

# *YSP-900*

---

*Digital Sound Projector*

*Système Acoustique Numérique*

OWNER'S MANUAL  
MODE D'EMPLOI  
MANUALE DI ISTRUZIONI  
MANUAL DE INSTRUCCIONES

# ATTENTION: VEUILLEZ LIRE CE QUI SUIT AVANT D'UTILISER L'APPAREIL.

- 1 Pour utiliser l'appareil au mieux de ses possibilités, lisez attentivement ce mode d'emploi. Conservez-le soigneusement pour référence.
- 2 Installez cet ensemble audio dans un endroit frais, bien aéré, sec et propre; ménagez un espace d'au moins 5 cm au-dessus (ou au-dessous) du cet appareil; veillez à ce qu'il soit à l'abri de la lumière directe du soleil, des sources de chaleur, des vibrations, des poussières, de l'humidité et du froid.
- 3 Placez l'appareil loin des équipements, moteurs et transformateurs électriques, pour éviter les ronflements parasites.
- 4 N'exposez pas l'appareil à des variations brutales de température, ne le placez pas dans un environnement très humide (par exemple dans une pièce contenant un humidificateur) car cela peut entraîner la condensation d'humidité à l'intérieur de l'appareil qui elle-même peut être responsable de secousse électrique, d'incendie, de dommage à l'appareil ou de blessure corporelle.
- 5 Evitez d'installer l'appareil dans un endroit où des objets peuvent tomber, ainsi que là où l'appareil pourrait être exposé à des éclaboussures ou des gouttes d'eau. Sur le dessus de l'appareil, ne placez pas:
  - D'autres appareils qui peuvent endommager la surface de l'appareil ou provoquer sa décoloration.
  - Des objets se consumant (par exemple, une bougie) qui peuvent être responsables d'incendie, de dommage à l'appareil ou de blessure corporelle.
  - Des récipients contenant des liquides qui peuvent être à l'origine de secousse électrique ou de dommage à l'appareil.
- 6 Ne couvrez pas l'appareil d'un journal, d'une nappe, d'un rideau, etc. car cela empêcherait l'évacuation de la chaleur. Toute augmentation de la température intérieure de l'appareil peut être responsable d'incendie, de dommage à l'appareil ou de blessure corporelle.
- 7 Ne branchez pas la fiche du cordon d'alimentation de l'appareil sur une prise secteur aussi longtemps que tous les raccordements n'ont pas été effectués.
- 8 Ne pas faire fonctionner l'appareil à l'envers. Il risquerait de chauffer et d'être endommagé.
- 9 N'exercez aucune force excessive sur les commutateurs, les boutons et les cordons.
- 10 Pour débrancher la fiche du cordon d'alimentation au niveau de la prise secteur, saisissez la fiche et ne tirez pas sur le cordon.
- 11 Ne nettoyez pas l'appareil au moyen d'un solvant chimique, ce qui pourrait endommager la finition. Utilisez un chiffon sec et propre.
- 12 N'alimentez l'appareil qu'à partir de la tension prescrite. Alimenter l'appareil sous une tension plus élevée est dangereux et peut être responsable d'incendie, de dommage à l'appareil ou de blessure corporelle. YAMAHA ne saurait être tenue responsable des dommages résultant de l'alimentation de l'appareil sous une tension autre que celle prescrite.
- 13 Pour empêcher tout dommage causé par les éclairs, déconnectez le câble d'alimentation de la prise murale ou de cet appareil pendant un orage.
- 14 Ne tentez pas de modifier ni de réparer l'appareil. Consultez le service YAMAHA compétent pour toute réparation qui serait requise. Le coffret de l'appareil ne doit jamais être ouvert, quelle que soit la raison.
- 15 Si vous envisagez de ne pas vous servir de l'appareil pendant une longue période (par exemple, pendant les vacances), débranchez la fiche du cordon d'alimentation au niveau de la prise secteur.
- 16 Lisez la section intitulée "GUIDE DE DÉPANNAGE" où figurent une liste d'erreurs de manipulation communes avant de conclure que l'appareil présente une anomalie de fonctionnement.
- 17 Avant de déplacer l'appareil, appuyez sur STANDBY/ON pour placer l'appareil en veille puis débranchez la fiche du cordon d'alimentation au niveau de la prise secteur.
- 18 La condensation se forme lorsque la température ambiante change brusquement. En ce cas, débranchez la fiche du cordon d'alimentation et laissez l'appareil reposer.
- 19 La température de l'appareil peut augmenter en raison d'une utilisation prolongée. En ce cas, coupez l'alimentation de l'appareil et laissez-le au repos pour qu'il refroidisse.
- 20 Installez l'appareil près de la prise secteur et à un endroit tel que la fiche secteur soit facilement accessible.

## AVERTISSEMENT

POUR RÉDUIRE LES RISQUES D'INCENDIE OU DE SECOUSSE ÉLECTRIQUE, N'EXPOSEZ PAS CET APPAREIL À LA PLUIE OU À L'HUMIDITÉ.

Cet appareil n'est pas déconnecté du secteur tant qu'il reste branché à la prise de courant. Il se trouve alors "en veille". En mode veille, l'appareil consomme une très faible quantité de courant.

## AVERTISSEMENT

La batterie peut exploser si elle n'est pas convenablement remplacée. Ne remplacez la batterie que par une batterie identique ou équivalente.

## AVERTISSEMENT

Les commandes, réglages et méthodes d'appréciation des performances qui diffèrent de celles prescrites dans ce document peuvent entraîner une exposition à des rayonnements dangereux.

# TABLE DES MATIÈRES

## INTRODUCTION

<b>INTRODUCTION</b> .....	2
<b>CARACTÉRISTIQUES</b> .....	3
<b>EMPLOI DE CE MANUEL</b> .....	4
<b>ACCESSOIRES FOURNIS</b> .....	5
<b>COMMANDES ET FONCTIONS</b> .....	6
Face avant .....	6
Afficheur de la face avant .....	7
Panneau arrière .....	8
Boîtier de télécommande .....	9

## PRÉPARATIONS

<b>INSTALLATION</b> .....	11
Avant d'installer l'appareil .....	11
Installation de l'appareil .....	11
<b>RACCORDEMENTS</b> .....	14
Raccordement à un téléviseur .....	15
Raccordement à un graveur ou un lecteur de DVD ....	16
Raccordement à un magnétoscope .....	17
Raccordement à un tuner satellite numérique ou à un tuner de télévision câblée .....	18
Raccordement à des appareils extérieurs .....	19
Raccordement à un caisson de graves .....	20
Raccordement du cordon d'alimentation .....	21

## SETUP

<b>PRÉPARATIFS</b> .....	22
Mise en place des piles dans le boîtier de télécommande .....	22
Portée des signaux de commande .....	22
Utilisation du boîtier de télécommande .....	23
Mise sous tension .....	23
<b>UTILISATION SET MENU</b> .....	24
Affichage OSD .....	24
Organigramme de SET MENU .....	25
<b>CHANGEMENT DE LA LANGUE DE L'AFFICHAGE OSD</b> .....	26
<b>AUTO SETUP (IntelliBeam)</b> .....	27
Organigramme de AUTO SETUP .....	27
Installation du microphone optimiseur .....	28
Utilisation de AUTO SETUP (IntelliBeam) .....	29
<b>UTILISATION DE LA MÉMOIRE SYSTÈME</b> .....	34
Utilisation pratique de la mémoire système .....	34
Sauvegarde des réglages .....	34
Chargement des réglages .....	35

## OPÉRATIONS DE BASE

<b>LECTURE</b> .....	37
Sélection de la source .....	37
Écoute d'une source .....	38
Réglage du niveau sonore .....	39
Coupure des sons .....	39
<b>UTILISATION DU SON D'AMBIANCE</b> .....	40
5 faisceaux .....	40
Stéréo plus 3 faisceaux .....	41
3 faisceaux .....	41

Restitution d'une ambiance sonore avec des sources à 2 voies .....	43
Écoute de la télévision avec son d'ambiance .....	44
Paramétrage du mode d'ambiance .....	45
<b>UTILISATION DU SON STÉRÉO</b> .....	46
Écoute en stéréo .....	46
<b>REPRODUCTION D'UN SON PLUS CLAIRE (My beam)</b> .....	47
Utilisation du réglage automatique .....	47
Utilisation du réglage manuel .....	48
<b>UTILISATION DES PROGRAMMES DE CHAMPS SONORES</b> .....	49
Qu'est-ce qu'un champ sonore? .....	49
Sélection de programmes CINEMA DSP .....	50
Arrêt des programmes CINEMA DSP .....	51
Réglage des niveaux de l'effet CINEMA DSP .....	51
<b>UTILISATION DU MODE D'ÉCOUTE TARDIVE (Mode d'écoute tardive/ Mode égal au volume TV)</b> .....	52
<b>ACCENTUATION DU GRAVE (TruBass)</b> .....	54
<b>UTILISATION DE LA MINUTERIE DE MISE HORS SERVICE</b> .....	55
Réglage de la minuterie de mise hors service .....	55
Arrêt de la minuterie de mise hors service .....	56

## OPÉRATIONS DÉTAILLÉES

<b>MANUAL SETUP</b> .....	57
Utilisation de MANUAL SETUP .....	58
BEAM MENU .....	59
SOUND MENU .....	63
INPUT MENU .....	65
DISPLAY MENU .....	67
<b>RÉGLAGE DE LA BALANCE AUDIO</b> .....	68
Utilisation du signal d'essai .....	68
Utilisation du signal audio en cours de lecture .....	69
<b>SELECTION D'UN MODE D'ENTRÉE</b> .....	71
<b>RÉGLAGE DES PARAMÈTRES SYSTÈME</b> .....	72
Utilisation des paramètres du système .....	72
Réglage de MEMORY PROTECT .....	72
Réglage de MAX VOLUME .....	73
Réglage de TURN ON VOLUME .....	74
Réglage de DEMO MODE .....	74
Réglage de FACTORY PRESET .....	75
<b>PARTICULARITÉS DE LA TÉLÉCOMMANDE</b> .....	77
Enregistrement des codes de commande .....	77
Commande des autres appareils .....	78
Utilisation des macros TV .....	80

## INFORMATIONS COMPLÉMENTAIRES

<b>GUIDE DE DÉPANNAGE</b> .....	82
<b>GLOSSAIRE</b> .....	85
Formats des gravures sonores .....	85
Informations relatives aux signaux sonores .....	85
<b>INDEX</b> .....	86
<b>CARACTÉRISTIQUES TECHNIQUES</b> .....	87

INTRODUCTION

PRÉPARATIONS

SETUP

OPÉRATIONS DE  
BASE

OPÉRATIONS  
DÉTAILLÉES

INFORMATIONS  
COMPLÉMENTAIRES

Français

# INTRODUCTION

On a coutume de penser que l'obtention, chez soi, de riches sonorités d'ambiance, exige l'installation et le câblage d'un grand nombre d'enceintes auxquelles ont confierait la mission de recréer, dans le salon d'écoute domestique, l'atmosphère sonore de la salle de cinéma.

Le projecteur de son numérique YAMAHA YSP-900 récuse ceux qui prétendent que sans système acoustique compliqué et câblage complexe il n'est pas possible d'obtenir bon son d'ambiance multicanaux.

Cet appareil élégant et peu encombrant supprime les câblages difficiles et les problèmes d'installation; vous avez à faire à un appareil de mise en œuvre simple, capable de reproduire les sons d'ambiance puissants que vous attendiez, à l'aide des 2 woofers et des 21 haut-parleurs dont il est doté.

Les paramètres de fonctionnement de cet appareil vous permettent de régler avec précision la différence de marche entre chaque faisceau sonore pour obtenir de toutes les directions, en position d'écoute, une information très directionnelle.

Le YSP-900 émet des faisceaux sonores, porteurs des informations d'ambiance attachées aux enceintes avant droite (R) et gauche (L) et aux enceintes d'ambiance arrière droite (SR) et gauche (SL), qui atteignent la position d'écoute après réflexion sur les murs. L'addition au système acoustique numérique d'un faisceau sonore central (C) permet de reproduire des sons à 5.1 voies avec beaucoup de naturel, et vous donne l'impression que plusieurs enceintes sont physiquement présentes dans la pièce.

Prenez place et écoutez tout ce que le système acoustique numérique a à vous offrir en matière d'expérience sonore.

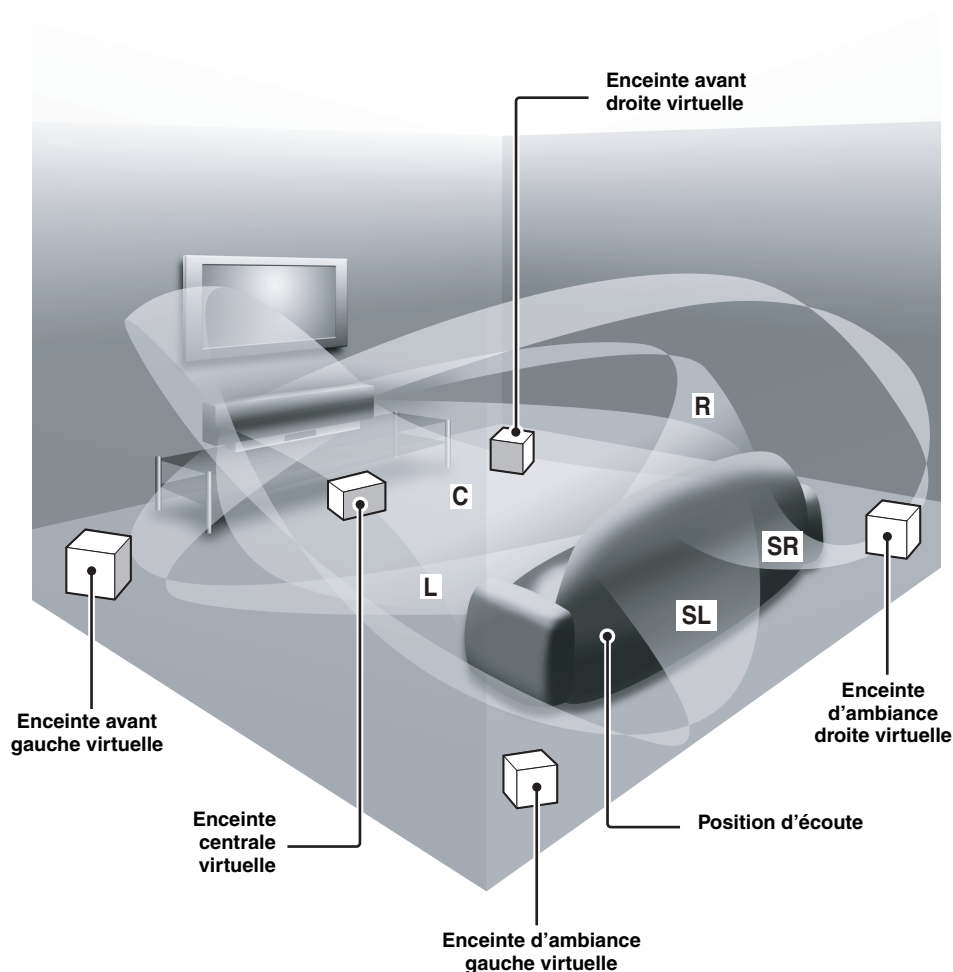

# CARACTÉRISTIQUES

## Projecteur de son numérique

Cet appareil est un projecteur de son numérique dont la technologie permet de contrôler et d'orienter plusieurs voies sonores depuis un appareil fin et d'obtenir une ambiance sonore parfaite sur plusieurs voies, tout en rendant superflus les enceintes secondaires et le câblage indispensables dans les systèmes acoustiques classiques. Il présente aussi les modes faisceaux suivants pour la restitution d'un son d'ambiance.

- ◆ 5 faisceaux
- ◆ Stéréo plus 3 faisceaux
- ◆ 3 faisceaux

Cet appareil présente aussi la lecture en stéréo et la fonction my beam.

## My beam

Cette fonction permet d'obtenir un son net même dans un environnement bruyant. Avec my beam, l'angle des faisceaux peut être réglé manuellement ou automatiquement à l'aide du boîtier de télécommande.

## Cinéma DSP Numérique

Cet appareil intègre la technologie Cinéma DSP Numérique mise au point par YAMAHA Electronics Corp. qui permet de restituer chez soi l'impact sonore des films voulu par l'ingénieur du son.

## Télécommande polyvalente

Le boîtier de télécommande fourni est programmé pour la commande du lecteur DVD, du magnétoscope, du tuner de la télévision câblée et du tuner satellite numérique reliés à ces appareils. D'autre part, il est possible de programmer des commandes macro pour qu'une seule touche exécute plusieurs opérations.

## IntelliBeam

Le logo "IntelliBeam" et "IntelliBeam" sont des marques commerciales de YAMAHA Corporation.



Le logo "CINEMA DSP" et "Cinema DSP" sont des marques déposées de YAMAHA Corporation.



Fabriqué sous licence de Dolby Laboratories. "Dolby", "Pro Logic", et le symbole des deux D sont des marques commerciales de Dolby Laboratories.

## AUTO SETUP (IntelliBeam)

L'optimisation automatique des faisceaux sonores et l'optimisation du son à l'aide du microphone optimiseur fourni rendent superflus les réglages fastidieux d'enceintes d'après l'ouïe et permettent d'obtenir pour chaque environnement les réglages de faisceaux sonores les mieux adaptés.

## Compatibilité avec les technologies les plus modernes

Cet appareil intègre des décodeurs compatibles avec les systèmes Dolby Digital, DTS (Systèmes de cinéma numérique), Dolby Pro Logic, Dolby Pro Logic II et DTS Neo:6.

- ◆ Dolby Digital  
C'est le format classique des signaux audio enregistrés sur les DVD et sur les autres supports numériques. Cette technologie restitue un son numérique de très grande qualité sur 5.1 voies discrètes et produit des effets plus directionnels et vivants.
- ◆ DTS (Systèmes de cinéma numérique)  
C'est le format classique des signaux audio enregistrés sur les DVD et sur les autres supports numériques. Cette technologie restitue un son numérique de très grande qualité sur 5.1 voies discrètes et produit des effets plus directionnels et vivants.
- ◆ Dolby Pro Logic  
Ce système de dématricage sophistiqué permet de convertir les signaux audio enregistrés sur 2 voies pour les restituer dans toute leur bande sur 5.1 voies, de manière à créer une véritable ambiance sonore.
- ◆ Dolby Pro Logic II  
C'est en fait une nouvelle version du Dolby Pro Logic employant 2 voies d'ambiance stéréophoniques, un caisson de grave avec un bien meilleur pilotage. Ceci permet d'obtenir une ambiance sonore d'une exceptionnelle stabilité qui simule les 5.1 voies bien mieux que le système Dolby Pro Logic original. Par ailleurs, le Dolby Pro Logic II présente des modes Film, Musique et Jeu spécialement conçus pour les films, la musique et les jeux vidéo.
- ◆ DTS Neo:6  
Cette technologie décode les sources à 2 voies classiques pour les restituer sur 6 voies, et permet de restituer toute la gamme sonore mais avec une meilleure séparation des voies. Le mode Musique et le mode Cinéma sont respectivement adaptés à la reproduction de la musique et de la piste son des films.



"DTS" et "Neo:6" sont des marques de commerciales de Digital Theater Systems, Inc.



Fabriqué sous licence par 1 Ltd. Brevet déposé dans le monde entier.

Le logo "1" et "Digital Sound Projector™" sont des marques de commerciaux de 1 Ltd.



TruBass, SRS et le symbole "●" sont des marques déposées de SRS Labs, Inc. La technologie TruBass est utilisée sous licence de SRS Labs, Inc.

# EMPLOI DE CE MANUEL

## Remarques

- Ce mode d'emploi décrit la manière de raccorder et d'utiliser cet appareil. Pour de plus amples détails concernant les autres appareils, reportez-vous au mode d'emploi qui accompagne chacun.
- Certaines actions peuvent être commandées au moyen des touches de l'appareil ou de celles du boîtier de télécommande. Dans un tel cas, les explications prennent en compte les touches du boîtier de télécommande.
- Le symbole  appelle votre attention sur un conseil d'utilisation.
- Ce mode d'emploi a été imprimé avant la fabrication de l'appareil. Les caractéristiques et la présentation ont pu être modifiés à fin d'amélioration, etc. En cas de divergence entre le mode d'emploi et l'appareil, ce dernier prime.

---

## 1 Installez cet appareil dans votre pièce.

Voir "INSTALLATION" à la page 11.



---

## 2 Raccordez cet appareil à votre téléviseur et autres appareils.

Voir "RACCORDEMENTS" à la page 14.



---

## 3 Préparez le boîtier de télécommande et mettez l'appareil sous tension.

Voir "PRÉPARATIFS" à la page 22.



---

## 4 Exécutez AUTO SETUP.

Voir "AUTO SETUP (IntelliBeam)" à la page 27.



---

## 5 Écoutez une source.

Voir "LECTURE" à la page 37.



---

## 6 Changez les modes faisceaux et/ou les paramètres (CINEMA DSP).

Voir "UTILISATION DU SON D'AMBIANCE" à la page 40.



Si vous voulez effectuer d'autres réglages ou ajustements

---

## 7 Exécutez MANUAL SETUP pour les réglages plus fins et/ou spécifiez les codes de télécommande.

Voir "MANUAL SETUP" à la page 57 et "PARTICULARITÉS DE LA TÉLÉCOMMANDE" à la page 77.

# ACCESSOIRES FOURNIS

Veillez vous assurer que vous possédez bien les éléments suivants.

**Boîtier de télécommande (x1)**

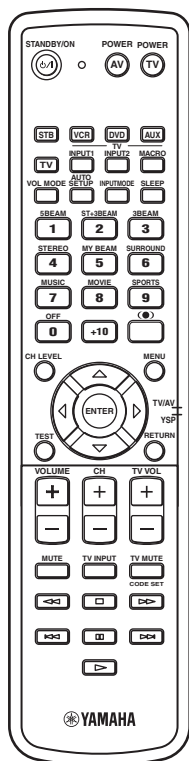

**Piles (x2)  
(AA, R6, UM-3)**

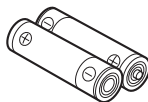

**Câble à fibres optiques  
(x1)**

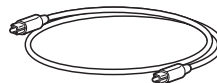

**Câble vidéo pour affichage sur  
l'écran (OSD) (x1)**

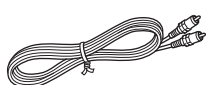

(Jaune)

**Câble audionumérique  
à broche (x1)**

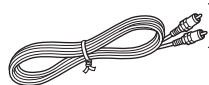

(Orange)

**Microphone optimiseur (x1)**

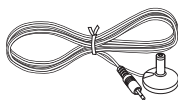

**Câble audio à broche (x1)**

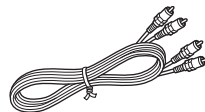

(Blanc/Rouge)

**Support de câble (x1)**



**Fixation (x4)**

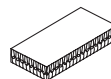

**Support de microphone  
plat (x1)**

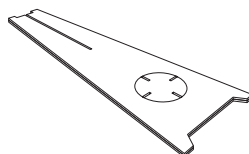

# COMMANDES ET FONCTIONS

## Face avant

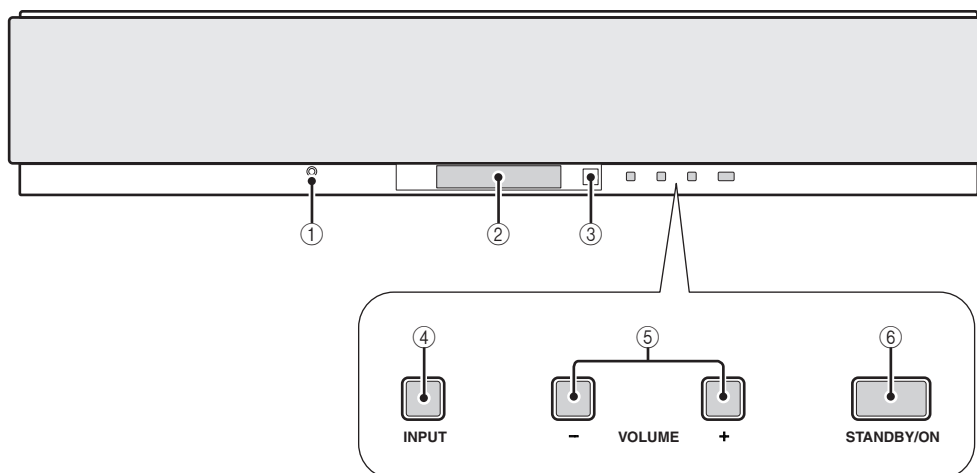

### ① Prise OPTIMIZER MIC

Sert à brancher le microphone optimiseur fourni utilisé pour exécuter AUTO SETUP (voir page 28).

### ② Afficheur de la face avant

Il fournit des informations relatives à l'état de l'appareil.

### ③ Capteur de télécommande

Il reçoit les signaux émis par le boîtier de télécommande.

### ④ INPUT

Appuyez plusieurs fois de suite sur cette touche pour changer la source d'entrée (TV, STB, VCR, DVD ou AUX). Voir page 37 pour le détail.

Émet un signal d'essai qui permet de juger le faisceau sonore (voir page 68).

### ⑤ VOLUME -/+

Cette commande agit globalement sur le niveau de sortie de toutes les voies audio (voir page 39).

### ⑥ STANDBY/ON

Cette touche met l'appareil en service ou en veille (voir page 23).

### Remarques

- Au moment où vous mettez l'appareil en service, un déclic se fait entendre; il est suivi d'une période de 4 à 5 secondes pendant laquelle aucun son ne peut être produit.
- En veille, l'appareil consomme une faible quantité d'électricité de manière à être en mesure de recevoir les signaux infrarouges qui peuvent être émis par le boîtier de télécommande.



## Afficheur de la face avant

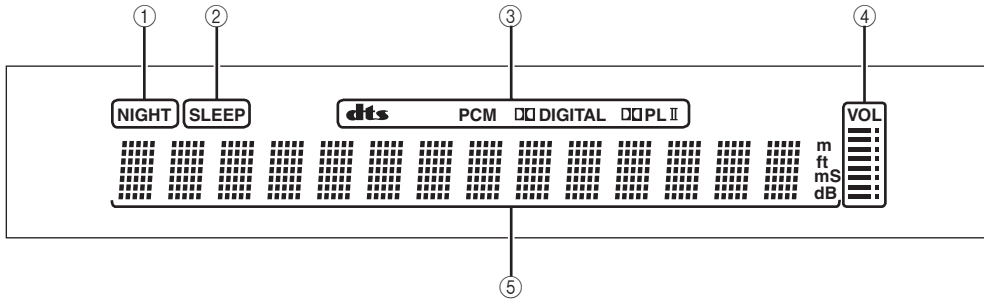

### ① Témoin NIGHT

S'éclaire lorsqu'un des modes d'écoute tardive est sélectionné (voir page 52).

### ② Témoin SLEEP

Ce témoin s'éclaire lorsque la minuterie de mise hors service est active (voir page 55).

### ③ Témoins des décodeurs

Ce témoin s'allume lorsque le décodeur correspondant de cet appareil fonctionne (voir page 42).

### ④ Indicateur du niveau de sortie

Le niveau sonore s'affiche ici (voir page 39).

### ⑤ Afficheur multifonction

Indique diverses informations pendant le réglage des paramètres.



Vous pouvez régler la luminosité de l'afficheur sur la face avant à l'aide des paramètres DISPLAY MENU dans MANUAL SETUP (voir page 67).

## Panneau arrière

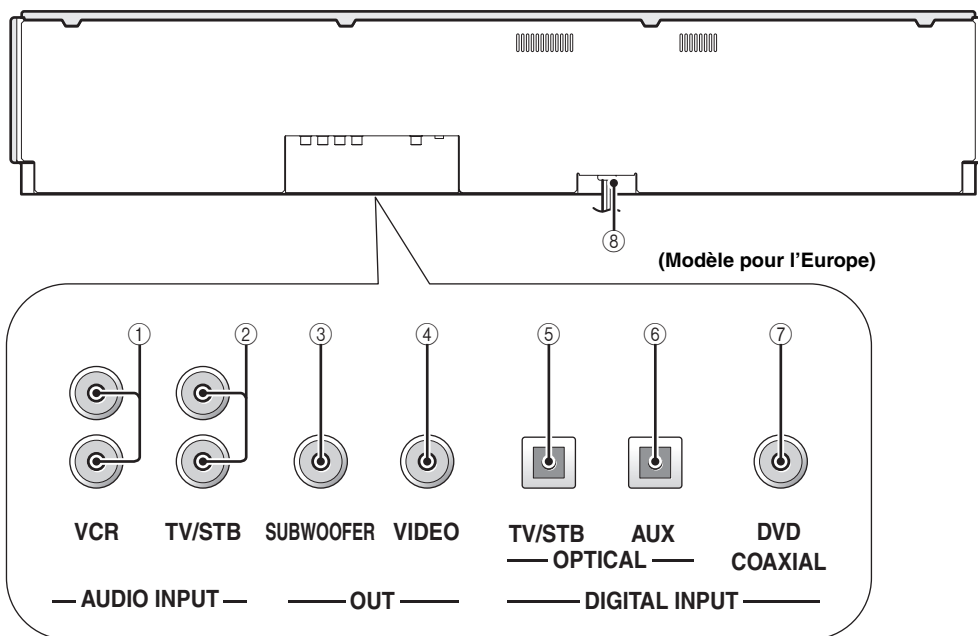

### ① Prises d'entrée audio analogique VCR

Utilisez ces prises pour effectuer une liaison analogique avec le magnétoscope (voir page 17).

### ② Prises d'entrée audio analogique TV/STB

Utilisez cette prise pour la liaison analogique au téléviseur, au tuner satellite numérique et au tuner de la télévision câblée (voir pages 15 et 18).

### ③ Prise SUBWOOFER OUT

Utilisez cette prise pour effectuer la liaison à un caisson de graves (voir page 20).

### ④ Prise VIDEO OUT

Utilisez cette prise pour effectuer la liaison à la prise d'entrée vidéo de votre téléviseur et afficher les menus de cet appareil (voir page 15).

### ⑤ Prise TV/STB OPTICAL DIGITAL INPUT

Utilisez cette prise pour effectuer une liaison à un téléviseur, un tuner satellite numérique et un tuner de la télévision câblée via une liaison optique pour signaux numériques (voir pages 15 et 18).

### ⑥ Prise AUX OPTICAL DIGITAL INPUT

Utilisez cette prise pour relier cet appareil à un autre appareil à l'aide d'une liaison optique pour signaux numériques (voir page 19).

### ⑦ Prise DVD COAXIAL DIGITAL INPUT

Utilisez cette prise pour relier cet appareil à un lecteur de DVD à l'aide d'une liaison coaxiale pour signaux numériques (voir page 16).

### ⑧ Câble d'alimentation secteur

Utilisez ce câble pour relier l'appareil à une prise secteur (voir page 21).

## Boîtier de télécommande

Les fonctions de certaines touches du boîtier de télécommande dépendent de la position du sélecteur de mode de fonctionnement (29). Les fonctions utilisées pour la commande à distance de cet appareil sont décrites dans cette partie du manuel.



Vous pouvez aussi utiliser le boîtier de télécommande pour la commande d'autres appareils après avoir spécifié les codes appropriés. Voir "Commande des autres appareils" à la page 78 pour le détail.

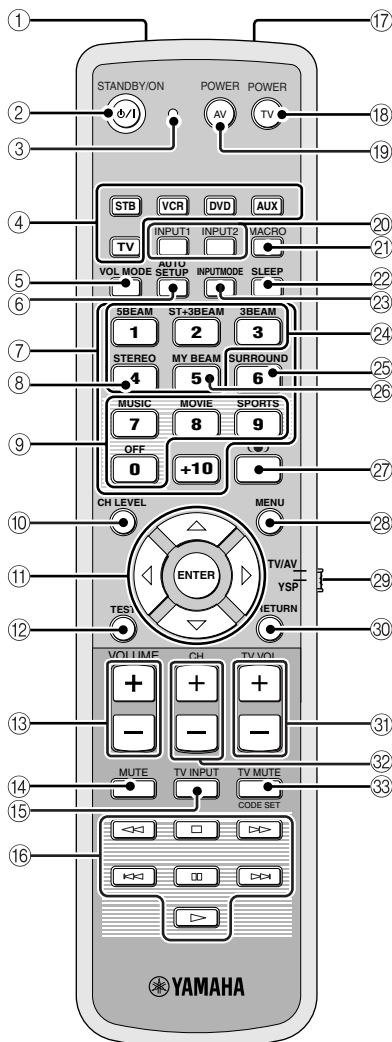

### ① Émetteur infrarouge

Les signaux infrarouges de commande sont émis ici. Dirigez cette ouverture vers l'appareil à régler.

### ② STANDBY/ON

Cette touche met l'appareil en veille (voir page 23).

### ③ Témoin de transmission

Cet indicateur s'allume lorsque des signaux de commande sont transmis.

### ④ Touches de sélection d'entrée

Utilisez ces touches pour sélectionner une source (STB, VCR, DVD, AUX ou TV).

Ces touches servent aussi à changer la section de commande du boîtier de télécommande. (29:TV/AV)

### ⑤ VOL MODE

Cette touche met en ou hors service les modes de volume (voir page 52).

### ⑥ AUTO SETUP

Utilisez cette touche pour accéder à la page AUTO SETUP du menu (voir page 27).

### ⑦ Touches numériques

Utilisez ces touches pour la frappe des nombres. (29:TV/AV)

### ⑧ STEREO

Utilisez cette touche pour écouter les sources stéréo à 2 voies (voir page 46).

### ⑨ Touches de champs sonores

Utilisez ces touches pour sélectionner des champs sonores (voir page 49).

### ⑩ CH LEVEL

Règle le niveau de sortie de chaque voie (voir page 69).

### ⑪ Touches de déplacement du curseur

△ / ▽ / ◀ / ▶, ENTER

Utilisez ces touches pour sélectionner un poste de SET MENU ou en changer la valeur.

Pour sélectionner un poste du menu du DVD. (29:TV/AV)

### ⑫ TEST

Cette touche commande l'émission du signal d'essai permettant le réglage du niveau sonore de chaque enceinte (voir page 68).

### ⑬ VOLUME +/-

Augmente ou réduit le niveau sonore de cet appareil (voir page 39).

### ⑭ MUTE

Cette touche coupe les sons. Appuyez une nouvelle fois sur cette touche pour rétablir le niveau sonore initial (voir page 39).

### ⑮ TV INPUT

Cette touche sert à choisir la source ou le téléviseur (voir page 78).

### ⑯ Touches de commande du lecteur DVD/magnétoscope

Utilisez ces touches pour commander le lecteur DVD ou le magnétoscope (voir pages 78 et 79).

**17 Microphone my beam**

Ce microphone capte les signaux d'essai émis par cet appareil lors du réglage automatique avec my beam (voir page 48).

**18 TV POWER**

Cette touche met le téléviseur en service ou en veille (voir page 78).

**19 AV POWER**

Cette touche met l'appareil sélectionné en service ou en veille (voir pages 78 et 79).

**20 INPUT1/INPUT2**

Pour choisir la source pour le téléviseur (voir page 78).

**21 MACRO**

Utilisez cette touche pour spécifier la macro du téléviseur (voir page 80).

**22 SLEEP**

Cette touche assure le réglage de la minuterie de mise hors service (voir page 55).

**23 INPUTMODE**

Sélectionne le mode d'entrée (AUTO, DTS ou ANALOG). Voir page 71 pour le détail.

**24 Touches de sélection du mode de faisceaux**

Ces touches assurent le choix du mode de faisceaux (voir pages 40, 46 et 47).

**25 SURROUND**

Cette touche sélectionne le mode de lecture avec correction d'ambiance (voir page 40).

**26 MY BEAM**

Utilisez cette touche pour sélectionner my beam comme mode de faisceaux (voir page 48).

**27  TruBass**

Utilisez cette touche pour reproduire efficacement les sons graves (voir page 54).

**28 MENU**

Cette touche affiche le menu de réglage sur le téléviseur (voir pages 29 et 58).

Pour afficher le menu du DVD. (29:TV/AV)

**29 Sélecteur de mode de fonctionnement**

Sélectionne le mode de fonctionnement de cet appareil. Sélectionnez YSP lorsque vous faites fonctionner cet appareil et sélectionnez TV/AV lorsque vous faites fonctionner le téléviseur et d'autres appareils audio/vidéo pour enregistrer les codes de commande appropriés.

**30 RETURN**

Utilisez cette touche pour sélectionner un réglage de la minuterie de mise hors service ou bien pour revenir à la page précédente de SET MENU.

Pour rétablir la page de menu du DVD précédente ou quitter le menu du DVD. (29:TV/AV)

**31 TV VOL +/-**

Règle le niveau de sortie du téléviseur (voir page 78).

**32 CH +/-**

Sélectionne les chaînes du téléviseur ou le canal du magnétoscope (voir pages 78 et 79).

**33 TV MUTE, CODE SET**

Coupe le son du téléviseur (voir page 78).

Utilisez cette touche pour enregistrer les codes de télécommande (voir page 77).

# INSTALLATION

Vous trouverez ici une description de l'emplacement le mieux approprié pour l'installation de l'appareil avec une équerre métallique murale, un rack ou un support.

## Avant d'installer l'appareil

Cet appareil crée les sonorités d'ambiance en projetant des faisceaux sonores vers les murs de la pièce d'écoute qui les réfléchissent. Les effets d'ambiance produits par cet appareil peuvent apparaître insuffisants dans les cas suivants:

- Les parois de la pièce ne réfléchissent pas les faisceaux sonores
- Les parois de la pièce absorbent l'énergie sonore
- Les mesures de la pièce sont hors des limites suivantes: L 3 à 7 m, H 2 à 3,5 m et P 3 à 7 m
- La distance qui sépare la position d'écoute de la position des enceintes est inférieure à 1,8 m
- Des objets ou des meubles placés dans la pièce restreignent le libre parcours des faisceaux sonores
- La position d'écoute est près des murs de la pièce
- La position d'écoute n'est pas à l'avant de l'appareil

Un espace suffisant doit être laissé autour de l'appareil pour que la chaleur puisse se dissiper. Il faut par exemple laisser un espace d'au moins 5 cm au-dessus et au-dessous de l'appareil.

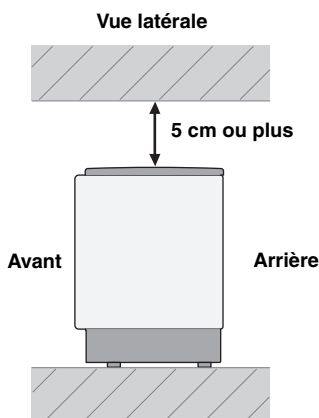

## Remarques

- Nous ne conseillons pas de poser l'appareil à même le plancher de la pièce d'écoute. Utilisez l'équerre murale, un rack ou un support.
- Cet appareil pèse 9,0 kg. Installez-le de manière qu'il ne puisse pas tomber s'il venait à être soumis à des vibrations, par exemple au cours d'un tremblement de terre, et qu'il soit hors de portée des enfants.
- N'installez pas l'appareil immédiatement au-dessus d'un téléviseur à tube cathodique.
- Cet appareil est pourvu d'un blindage magnétique. Toutefois, si la présence de l'appareil à proximité du téléviseur entraîne des déformations de l'image, il convient d'éloigner l'appareil.

## Installation de l'appareil

Installez l'appareil à un endroit où des meubles ou d'autres objets ne risquent pas de faire obstacle aux faisceaux sonores émis. Sinon, vous n'obtiendrez pas les effets d'ambiance souhaités.

Vous pouvez installer cet appareil parallèlement à un mur ou dans un angle de la pièce.

### Installation parallèle

Installez cet appareil au centre du mur dans le sens de la longueur.

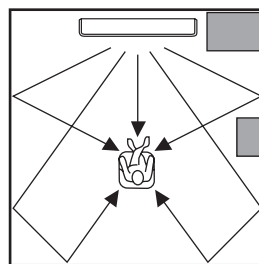

Un objet, par exemple un meuble

### Installation dans un angle

Installez cet appareil dans un angle du mur à 40° à 50° des murs adjacents.

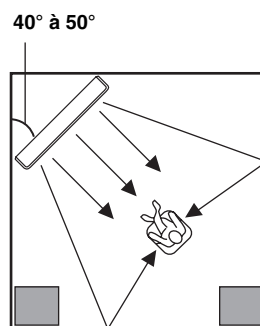

Un objet, par exemple un meuble

■ Exemples d'installation

**Exemple 1**

Installez cet appareil le plus près possible du centre du mur.

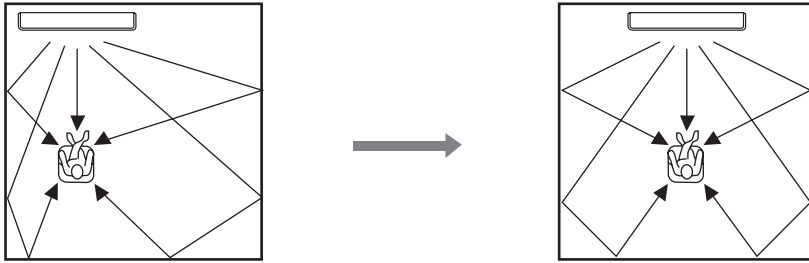

**Exemple 2**

Installez cet appareil de sorte que les faisceaux sonores puissent se réfléchir sur les murs.

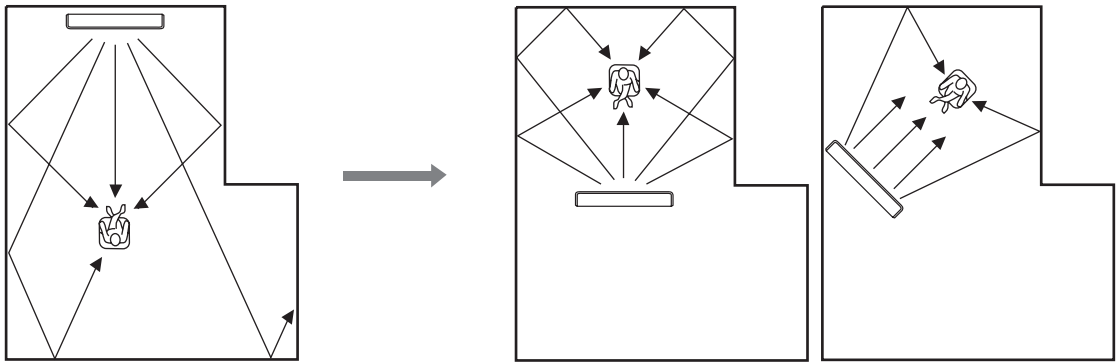

**Exemple 3**

Installez cet appareil le plus près possible de l'avant de votre position d'écoute normale.

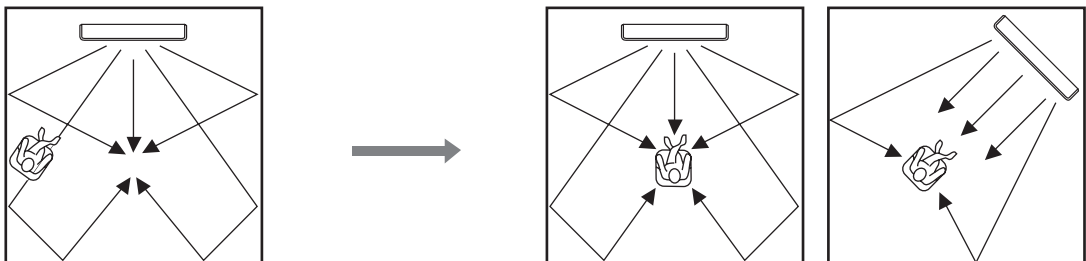

### ■ Utilisation d'une équerre métallique murale

Vous pouvez installer l'appareil dans la pièce d'écoute au moyen d'une équerre métallique murale.

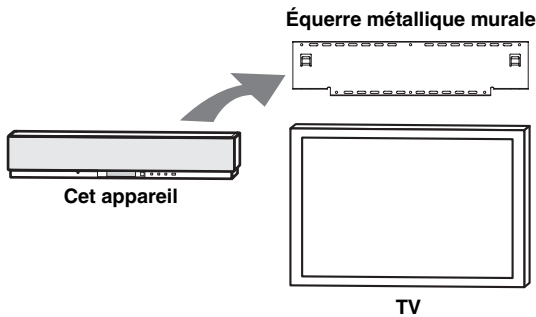

☀️ Reportez-vous à la notice fournie avec l'équerre métallique murale pour le détail sur sa fixation et la fixation de l'appareil sur l'équerre.

### ■ Utilisation d'un support

Vous pouvez installer le téléviseur sur un support posé sur un rack disponible dans le commerce et installer l'appareil sous le téléviseur.

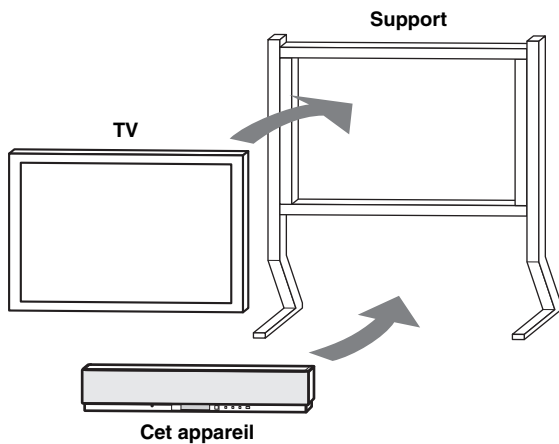

☀️ Reportez-vous à la notice fournie avec le support pour le détail sur l'installation du support puis de cet appareil et du téléviseur sur le support.

### ■ Utilisation d'un rack

Vous pouvez installer l'appareil au-dessus ou au-dessous du téléviseur dans un rack du commerce.

Si vous installez cet appareil au-dessus du téléviseur

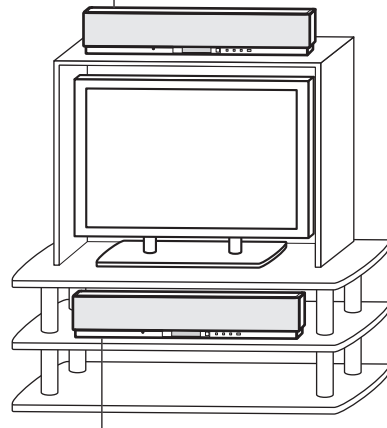

Si vous installez cet appareil au-dessous du téléviseur

#### Remarque

Assurez-vous au préalable que le rack est suffisamment grand pour qu'un espace puisse être ménagé autour de l'appareil pour la ventilation (voir page 11), et suffisamment solide pour supporter le poids de l'appareil et du téléviseur.

### ■ Fixation de l'appareil

Enlevez la pellicule qui recouvre les quatre attaches fournies et fixez-les aux quatre coins inférieurs de l'appareil et au haut du rack, etc.

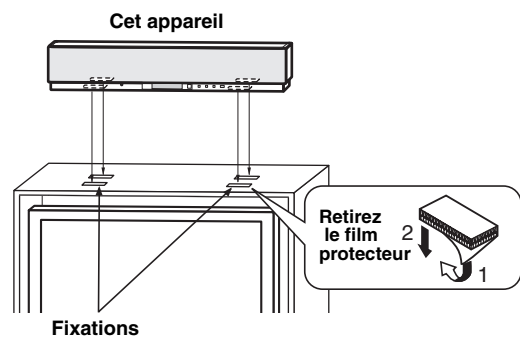

#### Remarques

- Ne posez pas l'appareil sur une surface inclinée. Il pourrait glisser, tomber et blesser quelqu'un.
- Essuyez soigneusement la surface du rack, etc. avant de poser les fixations. Coller le ruban sur une surface sale ou humide en réduit l'efficacité, ce qui peut se conclure ultérieurement par une chute de l'appareil.

# RACCORDEMENTS

Cet appareil est équipé de deux prises numériques optiques, d'une prise numérique coaxiale et de deux types de prises analogiques pour le raccordement d'appareils, par exemple un téléviseur, un lecteur DVD, un magnétoscope, un tuner satellite numérique, un tuner de télévision câblée et une console de jeu. En outre, sa liaison à un caisson de graves vous garantit une restitution plus puissante des basses fréquences. Pour de plus amples détails sur le raccordement d'autres appareils, voir pages 15 à 20.

## AVERTISSEMENT

- Ne reliez aucun appareil à l'alimentation secteur tant que tous les raccordements ne sont pas terminés.
- Débranchez le cordon d'alimentation avant de changer les raccordements, de déplacer ou de nettoyer l'appareil.

— Raccordement audio

— Raccordement vidéo

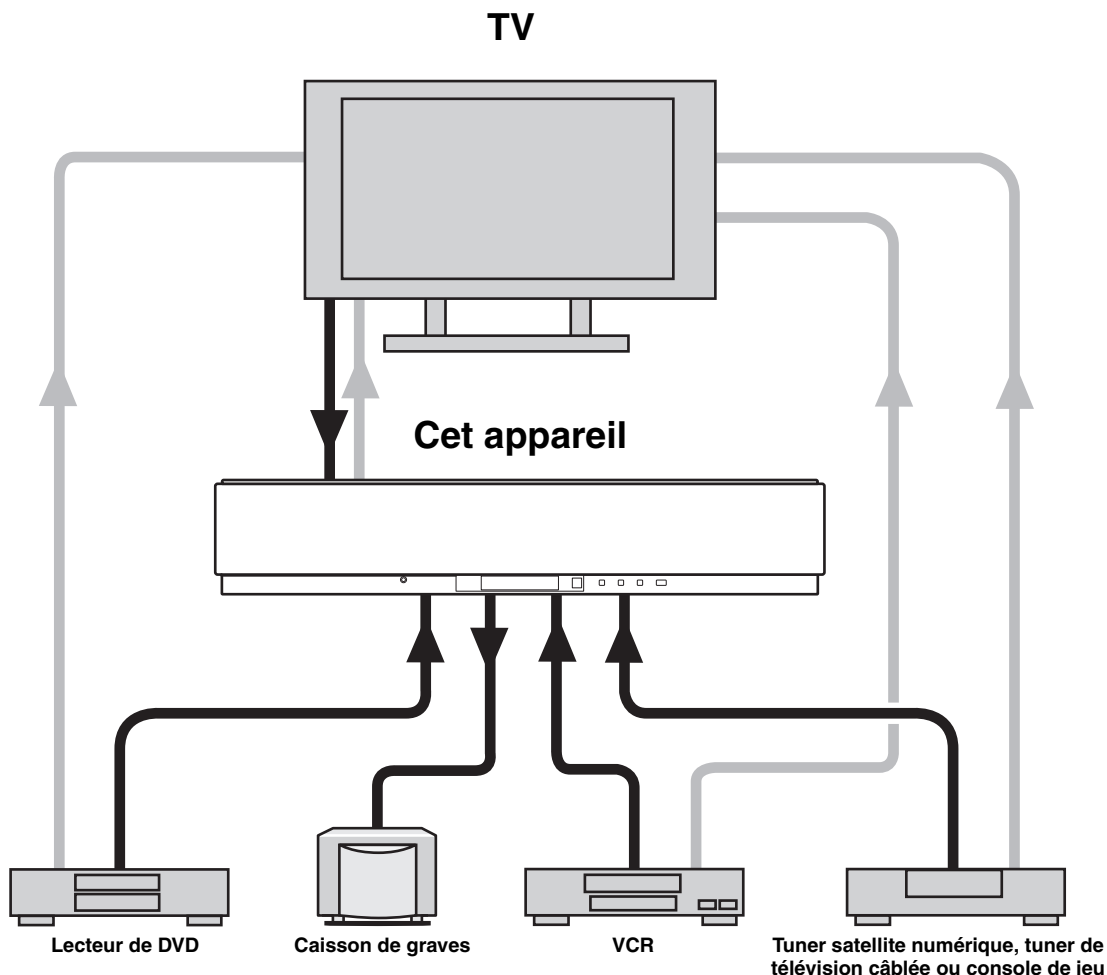

Pour éviter les câbles de se débrancher, fixez le serre-câbles fourni avec la face ouverte orientée vers le haut sur l'arrière de l'appareil à l'endroit approprié et insérez les câbles dans le serre-câbles.

Câble à fibres

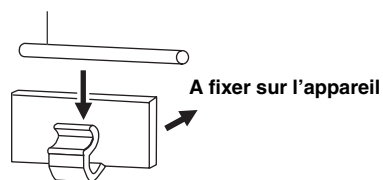



## Raccordement à un téléviseur

Vous pouvez relier cet appareil à un téléviseur sur lequel s'afficheront les informations de réglage (OSD) consécutives à l'emploi de SET MENU.



Pour empêcher le câble optique de se débrancher, fixez-le à la bride fournie (voir page 14).

### Remarque

Si vous raccordez cet appareil à la fois aux prises de sortie audio analogique et audionumérique optique, comme indiqué sur l'illustration gauche ci-dessous, les signaux audionumériques transitant par la prise de sortie numérique optique auront priorité que les signaux audio analogiques transitant par les prises de sortie audio analogique.

### ■ Raccordements audionumériques et analogiques

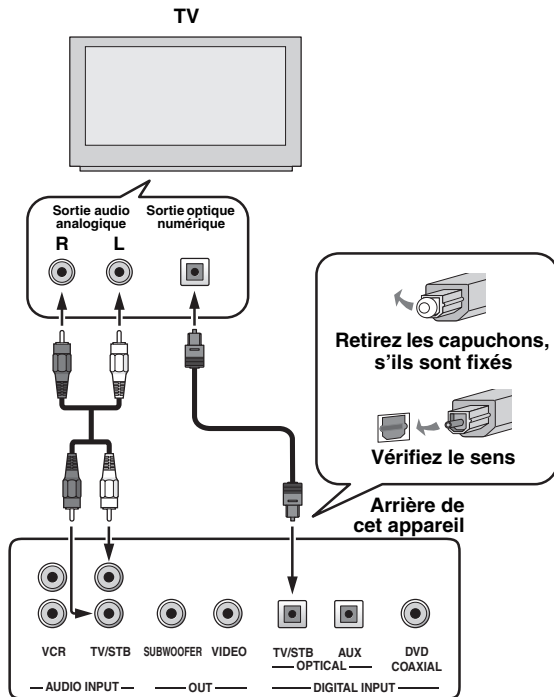

### ■ Raccordement vidéo

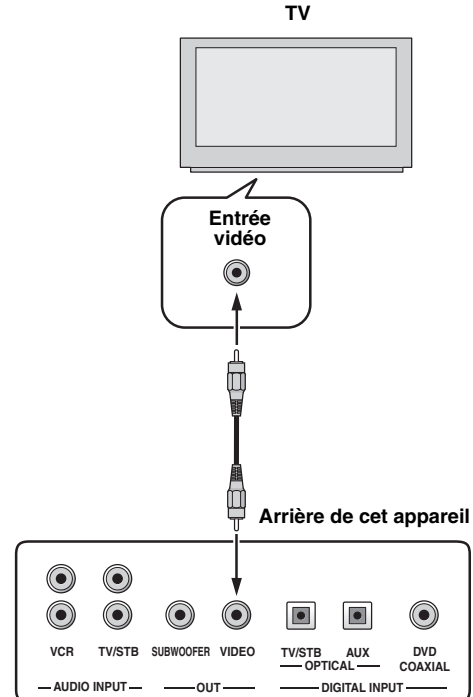

### Câbles utilisés pour les raccordements

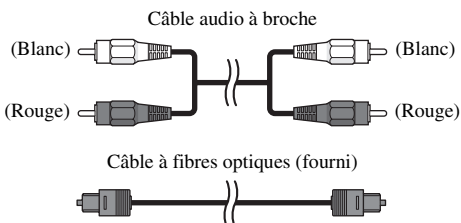

### Câbles utilisés pour les raccordements

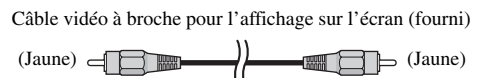

## Raccordement à un graveur ou un lecteur de DVD

Pour utiliser un graveur ou un lecteur de DVD, reliez la prise coaxiale de sortie numérique du lecteur de DVD à la prise coaxiale d'entrée numérique de cet appareil (DVD COAXIAL).

Si le graveur ou le lecteur de DVD ne possèdent pas de prise coaxiale de sortie numérique, employez la liaison optique.



Pour empêcher le câble optique de se débrancher, fixez-le à la bride fournie (voir page 14).

### Remarques

- Assurez-vous que le lecteur/enregistreur de DVD est bien réglé sur les signaux audio numériques Dolby Digital et DTS. Sinon, effectuez les réglages sur le lecteur/enregistreur de DVD. Pour le détail à ce sujet, voir le mode d'emploi fourni avec le lecteur/enregistreur de DVD.
- Si votre lecteur/enregistreur de DVD n'a pas de prise de sortie numérique coaxiale, effectuez une liaison audio numérique optique.

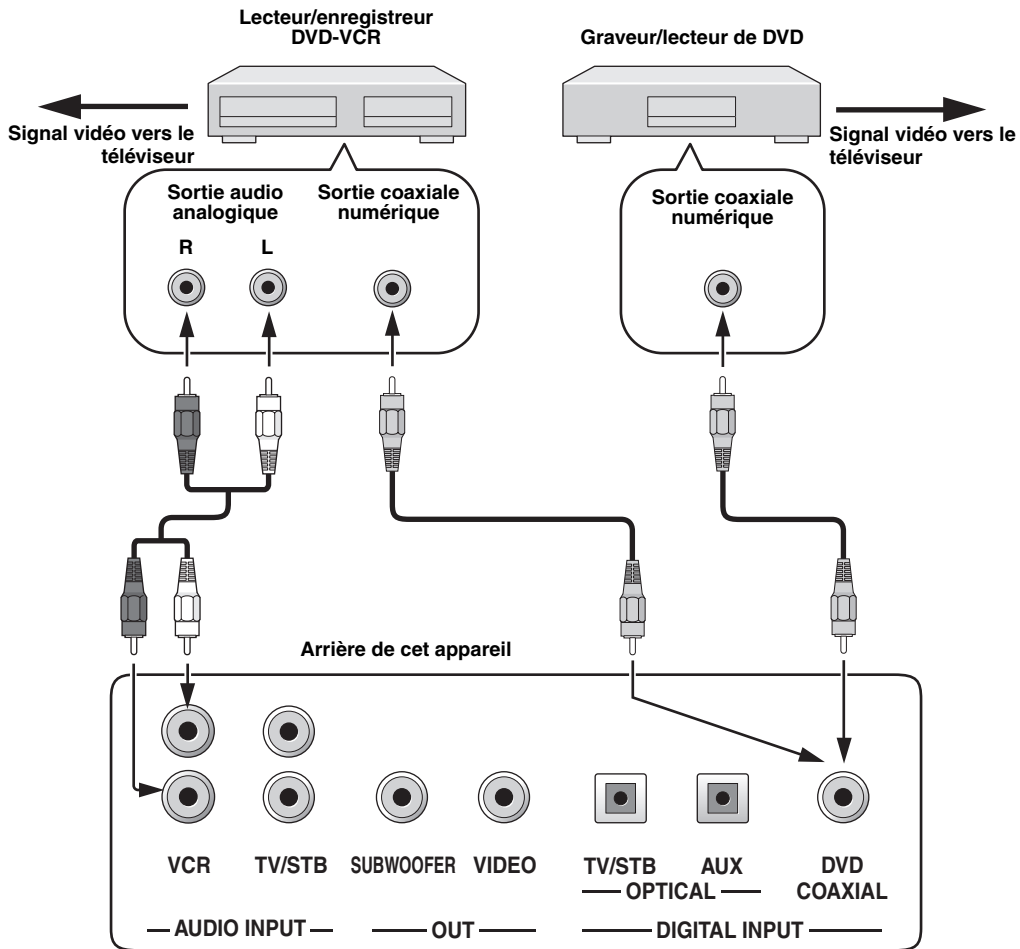

### Câbles utilisés pour les raccords

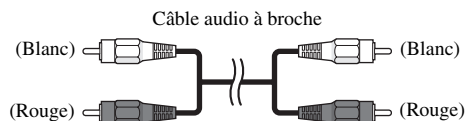
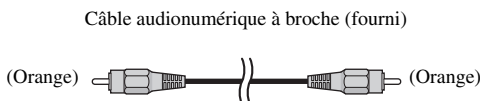

## Raccordement à un magnétoscope

Pour utiliser un magnétoscope, reliez les prises de sortie audio analogique du magnétoscope aux prises d'entrée audio analogiques (VCR R/L) de cet appareil.

Les fiches rouges doivent être branchées sur les prises de droite et les fiches blanches sur les prises de gauche.

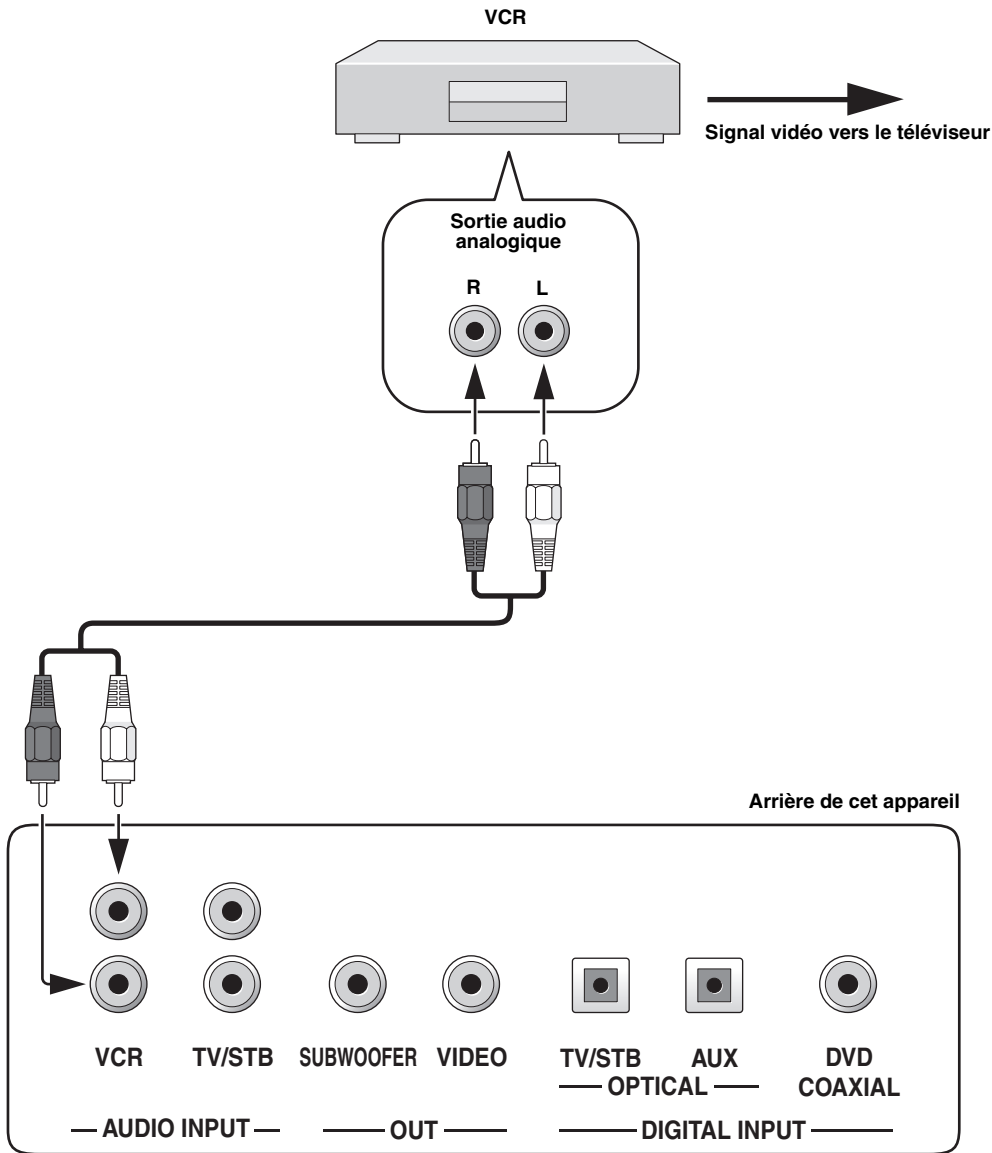

### Câbles utilisés pour les raccordements

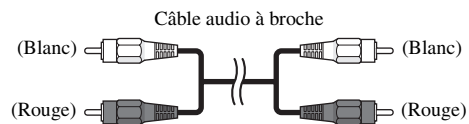

## Raccordement à un tuner satellite numérique ou à un tuner de télévision câblée

Pour raccorder un tuner satellite numérique ou un tuner de télévision câblée, reliez la prise de sortie numérique optique de votre tuner satellite numérique ou de télévision câblée à la prise d'entrée numérique optique (TV/STB OPTICAL) de cet appareil. Pour utiliser un magnétoscope, reliez les prises de sortie audio analogique du magnétoscope aux prises d'entrée audio analogique (TV/STB R/L) de cet appareil. Les fiches rouges doivent être branchées sur les prises de droite et les fiches blanches sur les prises de gauche.



Pour empêcher le câble optique de se débrancher, fixez-le à la bride fournie (voir page 14).

### Remarque

Si le téléviseur ou le TUNER relié à cet appareil ne prend pas en charge la radiodiffusion numérique, reliez les prises de sortie audio analogique (TV/STB R/L) de cet appareil aux prises de sortie audio analogique du téléviseur.

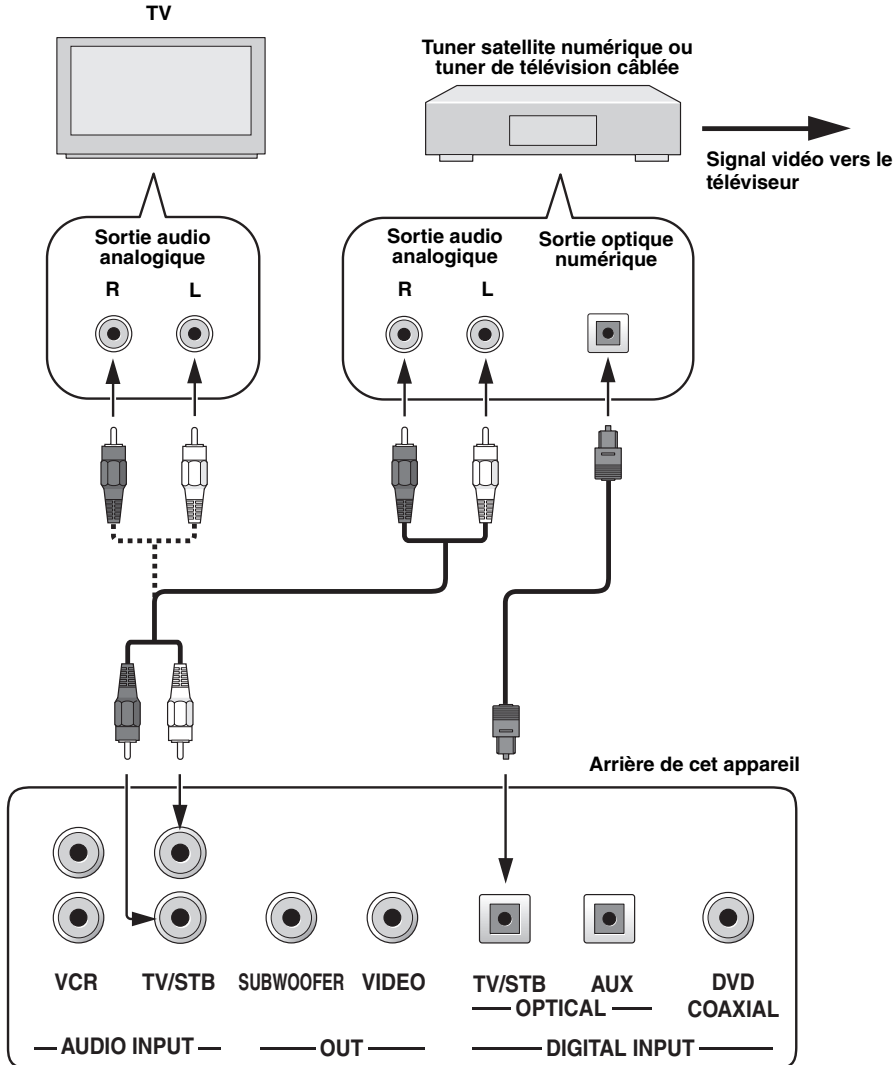

### Câbles utilisés pour les raccordements

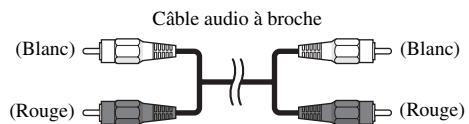
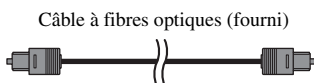

## Raccordement à des appareils extérieurs

Pour utiliser un appareil extérieur, reliez la prise optique de sortie numérique de l'appareil concerné à la prise optique d'entrée numérique de cet appareil-ci (AUX OPTICAL).

Vous pouvez utiliser un graveur ou un lecteur de DVD, ou tout autre appareil susceptible d'être relié par une liaison optique pour signaux numériques.



Pour empêcher le câble optique de se débrancher, fixez-le à la bride fournie (voir page 14).

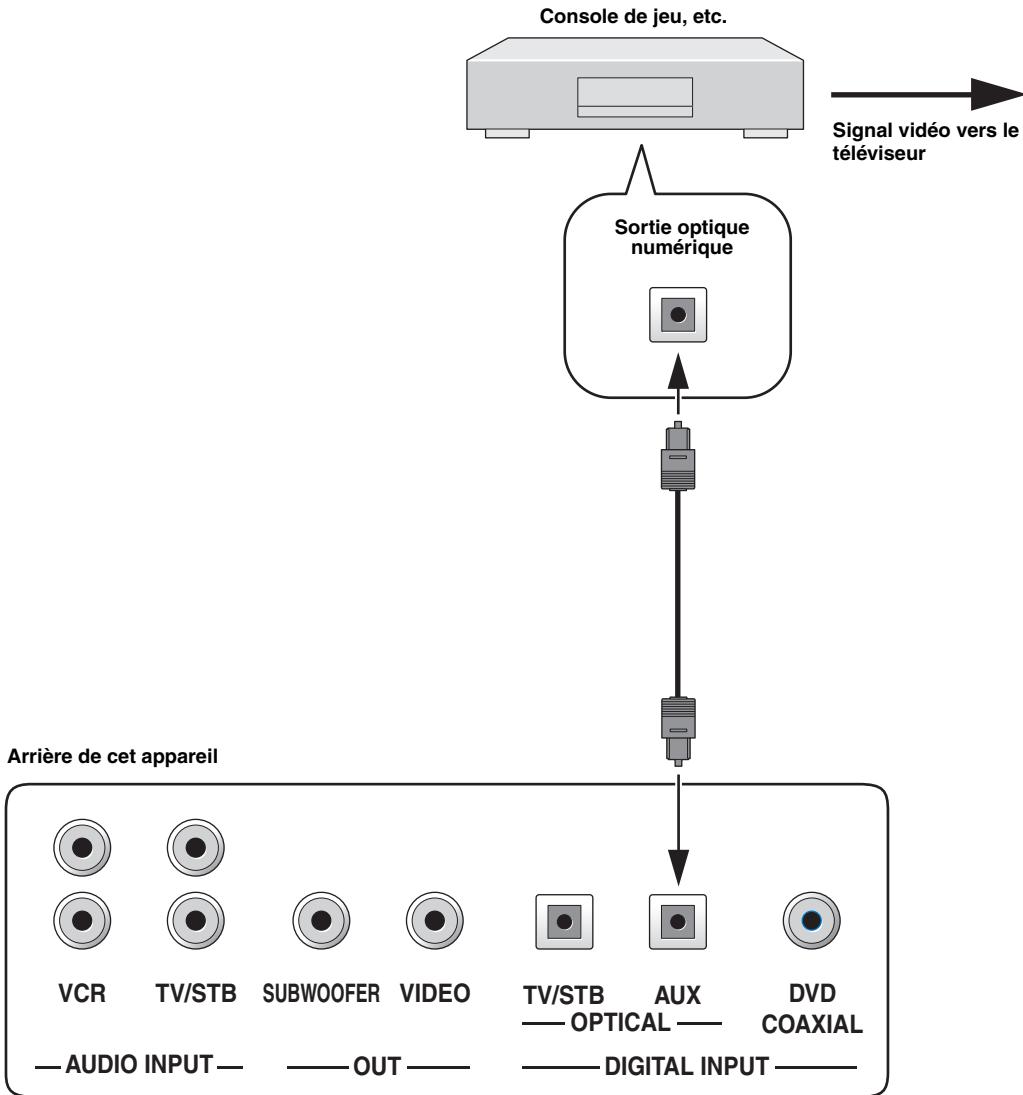

### Câbles utilisés pour les raccordements

Câble à fibres optiques (fourni)

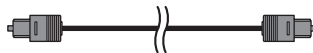

## Raccordement à un caisson de graves

Pour utiliser un caisson de graves, reliez la prise d'entrée monophonique du caisson de graves à la prise de sortie monophonique de cet appareil (SUBWOOFER OUT).  
 Le caisson de graves n'émettra aucun son s'il a seulement été raccordé. Pour pouvoir restituer le son, le caisson de graves doit être mis sous tension et AUTO SETUP (voir page 27) doit être exécuté ou SWFR doit être sélectionné pour BASS OUT dans SUBWOOFER SET (voir page 63).

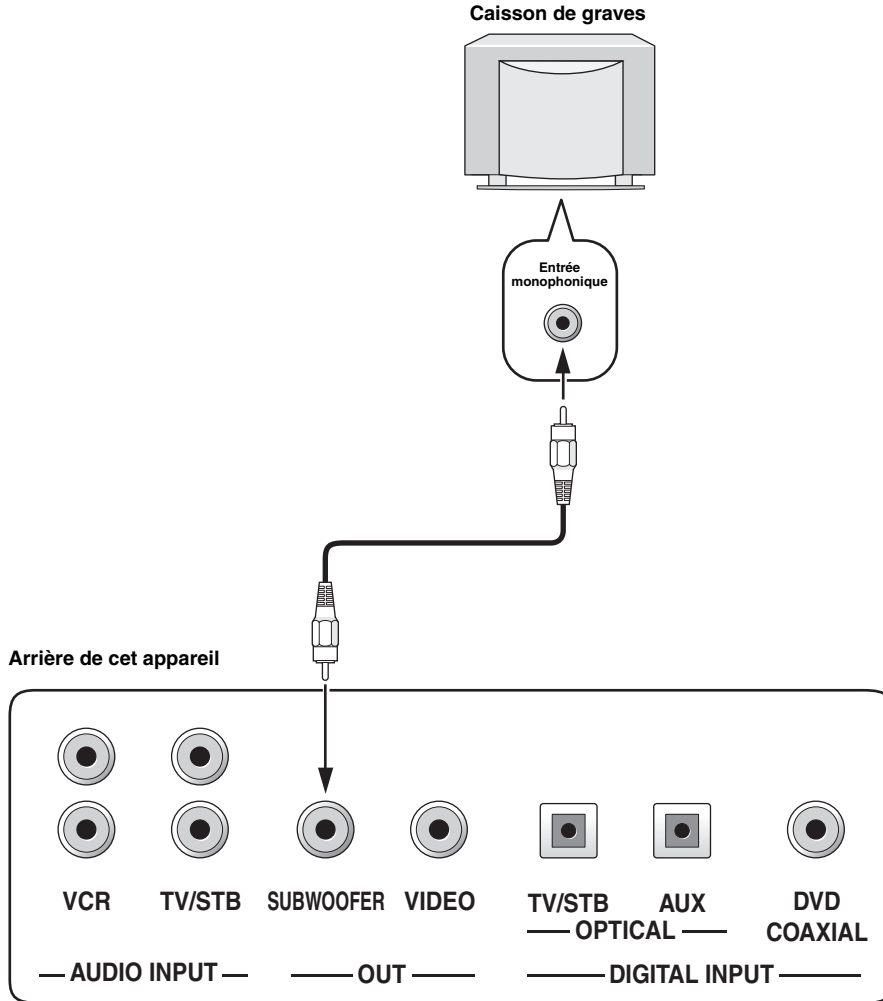

### Câbles utilisés pour les raccordements

Câble à fiches pour le caisson de graves

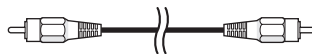

## Raccordement du cordon d'alimentation

Lorsque vous avez relié tous les appareils, branchez le cordon d'alimentation sur une prise secteur.

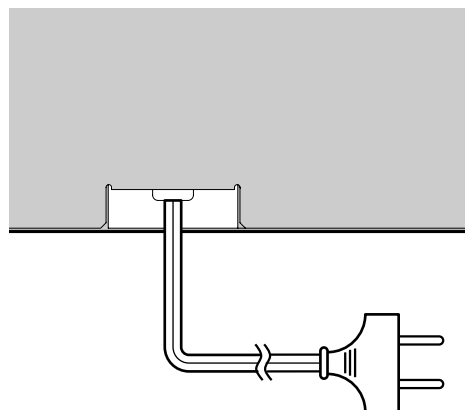

A une prise secteur

# PRÉPARATIFS

## Mise en place des piles dans le boîtier de télécommande

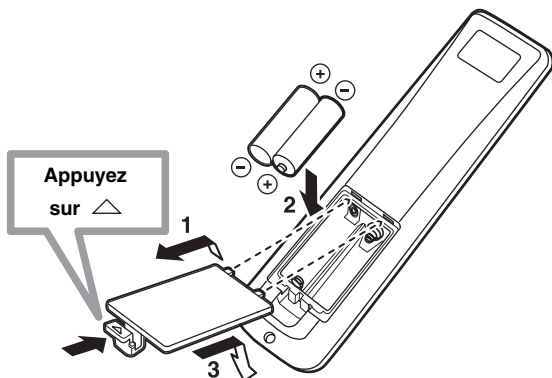

**1** Appuyez sur le repère  $\triangle$  du couvercle de piles et séparez le couvercle du boîtier en le faisant glisser.

**2** Placez les 2 piles fournies (AA, R6, UM-3) dans leur logement.

Veillez à respecter les polarités indiquées (+/-).

**3** Remplacez le couvercle du logement.

### Remarques

- Remplacez toutes les piles si vous notez une des conditions suivantes: la portée du boîtier de télécommande a diminué, le témoin ne clignote pas ou encore il s'éclaire faiblement.
- N'utilisez pas tout à la fois des piles neuves et des piles usagées.
- N'utilisez pas non plus des piles de deux types différents (par exemple, des piles alcalines et des piles au manganèse). Lisez attentivement les indications portées sur le boîtier des piles car leur apparence peut être la même bien que leur type diffère.
- Des piles vides peuvent fuir. Si les piles ont fui, mettez-les au rebut immédiatement. Dans la mesure du possible, ne touchez pas le produit qui a fui et évitez qu'il ne vienne en contact avec vos vêtements, etc. Nettoyez soigneusement le logement des piles avant de mettre en place des piles neuves.
- Ne jetez pas les piles dans les ordures ménagères. Conformez-vous à la réglementation locale pour la mise au rebut des piles.
- Le contenu de la mémoire du boîtier de télécommande peut être supprimé dans les situations suivantes:
  - Le boîtier de télécommande est laissé sans piles pendant plus de 2 minutes.
  - Les piles insérées dans le boîtier de télécommande sont vides.
  - Vous avez appuyé sur les touches du boîtier de télécommande par mégarde lorsque vous changez les piles.
- Si la mémoire du boîtier de télécommande a été vidée par mégarde, insérez les piles neuves et spécifiez de nouveau les codes de commande.



Retirez la feuille transparente avant d'utiliser le boîtier de télécommande.

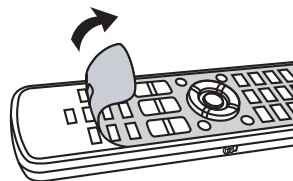

## Portée des signaux de commande

Le boîtier de télécommande émet un faisceau infrarouge étroit. Utilisez le boîtier de télécommande à moins de 6 m de l'appareil et dirigez-le vers le capteur de cet appareil.

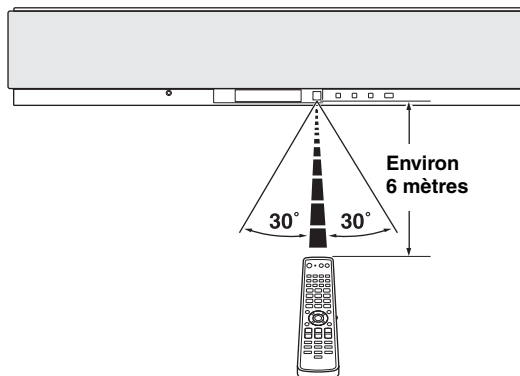

### Remarques

- Ne renversez aucun liquide sur le boîtier de télécommande.
- Ne laissez pas tomber le boîtier de télécommande.
- Ne conservez pas, ne rangez pas le boîtier de télécommande dans les endroits suivants:
  - très humides, par exemple près d'un bain
  - très chauds, par exemple près d'un appareil de chauffage ou d'un poêle
  - très froids
  - poussiéreux
- N'exposez pas le capteur de télécommande de l'appareil à la lumière directe du soleil ni à un éclairage fluorescent.
- La portée du boîtier de télécommande diminue considérablement dès que les piles sont usagées. En ce cas, remplacez dès que possible les piles par des piles neuves.



## Utilisation du boîtier de télécommande

Cette section décrit la commande de cet appareil au moyen du boîtier de télécommande. Les fonctions du boîtier de télécommande dépendent de la position du sélecteur de mode de fonctionnement. Par exemple, réglez le sélecteur de mode de fonctionnement sur YSP pour agir sur cet appareil. Les touches numéros ① à ④ du boîtier de télécommande n'opèrent que lorsque YSP est sélectionné. Les fonctions des touches ⑤ à ⑨ dépendent aussi de la position du sélecteur de mode de fonctionnement. Pour les différentes fonctions de ces touches, voir page 9.



Vous pouvez commander d'autres appareils en enregistrant les codes de commande qui conviennent (voir page 77). Une fois que vous avez spécifié le code de commande de chaque source (DVD, VCR, STB, TV ou AUX), voir "Commande des autres appareils" à la page 78 pour le détail sur les fonctions des touches du boîtier de télécommande disponibles pour chaque source.

### Touches opérationnelles seulement lorsque YSP est sélectionné

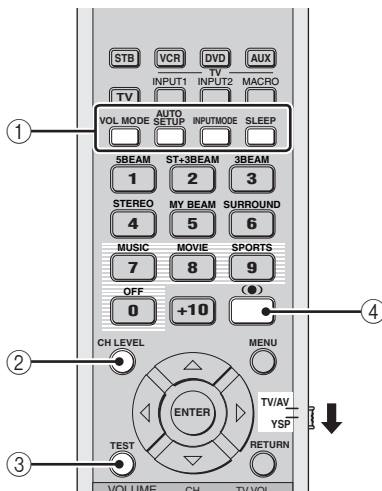

### Touches de fonctions variantes

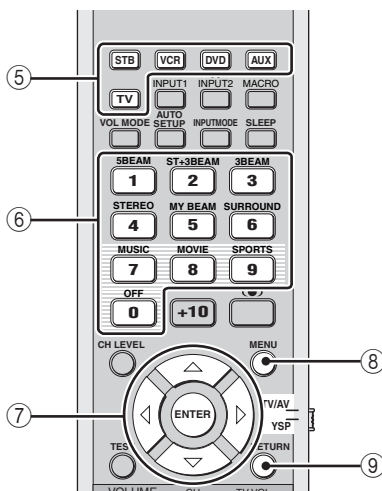

## Mise sous tension

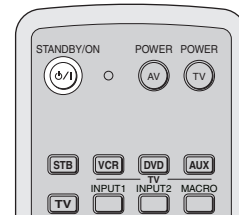
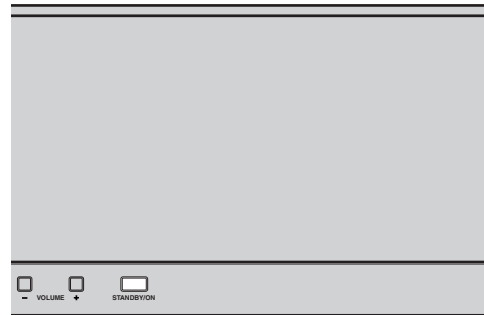

- 1 Appuyez sur STANDBY/ON sur la face avant ou sur le boîtier de télécommande pour mettre l'appareil sous tension.

Le niveau de volume est d'abord indiqué sur l'afficheur de la face avant, puis la source d'entrée et le mode de faisceaux actuellement sélectionné.



Face avant

ou



Boîtier de télécommande

- 2 Appuyez sur STANDBY/ON sur la face avant ou le boîtier de télécommande pour mettre l'appareil en service ou en veille.

### Remarque

Lorsque cet appareil est en veille, seul STANDBY/ON sur la face avant ou sur le boîtier de télécommande fonctionne et toutes les autres touches sur la face avant ou sur le boîtier de télécommande ne fonctionnent pas tant que cet appareil n'est mis en service.

# UTILISATION SET MENU

## Affichage OSD

Cette partie explique comment afficher les informations OSD (affichage sur écran) de cet appareil sur l'écran du téléviseur et comment régler les paramètres selon votre pièce. Cela fait, vous pourrez profiter de belles sonorités d'ambiance tout en regardant le téléviseur dans le confort de votre salon.

**1 Assurez-vous que la prise d'entrée vidéo du téléviseur est reliée à la prise VIDEO OUT de cet appareil sans quoi les informations OSD ne pourront pas être affichées.**

**2 Appuyez sur STANDBY/ON sur la face avant ou sur le boîtier de télécommande pour mettre l'appareil sous tension.**



STANDBY/ON

Face avant

ou



Boîtier de télécommande

**3 Mettez le téléviseur en service.**

La page suivante apparaît sur l'écran du téléviseur.

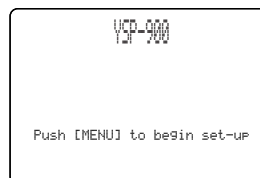

**Exemple d'affichage des informations OSD**

Si les informations OSD n'apparaissent pas, utilisez le boîtier de télécommande fourni avec le téléviseur pour sélectionner l'entrée vidéo qui reçoit ces informations.

## Organigramme de SET MENU

Le schéma d'ensemble des réglages est illustré par l'organigramme suivante.

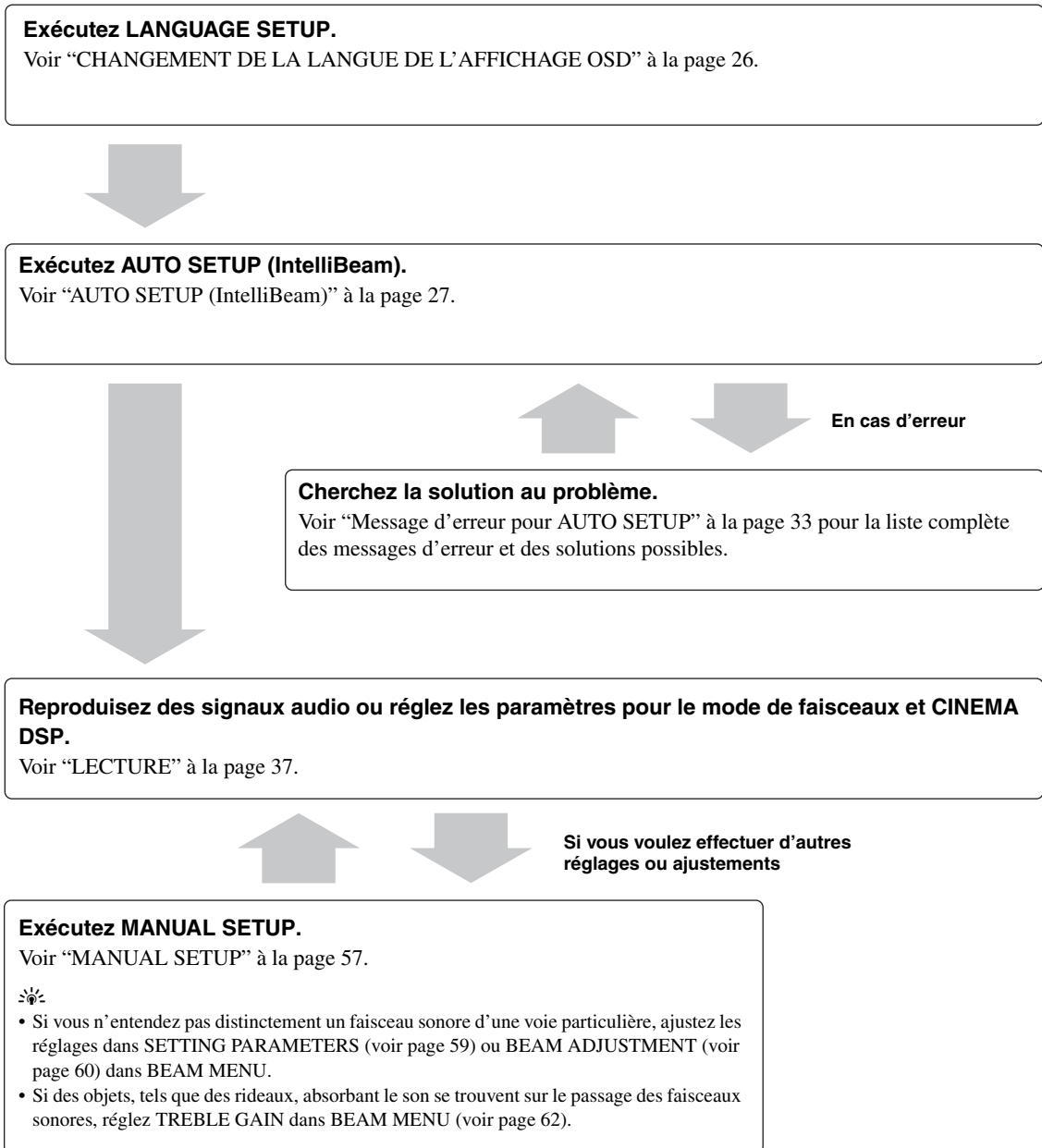

# CHANGEMENT DE LA LANGUE DE L’AFFICHAGE OSD

Cette fonction permet de sélectionner la langue dans laquelle la page SET MENU de cet appareil doit être affichée.

**1 Réglez le sélecteur de mode de fonctionnement sur YSP pour agir sur cet appareil.**



**2 Appuyez sur MENU du boîtier de télécommande.**

La page SET MENU s’affiche sur l’écran du téléviseur.

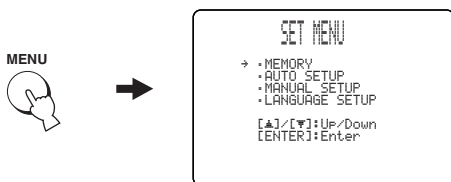

- Les touches disponibles pour SET MENU sont mentionnées au bas de l’écran.
- Pour revenir à la page précédente lorsque vous utilisez SET MENU, appuyez sur RETURN de la télécommande.
- Pour effacer la page SET MENU, appuyez une nouvelle fois sur MENU.
- Vous pouvez également effectuer les opérations suivantes sur l’afficheur de la face avant.

**3 Utilisez ▲ / ▼ pour sélectionner LANGUAGE SETUP, puis appuyez sur ENTER.**

La page suivante apparaît sur l’écran du téléviseur.

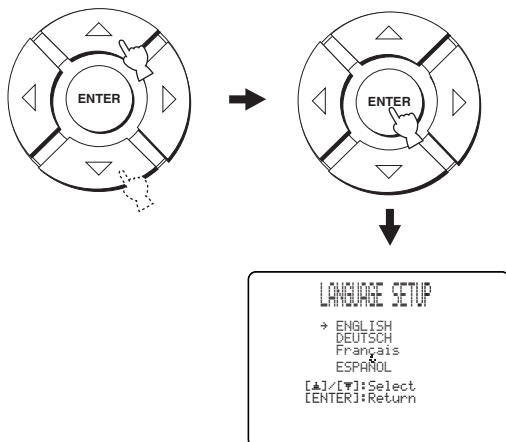

**4 Appuyez sur ▲ / ▼ pour sélectionner la langue, puis appuyez sur ENTER.**

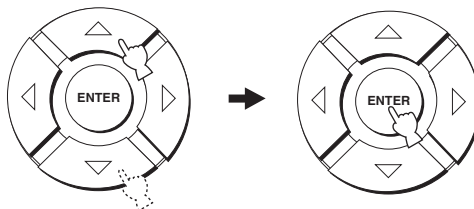

Choix: **ENGLISH** (Anglais), **DEUTSCH** (Allemand), Français (Français), **ESPAÑOL** (Espagnol)

# AUTO SETUP (IntelliBeam)

Cet appareil crée un champ sonore en réfléchissant les faisceaux sonores sur les murs de la pièce d'écoute et en améliorant la cohésion de toutes les voies. Vous devez régler l'angle des faisceaux comme vous ajusteriez la position des enceintes d'un système acoustique classique pour que cet appareil restitue le meilleur son possible.

L'optimisation automatique des faisceaux sonores et l'optimisation du son avec l'aide du microphone optimiseur fourni rendent superflus les réglages fastidieux d'enceintes d'après l'ouïe et permettent d'obtenir pour chaque environnement les réglages de faisceaux sonores les mieux adaptés. Ces 2 fonctions sont appelées de façon générale "IntelliBeam". L'optimisation des faisceaux sonores tend à créer le meilleur champ sonore possible pour votre salle d'écoute précise, sans qu'il soit nécessaire de recourir au paramétrage manuel.

L'optimisation du son contrôle d'abord les éléments suivants et ajuste ensuite le son en conséquence.

## DISTANCE:

Elle vérifie la distance de chaque faisceau depuis cet appareil et ajuste le retard de chaque voie de sorte que chaque faisceau sonore atteigne la position d'écoute en même temps.

## EQUALIZING:

Elle règle la fréquence et le niveau d'égalisation paramétrique pour chaque voie pour réduire la différence de coloration entre les voies et créer un champ sonore cohérent. L'optimisation du son consiste à régler trois paramètres (la fréquence, le niveau et le facteur Q) pour chacune des sept bandes de l'égaliseur paramétrique et permet d'obtenir un réglage précis bien qu'automatique des caractéristiques fréquentielles

## LEVEL:

Elle vérifie et ajuste le niveau de sortie de chaque voie.

## Organigramme de AUTO SETUP

Cet appareil effectue un certain nombre de contrôle afin d'améliorer l'angle, le retard du son, le volume et la qualité des faisceaux. Vous pouvez choisir d'optimiser tous les paramètres ou un certain nombre seulement.

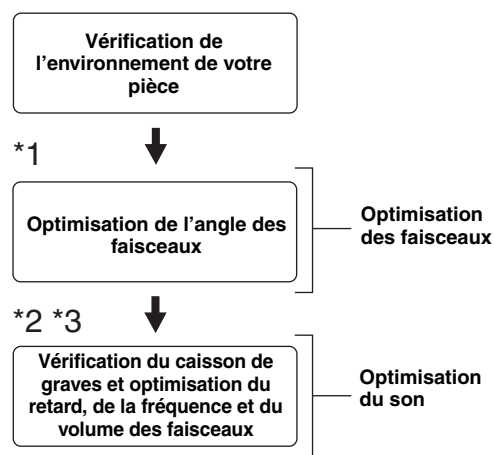

### Remarques

- \*1 La vérification de l'angle des faisceaux est omise si SOUND OPTIMZ only est sélectionné.
- \*2 L'optimisation du son est omise si BEAM OPTIMZ only est sélectionné.
- \*3 La vérification du caisson de graves est omise si BEAM OPTIMZ only est sélectionné.

## Installation du microphone optimiseur

Le microphone optimiseur fourni capte et analyse le son que cet appareil produit dans l'environnement où il se trouve. Procédez de la façon suivante pour relier le microphone optimiseur à cet appareil et assurez-vous qu'il est bien placé sans gros obstacles entre sa position et les murs de la pièce.

### Remarques

- Après avoir terminé AUTO SETUP, n'oubliez pas de débrancher le microphone optimiseur.
- Le microphone optimiseur est sensible à la chaleur.
  - Rangez-le à l'écart des rayons du soleil.
  - Ne le posez pas sur cet appareil.
- Ne raccordez pas le microphone optimiseur à un cordon-rallonge car le réglage sonore ne serait pas optimal et précis.
- Une erreur peut se produire au cours de la procédure AUTO SETUP si le microphone optimiseur n'est pas installé au bon endroit dans la pièce. Pour éviter toute possibilité d'erreur:
  - N'installez pas le microphone optimiseur à l'extrême droite ou gauche de cet appareil.
  - N'installez pas le microphone optimiseur à moins de 1,8 m de l'avant de cet appareil.
  - N'installez pas le microphone optimiseur à plus de 1 m verticalement de part et d'autre de l'axe de l'appareil.
- Assurez-vous qu'il n'y a pas d'obstacles entre le microphone optimiseur et les murs de votre pièce car ces objets pourraient obstruer le passage des faisceaux sonores. Par ailleurs, tout objet en contact avec les murs sera considérés comme protubérances des murs.
- Les meilleurs résultats sont obtenus lorsque le microphone optimiseur est installé à la hauteur de vos oreilles lorsque vous êtes assis à votre position d'écoute. Toutefois, si vous n'obtenez pas les résultats souhaités, vous pouvez régler vous-même plus finement l'angle des faisceaux sonores et la balance du niveau de sortie des différents faisceaux avec MANUAL SETUP (voir page 57) lorsque AUTO SETUP est terminé.
- Si le caisson de graves raccordé à cet appareil a des commandes de réglage du volume et de la fréquence de transition et de coupure des aigus, réglez le volume entre les positions 10 et 12 heures d'une montre et la fréquence de transition/coupure des aigus au niveau maximal.

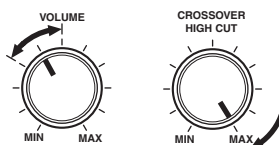

Caisson de graves

**1** Appuyez sur **STANDBY/ON** sur la face avant ou sur le boîtier de télécommande pour mettre l'appareil hors tension.



Face avant

ou



Boîtier de télécommande

**2** Reliez le microphone optimiseur fourni à la prise **OPTIMIZER MIC** sur la face avant.

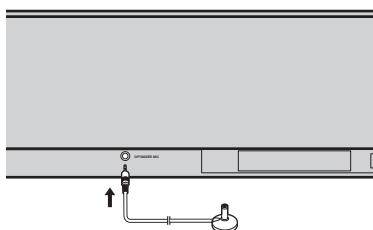

**3** Posez le microphone optimiseur sur une surface plane à plus de 1,8 m de l'avant de l'appareil et à moins de 1 m verticalement de part et d'autre de l'axe de l'appareil avec la tête du microphone optimiseur orientée vers le haut à la position normale d'écoute.

### Remarque

Veillez à placer le microphone optimiseur sur une ligne verticale imaginaire passant par le centre de l'appareil.



Vous pouvez éventuellement utiliser le support de microphone plat fourni pour fixer le microphone optimiseur à la hauteur de vos oreilles lorsque vous êtes assis à votre position d'écoute.

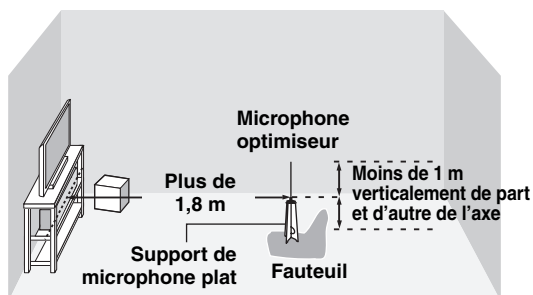

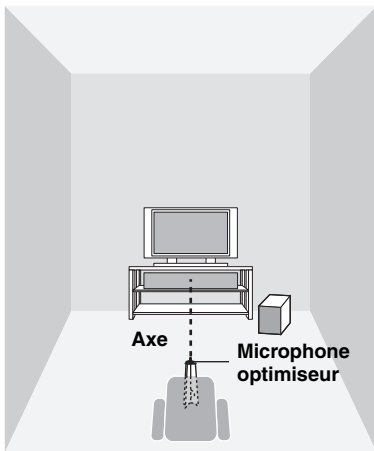

## Utilisation de AUTO SETUP (IntelliBeam)

Lorsque le microphone optimiseur est raccordé à cet appareil et installé correctement dans la pièce, lancez AUTO SETUP de la façon suivante.

Vous pouvez aussi exécuter la procédure AUTO SETUP en appuyant simplement plus de 2 secondes sur AUTO SETUP sur le boîtier de télécommande. Dans ce cas, l'optimisation des faisceaux et l'optimisation du son sont toutes deux effectuées.

### ■ Assemblage du support de microphone plat fourni

Le support de microphone plat est constitué de trois pièces (une pièce circulaire et deux pièces longitudinales).

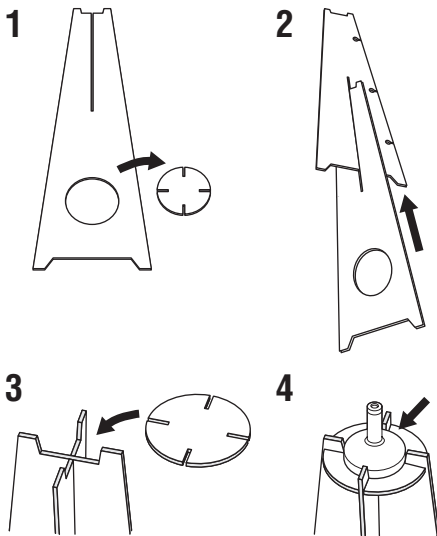

- 1 Détachez ces trois pièces du support de microphone plat où elles se trouvent à l'origine.
- 2 Insérez une des pièces longitudinales dans la fente de l'autre pièce longitudinale.
- 3 Posez la pièce circulaire sur les deux pièces longitudinales assemblées.
- 4 Posez le microphone optimiseur fourni sur la pièce circulaire.

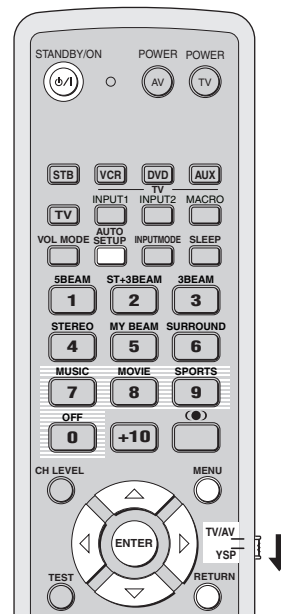

**Remarques**

- La pièce doit être aussi silencieuse que possible pendant l'exécution de AUTO SETUP.
- Vous obtiendrez de meilleurs résultats en sortant de la pièce d'écoute pendant toute la procédure AUTO SETUP, car vous ne risquez pas de gêner la transmission des faisceaux sonores.
- Des signaux d'essai forts sont audibles au cours du AUTO SETUP, mais c'est normal.
- Le AUTO SETUP peut échouer si l'appareil est installé dans une des pièces décrites dans "Avant d'installer l'appareil" à la page 11. Dans ce cas, exécutez MANUAL SETUP (voir page 57) pour régler manuellement les paramètres correspondants.
- Si une erreur se produit, un bip est audible, la procédure AUTO SETUP s'arrête et un message d'erreur s'affiche sur l'écran. Voir "Message d'erreur pour AUTO SETUP" à la page 33 pour résoudre le problème.



- La procédure AUTO SETUP dure au maximum 3 minutes. Quand elle est terminée, un carillon retentit.
- Si vous avez des rideaux dans votre pièce d'écoute, nous vous conseillons de procéder de la façon suivante:
  1. Ouvrir les rideaux pour améliorer la réflexion du son.
  2. Exécuter BEAM OPTIMZ only.
  3. Fermer les rideaux.
  4. Exécuter SOUND OPTIMZ only.
- Vous pouvez sauvegarder les réglages optimisés avec AUTO SETUP (voir page 34). Vous pourrez alors rétablir l'ensemble de réglages optimisés pour votre environnement ultérieurement, par exemple après un changement de salle (voir page 35).

**1 Appuyez sur STANDBY/ON sur la face avant ou sur le boîtier de télécommande pour mettre l'appareil sous tension.**

Si un caisson de graves est raccordé à cet appareil, mettez-le sous tension.



Face avant

ou



Boîtier de télécommande

**2 Réglez le sélecteur de mode de fonctionnement sur YSP pour agir sur cet appareil.**



**3 Appuyez sur MENU sur le boîtier de télécommande.**

La page SET MENU s'affiche sur l'écran du téléviseur.



- Les touches disponibles pour SET MENU sont mentionnées au bas de l'écran.
- Pour revenir à la page précédente lorsque vous utilisez SET MENU, appuyez sur RETURN de la télécommande.
- Pour effacer la page SET MENU, appuyez une nouvelle fois sur MENU.
- La procédure BEAM+SOUND OPTIMZ peut être exécutée par une pression de plus 2 secondes sur AUTO SETUP sur le boîtier de télécommande. Les étapes 4 et 5 sont omises et l'écran indiqué à l'étape 5 apparaît sur le téléviseur. Lancez la procédure AUTO SETUP à partir de l'étape 6.
- Vous pouvez également effectuer les opérations suivantes sur l'afficheur de la face avant.

**4 Appuyez sur  $\Delta$  /  $\nabla$  sur le boîtier de télécommande pour sélectionner AUTO SETUP puis appuyez sur ENTER.**

La page suivante apparaît sur l'écran du téléviseur.

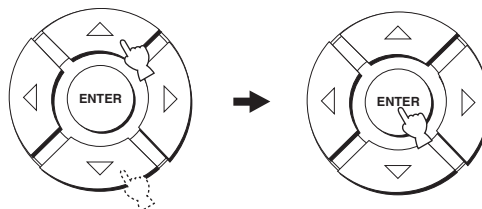



- 5 Appuyez sur  $\triangle$  /  $\nabla$  pour sélectionner BEAM+SOUND OPTIMZ, BEAM OPTIMZ only ou SOUND OPTIMZ only, puis appuyez sur ENTER.**

La page suivante apparaît sur l'écran du téléviseur.

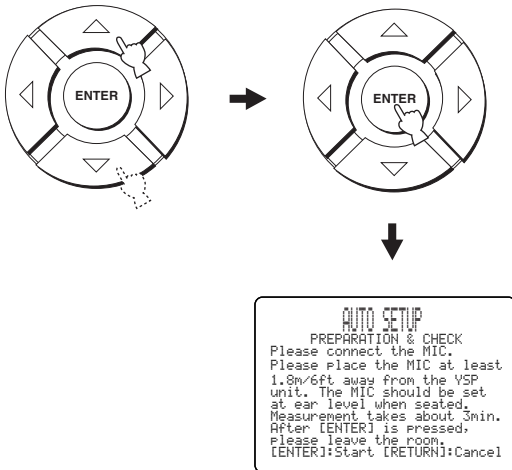

**BEAM+SOUND OPTIMZ**

**(Optimisation des faisceaux et optimisation du son)**

Utilisez ces fonctions pour optimiser l'angle, le retard, le volume et la qualité des faisceaux en fonction de votre environnement.

Il est conseillé de sélectionner cette fonction dans les situations suivantes:

- Les réglages sont effectués pour la première fois.
- L'appareil a été déplacé.
- La pièce a été modifiée.
- Les objets dans la pièce (meubles, etc.) ont changé de place.

Ce menu dure environ 3 minutes.

**BEAM OPTIMZ only**

**(Optimisation des faisceaux seulement)**

Cette fonction permet d'optimiser l'angle des faisceaux seulement en fonction de votre environnement.

Ce menu dure environ 1 minute.

**SOUND OPTIMZ only**

**(Optimisation du son seulement)**

Cette fonction sert à optimiser le retard, le volume et la qualité des faisceaux en fonction de votre environnement.

Il est conseillé de sélectionner cette fonction dans les situations suivantes:

- Si vous avez ouvert ou fermé les rideaux de votre pièce avant d'utiliser l'appareil.
- Si vous avez réglé l'angle des faisceaux manuellement.

Ce menu dure environ 2 minutes.

**Remarque**

Il faut optimiser l'angle des faisceaux avec BEAM OPTIMZ only avant d'utiliser SOUND OPTIMZ only.

- 6 Vérifiez une nouvelle fois les points suivants avant de lancer la procédure AUTO SETUP.**

- Est-ce que le microphone optimiseur est bien raccordé à cet appareil?
- Est-ce que le microphone optimiseur est installé au bon endroit?
- Y a-t-il de gros obstacles entre le microphone optimiseur et les murs dans la pièce?

- 7 Appuyez sur ENTER pour lancer la procédure AUTO SETUP.**

L'écran suivant apparaît sur l'écran du téléviseur et la procédure AUTO SETUP commence 10 secondes plus tard.

Sortez de la pièce d'écoute avant d'exécuter la procédure.

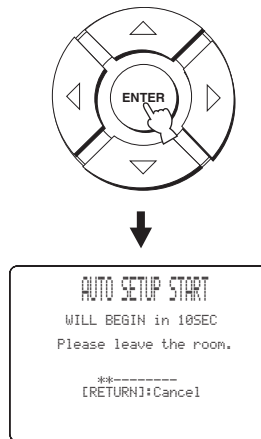

Si une erreur se produit, un bip retentit et un message d'erreur s'affiche. Voir "Message d'erreur pour AUTO SETUP" à la page 33 pour la liste complète des messages d'erreur et des solutions possibles. Suivez les instructions et effectuez une nouvelle fois la procédure AUTO SETUP.

SETUP

Français

**8 Assurez-vous que la page suivante est bien affichée sur l'écran du téléviseur.**

Les résultats de la procédure AUTO SETUP apparaissent sur l'écran du téléviseur.

**Exemple 1**

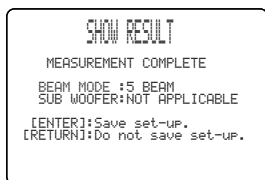

**Exemple 2**

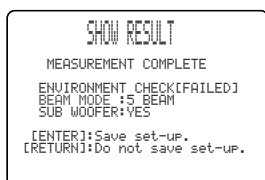

- Si “ENVIRONMENT CHECK [FAILED]” s’affiche, il est conseillé d’exécuter une nouvelle fois la procédure AUTO SETUP. Pour le détail, voir l’étape 9.
- Si “SUB WOOFER: NOT APPLICABLE” s’affiche bien que le caisson de graves soit raccordé à cet appareil, augmentez le volume du caisson de graves et exécutez une nouvelle fois la procédure AUTO SETUP.
- Selon l’environnement de votre pièce d’écoute, l’angle des faisceaux des voies avant gauche et droite et celui des voies d’ambiance gauche et droite peuvent avoir la même valeur même si 5BEAM est finalement affiché.

**9 Appuyez sur ENTER pour confirmer les résultats ou sur RETURN pour les annuler.**

La page suivante s’affiche durant 2 secondes sur l’écran du téléviseur puis se dégage.

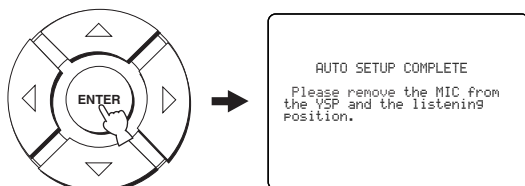

Si “ENVIRONMENT CHECK [FAILED]” s’affiche à l’étape 8, l’écran suivant s’affichera lorsque vous appuyez sur ENTER. Dans ce cas, voir ERROR E-1 dans “Message d’erreur pour AUTO SETUP” à la page 33. Appuyez sur ENTER pour arrêter la procédure AUTO SETUP et l’exécuter une nouvelle fois depuis 3.

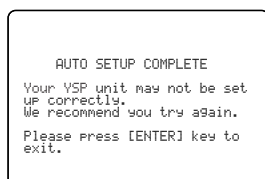

**10 Débranchez le microphone optimiseur de la prise OPTIMIZER MIC sur la face avant.**

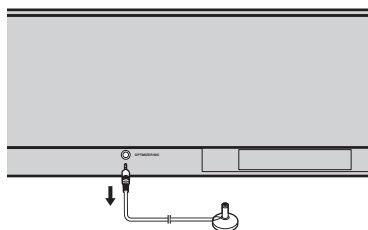

## ■ Message d'erreur pour AUTO SETUP

### Avant de lancer AUTO SETUP

Message d'erreur	Causes possibles	Actions correctives	Voir page
<b>ERROR E-2</b> <b>No MIC Detected. Please check MIC connection and re-try.</b>	Le microphone optimiseur n'est pas raccordé à cet appareil.	Raccordez le microphone optimiseur à cet appareil.	28

### Pendant la procédure AUTO SETUP

Si une des erreurs suivantes apparaît, à l'exception de E-1, appuyez sur RETURN. Si vous aviez démarré la procédure AUTO SETUP en appuyant sur AUTO SETUP sur le boîtier de télécommande à l'étape 3, exécutez-la une nouvelle fois à partir de l'étape 3 lorsque l'écran a été dégagé. Si vous aviez démarré la procédure AUTO SETUP en appuyant sur MENU sur le boîtier de télécommande à l'étape 3, exécutez-la une nouvelle fois à partir de l'étape 4 lorsque l'écran de l'étape 3 a été dégagé. Utilisez MANUAL SETUP si le problème est difficile à résoudre.

Message d'erreur	Causes possibles	Actions correctives	Voir page
<b>ERROR E-1</b> <b>Please test in more quiet environment.</b>	Il y a trop de bruit dans la pièce.	La pièce doit être aussi silencieuse que possible. Choisissez éventuellement une heure du jour plus calme, où le bruit extérieur est plus faible.	—
<b>ERROR E-2</b> <b>No MIC detected. Please check MIC connection and re-try.</b>	Le microphone optimiseur a été débranché pendant la procédure AUTO SETUP.	Assurez-vous que le microphone optimiseur est bien raccordé à l'appareil.	28
<b>ERROR E-3</b> <b>Unexpected control is detected. Please re-try.</b>	Vous avez effectué certaines opérations sur cet appareil pendant la procédure AUTO SETUP.	N'effectuez aucune opération pendant la procédure AUTO SETUP.	—
<b>ERROR E-4</b> <b>Please check MIC position. MIC should be set in front of YSP.</b>	Le microphone optimiseur n'est pas installé devant l'appareil.	Assurez-vous que le microphone optimiseur est bien installé à l'avant de l'appareil.	28
<b>ERROR E-5</b> <b>Please check MIC position. MIC should be set above 1.8m/6ft.</b>	Le microphone optimiseur n'est pas installé à la bonne distance de l'appareil.	Assurez-vous que le microphone optimiseur est installé à plus de 1,8 m de l'avant de l'appareil et à moins de 1 m verticalement de part et d'autre du centre de l'appareil.	28
<b>ERROR E-6</b> <b>Volume level is smaller than expected. Please check MIC position/connection and re-try.</b>	Le microphone optimiseur ne peut pas capter le son produit par cet appareil parce que le niveau sonore est trop faible.	Assurez-vous que le microphone optimiseur est bien raccordé à l'appareil et installé au bon endroit. Si le problème persiste, contactez le service après-vente YAMAHA le plus proche.	28
<b>ERROR E-7</b> <b>Unexpected Error Happened. Please re-try.</b>	Une erreur système s'est produite.	Réexécutez la procédure AUTO SETUP.	—

# UTILISATION DE LA MÉMOIRE SYSTÈME

## Utilisation pratique de la mémoire système

Vous pouvez sauvegarder les réglages effectués dans SET MENU dans la mémoire système de l'appareil. Par exemple, certains réglages pourront être enregistrés pour différents environnements. À titre d'exemple, si un faisceau rencontre un rideau avant d'atteindre la position d'écoute, l'intensité de ce faisceau sera plus ou moins grande selon que le rideau est ouvert ou fermé.

Le rideau est ouvert

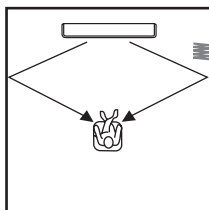

Le rideau est fermé

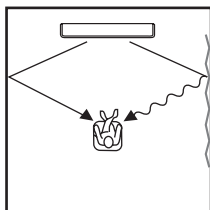

## Sauvegarde des réglages

- 1 Réglez le sélecteur de mode de fonctionnement sur YSP pour agir sur cet appareil.



- 2 Appuyez sur MENU du boîtier de télécommande.

La page SET MENU s'affiche sur l'écran du téléviseur.



- Les touches disponibles pour SET MENU sont mentionnées au bas de l'écran.
- Pour revenir à la page précédente lorsque vous utilisez SET MENU, appuyez sur RETURN de la télécommande.
- Pour effacer la page SET MENU, appuyez une nouvelle fois sur MENU.
- Vous pouvez également effectuer les opérations suivantes sur l'afficheur de la face avant.

- 3 Utilisez ▲ / ▼ pour sélectionner MEMORY, puis appuyez sur ENTER.

La page suivante apparaît sur l'écran du téléviseur.

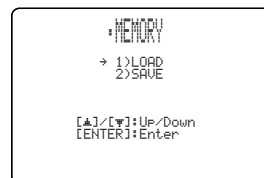
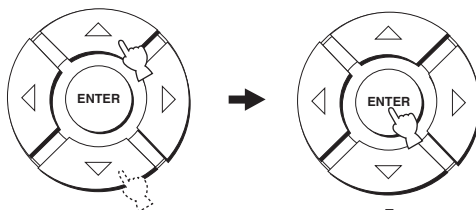

- 4 Utilisez ▲ / ▼ pour sélectionner SAVE, puis appuyez sur ENTER.

La page suivante apparaît sur l'écran du téléviseur.

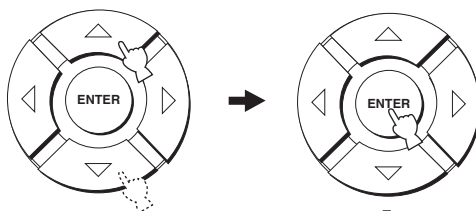

- 5 Appuyez sur  $\triangle$  /  $\nabla$  pour sélectionner MEMORY1, MEMORY2 ou MEMORY3, puis appuyez sur ENTER.**  
La page suivante apparaît sur l'écran du téléviseur.

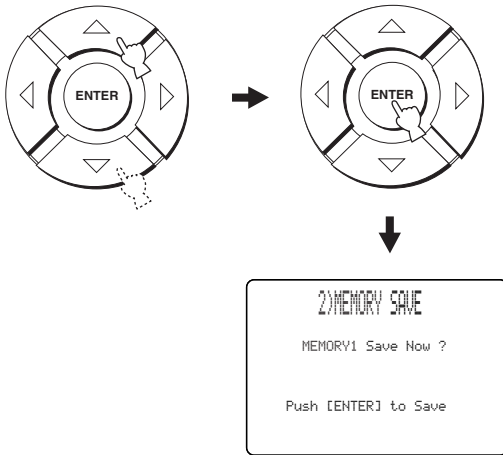

- 6 Appuyez une nouvelle fois sur ENTER.**  
Les nouveaux paramètres sont sauvegardés dans MEMORY1, MEMORY2 ou MEMORY3. Après la sauvegarde des paramètres, la page SET MENU réapparaît.

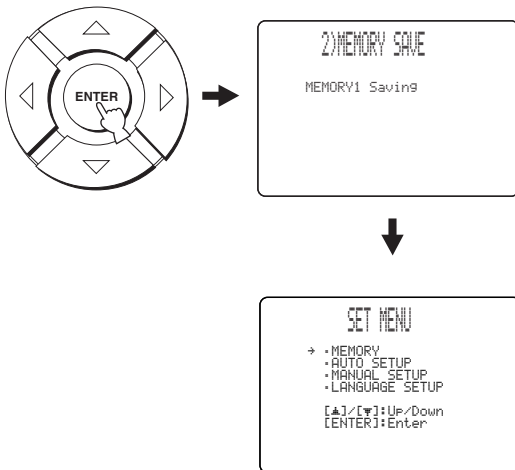

- 7 Appuyez sur MENU pour la dégager.**  
La page SET MENU disparaît de l'écran du téléviseur.



## Chargement des réglages

Vous pouvez restaurer les réglages sauvegardés dans "Sauvegarde des réglages" à la page 34 selon la pièce dans laquelle la chaîne est installée.

- 1 Réglez le sélecteur de mode de fonctionnement sur YSP pour agir sur cet appareil.**



- 2 Appuyez sur MENU du boîtier de télécommande.**  
La page SET MENU s'affiche sur l'écran du téléviseur.

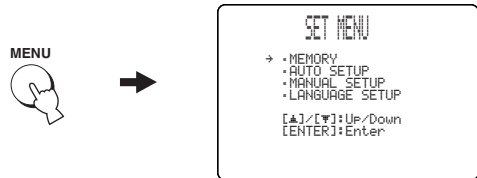

- Les touches disponibles pour SET MENU sont mentionnées au bas de l'écran.
- Pour revenir à la page précédente lorsque vous utilisez SET MENU, appuyez sur RETURN de la télécommande.
- Pour effacer la page SET MENU, appuyez une nouvelle fois sur MENU.
- Vous pouvez également effectuer les opérations suivantes sur l'afficheur de la face avant.

- 3 Appuyez sur  $\triangle$  /  $\nabla$  pour sélectionner MEMORY, puis appuyez sur ENTER.**  
La page suivante apparaît sur l'écran du téléviseur.

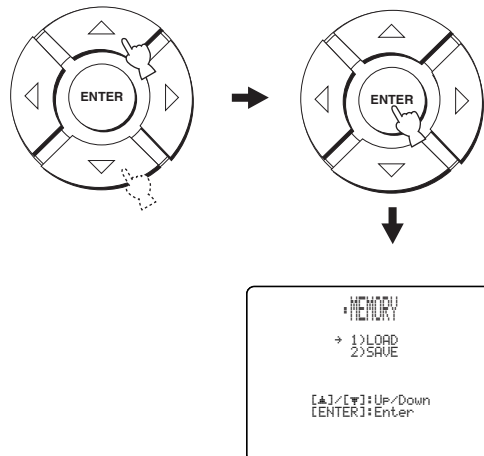

**4 Appuyez sur  $\triangle$  /  $\nabla$  pour sélectionner LOAD, puis appuyez sur ENTER.**

La page suivante apparaît sur l'écran du téléviseur.

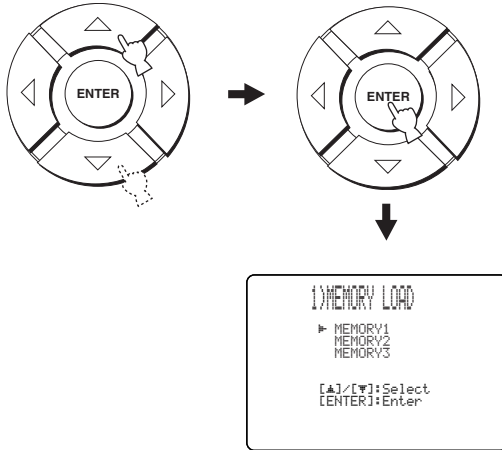

**5 Appuyez sur  $\triangle$  /  $\nabla$  pour sélectionner MEMORY1, MEMORY2 ou MEMORY3, puis appuyez sur ENTER.**

La page suivante apparaît sur l'écran du téléviseur.

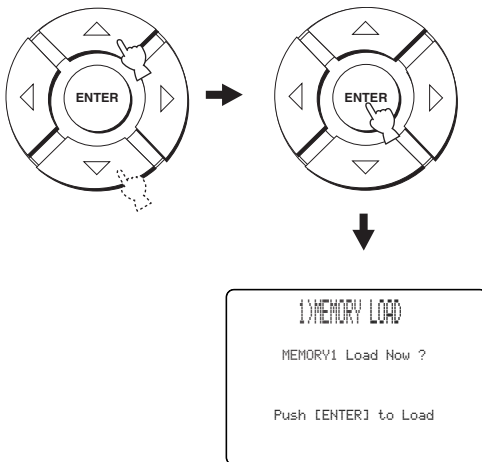

**6 Appuyez une nouvelle fois sur ENTER.**

Les nouveaux paramètres sont sauvegardés dans MEMORY1, MEMORY2 ou MEMORY3. Après la sauvegarde des paramètres, la page SET MENU réapparaît.

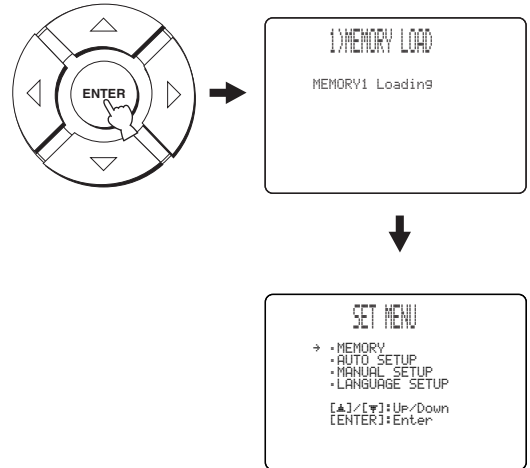

**7 Appuyez sur MENU pour la dégager.**

La page SET MENU disparaît de l'écran du téléviseur.



## Sélection de la source

Vous pouvez obtenir le son des appareils raccordés à cet appareil en appuyant plusieurs fois de suite sur INPUT pour sélectionner la source sur la face avant ou en appuyant sur une des touches de sélection d'entrée (TV, STB, VCR, DVD ou AUX) sur le boîtier de télécommande. Le nom de la source sélectionnée et le mode d'entrée correspondant sont indiqués sur l'afficheur de la face avant.



### ■ Utilisation des touches de la face avant

Appuyez plusieurs fois de suite sur INPUT sur la face avant pour sélectionner TV, DVD, VCR et AUX.

Le nom de la source sélectionnée et le mode d'entrée correspondant sont indiqués sur l'afficheur de la face avant.

### ■ Utilisation des touches du boîtier de télécommande

Réglez le sélecteur de mode de fonctionnement sur YSP pour changer le mode de fonctionnement de cet appareil et appuyez sur TV sur le boîtier de télécommande pour voir une émission du téléviseur.

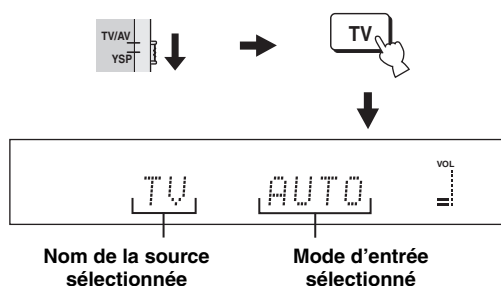

Réglez le sélecteur de mode de fonctionnement sur YSP pour changer le mode de fonctionnement de cet appareil et appuyez sur STB sur le boîtier de télécommande pour voir une émission satellite.

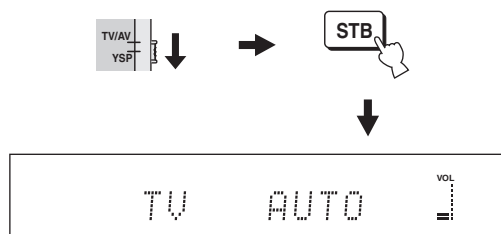

Réglez le sélecteur de mode de fonctionnement sur YSP pour changer le mode de fonctionnement de cet appareil et appuyez sur DVD sur le boîtier de télécommande pour voir un DVD.

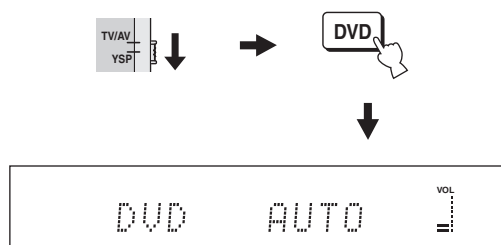

Réglez le sélecteur de mode de fonctionnement sur YSP pour changer le mode de fonctionnement de cet appareil et appuyez sur VCR sur le boîtier de télécommande pour voir une vidéocassette.

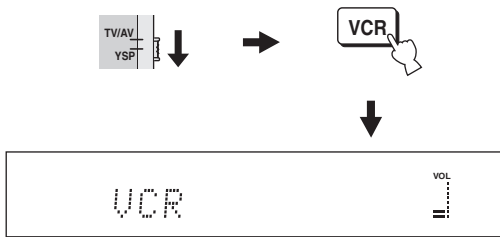

Réglez le sélecteur de mode de fonctionnement sur YSP pour changer le mode de fonctionnement de cet appareil et appuyez sur AUX sur le boîtier de télécommande pour reproduire le signal d'un appareil raccordé à la prise AUX à l'arrière de cet appareil.

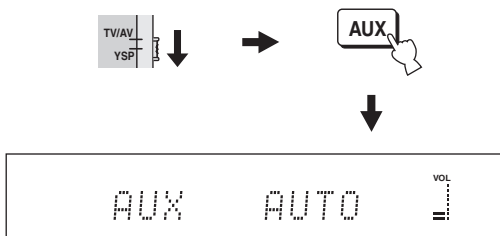

## Écoute d'une source

Lorsqu'une source a été sélectionnée (voir page 37), la lecture peut commencer.

### Remarque

Les explications données dans cette section concernent le cas d'un lecteur de DVD (source).



Pour de plus amples détails concernant le lecteur de DVD et le téléviseur, reportez-vous au mode d'emploi qui accompagne chaque appareil.

**1** Au moyen du boîtier de télécommande fourni avec le lecteur de DVD, mettez ce lecteur en service.

**2** Sélectionnez l'entrée vidéo sur le téléviseur avec le boîtier de télécommande fourni avec le téléviseur pour afficher le menu du DVD.

**3** Le cas échéant, diminuez le niveau de sortie du téléviseur de manière que ses haut-parleurs n'émettent aucun son.

**4** Réglez le sélecteur de mode de fonctionnement sur YSP pour agir sur cet appareil.



**5** Appuyez sur DVD du boîtier de télécommande pour sélectionner le DVD comme source.



**6** Au moyen du boîtier de télécommande fourni avec le lecteur de DVD, commandez la lecture du DVD.

Les signaux audio provenant du lecteur de DVD sont émis par cet appareil.



- Vous pouvez vérifier le signal numérique transmis au lecteur de DVD par une liaison numérique (optique/coaxiale). Appuyez sur ST+3BEAM sur le boîtier de télécommande tout en regardant un DVD enregistré sur 5.1 voies. Le témoin **DIGITAL** ou **dts** s'éclaire lorsqu'un signal comportant 5.1 voies est reçu par la prise optique/coaxiale. Si le témoin **PCM** s'éclaire, vérifiez la liaison numérique et les réglages de la sortie numérique, de la sortie du train binaire et/ou de la sortie DTS du lecteur de DVD.
- Si le niveau sonore est trop faible, augmentez-le pour qu'il atteigne environ 45.
- Si vous avez enregistré les codes de commande du téléviseur et du lecteur de DVD, vous pouvez employer le boîtier de télécommande de cet appareil pour agir sur ces deux-là. Pour de plus amples détails concernant l'enregistrement des codes de commande, voir page 77.



## Réglage du niveau sonore

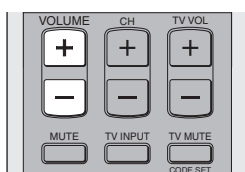
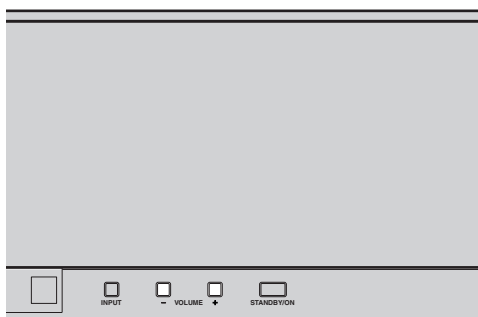

Appuyez sur **VOLUME +/-** sur la face avant ou sur le boîtier de télécommande pour augmenter ou diminuer le niveau sonore.

Le niveau sonore est indiqué sur l'afficheur de la face avant sous forme d'une valeur numérique.

Plage de réglage: MIN (minimum), 01 à 99, MAX (maximum)

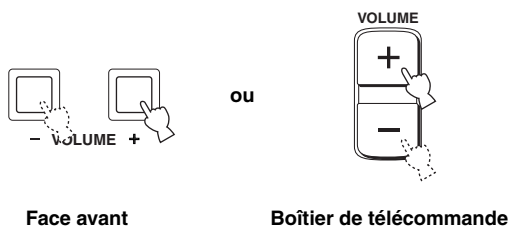

Face avant

Boîtier de télécommande

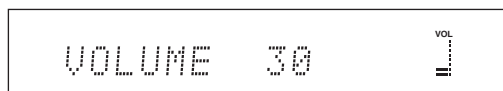

### Remarques

- Le niveau sonore de toutes les sources (sources multivoies et sources stéréo) change en même temps.
- Le niveau sonore augmente et diminue de 1 incrément chaque fois que vous appuyez sur VOLUME +/-.
- Le niveau sonore peut être augmenté et diminué en continu en maintenant VOLUME +/- enfoncé.

## Coupure des sons

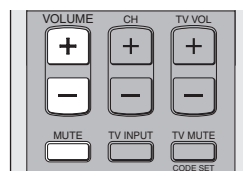

### 1 Appuyez sur MUTE du boîtier de télécommande pour couper le son.

La mention **AUDIO MUTE ON** apparaît sur l'afficheur de la face avant et l'indicateur de niveau sonore clignote.



Clignote

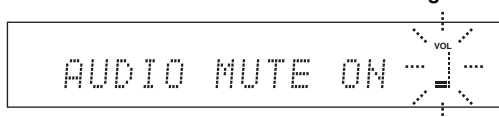

### 2 Appuyez une nouvelle fois sur MUTE sur le boîtier de télécommande (ou appuyez sur VOLUME +/-) pour rétablir le son.

**AUDIO MUTE OFF** apparaît un moment sur l'afficheur de la face avant (ou bien la valeur numérique du niveau sonore si vous appuyez sur VOLUME +/-), et l'indicateur de niveau sonore s'allume.

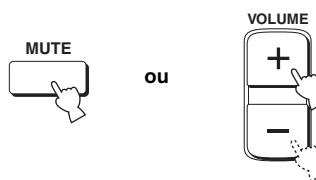

ou



S'allume

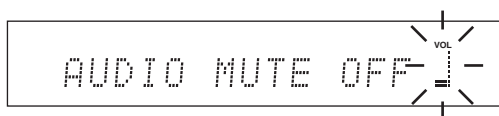

### Remarque

Le son de toutes les sources (sources multivoies et sources stéréo) est coupé en même temps.



Vous pouvez choisir le rôle de la touche MUTE (voir page 64), à savoir couper les sons complètement ou les atténuer de 20 dB.

# UTILISATION DU SON D'AMBIANCE

En changeant le mode de faisceaux avec les touches de mode de faisceaux du boîtier de télécommande, vous pouvez obtenir un son d'ambiance multivoies. Sélectionnez 3 faisceaux, 5 faisceaux et stéréo plus 3 faisceaux pour obtenir un son multivoies.

## Remarque

Lorsque ANGLE TO WALL OR CORNER est réglé sur MANUAL SETUP (voir page 59), 5 faisceaux et 3 faisceaux ne peuvent pas être sélectionnés.

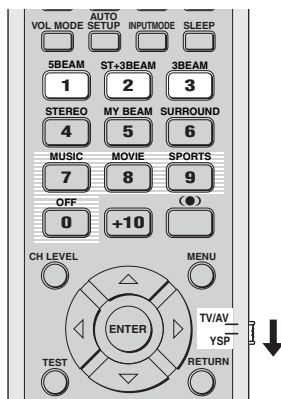

- 1 Réglez le sélecteur de mode de fonctionnement sur YSP pour agir sur cet appareil.



- 2 Appuyez sur les touches de mode de faisceaux (5BEAM, ST+3BEAM ou 3BEAM) pour sélectionner le mode de faisceaux souhaité et obtenir un son sur 5.1 voies.



## 5 faisceaux

Les signaux sont émis par les voies avant gauche et droite, centrale et les voies d'ambiance gauche et droite. Ce mode est parfait pour profiter pleinement des effets sonores attachés aux films sur DVD gravés dans un format multivoie, et pour la restitution multivoie des sources à 2 voies.

Appuyez sur 5BEAM sur le boîtier de télécommande pour sélectionner le mode 5 faisceaux.

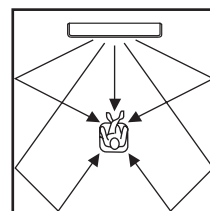

## Remarques

- Pour que les effets sonores d'ambiance soient aussi frappants que possible, veillez à ce qu'aucun obstacle ne se trouve sur le trajet des faisceaux, ce qui perturberait la réflexion première sur les murs de la pièce d'écoute.
- Les faisceaux sonores avant gauche et droit sont émis en direction des murs.

## Stéréo plus 3 faisceaux

Les signaux sont émis par les voies avant gauche et droite et les faisceaux sonores par les voies centrale et d'ambiance gauche et droite. Ce mode convient aux gravures sur DVD réalisées en concert. Les voix et les instruments sont groupés au centre de la position d'écoute, tandis que les réflexions reproduisent, à gauche et à droite, ce qui se passe dans la salle de concert, et vous donnent le sentiment d'être assis tout près de la scène.

**Appuyez sur ST+3BEAM sur le boîtier de télécommande pour sélectionner le mode stéréo plus 3 faisceaux.**

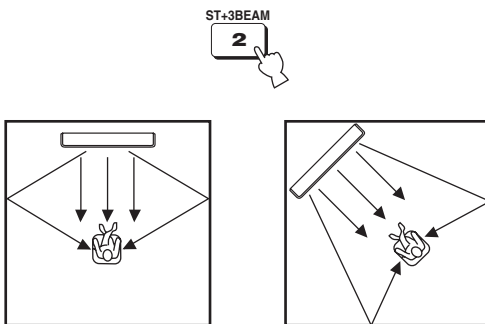

### Remarque

Les faisceaux avant gauche et droit sont émis directement vers la position d'écoute.

## 3 faisceaux

Les signaux sonores sont émis par les voies gauche, droite et centrale. Ce mode est idéal pour voir des films en famille. Comme une zone plus grande est sélectionnée autour de la position d'écoute, le son d'ambiance est d'excellente qualité sur une plus grande surface. Vous pouvez aussi utiliser ce mode lorsque la position d'écoute est proche du mur arrière et lorsque les faisceaux d'ambiance gauches et droits ne peuvent pas être réfléchis.

**Appuyez sur 3BEAM sur le boîtier de télécommande pour sélectionner 3 faisceaux.**

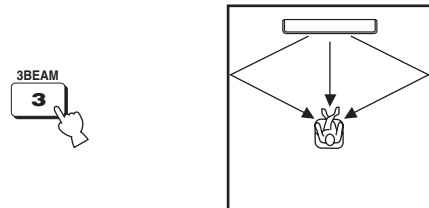

En réglant les paramètres de IMAGE LOCATION dans BEAM MENU (voir page 62) vous obtiendrez un effet d'ambiance encore plus intense.

### Remarques

- Dans le cas d'une source multivoie, les signaux d'ambiance gauches et droits sont mixés et émis par les voies avant gauche et droite.
- Les faisceaux sonores avant gauche et droit sont émis en direction des murs.

### ■ Témoins des décodeurs

Des indicateurs s'allument de la façon suivante sur l'afficheur de la face avant de l'appareil en fonction de la source utilisée et du mode d'ambiance adopté:

État	Indicateur
Lorsque des signaux PCM sont émis.	<b>PCM</b>
Lorsque des signaux numériques DTS sont fournis ou lorsque DTS Neo:6 est sélectionné	<b>dts</b>
Lorsque des signaux Dolby Digital sont émis.	<b>DIGITAL</b>
Lorsque vous sélectionnez Dolby Pro Logic	<b>PL</b>
Lorsque vous sélectionnez Dolby Pro Logic II	<b>PL II</b>



- Vous pouvez sélectionner un mode d'entrée (AUTO, DTS ou ANALOG) en appuyant sur INPUTMODE sur le boîtier de télécommande (voir page 71).
- Les disques enregistrés en DTS-ES ou Dolby Digital 5.1 EX seront lus en DTS ou Dolby Digital.

### ■ Modes d'ambiance et emplois conseillés

Mode d'ambiance		Sources conseillées
<b>Dolby Pro Logic</b>	–	Toutes les sources
<b>Dolby Pro Logic II</b>	Movie Music Game	Films Musique Jeux
<b>DTS Neo:6</b>	Cinema Music	Films Musique

#### Remarques

- Les modes d'ambiance peuvent être utilisés avec un mode de faisceaux à l'exception du mode stéréo ou my beam.
- Lorsqu'une nouvelle source d'entrée (voir page 37) est sélectionnée, le mode d'ambiance utilisé pour l'ancienne source est actif.
- Si l'appareil est éteint puis rallumé, le mode d'ambiance utilisé avant l'extinction est toujours actif à la mise sous tension suivante.
- Les modes d'ambiance ne peuvent être utilisés que lorsque les programmes CINEMA DSP sont désactivés (voir page 51) ou lorsqu'un film est sélectionné comme programme CINEMA DSP (voir page 50).
- Seuls Dolby Pro Logic, Dolby Pro Logic II Movie et DTS Neo:6 Cinema sont disponibles lorsqu'un film est sélectionné comme programme CINEMA DSP (voir page 50).
- Si les modes d'ambiance ne sont pas disponibles, "Prohibit" apparaît sur l'afficheur de la face avant lorsque vous appuyez sur SURROUND de la télécommande.
- Les modes surround sont disponibles seulement lorsque des signaux à 2 voies sont fournis. Si vous essayez de changer de modes surround lorsque des signaux à 5.1 voies sont fournis, "Prohibit" apparaît sur l'afficheur de la face avant.

## Restitution d'une ambiance sonore avec des sources à 2 voies

En changeant simplement le mode d'ambiance, des sources à 2 voies peuvent être reproduites sur 5.1 voies avec des effets d'ambiances sonores après avoir été décodées.



Les modes d'ambiance ne peuvent être utilisés que lorsque les programmes CINEMA DSP sont désactivés (voir page 51) ou lorsqu'un film est sélectionné comme programme CINEMA DSP (voir page 50). Il faut aussi sélectionner 5 faisceaux, stéréo plus 3 faisceaux ou 3 faisceaux (voir page 40) comme mode de faisceaux.

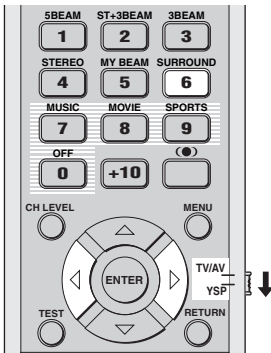

- 1 Réglez le sélecteur de mode de fonctionnement sur YSP pour agir sur cet appareil.



- 2 Appuyez plusieurs fois de suite sur SURROUND sur le boîtier de télécommande (ou appuyez sur SURROUND puis sur  $\leftarrow / \rightarrow$ ) pour changer de mode d'ambiance.

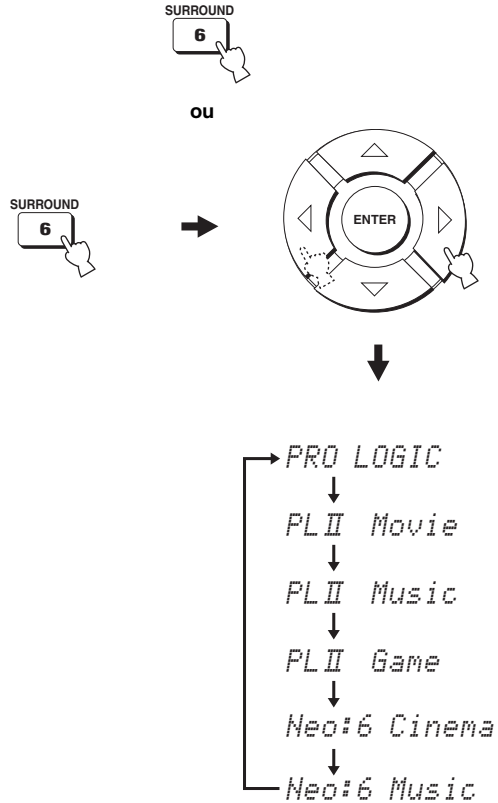

Indications apparaissant sur l'afficheur de la face avant lorsque le programme CINEMA DSP est désactivé

## Écoute de la télévision avec son d'ambiance

Les signaux sonores analogiques que produit le téléviseur peuvent être perçus comme des sons d'ambiance.



Avant d'effectuer les opérations suivantes, réglez le volume de cet appareil sur 30. Si vous voulez l'augmenter ensuite, réglez-le à l'étape 4.

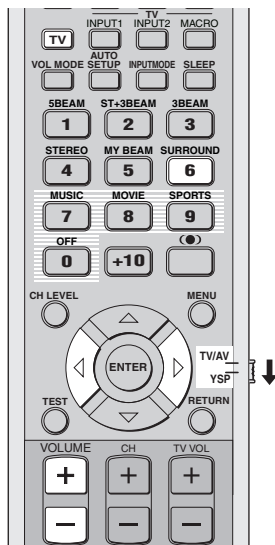

### 1 Sélectionnez la chaîne de télévision que vous souhaitez regarder.

Pour cela, utilisez le boîtier de télécommande fourni avec le téléviseur.

### 2 Réglez le sélecteur de mode de fonctionnement sur YSP pour agir sur cet appareil.



### 3 Appuyez sur TV du boîtier de télécommande.

Cet appareil émet les signaux audio provenant du téléviseur.



### 4 Si les haut-parleurs du téléviseur émettent des sons, réduisez le niveau de sortie du téléviseur jusqu'à ce que ces sons soient inaudibles.

Pour cela, utilisez le boîtier de télécommande fourni avec le téléviseur.

### 5 Appuyez sur VOLUME +/- sur le boîtier de télécommande pour régler le niveau de sortie.



### 6 Appuyez plusieurs fois de suite sur SURROUND (ou appuyez sur SURROUND puis sur </> sur le boîtier de télécommande) pour sélectionner le mode d'ambiance.

Les signaux d'entrée des sources à 2 voies sont reproduits comme des signaux multivoies. Pour de plus amples détails concernant les modes d'ambiance, voir page 42.



ou

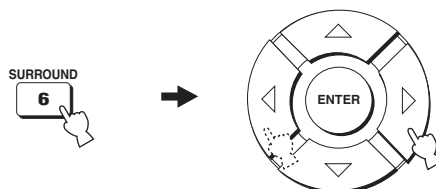

## Paramétrage du mode d'ambiance

Vous pouvez paramétrer Dolby Pro Logic II Music et DTS Neo:6 Music de manière à obtenir les meilleurs effets sonores.

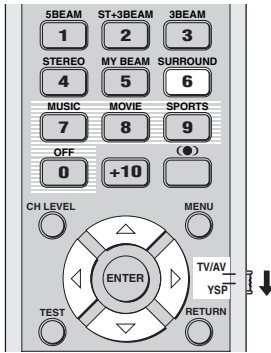

**1** Répétez les étapes 1 et 2 de “Restitution d’une ambiance sonore avec des sources à 2 voies” à la page 43 et sélectionnez PL II Music ou Neo:6 Music.

**2** Utilisez  $\triangle$  /  $\nabla$  pour sélectionner un paramètre.

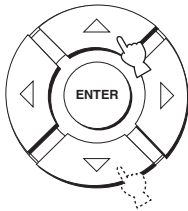

**3** Utilisez  $\triangleleft$  /  $\triangleright$  pour choisir une valeur du paramètre.

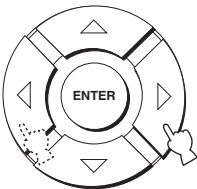

■ Lorsque vous sélectionnez Dolby Pro Logic II Music

### PANORAMA

Les sons des voies gauche et droite sont très enveloppants et occupent tout le champ sonore d’ambiance, produisant ainsi une sensation d’espace.  
Choix: ON/OFF

Réglage par défaut: OFF

### DIMENSION

Réglage selon vos goûts de la différence de niveau entre les voies avant et les voies d’ambiance.

Plage de réglage: -3 (accentuation des sons d’ambiance) à +3 (accentuation des sons avant)

Réglage par défaut: STD

### CT WIDTH

Les sons de la voie centrale sont répartis sur les voies gauche et droite. Avec la valeur 0, les sons de la voie centrale ne sont émis que par la voie centrale.

Plage de réglage: 0 à 7

Réglage par défaut: 3

■ Lorsque vous sélectionnez DTS Neo:6 Music

### C. IMAGE

Réglage de l’image centrale, à divers degrés, produite par les 3 voies avant.

Plage de réglage: 0.0 (plus large) à 1.0 (vers le centre)

Réglage par défaut: 0.3

# UTILISATION DU SON STÉRÉO

## Écoute en stéréo

En réglant le mode de faisceaux sur stéréo avec les touches de mode de faisceaux du boîtier de télécommande, vous pouvez obtenir un son d'ambiance stéréo à 2 voies. Le son stéréo à 2 voies provient normalement des voies avant gauche et droite. Ce mode convient aux sources haute fidélité, telles que les CD, et peut être choisi pour remplacer les haut-parleurs du téléviseur.

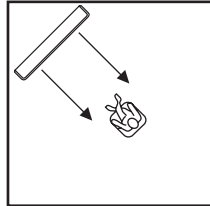
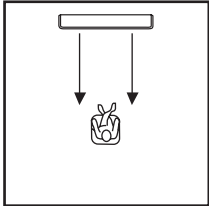
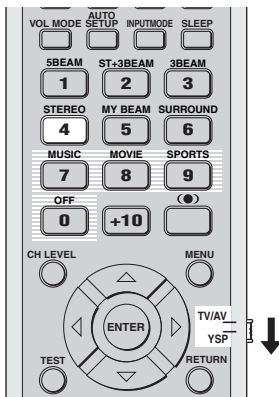

- 1 Réglez le sélecteur de mode de fonctionnement sur YSP pour agir sur cet appareil.



- 2 Appuyez sur STEREO sur le boîtier de télécommande pour sélectionner la lecture stéréo comme mode de faisceaux.



## Remarques

- Dans le cas d'une source multivoie, tous les signaux, à l'exception de ceux correspondant aux voies avant gauche et droite, sont mixés et émis par les voies avant gauche et droite. Aucun son n'est fourni par les voies centrale et arrière.
- Le mode d'ambiance est désactivé lorsque la lecture stéréo est sélectionnée comme mode de faisceaux.
- Lorsque les signaux audio Dolby Digital sont reproduits en stéréo, la plage dynamique est compressée. Si le niveau sonore diminue trop, utilisez un autre mode de faisceaux à l'exception du mode my beam.
- Si la lecture stéréo est sélectionnée comme mode de faisceaux, les modes d'ambiance (voir page 42) et les programmes CINEMA DSP (voir page 50) n'opèrent plus.



# REPRODUCTION D'UN SON PLUS CLAIRE (My beam)

Dans un environnement bruyant, il est possible d'obtenir un son plus clair et net en sélectionnant my beam comme mode de faisceaux, et en orientant directement les faisceaux sonores d'une seule voie vers la position d'écoute. Ce mode est idéal si vous ne voulez pas que les faisceaux sonores soient réfléchis par les murs de la pièce ou si vous voulez écouter de la musique ou regarder des films la nuit sans déranger personne.

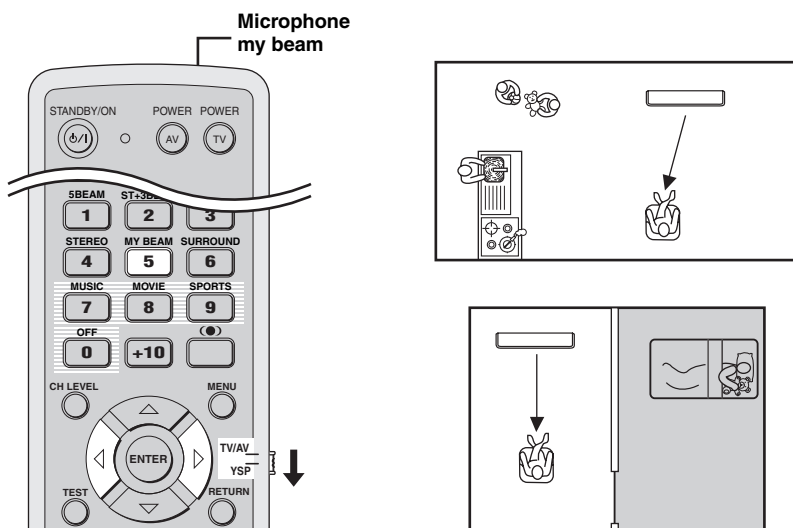

## Remarque

Si my beam est sélectionné comme mode de faisceaux, les modes d'ambiance (voir page 42), les programmes CINEMA DSP (voir page 49) et TruBass (voir page 54) n'opèrent plus. De plus, aucun son ne sera fourni par le caisson de graves raccordé à cet appareil.

## Utilisation du réglage automatique

Le microphone my beam sur le boîtier de télécommande capte les signaux d'essai émis par l'appareil, qui ajuste ensuite automatiquement l'angle des faisceaux.

- Réglez le sélecteur de mode de fonctionnement sur YSP pour agir sur cet appareil.**



- Appuyez plus de 2 secondes sur MY BEAM sur le boîtier de télécommande.**

L'appareil émet en deux fois un signal d'essai. Maintenez le boîtier de télécommande orienté vers l'appareil pendant l'émission des signaux d'essai pour que le microphone my beam puisse les capter.  
Plage de réglage: L50° à R50°  
Portée garantie: 6 m, L30° à R30°



## Remarques

- En cas d'erreur, un bip retentit et MY BEAM ERROR apparaît sur l'afficheur de la face avant.
- Une erreur peut se produire s'il y a du bruit dans la pièce. Celle-ci devrait être le plus calme possible pendant toute la durée de l'émission des signaux.
- La télécommande ne doit pas non plus être secouée ni même bougée pendant l'émission des signaux.
- Prenez soin aussi de ne pas recouvrir le microphone my beam sur le boîtier de télécommande pendant l'émission des signaux.
- Si les piles sont faibles, le boîtier de télécommande ne fonctionnera pas correctement. Dans ce cas, remplacez toutes les piles et essayez une nouvelle fois.

## Utilisation du réglage manuel

L'angle des faisceaux peut être réglé manuellement pendant l'écoute d'une source. Cette fonction est utile lorsque la position d'écoute est hors de portée et le réglage automatique impossible.

- Réglez le sélecteur de mode de fonctionnement sur YSP pour agir sur cet appareil.**



- Appuyez sur MY BEAM du boîtier de télécommande.**

MY BEAM apparaît sur l'afficheur de la face avant.



- Appuyez sur ◀ / ▶ lorsque MY BEAM est affiché pour régler l'angle.**

Plage de réglage: L90° à R90°

- Appuyez plusieurs fois de suite sur ◀ pour augmenter l'angle horizontal sur le côté gauche.
- Appuyez plusieurs fois de suite sur ▶ pour augmenter l'angle horizontal sur le côté droit.

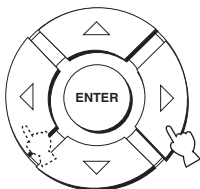

# UTILISATION DES PROGRAMMES DE CHAMPS SONORES

Cet appareil intègre plusieurs types de décodeurs numériques ce qui permet d'écouter des bandes son stéréophoniques ou multivoies. Il intègre également une puce CINEMA DSP YAMAHA (traitement numérique du son) programmée pour différents programmes de champs sonores destinés à améliorer l'ambiance sonore. La plupart des programmes de champs sonores visent à recréer l'acoustique de salles de concert célèbres, de clubs de musique et des cinémas.



Les modes CINEMA DSP YAMAHA sont compatibles avec toutes les sources Dolby Digital, DTS et Dolby Surround.

## Remarque

Choisissez le champ sonore que vous préférez sans vous référer au nom proprement dit.

## Qu'est-ce qu'un champ sonore?

La restitution des sons riches et complets d'un instrument dépend principalement de la réflexion des sons sur les murs de la pièce. La réflexion permet non seulement de rendre le son plus vivant, mais aussi d'indiquer la position des musiciens et la taille ou la forme de la salle d'audition.

### ■ Éléments d'un champ sonore

Dans tout environnement deux types de réflexions se combinent au son direct parvenant à l'auditeur pour recréer un champ sonore.

#### Les réflexions primaires

Ce sont les sons qui parviennent très rapidement aux oreilles (50 ms à 80 ms après le son direct) et se réfléchissant sur une seule surface (le plafond ou le mur, par exemple). Les réflexions primaires accentuent la clarté du son direct.

#### Les réverbérations

Elles sont causées par les réflexions sur les différentes surfaces (murs, plafond, arrière de la salle, etc.) qui sont si nombreuses qu'elles finissent par fusionner et former un fond sonore continu. Elles ne sont pas directionnelles et réduisent la clarté du son direct.

Le son direct, les réflexions primaires et la réverbération qui en découle permettent de déterminer la taille et la forme de la salle. Ce sont ces informations que le processeur de son numérique utilise pour créer des champs sonores.

Il est théoriquement possible de créer un environnement spécial en simulant les réflexions primaires et les réverbérations se produisant dans une pièce d'écoute. Par exemple il est possible de simuler une salle de concert, une salle de danse ou une salle de n'importe quelle dimension. C'est exactement ce que propose la technologie CINEMA DSP de YAMAHA.

## Sélection de programmes CINEMA DSP

Vous avez le choix entre trois programmes de champs sonores (MUSIC, MOVIE et SPORTS) selon la source que vous voulez écouter.

### Remarques

- Les programmes CINEMA DSP ne sont pas disponibles si la lecture stéréo (voir page 46) ou le mode mybeam (voir page 47) est sélectionné comme mode de faisceaux.
- Si les programmes CINEMA DSP ne sont pas disponibles, "Prohibit" apparaît sur l'afficheur de la face avant lorsque vous appuyez sur les touches de programmes de champs sonores du boîtier de télécommande.

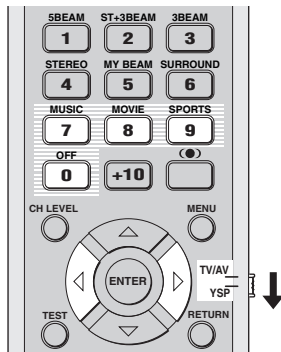

### ■ Programme musique

Sélectionnez ce programme pour écouter de la musique. Ce programme restitue une atmosphère vibrante, comme lors d'un concert de rock ou de jazz.

- 1 Réglez le sélecteur de mode de fonctionnement sur YSP pour agir sur cet appareil.



- 2 Appuyez sur MUSIC sur le boîtier de télécommande pour sélectionner le programme de champ sonore correspondant.



### ■ Programme film

Sélectionnez ce programme de champ sonore pour regarder un film, surtout s'il est enregistré en Dolby Digital, DTS ou Dolby Surround. Les dialogues et les effets sonores seront plus clairs, et un vaste espace cinématique sera créé contrastant avec le silence.

- 1 Réglez le sélecteur de mode de fonctionnement sur YSP pour agir sur cet appareil.



- 2 Appuyez sur MOVIE sur le boîtier de télécommande pour sélectionner le programme correspondant.



### ■ Programme sports

Sélectionnez ce programme de champ sonore lors que vous regardez des émissions sportives. Les voix du commentateur se concentrent au centre et le son des spectateurs ou de l'environnement se diffuse dans toute la pièce d'écoute.

- 1 Réglez le sélecteur de mode de fonctionnement sur YSP pour agir sur cet appareil.



- 2 Appuyez sur SPORTS sur le boîtier de télécommande pour sélectionner le programme correspondant.



## Arrêt des programmes CINEMA DSP

Arrêtez les programmes CINEMA DSP quand vous voulez écouter le son original sans les champs sonores.

- 1 Réglez le sélecteur de mode de fonctionnement sur YSP pour agir sur cet appareil.



- 2 Appuyez sur OFF sur le boîtier de télécommande pour arrêter les programmes de champs sonores.

CINEMA DSP OFF apparaît sur l'afficheur de la face avant.

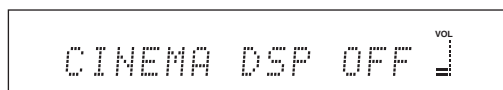

## Réglage des niveaux de l'effet CINEMA DSP

Les réglages effectués en usine permettent d'obtenir un son de grande qualité. Vous pouvez cependant régler le niveau du son direct dans un programme CINEMA DSP pour l'adapter à la configuration de votre pièce ou pour obtenir un son plus précis.

- 1 Réglez le sélecteur de mode de fonctionnement sur YSP pour agir sur cet appareil.



- 2 Appuyez sur MUSIC, MOVIE ou SPORTS sur le boîtier de télécommande pour sélectionner le programme de champ sonore souhaité.



- 3 Appuyez sur  $\triangle$  /  $\nabla$  sur le boîtier de télécommande.

DSP LEVEL apparaît sur l'afficheur de la face avant.

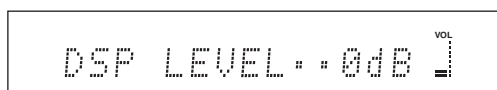

- 4 Appuyez sur  $\triangleleft$  /  $\triangleright$  sur le boîtier de télécommande pour régler le niveau de l'effet pour un programme CINEMA DSP.

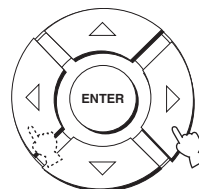

Plage de réglage: -6 dB à +3 dB

- Le niveau de l'effet augmente en fonction de la valeur.
- Le niveau de l'effet diminue en fonction de la valeur.

# UTILISATION DU MODE D'ÉCOUTE TARDIVE (Mode d'écoute tardive/Mode égal au volume TV)

Les modes d'écoute tardive facilitent la perception des détails lorsqu'un bas niveau sonore est employé, par exemple tard dans la soirée. Le volume du téléviseur peut être limité pour que le son ne varie pas trop selon les programmes diffusés (par exemple, pendant les publicités, etc.).

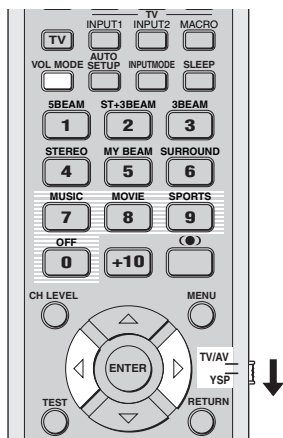

- 1 Réglez le sélecteur de mode de fonctionnement sur YSP pour agir sur cet appareil.



- 2 Appuyez plusieurs fois de suite sur VOL MODE sur le boîtier de télécommande pour sélectionner NIGHT:CINEMA, NIGHT:MUSIC, TV EQUAL VOL ou OFF.

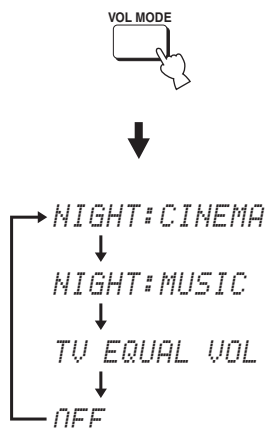

L'indicateur NIGHT s'allume sur l'afficheur de la face avant lorsque NIGHT:CINEMA ou NIGHT:MUSIC est sélectionné.



- Sélectionnez NIGHT:CINEMA lorsque vous regardez un film de manière à réduire la dynamique de la piste sonore et à rendre les dialogues plus faciles à comprendre tandis que les sons sont émis à bas niveau.
- Sélectionnez NIGHT:MUSIC lorsque vous écoutez de la musique de manière que tout le spectre sonore soit plus aisément perceptible.
- Sélectionnez TV EQUAL VOL pour regarder des émissions de télévision.
- Sélectionnez OFF pour désactiver le mode d'écoute tardive.

- 3 Appuyez sur ◀/▶ sur le boîtier de télécommande pour régler le niveau de la compression lorsque NIGHT:CINEMA, NIGHT:MUSIC ou TV EQUAL VOL est affiché.

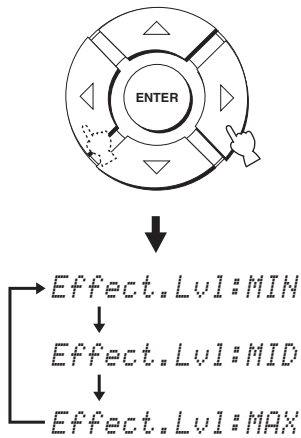

- Sélectionnez Effect.Lvl:MIN pour utiliser la compression minimale.
- Sélectionnez Effect.Lvl:MID pour utiliser la compression standard.
- Sélectionnez Effect.Lvl:MAX pour utiliser la compression maximale.

#### Remarque

Les réglages du mode d'écoute tardive sont annulés si vous appuyez sur STANDBY/ON sur la face avant ou sur le boîtier de télécommande, ou si vous débranchez le câble d'alimentation de la prise secteur.

# ACCENTUATION DU GRAVE (TruBass)

La technologie SRS TruBass permet d'améliorer la restitution des basses fréquences même sans caisson de graves et fournit des graves encore plus profonds et riches lorsqu'un caisson de grave est raccordé.

## Remarque

L'option TruBass n'est pas disponible lorsque my beam est sélectionné comme mode de faisceau (voir page 47).

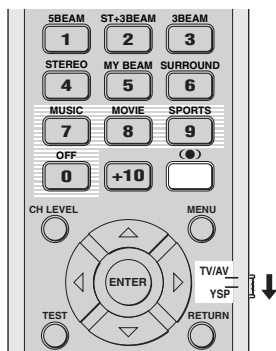

- 1 Réglez le sélecteur de mode de fonctionnement sur YSP pour agir sur cet appareil.**



- 2 Appuyez sur la touche (●) du boîtier de télécommande.**

Le réglage effectué (TruBass ON ou TruBass OFF) est indiqué sur l'afficheur de la face avant.

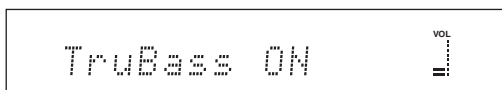

ou

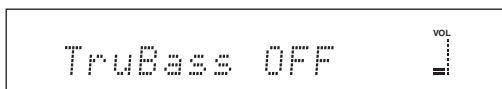

- 3 Appuyez plusieurs fois de suite sur (●) sur le boîtier de télécommande pour sélectionner TruBass ON ou TruBass OFF.**

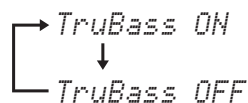

- Sélectionnez TruBass OFF pour désactiver le mode TruBass.



# UTILISATION DE LA MINUTERIE DE MISE HORS SERVICE

Utilisez cette minuterie pour mettre l'appareil en veille à l'expiration d'une certaine période. Cette fonction peut être utilisée pour s'endormir en musique. La musique s'arrêtera au bout du temps fixé.

## Réglage de la minuterie de mise hors service

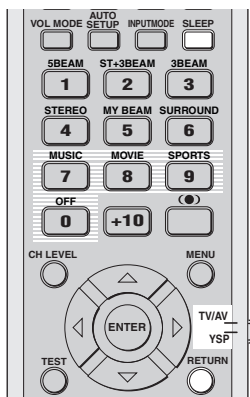

- 1 Réglez le sélecteur de mode de fonctionnement sur YSP pour agir sur cet appareil.



- 2 Appuyez plusieurs fois de suite sur SLEEP sur le boîtier de télécommande pour spécifier le temps.

Choix: 120 min, 90 min, 60 min, 30 min, OFF  
Le témoin SLEEP clignote sur l'afficheur de la face avant tandis que vous effectuez le réglage de la minuterie.

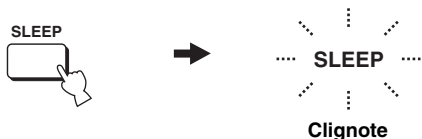

À chaque pression sur SLEEP sur le boîtier de la télécommande, les indications changent de la façon suivante sur l'afficheur de la face avant.

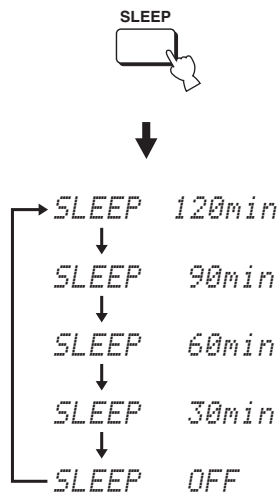

- 3 Attendez quelques secondes sans toucher l'appareil pour vérifier le réglage effectué. L'indicateur SLEEP s'allume sur l'afficheur de la face avant, signalant ainsi que la minuterie est réglée.



## Arrêt de la minuterie de mise hors service

- 1 Réglez le sélecteur de mode de fonctionnement sur YSP pour agir sur cet appareil.



- 2 Appuyez plusieurs fois de suite sur SLEEP sur le boîtier de télécommande de sorte que SLEEP OFF apparaisse sur l'afficheur de la face avant.

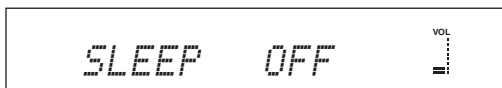

- 3 Attendez quelques secondes sans toucher l'appareil pour vérifier le réglage effectué.  
L'indicateur SLEEP s'éteint sur l'afficheur de la face avant, signalant ainsi que la minuterie est désactivée.

SLEEP  
S'éteint

### Remarque

Le réglage de minuterie effectué après la mise hors service de la minuterie est mémorisé et réapparaîtra la prochaine fois que vous réglerez la minuterie.



Le réglage de la minuterie est annulé lorsque vous appuyez sur la touche STANDBY/ON sur la face avant ou sur le boîtier de télécommande pour mettre l'appareil en mode d'attente ou lorsque vous débranchez le câble d'alimentation de la prise secteur.

# MANUAL SETUP

Vous pouvez utiliser MANUAL SETUP pour effectuer un réglage fin des paramètres de l'environnement d'écoute, définir précisément les signaux sonores, le direction des faisceaux sonores, ou bien choisir les conditions pour l'entrée numérique et l'affichage sur l'écran (OSD). Modifiez le réglage initial (indiqué en caractères gras sous chaque paramètre) pour tenir compte des besoins de votre environnement d'écoute.



- Vous pouvez sauvegarder les réglages optimisés avec AUTO SETUP (voir page 34). Vous pourrez alors rétablir l'ensemble de réglages optimisés pour votre environnement ultérieurement, par exemple après un changement de salle (voir page 35).
- La valeur de la plupart des paramètres de SOUND MENU et BEAM MENU est automatiquement définie lorsque vous effectuez les opérations AUTO SETUP (voir page 27). Utilisez SOUND MENU et BEAM MENU pour réaliser les réglages complémentaires.
- BEAM MENU permet de régler les effets d'ambiance qui le sont normalement par l'intermédiaire du menu de réglage des enceintes.
- Réglez les paramètres de BEAM MENU avant de régler les paramètres de SOUND MENU, INPUT MENU et DISPLAY MENU.

## SOUND MENU

Utilisez ce menu pour régler les différents paramètres qui déterminent la sortie sonore.

Paramètre	Description	Page
<b>TONE CONTROL</b>	Réglage du niveau de sortie des sons aigus et des sons graves.	63
<b>SUBWOOFER SET</b>	Réglage des paramètres du caisson de graves.	63
<b>MUTE LEVEL</b>	Réglage du niveau de réduction du son.	64
<b>AUDIO DELAY</b>	Réglage du retard du son.	64
<b>ROOM EQ</b>	Réglage de la qualité tonale de la pièce d'écoute.	64
<b>DD/DTS Dynamic Range</b>	Réglage de la dynamique pour les signaux Dolby Digital ou DTS.	64

## BEAM MENU

Utilisez ce menu pour régler les différents paramètres qui déterminent la sortie des faisceaux sonores.

Paramètre	Description	Page
<b>SETTING PARAMETERS</b>	Personnalisation de la pièce d'écoute et réglage de la position d'écoute.	59
<b>BEAM ADJUSTMENT</b>	Réglage des paramètres de chaque faisceau.	60
<b>IMAGE LOCATION</b>	Réglage de l'équilibre entre les voies avant gauche et droite.	62

## INPUT MENU

Utilisez ce menu pour régler les différents paramètres qui déterminent la sortie audio et vidéo.

Paramètre	Description	Page
<b>INPUT ASSIGNMENT</b>	Attribution des prises en fonction de l'appareil à utiliser.	65
<b>INPUT MODE</b>	Sélection de la source initiale.	65
<b>INPUT TRIM</b>	Réglage du niveau d'entrée de la source.	65
<b>INPUT RENAME</b>	Modification du nom de source affiché.	66

## DISPLAY MENU

Utilisez ce menu pour régler les différents paramètres qui déterminent l'affichage.

Paramètre	Description	Page
<b>DIMMER SET</b>	Réglage de la luminosité de l'afficheur.	67
<b>OSD SET</b>	Réglage de la position et de la couleur du fond de l'affichage OSD.	67
<b>UNIT SET</b>	Changement d'unité de mesure pour l'afficheur.	67

## Utilisation de MANUAL SETUP

Utilisez le boîtier de télécommande pour accéder à chaque paramètre et définir sa valeur.

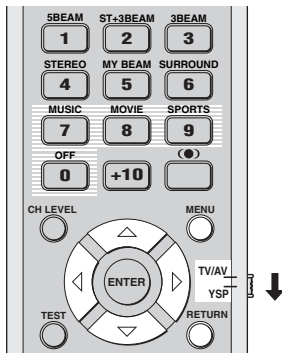

Vous avez la possibilité de modifier les paramètres de SET MENU tandis que l'appareil reproduit les sons.

- Réglez le sélecteur de mode de fonctionnement sur YSP pour agir sur cet appareil.**



- Appuyez sur MENU du boîtier de télécommande.**

La page SET MENU s'affiche sur l'écran du téléviseur.



- Les touches disponibles pour SET MENU sont mentionnées au bas de l'écran.
- Pour revenir à la page précédente lorsque vous utilisez SET MENU, appuyez sur RETURN de la télécommande.
- Pour effacer la page SET MENU, appuyez une nouvelle fois sur MENU.
- Vous pouvez également effectuer les opérations suivantes sur l'afficheur de la face avant.

- Utilisez  $\triangle$  /  $\nabla$  pour sélectionner MANUAL SETUP, puis appuyez sur ENTER.**

La page suivante apparaît sur l'écran de téléviseur.

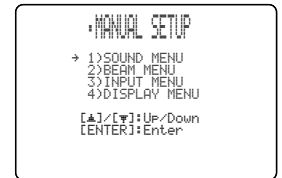
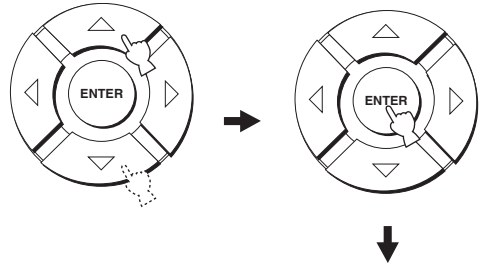

- Utilisez  $\triangle$  /  $\nabla$  pour sélectionner un menu secondaire puis appuyez sur ENTER.**

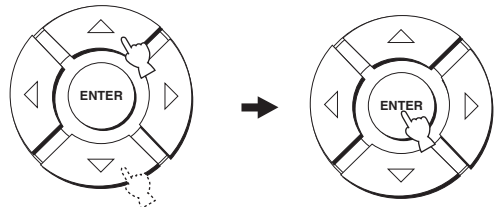

- Utilisez  $\triangle$  /  $\nabla$  /  $\leftarrow$  /  $\rightarrow$  et ENTER pour préciser la valeur de chaque paramètre.**

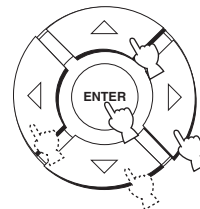

- Appuyez sur MENU pour la dégager.**

L'affichage sur l'écran (OSD) est dégagé.

MENU



## BEAM MENU

Utilisez ce menu pour régler les différents paramètres qui déterminent la sortie des faisceaux sonores.

SET MENU → MANUAL SETUP → BEAM MENU



Vous pouvez régler le niveau de sortie des faisceaux sonores sur chaque voie dans "Réglage de l'équilibre sonore" (voir page 68).

### SETTING PARAMETERS (Paramétrage)

Utilisez ce menu pour préciser la position de cet appareil dans la pièce et la distance qui le sépare de la position d'écoute.

Lorsque vous réglez un paramètre, les paramètres qui en dépendent sont ajustés de la manière qui correspond le mieux à la situation actuelle.

#### Remarque

Si d'autres réglages sont effectués dans SETTING PARAMETERS, les réglages effectués AUTO SETUP dans pour optimiser les faisceaux seront perdus. Si vous voulez conserver les réglages effectués dans AUTO SETUP et faire d'autres réglages, réglez d'abord les paramètres dans BEAM ADJUSTMENT (voir page 60).



### INSTALLED POSITION (Position de l'appareil)

Utilisez ce menu pour préciser la position de cet appareil.

Choix: **FLAT TO WALL** (Parallèle avec installation murale), **ANGLE TO WALL OR CORNER** (Installation en angle)

FLAT TO WALL

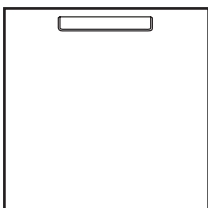

ANGLE TO WALL OR CORNER

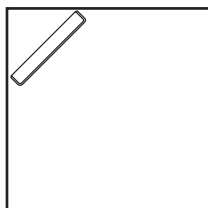

- Sélectionnez FLAT TO WALL si l'appareil est installé parallèlement au mur. Spécifiez la largeur et la longueur de la pièce de même que la distance de la position d'écoute à l'appareil et la distance du mur gauche au centre de l'appareil.

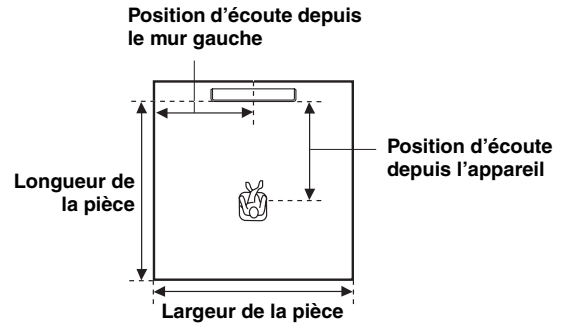

Choix de largeurs et de longueurs de la pièce:

2.0 m à 12.0 m

Choix de positions d'installation de l'appareil:

1.8 m à 9.0 m

Choix de positions d'écoute depuis le mur gauche:

0.6 m à 11.4 m

Largeur et longueur de la pièce

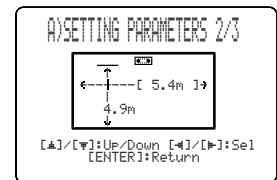

Position d'écoute depuis l'appareil et le mur gauche

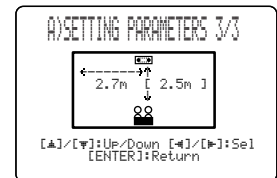

- Sélectionnez ANGLE TO WALL OR CORNER si l'appareil est installé dans un coin de la pièce. Spécifiez la largeur et la longueur de la pièce de même que la distance de la position d'écoute à l'appareil.

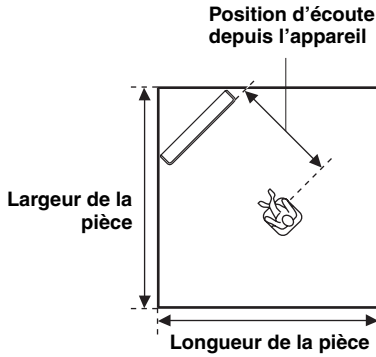

Choix de largeurs et de longueurs de la pièce:  
2,0 m à 12,0 m  
Choix de positions d'installation de l'appareil:  
1,8 m à 9,0 m

Largeur et longueur de la pièce

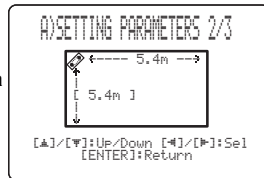

Position d'écoute à l'appareil

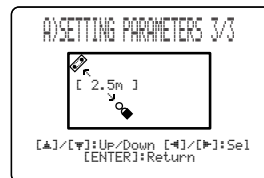

**Remarque**

Lorsque vous précisez la valeur du paramètre INSTALLED POSITION dans MANUAL SETUP (voir page 59), les valeurs spécifiées par défaut pour la longueur et de la largeur de la pièce sont automatiquement adoptées.

**BEAM ADJUSTMENT (Réglage des faisceaux)**

Utilisez ce menu pour le réglage manuel des différentes paramètres des faisceaux. Nous vous conseillons de sélectionner 5 faisceaux comme mode de faisceaux avant de commencer ce paramétrage.

**Remarques**

- Lorsque vous précisez la valeur de INSTALLED POSITION à l'aide de MANUAL SETUP (voir page 59), la valeur par défaut de ce paramètre-ci est automatiquement adoptée, à moins que FOCAL LENGTH n'ait pour valeur CENTER (voir page 61).
- Certaines positions de voies ne sont pas accessibles au réglage en raison du mode de faisceaux retenu (voir pages 40 et 46). En ce cas, la mention "--" s'affiche. Pour le mode faisceau stéréo plus 3 faisceaux, indiquez que les signaux d'ambiance gauches et droits doivent être émis par les voies avant gauche et droite.

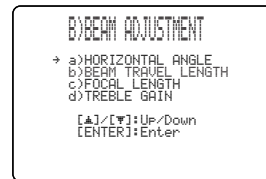

**HORIZONTAL ANGLE (Angle dans le plan horizontal)**

Utilisez ce paramètre pour préciser l'angle de chaque faisceau pour chaque voie dans le plan horizontal. Ce réglage des angles dans le plan horizontal permet d'obtenir le trajet optimal de chaque faisceau. Un signal d'essai est automatiquement émis.

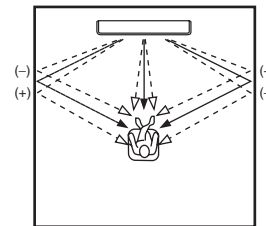

Choix: L90° à R90°

Réglez vers la gauche (L) pour diriger la sortie vers la gauche et vers la droite (R) pour la diriger vers la droite.

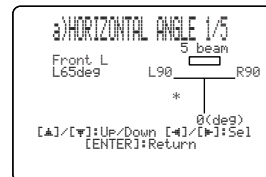

## BEAM TRAVEL LENGTH (Longueur du trajet du faisceau)

Un certain retard doit être spécifié pour chaque voie afin que les sons des différentes voies parviennent tous à l'auditeur en même temps. C'est dans ce menu que vous devez régler la distance parcourue par les faisceaux sonores, depuis leur émission jusqu'à leur arrivée à la position d'écoute, et ce en fonction de leur réflexion sur les murs, ainsi que le retard qui sera appliqué à chaque voie.

Le schéma ci-dessous illustre ce qu'il faut entendre par distance.

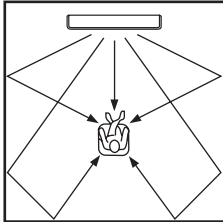

Choix: 0.3 m à 24.0 m

- Le paramètre **Front L** définit la distance parcourue par le faisceau de la voie avant gauche.
- Le paramètre **Front R** définit la distance parcourue par le faisceau de la voie avant droite.
- Le paramètre **Center** définit la distance parcourue par le faisceau de la voie centrale.
- Le paramètre **Surround L** définit la distance parcourue par le faisceau de la voie d'ambiance gauche.
- Le paramètre **Surround R** définit la distance parcourue par le faisceau de la voie d'ambiance droite.

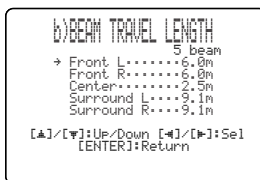

Nous vous conseillons d'utiliser le réglage optimisé à l'aide de AUTO SETUP (voir page 27). Utilisez cette page seulement pour changer le paramètre HORIZONTAL ANGLE (voir page 60).

## FOCAL LENGTH (Distance au point focal)

Utilisez ce paramètre pour préciser la distance entre l'avant de l'appareil et le point focal de chaque voie et conférer plus d'ampleur à chaque voie.

Les différents points focaux doivent être le plus près possible des points de réflexion sur les murs, sauf pour la voie centrale. Chaque voie semble d'autant plus ample que la distance est courte.

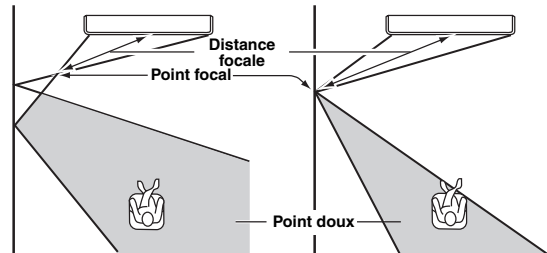

Voie avant gauche

Voie centrale

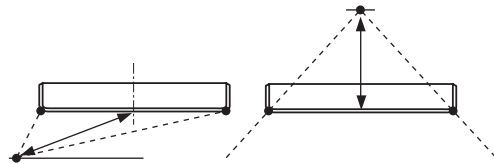

Choix: -1.0 m à +13.0 m

Choisissez une valeur inférieure – (moins) pour que le point focal tourne vers l'extérieur, ou bien choisissez une valeur supérieure + (plus) pour que le point focal tourne vers la position normale.

- Le paramètre **Front L** agit sur la distance focale des faisceaux avant gauches.
- Le paramètre **Front R** agit sur la distance focale des faisceaux avant droits.
- Le paramètre **Center** agit sur la distance focale du faisceau central. Réglage initial: -0.5 m
- Le paramètre **Surround L** agit sur la distance focale des faisceaux d'ambiance gauches.
- Le paramètre **Surround R** agit sur la distance focale des faisceaux d'ambiance droits.



Pour la voie centrale, nous vous suggérons d'adopter la valeur par défaut (-0.5 m).

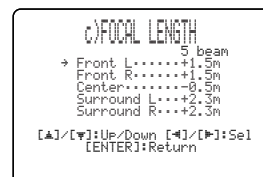

### TREBLE GAIN (Aigus)

Sert à régler le niveau de sortie des aigus sur chaque voie.



Si la surface sur laquelle se réfléchissent les faisceaux avant gauche et droit ou les faisceaux d'ambiance gauche et droite est un rideau ou une matière absorbante, vous obtiendrez un son d'ambiance plus réaliste en augmentant le niveau des aigus dans le faisceau concerné.

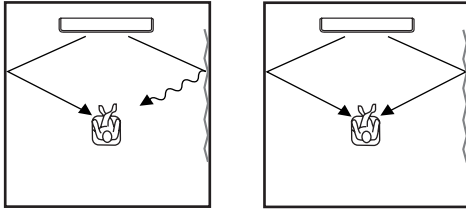

Choix: -12.0 dB à +12.0 dB

Réglage initial: 0 dB

- Le paramètre **FL** agit sur le niveau de sortie des fréquences aiguës de la voie avant gauche.
- Le paramètre **FR** agit sur le niveau de sortie des fréquences aiguës de la voie avant droite.
- Le paramètre **C** agit sur le niveau de sortie des fréquences aiguës de la voie centrale.
- Le paramètre **SL** agit sur le niveau de sortie des fréquences aiguës de la voie d'ambiance gauche.
- Le paramètre **SR** agit sur le niveau de sortie des fréquences aiguës de la voie d'ambiance droite.

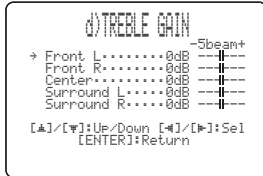

### IMAGE LOCATION (Position de l'image)

Ce paramètre sert à ajuster la provenance du son transmis par les voies avant gauche et droite, tel qu'on l'entend, pour qu'il semble le plus proche possible de la voie centrale.

Si les sons qui parviennent à la position d'écoute manquent de naturel, par exemple parce que cette position n'est pas centrale, utilisez ce menu pour modifier la répartition entre les enceintes avant.

Ce réglage n'est disponible que lorsque 3 et 5 faisceaux est sélectionné comme mode de faisceaux (voir page 40).

Choix: ON, OFF

Plage de réglage: 0% à 95%

Réglage initial: 0%

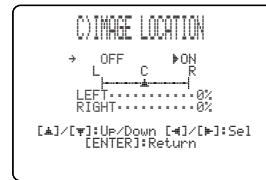

### LEFT (À gauche)

Les signaux audio sont dirigés vers la gauche.

Plus le pourcentage est élevé, plus les sons de la voie centrale sont puissants.

En l'absence de réglage

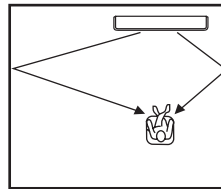

Lorsque la voie avant gauche est ajustée

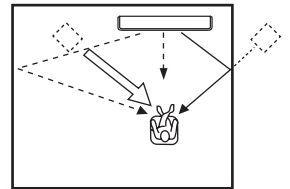

### RIGHT (À droite)

Les signaux audio sont dirigés vers la droite.

Plus le pourcentage est élevé, plus les sons de la voie centrale sont puissants.

En l'absence de réglage

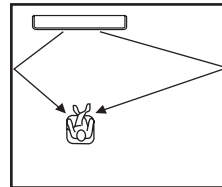

Lorsque la voie avant droite est ajustée

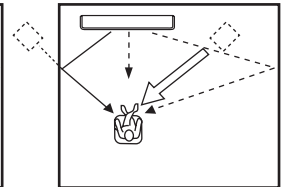



## SOUND MENU

Utilisez ce menu pour régler les différents paramètres qui déterminent la sortie sonore.

SET MENU → MANUAL SETUP → SOUND MENU

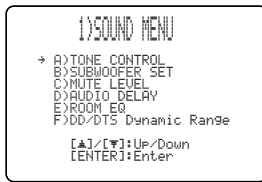

### ■ TONE CONTROL (Commandes de tonalité)

Vous pouvez régler la qualité tonale des faisceaux sonores.

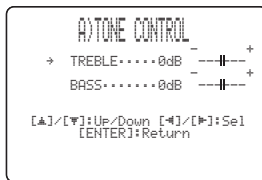

#### TREBLE (Aigus)

Sélectionnez ce paramètre pour régler les aigus.

Choix: -12 dB à +12 dB

Réglage initial: 0 dB

#### BASS (Graves)

Sélectionnez ce paramètre pour régler les graves.

Choix: -12 dB à +12 dB

Réglage initial: 0 dB

### ■ SUBWOOFER SET (Caisson de graves)

Utilisez ce menu pour le réglage manuel des paramètres du caisson de graves.

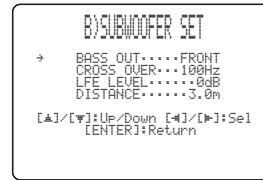

#### BASS OUT (Sortie des fréquences graves)

Les signaux à fréquence grave (les basses) peuvent être dirigés, en totalité ou en partie, vers le caisson de graves et/ou vers les voies avant gauche et droite. Ce paramètre détermine également l'affectation des signaux responsables des effets (LFE) qui sont fournis par les sources Dolby Digital et DTS.

Choix: SWFR (caisson de graves), **FRONT**

- Choisissez SWFR si la chaîne comporte un caisson de graves. Les signaux de la voie LFE et les signaux graves des autres voies sont appliqués directement au caisson de graves.
- Choisissez FRONT si la chaîne ne comporte pas de caisson de graves. Les signaux de la voie LFE et des basses fréquences des autres voies sont dirigés vers les voies avant gauche et droite.

#### CROSS OVER (Fréquence de recouplement)

Lorsque la valeur de BASS OUT est SWFR, utilisez ce menu pour choisir la fréquence de recouplement (coupure) dans les graves. Toutes les fréquences inférieures à la fréquence choisie sont alors appliquées au caisson de graves.

Choix: 80Hz, **100Hz**, 120Hz

#### LFE LEVEL

##### (Niveau des effets des fréquences graves)

Utilisez ce menu pour régler le niveau des effets LFE (fréquences graves) en fonction des possibilités du caisson de graves. La voie LFE transporte des effets spéciaux à fréquences graves qui ne sont associés qu'à certaines scènes. Le réglage effectué n'est pris en compte que si l'appareil détecte des signaux Dolby Digital ou DTS.

Choix: -20 à **0** dB

#### DISTANCE (Distance)

Utilisez ce menu pour régler la distance entre le caisson de graves et la position d'écoute.

Choix: 0.3 à 15.0 m

Réglage initial: 3.0 m

### ■ MUTE LEVEL (Niveau du silencieux)

Utilisez ce menu pour définir l'amplitude de l'atténuation apportée par le silencieux.

Choix: **MUTE**, -20 dB

- Choisissez MUTE pour couper totalement les sons.
- Choisissez -20 dB pour réduire de 20 dB le niveau actuel.



### ■ AUDIO DELAY (Retard audio)

Utilisez ce menu pour retarder les sons de manière à les synchroniser sur l'image vidéo. Ce réglage peut être nécessaire si la chaîne comporte un moniteur à cristaux liquides ou un moniteur à projection.

Choix: 0 à 160 msec



### ■ ROOM EQ (Égalisation de la pièce)

Vous pouvez utiliser ce menu pour modifier la qualité tonale de la pièce d'écoute, sous réserve que l'appareil soit installé le long d'un mur.

Choix: MOUNTING (Type de montage),  
 REFLECTING (Type de réflectivité)

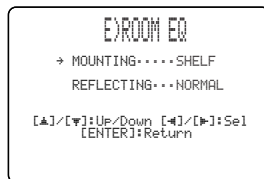

#### MOUNTING (Type de montage)

Utilisez cette option pour améliorer les médiums et les basses.

Choix: WALL (Montage mural), **SHELF** (Montage sur étagère)

- Sélectionnez WALL si l'appareil est installé le long d'un mur de la pièce.
- Sélectionnez SHELF si l'appareil est installé sur une étagère dans la pièce.

#### REFLECTING (Type de réflectivité)

Cette option sert à sélectionner la réflectivité de votre pièce.

Choix: **NORMAL** (Normal), HI ECHO (Écho puissant)

- Sélectionnez NORMAL si la réflectivité de la pièce est normale.
- Sélectionnez HI ECHO si la pièce est délimitée par des murs très réfléchissants, par exemple des murs en béton.

### ■ DD/DTS Dynamic Range (Plage dynamique des signaux Dolby Digital et DTS)

Ce paramètre sert à sélectionner le degré de compression de la plage dynamique. Le réglage effectué n'est pris en compte que si l'appareil détecte des signaux Dolby Digital ou DTS. La dynamique est la différence entre le son le plus faible perceptible au-dessus du bruit de l'appareil et le son le plus fort que l'appareil peut reproduire sans distorsion.

Choix: MIN (minimum), STD (standard),  
**MAX** (maximum)

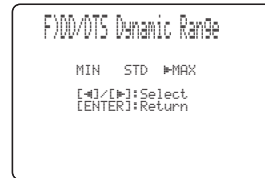

Sélectionnez une option pour régler la compression de la plage dynamique.

- Choisissez MIN pour l'écoute à bas niveau.
- Choisissez STD pour les applications générales.
- Choisissez MAX pour les longs métrages.

## INPUT MENU

Utilisez ce menu pour régler les différents paramètres qui déterminent la sortie audio et vidéo.

SET MENU → MANUAL SETUP → INPUT MENU



### INPUT ASSIGNMENT (Attribution d'entrée)

Vous avez la possibilité d'attribuer les prises d'entrée numérique optique ou coaxiale de cet appareil à des appareils différents de ceux choisis en usine. En procédant de cette façon, vous vous donnez le moyen de faire apparaître le nom de l'appareil concerné sur l'afficheur de la face avant ou sur l'écran du téléviseur (OSD), et de choisir l'appareil concerné au moyen de la touche de sélection d'entrée qui porte son nom. Si vous reliez un appareil à l'une des prises d'entrée de cet appareil-ci et si vous ne modifiez pas le nom de cette prise d'entrée, c'est son nom par défaut qui apparaît sur l'afficheur de la face avant et sur l'écran du téléviseur (OSD).

- Le paramètre OPTICAL IN (1) permet d'attribuer un appareil à la prise TV OPTICAL IN de cet appareil.  
Choix: **TV**, **VCR**
- Le paramètre OPTICAL IN (2) permet d'attribuer un appareil à la prise AUX OPTICAL IN de cet appareil.  
Choix: **AUX**, **DVD**

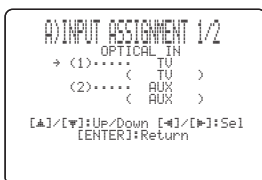

- Le paramètre COAXIAL IN (3) permet d'attribuer un appareil à la prise COAXIAL IN de cet appareil.  
Choix: **DVD**, **AUX**



### INPUT MODE (Mode d'entrée)

Utilisez ce menu pour préciser le mode d'entrée des sources reliées aux prises DIGITAL INPUT à la mise en service de l'appareil. Pour de plus amples détails concernant les signaux audio qui peuvent être émis par cet appareil, voir "Modes d'ambiance et emplois conseillés" à la page 42.

Choix: **AUTO**, **LAST**



- Choisissez **AUTO** pour que cet appareil détecte automatiquement le type du signal d'entrée et sélectionne le mode d'entrée en conséquence.
- Choisissez **LAST** pour que cet appareil adopte automatiquement le dernier mode d'entrée associé à la source. Si le type du signal est différent du type adopté, aucun son n'est produit.

### INPUT TRIM (Réglage d'entrée)

Cette option sert à ajuster le niveau d'entrée de la source.

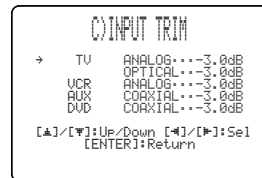

- Sélectionnez **TV ANALOG** pour ajuster le niveau des signaux audio et vidéo transmis aux prises d'entrée audio analogique TV/STB de cet appareil.  
Plage de réglage: -6.0 dB à 0.0 dB  
Réglage initial: -3.0 dB
- Sélectionnez **TV OPTICAL** pour ajuster le niveau des signaux audio et vidéo transmis à la prise TV OPTICAL IN de cet appareil.  
Plage de réglage: -6.0 dB à 0.0 dB  
Réglage initial: -3.0 dB
- Sélectionnez **VCR ANALOG** pour ajuster le niveau des signaux audio et vidéo transmis aux prises d'entrée audio analogique de magnéscope sur cet appareil.  
Plage de réglage: -6.0 dB à 0.0 dB  
Réglage initial: -3.0 dB
- Sélectionnez **AUX OPTICAL** pour ajuster le niveau des signaux audio et vidéo transmis à la prise AUX OPTICAL IN de cet appareil.  
Plage de réglage: -6.0 dB à 0.0 dB  
Réglage initial: -3.0 dB
- Sélectionnez **DVD COAXIAL** pour ajuster le niveau des signaux audio et vidéo transmis à la prise COAXIAL IN de cet appareil.  
Plage de réglage: -6.0 dB à 0.0 dB  
Réglage initial: -3.0 dB

## ■ INPUT RENAME (Changement du nom d'une entrée)

Ce paramètre sert à changer le nom de la source d'entrée sur l'affichage OSD et sur l'afficheur de la face avant. Appuyez sur une touche de sélection d'entrée (TV, STB, DVD, VCR ou AUX) pour sélectionner l'appareil dont le nom doit être modifié, puis procédez comme il est dit ci-dessous.



## 4 Appuyez sur ENTER pour la dégager.

Le nouveau nom est enregistré et la page précédente est rétablie.

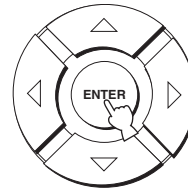

## 1 Utilisez ◀ / ▶ pour placer le caractère \_ (soulignement) sous le caractère à modifier.

Le caractère \_ (soulignement) clignote.

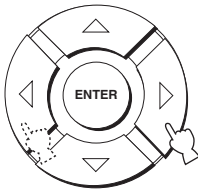

## 2 Utilisez ▲ / ▼ pour sélectionner le caractère à utiliser.

- Chaque entrée peut contenir 8 caractères.
- Appuyez sur ▲ pour changer le caractère dans l'ordre suivant ou appuyez sur ▼ pour le changer en sens inverse:  
A à Z, espace, 0 à 9, espace, a à z, espace, #, \*, +, etc.

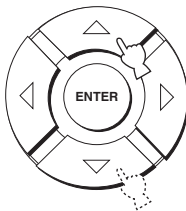

## 3 Répétez les étapes 1 à 3 pour renommer chaque entrée.

## DISPLAY MENU

Utilisez ce menu pour régler les différents paramètres qui déterminent l'affichage.

SET MENU → MANUAL SETUP → DISPLAY MENU



### ■ DIMMER SET (Réglage de luminosité)

Utilisez ce menu pour régler la luminosité de l'afficheur de la face avant.

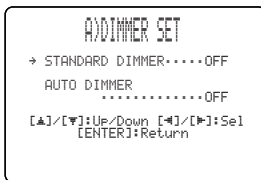

#### STANDARD DIMMER (Standard)

Cette option sert à régler la luminosité de l'afficheur de la face avant lorsque vous utilisez les touches de la face avant ou celles du boîtier de télécommande pour commander l'appareil.

Choix: -2, -1, **OFF**

#### AUTO DIMMER (Atténuation automatique)

Si aucune opération n'est réalisée pendant la période indiquée, la luminosité de l'afficheur de la face avant s'atténue. Utilisez ce paramètre pour régler la luminosité de l'afficheur de la face avant dans un tel cas.

Choix: OFF (la même luminosité que le réglage

STANDARD DIMMER), -1 à -3

(selon le réglage STANDARD DIMMER),  
DISPLAY OFF

### ■ OSD SET (Réglages OSD)

Utilisez ce menu pour régler la position et la couleur du fond de l'affichage OSD.

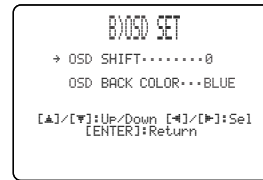

#### OSD SHIFT (Position d'affichage sur écran)

Utilisez ce menu pour positionner verticalement l'affichage sur écran (OSD). Choisissez une valeur inférieure – (moins) pour monter la position de l'affichage (OSD), et une valeur supérieure + (plus) pour l'abaisser.

Choix: -5 à +5

Réglage initial: 0

#### OSD BACK COLOR

##### (Couleur de fond de l'affichage (OSD))

Utilisez ce menu pour choisir la couleur de fond de l'affichage sur écran (OSD).

Choix: **BLUE**, GRAY

### ■ UNIT SET (Unité de mesure)

Utilisez de menu pour changer l'unité de mesure affichée.

Choix: **METERS**, FEET



- Choisissez METERS pour indiquer les distances en mètre.
- Choisissez FEET pour indiquer les distances en pieds.

# RÉGLAGE DE LA BALANCE AUDIO

Vous pouvez régler le niveau de sortie des faisceaux sonores sur chaque voie à l'aide du signal d'essai ou la sortie audio dans chaque mode de faisceaux pour obtenir un son d'ambiance plus proche de la réalité.

## Utilisation du signal d'essai

Le générateur de signal d'essai permet l'émission, depuis chaque voie, d'un son qui vous apporte le moyen de réaliser un équilibrage global.

Il permet de régler le volume de chaque voie pour qu'elles paraissent toutes au même niveau depuis votre position d'écoute.

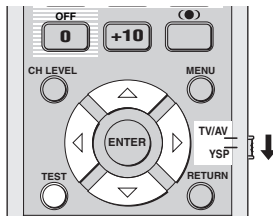

- 1 Réglez le sélecteur de mode de fonctionnement sur YSP pour agir sur cet appareil.



- 2 Appuyez sur TEST du boîtier de télécommande.

TEST FRONT L apparaît sur l'afficheur de la face avant et le signal d'essai est émis par la voie avant gauche.



- 3 Utilisez  $\triangle$  /  $\nabla$  pour sélectionner la voie à régler.

Les indications sur l'afficheur de la face avant changent de la façon suivante:

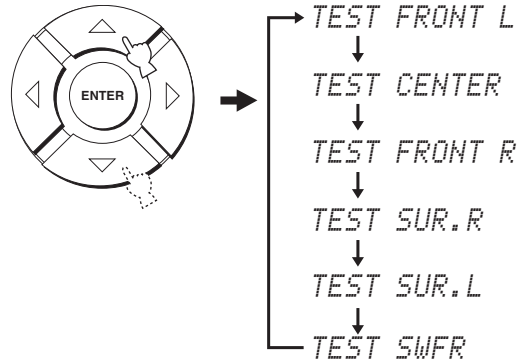

### Remarque

TEST SWFR n'est disponible que si un caisson de graves est relié à cet appareil et si SWFR est sélectionné pour BASS OUT dans SOUND MENU (voir page 63).

- 4 Utilisez  $\triangleleft$  /  $\triangleright$  pour régler le niveau de sortie.

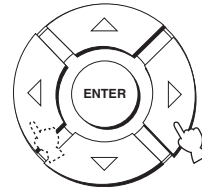

Plage de réglage: -10 dB à +10 dB

**5 Appuyez sur TEST lorsque les réglages sont terminés.**



**Remarques**

- Le niveau de toutes les voies ne peut pas être réglé lorsque la lecture stéréo ou my beam est sélectionné comme mode de faisceaux (voir pages 46 et 47).
- FRONT L/R ne peut pas être ajusté lorsque stéréo plus 3 faisceaux est sélectionné comme mode de faisceaux (voir page 41).
- Les voies FRONT L/R sont automatiquement ajustées en fonction des réglages effectués pour les autres voies lorsque stéréo plus 3 faisceaux ou la lecture stéréo est sélectionné comme mode de faisceaux (voir pages 41 et 46).



Si le niveau d'une des voies ne peut pas être réglé, --dB apparaîtra sur l'afficheur de la face avant.

**Utilisation du signal audio en cours de lecture**

Il est possible de régler manuellement le niveau de chaque voie tout en écoutant une source, par exemple un DVD.

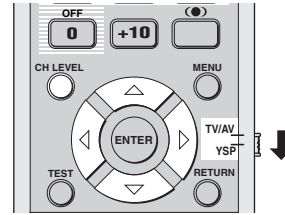

**1 Réglez le sélecteur de mode de fonctionnement sur YSP pour agir sur cet appareil.**



**2 Appuyez plusieurs fois de suite sur CH LEVEL (ou appuyez sur CH LEVEL puis sur  $\Delta$  /  $\nabla$ ) pour sélectionner la voie que vous voulez régler.**

Les indications sur l'afficheur de la face avant changent de la façon suivante:

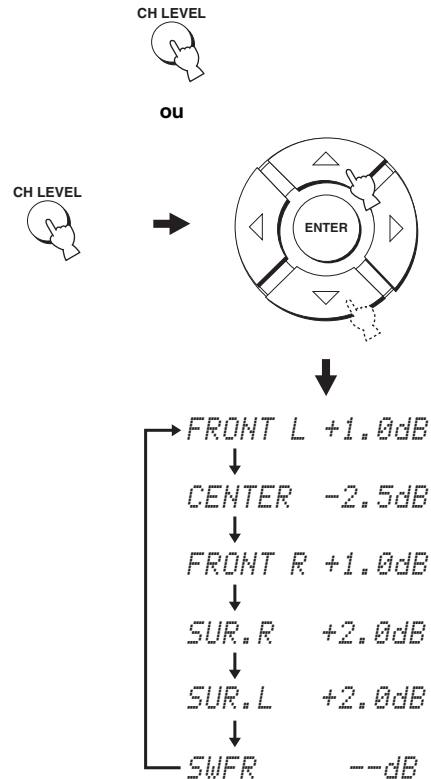

**Remarque**

SWFR n'est disponible que si un caisson de graves est relié à cet appareil et si SWFR est sélectionné pour BASS OUT dans SOUND MENU (voir page 63).

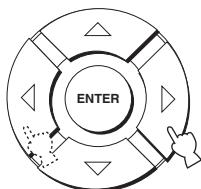
**3 Utilisez ◀ / ▶ pour régler le niveau de sortie.**

Plage de réglage: -10 dB à +10 dB

**4 Attendez quelques secondes sans toucher à l'appareil lorsque le réglage est terminé.****Remarques**

- Le niveau de toutes les voies ne peut pas être réglé lorsque la lecture stéréo est sélectionnée comme mode de faisceaux (voir page 46).
- FRONT L/R ne peut pas être ajusté lorsque stéréo plus 3 faisceaux est sélectionné comme mode de faisceaux (voir page 41).
- Seul CENTER peut être réglé lorsque my beam est sélectionné comme mode de faisceaux (voir page 47).
- Les voies FRONT L/R sont automatiquement ajustées en fonction des réglages effectués pour les autres voies lorsque stéréo plus 3 faisceaux ou la lecture stéréo est sélectionné comme mode de faisceaux (voir pages 41 et 46).



Si le niveau d'une des voies ne peut pas être réglé, -dB apparaîtra sur l'afficheur de la face avant.



# SÉLECTION D'UN MODE D'ENTRÉE

Le type de signaux audio à transmettre par la source sélectionnée peut être choisie en de préférences personnelles ou de la source.



Il est conseillé de régler le mode d'entrée sur AUTO dans la plupart des cas.

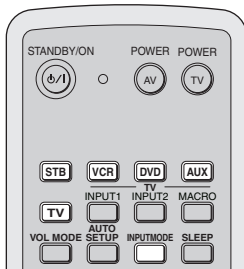

**1 Réglez le sélecteur de mode de fonctionnement sur YSP pour agir sur cet appareil.**



**2 Appuyez sur une des touches de sélection d'entrée sur le boîtier de télécommande pour sélectionner la source d'entrée souhaitée.**

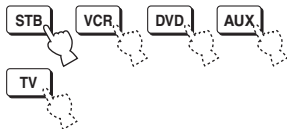

**3 Appuyez plusieurs fois de suite sur INPUTMODE sur le boîtier de télécommande pour afficher successivement les divers modes d'entrée.**

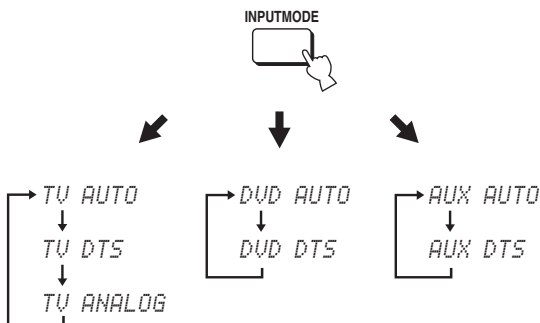

Lorsque vous sélectionnez TV ou STB comme source

Lorsque vous sélectionnez DVD comme source

Lorsque vous sélectionnez AUX comme source

## Remarques

- Le mode d'entrée d'un magnéscope ne peut être que ANALOG. Toutefois, si la prise TV OPTICAL IN est attribuée à la fonction VCR, AUTO, DTS et ANALOG seront disponibles comme modes d'entrée pour le magnéscope (voir page 65).
- ANALOG n'est pas disponible comme mode d'entrée pour les fonctions DVD et AUX.

## AUTO

Ce mode sélectionne automatiquement les signaux d'entrée audio dans l'ordre suivant:

- 1) Dolby Digital ou DTS
- 2) PCM
- 3) Analogique

Utilisez ce mode d'entrée dans la plupart des cas.

## DTS

Ce mode ne sélectionne que les signaux numériques au format DTS.

Comparé à AUTO, ce mode apporte une plus grande stabilité de lecture pour la lecture de CD ou de LD enregistrés en DTS.

## ANALOG

Ce mode ne sélectionne que les signaux analogiques.

Si des signaux numériques et des signaux analogiques sont fournis en même temps, seuls les signaux analogiques seront sélectionnés.



Vous pouvez choisir le mode d'entrée qui est adopté par défaut au moment où l'appareil est mis en service (voir page 65).

# RÉGLAGE DES PARAMÈTRES SYSTÈME

Cet appareil comprend d'autres menus qui apparaissent sur l'afficheur de la face avant. Ces menus proposent d'autres options qui peuvent être utilisées pour régler ou personnaliser les fonctions de cet appareil.

## Utilisation des paramètres du système

Procédez de la façon suivante pour accéder aux paramètres du système.

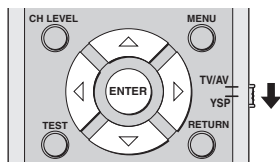
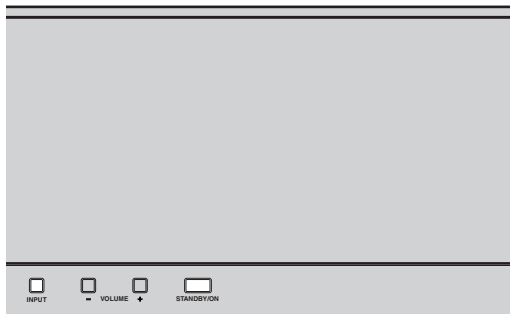

- 1 Appuyez sur **STANDBY/ON** sur la face avant pour mettre l'appareil hors tension.



- 2 Appuyez sur **INPUT** sur la face avant et maintenez la pression, puis appuyez sur **STANDBY/ON** sur la face avant pour mettre l'appareil sous tension.

MEMORY PROTECT apparaît sur l'afficheur de la face avant.

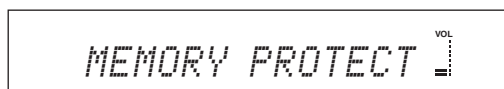

- 3 Relâchez **INPUT** sur la face avant.

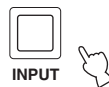

## Réglage de MEMORY PROTECT

Vous pouvez protéger les réglages sauvegardés dans la mémoire pour qu'ils ne risquent pas d'être effacés ou changés par inadvertance.

- 1 Répétez les étapes 1 à 3 dans "Utilisation des paramètres du système" sur cette page.

- 2 Réglez le sélecteur de mode de fonctionnement sur **YSP** pour agir sur cet appareil.



- 3 Assurez-vous que **MEMORY PROTECT** apparaît sur l'afficheur de la face avant et appuyez sur **ENTER**.

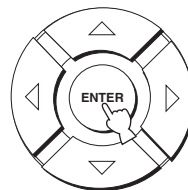

- 4 Appuyez sur ◀ / ▶ pour sélectionner PROTECT: ON ou PROTECT: OFF.

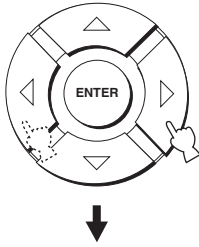

- Sélectionnez PROTECT: ON pour rendre la protection effective.
- Sélectionnez PROTECT: OFF pour annuler la protection.

- 5 Appuyez sur STANDBY/ON sur la face avant pour mettre cet appareil en mode d'attente.



Le nouveau réglage de volume sera effectif la prochaine fois que l'appareil sera mis en service.

## Réglage de MAX VOLUME

Vous pouvez régler le niveau sonore maximal de l'appareil pour qu'il n'émette pas de son plus fort.

- 1 Répétez les étapes 1 à 3 dans "Utilisation des paramètres du système" à la page 72.

- 2 Réglez le sélecteur de mode de fonctionnement sur YSP pour agir sur cet appareil.



- 3 Appuyez sur ▲ / ▼ sur le boîtier de télécommande de sorte que MAX VOLUME SET apparaissent sur l'afficheur de la face avant.

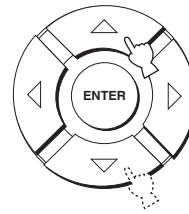

- 4 Appuyez sur ENTER.

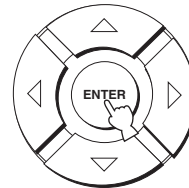

- 5 Appuyez sur ◀ / ▶ pour régler le niveau sonore maximal.

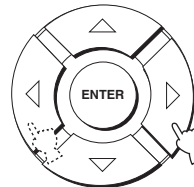

Plage de réglage: MAX, 99 à 01, MIN  
 Incrément de réglage : 1

- 6 Appuyez sur STANDBY/ON sur la face avant pour mettre cet appareil en mode d'attente.



Le nouveau réglage de volume sera effectif la prochaine fois que l'appareil sera mis en service.

## Réglage de **TURN ON VOLUME**

Le niveau de volume initial, valide à la mise sous tension de l'appareil, peut être spécifié.

**1** Répétez les étapes 1 à 3 dans "Utilisation des paramètres du système" à la page 72.

**2** Réglez le sélecteur de mode de fonctionnement sur **YSP** pour agir sur cet appareil.



**3** Appuyez sur  $\triangle$  /  $\nabla$  sur le boîtier de télécommande de sorte que **TURN ON VOLUME** apparaissent sur l'afficheur de la face avant.

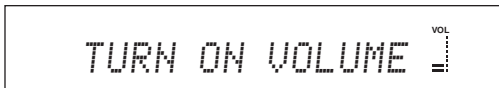
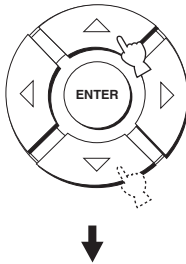

**4** Appuyez sur **ENTER**.

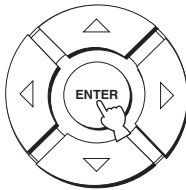

**5** Appuyez sur  $\triangleleft$  /  $\triangleright$  pour régler le niveau de volume initial.

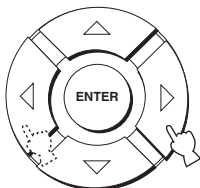

Plage de réglage: MAX, 99 à 01, OFF  
Incrément de réglage : 1

**6** Appuyez sur **STANDBY/ON** sur la face avant pour mettre cet appareil en mode d'attente.



Le nouveau réglage de volume sera effectif la prochaine fois que l'appareil sera mis en service.

## Réglage de **DEMO MODE**

La sortie des faisceaux de cet appareil peut être testée pour en vérifiant la qualité sonore.



Pour ce faire, il suffit d'appuyer sur **INPUT** sur la face avant de l'appareil. Il faut appuyer au moins 2 secondes sur **INPUT** pour que le faisceau sonore soit émis. Le faisceau sonore sort de la gauche puis de la droite, deux fois, et s'arrête.

**1** Répétez les étapes 1 à 3 dans "Utilisation des paramètres du système" à la page 72.

**2** Réglez le sélecteur de mode de fonctionnement sur **YSP** pour agir sur cet appareil.

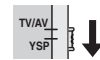

**3** Appuyez sur  $\triangle$  /  $\nabla$  sur le boîtier de télécommande de sorte que **DEMO MODE** apparaissent sur l'afficheur de la face avant.

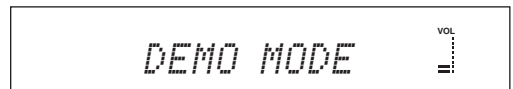
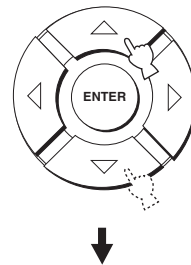

- 4 Appuyez sur ◀ / ▶ pour sélectionner DEMO: ON ou DEMO: OFF.

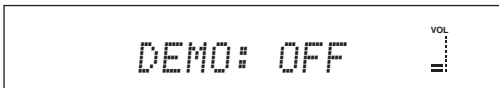
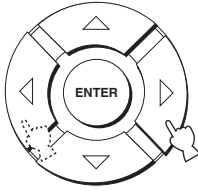

- Sélectionnez DEMO: ON pour activer le mode de démonstration.
- Sélectionnez DEMO: OFF pour désactiver le mode de démonstration.

- 5 Appuyez sur STANDBY/ON sur la face avant pour mettre cet appareil en mode d'attente.



Le nouveau réglage de volume sera effectif la prochaine fois que l'appareil sera mis en service. Appuyez sur MY BEAM pour tester le faisceau sonore.

Le faisceau sonore sort de la gauche puis de la droite. Appuyez une nouvelle fois sur ENTER pour arrêter le faisceau.

## Réglage de FACTORY PRESET

Vous pouvez rétablir tous les réglages par défaut de cet appareil. Cette opération a pour effet de rétablir les valeurs initiales de TOUS les paramètres de SET MENU.

### Remarque

Après cette opération, vous devez exécuter une nouvelle fois AUTO SETUP pour réajuster le son en fonction de l'environnement sonore.

- 1 Répétez les étapes 1 à 3 dans "Utilisation des paramètres du système" à la page 72.

- 2 Réglez le sélecteur de mode de fonctionnement sur YSP pour agir sur cet appareil.



- 3 Appuyez sur ▲ / ▼ sur le boîtier de télécommande de sorte que FACTORY PRESET apparaissent sur l'afficheur de la face avant.

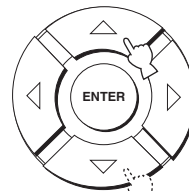

- 4 Appuyez sur ENTER.

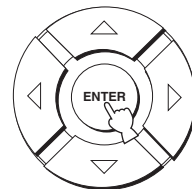

- 5** Appuyez sur ◀ / ▶ pour sélectionner PRESET: RESET ou PRESET: CANCEL.

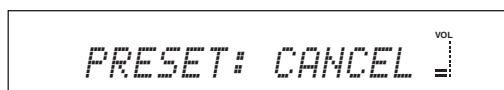
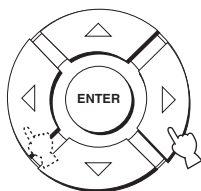

- Sélectionnez PRESET: RESET pour rétablir tous les réglages actuels.
- Sélectionnez PRESET: CANCEL pour annuler cette opération.

- 6** Appuyez sur STANDBY/ON sur la face avant pour mettre cet appareil en mode d'attente.



Le nouveau réglage de volume sera effectif la prochaine fois que l'appareil sera mis en service.

# PARTICULARITÉS DE LA TÉLÉCOMMANDE

Le boîtier de télécommande est conçu pour agir sur cet appareil mais aussi sur d'autres appareils audiovisuels fabriqués par YAMAHA et d'autres sociétés. Pour agir sur d'autres appareils, vous devez programmer les codes de commande appropriés et régler le sélecteur de mode de fonctionnement sur TV/AV pour changer la zone de commande.

## Remarque

Il se peut que vous soyez dans l'incapacité d'agir sur l'appareil audiovisuel extérieur bien que vous ayez convenablement enregistré le code de commande qui lui correspond. En ce cas, employez le boîtier de télécommande qui vous a été fourni avec l'appareil.

## Enregistrement des codes de commande

Vous pouvez commander d'autres appareils en enregistrant les codes de commande qui conviennent. Les codes peuvent être définis pour chaque fonction (TV, STB, DVD, VCR et AUX).

Pour déterminer quel code utiliser, voir "LISTE DES CODES DE COMMANDE" à la fin de ce mode d'emploi.

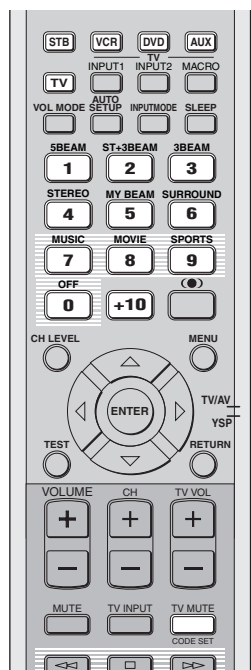

- 1 Appuyez sur **CODE SET** sur le boîtier de télécommande et maintenez la pression, puis appuyez sur une des touches de sélection d'entrée pour sélectionner la source pour laquelle le code doit être spécifié.

Le témoin de transmission clignote deux fois et reste allumé.

Passez à l'étape 2 tout en tenant **CODE SET** enfoncé.

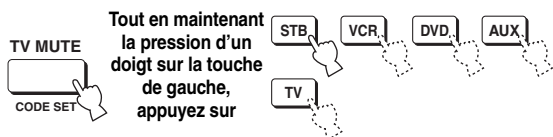

- 2 Appuyez sur les touches numériques pour introduire le code de commande tout en tenant **CODE SET** enfoncé.

Exemple de réglage: Zone d'entrée DVD YAMAHA

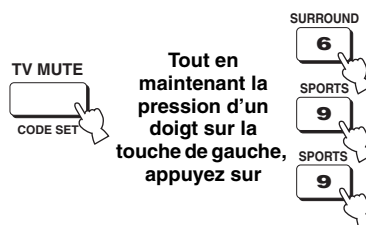

- 3 Voir "Commande des autres appareils" à la page 78 pour connaître la manière d'agir sur l'appareil extérieur au moyen du boîtier de télécommande de cet appareil-ci.

Si l'appareil extérieur répond convenablement aux ordres, l'enregistrement du code de commande a été fructueux.

Si l'appareil ne répond pas aux ordres, cela peut vouloir dire que le code de commande était incorrect. Assurez-vous d'avoir choisi le code de commande qui convient (reportez-vous à "LISTE DES CODES DE COMMANDE", à la fin de ce mode d'emploi) et reprenez à partir de l'étape 1.

## Remarque

Si plusieurs codes sont prévus pour le fabricant de l'appareil, essayez chaque code l'un après l'autre pour déterminer celui qui convient.

Si les piles sont retirées pendant plus de 2 minutes, ou si elles sont complètement usagées, le contenu de la mémoire est effacé. Si le contenu de la mémoire est effacé, introduisez des piles neuves puis enregistrez une nouvelle fois les codes de commande. Lors du remplacement des piles, prenez soin de n'appuyer sur aucune touche du boîtier de télécommande. En effet, une pression sur une touche efface alors le contenu de la mémoire.

## Commande des autres appareils

### ■ Utilisation du téléviseur

Réglez le sélecteur de mode de fonctionnement sur TV/AV puis appuyez sur TV pour sélectionner le téléviseur comme source. La zone de commande du boîtier de télécommande agit maintenant sur le téléviseur.

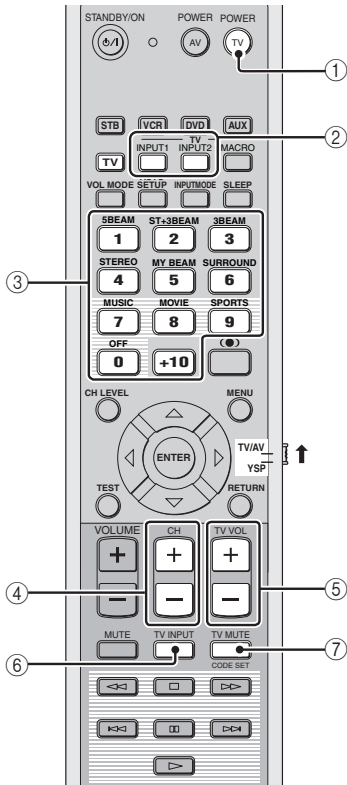

- ① **TV POWER**  
Pour mettre le téléviseur en ou hors service.
- ② **TV INPUT1/2**  
Pour choisir la source pour le téléviseur.
- ③ **Touches numériques**  
Pour choisir le canal de télévision.
- ④ **CH +/-**  
Pour sélectionner les chaînes de télévision.
- ⑤ **TV VOL +/-**  
Pour régler le niveau de sortie du téléviseur.
- ⑥ **TV INPUT**  
Pour choisir la source pour le téléviseur.
- ⑦ **TV MUTE**  
Pour couper momentanément les sons du téléviseur.

### ■ Utilisation du lecteur de DVD

Réglez le sélecteur de mode de fonctionnement sur TV/AV puis appuyez sur DVD pour sélectionner le lecteur de DVD comme source. La zone de commande du boîtier de télécommande agit maintenant sur le lecteur de DVD.

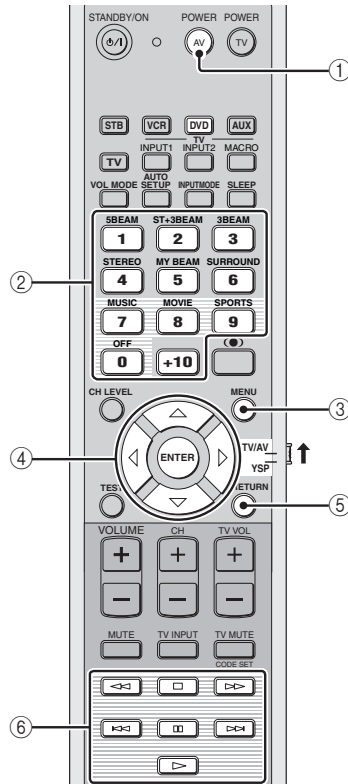

- ① **AV POWER**  
Pour mettre en ou hors service le lecteur de DVD.
- ② **Touches numériques**  
Utilisez ces touches pour la frappe des nombres.
- ③ **MENU**  
Pour afficher le menu du DVD.
- ④ **Touches de déplacement du curseur**  
△ / ▽ / ◀ / ▶, **ENTER**  
Pour sélectionner un poste du menu du DVD.
- ⑤ **RETURN**  
Pour rétablir la page de menu du DVD précédente ou quitter le menu du DVD.
- ⑥ **Touches de fonctionnement pour les lecteurs de DVD et les magnétoscopes**  
Pour commander une opération telle que la lecture du DVD ou l'arrêt de la lecture.



## ■ Utilisation du magnétoscope

Réglez le sélecteur de mode de fonctionnement sur TV/AV puis appuyez sur VCR pour sélectionner le magnétoscope comme source.

La zone de commande du boîtier de télécommande agit maintenant sur le magnétoscope.

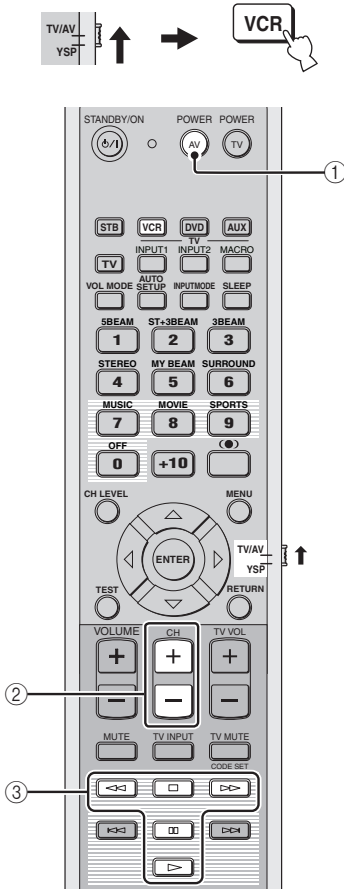

### ① AV POWER

Pour mettre en ou hors service le magnétoscope.

### ② CH +/-

Pour sélectionner les canaux disponibles pour le magnétoscope.

### ③ Touches de fonctionnement pour les lecteurs de DVD et les magnétoscopes

Pour commander une opération telle que la lecture d'une cassette ou l'arrêt de la lecture.

## ■ Utilisation du STB (Télévision câblée/Tuner satellite)

Réglez le sélecteur de mode de fonctionnement sur TV/AV puis appuyez sur STB pour sélectionner STB comme source.

La section de commande du boîtier de télécommande agit maintenant sur le tuner STB.

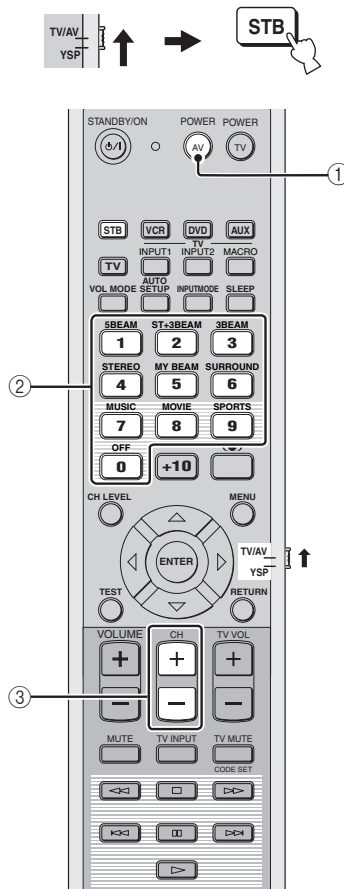

### ① AV POWER

Pour mettre en ou hors service le STB.

### ② Touches numériques

Utilisez ces touches pour la frappe des nombres.

### ③ CH +/-

Pour sélectionner les canaux disponibles pour le STB.

## Utilisation des macros TV

Les macros TV permettent d'effectuer toute une série d'opérations en appuyant sur une seule touche. Par exemple, pour lire un DVD il faut normalement mettre l'appareil en service, sélectionner DVD comme source d'entrée et appuyer sur la touche de lecture. Si vous utilisez la fonction macros TV, il vous suffira d'appuyer sur la touche macro DVD pour effectuer toutes ces opérations.

### Remarques

- Veillez à programmer un code de commande pour le téléviseur avant de créer des macros.
- Si le téléviseur ne possède pas de tuner, le réglage de macros s'effectuera différemment.
- Si vous appuyez sur d'autres touches du boîtier de télécommande que celles utilisées pour le réglage de macros, la procédure sera annulée.
- Si les réglages ne sont pas effectués en l'espace de 10 secondes aux étapes 2 et 3, la procédure sera annulée. Dans ce cas, recommencez à partir de l'étape 1.

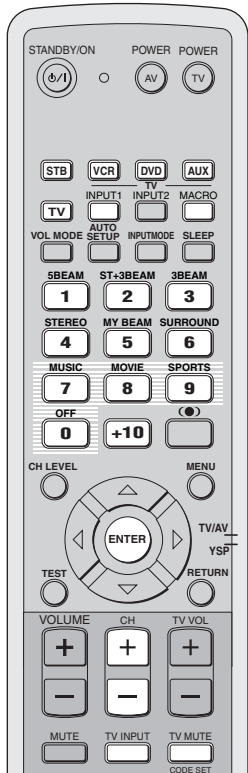

## ■ Réglages de macros pour un téléviseur avec tuner

- 1 Appuyez sur **CODE SET** sur le boîtier de télécommande et maintenez la pression, puis appuyez sur une des touches de sélection d'entrée pour sélectionner la source pour laquelle la macro doit être spécifiée.

Passez à l'étape 2 tout en tenant **CODE SET** enfoncé.

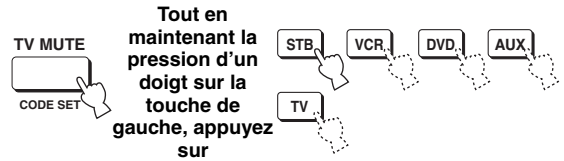

- 2 Appuyez sur **MACRO** sur le boîtier de télécommande tout en tenant **CODE SET** enfoncé.

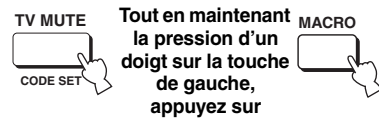

- 3 Appuyez sur **CH +/-** ou sur le pavé numérique pour sélectionner le canal de télévision.

Assurez-vous que l'écran TV est remplacé par l'écran tuner.

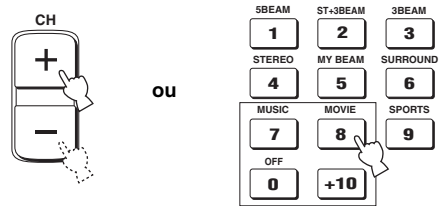

- 4 Appuyez plusieurs fois de suite sur **TV INPUT** sur le boîtier de télécommande pour que la source sélectionnée à l'étape 1 change d'affichage.



- 5 Appuyez sur **ENTER** sur le boîtier de télécommande pour valider le réglage de macro.

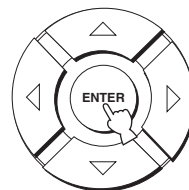

## ■ Réglages de macros pour un téléviseur sans tuner

**1** Appuyez sur **CODE SET** sur le boîtier de télécommande et maintenez la pression, puis appuyez sur une des touches de sélection d'entrée pour sélectionner la source pour laquelle la macro doit être spécifiée.

Passez à l'étape 2 tout en tenant **CODE SET** enfoncé.

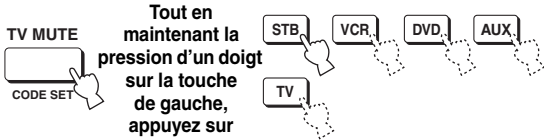

**2** Appuyez sur **MACRO** sur le boîtier de télécommande tout en tenant **CODE SET** enfoncé.

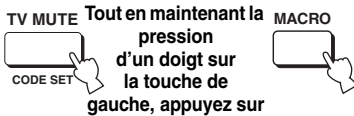

**3** Appuyez sur **INPUT1** du boîtier de télécommande.



**4** Appuyez plusieurs fois de suite sur **CH +/-** ou **TV INPUT** sur le boîtier de télécommande pour que la source sélectionnée à l'étape 1 change d'affichage.

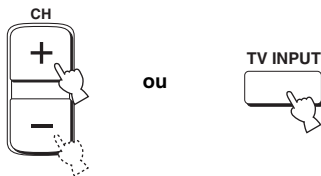

**5** Appuyez sur **ENTER** sur le boîtier de télécommande pour valider le réglage de macro.

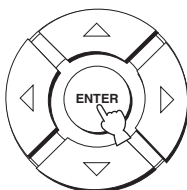

## ■ Utilisation des macros

**1** Réglez le sélecteur de mode de fonctionnement sur **YSP** pour agir sur cet appareil.



**2** Appuyez environ 2 secondes sur une touche de sélection d'entrée pour sélectionner la source d'entrée qui doit être activée par une macro.

L'entrée TV change en même temps que le mode d'entrée.

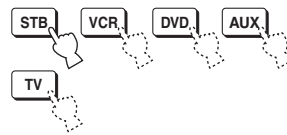

## ■ Annulation d'une macro

**1** Appuyez sur **CODE SET** sur le boîtier de télécommande et maintenez la pression, puis appuyez sur une des touches de sélection d'entrée pour sélectionner la source pour laquelle la macro doit être annulée.

Passez à l'étape 2 tout en tenant **CODE SET** enfoncé.

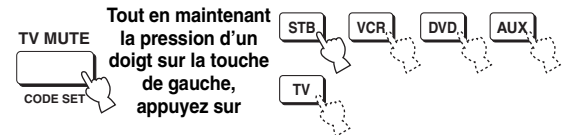

**2** Appuyez sur **MACRO** sur le boîtier de télécommande tout en tenant **CODE SET** enfoncé.

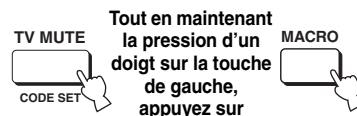

**3** Appuyez sur **ENTER** sur le boîtier de télécommande pour annuler le réglage de macro.

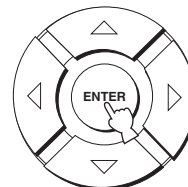

# GUIDE DE DÉPANNAGE

Si vous avez le sentiment que l'appareil ne fonctionne pas convenablement, consultez le tableau ci-dessous. Si le problème que vous avez n'est pas mentionné dans la liste, ou si la solution proposée ne résout pas le problème, mettez l'appareil en mode d'attente, débranchez le cordon d'alimentation et contactez le revendeur ou service après-vente agréé YAMAHA le plus proche.

## ■ Généralités

Anomalies	Causes possibles	Actions correctives	Voir page
<b>L'appareil ne se met pas en service lorsque vous appuyez sur STANDBY/ON, ou encore il repasse en veille quelques secondes après s'être mis en service.</b>	Le cordon d'alimentation n'est pas bien enfoncé dans la prise secteur.	Enfoncez bien la prise du cordon d'alimentation dans la prise secteur.	21
	L'appareil a été soumis à une secousse électrique puissante (provoquée par exemple par un orage ou une décharge d'électricité statique).	Mettez l'appareil en veille, débranchez le cordon d'alimentation puis rebranchez-le environ 30 secondes plus tard et utilisez l'appareil comme à l'accoutumée.	—
<b>L'appareil se met subitement en veille.</b>	La température intérieure de l'appareil est excessive et le circuit de protection contre les surchauffes a été actionné.	Attendez environ une heure, le temps pour que l'appareil refroidisse, puis remettez-le en service.	—
	La minuterie a mis l'appareil hors service.	Mettez l'appareil en service et reprenez la lecture.	—
<b>Absence de son.</b>	Les raccordements des câbles d'entrée ou de sortie ne sont pas corrects.	Raccordez les câbles comme il convient. Si l'anomalie persiste, il se peut que les câbles soient défectueux.	14
	Aucune source convenable n'a été sélectionnée.	Choisissez une source convenable au moyen de INPUT ou des touches de sélection d'entrée.	37
	Le niveau de sortie est réglé au minimum.	Augmentez le niveau de sortie.	39
	Le silencieux fonctionne.	Appuyez sur MUTE ou VOLUME +/- sur le boîtier de télécommande pour rétablir le son et ajustez le volume.	39
	Les signaux que cet appareil ne peut pas reproduire (par exemple les signaux PCM avec une fréquence d'échantillonnage de plus de 96 kHz) ne sont pas reçus.	Choisissez une source dont les signaux sont compatibles avec l'appareil.	—
Changez les réglages système de l'appareil sur ce.		—	
<b>Les sons disparaissent brusquement.</b>	La minuterie a mis l'appareil hors service.	Mettez l'appareil en service et reprenez la lecture.	—
	Le silencieux fonctionne.	Appuyez sur MUTE ou VOLUME +/- sur le boîtier de télécommande pour rétablir le son et ajustez le volume.	39
<b>Absence de son de la part des voies chargées de reproduire les effets.</b>	Vous écoutez la source, ou l'émission, en mode stéréo ou my beam.	Appuyez sur une des touches de sélection de mode faisceau, sur le boîtier de télécommande, de manière à sélectionner un mode de lecture multivoie; écoutez à nouveau la source ou l'émission.	40
<b>Absence de son de la part de la voie centrale.</b>	Le niveau de sortie de la voie centrale est réglé au minimum.	Augmentez le niveau de sortie de la voie centrale.	68
<b>Absence de son de la part des voies d'ambiance.</b>	Le niveau de sortie des voies d'ambiance est réglé au minimum.	Augmentez le niveau de sortie des voies d'ambiance.	68
<b>Le caisson de graves n'émet aucun son.</b>	BASS OUT dans SUBWOOFER SET est réglé sur FRONT.	Sélectionnez SWFR.	63
	La source ne fournit aucune fréquence grave.		

Anomalies	Causes possibles	Actions correctives	Voir page
<b>Distorsion, ou graves trop faibles.</b>	La valeur de CROSS OVER de SUBWOOFER SET n'est pas convenablement choisie.	Choisissez pour CROSS OVER la valeur qui convient.	63
	Un des modes d'écoute de nuit est actuellement sélectionné.	Désactivez les modes d'écoute de nuit.	52
<b>Trop de graves.</b>	TruBass est actuellement activé.	Désactivez TruBass.	54
	Le volume du caisson de grave est trop élevé.	Réduisez le volume du caisson de grave.	—
<b>Les effets sonores d'ambiance sont inexistants.</b>	La pièce d'écoute n'a pas une forme régulière.	Installez cet appareil dans une pièce carrée ou rectangulaire.	—
	Le faisceau ne rencontre aucun mur sur son trajet.	Disposez une surface plane sur le trajet du faisceau, par exemple un panneau.	—
<b>La lecture des sources au format Dolby Digital ou DTS n'est pas possible. (Le témoin Dolby Digital ou DTS ne s'éclaire pas sur l'afficheur de la face avant).</b>	L'appareil relié n'est pas réglé pour fournir en sortie des signaux numériques au format Dolby Digital ou DTS.	Effectuez le réglage qui convient après avoir consulté le mode d'emploi de l'appareil concerné.	—
	Le mode d'entrée est réglé sur ANALOG.	Adoptez AUTO comme valeur pour le mode d'entrée.	71
<b>Il y a de bruit lorsqu'un caisson de graves n'est pas relié à cet appareil.</b>	Le circuit de protection fonctionne car une source avec éléments graves forts est lue.	Diminuez le niveau de sortie.	39
		Sélectionnez SWFR pour BASS OUT.	63
		Reliez un caisson de graves et ajustez les réglages dans SUBWOOFER SET.	63
<b>Les fréquences graves sont déformées.</b>	La valeur de CROSS OVER de SUBWOOFER SET n'est pas convenablement choisie.	Choisissez pour CROSS OVER la valeur qui convient.	63
<b>Absence d'affichage sur l'écran.</b>	Le câble vidéo transmettant les informations d'affichage sur l'écran (OSD) n'est pas correctement raccordé.	Raccordez le câble comme il convient.	15
<b>Cet appareil ne fonctionne pas convenablement.</b>	Le microprocesseur interne a cessé de fonctionner du fait d'une secousse électrique (provoquée par un orage ou une décharge d'électricité statique), ou d'une baisse importante de la tension d'alimentation.	Débranchez le cordon d'alimentation secteur puis rebranchez-le environ 30 secondes plus tard.	—
<b>Un appareil numérique ou un appareil haute fréquence génèrent un brouillage.</b>	Cet appareil est trop proche de l'appareil numérique ou de l'appareil haute fréquence.	Éloignez cet appareil de celui qui est concerné.	—
<b>Cet appareil ne produit pas les effets sonores escomptés.</b>	La source ne contient aucun signal d'effet sonore.	Réglez cet appareil pour qu'il ne tienne pas compte des signaux d'effet sonore.	—
<b>Le réglage automatique my beam n'agit pas.</b>	Il y a trop de bruit dans la pièce d'écoute.	La pièce d'écoute doit être la plus silencieuse possible.	—
		Essayez de faire le réglage manuellement.	48
	La réflexivité du son est trop importante dans la pièce d'écoute.	Choisissez HI ECHO pour REFLECTING.	64
	Le boîtier de télécommande est peut-être utilisée hors de la portée garantie.	Le boîtier de télécommande agit à une distance inférieure à 6 m et sous un angle inférieur à 30 degrés par rapport à une perpendiculaire à la face avant.	22

## ■ Boîtier de télécommande

Anomalies	Causes possibles	Actions correctives	Voir page
<b>Le boîtier de télécommande ne fonctionne pas ou n'agit pas convenablement.</b>	La portée et l'angle sont incorrects.	Le boîtier de télécommande agit à une distance inférieure à 6 m et sous un angle inférieur à 30 degrés par rapport à une perpendiculaire à la face avant.	22
	Le lumière directe du soleil ou d'un éclairage (lampe fluorescente à convertisseur, etc.) frappe le capteur de télécommande de cet appareil.	Changez l'emplacement de l'appareil.	—
	Les piles sont usagées.	Remplacez les piles.	22
<b>Le boîtier de télécommande de cet appareil ne permet pas d'agir sur les appareils extérieurs.</b>	L'appareil extérieur concerné n'est pas sélectionné comme source.	Appuyez sur INPUT sur la face avant ou sur une des touches de sélection d'entrée sur le boîtier de télécommande pour sélectionner l'appareil que vous voulez mettre en service.	37
	Le code de commande n'a pas été correctement enregistré.	Tapez et enregistrez le code de commande qui convient, ou encore tentez un autre code de commande pour le même fabricant; voir "LISTE DES CODES DE COMMANDE", à la fin de ce mode d'emploi.	77
	Même si le code de commande a été bien choisi et bien enregistré, il se peut que l'appareil concerné ne réponde pas aux ordres du boîtier de télécommande.	Utilisez le boîtier de télécommande fourni avec l'appareil extérieur.	—
<b>Les touches de déplacement du curseur ne jouent aucun rôle après accès à SET MENU.</b>	Le sélecteur de mode de fonctionnement a été réglé par inadvertance sur TV/AV.	Réglez le sélecteur de mode de fonctionnement sur YSP.	—
<b>Vous ne pouvez pas utiliser le réglage automatique my beam.</b>	La portée et l'angle sont incorrects.	Le boîtier de télécommande agit à une distance inférieure à 6 m et sous un angle inférieur à 30 degrés par rapport à une perpendiculaire à la face avant.	22

## Formats des gravures sonores

### ■ Dolby Digital

Dolby Digital est un système numérique de correction d'ambiance acoustique qui produit des voies totalement indépendantes. Avec 3 voies avant (gauche, centre et droite) et 2 voies arrière stéréophoniques, Dolby Digital est un système à 5 voies audio. Une voie supplémentaire, sur laquelle ne circulent que les effets basse fréquence (LFE), dénommée voie 0.1, complète l'ensemble à 5.1 voies (la voie LFE est comptée pour 0.1). En utilisant 2 voies stéréo pour les voies d'ambiance, il est permis d'obtenir des effets sonores plus rigoureux que ceux de Dolby Surround, en particulier lorsque la source se déplace. La très grande dynamique (rapport entre les sons maximum et les sons minimum) des 5 voies, qui chacune couvre tout le spectre, et l'orientation précise de la source grâce à un traitement numérique, apportent à l'auditoire un plaisir et un réalisme jusqu'alors inconnus. Cet appareil est conçu pour restituer au mieux tous les environnements sonores, qu'ils soient monophoniques ou à 5.1 voies.

### ■ Dolby Pro Logic II

Dolby Pro Logic II est une technique améliorée pour décoder un grand nombre d'enregistrements Dolby Surround. Cette nouvelle technique autorise la restitution de 5 voies indépendantes, 2 voies avant gauche et droite, une voie avant centrale et 2 voies d'ambiance gauche et droite (la version initiale de Pro Logic ne comportait qu'une seule voie arrière). De plus, outre le mode Movie, cette version propose les modes Music et Game pour les sources à 2 voies.

### ■ Dolby Surround

Dolby Surround fait usage d'un système analogique d'enregistrement à 4 voies pour reproduire des effets sonores réalistes et dynamiques: 2 voies avant gauche et droite (stéréophonie), une voie centrale pour les dialogues (monophonie) et une voie arrière (monophonie) pour les effets sonores. Les voies arrière ne restituent qu'une portion du spectre audible.

Dolby Surround est largement employé pour les cassettes vidéo, les Laser Disc et de nombreuses émissions de télévision câblée ou non. Le décodeur Dolby Pro Logic de cet appareil fait appel à un traitement numérique pour maintenir à une valeur stable le niveau sonore de chaque voie de manière à accentuer les effets sonores produits par les sources mobiles et leur directivité.

### ■ DTS (Digital Theater Systems) Digital Surround

Le système numérique DTS a été mis au point pour remplacer les pistes sonores analogiques des films par 6 pistes numériques; sa popularité croît rapidement et de nombreuses salles s'équipent tous les jours. Digital Theater Systems Inc. a développé une version domestique grâce à laquelle vous pouvez bénéficier dans votre salon de musique de l'ampleur et de l'image sonores DTS qui étaient autrefois réservées aux cinémas. Ce système restitue 6 voies sonores dépourvues de distorsion (une voie gauche, une voie centrale et une voie droite, 2 voies d'ambiance et une voie LFE, comptée pour 0.1, ce qui porte le total à 5.1 voies). Cet appareil dispose d'un décodeur DTS-ES qui permet la restitution du signal sur 6.1 voies en ajoutant une voie arrière d'ambiance au format à 5.1 voies.

### ■ DTS Neo:6

Neo:6 décode, au moyen d'un circuit approprié, les sources 2 voies et en fournit un signal à 6 voies. Ce système permet de disposer de voies couvrant tout le spectre et parfaitement indépendantes, comme s'il s'agissait de voies numériques. Deux modes de fonctionnement sont possibles: Music pour les sources musicales et Cinema pour les films.

### ■ PCM (PCM linéaire)

PCM linéaire est une technique qui, à partir d'un signal analogique, produit un signal numérique, l'enregistre et le transmet sans aucune compression. Cette technique est utilisée pour la gravure des CD et des DVD Audio. Le signal analogique est échantillonné un grand nombre de fois par seconde pour donner naissance au signal PCM. PCM (Pulse Code Modulation) se définit comme une modulation par impulsions et codage du signal analogique au moment de l'enregistrement.

## Informations relatives aux signaux sonores

### ■ Voie des effets sonores (LFE 0.1)

Cette voie reproduit les signaux très graves. La plage des fréquences couvertes s'étend de 20 Hz à 120 Hz. Dans les systèmes Dolby Digital et DTS à 5.1 voies ou 6.1 voies, on compte cette voie pour 0.1 parce qu'elle ne fait que renforcer les fréquences graves alors que les autres 5 ou 6 voies couvrent tout le spectre.

# INDEX

## A

Affichage sur l'écran (OSD).....	24
Afficheur de la face avant.....	7
AUTO SETUP (IntelliBeam) .....	27

## B

Boîtier de télécommande.....	9, 22, 23
------------------------------	-----------

## C

Code de commande .....	77
Cordon d'alimentation.....	21

## D

Dolby Digital .....	42
Dolby Pro Logic .....	42
Dolby Pro Logic II.....	42
DTS .....	42
DTS Neo: 6.....	42
Dynamique .....	64

## L

LFE Voie 0,1.....	85
-------------------	----

## M

Macros TV.....	80
MANUAL SETUP .....	57
MEMORY .....	34, 35
Microphone optimiseur .....	28
Minuterie de mise hors service.....	55
Mode d'ambiance .....	40
Mode de faisceaux .....	40, 46, 47
Mode volume.....	52
My beam.....	47

## P

PCM.....	85
----------	----

## S

SET MENU .....	24
Signal d'essai .....	68
Support de câble.....	14
Support de microphone plat.....	29

## T

Touches de champs sonores.....	49
TruBass .....	54



# CARACTÉRISTIQUES TECHNIQUES

## SECTION AMPLIFICATEUR

- Puissance de sortie maximale (EIAJ)  
..... 2 W (1 kHz, DHT 10%, 4 Ω) × 21  
..... 20 W (100 Hz, DHT 10%, 4 Ω) × 2

## SECTION ENCEINTES

- Haut-parleurs de petit diamètre  
..... Membrane conique de 4 cm, blindage magnétique × 2
- Haut-parleurs de graves  
..... Membrane conique de 10 cm, blindage magnétique × 2
- Prises d'entrée  
AUDIO VCR, TV/STB (Analogique) (1 V, 32 kΩ)  
..... 2 paires (Analogique)  
AUDIO TV/STB, AUX (Optique)..... 2 (Numérique)  
AUDIO DVD (Coaxiale) ..... 1 (Numérique)
- Prises de sortie  
SUBWOOFER OUT (1,5 V, inférieur à 120 Hz)  
..... 1 (Caisson de graves)  
VIDEO OUT (1 Vc-c, 75 Ω) ..... 1 (OSD)
- Prise système  
OPTIMIZER MIC ..... 1 (Microphone d'entrée)

## GÉNÉRALITÉS

- Alimentation  
[Modèle pour l'Australie] ..... CA 240 V, 50 Hz  
[Modèles pour le Royaume-Uni et l'Europe] ..... CA 230 V, 50 Hz  
[Modèle pour la Chine] ..... CA 220 V, 50 Hz  
[Modèle pour la Corée] ..... CA 220 V, 60 Hz  
[Modèle Standard] ..... CA 110–120 V, 50/60 Hz  
[Modèle pour l'Asie] ..... CA 220–240 V, 50/60 Hz
- Consommation ..... 30 W
- Consommation en veille ..... 0,1 W ou moins
- Dimensions (L x H x P) ..... 800 × 153 × 115 mm
- Poids ..... 9,0 kg

\* Les caractéristiques techniques peuvent être modifiées sans avis préalable.

# LIST OF REMOTE CONTROL CODES LISTE DES CODES DE COMMANDE LISTA DEI CODICI DI TELECOMANDO LISTA DE CÓDIGOS DE MANDO A DISTANCIA

<b>TV</b>		PHILCO	297, 225, 239, 298	SONY	644, 676, 677	MULTITECH	397, 348, 354
ADMIRAL	292, 293, 216	PHILIPS	298, 225, 205	SYLVANIA	662	NEC	392, 394, 344, 383
AIWA	294, 276, 283, 284	PIONEER	226, 235, 254, 255, 268	SYMPHONIC	662	NOKIA	393, 395
AKAI	295, 296	PORTLAND	297, 256	THOMSON	646	NOKIA OCEANIC	395
ALBA	296	PROSCAN	293, 221	TOSHIBA	634, 665, 666, 667	OKANO	323
AOC	297	PROSCAN	231, 241, 251	YAMAHA	699, 622, 623, 647, 682	OLYMPIC	325, 328
BELL & HOWELL	292	PROTON	297, 250, 260, 270	ZERITH	663, 664	ORION	327
BESTAR	298	QUASAR	234, 235	<hr/>			
BLAUPUNKT	229, 222	RADIO SHACK	299, 293, 297	<b>VCR</b>			
BLUE SKY	298	RCA	293, 297, 234, 256, 257, 258, 221	ADMIRAL	395	PENTAX	333, 349
BRANDT	223	RUNCO	220, 230, 271	AIWA	396, 397, 398, 329	PHILCO	325, 328, 397
BROC SONIC	297	SABA	223, 269, 265, 266	AKAI	322, 323, 324	PHILLIPS	325, 326, 328, 327, 356, 357
BUSH	296	SAMPO	281, 297, 280	AUDIO DYNAMIC	392, 394	PHONOLA	337
BYD:SIGN	201, 202	SAMSUNG	297, 239, 248, 262, 275	BELL & HOWELL	393	PILOT	396
CLATRONIC	298	SANYO	295, 233, 279, 272, 273, 274, 212	BLAUPUNKT	325, 326	PIONEER	325
CRAIG	224	SCHNEIDER	296	BROC SONIC	327	QUASAR	325, 328
CROSLEX	225	SCOTT	297	BUSH	322	RCA/PROSCAN	325, 326, 328, 333, 335, 349, 358, 363, 397
CURTIS MATHIS	297, 226	SHARP	292, 239, 232, 213	CANON	325, 328	REALISTIC	393, 397, 328, 336, 359, 362, 396, 363
DAEWOO	297, 298, 224, 227, 228	SIEMENS	229	CGM	396, 332	SAMSUNG	354, 358, 363, 364, 365, 366
DAYTRON	239	SIGNATURE	216	CITIZEN	396	SANSUI	394
DUAL	298	SIGNATURE	292	CRAIG	396, 363	SANYO	393, 336, 367
DWIN	293, 281	SONY	263, 214	CURTHIS MATHIS	397, 328, 333	SCHNEIDER	337
EMERSON	297, 224, 239, 232	SYLVANIA	297, 225, 298	DAEWOO	328, 334, 335	SCOTT	399, 335, 336, 348, 359, 354, 358
FURGUSON	223, 265, 266	SYMPHONIC	217, 218, 219	DBX	392, 394	SELECO	322
FIRST LINE	298	TELEFUNKUN	269, 264, 265, 266	DIMENSIA	333	SHARP	395, 362, 382
FISHER	295, 233	THOMSON	223, 266	DYNATECH	397	SIEMENS	393
FRABA	298	TOSHIBA	292, 226, 267, 215	EMERSON	327, 334, 396, 397	SIGNATURE 2000	395, 397
FUJITSU	289	VIDECH	297, 242	FISHER	393, 336	SONY	368, 379, 372, 373, 374, 375
FUNAI	277, 278	WARDS	297, 239, 232, 216	FUNAI	397	SYLVANIA	397, 325, 326, 328
GE	293, 297, 234, 235, 236	YAMAHA	299, 292, 242, 285, 287, 253, 206	GE	328, 333, 387	SYMPHONIC	397
GOODMANS	296, 298, 223	ZENITH	216, 261, 271	GO VIDEO	321, 331, 341, 351, 353, 363	TANDBERG	334
GRUNDIG	229, 238, 249	<hr/>		GOODMANS	334, 337	TANDY	397
HITACHI	297, 239, 242, 243, 285, 206	<b>DVD PLAYER</b>		GRUNDIG	332, 338	TASHIRO	396
ICE	296	AIWA	648, 649	HITACHI	325, 333, 349, 342, 343	TATUNG	392, 394
IRRADIO	296	APEX DIGITAL	652, 653, 654	INSTANT REPLAY	325, 328	TEAC	392, 394, 397
ITT/NOKIA	244, 245	BYD:SIGN	678, 679	ITT/NOKIA	393	TECHNICS	325, 328
JC PENNY	293, 297, 234, 237	DAEWOO	655	JC PENNY	392, 393, 394, 328, 333, 349, 396, 363	TEKNIKA	396
JVC	296, 246, 247, 286	DENON	623, 624, 682	JVC	392, 394, 344, 345, 346, 347	TELEFUNKUN	376, 377
KENDO	298	FUNAI	625	KENDO	396	THOMAS	397
KTV	297, 239	HARMAN/KARDON	656, 657	KENWOOD	392, 394, 396	THORN	393, 396
LG/GOLDSTAR	297, 298, 239, 237	HITACHI	626	LG/GOLDSTAR	396, 388	TOSHIBA	335, 389
LOEWE	298, 248	JVC	627	LOEWE	396, 337	TOTEVISION	363, 396
LXI	293, 297, 225, 226, 233, 298	KENWOOD	628	LUXOR	395	UNITECH	363
MAGNAVOX	297, 225, 239, 298	KLH	658	LXI	393, 396, 397, 336, 349	UNIVERSUM	396, 327, 376
MARANTZ	298, 210	LG/GOLDSTAR	645, 663, 664	MAGNAVOX	325, 326, 328	VIDEOSONIC	363
MATSUI	295	MARANTZ	699, 659	MARANTZ	392, 394	W.WHOUSE	396
MEDION	203, 204, 298	MITSUBISHI	629	MARTA	396	WARDS	395, 396, 336, 362, 397, 363
MEMOREX	297, 216	ONKYO	632, 633, 634	MATSUI	396	YAMAHA	399, 392, 393, 394
MITSUBISHI	299, 297, 259, 287	PANASONIC	623, 635, 668, 672, 682, 683, 684	MEMOREX	328, 336, 396, 397	ZERITH	344, 361, 368, 371, 379, 396, 397
NAD	226, 255	PHILIPS	699, 647, 659	MINOLTA	333, 349		
NEC	297, 252, 282	PIONEER	636, 637, 638, 673, 674, 675, 685, 686, 687	MITSUBISHI	399, 344, 348, 359, 353, 352		
NOKIA	244, 245	RCA	639	MTC	363, 397		
NOKIA OCEANIC	245	SAMSUNG	642				
NORDMENDE	265, 266	SHARP	643				
ONWA	296						
PANASONIC	234, 235, 236, 253, 288, 211						

---

## CABLE TV TUNER

ABC	739, 752, 753, 755, 758, 759, 762
GENERAL INSTRUMENT	722
HAMIN	723, 724, 725, 726, 727
HITACHI	722
JEROLD	722, 728, 729, 732, 733, 734, 735, 736, 737
MAGNAVOX	738
MOTOROLA	748
OAK	739, 742, 743
PANASONIC	744, 745, 746, 747, 783, 784
PHILLIPS	763, 764, 765, 766, 767, 768
PIONEER	748, 785, 747
RADIO SHACK	749
SCIENTIFIC ATLANTA	752, 753, 754
SONY	756, 757
TOCOM	755
UNIVERSAL	769, 772, 773, 774, 775
VIEWSTAR	764, 766, 776, 777, 778, 779, 782

---

## SATELLITE TUNER

ECHOSTAR	822
GE	837, 838, 839
GENERAL INSTRUMENT	823
HITACHI	824
HUGHES	843, 844, 845, 846
JVC	822
MAGNAVOX	825
PANASONIC	826, 829
PHILLIPS	825, 843, 844, 845, 846, 847, 848, 849
PRIMESTAR	827
PROSCAN	837, 838, 839, 842
RADIO SHACK	828
RCA	837, 838, 839, 842
SAMSUNG	852
SONY	832, 835
TOSHIBA	833, 836
UNIDEN	825
ZENITH	834



© 2006 YAMAHA CORPORATION All rights reserved.

**YAMAHA ELECTRONICS CORPORATION, USA** 6660 ORANGETHORPE AVE., BUENA PARK, CALIF. 90620, U.S.A.  
**YAMAHA CANADA MUSIC LTD.** 135 MILNER AVE., SCARBOROUGH, ONTARIO M1S 3R1, CANADA  
**YAMAHA ELECTRONIK EUROPA G.m.b.H.** SIEMENSSTR. 22-34, 25462 RELINGEN BEI HAMBURG, GERMANY  
**YAMAHA ELECTRONIQUE FRANCE S.A.** RUE AMBROISE CROIZAT BP70 CROISSY-BEAUBOURG 77312 MARNE-LA-VALLEE CEDEX02, FRANCE  
**YAMAHA ELECTRONICS (UK) LTD.** YAMAHA HOUSE, 200 RICKMANSWORTH ROAD WATFORD, HERTS WD18 7GQ, ENGLAND  
**YAMAHA SCANDINAVIA A.B.** J A WETTERGRENS GATA 1, BOX 30053, 400 43 VÄSTRA FRÖLUNDA, SWEDEN  
**YAMAHA MUSIC AUSTRALIA PTY, LTD.** 17-33 MARKET ST., SOUTH MELBOURNE, 3205 VIC., AUSTRALIA

**YAMAHA CORPORATION**  
Printed in Malaysia © WH83010



# YSP-900

## QUICK REFERENCE GUIDE

English

This quick reference guide explains steps to connect a TV and a DVD player to this unit and achieve the surround sound effects in a quick, easy manner. For detailed operation, refer to the Owner's Manual.

### Installing this unit

#### Decide where to install this unit.

Install this unit where there are no objects such as furniture obstructing the path of sound beams. Otherwise, the desired surround sound effects may not be achieved. You may install this unit in parallel with the wall or in the corner.

Install this unit in the exact center of the wall when it is measured from the left and right corners.

An object, such as furniture

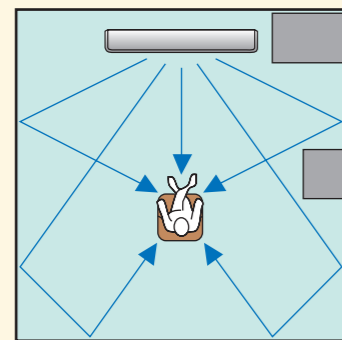

Install this unit in the corner at a 40° to 50° angle from the adjacent walls.

An object, such as furniture

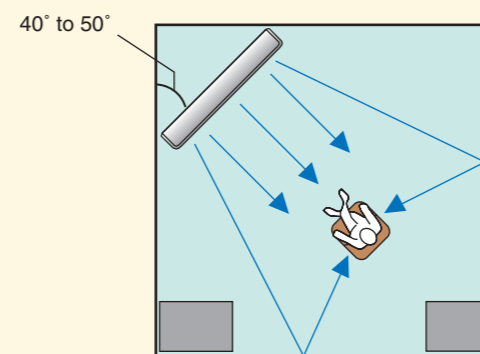

#### Install this unit either above or under your TV.

Please read the following for reference. For further information on installation, see pages 11 to 13 in the Owner's Manual. **Make sure you use the supplied fasteners to prevent an accidental fall of this unit (see page 13 in the Owner's Manual).**

When installing this unit above your TV, place it on the top panel of a commercially available rack as shown below. Make sure that the top panel of the rack is wide and stable enough to support the weight of this unit.

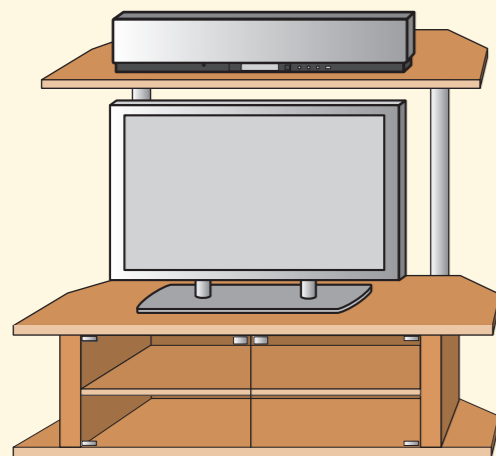

When installing this unit under your TV, place it in a TV cabinet as shown below. Make sure that the cabinet is large enough to allow adequate ventilation space around this unit. **To enjoy better surround effects, place this unit on the upper shelf to keep it away from the floor.**

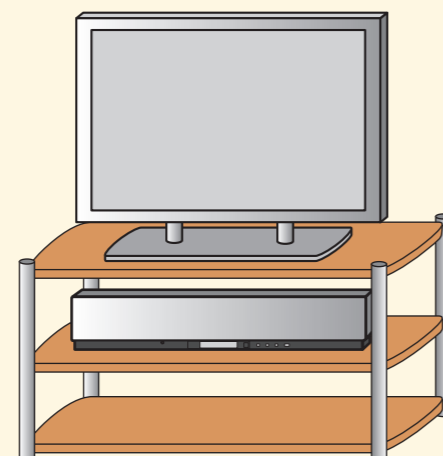

### Connecting external components to this unit

#### Connect external component such as a TV or DVD player to this unit.

Connect your TV or DVD player to this unit using appropriate cables as shown below. Connecting a subwoofer enhances bass sound for listening enjoyment. For further information on connecting other components, see pages 14 to 20 in the Owner's Manual.

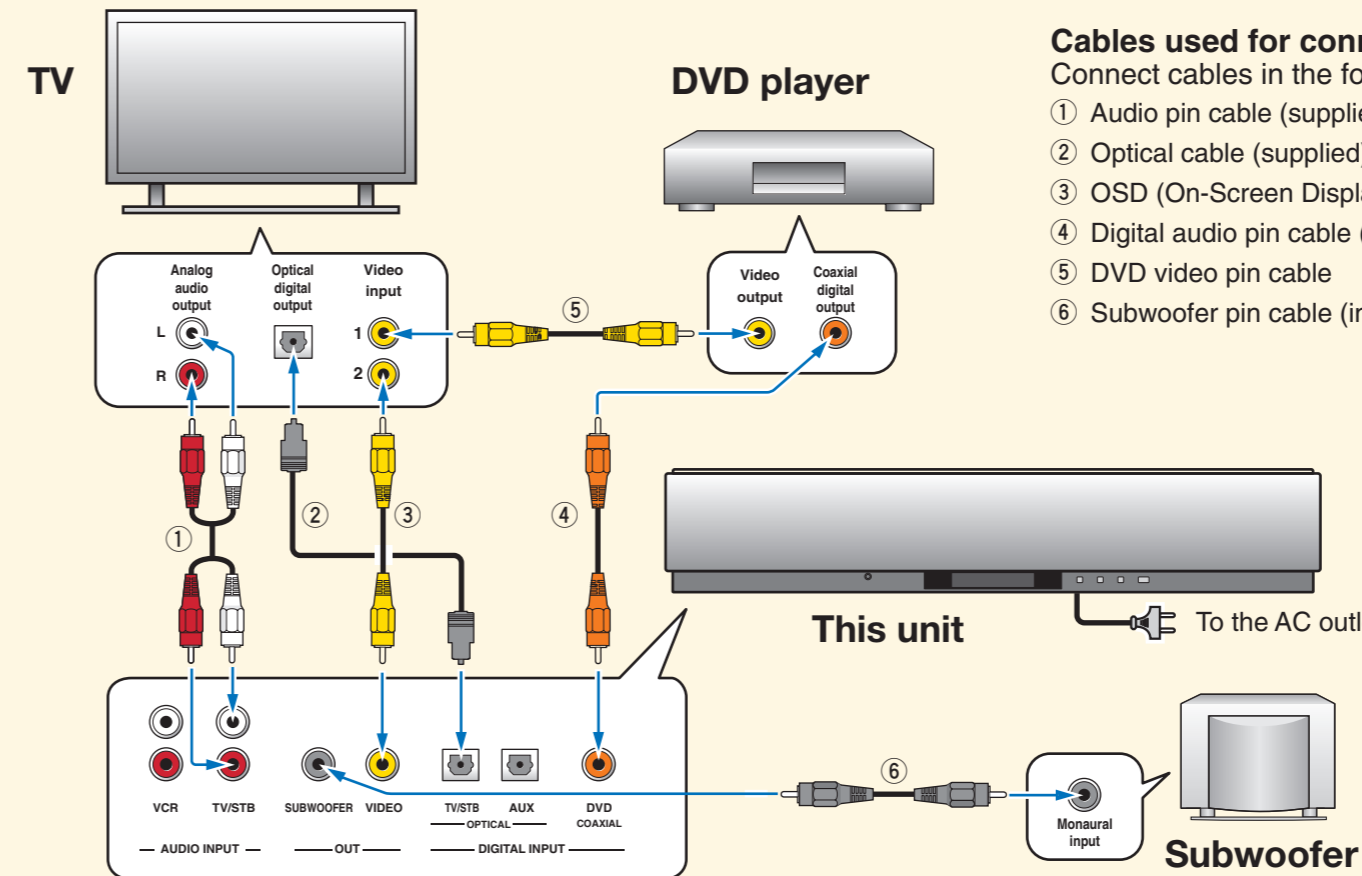

#### Cables used for connections

Connect cables in the following order.

- 1 Audio pin cable (supplied)
- 2 Optical cable (supplied)
- 3 OSD (On-Screen Display) video pin cable (supplied)
- 4 Digital audio pin cable (supplied)
- 5 DVD video pin cable
- 6 Subwoofer pin cable (in case you connect a subwoofer)

#### CAUTION

- Do not plug the power supply cable into a wall outlet until all connections are complete.
- Unplug the power supply cable before changing connections, moving or cleaning this unit.

If a subwoofer is connected to this unit, turn on the power of your subwoofer and then carry out the AUTO SETUP procedure (see the backside) or select "SWFR" for "BASS OUT" in "SUBWOOFER SET" (see page 63 in the Owner's Manual).

### Setting up the listening environment automatically IntelliBeam

#### Connect the optimizer microphone to this unit.

You can automatically adjust the various channel settings that best match your listening environment using the supplied optimizer microphone. Follow the procedure below to connect the optimizer microphone to this unit and place it in a proper location.

#### Connect the optimizer microphone to the OPTIMIZER MIC jack on the front panel.

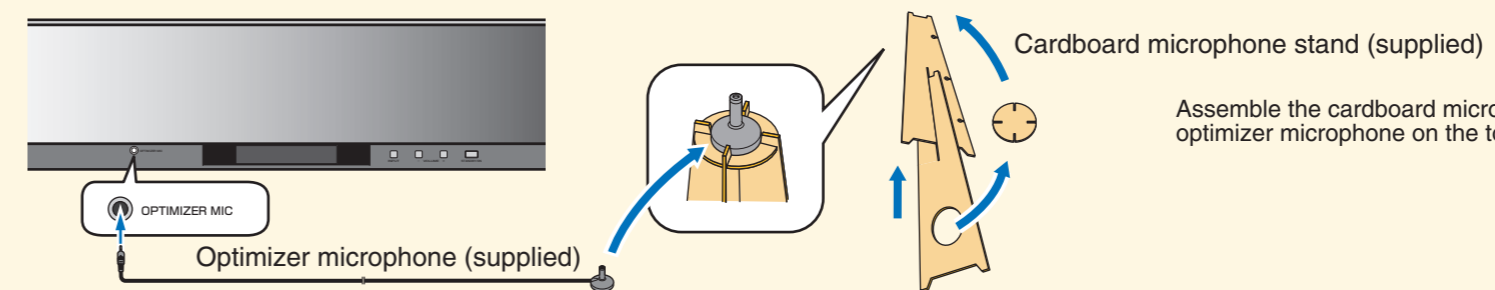

Assemble the cardboard microphone stand and place the optimizer microphone on the top of the stand.

#### Set the optimizer microphone at your normal listening position. Use the supplied cardboard microphone stand or a tripod to place the optimizer microphone at the same height as your ears would be when you are seated.

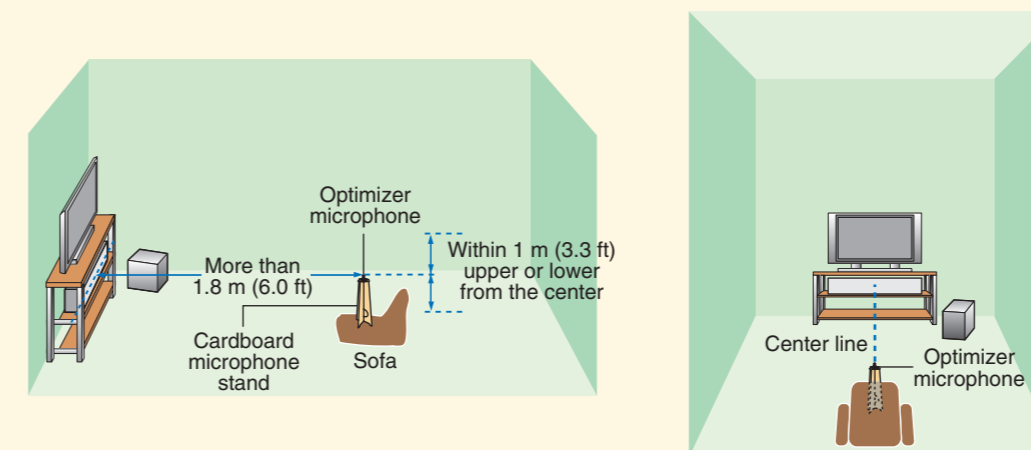

Place the optimizer microphone on the extended center line of this unit and 1.8 m (6.0 ft) or more away from it. Also, make sure place the optimizer microphone within 1 m (3.3 ft) upper or lower from the center height of this unit.

If you have set the optimizer microphone, follow the steps on the backside to start the AUTO SETUP procedure.

Continued on the back

Continued from the front

## Carry out the AUTO SETUP (IntelliBeam) procedure to adjust the settings that best match your listening environment.

This unit employs the YAMAHA IntelliBeam technology with the aid of the supplied optimizer microphone, allowing you to achieve highly accurate sound adjustments that best match your listening environment. Be advised that it is normal for loud test tones to be output during the AUTO SETUP procedure. Make sure that there are no children around in the listening room while the AUTO SETUP procedure is in progress.

### 1 Press STANDBY/ON on the remote control.

The power of this unit turns on.

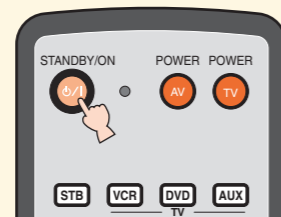

If a subwoofer with adjustable volume and crossover/high cut frequency controls is connected to this unit, set the volume between 10 and 12 o'clock as viewed on a conventional clockface and set the crossover/high cut frequency to the maximum.

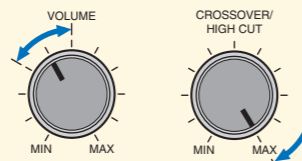

Subwoofer

### 2 Turn on the power of your TV.

### 3 Select the appropriate video input on your TV.

### 4 Set the operation mode selector to YSP.

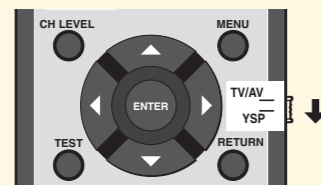

### 5 Press and hold AUTO SETUP for more than 2 seconds.

The menu screen appears on the TV. If the menu screen does not appear, check the video pin cable (connection ③ in the diagram on the front page) is connected properly and then press YSP followed by MENU.

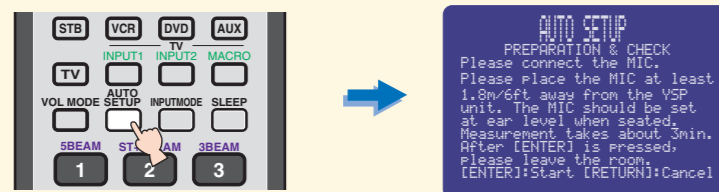

### 6 Check the following points.

- Is the optimizer microphone firmly connected to this unit?
- Is the optimizer microphone placed in a proper location?
- Are there any large obstacles in between the optimizer microphone and the walls in your listening room?
- The AUTO SETUP procedure starts in 10 seconds after pressing ENTER on step 7. To achieve the best results possible, evacuate yourself for your listening room until the AUTO SETUP procedure is completed.
- To cancel the AUTO SETUP procedure after it is started, press RETURN.
- The AUTO SETUP procedure takes about **3 minutes**.

### 7 Press ENTER to start the AUTO SETUP procedure.

The following screen appears on the TV and the AUTO SETUP procedure starts in 10 seconds.

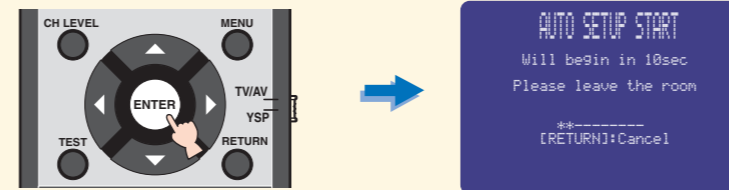

The setup screen automatically changes during the AUTO SETUP procedure. If any error occurs, the corresponding error message appears on the screen. In this case, see "Error messages for AUTO SETUP" on page 33 in the Owner's Manual and then follow the instructions. To start the AUTO SETUP procedure once again, press RETURN and then carry out the procedure from step 5.

When the AUTO SETUP procedure is complete, the following screen appears on the TV.

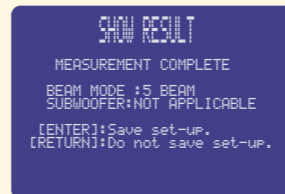

\* This is an example of the result screen. The result may differ depending on the environment.

### 8 Press ENTER.

The result is confirmed and the following screen appears on the TV for 2 seconds and then the menu screen disappears from the TV.

The new settings are automatically saved in the system memory. Disconnect the optimizer microphone and keep it in a safe place.

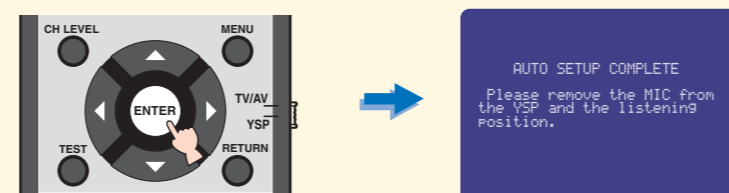

## Enjoying surround sound

### Enjoy TV or DVD audio in surround sound.

For instructions on your TV or DVD player, refer to the owner's manual supplied with each component. Before carrying out the procedure below, set the volume of this unit to 30. If necessary, adjust the volume level in step 4.

#### Enjoying TV in surround sound

### 1 Select the TV channel using the remote control supplied with your TV.

### 2 Set the operation mode selector to YSP.

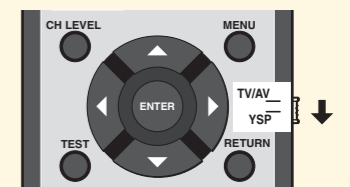

### 3 Press TV on the remote control of this unit.

This unit switches to the TV playback mode.

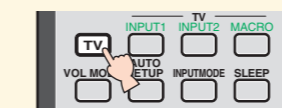

#### Enjoying DVDs in surround sound

### 1 Select the DVD video input on your TV.

### 3 Press DVD on the remote control of this unit, and then start playback on the DVD player.

This unit switches to the DVD playback mode.

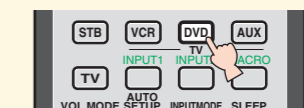

### 4 If you hear sound output from your TV speakers, turn down the volume level until you cannot hear any sound.

Use the remote control supplied with your TV.

### 5 Press VOLUME +/- on the remote control to adjust the volume level of this unit.

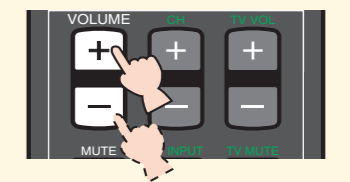

### 6 Press one of the beam mode buttons on the remote control to select the desired beam mode.

Select one of the three beam modes that best matches the current input source of this unit. For further information on the beam modes, see page 40 in the Owner's Manual.

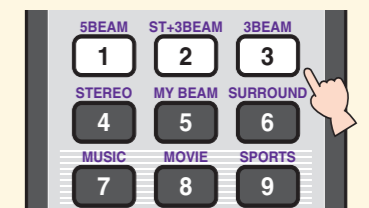

To fine-tune the listening environment parameters manually or make advanced settings for speaker positions, sound beams, etc., see "MANUAL SETUP" on page 57 in the Owner's Manual.





# YSP-900

GUIDE DE REFERENCE RAPIDE

Français

Ce guide de référence vous explique comment procéder pour connecter une télévision ou un lecteur de DVD à cet appareil afin d'obtenir rapidement le son surround que vous recherchez. Pour le détail des fonctions, veuillez vous reporter au Mode d'emploi.

## Installation de l'appareil

### Choisissez l'emplacement de l'appareil.

Installez l'appareil à un endroit où des meubles ou d'autres objets ne risquent pas de faire obstacle aux faisceaux sonores émis. Sinon, vous n'obtiendrez pas les effets d'ambiance souhaités. Vous pouvez installer cet appareil parallèlement à un mur ou dans un angle de la pièce.

Installez cet appareil au centre du mur dans le sens de la longueur.

Un objet, par exemple un meuble

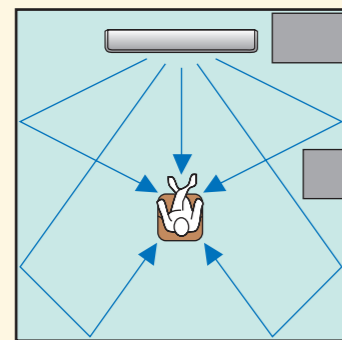

Installez cet appareil dans un angle du mur à 40° à 50° des murs adjacents.

Un objet, par exemple un meuble

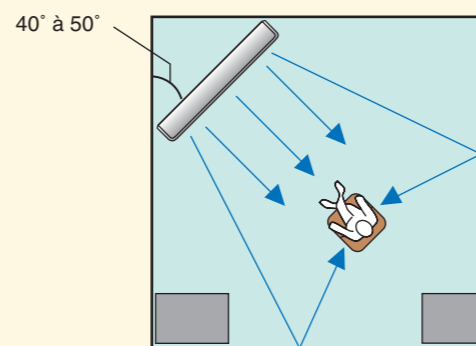

### Installez l'appareil au-dessus ou en dessous de votre poste de télévision.

Veuillez lire attentivement ce qui suit. Pour de plus amples informations sur l'installation, reportez-vous aux pages 11 et 13 du Mode d'emploi. Veuillez à utiliser les fixations fournies pour éviter toute chute accidentelle de l'appareil (voir page 13 du Mode d'emploi).

Si vous installez l'appareil au-dessus de votre poste de télévision, placez-le sur la planche supérieure d'un meuble vendu dans le commerce (voir ci-dessous). Assurez-vous que la planche supérieure du meuble est suffisamment large et stable pour supporter le poids de l'appareil.

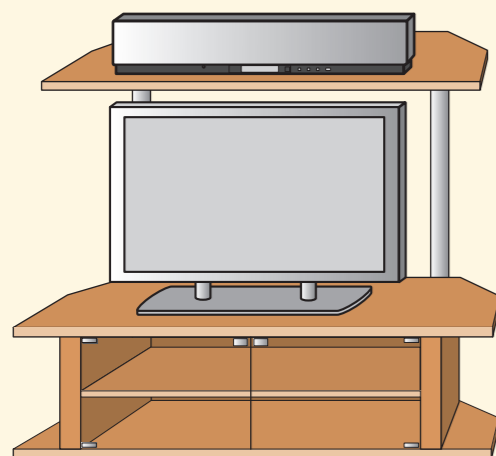

Si vous installez l'appareil sous votre poste de télévision, placez-le dans un meuble TV comme ci-dessous. Assurez-vous que le meuble est assez grand pour garantir l'aération autour de l'appareil. **Pour obtenir un meilleur son surround, placez l'appareil sur la dernière étagère, le plus loin possible du sol.**

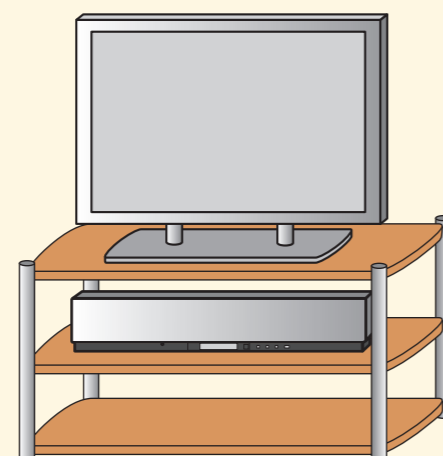

## Connexion des appareils externes

### Connectez les appareils externes tels qu'un poste de télévision ou un lecteur de DVD à l'appareil.

Pour la connexion, utilisez les câbles adaptés (voir ci-dessous). En connectant un caisson de graves, vous apprécierez mieux encore le rendu des graves. Pour de plus amples informations sur la connexion d'autres appareils, reportez-vous aux pages 14 à 20 du Mode d'emploi.

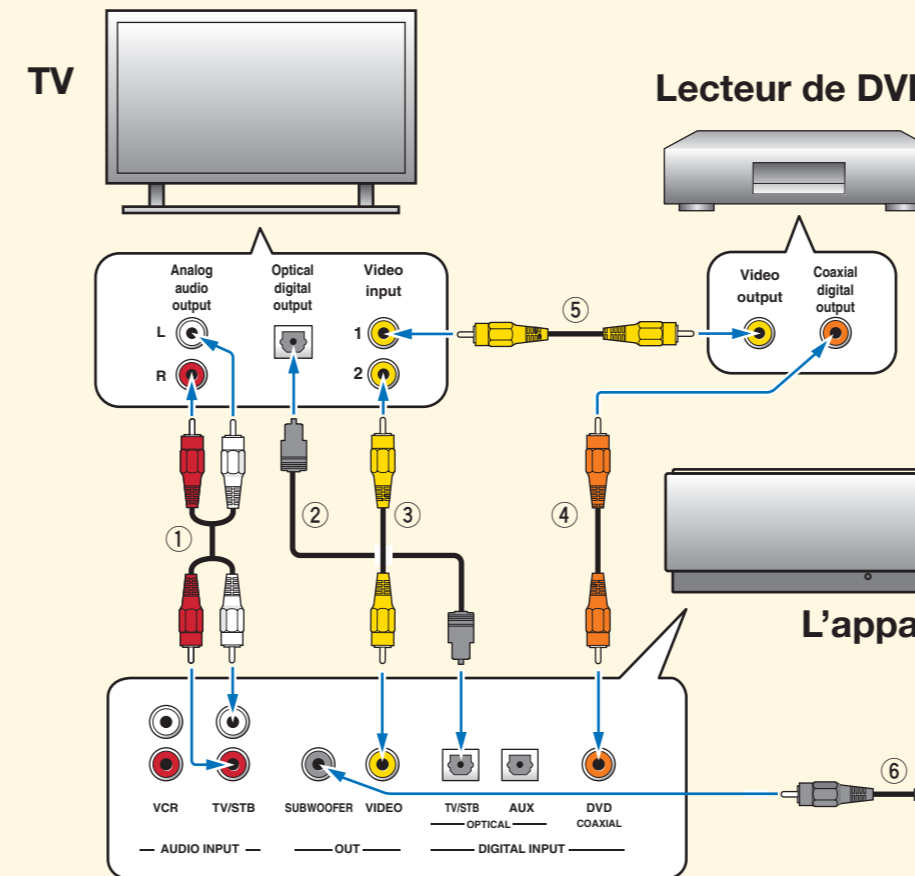

#### Câbles utilisés pour les raccordements

Connectez les câbles en respectant l'ordre suivant.

- 1 Câble audio à broche (fourni)
- 2 Câble à fibres optiques (fourni)
- 3 Câble vidéo pour affichage sur l'écran (OSD) (fourni)
- 4 Câble audionumérique à broche (fourni)
- 5 Câble vidéo à broche
- 6 Câble à fiches pour le caisson de graves (si vous en connectez un)

#### ATTENTION

- **Ne branchez** le cordon d'alimentation sur une prise secteur que lorsque tous les autres raccordements ont été effectués.
- **Débranchez** le cordon d'alimentation avant de changer les raccordements, de déplacer ou de nettoyer l'appareil.

Si un caisson de graves est connecté à l'appareil, mettez votre caisson de graves sous tension et exécutez la procédure AUTO SETUP (voir au verso) ou sélectionnez "SWFR" pour "BASS OUT" dans "SUBWOOFER SET" (voir page 63 du Mode d'emploi).

## Réglage automatique de l'ambiance d'écoute

IntelliBeam

### Connectez le microphone d'optimisation à l'appareil.

Vous pouvez ajuster automatiquement les réglages des canaux avec le microphone d'optimisation fourni pour harmoniser au mieux votre ambiance d'écoute. Pour connecter le microphone d'optimisation à l'appareil et le placer au bon endroit, suivez la procédure suivante.

#### Raccordez le microphone d'optimisation à la prise OPTIMIZER MIC sur la face avant.

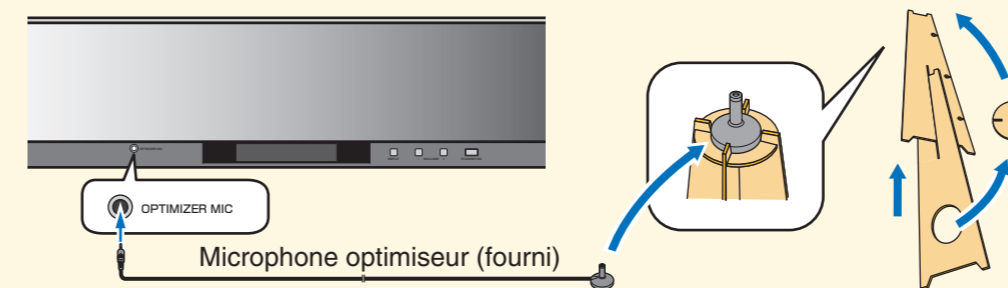

Support de microphone plat (fourni)

Montez le support en carton et posez le microphone d'optimisation dessus.

#### Réglez le microphone à votre niveau d'écoute normal. Utilisez le support de micro fourni ou un trépied ou placez le microphone à la même hauteur que vos oreilles lorsque vous êtes assis.

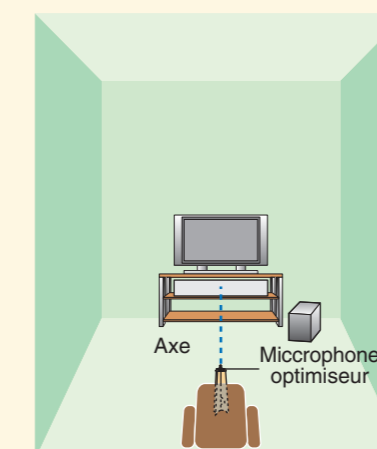
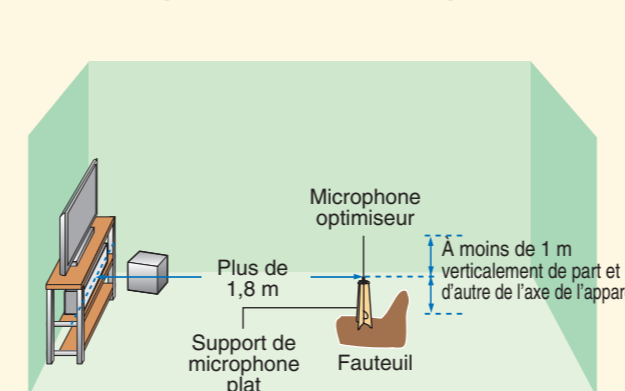

Posez le microphone d'optimisation dans l'axe horizontal de cet appareil à au moins 1,8 m de l'appareil. Le microphone devrait être posé à moins de 1 m verticalement de l'axe de l'appareil.

Une fois le microphone d'optimisation réglé, suivez les indications fournies au verso pour lancer la procédure AUTO SETUP.

Suite au verso

## Pour définir les réglages les mieux adaptés à votre ambiance d'écoute, lancez la procédure AUTO SETUP (IntelliBeam).

Cet appareil qui bénéficie de la technologie IntelliBeam de Yamaha avec microphone d'optimisation inclus, vous permet des réglages sonores d'une extrême précision, en parfaite harmonie avec votre ambiance d'écoute. Sachez qu'il est normal que les sons d'essai puissants soient restitués pendant la procédure AUTO SETUP. Faites en sorte qu'il n'y ait pas d'enfants dans la pièce pendant le déroulement de la procédure AUTO SETUP.

### 1 Appuyez sur la touche STANDBY/ON de la télécommande.

L'appareil s'allume.

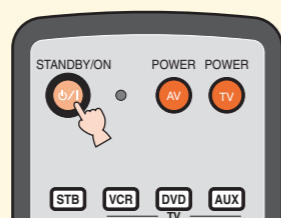

Si le caisson de graves raccordé à cet appareil a des commandes de réglage du volume et de la fréquence de transition et de coupure des aigus, réglez le volume entre les positions 10 et 12 heures d'une montre et la fréquence de transition/coupure des aigus au niveau maximal.

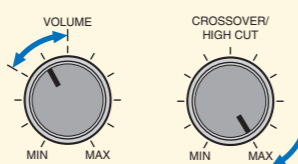

Subwoofer

### 2 Allumez votre poste de télévision.

### 3 Sur votre poste de télévision, sélectionnez l'entrée vidéo qui convient.

### 4 Réglez le sélecteur de mode de fonctionnement sur YSP.

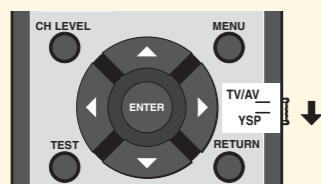

### 5 Appuyez au moins 2 secondes sur AUTO SETUP.

Le menu apparaît sur le poste de télévision. S'il n'apparaît pas, vérifiez si le câble vidéo à prise cinch (connexion ③ sur le schéma de la première page) est bien branché, et appuyez sur YSP puis sur MENU.

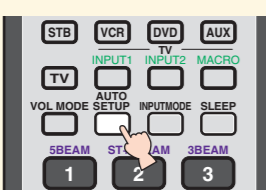

Vous pouvez sélectionner la langue indiquée dans les informations OSD en procédant de la façon suivante.

Réglez le sélecteur de mode de fonctionnement sur YSP → Appuyez sur MENU → Appuyez sur ▲ / ▼ pour sélectionner LANGUAGE SETUP → Appuyez sur ENTER → Appuyez sur ▲ / ▼ pour sélectionner la langue → Appuyez sur ENTER

### 6 Vérifiez les points suivants.

- Est-ce que le microphone optimiseur est bien raccordé à l'appareil?
- Est-ce que le microphone optimiseur est installé au bon endroit?
- Y a-t-il de gros obstacles entre le microphone optimiseur et les murs dans la pièce?
- La procédure AUTO SETUP commence 10 secondes après que vous ayez appuyé sur ENTER à l'étape 7. Pour obtenir les meilleurs résultats possibles, restez hors de la pièce pendant toute la procédure.
- Pour annuler la procédure AUTO SETUP lorsqu'elle a commencé, appuyez sur RETURN.
- La procédure AUTO SETUP dure environ 3 minutes.

### 7 Appuyez sur ENTER pour lancer la procédure AUTO SETUP.

L'écran suivant apparaît sur l'écran du téléviseur et la procédure AUTO SETUP commence 10 secondes plus tard.

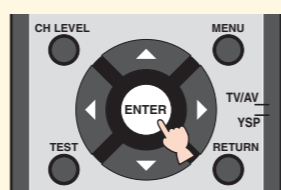

L'écran de réglage change automatiquement pendant la procédure AUTO SETUP. En cas d'erreur, le message d'erreur correspondant apparaît sur l'écran. Si le cas se présente, reportez-vous à "Messages d'erreur pour AUTO SETUP" à la page 33 dans le Mode d'emploi et suivez les instructions pour résoudre le problème. Pour redémarrer la procédure AUTO SETUP, appuyez sur RETURN puis exécutez la procédure depuis l'étape 5.

Lorsque la procédure AUTO SETUP est terminée, l'écran suivant apparaît sur le poste de télévision.

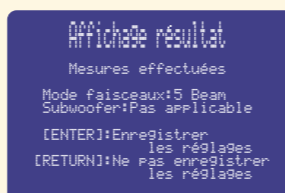

\* Ceci est un exemple d'écran de résultats.  
Le résultat peut être différent selon l'environnement.

### 8 Appuyez sur ENTER.

Le résultat vous est confirmé et l'écran suivant apparaît sur le poste de télévision pendant 2 secondes, puis le menu disparaît.

Les nouveaux réglages sont automatiquement sauvegardés dans la mémoire du système. Débranchez le microphone d'optimisation et rangez-le en lieu sûr.

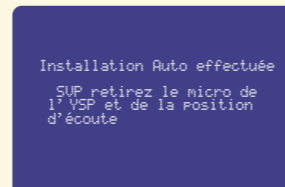
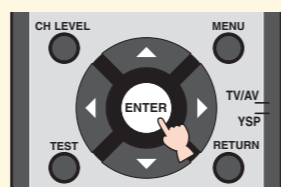

## Utilisation du son d'ambiance

### Regardez la télévision ou un DVD audio en profitant du son surround.

Pour les instructions sur votre poste de télévision ou lecteur de DVD, reportez-vous au mode d'emploi fourni avec chaque appareil.  
Avant de passer à la procédure ci-dessous, réglez le volume de l'appareil sur 30. S'il le faut, réglez le volume à l'étape 4.

#### Écoute de la télévision avec son d'ambiance

#### Les DVD en son surround

### 1 Sélectionnez le canal TV à l'aide de la télécommande fournie avec le poste de télévision.

### 1 Sélectionnez l'entrée DVD vidéo sur votre poste de télévision.

### 2 Réglez le sélecteur de mode de fonctionnement sur YSP.

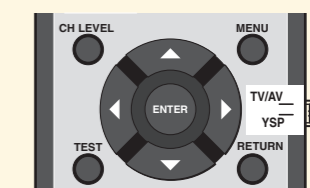

### 3 Sur la télécommande de l'appareil, appuyez sur TV.

L'appareil passe en mode de lecture TV.

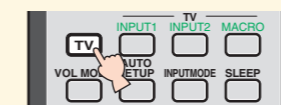

### 3 Sur la télécommande de l'appareil, appuyez sur DVD, puis lancez le mode lecture sur le lecteur de DVD.

L'appareil passe en mode de lecture des DVD.

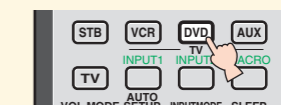

### 4 Si vous entendez des sons sortir des haut-parleurs de votre télé, baissez le volume jusqu'à ce que vous n'entendiez plus rien.

Utilisez le boîtier de télécommande fourni avec le téléviseur.

### 5 Pour régler le volume de l'appareil, appuyez sur la touche VOLUME +/- de la télécommande.

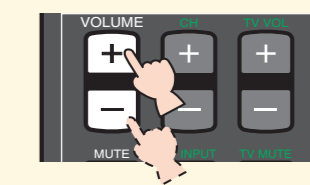

### 6 Appuyez sur l'un des boutons de mode faisceau de la télécommande pour sélectionner le mode faisceau souhaité.

Parmi les trois modes de faisceau sélectionnez celui qui correspond le mieux à la source sélectionnée sur cet appareil.  
Pour de plus amples informations sur les modes faisceau, reportez-vous à la page 40 du Mode d'emploi.

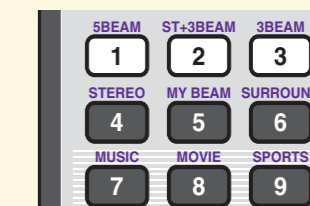

Pour régler manuellement les paramètres d'écoute ou effectuer des réglages sophistiqués pour l'emplacement des enceintes, les faisceaux sonores, etc., reportez-vous à "MANUAL SETUP" à la page 57 du Mode d'emploi.





Español

# YSP-900

## GUÍA RÁPIDA DE REFERENCIA

La presente guía rápida de referencia explica los pasos a seguir para conectar una TV y un reproductor DVD a esta unidad y conseguir los efectos de sonido surround de forma rápida y sencilla. Para detalles sobre su funcionamiento, consultar el Manual de Instrucciones.

### Instalación de esta unidad

#### Decidir dónde instalar la unidad.

Instale esta unidad donde no haya obstáculos como, por ejemplo, muebles obstruyendo la trayectoria de los haces sonoros. De lo contrario no se obtendrán los efectos de sonido surround deseados. Puede instalar esta unidad paralela a una pared o en una esquina.

Instale esta unidad en el centro exacto de la pared según se mide desde las esquinas derecha e izquierda.

Un objeto como, por ejemplo, un mueble

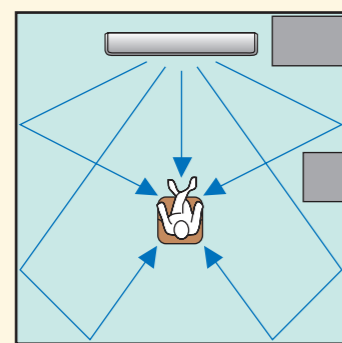

Instale esta unidad en una esquina a un ángulo de 40° a 50° de las paredes adyacentes.

Un objeto como, por ejemplo, un mueble

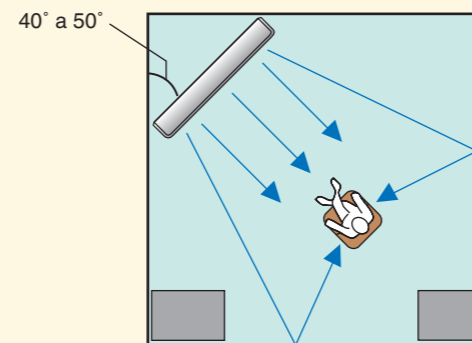

#### Instalar la unidad encima o debajo de su TV.

Sírvase leer la siguiente información de referencia. Para más información sobre la instalación, ver las páginas 11 y 13 del Manual de Instrucciones. **Asegúrese de utilizar los elementos de fijación incluidos, para evitar que la unidad pueda caerse accidentalmente (ver página 13 del Manual de Instrucciones).**

Si instala la unidad encima de su TV, colóquela en el panel superior de una estantería, disponible en los comercios, tal como se ilustra más abajo. Asegúrese de que el panel superior de la estantería sea lo bastante ancho y estable como para aguantar el peso de la unidad.

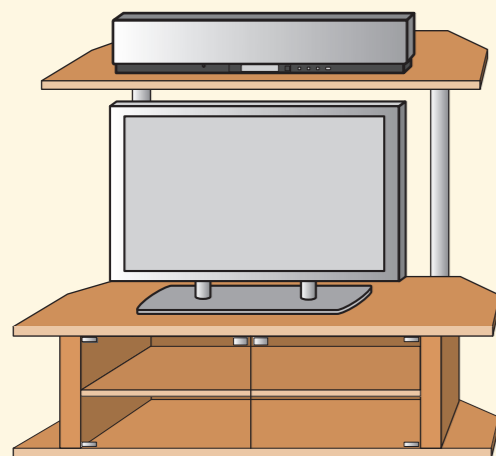

Si instala la unidad debajo de su TV, sitúela en un mueble para TV, tal como se ilustra más abajo. Asegúrese de que el mueble sea lo bastante ancho para permitir una ventilación adecuada alrededor de la unidad. **Para disfrutar mejor de los efectos surround, coloque la unidad en la estantería superior, lo más lejos posible del suelo.**

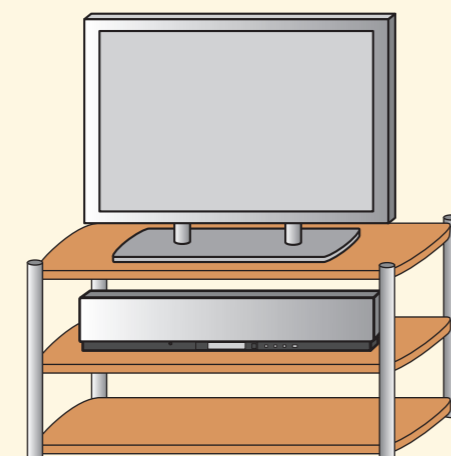

### Conexión de los componentes externos a esta unidad

#### Conexión de componentes externos como una TV o un reproductor DVD a esta unidad.

Conecte su TV o reproductor DVD a la unidad utilizando los cables adecuados, tal como se muestra en el siguiente gráfico. Conectando un subwoofer se mejora el sonido de los bajos, para disfrutar más de la escucha. Para obtener más información sobre cómo conectar otros componentes, consulte las páginas 14 a 20 en el Manual de Instrucciones.

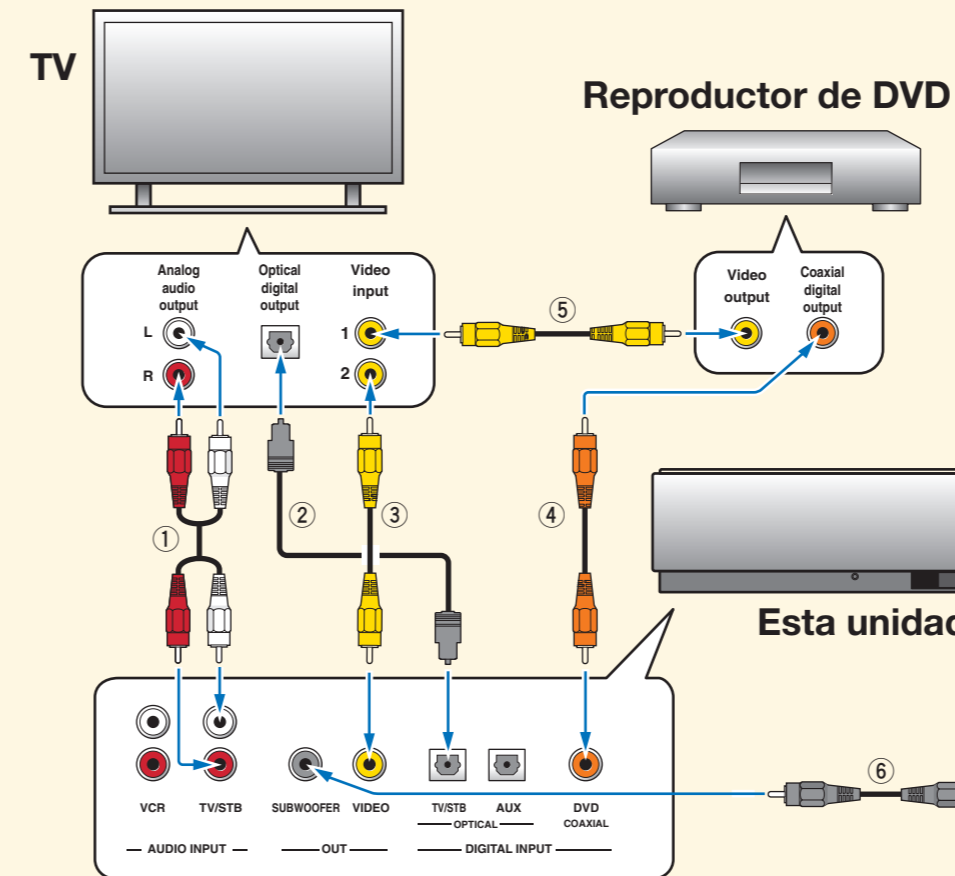

#### Cables utilizados para las conexiones

Conectar los cables en el siguiente orden.

- 1 Cable de audio con clavijas (suministrado)
- 2 Cable óptico (suministrado)
- 3 Cable de vídeo OSD con clavijas (suministrado)
- 4 Cable de audio digital con clavijas (suministrado)
- 5 Cable de vídeo con clavijas
- 6 Cable de altavoz de subgraves (si conecta un subwoofer)

#### PRECAUCIÓN

- **No enchufe** el cable de alimentación en una toma de corriente hasta después de finalizar todas las conexiones.
- **Desenchufe** el cable de alimentación antes de cambiar conexiones, mover este aparato o limpiarlo.



Si se conecta un subwoofer a esta unidad, encender el subwoofer y a continuación efectuar el procedimiento AJUSTE AUTOMÁTICO (ver reverso) o seleccionar "SWFR" para "BASS OUT" en "SUBWOOFER SET" (ver página 63 en el Manual de Instrucciones).

### Ajuste automático del entorno de escucha

IntelliBeam

#### Conectar el micrófono optimizador a esta unidad.

Puede ajustar automáticamente las distintas selecciones de canales que mejor se ajusten a su entorno de escucha, utilizando el micrófono optimizador incluido. Siga el siguiente procedimiento para conectar el micrófono optimizador a esta unidad, y colóquelo en el lugar adecuado.

Conecte el micrófono optimizador a la toma OPTIMIZER MIC del lado izquierdo de esta unidad.

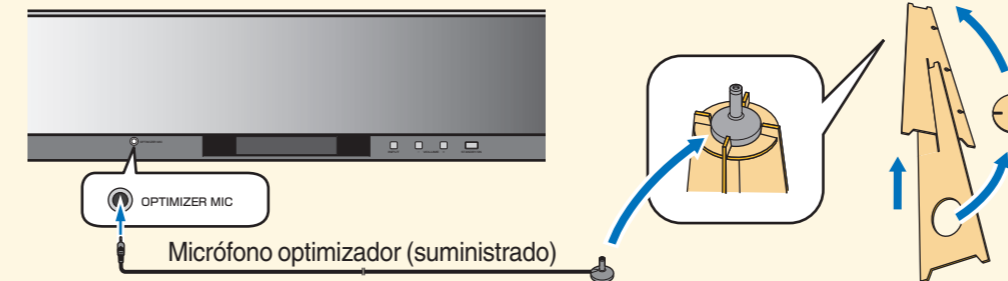

Soporte de cartón para micrófono (suministrado)

Monte el soporte de cartón y coloque encima el micrófono optimizador.

Sitúe el micrófono optimizador en su posición habitual de escucha. Utilice el soporte de cartón incluido o un trípode para colocar el micrófono optimizador a la misma altura en que estarían sus oídos cuando está sentado.

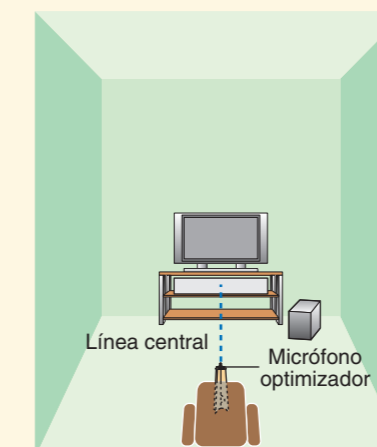
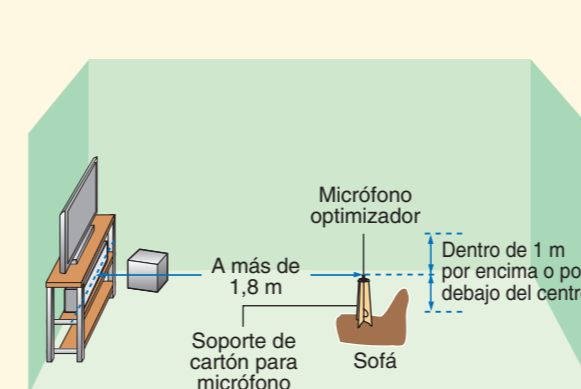

Ponga el micrófono optimizador sobre la línea central extendida de esta unidad y a 1,8 m o más alejado de ella. Además, asegúrese de colocar el micrófono optimizador dentro de 1 m por encima o por debajo de la altura central de esta unidad.

Una vez programado el micrófono optimizador, siga los pasos que figuran en el reverso, para iniciar el procedimiento de AJUSTE AUTOMÁTICO.

Continúa en el reverso

Continúa de la otra cara

## Efectúe el procedimiento de AUTO SETUP (IntelliBeam) para seleccionar los ajustes que mejor correspondan a su entorno de escucha.

Esta unidad emplea la tecnología IntelliBeam de YAMAHA que, con ayuda del micrófono optimizador incluido, le permite seleccionar con gran precisión los ajustes de sonido que mejor correspondan a su entorno de escucha. Téngase en cuenta que es normal que se emitan tonalidades bastante fuertes de prueba, durante el procedimiento de AUTO SETUP. Asegúrense de que no hay niños pequeños en la habitación mientras se efectúa el procedimiento de AJUSTE AUTOMÁTICO.

### 1 Presione STANDBY/ON en el mando a distancia.

La unidad se encenderá.

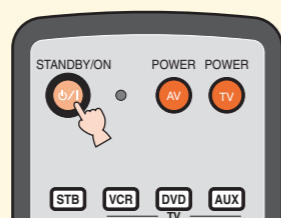

Si se conecta a esta unidad un altavoz de subgraves con controles de volumen ajustable y control de frecuencia de cruce/frecuencia de corte alta, ajuste el volumen entre las 10 y las 12 en punto según se mira un reloj convencional y ajuste la frecuencia de cruce/frecuencia de corte alta al máximo.

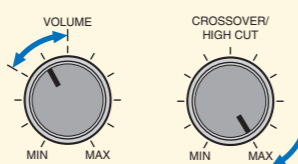

Altavoz de subgraves

### 2 Encienda su TV.

### 3 Seleccione la entrada vídeo apropiada en su TV.

### 4 Ponga el selector del modo de operación en YSP.

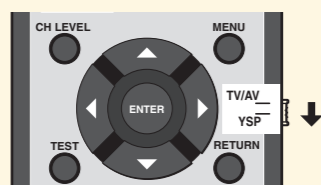

### 5 Mantenga pulsado AUTO SETUP durante más de 2 segundos.

La pantalla del menú aparece en el televisor. Si no aparece la pantalla del menú, compruebe que el cable con clavijas de vídeo (conexión ③) en el diagrama de la página frontal) esté conectado correctamente y pulse YSP seguido de MENU.

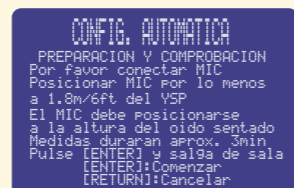
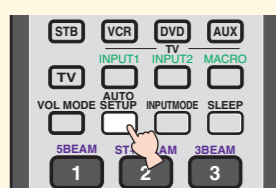

☀  
Puede seleccionar el idioma mostrado en la OSD ejecutando los pasos de abajo. Ponga el selector del modo de operación en YSP → Pulse MENU → Pulse ▲ / ▼ para seleccionar LANGUAGE SETUP → Pulse ENTER → Pulse ▲ / ▼ para seleccionar el idioma → Pulse ENTER

### 6 Compruebe los siguientes puntos.

- ¿Está el micrófono optimizador firmemente conectado a esta unidad?
- ¿Está el micrófono optimizador colocado en un lugar adecuado?
- ¿Hay obstáculos grandes entre el micrófono optimizador y las paredes de su habitación de escucha?
- El procedimiento AUTO SETUP empieza 10 segundos después de pulsar ENTER en el paso 7. Para obtener los mejores resultados posibles, salga de su sala de escucha hasta que termine el procedimiento AUTO SETUP.
- Para cancelar el procedimiento AUTO SETUP después de haber empezado, pulse RETURN.
- El procedimiento AUTO SETUP tarda unos **3 minutos**.

### 7 Pulse ENTER para empezar el procedimiento AUTO SETUP.

La pantalla siguiente aparece en su TV y el procedimiento AUTO SETUP empieza en 10 segundos.

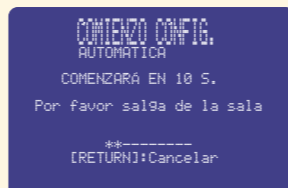
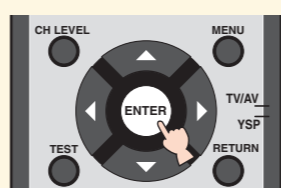

La pantalla de configuración cambia automáticamente durante el procedimiento AUTO SETUP. Si se produce un error, en mensaje de error correspondiente aparece en la pantalla. En este caso, consulte "Mensaje de error para AUTO SETUP" en la página 33 del manual del propietario y luego siga las instrucciones. Para iniciar de nuevo el procedimiento AUTO SETUP, pulse RETURN y luego realice el procedimiento desde el paso 5.

Cuando termine el procedimiento AUTO SETUP aparecerá la pantalla siguiente en el televisor.

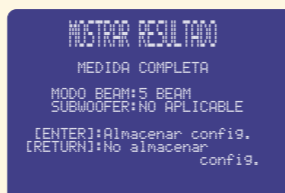

\* Éste es un ejemplo de la pantalla del resultado. El resultado puede cambiar dependiendo del medio ambiente.

### 8 Pulse ENTER.

El resultado se confirma y la pantalla siguiente aparece en el televisor durante 2 segundos, y luego, la pantalla del menú desaparece de la pantalla del televisor.

Los nuevos ajustes se guardan automáticamente en la memoria del sistema. Desconecte el micrófono optimizador y guárdelo en un lugar seguro.

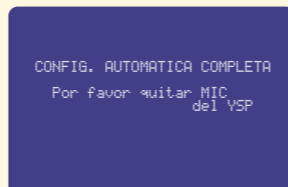
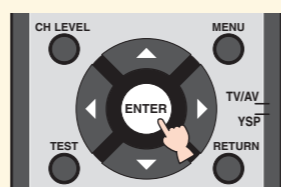

## Disfrute del sonido surround

### Disfrute de la TV o de un DVD audio con sonido surround.

Si necesita instrucciones sobre su TV o reproductor DVD, consulte el manual de instrucciones suministrado con cada componente. Antes de efectuar el siguiente procedimiento, ajuste el volumen de la unidad en 30. Si fuese necesario, ajuste el nivel de volumen tal como se describe en el paso 4.

#### Para disfrutar de la TV con sonido surround

#### Disfrutar de DVD con sonido surround

### 1 Seleccione el canal de TV utilizando el mando a distancia de su TV.

### 1 Seleccione la entrada de vídeo DVD en su TV.

### 2 Ponga el selector de modo de funcionamiento en YSP.

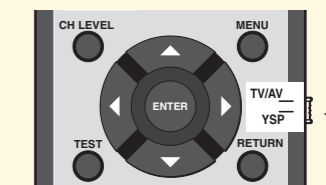

### 3 Presione TV en el mando a distancia de esta unidad.

La unidad pasa a modo de reproducción de TV.

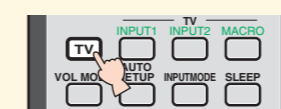

### 3 Presione DVD en el mando a distancia de esta unidad, y a continuación inicie la reproducción en el reproductor DVD.

La unidad pasa al modo de reproducción DVD.

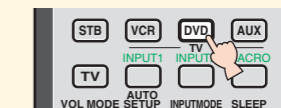

### 4 Si le llega algún sonido de los altavoces de la TV, baje el nivel de volumen hasta que deje de oírlo.

Utilice para ello el mando a distancia de su TV.

### 5 Presione VOLUME +/- en el mando a distancia para ajustar el volumen de esta unidad.

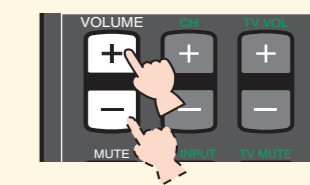

### 6 Presione uno de los botones de los haces de sonido en el mando a distancia para seleccionar el modo elegido.

Seleccione uno de los tres modos de haces que mejor se adapten a la fuente de entrada actual de esta unidad. Para más información sobre los modos de haces de sonido, consulte la página 40 del Manual de Instrucciones.

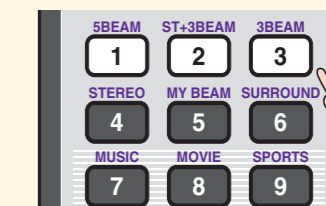

Para un ajuste manual de los parámetros del entorno de escucha, o para realizar ajustes avanzados de la colocación de altavoces, haces de sonido, etc., consulte "MANUAL SETUP" en la página 57 del Manual de Instrucciones.