

RX-V463

AV Receiver

Ampli-tuner audio-vidéo

OWNER'S MANUAL
MODE D'EMPLOI
BEDIENUNGSANLEITUNG
BRUKSANVISNING
GEBRUIKSAANWIJZING
ИНСТРУКЦИЯ ПО ЭКСПЛУАТАЦИИ

Attention: Veuillez lire ce qui suit avant d'utiliser l'appareil.

- 1 Pour utiliser l'appareil au mieux de ses possibilités, lisez attentivement ce mode d'emploi. Conservez-le soigneusement pour référence.
- 2 Installez cet appareil audio dans un endroit bien aéré, frais, sec et propre – à l'abri de la lumière directe du soleil, des sources de chaleur ou de vibration, des poussières, de l'humidité et du froid. Ménagez un espace libre d'au moins 30 cm au-dessus, 20 cm sur la gauche et la droite et 20 cm à l'arrière de l'appareil pour qu'il soit bien ventilé.
- 3 Placez l'appareil loin des équipements, moteurs et transformateurs électriques, pour éviter les ronflements parasites.
- 4 N'exposez pas l'appareil à des variations brutales de température, ne le placez pas dans un environnement très humide (par exemple dans une pièce contenant un humidificateur) car cela peut entraîner la condensation d'humidité à l'intérieur de l'appareil qui elle-même peut être responsable de secousse électrique, d'incendie, de dommage à l'appareil ou de blessure corporelle.
- 5 Evitez d'installer l'appareil dans un endroit où des objets peuvent tomber, ainsi que là où l'appareil pourrait être exposé à des éclaboussures ou des gouttes d'eau. Sur le dessus de l'appareil, ne placez pas:
 - d'autres appareils qui peuvent endommager la surface de l'appareil ou provoquer sa décoloration.
 - des objets se consommant (par exemple, une bougie) qui peuvent être responsables d'incendie, de dommage à l'appareil ou de blessure corporelle.
 - des récipients contenant des liquides qui peuvent être à l'origine de secousse électrique ou de dommage à l'appareil.
- 6 Ne couvrez pas l'appareil d'un journal, d'une nappe, d'un rideau, etc. car cela empêcherait l'évacuation de la chaleur. Toute augmentation de la température intérieure de l'appareil peut être responsable d'incendie, de dommage à l'appareil ou de blessure corporelle.
- 7 Ne branchez la fiche du cordon d'alimentation de l'appareil sur une prise secteur que lorsque tous les raccordements ont été effectués.
- 8 Ne pas faire fonctionner l'appareil à l'envers. Il risquerait de chauffer et d'être endommagé.
- 9 N'exercez aucune force excessive sur les commutateurs, les boutons et les cordons.
- 10 Pour débrancher la fiche du câble d'alimentation au niveau de la prise secteur, saisissez la fiche et ne tirez pas sur le câble.
- 11 Ne nettoyez pas l'appareil au moyen d'un solvant chimique, ce qui pourrait endommager la finition. Utilisez un chiffon sec et propre.
- 12 N'alimentez l'appareil qu'à partir de la tension prescrite. Alimenter l'appareil sous une tension plus élevée est dangereux et peut être responsable d'incendie, de dommage à l'appareil ou de blessure corporelle. Yamaha ne saurait être tenue responsable des dommages résultant de l'alimentation de l'appareil sous une tension autre que celle prescrite.
- 13 Pour empêcher tout dommage causé par les éclairs, déconnectez le câble d'alimentation de la prise murale et les antennes extérieures pendant un orage.
- 14 Ne tentez pas de modifier ni de réparer l'appareil. Consultez le service Yamaha compétent pour toute réparation qui serait requise. Le coffret de l'appareil ne doit jamais être ouvert, quelle que soit la raison.
- 15 Si vous envisagez de ne pas vous servir de l'appareil pendant une longue période (par exemple, pendant les vacances), débranchez la fiche du cordon d'alimentation au niveau de la prise secteur.
- 16 Installez cet appareil à proximité de la prise secteur et à un emplacement où la fiche du câble d'alimentation est facilement accessible.
- 17 Lisez la section intitulée "Guide de dépannage" où figure une liste d'erreurs de manipulation communes avant de conclure que l'appareil présente une anomalie de fonctionnement.
- 18 Avant de déplacer cet appareil, appuyez sur **ⓐSTANDBY/ON** pour mettre en veille, puis débranchez le câble d'alimentation de la prise murale.
- 19 **VOLTAGE SELECTOR**
(Modèle pour l'Asie et modèle Standard seulement)
Le commutateur **VOLTAGE SELECTOR** placé sur le panneau arrière de cet appareil doit être convenablement positionné **AVANT** de brancher la fiche du cordon d'alimentation secteur. Les tensions d'alimentation possibles sont:
Modèle pour l'Asie.....CA 220/230–240 V, 50/60 Hz
Modèle StandardCA 110/120/220/230–240 V, 50/60 Hz
- 20 Une pression excessive du son par les écouteurs et le casque d'écoute peut entraîner une perte d'acuité auditive.
- 21 Les piles ne doivent pas être exposées à une chaleur extrême, par exemple au soleil, à une flamme, etc.

AVERTISSEMENT

POUR RÉ DUIRE LES RISQUES D'INCENDIE OU DE SECOUSSE ÉLECTRIQUE, N'EXPOSEZ PAS CET APPAREIL À LA PLUIE OU À L'HUMIDITÉ.

L'appareil reste connecté au secteur tant qu'il est raccordé à la prise secteur, même si vous le mettez hors tension avec **ⓐSTANDBY/ON**. Cet état s'appelle le mode veille. Dans cet état, l'appareil est conçu pour consommer une très faible quantité de courant.



Ce symbole est conforme à la directive européenne 2002/96/EC

Ce symbole indique que l'élimination des équipements électriques et électroniques en fin de vie doit s'effectuer à l'écart de celle de vos déchets ménagers. Veuillez respecter les réglementations locales et veillez à garder séparés vos anciens produits et vos déchets ménagers usuels lors de leur élimination.

Table des matières

INTRODUCTION

Description	2
Pour commencer	3
Guide de démarrage rapide	4
Préparation: Vérifiez les articles.....	4
Étape 1: Installez vos enceintes	5
Étape 2: Raccordez votre lecteur de DVD et les autres appareils	6
Étape 3: Appuyez sur le touche SCENE 1.....	7
Que voulez-vous faire avec cet appareil?	8

PRÉPARATIONS

Raccordements	9
Panneau arrière	9
Disposition des enceintes	10
Raccordements des enceintes	11
Information sur les prises et les fiches de câbles	13
Informations sur le HDMI™	14
Circulation des signaux audio et vidéo	14
Raccordements d'appareils vidéo	15
Raccordement d'autres appareils	16
Raccordements des appareils audio	18
Raccordement d'une station universelle Yamaha iPod™ ou d'un adaptateur Bluetooth™	19
Utilisation des prises VIDEO AUX sur la face avant	19
Raccordement des antennes FM et AM	20
Raccordement du câble d'alimentation	20
Mise en et hors service de cet appareil	21
Afficheur de la face avant.....	22
Optimisation du réglage des enceintes pour votre salle d'écoute	24
Utilisation de AUTO SETUP	24

OPÉRATIONS DE BASE

Sélection des modèles de SCENE	28
Sélection du modèle de SCENE souhaité	28
Création de vos propres modèles SCENE	31
Utilisation du boîtier de télécommande pour la fonction SCENE	32
Lecture	33
Opérations de base	33
Sélection des prises d'entrée audio (AUDIO SELECT).....	34
Sélection d'un appareil MULTI CH INPUT	34
Indication de l'état actuel de cet appareil sur un moniteur vidéo.....	35
Utilisation d'un casque	35
Mise en sourdine du son	35
Lecture d'une source vidéo en toile de fond d'une source audio.....	36
Affichage des informations relatives à la source	36
Utilisation de la minuterie de mise hors service.....	37
Corrections de champ sonore	38
Description des corrections de champ sonore	38
Utilisation des fonctions audio	41
Écoute du son de haute qualité	41
Réglage de la qualité tonale	41
Réglage des niveaux de sortie des enceintes	41
Sélection du mode d'écoute tardive.....	42
Syntonisation FM/AM	43
Syntonisation automatique.....	43
Syntonisation manuelle.....	43
Mise en mémoire automatique des fréquences	44
Mise en mémoire manuelle des fréquences	44
Sélection de stations présélectionnées	45
Échange de stations présélectionnées	45

Système de diffusion de données radio (Modèle pour l'Europe et la Russie seulement)	46
Affichage des informations du système de diffusion de données radio	46
Sélection du type de programme du système de diffusion de données radio (Mode PTY SEEK).....	47
Utilisation du service d'annonces des autres stations associées (EON)	48
Utilisation d'une mémoire USB ou d'un lecteur audio portable USB	49
Lecture	49
Utilisation de iPod™	51
Commande du iPod™	51
Utilisation d'appareils Bluetooth™	53
Jumelage de l'adaptateur Bluetooth™ et de l'appareil Bluetooth™	53
Lecture sur un appareil Bluetooth™	53
Enregistrement	54

OPÉRATIONS DÉTAILLÉES

SET MENU	55
Utilisation de SET MENU	56
1 SOUND MENU	57
2 INPUT MENU	62
3 OPTION MENU	64
Caractéristiques du boîtier de télécommande	67
Commande de cet appareil, d'un téléviseur ou d'autres appareils.....	67
Enregistrement des codes de commande	69
Réglages approfondis	70

INFORMATIONS COMPLÉMENTAIRES

Guide de dépannage	71
Glossaire	81
Caractéristiques techniques	83
Index	84

APPENDIX (APPENDICE)

(à la fin de ce mode d'emploi)

Face avant	i
Boîtier de télécommande	ii
Lista des codes de commande	iii

À propos de ce manuel

- Le symbole ✱ appelle votre attention sur un conseil d'utilisation.
- Certaines actions peuvent être commandées au moyen des touches de l'appareil ou de celles du boîtier de télécommande. Si le nom d'une touche de l'appareil et le nom de celle du boîtier de télécommande diffèrent, ce dernier est donné entre parenthèses.
- Ce mode d'emploi a été imprimé avant la fabrication de l'appareil. Les caractéristiques et la présentation ont pu être modifiées à fin d'amélioration, etc. En cas de divergence entre le mode d'emploi et l'appareil, ce dernier prime.
- “**SPEAKERS**” ou “**DVD**” (exemple) indique le nom des éléments de la face avant ou du boîtier de télécommande. Reportez-vous à la feuille jointe ou aux pages d'appendice à la fin de ce manuel pour le détail sur chaque position des éléments.
- Le symbole “**ES**” avec le(s) numéro(s) de page(s) indique la(les) page(s) de référence correspondante(s).

INTRODUCTION

PRÉPARATIONS

OPÉRATIONS DE BASE

OPÉRATIONS DÉTAILLÉES

INFORMATIONS COMPLÉMENTAIRES

APPENDIX

Français

Description

Amplificateur intégré à 5 voies

- ◆ Puissance minimum de sortie efficace
[Modèles pour les États-Unis et le Canada]
(1 kHz, DHT 0,9%, 8 Ω)
105 W/voix
- [Autres modèles]
(1 kHz, DHT 0,9%, 6 Ω)
105 W/voix

Fonction de sélection de SCENE

- ◆ Modèles de SCENE programmés pour diverses situations
- ◆ Personnalisation des modèles de SCENE possible

Décodeurs et circuits DSP

- ◆ Technologie brevetée Yamaha pour la création de champs sonores multivoies
- ◆ Mode Compressed Music Enhancer
- ◆ Décodeur Dolby Digital
- ◆ Décodeur Dolby Pro Logic/Dolby Pro Logic II
- ◆ Décodeur DTS
- ◆ Virtual CINEMA DSP
- ◆ SILENT CINEMA™

Syntoniseurs radio

- ◆ Syntonisation d'émissions FM/AM
- ◆ Système de diffusion de données radio (Modèle pour l'Europe seulement)



Fabriqué sous licence de Dolby Laboratories.
"Dolby", "Pro Logic" et le symbole du double D sont des marques de commerce de Dolby Laboratories.

SILENT™
CINEMA

"SILENT CINEMA" est une marque de commerce appartenant à Yamaha Corporation.

iPod™

"iPod" est une marque commerciale de Apple, Inc., enregistrée aux États-Unis et dans d'autres pays.

HDMI (Interface Multimédia Haute Définition)

- ◆ Interface HDMI pour vidéos standard, améliorées et haute définition (avec transmission du signal vidéo 1080p) et son numérique multivoies

Borne DOCK

- ◆ Borne DOCK permettant de raccorder une station universelle Yamaha iPod (par exemple la YDS-10 vendue séparément) ou un adaptateur Bluetooth (par exemple le YBA-10 vendu séparément)

Fonctionnalités USB

- ◆ Port USB pour le raccordement d'une mémoire USB ou d'un lecteur audio portable USB
- ◆ Prise en charge des formats MP3, WMA et WAV

Autres particularités

- ◆ YPAO (Yamaha Parametric Room Acoustic Optimizer) pour le réglage automatique des enceintes
- ◆ Convertisseur N/A 192 kHz/24 bits
- ◆ Mode DIRECT restituant un de haute qualité pour toutes les sources
- ◆ 6 prises d'entrée supplémentaires pour un appareil multivoix
- ◆ Menus d'affichage sur écran (OSD) facilitant l'optimisation de l'appareil en fonction de la chaîne audiovisuelle utilisée
- ◆ Possibilité d'entrée et de sortie des composantes vidéo (3 prises COMPONENT VIDEO IN et 1 prise MONITOR OUT)
- ◆ Prises optique et coaxiale pour les signaux audio numériques
- ◆ Minuterie de mise hors service
- ◆ Modes d'écoute tardive pour le cinéma et la musique
- ◆ Commande iPod possible
- ◆ Boîtier de télécommande avec codes de commande programmés



"DTS" et "DTS Digital Surround" sont des marques de commerce appartenant à DTS, Inc.

Bluetooth™

Bluetooth est une marque déposée de Bluetooth SIG et est utilisé par Yamaha conformément au contrat de licence.

HDMI

"HDMI", le logo "HDMI" et "High-Definition Multimedia Interface" sont des marques commerciales ou des marques déposées de HDMI Licensing LLC.

Pour commencer

■ Accessoires fournis

Veillez vous assurer que vous possédez bien les articles suivants.

- Boîtier de télécommande
- Piles (2) (AAA, R03, UM-4)
- Microphone d'optimisation
- Antenne cadre AM
- Antenne intérieure FM

■ VOLTAGE SELECTOR (Modèle pour l'Asie et modèle Standard seulement)

Attention

Le sélecteur VOLTAGE SELECTOR placé sur le panneau arrière de cet appareil doit être convenablement positionné AVANT de brancher la fiche du cordon d'alimentation secteur. Un mauvais réglage du sélecteur VOLTAGE SELECTOR peut endommager l'appareil et créer un risque d'incendie.

Tournez le sélecteur VOLTAGE SELECTOR dans le sens horaire ou antihoraire pour le mettre en position correcte à l'aide d'un tournevis.

Les tensions sont les suivantes:

Modèle pour l'Asie CA 220/230–240 V, 50/60 Hz

Modèle Standard

..... CA 110/120/220/230–240 V, 50/60 Hz

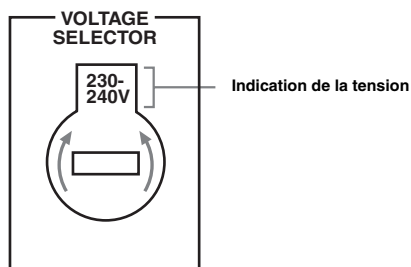

■ Mise en place des piles dans le boîtier de télécommande

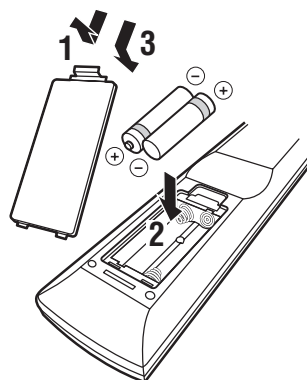

1 Détachez le couvercle du logement des piles.

2 Introduisez 2 piles fournies (AAA, R03, UM-4) en respectant les polarités (+ et –) indiquées dans le logement.

3 Reposez le couvercle du logement en place en l'encliquetant.

Remarques

- Changez toutes les piles s'il vous semble que la portée du boîtier de télécommande a sensiblement diminué.
- N'utilisez pas à la fois une pile neuve et une pile usagée.
- N'utilisez pas non plus des piles de deux types différents (par exemple, des piles alcalines et des piles au manganèse). Lisez attentivement les indications portées sur le boîtier des piles car leur apparence peut être la même bien que leur type diffère.
- Si les piles ont fui, mettez-les au rebut immédiatement. Dans la mesure du possible, ne touchez pas le produit qui a fui et évitez qu'il ne vienne en contact avec vos vêtements, etc. Nettoyez soigneusement le logement des piles avant de mettre en place des piles neuves.
- Ne vous débarrassez pas des piles comme s'il s'agissait ordures ménagères; traitez-les conformément à la réglementation locale.
- Si les piles sont retirées pendant plus de 2 minutes, ou si elles sont complètement usagées, le contenu de la mémoire est effacé. Lorsque la mémoire est effacée, insérez des piles neuves et spécifiez le code du boîtier de télécommande.

Guide de démarrage rapide

Les étapes suivantes indiquent la meilleure façon de procéder pour profiter au maximum de vos DVD dans votre ambiance de cinéma domestique.

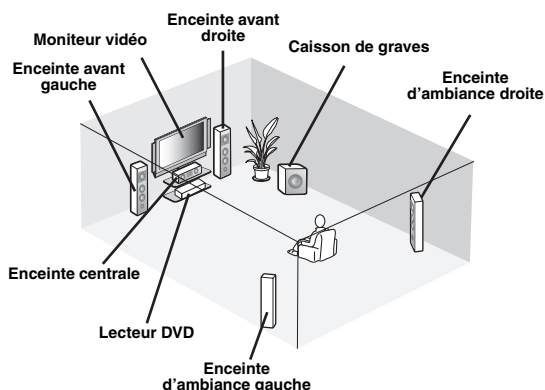

Étape 1: Installez vos enceintes

P. 5

Étape 2: Raccordez votre lecteur de DVD et les autres appareils

P. 6

Étape 3: Appuyez sur le touche SCENE 1

P. 7

Regardez votre DVD!

Préparation: Vérifiez les articles

Préparez les articles suivants.

- Enceintes**
 - Enceinte avant** x 2
 - Enceinte centrale** x 1
 - Enceinte d'ambiance** x 2Sélectionnez des enceintes à blindage magnétique. Il vous faut au minimum deux enceintes avant. Les autres enceintes nécessaires sont, dans l'ordre de priorité, les suivantes:
 1. Deux enceintes d'ambiance
 2. Enceinte centrale
- Caisson de graves amplifié** x 1
Sélectionnez un caisson de graves amplifié muni d'une prise d'entrée RCA.
- Câble d'enceinte** x 5
- Câble de caisson de graves** x 1
Sélectionnez un câble RCA monophonique.
- Lecteur de DVD** x 1
Sélectionnez un lecteur de DVD muni d'une prise de sortie audio numérique coaxiale et d'une prise de sortie vidéo composite.
- Moniteur vidéo**..... x 1
Sélectionnez un moniteur TV, un moniteur vidéo ou un projecteur muni d'une prise d'entrée vidéo composite.
- Câble vidéo** x 2
Sélectionnez un câble vidéo composite RCA.
- Câble audio numérique coaxial** x 1

Étape 1: Installez vos enceintes

Installez vos enceintes dans la pièce et raccordez-les à cet appareil.

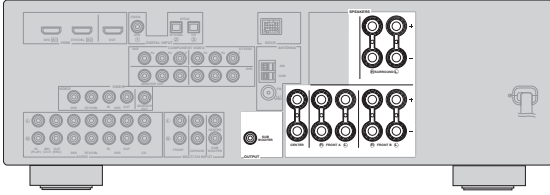

1 Installez vos enceintes et le caisson de graves dans la pièce.

2 Raccordez les câbles d'enceintes à chaque enceinte.

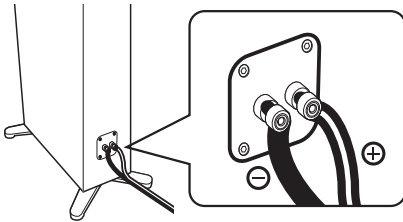

Un des conducteurs a une couleur ou un marquage (ruban, rainure, dentelure) qui le distingue de l'autre. Reliez le conducteur repéré (rainure, etc.) aux bornes "+" (rouges) de l'enceinte. Reliez l'autre conducteur (non repéré) aux bornes "-" (noires).

3 Raccordez chaque câble d'enceinte à la borne d'enceinte correspondante de cet appareil.

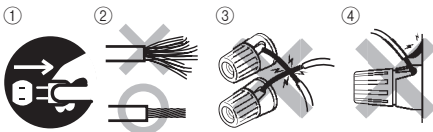

- ① Assurez-vous que cet appareil et le caisson de graves sont débranchés des prises secteur.
- ② Torsadez bien les conducteurs dénudés des câbles d'enceintes pour éviter les courts-circuits.
- ③ Les conducteurs dénudés de différents câbles d'enceintes ne doivent pas se toucher.
- ④ Ils ne doivent pas non plus toucher les parties métalliques de cet appareil.

Assurez-vous que la voie gauche (L), la voie droite (R) et les pôles "+" (rouge) et "-" (noir) sont convenablement reliés.

Enceintes avant et centrale

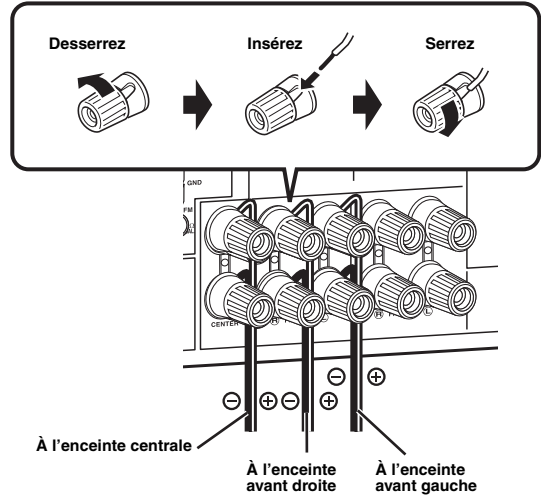

Enceintes d'ambiance

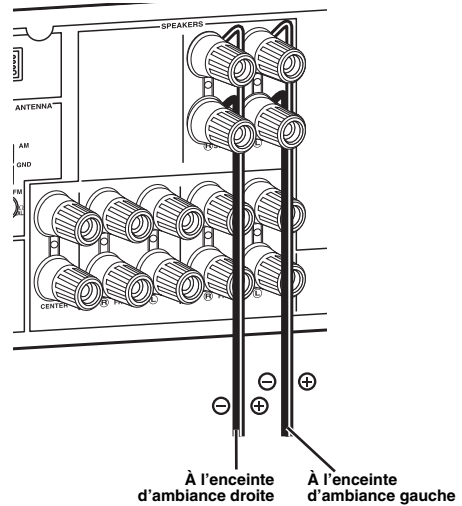

4 Raccordez le câble de caisson de graves à la prise d'entrée du caisson de graves et à la prise SUBWOOFER OUTPUT de cet appareil.

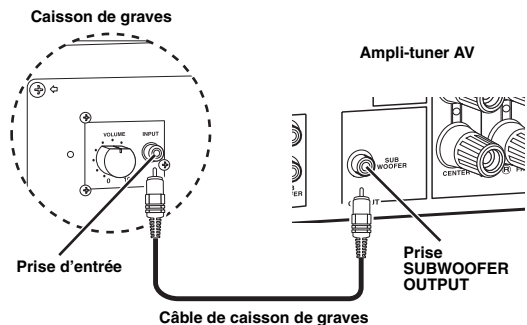

Étape 2: Raccordez votre lecteur de DVD et les autres appareils

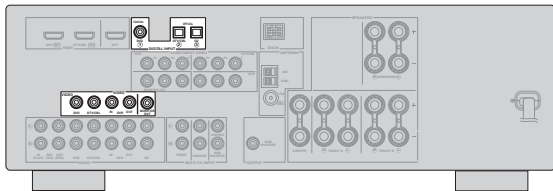

Assurez-vous que cet appareil et le lecteur de DVD sont débranchés des prises secteur.

- 1 Raccordez le câble audionumérique coaxial à la prise de sortie audionumérique coaxiale de votre lecteur de DVD et à la prise DVD DIGITAL INPUT COAXIAL de cet appareil.

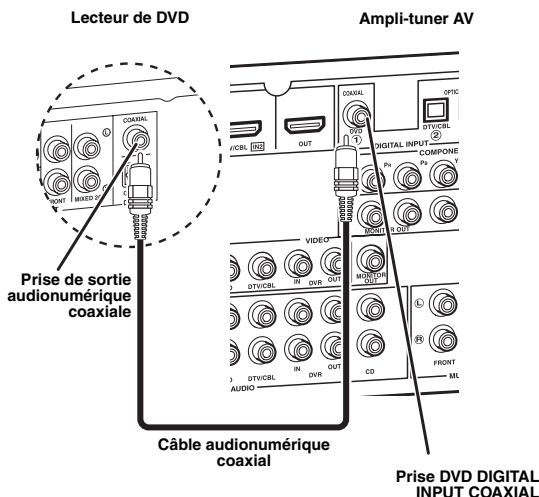

- 2 Raccordez le câble vidéo à la prise de sortie vidéo composite de votre lecteur de DVD et à la prise DVD VIDEO de cet appareil.

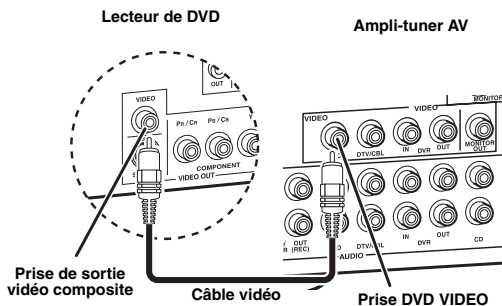

- 3 Raccordez le câble vidéo à la prise d'entrée vidéo de votre moniteur vidéo et à la prise VIDEO MONITOR OUT de cet appareil.

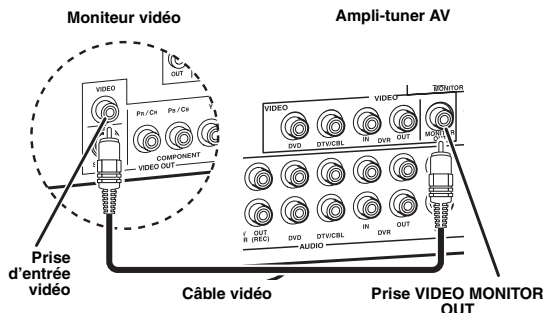

- 4 Branchez la fiche d'alimentation de cet appareil et des autres appareils sur des prises secteur.

Autres raccordements

- Utilisation de l'autre jeu d'enceintes P. 11
- Raccordements d'appareils vidéo P. 15
- Raccordement d'un lecteur de DVD P. 16
- Raccordement d'un enregistreur de DVD P. 17
- Raccordement d'un décodeur P. 17
- Raccordement d'un lecteur de CD et d'un enregistreur de CD ou de MD P. 18
- Raccordement d'un lecteur multiformat ou d'un décodeur externe P. 18
- Raccordement d'une station Yamaha iPod/Bluetooth P. 19
- Utilisation des prises VIDEO AUX sur la face avant P. 19
- Raccordement d'une antenne FM/AM P. 20
- Utilisation de la prise USB sur la face avant P. 49

Étape 3: Appuyez sur la touche SCENE 1

1 Mettez le moniteur vidéo sous tension, puis réglez le sélecteur de source d'entrée du moniteur vidéo sur cet appareil.

2 Appuyez sur **SCENE 1**.

L'appareil se met sous tension. "DVD Viewing" apparaît sur l'afficheur de la face avant et l'appareil s'ajuste de manière optimale pour la lecture de DVD.

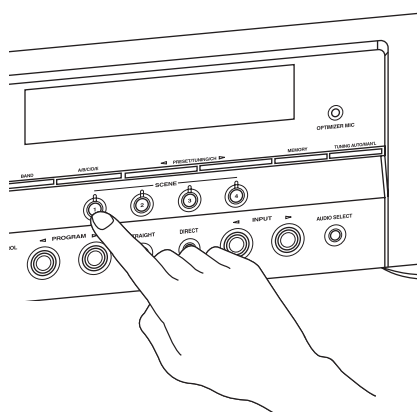

Le témoin de la touche SCENE sélectionnée s'allume lorsque l'appareil est en mode SCENE.

3 Commencez la lecture du DVD souhaité sur votre lecteur.

4 Tournez **VOLUME** pour ajuster le volume.

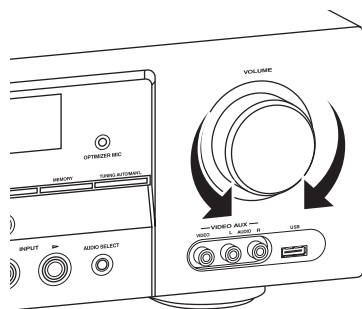

Remarque

Lorsque la source d'entrée ou la correction de champ sonore est changé, le mode SCENE est désactivé.

À propos de la fonction SCENE

En appuyant simplement sur la touche SCENE, vous pouvez mettre cet appareil sous tension et rappeler la source d'entrée et la correction de champ sonore programmées dans le modèle de SCENE affecté à la touche SCENE. Les modèles de SCENE combinent des sources d'entrée à des corrections de champs sonores.



Si vous raccordez un produit Yamaha capable de recevoir des signaux de commande de SCENE, cet appareil pourra mettre automatiquement ce produit en service et procéder à la lecture. Reportez-vous au mode d'emploi du lecteur de DVD pour de plus amples informations.

Modèles de SCENE affectés par défaut

Touche SCENE par défaut	Nom du modèle de SCENE et description
SCENE 1	DVD Movie Viewing – source d'entrée: DVD – correction de champ sonore: Movie Dramatic Pour le cas où vous voulez voir un film depuis le lecteur de DVD.
SCENE 2	Music Disc Listening – source d'entrée: DVD – correction de champ sonore: 2ch Stereo Pour le cas où vous voulez écouter de la musique depuis le lecteur de DVD raccordé.
SCENE 3	TV Viewing *1 – source d'entrée: DTV/CBL – correction de champ sonore: STRAIGHT À sélectionner lorsque vous voulez regarder une émission de télévision.
SCENE 4	Radio Listening *2, *3, *4 – source d'entrée: TUNER – correction de champ sonore: 5ch Enhancer À sélectionner lorsque vous voulez écouter une émission de musique d'une station radio FM.

Remarques

*1 Vous devez raccorder au préalable la télévision câblée ou un syntoniseur satellite à cet appareil. Voir page 17 pour de plus amples détails.

*2 Vous devez raccorder au préalable les antennes FM et AM fournies à cet appareil. Voir page 20 pour de plus amples détails.

*3 Vous devez syntoniser au préalable la station radio souhaitée. Voir pages 43 à 45 pour de plus amples détails sur la syntonisation.

*4 Pour améliorer la réception, orientez l'antenne cadre AM, ou ajustez la position de l'extrémité de l'antenne FM intérieure.



Vous pouvez changer le modèle de SCENE affecté aux touches SCENE. Voir page 28 pour de plus amples informations à ce sujet.

- Lorsque vous n'utilisez plus cet appareil...

Appuyez sur **(A) STANDBY/ON** sur la face avant pour mettre cet appareil en veille.

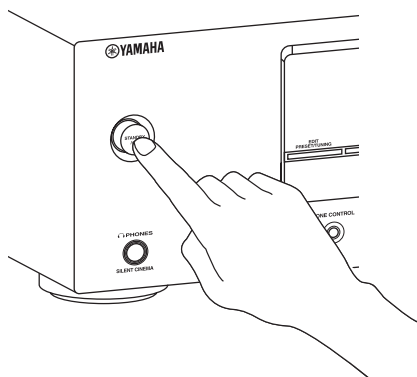

Cet appareil se met en veille. En veille, l'appareil consomme une faible quantité d'électricité pour être en mesure de recevoir les signaux infrarouges qui peuvent être émis par le boîtier de télécommande. Allumez l'appareil quand il est en veille, appuyez sur **(A) STANDBY/ON** (ou **(17) POWER**). Voir page 21 pour de plus amples informations.

Que voulez-vous faire avec cet appareil?

- **Personnalisation de modèles SCENE**
 - Utilisation des divers modèles SCENE P. 28
 - Création de vos propres modèles SCENE P. 31

- **Utilisation de diverses sources d'entrée**
 - Commandes de base de cet appareil P. 33
 - Écoute d'émissions radio FM/AM P. 43
 - Utilisation d'un dispositif portable USB avec cet appareil P. 49
 - Utilisation de votre iPod avec cet appareil P. 51
 - Utilisation de vos appareils Bluetooth avec cet appareil P. 53

- **Utilisation des diverses caractéristiques sonores**
 - Utilisation des diverses corrections de champ sonore P. 38
 - Utilisation du mode direct pour la restitution d'un son de haute qualité P. 41
 - Personnalisation des corrections de champ sonore P. 40

- **Réglage des paramètres de cet appareil**
 - Optimisation automatique des paramètres des enceintes pour votre salle d'écoute (AUTO SETUP) P. 24
 - Réglage manuel des divers paramètres de cet appareil P. 55
 - Programmation du boîtier de commande P. 67
 - Réglage des paramètres avancés P. 70

- **Autres fonctions**
 - Mise hors service automatique de cet appareil P. 37

Raccordements

Panneau arrière

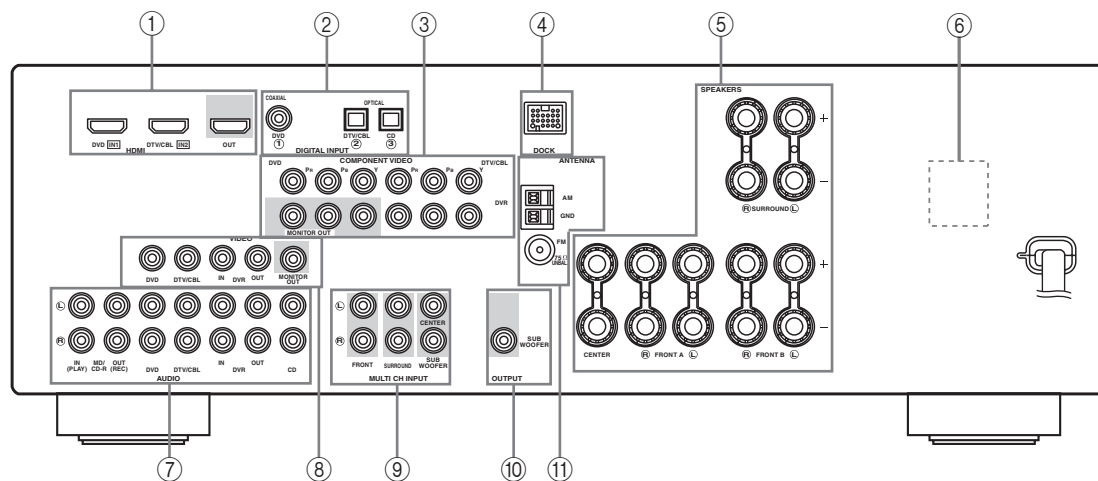

Nom	Page
① Prises HDMI	14
② Prises DIGITAL INPUT	13
③ Prises COMPONENT VIDEO	13
④ Borne DOCK	19
⑤ Bornes d'enceinte	11
⑥ VOLTAGE SELECTOR (Modèle pour l'Asie et modèle Standard seulement)	3
⑦ Prises AUDIO	13
⑧ Prises VIDEO	13
⑨ Prises MULTI CH INPUT	18
⑩ Prise SUBWOOFER OUTPUT	11
⑪ Bornes ANTENNA	20

Disposition des enceintes

La disposition suivante des enceintes est celle que nous conseillons. Vous pouvez choisir cette disposition pour CINEMA DSP ou les sources audio multivoies.

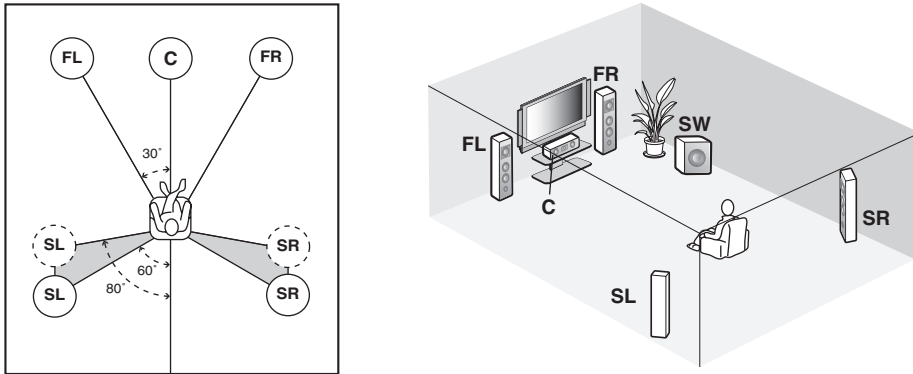

Enceintes avant gauche et droite (FL et FR)

Les enceintes avant sont utilisées comme source sonore principale ainsi que pour la restitution des effets sonores. Placez ces enceintes à égale distance de la position d'écoute idéale. La distance d'une enceinte au moniteur vidéo doit être la même à droite comme à gauche.

Enceinte centrale (C)

L'enceinte centrale restitue les sons qui sont appliqués à la voie centrale (dialogues, voix, etc.). Si, pour certaines raisons, vous ne pouvez pas utiliser d'enceinte centrale, cela ne présentera pas d'inconvénient majeur. Bien entendu, les meilleurs résultats seront obtenus avec une chaîne complète.

Enceintes d'ambiance gauche et droite (SL et SR)

Les enceintes d'ambiance restituent les effets sonores et les corrections d'ambiance.

Caisson de graves (SW)

L'emploi d'un caisson de graves actif, tel que le Yamaha Active Servo Processing Subwoofer System, permet non seulement de renforcer les basses fréquences d'une ou de plusieurs voies, mais aussi de reproduire en haute fidélité le son de la voie LFE (effet des basses fréquences) présente dans les sources Dolby Digital et DTS. La position du caisson de graves n'est pas critique parce que les sons graves ne sont pas directionnels. Toutefois, il est souhaitable que cette enceinte soit proche des enceintes avant. Orientez le caisson de graves légèrement vers le centre de la pièce pour réduire les réflexions sur les murs.

Raccordements des enceintes

Assurez-vous que la voie gauche (L), la voie droite (R) et les pôles “+” (rouge) et “-” (noir) sont convenablement reliés. Si les câbles ne sont pas correctement raccordés, les sources d’entrée ne pourront pas être reproduites avec exactitude.

Attention

- Avant de raccorder les enceintes, assurez-vous que la fiche d’alimentation secteur est débranchée de la prise secteur.
- Faites en sorte que la partie dénudée d’un conducteur du câble d’enceinte ne puisse pas venir en contact avec la partie dénudée de l’autre conducteur, ni avec une pièce métallique de cet appareil. Ce contact pourrait endommager l’appareil et/ou les enceintes. Si les conducteurs des câbles d’enceintes sont en contact, “CHECK SP WIRES” apparaît sur l’afficheur de la face avant lorsque vous mettez cet appareil en service.
- Utilisez les enceintes à blindage magnétique. Si malgré cela, vous constatez un brouillage du moniteur, éloignez les enceintes.

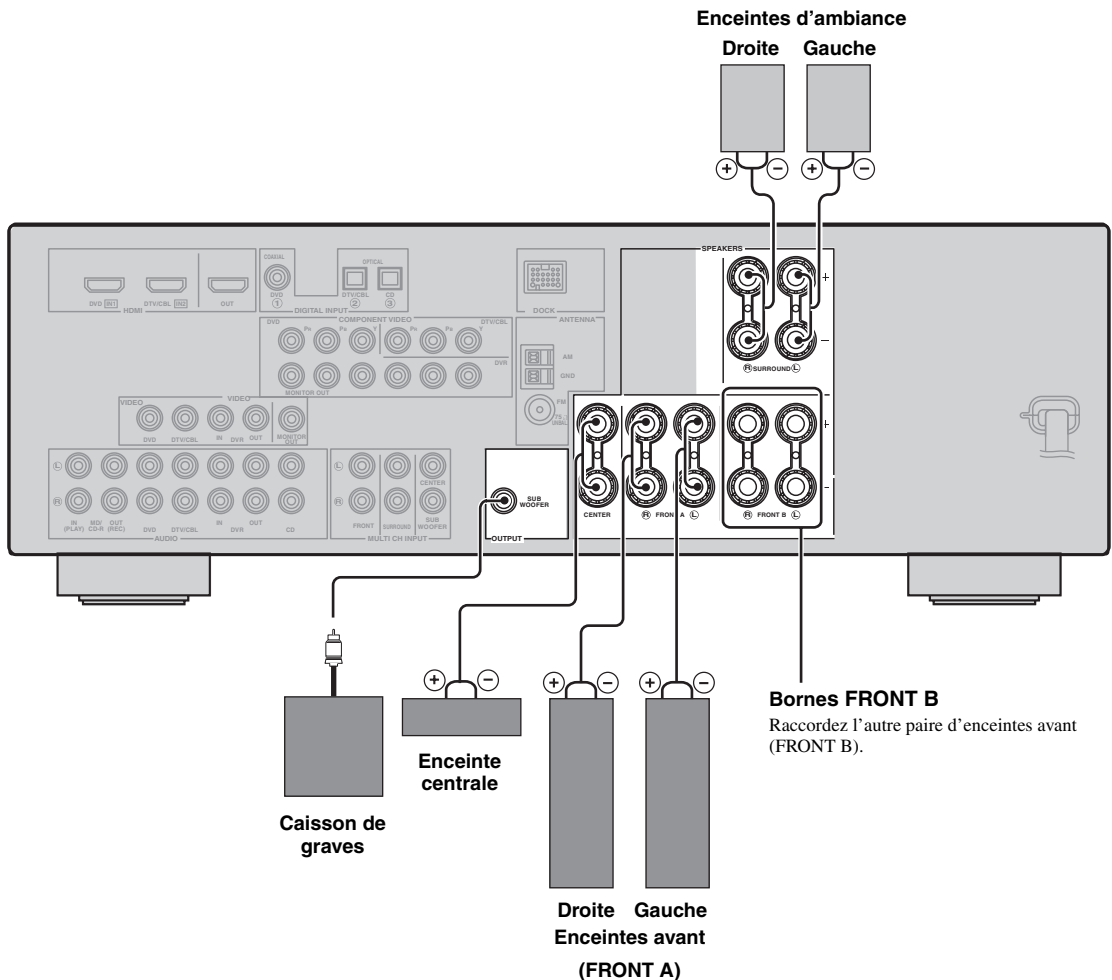

■ Avant de raccorder les enceintes aux bornes SPEAKERS

Un câble d'enceinte comporte deux conducteurs isolés placés côte à côte. Un des conducteurs a une couleur ou un marquage (ruban, rainure, dentelure) qui le distingue de l'autre. Reliez le conducteur repéré (rainure, etc.) aux bornes "+" (rouges) de cet appareil et de l'enceinte. Reliez l'autre conducteur (non repéré) aux bornes "-" (noires).

Retirez environ 10 mm d'isolation à l'extrémité de chaque câble d'enceinte et torsadez les fils exposés de chaque conducteur pour empêcher les courts-circuits.

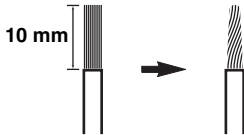

■ Raccordements des enceintes aux bornes SPEAKER

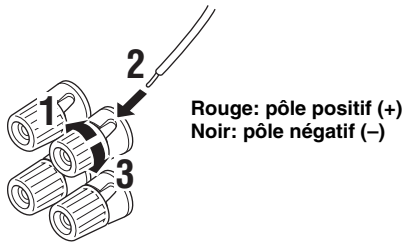

1 Dévissez la borne.

2 Insérez l'extrémité sans gaine du conducteur d'enceinte dans l'orifice de la borne.

3 Vissez la borne pour assurer le maintien du conducteur.

Raccordement de la fiche banane (sauf modèles pour l'Europe, la Russie, l'Asie et la Corée)

La fiche banane est un connecteur électrique à un seul pôle couramment utilisé en guise de fiche aux extrémités des câbles d'enceintes. Tout d'abord, vissez la borne puis introduisez la fiche banane dans le trou de la borne qui convient.

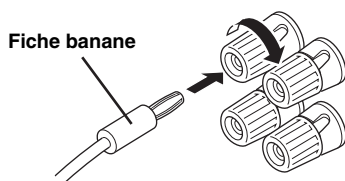

Information sur les prises et les fiches de câbles

Utilisez un des types de prises audio et/ou de prises vidéo présentes sur vos appareils.

Prises audio et fiches des câbles

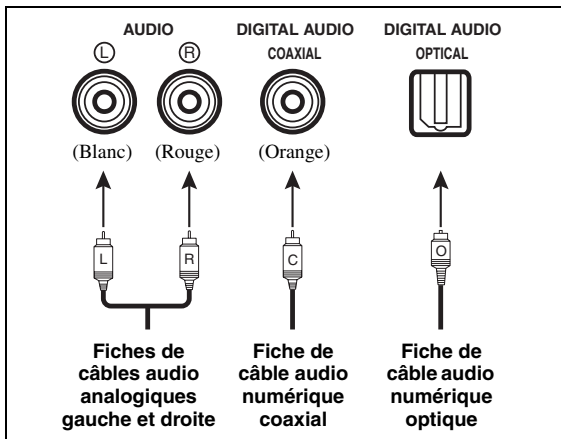

Prises vidéo et fiches des câbles

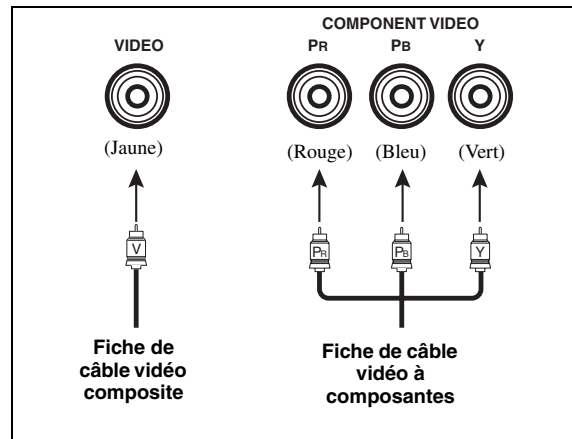

■ Prises audio

L'appareil dispose de trois types de prises audio. Les raccordements à effectuer dépendent des prises audio disponibles sur vos autres appareils.

Prises AUDIO

Ces prises sont destinées aux signaux audio analogiques transmis via des câbles audio analogiques gauche et droit. Les fiches rouges doivent être branchées sur les prises de droite et les fiches blanches sur les prises de gauche.

Prise DIGITAL AUDIO COAXIAL

Cette prise est destinée aux signaux audio numériques transmis via un câble numérique coaxial.

Prises DIGITAL AUDIO OPTICAL

Cette prise est destinée aux signaux audio numériques transmis via un câble numérique optique.

Remarques

- Vous pouvez utiliser ces prises pour appliquer à l'appareil les trains binaires PCM, Dolby Digital et DTS. Toutes les prises d'entrée optique sont compatibles avec les signaux numériques ayant une fréquence d'échantillonnage de 96 kHz au maximum.
- Cet appareil traite indépendamment les signaux numériques et les signaux analogiques. Cependant les signaux audio transmis aux prises numériques ne ressortent pas par les prises analogiques AUDIO OUT (REC).

■ Prises vidéo

Cet appareil présente deux types de prises vidéo. Les raccordements à effectuer dépendent des prises d'entrée disponibles sur le moniteur vidéo.

Prises VIDEO

Ces prises sont destinées aux signaux vidéo composite transmis via des câbles vidéo composite.

Prises COMPONENT VIDEO

Ces prises sont destinées aux signaux vidéo à composantes, séparés en signaux vidéo de luminance (Y) et signaux vidéo de chrominance (PB, PR) transmis séparément via des câbles vidéo à composantes.

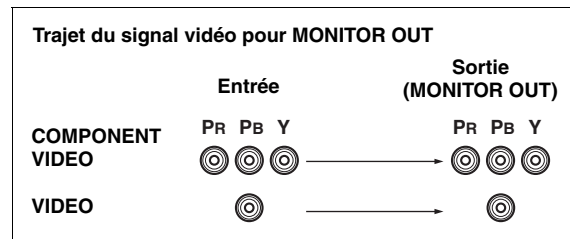

Remarque

Le signal de l'affichage OSD ne sort pas par les prises DVR OUT (REC).

Informations sur le HDMI™

■ Compatibilité de cet appareil avec HDMI

Types de signaux audio	Formats des signaux audio	Appareils HDMI compatibles
PCM linéaire à 2 voies	2 voies, 32-192 kHz, 16/20/24 bits	CD, DVD-Vidéo, DVD-Audio, etc.
PCM linéaire multivoies	8 voies, 32-192 kHz, 16/20/24 bits	DVD-Audio, etc.
Train binaire	Dolby Digital, DTS	DVD-Vidéo, etc.

L'interface HDMI de cet appareil a été conçue à partir des normes suivantes:

- HDMI Version 1.2a (Interface Multimédia Haute Définition Version 1.2a) sous licence de HDMI Licensing, LLC.
- HDCP (Système de protection des contenus numériques haute définition) sous licence de Digital Content Protection, LLC.

Remarques

- Lors de la lecture de DVD audio protégés contre la copie avec le système CPPM, les signaux vidéo et audio peuvent être absents dans le cas de certains types de lecteurs de DVD.
- Cet appareil n'est pas compatible avec les appareils HDCP ou HDMI qui ne prennent pas en charge le système DVI.
- En cas de problème lors d'une liaison HDMI (voir page 36).

■ Prise et fiche de câble HDMI

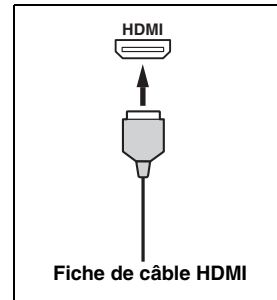

- Nous conseillons d'utiliser un câble HDMI de moins de 5 mètres avec le logo HDMI imprimé dessus.
- Utilisez un câble de conversion (prise HDMI ↔ prise DVI-D) pour relier cet appareil à d'autres appareils DVI.

Remarques

- Ne débranchez pas et ne branchez pas le câble, ou n'éteignez pas les appareils HDMI raccordés à la prise HDMI OUT de cet appareil pendant le transfert de données. Cela aurait pour effet de perturber la lecture ou d'engendrer du bruit.
- Les signaux audio transmis à d'autres prises d'entrée que la prise HDMI IN DVD ou HDMI IN DTV/CBL de cet appareil ne peuvent pas ressortir par la prise HDMI OUT sous forme de signal numérique.
- Si vous éteignez le moniteur vidéo raccordé à la prise HDMI OUT par une liaison DVI, cet appareil risque de ne pas pouvoir se connecter à l'autre appareil.

Circulation des signaux audio et vidéo

■ Sens des signaux audio

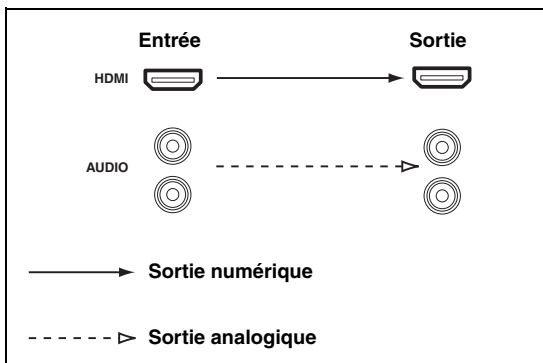

Remarques

- Les signaux d'entrée 2 voies ainsi que multivoies PCM, Dolby Digital et DTS transmis à la prise HDMI IN DVD ou HDMI IN DTV/CBL peuvent ressortir à la prise HDMI OUT uniquement lorsque "SUPPORT AUDIO" est réglé sur "Other" (voir page 61).
- Les signaux audio transmis aux prises HDMI IN ne ressortent pas par les prises AUDIO.

■ Sens des signaux vidéo

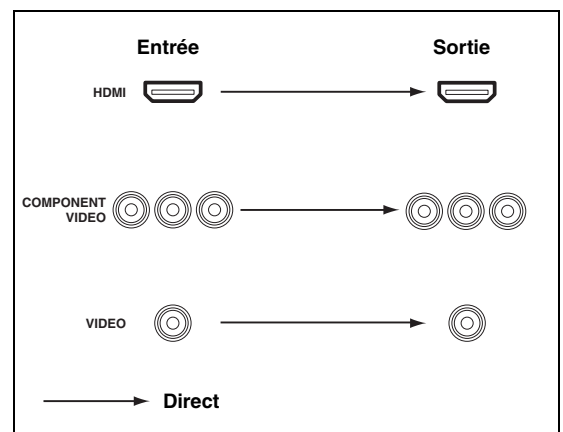

Raccordements d'appareils vidéo

Raccordez votre téléviseur (ou projecteur) à la prise HDMI OUT, aux prises COMPONENT VIDEO MONITOR OUT ou à la prise VIDEO MONITOR OUT de cet appareil.



Assurez-vous que cet appareil et les autres appareils sont débranchés des prises secteur.



Vous pouvez spécifier si les signaux audio HDMI doivent être lus sur cet appareil ou sur un autre appareil HDMI raccordé à la prise HDMI OUT de cet appareil. Utilisez le paramètre "SUPPORT AUDIO" dans "SOUND MENU" pour sélectionner l'appareil devant lire les signaux audio HDMI (voir page 61).

Remarques

- Certains moniteurs vidéo raccordés à cet appareil via une liaison DVI ne sont pas capables de reconnaître les signaux audio/vidéo HDMI envoyés quand ils sont en mode veille. Dans ce cas, le témoin HDMI clignote de façon irrégulière.
- Lorsque vous raccordez un moniteur TV ou un projecteur par la prise HDMI, l'affichage OSD n'apparaît pas. Dans ce cas, raccordez le moniteur TV ou le projecteur par une prise vidéo composantes ou vidéo.
- Raccordez l'appareil source à la prise HDMI IN DVD ou HDMI IN DTV/CBL pour afficher les images vidéo sur le moniteur vidéo raccordé à la prise HDMI OUT.

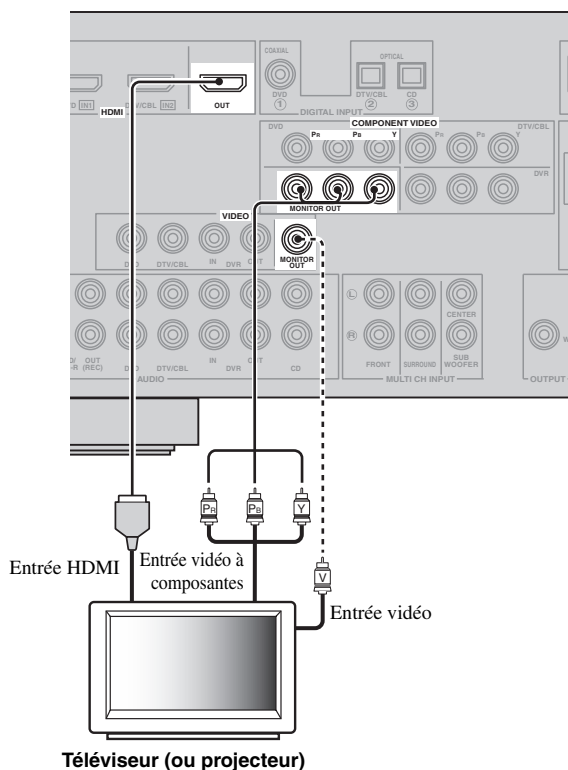

— repère les liaisons recommandées

- - - - - repère les liaisons alternatives

Raccordement d'autres appareils



Assurez-vous que cet appareil et les autres appareils sont débranchés des prises secteur.

Remarques

- Veillez à effectuer le même type de liaison vidéo que pour le raccordement du téléviseur (voir page 15).
- Pour relier numériquement un autre appareil que celui qui a été attribué en usine à chaque prise DIGITAL INPUT, sélectionnez le réglage correspondant pour "OPTICAL IN" ou "COAXIAL IN" dans "INPUT ASSIGNMENT" (voir page 62).

■ Raccordement d'un lecteur de DVD

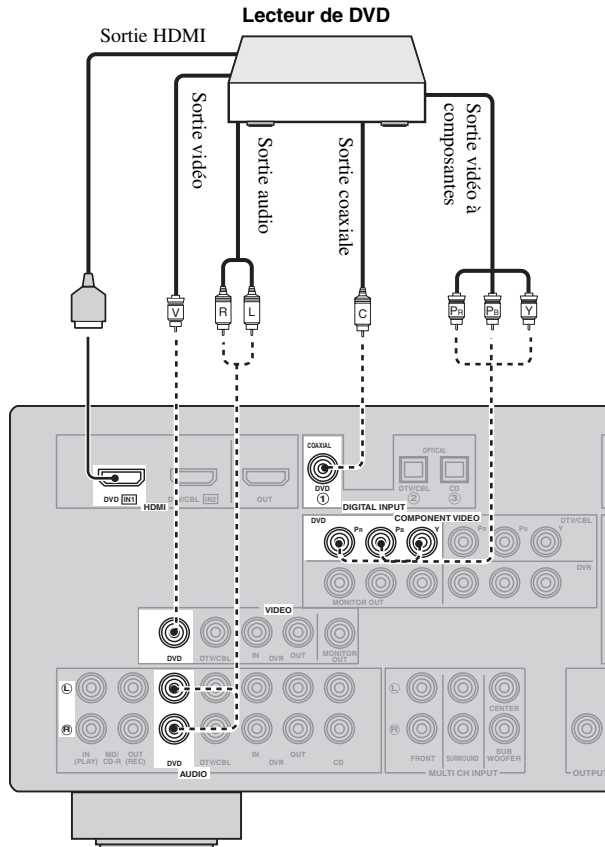

———— repère les liaisons recommandées
 - - - - - repère les liaisons alternatives
 (Une pour la liaison vidéo et une pour la liaison audio)

■ Raccordement d'un lecteur de DVD, d'un magnéto numérique ou d'un magnéto analogique

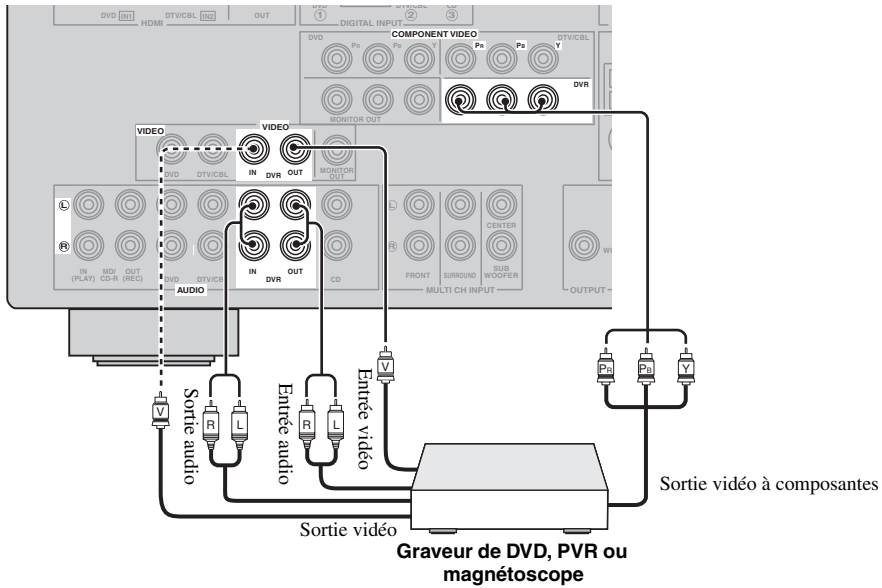

PRÉPARATIONS

■ Raccordement d'un décodeur

Récepteur satellite, récepteur pour la télévision par câble ou décodeur HDTV

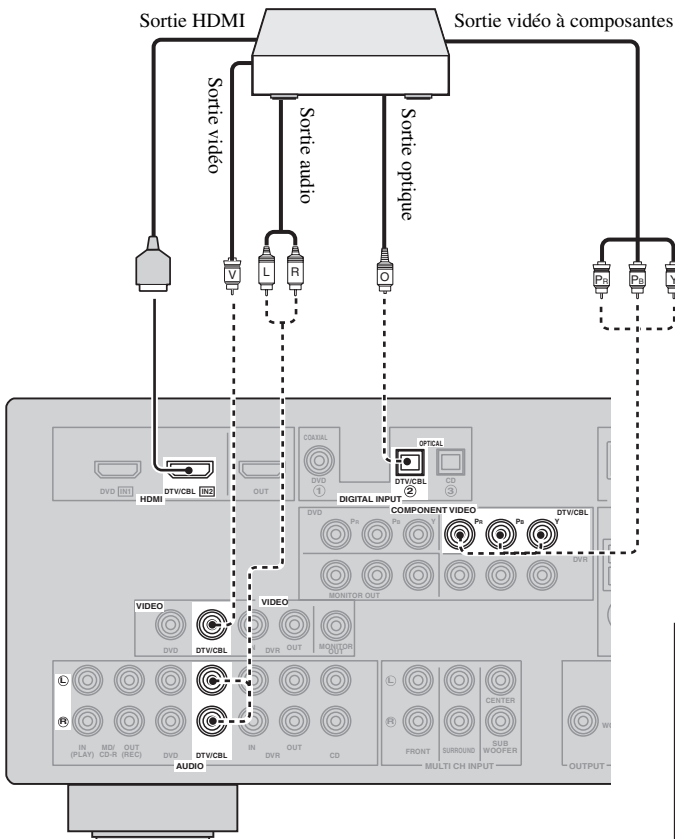

— repère les liaisons recommandées
 repère les liaisons alternatives (Une pour la liaison vidéo et une pour la liaison audio)

Français

Raccordements des appareils audio

Raccordez les appareils audio de la façon suivante.

■ Raccordement d'un lecteur de CD et d'un enregistreur de CD ou de MD

Remarques

- Si vous raccordez votre lecteur de CD par les prises analogiques et numériques, le signal entrant par la prise DIGITAL INPUT sera prioritaire.
- Pour relier numériquement un autre appareil que celui qui a été attribué en usine à chaque prise DIGITAL INPUT, sélectionnez le réglage correspondant dans "INPUT ASSIGNMENT" (voir page 62).



Assurez-vous que cet appareil et les autres appareils sont débranchés des prises secteur.

— repère les liaisons recommandées

- - - - - repère les liaisons alternatives

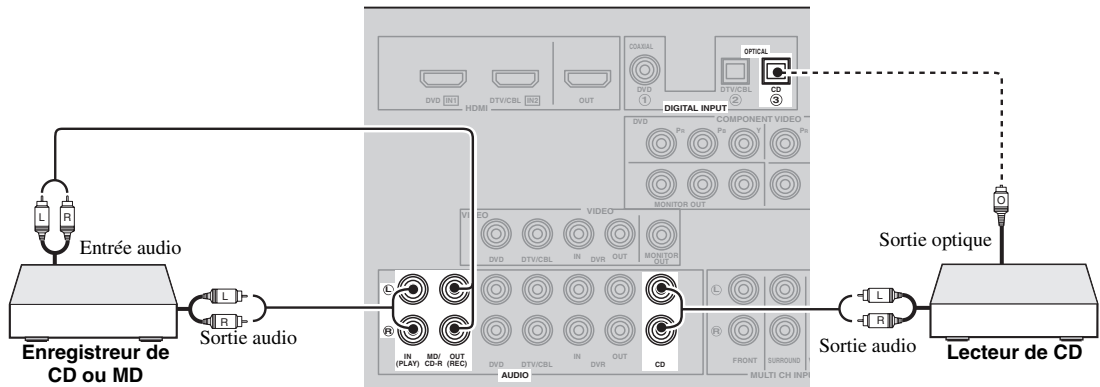

■ Raccordement d'un lecteur multiformat ou d'un décodeur externe

Cet appareil est équipé de 6 prises d'entrée complémentaires (FRONT L/R, SURROUND L/R, CENTER et SUBWOOFER) pouvant recevoir des signaux multivoies discrets d'un lecteur multiformat, d'un décodeur extérieur ou d'un processeur acoustique. Reliez les prises de sortie du lecteur multiformat ou du décodeur extérieur aux prises MULTI CH INPUT. Veillez à ce que les sorties gauche et droite des voies avant et des voies d'ambiance correspondent bien aux entrées gauche et droite des mêmes voies.

Remarques

- Si vous sélectionnez l'appareil relié aux prises MULTI CH INPUT comme source d'entrée (voir page 34), le processeur numérique de champ sonore de cet appareil sera automatiquement désactivé, ce qui veut dire que vous ne pourrez pas choisir les corrections de champ sonore.
- Cet appareil ne redirige pas les signaux transmis aux prises MULTI CH INPUT pour pallier les enceintes manquantes. Nous vous conseillons de n'utiliser ce principe de raccordement que si la chaîne comporte les enceintes requises pour un ensemble à 5.1 voies.

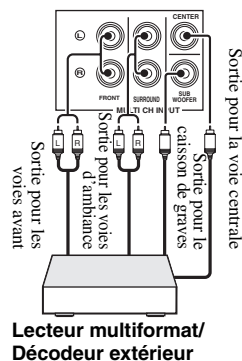

Raccordement d'une station universelle Yamaha iPod™ ou d'un adaptateur Bluetooth™



Assurez-vous que cet appareil et les autres appareils sont débranchés des prises secteur.

La borne DOCK sur le panneau arrière de cet appareil permet de relier une station universelle Yamaha iPod (par exemple la YDS-10 vendue séparément) ou un adaptateur Bluetooth (par exemple le YBA-10 vendu séparément). Raccordez la station universelle Yamaha iPod ou l'adaptateur Bluetooth à la borne DOCK sur le panneau arrière de cet appareil avec le câble prévu à cet effet.

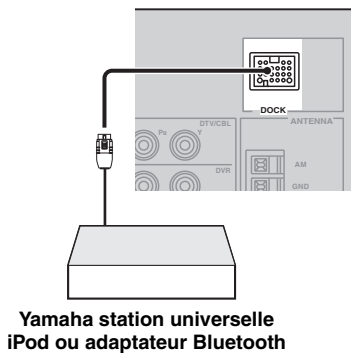

Yamaha station universelle iPod ou adaptateur Bluetooth

Utilisation des prises VIDEO AUX sur la face avant

Reliez votre console de jeu ou votre caméscope aux prises VIDEO AUX sur la face avant de l'appareil.

Attention

Veillez à réduire complètement le volume de cet appareil et des autres appareils avant de les relier.

Remarques

- Pour transmettre les signaux de la source à ces prises, sélectionnez "V-AUX" comme source d'entrée.
- Lorsque des signaux audio sont transmis aux prises AUDIO et à la borne DOCK sur le panneau arrière, l'ordre de priorité des signaux est le suivant:
 1. DOCK
 2. AUDIO

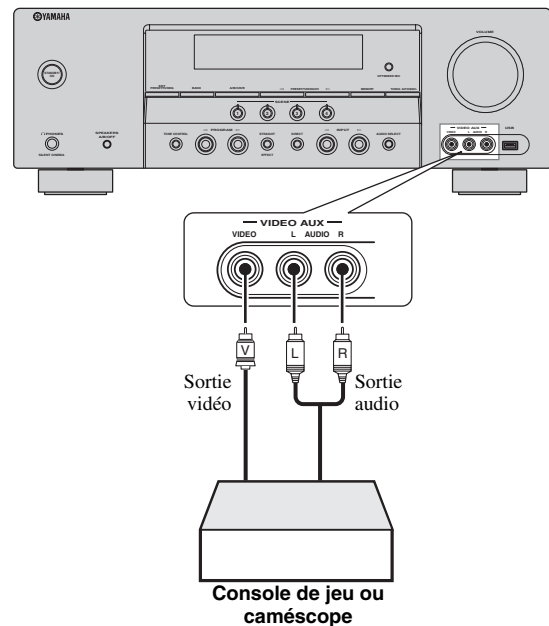

Console de jeu ou caméscope

Raccordement des antennes FM et AM

Cet appareil est fourni avec une antenne FM et une antenne AM intérieures. Raccordez ces antennes aux prises prévues à cet effet. En principe, ces antennes doivent être suffisantes pour capter un signal de puissance convenable.



Voir à droite pour de plus amples informations sur le raccordement de l'antenne cadre AM fournie.

Remarques

- L'antenne cadre AM doit être placée à distance de cet appareil.
- L'antenne cadre AM doit être reliée à l'appareil, y compris dans le cas où une antenne AM extérieure est utilisée.
- Une antenne extérieure convenablement installée permet d'obtenir une réception de meilleure qualité qu'une antenne intérieure. Si la réception devait être mauvaise, installez une antenne extérieure. Pour de plus amples détails concernant cette question, veuillez consulter le revendeur ou le service après-vente Yamaha.

Antenne AM extérieure

Déployez par une fenêtre à l'extérieur un fil isolé en vinyle de 5 à 10 m de longueur.

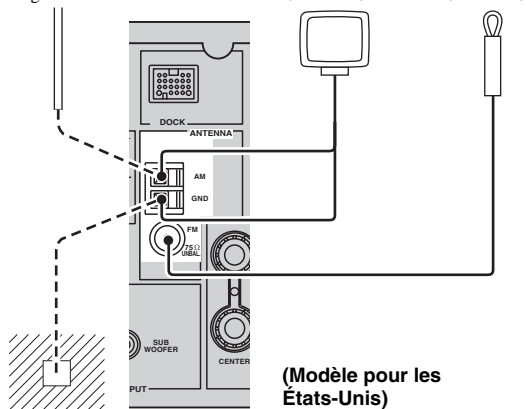

Masse (Borne GND)

Par souci de sécurité et pour que le brouillage soit minimum, reliez la borne GND de l'antenne à une bonne masse. Une bonne masse peut être un pieu de métal enfoncé dans un sol humide.

Raccordement du fil de l'antenne cadre AM

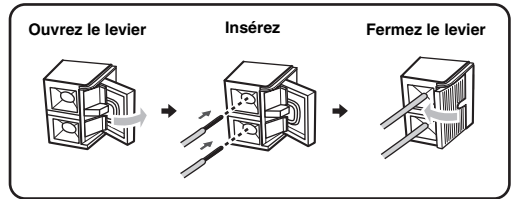

Le fil de l'antenne cadre AM n'a pas de polarité et n'importe quelle extrémité peut être insérée dans la borne AM et GND.

Assemblage de l'antenne cadre AM fournie

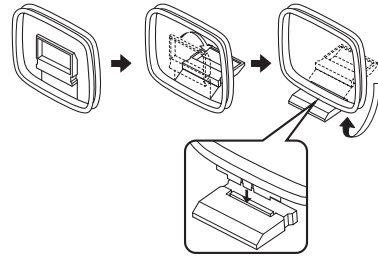

Remarque

Les types d'antenne cadres AM fournies varient selon les modèles.

Raccordement du câble d'alimentation

Lorsque tous les raccordements sont terminés, branchez le câble d'alimentation sur une prise secteur.

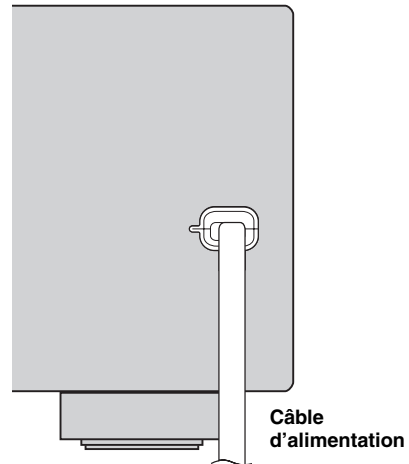

Mise en et hors service de cet appareil

■ Mise en service de cet appareil

Appuyez sur **Ⓐ STANDBY/ON** (ou **Ⓐ POWER**) pour mettre cet appareil en service.



Lorsque vous mettez en service l'appareil, il faut attendre 4 à 5 secondes avant qu'il ne restitue le son.

■ Mise en veille de cet appareil

Appuyez sur **Ⓐ STANDBY/ON** (ou **Ⓑ STANDBY**) pour mettre l'appareil en veille.

En veille, l'appareil consomme une faible quantité d'électricité pour être en mesure de recevoir les signaux infrarouges qui peuvent être émis par le boîtier de télécommande.

Afficheur de la face avant

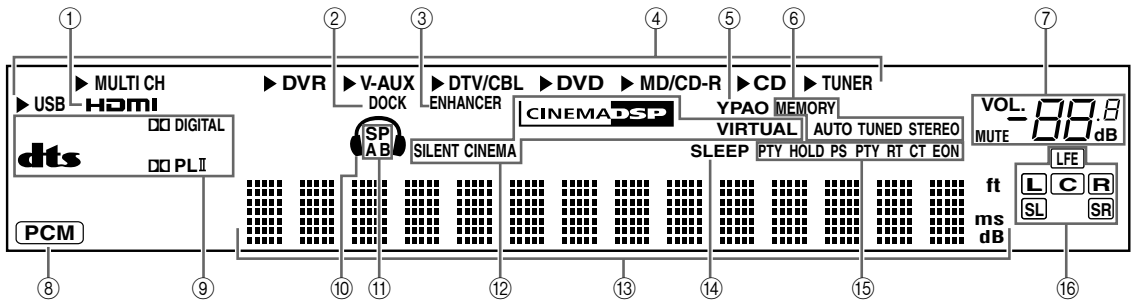

① Témoin HDMI

Ce témoin s'éclaire lorsque le signal de la source sélectionnée entre par les prises HDMI IN (voir page 14).

② Témoin DOCK

- Ce témoin s'éclaire lorsque vous posez votre iPod sur une station universelle Yamaha iPod (par exemple la YDS-10 vendue séparément) raccordée à la borne DOCK de cet appareil (voir page 19) et que V-AUX est sélectionné comme source d'entrée.
- Ce témoin clignote lorsque l'adaptateur Bluetooth Yamaha (par exemple le YBA-10, vendu séparément) et l'appareil Bluetooth sont jumelés (voir page 53) ou lorsque l'adaptateur Bluetooth recherche l'appareil Bluetooth (voir page 53).
- Il s'éclaire lorsque l'adaptateur Bluetooth Yamaha raccordé est relié à l'appareil Bluetooth (voir page 19).

③ Témoin ENHANCER

Ce témoin s'éclaire après la sélection de Compressed Music Enhancer (voir page 38).

④ Témoins des sources d'entrée

Le curseur correspondant s'allume pour indiquer la source d'entrée actuellement sélectionnée.

⑤ Témoin YPAO

S'éclaire lorsque vous activez la fonction "AUTO SETUP" et lorsque les réglages d'enceintes spécifiés dans "AUTO SETUP" sont utilisés tels quels sans être modifiés (voir page 24).

⑥ Témoins du syntoniseur

L'un de ces témoins s'éclaire lorsque l'appareil est en mode d'accord FM ou AM (voir pages 43 à 45).

⑦ Témoin MUTE et témoin de niveau VOLUME

- Le témoin MUTE clignote lorsque la fonction MUTE est en service (voir page 35).
- Le niveau sonore actuel s'affiche ici.

⑧ Témoin PCM

Ce témoin s'éclaire lorsque l'appareil restitue un signal audionumérique PCM (modulation par impulsions et codage).

⑨ Témoins des décodeurs

Lorsque l'un des décodeurs de l'appareil est en fonctionnement, le témoin correspondant s'éclaire.

⑩ Témoin de casque

Ce témoin s'éclaire lorsque le casque est branché (voir page 35).

⑪ Témoins SP A B

Ces témoins s'éclairent en fonction du jeu d'enceintes avant en service (voir page 33).

SP A: Les enceintes FRONT A sont activées.

SP B: Les enceintes FRONT B sont activées.

⑫ Témoin CINEMA DSP

Ce témoin s'éclaire lorsque vous sélectionnez une correction de champ sonore CINEMA DSP (voir page 39).

Témoin VIRTUAL

Ce témoin s'éclaire lorsque la correction Virtual CINEMA DSP est active (voir page 39).

Témoin SILENT CINEMA

Ce témoin s'éclaire lorsque le casque est branché et qu'une correction de champ sonore est sélectionnée (voir page 39).

⑬ Afficheur multifonction

Il fournit le nom de la correction de champ sonore utilisée et d'autres informations relatives aux réglages et modifications.

⑭ Témoin SLEEP

Ce témoin s'éclaire lorsque la minuterie de mise hors service est active (voir page 37).

⑮ Témoins du système de diffusion de données radio (Modèle pour l'Europe et la Russie seulement)

PTY HOLD

Ce témoin s'éclaire pendant la recherche de station du système de diffusion de données radio dans le mode PTY SEEK.

PS, PTY, RT et CT

Ces témoins s'éclairent selon le mode d'affichage du système de diffusion de données radio sélectionné.

EON

Ce témoin s'éclaire lorsque des données EON sont reçues.

⑯ Témoins des voies d'entrée et des enceintes

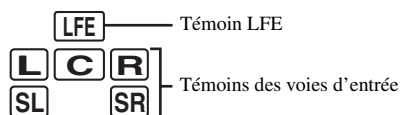

Témoins des voies d'entrée

- Ces témoins indiquent quelles voies sont présentes dans le signal d'entrée numérique.
- Ils s'éclairent ou clignotent selon les réglages des enceintes pendant le réglage automatique de cet appareil (voir page 24) ou le réglage du niveau de sortie des enceintes dans "SP LEVEL" (voir page 59).

■ Utilisation du boîtier de télécommande

Le boîtier de télécommande émet un rayon infrarouge. Veillez à le pointer directement sur le capteur de télécommande de l'appareil pour en assurer le fonctionnement.

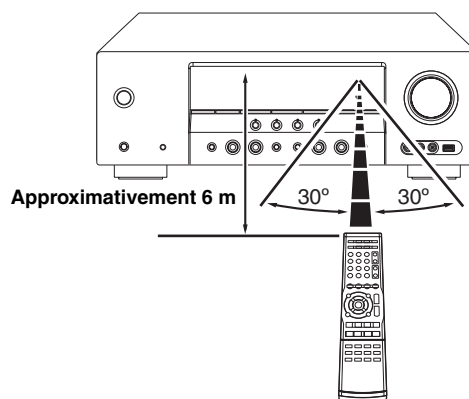

① Émetteur infrarouge

Les signaux infrarouges de commande sont émis ici. Dirigez cette ouverture vers l'appareil sur lequel vous voulez agir.



Pour enregistrer les codes de commande des autres appareils, voir page 69.

Remarques

- Ne renversez aucun liquide sur le boîtier de télécommande.
- Ne laissez pas tomber le boîtier de télécommande.
- Ne conservez pas, ne rangez pas le boîtier de télécommande dans les endroits suivants:
 - très humides, par exemple près d'un bain
 - très chauds, par exemple près d'un poêle ou d'un appareil de chauffage
 - exposés à des températures très basses
 - poussiéreux

Optimisation du réglage des enceintes pour votre salle d'écoute

Cet appareil est doté de la technologie YPAO (Yamaha Parametric Room Acoustic Optimizer) qui permet d'éviter les réglages fastidieux d'enceintes et garantit une grande précision lors des réglages automatiques. Le microphone d'optimisation fourni capte les sons émis par les enceintes dans l'environnement d'écoute réel et cet appareil les analyse.

Utilisation de AUTO SETUP

Remarques

- Sachez qu'il est normal que des signaux puissants soient émis lorsque la procédure "AUTO SETUP" est exécutée.
- Pour que les résultats soient les meilleurs possible, veillez à ce que le plus grand silence règne dans la pièce tout au long des opérations "AUTO SETUP". Si les bruits ambiants sont importants, les résultats ne seront pas satisfaisants.



La procédure "AUTO SETUP" peut aussi être exécutée à partir du menu système qui apparaît sur l'affichage OSD ou sur l'afficheur de la face avant. La procédure "AUTO SETUP" est expliquée dans ce manuel à l'aide des illustrations de l'affichage OSD.

1 Vérifiez les points suivants.

Remarque

Avant de passer au réglage automatique, vérifiez les points suivants.

- Les enceintes sont raccordées correctement.
- Le casque est débranché de cet appareil.
- Cet appareil et le moniteur vidéo sont en service.
- Cet appareil est sélectionné comme source d'entrée vidéo sur le moniteur vidéo.
- Le caisson de graves raccordé est en service et le volume est à un niveau moyen (ou légèrement inférieur).
- Les commandes de la fréquence de transition du caisson de graves raccordé sont au niveau maximal.

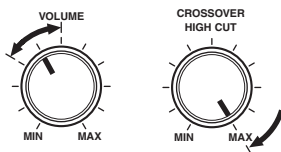

Commandes d'un caisson de graves (exemple)

- Les enceintes FRONT A sont sélectionnées comme paires d'enceintes avant (voir page 33).
- La pièce est suffisamment silencieuse.

2 Branchez le microphone d'optimisation fourni sur la prise OPTIMIZER MIC située sur la face avant.

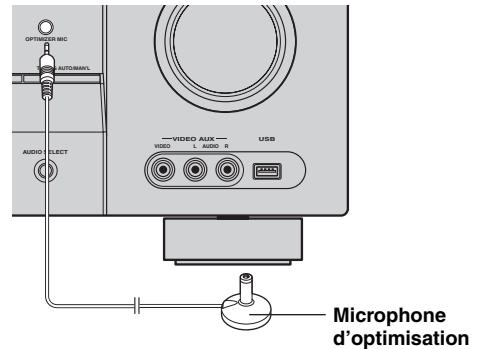

Les informations suivantes apparaissent sur l'affichage OSD.

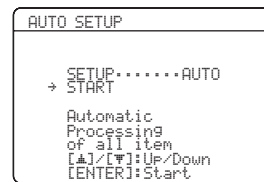

3 Posez le microphone d'optimisation sur une surface plate, à l'emplacement de la position d'écoute en l'orientant vers le haut.

Microphone d'optimisation

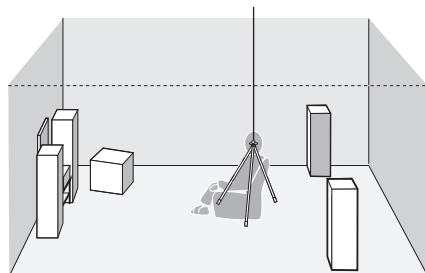

Si possible, montez le microphone d'optimisation sur un trépied (etc.) pour qu'il soit à la même hauteur que vos oreilles quand vous êtes assis à la position d'écoute. Le microphone d'optimisation peut être fixé à un trépied (etc.) avec la vis de celui-ci.

4 Assurez-vous que "SETUP" a pour valeur "AUTO" et que le pointeur indique "START".



Vous pouvez aussi sélectionner les méthodes de réglage suivantes. Dans ce cas, appuyez sur F7 pour sélectionner "SETUP", appuyez sur F8 pour sélectionner un des choix suivants, puis sélectionnez "START".

Choix: **AUTO**, RELOAD, UNDO, DEFAULT

- Sélectionnez "AUTO" pour que toute la procédure "AUTO SETUP" soit automatique.
- Sélectionnez "RELOAD" pour réactualiser les derniers réglages "AUTO SETUP" et annuler les précédents.
- Sélectionnez "UNDO" pour désactiver les derniers réglages "AUTO SETUP" et rétablir les précédents.
- Sélectionnez "DEFAULT" pour rétablir les réglages par défaut des paramètres "AUTO SETUP".

Remarque

L'option "RELOAD" ou "UNDO" est disponible seulement si vous avez exécuté "AUTO SETUP" antérieurement et confirmé les réglages.

5 Appuyez sur F7 pour sélectionner "START", puis appuyez sur F9 pour démarrer les opérations.

Le message suivant apparaît à l'écran.

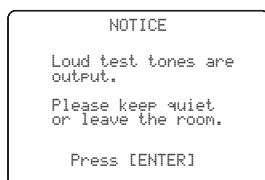

Avant de passer à l'opération suivante

Lorsque vous effectuez l'opération suivante, le réglage auto des différents paramètres commence. Pour que les mesures soient plus précises, restez tranquille et près des murs où ne se trouve aucune enceinte. Nous vous conseillons de sortir de la salle d'écoute pendant le réglage automatique.

6 Appuyez sur F9 ENTER pour démarrer la procédure.

Le réglage auto des différents paramètres commence. Pendant le réglage, des signaux d'essai puissants sont émis par chaque enceinte. Lorsque tous les éléments ont été réglés, la page de résultats apparaît sur l'écran.

Remarques

- N'effectuez aucune autre opération sur cet appareil pendant le réglage auto.
- Il est conseillé de sortir de la pièce pendant toute la durée de la procédure. Le réglage automatique de tous les paramètres dure environ 3 minutes.

L'appareil effectue les contrôles suivants:

Raccordement des enceintes/ Niveau du volume WIRING/LEVEL

Vérification des enceintes reliées et de la polarité des connexions. Vérification et réglage du niveau sonore de chaque enceinte.

Distance des enceintes DISTANCE

Vérification de la distance de chaque enceinte par rapport au siège de l'auditeur et synchronisation de la sortie de toutes les voies.

Taille des enceintes SIZE

Vérification de la réponse en fréquence de chaque enceinte et spécification de la fréquence de recouvrement des basses fréquences pour chaque voie.

La page suivante s'affiche.



Les résultats affichés sur la page “RESULT” sont les suivants.

Nombre d'enceintes SP

Indique le nombre d'enceintes raccordées à cet appareil dans l'ordre suivant:
 Avant/Arrière/Caisson de graves

Distance des enceintes DIST

Indique la distance aux enceintes depuis la position d'écoute dans l'ordre suivant:
 Enceinte la plus proche/Enceinte la plus éloignée

Niveau de sortie des enceintes LVL

Indique le niveau de sortie des enceintes, dans l'ordre suivant:
 Niveau le plus bas/Niveau le plus élevé

Remarques

- Si la mention “E-9:INTERNAL ERROR” s'affiche au cours des essais, recommencez à partir de l'étape 4.
- Si vous avez sélectionné “RELOAD” au cours de l'étape 4, aucun signal d'essai ne sera émis.
- Si une erreur se produit pendant la procédure “AUTO SETUP”, celle-ci est annulée et l'erreur est indiquée. Pour le détail, voir “Si une page d'erreur s'affiche” à la page 27.
- Si un problème éventuel est détecté par l'appareil pendant le réglage des paramètres avec “AUTO SETUP”, “WARNING” et le numéro des messages d'avertissement apparaissent (voir page 27).

7 Appuyez sur **F7** et **ENTER** pour afficher les détails des réglages effectués.

8 Appuyez plusieurs fois de suite sur **F7** pour voir les différentes pages de résultats.

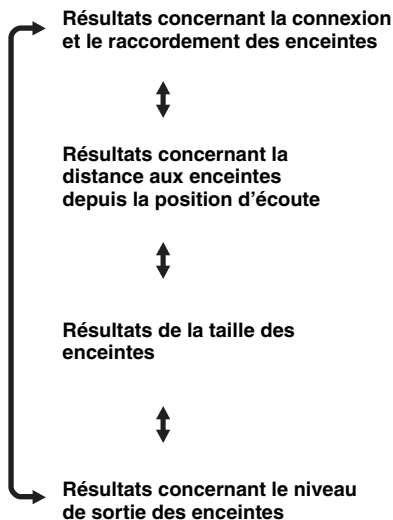

Si les résultats ne vous satisfont pas ou si vous préférez régler manuellement chaque paramètre, exécutez “MANUAL SETUP” (voir page 55).

Remarque

En fonction des caractéristiques des enceintes, les distances indiquées sur la page de résultats de “DISTANCE” peuvent être plus grandes que les distances réelles.

9 Appuyez sur **ENTER** pour revenir à la page de résultats.

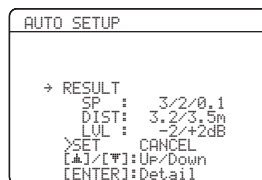

10 Utilisez ∇ , puis appuyez sur \leftarrow/\rightarrow pour sélectionner "SET" ou "CANCEL".

Choix: **SET**, CANCEL

- Sélectionnez "SET" pour valider les résultats de la procédure "AUTO SETUP".
- Sélectionnez "CANCEL" pour annuler les résultats de la procédure "AUTO SETUP".

11 Appuyez sur ENTER pour valider votre choix.

L'écran "SET MENU" supérieur apparaît sur l'affichage OSD.

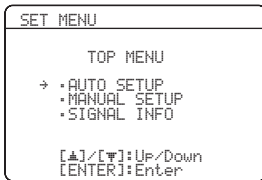

12 Appuyez sur MENU pour quitter le mode "SET MENU".

13 Débranchez le microphone d'optimisation de cet appareil.

Le microphone d'optimisation est sensible à la chaleur. Rangez-le à l'abri des rayons du soleil et ne le posez-pas sur cet appareil.



Si vous changez les enceintes ou leur position, ou si vous modifiez la disposition des éléments de la pièce d'écoute, vous devez exécuter une nouvelle fois "AUTO SETUP" pour effectuer un nouvel étalonnage de la chaîne.

■ Si une page d'erreur s'affiche

Utilisez $\nabla/\nabla/\leftarrow/\rightarrow$ pour sélectionner "RETRY" ou "EXIT", puis appuyez sur ENTER .

La page suivante montre un exemple d'affichage de "E-8:USER CANCEL" à l'écran.

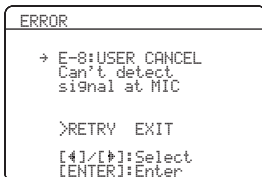

Choix: **RETRY**, EXIT

- Sélectionnez "RETRY" pour essayer d'exécuter une nouvelle fois la procédure "AUTO SETUP".
- Sélectionnez "EXIT" pour sortir de la procédure "AUTO SETUP".

■ Si "WARNING" apparaît

Si un problème éventuel est détecté par l'appareil pendant le réglage des paramètres avec "AUTO SETUP", "WARNING" apparaîtra sur la page des résultats. Vérifiez les messages d'avertissement pour corriger les réglages d'enceintes.

Remarque

Contrairement aux erreurs, les avertissements n'annulent pas la procédure "AUTO SETUP".

1 Positionnez le pointeur sur "WARNING" et appuyez sur ENTER pour voir les informations concernant cet avertissement.

Le nombre à la droite de "WARNING" indique le nombre de messages d'avertissement.

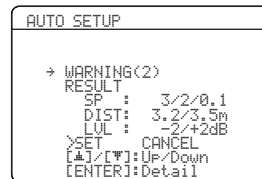

2 Appuyez plusieurs fois de suite sur \leftarrow/\rightarrow pour voir les différentes pages d'avertissement.

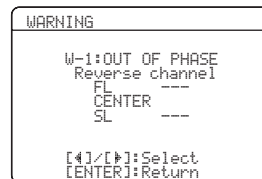

- Pour le détail sur chaque message d'avertissement, reportez-vous au passage "AUTO SETUP" dans "Guide de dépannage" à la page 75.
- Si un avertissement ne s'applique pas à une enceinte, "---" est mentionné.

3 Appuyez sur ENTER pour revenir à la page de résultats.

Sélection des modèles de SCENE

Pour répondre à diverses situations, 16 modèles de SCENE ont été programmés sur cet appareil. Les modèles de SCENE suivants ont été attribués en usine à chaque touche SCENE:

SCENE 1: DVD Movie Viewing

SCENE 2: Music Disc Listening

SCENE 3: TV Viewing

SCENE 4: Radio Listening

Si vous souhaitez utiliser d'autres modèles de SCENE, vous pouvez en sélectionner de nouveaux dans la bibliothèque de modèles SCENE et les attribuer aux touches SCENE sélectionnées sur la face avant et le boîtier de télécommande.

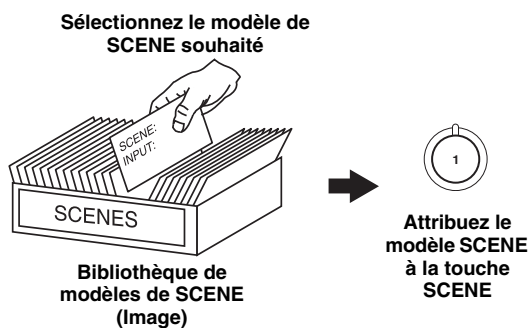

Sélection du modèle de SCENE souhaité

1 Appuyez 3 secondes sur la touche @SCENE (ou sur ⑤SCENE) souhaitée.

Le témoin de la touche SCENE sélectionnée sur la face avant se met à clignoter, et le nom du modèle de SCENE actuellement attribué à cette touche apparaît sur l'afficheur de la face avant.

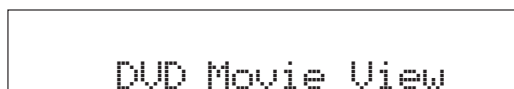
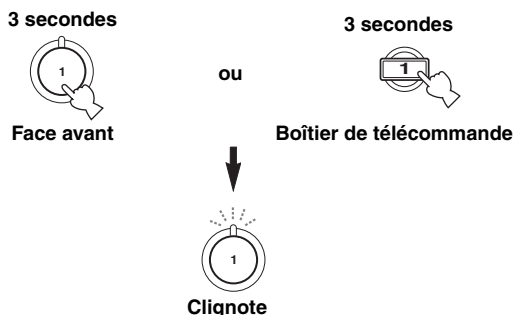

2 Appuyez sur @INPUT </> (ou appuyez sur ④AMP, puis appuyez sur ⑦</>) pour sélectionner le modèle souhaité.

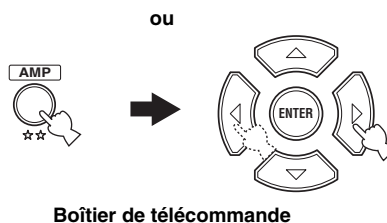
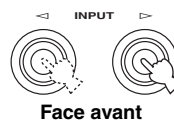

3 Appuyez une nouvelle fois sur la touche @SCENE (ou sur ⑤SCENE) pour valider votre choix.

Le modèle de SCENE sélectionné est attribué à la touche.

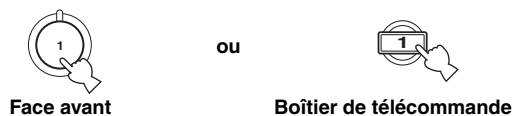

Remarque

Après avoir attribué des modèles de SCENE aux touches SCENE souhaitées, vous devrez peut-être spécifier la source d'entrée pour le modèle de SCENE à l'aide du boîtier de télécommande. Voir page 32 pour de plus amples détails.

■ Quel modèle de SCENE aimeriez-vous sélectionner?

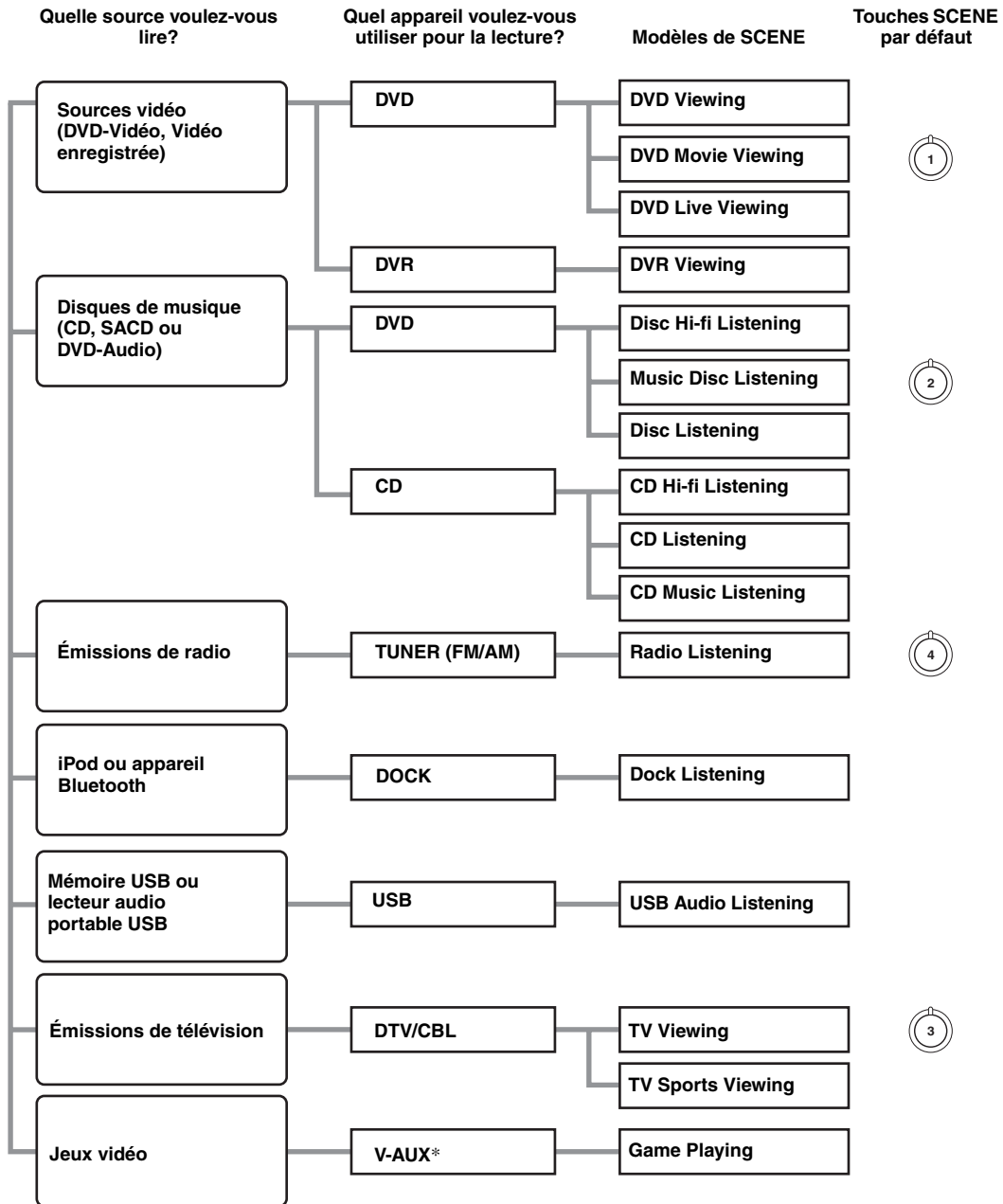

Remarque





* Lorsqu'un iPod est raccordé à la station universelle Yamaha iPod ou lorsqu'un appareil Bluetooth est raccordé à l'adaptateur Bluetooth, cet appareil lit les sources audio reçues par la borne DOCK.



Vous pouvez créer vos propres modèles de SCENE en modifiant les modèles de SCENE programmés. Voir page 31 pour de plus amples détails.

■ Descriptions des modèles de SCENE programmés

Les illustrations des touches SCENE dans le tableau suivant indique les touches SCENE spécifiées par défaut.

Modèle de SCENE	Source d'entrée	Mode de lecture	Description
DVD Viewing	DVD	STRAIGHT	Sélectionnez le modèle de SCENE que vous voulez utiliser pour la lecture d'enregistrements ordinaires sur le lecteur de DVD.
DVD Movie Viewing 	DVD	MOVIE Movie Dramatic	Sélectionnez ce modèle de SCENE pour reproduire des films sur votre lecteur de DVD.
DVD Live Viewing	DVD	MUSIC Pop/Rock	Sélectionnez ce modèle de SCENE pour reproduire des vidéos de musique en direct sur votre lecteur de DVD.
DVR Viewing	DVR	MOVIE Movie Dramatic	Sélectionnez ce modèle de SCENE pour reproduire des films sur votre enregistreur vidéo numérique.
Disc Hi-fi Listening	DVD	DIRECT	Sélectionnez ce modèle de SCENE pour reproduire en haute fidélité le son de disques de musique sur votre lecteur de DVD.
Music Disc Listening 	DVD	STEREO 2ch Stereo	Sélectionnez ce modèle de SCENE pour reproduire des disques de musique sur votre lecteur de DVD.
Disc Listening	DVD	STEREO 5ch Stereo	Sélectionnez ce modèle de SCENE pour reproduire des disques de musique sur votre lecteur de DVD comme musique de fond.
CD Hi-fi Listening	CD	DIRECT	Sélectionnez ce modèle de SCENE pour reproduire en haute fidélité le son de disques de musique sur votre lecteur de CD.
CD Listening	CD	STEREO 5ch Stereo	Sélectionnez ce modèle de SCENE pour reproduire des disques de musique sur votre lecteur de CD comme musique de fond.
CD Music Listening	CD	STEREO 2ch Stereo	Sélectionnez ce modèle de SCENE pour reproduire une source de musique sur votre lecteur de CD.
Radio Listening 	TUNER	MUSIC ENHANCER 5ch Enhancer	Sélectionnez ce modèle de SCENE pour écouter des émissions de radio FM ou AM.
Dock Listening	DOCK	MUSIC ENHANCER 5ch Enhancer	Sélectionnez ce modèle de SCENE pour reproduire de la musique sur votre iPod, posé sur une station universelle Yamaha iPod, ou sur un appareil Bluetooth raccordé à l'adaptateur Bluetooth.
USB Audio Listening	USB	MUSIC ENHANCER 5ch Enhancer	Sélectionnez ce modèle de SCENE pour écouter de la musique enregistrée dans votre mémoire USB ou votre lecteur audio portable.
TV Viewing 	DTV/CBL	STRAIGHT	Sélectionnez ce modèle de SCENE pour voir des émissions ordinaires à la télévision.
TV Sports Viewing	DTV/CBL	ENTERTAINMENT TV Sports	Sélectionnez ce modèle de SCENE pour voir des émissions sportives à la télévision.
Game Playing	V-AUX	ENTERTAINMENT Game	Sélectionnez ce modèle de SCENE pour jouer des jeux vidéo.

Création de vos propres modèles SCENE

Vous pouvez créer vos propres modèles de SCENE pour chaque touche SCENE. Pour ce faire, vous pouvez vous baser sur les 16 modèles de SCENE programmés.

■ Personnalisation des modèles SCENE programmés

Utilisez cette fonction pour personnaliser les modèles de SCENE programmés.

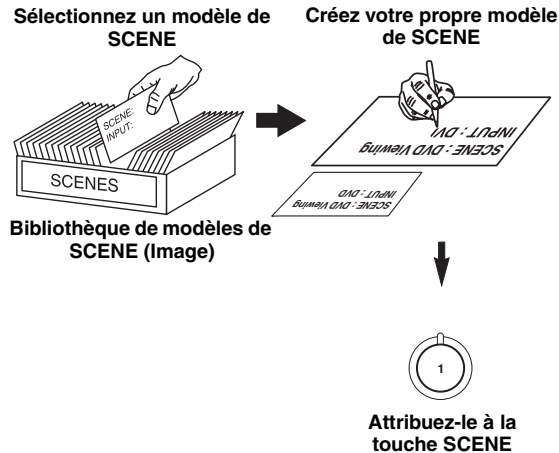

1 Mettez en service le moniteur vidéo relié à l'appareil.

2 Appuyez 3 secondes sur la touche ⑤ SCENE souhaitée.

La page de personnalisation de modèle de SCENE apparaît sur le moniteur vidéo.



3 secondes

Remarque

Si le modèle de SCENE que vous voulez personnaliser n'est attribué à aucune de touche ⑤ SCENE, appuyez sur ④ AMP, puis appuyez plusieurs fois de suite sur ⑦ < / > pour afficher le modèle souhaité sur la page du menu.

3 Appuyez sur ④ AMP, puis appuyez sur ⑦ Δ / ▽ pour sélectionner le paramètre souhaité du modèle de SCENE puis sur ⑦ < / > pour sélectionner la valeur souhaitée pour ce paramètre.

Les paramètres suivants peuvent être spécifiés pour chaque modèle de SCENE:

- **INPUT:** Appareil source
- **MODE:** Corrections de champ sonore, mode STRAIGHT ou DIRECT actifs (voir pages 39 et 41)
- **NIGHT:** Réglage du mode d'écoute tardive (voir page 42)
 - **SYSTEM:** Le mode d'écoute tardive actuel est conservé.
 - **CINEMA:** Le mode d'écoute tardive se règle sur le mode CINEMA.
 - **MUSIC:** Le mode d'écoute tardive se règle sur le mode MUSIC.

4 Appuyez une nouvelle fois sur la touche ⑤ SCENE pour valider les modifications.



Vos propres modèles de SCENE sont marqués d'un astérisque (*).

Remarques

- Après avoir attribué des modèles de SCENE aux touches ⑤ SCENE souhaitées, vous devrez peut-être spécifier la source d'entrée pour le modèle de SCENE à l'aide du boîtier de télécommande. Voir page 32 pour de plus amples détails.
- Vous pouvez créer un modèle de SCENE personnalisé pour chaque touche ⑤ SCENE, et si vous créez un autre modèle de SCENE pour la même touche, l'ancien modèle de SCENE sera remplacé par le nouveau.
- Le nouveau modèle n'est disponible que par la touche ⑤ SCENE à laquelle il a été attribué.

■ Changement du nom des modèles de SCENE

Sélectionnez SCENE à l'étape 3 de "Personnalisation des modèles SCENE programmés" puis appuyez sur ⑦ ENTER.

- Appuyez sur ⑦ Δ / ▽ pour sélectionner le caractère souhaité.
- Appuyez sur ⑦ < / > pour mettre le soulignement " _ " sous l'espace ou le caractère souhaité.
- Appuyez sur ⑧ RETURN pour annuler le nouveau nom.
- Appuyez sur ⑦ ENTER pour confirmer le nouveau nom.

Utilisation du boîtier de télécommande pour la fonction SCENE

■ Commande des appareils sources en mode SCENE

Vous pouvez agir à la fois sur cet appareil et sur l'appareil source avec le même boîtier de télécommande. Vous devez spécifier au préalable le code de commande approprié pour chaque source (voir page 69).

1 Appuyez sur la touche ⑤ SCENE souhaitée du boîtier de télécommande.

2 Appuyez sur les touches souhaitées dans la zone * ci-dessous pour agir sur l'appareil source correspondant au modèle de SCENE sélectionné.

■ Spécification de la source d'un modèle de SCENE personnalisé sur le boîtier de télécommande

Si vous voulez personnaliser la source du modèle SCENE sélectionné, vous devrez spécifier la source de ce modèle sur le boîtier de télécommande pour que l'appareil correspondant fonctionne correctement.

Tout en tenant la touche ⑤ SCENE enfoncée, appuyez 3 secondes sur la touche de sélection d'entrée (③) souhaitée.



Appuyez une nouvelle fois sur la touche ⑤ SCENE pour faire fonctionner l'appareil source.

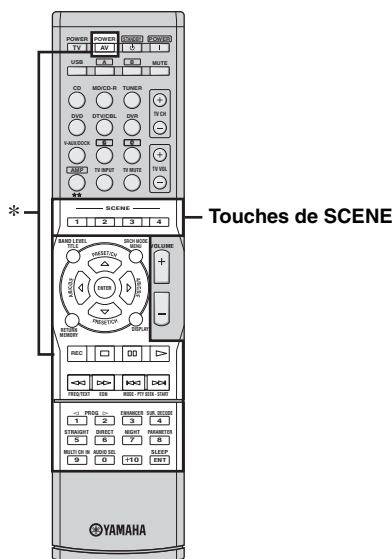

Remarque

* Ces touches agissent sur l'appareil source. Voir page 68 pour de plus amples informations sur la fonction de chaque touche.

Attention

Il faut être très prudent lorsque vous écoutez des CD codés en DTS. Lorsque vous écoutez un CD codé en DTS sur un lecteur de CD incompatible avec DTS, vous entendez des parasites qui risquent d'abîmer les haut-parleurs. Vérifiez que votre lecteur de CD peut lire les CD codés en DTS. Vérifiez également le volume sonore de votre lecteur de CD avant d'écouter un CD codé en DTS.

Opérations de base

1 Mettez en service le moniteur vidéo relié à l'appareil.

2 Appuyez plusieurs fois de suite sur **ⓂSPEAKERS pour sélectionner les enceintes avant que vous voulez utiliser.**

Les témoins d'enceintes correspondants s'éclairent sur l'afficheur de la face avant.

3 Appuyez plusieurs fois de suite sur **ⓂINPUT </> (ou sur une des touches de sélection d'entrée (Ⓜ)) pour sélectionner la source souhaitée.**

Le nom de la source actuelle est indiqué sur l'afficheur de la face avant pendant quelques secondes.

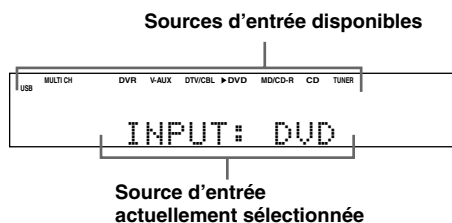

4 Commencez la lecture sur l'appareil sélectionné, ou choisissez une station de radio.

- Voir le mode d'emploi de l'appareil concerné.
- Voir page 43 pour le détail sur les instructions concernant la syntonisation d'une FM ou AM.

5 Tournez **ⓂVOLUME (ou appuyez sur **ⓂVOLUME +/-**) pour régler le volume au niveau souhaité.**

6 Appuyez plusieurs fois de suite sur **ⓂPROGRAM </> (ou appuyez sur **ⓂAMP** puis plusieurs fois de suite sur **ⓂPROG** </>) pour sélectionner la correction de champ sonore souhaitée.**

Le nom de la correction de champ sonore sélectionnée apparaît sur l'afficheur de la face avant. Voir page 38 pour de plus amples détails concernant les corrections de champ sonore.



Remarques

- Choisissez la correction de champ sonore en fonction de vos préférences et non pas en vous basant uniquement sur son nom.
- Lorsque vous sélectionnez une source d'entrée, l'appareil adopte automatiquement la dernière correction de champ sonore associée à cette source.
- Les corrections de champ sonore ne peuvent pas être sélectionnées lorsque l'appareil relié aux prises MULTI CH INPUT est sélectionné comme source d'entrée (voir page 34).
- Si les signaux PCM reçus ont une fréquence d'échantillonnage supérieure à 48 kHz, l'appareil se met automatiquement en mode "STRAIGHT" (voir page 39).
- Pour obtenir des indications sur la source d'entrée actuellement sélectionnée à l'écran, voir page 36 pour le détail.

■ Référence rapide

Lorsque vous voulez...	Voir page
Écouter un son de haute qualité	41
Régler la qualité tonale des enceintes avant	41
Régler les paramètres des corrections de champ sonore	40
Écouter la nuit des sources ayant une large dynamique	42
Utiliser un casque	35
Sélectionner un décodeur pour écouter une source	39
Mettre automatiquement cet appareil en veille	37

Sélection des prises d'entrée audio (AUDIO SELECT)

Cet appareil possède diverses prises d'entrée. Cette fonction (sélection des prises d'entrée audio) permet de changer de prises lorsqu'une même source est attribuée à plusieurs prises.



- Dans la plupart des cas, il est conseillé de régler la sélection de prise d'entrée audio sur "AUTO".
- Vous pouvez choisir la prise d'entrée audio par défaut de cet appareil à l'aide du paramètre "AUDIO SELECT" dans "OPTION MENU" (voir page 65).

Appuyez plusieurs fois de suite sur **ⓅAUDIO SELECT** (ou appuyez sur **④AMP** puis sur **ⓅAUDIO SEL**) pour choisir le réglage de sélection de prise d'entrée audio souhaité.

Sources d'entrée disponibles

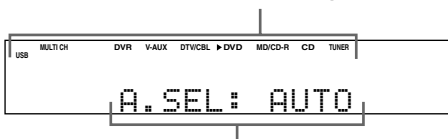

Sélection de prise d'entrée audio actuellement valide

AUDIO SELECT	Fonction
AUTO	Ce mode sélectionne automatiquement les signaux d'entrée dans l'ordre suivant: (1) HDMI (2) Signaux numériques (3) Signaux analogiques
HDMI	Sélectionne seulement les signaux HDMI. Si aucun signal HDMI n'est appliqué à l'entrée, aucun son n'est émis.
COAX/OPT	Sélectionne seulement des signaux numériques. Si aucun signal n'est appliqué à l'entrée, aucun son n'est émis.
ANALOG	Ce mode ne sélectionne que les signaux analogiques. Si aucun signal analogique n'est appliqué à l'entrée, aucun son n'est émis.

Remarque

Cette fonction n'est pas disponible si aucune prise d'entrée numérique (OPTICAL, COAXIAL et HDMI) n'est attribuée. En outre, l'option HDMI ne peut pas être sélectionnée comme prise d'entrée audio lorsque les prises HDMI IN DVD et HDMI IN DTV/CBL ne sont pas utilisées. Utilisez "INPUT ASSIGNMENT" dans "INPUT MENU" pour modifier l'attribution des prises d'entrée correspondantes (voir page 62).

Sélection d'un appareil MULTI CH INPUT

Cette fonction permet de sélectionner comme source d'entrée l'appareil relié aux prises MULTI CH INPUT (voir page 18).

Appuyez plusieurs fois de suite sur

ⓄINPUT </> (ou bien appuyez sur **④AMP** puis sur **ⓄMULTI CH IN**) pour sélectionner **MULTI CH**.

"MULTI CH" apparaît sur l'afficheur de la face avant.



Utilisez le menu "MULTI CH SET" dans "INPUT MENU" pour régler les paramètres pour MULTI CH INPUT (voir page 63).

Remarque

Les signaux d'entrée sont amplifiés et transmis directement sans traitement du son. Par conséquent, les corrections de champ sonore et le mode d'écoute tardive ne peuvent pas être activées lorsque MULTI CH est sélectionné comme source d'entrée.

Indication de l'état actuel de cet appareil sur un moniteur vidéo

Vous pouvez afficher les informations qui concernent le fonctionnement de cet appareil sur un moniteur vidéo.

1 Mettez en service le moniteur vidéo relié à l'appareil.

2 Appuyez sur **Ⓚ DISPLAY.**

L'état actuel est indiqué à l'écran.

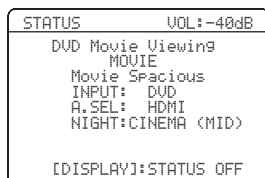

Vous pouvez définir l'intervalle de temps pendant lequel l'état actuel est indiqué sur l'affichage OSD avec le paramètre "OSD-AMP" dans "OPTION MENU" (voir page 64).

Remarque

Les signaux d'affichage OSD ne sont pas appliqués aux prises de sortie DVR VIDEO OUT et ne seront pas enregistrés.

Utilisation d'un casque

Branchez un casque muni d'un câble à fiche audio analogique stéréo sur la prise PHONES sur la face avant.

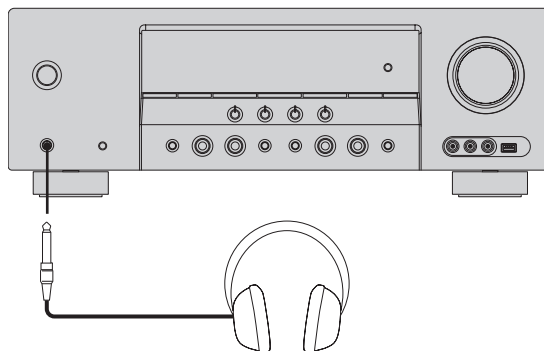

Lorsque vous sélectionnez une correction de champ sonore, le mode SILENT CINEMA s'active automatiquement (voir page 39).

Remarques

- Lorsque vous raccordez un casque, aucun signal n'est transmis aux bornes d'enceintes.
- À ce moment-là, les signaux audio Dolby Digital et DTS sont réduits à des signaux pour les voies gauche et droite du casque.

Mise en sourdine du son

Appuyez sur **Ⓜ MUTE pour mettre le son en sourdine. Appuyez une nouvelle fois sur **Ⓜ** MUTE pour rétablir le son.**



- Vous pouvez aussi tourner **Ⓜ** VOLUME ou appuyer sur **Ⓜ** VOLUME +/- pour rétablir le son.
- Vous pouvez régler le niveau de la sourdine à l'aide du paramètre "MUTE TYPE" dans "SOUND MENU" (voir page 60).
- Le témoin MUTE clignote sur l'afficheur de la face avant lorsque le son est mis en sourdine et disparaît de l'afficheur lorsque le son est rétabli.

Lecture d'une source vidéo en toile de fond d'une source audio

Vous pouvez associer une image provenant d'une source vidéo à des sons fournis par une source audio. Par exemple, vous pouvez écouter une pièce de musique classique tout en regardant l'image, sur le moniteur vidéo, d'un beau paysage, image qui est fournie par une source vidéo.

Utilisez les touches de sélection d'entrée (③) pour choisir la source vidéo puis sélectionnez une source audio.

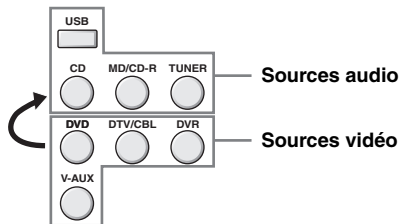

- Vous pouvez aussi sélectionner "MULTI CH" comme source audio (voir page 34). Appuyez sur ④AMP, puis appuyez sur ④MULTI CH IN.
- Réglez le paramètre "BGV" dans le menu "MULTI CH SET" sur le réglage souhaité pour sélectionner la source d'entrée vidéo qui servira de toile de fond lors de l'écoute de sources MULTI CH INPUT (voir page 63).

Affichage des informations relatives à la source

Vous pouvez afficher le format, la fréquence d'échantillonnage, la voie, le débit binaire et les balises du signal actuel.

- 1 Appuyez sur ④AMP, puis appuyez sur ②MENU. L'écran "SET MENU" supérieur apparaît sur l'affichage OSD.

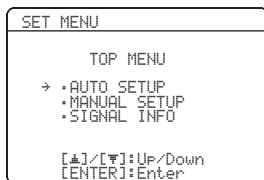

- 2 Appuyez plusieurs fois de suite sur ⑦▽ pour sélectionner "SIGNAL INFO", puis appuyez sur ⑦ENTER.

Les informations audio concernant la source apparaissent sur l'affichage OSD.

- 3 Appuyez sur ⑦◀/▶ pour voir les différents affichages d'informations audio et vidéo.

- 4 Appuyez une nouvelle fois sur ②MENU pour sortir de "SET MENU".

Informations relatives aux signaux sonores

Information	Descriptions
FORMAT	Format du signal. Si l'appareil ne détecte pas de signaux numériques, il adopte automatiquement l'entrée analogique.
SAMPLING	C'est le nombre d'échantillons par seconde extrait d'un signal continu de manière à obtenir un signal discret.
CHANNEL	C'est le nombre de voies dans le signal d'entrée fourni par la source (avant/ambiance/LFE). Par exemple, une piste sonore à 3 voies avant, 2 voies d'ambiance et une voie LFE est indiquée sous la forme "3/2/0.1".
BITRATE	Le nombre de bits passant à un point donné par seconde.
FLAG	Balise associée aux signaux DTS, Dolby Digital ou PCM et destiné à l'appareil de sélectionner le décodeur approprié.

Remarque

"---" apparaît si l'appareil ne peut pas afficher les informations correspondantes.

Informations vidéo

Information	Descriptions
HDMI SIGNAL	Type des signaux vidéo de la source et des signaux vidéo transmis à la prise HDMI OUT de cet appareil.
HDMI RES.	Résolution d'entrée ou de sortie des signaux HDMI aux prises HDMI IN/OUT de cet appareil.
HDMI ERROR (Seulement lorsqu'une erreur est détectée)	Message d'erreur pour les sources HDMI ou les périphériques HDMI raccordés. Voir "Message d'erreur HDMI" pour le détail.

Remarque

"---" apparaît si l'appareil ne peut pas afficher les informations correspondantes.

Message d'erreur HDMI

Message	Causes possibles
DEVICE OVER	Le nombre d'appareils HDMI raccordés est supérieur à la limite.
HDCP ERROR	HDCP échec de l'authentification.
OUT OF RES.	Le moniteur raccordé n'est pas compatible avec la résolution du signal vidéo fourni.

Utilisation de la minuterie de mise hors service

Utilisez cette minuterie pour mettre l'appareil en veille après l'écoulement d'un certain temps.

Appuyez sur **④AMP** et plusieurs fois de suite sur **ⓈSLEEP** pour spécifier le temps.

À chaque pression sur **ⓈSLEEP**, les indications de l'afficheur de la face avant changent, comme il est indiqué ci-dessous.



Le témoin SLEEP clignote tandis que vous précisez le temps de la minuterie. Sur l'afficheur de la face avant, le témoin SLEEP demeure éclairé et le nom de la correction de champ sonore sélectionnée apparaît à nouveau lorsque la minuterie est mise en service.



- Pour mettre la minuterie hors service, appuyez sur **④AMP** puis plusieurs fois de suite sur **ⓈSLEEP** jusqu'à ce que "SLEEP OFF" apparaisse sur l'afficheur de la face avant.
- Le réglage de la minuterie peut aussi être annulé par la touche **ⒶSTANDBY/ON** (ou **ⓈSTANDBY**) pour mettre l'appareil en veille.

Corrections de champ sonore

Cet appareil est doté de plusieurs décodeurs numériques de précision qui vous garantissent la reproduction multivoie de pratiquement toutes les sources (stéréo ou multivoies).

Appuyez sur **PROGRAM** $\triangleleft/\triangleright$ (ou appuyez sur **AMP** puis plusieurs fois de suite sur **PROG** $\triangleleft/\triangleright$).

Le nom de la correction de champ sonore sélectionnée apparaît sur l'afficheur de la face avant.

Remarques

- Lorsque vous sélectionnez une source d'entrée, l'appareil adopte automatiquement la dernière correction de champ sonore associée à cette source.
- Les corrections de champ sonore ne peuvent pas être sélectionnées lorsque l'appareil relié aux prises MULTI CH INPUT est sélectionné comme source d'entrée (voir page 34).
- Si les signaux PCM reçus ont une fréquence d'échantillonnage supérieure à 48 kHz, l'appareil se met automatiquement en mode "STRAIGHT" (voir page 39).



Choisissez la correction de champ sonore en fonction de vos préférences et non pas en vous basant uniquement sur son nom.

Description des corrections de champ sonore

Catégorie	Correction	Description
MUSIC	Pop/Rock	Traitement CINEMA DSP. Cette correction restitue l'atmosphère d'un concert de musique pop, rock ou de jazz en direct. Le champ sonore est celui d'un immense pavillon où sont mis en valeur l'éclat des voix, les solistes et les battements des instruments à rythme sur la scène.
	Hall	Traitement CINEMA DSP. Ce champ sonore convient à la musique classique et orchestrale. Les caractéristiques utilisées pour corriger le champ sonore sont celles d'une grande salle de concert à Munich. Elles permettent d'obtenir une réverbération à la fois magnifique et délicate et une atmosphère majestueuse.
	Jazz	Traitement CINEMA DSP. Ce champ sonore convient au jazz et à la musique fusion. Les caractéristiques utilisées pour corriger le champ sonore sont celles d'un club de jazz célèbre à New York. Elles permettent d'obtenir une réverbération claire.
ENTERTAINMENT	Game	Traitement CINEMA DSP. Cette correction permet d'obtenir des effets sonores dynamiques et saisissants pendant le jeu. Elle vous fait sentir la profondeur et les sons environnants en trois dimensions du lieu de l'action et ajoute des effets sonores enveloppant comme au cinéma aux scènes des films.
	TV Sports	Traitement CINEMA DSP. Cette correction permet de bénéficier d'émissions sportives en stéréo et d'émissions de variétés dans une ambiance sonore vivante. Dans le cas de relais sportifs, les voix des commentateurs et des annonceurs viennent clairement du centre tandis que les encouragements viennent du pourtour, si bien que vous avez l'impression d'être dans un stade.
MOVIE	Movie Spacious	Traitement CINEMA DSP. Ce champ sonore est destiné aux films et, en mettant l'accent sur les effets sonores spectaculaires, il est tout indiqué pour les grands écrans. Ce programme reproduit une large dynamique, des effets sonores les plus insignifiants aux sons les plus puissants.
	Movie Dramatic	Traitement CINEMA DSP. Ce champ sonore est également destiné aux films mais il met l'accent sur les effets sonores tri-dimensionnels. Il restreint dans une certaine mesure la réverbération, mais reproduit des effets sonores et la musique de fond dans une ambiance tri-dimensionnelle douce, avec au centre des voix claires.
STEREO	2ch Stereo	Réduit les sources multivoies à des sources à 2 voies ou restitue les sources à 2 voies telles qu'elles sont.
	5ch Stereo	Traitement CINEMA DSP. Cette correction permet d'accroître la portée de la musique. Il est adapté à la musique de fond, par exemple pour les fêtes.
MUSIC ENHANCER	2ch Enhancer 5ch Enhancer	Sélectionnez ces corrections pour reproduire les gravures compressées (par exemple dans le format MP3) en stéréo sur 2 voies ou 5 voies. En régénérant les harmoniques tronquées de la gravure compressée, cette correction permet d'obtenir une meilleure qualité du son.

Remarque

Les corrections de champ sonore de cet appareil simulent des environnements acoustiques existants et résultent de mesures nombreuses mesures précises, prises à l'intérieur d'une salle de concert, d'un cinéma, etc. Vous pouvez donc constater des variations dans l'amplitude des réflexions venant de chaque côté.

■ Écoute de sources à 2 voies avec les décodeurs standard

Les signaux provenant de sources à 2 voies peuvent aussi être restitués en multivoies.

Appuyez plusieurs fois de suite sur $\textcircled{4}$ AMP, puis appuyez plusieurs fois de suite sur $\textcircled{2}$ SUR. DECODE pour sélectionner un décodeur.

Vous avez le choix entre différents décodeurs selon le type de gravures et vos goûts personnels.

Décodeur	Fonctions
Pro Logic	Traitement en Dolby Pro Logic de toutes les sources
PLII Movie	Traitement en Dolby Pro Logic II des films
PLII Music	Traitement en Dolby Pro Logic II de la musique
PLII Game	Traitement en Dolby Pro Logic II des jeux vidéo

■ Utilisation des corrections de champ sonore sans enceintes d'ambiance (Virtual CINEMA DSP)

Virtual CINEMA DSP permet de profiter des corrections CINEMA DSP sans faire appel à des enceintes d'ambiances virtuelles.

Si vous donnez à "SUR. L/R SP" la valeur "NONE" (voir page 58), Virtual CINEMA DSP se met de lui-même en service chaque fois que vous sélectionnez une correction de champ sonore CINEMA DSP (voir page 38).

Remarque

Virtual CINEMA DSP ne s'active pas, même si "SUR. L/R SP" a pour valeur "NONE" (voir page 58), dans les cas suivants:

- lorsque "5ch Stereo" (voir page 38) est sélectionné.
- lorsque le casque est relié à la prise PHONES.

■ Écoute au casque de gravures multivoies avec corrections de champ sonore (SILENT CINEMA)

Le mode SILENT CINEMA permet de profiter des musiques et des pistes sonores multivoies, par exemple en Dolby Digital et DTS, en utilisant seulement un casque. SILENT CINEMA s'active automatiquement lorsque vous branchez un casque sur la prise PHONES si vous avez sélectionné une correction de champ sonore CINEMA DSP (sauf pour 5ch Stereo) (voir page 38). Le témoin SILENT CINEMA s'éclaire sur l'afficheur de la face avant lorsque le mode correspondant est actif.

■ Écoute de sources non manipulées (Mode de décodage direct)

Lorsque cet appareil est dans le mode "STRAIGHT", les sources multivoies sont décodées directement et sans traitement additionnel pour disposer des voies appropriées. Les sources stéréo à 2 voies sont restituées par les enceintes avant gauche et droite.

Appuyez sur \textcircled{M} STRAIGHT (ou appuyez sur $\textcircled{4}$ AMP puis sur $\textcircled{2}$ STRAIGHT) pour sélectionner "STRAIGHT".

Pour mettre le mode "STRAIGHT" hors service, appuyez une nouvelle fois sur \textcircled{M} STRAIGHT (ou appuyez sur $\textcircled{4}$ AMP puis sur $\textcircled{2}$ STRAIGHT) de sorte que "STRAIGHT" disparaisse de l'afficheur de la face avant.

■ Modification des paramètres des champs sonores

Vous pouvez profiter d'un son de sonorités de bonne qualité en utilisant les paramètres définis en usine. Bien que vous n'ayez pas à changer les valeurs initiales, vous pouvez modifier certains des paramètres pour mieux tenir compte des caractéristiques de la source ou de la pièce d'écoute.

1 Pendant l'écoute d'une source, appuyez sur **④AMP** puis sur **②PARAMETER**.

2 Appuyez sur **⑦Δ / ▽** pour sélectionner le paramètre que vous voulez changer.

3 Appuyez sur **⑦< / >** pour changer la valeur du paramètre.

Remarque

Vous ne pouvez pas modifier les valeurs des paramètres si "MEMORY GUARD" dans "OPTION MENU" a pour valeur "ON" (voir page 64).



Les valeurs initiales de chaque paramètre sont en caractères gras.

Pour Pop/Rock, Hall, Jazz, Game, TV Sports, Movie Spacious et Movie Dramatic:

Niveau DSP **DSP LEVEL**

Fonction: Règle le niveau de l'effet.

Choix: **MIN, MID, MAX**

Pour 2ch Enhancer et 5ch Enhancer:

Niveau de l'effet **EFFECT LEVEL**

Fonction: Règle le niveau de l'effet.

Choix: **LOW, HIGH**

Pour Pro Logic II Music:

Panorama **PANORAMA**

Fonction: Ce paramètre provoque l'application des signaux stéréophoniques vers les enceintes d'ambiance et les enceintes avant afin de créer un effet enveloppant.

Choix: **OFF, ON**

Dimension **DIMENSION**

Fonction: Ce paramètre déplace progressivement le champ sonore, vers l'avant ou vers l'arrière.

Plage de réglage:

-3 (vers l'arrière) à +3 (vers l'avant), la valeur initiale est STD (standard).

Largeur au centre **CT WIDTH**

Fonction: Ce paramètre agit sur l'image centrale, à divers degrés, produite par les 3 enceintes avant. Une valeur élevée amène l'image centrale vers les enceintes avant gauche et droite.

Plage de réglage:

0 (les sons de la voie centrale ne sont émis que par l'enceinte de la voie centrale) à 7 (les sons de la voie centrale ne sont émis que par les enceintes avant gauche et droite), la valeur initiale est 3.

Utilisation des fonctions audio

Écoute du son de haute qualité

Utilisez le mode DIRECT pour bénéficier d'un son de haute qualité, quelle que soit la source sélectionnée. Lorsque le mode DIRECT est activé, le signal de la source sélectionnée transite par le circuit le plus direct.

Appuyez sur **DIRECT** (ou appuyez sur **AMP** puis sur **DIRECT**) pour sélectionner "DIRECT".

Remarques

- Les paramètres "TONE CONTROL" et "SOUND MENU" (voir page 57) n'agissent pas (sauf pour les réglages de niveau des enceintes).
- La luminosité de l'afficheur de la face avant diminue automatiquement.



L'afficheur de la face avant s'éclaire momentanément si vous effectuez une opération, lorsque le mode DIRECT est activé.

Réglage de la qualité tonale

Cette fonction permet de régler l'équilibre entre les graves et les aigus des voies avant gauche et droite.



Les réglages que vous effectuez pour les enceintes sont indépendants de ceux du casque.

1 Appuyez plusieurs fois de suite sur **TONE CONTROL pour sélectionner la réponse aux hautes fréquences (TREBLE) ou la réponse aux basses fréquences (BASS).**

2 Appuyez plusieurs fois de suite sur **PROGRAM $\triangleleft/\triangleright$ pour régler la réponse aux hautes fréquences (TREBLE) ou la réponse aux basses fréquences (BASS).**

Remarques

- Si vous augmentez ou diminuez les aigus ou les graves à leurs valeurs extrêmes, la qualité tonale des enceintes d'ambiance peut être en désaccord.
- La commande TONE CONTROL n'agit pas lorsque cet appareil est en mode DIRECT, ou lorsque MULTI CH est sélectionné comme source d'entrée.

Réglage des niveaux de sortie des enceintes

Vous pouvez régler le niveau de sortie de chaque enceinte tandis que vous écoutez une source musicale. Ce réglage est également possible pour la source reliée aux prises MULTI CH INPUT.

Remarque

Cette opération annule tous les réglages de niveau effectués grâce à "AUTO SETUP" (voir page 24) et "SP LEVEL" (voir page 59).

1 Appuyez sur **AMP puis appuyez sur **LEVEL** du boîtier de télécommande et sur $\triangleleft/\triangleright$ pour sélectionner l'enceinte que vous voulez régler.**

Affichage	Enceinte ajustée
FRONT L	Enceinte avant gauche
FRONT R	Enceinte avant droite
CENTER	Enceinte centrale
SWFR	Caisson de graves
SUR. L	Enceinte d'ambiance gauche
SUR. R	Enceinte d'ambiance droite



- Les voies disponibles sur chaque enceinte dépendent du réglage des enceintes.
- Si le moniteur vidéo est sous tension, le menu de réglage "SPEAKER LEVEL" apparaît sur son écran.

2 Appuyez sur $\triangleleft/\triangleright$ pour régler le niveau de sortie de l'enceinte.

- Appuyez sur \triangleright pour augmenter la valeur.
- Appuyez sur \triangleleft pour diminuer la valeur.
- Plage de réglage: -10 dB à +10 dB

3 Appuyez sur **LEVEL pour dégager l'affichage du réglage des niveaux d'enceintes.**

Sélection du mode d'écoute tardive

Les modes d'écoute tardive facilitent la perception des détails lorsqu'un bas niveau sonore est employé, par exemple tard dans la soirée.

1 Appuyez sur **④AMP** puis plusieurs fois de suite sur **ⓂNIGHT** pour sélectionner "NIGHT:CINEMA" ou "NIGHT:MUSIC".

Choix: NIGHT:CINEMA, NIGHT:MUSIC, OFF

- Sélectionnez "NIGHT:CINEMA" lorsque vous regardez un film de manière à réduire la dynamique de la piste sonore et à rendre les dialogues plus faciles à comprendre tandis que les sons sont émis à bas niveau.
- Sélectionnez "NIGHT:MUSIC" lorsque vous écoutez de la musique de manière que tout le spectre sonore soit plus aisément perceptible.
- Sélectionnez "OFF" si vous ne souhaitez pas utiliser cette fonction.



Lorsqu'un mode d'écoute tardive est sélectionné, le témoin NIGHT s'éclaire sur l'afficheur de la face avant.

2 Appuyez sur **⑦◀/▷** pour régler le niveau de l'effet lorsque "NIGHT:CINEMA" ou "NIGHT:MUSIC" est affiché sur la face avant.

Effect. Lvl: MID

Choix: MIN, **MID**, MAX

- Sélectionnez "MIN" pour utiliser la compression minimale.
- Sélectionnez "MID" pour utiliser la compression standard.
- Sélectionnez "MAX" pour utiliser la compression maximale.



Les réglages "NIGHT:CINEMA" et "NIGHT:MUSIC" sont sauvegardés séparément.

Remarques

- Vous ne pouvez pas utiliser les modes d'écoute tardive dans les cas suivants:
 - lorsque le mode DIRECT (voir page 41) est sélectionné.
 - lorsque l'appareil raccordé aux prises MULTI CH INPUT est sélectionné comme source d'entrée (voir page 34).
 - lorsque le casque est relié à la prise PHONES.
- L'effet d'un mode d'écoute tardive est plus ou moins notable selon la nature de la source et les corrections sonores que vous avez choisies.

Syntonisation FM/AM

Il existe 2 méthodes de syntonisation: syntonisation automatique et syntonisation manuelle. La syntonisation automatique est efficace lorsque les signaux captés sont puissants et qu'il n'existe aucun brouillage. Si le signal de la station que vous désirez écouter est peu puissant, effectuez une syntonisation manuelle. Vous pouvez aussi utiliser la syntonisation automatique et la syntonisation manuelle pour mettre en mémoire jusqu'à 40 stations.

Syntonisation automatique

La syntonisation automatique est efficace lorsque les signaux captés sont puissants et qu'il n'existe aucun brouillage.

- 1 Appuyez plusieurs fois de suite sur **ⓈINPUT** $\triangleleft/\triangleright$ de sorte que "TUNER" apparaisse sur l'afficheur de la face avant.
- 2 Appuyez sur **ⓈBAND** pour choisir la gamme de réception (FM ou AM).
- 3 Appuyez sur **ⓈTUNING AUTO/MAN'L** de manière que le témoin AUTO de l'afficheur de la face avant, s'éclaire.

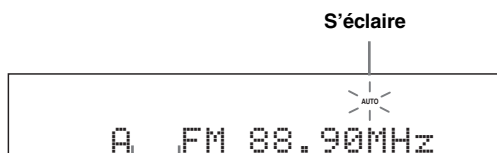

Si deux-points (:) apparaissent sur l'afficheur de la face avant, la syntonisation automatique est impossible.

Dans ce cas, appuyez sur **ⓈPRESET/TUNING** pour éteindre les deux-points (:).

- 4 Appuyez une fois sur **ⓈPRESET/TUNING/CH** $\triangleleft/\triangleright$ pour commander la syntonisation automatique. Lorsque la syntonisation sur une station est réalisée, le témoin TUNED s'éclaire et la fréquence de cette station apparaît sur l'afficheur de la face avant.

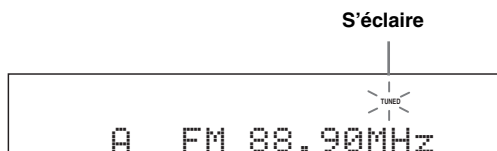

Syntonisation manuelle

Si le signal de la station que vous désirez écouter est peu puissant, effectuez une syntonisation manuelle.

Remarque

La syntonisation manuelle sur la fréquence d'une station FM provoque automatiquement l'adoption de la réception en monophonie pour améliorer la qualité du signal.

- 1 Appuyez plusieurs fois de suite sur **ⓈINPUT** $\triangleleft/\triangleright$ de sorte que "TUNER" apparaisse sur l'afficheur de la face avant.
- 2 Appuyez sur **ⓈBAND** pour choisir la gamme de réception (FM ou AM).
- 3 Appuyez sur **ⓈTUNING AUTO/MAN'L** de façon que le témoin AUTO de l'afficheur de la face avant, s'éteigne.

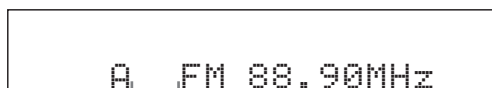

Sans deux-points (:)

Si deux-points (:) apparaissent sur l'afficheur de la face avant, la syntonisation manuelle est impossible.

Dans ce cas, appuyez sur **ⓈPRESET/TUNING** pour éteindre les deux-points (:).

- 4 Appuyez sur **ⓈPRESET/TUNING/CH** $\triangleleft/\triangleright$ pour effectuer manuellement la syntonisation sur la station souhaitée.



Maintenez la pression d'un doigt sur la touche pour poursuivre la recherche.

Mise en mémoire automatique des fréquences

Vous pouvez aussi utiliser la syntonisation automatique pour mettre en mémoire jusqu'à 40 stations FM se caractérisant par un signal puissant (A1 à E8: soit 8 numéros de présélection fois 5 groupes). Vous pouvez rappeler n'importe quelle station présélectionnée facilement en sélectionnant le numéro de présélection.

- 1 Appuyez plusieurs fois de suite sur **ⓈINPUT** $\triangleleft/\triangleright$ de sorte que "TUNER" apparaisse sur l'afficheur de la face avant.
- 2 Appuyez sur **ⓈBAND** pour choisir la gamme de réception "FM".
- 3 Appuyez, pendant au moins 3 secondes, sur **ⓈMEMORY**.

Le numéro de présélection ainsi que les témoins MEMORY et AUTO clignotent. Après 5 secondes environ, la mise en mémoire automatique commence, à partir de la fréquence affichée et en procédant vers les fréquences plus élevées.

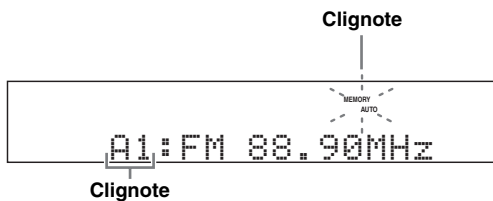

Lorsque la mise en mémoire automatique est terminée, la dernière fréquence retenue est indiquée sur l'afficheur de la face avant.



Vous pouvez sélectionner le groupe de présélections et le numéro de présélection où la première station reçue sera mise en mémoire en appuyant sur **ⓈA/B/C/D/E** puis sur **ⓈPRESET/TUNING/CH** $\triangleleft/\triangleright$.

Remarques

- Les données relatives à une station qui peuvent exister sous un numéro de présélection sont effacées au moment où de nouvelles données sont sauvegardées sous ce numéro.
- Seules les stations FM dont le signal capté est puissant sont concernées par la mise en mémoire automatique. Si la station que vous souhaitez mettre en mémoire n'est que faiblement captée, effectuez la syntonisation manuelle sur cette station puis sauvegardez sa fréquence comme indiqué dans "Mise en mémoire manuelle des fréquences" sur cette page.
- Seules les stations du système de diffusion de données radio sont mémorisées lors de la mise en mémoire automatique (Modèle pour l'Europe et la Russie seulement).

Mise en mémoire manuelle des fréquences

Vous pouvez ainsi mettre 40 stations en mémoire manuellement (A1 à E8: soit 8 numéros de présélection fois 5 groupes).

- 1 Accordez une station en procédant automatiquement ou manuellement.
Voir page 43 pour le détail sur la syntonisation.
- 2 Appuyez sur **ⓈMEMORY**.
Le témoin MEMORY clignote sur l'afficheur de la face avant pendant 30 secondes environ.
- 3 Appuyez plusieurs fois de suite sur **ⓈA/B/C/D/E** et **ⓈPRESET/TUNING/CH** $\triangleleft/\triangleright$ pour choisir un groupe de présélections (A1 à E8) tandis que le témoin MEMORY clignote.
Assurez-vous que les deux-points (:) sont bien présents sur l'afficheur de la face avant.

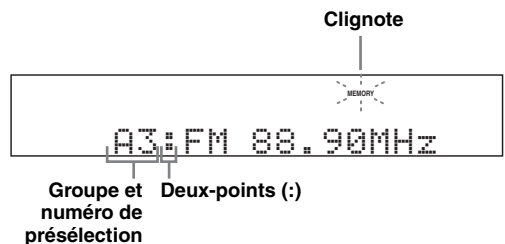

- 4 Appuyez sur **ⓈMEMORY** lorsque le témoin MEMORY clignote.

La gamme à laquelle appartient la station et sa fréquence apparaît sur l'afficheur de la face avant avec le groupe et le numéro de présélections choisis.

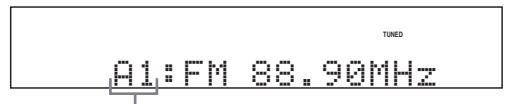

Cela indique que la fréquence de la station occupe la mémoire A1.

Remarques

- Les données relatives à une station qui peuvent exister sous un numéro de présélection sont effacées au moment où de nouvelles données sont sauvegardées sous ce numéro.
- Le mode de réception (stéréo ou mono) est sauvegardé en même temps que la fréquence de la station.

Sélection de stations présélectionnées

Vous pouvez accorder n'importe quelle station simplement en sélectionnant le groupe et le numéro de présélection où elle a été préréglée.



Pour effectuer cette opération avec le boîtier de télécommande, appuyez sur **TUNER** pour sélectionner "TUNER" comme source d'entrée.

- 1 Appuyez plusieurs fois de suite sur **A/B/C/D/E** (ou **A/B/C/D/E** $\triangleleft/\triangleright$) pour sélectionner le groupe de présélections souhaité (A à E).

La lettre repérant le groupe de présélections apparaît sur l'afficheur de la face avant et change à chaque pression sur la touche.

- 2 Appuyez sur **PRESET/TUNING/CH** $\triangleleft/\triangleright$ (ou **PRESET/CH** \triangle/∇) pour sélectionner le numéro de présélection (1 à 8).

Le groupe et le numéro de présélection apparaissent sur l'afficheur de la face avant avec la gamme et la fréquence.

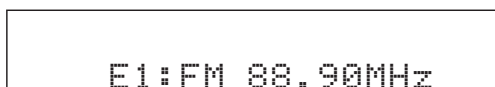

Vous pouvez également sélectionner le numéro de présélection en tapant directement son numéro (1 à 8) sur le boîtier de télécommande.

Échange de stations présélectionnées

Vous pouvez échanger le contenu de deux numéros de présélection. L'exemple ci-dessous montre comment procéder pour échanger les stations présélectionnées "E1" et "A5".

- 1 Sélectionnez la mémoire "E1" à l'aide de **A/B/C/D/E** et de **PRESET/TUNING/CH** $\triangleleft/\triangleright$.

Voir "Sélection de stations présélectionnées" sur cette page.

- 2 Appuyez, pendant au moins 3 secondes, sur **PRESET/TUNING**.

"E1" et le témoin MEMORY clignotent sur l'afficheur de la face avant.

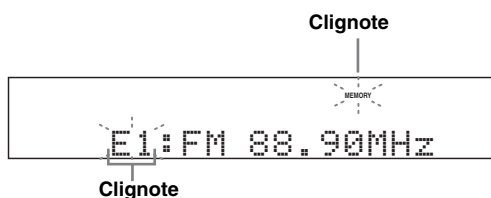

- 3 Sélectionnez la mémoire "A5" à l'aide de **A/B/C/D/E** et de **PRESET/TUNING/CH** $\triangleleft/\triangleright$.

"A5" et le témoin MEMORY clignotent sur l'afficheur de la face avant.

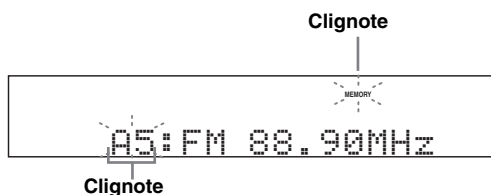

- 4 Appuyez une nouvelle fois sur **PRESET/TUNING**.

"EXCHANGE E1-A5" apparaît sur l'afficheur de la face avant et les deux stations échangent leurs numéros.

Système de diffusion de données radio (Modèle pour l'Europe et la Russie seulement)

Le système de diffusion de données radio est un système de transmission de données utilisé par les stations FM dans de nombreux pays. Cet appareil peut recevoir diverses données du système de diffusion de données radio, par exemple les données PS (nom de programme), PTY (type de programme), RT (texte alphanumérique), CT (heure), EON (réseaux alternatifs) lors de la réception de stations transmettant des données du système de diffusion de données radio.

Affichage des informations du système de diffusion de données radio

Cette fonction permet d'afficher les 4 types d'informations du système de diffusion de données radio suivants: PS (nom de programme), PTY (type de programme), RT (texte alphanumérique) et CT (heure). Le témoin s'éclaire sur l'afficheur de la face avant lorsque le mode correspondant est actif.

Remarques

- Vous pouvez sélectionner un des modes d'affichage du système de diffusion de données radio lorsque le témoin du système de diffusion de données radio correspondant est éclairé sur l'afficheur de la face avant. Cet appareil ne recevra peut-être pas instantanément le système de diffusion de données radio de la station.
- Vous ne pouvez sélectionner que les modes d'affichage du système de diffusion de données radio proposés par la station.
- Si les signaux reçus ne sont pas assez forts, l'appareil peut être incapable d'utiliser le système de diffusion de données radio. Le mode "RT" diffuse souvent un grand nombre de données qui ne pourront pas toujours être affichées en même temps que d'autres modes d'affichage du système de diffusion de données radio.
- Lorsque la réception est de mauvaise qualité, appuyez sur **Ⓜ TUNING AUTO/MAN'L** sur la face avant de sorte que le témoin AUTO disparaisse de l'afficheur de la face avant.
- Si le signal est affaibli par des interférences lorsque l'appareil reçoit le système de diffusion de données radio, il peut être soudainement coupé et dans ce cas "...WAIT" apparaîtra sur l'afficheur de la face avant.
- Lorsque le mode "RT" est sélectionné, le nombre maximal de caractères alphanumériques pouvant être affichés s'élève à 64, symbole de l'umlaut compris. Les caractères ne pouvant pas être retranscrits sont remplacés par "_" (soulignement).
- Si le signal est coupé lorsque le mode "CT" est sélectionné, "CT WAIT" apparaît sur l'afficheur de la face avant.

1 Accordez la station souhaitée du système de diffusion de données radio.

- Il est conseillé d'utiliser la mise en mémoire automatique pour accorder une de ces stations (voir page 44).
- Vous pouvez utiliser le mode PTY SEEK pour accorder la station souhaitée parmi les stations présélectionnées du système de diffusion de données radio.

2 Appuyez de manière répétée sur **Ⓜ FREQ/TEXT** sur le boîtier de télécommande pour choisir le mode d'affichage du système de diffusion de données radio souhaité.

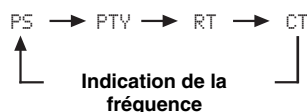

- Sélectionnez "PS" pour afficher le nom de l'émission du système de diffusion de données radio actuellement reçue.
- Sélectionnez "PTY" pour afficher le type de l'émission du système de diffusion de données radio actuellement reçue.
- Sélectionnez "RT" pour afficher les informations concernant l'émission du système de diffusion de données radio actuellement reçue.
- Sélectionnez "CT" pour afficher l'heure actuelle.

Sélection du type de programme du système de diffusion de données radio (Mode PTY SEEK)

Cette fonction permet de sélectionner l'émission radio souhaitée, selon le type de programme auquel elle appartient, parmi toutes les stations présélectionnées du système de diffusion de données radio.



Utilisez la mise en mémoire automatique pour présélectionner des stations du système de diffusion de données radio (voir page 44).

1 Appuyez sur ③ TUNER sur le boîtier de télécommande pour sélectionner "TUNER" comme source.

2 Appuyez sur ⑩ PTY SEEK MODE du boîtier de télécommande pour adopter le mode PTY SEEK.

Le nom de cette correction ou "NEWS" apparaît sur l'afficheur de la face avant.



Pour désactiver le mode PTY SEEK, appuyez une nouvelle fois sur ⑩ PTY SEEK MODE sur le boîtier de télécommande.

3 Appuyez sur ⑦ PRESET/CH Δ / ▽ sur le boîtier de télécommande pour sélectionner le type d'émission souhaité.

Le nom de l'émission sélectionnée apparaît sur l'afficheur de la face avant.

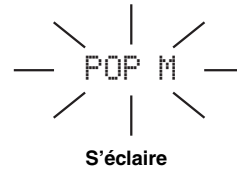

Type d'émission	Descriptions
NEWS	Informations
AFFAIRS	Émissions à thème
INFO	Informations générales
SPORT	Sports
EDUCATE	Éducation
DRAMA	Pièces radiophoniques
CULTURE	Émissions culturelles
SCIENCE	Émissions scientifiques
VARIED	Émissions de variétés
POP M	Musique populaire
ROCK M	Musique Rock
M.O.R. M	Musique légère (écoute facile)
LIGHT M	Musique classique d'abord aisé
CLASSICS	Musique classique
OTHER M	Autres musiques

- 4 Appuyez sur $\textcircled{10}$ PTY SEEK START du boîtier de télécommande pour lancer la recherche du même type d'émission au sein de toutes les stations du système de diffusion de données radio faisant partie des présélections.**

Le type d'émission choisi clignote et le témoin PTY HOLD s'éclaire sur l'afficheur de la face avant tandis que s'effectue la recherche des stations.

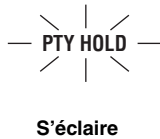
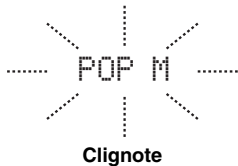

Pour arrêter la recherche, appuyez une nouvelle fois sur $\textcircled{10}$ PTY SEEK START sur le boîtier de télécommande.

Remarques

- La recherche s'arrête lorsqu'une station émettant une émission du type recherché est détectée.
- Si la station détectée ne vous intéresse pas, appuyez une nouvelle fois sur $\textcircled{10}$ PTY SEEK START pour continuer la recherche d'une autre station diffusant le même type de programme.

Utilisation du service d'annonces des autres stations associées (EON)

Cette fonction permet de recevoir les annonces du service EON (autres stations associées) parmi les stations du réseau du système de diffusion de données radio. Lorsque vous avez sélectionné un des 4 types d'émissions du système de diffusion de données radio (NEWS, AFFAIRS, INFO ou SPORT), toutes les stations disponibles et diffusant le service EON du type d'émissions sélectionné sont recherchées pendant un certain temps. Lorsque le service EON commence, la station locale diffusant des données EON est automatiquement accordée, et à la fin de l'annonce elle laisse de nouveau place à la station nationale.

Remarques

- Cette fonction ne peut être utilisée que si un service EON est disponible.
- Le témoin EON s'éclaire sur l'afficheur de la face avant seulement lorsque le service EON est reçu par une station du système de diffusion de données radio.

- 1 Accordez la station souhaitée du système de diffusion de données radio.**

- 2 Assurez-vous que le témoin EON est bien éclairé sur l'afficheur de la face avant.**

Si le témoin EON n'est pas éclairé, effectuez la syntonisation sur une autre station du système de diffusion de données radio de manière que le témoin EON s'éclaire.



- 3 Appuyez de manière répétée sur $\textcircled{10}$ EON sur le boîtier de télécommande pour sélectionner un des 4 types d'émission (NEWS, AFFAIRS, INFO ou SPORT).**

Le nom de l'émission sélectionnée apparaît sur l'afficheur de la face avant.



Pour arrêter la fonction EON, appuyez de manière répétée sur $\textcircled{10}$ EON sur le boîtier de télécommande jusqu'à ce que le nom du type d'émission disparaisse et que "EON OFF" apparaisse sur l'afficheur de la face avant.

Utilisation d'une mémoire USB ou d'un lecteur audio portable USB

Utilisez cette fonction pour écouter des fichiers WAV (format PCM seulement), MP3 ou WMA enregistrés sur votre mémoire USB ou votre lecteur audio portable USB, relié au port USB de la face avant de cet appareil.

■ Dispositifs USB pris en charge

Cet appareil prend en charge les dispositifs de stockage en masse USB (sauf les lecteurs de disque dur USB) utilisant le format FAT16 ou FAT32.

Remarques

- Seule la première partition (32 Go au maximum) est indiquée sur l'écran. Vous ne pouvez pas sélectionner de fichiers dans les autres partitions.
- Un maximum de 8 niveaux de dossiers et de 500 fichiers de musique peuvent être reconnus par dossier.
- Certains périphériques ne fonctionnent pas correctement bien qu'ils remplissent les conditions requises.
- Certains fichiers WAV, MP3 et WMA risquent de ne pas pouvoir être joués ou de présenter du bruit lors de la lecture.

■ Raccordement d'une mémoire USB ou d'un lecteur audio portable USB

Raccordez la prise USB de la mémoire USB ou du lecteur audio portable USB au port USB de la face avant de cet appareil.

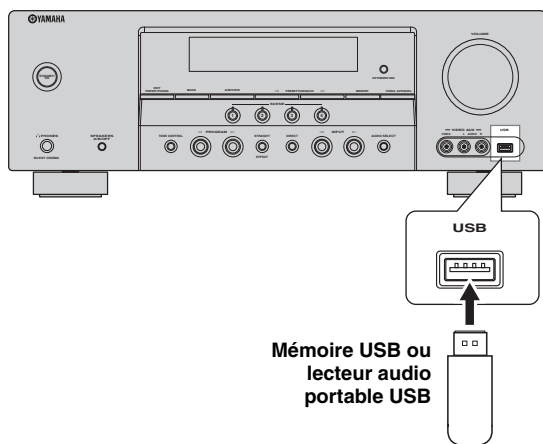

Lecture

Procédez de la façon suivante pour écouter de la musique enregistrée sur une mémoire USB ou un lecteur audio portable USB.

- 1 Appuyez plusieurs fois de suite sur **⊙INPUT** </> (ou sur **ⓄUSB**) pour sélectionner USB.

Le curseur à gauche de l'indicateur USB s'allume sur l'afficheur de la face avant et le contenu lu antérieurement est automatiquement lu.

S'éclaire

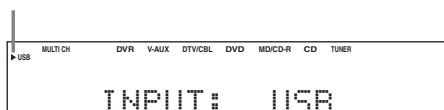

- 2 Appuyez sur **ⓄDISPLAY** pour afficher la liste des fichiers USB.

La liste des fichiers USB apparaît sur l'affichage OSD.



- “>” dans le coin droit de chaque ligne de menu indique la présence d'un sous-menu.
- Lorsque cet appareil est dans le répertoire supérieur, “Root” apparaît à la droite de “USB”.

3 Appuyez sur $\Delta / \nabla / \triangleleft / \triangleright$ sur le boîtier de télécommande pour sélectionner le fichier souhaité.

- Appuyez sur Δ / ∇ pour sélectionner le fichier/dossier souhaité.
- Appuyez sur Δ **ENTER** ou \triangleright pour sélectionner le modèle souhaité.
- Appuyez sur \triangleleft pour revenir au niveau de dossier précédent.

4 Appuyez sur Δ **ENTER** pour lire le fichier sélectionné.



- Vous pouvez utiliser $\triangleleft / \triangleright$ pour avancer ou reculer et Δ / \square pour démarrer ou arrêter la lecture sans faire appel au menu de l'affichage OSD.
- Vous pouvez aussi sélectionner la lecture répétée ou aléatoire en spécifiant le paramètre "USB PLAY STYLE" dans "OPTION MENU" (voir page 66).
- Vous pouvez sélectionner le mode d'affichage sur l'afficheur de la face avant en utilisant "FL SCROLL" dans "OPTION MENU" (voir page 64).

Affichage d'informations lors de la lecture

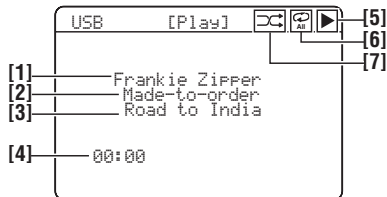

[1] Nom de l'interprète

[2] Nom de l'album

[3] Nom de l'œuvre

[4] Temps écoulé

Remarque

Lorsque le temps écoulé est supérieur à "99:59", "--:--" apparaît à la place du temps.

[5] \blacktriangleright Icône (lecture)

[6] Icônes ☰ (répétition complète), ☱ (répétition unique)

Lorsque "REPEAT" de "USB PLAY STYLE" dans "OPTION MENU" (voir page 66) est réglé sur "OFF", aucune icône n'apparaît dans le coin supérieur droit pendant la lecture de fichiers ou de dossiers.

[7] Icône ☲ (lecture aléatoire)

Lorsque "SHUFFLE" de "USB PLAY STYLE" dans "OPTION MENU" (voir page 66) est réglé sur "OFF", aucune icône n'apparaît dans le coin supérieur droit pendant la lecture de fichiers ou de dossiers.

Utilisation de iPod™

Lorsque vous posez votre iPod sur la station universelle Yamaha iPod (par exemple la YDS-10 vendue séparément) reliée à la borne DOCK de cet appareil (voir page 19), vous pouvez écouter la musique enregistrée sur votre iPod à l'aide du boîtier de télécommande fourni. Vous pouvez aussi utiliser le mode Compressed Music Enhancer de cet appareil pour améliorer la qualité du son des morceaux compressés (par exemple dans le format MP3) enregistrés sur votre iPod (voir page 19).

Remarques

- Seuls le iPod (Click and Wheel), le iPod nano et le iPod mini sont pris en charge.
- Certaines fonctions risquent de ne pas être compatibles selon le modèle ou la version du logiciel de votre iPod.



- Reportez-vous au passage "iPod" dans "Guide de dépannage" à la page 78 pour la liste complète des messages apparaissant sur l'afficheur de la face avant et sur l'affichage OSD.
- Dès que le iPod est posé sur une station universelle Yamaha iPod, cet appareil commence à envoyer des signaux à votre iPod.
- Lorsque la connexion entre votre iPod et cet appareil est terminée, "iPod connected" apparaît sur l'afficheur de la face avant et l'indicateur DOCK s'éclaire dans l'afficheur de la face avant.
- Seuls les signaux audio et vidéo analogiques de votre iPod sont transmis à la borne DOCK, et les signaux audio analogiques peuvent être transmis aux prises analogiques AUDIO OUT (REC) pour être enregistrés.

Commande du iPod™

Vous pouvez agir sur votre iPod lorsque "V-AUX" est sélectionné comme source d'entrée. Vous pouvez utiliser l'aide de l'affichage OSD de cet appareil (mode de navigation) ou ne pas l'utiliser (mode télécommande simple) pour agir sur les fonctions de votre iPod.

■ Commandes du boîtier de télécommande

Avant d'effectuer les opérations suivantes, appuyez sur
③ **V-AUX/DOCK**.

Touche	Fonction
⑦ ENTER	Menu suivant
△	Vers haut du menu
▽	Vers bas du menu
◀	Menu précédent
▶	Menu suivant
⑨ ◀◀	Recherche arrière (Appuyez et maintenez la pression)
▶▶	Recherche avant (Appuyez et maintenez la pression)
◀◀	Saut vers le début du support
▶▶	Saut vers la fin du support
⏸	Pause (Mode de navigation) Lecture/Pause (Mode de commande à distance simple)
▶	Lecture (Mode de navigation) Lecture/Pause (Mode de commande à distance simple)
⑪ MENU	Menu précédent
⑫ DISPLAY	Affichage

■ Commande de votre iPod en mode de commande à distance simple

Les fonctions de base de votre iPod (lecture, arrêt, saut, etc.) peuvent être effectuées à l'aide du boîtier de télécommande fourni sans qu'il soit nécessaire d'afficher l'aide de l'affichage OSD de cet appareil.



- Vous pouvez voir les photos ou clips vidéo enregistrés sur votre iPod (certains modèles seulement).
- Vous pouvez aussi utiliser les commandes de votre iPod.

■ Commande du iPod par le mode de navigation

Les fonctions avancées de votre iPod pourront être activées depuis le boîtier de télécommande fourni si vous raccordez cet appareil à un moniteur par les prises VIDEO. Vous pouvez aussi rechercher des morceaux enregistrés sur votre iPod en utilisant l'affichage OSD. Vous pouvez même changer les réglages de votre iPod en fonction de vos préférences.



- Le nom de l'œuvre en cours de lecture apparaît sur l'afficheur de la face avant comme spécifié par le paramètre "FL SCROLL" dans "OPTION MENU" (voir page 64).
- Vous pouvez définir l'intervalle de temps pendant lequel le menu du iPod et les informations concernant la lecture apparaîtront comme affichage OSD avec le paramètre "OSD-SOURCE" dans "OPTION MENU" (voir page 64).

Remarques

- Vous ne pouvez toutefois pas utiliser les commandes de votre iPod.
- Le logo Yamaha apparaît sur l'afficheur de votre iPod.
- Certains caractères ne peuvent pas être affichés par l'afficheur de la face avant ou par l'affichage OSD de cet appareil. Ces caractères sont remplacés par des soulignements "_".
- Les paramètres "Settings" peuvent être changés ou réglés seulement sur l'affichage OSD. Appuyez plusieurs fois de suite sur **ENTER** pour passer aux différents réglages de paramètres "Settings".
- Vous ne pouvez pas parcourir les photos et les clips vidéo enregistrés sur votre iPod par le menu sur l'affichage OSD. Utilisez le mode de commande à distance simple pour regarder des photos ou des clips vidéo enregistrés sur votre iPod.

1 Appuyez sur **V-AUX/DOCK**, puis appuyez sur **DISPLAY**.

Les informations suivantes apparaissent sur l'affichage OSD.



2 Appuyez sur **UP/DOWN/LEFT/RIGHT** pour naviguer sur le menu iPod et appuyez sur **ENTER** pour écouter l'œuvre sélectionnée.

Choix: Playlists (listes de lecture), Artists (interprètes), Albums (albums), Songs (œuvres), Genres (genres), Composers (compositeurs), Settings (paramètres)

- Playlists > Songs
- Artists > Albums > Songs
- Albums > Songs
- Songs
- Genres > Artists > Albums > Songs
- Composers > Albums > Songs
- Settings > Shuffle, Repeat

Lecture aléatoire Shuffle

Cette option permet d'écouter des œuvres ou des albums dans un ordre aléatoire.

Choix: Off, Songs, Albums

- Sélectionnez "Off" pour mettre cette fonction hors service.
- Sélectionnez "Songs" pour écouter des œuvres dans un ordre aléatoire.
- Sélectionnez "Albums" pour écouter des albums dans un ordre aléatoire.



Quand l'option "Shuffle" est réglée sur autre chose que "Off", " Shuffle " apparaît en surbrillance dans le coin supérieur droit pendant que les œuvres ou les albums sont lus dans un ordre aléatoire.

Lecture répétée Repeat

Utiliser cette option pour répéter une ou plusieurs œuvres.

Choix: Off, One, All

- Sélectionnez "Off" pour mettre cette fonction hors service.
- Sélectionnez "One" pour écouter de façon répétée une seule œuvre.
- Sélectionnez "All" pour écouter de façon répétée plusieurs œuvres.



Quand l'option "Repeat" est réglée sur autre chose que "Off", " Repeat " apparaît en surbrillance dans le coin supérieur droit pendant qu'une œuvre ou que plusieurs œuvres sont répétées.

■ Affichage d'informations lors de la lecture

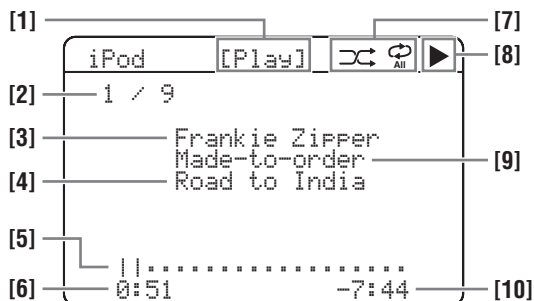

[1] État de la lecture

[2] Nombre de plages/total des plages

[3] Nom de l'interprète

[4] Titre de l'œuvre

[5] Barre de progression

[6] Temps écoulé

[7] Icônes de lecture aléatoire et de répétition

[8] ► (lecture), || (pause), ►► (recherche avant) et ◀◀ (recherche arrière)

[9] Nom de l'album

[10] Temps restant

Utilisation d'appareils Bluetooth™

Vous pouvez raccorder un adaptateur Bluetooth Yamaha (par exemple un YBA-10, vendu séparément) à la borne DOCK de cet appareil pour écouter les morceaux de musique enregistrés sur votre appareil Bluetooth (par exemple un lecteur de musique portable) sans avoir à raccorder de cordon entre cet appareil et votre appareil Bluetooth. Vous devez toutefois “jumeler” l'adaptateur Bluetooth raccordé et l'appareil Bluetooth au préalable.

Jumelage de l'adaptateur Bluetooth™ et de l'appareil Bluetooth™

Vous devez effectuer le jumelage la première fois que vous utilisez un appareil Bluetooth avec l'adaptateur Bluetooth raccordé à cet appareil, ou lorsque les données de jumelage ont été effacées. Le “jumelage” est une opération qui consiste à enregistrer l'appareil Bluetooth pour les communications Bluetooth.



- Le jumelage n'est nécessaire que la première fois que vous utilisez l'appareil Bluetooth avec l'adaptateur Bluetooth.
- Le jumelage doit être effectué sur cet appareil et sur l'autre appareil entre lesquels une communication Bluetooth doit être établie. Si nécessaire, reportez-vous aux modes d'emploi des autres appareils.



Il y a deux méthodes de jumelage: le jumelage avec “START PAIRING” dans “SET MENU” et le jumelage rapide.

■ Le jumelage avec “SET MENU”

Utilisez cette option pour effectuer le jumelage avec le moniteur vidéo. Sélectionnez “START PAIRING” dans “INPUT MENU”. Voir page 62 pour le détail.

■ Jumelage rapide

Pour des raisons de sécurité, le jumelage doit être effectué en l'espace de 8 minutes. Nous vous conseillons donc de lire dans le détail toutes les instructions avant de commencer.



1 Appuyez plusieurs fois de suite sur  INPUT  (ou appuyez sur  V-AUX/DOCK) pour sélectionner “V-AUX” comme source.

2 Mettez l'appareil Bluetooth sur lequel vous voulez effectuer le jumelage sous tension.

3 Appuyez, pendant au moins 3 secondes, sur  BAND (ou  BAND).

Lorsque l'adaptateur secteur Bluetooth procède au jumelage, “Searching...” apparaît un instant. Lorsque l'adaptateur Bluetooth est en mode de jumelage, le témoin DOCK clignote sur l'afficheur de la face avant.



Pour annuler le jumelage, appuyez une nouvelle fois sur  BAND (ou  BAND).

Remarque

Si l'adaptateur Bluetooth n'est pas raccordé à la borne DOCK de cet appareil, “No BT adapter” apparaît sur l'afficheur de la face avant.

4 Assurez-vous que l'appareil Bluetooth détecte bien l'adaptateur Bluetooth.

Si l'appareil Bluetooth détecte l'adaptateur Bluetooth, “YBA-10 YAMAHA” (par exemple) apparaît dans la liste des appareils Bluetooth.



5 Sélectionnez l'adaptateur Bluetooth dans la liste des appareils Bluetooth, puis saisissez le mot de passe “0000” sur l'appareil Bluetooth.

Si le jumelage a réussi, “Completed” apparaît sur l'afficheur de la face avant.

Remarque

L'adaptateur Yamaha Bluetooth peut être jumelé à huit autres appareils Bluetooth au maximum. Si un neuvième appareil a pu être jumelé avec succès, les données de jumelage de l'appareil enregistré le moins récemment sont supprimées lorsque celles du neuvième appareil sont enregistrées.



Lecture sur un appareil Bluetooth™

1 Appuyez plusieurs fois de suite sur  INPUT  (ou appuyez sur  V-AUX/DOCK) pour sélectionner “V-AUX” comme source.

2 Lancez la lecture sur votre appareil Bluetooth.

Lorsque l'adaptateur Bluetooth raccordé détecte l'appareil Bluetooth, “BT connected” et le témoin DOCK apparaissent sur l'afficheur de la face avant.



- Lorsque vous appuyez sur  ENTER, l'adaptateur Bluetooth raccordé recherche le dernier appareil Bluetooth auquel il a été connecté et se connecte. Si l'adaptateur Bluetooth ne trouve pas l'appareil Bluetooth, “Not found” apparaît sur l'afficheur de la face avant.
- Pour déconnecter l'adaptateur Bluetooth de l'appareil Bluetooth, appuyez sur  RETURN.

Enregistrement

Les réglages d'enregistrement et autres opérations sont à réaliser au niveau de l'appareil d'enregistrement. Voir le mode d'emploi de l'appareil concerné.

Remarques

- Lorsque cet appareil est en veille, vous ne pouvez pas effectuer d'enregistrement en utilisant d'autres appareils qui lui sont reliés.
- Les réglages de TONE CONTROL (voir page 41) et VOLUME, le niveau des enceintes (voir page 41) et les corrections de champ sonore (voir page 38) n'agissent pas sur l'enregistrement.
- Il n'est pas possible d'enregistrer le signal provenant de la source reliée à la prise MULTI CH INPUT de cet appareil.
- Les signaux numériques transmis aux prises DIGITAL INPUT ne sont pas disponibles pour l'enregistrement sur les prises analogiques AUDIO OUT (REC). Par conséquent, si votre appareil est raccordé de manière à ne fournir que des signaux numériques, la source ne pourra pas être enregistrée.
- Le signal d'une source d'entrée donnée n'est pas présent sur la sortie OUT (REC) portant le nom correspondant.
- Les signaux audionumériques transmis aux borne DOCK ne sont pas disponibles pour l'enregistrement sur les prises analogiques AUDIO OUT (REC).
- Une fois que vous avez raccordé un enregistreur à cet appareil, laissez-le sous tension lorsque vous utilisez cet appareil. Si vous le mettez hors tension, cet appareil peut déformer le son provenant d'autres appareils.
- Prenez connaissance des lois sur les droits d'auteur en vigueur dans votre pays avant de copier un CD, ou d'enregistrer une émission de radio, etc. La copie d'une œuvre couverte par des droits d'auteur peut être interdite par la loi.



Effectuez un essai d'enregistrement avant de procéder à l'enregistrement définitif.

Lors de la lecture d'une gravure vidéo embrouillée ou faisant appel à des signaux de codage pour interdire la copie, l'image peut être plus ou moins déformée.

1 Mettez tous les appareils reliés en service.

2 Appuyez plusieurs fois de suite sur **ⓈINPUT </> (ou sur une des touches de sélection d'entrée (Ⓢ)) pour sélectionner l'appareil souhaité.**

3 Commencez la lecture sur l'appareil sélectionné, ou choisissez une station de radio.

4 Commandez l'enregistrement sur l'appareil d'enregistrement.

SET MENU

Utilisez les paramètres suivants de "SET MENU" pour régler divers éléments de la chaîne et personnaliser la manière de fonctionner de cet appareil. Modifiez le réglage initial (indiqué en caractères gras sous chaque paramètre) pour tenir compte des besoins de votre environnement d'écoute.

■ Réglage automatique AUTO SETUP

Utilisez cette option pour que les paramètres des enceintes et de la chaîne se règlent automatiquement (voir page 24).

■ Réglage manuel MANUAL SETUP

Utilisez cette option pour régler manuellement les enceintes et les paramètres de la chaîne.

Menu son 1 SOUND MENU

Paramètres	Description	Page
A) SPEAKER SET	Sélection de la taille de chaque enceinte, des enceintes devant émettre les signaux des fréquences basses, de la fréquence de coupure et de l'emplacement des enceintes avant raccordées aux bornes FRONT B.	57
B) SP LEVEL	Réglage du niveau de sortie de chaque enceinte.	59
C) SP DISTANCE	Réglage du retard de chaque enceinte.	59
D) CENTER GEO	Réglage de la qualité tonale de l'enceinte centrale.	60
E) LFE LEVEL	Réglage du niveau de sortie de la voie LFE pour les signaux Dolby Digital ou DTS.	60
F) DYNAMIC RANGE	Réglage de la dynamique pour les signaux Dolby Digital ou DTS.	60
G) AUDIO SET	Réglage du niveau de sourdine, du retard du son, du niveau de volume maximal et du niveau de volume initial.	60
H) HDMI SET	Sélectionne si les signaux audio HDMI doivent être lus sur cet appareil ou sur un autre appareil HDMI raccordé à la prise HDMI OUT.	61

Menu entrée 2 INPUT MENU

Paramètres	Description	Page
A) INPUT ASSIGNMENT	Attribution des prises d'entrée de cet appareil selon l'appareil qui doit être utilisé.	62
B) INPUT RENAME	Changement du nom des sources.	62
C) VOLUME TRIM	Réglage du volume de sortie de chaque source d'entrée.	63
D) DECODER MODE	Sélection du mode de décodeur pour les appareils reliés aux prises DIGITAL INPUT sur le panneau arrière de cet appareil.	63
E) MULTI CH SET	Sélection de la source vidéo qui sera reproduite en arrière-plan des sources transmises aux prises MULTI CH INPUT.	63

Menu option 3 OPTION MENU

Paramètres	Description	Page
A)DISPLAY SET	Réglage de la luminosité de l'afficheur de la face avant et de la façon dont les informations iPod sont affichées.	64
B)MEMORY GUARD	Verrouillage des paramètres de champ sonore et des autres réglages découlant de "SET MENU".	64
C)AUDIO SELECT	Désigne le réglage de sélection de prise d'entrée audio par défaut pour les sources d'entrée raccordées aux prises DIGITAL INPUT lors de la mise sous tension de cet appareil.	65
D)PARAM. INI	Initialisation des paramètres d'un groupe de corrections de champ sonore.	65
E)BLUETOOTH SET	Jumelez l'adaptateur Bluetooth Yamaha connecté (par exemple le YBA-10, vendu séparément) avec l'appareil Bluetooth (voir page 53).	65
F)USB PLAY STYLE	Spécification du style de lecture d'une source USB.	66

■ Informations concernant les signaux SIGNAL INFO

Utilisez cette option pour vérifier les informations sur les signaux audio (voir page 36).

Utilisation de SET MENU

Utilisez le boîtier de télécommande pour accéder à chaque paramètre et définir sa valeur.



Vous pouvez modifier les paramètres "SET MENU" pendant que l'appareil reproduit les sons.

1 Appuyez sur **④AMP** puis sur **②MENU** pour accéder à "SET MENU".

L'écran "SET MENU" supérieur apparaît sur l'affichage OSD.



2 Appuyez sur **⑦Δ / ▽** pour sélectionner "MANUAL SETUP".



3 Appuyez sur **⑦ENTER** pour accéder à "MANUAL SETUP".

L'écran "MANUAL SETUP" apparaît sur l'affichage OSD.

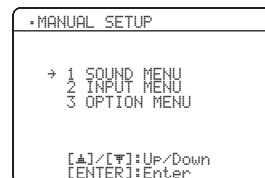

4 Appuyez sur **⑦Δ / ▽ / ◀ / ▶** et sur **⑦ENTER** pour sélectionner et changer de paramètre.

- Appuyez sur **⑦Δ / ▽** pour sélectionner le menu ou le paramètre souhaité.
- Appuyez sur **⑦◀ / ▶** pour changer la valeur du paramètre.
- Appuyez sur **⑦ENTER** pour afficher le menu sélectionné ou pour valider le paramètre.
- Appuyez sur **⑧RETURN** pour revenir à la page de menu précédente.

5 Appuyez sur **②MENU** pour quitter le mode "SET MENU".

1 SOUND MENU

Utilisez ce menu pour régler manuellement les enceintes, ou compenser les retards dans le traitement des signaux vidéo liés à l'emploi d'un moniteur à cristaux liquides ou d'un projecteur.

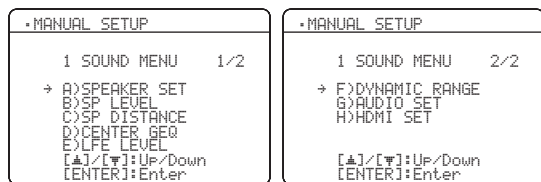

■ Réglage des enceintes A) SPEAKER SET

Utilisez cette fonction pour régler manuellement les paramètres des enceintes.

Réglage des enceintes FRONT B FRONT B

Utilisez ce menu pour définir l'emplacement des enceintes avant reliées aux bornes FRONT B.

Choix: **FRONT**, ZONE B



- Sélectionnez "FRONT" pour mettre en service ou hors service SPEAKERS A et B lorsque les enceintes reliées aux bornes FRONT B sont placées dans la pièce principale.
- Sélectionnez "ZONE B" si les enceintes reliées aux bornes FRONT B sont placées dans une autre pièce. Si SPEAKERS A est hors service et SPEAKERS B est en service, toutes les enceintes de la pièce principale, y compris le caisson de graves, sont muettes et l'appareil ne délivre des sons qu'aux bornes de FRONT B.

Remarques

- Si vous branchez un casque sur la prise PHONES de l'appareil alors que "FRONT B" est réglé sur "ZONE B", les sons seront émis par le casque et les enceintes FRONT B.
- Si une correction DSP est sélectionnée alors que la valeur de "FRONT B" est "ZONE B", l'appareil adoptera automatiquement le mode Virtual CINEMA DSP (voir page 39).

La partie graves d'un haut-parleur est égale ou supérieure à 16 cm: grand
La partie graves d'un haut-parleur est inférieure de 16 cm: petit

Enceintes avant FRONT SP

Choix: **SMALL**, **LARGE**

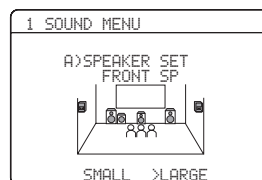

Lorsque les enceintes avant sont de grande taille

Sélectionnez "LARGE" (grand).

Lorsque les enceintes avant sont de petite taille

Sélectionnez "SMALL" (petit).

Remarque

Lorsque "LFE/BASS OUT" est réglé sur "FRONT" (voir page 58), vous ne pouvez sélectionner que "LARGE" dans "FRONT SP". Si la valeur de "FRONT SP" a été réglée sur autre chose que "LARGE", "LARGE" est automatiquement sélectionné comme valeur.

Enceinte centrale CENTER SP

Choix: **NONE**, **SML**, **LRG**



Lorsque l'enceinte centrale est de grande taille

Sélectionnez "LRG" (grand).

Lorsque l'enceinte centrale est de petite taille

Sélectionnez "SML" (petit).

Lorsque vous n'utilisez pas d'enceinte centrale

Sélectionnez "NONE" (aucune). Les signaux de la voie centrale sont dirigés vers les enceintes avant gauche et droite.

Enceintes d'ambiance gauche/droite SUR. L/R SP

Choix: NONE, SML, LRG

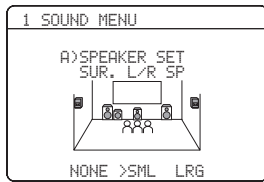

Lorsque les enceintes d'ambiance sont de grande taille

Sélectionnez "LRG" (grand).

Lorsque les enceintes d'ambiance sont de petite taille

Sélectionnez "SML" (petit).

Lorsque vous n'utilisez pas d'enceintes d'ambiance

Sélectionnez "NONE" (aucune). Cet appareil se met dans le mode Virtual CINEMA DSP (voir page 39).

Sortie des graves LFE LFE/BASS OUT

Utilisez cette option pour sélectionner les enceintes qui doivent fournir les signaux LFE (effet de basses fréquences) et les signaux des fréquences graves.

Choix: SWFR, FRNT, BOTH

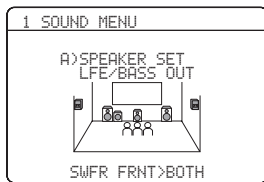

Pour restituer des sons graves naturels lorsqu'un caisson de graves est raccordé à cet appareil

Sélectionnez "SWFR" (caisson de graves). Les signaux LFE ainsi que les signaux graves des autres enceintes définies par "SML" (ou "SMALL") sont dirigés vers le caisson de graves.

Pour restituer des sons graves intenses lorsqu'un caisson de graves est raccordé à cet appareil

Sélectionnez "BOTH" (les deux). Quelle que soit la source, les signaux des fréquences graves sont fournis par le caisson de graves. Les signaux LFE ainsi que les signaux graves des autres enceintes définies par "SML" (ou "SMALL") sont dirigés vers le caisson de graves. Les signaux graves des voies avant gauche et droite sont dirigés vers les enceintes avant gauche et droite et le caisson de graves quel que soit le réglage de "FRONT SP" (voir page 57).

Lorsqu'aucun caisson de graves n'est utilisé

Sélectionnez "FRNT" (avant). Les signaux LFE, les signaux graves fournis par les voies avant gauche et droite et les signaux graves des autres enceintes définies par "SML" (ou "SMALL") sont dirigés vers les enceintes avant gauche et droite quel que soit le réglage de "FRONT SP" (voir page 57).

Fréquence de recouplement CROSS OVER

Utilisez cette option pour sélectionner la fréquence de recouplement de toutes les enceintes définies par "SML" (ou "SMALL") dans "SPEAKER SET" (voir page 57). Toutes les fréquences inférieures à la fréquence sélectionnée sont envoyées aux caissons de graves ou aux enceintes selon le réglage de "LFE/BASS OUT" dans "SPEAKER SET" (voir page 57).

Choix: 40Hz, 60Hz, **80Hz**, 90Hz, 100Hz, 110Hz, 120Hz, 160Hz, 200Hz



Phase du caisson de graves SUBWOOFER PHASE

Si les basses manquent de puissance ou de netteté, essayez d'inverser la phase du caisson de graves.

Choix: **NORMAL**, REVERSE



- Sélectionnez "NORMAL" si vous ne désirez pas inverser la phase du caisson de graves.
- Sélectionnez "REVERSE" si vous désirez inverser la phase du caisson de graves.

■ Niveau de sortie des enceintes

B)SP LEVEL

Utilisez cette fonction pour préciser manuellement le niveau de sortie de chaque enceinte.

Plage de réglage: -10 à +10 dB

Etape de réglage: 1 dB

Réglage initial: 0 dB

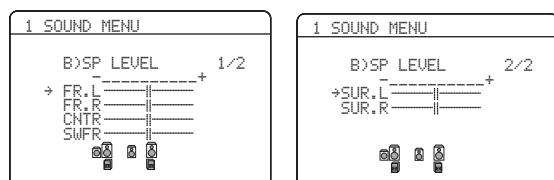

SP LEVEL	Enceinte ajustée
FR.L	Enceinte avant gauche
FR.R	Enceinte avant droite
CNTR	Enceinte centrale
SWFR	Caisson de graves
SUR.L	Enceinte d'ambiance gauche
SUR.R	Enceinte d'ambiance droite

Remarque

Les voies disponibles sur chaque enceinte dépendent du réglage des enceintes.

■ Distance des enceintes C)SP DISTANCE

Utilisez cette option pour préciser manuellement la distance à chaque enceinte et le retard qui doit être appliqué à la voie correspondante. Dans l'idéal, chaque enceinte devrait être à la même distance de la position d'écoute. Toutefois, cette situation est rarement possible dans les habitations. En conséquence, un retard doit être appliqué aux sons émis par chaque enceinte de telle manière que tous les sons arrivent en même temps à la position d'écoute.

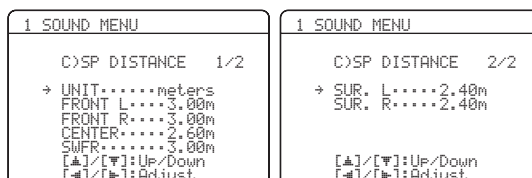

Unité UNIT

Choix: meters (m), feet (ft)

Réglage initial:

[Modèles pour les États-Unis et le Canada]: feet (ft)

[Autres modèles]: meters (m)

- Sélectionnez "meters" pour indiquer les distances en mètres.
- Sélectionnez "feet" pour indiquer les distances en pieds.

Distances aux enceintes

Plage de réglage: 0,30 à 24,00 m (1.0 à 80.0 ft)

Etape de réglage: 0,10 m (0.5 ft)

Réglage initial:

FRONT L/FRONT R/SWFR: 3,00 m (10.0 ft)

CENTER: 2,60 m (8.5 ft)

SUR. L/SUR. R: 2,40 m (8.0 ft)

SP DISTANCE	Enceinte ajustée
FRONT L	Enceinte avant gauche
FRONT R	Enceinte avant droite
CENTER	Enceinte centrale
SWFR	Caisson de graves
SUR. L	Enceinte d'ambiance gauche
SUR. R	Enceinte d'ambiance droite

Remarque

Les voies disponibles sur chaque enceinte dépendent du réglage des enceintes.

■ Égaliseur de voie centrale D>CENTER GEQ

Utilisez ce menu pour régler l'égaliseur graphique à 5 bandes (100Hz, 300Hz, 1kHz, 3kHz et 10kHz) pour la voie centrale de sorte que la qualité tonale de l'enceinte centrale soit en harmonie avec celle des enceintes avant. Vous avez la possibilité de réaliser les réglages tout en écoutant une source ou le signal d'essai.

Plage de réglage: -6,0 à +6,0 dB

Etape de réglage: 0,5 dB

Réglage initial: 0 dB

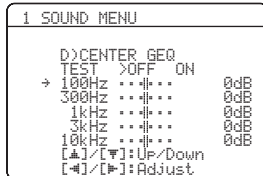

Signal d'essai TEST

Utilisez cette fonction pour effectuer les réglages de "CENTER GEQ" à l'aide du signal d'essai.

Choix: **OFF, ON**

- Sélectionnez "OFF" pour arrêter le signal d'essai et écouter la source sélectionnée.
- Sélectionnez "ON" pour que les signaux d'essai soient émis par les enceintes centrale et avant gauche.

■ Niveau des effets des fréquences graves E>LFE LEVEL

Utilisez cette option pour régler le niveau des effets LFE (effets basses fréquences) en fonction des possibilités du caisson de graves ou du casque. La voie LFE transporte des effets spéciaux à basses fréquences qui ne sont associés qu'à certaines scènes. Ce réglage n'est pris en compte que lorsque le signal d'entrée contient la voie LFE.

Plage de réglage: -20 à 0 dB

Etape de réglage: 1 dB



Enceinte SPEAKER

Réglage du niveau LFE des enceintes.

Casque HEADPHONE

Réglage du niveau LFE du casque.

Remarque

Selon les valeurs retenues pour "LFE/BASS OUT" (voir page 58), certains signaux ne seront pas disponibles sur la prise SUBWOOFER OUTPUT.

■ Dynamique F>DYNAMIC RANGE

Utilisez cette option pour définir la compression de dynamique à appliquer aux signaux destinés aux enceintes et au casque. Le réglage effectué n'est pris en compte que si l'appareil détecte des signaux Dolby Digital ou DTS.



Enceinte SPEAKER

Réglage de la compression des enceintes.

Casque HEADPHONE

Réglage de la compression du casque.

Choix: **MIN, STD, MAX**

- Sélectionnez "MIN" (minimum) pour l'écoute fréquente à bas niveau.
- Sélectionnez "STD" (standard) pour les applications générales.
- Sélectionnez "MAX" (maximum) pour conserver la totalité de la dynamique.

■ Réglages sonores G>AUDIO SET

Utilisez cette fonction pour effectuer des réglages généraux du son sur cet appareil.

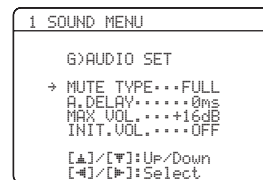

Type de sourdine MUTE TYPE

Utilisez cette option pour définir l'amplitude de l'atténuation apportée par le silencieux (voir page 35).

Choix: **FULL, -20dB**

- Sélectionnez "FULL" pour couper totalement les sons.
- Sélectionnez "-20dB" pour réduire de 20 dB le niveau actuel.

Retard des sons A.DELAY

Utilisez cette fonction pour retarder les sons de manière à les synchroniser sur l'image vidéo. Ce réglage peut être nécessaire si la chaîne comporte un moniteur à cristaux liquides ou un moniteur à projection.

Plage de réglage: **0** à 160 ms

Etape de réglage: 1 ms

Volume maximal MAX VOL.

Utilisez cette fonction pour spécifier le volume maximal. Elle permet d'éviter les sons éventuellement trop forts. Par exemple, la plage du volume original est comprise entre -80 dB et +16 dB. Mais lorsque "MAX VOL." est réglé sur -5 dB, la plage de volume est comprise entre -80 dB et -5 dB.

Plage de réglage: -30 dB à +10 dB, **+16 dB**

Etape de réglage: 5 dB

Remarque

Le réglage "MAX VOL." a priorité sur le réglage "Initial Volume". Par exemple, si "INIT.VOL." a pour valeur -20 dB et "MAX VOL." a pour valeur -30 dB, le volume se réglera automatiquement sur -30 dB la prochaine fois que vous mettrez cet appareil en service.

Volume initial INIT. VOL.

Utilisez cette fonction pour spécifier le volume à la mise en service de cet appareil.

Choix: **OFF**, MUTE, -80 dB à +16 dB

Etape de réglage: 1 dB

Remarque

Le réglage "MAX VOL." a priorité sur le réglage "INIT.VOL."

HDMI Réglage H>HDMI SET

Utilisez cette option pour sélectionner l'appareil devant lire les signaux audio HDMI.

**Support audio** SUPPORT AUDIO

Utilisez cette option pour spécifier si les signaux audio HDMI doivent être lus sur cet appareil ou sur un autre appareil HDMI raccordé à la prise HDMI OUT sur le panneau arrière de cet appareil.

Choix	Fonctions
RX-U463	Reproduit les signaux audio HDMI sur cet appareil. Les signaux audio HDMI transmis aux prises HDMI de cet appareil ne sont pas dirigés vers l'appareil HDMI raccordé à la prise HDMI OUT sur le panneau arrière de cet appareil.
Other	Reproduit les signaux audio arrière HDMI sur un autre appareil HDMI raccordé à la prise HDMI OUT.

Remarques

- Cet appareil transmet les signaux audio et vidéo présents aux prises d'entrée HDMI à la prise de sortie HDMI seulement lorsqu'il est sous tension, même si "SUPPORT AUDIO" a pour valeur "Other".
- Les signaux audio/vidéo disponibles dépendent des caractéristiques du moniteur vidéo raccordé. Reportez-vous au mode d'emploi de chaque appareil raccordé.

2 INPUT MENU

Utilisez ce menu pour réattribuer les prises d'entrée, sélectionner le mode de décodeur ou renommer une source.

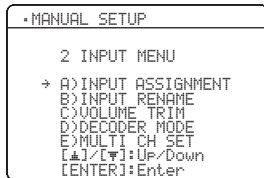

■ Attribution des entrées

A) INPUT ASSIGNMENT

Si les réglages initiaux de l'appareil ne correspondent pas à vos besoins, vous pouvez modifier l'attribution des prises pour tenir compte de l'appareil à utiliser. Modifiez les paramètres suivants pour changer l'attribution des prises et relier un plus grand nombre d'appareils.

Après avoir changé l'attribution des entrées, vous pouvez sélectionner l'appareil concerné en utilisant **⊙** INPUT </> (ou les touches de sélection d'entrée (3)).

Pour la prise COAXIAL INPUT 1

COAXIAL IN (1)

Choix: (1) CD, MD/CD-R, **DVD**, DTV/CBL, V-AUX, DVR

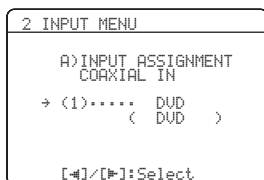

Pour les prises OPTICAL INPUT 2 et 3

OPTICAL IN (2)

OPTICAL IN (3)

Choix: (2) CD, MD/CD-R, DVD, **DTV/CBL**, V-AUX, DVR

(3) **CD**, MD/CD-R, DVD, DTV/CBL, V-AUX, DVR

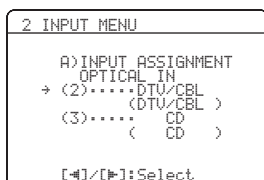

Remarque

Vous ne pouvez pas sélectionner plus d'une fois un élément particulier.

Pour les prises HDMI 1 et 2

HDMI IN [1]

HDMI IN [2]

Choix: [1] **DVD**, DTV/CBL, V-AUX, DVR
[2] DVD, **DTV/CBL**, V-AUX, DVR

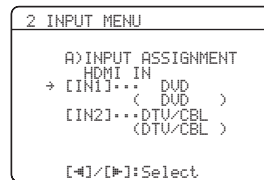

■ Changement du nom d'une entrée

B) INPUT RENAME

Utilisez ce menu pour changer le nom des entrées tel qu'il apparaît sur l'affichage OSD et sur l'afficheur de la face avant.

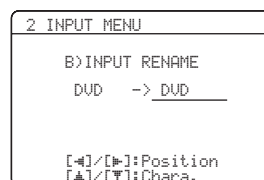

- 1 Appuyez sur une des touches de sélection d'entrée (3) ou sur **Ⓜ** MULTI CH IN pour sélectionner la source dont vous voulez changer le nom.

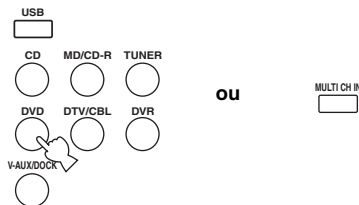

- 2 Appuyez sur **Ⓜ** AMP puis sur **Ⓡ** </> du boîtier de télécommande pour mettre le soulignement “_” sous l'espace ou le caractère que vous voulez changer.

- 3 Appuyez sur **Ⓡ** Δ / ▽ pour sélectionner le caractère à employer et sur **Ⓡ** </> pour passer au caractère suivant.

Remarques

- Chaque entrée peut contenir 8 caractères.
- Utilisez **Ⓡ** ▽ pour changer le caractère dans l'ordre suivant, ou bien appuyez sur **Ⓡ** Δ pour changer le caractère dans l'ordre inverse:
A à Z, espace, 0 à 9, espace, a à z, espace, symboles (#, *, -, +, etc.)

4 Répétez les étapes 1 à 3 pour renommer chaque entrée.

5 Appuyez sur **ENTER pour quitter le mode "INPUT RENAME".**

■ Équilibrage du volume C>VOLUME TRIM

Utilisez cette fonction pour préciser le volume de sortie de chaque source. Cela peut être utile pour équilibrer le niveau de chaque source afin d'éviter les brusques variations d'intensité sonore au moment du passage d'une source à une autre.

Choix: CD, MD/CD-R, TUNER, DVD, DTV/CBL, V-AUX, DVR, DOCK, USB, MULTI CH

Plage de réglage: -6,0 à +6,0 dB

Étape de réglage: 1,0 dB

Réglage initial: 0,0 dB

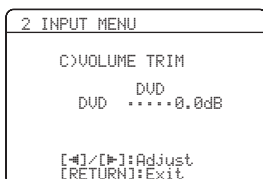

Remarque

Vous pouvez régler la valeur pour DOCK que lorsque votre iPod est sur la station universelle Yamaha raccordée à cet appareil.

■ Mode de décodeur D>DECODER MODE

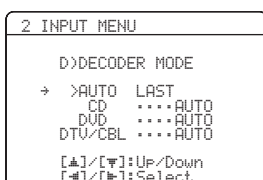

Mode de sélection de décodeur

Utilisez cette fonction pour désigner le mode de décodeur par défaut pour les sources d'entrée reliées aux prises DIGITAL INPUT lors de la mise sous tension de cet appareil.

Choix: **AUTO**, **LAST**

- Sélectionnez "AUTO" si vous souhaitez que l'appareil détecte automatiquement le type des signaux d'entrée et sélectionne le mode de décodeur convenable.
- Choisissez "LAST" si vous souhaitez que cet appareil adopte automatiquement le dernier mode de décodeur associé à la source d'entrée.

Réglage de priorité au décodeur DTS

Choix: **AUTO**, **DTS**

- Sélectionnez "AUTO" dans le cas où vous désirez que l'appareil détecte automatiquement le type des signaux d'entrée et sélectionne le mode convenable.
- Sélectionnez "DTS" pour la lecture de CD DTS.

■ Configuration d'une entrée multivoies

E>MULTI CH SET

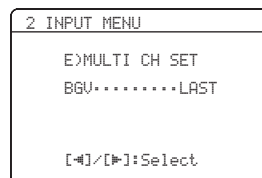

Vidéo en arrière-plan BGU

Utilisez cette option pour sélectionner la source vidéo qui sera reproduite en arrière-plan pour les sources présentes aux prises MULTI CH INPUT.

Choix: DVD, DTV/CBL, V-AUX, DVR, **LAST**



Sélectionnez "LAST" pour que la dernière source vidéo vue soit automatiquement sélectionnée comme image d'arrière-plan.

3 OPTION MENU

Utilisez ce menu pour définir les valeurs des paramètres optionnels.

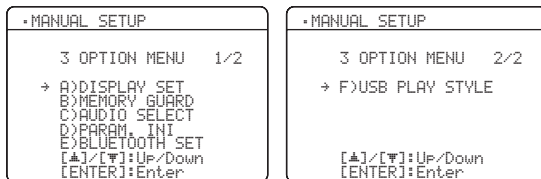

■ Réglages d'affichage A>DISPLAY SET

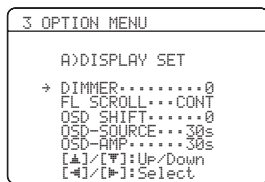

Luminosité DIMMER

Utilisez cette option pour régler la luminosité de l'afficheur de la face avant.

Plage de réglage: -4 à 0

Etape de réglage: 1

- Appuyez sur ◀ pour rendre l'afficheur de la face avant plus sombre.
- Appuyez sur ▶ pour rendre l'afficheur de la face avant plus clair.

Défilement des informations sur l'afficheur de la face avant

FL SCROLL

Utilisez cette fonction pour spécifier si les informations (titre de chanson ou nom du canal) doivent défiler en continu sur l'afficheur de la face avant ou si seulement 14 caractères doivent rester affichés après le défilement de tous les caractères lorsque "DOCK" est sélectionné comme source.

Choix: **CONT**, ONCE

- Sélectionnez "CONT" pour indiquer en continu sur l'afficheur de la face avant l'opération effectuée.
- Sélectionnez "ONCE" pour indiquer par 14 caractères seulement sur l'afficheur de la face avant l'opération effectuée après que tous les caractères ont défilé une fois.

Décalage OSD OSD SHIFT

Utilisez cette option pour positionner verticalement l'affichage OSD.

Plage de réglage: -5 (vers le bas) à +5 (vers le haut)

Etape de réglage: 1

Réglage initial: 0

- Appuyez sur ◀ pour abaisser la position de l'affichage OSD.
- Appuyez sur ▶ pour monter la position de l'affichage OSD.

Durée d'affichage OSD des fonctions de la source

OSD-SOURCE

Utilisez cette fonction pour préciser la durée d'affichage du menu iPod sur l'écran après une opération.

Choix: ON, 10s, **30s**

- Sélectionnez "ON" pour afficher continuellement le menu pendant une opération.
- Sélectionnez "10s" pour que l'affichage OSD s'éteigne 10 secondes après l'exécution d'une opération.
- Sélectionnez "30s" pour que l'affichage OSD s'éteigne 30 secondes après l'exécution d'une opération.

Durée d'affichage OSD des fonctions de l'amplificateur

OSD-AMP

Utilisez cette fonction pour définir la durée d'affichage de l'état après une opération.

Choix: ON, 10s, **30s**

- Sélectionnez "ON" pour conserver l'affichage OSD durant une opération.
- Sélectionnez "10s" pour que l'affichage OSD s'éteigne 10 secondes après l'exécution d'une opération.
- Sélectionnez "30s" pour que l'affichage OSD s'éteigne 30 secondes après l'exécution d'une opération.

■ Protection de la mémoire

B>MEMORY GUARD

Utilisez cette fonction pour empêcher que les valeurs des paramètres des corrections DSP et autres réglages ne soient accidentellement modifiées.

Choix: **OFF**, ON

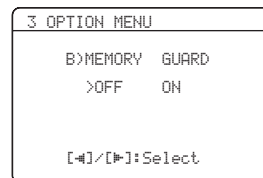

- Sélectionnez "OFF" pour mettre le mode "MEMORY GUARD" hors service.
- Sélectionnez "ON" pour protéger:
 - les paramètres des corrections de champ sonore
 - tous les postes de "SET MENU"
 - tous les niveaux de sortie des enceintes
 - paramètres des modèles SCENE

Remarque

Si "MEMORY GUARD" est réglé sur "ON", vous ne pouvez pas sélectionner un autre poste de "SET MENU".

■ Sélection audio C>AUDIO SELECT

Utilisez cette fonction pour désigner la prise d'entrée sélectionnée par défaut pour les sources d'entrée lors de la mise sous tension de cet appareil.

Choix: **AUTO**, **LAST**

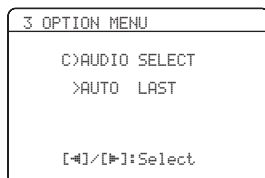

- Sélectionnez "AUTO" dans le cas où vous désirez que l'appareil détecte automatiquement le type de signaux d'entrée et sélectionne le mode convenable.
- Sélectionnez "LAST" pour que cet appareil adopte automatiquement le dernier mode d'entrée associé à la source (voir page 34).

■ Valeurs initiales des paramètres

D>PARAM. INI

Utilisez cette fonction pour rétablir à leurs valeurs initiales (réglages usine) tous les paramètres des corrections de champ sonore de cet appareil.

Choix: **NO**, **YES**

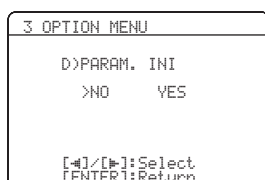

- Sélectionnez "NO" pour annuler l'initialisation des paramètres et revenir à la page de menu précédente.
- Sélectionnez "YES" et appuyez sur **ENTER** pour rétablir à leurs valeurs initiales (réglages usine) tous les paramètres des champs sonores.

Remarques

- Vous ne pouvez pas rétablir les valeurs précédentes des paramètres après l'initialisation des paramètres des corrections de champ sonore.
- Vous ne pouvez pas initialiser séparément les corrections de champ sonore.
- Vous ne pouvez pas initialiser un groupe de corrections de champ sonore si la valeur de "MEMORY GUARD" est "ON".

■ Bluetooth réglage E>BLUETOOTH SET



Utilisez cette option pour procéder au jumelage de l'adaptateur Bluetooth Yamaha connecté (par exemple le YBA-10, vendu séparément) avec votre appareil Bluetooth. Pour de plus amples détails sur le jumelage, voir "Jumelage de l'adaptateur Bluetooth™ et de l'appareil Bluetooth™" à la page 53.

Pour des raisons de sécurité, le jumelage doit être effectué en l'espace de 8 minutes. Nous vous conseillons donc de lire dans le détail toutes les instructions avant de commencer.

1 Appuyez sur **ENTER** pour démarrer le jumelage.

L'adaptateur Bluetooth raccordé se met à rechercher des appareils Bluetooth. "Searching..." apparaît sur le moniteur vidéo.

2 Assurez-vous que l'appareil Bluetooth détecte bien l'adaptateur Bluetooth.

Si l'appareil Bluetooth détecte l'adaptateur Bluetooth, "YBA-10 YAMAHA" (par exemple) apparaît dans la liste des appareils Bluetooth.

3 Sélectionnez l'adaptateur Bluetooth dans la liste des appareils Bluetooth, puis saisissez le mot de passe "0000" sur l'appareil Bluetooth.

Lorsque le jumelage a été effectué avec succès, "Pairing completed" s'affiche.



Pour annuler le jumelage, appuyez sur **RETURN** pour dégager l'écran "START PAIRING".

4 Appuyez sur **RETURN** pour quitter le mode "START PAIRING".

Remarques

- Si l'adaptateur Bluetooth raccordé ne peut pas trouver d'appareils Bluetooth, "Not found" s'affiche.
- Si l'adaptateur Bluetooth n'est pas connecté à cet appareil, "No BT adapter" s'affiche.

■ Styles de lecture USB F>USB PLAY STYLE

Utilisez cette option pour choisir le style de lecture qui vous convient. Vous pouvez écouter les fichiers dans un ordre aléatoire ou bien répéter un ou plusieurs fichiers.



Lecture répétée REPEAT

Utiliser cette option pour répéter une ou plusieurs fichiers.

Choix: **OFF**, SINGLE, ALL

- Sélectionnez "OFF" pour mettre cette fonction hors service.
- Sélectionnez "SINGLE" pour écouter de façon répétée un seul fichier.
- Sélectionnez "ALL" pour écouter de façon répétée plusieurs fichiers.

Lecture aléatoire SHUFFLE

Utilisez cette fonction pour écouter des fichiers ou des dossiers dans un ordre aléatoire.

Choix: **OFF**, ON

- Sélectionnez "OFF" pour mettre cette fonction hors service.
- Sélectionnez "ON" pour écouter des fichiers ou des dossiers dans un ordre aléatoire.

Caractéristiques du boîtier de télécommande

Le boîtier de télécommande est conçu pour agir sur cet appareil et sur d'autres appareils audiovisuels fabriqués par Yamaha et d'autres sociétés. Pour agir sur un téléviseur ou d'autres appareils, le code de commande approprié doit être spécifié pour chaque appareil (voir page 69).

Commande de cet appareil, d'un téléviseur ou d'autres appareils

■ Commande de cet appareil

Appuyez sur **④AMP** pour agir sur cet appareil.

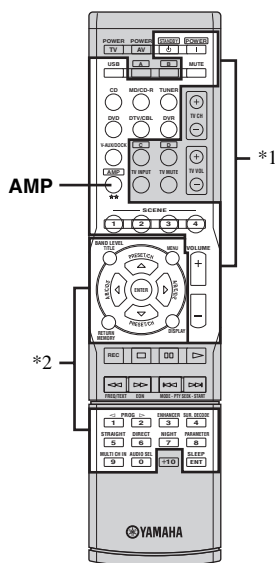

■ Commande d'un téléviseur

Appuyez sur **③DTV/CBL** pour agir sur le téléviseur.

Pour agir sur le téléviseur, vous devez programmer le code de commande approprié pour DTV/CBL (voir page 69).

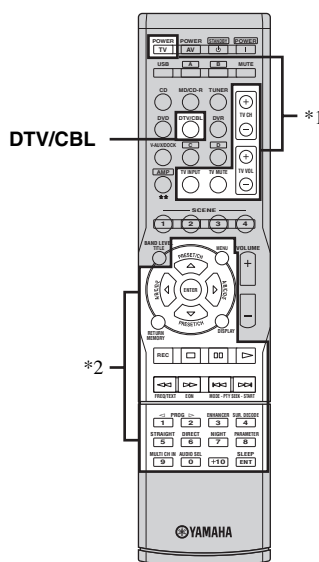

Remarques

*1 Ces touches agissent toujours sur cet appareil.

*2 Ces touches agissent sur cet appareil seulement si vous avez appuyé sur **④AMP**.

Remarques

*1 Ces touches agissent toujours sur le téléviseur, que vous ayez ou non appuyé sur **③DTV/CBL**.

Boîtier de télécommande	Téléviseur numérique/ Télévision par câble
TV POWER	Utilisez cette touche pour mettre en service ou hors service l'appareil.
TV CH +/-	Ces touches changent le numéro de chaîne.
TV VOL +/-	Ces touches augmentent ou diminuent le niveau sonore.
TV INPUT	Cette touche change la source.
TV MUTE	Met le son en sourdine.

*2 Ces touches agissent sur ce téléviseur seulement si vous avez appuyé sur **③DTV/CBL**. Pour le détail, voir la colonne "Téléviseur numérique/ Télévision par câble" à la page 68.



Vous pouvez agir sur plus d'un téléviseur en programmant le code de commande à distance approprié sur les touches de sélection de source à l'exception de **③DTV/CBL**. Vous pourrez alors utiliser les touches surlignées ci-dessus (*1 et *2) après avoir appuyé sur la touche de sélection de source.

■ Commande des autres appareils

Appuyez sur une des touches de sélection d'entrée (3) ou A à D pour agir sur d'autres appareils. Vous devez spécifier au préalable le code de commande approprié pour chaque source (voir page 69). Les fonctions de chaque touche de commande utilisée pour les appareils attribués à chaque touche de sélection d'entrée sont indiquées dans le tableau suivant. Sachez toutefois que certaines touches peuvent ne pas agir parfaitement sur l'appareil sélectionné.



- Le boîtier de télécommande présente 13 modes (sections d'entrée) de commande, c'est-à-dire qu'il peut agir sur 13 appareils différents.
- Lorsque vous appuyez sur une des touches de la section de commande des appareils en option (A à D), vous pouvez agir sur l'appareil souhaité sans avoir à changer la source d'entrée de cet appareil.

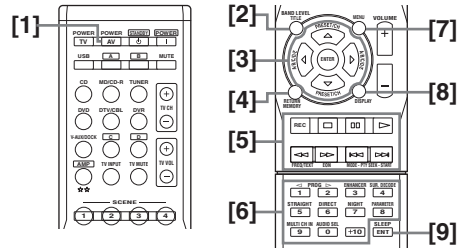

Boîtier de télécommande	Lecteur/Enregistreur de DVD	Magnétoscope	Téléviseur numérique/ Télévision par câble	Lecteur LD	Lecteur de CD	Enregistreur MD/Graveur de CD	Syntoniseur
[1] AV POWER	Alimentation *1	Alimentation *1	Alimentation *2	Alimentation *1	Alimentation *1	Alimentation *1	
[2] TITLE	Titre						Bande
[3] PRESET/CH Δ	Croissant	Canal de magnétoscope supérieur	Croissant				Présélection croissante (1-8)/Syntonisation ascendante
PRESET/CH ∇	Décroissant	Canal de magnétoscope inférieur	Décroissant				Présélection décroissante (1-8)/Syntonisation descendante
A/B/C/D/E <	Gauche		Gauche				Présélection décroissante (A-E)
A/B/C/D/E >	Droite		Droite				Présélection croissante (A-E)
ENTER	Validation		Validation				Maintien
[4] RETURN	Retour		Retour				Mémoire
[5] REC	Saut de disque (lecteur) Enregistrement (enregistreur)	Enregistrement	Enregistrement *2		Saut de disque	Enregistrement	
▷	Lecture	Lecture	Lecture *2	Lecture	Lecture	Lecture	
◀◀	Recherche vers le début du support	Recherche vers le début du support	Recherche vers le début du support *2	Recherche vers le début du support	Recherche vers le début du support	Recherche vers le début du support	Information
▶▶	Recherche vers la fin du support	Recherche vers la fin du support	Recherche vers la fin du support *2	Recherche vers la fin du support	Recherche vers la fin du support	Recherche vers la fin du support	
⏸	Pause	Pause	Pause *2	Pause	Pause	Pause	
◀◀	Saut vers le début du support	Saut vers le début du support	Saut vers le début du support *2	Saut vers le début du support	Saut vers le début du support	Saut vers le début du support	Programme audio décroissant
▶▶	Saut vers la fin du support	Saut vers la fin du support	Saut vers la fin du support *2	Saut vers la fin du support	Saut vers la fin du support	Saut vers la fin du support	Programme audio croissant
□	Arrêt	Arrêt	Arrêt *2	Arrêt	Arrêt	Arrêt	
[6] 1-9, 0, +10	Touches numériques	Touches numériques	Touches numériques	Touches numériques	Touches numériques	Touches numériques	Présélection de station (1-8)
[7] MENU	Menu		Menu				Mode de recherche
[8] DISPLAY	Affichage		Affichage		Affichage		Affichage
[9] ENT	Titre/Index	Validation	Validation	Chapitre/Temps	Index	Index	Validation

Remarques

*1 Cette touche ne joue un rôle que si le boîtier de télécommande d'origine fourni avec l'appareil possède une touche POWER.

*2 Ces touches agissent sur votre enregistreur DVD seulement si le code de commande correct a été programmé pour DVR (voir page 69).

Enregistrement des codes de commande

Vous pouvez commander d'autres appareils en enregistrant les codes de commande qui conviennent. La liste des codes disponibles est fournie à la fin de ce mode d'emploi sous la rubrique "Liste des codes de commande".

Enregistrement des codes de commande par défaut

Source d'entrée	Catégorie d'appareils	Fabricant	Code par défaut
CD	CD	Yamaha	5013
MD/CD-R	CD-R	Yamaha	5001
TUNER	TUNER	Yamaha	5007
DVD	DVD	Yamaha	2000
DTV/CBL	—	—	—
V-AUX	TUNER	Yamaha	5011
DVR	DVR	Yamaha	2011
USB	TUNER	Yamaha	5012
A	TUNER	Yamaha	5009
B	TUNER	Yamaha	5017
C	TUNER	Yamaha	5009
D	TUNER	Yamaha	5017

Remarque

Il se peut que vous ne soyez pas capable d'agir sur un appareil Yamaha bien que le code de commande Yamaha soit par défaut dans la liste ci-dessus. En ce cas, essayez d'enregistrer un autre code de commande Yamaha.

- 1 Tout en maintenant une touche de sélection d'entrée (③) enfoncée sur le boîtier de télécommande pour sélectionner la section souhaitée, appuyez plus de 3 secondes sur ② **AV POWER**.

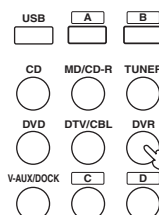

Tout en tenant la touche enfoncée

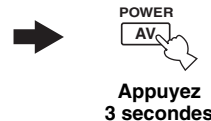

- 2 Utilisez les touches numériques (0 à 9) (⑩) pour taper le code à quatre chiffres de commande de l'appareil qui doit être utilisé. Si le réglage a été effectué, "RemoteSetup OK" apparaît, mais s'il ne l'a pas été, "RemoteSetup NG" apparaît sur l'afficheur de la face avant.

Remarques

- Si plusieurs codes sont prévus pour le fabricant de l'appareil, essayez chaque code l'un après l'autre pour déterminer celui qui convient.
- Si vous n'appuyez sur aucune touche au cours des 30 secondes qui suivent l'étape 2, le réglage est abandonné. Dans ce cas, recommencez depuis le début.

Réglages approfondis

Cet appareil propose d'autres menus qu'il affiche, le moment venu, sur la face avant. Le menu de réglages approfondis offre le moyen de régler et de personnaliser le fonctionnement de cet appareil. Modifiez le réglage initial (indiqué en caractères gras sous chaque paramètre) pour tenir compte des besoins de votre environnement d'écoute.

Remarques

- Seuls **A**STANDBY/ON, **C**PROGRAM </> et **M**STRAIGHT agissent lorsque le menu de réglages approfondis est utilisé.
- Aucune autre opération ne peut être effectuée lorsque vous utilisez le menu de réglages approfondis.
- Le menu de réglages approfondis n'apparaît que sur l'afficheur de la face avant.

1 Appuyez sur **ASTANDBY/ON pour mettre l'appareil en veille.**

2 Appuyez un instant sur **KTONE CONTROL puis appuyez sur **A**STANDBY/ON pour mettre cet appareil en service.**

L'appareil se met en service et le menu des réglages approfondis apparaît sur l'afficheur de la face avant.

3 Appuyez sur **LPROGRAM </> pour sélectionner le paramètre que vous voulez régler.**

Le nom du paramètre sélectionné apparaît sur l'afficheur de la face avant.

4 Appuyez plusieurs fois de suite sur **MSTRAIGHT pour changer le réglage du paramètre sélectionné.**

5 Appuyez sur **ASTANDBY/ON pour valider votre choix et pour mettre cet appareil en veille.**



Le réglage effectué agira à la prochaine mise en service de cet appareil.

■ Intervalle d'accord des fréquences du syntoniseur **TU** (Modèle pour l'Asie et modèle Standard seulement)

Utilisez cette option pour préciser l'incrément de syntonisation utilisé dans votre région.

Choix: AM10/FM100, **AM9/FM50**

- Sélectionnez "AM10/FM100" dans le cas de l'Amérique du Nord, de l'Amérique Centrale et de l'Amérique du Sud.
- Sélectionnez "AM9/FM50" pour toutes les autres régions.

■ Initialisation **INIT.**

Utilisez cette fonction pour rétablir toutes les valeurs initiales des paramètres de cet appareil (voir page 80).

Choix: **CANCEL**, RESET

- Sélectionnez "CANCEL" pour ne pas rétablir les valeurs initiales des paramètres de cet appareil.
- Sélectionnez "RESET" pour rétablir les valeurs initiales des paramètres de cet appareil.

Remarques

- Toutes les valeurs initiales de tous les paramètres de cet appareil, y compris des paramètres de "SET MENU" sont rétablies. Toutefois, les paramètres du menu de réglages approfondis ne reviennent pas à leurs réglages initiaux.
- Les valeurs initiales des paramètres sont activées après une nouvelle mise en service de l'appareil.

Guide de dépannage

Reportez-vous au tableau suivant si l'appareil ne fonctionne pas convenablement. Si l'anomalie constatée n'est pas mentionnée, ou encore si les actions correctives suggérées sont sans effet, mettez l'appareil hors service, débranchez la fiche du câble d'alimentation et prenez contact avec le revendeur ou le service après-vente de Yamaha.

■ Généralités

Anomalies	Causes possibles	Actions correctives	Voir page
L'appareil ne se met pas en service lorsque vous appuyez sur la touche d'alimentation, ou bien il se met en veille.	La fiche du câble d'alimentation n'est pas convenablement branchée, ou pas branchée du tout.	Branchez soigneusement le câble d'alimentation.	—
	Le circuit de protection a été actionné.	Assurez-vous que tous les cordons de liaison aux enceintes sont bien reliés à l'appareil et aux enceintes et qu'aucun cordon n'est en contact avec autre chose que la borne ou la prise qui le concernent.	11
	L'appareil a été soumis à une secousse électrique puissante (provoquée par exemple par un orage ou une décharge d'électricité statique).	Mettez l'appareil en veille, débranchez le câble d'alimentation puis rebranchez-le environ 30 secondes plus tard et utilisez l'appareil comme à l'accoutumée.	—
Absence de son.	Les raccordements des câbles d'entrée ou de sortie ne sont pas corrects.	Raccordez les câbles comme il convient. Si l'anomalie persiste, il se peut que les câbles soient défectueux.	13-18
	Aucune prise d'entrée audio appropriée n'a été désignée.	Désignez une prise d'entrée audio appropriée.	34
	La sélection de prise d'entrée audio est réglée sur "HDMI", "COAX/OPT" ou "ANALOG".	Réglez la sélection de prise d'entrée audio sur "AUTO".	34
	La sélection de prise d'entrée audio est réglée sur "ANALOG" alors qu'une source Dolby Digital ou DTS est reproduite.	Réglez la sélection de prise d'entrée audio sur "AUTO" ou "COAX/OPT".	34
	Aucune source convenable n'a été sélectionnée.	Sélectionnez la source d'entrée appropriée avec ⓂINPUT </> (ou les touches de sélection d'entrée (③)).	33
	Les raccordements des enceintes sont défectueux.	Corrigez les raccordements.	11
	Les enceintes avant qui doivent être utilisées n'ont pas été sélectionnées de la façon qui convient.	Sélectionnez les enceintes avant avec ⓂSPEAKERS .	33
	Le niveau de sortie est réglé au minimum.	Augmentez le niveau de sortie.	—
	Le silencieux fonctionne.	Appuyez sur ⓂMUTE ou ⓂVOLUME +/- pour rétablir le son, puis réglez le volume.	35
	L'appareil reçoit des signaux qu'il ne peut pas reproduire, par exemple les signaux d'un CD-ROM.	Choisissez une source dont les signaux peuvent être reproduits par l'appareil.	—
Les appareils HDMI raccordés à cet appareil ne prennent pas en charge les standards anticopie HDCP.	Raccordez des appareils HDMI prenant en charge les standards anticopie HDCP.	14	
"SUPPORT AUDIO" est réglé sur "Other" et les signaux audio "HDMI" ne sont pas lus sur cet appareil.	Réglez "SUPPORT AUDIO" sur "RX-V463" dans "MANUAL SETUP".	61	

Anomalies	Causes possibles	Actions correctives	Voir page
Les sons disparaissent brusquement.	Le circuit de protection a été actionné du fait de la présence d'un court-circuit, etc.	Assurez-vous que les câbles d'enceintes ne sont en contact entre eux puis mettez à nouveau cet appareil en service.	—
	La minuterie a mis l'appareil hors service.	Mettez l'appareil en service et reprenez la lecture.	—
	Le silencieux fonctionne.	Appuyez sur MUTE ou VOLUME +/- pour rétablir le son.	35
Le son ne sort des enceintes que d'un côté.	Les raccordements des câbles sont incorrects.	Raccordez les câbles comme il convient. Si l'anomalie persiste, il se peut que les câbles soient défectueux.	11-18
	L'équilibre entre les voies réalisé grâce à "SP LEVEL" est incorrect.	Réglez le paramètre "SP LEVEL".	41
Seule l'enceinte centrale émet des sons audibles.	Si vous utilisez CINEMA DSP pendant la lecture d'une source monophonique, le signal de la source est appliqué sur la voie centrale, tandis que les enceintes avant et les enceintes d'ambiance reproduisent les effets sonores.	Il ne s'agit pas d'une anomalie.	—
Absence de son de la part de l'enceinte chargée de reproduire la voie centrale.	La valeur du paramètre "CENTER SP" de "SPEAKER SET" est "NONE".	Avec "CENTER SP", choisissez "SML" ou "LRG".	57
	Avec certaines corrections de champ sonore, aucun son n'est émis par l'enceinte centrale.	Choisissez une autre correction de champ sonore.	38
Absence de son de la part des enceintes d'ambiance.	La valeur du paramètre "SUR. L/R SP" de "SPEAKER SET" est "NONE".	Avec "SUR. L/R SP", choisissez "SML" ou "LRG".	58
	L'appareil est en mode "STRAIGHT" alors que la source reproduite est monophonique.	Appuyez sur STRAIGHT de façon que "STRAIGHT" s'éteigne sur l'afficheur de la face avant.	39
Aucun son en provenance des enceintes centrale ou d'ambiance bien que les enceintes FRONT B soient en service.	La valeur du paramètre "FRONT B" de "SPEAKER SET" est "ZONE B".	Avec "FRONT B", choisissez "FRONT".	57
Le caisson de graves n'émet aucun son.	Le paramètre "LFE/BASS OUT" de "SPEAKER SET" a pour valeur "FRNT" alors que les signaux fournis par la source sont au format Dolby Digital ou DTS.	Avec "LFE/BASS OUT", choisissez "SWFR" ou "BOTH".	58
	Le paramètre "LFE/BASS OUT" de "SPEAKER SET" a pour valeur "SWFR" ou "FRNT" alors que la source fournit un signal à 2 voies.	Avec "LFE/BASS OUT", choisissez "SWFR" ou "BOTH".	58
	La source ne contient aucun signal à fréquence grave.	Il ne s'agit pas d'une anomalie.	—

Anomalies	Causes possibles	Actions correctives	Voir page
La lecture des sources au format Dolby Digital ou DTS n'est pas possible. (Le témoin Dolby Digital ou DTS de l'afficheur de la face avant ne s'éclaire pas.)	L'appareil relié n'est pas réglé pour fournir en sortie des signaux numériques au format Dolby Digital ou DTS.	Effectuez le réglage qui convient après avoir consulté le mode d'emploi de l'appareil concerné.	—
	La sélection de prise d'entrée audio est réglée sur "ANALOG".	Réglez la sélection de prise d'entrée audio sur "AUTO".	34
Un ronflement se fait entendre.	Les raccordements des câbles sont incorrects.	Branchez soigneusement les câbles audio. Si l'anomalie persiste, il se peut que les câbles soient défectueux.	—
Le niveau de sortie ne peut pas être augmenté, ou encore les sons sont déformés.	Vous essayez d'augmenter le volume au-delà du niveau maximal.	Ajustez le paramètre "MAX VOL.".	61
	L'appareil relié aux prises AUDIO OUT (REC) de cet appareil n'est pas en service.	Mettez cet appareil en service.	—
Les effets sonores ne peuvent pas être enregistrés.	Il n'est pas possible d'enregistrer les effets sonores sur un support.	Il ne s'agit pas d'une anomalie.	—
Il n'est pas possible d'enregistrer le signal de la source sur un appareil relié aux prises AUDIO OUT (REC) de cet appareil-ci.	La source n'est pas reliée aux prises AUDIO IN analogiques de cet appareil.	Reliez la source aux prises AUDIO IN analogiques.	14, 18
Il n'est pas possible de modifier les paramètres des champs sonores et d'autres réglages de cet appareil.	La valeur du paramètre "MEMORY GUARD" de "OPTION MENU" est "ON".	Avec "MEMORY GUARD", choisissez "OFF".	64
Cet appareil ne fonctionne pas convenablement.	Le microprocesseur interne a cessé de fonctionner du fait d'une secousse électrique (provoquée par un orage ou une décharge d'électricité statique), ou d'une baisse importante de la tension d'alimentation.	Débranchez le câble d'alimentation puis rebranchez-le environ 30 secondes plus tard.	—
Aucun son en provenance de l'appareil HDMI raccordé.	L'appareil HDMI n'accepte pas les signaux audio multivoies.	Convertit les signaux audio multivoies en signaux audio à 2 voies sur l'appareil source, par exemple un lecteur de DVD.	—
"CHECK SP WIRES" apparaît sur l'afficheur de la face avant.	Les câbles d'enceintes sont en court-circuit.	Assurez-vous que tous les câbles d'enceintes sont raccordés convenablement.	11
Un appareil numérique ou un appareil radiofréquence génère un brouillage.	Cet appareil est trop proche de l'appareil numérique ou de l'appareil radiofréquence.	Éloignez cet appareil de celui qui est concerné.	—
L'image est déformée.	La source vidéo fournit un signal embrouillé ou codé dans le dessein d'empêcher sa copie.	Il ne s'agit pas d'une anomalie.	—
Cet appareil passe en veille.	La température interne de l'appareil est excessive et le circuit de protection contre les surchauffes a été actionné.	Attendez environ une heure, le temps pour que cet appareil refroidisse puis remettez-le en service.	—

■ Syntoniseur

	Anomalies	Causes possibles	Actions correctives	Voir page
FM	La réception FM en stéréophonie est parasitée.	Les caractéristiques des émissions FM stéréophoniques sont à l'origine de cette anomalie si l'émetteur est trop éloigné, ou encore si le niveau d'entrée sur l'antenne est médiocre.	Vérifiez les raccordements de l'antenne.	20
			Tentez d'utiliser une antenne FM directionnelle de bonne qualité.	—
			Effectuez la syntonisation manuellement.	43
	La réception FM est mauvaise, même avec une antenne de bonne qualité.	L'appareil est soumis aux effets de trajets multiples.	Essayez de changer la position de l'antenne pour supprimer les trajets multiples.	—
FM	Il n'est pas possible d'effectuer la syntonisation automatique sur la station désirée.	La puissance captée est trop faible.	Tentez d'utiliser une antenne FM directionnelle de bonne qualité.	—
			Effectuez la syntonisation manuellement.	43
	La syntonisation sur les fréquences mises en mémoire est devenue impossible.	Cet appareil a été hors tension pendant une longue période.	Sélection de stations mises en mémoire.	44
AM	Il n'est pas possible d'effectuer la syntonisation automatique sur la station désirée.	Le signal capté est trop faible, ou les raccordements de l'antenne sont défectueux.	Resserrez les raccordements de l'antenne cadre AM et orientez-la pour que la réception soit aussi bonne que possible.	—
			Effectuez la syntonisation manuellement.	43
	Des craquements et des sifflements sont produits en permanence.	Ces bruits peuvent être dus à des éclairs, à des lampes fluorescentes, à des moteurs électriques, à des thermostats et à d'autres appareils de même nature.	Utilisez une antenne extérieure et une tresse de masse. Cela peut améliorer les choses mais il est souvent difficile de supprimer tous les bruits.	—
	Vous entendez des bruits sourds et des couinements.	Un téléviseur est utilisé à proximité.	Éloignez l'appareil du téléviseur.	—

■ AUTO SETUP

Avant l'exécution de AUTO SETUP

Message d'erreur	Causes possibles	Actions correctives	Voir page
Connect MIC!	Le microphone d'optimisation n'est pas branché.	Branchez le microphone d'optimisation fourni sur la prise OPTIMIZER MIC située sur la face avant.	24
Unplug HP!	Le casque est branché.	Débranchez le casque.	—

Pendant l'exécution de AUTO SETUP

Message d'erreur	Causes possibles	Actions correctives	Voir page
E-1:NO FRONT SP	Les signaux émis par les voies avant gauche et droite ne sont pas détectés.	Vérifiez les liaisons aux enceintes avant gauche et droite.	11
E-2:NO SUR.SP	Le signal de la voie d'ambiance n'est pas détecté.	Vérifiez les raccordements des enceintes d'ambiance.	11
E-4:NOISY	Le bruit de fond est trop élevé.	Essayez d'exécuter "AUTO SETUP" dans une salle silencieuse.	—
		Éteignez les appareils électriques bruyants tels que les climatiseurs, etc., ou éloignez-les du microphone d'optimisation.	—
E-6:NO MIC	Le microphone d'optimisation a été débranché au cours de la procédure "AUTO SETUP".	Branchez le microphone d'optimisation fourni sur la prise OPTIMIZER MIC située sur la face avant.	24
E-7:NO SIGNAL	Le microphone d'optimisation ne détecte pas les tonalités d'essai.	Vérifiez le réglage du microphone.	24
		Vérifiez les raccordements des enceintes et leur positionnement.	10, 11, 24
E-8:USER CANCEL	La procédure "AUTO SETUP" a été abandonnée de votre fait.	Appuyez une nouvelle fois sur "AUTO SETUP".	24
E-9:INTERNAL ERROR	Une erreur interne s'est produite.	Appuyez une nouvelle fois sur "AUTO SETUP".	24

Après l'exécution de AUTO SETUP

Message d'avertissement	Causes possibles	Actions correctives	Voir page
W-1: OUT OF PHASE	La polarité de l'enceinte est incorrecte. Ce message peut apparaître, quand bien même les enceintes sont correctement raccordées.	Contrôlez la polarité de la connexion à chaque enceinte (+ ou -).	12
W-2: OVER 24m (80ft)	La distance entre l'enceinte la plus proche et l'enceinte la plus éloignée est trop grande pour pouvoir effectuer ce réglage.	Approchez l'enceinte de la position d'écoute.	—
W-3: LEVEL ERROR	La différence de niveaux sonores entre deux enceintes est excessive. (Aucune correction de niveau n'est effectuée.)	Si "SWFR:TOO LOUD" ou "SWFR:TOO LOW" apparaît, réglez le volume du caisson de graves.	24, 59
		Modifiez la disposition des enceintes de manière que chacune soit dans un environnement similaire.	—
		Vérifiez les raccordements des enceintes.	11
		Utilisez des enceintes de qualité et de rendement similaires.	—

Remarques

- En cas d'apparition de la page "ERROR" ou "WARNING", recherchez la cause de l'anomalie puis exécutez à nouveau la procédure "AUTO SETUP".
- Si le message d'avertissement "W-1", "W-2" ou "W-3" apparaît, les corrections réalisées ne sont pas les meilleures.
- Si le message d'erreur "E-9" se répète, consultez un centre d'entretien Yamaha.

■ USB

Anomalies	Causes possibles	Actions correctives	Voir page
Les fichiers et dossiers de musique du périphérique USB ne peuvent pas être affichés.	Ils se trouvent à un autre endroit que la zone FAT.	Placez les fichiers et dossiers de musique dans la zone FAT.	—
	Vous essayez de naviguer dans un répertoire contenant plus de 8 niveaux de hiérarchie ou plus de 500 fichiers.	Modifiez la structure des données sur votre périphérique USB.	—
Le périphérique USB ne peut pas être reconnu.	Le périphérique raccordé n'est pas une mémoire USB ou un lecteur audio portable USB classé comme support de stockage en masse USB.	Cet appareil ne peut reconnaître que les mémoires USB (sauf les lecteurs de disque dur USB) et les lecteurs audio portables USB faisant partie des supports de stockage en masse USB. Il faut aussi savoir qu'il risque de ne pas reconnaître certains périphériques USB bien qu'ils soient des supports de stockage en masse USB.	49
		Certains périphériques sont plus facilement reconnus s'ils sont insérés avant la mise sous tension de l'appareil.	21
"Disconnected" s'affiche en présence d'un dispositif USB.	Cet appareil reconnaît le périphérique USB comme dispositif interdit.	Mettez cet appareil hors service puis de nouveau en service.	21

Message d'état	Causes possibles	Actions correctives	Voir page
Disconnected	Votre mémoire USB ou votre lecteur audio portable USB a été débranché du port USB de cet appareil.	Vérifiez la connexion entre cet appareil et la mémoire USB ou le lecteur audio portable USB.	—
	Il y a un problème de transmission du signal entre la mémoire USB ou le lecteur audio portable USB et cet appareil.	Mettez cet appareil hors service et rebranchez la mémoire USB ou le lecteur audio portable USB au port USB de cet appareil.	49
		Essayez de réinitialiser la mémoire USB ou le lecteur audio portable USB.	—
Access error	Cet appareil ne peut pas accéder à la mémoire USB ou au lecteur audio portable USB.	Essayez d'utiliser une autre mémoire USB ou un autre lecteur audio portable USB.	—
	Il y a un problème de transmission du signal entre la mémoire USB ou le lecteur audio portable USB et cet appareil.	Mettez cet appareil hors service et rebranchez la mémoire USB ou le lecteur audio portable USB au port USB de cet appareil.	49
		Essayez de réinitialiser la mémoire USB ou le lecteur audio portable USB.	—
Unable to Play	Aucune donnée quelconque détectée.	Essayez d'utiliser une autre mémoire USB ou un autre lecteur audio portable USB.	—

■ iPod

Remarque

En cas d'erreur de transmission, vérifiez la liaison du iPod (voir page 19) si aucun message n'apparaît sur l'afficheur de la face avant et à l'écran.

Message d'état	Causes possibles	Actions correctives	Voir page
Loading...	Cet appareil est en train de reconnaître la liaison de votre iPod. <hr/> Cet appareil est en train de recevoir des listes de œuvres de votre iPod.		
Connect error	Il y a un obstacle entre votre iPod et cet appareil.	Mettez cet appareil hors service et rebranchez la station universelle Yamaha iPod sur la borne DOCK de cet appareil. <hr/> Essayez de réinitialiser votre iPod.	19 —
Unknown iPod	Le iPod utilisé n'est pas pris en charge par cet appareil.	Seuls le iPod (Click and Wheel), le iPod nano et le iPod mini sont pris en charge.	—
iPod connected	Votre iPod est posé convenablement sur une station universelle Yamaha iPod (par exemple une YDS-10 vendue séparément), elle-même reliée à la borne DOCK de cet appareil, et la connexion entre le iPod et cet appareil est terminée.		
Disconnected	Votre iPod a été retiré d'une station universelle Yamaha iPod (par exemple la YDS-10 vendue séparément) qui était reliée à la borne DOCK de cet appareil.	Posez votre iPod sur une station universelle Yamaha iPod (par exemple la YDS-10 vendue séparément) reliée à la borne DOCK de cet appareil.	19
Unable to play	Les œuvres enregistrées actuellement sur votre iPod ne peuvent pas être écoutées.	Assurez-vous que les œuvres enregistrées sur votre iPod peuvent bien être lues sur cet appareil. <hr/> Enregistrez sur votre iPod des fichiers pouvant être lus sur cet appareil.	— —

■ Bluetooth

Message d'état	Causes possibles	Actions correctives	Voir page
Searching...	L'adaptateur Bluetooth et l'appareil Bluetooth sont en train d'être jumelés. L'adaptateur Bluetooth et l'appareil Bluetooth sont en train d'établir une connexion.		
Completed	Le jumelage est terminé.		
Canceled	Le jumelage est terminé.		
BT connected	La connexion entre l'adaptateur Bluetooth Yamaha (par exemple le YBA-10, vendu séparément) et l'appareil Bluetooth est établie.		
Disconnected	L'appareil Bluetooth est débranché de l'adaptateur Bluetooth Yamaha (par exemple le YBA-10, vendu séparément).		
No BT adapter	L'adaptateur Bluetooth n'est pas connecté à la borne DOCK.	Raccordez l'adaptateur Bluetooth Yamaha (par exemple le YBA-10, vendu séparément) à la borne DOCK.	19

■ Boîtier de télécommande

Anomalies	Causes possibles	Actions correctives	Voir page
Le boîtier de télécommande ne fonctionne pas ou n'agit pas convenablement.	La portée et l'angle sont incorrects.	Le boîtier de télécommande agit à une distance inférieure à 6 m et sous un angle inférieur à 30 degrés par rapport à une perpendiculaire à la face avant.	23
	Le lumière directe du soleil ou d'un éclairage (lampe fluorescente à convertisseur, etc.) frappe le capteur de télécommande de cet appareil.	Changez l'emplacement de l'appareil.	—
	Les piles sont usagées.	Remplacez les piles.	3
	Le code de commande n'a pas été correctement enregistré.	Enregistrez le code de commande qui convient à l'aide de la "Liste des codes de commande" à la fin de ce manuel.	69
		Essayez de spécifier un autre code du même fabricant à l'aide de la "Liste des codes de commande" à la fin de ce manuel.	69
Même si le code a été bien choisi et bien enregistré, il se peut que l'appareil concerné ne réponde pas aux ordres du boîtier de télécommande.			

■ Réinitialisation de la chaîne

Utilisez cette option pour rétablir toutes les valeurs initiales (réglages usine) des paramètres de cet appareil.

1 Appuyez sur **(A) STANDBY/ON sur la face avant pour mettre cet appareil en veille.**

2 Appuyez un instant sur **(K) TONE CONTROL puis appuyez sur **(A) STANDBY/ON** pour mettre cet appareil en service.**

Le menu de réglages avancés n'apparaît que sur l'afficheur de la face avant.

3 Appuyez sur **(L) PROGRAM </> pour sélectionner "INIT."**

4 Appuyez plusieurs fois de suite sur **(M) STRAIGHT pour sélectionner "RESET".**

Sélectionnez "CANCEL" pour abandonner la mise en œuvre et ne pas tenir compte des modifications effectuées.

5 Appuyez sur **(A) STANDBY/ON pour valider votre choix et pour mettre cet appareil en veille.**

Remarques

- Toutes les valeurs initiales de tous les paramètres de cet appareil, y compris des paramètres de "SET MENU" sont rétablies. Toutefois, les paramètres du menu de réglages approfondis ne reviennent pas à leurs réglages initiaux.
- Les valeurs initiales des paramètres sont activées après une nouvelle mise en service de l'appareil.



Pour annuler l'initialisation et ne rien changer, appuyez plusieurs fois de suite sur **(M) STRAIGHT** pour sélectionner "CANCEL", puis appuyez sur **(A) STANDBY/ON**.

■ CINEMA DSP

Étant donné que Dolby Surround et DTS ont été conçus, à l'origine, pour les salles de cinéma, leurs effets sont mieux perçus dans une salle comprenant de nombreuses enceintes et qui a été construite pour favoriser les effets sonores. Chez soi, la taille de la pièce, les matériaux des murs, le nombre d'enceintes diffèrent très largement et il est logique qu'il en soit de même au niveau des sons. Prenant appui sur une très large série de mesures, Yamaha CINEMA DSP fait appel à une technique originale Yamaha de création de champ sonore pour combiner le Dolby Pro Logic, le Dolby Digital et le DTS pour que l'auditoire puisse bénéficier d'une expérience sonore voisine de ce qu'il ressent au cinéma.

■ Composantes vidéo

Dans le cas d'un système utilisant les composantes vidéo, le signal vidéo est séparé en signal de luminance Y et signaux de chrominance P_B et P_R. Les couleurs peuvent être reproduites plus fidèlement car chaque signal est indépendant. Le signal de composante est également appelé "signal de différence de couleur" du fait que le signal de luminance est soustrait au signal de chrominance. Pour utiliser ces signaux, il faut que le moniteur soit pourvu de prises d'entrée à composantes vidéo.

■ Signal vidéo composite

Les signaux vidéo composites sont les trois éléments de base qui constituent une image vidéo: la couleur, la luminosité et la synchronisation. La prise de vidéo composite d'un appareil vidéo fournit ces 3 éléments sous forme combinée.

■ Dolby Digital

Dolby Digital est un système numérique de correction d'ambiance acoustique qui produit des voies totalement indépendantes. Avec 3 voies avant (gauche, centre et droite) et 2 voies arrière stéréo, Dolby Digital est un système à 5 voies audio. Une voie supplémentaire, sur laquelle ne circulent que les effets basse fréquence (LFE), complète l'ensemble à 5.1 voies (la voie est comptée pour 0.1). En utilisant 2 voies stéréophoniques pour les enceintes arrière, il est permis d'obtenir des effets sonores plus rigoureux que ceux de Dolby Surround, en particulier lorsque la source se déplace. La très grande dynamique (rapport entre les sons maximum et les sons minimum) des 5 voies, qui chacune couvre tout le spectre, et l'orientation précise de la source grâce à un traitement numérique, apportent à l'auditoire un plaisir et un réalisme jusqu'alors inconnus. Cet appareil est conçu pour restituer au mieux tous les environnements sonores, qu'ils soient monophoniques ou à 5.1 voies.

■ Dolby Pro Logic II

Dolby Pro Logic II est une technique améliorée permettant de décoder un grand nombre d'enregistrements Dolby Surround. Cette nouvelle technologie permet de reproduire 5 voies discrètes par les 2 voies avant gauche et droite, la voie centrale et les 2 voies d'ambiance gauche et droite, alors que la technologie Pro Logic classique n'utilise qu'une voie d'ambiance. Trois modes sont disponibles: le "mode Music" pour la musique, le "mode Movie" pour les films et le "mode Game" pour les jeux vidéo.

■ Dolby Surround

Dolby Surround fait usage d'un système analogique d'enregistrement à 4 voies pour reproduire des effets sonores réalistes et dynamiques: 2 voies avant gauche et droite (stéréophonie), une voie centrale pour les dialogues (monophonie) et une voie arrière (monophonie) pour les effets sonores. La voie d'ambiance reproduit seulement une plage de fréquences étroite du son. Dolby Surround est largement employé pour les cassettes vidéo, les Laser Disc et de nombreuses émissions de télévision, par câble ou non. Le décodeur Dolby Pro Logic de cet appareil fait appel à un traitement numérique pour maintenir à une valeur stable le niveau sonore de chaque voie de manière à accentuer les effets sonores produits par les sources mobiles, et leur directivité.

■ DTS Digital Surround

Le système numérique DTS a été mis au point pour remplacer les pistes sonores analogiques des films par 5.1 pistes numériques; sa popularité croît rapidement et de nombreuses salles s'équipent tous les jours. DTS a développé une version domestique grâce à laquelle vous pouvez bénéficier dans votre salon de musique de l'ampleur et de l'image sonores DTS qui étaient autrefois réservées aux cinémas. Ce système, pratiquement exempt de toute distorsion, produit 5.1 voies, à savoir 3 voies avant (gauche, droite, centre), 2 voies d'ambiance et une voie LFE, dénommée 0.1, dont la restitution est confiée au caisson de graves; l'ensemble est dit à 5.1 voies.

■ HDMI

HDMI (Interface Multimédia Haute Définition) est la première interface entièrement audio et vidéo numérique, pour signaux non compressés, prise en charge par l'industrie électronique. Servant d'interface à des sources diverses (par exemple un décodeur ou ampli-tuner audi/vidéo) et un moniteur audio/vidéo (par exemple un téléviseur numérique), le HDMI prend en charge les vidéos standard, améliorés et haute définition ainsi que le son numérique multivoies alors qu'un seul câble est nécessaire. L'interface HDMI transmet tous les standards de la télévision numérique à haute définition ATSC et supporte le son numérique jusqu'à un maximum de 8 voies, et utilise une bande passante prenant en compte les améliorations et exigences futures.

Lorsqu'il est utilisé avec le système HDCP (Protection des contenus numériques haute définition), le HDMI fournit une interface audio-vidéo sûre qui répond aux exigences des fournisseurs de contenus et des opérateurs système. Pour de plus amples informations sur HDMI, consultez le site Internet HDMI à l'adresse "<http://www.hdmi.org/>".

■ Voie LFE 0.1

Cette voie reproduit les signaux graves. La plage des fréquences couvertes par cette voie s'étend de 20 Hz à 120 Hz. Dans les systèmes Dolby Digital et DTS à 5.1 voies on compte cette voie pour 0.1 parce qu'elle ne fait que renforcer les fréquences graves alors que les 5 autres voies couvrent tout le spectre.

■ MP3

Une des méthodes de compression du son utilisée par MPEG. Il s'agit d'une méthode de compression irréversible, atteignant un très haut niveau de compression en réduisant les données inaudibles à l'oreille humaine. Elle est capable de comprimer à environ 1/11e (128 kbps) les données audio tout en conservant une qualité sonore similaire à la qualité des CD musicaux.

■ PCM (PCM linéaire)

PCM linéaire est une technique qui, à partir d'un signal analogique, produit un signal numérique, l'enregistre et le transmet sans aucune compression. Cette technique est utilisée pour la gravure des CD et des DVD audio. Le signal analogique est échantillonné un grand nombre de fois par seconde pour donner naissance au signal PCM. PCM (Pulse Code Modulation) se définit comme une "modulation par impulsions et codage" du signal analogique au moment de l'enregistrement.

■ Fréquence d'échantillonnage et nombre de bits de quantification

Lors de la numérisation d'un signal audio analogique, le nombre d'échantillonnages par seconde est appelé fréquence d'échantillonnage, et la finesse avec laquelle l'amplitude du signal est convertie sous forme numérique est le nombre de bits de quantification. Le spectre reproductible est lié à la fréquence d'échantillonnage, tandis que la dynamique, qui représente la différence entre les sons les plus forts et les sons les plus faibles, dépend du nombre de bits. En principe, plus la fréquence d'échantillonnage est élevée plus le spectre est large, et plus le nombre de bits de quantification est élevé, plus le niveau sonore peut être clairement traduit.

■ SILENT CINEMA

Yamaha a mis au point, pour le casque, un champ sonore DSP naturel et réaliste. Les valeurs des paramètres ont été calculées précisément pour que chaque correction sonore soit restituée par le casque comme elle l'est par les enceintes.

■ Virtual CINEMA DSP

Yamaha a développé un algorithme, Virtual CINEMA DSP, qui autorise les effets sonores DSP même si l'installation ne comporte aucune enceinte arrière, car il fait appel à ce moment-là à des enceintes arrière virtuelles. Virtual CINEMA DSP peut être utilisé avec un système limité ne comprenant que 2 enceintes avant et pas d'enceinte centrale.

■ WAV

C'est un format de fichier audio standard Windows, qui définit la méthode d'enregistrement des données numériques obtenues par la conversion des signaux audio. Ce format ne spécifie pas la méthode de compression (codage) et vous laisse le choix de la méthode à utiliser. Par défaut, il est compatible avec le PCM (sans compression) et certaines méthodes de compression, en particulier l'ADPCM.

■ WMA

C'est une méthode de compression audio mise au point par Microsoft Corporation. Il s'agit d'une méthode de compression irréversible, atteignant un très haut niveau de compression en réduisant les données inaudibles à l'oreille humaine. Elle est capable de comprimer à environ 1/22e (64 kbps) les données audio tout en conservant une qualité sonore similaire à la qualité des CD musicaux.

Caractéristiques techniques

SECTION AUDIO

- Puissance minimum efficace de sortie pour les voies avant, centrale, d'ambiance
[Modèles pour les États-Unis et le Canada]
1 kHz, DHT 0,9%, 8 Ω 105 W
[Autres modèles]
1 kHz, DHT 0,9%, 6 Ω 105 W
- Puissance maximale pour les voies avant, centrale, d'ambiance (JEITA)
[Modèles pour l'Asie, la Chine, la Corée et modèle Standard]
1 kHz, DHT 10%, 6 Ω 130 W
- Puissance dynamique
[Modèles pour les États-Unis et le Canada]
(IHF, 8/6/4/2 Ω) 90/110/130/150 W
[Autres modèles]
(IHF, 6/4/2 Ω) 100/110/125 W
- Entrefrère dynamique [Modèles pour les États-Unis et le Canada]
8 Ω 0,27 dB
- Signal d'entrée maximal
De CD, etc. Effet en service, 1 kHz, DHT 0,5%
..... 2,0 V ou plus
- Réponse en fréquence
De CD, etc. aux enceintes avant G et D
..... 10 Hz à 100 kHz, -3 dB
- Distorsion harmonique totale
[Modèles pour les États-Unis et le Canada]
(1 kHz, 45 W, 8 Ω, enceintes avant G et D) 0,06% ou moins
[Autres modèles]
(1 kHz, 50 W, 6 Ω, enceintes avant G et D) 0,06% ou moins
- Rapport signal/bruit (Réseau IHF-A)
De CD (200 mV) aux enceintes avant G et D, sans effet sonore
..... 98 dB ou plus
De CD (250 mV) aux enceintes avant G et D, sans effet sonore
..... 100 dB ou plus
- Bruit résiduel (Réseau IHF-A)
Enceintes avant G et D 150 µV ou moins
- Séparation entre les voies (1 kHz/10 kHz)
CD, etc. (sur terminaison de 5,1 kΩ) aux enceintes avant G et D
..... 60 dB/45 dB ou plus
- Commande de tonalité (Enceintes avant G et D)
BASS, accentuation/coupure ±10 dB/100 Hz
TREBLE, accentuation/coupure ±10 dB/20 kHz
- Sortie/Impédance nominale à la prise de casque 400 mV/470 Ω
- Sensibilité et impédance d'entrée
CD, etc. 200 mV/47 kΩ
MULTI CH INPUT 200 mV/47 kΩ
- Niveau et impédance de sortie
AUDIO OUT (REC) 200 mV/1,2 kΩ
SUBWOOFER OUTPUT 4 V/1,2 kΩ
- Caractéristiques du filtre (fc=40/60/80/90/100/110/120/160/200 Hz)
H.P.F.
(FRONT SP, CENTER SP, SUR. L/R SP:
SMALL/SML) 12 dB/oct.
L.P.F. (Grave) 24 dB/oct.

SECTION VIDÉO

- Type du signal vidéo (Arrière gris)
[Modèles pour les États-Unis, le Canada, la Corée et modèle Standard] NTSC
[Autres modèles] PAL

- Niveau du signal
Composite 1 Vc-c/75 Ω
Composante 1 Vc-c/75 Ω (Y), 0,7 Vc-c/75 Ω (Pb/Pr)
- Rapport signal/bruit 50 dB ou plus
- Niveau d'entrée maximal 1,5 Vc-c ou plus
- Réponse en fréquence (MONITOR OUT)
Signal à composantes 5 Hz à 60 MHz, -3 dB

SECTION FM

- Gamme de syntonisation
[Modèles pour les États-Unis et le Canada] 87,5 à 107,9 MHz
[Modèle pour l'Asie et modèle Standard]
..... 87,5/87,50 à 108,0/108,00 MHz
[Autres modèles] 87,50 à 108,00 MHz
- Seuil de sensation douloureuse à 50 dB (IHF, modulation 100%)
Mono 2,8 µV (20,2 dBf)
- Rapport signal/bruit (IHF)
Mono/Stéréo 73 dB/70 dB
- Distorsion harmonique (1 kHz)
Mono/Stéréo 0,5%/0,5%
- Entrée d'antenne (asymétrique) 75 Ω

SECTION AM

- Gamme de syntonisation
[Modèles pour les États-Unis et le Canada] 530 à 1710 kHz
[Modèle pour l'Asie et modèle Standard]
..... 530/531 à 1710/1611 kHz
[Autres modèles] 531 à 1611 kHz

GÉNÉRALITÉS

- Alimentation
[Modèles pour l'Europe et la Russie] CA 230 V, 50 Hz
[Modèles pour les États-Unis et le Canada] CA 120 V, 60 Hz
[Modèle pour l'Australie] CA 240 V, 50 Hz
[Modèle pour la Corée] CA 220 V, 60 Hz
[Modèle pour la Chine] CA 220 V, 50 Hz
[Modèle pour l'Asie] CA 220/230-240 V, 50/60 Hz
[Modèle Standard] CA 110/120/220/230-240 V, 50/60 Hz
- Consommation
[Modèles pour les États-Unis et le Canada] 240 W/320 VA
[Autres modèles] 240 W
- Consommation en veille 0,8 W
- Consommation électrique maximale
[Modèle pour l'Asie et modèle Standard seulement]
5 voies, DHT 10% 440 W
- Dimensions (L x H x P) 435 x 151 x 352 mm
- Poids 8,5 kg

* Les spécifications peuvent être modifiées sans avis préalable.

Index

■ Numerics

1 SOUND MENU, Réglage manuel	55
2 INPUT MENU, Réglage manuel	55
2ch Enhancer, Correction de champ sonore	38
2ch Stereo, Correction de champ sonore	38
3 OPTION MENU	64
3 OPTION MENU, Réglage manuel	56
5ch Enhancer, Correction de champ sonore	38
5ch Stereo, Correction de champ sonore	38

■ A

A)DISPLAY SET, Menu option	64
A)INPUT ASSIGNMENT, Menu entrée	62
A)SPEAKER SET, Menu son	57
A.DELAY, Réglages sonores	60
AFFAIRS, Type de programme du système de diffusion de données radio	47
Affichage d'informations lors de la lecture, Commande du iPod	52
Affichage des informations concernant la source	36
Afficheur de la face avant	22
Afficheur multifonction	23
Antenne AM, Raccordement	20
Antenne FM	20
Appareils audio, Raccordement	18
Appareils vidéo, Raccordement	15
Attribution de COAXIAL INPUT, Attribution des entrées	62
Attribution de OPTICAL INPUT, Attribution des entrées	62
Attribution des entrées, Menu entrée	62
AUDIO SELECT	34
AUTO SETUP	24
AUTO SETUP, Message d'erreur	75

■ B

B)INPUT RENAME, Menu entrée	62
B)MEMORY GUARD, Menu option	64
B)SPEAKER LEVEL, Menu son	59
BGV, Configuration d'une entrée multivoies	63
Boîtier de télécommande, Guide de dépannage	80
BT connected, Message d'état de l'appareil Bluetooth	79

■ C

C)AUDIO SELECT, Menu option	65
C)SP DISTANCE, Menu son	59
C)VOLUME TRIM, Menu entrée	63
Câble d'alimentation, Raccordement	20
Canceled, Guide de dépannage	79
Caractéristiques techniques	83
Casque	35
Casque, Dynamique	60
Casque, Niveau des effets des fréquences graves	60

CENTER SP, Réglage des enceintes	57
Changement de nom, Modèle SCENE	31
Changement du nom d'une entrée, Menu entrée	62
CLASSICS, Type de programme du système de diffusion de données radio	47
COAXIAL IN (1), Attribution des entrées	62
Commande d'autres appareils avec le boîtier de télécommande	68
Commande d'autres appareils, Boîtier de télécommande	68
Commande d'un téléviseur	67
Commande de cet appareil, Boîtier de télécommande	67
Commande du iPod control, Message d'état	78
Completed, Message d'état de l'appareil Bluetooth	79
Configuration d'une entrée multivoies, Menu entrée	63
Connect error, Message d'état de commande du iPod	78
Connect MIC!, Message d'erreur de réglage auto	75
Corrections de champs sonores par le casque	39
Création de modèles de SCENE originaux	31
CROSSOVER, Réglage des enceintes	58
CT WIDTH, Paramètres des champs sonores	40
CT, Informations du système de diffusion de données radio	46
CULTURE, Type de programme du système de diffusion de données radio	47

■ D

D)CENTER GEQ, Menu son	60
D)DECODER MODE, Menu entrée	63
D)PARAM. INI, Menu option	65
Défilement des informations sur l'afficheur de la face avant, Réglages d'affichage	64
DIMENSION, Paramètres des champs sonores	40
Dimension, Paramètres des champs sonores	40
DIMMER, Réglages d'affichage	64
DIRECT	41
Direct	39
Disconnected, Message d'état de commande du iPod	78
Disconnected, Message d'état de l'appareil Bluetooth	79
DIST	26
DIST, Résultat du réglage auto	26
DISTANCE	25
Distance aux enceintes, Menu son	59
Distance des enceintes	25, 26
Distance des enceintes, Réglage auto	25

Distance des enceintes, Résultat du réglage auto	26
DISTANCE, Réglage auto	25
Distances aux enceintes, Distance aux enceintes	59
DRAMA, Type de programme du système de diffusion de données radio	47
DSP LEVEL, Paramètres des champs sonores	40
Durée d'affichage OSD des fonctions de l'amplificateur, Réglages d'affichage	64
Durée d'affichage OSD des fonctions de la source, Réglages d'affichage	64
Dynamique, Menu son	60

■ E



E)LFEE LEVEL, Menu son	60
E)MULTI CH SET, Menu entrée	63
E-1:NO FRONT SP, Message d'erreur de réglage auto	75
E-2:NO SURR.SP, Message d'erreur de réglage auto	75
E-4:NOISY, Message d'erreur de réglage auto	75
E-6:NO MIC, Message d'erreur de réglage auto	75
E-7:NO SIGNAL, Message d'erreur de réglage auto	75
E-8:USER CANCEL, Message d'erreur de réglage auto	75
E-9:INTERNAL ERROR, Message d'erreur de réglage auto	75
Échange de stations présélectionnées, Syntonisation FM/AM	45
Échange, Station présélectionnée, Syntonisation FM/AM	45
EDUCATE, Type de programme du système de diffusion de données radio	47
Égaliseur de voie centrale, Menu son	60
Émetteur infrarouge, Boîtier de télécommande	23
Enceinte centrale, Réglage des enceintes	57
Enceinte, Dynamique	60
Enceinte, Niveau des effets des fréquences graves	60
Enceintes avant, Réglage des enceintes	57
Enceintes d'ambiance gauche/droite, Réglage des enceintes	58
Enregistrement des codes de commande	69
Enregistreur de CD, Raccordement	18
Enregistreur de MD, Raccordement	18
Équilibrage du volume, Menu entrée	63

■ F

F)DYNAMIC RANGE, Menu son	60
FL SCROLL, Réglages d'affichage	64
Fréquence de recoupement, Réglage des enceintes	58
FRONT B, Réglage des enceintes	57

- FRONT SP, Réglage des enceintes 57
- **G**
- G)AUDIO SET, Menu son 60
- Games, Correction de champ sonore 38
- Gravures multivoies par le casque 39
- Guide de dépannage 71
- **H**
- H)HDMI SET, Menu son 61
- Hall, Correction de champ sonore 38
- HDMI, Raccordement 14
- HEADPHONE, Dynamique 60
- HEADPHONE, Niveau des effets des fréquences graves 60
- Heure, Informations du système de diffusion de données radio 46
- **I**
- Incrément de syntonisation, Réglages approfondis 70
- Indication de l'état actuel 35
- INFO, Type de programme du système de diffusion de données radio 47
- Informations relatives aux signaux sonores 36
- Informations vidéo 36
- INI.VOL., Réglages sonores 61
- iPod connected, Message d'état de commande du iPod 78
- iPod, utilisation 51
- **J**
- Jazz, Correction de champ sonore 38
- **L**
- Largeur au centre, Paramètres des champs sonores 40
- Lecteur de CD, Raccordement 18
- Lecture aléatoire, Commande du iPod 52
- Lecture d'une source vidéo en toile de fond 36
- Lecture répétée 52
- Lecture répétée, Commande du iPod 52
- LFE/BASS OUT, Réglage des enceintes 58
- LIGHT M, Type de programme du système de diffusion de données radio 47
- Loading..., Message d'état de commande du iPod 78
- Luminosité, Réglages d'affichage 64
- LVL 26
- LVL, Résultat du réglage auto 26
- **M**
- M.O.R. M, Type de programme du système de diffusion de données radio 47
- MANUAL SETUP, SET MENU 55
- MAX VOL., Réglages sonores 61
- Menu entrée, Réglage manuel 55
- Menu option, Réglage manuel 56
- Menu son, Réglage manuel 55
- Microphone d'optimisation 24
- Microphone d'optimisation, Réglage auto 24
- Minuterie de mise hors service 37
- Mise en service 21
- Mise en sourdine du son 35
- Mise hors service 21
- Mode d'écoute tardive 42
- Mode de commande simple, Commande de iPod 51
- Mode de décodeur, Menu entrée 63
- Mode de navigations sur les menus, Commande de iPod 52
- Mode de sélection de décodeur, Mode de décodeur 63
- Mode PTY SEEK, Syntonisation avec le système de diffusion de données radio 47
- Modèles de SCENE programmés 30
- Movie Dramatic, Correction de champ sonore 38
- Movie Spacious, Correction de champ sonore 38
- MUTE 35
- MUTE TYPE, Réglages sonores 60
- **N**
- NEWS, Type de programme du système de diffusion de données radio 47
- Niveau de l'effet, Paramètres des champs sonores 40
- Niveau de sortie des enceintes 26
- Niveau de sortie des enceintes, Menu son 59
- Niveau des effets des fréquences graves, Menu son 60
- Niveau des enceintes, Résultat du réglage auto 26
- Niveau DSP, Paramètres des champs sonores 40
- No BT Adapter, Message d'état de l'appareil Bluetooth 79
- Nom du programme, Informations du système de diffusion de données radio 46
- Nombre d'enceintes 26
- Nombre d'enceintes, Résultat du réglage auto 26
- **O**
- OPTICAL IN (2) 62
- OPTICAL IN (2), Attribution des entrées 62
- OPTICAL IN (3), Attribution des entrées 62
- Optimisation du réglage des enceintes 24
- Optimiseur acoustique paramétrique Yamaha 24
- OSD décalage, Réglages d'affichage 64
- OSD SHIFT, Réglages d'affichage 64
- OSD-AMP, Réglages d'affichage 64
- OSD-SOURCE, Réglages d'affichage 64
- OTHER M, Type de programme du système de diffusion de données radio 47
- **P**
- PANORAMA, Paramètres des champs sonores 40
- Panorama, Paramètres des champs sonores 40
- Phase du caisson de graves, Réglage des enceintes 58
- Play information display, USB controlling 50
- PLII Game 39
- PLII Movie 39
- PLII Music 39
- POP M, Type de programme du système de diffusion de données radio 47
- Pop/Rock, Correction de champ sonore 38
- PRESET, Réglages approfondis 70
- Prise OPTIMIZER MIC, Réglage auto 24
- Prise PHONES 35
- Prises AUDIO 13
- Prises audio 13
- Prises COAXIAL INPUT 62
- Prises COMPONENT VIDEO 13
- Prises DIGITAL AUDIO COAXIAL 13
- Prises DIGITAL AUDIO OPTICAL 13
- Prises VIDEO 13
- Prises vidéo 13
- Prises VIDEO AUX, Face avant 19
- Pro Logic 39
- Protection de la mémoire, Menu option 64
- PS, Informations du système de diffusion de données radio 46
- PTY, Informations du système de diffusion de données radio 46
- **R**
- Raccordement d'un décodeur 17
- Raccordement d'un décodeur externe 18
- Raccordement d'un enregistreur de DVD 17
- Raccordement d'un lecteur de DVD 16
- Raccordement d'un lecteur multiformat 18
- Raccordement d'un magnétoscope analogique 17
- Raccordement d'un magnétoscope numérique 17
- Raccordement de l'antenne FM 20
- Raccordement des enceintes 25
- Raccordement des enceintes, Réglage auto 25
- Raccordement des enceintes/Niveau du volume, Réglage auto 25
- Raccordement, Antenne FM 20
- Raccordement, Appareils audio 18
- Raccordement, Appareils vidéo 15
- Raccordement, Câble d'alimentation 20
- Raccordement, décodeur externe 18
- Raccordement, Décodeurs 17
- Raccordement, Enregistreur de CD 18
- Raccordement, Enregistreur de MD 18
- Raccordement, HDMI 14
- Raccordement, Lecteur de CD 18
- Raccordement, Lecteur de DVD 16, 17
- Raccordement, Lecteur multiformat 18
- Raccordement, Magnétoscope analogique 17
- Raccordement, Magnétoscope numérique 17
- Raccordement, Raccordement de l'antenne AM 20
- Raccordement, Station universelle Yamaha iPod 19
- Raccordements des enceintes aux bornes FRONT A 12

Réglage Bluetooth, Menu option	65	SPEAKER, Niveau des effets des fréquences graves	60	TV Sports, Correction de champ sonore	38
Réglage de la qualité tonale	41	Spécification de la source d'un modèle de SCENE, Boîtier de télécommande	32	Type de programme, Informations du système de diffusion de données radio	46
Réglage de priorité au décodeur DTS, Mode de décodeur	63	SPORT, Type de programme du système de diffusion de données radio	47	U	
Réglage des enceintes FRONT B, Réglage des enceintes	57	Station universelle Yamaha iPod, Raccordement	19	Unable to play, Message d'état de commande du iPod	78
Réglage des enceintes, Menu son	57	STRAIGHT	39	UNIT, Distance aux enceintes	59
Réglage des niveaux de sortie des enceintes	41	Styles de lecture USB	66	Unité, Distance aux enceintes	59
Réglage HDMI, Menu son	61	SUBWOOFER PHASE, Réglage des enceintes	58	Unknown iPod, Message d'état de commande du iPod	78
Réglage manuel, SET MENU	55	SUPPORT AUDIO, Réglage HDMI	61	Unplug HP!, Message d'erreur de réglage auto	75
Réglages d'affichage, Menu option	64	Support audio, Réglage HDMI	61	USB memory device using, USB portable audio player using	49
Réglages sonores, Menu son	60	SUR. L/R SP, Réglage des enceintes	58	USB playback operation	49
Réglages usine, Réglages approfondis	70	Syntonisation AM	43	USB, Guide de dépannage	77
Réinitialisation de la chaîne	80	Syntonisation automatique d'une présélection, syntonisation FM/AM	44	V	
Retard des sons, Réglages sonores	60	Syntonisation automatique, syntonisation FM/AM	43	Valeurs initiales des paramètres, Menu option	65
ROCK M, Type de programme du système de diffusion de données radio	47	Syntonisation FM	43	VARIED, Type de programme du système de diffusion de données radio	47
RT, Informations du système de diffusion de données radio	46	Syntonisation manuelle d'une présélection, syntonisation FM/AM	44	Vidéo en arrière-plan, Configuration d'une entrée multivoies	63
S		Syntonisation manuelle syntonisation FM/AM	43	Virtual CINEMA DSP	39
SCENE 1	7	Syntoniseur (FM/AM), Guide de dépannage	74	VOLTAGE SELECTOR	3
SCIENCE, Type de programme du système de diffusion de données radio	47	Système de diffusion de données radio	46	Volume initial, Réglages sonores	61
Searching..., Message d'état de l'appareil Bluetooth	79	T		Volume maximal, Réglages sonores	61
Sélection audio, Menu option	65	Taille des enceintes	25	W	
Sélection d'un appareil MULTI CH INPUT	34	Taille des enceintes, Réglage auto	25	W-1:OUT OF PHASE, Message d'erreur de réglage auto	76
Sélection de modèles de SCENE	28	Témoin CINEMA DSP	23	W-2:DISTANCE ERROR, Message d'erreur de réglage auto	76
Sélection de stations présélectionnées, Syntonisation FM/AM	45	Témoin CT	23	W-3:LEVEL ERROR, Message d'erreur de réglage auto	76
Sélection des prises d'entrée audio	34	Témoin de niveau VOLUME	22	WIRING/LEVEL	25
Sélection, Appareil MULTI CH INPUT	34	Témoin DOCK	22	WIRING/LEVEL, Réglage auto	25
Sélection, Modèle SCENE	28	Témoin du casque	22	Y	
Sélection, Prises d'entrée audio	34	Témoin ENHANCER	22	YPAO	24
Sélection, Station présélectionnée, Syntonisation FM/AM	45	Témoin EON	23	YPAO (Optimiseur acoustique paramétrique Yamaha)	24
Sélection, Type de programme du système de diffusion de données radio	47	Témoin HDMI	22		
Sens des signaux audio	14	Témoin MUTE	22		
Sens des signaux vidéo	14	Témoin PCM	22		
Service d'annonces des autres stations associées, Syntonisation avec le système de données radio	48	Témoin PS	23		
Service EON, Syntonisation avec le système de diffusion de données radio	48	Témoin PTY	23		
SET MENU	55	Témoin PTY HOLD	23		
Signal d'essai, Égaliseur de voie centrale	60	Témoin Radio Data System	23		
SILENT CINEMA	39	Témoin RT	23		
SIZE	25	Témoin SILENT CINEMA	23		
SIZE, Réglage auto	25	Témoin SLEEP	23		
Son pur en hi-fi	41	Témoin VIRTUAL	23		
Sortie des graves LFE, Réglage des enceintes	58	Témoin YPAO	22		
Sources vidéo en toile de fond	36	Témoins de voie d'entrée et d'enceintes	23		
SP	26	Témoins des décodeurs	22		
SP, Résultat du réglage auto	26	Témoins des sources d'entrée	22		
SPEAKER, Dynamique	60	Témoins des voies d'entrée	23		
		Témoins du syntoniseur	22		
		Témoins SP A B	22		
		TEST, Égaliseur de voie centrale	60		
		Texte radio, Informations du système de diffusion de données radio	46		
		TU, Réglages approfondis	70		

“SPEAKERS” ou “DVD”
(exemple) indique le nom des éléments
de la face avant ou du boîtier de
télécommande. Reportez-vous à la
feuille jointe ou aux dernières pages de
ce manuel pour de plus amples détails
sur la position de chaque élément.

Garantie Limitée pour la Zone Économique Européenne (EEA) et la Suisse

Merci d'avoir porté votre choix sur un produit Yamaha. Si votre produit Yamaha devait avoir besoin d'une réparation pendant sa période de garantie, veuillez contacter votre revendeur. En cas de difficulté, veuillez contacter une agence Yamaha dans votre propre pays. Vous trouverez tous les détails nécessaires sur notre site Web (<http://www.yamaha-hifi.com/> ou <http://www.yamaha-uk.com/> pour les résidents au Royaume-Uni).

Ce produit est garanti contre les vices de fabrication et de matériaux pour une période de deux ans à compter de la date d'achat originale. Yamaha réparera, ou remplacera à sa seule discrétion, le produit défectueux ou les pièces de manière gratuite, dans les conditions mentionnées ci-dessous. Yamaha se réserve le droit de remplacer un produit par un autre de même type et/ou valeur et condition, si le modèle n'est plus fabriqué ou si son remplacement semble plus économique.

Conditions

1. La facture originale ou le bon d'achat (indiquant la date de l'achat, le code du produit et le nom du revendeur) DOIT être fourni avec le produit défectueux et une description détaillée du problème. En l'absence de preuve évidente d'achat, Yamaha se réserve le droit de refuser une réparation gratuite et de renvoyer le produit aux propres frais du client.
2. Le produit DOIT avoir été acheté auprès d'un revendeur AGRÉÉ Yamaha dans la Zone Économique Européenne (EEA) ou en Suisse.
3. Le produit ne doit pas avoir subi de modifications ni de changements, à moins d'une autorisation écrite de Yamaha.
4. Sont exclus de la garantie les points suivants:
 - a. Entretien périodique et réparation ou remplacement de pièces ayant subi une usure ou défaillance normale.
 - b. Dommages résultant de:
 - (1) Réparations effectuées par le client lui-même ou par un tiers non autorisé.
 - (2) Emballage ou manipulation inadéquats lors de l'expédition par le client. Le client doit emballer le produit correctement avant de l'expédier en vue d'une réparation.
 - (3) Mauvaise utilisation, y compris mais sans s'y limiter (a) utilisation du produit dans un autre but ou de façon contraire aux instructions de Yamaha, entretien et entreposage et (b) installation ou emploi du produit sans tenir compte des normes de sécurité ou techniques en vigueur dans le pays d'utilisation.
 - (4) Accidents, foudre, eau, incendie, mauvaise ventilation, fuite des piles ou autres causes indépendantes de Yamaha.
 - (5) Défauts de la chaîne avec laquelle ce produit est utilisé et/ou incompatibilité avec des produits d'autres sociétés.
 - (6) Utilisation d'un produit importé dans la Zone Économique Européenne (EEA) et/ou la Suisse, par une autre société que Yamaha, et non conforme aux standards techniques et aux normes de sécurité du pays d'utilisation, et/ou aux spécifications standard d'un produit vendu par Yamaha dans la Zone Économique Européenne (EEA) et/ou la Suisse.
 - (7) Produits non audiovisuels.
(Les produits soumis à une "Déclaration de Garantie AV de Yamaha" sont indiqués sur notre site Web à l'adresse <http://www.yamaha-hifi.com/> ou <http://www.yamaha-uk.com/> pour les résidents au Royaume-Uni.)
5. En cas de différences entre la garantie du pays d'achat et celle du pays d'utilisation du produit, la garantie du pays d'utilisation du produit entrera en vigueur.
6. Yamaha décline toute responsabilité quant aux pertes de données ou dommages, direct, accessoires ou autres, résultant de la réparation ou du remplacement du produit.
7. Veuillez sauvegarder tous vos réglages et toutes vos données personnelles avant d'expédier votre produit, car Yamaha ne peut être tenu pour responsable des modifications ou pertes de réglages ou de données.
8. Cette garantie n'affecte pas les droits légaux du consommateur garantis par la législation nationale, ni les droits du consommateur envers le revendeur, découlant d'un contrat de vente/achat particulier.

■ Front panel/Face avant/Frontblende/Frontpanelen/Voorpaneel/
Фронтальная панель

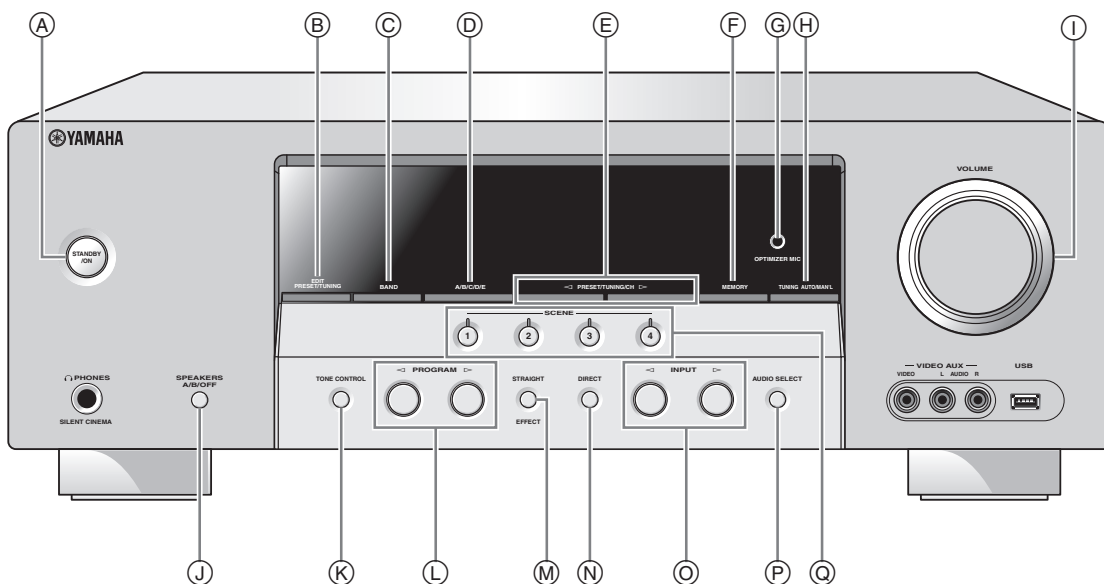

■ Remote control/Boîtier de télécommande/Fernbedienung/Fjärrkontrollen/
Afstandsbediening/Пульт ДУ

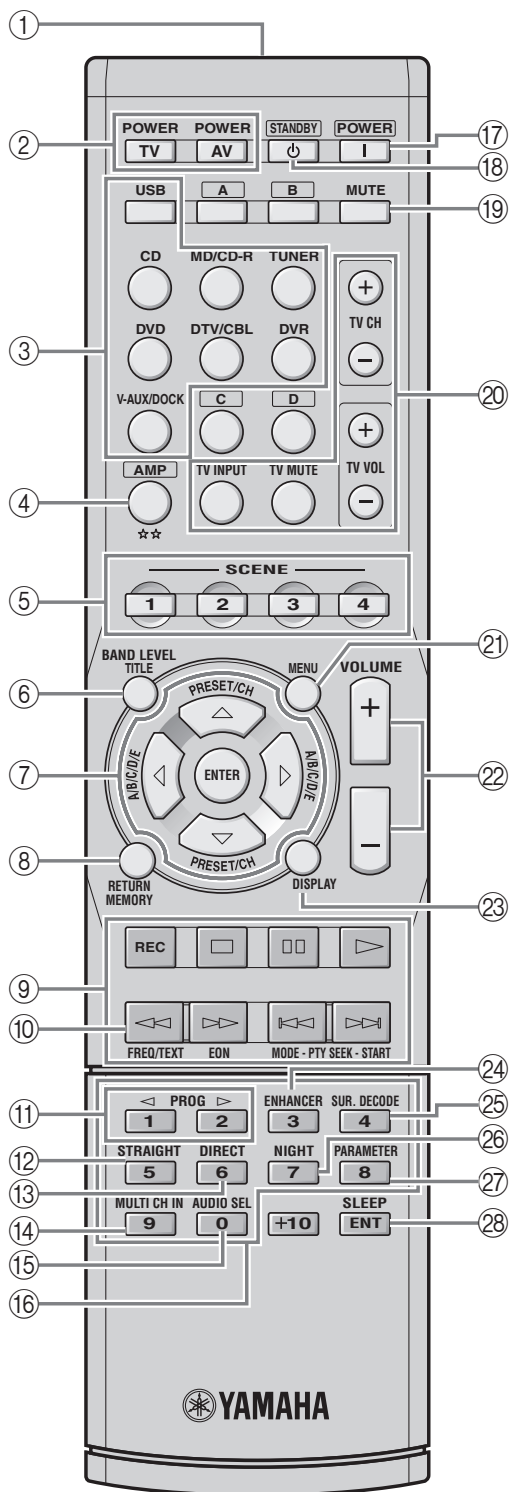

List of remote control codes
Liste des codes de commande
Liste der Fernbedienungscodes
Lista över fjärrstyrningskoder
Lijst met afstandsbedieningscodes
Список кодов дистанционного управления

Blu-ray player

Samsung 2137

CD player

Yamaha 5000, 5013

CD Recorder

Yamaha 5001

DVD

Acoustic Solutions
 2078
 Aiwa 2055, 2100
 Akai 2096
 Akura 2076
 Alba 2078, 2086
 Apex 2027, 2049
 Awa 2078
 Axion 2078
 Brainwave 2096
 Brandt 2073, 2085
 Broksonic 2060
 Bush 2075, 2078, 2112
 Centrex 2077
 Classic 2078
 Clatronic 2075
 Coby 2078
 C-Tech 2074
 CyberHome 2025, 2079, 2091
 Daewoo 2092, 2098
 Dansai 2096
 Daytek 2080, 2089
 DEC 2075
 Denon 2030, 2102, 2103
 Denver 2075, 2076
 Diamond 2074
 DK Digital 2094
 Dual 2078
 D-Vision 2096
 DVX 2074
 Elta 2096
 Euroline 2096
 Funai 2052, 2058
 Global Solutions 2074
 Global Sphere 2074
 Goodmans 2075, 2077, 2078
 Grundig 2077, 2098
 H&B 2075
 Haaz 2074
 HE 2078
 Hitachi 2032, 2072
 Home Electronics
 2078
 Innovation 2072
 Irradio 2134
 JDB 2078
 JVC 2033, 2045, 2053,
 2073, 2099
 Kenwood 2030, 2097
 Kingavon 2075
 Koda 2075
 Lawson 2074

Lenco 2075
 LG 2084, 2087
 Lifetec 2072
 Limit 2074
 LogicLab 2074
 Luxor 2077
 Magnavox 2037, 2073, 2075
 Magnum 2072
 MBO 2078
 Medion 2072
 Micromaxx 2072
 Micromedia 2073
 Microstar 2072
 Mitsubishi 2035
 Mizuda 2075
 Mustek 2078
 Naiko 2077
 Onkyo 2073, 2135
 Orava 2075
 P&B 2075
 Pacific 2074
 Panasonic 2030, 2040, 2054,
 2057, 2105, 2110
 Philips 2019, 2026, 2046,
 2073, 2081, 2090
 Pioneer 2036, 2082
 Proline 2077
 Provision 2075
 RCA 2031, 2042, 2050,
 2051
 Red Star 2076
 Reoc 2074
 Roadstar 2075, 2078, 2086
 Rowa 2077
 Saba 2085
 Sabaki 2074
 Samsung 2032, 2041, 2104,
 2113
 Sansui 2074
 Sanyo 2095
 ScanMagic 2078
 Scientific Labs 2074
 Scott 2088
 SEG 2074, 2086
 Sharp 2034, 2043, 2059,
 2093, 2106
 Silva 2076
 Singer 2074
 Skymaster 2074, 2078
 Skyworth 2076
 SM Electronic 2074, 2078
 Sony 2028, 2029, 2039,
 2083, 2107
 Soundmaster 2074
 Soundmax 2074
 Standard 2074
 Star Cluster 2074
 Starmedia 2075
 Supervision 2074, 2078
 Sylvania 2052, 2058
 Synn 2074
 TCM 2072
 Teac 2074

Tec 2076
 Technics 2030
 Technika 2096
 Technosonic 2096
 Tevion 2072, 2074
 Thomson 2085, 2109
 Tokai 2076
 Toshiba 2026, 2044, 2048,
 2056, 2073, 2108,
 2111
 United 2078
 Voxson 2078
 Wharfedale 2074
 Xlogic 2074
 Yakumo 2077
 Yamada 2077
 Yamaha 2000, 2001, 2003,
 2030, 2101
 Yukai 2078
 Zenith 2038, 2047, 2073

DVD Recorder

Apex 2024
 JVC 2070
 LG 2071
 Panasonic 2020, 2065, 2066,
 2067
 Philips 2019, 2061, 2062,
 2063
 Pioneer 2021
 RCA 2018
 Sony 2022, 2064
 Toshiba 2068
 Yamaha 2023
 Yukai 2069

DVD/LD

Pioneer 2036

DVD/VCR

JVC 1017, 2045
 LG 1071, 2087
 Panasonic 1020, 1072, 2040,
 2105
 Philips 1025
 RCA 1022, 2042
 Samsung 1021, 2041, 2104
 Sharp 1023, 1073, 2043,
 2106
 Sony 1019, 1074, 2039,
 2107
 Toshiba 1024, 1075, 2044,
 2108
 Zenith 1026, 2047

DVD-DVR

Panasonic 2067
 Pioneer 2114
 Samsung 2115
 Toshiba 2068

DVR

ABS 2132

Alienware 2132
 CyberPower 2132
 Dell 2132
 DIRECTV 2123, 2128, 2129,
 2133
 DISH Network 2126, 2127
 Dishpro 2126
 EchoStar 2126, 2127
 ExpressVu 2126
 Gateway 2132
 GOI 2126
 Hewlett Packard 2132
 Hitachi 2008
 Howard Computers
 2132
 HTS 2126
 Hughes 2123, 2128
 Humax 2123
 Hush 2132
 iBUYPOWER 2132
 JVC 2126, 2127
 Linksys 2132
 Media Center PC
 2132
 Microsoft 2132
 Mind 2132
 Niveus Media 2132
 Northgate 2132
 Panasonic 2015, 2016, 2017,
 2120
 Philips 2117, 2121, 2123,
 2128
 Pioneer 2012, 2013, 2014
 Proscan 2129
 RCA 2116, 2124, 2129,
 2133
 ReplayTV 2118, 2119, 2120
 Sharp 2009, 2010
 Sonic Blue 2119, 2120
 Sony 2005, 2006, 2007,
 2122, 2130, 2131,
 2132
 Stack 10 2132
 Stack 9 2132
 Systemax 2132
 Tagar Systems 2132
 Tivo 2116, 2121, 2122,
 2123, 2130, 2131
 Toshiba 2004, 2125, 2132
 Touch 2132
 UltimateTV 2133
 Viewsonic 2132
 Voodoo 2132
 Yamaha 2011
 ZT Group 2132

HD DVD

Toshiba 2136

iPod

Yamaha 5011

LD player		Bang & Olufsen 0205	Dantax 0217	Genexxa 0209, 0211, 0213, 0218
Yamaha 2002		Basic Line 0208, 0209, 0213, 0218	Daytron 0060, 0061, 0208	Gibraltar 0060
MD		Bastide 0207	De Graaf 0210	GoldHand 0200
Yamaha 5002, 5003, 5004		Baur 0217	Decca 0204, 0207, 0213, 0217	GoldStar 0060, 0061, 0127, 0128, 0200, 0201, 0207, 0208, 0210, 0213, 0214, 0215, 0217
TAPE DECK		Beko 0228	Desmet 0213, 0217	Goodmans 0171, 0201, 0204, 0206, 0208, 0213, 0217, 0240
Yamaha 5005, 5006		Belcor 0060	Diamond 0200	GPM 0209, 0218
TUNER		Bell & Howell 0058, 0064	Dimensia 0057	Graetz 0211
Yamaha 5007, 5008, 5009, 5010, 5012, 5014, 5015, 5016, 5017, 5018		Benq 0081	Dixi 0208, 0213, 0217	Granada 0204, 0207, 0210, 0213, 0217
TV		Beon 0213, 0217	DTS 0208	Grandin 0208, 0209, 0217
Acer 0093		Bestar 0213	Dual 0207, 0215, 0216	Grundig 0128, 0130, 0222, 0236, 0255
Acme 0207		Binatone 0207	Dual-Tec 0207, 0208, 0215	Grunpy 0062
Acura 0208		Black Star 0214	Dumont 0060, 0127, 0205, 0207	Halifax 0200, 0206, 0207
ADA 0255		Blaupunkt 0255	Durabrand 0126	Hallmark 0060, 0061
ADC 0206		Blue Sky 0209, 0218	Dux 0217	Hampton 0200, 0207
Admiral 0058, 0205, 0206, 0210, 0211		Bondstec 0214	Dynatron 0213, 0217	Hanseatic 0203, 0207, 0208, 0213, 0215, 0217
Adyson 0200, 0207		Boots 0207	Elbe 0203, 0204, 0212, 0218	Hantarex 0204, 0208
Agashi 0200		Bradford 0062	Elbe-Sharp 0204	Harvard 0062
Agazi 0206		Brandt 0216, 0226	Elcit 0204, 0205	HCM 0206, 0207, 0208, 0218
AGB 0204		Brionvega 0205, 0213, 0217	ELECTRO TECH 0208	Hifivox 0216
Aiko 0127, 0200, 0207, 0208		Britannia 0200, 0207	Electroband 0059	Higashi 0200
Aiwa 0028, 0139, 0229, 0237		Brockwood 0060	Electrohome 0059, 0060, 0061	Hinari 0208, 0209, 0213, 0217, 0218
Akai 0059, 0065, 0127, 0129, 0130, 0200, 0204, 0208, 0209, 0213, 0217, 0218, 0255		Broksonic 0138	Elin 0200, 0207, 0213, 0217	Hisawa 0209, 0218
Akiba 0209, 0218		Bruns 0205	Elite 0209, 0213, 0218	Hitachi 0006, 0014, 0015, 0016, 0042, 0060, 0061, 0095, 0105, 0127, 0156, 0179, 0180, 0204, 0207, 0210, 0211, 0215, 0216, 0251
Akura 0206, 0209, 0218		BSR 0215	Elman 0215	Hornophon 0213
Alaron 0200		BTC 0209, 0218	Elta 0200, 0208	Hoshai 0209, 0218
Alba 0200, 0207, 0208, 0209, 0217, 0218		Bush 0177, 0208, 0209, 0210, 0213, 0215, 0216, 0217, 0218, 0230, 0237	Emerson 0060, 0061, 0062, 0064, 0128, 0205	Huanyu 0200, 0207
ALBIRAL 0212		Candle 0060, 0061	Envision 0060, 0061	Hygashi 0200, 0207
Allstar 0213		Capsonic 0206	Erres 0213, 0217	Hyper 0200, 0207, 0208, 0214, 0215
Amplivision 0207		Cascade 0208	ESA 0080	Hypson 0206, 0207, 0213, 0217
Amstrad 0204, 0206, 0208, 0209, 0218		Cathay 0213, 0217	Etron 0208	ICE 0127, 0200, 0206, 0207, 0208, 0209, 0213, 0218
Amtron 0062		CCE 0127	Euro-Feel 0206	ICeS 0200, 0218
Anam 0208		Celebrity 0059	Euroline 0217	IMA 0062
Anam National 0062		Centurion 0213, 0217	Euroman 0200	Imperial 0211, 0213, 0214, 0215
Anglo 0208		Century 0205	Euroman 0200	Indiana 0213, 0217
Anitech 0206, 0208		CGE 0214, 0215	Europhon 0206, 0207, 0213, 0215	Infinity 0063
Ansonic 0203, 0208		Cimline 0208, 0218	Fenner 0208	Ingelen 0211
AOC 0060, 0061		Citizen 0060, 0061, 0062, 0064	Ferguson 0212, 0217, 0226	Ingersol 0208
Apex 0118, 0122, 0132		City 0208	Fidelity 0200, 0207, 0210	Inno Hit 0201, 0204, 0207, 0208, 0209, 0213, 0217, 0218
Arc en Ciel 0216		Clarivox 0212, 0217	Finlandia 0210	Innovation 0206, 0208
Arcam 0200		Clatronic 0206, 0207, 0208, 0209, 0213, 0214, 0218	Finlux 0204, 0205, 0207, 0213, 0215, 0217	Interbuy 0208, 0214
Arcam Delta 0207		CMS 0200	Firstline 0200, 0207, 0208, 0213, 0214	Interfunk 0205, 0211, 0213, 0214, 0216, 0217
Aristona 0213, 0217		Colortyme 0060, 0061	Fisher 0064, 0127, 0128, 0205, 0207, 0215	International 0200
ASA 0205, 0211		Concerto 0060, 0061	Flint 0213, 0218	Intervision 0206, 0207, 0218
Asberg 0213		Concorde 0208	Formenti 0200, 0205, 0207, 0215, 0217	Irradio 0201, 0208, 0209, 0213, 0217, 0218
Astra 0208		Condor 0200, 0207, 0213	Formenti-Phoenix 0200	Isukai 0209, 0218
Asuka 0200, 0206, 0207, 0209, 0218		Contec 0200, 0207, 0208	Fortress 0205	ITC 0207, 0215
Atlantic 0200, 0207, 0213, 0217		Contec/Cony 0062	Frontech 0206, 0208, 0210, 0211, 0214	ITS 0200, 0209, 0213, 0218
Atori 0208		Continental Edison 0216	Fujitsu 0023, 0024, 0025, 0088, 0127	
Audiosonic 0207, 0208, 0209, 0213, 0216, 0217, 0218		Cosmel 0208	Funai 0033, 0034, 0035, 0036, 0037, 0062, 0206	
AudioTon 0207		Craig 0062	Futuretech 0062	
Audiovox 0062		Crosley 0205, 0214, 0215	Gateway 0094	
Autovox 0205, 0206, 0207		Crown 0062, 0063, 0128, 0208, 0213, 0217	GBC 0208, 0215, 0218	
Awa 0200		CS Electronics 0200, 0207, 0209, 0214, 0218	GE 0057, 0060, 0061, 0122, 0147	
Baird 0216		CTC 0214	GEC 0204, 0207, 0211, 0213, 0217	
		Curtis Mathes 0057, 0060, 0061, 0064, 0065	Geloso 0208, 0210, 0215	
		CXC 0062	General Technic 0208	
		Cybertron 0209, 0218		
		Daewoo 0060, 0061, 0120, 0127, 0155, 0193, 0200, 0207, 0208, 0213, 0218, 0238		
		Dainichi 0200, 0209, 0218		
		Dansai 0200, 0206, 0213, 0217		

ITT	0129, 0208, 0211	Medion	0206, 0208	Panasonic	0006, 0007, 0063,	RFT	0203, 0205
ITV	0208, 0217	Megatron	0061		0073, 0074, 0097,	Rhapsody	0200
JBL	0063	Meletronic	0200, 0207, 0208,		0110, 0114, 0137,	R-Line	0213, 0217
JC Penney	0057, 0060, 0061		0211, 0213, 0216,		0141, 0151, 0162,	Roadstar	0206, 0208, 0209,
JCB	0059		0217		0165, 0186, 0204,		0218, 0237
Jensen	0060, 0061	Memorex	0058, 0061, 0064,		0211, 0244, 0245,	Robotron	0205
JVC	0017, 0018, 0019,		0208		0246, 0254	Rowa	0200
	0108, 0136, 0153,	Memphis	0208	Pathe Cinema	0200, 0203, 0207,	RTF	0205
	0178, 0190, 0213,	Metz	0205		0212, 0215	Saba	0204, 0205, 0211,
	0218	MGA	0060, 0061	Pathe Marconi	0212, 0216		0216
Kaisui	0200, 0207, 0208,	Micromaxx	0206, 0208	Pausa	0208	saccs	0212
	0209, 0218	Microstar	0206, 0208	Perdio	0200	Saisho	0204, 0206, 0207,
Kamosonic	0207	Minerva	0204	Philco	0060, 0061, 0063,		0208
Kamp	0200, 0207	Minoka	0213		0128, 0205, 0214,	Salora	0201, 0204, 0210,
Kapsch	0211	Mitsubishi	0006, 0015, 0016,		0215		0211, 0215
Karcher	0207, 0208, 0212,		0048, 0060, 0061,	Philharmonic	0207	Sambers	0204
	0217		0104, 0112, 0113,	Philips	0040, 0060, 0063,	Sampo	0060, 0061, 0083,
			0125, 0205, 0213		0072, 0115, 0116,		0101
Kawasho	0059, 0060, 0061,	Mivar	0200, 0201, 0202,		0124, 0130, 0150,	Samsung	0029, 0030, 0031,
	0200		0203, 0204, 0207		0175, 0184, 0187,		0032, 0044, 0045,
Kendo	0128, 0210	Montgomery Ward	0058		0205, 0207, 0213,		0046, 0047, 0060,
Kennedy	0215				0215, 0217, 0220,		0061, 0065, 0068,
Kenwood	0060, 0061	MTC	0060, 0061, 0128,		0221, 0232, 0233,		0069, 0071, 0079,
Kingsley	0200, 0207		0200		0252, 0253		0087, 0127, 0128,
Kloss Novabeam		Multi System	0217	Philips Magnavox			0130, 0144, 0160,
	0062				0124		0161, 0170, 0176,
Kneissel	0203	Multitech	0062, 0127, 0128,				0183, 0185, 0200,
Kolster	0213		0200, 0207, 0208,	Phoenix	0200, 0205, 0213,		0201, 0206, 0207,
Konka	0209, 0218		0210, 0214, 0215,		0217		0208, 0213, 0217,
Korpel	0213, 0217		0217	Phonola	0200, 0205, 0213,		0239, 0241, 0242,
Korting	0205	Murphy	0200, 0207		0217		0243
Koyoda	0208	NAD	0061	Pilot	0060	Sandra	0200, 0207
KTV	0062, 0127, 0207	Naonis	0210	Pioneer	0012, 0013, 0060,	Sansui	0123, 0126, 0213
Kyoto	0200, 0212	NEC	0026, 0053, 0060,		0061, 0098, 0109,	Sanyo	0020, 0021, 0022,
Lenco	0208		0061, 0096, 0127		0117, 0128, 0181,		0049, 0060, 0064,
Lenoir	0207, 0208	Neckermann	0205, 0207, 0210,		0182, 0194, 0195,		0127, 0128, 0200,
Lesla	0214		0213, 0217, 0255		0211, 0213, 0216,		0203, 0207, 0215
Leyco	0206, 0213, 0217	NEI	0213, 0217		0217, 0250	SBR	0217
LG	0016, 0038, 0039,	Nesco	0214	Plantron	0206, 0213	SCHAUB LORENTZ	
	0127, 0128, 0157,	NET-TV	0082, 0101	Polaroid	0075		0211
	0158, 0163, 0164,	New Tech	0208, 0213	Poppy	0208	Schneider	0207, 0209, 0213,
	0166, 0188, 0189,	New World	0209, 0218	Portland	0060, 0061		0215, 0216, 0217,
	0200, 0201, 0207,	Nicamagic	0200, 0207	Prandoni-Prince	0204, 0210		0218
	0208, 0210, 0213,	Nikkai	0200, 0206, 0207,	Precision	0207	Scotch	0061
	0214, 0215, 0217		0209, 0213, 0217,	Prima	0208, 0211	Scott	0060, 0061, 0062
Liesenk	0217		0218	Profex	0208	Sears	0057, 0060, 0061,
Life	0206, 0208	Nikko	0061	Profi-Tronic	0213		0064
Lifetec	0206, 0208, 0218	Nobliko	0200, 0207	Proline	0213	SEG	0200, 0206, 0207,
Loewe	0063, 0128, 0203,	Nogamatic	0216	Proscan	0057		0214, 0215, 0217
	0204, 0223, 0227	Nokia	0129, 0211	Prosonic	0200, 0207, 0217	SEI	0204
Loewe Opta	0205, 0213, 0217	Nordmende	0205, 0211, 0213,	Protech	0206, 0207, 0208,	SEI-Sinudyne	0204, 0205, 0211
Logik	0058		0216		0213, 0214, 0215,	Seleco	0210, 0211, 0215
Luma	0210, 0217	Nordvision	0217		0217	Sencora	0208
Lumatron	0210, 0213, 0217	Oceanic	0211	Proton	0060, 0061	Sentra	0218
Lux May	0213	Olevia	0084	Provision	0217	Serino	0200
Luxman	0060, 0061	ONCEAS	0207	Pulsar	0060	Sharp	0009, 0010, 0011,
Luxor	0201, 0207, 0210	Onwa	0062, 0218	Pye	0213, 0217		0060, 0061, 0066,
LXI	0057, 0061, 0063,	Orbit	0213	Pymi	0208		0070, 0087, 0111,
	0064	Orion	0126, 0204, 0208,	Quasar	0152, 0214		0143, 0145, 0167,
Magnadyne	0204, 0205, 0214,		0213, 0217, 0235	Quelle	0201, 0206, 0207,		0168, 0169, 0198,
	0215, 0217	Orline	0218		0213, 0214, 0215,		0204, 0224, 0247,
Magnafon	0200, 0204, 0207	Orsowe	0204		0217		0248, 0249
Magnavox	0060, 0061, 0063,	Osaki	0127, 0206, 0207,	Radialva	0218	Shogun	0060
	0102, 0103, 0150		0209, 0218	Radio Shack	0064	Siarem	0204, 0205, 0215
Magnum	0206, 0208	Osio	0201	Radio Shack/Realistic		Sicatel	0212
Majestic	0058	Oso	0209, 0218		0057, 0060, 0061,	Siemens	0255
Mandor	0206	Osume	0218		0062, 0064	Sierra	0213
Manesth	0206, 0207, 0213,	Otto Versand	0204, 0207, 0213,	Radiola	0213, 0217	Signature	0058
	0217		0215, 0216, 0217,	Radiomarelli	0204, 0205, 0214	Silva	0200
Marantz	0060, 0061, 0063,		0255	Radiotone	0213	Singer	0205, 0214, 0215
	0090, 0213, 0217	Pael	0200, 0207	RCA	0057, 0060, 0061,	Sinudyne	0204, 0205, 0215,
Marelli	0205	Palladium	0207		0091, 0133, 0135,		0217
Mark	0200, 0213, 0217	Panama	0200, 0206, 0207,		0147, 0149	Skantic	0211
Matsui	0204, 0207, 0208,		0208	Realistic	0064	Solavox	0211
	0210, 0213, 0217			Revov	0213, 0217		
Mediator	0213, 0217			Rex	0206, 0210, 0211		

Sonoko	0206, 0207, 0208, 0213, 0217	Uher	0211, 0213	Daewoo	0155, 0238, 1038, 1067	Dual	1043, 1046
Sonolor	0211	Ultravox	0200, 0205, 0207, 0214, 0215	GE	0147, 1030	Dumont	1042, 1046, 1047, 1049
Sontec	0213, 0217	United	0217	Goodmans	0240, 1069	Dynatech	1005
Sony	0041, 0059, 0067, 0085, 0086, 0174, 0196, 0199, 0208, 0219, 0234	Universum	0127, 0128, 0129, 0201, 0206, 0213, 0214, 0215, 0217	Grundig	0236, 1062	Electrohome	1003
Sound & Vision	0209, 0218	Univox	0212	Hitachi	0156, 1039	Electroponic	1003
Soundesign	0060, 0061, 0062	Vestel	0210, 0211, 0213, 0214, 0215, 0217	JVC	0153, 1036	Elta	1050
Soundwave	0213, 0217	Vexa	0208, 0217	Magnavox	0150, 1033	Emerson	1003, 1004, 1005, 1012, 1013
SSS	0060, 0062	Victor	0213	Orion	0235, 1065	Etzuko	1050
Standard	0207, 0208, 0209, 0213, 0218	VIDEOLOGIC	0200	Panasonic	0151, 1034	Ferguson	1043
Starlight	0217	Videologique	0200, 0207, 0209, 0218	Philips	0150, 0232, 0233, 1033, 1062, 1063	Fidelity	1042
Starlite	0062	Videosat	0214	Quasar	0152, 1035	Finlandia	1046, 1047, 1049
Stenway	0218	VideoSystem	0213	RCA	0149, 1032	Finlux	1042, 1043, 1046, 1047, 1049
Stern	0210, 0211	Videotechnic	0200	Roadstar	0237, 1066	FIRST LINE	1044, 1045, 1049, 1050
Sunkai	0208, 0218	Vidtech	0060, 0061	Samsung	0144, 0239, 1027, 1068	Fisher	1001, 1047
Sunwood	0208, 0213	Viewsonic	0076, 0077, 0092, 0099, 0172, 0173	Sharp	0145, 1028	Flint	1044
Superla	0200, 0204, 0207	Visiola	0200, 0207	Sony	0234, 1064	Formenti/Phoenix	1046
SuperTech	0200	Vision	0213	Sylvania	0148, 1031	Fuji	1004
Supra	0208	Vortec	0213, 0217	Tatung	0237, 1066	Fujitsu	1042
Supreme	0059	Voxson	0205, 0210, 0211, 0213	Toshiba	0146, 0237, 1029, 1066	Funai	1005, 1042
Susumu	0209	Waltham	0207, 0212	Zenith	0154, 1037	Galaxy	1042
Sutron	0208	Wards	0057, 0058, 0060, 0061, 0063	VCR		Garrard	1005
Sydney	0200, 0207	Watson	0213, 0217, 0218	Admiral	1008, 1013	GBC	1050
Sylvania	0060, 0061, 0063, 0080, 0134, 0142, 0148	Watt Radio	0200, 0207, 0212, 0215	Adventura	1005	GE	1002, 1004, 1009, 1014, 1030
Symphonic	0062, 0080	Wega	0205	Aiwa	1005, 1042, 1043, 1044, 1066	GEC	1046
Sysline	0217	Weltblick	0213, 0217	Akai	1007, 1043	Geloso	1050
Sytong	0200	Weston	0215	Akura	1043, 1050	General Technic	1044, 1048
Tandy	0127, 0207, 0209, 0211, 0218	White Westinghouse	0200, 0207, 0217	Alba	1044, 1050	Go Video	1014
Tashiko	0200, 0207, 0210	Yamaha	0000, 0001, 0002, 0003, 0004, 0005, 0060, 0061	American High	1004	GoldHand	1050
Tatung	0127, 0204, 0207, 0213, 0217, 0237	Yamishi	0218	Amstrad	1042	Goldstar	1000, 1003, 1042, 1045
TCM	0206, 0208	Yoko	0200, 0206, 0207, 0208, 0209, 0213, 0217, 0218	Anitech	1050	Goodmans	1042, 1045, 1050, 1069
Teac	0127			ASA	1045, 1046	Gradiente	1005
Tec	0207, 0208, 0214, 0215			Asha	1002, 1014	Graetz	1043, 1047
Techwood	0060, 0061			Asuka	1042, 1045, 1046, 1050	Granada	1046, 1047, 1049
Teknika	0058, 0060, 0061, 0062			Audio Dynamics	1000	Grandin	1042, 1045, 1050
Teleavia	0216			Audiovox	1003	Grundig	1046, 1050, 1062
Telecor	0218			Baird	1042, 1043, 1047	Hanseatic	1045, 1046
Telefunken	0065, 0213, 0216			Basic Line	1044, 1050	Harley Davidson	1005
Telegazi	0218			Baur	1046	Harman/Kardon	1000
Teletech	0208, 0214, 0217			Beaumark	1002, 1014	Harwood	1006
Teleton	0207			Bell & Howell	1001	HCM	1050
Televideon	0200			Blaupunkt	1046, 1048	Headquarter	1001
Tensai	0208, 0209, 0213, 0218			Broksonic	1012, 1013	Hinari	1044, 1050
Tesmet	0213			Bush	1044, 1050, 1066	Hisawa	1044
Tevion	0206, 0208			Calix	1003	Hitachi	1007, 1010, 1039, 1042, 1043, 1046, 1049
Textet	0200, 0207			Candle	1002, 1003	Hughes Network Systems	1010
Thomson	0191, 0192, 0207, 0213, 0216, 0226			Canon	1004	Hypson	1044, 1050
Thorn	0212, 0217			CCE	1006	Imperial	1042
TMK	0060, 0061			CGE	1042, 1043	Inno Hit	1046, 1050
Tokai	0213			Cimline	1044, 1050	Innovation	1044, 1048
Tokyo	0200, 0207			Citizen	1002, 1003	Instant Replay	1004
Toshiba	0027, 0043, 0053, 0054, 0064, 0078, 0089, 0090, 0106, 0107, 0127, 0131, 0140, 0146, 0159, 0197, 0225, 0231, 0237			Colortyme	1000	Interbuy	1045
Towada	0211, 0215			Colt	1006	Interfunk	1046, 1047
Transtec	0200			Craig	1002, 1003, 1006, 1014	Intervision	1042
Trident	0204			Crown	1050	Irradio	1045, 1050
Tristar	0218			Curtis Mathes	1000, 1002, 1004, 1009	ITT	1043, 1047
Triumph	0204			Cybernex	1002, 1014	ITV	1045
				Daewoo	1005, 1038, 1061, 1067	JC Penney	1000, 1001, 1002, 1003, 1004, 1006
				Dansai	1050	JCL	1004
				Dantax	1044	Jensen	1007
				DBX	1000	JVC	1000, 1001, 1007, 1011, 1017, 1036, 1043
				De Graaf	1046, 1049	Kaisui	1050
				Decca	1042, 1043, 1046		
				Denon	1010		
				Dimensia	1009		

TV/DVD

Aiwa	0139, 2055
Apex	0132, 2049
Broksonic	0138, 2060
Bush	0230, 2112
JVC	0136, 2053
Panasonic	0137, 0254, 2054, 2110
RCA	0133, 0135, 2050, 2051
Sylvania	0134, 2052
Thomson	0226, 2109
Toshiba	0131, 0231, 2048, 2111

TV/DVD/VCR

Panasonic	0141, 1040, 2057
Samsung	0241, 1070, 2113
Sharp	0143, 1028, 2059
Sylvania	0142, 1041, 2058
Toshiba	0140, 1029, 2056

TV/VCR

Aiwa	0237, 1066
Bush	0237, 1066

Karcher	1046	National	1048	Radio Shack/Realistic		Sunstar	1042
Kendo	1044	NEC	1000, 1001, 1007, 1011, 1043, 1051		1001, 1002, 1003, 1004, 1005, 1008	Suntronic	1042
Kenwood	1000, 1001, 1007, 1011, 1043	Neckermann	1043, 1046	Radiola	1046	Sunwood	1050
KLH	1006	NEI	1046	Radix	1003	Sylvania	1004, 1005, 1031, 1041
Kodak	1003, 1004	Nesco	1050	Randex	1003	Symphonic	1005
Korpel	1050	Nikko	1003	RCA	1002, 1004, 1009, 1010, 1014, 1015, 1022, 1032	Taisho	1044
Leyco	1050	Noblex	1002, 1014			Tandy	1001
LG	1003, 1042, 1045, 1071	Nokia	1043, 1047	Realistic	1001, 1002, 1003, 1004, 1005, 1008	Tashiko	1003, 1042
Lifetec	1044, 1048	Nordmende	1043			Tatung	1007, 1042, 1043, 1046, 1066
Lloyd's	1005	Oceanic	1042, 1043	Rex	1043	TCM	1044, 1048
Loewe	1048	Okano	1044	RFT	1046	Teac	1005, 1007
Loewe Opta	1045, 1046	Olympus	1004	Roadstar	1045, 1050, 1066	Technics	1004, 1048
Logik	1006, 1050	Optimus	1003, 1008	Saba	1043	Teknika	1003, 1004, 1005
Luxor	1047	Orion	1012, 1013, 1044, 1065	Saisho	1044, 1050	Teleavia	1043
LXI	1003	Orson	1042	Salora	1047	Telefunken	1043
M Electronic	1042	Osaki	1042, 1045, 1050	Samsung	1002, 1014, 1021, 1027, 1052, 1068, 1070	Tenosal	1050
Magnasonic	1047	Otto Versand	1046			Tensai	1042, 1045, 1050
Magnavox	1004, 1018, 1033	Palladium	1043, 1045, 1050	Sanky	1008	Tevion	1044, 1048
Magnin	1003, 1014	Panasonic	1004, 1020, 1034, 1040, 1048, 1054, 1072	Sansui	1007, 1011, 1013, 1043	Thomson	1043, 1058
Manesth	1050					Thorn	1043, 1047
Marantz	1000, 1001, 1004, 1046, 1051	Pathe Marconi	1043	Sanyo	1001, 1002, 1014, 1047	TMK	1002, 1014
Marta	1003	Penney	1010, 1014			Tokai	1045, 1050
Matsui	1044, 1045	Pentax	1010, 1049	SBR	1046	Tonsai	1050
Matsushita	1004	Perdio	1042	Schaub Lorenz	1042, 1043, 1047	Toshiba	1013, 1024, 1029, 1043, 1046, 1066, 1075
Mediator	1046	Philco	1004, 1051	Schneider	1042, 1044, 1045, 1046, 1050	Totevision	1002, 1003, 1014
Medion	1044, 1048	Philips	1004, 1025, 1033, 1046, 1056, 1057, 1059, 1062, 1063	Scott	1012	Towada	1050
MEI	1004			Sears	1001, 1003, 1004, 1010	Towika	1050
Memorex	1001, 1002, 1003, 1004, 1005, 1008, 1013, 1014, 1042, 1045, 1047	Philips Magnavox	1018	SEG	1050	Uher	1045
Memphis	1050	Phonola	1046	SEI-Sinudyne	1046	Unitech	1002, 1014
Metz	1048	Pilot	1003	Seleco	1043	Universum	1042, 1045, 1046
MGA	1014	Pioneer	1011, 1046	Sentron	1050	Vector Research	1000
MGN Technology		Prinz	1042	Sharp	1008, 1023, 1028, 1053, 1073	Video Concepts	1000
	1002, 1014	Profex	1050			Videon	1044, 1048
Micromaxx	1044, 1048	Profronic	1014	Shintom	1006, 1047, 1050	Videosonic	1002, 1014
Microstar	1044, 1048	Proline	1042	Shivaki	1045	Wards	1002, 1003, 1004, 1005, 1006, 1008, 1010, 1014
Migros	1042	Proscan	1009	Shogun	1002, 1014		
Minolta	1010	Prosonic	1044	Siemens	1045, 1047	Weltblick	1045
Mitsubishi	1011, 1042, 1046	Protec	1006	Signature 2000	1008	White Westinghouse	
Montgomery Ward		Pye	1046, 1056	Silva	1045		1013
	1008	Quarter	1001	Singer	1004, 1006	XR-1000	1004, 1005, 1006
Motorola	1004, 1008	Quartz	1001, 1047	Sinudyne	1046	Yamaha	1000, 1001, 1007
MTC	1002, 1014	Quasar	1004, 1035	Sontec	1045	Yamishi	1050
Multitech	1002, 1005, 1006, 1042, 1046, 1050	Quelle	1042, 1046, 1047	Sony	1016, 1019, 1055, 1060, 1064, 1074	Yokan	1050
Murphy	1042	Radio Shack	1003			Yoko	1045, 1050
				STS	1004, 1010	Zenith	1013, 1026, 1037
				Sunkai	1044		



© 2008 YAMAHA CORPORATION All rights reserved.

YAMAHA ELECTRONICS CORPORATION, USA 6660 ORANGETHORPE AVE., BUENA PARK, CALIF. 90620, U.S.A.
 YAMAHA CANADA MUSIC LTD. 135 MILNER AVE., SCARBOROUGH, ONTARIO M1S 3R1, CANADA
 YAMAHA ELEKTRONIK EUROPA G.m.b.H. SIEMENSSTR. 22-34, 25462 RELINGEN BEI HAMBURG, GERMANY
 YAMAHA ELECTRONIQUE FRANCE S.A. RUE AMBROISE CROIZAT BP70 CROISSY-BEAUBOURG 77312 MARNE-LA-VALLEE CEDEX02. FRANCE
 YAMAHA ELECTRONICS (UK) LTD. YAMAHA HOUSE, 200 RICKMANSWORTH ROAD WATFORD, HERTS WD18 7GQ, ENGLAND
 YAMAHA SCANDINAVIA A.B. J A WETTERGRENS GATA 1, BOX 30053, 400 43 VÄSTRA FRÖLUNDA, SWEDEN
 YAMAHA MUSIC AUSTRALIA PTY. LTD. LEVEL 1, 99 QUEENSBIDGE STREET, SOUTHBANK, VIC 3006, AUSTRALIA

YAMAHA CORPORATION
 Printed in China ☞ WN25730

The circled numbers and alphabets correspond to those in the Owner's Manual.
 Les nombres et lettres dans un cercle correspondent à ceux du mode d'emploi.
 Die umkreisten Zahlen und Buchstaben entsprechen denen in der Bedienungsanleitung.
 Inringade nummer och bokstäver motsvarar de som anges i bruksanvisningen.
 I manuali e le lettere dell'alfabeto corrispondono a quelli nel Manuale di istruzioni.
 Los números y las letras en el interior de círculos se corresponden con aquellos del manual de instrucciones.
 De omcirkelde cijfers en letters corresponderen met die in de Gebruiksaanwijzing.
 Цифры и буквы в кружках относятся к цифрам и буквам в Инструкции по эксплуатации.
 带圆圈的数字和文字与说明书中的同类数字和文字相对应。
 원 번호 및 원 알파벳은 사용 설명서 안의 표기와 일치합니다.

■ **Front panel/Face avant/Frontblende/Frontpanelen/Pannello anteriore/Panel delantero/Voorpaneel/
 Фронтальная панель/ 前部面板 / 전면 패널**

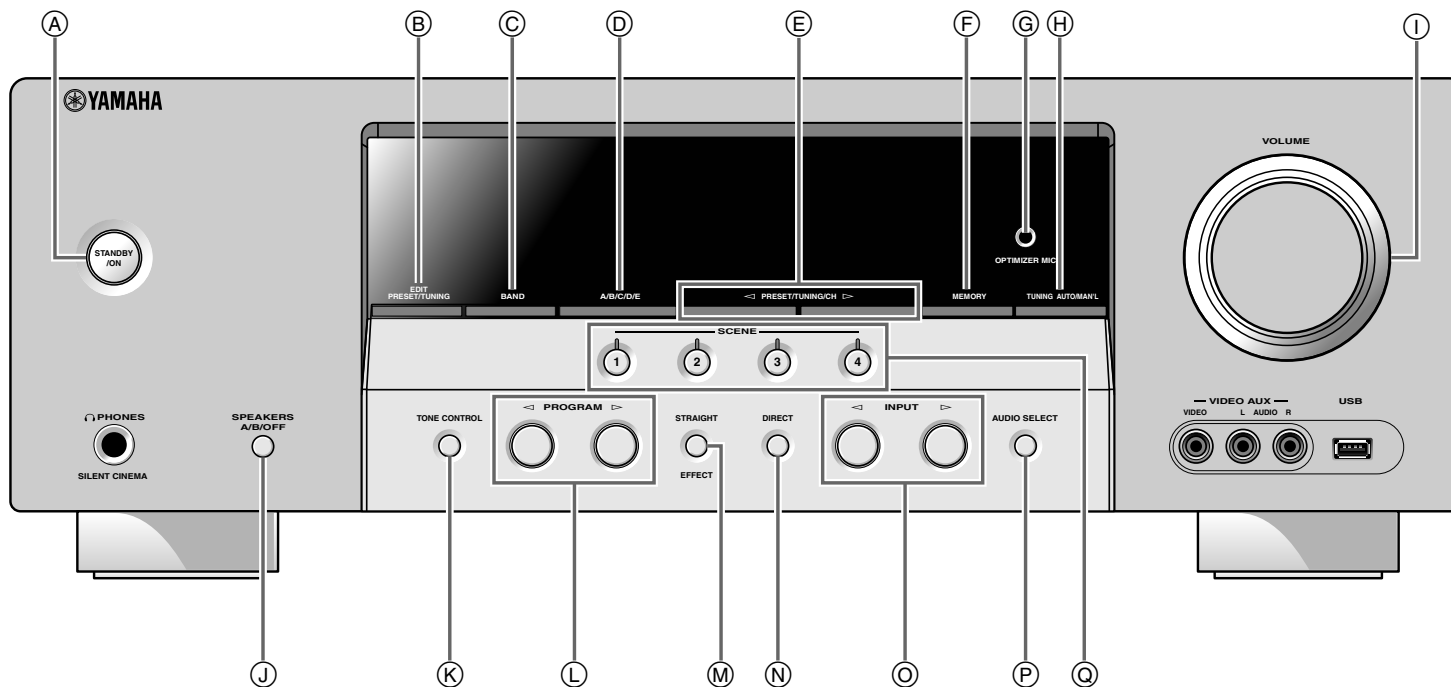

■ Remote control/Boîtier de télécommande/Fernbedienung/Fjärrkontrollen/
Telecomando/Mando a distancia/Afstandsbediening/Пульт ДУ/ 遥控器 /
리모콘

