

Merci pour avoir choisi le système d'enceintes YAMAHA NS-C515.

PRÉCAUTIONS

Lisez ces précautions attentivement avant d'utiliser votre enceinte.

- Pour garantir les meilleures performances possibles, lire ce manuel avec attention. Le garder dans un endroit sûr pour une utilisation ultérieure.
- Installer cette enceinte dans un endroit frais, sec et propre, loin de fenêtres, sources de chaleur et d'endroits où les vibrations, la poussière, l'humidité ou le froid sont importants. Éviter les sources de bourdonnements (transformateurs, moteurs). Pour éviter les incendies ou électrocution, ne pas exposer cette enceinte à la pluie ni à l'humidité.
- Pour éviter que le coffret se gondole ou se décolore, ne pas placer l'enceinte à un endroit où elle sera exposée aux rayons directs du soleil ou à une trop forte humidité.
- Ne pas placer pas les objets suivants sur l'enceinte : Verres, porcelaine, etc.
Si les verres, etc., tombent sous l'effet des vibrations et se rompent, ceci risque de causer des blessures.
Une bougie allumée, etc.
Si la bougie tombe sous l'effet des vibrations, ceci risque de causer un incendie et des blessures.
- Un récipient contenant de l'eau
Si le récipient tombe sous l'effet des vibrations et que l'eau se répand, ceci risque d'endommager l'enceinte et/ou de causer une électrocution.
- Ne pas placer l'enceinte dans un endroit où des corps étrangers comme des gouttes d'eau peuvent tomber. Ceci peut causer un feu, des dommages à l'enceinte et/ou une blessure corporelle.
- Ne pas placer l'enceinte à un endroit où elle risque d'être renversée ou percutée par des objets tombants. Un endroit bien stable améliorera aussi la qualité du son.
- Si l'enceinte est placée sur la même étagère ou dans le même meuble que le tourne-disque, un effet de retour sonore risquera de se produire.
- Ne jamais placer une main ou un corps étranger dans le port situé à l'arrière de l'enceinte, car ceci peut causer une blessure corporelle et/ou des dommages à l'enceinte.
- Lors du déplacement de l'enceinte, ne pas tenir le port, car ceci peut causer une blessure corporelle et/ou des dommages à l'enceinte.
- Si des distorsions sonores se produisent, réduire le niveau sonore en baissant la commande de volume de l'amplificateur. Ne jamais laisser de "pincement" sonore se produire sur l'amplificateur. Sinon, l'enceinte risque d'être endommagée.
- Lorsque l'on utilise un amplificateur dont la puissance de sortie nominale est supérieure à la puissance d'entrée nominale de l'enceinte, il faut veiller à ne pas dépasser l'entrée maximale de l'enceinte.
- Ne pas essayer de nettoyer cette enceinte avec des diluants chimiques, ceci endommagerait la fini. Utiliser un chiffon propre et sec.
- Ne pas essayer de modifier ni de réparer l'enceinte. Contacter un réparateur YAMAHA qualifié en cas de nécessité de réparation. Le coffret ne doit jamais être ouvert pour quelque raison que ce soit.
- **Le propriétaire du système est entièrement responsable du bon positionnement et de la bonne installation du système.**
YAMAHA décline toute responsabilité en cas d'accident causé par un positionnement ou une installation inadéquats de l'enceinte.

PLACEMENT DE L'ENCEINTE

Placez l'enceinte sur un téléviseur dont la surface est bien plane, ou sur la plancher au-dessous du téléviseur ou dans l'étagère du téléviseur de manière à ce qu'il soit bien stable. Si vous placez l'enceinte sur le téléviseur, fixez les fixations fournies aux quatre emplacements situés en bas de l'enceinte et en haut du téléviseur afin que l'enceinte ne risque pas de tomber.

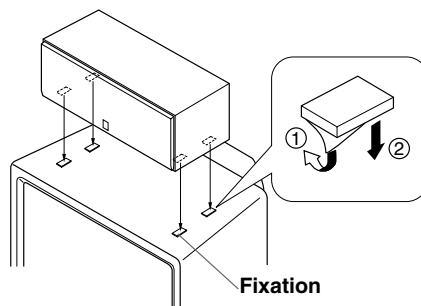
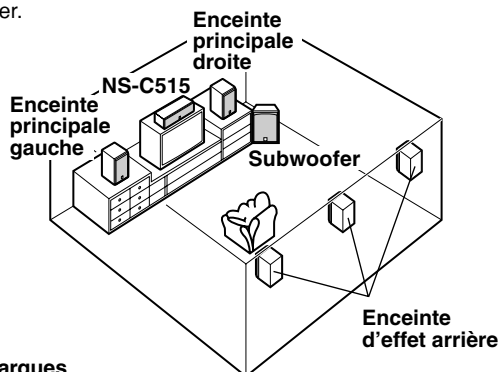

Remarques

- Ne pas placer l'enceinte sur le téléviseur si la surface supérieure du téléviseur est plus petite que la surface inférieure de l'enceinte.
Dans ce cas en effet, l'enceinte risque de tomber et de provoquer des blessures corporelles.
- Ne pas installer l'enceinte sur le téléviseur si sa surface supérieure est inclinée.
- Ne touchez pas la surface adhésive de la fixation après avoir retiré l'étiquette de protection, car ceci risque de réduire son pouvoir adhésif.
- Nettoyez correctement au préalable la surface où la fixation doit être placée. Veuillez noter que le pouvoir adhésif est considérablement réduit si cette surface est sale, grasse, ou humide, ce qui pourrait causer la chute de l'enceinte centrale.
- Cette enceinte dispose d'un blindage anti-magnétique, mais l'image risque de se détériorer en cas de placement à côté d'un téléviseur. Déplacer dans ce cas l'enceinte loin du téléviseur.

CONNEXION A VOTRE AMPLIFICATEUR

Ce système d'enceintes peut recevoir des connexions standards ou à deux fils. Avant de réaliser les connexions, assurez-vous que l'amplificateur est hors tension.

<Connexion standard>

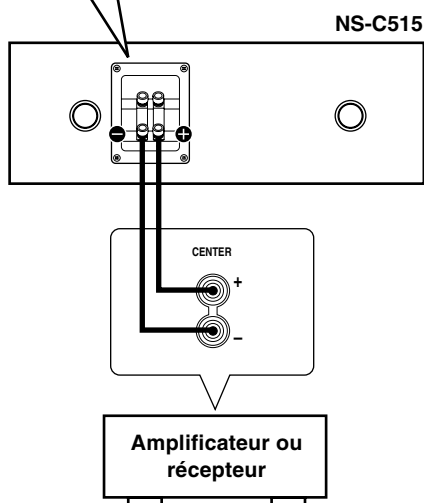
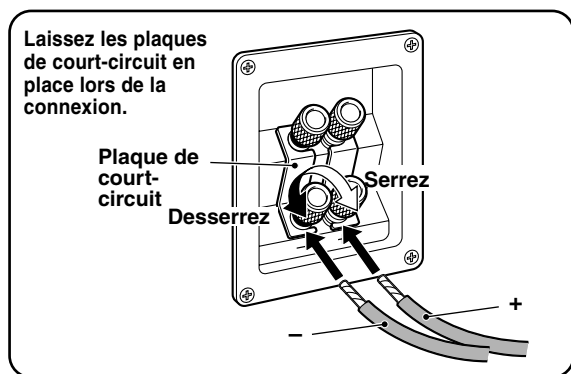

■ CONNEXIONS

- Connectez les prises d'entrée à vis, à l'arrière de vos enceintes, sur les prises de sortie d'enceinte de votre amplificateur (ou récepteur) avec un câble d'enceinte.
- Connectez les prises (+) de l'amplificateur (ou du récepteur) et des enceintes en utilisant un fil du câble. Connectez les prises (-) de l'amplificateur (ou du récepteur) et des enceintes en utilisant l'autre côté du câble.
- Connectez l'enceinte aux prises du canal central de votre amplificateur, en vous assurant de ne pas inverser les polarités (+, -). Si l'enceinte a ses polarités inversées, le son ne sera pas naturel et manquera de graves.

Pour faire la connexion :

- ① Desserrez le bouton.
- ② Retirez la gaine d'isolation à l'extrémité de chaque câble d'enceinte en tortillant la gaine pour la dégager.

Bon Mauvais



- ③ Insérer le câble dénudé.
- ④ Serrer le bouton pour fixer solidement le câble. Vérifier la solidité de la connexion en tirant légèrement sur le câble au niveau de la borne.

Remarque

Ne laissez pas les câbles dénudés entrer en contact les uns avec les autres. Cela risquerait d'endommager l'enceinte et/ou l'amplificateur.

Lorsqu'une fiche banane est utilisée

<Uniquement pour les modèles général>

Fiche Banane

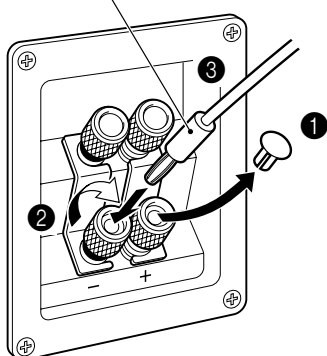

- ① Retirer le couvercle en le tirant vers soi.
- ② Serrer le bouton de la borne.
- ③ Insérer simplement la fiche banane dans la borne.

RETRAIT DU COUVERCLE AVANT

Le couvercle avant est fixé au coffret par quatre points et peut être enlevé si nécessaire. Pour enlever le couvercle, tenir les deux côtés et tirer lentement l'enceinte. Pour refixer, aligner les quatre trous à la surface intérieure du couvercle à l'aide des quatre chevilles correspondantes sur l'enceinte et pousser doucement.

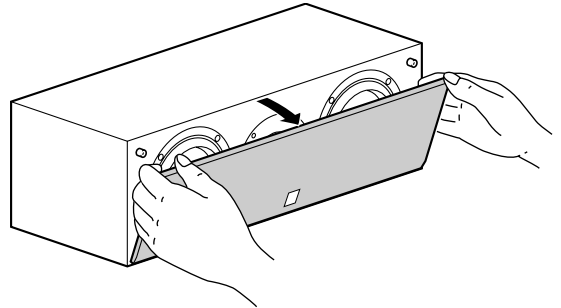

<Connexion à deux fils>

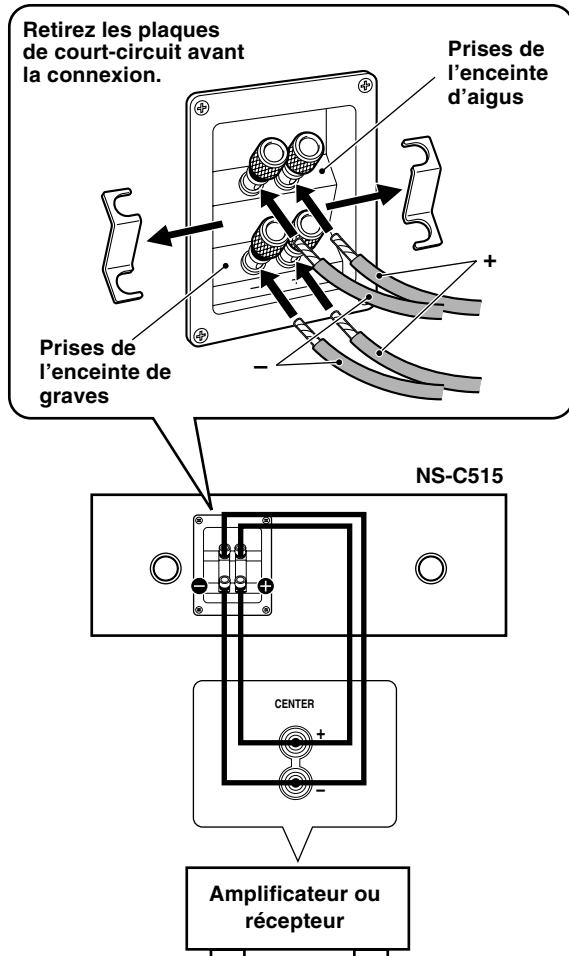

Connexion à deux fils

Ce système d'enceintes peut recevoir une connexion à deux fils.

Pour connecter les enceintes aux prises de sortie de l'amplificateur (ou du récepteur), deux paires de câbles, un pour l'enceinte d'aigus et l'autre pour l'enceinte de graves, sont utilisés au lieu de la connexion standard. Ce type de connexion réduit la distorsion de modulation causée par la résistance électrique des câbles et le courant d'attaque des enceintes. En conséquence, une qualité de son plus pure peut être obtenue.

Pour utiliser une connexion à deux fils, retirez d'abord les plaques de court-circuit des prises, puis connectez l'enceinte d'aigus et l'enceinte de graves séparément en utilisant deux paires de câbles.

Remarque

Quand le couvercle est retiré, faites attention de ne pas toucher les haut-parleurs avec vos mains ou avec des outils.

CARACTERISTIQUES TECHNIQUES

Type	Enceintes bass-reflex à 3 enceintes et 2 voies Type à blindage magnétique
Pilote	Woofer à cône de 13 cm x 2 Tweeter à dôme de 3 cm
Impédance	6Ω
Réponse en fréquence	57 Hz à 50 kHz
Puissance d'entrée nominale	100W
Puissance d'entrée maximale	300W
Sensibilité	90 dB/2,83V/m
Fréquence de recouvrement	3 kHz
Dimensions (L x H x P)	500 x 170 x 218 mm
Poids	8,0 kg
Accessoires	Fixation x 4

- Les caractéristiques techniques sont modifiables sans préavis aux fins d'amélioration.
- Veiller à ne pas dépasser les valeurs de puissance d'entrée indiquées ci-dessus.