

YAMAHA

SYNTHETISEUR MUSICAL

SY55

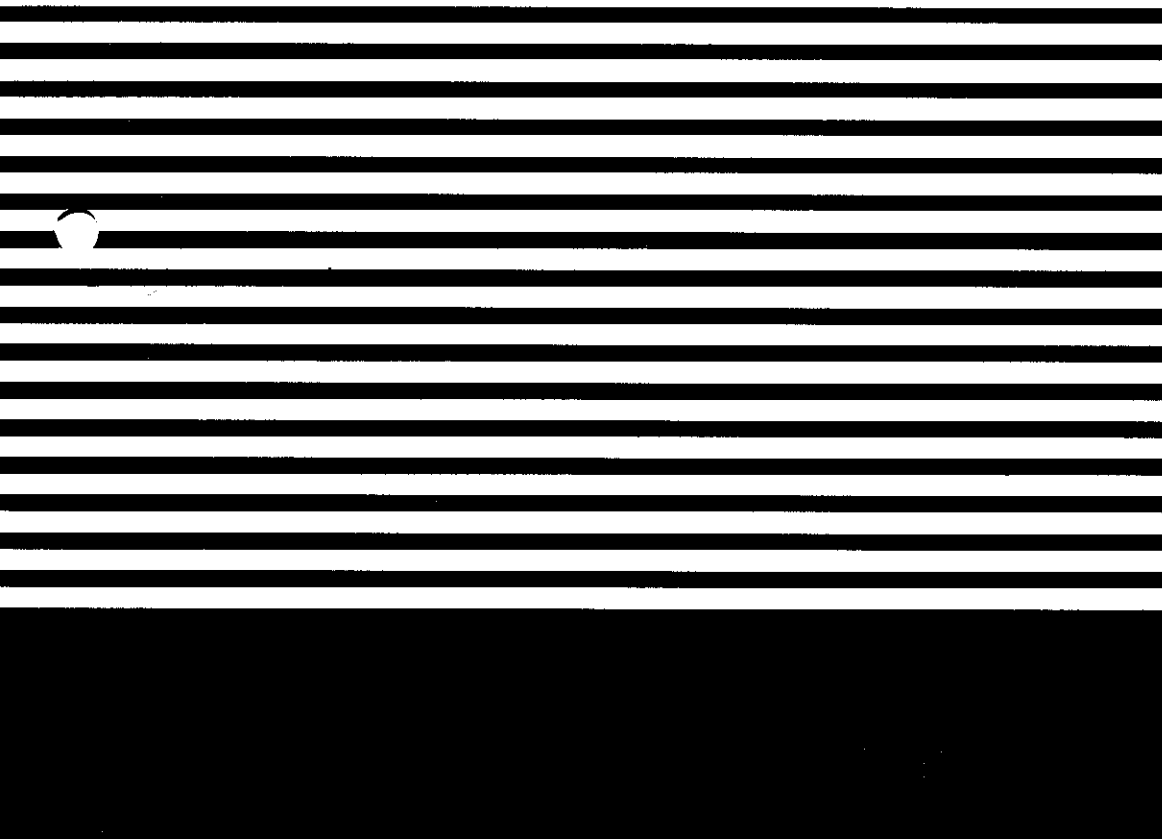

CANADA

THIS APPARATUS COMPLIES WITH THE "CLASS B" LIMITS FOR RADIO NOISE EMISSIONS SET OUT IN RADIO INTERFERENCE REGULATIONS.

CET APPAREIL EST CONFORME AUX NORMES "CLASSE B", POUR BRUITS RADIOELECTRIQUES. TEL QUE SPECIFIER DANS LE REGLEMENT SUR LE BROUILLAGE RADIOELECTRIQUE.

- This applies only to products distributed by YAMAHA Canada Music Ltd.
- Ceci ne s'applique qu'aux produits distribués par Yamaha Canada Music Ltd.

Synthétiseur musical SY55

Manuel d'utilisation

Félicitations!

Votre Synthétiseur SY55 Yamaha présente une nouvelle architecture de voix qui permet de superposer les échantillons d'une multitude de manières différentes et de programmer des variations de tonalité dynamiques. Avec le SY55, les "ondes" échantillonnées individuelles — pré-programmées en ROM ou sur des cartes RAM enfichables — constituent des blocs que vous assemblez et traitez au moyen d'un système de filtrage dynamique pour créer avec précision le son dont votre musique a besoin. Le SY55 vous offre également des générateurs d'enveloppe de hauteur, des générateurs d'enveloppe d'amplitude, 34 effets programmables, le contrôle du son en temps réel via une panoplie complète de contrôleurs et de nombreux autres moyens de façonner votre son. Ajoutez à cela un séquenceur 8 pistes ultra-perfectionné et vous avez au bout des doigts un poste de production musicale complet doublé d'un instrument superbe.

Le SY55 est un synthétiseur numérique qui remet les échantillons à leur place. Au lieu des sons rigides qui limitent le produit musical, les échantillons du SY55 sont des outils flexibles que le musicien peut modeler, colorer et combiner pour créer un univers de son original.

CARACTERISTIQUES ESSENTIELLES

- Technologie AWM2 (Advanced Wave Memory — seconde génération) à 16 bits pour un son supérieur.
- Architecture de voix modulable à 1, 2 ou 4 éléments et générateurs d'enveloppe complexes offrant des possibilités de superposition d'échantillons illimitées.
- Système de filtrage dynamique sophistiqué permettant des variations de tonalité en temps réel.
- 74 échantillons de formes d'onde en ROM.
- 64 voix pré-sélectionnées en ROM.
- Mémoire RAM interne de 64 voix.
- Possibilité d'insérer des cartes de voix ou de formes d'onde externes.
- Le mode Multi Play permet de contrôler indépendamment jusqu'à 16 voix .
- 16 emplacements de mémoire pour des configurations multi-timbres complètes.
- Les voix "Drum" permettent d'assigner un son de percussion ou autre forme d'onde à chacune des 61 touches du clavier.
- Actionnement par la vitesse pour une expression exceptionnelle.
- Séquenceur 8-pistes incorporé pour une exploitation efficace des possibilités du mode Multi Play et des voix Drum Set.
- Fonctions d'édition de voix puissantes.
- Clavier sensible à la pression initiale et after touch.
- Une gamme de commandes complètes: Molette de hauteur (pitch), molette de modulation, prise pour contrôleur par le souffle, prise pour pédale de volume, prise pour pédale Sustain.
- 34 effets numériques programmables incorporés.
- Sortie stéréo.

Synthétiseur musical SY55

Table des matières

PRECAUTIONS	2
COMMENT UTILISER CE MANUEL	3
LES COMMANDES ET CONNECTEURS	4
■ APPRENTISSAGE	10 *
1. INSTALLATION ET REGLAGES	11
2. SELECTIONNER ET JOUER LES VOIX	13
3. LE MODE MULTI PLAY	19
4. ENREGISTREMENT ET REPRODUCTION AVEC LE SEQUENCEUR	27
5. EDITION DE VOIX	35
■ REFERENCE	
MODE VOICE EDIT	50 *
MODE DRUM EDIT	92 *
MODE MULTI EDIT	104 *
MODE SEQUENCEUR	116 *
MODE UTILITY	130 *
■ MESSAGES D'ERREUR	144
■ FICHE TECHNIQUE	147
■ INDEX	148

* Reportez-vous aux pages suivantes pour les tables des matières des différentes sections.

PRECAUTIONS (VEUILLEZ LIRE CECI AVANT DE COMMENCER)

1. Evitez la chaleur excessive, l'humidité, la poussière et les vibrations

Evitez de placer cet appareil dans des endroits où il risque d'être exposé à des températures élevées ou à une humidité excessive — comme à proximité des appareils de chauffage, etc. Evitez également les endroits soumis à l'accumulation de poussières ou à des vibrations susceptibles d'occasionner des problèmes mécaniques.

2. Evitez les chocs

Les chocs violents peuvent entraîner des dommages. Manipulez l'appareil avec précaution.

3. N'ouvrez pas le coffret et n'essayez pas de réparer ou modifier.

Cet appareil ne contient aucune pièce que l'utilisateur soit en mesure de réviser lui-même. Veuillez vous adresser à un centre de service Yamaha qualifié. Le fait d'ouvrir le boîtier et/ou modifier les circuits internes annule automatiquement la garantie.

4. Assurez-vous que le courant est coupé avant de faire ou défaire des connexions.

Mettez toujours l'appareil hors tension avant de connecter ou déconnecter des câbles.

5. Manipulez les câbles avec précautions

Lorsque vous branchez ou débranchez un câble, tenez-le toujours par la fiche. Ne tirez pas sur le cordon.

6. Nettoyez le coffre avec un chiffon doux et sec

N'utilisez jamais de solvants tels que de la benzène ou du diluant pour nettoyer l'appareil. Contentez-vous de l'essuyer avec un chiffon doux et sec.

7. Utilisez toujours un courant d'alimentation correct

Les caractéristiques électriques requises pour le SY55 sont clairement indiquées sur la panneau arrière. Assurez-vous que la tension spécifiée correspond bien à celle utilisée dans votre région avant d'utiliser l'appareil.

8. Interférences électriques

Parce qu'il contient des circuits numériques, le SY55 peut être la cause d'interférences et de parasites s'il est placé trop près d'un téléviseur, d'un poste de radio ou d'un appareil similaire. Si vous rencontrez ce problème, écarter un peu le SY55 de l'appareil affecté.

9. Conservation de mémoire

Le SY55 contient une pile de longue durée qui maintient le contenu de la mémoire RAM interne, même lorsque l'alimentation est coupée. Cette pile a une durée de vie d'environ 5 ans. Lorsque la tension de la pile tombe à un niveau trop bas pour maintenir le contenu de la mémoire, le message suivant apparaît sur l'écran d'affichage du SY55, à la mise sous tension:

```
ERROR! Hit "EXIT"  
Internal Bat.Lo
```

Si ce message apparaît, faites remplacer la pile dans un centre de service Yamaha qualifié. N'ESSAYEZ PAS DE REMPLACER VOUS-MEME CETTE PILE.

COMMENT UTILISER CE MANUEL

Ce manuel d'utilisation est divisé en deux sections principales: APPRENTISSAGE et REFERENCE.

Que trouve-t-on dans la section APPRENTISSAGE ?

La section APPRENTISSAGE est divisée en cinq leçons séparées couvrant l'ensemble des procédures dont vous avez besoin pour utiliser le SY55

1. INSTALLATION ET REGLAGE DU SYSTEME [Page 11]
Connexions et réglage des canaux MIDI
2. SELECTIONNER ET JOUER LES VOIX [Page 13]
Explique comment sélectionner et jouer les voix à partir des banques de voix PRESET, INTERNAL et CARD.
3. LE MODE MULTI PLAY [Page 19]
Explique comment créer des configurations multi-timbres pour utilisation avec le séquenceur du SY55.
4. ENREGISTRER ET REPRODUIRE DES MORCEAUX A L'AIDE DU SEQUENCEUR [Page 27]
Explique comment utiliser le séquenceur interne du SY55 pour enregistrer et reproduire vos compositions originales.
5. EDITER LES VOIX [Page 35]
Donne les informations essentielles dont vous avez besoin concernant le système de génération de son AWM2 afin d'éditer les voix rapidement et efficacement ainsi que les procédures générales pour éditer et créer de nouvelles voix.

Nous vous recommandons de suivre pas à pas les leçons de la section APPRENTISSAGE et d'essayer les opérations décrites sur le SY55. Après avoir ainsi couvert l'ensemble de la section APPRENTISSAGE, vous devriez être suffisamment familiarisé avec le SY55 et ne devriez consulter la section REFERENCE que de manière occasionnelle, pour obtenir des renseignements spécifiques.

Que trouve-t-on dans la section REFERENCE ?

La section REFERENCE est la section technique de ce manuel, décrivant de manière détaillée chacune des nombreuses fonctions du SY55. La section REFERENCE est divisée en cinq sous-sections décrivant chacune les fonctions des différents mode du SY55.

1. MODE VOICE EDIT [Page 50]
2. MODE DRUM-SET VOICE EDIT [Page 92]
3. MODE MULTI PLAY [Page 104]
4. MODE SEQUENCER [Page 118]
5. MODE UTILITY [Page 130]

Lorsque vous vous serez complètement familiarisé avec le fonctionnement du SY55 en parcourant la section APPRENTISSAGE, vous ne devrez consulter la section REFERENCE que de manière ponctuelle, pour obtenir des détails sur les fonctions que vous n'avez jamais utilisées précédemment ou pour vous rafraîchir la mémoire au sujet de fonctions que vous n'utilisez pas très souvent.

Chaque sous-section de la section REFERENCE possède sa propre table des matières afin de vous permettre de localiser aisément et rapidement une fonction spécifique. Les fonctions et références peuvent également être aisément trouvées grâce à l'INDEX se trouvant à la fin du manuel.

COMMANDES ET CONNEXIONS

■ PANNEAU AVANT

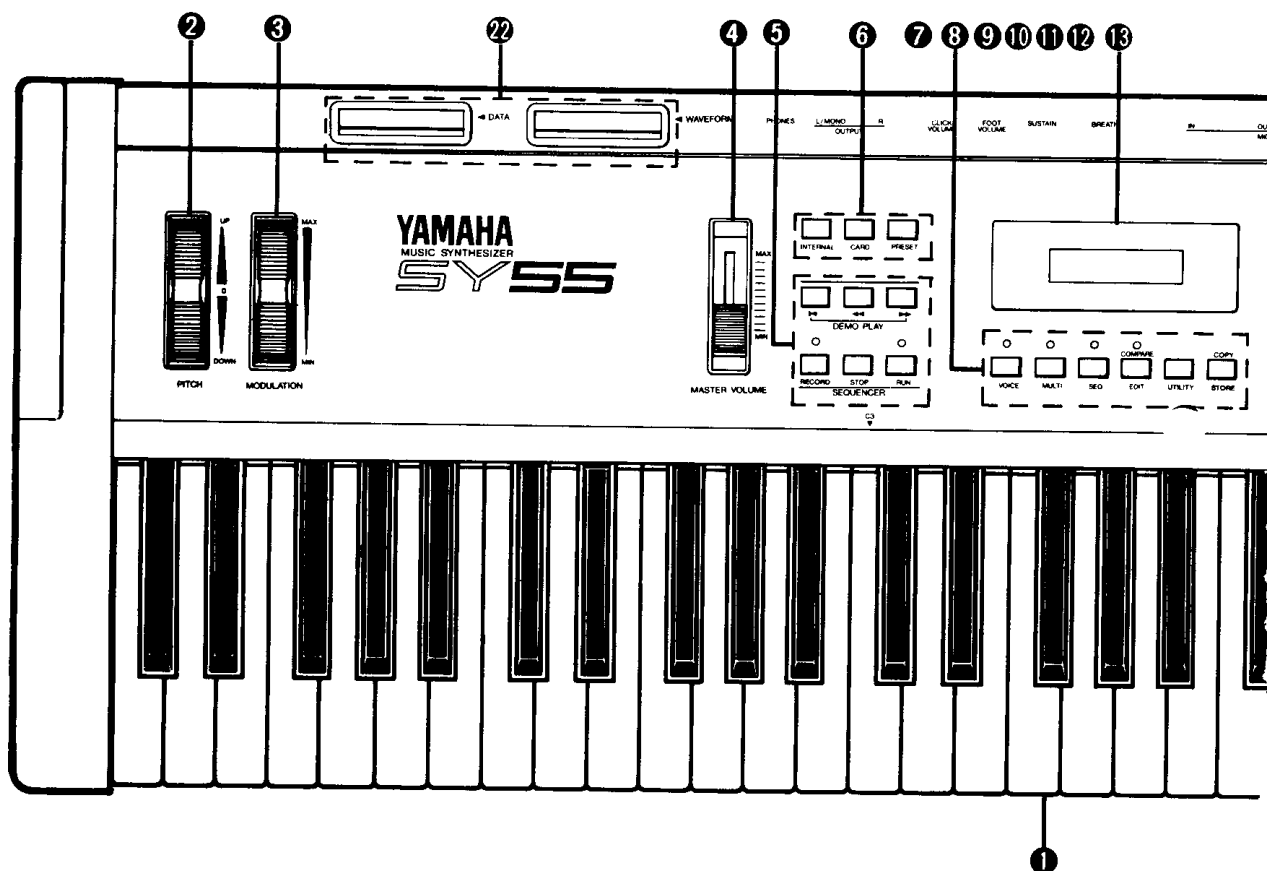

- 1 Clavier**

Le clavier du SY55 est sensible à la vélocité des touches enfoncées et à l'after-touch.
- 2 Molette de hauteur**

La molette [PITCH] permet de faire varier la hauteur du son vers le haut ou le bas. Elle est pourvue d'un ressort de rappel qui la ramène automatiquement en position centrale lorsqu'on la relâche.
- 3 Molette de modulation**

La molette [MODULATION] peut être assignée pour appliquer de la modulation de hauteur, de la modulation d'amplitude, de la modulation de la fréquence de coupure du filtre, pour affecter le générateur d'enveloppe, etc.
- 4 Commande de volume**

La commande linéaire MASTER VOLUME ajuste le volume du son délivré via les prises OUTPUT et PHONES du panneau arrière.
- 5 Touches [SEQUENCER] et voyants**

Contrôlent les fonctions d'enregistrement, de reproduction et de sélection de mesure du séquenceur interne.
- 6 Touches [INTERNAL], [CARD], [PRESET] et voyants**

Sélectionnent les différentes banques de données — internes, présélections ou carte — à partir desquelles les voix et configurations Multi Play sont sélectionnées.
- 7 Touche [VOICE] et voyant**

Sélectionne le mode Voice Play normal dans lequel les voix présélectionnées, internes ou sur carte du SY55 peuvent être jouées via le clavier ou un contrôleur externe connecté à la prise MIDI IN.

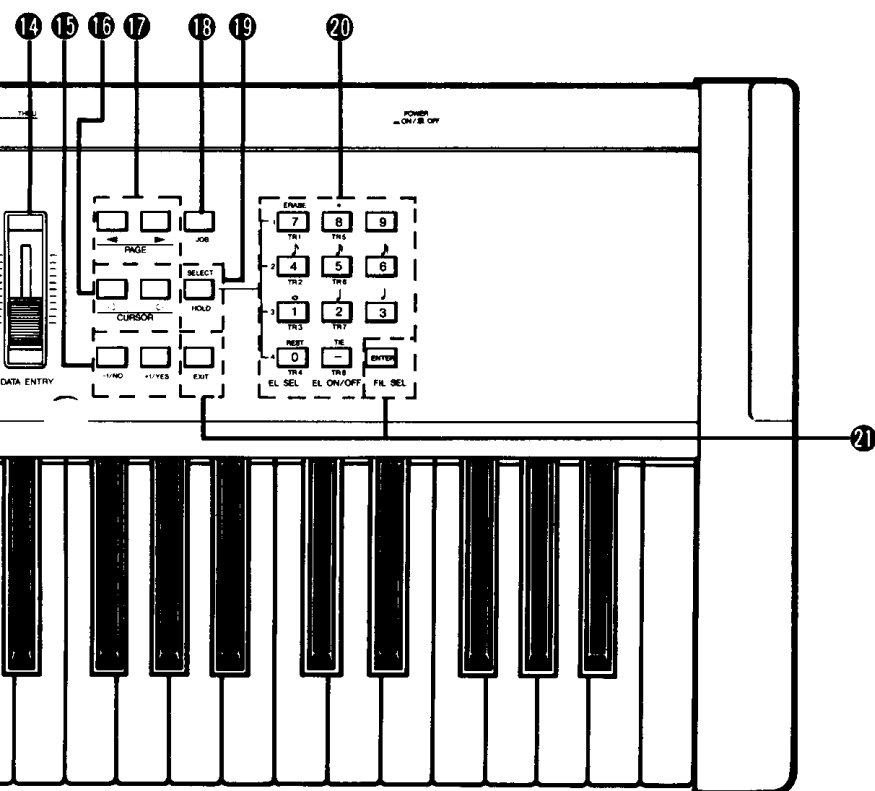

- 8 Touche [MULTI] et voyant** Sélectionne le mode Multi Play dans lequel jusqu'à 16 voix peuvent être contrôlées sur 16 canaux MIDI différents via le séquenceur interne du SY55 ou un séquenceur MIDI externe.
- 9 Touche [SEQ] et voyant** Sélectionne le mode Séquenceur dans lequel 8 pistes indépendantes peuvent être enregistrées et reproduites en utilisant les différents instruments d'une des configurations Multi Play du SY55.
- 10 Touche [EDIT/COMPARE] et voyant** Active le mode Voice Edit lorsqu'une voix entre 1 et 62 est sélectionnée, le mode Drum Edit lorsque le numéro de voix 63 ou 64 est sélectionné, le mode Multi Play Edit si le mode Multi Play est sélectionné ou le mode Séquenceur Edit si le mode Séquenceur est sélectionné. Active également la fonction de comparaison dans certains modes d'édition, ce que permet de comparer rapidement les voix ou configuration Multi Play originales et modifiées.
- 11 Touche [UTILITY]** Permet d'accéder aux fonctions utilitaires du SY55 dont les paramètres MIDI, l'accordage général, la transposition, la sélection d'une courbe de vélocité, l'activation/désactivation des effets, le formatage d'une carte de mémoire et les opérations de sauvegarde/chargement.
- 12 Touche [STORE/COPY]** Sert à mémoriser des données éditées dans un emplacement de mémoire interne ou sur carte. Permet également de sélectionner diverses fonctions utiles de copie de données dans les différents modes d'édition du SY55.

- 13 Ecran d'affichage à cristaux liquides** Cet écran d'affichage éclairé de 2 lignes x 16 caractères indique le nom de la voix ou de la configuration Multi-Play sélectionnée en mode Voice ou Multi Play ainsi que les noms des opérations et paramètres dans les mode Sequencer, Utility et les différents modes d'édition.
- 14 Commande [DATA ENTRY]** La commande [DATA ENTRY] offre la manière la plus rapide de sélectionner une valeur ou un élément parmi une large plage de possibilités.
- 15 Touches [-1/NO] et [+1/YES]** Permettent de sélectionner les voix et configurations Multi Play. Elles servent également à éditer la valeur des paramètres dans les différents modes d'édition du SY55. Une pression brève permet de modifier la valeur d'une unité dans le sens correspondant. Une pression maintenue fait changer la valeur de manière continue. Ces touches servent également à répondre par "oui" ou "non" aux demandes de confirmation de type "Sure?" lors de la sauvegarde ou de l'initialisation de données.
- 16 Touches du curseur [◀] et [▶]** Permettent de déplacer le curseur de l'écran de paramètre en paramètre dans de nombreuses fonctions d'édition du SY55.
- 17 Touches [PAGE ◀] et [PAGE ▶]** Ces touches servent essentiellement à sélectionner les différents écrans de fonctions dans les modes d'édition de voix, de configuration Multi Play, de Drum Set, et de séquence, ainsi que dans le mode utilitaire.
- 18 Touche [JOB]** Permet d'accéder rapidement et directement à n'importe laquelle des opérations d'édition de voix, de Drum Set, de configuration Multi Play ou de séquence.
- 19 Touche [SELECT]** Permet de sélectionner les éléments et filtres d'une voix pendant l'édition d'une voix ou les assignations de piste enregistrée ou désactivée en mode Séquenceur.
- 20 Touches numériques** Les touches numériques du SY55 vous permettent de sélectionner directement les voix, configurations Multi Play, opérations d'édition et valeurs de paramètres. Ces touches servent également à sélectionner les pistes et les valeurs de note en mode Séquenceur.
- 21 Touches [ENTER] et [EXIT]** La touche [ENTER] sert à accéder aux sous-répertoires d'opérations, pendant l'édition, à déclencher les opérations de sauvegarde de données et d'initialisation, à lancer la lecture des morceaux de démonstration, etc. La touche [EXIT] vous permet de quitter immédiatement le sous-répertoire d'opérations, les modes d'édition ou le mode utilitaire ou encore d'interrompre la reproduction d'un morceau de démonstration, etc.
- 22 Connecteurs pour cartes DATA et WAVEFORM** Le connecteur pour cartes DATA accepte les cartes de mémoire Yamaha MCD64 ou MCD32 pour le stockage ou la récupération de voix, de configuration Multi Play et de données pour le système du SY55.
Le connecteur pour cartes WAVEFORM accepte des cartes de formes d'onde pré-programmées, c'est-à-dire des cartes contenant des jeux de formes d'onde échantillonnées pour utilisation dans les voix du SY55.

■ PANNEAU ARRIERE

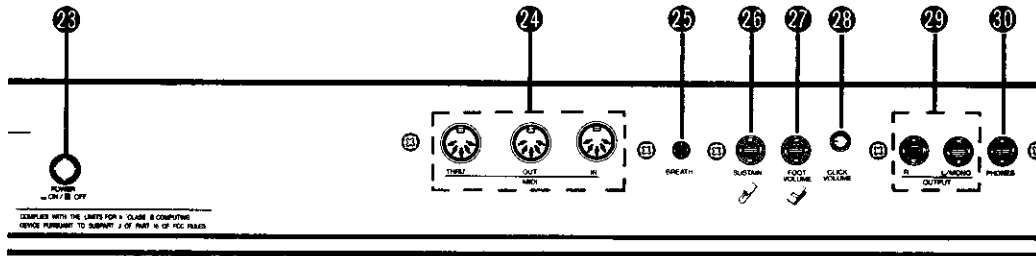

- 23 Interrupteur [POWER]** Appuyez pour mettre l'appareil sous ou hors tension.
- 24 Connecteurs MIDI IN, OUT et THRU** Le connecteur MIDI IN reçoit les données d'un appareil MIDI externe servant à contrôler le SY55. Le connecteur MIDI THRU retransmet simplement les données reçues par le connecteur MIDI IN, afin de permettre le raccordement en chaîne de plusieurs instruments et appareils MIDI. Le connecteur MIDI OUT transmet toutes les données d'exécution et toutes les données du séquenceur ou des blocs de données du SY55 lorsqu'une des fonctions MIDI Bulk Dump est activée.
- 25 Prise BREATH** Un contrôleur par le souffle YAMAHA en option peuvent être branché à cette prise pour appliquer des effets propres aux instruments à vent à des voix du SY55 programmées de la manière appropriée.
- 26 Prise SUSTAIN** Un commutateur au pied YAMAHA FC-4 ou FC-5, en option, peut être branché à cette prise pour contrôler du pied le maintien des notes.
- 27 Prise FOOT VOLUME** Un contrôleur au pied FC-7 YAMAHA, en option, branché à cette prise peut être utilisé pour contrôler le volume ou d'autres effets.
- 28 Commande [CLICK VOLUME]** Permet de régler le volume du métronome du SY55 (essentiellement en mode Séquenceur).
- 29 Prises OUTPUT R ET L/ MONO** Ces prises forment la sortie stéréo principale du SY55. Si une fiche seulement est insérée dans la prise L/MONO, les signaux des voix gauche et droite sont combinés et délivrés via cette prise (pour le branchement à un système d'amplification mono).
- 30 Prise PHONES** Accepte un casque d'écoute stéréo standard (fiche "jack" 1/4") pour écouter au casque le son du SY55. Dans ce cas, un système d'amplification externe n'est pas nécessaire.

APPRENTISSAGE

APPRENTISSAGE

Table des matières

1. INSTALLATION ET REGLAGES	11
Connexions	11
Procédure de mise sous tension	11
Les morceaux de démonstration	12
2. SELECTIONNER ET JOUER LES VOIX	13
Les banques de voix PRESET, INTERNAL et CARD	13
Sélectionner le mode VOICE PLAY, une banque de voix et une voix	16
Les numéros de voix 63 et 64 sont des voix de percussions	18
3. LE MODE MULTI PLAY	19
Un système MULTI PLAY de base	19
Mode MULTI PLAY, sélection de banque et de configuration	20
Polyphonie MULTI PLAY et allocation dynamique de notes	20
Contrôler et modifier les assignations de voix MULTI PLAY	20
Créer une configuration MULTI PLAY originale	22
Mémoriser une configuration MULTI PLAY éditée	25
Conclusion	26
4. ENREGISTREMENT ET REPRODUCTION AVEC LE SEQUENCEUR	27
L'interface Séquenceur/ Multi Play	27
Enregistrement en temps réel: Remplacement et supplément	28
Enregistrement pas à pas	31
Reproduction	34
Conclusion	34
5. EDITION DE VOIX	35
La registration de sons sur le SY55	35
Tableau des paramètres de voix du SY55	38
Programmer la voix "VeloChorus"	41
Mémoriser une voix éditée	46
Conclusion	47

1. INSTALLATION ET REGLAGES

Connexions

En supposant que vous n'utilisiez pas le SY55 avec d'autres dispositifs MIDI, votre système devrait être installé comme illustré ci-dessous.

ATTENTION!!: Assurez-vous que le SY55 et votre système d'amplification soient hors tension avant d'effectuer les connexions.

SY55

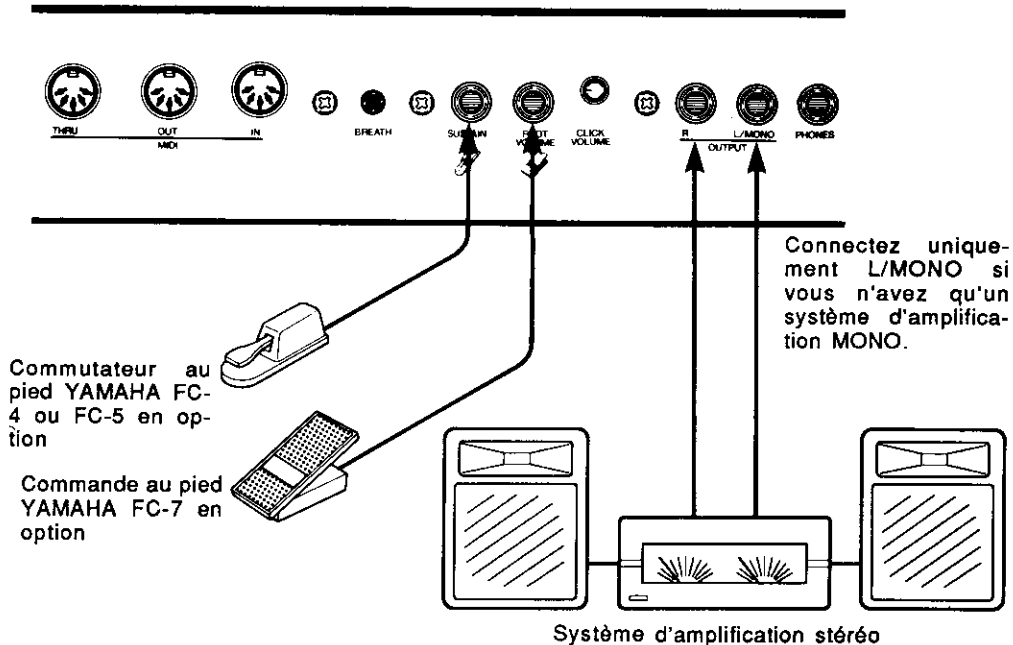

Si vous connectez le SY55 à d'autres dispositifs MIDI, veillez à utiliser des câbles MIDI de haute qualité, d'une longueur ne dépassant pas 15 mètres.

Procédure de mise sous tension

1. Assurez-vous que le volume sur votre système d'amplification et la commande [MASTER VOLUME] du SY55 soient réglés quasiment sur le niveau le plus bas avant de mettre sous tension.
2. Mettez le SY55 sous tension.
3. Mettez le système d'amplification sous tension.
4. Réglez minutieusement la commande du SY55 [MASTER VOLUME] et la commande de votre système d'amplification tout en jouant l'une des voix (voir "SELECTIONNER ET JOUER LES VOIX" à la page 13).

Les morceaux de démonstration

Le SY55 contient trois morceaux de démonstration que vous pourriez écouter après avoir installé votre système. Faites une pause et écoutez:

1. Enfoncez et relâchez les touches SEQUENCER [◀] et [▶] en même temps.
2. Appuyez sur la touche [ENTER] pour commencer la reproduction des morceaux de démonstration.
3. Appuyez sur la touche [EXIT] lorsque vous voulez arrêter la reproduction du morceau. Appuyez sur la touche [EXIT] une seconde fois pour revenir au mode précédent.

2. SELECTIONNER ET JOUER LES VOIX

Les banques de voix PRESET, INTERNAL et CARD

Voici une vue globale du système du SY55:

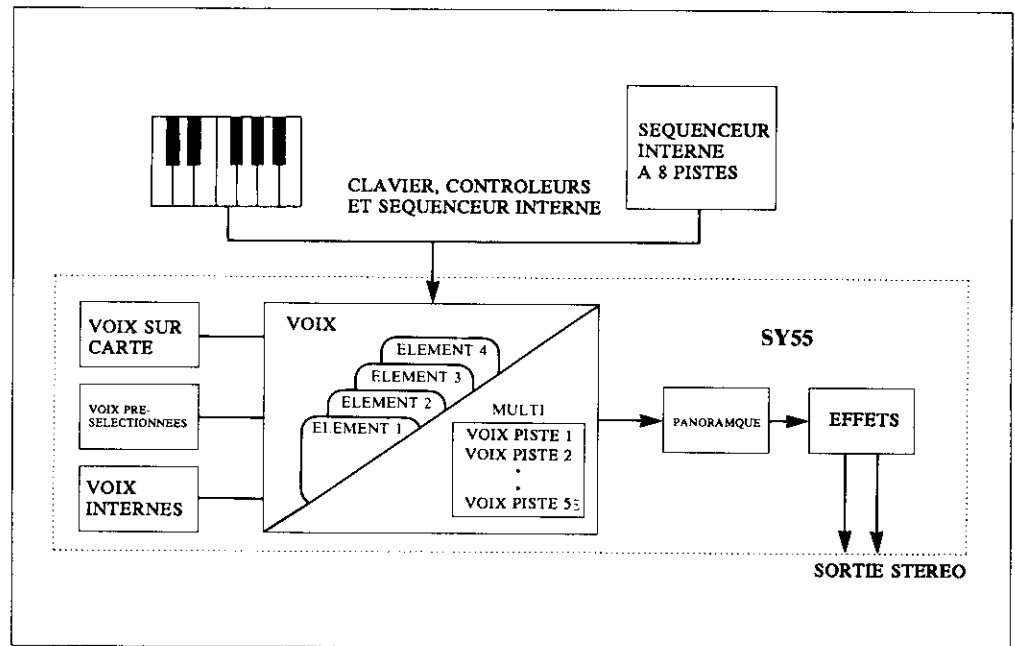

Veillez remarquer que les voix jouées par le SY55 peuvent provenir de trois sources différentes: la banque de voix PRESET, la banque de voix INTERNAL ou une banque de voix CARD.

PRESET

La banque de voix PRESET contient 64 voix pré-programmées en ROM (Read Only Memory) qui ne peuvent être effacées ou modifiées de quelque manière que ce soit. La banque de voix PRESET est représentée sur l'affichage par la lettre "P".

INTERNAL

La banque de voix INTERNAL est une zone de mémoire RAM dans laquelle vous pouvez mémoriser jusqu'à 64 voix que vous créez ou chargez à partir d'une carte de mémoire externe. La banque de voix INTERNAL est représentée sur l'affichage par la lettre "I".

CARD

La banque de mémoire CARD est une carte de mémoire MCD64 ou MCD32 YAMAHA (ou carte de voix pré-programmées) insérée dans la fente pour cartes DATA du SY55, située sur le panneau avant. Les cartes de mémoire sont utiles pour le stockage et le transport de voix que vous ou d'autres avez créées. Vous pouvez également stocker des jeux de voix similaires sur des cartes de mémoire différentes. Une carte de mémoire MCD32 permet le stockage de jusqu'à 64 voix. Une carte de mémoire MCD64 contient deux banques de 64 voix chacune, soit 128 voix par carte. La banque de voix CARD est représentée sur l'affichage par la lettre "C" (la seconde banque des cartes MCD64 est représentée par un "C" inversé).

N'importe quelle voix dans n'importe laquelle de ces banques de voix peut être sélectionnée et jouée lorsque le SY55 se trouve en mode VOICE PLAY.

● LISTE DES VOIX PRESELECTIONNEES

No.	EL*	Name	No.	EL	Name	No.	EL	Name
1	1	Piano	23	4	Big Band	45	2	VCO Lead
2	2	Voyager	24	2	Orch Brass	46	2	Spirit VCF
3	2	Pro55Brass	25	2	SynthBrass	47	2	OZ Lead
4	2	Elektrodes	26	1	Flute	48	4	Get Lucky
5	4	Zaratustra	27	1	Saxophone	49	4	Gamma Band
6	2	DawnChorus	28	2	FolkGuitar	50	2	Metal Reed
7	2	GX Dream	29	2	12 String	51	4	Modomatic
8	2	GrooveKing	30	2	MuteGuitar	52	2	DataStream
9	4	DistGuitar	31	2	SingleCoil	53	2	Mystichoir
10	4	ZenAirBell	32	1	Pick Bass	54	2	St.Michael
11	2	FullString	33	2	Thumb Bass	55	2	Scatter
12	4	Jazz Man	34	2	SynBadBass	56	2	Triton
13	2	ClassPiano	35	2	VCO Bass	57	4	Amazon
14	2	Rock Piano	36	2	Violin	58	2	StatinGlass
15	1	DX E.Piano	37	2	ChamberStr	59	4	BrassChime
16	2	Hard EP	38	2	VCF String	60	2	Piano Mist
17	2	Cry Clav	39	2	Nova Quire	61	4	Xanadu
18	2	Funky Clav	40	2	Vibraphone	62	2	WdBass Duo
19	2	Deep Organ	41	2	Takerimba	63		Drum set 1
20	2	Warm Organ	42	1	Gloken	64		Drum set 2
21	1	Trumpet	43	2	DigiBell			
22	4	Stab Brass	44	2	Oriental			

* EL= Nombre d'éléments, voir page 25

No.	Name	Comments
P01	Piano	Piano acoustique orthodoxe
P02	Voyager	Choeur avec "sizzle". Joue des accords longs
P03	Pro55Brass	Pad de cuivre analogique gras
P04	Elektrodes	Piano électrique doux
P05	Zaratustra	Grand orchestre. Volume des cuivres sur MW
P06	DawnChorus	Choeur avec souffle. MW atténue le souffle
P07	GX Dream	Une voix "punch" qui rappelle le GX1 YAMAHA
P08	GrooveKing	Voix synthétique funky classique, résonnante
P09	DistGuitar	Guitar lourde. Atténuation lente à feedback
P10	ZenAirBell	Combinaison de gong et de cloche
P11	FullString	Section de cordes, petite quand on joue léger et grande quand on joue fort.
P12	JazzMan	Trompette et basse partagées sur le clavier. MW fait apparaître les cors.
P13	ClassPiano	Grand piano classique.
P14	RockPiano	Piano épais. Parfait pour les accords.
P15	DX E.Piano	Piano électronique.
P16	Hard EP	Piano électrique avec attaque abrupte et tonalité dure.
P17	Cry Clav	Claves "wah" avec attaque résonnante.
P18	Funky Clav	Claves funky, épais.
P19	Deep Organ	Orgues rock.
P20	Warm Organ	Orgue riche et plein avec effet "Leslie".
P21	Trumpet	Trompette solo.
P22	Stab Brass	Section de cuivres pop, ténus
P23	Big Band	Grande section de cors à l'unisson. Joue par octaves. MW atténue la trompette solo.

No.	Name	Comments
P24	Orch Brass	Grande section de cuivres classiques avec panning.
P25	SynthBrass	Puissant pad de cuivres synthétisés.
P26	Flute	Le souffle est très marqué lorsque l'on joue fort.
P27	Saxophone	Saxo solo avec beaucoup de présence
P28	FolkGuitar	Guitare folk acoustique avec cordes d'acier.
P29	12 String	Guitare 12 cordes
P30	MuteGuitar	Guitare électrique étouffée.
P31	SingleCoil	Capteur de guitare électrique à un seul micro.
P32	Pick Bass	Basse pincée avec "punch".
P33	Thumb Bass	Jouer fort pour un son de basse pincée.
P34	SynBadBass	Basse synthétisée funky.
P35	VCO Bass	Basse analogique épaisse.
P36	Violin	Violon solo avec Vibrato sur aftertouch
P37	ChamberStr	Petite section de violons.
P38	VCF String	Cordes synthétisées analogiques. Brillance sur MW.
P39	Nova Quire	Choeur avec une attaque unique.
P40	Vibraphone	Vibraphone traditionnel avec trémolo sur MW.
P41	Takerimba	Marimba en bambou. Brillance sur MW.
P42	Glocken	Carillon. Brillance sur MW.
P43	DigiBell	Cloche synthétisée, spacieuse.
P44	Oriental	Orchestre oriental. Toucher léger pour section de cordes uniquement.
P45	VCO Lead	Voix solo en dents de scie, analogique.
P46	Spirit VCF	Voix de synthétiseur analogique avec mouvement de filtre ample et lent.
P47	OZ Lead	Son de synthétiseur doux.
P48	Get Lucky	Son épais de synthétiseur à onde carrée avec désaccordage sur MW.
P49	Gamma Band	Ensemble de percussions oriental, MW atténue les percussions métalliques et cloches.
P50	Metal Reed	Harmonica ou accordéon avec pitch bend par aftertouch.
P51	Modomatic	Choeur avec mouvement de filtre ample.
P52	DataStream	Idéal avec des notes longues.
P53	Mystichoir	Jouer de longs accords pour des notes décalées.
P54	St.Michael	Choeur avec cloches au relâchement.
P55	Scatter	Voix pour les notes en staccato et son de synthé filtré pour les timbres longs.
P56	Triton	Idéal avec de longs accords.
P57	Amazon	Large plage de toucher.
P58	SatinGlass	Voix synthétisée spacieuse, métallique.
P59	BrassChime	Cuivres filtrés avec carillon.
P60	Piano Mist	Cloche piano. MW transforme le son en voix filtrée staccato.
P61	Xanadu	Flûte solo multi-timbres.
P62	WdBass Duo	Basse et piano.
P63	Drum Set 1	Jeu de percussions comprenant des sons de basse et des effets.
P64	Drum Set 2	Jeu de percussions comprenant des sons de basse et des effets.

Sélectionner le mode VOICE PLAY, une banque de voix, une voix

1. Si le mode VOICE PLAY n'est pas déjà sélectionné, — dans ce cas, le voyant à LED de la touche [VOICE] est allumé et "VOICE PLAY" est affiché dans le haut de l'écran —, appuyez sur la touche [VOICE] pour le sélectionner.

```
VOICE PLAY
P01 Piano
```

2. La touche [MEMORY] est utilisée pour sélectionner la banque de voix souhaitée. Si aucune carte de mémoire n'est insérée dans la fente DATA, la touche [MEMORY] sélectionne alternativement les banques de voix PRESET et INTERNAL — ce qui est indiqué par la première lettre du nombre de voix sur la ligne inférieure de l'écran.

 →

```
VOICE PLAY
I _ Piano
```

 →

```
VOICE PLAY
C _ Piano
```

 →

```
VOICE PLAY
P _ Piano
```

Les touches [INTERNAL], [CARD] et [PRESET] sont utilisées pour sélectionner la banque de voix souhaitée. Si aucune carte de mémoire n'est insérée dans la fente DATA, le fait d'appuyer sur la touche [CARD] n'aura pas d'effet. Si une carte de mémoire à deux banques comme la MCD64 est insérée dans la fente DATA et que les deux banques de la carte sont correctement formatées (section "REFERENCE, page 138), la touche [CARD] sélectionne alternativement la banque 1 (indiquée par "C" sur l'écran) ou la banque 2 (indiquée par "0" sur l'écran).

3. Utilisez les touches [-1/NO] et [+1/YES] pour sélectionner la voix souhaitée dans la banque actuellement sélectionnée. Maintenez la touche [-1/NO] et [+1/YES] enfoncée pour un défilement continu dans le sens spécifié. Vous pouvez sélectionner directement toute voix en entrant son numéro à l'aide des touches numériques et en appuyant sur [ENTER]. Le chiffre entré clignote jusqu'à ce que vous appuyez sur la touche [ENTER], indiquant qu'une nouvelle voix vient d'être sélectionnée mais n'a pas encore été rappelée.

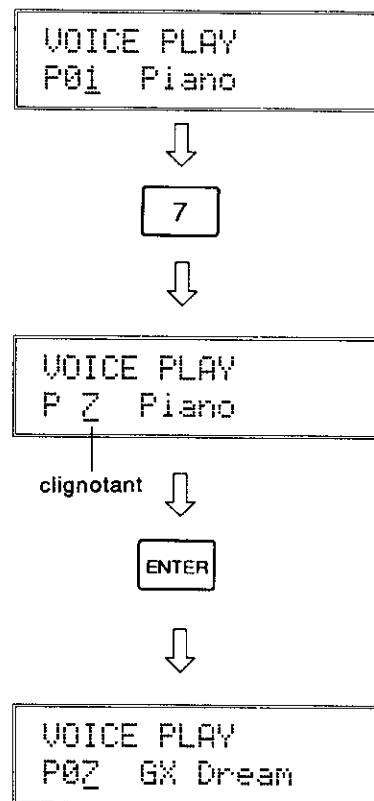

Technique spéciale: Si vous appuyez sur la touche [SELECT/HOLD] en mode Voice Play, "Hold" apparaît dans le coin supérieur droit de l'affichage. Cette fonction "maintient" le chiffre de la dizaine du numéro de voix de telle sorte que, si vous appuyez sur une touche numérique, seul le chiffre des unités se modifiera et vous pourrez appeler directement la voix correspondante sans devoir appuyer sur la touche [ENTER]. Si, par exemple, vous appuyez sur la touche [SELECT/HOLD] lorsque vous sélectionnez une voix de la troisième dizaine, appuyez sur la touche numérique [1] pour sélectionner immédiatement le numéro de voix 31, sur la touche [5] pour sélectionner le numéro de voix 35, etc. Le mode "Hold" peut être désactivé en appuyant sur la touche [SELECT/HOLD] une seconde fois.

4. Jouez la voix sélectionnée au moyen de votre SY55.

Si vous n'obtenez aucun son à ce stade:

- Assurez-vous que votre système d'amplification est bien sous tension et que le volume est réglé à un niveau adéquat.
- Assurez-vous que la commande MASTER VOLUME soit réglée sur un niveau adéquat.
- Contrôlez toutes les connexions.

Les numéros de voix 63 et 64 sont des voix de percussions

Alors que la plupart des voix du SY55 possèdent une configuration à 1, 2 ou 4 éléments (nous en apprendrons davantage sur les éléments dans la section "EDITER LES VOIX", à partir de la page 35), les voix 63 et 64 de n'importe quelle banque de voix sont des voix de percussions spéciales qui présentent une configuration à 61 éléments. Chaque élément, dans ce cas, correspond à une touche différente du clavier. Toute une série de formes d'onde de percussions peuvent être assignées aux différents éléments/touches et manipulés comme une seule voix — c'est-à-dire que chaque touche joue un instrument différent dans le "drum set".

Les voix de percussions sont particulièrement utiles dans les modes MULTIPLAY et séquenceur décrits dans les deux sections suivantes.

• Voice 63: Drum Set 1

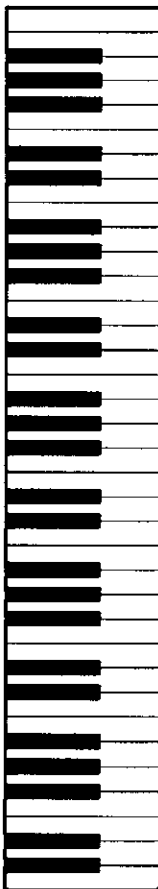

Key	Wave Name	No.	Key	Wave Name	No.
			C6	Syn Bass	P28
			B5	Syn Bass	P28
A#5	Syn Bass	P28	A5	Syn Bass	P28
G#5	Syn Bass	P28	G5	Syn Bass	P28
F#5	Syn Bass	P28	F5	Syn Bass	P28
			E5	Syn Bass	P28
D#5	Syn Bass	P28	D5	Syn Bass	P28
C#5	Syn Bass	P28	C5	Syn Bass	P28
			B4	Bulb	P57
A#4	Vocal Ga	P53	A4	Vocal Ga	P53
G#4	Bell Mix	P58	G4	Bottle	P51
F#4	Bottle	P51	F4	Bottle	P51
			E4	Styroll	P56
D#4	Shaker	P74	D4	Ride	P71
C#4	Bamboo	P54	C4	Vibe NP	P50
			B3	Vibe NP	P50
A#3	Claps	P72	A3	Claps	P72
G#3	Popping	P26	G3	Popping	P26
F#3	Tube	P52	F3	Tube	P52
			E3	Tube	P52
D#3	Ride	P71	D3	Ride	P71
C#3	Crash	P70	C3	Crash	P70
			B2	HH open	P69
A#2	Crash	P70	A2	HH closed	P68
G#2	Shaker	P74	G2	Cowbell	P73
F#2	Claps	P72	F2	Tom 1	P66
			E2	SD 1	P62
D#2	Rim	P65	D2	Tom 1	P66
C#2	SD 2	P63	C2	Tom 1	P66
			B1	Tom 1	P66
A#1	SD 3	P64	A1	BD 1	P59
G#1	BD 2	P60	G1	Tom 2	P67
F#1	Tom 2	P67	F1	Tom 2	P67
			E1	Tom 2	P67
D#1	BD 3	P61	D1	BD 3	P61
C#1	BD 2	P60	C1	BD 2	P60

• Voice 64: Drum Set 2

Key	Wave Name	No.	Key	Wave Name	No.
			C6	Syn Bass	P28
			B5	Syn Bass	P28
A#5	Syn Bass	P28	A5	Syn Bass	P28
G#5	Syn Bass	P28	G5	Syn Bass	P28
F#5	Syn Bass	P28	F5	Syn Bass	P28
			E5	Syn Bass	P28
D#5	Syn Bass	P28	D5	Syn Bass	P28
C#5	Syn Bass	P28	C5	Syn Bass	P28
			B4	Bulb	P57
A#4	Vocal Ga	P53	A4	Vocal Ga	P53
G#4	Bell Mix	P58	G4	Bottle	P51
F#4	Bottle	P51	F4	Bottle	P51
			E4	Styroll	P56
D#4	Shaker	P74	D4	Ride	P71
C#4	Bamboo	P54	C4	Vibe NP	P50
			B3	Vibe NP	P50
A#3	Claps	P72	A3	Claps	P72
G#3	Popping	P26	G3	Popping	P26
F#3	Tube	P52	F3	Tube	P52
			E3	Tube	P52
D#3	Ride	P71	D3	Ride	P71
C#3	Crash	P70	C3	Crash	P70
			B2	HH open	P69
A#2	Crash	P70	A2	HH closed	P68
G#2	Shaker	P74	G2	Cowbell	P73
F#2	Claps	P72	F2	Tom 2	P67
			E2	SD 2	P63
D#2	Rim	P65	D2	Tom 2	P67
C#2	SD 1	P62	C2	Tom 2	P67
			B1	Tom 2	P67
A#1	SD 3	P64	A1	BD 2	P60
G#1	BD 1	P59	G1	Tom 1	P66
F#1	Tom 1	P66	F1	Tom 1	P66
			E1	Tom 1	P66
D#1	BD 3	P61	D1	BD 3	P61
C#1	BD 1	P59	C1	BD 1	P59

3. LE MODE MULTI PLAY

Systeme MULTI PLAY de base

Le mode MULTI PLAY (multi-timbre) permet d'assigner différentes voix à un maximum de 16 canaux MIDI différents. Ceci vous permet d'enregistrer des compositions multi-voix à l'aide du séquenceur 8 pistes interne du SY55 ou un séquenceur externe si vous le souhaitez.

Voici un exemple de configuration (réglage multi-play présélectionné "POP")

● (MULTI PO1) * MULTI PO1: Instruments POP et assignation des canaux

Voix canal 1:	Pick Bass
Voix canal 2:	Deep Organ
Voix canal 3:	Trumpet
Voix canal 4:	Saxophone
Voix canal 5:	off
Voix canal 6:	off
Voix canal 7:	off
Voix canal 8:	Drum Set 2
Voix canal 9:	off
:	:
Voix canal 16:	off

En plus des 16 configurations MULTI PLAY présélectionnées, 16 emplacements de mémoire interne sont à votre disposition pour recevoir des configurations "MULTI-PLAY complètes avec assignations voix-canaux, volume des différentes voix, décalage de note, accordage, positionnement panoramique et effets. Ceci vous permet de créer jusqu'à 16 "orchestres" originaux avec différentes combinaisons de voix que vous pouvez rappeler chaque fois que vous en avez besoin. Les configurations MULTI PLAY peuvent également être mémorisées sur des cartes de mémoire externes de la même manière que les voix ordinaires.

Mode MULTI PLAY, sélection de banque et de configuration

Le mode MULTI PLAY, les banques de mémoire et les configurations MULTI PLAY individuelles sont sélectionnées de la même manière que les voix du SY55:

- [MULTI] pour sélectionner le mode MULTI PLAY.
- [INTERNAL], [CARD] ou [PRESET] ou touches numériques, puis [ENTER] pour sélectionner la banque de mémoire souhaitée.
- [-1/NO] et [+1/YES] ou touches numériques, puis [ENTER] pour sélectionner la configuration MULTI PLAY souhaitée ([ENTER] + [DATA ENTRY]) fonctionne également.

Polyphonie MULTI PLAY et allocation dynamique de notes

Etant donné que le SY55 peut produire un maximum de 16 notes en même temps (polyphonie à 16 notes), le nombre de notes simultanées pouvant être produites par chaque voix dans une configuration MULTI PLAY dépend du nombre de voix jouées simultanément. Si toutes les 16 voix sont jouées en même temps, chacune d'elles ne peut produire qu'une seule note. Si, par contre, une seule voix est jouée, la fonction d'allocation dynamique de notes du SY55 permet de jouer 16 notes de cette voix simultanément, même si 16 voix sont assignées.

Le SY55 possède également une fonction RESERVED NOTE (note réservée) qui vous permet de spécifier un nombre minimum de notes pour chaque voix (section "REFERENCE", page 110).

Contrôler et modifier les assignations de voix MULTI PLAY

Voici comment vous pouvez voir quelles voix sont assignées aux différents canaux dans n'importe quelle configuration MULTI PLAY et changer temporairement les assignations de voix pour essayer avec d'autres voix.

1. Lorsque vous sélectionnez le mode MULTI PLAY pour la première fois en appuyant sur la touche [MULTI], un affichage similaire à celui reproduit ci-dessous apparaît.

```
MULTI PLAY
P01 P0F
```

A ce stade, vous pouvez utiliser les touches [-1/NO] et [+1/YES] ou touches numériques, puis [ENTER] pour sélectionner n'importe laquelle des 16 configurations MULTI PLAY dans la banque actuellement sélectionnée.

2. Si vous appuyez sur la touche [PAGE ◀] ou [PAGE ▶] après avoir sélectionné la configuration MULTI PLAY souhaitée, un affichage similaire à celui-ci apparaît:

```
<Pick Bass >
CH 1=P32
```

Cet affichage vous permet de voir et de changer les voix assignées à chaque canal. Dans l'affichage ci-dessus, "CH 1=P01" sur la ligne inférieure indique que la voix P01 est assignée au canal 1 (CH1). La voix P32 est "Pick Bass" ainsi que cela est indiqué sur la ligne supérieure de l'affichage. Remarquez le trait du curseur sous le "1" de "CH 1".

3. Lorsque le trait du curseur est positionné en dessous du paramètre de canal (CH), les touches [-1/NO] et [+1/YES] ou touches numériques, puis [ENTER] peuvent être utilisées pour sélectionner n'importe lequel des 16 canaux MIDI et voir quelles voix sont assignées à chacun.

4. Lorsque vous en avez terminé avec les assignations de voix, vous pouvez repasser en mode MULTI PLAY en appuyant soit sur la touche [PAGE ◀] ou [PAGE ▶] ... ou vous pouvez continuer et changer temporairement une ou plusieurs assignations de voix comme cela est décrit dans les paragraphes suivants.
5. Pour changer une assignation de voix, sélectionnez d'abord le canal auquel la nouvelle voix sera assignée, comme cela est décrit dans les étapes précédentes.
6. Déplacez le curseur sur le paramètre de voix en appuyant sur la touche [◁]. Le trait du curseur doit être à présent sous le numéro de voix.
7. Utilisez les touches [-1/NO] et [+1/YES] ou touches numériques, puis [ENTER] pour sélectionner la nouvelle voix pour ce canal ou désactivez le canal (en décrémentant en dessous du numéro de voix 01). Différentes banques de mémoire peuvent être sélectionnées en utilisant la touche [MEMORY].

```

<*****>
      CH 1=off
    
```

8. Pour assigner une nouvelle voix à un canal différent, déplacez simplement le curseur au paramètre de canal en appuyant sur la touche [◀] et répétez la procédure ci-dessus.

Remarque: Cette fonction sert essentiellement au contrôle des assignations de voix et aux changements provisoires pour essayer des voix différentes dans une configuration MULTI PLAY. Les changements d'assignation de voix sont seulement provisoires et les assignations de voix originales sont rétablies dès qu'une configuration MULTI PLAY différente ou un autre mode est sélectionné. Des changements permanents peuvent être réalisés en mode MULTI PLAY EDIT, décrit ci-après.

Créer une configuration MULTI PLAY originale

Dans cette section, nous allons essayer de créer une configuration MULTI PLAY simple que nous appellerons "Jazz Quartet" et qui se composera des voix suivantes:

Canal 1P01 Piano
Canal 2P62 WdBass Duo
Canal 3P40 Vibraphone
Canal 4P63 Drum Set 1
Canaux 5 ... 16désactivés

Remarque: P62 WdBass Duo est en fait une voix partagée avec basse entre C-2 et E3 et piano sur toutes les touches supérieures, jusqu'à G8.

1. Si le mode MULTI PLAY n'est pas déjà sélectionné, appuyez sur [MULTI] pour le sélectionner.
2. Utilisez les touches [MEMORY], [-1/NO] et [+1/YES] pour sélectionner la configuration MULTI PLAY I01.

```
MULTI PLAY
I01 POP
```

3. Appuyez sur [EDIT/COMPARE] pour passer en mode MULTI PLAY.
4. Si un affichage similaire à celui reproduit ci-dessous n'apparaît pas, appuyez sur la touche [JOB], puis sur la touche numérique [1] et enfin sur la touche [ENTER] pour le sélectionner. Les touches [PAGE ◀] et [PAGE ▶] sont utilisées pour localiser les fonctions dans n'importe quel mode d'édition. L'utilisation des numéros de fonction constitue souvent la façon la plus rapide d'accéder à une fonction d'édition spécifique. - section "REFERENCE", page 52).

```
<Pick Bass >CH 1
▶P32 P19 P21 P27
```

Ceci est l'affichage pour la fonction d'assignation des voix du mode MULTI PLAY EDIT (section "REFERENCE", page 108).

5. Les touches du curseur [◀] et [▶] sont utilisées pour déplacer le curseur (▶) sur le canal souhaité (un numéro de canal entre CH1 et CH16 apparaît dans le coin supérieur droit de l'affichage), et la commande [DATA ENTRY] ou les touches [-1/NO] et [+1/YES] ou touches numériques, puis [ENTER] sont utilisées pour assigner la voix souhaitée du canal sélectionné.
 - Avec le curseur à la position du canal 1, assurez-vous que la voix P01 (Piano) est bien sélectionnée.
 - Déplacez le curseur sur la position du canal 2 en appuyant sur [▶], puis sélectionnez la voix P62 (WdBass Duo).
 - Déplacez le curseur sur la position du canal 3 en appuyant sur [▶], puis sélectionnez la voix P40 (Vibraphone).
 - Déplacez le curseur sur la position du canal 4 en appuyant sur [▶], puis sélectionnez la voix P63 (Drum Set 1).

- Déplacez le curseur sur les positions de tous les canaux restants (5 ... 16) et désactivez-les en maintenant la touche [-1/NO] enfoncée jusqu'à ce que l'affichage "off" apparaisse. Remarquez que le curseur peut alors être déplacé au-delà de la fin de l'écran d'affichage pour donner accès aux canaux restants par groupes de quatre.

```

<Piano      >CH 1
▶P01 P62 P40 P63
    
```

6. Appuyez sur la touche [PAGE ►] pour passer à la fonction suivante du mode MULTI PLAY EDIT: Volume (section "REFERENCE", page 108).

```

Volume      CH 1
▶127 127 127 127
    
```

7. La fonction de volume fonctionne de manière similaire à la fonction d'assignation de voix décrite ci-dessus. Les touches du curseur [◀] et [▶] sont utilisées pour sélectionner le canal/voix pour lequel le volume doit être ajusté, puis la commande [DATA ENTRY] ou les touches [-1/NO] et [+1/YES] ou touches numériques, puis [ENTER] sont utilisées pour fixer le volume souhaité. Un réglage de "0" ne produit pas de son tandis qu'un réglage de "127" produit un volume maximum.

Avec la configuration Jazz Quartet, le son relativement doux de basse tend à être couvert par les autres instruments, aussi laissez son réglage de volume sur le maximum, 127 et abaissez le volume des trois autres voix à environ 110.

```

Volume      CH 1
▶110 127 110 110
    
```

Volume

Piano	110
WdBass Duo	127
Vibraphone	110
Drum Set 1	110

8. Appuyez sur la touche [JOB], numériques [5] et [ENTER] trois fois pour passer à la fonction Note réservée (section "REFERENCE", page 110). Nous n'utiliserons pas les fonctions Décalage de note et Accordage (section "REFERENCE", page 109) pour cette configuration, étant donné que nous n'avons pas besoin d'accorder ou de transposer la hauteur de n'importe laquelle des voix dans la configuration Jazz Quartet.

```

ReserveNote CH 1
▶ 0 0 0 0
    
```

- L'utilisation principale de la fonction Note réservée est d'assurer qu'un nombre minimum de notes soit disponible pour des instruments spécifiques, même dans les cas où moins de notes seraient normalement disponibles. Dans ce cas, vous allons régler le canal 1 (Piano) sur 8 étant donné qu'en jazz, le piano a tendance à jouer beaucoup d'accords "épais" et le canal 3 (Vibraphone) sur 2, ce qui est suffisant pour les phrases à deux mains. Ceci signifie simplement qu'il y aura toujours au moins 8 notes disponibles pour le piano et 2 notes disponibles pour le vibraphone (le vibraphone utilise deux éléments: 2 éléments x 2 notes = 4), quel que soit le nombre de notes simultanées jouées par la basse ou la batterie. Si le nombre total de notes jouées dépasse 16 à un moment donné, les notes de voix de basse et de batterie seront tronquées, mais pas celles de piano ou de vibraphone.

Notes réservées

Piano	8
WdBass Duo	0
Vibraphone	4
Drum Set 1	0

Les touches du curseur [◀] et [▶] sont utilisées pour sélectionner le car voix, puis la commande [DATA ENTRY] et les touches [-1/NO] et [+1/YES] ou touches numériques, puis [ENTER] sont utilisées pour fixer le nombre de notes réservées.

- Appuyez sur la touche [PAGE ▶] pour passer à la fonction suivante du mode MULTI PLAY EDIT: Pan (section "REFERENCE", page 110).

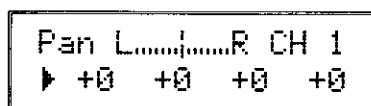

- Cette fonction permet de positionner chaque voix de la configuration individuelle dans le panorama stéréo (vous ne pourrez entendre le résultat que si vous utilisez un système d'amplification stéréo alimenté par les prises OUTPUT R et L/MONO du SY55).

Comme toujours, les touches du curseur [◀] et [▶] sont utilisées pour sélectionner la voix/canal pour laquelle la position panoramique doit être réglée, puis la commande [DATA ENTRY] ou les touches [-1/NO] et [+1/YES] ou touches numériques, puis [ENTER] sont utilisées pour fixer la position panoramique.

La ligne supérieure de l'écran affiche également une représentation graphique du panorama stéréo avec "L" pour représenter la gauche et "R" pour représenter la droite. Lorsque vous modifiez la position panoramique de la voix, la barre verticale apparaît à la position correspondante sur la représentation graphique.

Réglez les positions panoramiques des voix Jazz Quartet comme suit:

Pan

Piano	-17 (à mi-chemin à gauche)
WdBass Duo	-9 (légèrement à gauche)
Vibraphone	+17 (à mi-chemin à droite)
Drum Set 1	+5 (légèrement à droite)

- Appuyez deux fois sur la touche [PAGE ▶] pour passer à la fonction Niveau d'effet (section "REFERENCE", page 111).

```
EF Level   CH 1
▶100 100 100 100
```

- La fonction Niveau d'effet fixe individuellement le niveau d'effet pour chaque voix de la configuration. A présent, vous devriez savoir comment déplacer le curseur et effectuer les réglages.

Réglez le niveau d'effet des quatre voix à 100 (ceci est équivalent aux réglages de niveau d'effet d'une voix simple).

Niveau d'effet

```
Piano .....100
WdBass Duo .....100
Vibraphone .....100
Drum Set 1 .....100
```

Un effet de réverbération "hall" est déjà sélectionné pour la configuration MULTI PLAY I01, aussi nous ne nous occuperons pas des nombreux réglages possible pour l'instant (section "REFERENCE", page 86).

- Appuyez deux fois sur la touche [PAGE ►] pour passer à la fonction Nom de MULTI (section "REFERENCE", page 113).

```
MULTI Name
"POF" "
```

- C'est ici que nous donnons un nom à notre configuration MULTI PLAY: "Jazz Quart". La fonction nom de MULTI permet d'assigner un nom composé de 10 caractères maximum à la configuration actuellement sélectionnée. Utilisez les touches du curseur [◀] et [▶] pour placer le trait du curseur sous le caractère à changer, puis utilisez la commande [DATA ENTRY] ou les touches [-1/NO] et [+1/YES] pour sélectionner le caractère souhaité. Continuez jusqu'à ce que le nom entier ait été programmé.
- Appuyez sur [MULTI] pour quitter le mode d'édition et retourner au mode MULTI PLAY. La lettre "E" inversée qui apparaît à droite du numéro de voix indique que la configuration MULTI PLAY a été éditée.

Attention!!: Si vous sélectionnez une configuration MULTI PLAY différente ou un autre mode à ce stade, la configuration MULTI PLAY éditée sera effacée. Afin de conserver une configuration éditée, vous devez la mémoriser dans un emplacement de mémoire INTERNAL ou CARD, ainsi que nous le verrons à la section suivante. En ce qui concerne une méthode spéciale de rappel d'un réglage multi-timbre perdu de cette manière, voir "MULTI RECALL", page 113.

Mémoriser une configuration MULTI PLAY éditée

A présent que vous avez créé votre première configuration MULTI PLAY — "Jazz Quart" — vous souhaitez probablement la mémoriser dans l'un des 16 emplacement de mémoire MULTI PLAY internes ou dans un emplacement sur une carte de mémoire.

- Après avoir mis le mode EDIT en service, en enclenchant la touche [MULTI], appuyez sur la touche [STORE/COPY]. L'affichage suivant apparaît:

```
STORE I01
→I01:POP
```

Le numéro de mémoire MULTI PLAY sur la ligne supérieure indique la configuration source — c'est-à-dire "Jazz Quart", la configuration que nous venons de créer. Le numéro MULTI PLAY après la flèche sur la ligne inférieure est la configuration cible — c'est-à-dire l'emplacement de mémoire dans lequel nous allons mémoriser la configuration éditée.

2. L'emplacement de mémoire cible peut être changé au moyen des touches [DATA ENTRY], [+1/YES] et [-1/NO] ou touches numériques, puis [ENTER]. La touche [INTERNAL] et [CARD] peut être utilisée pour changer de banque, si nécessaire (évidemment, vous ne pouvez rien mémoriser dans la banque PRESET, ni sur une carte, si aucune carte n'est insérée).
3. Lorsque vous avez accompli la sélection de l'emplacement de mémoire cible, appuyez sur [ENTER].

```
STORE I01  Sure?
→I01:POP
```

"Sure?" apparaît sur la ligne supérieure de l'affichage pour vous demander de confirmer votre intention de mémoriser dans l'emplacement cible sélectionné. Cette étape de confirmation est importante parce que, lorsque vous effectuez la mémorisation, les données qui se trouvaient éventuellement déjà dans l'emplacement cible sont effacées et remplacées par les nouvelles données.

4. Appuyez sur [+1/YES] pour confirmer et exécuter l'opération de mémorisation ou sur [-1/NO] pour annuler. "Executing!" apparaît sur l'affichage pendant la mémorisation et "Completed!" apparaît brièvement lorsque l'opération de mémorisation est terminée.

```
Executing!
```

```
Completed!
```

Votre configuration MULTI PLAY "Jazz Quart" a maintenant été mémorisée et elle peut être rappelée chaque fois que cela est nécessaire.

Remarque: Voir la section MESSAGES D'ERREUR en page 144 pour obtenir des renseignements sur les messages d'erreur apparentés à la carte-mémoire.

Conclusion

Si vous avez suivi toutes les explications et instructions de cette section, vous avez fait bien plus que de programmer votre première configuration MULTI PLAY. Vous avez appris les procédures de programmation les plus importantes du SY55 et, en conséquence, devriez pouvoir aborder avec aisance la section d'apprentissage suivante.

Il y a quelques fonctions et caractéristiques du mode MULTI PLAY que nous n'avons pas abordées dans cette section d'apprentissage. Reportez-vous à la section "REFERENCE" pour davantage de détails.

4. ENREGISTREMENT ET REPRODUCTION AVEC LE SEQUENCEUR

Dans la section précédente, nous avons vu le mode Multi Play du SY55 et la manière de créer des configurations Multi Play originales. Dans cette section, nous allons voir comment le séquenceur du SY55 peut être utilisé pour enregistrer les différentes parties d'une composition musicale et contrôler les instruments correspondants d'une configuration Multi Play. Le séquenceur du SY55 peut contenir 8 morceaux "séparés", avec un nom de morceau pour chacun (section "REFERENCE", page 127), qui peuvent être sélectionnés et enregistrés ou joués à volonté. Des morceaux complets peuvent être stockés sur des cartes de mémoire externes (section "REFERENCE", pages 140 et 141).

L'interface Séquenceur/ Multi Play

Le séquenceur du SY55 possède 8 pistes séparées, pouvant contrôler chacune un instrument Multi-Play séparé. L'instrument commandé par chaque piste est déterminé par les assignations de canal MIDI de la configuration Multi Play (section "REFERENCE", page 119). Normalement, les pistes 1 à 8 du séquenceur sont assignées aux canaux de transmission MIDI de numéros correspondants de telle sorte que les pistes 1 à 8 contrôlent les instruments Multi Play assignés aux canaux MIDI 1 à 8, respectivement.

Dans l'exemple ci-dessous, la configuration Multi Play pré-sélectionnée P01 ("POP") est sélectionnée. Dans la configuration "POP", la basse, l'orgue, la trompette et le saxophone sont assignés aux canaux 1 à 4, les canaux 5 à 7 sont désactivés, les percussions sont assignées au canal 8 et les canaux 9 à 16 sont désactivés. Nous avons donc 5 instruments actifs qui seront contrôlés par les pistes correspondantes du séquenceur.

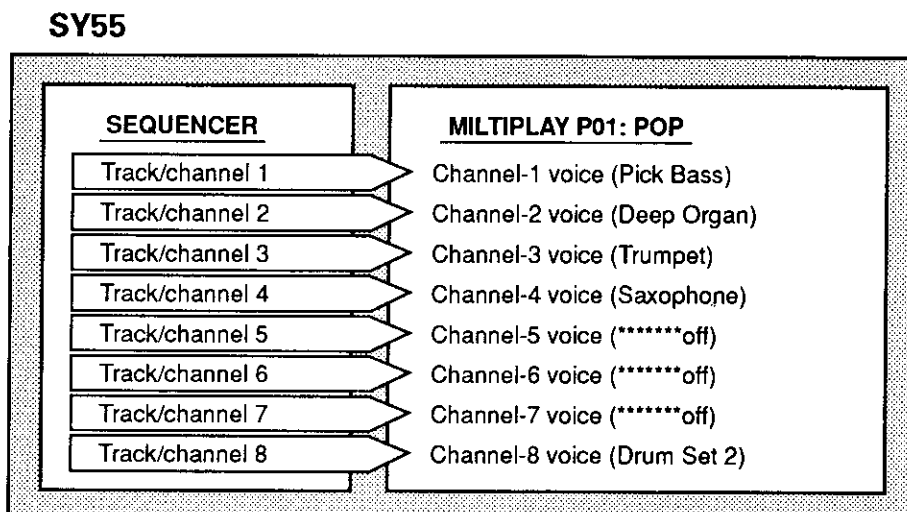

Il y a deux manières fondamentales d'enregistrer au moyen du séquenceur — en temps réel ou pas à pas. Ces deux méthodes sont décrites ci-dessous.

Enregistrement en temps réel: Remplacement et supplément

L'enregistrement en temps réel vous permet d'enregistrer directement tout ce que vous jouez sur le clavier, de capter le timing spontané, la dynamique du clavier et l'actionnement des commandes. Le mode d'enregistrement en temps réel ressemble, en fait, à l'enregistrement sur un enregistreur à bande conventionnel. L'enregistrement en temps réel convient particulièrement pour les parties que vous pouvez facilement jouer sur le clavier et pour les passages dans lesquels vous souhaitez conserver le caractère humain d'un timing naturellement variable et d'autres facteurs musicaux.

1. Avant d'enregistrer, appuyez sur la touche [MULTI] et sélectionnez la configuration Multi Play que vous avez l'intention d'utiliser, puis appuyez sur la touche [SEQ] pour entrer en mode Séquenceur.
2. A ce moment, vous vous trouvez en mode Sequencer Play. Le trait du curseur est sous le paramètre "SONG" (numéro de morceau) et vous pouvez utiliser la commande [DATA ENTRY], les touches [-1/NO] et [+1/YES] ou les touches numériques et [ENTER] pour sélectionner le numéro de morceau que vous souhaitez enregistrer (1 à 8).

```
SONG 1:NewSong
M001 T120 4/ 4
```

3. Appuyez sur la touche [RECORD]. Le voyant de la touche [RECORD] s'allume et un affichage similaire à celui reproduit ci-dessous apparaît.

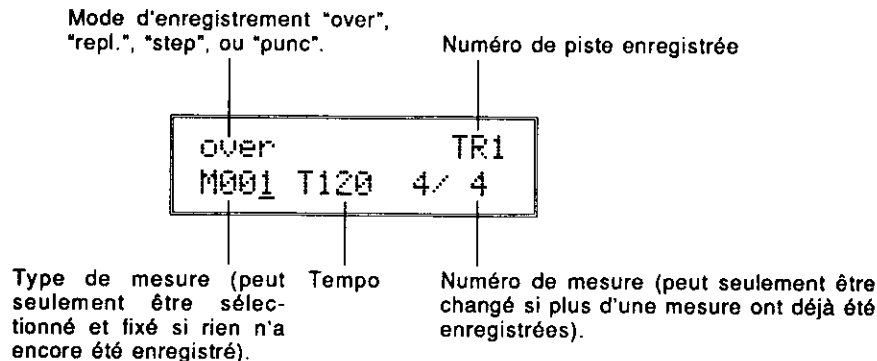

4. Utilisez les touches [◀] et [▶] pour déplacer le trait du curseur sous le paramètre dans le coin supérieur droit de l'affichage et utilisez la commande [DATA ENTRY] ou les touches [-1/NO] et [+1/YES] pour sélectionner le mode d'enregistrement "rpl" (remplacement) ou "over" (supplément).

Le mode d'enregistrement avec remplacement

Tout ce qui est enregistré dans ce mode remplace les données préalablement enregistrées. C'est-à-dire que les données qui se trouvaient éventuellement déjà sur la piste sélectionnée sont effacées et remplacées par les nouvelles données.

Le mode d'enregistrement avec supplément

Tout ce qui est enregistré dans ce mode s'ajoute aux données préalablement enregistrées. Le résultat est une combinaison des anciennes et des nouvelles données.

- Si nécessaire les paramètres de tempo et de mesure peuvent également être fixés à ce stade. La mesure ne peut être réglée que si rien n'a encore été enregistré dans le morceau en cours. Vous pouvez commencer à enregistrer à partir de n'importe quel numéro de mesure dans la plage de mesures déjà enregistrées en réglant le paramètre de mesure en conséquence. Le tempo peut être fixé avant d'enregistrer chaque piste. Ceci est utile parce que vous pouvez ainsi enregistrer des passages plus difficiles avec un tempo plus lent et réduire ainsi la probabilité de fautes.

Type de mesure

Pour spécifier le type de mesure, vous pouvez déplacer le curseur sur le numérateur ou le dénominateur de la fraction afin de fixer ces deux valeurs séparément. Les types de mesure disponibles vont de 1/4 à 4/4, de 1/8 à 8/8 et de 1/16 à 16/16.

- Sélectionnez la piste que vous souhaitez enregistrer en appuyant sur la touche appropriée (TR1..TR8, en vert en dessous des touches numériques) tout en maintenant la touche [SELECT]. Un affichage similaire à celui reproduit ci-dessous apparaît pendant que la touche [SELECT] est maintenue.

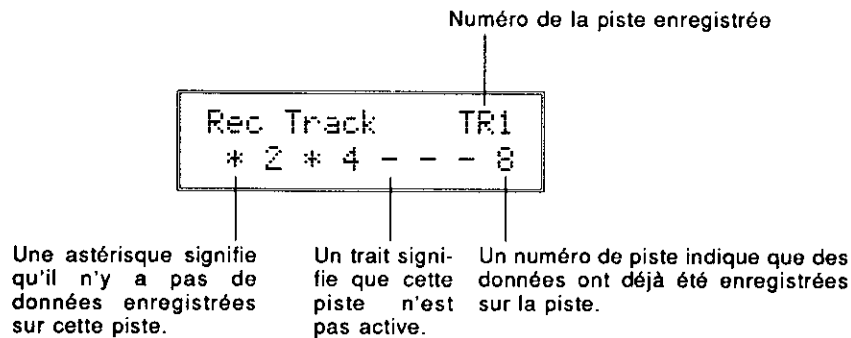

Lorsque la piste choisie a été sélectionnée, l'instrument correspondant dans la configuration Multi Play actuellement sélectionnée est entendu, si vous jouez sur le clavier.

- Appuyez sur la touche [RUN] et commencez à enregistrer après deux mesures pour rien. Ces deux mesures "pour rien" sont indiquées visuellement sur l'écran par des numéros de mesure négatifs. Si une mesure 4/4 a été sélectionnée, le compte à rebours va donc de -8 à 0, tandis que si une mesure 8/8 est sélectionnée, le compte à rebours va de -16 à 0. Le "clic" du métronome est également entendu pour autant que la fonction "CLICK SELECT" soient réglée correctement (section "REFERENCE", page 118) et la commande [CLICK VOLUME] du panneau arrière est réglée à un niveau approprié. Après le compte-à-rebours, le numéro de mesure augmente à mesure que l'enregistrement progresse. Le voyant de la touche [RUN] clignote également pour indiquer le tempo — en rouge pour le premier temps de chaque mesure et en vert pour les autres temps de la mesure.
- Lorsque vous avez terminé de jouer la partie pour la piste actuellement sélectionnée, appuyez sur la touche [STOP] afin d'arrêter l'enregistrement. Les voyants des touches [RUN] et [RECORD] s'éteignent et le message "Executing!" apparaît brièvement sur l'affichage pendant que les données enregistrées sont assimilées. Après cela, le SY55 revient en mode Sequencer Play.

SONG 1:NewSong

M001 T120 4/4

- Vous pouvez à présent écouter la partie que vous venez d'enregistrer en appuyant sur la touche du séquenceur [◀] (voir illustration ci-dessous) pour revenir à la première mesure, puis sur la touche [RUN]. Vous pouvez également utiliser les touches d'avance et de recul pour vous positionner à n'importe quelle mesure et écouter l'enregistrement à partir de cet endroit.

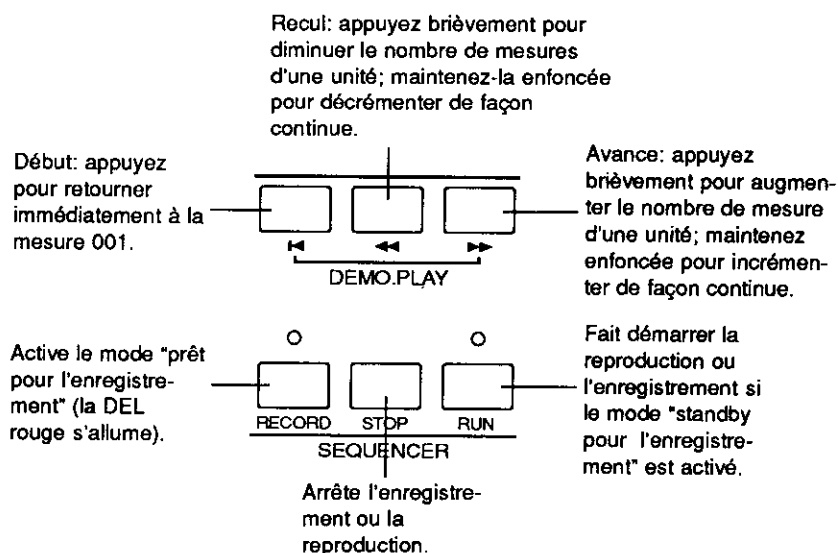

La reproduction s'arrête automatiquement lorsque la fin de la séquence enregistrée est atteinte ou elle peut être interrompue à tout moment d'une pression sur la touche [STOP].

- Lorsque vous êtes satisfait de la première piste, repassez au point 5 et sélectionnez une nouvelle piste à enregistrer. Continuez ainsi jusqu'à ce que votre composition soit terminée. Pour les pistes difficiles, vous avez intérêt à utiliser le mode d'enregistrement pas à pas, décrit à la page suivante.

Enregistrement "Punch-in"

L'enregistrement "Punch-in" vous permet de ré-enregistrer (remplacer) une section d'une piste préalablement enregistrée sans affecter les données qui se trouvent avant et après la section définie. Toutes les opérations s'effectuent de la même manière que pour l'enregistrement en mode remplacement, sauf que vous devez spécifier les numéros de mesure de début et de fin de la section à ré-enregistrer. Si vous sélectionnez "punc" au lieu de "over" ou "repl" (voir point 4, ci-dessus), l'écran ressemblera à ceci:

Mesure à partir de laquelle l'enregistrement commence. Mesure à laquelle l'enregistrement s'arrête.

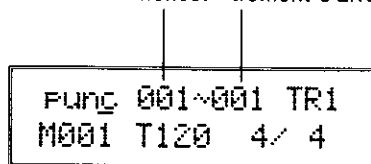

En amenant le curseur sous les paramètres appropriés, spécifiez les mesures de début et de fin avant de commencer à enregistrer. Les autres paramètres représentés sur l'affichage se règlent de la même manière que pour l'enregistrement avec remplacement ou supplément.

Lorsque l'enregistrement est enclenché, la séquence est reproduite jusqu'à la mesure de début spécifiée. A ce point, les nouvelles données commencent à être enregistrées jusqu'à ce que la mesure de fin soit atteinte. S'il y a encore des données après le point de sortie, la reproduction continue jusqu'à la fin de la séquence.

Enregistrement pas à pas

L'enregistrement pas à pas vous permet d'entrer des parties note par note, silence par silence, sans devoir jouer effectivement la partie sur le clavier. Cette méthode convient plus particulièrement aux passages difficiles ou trop rapides, dont l'exécution en temps réel exigerait une grande virtuosité.

Le mode d'enregistrement pas à pas peut également être utilisé pour éditer des pistes préalablement enregistrées au moyen de l'un des modes d'enregistrement en temps réel, pour insérer ou effacer des notes individuelles, par exemple.

1. On accède aux mode Séquenceur et Attente d'enregistrement de la même manière que cela est décrit dans la section "ENREGISTREMENT EN TEMPS REEL", ci-dessus.
2. Au lieu de choisir le mode d'enregistrement "repl" ou "over", sélectionnez "step". Vous pouvez également spécifier la fraction de mesure à ce stade, si rien n'a encore été enregistré.
3. Appuyez sur la touche [RUN] pour appeler l'affichage d'édition en mode d'enregistrement pas à pas.

Cette ligne représente les données entrées. Chaque trait correspond à 1/32ème de temps. Le signe "+" indique le début de chaque temps spécifié par la fraction de mesure sélectionnée. L'exemple de l'illustration ci-dessous correspond à une mesure 1/4...4/4. Si une mesure 1/8...8/8 avait été sélectionnée, il y aurait un signe "+" tous les quatre traits. Le curseur peut être positionné sous le trait approprié au moyen des touches [◁] et [▷] et les touches [◀] et [▶] du séquenceur servent à entrer les notes et silences. La position du curseur est également indiquée par les numéros de mesure et de temps affichés sur la ligne inférieure.

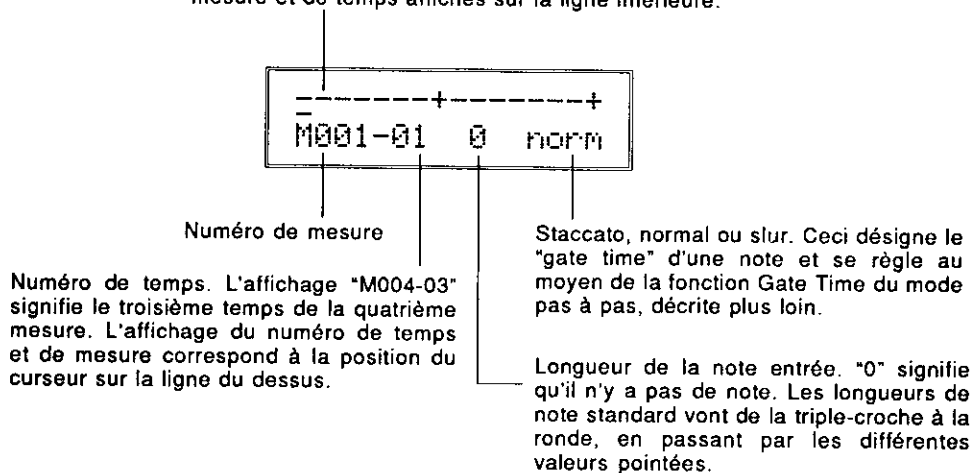

4. Sélectionnez la longueur de note pour la première note en appuyant sur la touche numérique correspondante (les notes standard sont affichées en blanc au-dessus des touches) ou en incrémentant/décrémentant au moyen des touches [-1/NO] et [+1/YES]. Le nombre de segments d'une triple-croche correspondant à la longueur de note sélectionnée est accentué sur l'affichage. Si vous sélectionnez des croches dans une mesure 4/4, l'affichage ressemblera à ceci:

Quatre triple-croches correspondent à une croche.

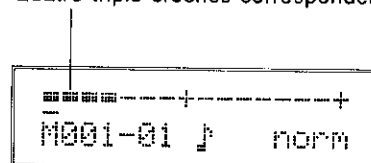

Notes pointées

Une pression sur la touche [•] (touche numérique [8]) permet d'ajouter à une note la moitié de sa valeur. Si le résultat est une note pointée standard, la note obtenue est affichée comme telle. Sinon, une valeur numérique est affichée.

Triolets

Pour entrer des triolets, il faut d'abord sélectionner la longueur de note de base — c'est-à-dire la croche, si vous voulez entrer un triolet de croches, une double croche, si vous voulez entrer un triolet de double-croche, etc. — puis appuyer sur la touche [L9] (touche numérique [9]). Lorsqu'une note est affichée, "3" apparaît à droite de la note et la valeur numérique est réduite aux 2/3 (insérer un triolet consiste à placer trois notes de même longueur dans l'espace normalement occupé par deux de ces notes). Normalement, il faut spécifier les triolets par multiples de 3 pour obtenir des longueurs de note standard.

Liaison

Appuyez sur la touche [TIE] (touche numérique [-1]) immédiatement après avoir entré une note pour lier cette note à la suivante. La fonction de liaison est annulée si vous déplacez le curseur avant d'avoir appuyé sur la touche [TIE] — entrez la seconde note.

5. Lorsque vous avez sélectionné la longueur de note requise, jouez la note à entrer sur le clavier. La note entrée est représentée par un losange (◆) sur la ligne supérieure de l'affichage. Le curseur passe alors au début de la note suivante.

Les notes entrées sont représentées par des losanges.

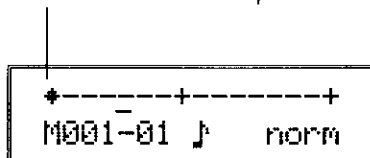

Appuyez sur la touche [REST] (touche numérique [0]) au lieu de jouer une note si vous voulez entrer un silence de la longueur spécifiée.

6. Répétez les étapes 4 et 5 jusqu'à ce que vous ayez entré toutes les données. Vous pouvez déplacer le curseur au moyen des touches du curseur [◀] et [▶] ou des touches du séquenceur [◀◀] et [▶▶] pour insérer des notes où bon vous semble. Vous pouvez même entrer plusieurs notes au même endroit pour constituer des accords.

Effacer des notes

Pour effacer une note, déplacez le curseur sur cette note et appuyez sur la touche [ERASE] (touche numérique [7]). Le symbole losange disparaît. Si le symbole losange représente un accord, l'accord entier sera effacé.

Staccato et jeu lié

Le staccato et les notes liées peuvent être entrés en utilisant la fonction Gate Time — appuyez sur la touche [PAGE ▶] pendant que l'écran d'édition du mode d'enregistrement pas à pas est affiché.

```
Gate Time
normal:80%
```

Utilisez la commande [DATA ENTRY] ou les touches [-1/NO] et [+1/YES] pour sélectionner "Staccato: 50%", "Normal:80%" ou "Slur:99%". Le pourcentage correspond au "gate time" des notes. Le "gate time" correspond au temps entre le début d'une note et le début de la suivante. Une fois que la valeur souhaitée a été fixée, appuyez sur la touche [PAGE◀] pour revenir à l'écran d'édition de l'enregistrement pas à pas et continuer à enregistrer.

Changer de voix au milieu d'une piste

Vous pouvez changer de voix au milieu d'une piste en entrant une commande de changement de programme à l'endroit approprié. Après avoir déplacé le curseur à cet endroit, sur l'écran d'édition du mode enregistrement pas à pas, appuyez deux fois sur la touche [PAGE▶] ou une fois sur la touche [PAGE◀] pour sélectionner l'écran de changement de programme.

```
Program Change
I P32:Pick Bass
```

Sélectionnez la banque et la voix souhaitée de la manière habituelle, puis appuyez sur la touche [ENTER]. L'écran d'édition du mode d'enregistrement pas à pas réapparaît et un "p" est inséré à l'endroit où la commande de changement de programme a été entrée. Les commandes de changement de programme peuvent être modifiées de la même manière que les notes en utilisant la touche [ERASE].

7. Appuyez sur la touche [STOP] pour quitter le mode d'enregistrement pas à pas et revenir au mode Sequencer Play.

Reproduction

Le mode Sequencer Play est sélectionné chaque fois que vous appuyez sur la touche [SEQ] à partir d'un autre mode. L'affichage Sequencer Play reproduit ci-dessous vous permet de sélectionner le numéro du morceau à jouer, la mesure à partir de laquelle la reproduction doit commencer et le tempo.

```
SONG 1:NewSong  
M001 T120 4/4
```

Une fois que le mode Sequencer Play a été sélectionné, vous pouvez utiliser les touches [◀◀] et [▶▶] du séquenceur pour passer à la mesure à partir de laquelle vous voulez commencer la reproduction ou la touche [▶] pour passer directement à la première mesure. La touche [RUN] commence la reproduction à partir de la mesure sélectionnée et la touche [STOP] interrompt la reproduction.

Désactivation de pistes

Si vous appuyez sur la touche [SELECT] en mode Sequencer Play — mên. lorsque le séquenceur joue — l'affichage Track Mute apparaît.

```
Track Mute  
* 2 * 4 - - - 8
```

Une astérisque signifie qu'il n'y a pas de données enregistrées sur la piste.

Un trait signifie que la piste est désactivée.

Un numéro de piste signifie que des données ont déjà été enregistrées sur la piste en question.

Ensuite, lorsque la touche [SELECT] est maintenue enfoncée, les touches TR1 à TR8 (touches numériques [7], [4], [1], [0], [8], [5], [2] et [-], respectivement) peuvent être utilisées pour engager ou désengager alternativement la piste correspondante. Un trait apparaît à la place du numéro de piste lorsqu'une piste est désactivée.

Conclusion

A présent que vous savez comment enregistrer et reproduire des séquences avec le SY55, vous souhaitez probablement consulter la section "MODE SEQUENCEUR MODE", à partir de la page 116 de la section de référence. Il y a de nombreuses opérations d'édition et autres qui n'ont pas été décrites ici, mais qui peuvent faciliter l'opération de "séquencement".

5. EDITER LES VOIX

La registration sur le SY55

Formes d'onde AWM2

“AWM2” désigne la Mémoire d'onde avancée à 16 bits de la seconde génération YAMAHA. Il s'agit d'un système de mémorisation et de reproduction de formes d'onde numériques qui rivalise en qualité avec les lecteurs de CD les plus performants et offre une clarté et un réalisme de reproduction des instruments acoustiques et autres timbres naturels sans précédents. Du point de vue technique, AWM2 signifie échantillonnage des données d'onde sur 16 bits à 32 ou 48 kHz, traitement interne du signal sur 24 bits et conversion numérique - analogique haute résolution sur 22 bits.

Le SY55 contient 2 méga-octets de forme d'onde échantillonnée en ROM, ce qui vous donne le choix parmi 74 formes d'onde incorporées pour construire des voix.

● Liste des ondes présélectionnées du SY55

No.	Name	No.	Name	No.	Name	No.	Name
1	Piano	21	GtrSteel	41	Digital2	61	BD 3
2	E.Piano1	22	Gtr Gut	42	Digital3	62	SD 1
3	E.Piano2	23	12string	43	Pulse 10	63	SD 2
4	E.Piano3	24	E.Guitar	44	Pulse 25	64	SD 3
5	E.Piano4	25	E.Bass	45	Pulse 50	65	Rim
6	E.Piano5	26	Popping	46	Tri	66	Tom 1
7	E.Piano6	27	WoodBass	47	Voice	67	Tom 2
8	E.Piano7	28	Syn Bass	48	Piano Np	68	HH closed
9	Harpsi	29	Violin	49	EPianoNp	69	HH open
10	Organ 1	30	Strings	50	Vibe Np	70	Crash
11	Organ 2	31	Chorus	51	Bottle	71	Ride
12	Pipe	32	Itopia	52	Tuba	72	Claps
13	Trumpet	33	Vibe	53	Vocal Ga	73	Cowbell
14	Mute Tp	34	Marimba	54	Bamboo	74	Shaker
15	Trombone	35	Glocken	55	Noise		
16	Flugel	36	Shamisen	56	Styroll		
17	Sax	37	Harp	57	Bulb		
18	Flute	38	Mtl Reed	58	Bell Mix		
19	Brass	39	Saw	59	BD 1		
20	SynBrass	40	Digital1	60	BD 2		

Eléments et architecture de voix

Chaque voix du SY55 est composée de un, deux ou quatre “éléments”. La seule limitation est que la capacité polyphonique maximum du SY55 est de 16 notes (un maximum de 16 notes peuvent être jouées simultanément). Ceci signifie qu'une voix à 1 élément peut produit 16 notes, qu'une voix à 2 éléments “en couches” ne peut en produire que 8 et qu'une voix à 4 éléments en couche, ne peut en produire que 4.

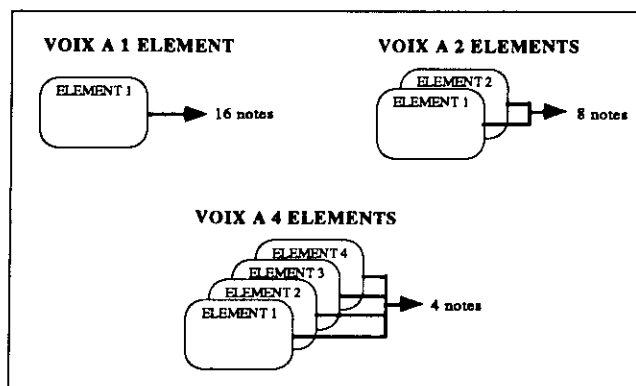

A chaque élément peut être assignée une forme d'onde AWM2 parmi les 74 fournies dans la ROM interne ou parmi les formes d'ondes mémorisées sur une carte insérée dans la fente appropriée du SY55. Vous pouvez avoir une voix à un seul élément qui utilise seulement une forme d'onde ou des voix multi-éléments qui combinent deux ou quatre formes d'onde différentes de nombreuses manières. Chaque élément possède son propre générateur d'enveloppe d'amplitude à 5 segments de sorte que vous pouvez superposer des formes d'onde enveloppées de différentes manières pour créer un quantité quasi-illimitée de sons hybrides uniques. Voir en page 64 sous la section REFERENCE pour une description complète des paramètres du générateur d'enveloppe d'amplitude.

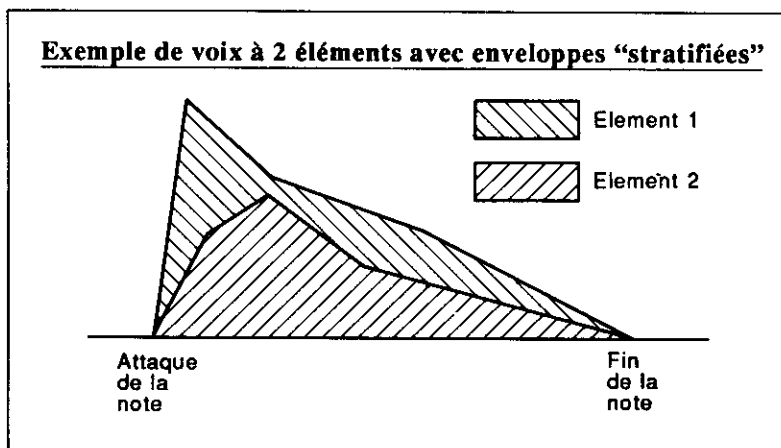

Une alternative à la superposition d'élément est d'assigner chaque élément à une section différente du clavier pour obtenir des configurations exotiques de clavier partagé en utilisant les fonctions de limite de note haute et basse décrites en page 60 sous la section REFERENCE.

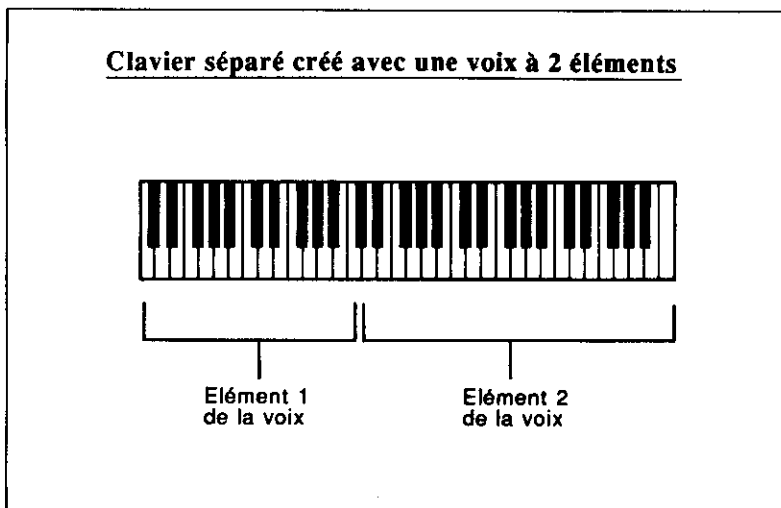

Chaque élément possède également un générateur d'enveloppe de hauteur et deux générateurs d'enveloppe de coupure de filtre qui contrôlent le nouveau système de filtrage numérique du SY55. Les schémas ci-dessous montrent comment les différents blocs opérationnels à l'intérieur de chaque élément sont interconnectés.

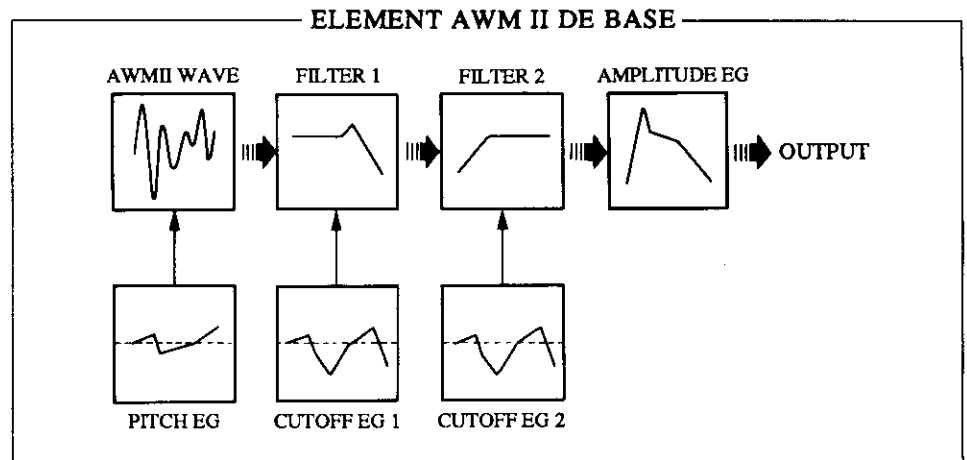

Filtres numériques

Chaque élément possède deux filtres numériques. Le filtre 1 (FL 1) peut être réglé pour fournir une réponse passe-bas ou passe-haut, tandis que le filtre 2 (FL 2) est de type passe-bas. Chaque filtre possède son propre générateur d'enveloppe à 6 segments de telle sorte qu'une plage pratiquement illimitée de motifs de filtrage dynamique peut être produite. Voir en page 75 de la section REFERENCE pour les détails sur le générateur d'enveloppe de la coupure de filtre. La coupure du filtre peut également être contrôlée par le LFO de l'élément (oscillateur basse-fréquence).

Les filtres passe-bas et passe-haut peuvent être combinés pour créer une réponse passe-bande ou les deux filtres peuvent être réglés pour agir comme filtres passe-bas — avec une pente de 12-dB/octave chacun pour produire une courbe passe-bas de 24-dB/octave. Les filtres ont aussi un paramètre de résonance en mode passe-bas qui vous permet d'amplifier leur crête de fréquence de coupure — sur toute leur oscillation si vous le désirez. Les schémas suivants montrent les types de réponse du filtre qui peuvent être obtenus.

Exemples de réponse de filtre

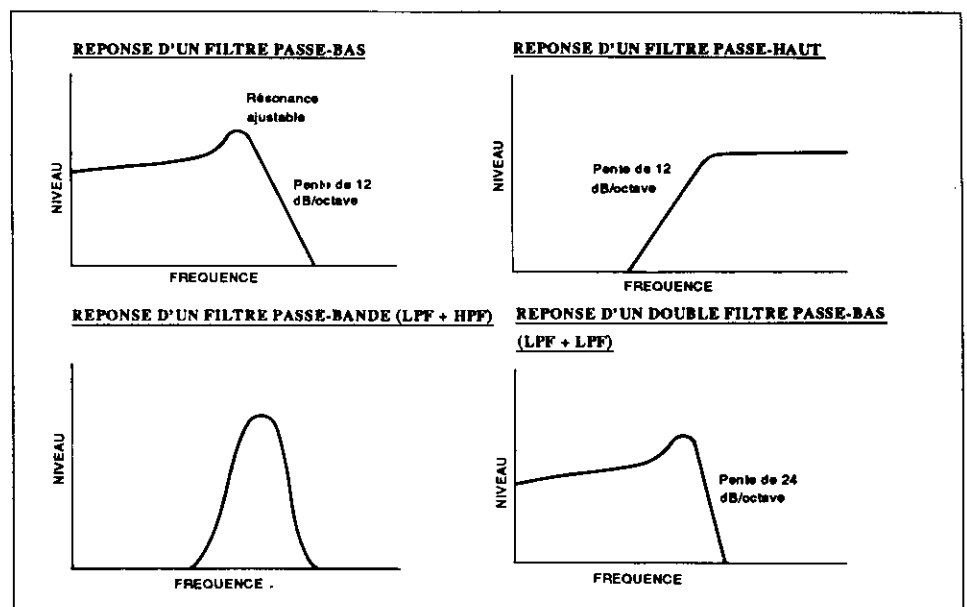

Autres paramètres programmables & effets

Pour chaque élément de n'importe quelle voix, vous pouvez également contrôler le volume, le décalage de note, le désaccordage, les notes limites haute et basse, les vitesses limites haute et basse pour la dynamique du clavier actionnée par la vitesse, la position panoramique, la modulation du LFO, les assignations de contrôleur et autres. Bien sûr, les molettes de hauteur et de modulation standard ont leurs fonctions habituelles, mais vous pouvez également assigner à n'importe quelle commande MIDI, la modulation d'amplitude, la modulation de hauteur, la modulation de la fréquence de coupure du filtre, le contrôle direct de la coupure du filtre, l'effet du générateur d'enveloppe et le volume, ... sans parler de l'effet de hauteur par l'aftertouch (section REFERENCE pages 81 à 84).

Vous avez également directement accès à 34 programmes d'effet numériques comprenant réverbération, retard, réflexions primaires, contrôle de tonalité et distorsion — avec chacun plusieurs paramètres programmables. Voir en page 86 de la section REFERENCE pour les détails sur les effets et leurs différents paramètres.

Effets du SY55

1: Rev.Hall	(Reverb Hall)
2: Rev.Room	(Reverb Room)
3: RevPlate	(Reverb Plate)
4: RevChrch	(Reverb Church)
5: RevClub	(Reverb Club)
6: RevStage	(Reverb Stage)
7: BathRoom	(Reverb Bath Room)
8: RevMetal	(Reverb Metal)
9: Delay	(Single Delay)
10: DelayL/R	(Stereo Delay)
11: St.Echo	(Stereo Echo)
12: Doubler1	(Single Doubler)
13: Doubler2	(Stereo Doubler)
14: PingPong	(Ping Pong Delay)
15: Pan Ref.	(Pan Reflections)
16: EarlyRef	(Early Reflections)
17: Gate Rev	(Gate Reverb)
18: Rvs Gate	(Reverse Gate)
19: FB E/R	(Feedback Early Reflections)
20: FB Gate	(Feedback Gate)
21: FB Rvs	(Feedback Reverse)
22: Dly1&Rev	(Delay 1 & Reverb)
23: Dly2&Rev	(Delay 2 & Reverb)
24: Tunnel	(Tunnel Reverb)
25: Tone 1	(Tone Control 1)
26: Dly1&T1	(Delay 1 & Tone Control 1)
27: Dly2&T1	(Delay 2 & Tone Control 1)
28: Tone 2	(Tone Control 2)
29: Dly1&T2	(Delay 1 & Tone Control 2)
30: Dly2&T2	(Delay 2 & Tone Control 2)
31: Dist&Rev	(Distortion & Reverb)
32: Dst&Dly1	(Distortion & Delay 1)
33: Dst&Dly2	(Distortion & Delay 2)
34: Dist.	(Distortion)

Tableau des paramètres de voix du SY55

Le tableau des paramètres de voix du SY55, à la page suivante, énumère tous les paramètres de voix programmables — intitulés comme ils apparaissent sur l'écran d'édition du SY55. Vous pouvez photocopier ce tableau afin de prendre note des valeurs que vous affectez aux différents paramètres lorsque vous programmez vos propres voix.

Tableau des paramètres de voix du SY55 Nom de la voix:

	EL1	EL2	EL3	EL4		EL1	EL2	EL3	EL4
VOICE Mode					FL1\CEG R3				
Wave Select					FL1\CEG L3				
Volume					FL1\CEG R4				
Note Shift					FL1\CEG L4				
Detune					FL1\CEG RR1				
Note Limit/L					FL1\CEG RL1				
Note Limit/H					FL1\CEG RR2				
Vel. Limit/L					FL1\CEG RL2				
Vel. Limit/H					FL1\R.Scale				
Pan					FL1\LS BP1				
Output Asgn					FL1\LS BP2				
EF Balance					FL1\LS BP3				
OSC Frq.Mode					FL1\LS BP4				
OSC Frq.Note					FL1\LS OFS1				
OSC Frq.Tune					FL1\LS OFS2				
AEG Mode					FL1\LS OFS3				
AEG R1/HT					FL1\LS OFS4				
AEG R2					FL2\Type				
AEG L2					FL2\Cutoff				
AEG R3					FL2\Mode				
AEG L3					FL2\CEG L0				
AEG R4					FL2\CEG R1				
AEG RR					FL2\CEG L1				
AEG R.Scale					FL2\CEG R2				
AEG LS BP1					FL2\CEG L2				
AEG LS BP2					FL2\CEG R3				
AEG LS BP3					FL2\CEG L3				
AEG LS BP4					FL2\CEG R4				
AEG LS OFS1					FL2\CEG L4				
AEG LS OFS2					FL2\CEG RR1				
AEG LS OFS3					FL2\CEG RL1				
AEG LS OFS4					FL2\CEG RR2				
Sens. Vel.					FL2\CEG RL2				
Sens. V.Rate					FL2\R.Scale				
Sens. AMS					FL2\LS BP1				
Sens. PMS					FL2\LS BP2				
LFO Wave					FL2\LS BP3				
LFO Speed					FL2\LS BP4				
LFO Delay					FL2\LS OFS1				
LFO Phase					FL2\LS OFS2				
LFO AMOD					FL2\LS OFS3				
LFO PMOD					FL2\LS OFS4				
LFO CutoffMOD					FL\Resonance				
PEG L0					FL\Vel.Sens				
PEG R1					FL\Mod.Sens				
PEG L1					CNTL\Pitch Bend				
PEG R2					CNTL\AT P.Bias				
PEG L2					CNTL\RandomPitch				
PEG R3					CNTL\AMOD CTL#				
PEG L3					CNTL\AMOD RNG				
PEG RR					CNTL\PMOD CTL#				
PEG RL					CNTL\PMOD RNG				
PEG Range					CNTL\CoffMOD CTL#				
PEG R.Scale					CNTL\CoffMOD RNG				
PEG Vel.SW					CNTL\Cutoff CTL#				
FL1\Type					CNTL\Cutoff RNG				
FL1\Cutoff					CNTL\EG Bias CTL#				
FL1\Mode					CNTL\EG Bias RNG				
FL1\CEG L0					CNTL\Volume CTL#				
FL1\CEG R1					CNTL\Volume MIN				
FL1\CEG L1					EF\Type				
FL1\CEG R2					EF\Output Level				
FL1\CEG L2					EF** Others **				

Tableau des paramètres de voix du SY55 Nom de la voix: VeloChorus

	EL1	EL2	EL3	EL4		EL1	EL2	EL3	EL4
VOICE Mode	2 Element				FL1\CEG R3	0	0		
Wave Select	P31	P56			FL1\CEG L3	0	0		
Volume	127	100			FL1\CEG R4	0	0		
Note Shift	0	0			FL1\CEG L4	0	0		
Detune	0	0			FL1\CEG RR1	0	0		
Note Limit/L	C-2	C-2			FL1\CEG RL1	0	0		
Note Limit/H	G8	G8			FL1\CEG RR2	0	0		
Vel. Limit/L	1	55			FL1\CEG RL2	0	0		
Vel. Limit/H	127	127			FL1\R.Scale	0	0		
Pan	0	0			FL1\LS BP1	C1	C1		
Output Asgn	str	str			FL1\LS BP2	G2	G2		
EF Balance	50	60			FL1\LS BP3	E4	E4		
OSC Frq.Mode	norm	norm			FL1\LS BP4	C6	C6		
OSC Frq.Note	—	—			FL1\LS OFS1	0	0		
OSC Frq.Tune	0	0			FL1\LS OFS2	0	0		
AEG Mode	nrm	nrm			FL1\LS OFS3	0	0		
AEG R1/HT	30	63			FL1\LS OFS4	0	0		
AEG R2	37	12			FL2\Type	THU	THU		
AEG L2	59	50			FL2\Cutoff	127	127		
AEG R3	28	30			FL2\Mode	LFO	LFO		
AEG L3	54	47			FL2\CEG L0	—	—		
AEG R4	0	0			FL2\CEG R1	—	—		
AEG RR	30	30			FL2\CEG L1	—	—		
AEG R.Scale	0	0			FL2\CEG R2	—	—		
AEG LS BP1	C1	C1			FL2\CEG L2	—	—		
AEG LS BP2	G2	G2			FL2\CEG R3	—	—		
AEG LS BP3	E4	E4			FL2\CEG L3	—	—		
AEG LS BP4	C6	C6			FL2\CEG R4	—	—		
AEG LS OFS1	0	0			FL2\CEG L4	—	—		
AEG LS OFS2	0	0			FL2\CEG RR1	—	—		
AEG LS OFS3	0	0			FL2\CEG RL1	—	—		
AEG LS OFS4	0	0			FL2\CEG RR2	—	—		
Sens. Vel.	0	0			FL2\CEG RL2	—	—		
Sens. V.Rate	off	off			FL2\R.Scale	—	—		
Sens. AMS	0	0			FL2\LS BP1	C1	C1		
Sens. PMS	2	0			FL2\LS BP2	G2	G2		
LFO Wave	tri	tri			FL2\LS BP3	E4	E4		
LFO Speed	57	65			FL2\LS BP4	C6	C6		
LFO Delay	70	0			FL2\LS OFS1	0	0		
LFO Phase	0	0			FL2\LS OFS2	0	0		
LFO AMOD	0	0			FL2\LS OFS3	0	0		
LFO PMOD	0	0			FL2\LS OFS4	0	0		
LFO CutoffMOD	0	0			FL\Resonance	3	0		
PEG L0	-15	-22			FL\Vel.Sens	0	0		
PEG R1	60	40			FL\Mod.Sens	0	0		
PEG L1	0	0			CNTL\Pitch Bend	2			
PEG R2	63	63			CNTL\AT P.Bias	0			
PEG L2	0	0			CNTL\RandomPitch	0			
PEG R3	63	63			CNTL\AMOD CTL#	12			
PEG L3	0	0			CNTL\AMOD RNG	64			
PEG RR	63	63			CNTL\PMOD CTL#	1			
PEG RL	0	0			CNTL\PMOD RNG	64			
PEG Range	2 oct	2 oct			CNTL\CoffMOD CTL#	1			
PEG R.Scale	0	0			CNTL\CoffMOD RNG	0			
PEG Vel.SW	off	off			CNTL\Cutoff CTL#	12			
FL1\Type	LPF	LPF			CNTL\Cutoff RNG	0			
FL1\Cutoff	114	127			CNTL\EG Bias CTL#	2			
FL1\Mode	EG	EG			CNTL\EG Bias RNG	0			
FL1\CEG L0	-20	0			CNTL\Volume CTL#	14			
FL1\CEG R1	27	16			CNTL\Volume MIN	0			
FL1\CEG L1	0	-18			EF\Type	1: Rev.Hall			
FL1\CEG R2	0	0			EF\Output Level	100%			
FL1\CEG L2	0	0			EF\ ** Others **	Time 2.6 / LPF 8.0 / Delay 29			

Programmer la voix "VeloChorus"

A présent que vous avez l'idée de base, essayez de programmer la voix VeloChorus décrite ci-dessous. VeloChorus est une voix à 2 éléments dans laquelle la forme d'onde "Chorus" est assignée à l'élément 1 et la forme d'onde "Styroll" est assignée à l'élément 2. Les deux formes d'onde sont enveloppées et filtrées et la forme d'onde Styroll est "déclenchée" par la vélocité de sorte qu'elle n'apparaît — superposée au son de chorus — que lorsque vous jouez relativement fort.

Voici le tableau des paramètres de voix pour la voix VeloChorus.

Les changements sont apportés en temps réel, à mesure que vous programmez. Aussi n'ayez pas peur de jouer la voix au moyen de votre clavier/contrôleur tout en programmant, pour entendre le son qui prend forme petit à petit.

1. Si le mode VOICE PLAY n'a pas encore été sélectionné, appuyez sur la touche [VOICE] pour le sélectionner.
2. Utilisez les touches [MEMORY], [-1/NO] et [+1/YES] pour sélectionner la voix I01.

```
VOICE PLAY
I01 Piano
```

3. Appuyez sur [EDIT/COMPARE] pour entrer en mode VOICE EDIT.
4. Appuyez sur la touche [JOB], les touches numériques [4] et [2] et puis sur la touche [ENTER] pour sélectionner voice edit job 42: Voice Initialize.

```
VOICE
Initialize
```

5. La fonction d'initialisation de voix vous permet de créer une voix initialisée, dans laquelle tous les paramètres sont réglés sur leurs valeurs standard. Ceci est utile parce que les paramètres de contrôleur — c'est-à-dire la molette de hauteur et la molette de modulation — sont également réglées pour fonctionner normalement, de sorte que vous ne devez pas vous donner la peine de programmer ces paramètres particuliers pour cet exemple (section "REFERENCE", page 90).

Appuyez sur la touche [ENTER].

```
VOICE      Sure?
Initialize
```

"Sure?" apparaît sur la ligne supérieure de l'affichage pour vous demander de confirmer vos intentions d'initialiser la voix. Appuyez sur [+1/YES] pour confirmer et exécuter l'opération d'initialisation. "Completed!" apparaît brièvement lorsque l'initialisation est terminée.

```
Completed!
```

6. Appuyez sur la touche [PAGE ►] une fois pour passer à la fonction Mode VOICE (section "REFERENCE", page 58).

```
VOICE Mode
  =1 Element
```

7. Appuyez sur la touche [+1/YES] pour changer "=1 Element" à "=2 Element". Ceci sélectionne la configuration de voix à 2 éléments (les touches [-1/NO] et [+1/YES] sont utilisées pour changer la valeur d'un paramètre sélectionné dans les modes d'édition - Section "REFERENCE", page 53).

```
VOICE Mode
  =2 Element
```

8. Appuyez sur la touche [PAGE ►] une fois pour passer à la fonction de sélection d'onde AWM (section "REFERENCE", page 58).

```
<Tri    >  EL1
▶P46 F46 *** ***
```

9. Lorsque le mode à 2 éléments est sélectionné (comme cela devrait être le cas après la dernière étape, l'élément 1 (EL1) et l'élément 2 (EL2) sont disponibles et une forme d'onde différente parmi les 74 formes d'onde internes du SY55 peut être assignée à chacun. Les éléments non disponibles sont représentés par "***" sur l'affichage.

Les touches du curseur [◀] et [▶] sont utilisées pour déplacer le curseur sur l'élément souhaité (EL1 ou EL2 apparaît dans le coin supérieur droit de l'affichage et la commande [DATA ENTRY] ou les touches [-1/NO] et [+1/YES] ou touches numériques, puis [ENTER] sont utilisées pour assigner l'onde désirée à l'élément sélectionné. Le numéro d'onde sélectionné est indiqué à la position actuelle du curseur et le nom entier de l'onde assignée est indiqué dans le coin supérieur gauche de l'affichage.

- Le curseur se trouvant à la position de EL1, sélectionnez la forme d'onde P31 (Chorus).
- Déplacez le curseur à la position de EL2 en appuyant sur [▶], puis sélectionnez la forme d'onde P56 (Styroll).

```
<Chorus >  EL1
▶P31 P56 *** ***
```

10. Appuyez sur la touche [PAGE ►] pour déplacer la fonction Volume (section "REFERENCE", page 59).

```
Volume 127  EL1
▶127 127 *** ***
```

11. La fonction Volume fonctionne de la même manière que la fonction d'assignation de voix décrite ci-dessus. Les touches du curseur [◀] et [▶] sont utilisées pour sélectionner l'élément pour lequel le volume doit être réglé, puis la commande [DATA ENTRY] ou les touches [-1/NO] et [+1/YES] ou touches numériques, puis [ENTER] sont utilisées pour fixer le volume souhaité. Un réglage de "0" ne produit pas de son et un réglage de "127" produit un volume maximum.

Pour la voix VeloChorus, laissez le réglage de volume de Chorus sur le maximum (127) et abaissez le réglage de volume de Styroll à environ 100.

```

Volume 127  EL1
▶127 100 *** **
    
```

12. Appuyez sur la touche [JOB], la touche numérique [8] et ensuite la touche [ENTER] pour sélectionner la fonction Vel. Limit/L (section "REFERENCE", page 61). Pour cette voix, nous n'avons pas besoin des fonctions Décalage de note (section "REFERENCE", page 59), Désaccordage et Note limite (section "REFERENCE", page 60), étant donné que nous n'avons pas besoin de désaccorder ou de transposer la hauteur des formes d'onde de la voix VeloChorus ou de fixer des notes limites pour créer une configuration avec partage du clavier.

```

Vel. Limit/L EL1
▶ 1 1 *** **
    
```

13. La fonction Vitesse limite va nous permettre de programmer la caractéristique la plus intéressante de notre voix VeloChorus: le déclenchement par la vitesse. Cette fonction nous permet de fixer la valeur de vitesse la plus basse d'une plage de valeurs de vitesse dans laquelle l'élément produira une sortie. Quelques explications supplémentaires s'imposent:

Chaque MIDI "note sur message" (le message MIDI qui est transmis chaque fois qu'une note est jouée sur un clavier ou un autre contrôleur MIDI) contient une valeur de vitesse qui indique au générateur de son la force avec laquelle la note a été jouée. La plage des valeurs de vitesse MIDI va de 1 à 127 — donc la plage 1 ... 127 de cette fonction. En réglant la vitesse limite basse de l'élément Styroll à environ "55", la portion Styroll de la voix ne sera entendue que lorsqu'une touche est frappée suffisamment fort pour transmettre une valeur de vitesse plus élevée que "55". La vitesse limite basse de la forme d'onde Chorus est laissée à "1", de telle sorte que l'élément de Chorus soit toujours entendu, quelle que soit la force avec laquelle les notes sont jouées.

Vous devriez déjà être bien familiarisé avec la procédure de base, maintenant: les touches du curseur [◀] et [▶] sont utilisées pour sélectionner l'élément pour lequel la vitesse limite basse doit être fixée et la commande [DATA ENTRY] ou les touches [-1/NO] et [+1/YES] ou touches numériques, puis [ENTER] sont utilisées pour fixer la vitesse limite basse.

14. Sélectionnez ensuite job 11: EF Balance (section "REFERENCE", page 63) en ignorant les fonctions Vel. Limit/H (section "REFERENCE", page 62) et Pan (section "REFERENCE", page 62).

```

EF Balance  EL1
▶ 0 0 *** **
    
```

15. Fixez l'équilibre EF (équilibrage d'effets) pour EL1 et EL2 comme suit:

EL1 (Chorus)50
EL2 (Styroll)60

16. Sélectionnez ensuite job 13: EF Balance (section "REFERENCE", page 64) en ignorant l'écran OSC Frq.Mode (section "REFERENCE", page 63).

17. Ici, nous allons programmer les générateurs d'enveloppe d'amplitude pour EL1 et EL2 — et apprendre une nouvelle technique de sélection d'élément.

REG Mode	EL1
nm 63 63	63→

Sélection d'élément: Si vous appuyez sur la touche [SELECT] et la maintenez enfoncée, l'affichage de sélection et de commutation d'élément apparaîtra.

SELECT	FL1	EL1
1	2	* *

Sur la ligne supérieure de l'affichage, "FL1" indique que le filtre 1 est sélectionné et "EL1" indique que l'élément 1 est sélectionné. La ligne inférieure de l'affichage indique que le mode à 2 éléments a été sélectionné (les éléments 1 et 2 sont actifs). L'astérisque (*) indique les éléments qui ne sont pas disponibles (3 et 4, dans ce cas).

Tant que la touche [SELECT] est maintenue, n'importe lequel des éléments disponibles peut être sélectionné en appuyant sur la touche correspondante [EL SEL] (remarquez les inscriptions en vert au-dessus des touches numériques [7], [4], [1] et [0]).

Egalement, tant que la touche [SELECT] est maintenue enfoncée, n'importe lequel des éléments disponibles peut être activé ou désactivé (généralement pour entendre le son produit par un seul élément dans une voix à plusieurs éléments) en appuyant sur la touche [EL ON/OFF] correspondante (les touches numériques [8], [5], [2] et [-]). Un élément disponible qui a été désactivé de cette manière est indiqué par "-" sur l'affichage.

Relâchez la touche [SELECT] pour revenir à l'affichage de la fonction actuellement sélectionnée.

Vous savez comment changer les éléments, sélectionner les paramètres au moyen des touches [◀] et [▶] et changer les valeurs en utilisant la commande [DATA ENTRY] ou les touches [-1/NO] et [+1/YES]. Alors allez-y et programmez les différents paramètres du générateur d'enveloppe d'amplitude pour chaque élément comme suit:

Indication pratique: Les flèches ← et → qui apparaissent des deux côtés de l'affichage signifient qu'il est possible d'accéder à d'autres paramètres en déplaçant le curseur dans le sens indiqué au moyen des touches du curseur [◀] et [▶].

18. Parcourez par vous-même les huit écrans d'affichage suivant tout en vous référant au tableau de la voix VeloChorus de la page précédente, en contrôlant tous les paramètres et en apportant tous les ajustements nécessaires.

Paramètre	E1 (Chorus)	E2 (Styroll)
Mode AEG	nrm	nrm
AEG R1 (pente 1)	30	63
AEG R2 (pente 2)	37	12
AEG L2 (niveau 2)	59	50
AEG R3 (pente 3)	28	30
AEG L3 (niveau 3)	54	47
AEG R4 (pente 4)	0	10
AEG RR (pente de relâchement)	30	30

19. Lorsque vous atteignez cet écran:

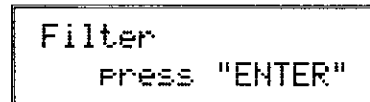

C'est le moment d'apprendre une nouvelle technique.

On accède aux fonctions du filtre en appuyant sur la touche [ENTER] à partir de l'affichage ci-dessus — comme cela est indiqué sur l'écran. Une fois que vous vous trouvez à l'intérieur du sous-répertoire des fonctions de filtrage, vous pouvez vous déplacer au moyen des touches [PAGE ◀] et [PAGE ▶], comme d'habitude. Lorsque vous en avez terminé avec le sous-répertoire des fonctions de filtrage, appuyez sur la touche [EXIT] pour retourner au répertoire de fonctions principal.

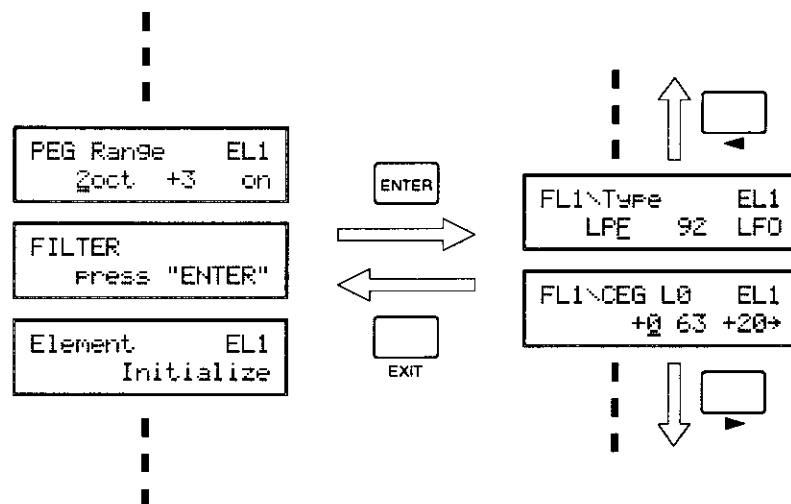

Bien sûr, vous pouvez avoir accès à n'importe quelle fonction de filtrage en appuyant sur la touche [JOB] et en entrant son numéro de fonction approprié.

Le générateur d'enveloppe pour le filtre 1 ou le filtre 2 peut être sélectionné en maintenant la touche [SELECT] enfoncée et en appuyant sur numériques [9] ou [6], respectivement (cette opération vous amène directement aux fonctions du filtre de n'importe où, dans le mode VOICE EDIT).

Maintenant que vous êtes dans la fonction de filtre susmentionnée, poursuivez et programmez les paramètres de filtre en vous reportant à la carte des paramètres de voix VeloChorus en page 40.

20. Sélectionnez ensuite job 14: Voice Name (section "REFERENCE", page 89). Nous appellerons cette voix originale: "VeloChorus".
21. La fonction Nom de voix permet d'assigner un nom de 10 caractères maximum à la voix actuellement sélectionnée. Utilisez les touches du curseur [◀] et [▶] pour placer le trait du curseur sous le caractère à changer, puis utilisez la commande [DATA ENTRY] ou les touches [-1/NO] et [+1/YES] pour sélectionner le caractère souhaité. Continuez jusqu'à ce que le nom de la voix entier ait été programmé.

```

VOICE Name
  "INIT VOICE"
```

22. Appuyez sur [VOICE] pour quitter le mode d'édition et retourner au mode VOICE. La lettre "E" inversée qui apparaît à droite du numéro de voix indique que la voix a été éditée.

Attention!!: Si vous sélectionnez une voix ou un mode différent à ce stade, la voix éditée sera effacée. Pour conserver une voix éditée, elle doit être mémorisée dans un emplacement de mémoire INTERNAL ou CARD différent, comme décrit dans la section suivante. En ce qui concerne une méthode spéciale de rappel d'une voix perdue de cette manière, voir "VOICE RECALL", page 89.

Mémoriser une voix éditée

A présent que vous avez créé votre première voix originale — "VeloChorus" — vous souhaiterez probablement la mémoriser dans l'un des 64 emplacements de la mémoire interne du SY55 ou dans un emplacement de mémoire sur carte.

1. Après avoir quitté le mode d'édition en appuyant sur la touche [VOICE], appuyez sur la touche [STORE/COPY]. L'affichage suivant apparaît:

```

STORE I01
  ↗I01:Piano
```

Le numéro de voix sur la ligne supérieure indique la configuration source — c'est-à-dire la voix "VeloChorus" que nous venons de créer dans le tampon d'édition du SY55. Le numéro de voix après la flèche, sur la ligne inférieure est la voix source — c'est-à-dire l'emplacement de mémoire dans lequel nous allons mémoriser la voix éditée.

2. L'emplacement de mémoire cible peut être changé au moyen des touches [-1/NO] et [+1/YES] ou touches numériques, puis [ENTER] . La touche [INTERNAL] et [CARD] peut être utilisée pour changer de banque, si nécessaire (évidemment, vous ne pouvez rien mémoriser dans la banque PRESET, ni sur carte si aucune carte n'est insérée).

Remarque: Si vous avez l'intention de mémoriser la voix sur une carte de mémoire, assurez-vous que cette carte ait été préalablement correctement formattée (section "REFERENCE", page 111) et que le commutateur WRITE PROTECT de la carte soit sur la position qui autorise l'écriture (pour plus de détails, voyez les instructions pour les cartes de mémoire MCD64 ou MCD32).

3. Lorsque vous êtes satisfait de la sélection de l'emplacement de mémoire cible,

```
STORE I01 Sure?
→I01:Piano
```

appuyez sur [ENTER].

“Sure?” apparaît sur la ligne supérieure de l’affichage pour vous demander de confirmer votre intention de mémoriser dans l’emplacement cible sélectionné. Cette demande de confirmation est importante car lorsque vous mémorisez, les données qui se trouvaient éventuellement déjà dans l’emplacement cible sont effacées et remplacées par les nouvelles données.

4. Appuyez sur [+1/YES] pour confirmer et exécuter l’opération de mémorisation ou sur [-1/NO] pour annuler. “Executing!” apparaît sur l’affichage pendant la mémorisation et “Completed!” apparaît brièvement lorsque l’opération de mémorisation est terminée.

```
Completed!
```

Votre voix “VeloChorus” a maintenant été mémorisée et peut être rappelée chaque fois que cela est nécessaire.

Remarque: Voir la section MESSAGES D’ERREUR en page 144 pour obtenir des renseignements sur les messages d’erreur apparentés à la carte-mémoire.

Conclusion

Vous venez d’apprendre les démarches fondamentales du SY55. Veuillez lire attentivement “GENERAL OPERATION” de la section REFERENCE pour obtenir des opérations plus avancées. Le mode VOICE EDIT, par exemple, offre les fonctions d’élément, d’AEG et de copie d’effet qui permettent de programmer des voix plus rapidement et plus efficacement.

Si vous avez lu attentivement les quatre sections du guide d’utilisation, vous êtes capable de faire fonctionner le SY55 d’une manière très simple en vous reportant à la section REFERENCE uniquement.

SECTION REFERENCE

MODE VOICE EDIT

Table des matières

OPERATIONS DE BASE	52
Sélection du mode Voice Edit	52
Sélection des différentes fonctions du mode Voice Edit	52
Sélection et édition des valeurs de paramètres	53
Sélection d'un élément pour commutation Edit/Element ON-OFF	54
Utilisation de Edit/Compare	54
Les fonctions Element, AEG & Filter, AEG & Filter Copy	55
La fonction Effect Copy	56
FONCTIONS & PARAMETRES	58
MODE VOICE	58
SELECTION D'ONDE AWM	58
VOLUME	59
DECALAGE DE NOTE	59
DESACCORDAGE	60
NOTE LIMITE BASSE	60
NOTE LIMITE HAUTE	61
VELOCITE LIMITE BASSE	61
VELOCITE LIMITE HAUTE	62
PANNING	62
EQUILIBRAGE D'EFFET	63
MODE OSCILATEUR/NOTE/ACCORDAGE	63
MODE/NIVEAU/PENTE DU GENERATEUR D'ENVELOPPE D'AMPLITUDE (AEG)	64
PONDERATION DE PENTE DU GENERATEUR D'ENVELOPPE D'AMPLITUDE (AEG)	66
POINT DE PARTAGE DE LA PONDERATION DE NIVEAU DU GENERATEUR D'ENVELOPPE D'AMPLITUDE (AEG)	66
DECALAGE DE PONDERATION DE NIVEAU DU GENERATEUR D'ENVELOPPE D'AMPLITUDE (AEG)	66
SENSIBILITE (VELOCITE, AMPLITUDE ET MODULATION DE HAUTEUR) ..	67

FORME D'ONDE/VITESSE/RETARD/PHASE DE L'OSCILLATEUR BASSE FREQUENCE (LFO)	69
PROFONDEUR DE MODULATION DE L'OSCILLATEUR BASSE FREQUENCE, AMPLITUDE/HAUTEUR/COUPURE	70
NIVEAU/PENTE DU GENERATEUR D'ENVELOPPE DE HAUTEUR (PEG) ...	71
SENSIBILITE DU GENERATEUR D'ENVELOPPE DE HAUTEUR, PLAGE/PONDERATION DE PENTE/COMMUTATEUR DE VELOCITE	72
FILTRE: TYPE/CUTOFF/MODE	73
FILTRE: GENERATEUR D'ENVELOPPE DE COUPURE	75
FILTRE: PONDERATION DE PENTE	76
FILTRE: POINT DE PARTAGE DE PONDERATION DE NIVEAU	76
FILTRE: DECALAGE DE PONDERATION DE NIVEAU	77
FILTRE: RESONANCE/SENSIBILITE A LA VELOCITE/ SENSIBILITE A LA MODULATION	77
INITIALISATION D'ELEMENT	79
CONTROLEUR: PLAGE DE PITCH BEND	81
CONTROLEUR: AFTER TOUCH PITCH BIAS	81
CONTROLEUR: PLAGE DE HAUTEUR ALEATOIRE	81
CONTROLEUR: MODULATION D'AMPLITUDE	82
CONTROLEUR: MODULATION DE HAUTEUR	82
CONTROLEUR: MODULATION DE COUPURE	83
CONTROLEUR: CONTROLE DE LA FREQUENCE DE COUPURE	83
CONTROLEUR: CONTROLE EG BIAS	84
CONTROLEUR: COMMANDE DE VOLUME	84
EFFET: TYPE/NIVEAU DE SORTIE	85
EFFET: PARAMETRES D'EFFET	86
NOM DE VOIX	89
RAPPEL DE VOIX	89
INITIALISATION DE VOIX	90

OPERATIONS DE BASE

Sélection du mode Voice Edit

Appuyez sur la touche [VOICE] puis sur la touche [EDIT/COMPARE]. Les voyants de la touche [VOICE] et de la touche [EDIT/COMPARE] doivent s'allumer.



Si le mode VOICE PLAY est déjà sélectionné (c'est-à-dire si le voyant de la touche [VOICE] est allumé, il suffit d'appuyer sur la touche [EDIT/COMPARE].



Vous pouvez quitter le mode VOICE EDIT et retourner au mode VOICE PLAY à tout moment en appuyant soit sur la touche [VOICE], soit sur la touche [EXIT].

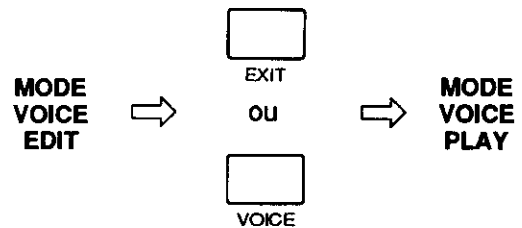



Sélection des différentes fonctions du mode Voice Edit

Une fois le mode Voice Edit sélectionné, deux méthodes différentes vous permettent de choisir des fonctions d'édition de voix.

Méthode 1: Accès à la page

Les touches [PAGE ◀] et [PAGE ▶] peuvent être utilisées pour parcourir d'avant en arrière et vice-versa la liste des fonctions d'édition de voix.

- 
- Pour parcourir d'avant en arrière la liste des fonctions du mode Voice Edit.
 - Maintenir pour un défilement continu.
- 
- Pour parcourir d'arrière en avant la liste des fonctions du mode Voice Edit.
 - Maintenir pour un défilement continu.

Dans certains cas, une "fonction" à laquelle on accède par les touches [PAGE ◀] et [PAGE ▶] constitue un "passage" vers une liste d'opérations séparées se rapportant à la fonction sélectionnée. En mode Voice Edit, les fonctions FILTRE, CONTROLEUR et EFFET sont de ce

type. Lorsque "Filter" est sélectionné, par exemple, "press ENTER" apparaît sur la ligne inférieure de l'affichage.



```
Filter
press "ENTER"
```

Lorsque vous appuyez sur [ENTER], les touches [PAGE ◀] et [PAGE ▶] peuvent être utilisées pour accéder à un répertoire secondaire de fonctions FILTRE. Lorsque vous avez terminé d'éditer les fonctions du filtre, appuyez sur [EXIT] pour retourner à la liste de fonctions primaire.

Méthode 2: Entrée directe du numéro de fonction

Toutes les fonctions du mode d'édition ont un "numéro de fonction". Ils sont repris avec le nom partout dans la section référence de ce manuel. Vous pouvez avoir accès directement à n'importe quelle fonction d'édition en appuyant d'abord sur la touche [JOB], puis en sélectionnant le numéro de fonction souhaité à l'aide de la commande [DATA ENTRY], les touches [-1/NO] et [+1/YES] ou les touches numériques et [ENTER].

Si vous appuyez sur la touche [JOB], l'affichage de sélection de fonction indiquera la fonction actuellement sélectionnée.

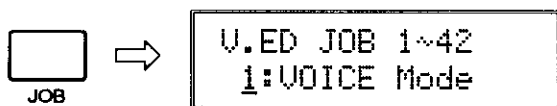

Sur la ligne supérieure de l'affichage, "V.ED JOB 1-42" indique que le mode Voice Edit a été sélectionné (V.ED) et que les fonctions 1 à 42 (JOB 1-42) sont disponibles.

Vous pouvez maintenant sélectionner le numéro de fonction souhaité au moyen de la commande [DATA ENTRY], des touches [-1/NO] et [+1/YES] ou des touches numériques.

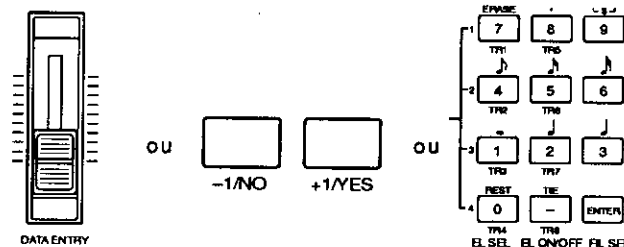

• Pour sélectionner le numéro de fonction souhaité.

Si vous utilisez les touches numériques, le chiffre entré clignotera à l'affichage. Confirmez que le nom de fonction souhaité apparaît à l'affichage, appuyez ensuite sur la touche [ENTER] pour passer directement à la fonction souhaitée.

Sélection et édition des valeurs de paramètres

Certaines fonctions n'ont qu'un seul paramètre, tandis que d'autres en ont plusieurs qui peuvent être sélectionnés au moyen des touches du curseur [◀] et [▶]. Dans de nombreux cas, les touches du curseur [◀] et [▶] servent à sélectionner un parmi les éléments disponibles dans une voix multi-éléments.

La valeur du paramètre sélectionné se règle au moyen de la commande [DATA ENTRY], des touches [-1/NO] et [+1/YES] ou des touches numériques et [ENTER].

Lorsque vous utilisez les touches numériques, entrez d'abord la valeur désirée à un, deux ou trois chiffres (la valeur clignote à l'affichage), appuyez ensuite sur la touche [ENTER] (la valeur cesse de clignoter). En général, si vous entrez une valeur supérieure à la valeur maximale ou inférieure à la valeur minimale pour le paramètre sélectionné, la valeur maximale ou minimale sera sélectionnée selon le cas lorsque vous appuyez sur la touche [ENTER]. La touche numérique [-] peut être utilisée pour rendre négatives des valeurs positives et vice-versa, pour des paramètres qui acceptent des valeurs négatives.

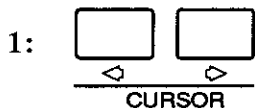

• Pour sélectionner l'élément ou paramètre souhaité.

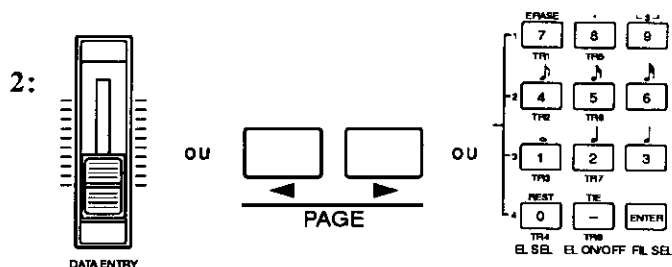

• Pour éditer la valeur de l'élément ou paramètre sélectionné.

Sélection d'un élément pour commutation Edit/Element ON-OFF

Bien que les touches du curseur [◀] et [▶] soient utilisées pour sélectionner un élément particulier dans de nombreuses fonctions, certaines fonctions qui peuvent être programmées individuellement pour chaque élément contiennent plusieurs paramètres différents qui doivent être sélectionnés au moyen des touches du curseur [◀] et [▶], qui constituent donc, dans ce cas, un moyen alternatif de sélection d'élément.

Si vous appuyez sur la touche [SELECT], l'affichage de sélection et de commutation d'élément apparaîtra.



Sur la ligne supérieure de l'affichage, "FL1" indique que le filtre 1 est sélectionné et "EL1" indique que l'élément 1 est sélectionné. La ligne inférieure de l'affichage indique que le mode à 2 éléments a été sélectionné. (Les éléments 1 et 2 sont actifs). L'astérisque (*) indique les éléments qui ne sont pas disponibles (dans ce cas, les éléments 3 et 4).

Lorsque la touche [SELECT] est maintenue enfoncée, n'importe lequel des éléments disponibles peut être sélectionné d'une pression sur la touche [EL SEL] (remarquez les indications en bleu au-dessus des touches numériques [7], [4], [1] et [0]).

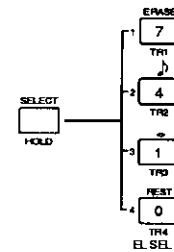

Egalement, lorsque la touche [SELECT] est enfoncée, n'importe lequel des éléments disponibles peut être activé ou désactivé (ON-OFF) (généralement, pour entendre le son d'un seul élément dans une voix à plusieurs éléments) en appuyant sur la touche [EL ON/OFF] correspondante. (Les touches numériques [8], [5], [2] et [-]). Un élément disponible qui a été désactivé de cette manière est indiqué par "-" sur l'écran.

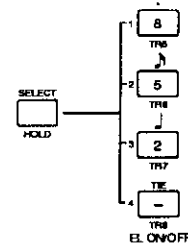

Relâchez la touche [SELECT] pour retourner à l'affichage de la fonction actuellement sélectionnée.

Utilisation de Edit/Compare

Normalement, lorsque vous jouez une voix qui est éditée en mode VOICE EDIT, vous entendez le son de la voix éditée. Celui-ci peut être comparé avec le son original (avant édition) en appuyant sur la touche [EDIT/COMPARE] pour activer le mode COMPARE. Le voyant de la touche [EDIT/COMPARE] clignote lorsque le mode COMPARE est actif. Appuyez à nouveau sur la touche [EDIT/COMPARE] pour repasser en mode VOICE EDIT.

Remarque: Lorsque le mode COMPARE est actif, il n'est pas possible de sélectionner d'autres fonctions. La touche EXIT peut être utilisée pour revenir au mode VOICE PLAY.

Remarque: Lorsque la fonction de comparaison est utilisée, le contenu du "tampon de rappel" du SY55 est remplacé par le contenu courant du tampon d'édition (càd. l'état courant de la voix en cours d'édition). Ceci peut affecter le résultat de l'opération VOICE RECALL. A cet effet, voir VOICE RECALL en page 89.



Les fonctions Element, AEG & Filter, AEG & Filter Copy

Les fonctions Element, AEG & Filter, AEG & Filter Copy permettent de copier toutes les assignations de paramètres, les assignations de paramètres AEG ou les assignations de paramètre de filtre de n'importe quel élément sur l'élément actuellement édité. Ceci est utile si, par exemple, vous voulez créer une courbe AEG qui soit identique ou à peu près identique à un élément ou courbe AEG existant déjà.

1. Assurez-vous que le mode Voice Edit soit engagé et que n'importe quelle fonction autre que l'une des fonctions EFFECT, AEG ou Filter soit sélectionnée, si vous voulez copier tous les paramètres de l'élément, que l'une des fonctions AEG soit sélectionnée, si vous voulez copier les paramètres AEG ou que l'une des fonctions FILTER soit sélectionnée si vous voulez copier les paramètres de filtre.
2. Sélectionnez l'élément sur lequel les nouvelles données de paramètres seront copiées en utilisant la procédure standard pour la sélection des éléments, décrite ci-dessus.
3. Appuyez sur la touche [STORE/COPY]. Selon la fonction actuellement sélectionnée, l'un des affichages suivants apparaît.

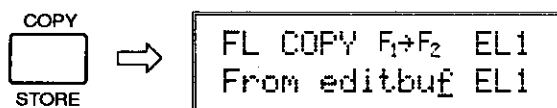
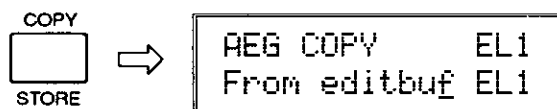

4. Ensuite, sélectionnez la voix dont les données de paramètres doivent être copiées en utilisant la commande [DATA ENTRY] ou en utilisant les touches [-1/NO] et [+1/YES] ou touches numériques, puis [ENTER]. "editbuf" désigne la voix qui est actuellement éditée et d'autres voix peuvent être sélectionnées par la procédure standard — touche [INTERNAL], [CARD] ou [PRESET] pour sélectionner la banque de voix ; commande [DATA ENTRY] ou touches [-1/NO] et [+1/YES] ou touches numériques, puis [ENTER] pour sélectionner la voix.

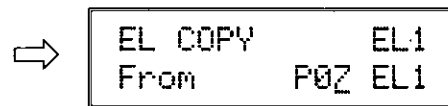
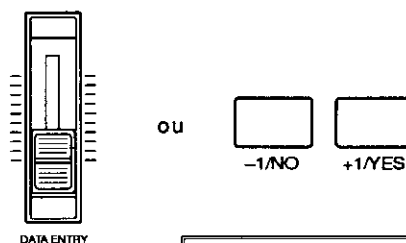

5. Déplacez le trait du curseur sur le paramètre d'élément à droite en appuyant sur la touche \diamond , puis choisissez l'élément particulier de la voix sélectionnée dont vous voulez copier les données en utilisant la commande [DATA ENTRY] ou les touches [-1/NO] et [+1/YES]. Si le numéro de l'élément apparaît en couleurs inversées, la voix n'utilise pas cet élément et les données ne sont pas disponibles.

* Pour Filter Copy, le réglage "éditbuf" permet de copier des paramètres du filtre 1 au filtre 2 ou vice-versa lorsqu'il s'agit de copier dans le même élément (par exemple EL1 → EL1). Dans ce cas-là, sélectionnez le filtre à copier avant d'appuyer sur la touche [STORE/COPY]. Maintenez enfoncée la touche [SELECT] et appuyez soit sur la touche numériques [9] ou [6]. "F2 → F1" ou "F1 → F2" apparaît sur la ligne supérieure de l'écran pour indiquer la direction souhaitée.

6. Lorsque les éléments source et cible ont été correctement sélectionnés, appuyez sur la touche [ENTER]. Le message "Sure?" apparaît sur la ligne supérieure de l'écran d'affichage.



7. Appuyez sur la touche [+1/YES] pour confirmer et exécuter l'opération de copie ou sur la touche [-1/NO] pour annuler. "Executing!" apparaît brièvement sur l'écran pendant que les données sont copiées, puis "Completed!" est affiché pendant quelques instants lorsque l'opération de copie a été réalisée avec succès.

8. Lorsque l'opération de copie est terminée, le SY55 revient automatiquement à l'écran qui était affiché avant l'activation de la fonction de copie d'élément.

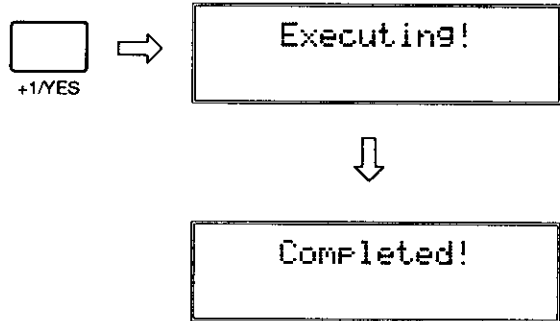

La fonction Effect Copy

La fonction Effect Copy permet de copier les assignations des paramètres d'effet de n'importe quelle autre voix ou configuration multi-timbres sur la voix actuellement éditée.

1. Assurez-vous que le mode Voice Edit soit engagé et que l'une des fonctions EFFECT soit sélectionnée.
2. Appuyez sur la touche [STORE/COPY]. L'affichage suivant apparaît:



3. Utilisez les touches du curseur [◀] et [▶] pour accéder au paramètre Multi/Voice et sélectionnez "Multi" si vous voulez copier les paramètres d'effet d'une configuration multi-timbres ou "Voice" si vous voulez copier les paramètres d'effets d'une voix présélectionnée ou interne.
4. Ensuite, déplacez le curseur sur le paramètre de multi ou de voix en appuyant sur la touche [▶] et sélectionnez la configuration multi-timbres ou la voix à partir de laquelle vous allez copier des données en utilisant la commande [DATA ENTRY] ou les touches [-1/NO] et [+1/YES] ou touches numériques, puis [ENTER]. La touche [INTERNAL], [CARD] ou [PRESET] peut être utilisée pour sélectionner la banque "P" (présélections) ou "I" (interne) si nécessaire.

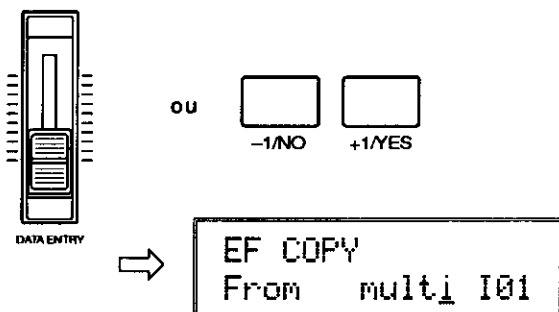

5. Appuyez sur la touche [ENTER]. "Sure?" est affiché sur la ligne supérieure de l'écran.

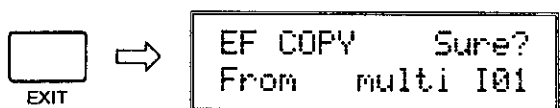

6. Appuyez sur la touche [+1/YES] pour confirmer et exécuter l'opération de copie ou sur [-1/NO] pour annuler. Executing! apparaît brièvement sur l'écran pendant que les données sont copiées, puis "Completed!" est affiché pendant quelques instants lorsque l'opération de copie a été réalisée avec succès.

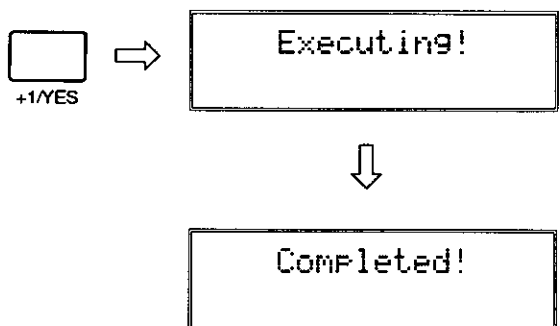

7. Lorsque l'opération de copie est terminée, le SY55 revient automatiquement à l'écran qui était affiché avant l'activation de la fonction de copie d'élément.

FONCTIONS & PARAMETRES

MODE VOICE

JOB 1

```
VOICE Mode
  =1 Element
```

Sommaire: Détermine si la voix sera de type à 1 élément (max. 16 notes simultanées), à 2 éléments (max. 8 notes simultanées) ou à 4 éléments (max. 4 notes simultanées).

Réglages: 1 Element, 2 Element, 4 Element

Procédure: La commande [DATA ENTRY] ou les touches [-1/NO] et [+1/YES] sont utilisées pour sélectionner le nombre d'éléments souhaités.

Détails: Le nombre d'éléments utilisés dans une voix détermine le nombre de formes d'onde pouvant être jouées simultanément: une seule forme d'onde dans le mode à 1 élément, deux formes d'onde dans le mode à 2 éléments et quatre formes d'ondes dans le mode à 4 éléments. Etant donné que chaque élément individuel possède ses propres formes d'onde, filtres, générateur d'enveloppe, etc., les formes d'onde d'une voix multi-éléments peuvent être combinées de différentes manières. Elles peuvent être simplement

jouées simultanément, limitées à des régions spécifiques du clavier pour créer une voix avec partage de clavier, une forme d'onde peut être utilisée pour la portion d'attaque d'une voix et une autre pour le maintien et ainsi de suite.

Lorsque vous sélectionnez les modes à 2 ou 4 éléments, gardez à l'esprit que ces modes réduisent le nombre des notes que vous pouvez jouer simultanément:

Mode	Polyphonie
Mode à 1 élément	16 notes
Mode à 2 éléments	8 notes
Mode à 4 éléments	4 notes

Le guide d'introduction donne davantage de détails concernant l'utilisation des modes multi-éléments.

Voir: Apprentissage, page 35 ... 37, 42.

SELECTION D'ONDE AWM

JOB 2

```
<Piano > EL1
▶P01 *** *** ***
```

Sommaire: Assigne une forme d'onde présélectionnée ou sur carte à chaque élément de voix actif.

Réglages:

P01 ... P58 (voix présélectionnées)
P59 ... P74 (percussions présélectionnées)
C01 ... max. C99 (voix en carte)

Procédure: Lorsque le mode à 1 élément est sélectionné (comme dans l'écran reproduit ci-dessus), une seule onde peut être assignée. Les éléments non disponibles sont représentés par "***" sur l'affichage.

Si le mode à 2 ou 4 éléments est sélectionné, différentes ondes peuvent être assignées à chaque élément disponible. Les touches du curseur [◀] et [▶] sont utilisées pour déplacer le curseur sur l'élément souhaité (EL1, EL2, EL3 ou EL4 apparaît dans le coin supérieur droit de l'écran) et la commande [DATA ENTRY] ou les touches [-1/NO] et [+1/YES] ou touches numériques, puis [ENTER] sont utilisées pour assigner l'onde souhaitée à l'élément sélectionné. Le numéro d'onde (P01 ... P74, C01 ... C99) est indiqué à la position du curseur et le nom entier de l'onde assignée est affiché dans le coin supérieur gauche de l'écran.

Détails: Des ondes complètement différentes peuvent être assignées à chaque élément, mais il est également possible d'assigner la même onde à des éléments différents. Dans ce cas, les ondes peuvent être filtrées

différemment et/ou avoir des enveloppes différentes pour créer une gamme infinie d'effets intéressants.

Voir: Apprentissage, page 35, 42.

VOLUME

JOB 3

```
Volume 127  EL1
▶127 *** *** ***
```

Sommaire: Permet de régler individuellement le volume de chaque élément ainsi que le volume global.

Réglages: 0 ... 127

Procédure: Les touches du curseur [◀] et [▶] sont utilisées pour sélectionner l'élément pour lequel le volume doit être réglé ou la commande de volume globale (EL1, EL2, EL3, EL4 ou Total apparaît dans le coin supérieur droit de l'écran). Les éléments non disponibles sont représentés par "***" sur l'écran. Les commandes [DATA ENTRY] ou les touches [-1/NO] et [+1/YES] ou touches numériques, puis [ENTER] sont utilisées pour fixer le volume souhaité.

Détails: La valeur "0" ne produit pas de son tandis que la valeur "127" produit un volume maximal.

La possibilité de régler individuellement le volume de chaque élément simplifie l'équilibrage optimal ou "mixage" entre les éléments. Le réglage de volume global peut être utilisé pour uniformiser le volume de différentes voix.

Voir: Apprentissage, page 42.

DECALAGE DE NOTE

JOB 4

```
Note Shift  EL1
▶ +0 *** *** ***
```

Sommaire: Décale individuellement la hauteur de chaque élément actif par pas d'un demi-ton.

Réglages: -64 ... +63.

Procédure: Les touches du curseur [◀] et [▶] sont utilisées pour sélectionner l'élément à décaler. (EL1, EL2, EL3 ou EL4 apparaît dans le coin supérieur droit de l'écran). Les éléments non disponibles sont représentés par "***" sur l'écran. La commande [DATA ENTRY] ou les touches [-1/NO] et [+1/YES] ou touches numériques, puis [ENTER] sont utilisées pour fixer le degré de décalage de note souhaité.

Détails: La valeur "-12", par exemple, décale la hauteur de l'élément sélectionné d'une octave vers le bas. La valeur "+4" décale la hauteur d'une tierce majeure.

La fonction de décalage de note peut être utilisée pour transposer une voix dans la plage la plus utile ou pour créer une harmonie (intervalles) entre différents éléments dans une voix multi-éléments.

Voir: Mode Utility "TRANSPOSITION", page 132.

```

Detune      EL1
▶ +0 *** **

```

Sommaire: Permet de modifier légèrement la hauteur de chaque élément actif.

Réglages: -7 ... +7

Procédure: Les touches du curseur [◀] et [▶] sont utilisées pour sélectionner l'élément dont la hauteur doit être ajustée. (EL1, EL2, EL3 ou EL4 apparaît dans le coin supérieur droit de l'écran). Les éléments non disponibles sont représentés par "***" sur l'écran. La commande [DATA ENTRY] ou les touches [-1/NO] et [+1/YES] ou touches numériques, puis [ENTER] sont utilisées pour fixer le degré de désaccordage souhaité.

Détails: La valeur négative extrême, "-7" produit un abaissement de hauteur d'environ un quart de demiton et la valeur positive extrême, "+7" produit une élévation de hauteur d'environ la même valeur. La valeur "0" ne produit aucun changement de hauteur.

La fonction de désaccordage permet de désaccorder légèrement la hauteur des différents éléments d'une voix multi-éléments les uns par rapport aux autres et donc d'"épaissir" le son global.

Voir: "MODE OSCILATEUR/NOTE/ACCORDAGE", page 63.

NOTE LIMITE BASSE

```

Note Limit/L EL1
▶ C-2 *** **

```

Sommaire: Fixe individuellement la note limite basse pour chaque élément actif (la note la plus basse pouvant être produite par l'élément).

Réglages: C-2 ... G8

Procédure: Les touches du curseur [◀] et [▶] sont utilisées pour sélectionner l'élément dont la note limite basse doit être fixée. (EL1, EL2, EL3 ou EL4 apparaît dans le coin supérieur droit de l'écran). Les éléments non disponibles sont représentés par "***" sur l'écran. La commande [DATA ENTRY] ou les touches [-1/NO] et [+1/YES] sont utilisées pour fixer la note limite basse souhaitée.

La limite de note basse peut aussi être réglée par l'enclenchement de la touche [ENTER]. L'indication "KBD" clignote sur l'affichage, suivie du clignotement de la touche du clavier correspondant à la note basse souhaitée.

Détails: La Plage C-2 à G8 de cette fonction couvre un total de 10 octaves et demie. "C3" correspond au Do partageant le clavier en deux parties égales.

Cette fonction, utilisée en conjonction avec la fonction Note Limite Haute décrite ci-dessous, permet de limiter le son d'un élément à une région spéci-

fique du clavier (ou à une plage quelconque de n'importe quelle autre contrôleur MIDI). Si la Note Limite Basse est réglée sur C3 et la Note Limite Haute du même élément est réglée sur C4, par exemple, le son de cet élément ne sera produit qu'entre C3 et C4 — l'octave immédiatement au-dessus du Do médian. Ceci simplifie le partage du clavier entre différentes voix.

Si la Note Limite Haute est réglée sur une note qui est en dessous de la Note Limite Basse pour le même élément, la plage de notes C-2 ... G8 sera produite dans sa totalité.

Voir: Apprentissage, page 36. "NOTE LIMITE HAUTE", page 61.

```

Note Limit/L EL1
▶KBD *** **

```

NOTE LIMITE HAUTE

JOB 7

```
Note Limit/H EL1
▶ G8 *** *** ***
```

Sommaire: Fixe individuellement la note limite haute pour chaque élément actif (la note la plus haute pouvant être produite par l'élément).

Réglages: C-2 ... G8

Procédure: Les touches du curseur [◀] et [▶] sont utilisées pour sélectionner l'élément dont la note limite haute doit être fixée. (EL1, EL2, EL3 ou EL4 apparaît dans le coin supérieur droit de l'écran). Les éléments non disponibles sont représentés par "***" sur l'écran. La commande [DATA ENTRY] ou les touches [-1/NO] et [+1/YES] sont utilisées pour fixer la note limite haute souhaitée.

La limite de note haute peut aussi être réglée par l'enclenchement de la touche [ENTER]. L'indication "KBD" clignote sur l'affichage, suivie du clignotement de la touche du clavier correspondant à la note haute souhaitée.

Détails: Voir "NOTE LIMITE BASSE", ci-dessus.

Voir: Apprentissage, page 36. "NOTE LIMITE BASSE", page 60.

VELOCITE LIMITE BASSE

JOB 8

```
Vel. Limit/L EL1
▶ 1 *** *** ***
```

Sommaire: Fixe la valeur de vélocité la plus basse pour une plage de valeurs de vélocité dans laquelle l'élément actif sélectionné produira une sortie.

Réglages: 1 ... 127

Procédure: Les touches du curseur [◀] et [▶] sont utilisées pour sélectionner l'élément dont la vélocité limite basse doit être fixée. (EL1, EL2, EL3 ou EL4 apparaît dans le coin supérieur droit de l'écran). Les éléments non disponibles sont représentés par "***" sur l'écran. La commande [DATA ENTRY] ou les touches [-1/NO] et [+1/YES] ou touches numériques, puis [ENTER] sont utilisées pour fixer la vélocité limite basse souhaitée.

La limite de vélocité basse peut aussi être réglée par l'enclenchement de la touche [ENTER]. L'indication "KBD" clignote sur l'affichage, suivie du clignotement de la touche du clavier correspondant approximativement à la vélocité souhaitée.

Détails: Chaque message NOTE ON MIDI (le message MIDI qui est transmis chaque fois qu'une note est jouée sur un clavier ou un autre dispositif MIDI) con-

tient une valeur de "vélocité" qui indique au générateur de son la force avec laquelle la note a été jouée. La plage des valeurs de vélocité MIDI va de 1 à 127 — 1 ... 127 est donc la plage de cette fonction.

La fonction Vélocité Limite Basse, utilisée en conjonction avec la fonction Vélocité Limite Haute décrite ci-dessous, permet de spécifier une plage de valeurs de vélocité, à l'intérieur de laquelle l'élément sélectionné produira du son. Vous pouvez, par exemple, régler Low Velocity Limit à "60" et High Velocity Limit à "127". Dans ce cas, l'élément ne **produirait que** les notes dont la valeur de vélocité est entre 60 et 127, c'est-à-dire des notes jouées relativement fort. Un second élément pourrait être réglé de manière à ne produire que les notes dont la valeur de vélocité est en dessous de 60, de telle sorte que des sons totalement différents soient produits selon que vous jouiez fort ou légèrement.

Voir: Apprentissage, page 43. "VELOCITE LIMITE HAUTE", page 62.

VELOCITE LIMITE HAUTE

JOB 9

```
Vel. Limit/H EL1
▶127 *** *** ***
```

Sommaire: Fixe la valeur de vitesse la plus haute pour une plage de valeurs de vitesse dans laquelle l'élément actif sélectionné produira une sortie.

Réglages: 1 ... 127

Procédure: Les touches du curseur [◀] et [▶] sont utilisées pour sélectionner l'élément dont la vitesse limite haute doit être fixée. (EL1, EL2, EL3 ou EL4 apparaît dans le coin supérieur droit de l'écran). Les éléments non disponibles sont représentés par "****" sur l'écran. La commande [DATA ENTRY] ou les touches [-1/NO] et [+1/YES] ou touches numériques, puis [ENTER] sont utilisées pour fixer la vitesse limite haute souhaitée.

La limite de vitesse haute peut aussi être réglée par l'enclenchement de la touche [ENTER]. L'indication "KBD" clignote sur l'affichage, suivie du clignotement de la touche du clavier correspondant approximativement à la vitesse souhaitée.

Détails: Voir "VELOCITE LIMITE BASSE", ci-dessus.

Voir: Apprentissage, page 43. "VELOCITE LIMITE BASSE", page 61.

PANNING

JOB 10

```
Pan L.....R EL1
▶ +0 *** *** ***
```

Sommaire: Détermine la position dans le panorama stéréo où le son de chaque élément actif sera entendu (de gauche à droite).

Réglages: -31 ... +31

Procédure: Les touches du curseur [◀] et [▶] sont utilisées pour sélectionner l'élément dont la position panoramique doit être fixée. (EL1, EL2, EL3 ou EL4 apparaît dans le coin supérieur droit de l'écran). Les éléments non disponibles sont représentés par "****" sur l'écran. La commande [DATA ENTRY] ou les touches [-1/NO] et [+1/YES] ou touches numériques, puis [ENTER] sont utilisées pour fixer la position Pan souhaitée.

La ligne supérieure de l'écran affiche une représentation graphique du panorama stéréo avec "L" représentant la gauche et "R" représentant la droite. Lorsque vous changez la valeur de panoramique, la barre verticale apparaît à la position correspondante sur la représentation graphique.

Détails: Les valeurs négatives correspondent à un positionnement vers la gauche et les valeurs positives correspondent à un positionnement vers la droite. La valeur "0" positionne le son de l'élément sélectionné au centre du panorama stéréo.

Pour une voix à un élément, la position Pan doit généralement être réglée au centre ("0"), à moins que vous n'ayez de bonnes raisons de vouloir que le son ne se présente que sur la sortie L/MONO ou R. Pour ce qui concerne les voix multi-éléments, des effets stéréo intéressants peuvent être produits en plaçant la sortie des différents éléments à des positions différentes dans le panorama stéréo.

Voir: "LES COMMANDES ET CONNECTEURS", page 7.

EQUILIBRAGE D'EFFET

JOB 11

```
EF Balance  EL1
▶ 50 *** *** ***
```

Sommaire: Détermine l'équilibre entre le son direct et l'effet pour chaque élément actif.

Réglages: 0 ... 100

Procédure: Les touches du curseur [◀] et [▶] sont utilisées pour sélectionner l'élément dont l'équilibre d'effet doit être fixé. (EL1, EL2, EL3 ou EL4 apparaît dans le coin supérieur droit de l'écran). Les éléments non disponibles sont représentés par "***" sur l'écran. La commande [DATA ENTRY] ou les touches [-1/NO] et [+1/YES] ou touches numériques, puis [ENTER] sont utilisées pour fixer l'équilibre d'effet souhaité.

Détails: La valeur "0" ne produit que le son direct de l'élément sélectionné, tandis que la valeur "100" produit seulement l'effet. La valeur 50 produit le son direct et l'effet dans des proportions égales.

L'effet (réverbération, retard, etc.) appliqué à la voix est sélectionné et édité au moyen de la fonction EFFET décrite à la page 86.

Voir: Apprentissage, page 43. "EFFET: TYPE/NIVEAU DE SORTIE", page 85. "EFFET: PARAMETRES D'EFFET", page 86. Mode Utility "EFFET", page 133.

MODE OSCILATEUR/NOTE/ACCORDAGE

JOB 12

● Mode Fréquence

```
OSC Frq.Mode EL1
norm          +0
```

Sommaire: Détermine si l'onde AWM pour l'élément sélectionné est reproduite en mode normal (hauteur variable) ou en mode à hauteur fixe.

Réglages: Norm, Fix

Procédure: Si le paramètre Mode Fréquence ("Frq.Mode" est affiché sur la ligne supérieure de l'écran) n'a pas encore été sélectionné, utilisez les touches du curseur [◀] et [▶] pour le sélectionner. Utilisez la commande [DATA ENTRY] ou les touches [-1/NO] et [+1/YES] ou touches numériques, puis [ENTER] pour sélectionner "fix" ou "norm".

Détails: Normalement, il est souhaitable que la hauteur de l'onde (ou des ondes) AWM utilisée dans une voix puisse être contrôlée au moyen du clavier ou d'un autre type de dispositif de commande. Aussi, vous réglerez ce paramètre sur "norm" pour la plupart de vos applications.

Dans certains cas — en particulier pour les effets — vous souhaitez que la même hauteur soit produite quelle que soit la note que vous jouez sur le clavier ou au moyen d'un autre dispositif de commande. Dans un tel cas, sélectionnez le mode "fix". Le paramètre Note de Fréquence décrit ci-dessous est utilisé pour fixer la note produite lorsque le mode "Fix" est sélectionné.

● Note de Fréquence

```
OSC Frq.Note EL1
fix A3 +0
```

Sommaire: Fixe la fréquence (note) de l'onde AWM pour l'élément sélectionné lorsque le mode "fix" (voir ci-dessus) est sélectionné.

Réglages: C-2 ... G8

Procédure: Le paramètre "Note de Fréquence" apparaît seulement lorsque le paramètre Mode Fréquence décrit ci-dessus a été réglé sur "fix".

Utilisez les touches [◀] et [▶] pour sélectionner le paramètre Note de Fréquence ("Frq.Note"). Utilisez la commande [DATA ENTRY] ou les touches [-1/NO] et [+1/YES] pour sélectionner la note souhaitée.

La note de fréquence peut aussi être réglée par l'enclenchement de la touche [ENTER]. L'indication "KBD" clignote sur l'affichage, suivie du clignotement de la touche du clavier correspondant à la note souhaitée.

Détails: La plage C-2 à G8 de ce paramètre couvre un total de 10 octaves et demie. "C3" correspond au Do qui partage le clavier en deux parties égales.

Voir: "DECALAGE DE NOTE", page 59.

● Accordage de Fréquence

```
OSC Frq.Tune EL1
fix A3 +0
```

Sommaire: Permet d'accorder l'onde AWM assignée à l'élément sélectionné.

Réglages: -64 ... +63

Procédure: Utilisez les touches [◀] et [▶] pour sélectionner le paramètre Accordage de Fréquence ("Frq.Tune"). Utilisez la commande [DATA ENTRY] ou les touches [-1/NO] et [+1/YES] ou touches numériques, puis [ENTER] pour régler l'accordage.

Détails: Chaque incrément d'accord correspond à un changement de hauteur de 75/64 centièmes de demi-ton. La plage d'accord entière comprend donc 75/64 x 127 (càd. 64 + 63 incréments), pratiquement 150 centièmes de demi-ton. Puisque 100 centièmes correspondent à un demi-ton, la plage d'accord correspond par conséquent à un demi-ton et demi. La valeur "0" produit la hauteur normale (la3 = 440 hertz).

Veillez noter que ce paramètre est utilisé pour accorder individuellement différents éléments à l'intérieur d'une voix. Une commande d'accordage globale est fournie par la fonction ACCORDAGE MAITRE dans le mode UTILITY.

Voir: "ACCORDAGE MAITRE", page 132. "DESACCORDAGE", page 60.

MODE/NIVEAU/PENTE DU GENERATEUR D'ENVELOPPE D'AMPLITUDE (AEG)

JOB 13

```
AEG Mode EL1
nrm 53 5 58+
```

Sommaire: Tous les paramètres de cette fonction déterminent la "forme" de l'enveloppe d'amplitude de l'élément sélectionné.

Réglages:

Paramètre de mode: nrm, hld

Paramètres R1/HT, R2, L2, R3, L3, R4 et RR1:

0 ... 63

Procédure: Si le paramètre Mode ("Mode" est affiché sur la ligne supérieure de l'écran) n'est pas déjà sélectionné, utilisez les touches du curseur [◀] et [▶] pour le sélectionner, puis utilisez la commande [DATA ENTRY] ou les touches [-1/NO] et [+1/YES] pour sélectionner "nrm" (normal) ou "hld" (hold). Lorsque le mode souhaité a été sélectionné, utilisez les touches du curseur [◀] et [▶] pour sélectionner les différents paramètres de niveau et de pente l'un après l'autre. (R1/HT, R2, L2, R3, L3, R4 et RR), en utilisant la commande [DATA ENTRY] ou les touches [-1/NO] et [+1/YES] ou touches numériques, puis [ENTER] pour sélectionner la valeur de chacun. "R1" (Pente 1) apparaît lorsque le mode "nrm" a été sélectionné, tandis que lorsque le mode "hld" a été sélectionné, c'est "HT" (temps de maintien) qui ap-

paraît.

Les symboles fléchés (\leftarrow et \rightarrow) qui apparaissent des deux côtés de l'affichage signifient que vous pouvez accéder à d'autres paramètres en déplaçant le curseur dans le sens indiqué au moyen des touches [\leftarrow] et [\rightarrow].

Détails: Le réglage de mode "nrm" ou "hld" affecte l'attaque initiale du son, ce qui détermine la manière dont l'enveloppe d'amplitude commence. En mode "nrm", l'enveloppe commence au niveau zéro et atteint le niveau AWM maximal à une vitesse déterminée par le paramètre R1 (Pente 1). Dans ce mode, il y aura toujours un léger décalage entre l'activation d'une note et le niveau maximum. Les deux schémas ci-dessous indiquent le type d'enveloppe pouvant être produit par le mode "nrm".

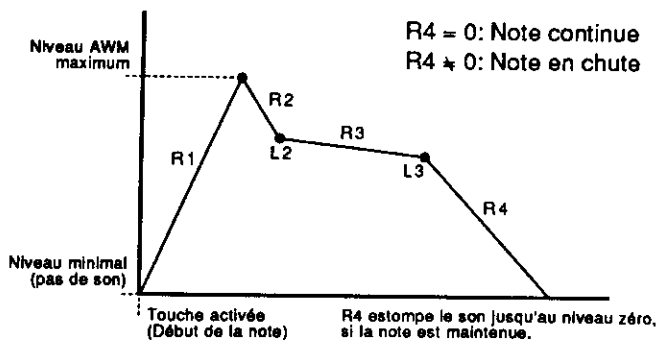

L'enveloppe commence au niveau zéro, atteint le niveau maximum à la vitesse déterminée par le paramètre R1, passe à L2 (Niveau 2) à la vitesse de R2 (Pente 2), passe à L3 (niveau 3) à la vitesse de R3 (Pente 3) et s'estompe enfin jusqu'au niveau zéro à la vitesse de R4 (Pente 4), si la note est maintenue tout le temps.

Si la note est relâchée avant la fin de l'enveloppe décrite ci-dessus, alors le son s'estompe jusqu'au niveau zéro à partir du point auquel la note est relâchée à la vitesse déterminée par le paramètre RR (Pente de relâchement)

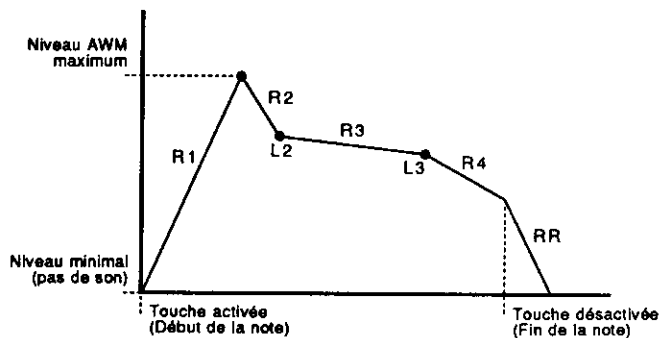

Si le mode "hld" est sélectionné, l'enveloppe commence immédiatement à partir du niveau AWM maximum, ceci permet de ne pas affecter les transitions d'attaque rapide des formes d'onde. Dans ce cas, le paramètre R1 est remplacé par le paramètre HT (temps de maintien). Le paramètre HT détermine la durée de temps entre le début de l'enveloppe et le point auquel l'enveloppe commence à tendre vers L2 (Niveau 2) à la vitesse de R2 (Pente 2), comme illustré ci-dessous.

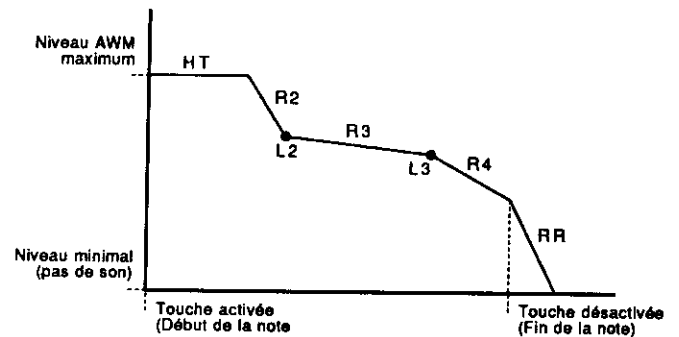

Pour ce qui concerne les paramètres de niveau, la valeur "0" constitue le niveau le plus bas possible (pas de son) tandis qu'un réglage de 63 produit le niveau de sortie le plus élevé. Le réglage de paramètre de pente "0" produit le passage le plus lent entre les niveaux, tandis que le réglage maximum "63" produit le changement le plus rapide (quasi instantané).

Voir: Apprentissage, page 36, 44.

MODE VOICE EDIT

PONDERATION DE PENTE DU GENERATEUR D'ENVELOPPE D'AMPLITUDE (AEG)

JOB 14

```
AEG R.Scale  EL1  
              =+Z
```

Sommaire: Permet de faire varier la vitesse d'estompe-ment globale du générateur d'enveloppe d'amplitude, pour l'élément sélectionné, en fonction de la hauteur des notes.

Réglages: -7 ... +7

Procédure: Utilisez la commande [DATA ENTRY] ou les touches [-1/NO] et [+1/YES] ou touches numériques, puis [ENTER] pour régler le degré de pondération de pente souhaité.

Détails: Les valeurs positives (+) produisent une enveloppe plus longue pour les notes graves et plus courte pour les notes aiguës. Cette possibilité est utile pour simuler des instruments tels que le piano, pour lesquels les notes graves s'estompent plus lentement que les notes aiguës. La valeur maximale "+7" produit la plus grande variation de longueur d'enveloppe en fonction de la hauteur. Les valeurs négatives (-) produisent l'effet inverse — des notes graves plus courtes que les notes aiguës. La valeur "0" ne produit aucune variation de longueur d'enveloppe.

Voir: "MODE/NIVEAU/PENTE DU GENERATEUR D'ENVELOPPE D'AMPLITUDE (AEG)", page 64.

POINT DE PARTAGE DE LA PONDERATION DE NIVEAU DU GENERATEUR D'ENVELOPPE D'AMPLITUDE (AEG)

JOB 15

```
AEG LS BP1  EL1  
  C1  G2  E4  C6
```

Sommaire: Permet de spécifier quatre points de partage de pondération de niveau séparés pour le générateur d'enveloppe d'amplitude entre C-2 et G8, pour l'élément sélectionné.

Réglages: C-2 ... G8

Procédure: Utilisez les touches du curseur [◀] et [▶] pour sélectionner le point de partage souhaité (BP1, BP2, BP3 et BP4, de gauche à droite), puis utilisez la commande [DATA ENTRY] ou les touches [-1/NO] et [+1/YES] pour fixer la note du point de partage. Le point de partage peut aussi être réglé par l'en-

clenchement de la touche [ENTER]. L'indication "KBD" clignote sur l'affichage, suivie du clignotement de la touche du clavier correspondant au point de partage souhaité.

Détails: Les valeurs de décalage de l'échelle de niveau sont appliquées à chaque point de partage à l'aide de la fonction LEVEL SCALE OFFSET, décrite ci-dessous. Les variations de niveau naturelles peuvent par conséquent être produites sur toute la plage du clavier de contrôle. Aucun point de partage ne peut être réglé sur une touche inférieure au point de partage se trouvant à sa gauche.

Voir: "DECALAGE DE PONDERATION DE NIVEAU DU GENERATEUR D'ENVELOPPE D'AMPLITUDE (AEG)", à la page 65.

DECALAGE DE PONDERATION DE NIVEAU DU GENERATEUR D'ENVELOPPE D'AMPLITUDE (AEG)

JOB16

```
AEG LS OFS1  EL1  
  +0  +0  +0  +0
```

Sommaire: Fixe l'importance du décalage de hauteur pour chacun des quatre points de partage de pondération de niveau spécifié par la fonction POINT DE

PARTAGE DE LA PONDERATION DE NIVEAU DU GENERATEUR D'ENVELOPPE D'AMPLITUDE (AEG) décrite ci-dessus.

Réglages: -127 ... +127

Procédure: Utilisez les touches du curseur [◀] et [▶] pour sélectionner le paramètre de décalage souhaité

(OFS1, OFS2, OFS3 et OFS4, de gauche à droite), puis utilisez la commande [DATA ENTRY] ou les touches [-1/NO] et [+1/YES] ou touches numériques, puis [ENTER] pour fixer le décalage de pondération de niveau pour le point de partage correspondant.

Détails: Les valeurs négatives réduisent le niveau, tandis que les valeurs positives l'augmentent au point de partage correspondant. Peu importe la valeur choisie, le niveau EG ne dépasse jamais le point maximum 63.

Lorsque différents décalages sont réglés pour les points de partage adjacents, le niveau varie, entre les points de partage, conformément à ces décalages et sans interruption.

Voir: "POINT DE PARTAGE DE LA PONDERATION DE NIVEAU DU GENERATEUR D'ENVELOPPE D'AMPLITUDE (AEG)", page 66.

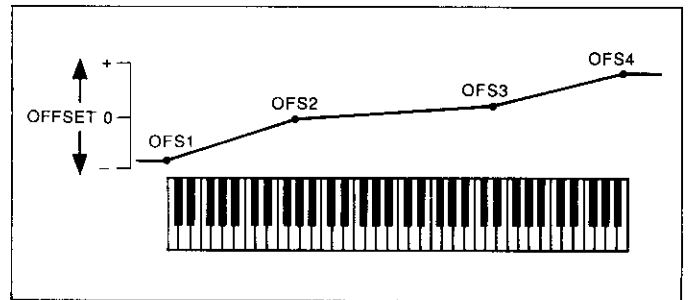

SENSIBILITE (VELOCITE, AMPLITUDE ET MODULATION DE HAUTEUR)

JOB 17

● Sensibilité à la vitesse

```
Sens. Vel.  E11
+4  on  +3  3
```

Sommaire: Détermine la manière dont le niveau de sortie de l'élément sélectionné change en réponse aux changements de vitesse (par exemple, dynamique de clavier).

Réglages: -7 ... +7

Procédure: Si le paramètre Sensibilité à la Vitesse ("Vel" sur la ligne supérieure de l'écran) n'est pas déjà sélectionné, utilisez les touches [◀] et [▶] pour le sélectionner. Utilisez la commande [DATA

ENTRY] ou les touches [-1/NO] et [+1/YES] ou touches numériques, puis [ENTER] pour sélectionner le degré requis de sensibilité à la vitesse.

Détails : Les valeurs positives "+" produisent un niveau de sortie plus élevé en réponse aux valeurs de vitesse plus élevées — plus vous jouez fort, plus le volume du son est fort. La valeur maximale "+7" produit la variation de niveau maximale en réponse aux changements de vitesse. Les valeurs négatives "-" produisent l'effet inverse: un niveau plus bas en réponse à une vitesse plus élevée. La valeur "+0" ne produit aucune variation de niveau. Veillez à réduire le volume lors des réglages "-", ou vous risquez de ne pas entendre l'effet complet.

● Activation/désactivation de la sensibilité à la vitesse

```
Sens. V.Rate E11
+4  on  +3  3
```

Sommaire: Détermine si la longueur globale d'enveloppe du générateur d'enveloppe d'amplitude sera ou ne sera pas contrôlée par les données de vitesse.

Réglages: on, off

Procédure: Utilisez les touches du curseur [◀] et [▶] pour sélectionner le paramètre de sensibilité à la vitesse ("V.Rate"). Utilisez la commande [DATA ENTRY] ou les touches [-1/NO] et [+1/YES] pour sélectionner "on" ou "off".

Détails: Lorsque ce paramètre est sur "on", des valeurs de vitesse plus élevées produisent une pente d'attaque plus rapide. Lorsque le paramètre est sur "off", aucun changement d'enveloppe n'est produit.

Voir: "MODE/NIVEAU/PENTE DU GENERATEUR D'ENVELOPPE D'AMPLITUDE (AEG), page 64.

● Sensibilité à la modulation d'amplitude

Sens.	AMS	E11
+4	on	+3 3

Sommaire: Détermine la sensibilité de l'élément sélectionné à la modulation d'amplitude (effet trémolo) appliquée via l'oscillateur à basse fréquence (LFO) et les commandes appropriées.

Réglages: -7 ... +7

Procédure: Utilisez les touches du curseur [◀] et [▶] pour sélectionner le paramètre de sensibilité à la modulation d'amplitude ("AMS"). Utilisez la commande [DATA ENTRY] ou les touches [-1/NO] et [+1/YES] ou touches numériques, puis [ENTER] pour sélectionner le degré requis de sensibilité à la modulation d'amplitude.

Détails: La valeur "0" ne permet pas de modulation d'amplitude du tout, tandis que la valeur "7" produit la sensibilité la plus grande à la modulation d'amplitude. Les réglages négatifs produisent une polarisation EG inverse, c'est-à-dire qu'une valeur de modulation supérieure produit un niveau inférieur.

Lorsque l'oscillateur basse fréquence ou un dispositif de commande est réglé pour appliquer de la modulation d'amplitude, ce paramètre doit être réglé sur une valeur différente de zéro pour que la modulation d'amplitude ait lieu.

Voir: "FORME D'ONDE/VITESSE/RETARD/PHASE DE L'OSCILLATEUR BASSE FREQUENCE (LFO)", page 69. "PROFONDEUR DE MODULATION DE L'OSCILLATEUR BASSE FREQUENCE, AMPLITUDE/HAUTEUR/COUPURE", page 58. Fonctions "CONTROLEURS" de la page 81 à la page 84.

● Sensibilité à la modulation de hauteur

Sens.	PMS	E11
+4	on	+3 3

Sommaire: Détermine la sensibilité de l'élément sélectionné à la modulation de hauteur (effets de vibrato) appliquée via les dispositifs de contrôle appropriés.

Réglages: 0 ... 7

Procédure: Utilisez les touches du curseur [◀] et [▶] pour sélectionner le paramètre de sensibilité à la modulation de hauteur ("PMS"). Utilisez la commande [DATA ENTRY] ou les touches [-1/NO] et [+1/YES] ou touches numériques, puis [ENTER] pour sélectionner le degré requis de sensibilité à la modulation de hauteur.

Détails: La valeur "0" ne permet pas de modulation de hauteur du tout, tandis que la valeur "7" produit la sensibilité la plus grande à la modulation de hauteur.

Lorsque l'oscillateur basse fréquence ou un dispositif de commande est réglé pour appliquer de la modulation de hauteur, ce paramètre doit être réglé sur une valeur différente de zéro pour que la modulation de hauteur ait lieu.

Voir: "FORME D'ONDE/VITESSE/RETARD/PHASE DE L'OSCILLATEUR BASSE FREQUENCE (LFO)" page 69. "PROFONDEUR DE MODULATION DE L'OSCILLATEUR BASSE FREQUENCE, AMPLITUDE/HAUTEUR/COUPURE", page 70. Fonctions "CONTROLEURS" de la page 81 à la page 84.

FORME D'ONDE/VITESSE/RETARD/PHASE DE L'OSCILLATEUR BASSE FREQUENCE (LFO)

JOB 18

● Onde

```
LFO Wave  EL1
sin 37 20 0
```

Sommaire: Détermine la forme d'onde du LFO pour l'élément sélectionné.

Réglages: tri, dwn, up, squ, sin, S/H

Procédure: Si le paramètre Wave n'est pas déjà sélectionné, utilisez les touches [◀] et [▶] pour le sélectionner. Utilisez la commande [DATA ENTRY] ou les touches [-1/NO] et [+1/YES] pour sélectionner la forme d'onde souhaitée.

Détails:

“tri” = Triangulaire .
 “dwn” = En dents de scie descendantes
 “up” = En dents de scie ascendantes
 “squ” = Carrée
 “sin” = Sinusoïdale
 “S/H” = Echantillonnage et maintien

Voir: “SENSIBILITE (VELOCITE, AMPLITUDE ET MODULATION DE HAUTEUR)”, page 67.

● Vitesse

```
LFO Speed  EL1
sin 37 20 0
```

Sommaire: Fixe la vitesse du LFO pour l'élément sélectionné.

Réglages: 0 ... 99

Procédure: Utilisez les touches du curseur [◀] et [▶] pour sélectionner le paramètre Vitesse. Utilisez la

commande [DATA ENTRY] ou les touches [-1/NO] et [+1/YES] ou touches numériques, puis [ENTER] pour sélectionner la vitesse souhaitée pour le LFO.

Détails: “0” correspond à la vitesse LFO la plus lente et “99” correspond à la vitesse LFO la plus rapide.

Voir: “SENSIBILITE (VELOCITE, AMPLITUDE ET MODULATION DE HAUTEUR)”, page 67.

● Retard

```
LFO Delay  EL1
sin 37 20 0
```

Sommaire: Fixe le temps de retard entre le début d'une note et l'entrée en action du LFO pour l'élément sélectionné.

Réglages: 0 ... 99

Procédure: Utilisez les touches du curseur [◀] et [▶] pour sélectionner le paramètre Retard. Utilisez la

commande [DATA ENTRY] ou les touches [-1/NO] et [+1/YES] ou touches numériques, puis [ENTER] pour sélectionner le retard souhaité pour le LFO.

Détails: Le réglage minimum de “0” ne produit pas de retard tandis que le réglage maximum “99” produit le retard le plus long possible avant l'entrée en action du LFO.

Voir: “SENSIBILITE (VELOCITE, AMPLITUDE ET MODULATION DE HAUTEUR)”, page 67.

● Phase

```
LFO Phase  EL1  
sin 37 20 0
```

Sommaire: Détermine le point de la forme d'onde du LFO à partir duquel le LFO entre en action pour l'élément sélectionné.

Réglages: 0 ... 99

Procédure: Utilisez les touches du curseur [\leftarrow] et [\rightarrow] pour sélectionner le paramètre Phase. Utilisez la com-

mande [DATA ENTRY] ou les touches [-1/NO] et [+1/YES] ou touches numériques, puis [ENTER] pour sélectionner la phase souhaitée pour le LFO.

Détails: Si le LFO est utilisé pour la modulation de la hauteur, par exemple, un réglage de phase de "0" provoque l'effet vibrato pour commencer avec un balayage de hauteur ascendant, alors que le réglage de "55" provoque un vibrato commençant avec un balayage descendant. Comme cette modification peut être tenue, il est préférable de procéder à un essai pour trouver le meilleur réglage.

Voir: "SENSIBILITE (VELOCITE, AMPLITUDE ET MODULATION DE HAUTEUR)", page 67.

PROFONDEUR DE MODULATION DE L'OSCILLATEUR BASSE FREQUENCE, AMPLITUDE/HAUTEUR/COUPURE

JOB 19

● Profondeur de la modulation d'amplitude

```
LFO AMOD EL1  
0 0 0
```

Sommaire: Détermine l'intensité de la modulation d'amplitude appliquée à l'élément sélectionné.

Réglages: 0 ... 127

Procédure: Si le paramètre Modulation d'Amplitude ("AMOD") n'est pas déjà sélectionné, utilisez les touches [\leftarrow] et [\rightarrow] pour le sélectionner. Utilisez la commande [DATA ENTRY] ou les touches [-1/NO]

et [+1/YES] ou touches numériques, puis [ENTER] pour sélectionner le degré souhaité de modulation d'amplitude.

Détails: La valeur "0" ne produit pas de modulation du tout, tandis que la valeur "127" produit la modulation maximale. La modulation d'amplitude produit une variation périodique dans le volume du son et crée ainsi un effet de trémolo.

Veuillez noter que le paramètre Sensibilité à la modulation d'amplitude (voir page 68) doit également être réglé sur une valeur appropriée pour que la modulation d'amplitude puisse être appliquée.

Voir: "Sensibilité à la modulation d'amplitude", page 68.

● Profondeur de la modulation de hauteur

```
LFO PMOD EL1  
0 0 0
```

Sommaire: Détermine l'intensité de la modulation de hauteur appliquée à l'élément sélectionné.

Réglages: 0 ... 127

Procédure: Utilisez les touches du curseur [\leftarrow] et [\rightarrow] pour sélectionner le paramètre Modulation de Hauteur ("PMOD"). Utilisez la commande [DATA ENTRY] ou les touches [-1/NO] et [+1/YES] ou touches numériques, puis [ENTER] pour sélectionner le degré de modulation de hauteur souhaitée.

Détails: La valeur "0" ne produit pas de modulation du tout tandis que la valeur "127" produit la modulation maximale. La modulation de hauteur produit une variation de hauteur périodique, ce qui crée un effet de vibrato.

Veuillez prendre note du fait que le paramètre Sensibilité à la modulation de hauteur (voir page 68) doit également être réglé sur une valeur appropriée pour que la modulation de hauteur puisse être appliquée.

Voir: "Sensibilité à la Modulation de Hauteur", page 68.

● **Profondeur de modulation de la coupure du filtre**



Sommaire: Détermine l'intensité de la modulation appliquée à la fréquence de coupure du filtre de l'élément sélectionné.

Réglages: 0 ... 127

Procédure: Utilisez les touches du curseur [◀] et [▶] pour sélectionner le paramètre Modulation de Coupure du Filtre (CutoffMOD"). Utilisez la commande [DATA ENTRY] ou les touches [-1/NO] et [+1/YES] ou touches numériques, puis [ENTER] pour sélectionner le degré de modulation de coupure souhaité.

Détails: La valeur "0" ne produit pas de modulation du tout tandis que la valeur "127" produit la modulation maximale. La modulation de coupure de filtre produit des effets de type wah-wah.

Veuillez prendre note du fait que le paramètre Sensibilité à la modulation de coupure du filtre (voir page 78) doit également être réglé sur une valeur appropriée pour que la modulation de la fréquence de coupure puisse être appliquée.

Voir: Apprentissage, page 37. "FILTRE: RESONANCE/ SENSIBILITE A LA VELOCITE/SENSIBILITE A LA MODULATION", page 77.

NIVEAU/PENTE DU GENERATEUR D'ENVELOPPE DE HAUTEUR (PEG)

JOB 20



Sommaire: Tous les paramètres de cette fonction déterminent la "forme" de du générateur d'enveloppe de hauteur sélectionné.

Réglages:

Paramètres L0, L1, L2, L3 et RL: -64 ... +63

Paramètres R1, R2, R3 et RR: 0 ... 63

Procédure: Utilisez les touches du curseur [◀] et [▶] pour sélectionner les différents paramètres de niveau et de pente l'un après l'autre (R1, L1, R2, L2, R3, L3, RR et RL), en utilisant la commande [DATA ENTRY] ou les touches [-1/NO] et [+1/YES] ou touches numériques, puis [ENTER] pour sélectionner la valeur de chacun.

Les symboles fléchés ([◀] et [▶]) qui apparaissent des deux côtés de l'affichage signifient que vous pouvez accéder à d'autres paramètres en déplaçant le curseur dans le sens indiqué au moyen des touches [◀] et [▶].

Détails: Contrairement au générateur d'enveloppe d'amplitude, dont les paramètres de niveau correspondent effectivement à des niveaux de volume, les paramètres de niveau du générateur d'enveloppe de hauteur correspondent à la hauteur (pitch). Les valeurs positives produisent des hauteurs plus élevées tandis que les valeurs négatives produisent des hauteurs moins élevées. La valeur "0" produit la hauteur normale.

Les paramètres de pente fonctionnent de la même manière que pour le générateur d'enveloppe d'amplitude: La valeur "0" produit la pente la plus lente entre différents niveaux, tandis que le réglage maximum de la valeur "63" produit le changement le plus rapide (quasiinstantané).

L'enveloppe de hauteur commence à L0 (Niveau 0), passe à L1 (Niveau 1) à la vitesse déterminée par le réglage de R1, puis à L2 (Niveau 2) à la vitesse déterminée par le réglage de R2 (Pente 2) et enfin à L3 (Niveau 3) à la vitesse déterminée par R3 (Pente 3). La hauteur reste à R3 jusqu'à ce que la touche soit relâchée, puis passe à RL (Niveau de Relâchement) à la vitesse déterminée par RR (Vitesse de relâchement).

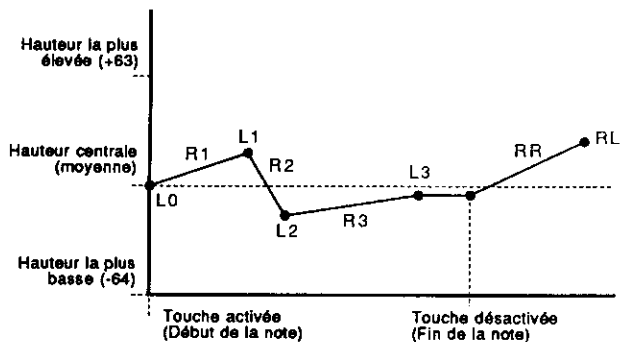

SENSIBILITE DU GENERATEUR D'ENVELOPPE DE HAUTEUR, PLAGE/PONDERATION DE PENTE/COMMUTATEUR DE VELOCITE

JOB 21

● Plage PEG

```
PEG Range  EL1
  2oct +3   on
```

Sommaire: Fixe la plage maximum de variation de hauteur du générateur d'enveloppe de hauteur.

Réglages: 2oct, 1oct, 1/2oct

Procédure: Si le paramètre Plage n'est pas encore sélectionné, utilisez les touches [◀] et [▶] pour le sélectionner et utiliser la commande [DATA ENTRY] ou les touches [-1/NO] et [+1/YES] pour sélectionner la plage souhaitée.

Détails: Ce paramètre détermine la plage maximum totale du générateur d'enveloppe de hauteur. Aussi, un réglage de "2oct" signifie que la plage maximum est de ± 1 octave. Ceci signifie que si un paramètre de niveau est réglé sur +63, par exemple, la hauteur à ce point sera d'une octave au-dessus de la hauteur normale.

Voir: "NIVEAU/PENTE DU GENERATEUR D'ENVELOPPE DE HAUTEUR (PEG)", page 71.

● Pondération de pente PEG

```
PEG R.Scale  EL1
  2oct +3    on
```

Sommaire: Permet de faire varier la pente globale du générateur d'enveloppe de hauteur sur toutes la plage de hauteur, pour l'élément sélectionné.

Réglages: -7 ... +7

Procédure: Utilisez les touches du curseur [◀] et [▶] pour sélectionner le paramètre Pondération de Pente ("R.Scale"). Utilisez la commande [DATA ENTRY] ou les touches [-1/NO] et [+1/YES] ou touches numériques, puis [ENTER] pour sélectionner le degré de pondération de pente souhaité.

Détails: Les valeurs positives ("+") produisent une enveloppe plus longue pour les notes graves et plus courte pour les notes aiguës. La valeur maximale "+7" produit la plus grande variation de longueur d'enveloppe sur toute la plage de hauteur. Les valeurs négatives ("-") produisent l'effet opposé — une enveloppe plus courte pour les notes graves et plus longue pour les notes aiguës. La valeur "0" ne produit pas de variation de longueur d'enveloppe.

Voir: "NIVEAU/PENTE DU GENERATEUR D'ENVELOPPE DE HAUTEUR (PEG)", page 71.

● **Commutateur de vitesse PEG**

PEG Vel.SW	EL1
2oct +3	on

Sommaire: Détermine si la longueur totale de l'enveloppe du générateur d'enveloppe de hauteur pour l'élément sélectionné sera ou ne sera pas contrôlée par les données de vitesse.

Réglages: on, off

Procédure: Utilisez les touches du curseur [\leftarrow] et [\rightarrow] pour sélectionner le paramètre Commutateur de vitesse ("Vel. SW"). Utilisez la commande [DATA ENTRY] ou les touches [-1/NO] et [+1/YES] pour activer ou désactiver le commutateur de vitesse.

Détails: Lorsque ce paramètre est "on", des valeurs de vitesse plus élevées produisent une enveloppe de hauteur plus longue — plus la touche est jouée fort, plus la variation de hauteur est importante. Lorsque ce paramètre est "off", aucune variation de hauteur d'enveloppe n'est produite.

Voir: "NIVEAU/PENTE DU GENERATEUR D'ENVELOPPE DE HAUTEUR (PEG)", page 71.

FILTRE: TYPE/CUTOFF/MODE

JOB 22

● **Type**

FL1\Type	EL1
LPE 92	LFO

Sommaire: Détermine la réponse du filtre sélectionné.

Réglages:

Filtre 1 (FL1): THU, LFP, HPF

Filtre 2 (FL2): THU, LPF

Procédure: Si le paramètre Type n'est pas déjà sélectionné, utilisez les touches [\leftarrow] et [\rightarrow] pour le sélectionner. Utilisez la commande [DATA ENTRY] ou les touches [-1/NO] et [+1/YES] pour sélectionner la réponse du filtre souhaitée.

Le filtre 1 ou le filtre 2 peut être sélectionné en maintenant la touche [SELECT] enfoncée et en appuyant sur numériques [9] ou [6], respectivement.

Détails: Le réglage THU (THROUGH) désactive le filtre.

Le réglage "LPF (Filtre passe-bas) produit une réponse du filtre qui ne laisse passer que les fréquences **en dessous** de la fréquence de coupure (voir "Coupure", ci-dessous).

Réponse du filtre LPF

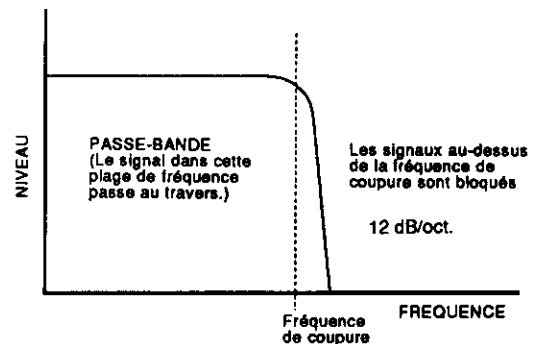

Le réglage "HPF" (Filtre passe-haut — disponible uniquement sur le filtre 1) produit une réponse du filtre qui ne laisse passer que les fréquences **au-dessus** de la fréquence de coupure (Voir "Coupure", ci-dessous).

Réponse du filtre HPF

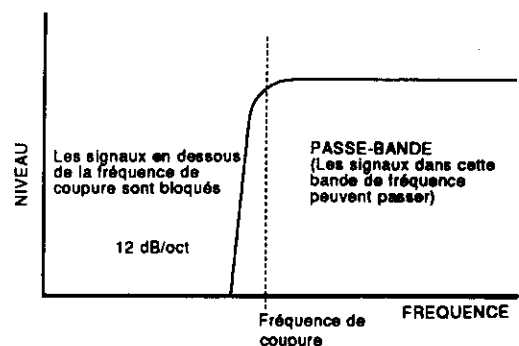

En combinant le réglage HPF du filtre 1 avec le réglage LPF du filtre 2, il est possible de créer une réponse BPF (Filtre Passe-Bande) qui permet seulement aux fréquences entre les fréquences de coupure de LPF et de HPF de passer. Dans ce cas, la coupure du LPF doit être réglée sur une fréquence plus élevée que celle de HPF. Il est aussi possible de régler les deux filtres sur "LPF" et la même fréquence de coupure avec une inclinaison raide de filtre de 24 dB par octave.

Voir: Apprentissage, page 37, 45. "FILTRE: GENERATEUR D'ENVELOPPE DE COUPURE", page 75.

Réponse de filtre Passe-Bande (HPF + LPF)

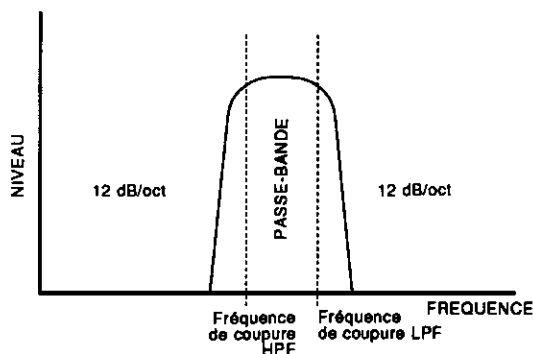

● Coupure

```

FL1\Cutoff  EL1
LPF  92  LFO
    
```

Sommaire: Fixe la fréquence de coupure du filtre sélectionné.

Réglages:

- 0 ... 127 (LPF)
- 0 ... 114 (HPF)

Procédure: Utilisez les touches du curseur [◀] et [▶] pour sélectionner le paramètre Coupure. Utilisez la commande [DATA ENTRY] ou les touches [-1/NO] et [+1/YES] ou touches numériques, puis [ENTER] pour sélectionner la fréquence de coupure souhaitée.

Le filtre 1 ou le filtre 2 peut être sélectionné en maintenant la touche [SELECT] enfoncée et en appuyant sur les touches numériques [9] ou [6], respectivement.

Détails: Une valeur plus basse produit une fréquence de coupure plus basse et une valeur plus élevée produit une fréquence de coupure plus haute.

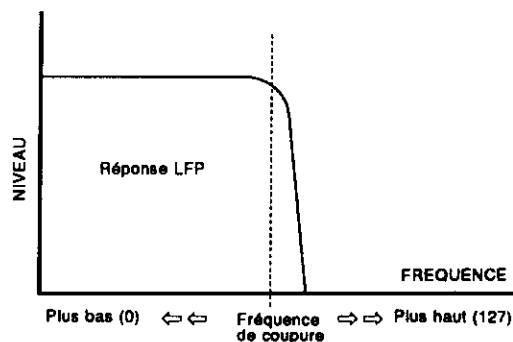

Avec une réponse LPF, une fréquence de coupure plus basse réduit la plage des hautes fréquences passées, ce qui fait paraître le son plus "sombre" ou plus "rond".

Avec une réponse HPF, une fréquence de coupure plus élevée réduit la plage des basses fréquences passées, ce qui rend le son plus "tenu" ou "tranchant".

Voir: Guide d'utilisation, page 37, 45. "FILTRE: GENERATEUR D'ENVELOPPE" page 75.

● Mode

```
FL1\Mode    EL1
   LPF    92   LFO
```

Sommaire: Détermine si la fréquence de coupure du filtre sélectionné sera contrôlée par le LFO ou par le générateur d'enveloppe du filtre (EG).

Réglages: EG, LFO, EGVA

Procédure: Utilisez les touches du curseur [\leftarrow] et [\rightarrow] pour sélectionner le paramètre Mode. Utilisez la commande [DATA ENTRY] ou les touches [-1/NO] et [+1/YES] pour sélectionner le réglage "EG" ou "LFO".

Le filtre 1 ou le filtre 2 peut être sélectionné en maintenant la touche [SELECT] enfoncée et en appuyant sur numériques [9] ou [6], respectivement.

Détails: En faisant varier la fréquence de coupure du filtre, on peut créer des effets de type "sweep" ou "wah-wah". Si la coupure est contrôlée via le LFO, une variation cyclique basée sur la "forme" de la forme d'onde du LFO est produite. Si "EG" est sélectionné,

le générateur d'enveloppe de filtre (un générateur d'enveloppe séparé est fourni pour chaque filtre — voir "FILTRE: GENERATEUR D'ENVELOPPE DE COUPURE", ci-dessous) peut être réglé pour produire une large gamme de variations reposant sur le temps.

Veillez prendre note du fait que si "LFO" est sélectionné, les paramètres du générateur d'enveloppe de coupure du filtre n'ont pas d'effet sur le son et n'apparaissent pas à l'écran: niveaux et pentes Cutoff EG, pondération de pente et pondération de niveau. Le filtre ne peut être contrôlé que par les contrôleurs (molette de modulation et autres) si le mode LFO est sélectionné.

Si le réglage "EGVA" est choisi, les paramètres d'enveloppe R1 et L1 sont contrôlés par la vitesse de note (c'est-à-dire, plus la pression sur la touche est forte, plus la vitesse R1 et le niveau L1 sont élevés). Les paramètres EG sont contrôlés par la vitesse de note, lorsque "EG" est sélectionné.

Voir: Apprentissage, page 37, 45.

"FILTRE: GENERATEUR D'ENVELOPPE DE COUPURE", page 75.

FILTRE: GENERATEUR D'ENVELOPPE DE COUPURE

JOB 23

```
FL1\CEG L0  EL1
   +0  63  +20+
```

Sommaire: Tous les paramètres de cette fonction déterminent la "forme" du générateur d'enveloppe de coupure pour le filtre sélectionné. Cette fonction est seulement disponible si le paramètre "Mode" (page 75) est réglé sur "EG" ou "EGVA".

Réglages:

Paramètres L0, L1, L2, L3, L4, RL1 ET RL2:

-64 ... +63

Paramètres R1, R2, R3, R4, RR1 et RR2:

0 ... 63

Procédure: Utilisez les touches du curseur [\leftarrow] et [\rightarrow] pour sélectionner les différents paramètres de pente et de niveau (L0, R1, L1, R2, L2, R3, L3, R4, L4, RR1, RL1, RR2 et RL2), en utilisant la commande [DATA ENTRY] ou les touches [-1/NO] et [+1/YES] ou touches numériques, puis [ENTER] pour régler la valeur de chacun.

Les symboles fléchés (\leftarrow et \rightarrow) qui apparaissent des deux côtés de l'affichage signifient que vous pouvez accéder à d'autres paramètres en déplaçant le curseur dans le sens indiqué au moyen des touches [\leftarrow] et [\rightarrow].

Le filtre 1 ou le filtre 2 peut être sélectionné en

maintenant la touche [SELECT] enfoncée et en appuyant sur les touches numériques [9] ou [6], respectivement.

Détails: Les paramètres de niveau du générateur d'enveloppe de coupure correspondent à la fréquence de coupure. Les valeurs positives ("+") produisent des fréquences de coupure plus élevées, tandis que les valeurs négatives ("-") produisent des fréquences de coupure plus basses. Les valeurs de niveau "0" produisent la fréquence de coupure normale déterminée par le paramètres Coupure (Voir "Coupure", page 74.)

Les paramètres de pente fonctionnent de la même manière que les paramètres de pente des générateurs d'enveloppe de hauteur et d'amplitude: la valeur "0" produit le changement le plus lent entre deux niveaux, tandis que "99" produit le changement le plus rapide (quasi-instantané).

L'enveloppe de hauteur commence à L0 (Niveau 0), passe à L1 (Niveau 1) à une vitesse déterminée par le réglage de R1, puis à L2 (Niveau 2) à une vitesse déterminée par R2 (pente 2), puis à L3 (Niveau 3) à une vitesse déterminée par R3 (pente 3), puis à L4 (Niveau 4) à une vitesse déterminée par R4 (pente 4). La coupure reste à L4 jusqu'à ce que la touche soit relâchée, puis passe à RL1 (Niveau de relâchement 1) à la vitesse déterminée par RR1 (Vitesse de relâchement 1) et enfin à RL2 (Niveau de relâchement 2) à la vitesse déterminée par RR2 (Vitesse de relâchement 2).

Voir: Apprentissage, page 37, 45. "FILTRE: PONDERATION DE PENTE". "FILTRE: DECALAGE DE PONDERATION DE NIVEAU", page 77.

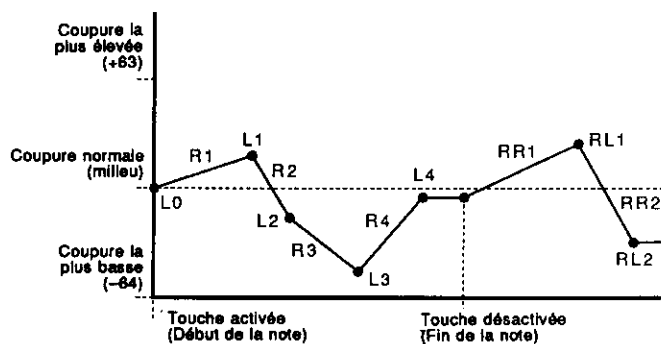

FILTRE: PONDERATION DE PENTE

JOB 24

```
FL1\R.Scale EL1
      =+7
```

Sommaire: Permet de faire varier la pente du générateur d'enveloppe de coupure globale pour le filtre sélectionné sur toute la plage de hauteur (c'est-à-dire sur toute la hauteur du clavier). Cette fonction est seulement disponible si le paramètre "Mode" (page 75) est réglé sur "EG" ou "EGVA".

Réglages: -7 ... +7

Procédure: Utilisez la commande [DATA ENTRY] ou les touches [-1/NO] et [+1/YES] pour sélectionner le degré de pondération de pente souhaité.

Le filtre 1 ou le filtre 2 peut être sélectionné en maintenant la touche [SELECT] enfoncée et en appuyant sur les touches numériques [9] ou [6], respectivement.

Détails: Les valeurs positives ("+") produisent un temps d'enveloppe global plus long pour les notes graves et plus court pour les notes aiguës. La valeur maximale "+7" produit la variation de longueur d'enveloppe la plus importante dans la plage de hauteur. Les valeurs négatives ("-") produisent l'effet opposé — une enveloppe plus courte pour les notes graves et plus longue pour les notes aiguës. La valeur "0" ne produit aucune variation dans la longueur de l'enveloppe.

Voir: "FILTRE: GENERATEUR D'ENVELOPPE DE COUPURE", page 75.

FILTRE: POINT DE PARTAGE DE PONDERATION DE NIVEAU JOB 25

```
FL1\LS BP1 EL1
  C1 G2 E4 C6
```

Sommaire: Permet de spécifier quatre points de partage de pondération de niveau séparés pour le générateur d'enveloppe de coupure entre C-2 et G8, pour l'élément sélectionné.

Réglages: C-2 ... G8

Procédure: Utilisez les touches du curseur [◀] et [▶] pour sélectionner le point de partage souhaité (BP1, BP2, BP3 et BP4, de gauche à droite), puis utilisez la commande [DATA ENTRY] ou les touches [-1/NO] et [+1/YES] pour fixer la note à laquelle se fera le point de partage.

Le filtre 1 ou le filtre 2 peut être sélectionné en

maintenant la touche [SELECT] enfoncée et en appuyant sur les touches numériques [9] ou [6], respectivement.

Le point de partage peut aussi être réglé par l'enclenchement de la touche [ENTER]. L'indication "KBD" clignote sur l'affichage, suivie du clignotement de la touche du clavier correspondant au point de partage souhaité.

Détails: Les valeurs de décalage de l'échelle de niveau sont appliquées à chaque point de partage à l'aide de la fonction LEVEL SCALE OFFSET, décrite ci-dessous. Les variations de niveau de filtre naturelles peuvent par conséquent être produites sur toute la plage du clavier de contrôle.

Voir: "FILTRE: DECALAGE DE PONDERATION DE NIVEAU", page 77. "FILTRE: GENERATEUR D'ENVELOPPE DE COUPURE", page 75.

FILTRE: DECALAGE DE PONDERATION DE NIVEAU

JOB 26

```

FL1\LS OFS1 EL1
  +0 +0 +0 +0
    
```

Sommaire: Fixe l'importance du décalage de niveau pour chacun des quatre points de partage de pondération de niveau fixés au moyen de la fonction "FILTRE: POINT DE PARTAGE DE PONDERATION DE NIVEAU" décrite ci-dessus.

Réglages: -127 ... +127

Procédure: Utilisez les touches du curseur [◀] et [▶] pour sélectionner le point de partage souhaité (OFS1, OFS2, OFS3 et OFS4, de gauche à droite), puis utilisez la commande [DATA ENTRY] ou les touches [-1/NO] et [+1/YES] pour fixer le décalage de pondération de niveau souhaité pour le point de partage correspondant.

Le filtre 1 ou le filtre 2 peut être sélectionné en maintenant la touche [SELECT] enfoncée et en appuyant sur numériques [9] ou [6], respectivement.

Détails: Les valeurs négatives réduisent le niveau, tandis que les valeurs positives l'augmentent au point de partage correspondant. Quelle que soit la valeur choisie, le niveau EG ne dépassera jamais son maximum 63.

Quand des décalages différents sont réglés pour des points de partage voisins, le niveau varie en conséquence et doucement entre les points de partage.

Voir: "FILTRE: POINT DE PARTAGE DE PONDERATION DE NIVEAU", page 76. "FILTRE: GENERATEUR D'ENVELOPPE DE COUPURE", page 75.

**FILTRE: RESONANCE/SENSIBILITE A LA VELOCITE/
SENSIBILITE A LA MODULATION**

JOB 27

● Résonance

```

FL\Resonance EL1
  0 +6 +3
    
```

Sommaire: Détermine le degré de résonance du filtre 1 et du filtre 2.

Réglages: 0 ... 99

Procédure: Si le paramètre de résonance n'est pas déjà sélectionné, utilisez les touches du curseur [◀] et [▶] pour le sélectionner. Utilisez la commande [DATA ENTRY] ou les touches [-1/NO] et [+1/YES] ou touches numériques, puis [ENTER] pour sélectionner le degré de résonance souhaité.

Détails: Ce paramètre à un effet similaire à celui du réglage "résonance" des filtres des synthétiseurs analogiques traditionnels — c'est-à-dire qu'il détermine la hauteur d'une crête dans la réponse du filtre à la fréquence de coupure.

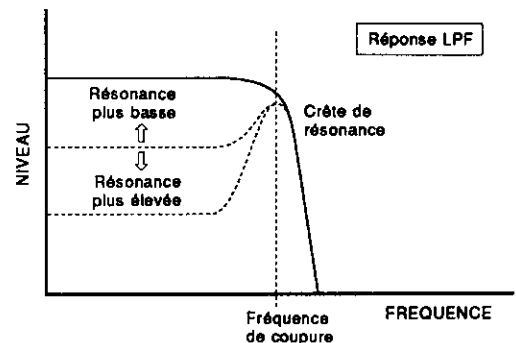

Une valeur de résonance plus élevée produit une crête de résonance plus élevée et réduit le niveau de la bande passante globale.

Voir: Apprentissage, page 37, 45. "FILTRE: TYPE/CUTOFF/MODE", page 73.

● Sensibilité à la vitesse

```
FL\Vel.Sens  EL1
      0  +6  +3
```

Sommaire: Détermine la manière dont les fréquences de coupure du filtre 1 et du filtre 2 changent en réponse aux changements de vitesse (dynamique du clavier).

Réglages: -7 ... +7

Procédure: Utilisez les touches du curseur [◀] et [▶] pour sélectionner le paramètre de sensibilité à la vitesse ("Vel. Sens" sur la ligne supérieure de l'écran. Utilisez la commande [DATA ENTRY] ou les touches [-1/NO] et [+1/YES] ou touches numériques, puis [ENTER] pour sélectionner le degré requis de sensibilité à la vitesse.

Détails: Les valeurs positives ("+") produisent des fréquences de coupure plus élevées en réponse à des valeurs de vitesse plus élevées — plus une touche est frappée avec force, plus la fréquence de coupure est élevée. La valeur maximum de "+7" produit la variation de niveau maximale en réponse aux changements de vitesse. Les réglages négatifs produisent l'effet opposé: une fréquence de coupure plus basse en réponse à une valeur de vitesse plus élevée. La valeur ("+0") ne produit aucune variation de la fréquence de coupure.

Voir: "FILTRE: TYPE/CUTOFF/MODE", page 73.

● Sensibilité à la modulation

```
FL\Mod.Sens  EL1
      0  +6  +3
```

Sommaire: Détermine la sensibilité de la fréquence de coupure des filtres 1 et 2 à la modulation appliquée via le LFO et les contrôleurs appropriés.

Réglages: -7 ... +7

Procédure: Utilisez les touches du curseur [◀] et [▶] pour sélectionner le paramètre de sensibilité à la modulation ("Mod.Sens"). Utilisez la commande [DATA ENTRY] ou les touches [-1/NO] et [+1/YES] ou touches numériques, puis [ENTER] pour fixer le degré requis de sensibilité à la modulation.

Détails: Les valeurs positives produisent des fréquences de coupure plus élevées en réponse à la modulation — plus la modulation est importante, plus la fréquence de coupure est élevée. La valeur maximale

de "+7" produit la variation de fréquence de coupure maximale en réponse à la modulation. Les valeurs négatives "-" produisent l'effet opposé: une fréquence de coupure plus basse en réponse à la modulation. La valeur "+0" ne provoque aucune modulation de la fréquence de coupure.

Lorsque l'oscillateur basse-fréquence ou un contrôleur est réglé pour appliquer une modulation de coupure, ce paramètre peut être réglé sur une valeur différente de "0" pour que la modulation de hauteur ait lieu.

Voir: "OSCILLATEUR BASSE FREQUENCE (LFO) FORME D'ONDE/VITESSE/DELAY/PHASE", page 69. "OSCILLATEUR BASSE FREQUENCE PROC. FONDEUR DE MODULATION, AMPLITUDE/HAUTEUR/COUPURE", page 70. Fonctions "CONTROLEURS de la page 81 à la page 84.

INITIALISATION D'ELEMENT

JOB 28

Element EL1
Initialize

Sommaire: Initialise tous les paramètres de l'élément actif.

Réglages: Aucun

Procédure: Après avoir sélectionné l'écran "ELEMENT Initialize", appuyez sur la touche [ENTER]. Le message "Sure?" apparaît sur la ligne supérieure de l'affichage. Appuyez sur la touche [+1/YES] pour initialiser ou sur la touche [-1/NO] pour annuler l'opération d'initialisation.

Le message "Completed!" apparaît brièvement lorsque l'initialisation est terminée.

Détails: Lorsque l'opération Element Initialize est exécutée, les paramètres de l'élément sont initialisés aux valeurs suivantes:

La fonction d'initialisation d'élément est utile si vous voulez commencer à programmer un élément à partir d'un état le plus élémentaire possible.

Voir: "INITIALISATION DE VOIX", page 90.

Fonctions	Valeurs initialisées			
AWM wave selection	P46 (Tri)			
Volume	127			
Note shift	+0			
Detune	+0			
Low note limit	C-2			
High note limit	G8			
Low velocity limit	1			
High velocity limit	127			
Panning	+0			
Effect balance	0			
Oscillator mode/note/tune	Mode norm	Note —	Tune +0	
AEG mode/level/rate	Mode nrm	R1 63	R2 63	L2 63
	R3 63	L3 63	R4 0	RR 63
AEG rate scaling	+0			
AEG level scale breakpoint	BP1 C1	BP2 G2	BP3 E4	BP4 C6
AEG level scale offset	OFS1 +0	OFS2 +0	OFS3 +0	OFS4 +0
Sensitivity	Velocity +0	V. rate off	AMS +0	PMS 3
LFO waveform/speed/delay/phase	Wave tri	Speed 65	Delay 0	Phase 0
LFO modulation depth, amplitude/ pitch/cutoff	AMOD 0	PMOD 0	CutoffMOD 0	

Fonctions	Valeurs initialisées			
PEG level/rate	L0	R1	L1	
	+0	63	+0	
	R2	L2	R3	L3
	63	+0	63	+0
	RR	RL		
	63	+0		
PEG sensitivity, range/rate scaling/ velocity	Range 2oct	R. scale +0	Vel. SW off	
Filter: type/cutoff/mode	Type THU	Cutoff 127	Mode LFO	
Filter: cutoff envelope generator	L0	R1	L1	
	+0	0	+0	
	R2	L2	R3	L3
	0	+0	0	+0
	R4	L4	RR1	RL1
	0	+0	0	+0
	RR2	RL2		
	0	+0		
Filter: rate scaling	+0			
Filter: level scaling breakpoint	BP1	BP2	BP3	BP4
	C1	G2	E4	C6
Filter: level scaling offset	OFS1	OFS2	OFS3	OFS4
	+0	+0	+0	+0
Filter: resonance/velocity sensitivity/ modulation sensitivity	Resonance	Vel. sens	Mod.sens	
	0	+0	+0	

CONTROLEUR: PLAGES DE PITCH BEND

JOB 29

```
CNTL\Pitch Bend
Range = 12
```

Sommaire: Fixe la plage maximale de pitch bend.

Réglages: 0 ... 12

Procédure: Utilisez la commande [DATA ENTRY] ou les touches [-1/NO] et [+1/YES] ou touches numériques, puis [ENTER] pour fixer la plage de pitch bend requise.

Détails: Chaque incrément entre "0" et "12" représente un demi-ton. La valeur "0" ne produit aucun pitch

bend. La valeur "12" permet une variation de hauteur maximale d'une octave vers le haut ou le bas. La valeur "4" permet une variation de hauteur d'une tierce majeure vers le haut ou le bas.

Si le contrôleur MIDI utilisé est un clavier, l'effet de pitch bend est normalement contrôlé par la molette de pitch bend.

CONTROLEUR: AFTER TOUCH PITCH BIAS

JOB 30

```
CNTL\AT P.Bias
Range = +0
```

Sommaire: Fixe la plage de variation de hauteur maximale pouvant être atteinte par l'aftertouch.

Réglages: -12 ... +12

Procédure: Utilisez la commande [DATA ENTRY] ou les touches [-1/NO] et [+1/YES] ou touches numériques, puis [ENTER] pour fixer la plage requise d'effet de hauteur par l'aftertouch.

Détails: Chaque incrément représente un demi-ton. Un réglage de "0" ne produit aucune variation de hauteur. Une réglage de "+12" permet une variation de hauteur maximale d'une octave vers le haut, tandis qu'un réglage de "-12" permet une variation de hauteur maximum d'une octave vers le bas, selon la pression exercée sur les touches lorsqu'elles sont déjà complètement enfoncées.

CONTROLEUR: PLAGES DE HAUTEUR ALEATOIRE

JOB 31

```
CNTL\RandomPitch
Range = 7
```

Sommaire: Fixe l'importance de la variation de hauteur aléatoire produite chaque fois qu'une note est jouée.

Réglages: 0 ... 7

Procédure: Utilisez la commande [DATA ENTRY] ou les touches [-1/NO] et [+1/YES] ou touches numériques, puis [ENTER] pour fixer la plage de hauteur aléatoire requise.

Détails: Lorsque cette fonction est réglée sur une valeur autre que "0", la hauteur change de manière aléatoire chaque fois qu'une note est jouée. Le changement de hauteur aléatoire est appliqué indépendamment à chaque note d'un accord. Un réglage de "7" produit le changement de hauteur aléatoire le plus important.

Cette fonction est idéale pour simuler le son d'instruments comme le clavecin, les ensembles à cordes et autres, pour lesquels la hauteur de chaque note est rarement parfaitement en accord avec les autres.

```

CNTL\AMOD  : ---
CTL#=  0  RNG=  0
    
```

Sommaire: Assigne un contrôleur à la modulation d'amplitude appliquée par le LFO et fixe la profondeur maximale de la modulation d'amplitude.

Réglages:

Paramètre: CTL# (numéro de contrôleur) 0 ... 120, AT

Paramètre RNG (plage): 0 ... 127

Procédure: Utilisez les touches [◀] et [▶] pour sélectionner le paramètre "CTL#" ou "RNG", puis utilisez la commande [DATA ENTRY] ou les touches [-1/NO] et [+1/YES] ou touches numériques, puis [ENTER] pour fixer le paramètre sélectionné à volonté.

Détails: Le paramètre "CTL#" correspond aux numéros de commande MIDI. Les assignations des contrôleurs standard sont indiquées dans le coin supérieur droit de l'écran.:

Réglez le paramètre CTL# sur le numéro du contrôleur avec lequel vous avez l'intention de contrôler cette fonction.

Le paramètre RNG peut être réglé sur une valeur entre 0 et 127. La valeur "0" ne produit aucun changement lorsque la commande assignée est actionnée, tandis que la valeur "127" produit le changement maximal possible.

Si vous assignez un contrôleur par le soufflé (CTL#20) à la modulation d'amplitude, par exemple, plus vous soufflez fort dans le contrôleur, plus importante est la modulation d'amplitude produite. Veuillez prendre note du fait que le paramètre de sensibilité à la modulation d'amplitude décrit à la page 65 doit être réglé sur une valeur appropriée avant que la modulation d'amplitude ne fonctionne.

Voir: "SENSIBILITE (VELOCITE, AMPLITUDE ET MODULATION DE HAUTEUR)", page 67.

```

CNTL\PMOD  : MOD
CTL#=  1  RNG= 43
    
```

Sommaire: Assigne un contrôleur à la modulation de hauteur appliquée par le LFO et fixe la profondeur maximale de la modulation de hauteur.

Réglages:

Paramètre: CTL# (numéro de contrôleur) 0 ... 120, AT

Paramètre RNG (plage): 0 ... 127

Procédure: Utilisez les touches [◀] et [▶] pour sélectionner le paramètre "CTL#" ou "RNG", puis utilisez la commande [DATA ENTRY] ou les touches [-1/NO] et [+1/YES] ou touches numériques, puis [ENTER] pour régler le paramètre sélectionné à volonté.

Détails: Le paramètre "CTL#" correspond aux numéros de commande MIDI. Les assignations des contrôleurs standard sont indiquées dans le coin supérieur droit de l'écran.:

Réglez le paramètre CTL# sur le numéro du contrôleur avec lequel vous avez l'intention de contrôler cette fonction.

Le paramètre RNG peut être réglé sur une valeur entre 0 et 127. La valeur "0" ne produit aucun changement lorsque le contrôleur assigné est actionné, tandis que la valeur "127" produit le changement maximal possible.

Si vous assignez la molette de modulation (CTL#1) à la modulation de hauteur, par exemple, plus vous tournez la molette vers l'avant, plus profonde est la modulation de hauteur produite. Veuillez prendre note du fait que le paramètre de sensibilité à la modulation de hauteur décrit à la page 65 doit être réglé sur une valeur appropriée avant que la modulation de hauteur ne fonctionne.

Voir: "SENSIBILITE (VELOCITE, AMPLITUDE ET MODULATION DE HAUTEUR)", page 67.

CONTROLEUR: MODULATION DE COUPURE

JOB 34

```
CNTL\CoffMOD: ---
CTL#= 0 RNG= 0
```

Sommaire: Assigne un contrôleur à la modulation de fréquence de coupure du filtre appliquée par le LFO et fixe la profondeur maximale de la modulation de fréquence de coupure du filtre.

Réglages:

Paramètre: CTL# (numéro de contrôleur) 0 ... 120, AT

Paramètre RNG (plage): 0 ... 127

Procédure: Utilisez les touches [◁] et [▷] pour sélectionner le paramètre "CTL#" ou "RNG", puis utilisez la commande [DATA ENTRY] ou les touches [-1/NO] et [+1/YES] ou touches numériques, puis [ENTER] pour régler le paramètre sélectionné à volonté.

Détails: Le paramètre "CTL#" correspond aux numéros de commande MIDI. Les assignations des contrôleurs standard sont indiquées dans le coin supérieur droit de l'écran.:

Réglez le paramètre CTL# sur le numéro du contrôleur avec lequel vous avez l'intention de contrôler cette fonction.

Le paramètre RNG peut être réglé sur une valeur entre 0 et 127. La valeur "0" ne produit aucun changement lorsque le contrôleur assigné est actionné, tandis que la valeur "127" produit le changement maximal possible.

Si vous assignez un contrôleur au pied (CTL#4) à la modulation de la fréquence de coupure du filtre, par exemple, plus vous enfoncez la pédale du contrôleur au pied, plus profonde est la modulation de la fréquence de coupure du filtre. Veuillez prendre note du fait que le paramètre de sensibilité à la modulation de la fréquence de coupure du filtre décrit à la page 77 doit être réglé sur une valeur appropriée avant que la modulation de la fréquence de coupure du filtre ne fonctionne.

Voir: "FILTRE: RESONANCE/SENSIBILITE A LA VELOCITE/ SENSIBILITE A LA MODULATION", page 77.

CONTROLEUR: CONTROLE DE LA FREQUENCE DE COUPURE JOB 35

```
CNTL\Cutoff : DE
CTL#= 6 RNG=127
```

Sommaire: Assigne un contrôleur au contrôle de la fréquence de coupure et fixe la plage du contrôle de la fréquence de coupure.

Réglages:

Paramètre: CTL# (numéro de contrôleur) 0 ... 120, AT

Paramètre RNG (plage): 0 ... 127

Procédure: Utilisez les touches [◁] et [▷] pour sélectionner le paramètre "CTL#" ou "RNG", puis utilisez la commande [DATA ENTRY] ou les touches [-1/NO] et [+1/YES] ou touches numériques, puis [ENTER] pour régler le paramètre sélectionné à volonté.

Détails: Le paramètre "CTL#" correspond aux numéros de commande MIDI. Les assignations des contrôleurs standard sont indiquées dans le coin supérieur droit de l'écran.:

Réglez le paramètre CTL# sur le numéro du contrôleur avec lequel vous avez l'intention de contrôler cette fonction.

Le paramètre RNG peut être réglé sur une valeur entre 0 et 127. La valeur "0" ne produit aucun changement lorsque le contrôleur assigné est actionné, tandis que la valeur "127" produit le changement maximal possible.

Si vous assignez la commande [DATA ENTRY] (CTL#6) au contrôle de la fréquence de coupure, par exemple, plus le réglage de la commande [DATA ENTRY] est élevé, plus la fréquence de coupure est élevée. Vous pouvez assigner un contrôleur au pied pour contrôler la fréquence de coupure afin de créer des effets de type pédale wah-wah.

Voir: "FILTRE: RESONANCE/SENSIBILITE A LA VELOCITE/ SENSIBILITE A LA MODULATION", page 77.

CONTROLEUR: CONTROLE EG BIAS

JOB 36

```
CNTL\EG Bias:---  
CTL#= 0 RNG= 0
```

Sommaire: Assigne un contrôleur au contrôle de l'effet du générateur d'enveloppe et fixe la plage du contrôle de l'effet du générateur d'enveloppe.

Réglages:

Paramètre: CTL# (numéro de contrôleur) 0 ... 120, AT

Paramètre RNG (plage): 0 ... 127

Procédure: Utilisez les touches [◀] et [▶] pour sélectionner le paramètre "CTL#" ou "RNG", puis utilisez la commande [DATA ENTRY] ou les touches [-1/NO] et [+1/YES] ou touches numériques, puis [ENTER] pour régler le paramètre sélectionné à volonté.

Détails: Le paramètre "CTL#" correspond aux numéros de commande MIDI. Les assignations des contrôleurs standard sont indiquées dans le coin supérieur droit de l'écran:

Réglez le paramètre CTL# sur le numéro du contrôleur avec lequel vous avez l'intention de contrôler cette fonction.

Le paramètre RNG peut être réglé sur une valeur entre 0 et 127. La valeur "0" ne produit aucun changement lorsque le contrôleur assigné est actionné, tandis que la valeur "127" produit le changement maximal possible.

Si vous assignez la commande [DATA ENTRY] (CTL#6) au contrôle de l'effet du générateur d'enveloppe, par exemple, plus le réglage de la commande [DATA ENTRY] est élevé, plus les niveaux de l'enveloppe sont élevés. Vous pouvez assigner un contrôleur par le souffle pour contrôler l'effet du générateur d'enveloppe afin de créer des effets de souffle et de tournoiement.

Voir: "MODE/NIVEAU/PENTE DU GENERATEUR D'ENVELOPPE D'AMPLITUDE (AEG)", page 64.

CONTROLEUR: COMMANDE DE VOLUME

JOB 37

```
CNTL\Volume :---  
CTL#= 0 MIN= 0
```

Sommaire: Assigne un contrôleur au contrôle de volume et fixe la plage du contrôle de volume.

Réglages:

Paramètre: CTL# (numéro de contrôleur) 0 ... 120, AT

Paramètre MIN (Minimum): 0 ... 127

Procédure: Utilisez les touches [◀] et [▶] pour sélectionner le paramètre "CTL#" ou "MIN", puis utilisez la commande [DATA ENTRY] ou les touches [-1/NO] et [+1/YES] ou touches numériques, puis [ENTER] pour régler le paramètre sélectionné à volonté.

Détails: Le paramètre "CTL#" correspond aux numéros de contrôleur MIDI. Les assignations des contrôleurs standard sont indiquées dans le coin supérieur droit de l'écran:

Réglez le paramètre CTL# sur le numéro du contrôleur avec lequel vous avez l'intention de contrôler cette fonction.

Le paramètre MIN détermine le niveau de volume minimum pouvant être réglé en utilisant le contrôleur assigné.

Normalement, la commande de volume (CTL#7) est assignée à cette fonction, mais vous pouvez assigner un contrôleur au pied (CTL#4) à la place pour contrôler du pied les crescendos et autres moyens d'expression dynamiques.

EFFET: TYPE/NIVEAU DE SORTIE

JOB 38

● TYPE

```
EF\Type
1:Rev.Hall 100%
```

Sommaire: Sélectionne l'un des 34 effets numériques pour la voix actuellement sélectionnée.

Réglages:

1: Rev.Hall	(Reverb Hall)
2: Rev.Room	(Reverb Room)
3: RevPlate	(Reverb Plate)
4: RevChrch	(Reverb Church)
5: Rev.Club	(Reverb Club)
6: RevStage	(Reverb Stage)
7: BathRoom	(Reverb Bath Room)
8: RevMetal	(Reverb Metal)
9: Delay	(Single Delay)
10: DelayL/R	(Stereo Delay)
11: St.Echo	(Stereo Echo)
12: Doubler1	(Single Doubler)
13: Doubler2	(Stereo Doubler)
14: PingPong	(Ping Pong Delay)
15: PanRef.	(Pan Reflections)
16: EarlyRef	(Early Reflections)
17: GateRev	(Gate Reverb)
18: Rvs Gate	(Reverse Gate)
19: FB E/R	(Feedback Early Reflections)
20: FB Gate	(Feedback Gate)
21: FB Rvs	(Feedback Reverse)
22: Dly1&Rev	(Delay 1 & Reverb)
23: Dly2&Rev	(Delay 2 & Reverb)

24: Tunnel	(Tunnel Reverb)
25: Tone 1	(Tone Control 1)
26: Dly1&T1	(Delay 1 & Tone Control 1)
27: Dly2&T1	(Delay 2 & Tone Control 1)
28: Tone 2	(Tone Control 2)
29: Dly1&T2	(Delay 1 & Tone Control 2)
30: Dly2&T2	(Delay 2 & Tone Control 2)
31: Dist&Rev	(Distortion & Reverb)
32: Dst&Dly1	(Distortion 1 & Delay 1)
33: Dst&Dly2	(Distortion 2 & Delay 2)
34: Dist.	(Distortion)

Procédure: Si le paramètre Type n'est pas déjà sélectionné, utilisez les touches [◀] et [▶] pour le sélectionner. Utilisez la commande [DATA ENTRY] ou les touches [-1/NO] et [+1/YES] ou touches numériques, puis [ENTER] pour sélectionner l'effet souhaité.

Détails: Chaque effet possède trois paramètres montables différents qui permettent à l'effet d'être "personnalisé", pour s'adapter aux préférences individuelles.

Voir: "EFFET: PARAMETRES D'EFFET", page 86. Mode Utility "EFFET", page 133.

● Niveau de sortie

```
EF\Output Level
1:Rev.Hall 100%
```

Sommaire: Fixe le niveau de l'effet sélectionné par rapport au son direct (sans effet).

Réglages: 0% ... 100 %

Procédure: Utilisez les touches [◀] et [▶] pour sélectionner le paramètre Niveau de sortie. Utilisez la commande [DATA ENTRY] ou les touches [-1/NO] et [+1/YES] ou touches numériques, puis [ENTER] pour fixer le niveau de sortie souhaité.

Détails: Un réglage de "0%" ne produit aucun effet et ne laisse subsister que le son "direct" de la voix. Le réglage maximum de "100%" applique la quantité maximale d'effet.

Voir: Apprentissage, page 25.

EF\Time	:sec
1.2 thru	50

Sommaire: Permet d'accéder aux différents paramètres programmables pour l'effet sélectionné.

Réglages: Les paramètres et réglages pour chaque type d'effet sont différents. Voyez "Détails", ci-dessous.

Procédure: Utilisez les touches [◀] et [▶] pour sélectionner le paramètre souhaité, puis utilisez la commande [DATA ENTRY] ou les touches [-1/NO] et [+1/YES] pour régler sa valeur.

Détails: Brève description des paramètres fournis pour chaque type d'effet:

1 ... 8: Effets de réverbération

- Time: 0,3 ... 10 secondes
Spécifie le temps nécessaire pour que l'effet de réverbération s'estompe jusqu'à un niveau inaudible.
- LPF: 1,25 ... 12 kHz, Thru
Ecrase (atténue) les composantes à haute fréquence du signal de réverbération au-dessus de la fréquence sélectionnée ici. Le filtre passe-bas est désactivé lorsque LPF est réglé sur Thru.
- Delay: 0,1 ... 50 millisecondes
Fixe le temps de retard avant que le son de réverbération n'apparaisse.

9: Delay

- Time: 0,1 ... 300 millisecondes
Fixe le temps de retard.
- FB Delay: 0,1 ... 300 millisecondes
Détermine le temps avant que le feedback ne soit appliqué et donc la longueur du retard initiale avant que les répétitions suivantes ne fassent leur apparition.
- FB Gain: 0% ... 99%
Détermine l'intensité du feedback renvoyé à l'entrée du processeur d'effet. Plus le pourcentage est élevé, plus il y a de répétitions.

10: Delay L/R

- Lch Delay: 0,1 ... 300 millisecondes
Fixe le temps de retard pour la voie gauche.
- Rch Delay: 0,1 ... 300 millisecondes
Fixe le temps de retard pour la voie droite.

- FB Gain: 0% ... 99%
Détermine l'intensité du feedback renvoyé à l'entrée du processeur d'effet. Plus le pourcentage est élevé, plus il y a de répétitions.

11: Stereo Echo

- Lch Delay: 0,1 ... 152 millisecondes
Fixe le temps de retard pour la voie gauche.
- Rch Delay: 0,1 ... 152 millisecondes
Fixe le temps de retard pour la voie droite.
- FB Gain: 0% ... 99%
Détermine l'intensité du feedback renvoyé à l'entrée du processeur d'effet. Plus le pourcentage est élevé, plus il y a de répétitions.

12: Doubler 1

- Delay: 0,1 ... 50 millisecondes
Fixe le retard de doublage.
- HPF: Thru, 160 ... 1000 Hz
Ecrase (atténue) les composantes à basse fréquence du signal en dessous de la fréquence sélectionnée ici. Le filtre passe-haut est désactivé lorsque HPF est réglé sur Thru.
- LPF: 1,25 ... 12 kHz, Thru
Ecrase (atténue) les composantes à haute fréquence du signal au-dessus de la fréquence sélectionnée ici. Le filtre passe-bas est désactivé lorsque LPF est réglé sur Thru.

13: Doubler 2

- Lch Delay: 0,1 ... 50 millisecondes
Fixe le temps de retard pour la voie gauche.
- Rch Delay: 0,1 ... 50 millisecondes
Fixe le temps de retard pour la voie droite.
- LPF: 1,25 ... 12 kilohertz, Thru
Ecrase (atténue) les composantes à haute fréquence du signal au-dessus de la fréquence sélectionnée ici. Le filtre passe-bas est désactivé lorsque LPF est réglé sur Thru.

14: Ping Pong Delay

- Time: 0,1 ... 152 millisecondes
Fixe le temps de retard.
- Pre-delay: 0,1 ... 152 millisecondes
Fixe un temps de retard initial avant que les répétitions suivantes ne fassent leur apparition.
- FB Gain: 0% ... 99%
Détermine l'intensité du feedback renvoyé à l'en-

trée du processeur d'effet. Plus le pourcentage est élevé, plus il y a de répétitions.

15: Panned Reflections

- Room Size: 0,5 ... 3,2
Fixe la séparation entre les réflexions. Plus la valeur est élevée, plus la séparation est grande entre les réflexions, ce qui donne l'impression d'être dans une salle de plus grandes dimensions.
- FB Gain: 0% ... 99%
Détermine l'intensité du feedback renvoyé à l'entrée du processeur d'effet. Plus le pourcentage est élevé, plus il y a de répétitions.
- Direction: L → R, R → L
Détermine la direction du mouvement panoramique.

16: Early Reflections

17: Gate Reverb

18: Reverse Gate

- Room Size: 0,5 ... 3,2
Fixe la séparation entre les réflexions. Plus la valeur est élevée, plus la séparation est grande entre les réflexions, ce qui donne l'impression d'être dans une salle de plus grandes dimensions.
- LPF: 1,25 ... 12 kHz, Thru
Ecrase (atténue) les composantes à haute fréquence du signal au-dessus de la fréquence sélectionnée ici. Le filtre passe-bas est désactivé lorsque LPF est réglé sur Thru.
- Delay: 0,1 ... 50 millisecondes
Fixe le retard avant que les réflexions primaires ne fassent leur apparition.

19: Feedback Early Reflections

20: Feedback Gate

21: Feedback Reverse Gate

- Room Size: 0,5 ... 3,2
Fixe la séparation entre les réflexions. Plus la valeur est élevée, plus la séparation est grande entre les réflexions, ce qui donne l'impression d'être dans une salle de plus grandes dimensions.
- LPF: 1,25 ... 12 kHz, Thru
Ecrase (atténue) les composantes à haute fréquence du signal au-dessus de la fréquence sélectionnée ici. Le filtre passe-bas est désactivé lorsque LPF est réglé sur Thru.
- FB Gain: 0% ... 99%
Détermine l'intensité du feedback renvoyé à l'entrée du processeur d'effet. Plus le pourcentage est élevé, plus il y a de répétitions.

22: Delay 1 & Reverb

24: Tunnel

- Time: 0,3 ... 10 secondes
Fixe le temps mis par le son de réverbération pour s'estomper jusqu'à un niveau inaudible.
- Delay: 0,1 ... 152 millisecondes
Fixe le retard.
- FB Gain: 0% ... 99%
Détermine l'intensité du feedback renvoyé à l'entrée du processeur d'effet. Plus le pourcentage est élevé, plus il y a de répétitions.

23: Delay 2 & Reverb

- Time: 0,3 ... 10 secondes
Fixe le temps mis par le son de réverbération pour s'estomper jusqu'à un niveau inaudible.
- Lch Delay: 0,1 ... 152 millisecondes
Fixe le temps de retard pour la voie gauche.
- Rch Delay: 0,1 ... 152 millisecondes
Fixe le temps de retard pour la voie droite.

25: Tone Controls

- Low: -12 ... +12dB
Fixe l'intensité de l'amplification ou de la coupure appliquée aux basses fréquences. Un réglage de "0" ne produit ni amplification, ni coupure. Les valeurs négatives produisent une coupure et les valeurs positives, une amplification.
- Mid: -12 ... +12dB
Fixe l'intensité de l'amplification ou de la coupure appliquée à la bande de fréquences intermédiaires. Un réglage de "0" ne produit ni amplification, ni coupure. Les valeurs négatives produisent une coupure et les valeurs positives, une amplification.
- High: -12 ... +12dB
Fixe l'intensité de l'amplification ou de la coupure appliquée aux fréquences élevées. Un réglage de "0" ne produit ni amplification, ni coupure. Les valeurs négatives produisent une coupure et les valeurs positives, une amplification.

26: Delay 1 & Tone 1

27: Delay 2 & Tone 1

29: Delay 1 & Tone 2

30: Delay 2 & Tone 2

- Brilliance: 0 ... 12
Détermine la brillance du son. Plus la valeur est élevée, plus le son est brillant.

- Delay: 0,1 ... 300 millisecondes
Fixe le temps de retard.
- FB Gain: 0% ... 99%
Détermine l'intensité du feedback renvoyé à l'entrée du processeur d'effet. Plus le pourcentage est élevé, plus il y a de répétitions.

28: Tone Controls 2

- HPF: Thru, 160 ... 1000 Hz
Ecrase (atténue) les composantes à basse fréquence du signal en dessous de la fréquence sélectionnée ici. Le filtre passe-haut est désactivé lorsque HPF est réglé sur Thru.
- Mid: -12 ... +12dB
Fixe l'intensité de l'amplification ou de la coupure appliquée à la bande de fréquences intermédiaires. Un réglage de "0" ne produit ni amplification, ni coupure. Les valeurs négatives produisent une coupure et les valeurs positives, une amplification.
- LPF: 1,25 ... 12,0 kHz, Thru
Ecrase (atténue) les composantes à haute fréquence du signal au-dessus de la fréquence sélectionnée ici. Le filtre passe-bas est désactivé lorsque LPF est réglé sur Thru.

31: Distortion & Reverb

- Time: 0,3 ... 10 secondes
Fixe le temps mis par le son de réverbération pour s'estomper jusqu'à un niveau inaudible.
- Depth: 0% ... 100%
Fixe le degré de distorsion produite. Plus le pourcentage est élevé, plus il y a de distorsion.
- Balance: 0% ... 100%
Fixe l'importance de la réverbération par rapport à la distorsion. "0%" ne produit que de la distorsion et "100%" produit de la distorsion plus une réverbération maximum. "50%" produit de la distorsion et de la réverbération dans des proportions approximativement égales.

32: Distortion & Delay 1

33: Distortion & Delay 2

- Time: 0,1 ... 300 millisecondes
Fixe le temps de retard.
- FB Gain: 0% ... 99%
Détermine l'intensité du feedback renvoyé à l'entrée du processeur d'effet. Plus le pourcentage est élevé, plus il y a de répétitions.
- Depth: 0% ... 100%
Fixe le degré de distorsion produite. Plus le pourcentage est élevé, plus il y a de distorsion.

34: Distortion

- Level: 0% ... 100%
Fixe le degré de distorsion produite. Plus le pourcentage est élevé, plus il y a de distorsion.
- HPF: Thru, 160 ... 1000 Hz
Ecrase (atténue) les composantes à basse fréquence du signal en dessous de la fréquence sélectionnée ici. Le filtre passe-haut est désactivé lorsque HPF est réglé sur Thru.
- LPF: 1,25 ... 12,0 kHz, Thru
Ecrase (atténue) les composantes à haute fréquence du signal au-dessus de la fréquence sélectionnée ici. Le filtre passe-bas est désactivé lorsque LPF est réglé sur Thru.

Voir: "EFFET: TYPE/NIVEAU DE SORTIE", page 73.
Mode Utility "EFFET", page 107.

NOM DE VOIX

JOB 40

```
VOICE Name
  "Grand"
```

Sommaire: Assigne un nom de 10 caractères à la voix actuellement sélectionnée.

Réglages: Les caractères suivants sont disponibles pour composer les noms de voix.

```
[Space] ! " # $ % & ' ( ) * + , - . / 0 1 2 3 4 5 6 7 8 9 : ; < = > ? @
A B C D E F G H I J K L M N O P Q R S T U V W X Y Z [ \ ] ^ _ `
a b c d e f g h i j k l m n o p q r s t u v w x y z { | } ~ +
```

Procédure: Utilisez les touches du curseur [◀] et [▶] pour placer le trait sous le caractère à changer. Utilisez la commande [DATA ENTRY] ou les touches [-1/NO] et [+1/YES] pour sélectionner le caractère souhaité. Continuez jusqu'à ce que le nom de voix entier ait été inscrit.

Détails: Il est recommandé de choisir des noms qui permettent d'identifier aisément les voix auxquelles ils sont attribués. Par exemple, si vous créez une nouvelle voix qui combine des ondes de piano et d'orgue, vous pourriez l'appeler "PianOrgue".

Voir: Apprentissage, page 46.

RAPPEL DE VOIX

JOB 41

```
VOICE Edit
  Recall
```

Sommaire: Rappelle la dernière voix éditée, provenant du tampon d'édition du SY55.

Réglages: Aucun

Procédure: Après avoir sélectionné l'écran "VOICE Edit Recall", appuyez sur la touche [ENTER]. Le message "Sure?" apparaît sur la ligne supérieure de l'affichage. Appuyez sur la touche [+1/YES] pour rappeler la voix ou sur la touche [-1/NO] pour annuler l'opération de rappel.

Le message "Completed!" apparaît brièvement lorsque l'opération de rappel est terminée.

Détails: Même si vous avez mis le mode VOICE EDIT en service et appelé une voix différente, cette fonction va rappeler la dernière voix appelée avec tous les paramètres tels qu'ils étaient au moment où le mode VOICE EDIT a été mis en service.

Veillez noter cependant qu'à ce moment une opération de comparaison écrase le tampon de rappel avec le contenu du tampon d'édition. Une opération de rappel suivant une opération de comparaison peut alors rappeler le contenu du tampon d'édition au moment de l'opération de comparaison.

Voir: Apprentissage, page 47.

VOICE Initialize

Sommaire: Initialise tous les paramètres de la voix actuellement sélectionnée.

Réglages: Aucun

Procédure: Après avoir sélectionné l'écran "VOICE Initialize", appuyez sur la touche [ENTER]. Le message "Sure?" apparaît sur la ligne supérieure de l'affichage. Appuyez sur la touche [+1/YES] pour initialiser ou sur la touche [-1/NO] pour annuler l'opération d'initialisation.

Le message "Completed!" apparaît brièvement lorsque l'opération de rappel est terminée.

Détails: Lorsque Voice Initialize est exécuté, les paramètres de la voix sont initialisés aux valeurs suivantes:

La fonction d'initialisation de voix est utile si vous voulez commencer à programmer une voix à partir d'un état le plus élémentaire possible.

Voir: Apprentissage, page 42. "INITIALISATION D'ELEMENT", page 79.

Fonctions	Valeurs initialisées			
Voice mode	1 element			
AWM wave selection	P46 (Tri)			
Total volume	127			
Note shift	+0			
Detune	+0			
Low note limit	C-2			
High note limit	G8			
Low velocity limit	1			
High velocity limit	127			
Panning	+0			
Output assign	str			
Effect balance	0			
Oscillator mode/note/tune	Mode norm	Note —	Tune +0	
AEG mode/level/rate	Mode nrm	R1 63	R2 63	L2 63
	R3 63	L3 63	R4 0	RR 63
AEG rate scaling	+0			
AEG level scale breakpoint	BP1 C1	BP2 G2	BP3 E4	BP4 C6
AEG level scale offset	OFS1 +0	OFS2 +0	OFS3 +0	OFS4 +0
Sensitivity	Velocity +0	V. rate off	AMS +0	PMS 3
LFO waveform/speed/delay/phase	Wave tri	Speed 65	Delay 0	Phase 0
LFO modulation depth, amplitude/ pitch/cutoff	AMOD 0	PMOD 0	CutoffMOD 0	

Fonctions	Valeurs initialisées			
PEG level/rate	L0	R1	L1	
	+0	63	+0	
	R2	L2	R3	L3
	63	+0	63	+0
	RR	RL		
	63	+0		
PEG sensitivity, range/rate scaling/ velocity	Range 2oct	R. scale +0	Vel. SW off	
Filter: type/cutoff/mode	Type THU	Cutoff 127	Mode LFO	
Filter: cutoff envelope generator	L0	R1	L1	
	+0	0	+0	
	R2	L2	R3	L3
	0	+0	0	+0
	R4	L4	RR1	RL1
	0	+0	0	+0
	RR2	RL2		
	0	+0		
Filter: rate scaling	+0			
Filter: level scaling breakpoint	BP1	BP2	BP3	BP4
	C1	G2	E4	C6
Filter: level scaling offset	OFS1	OFS2	OFS3	OFS4
	+0	+0	+0	+0
Filter: resonance/velocity sensitivity/ modulation sensitivity	Resonance	Vel. sens	Mod.sens	
	0	+0	+0	
Controller: pitch bend range	2			
Controller: after touch pitch bias	+0			
Controller: random pitch range	0			
Controller: amplitude modulation	CTL#	RNG		
	12	64		
Controller: pitch modulation	CTL#	RNG		
	1	64		
Controller: cutoff modulation	CTL#	RNG		
	1	0		
Controller: cutoff frequency control	CTL#	RNG		
	12	0		
Controller: EG bias control	CTL#	RNG		
	2	0		
Controller: volume control	CTL#	MIN		
	14	0		
Effect: type/output level	Type	Output level		
	1	100%		
Effect: time/LPF/delay	Time	LPF	Delay	
	2.6 sec	8.0 kHz	29 ms	
Voice name	INIT VOICE			

MODE DRUM EDIT

Table des matières

OPERATIONS DE BASE	93
Configuration d'une voix de percussions	93
Sélection du mode Drum Edit & Fonctions Edit/Compare	93
La fonction Copie de percussions	94
La fonction Copie d'effet	95
FONCTIONS & PARAMETRES	96
SELECTION D'ONDE AWM	96
VOLUME	96
DECALAGE DE NOTE	97
ACCORDAGE	97
GROUPE ALTERNE	98
PANNING	98
EQUILIBRAGE D'EFFET	99
COMMANDE DE VOLUME	99
EFFET: TYPE/NIVEAU DE SORTIE	100
EFFET: PARAMETRES D'EFFET	100
NOM DE VOIX DE PERCUSSIONS	101
RAPPEL DE VOIX DE PERCUSSIONS	101
INITIALISATION DE VOIX DE PERCUSSIONS	102

OPERATIONS DE BASE

Configuration d'une voix de percussions

Les voix de percussions — P63 et P64 — sont composées chacune de 61 éléments qui correspondent aux touches C1 à C6 du clavier de commande ou autre contrôleur MIDI. Un son de percussion ou autre onde différente peut être assigné à chaque touche du clavier

(c'est-à-dire à chaque élément de percussion), ce qui permet de créer différentes configurations de "drum set" selon vos exigences musicales.

Les touches C1 à C6 sont initialement programmées avec les voix suivantes pour P63 et P64:

• Voice 63: Drum Set 1

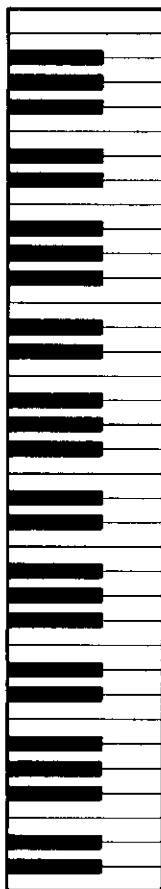

Key	Wave Name	No.	Key	Wave Name	No.
			C6	Syn Bass	P28
			B5	Syn Bass	P28
A#5	Syn Bass	P28	A5	Syn Bass	P28
G#5	Syn Bass	P28	G5	Syn Bass	P28
F#5	Syn Bass	P28	F5	Syn Bass	P28
			E5	Syn Bass	P28
D#5	Syn Bass	P28	D5	Syn Bass	P28
C#5	Syn Bass	P28	C5	Syn Bass	P28
			B4	Bulb	P57
A#4	Vocal Ga	P53	A4	Vocal Ga	P53
G#4	Bell Mix	P58	G4	Bottle	P51
F#4	Bottle	P51	F4	Bottle	P51
			E4	Styroll	P56
D#4	Shaker	P74	D4	Ride	P71
C#4	Bamboo	P54	C4	Vibe NP	P50
			B3	Vibe NP	P50
A#3	Claps	P72	A3	Claps	P72
G#3	Popping	P26	G3	Popping	P26
F#3	Tube	P52	F3	Tube	P52
			E3	Tube	P52
D#3	Ride	P71	D3	Ride	P71
C#3	Crash	P70	C3	Crash	P70
			B2	HH open	P69
A#2	Crash	P70	A2	HH closed	P68
G#2	Shaker	P74	G2	Cowbell	P73
F#2	Claps	P72	F2	Tom 1	P66
			E2	SD 1	P62
D#2	Rim	P65	D2	Tom 1	P66
C#2	SD 2	P63	C2	Tom 1	P66
			B1	Tom 1	P66
A#1	SD 3	P64	A1	BD 1	P59
G#1	BD 2	P60	G1	Tom 2	P67
F#1	Tom 2	P67	F1	Tom 2	P67
			E1	Tom 2	P67
D#1	BD 3	P61	D1	BD 3	P61
C#1	BD 2	P60	C1	BD 2	P60

• Voice 64: Drum Set 2

Key	Wave Name	No.	Key	Wave Name	No.
			C6	Syn Bass	P28
			B5	Syn Bass	P28
A#5	Syn Bass	P28	A5	Syn Bass	P28
G#5	Syn Bass	P28	G5	Syn Bass	P28
F#5	Syn Bass	P28	F5	Syn Bass	P28
			E5	Syn Bass	P28
D#5	Syn Bass	P28	D5	Syn Bass	P28
C#5	Syn Bass	P28	C5	Syn Bass	P28
			B4	Bulb	P57
A#4	Vocal Ga	P53	A4	Vocal Ga	P53
G#4	Bell Mix	P58	G4	Bottle	P51
F#4	Bottle	P51	F4	Bottle	P51
			E4	Styroll	P56
D#4	Shaker	P74	D4	Ride	P71
C#4	Bamboo	P54	C4	Vibe NP	P50
			B3	Vibe NP	P50
A#3	Claps	P72	A3	Claps	P72
G#3	Popping	P26	G3	Popping	P26
F#3	Tube	P52	F3	Tube	P52
			E3	Tube	P52
D#3	Ride	P71	D3	Ride	P71
C#3	Crash	P70	C3	Crash	P70
			B2	HH open	P69
A#2	Crash	P70	A2	HH closed	P68
G#2	Shaker	P74	G2	Cowbell	P73
F#2	Claps	P72	F2	Tom 1	P66
			E2	SD 2	P63
D#2	Rim	P65	D2	Tom 2	P67
C#2	SD 1	P62	C2	Tom 2	P67
			B1	Tom 2	P67
A#1	SD 3	P64	A1	BD 2	P60
G#1	BD 1	P59	G1	Tom 1	P66
F#1	Tom 1	P66	F1	Tom 1	P66
			E1	Tom 1	P66
D#1	BD 3	P61	D1	BD 3	P61
C#1	BD 1	P59	C1	BD 1	P59

Sélection du mode Drum Edit & Fonctions Edit/Compare

Le mode Drum Edit et ses fonctions sont sélectionnés exactement de la même manière qu'en mode Voice Edit — la seule différence est qu'une voix de percussions doit être sélectionnée avant que le mode Edit ne soit appelé. Voyez "Sélection du mode Voice Edit" et "Sélection des

différentes fonctions du mode Voice Edit", page 52. La fonction Edit/Compare est également disponible en mode Drum Edit — Voyez "Opération Edit Compare, à la page 54".

La fonction Copie de percussions

La fonction Copie de percussions permet de copier les assignations de paramètre de n'importe quel autre élément Drum sur l'élément Drum actuellement édité. Ceci est utile si, par exemple, vous voulez créer un set de toms à des hauteurs différentes. Vous pouvez copier un seul son de tom sur autant d'éléments Drum que nécessaire, — avec tous les réglages de paramètre nécessaires — puis simplement changer la hauteur de chacun en utilisant la fonction TUNE.

1. Assurez-vous que le mode Drum Edit soit engagé et qu'une fonction autre que l'une des fonctions EFFET, NOM DE PERCUSSIONS, RAPPEL DE PERCUSSIONS ou INITIALISATION DE PERCUSSIONS est sélectionnée.
2. Sélectionnez l'élément de percussion sur lequel les nouvelles données du paramètre seront copiées en appuyant sur la touche appropriée du clavier maître.
3. Appuyez sur la touche [STORE/COPY]. L'écran suivant apparaît:

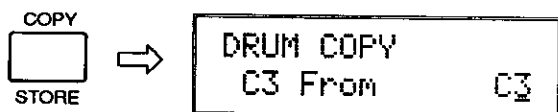

4. Ensuite, sélectionnez l'élément de percussion à partir duquel les données de paramètre doivent être copiées en appuyant sur la touche correspondante du clavier maître, en utilisant la commande [DATA ENTRY] ou en utilisant les touches [-1/NO] et [+1/YES]. Le nom de l'élément de percussion apparaîtra sur la ligne inférieure de l'écran, du côté droit.

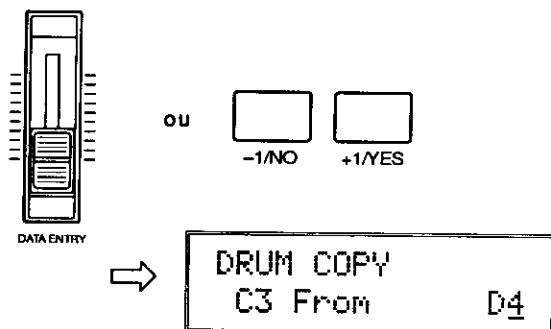

5. Lorsque les éléments de percussion vers lequel et à partir duquel les données doivent être copiées ont été correctement sélectionnés, appuyez sur la touche [ENTER]. Le message "Sure?" apparaîtra sur la ligne supérieure de l'écran.



6. Appuyez sur la touche [+1/YES] pour confirmer et exécuter l'opération de copie ou sur la touche [-1/NO] pour annuler. Le message "Completed!" apparaît pendant quelques secondes lorsque l'opération de copie a été correctement effectuée.

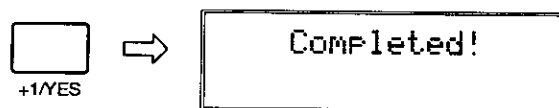

7. Lorsque l'opération de copie est terminée, le SY55 revient automatiquement à l'écran affiché avant l'activation de la fonction Copie de percussions.

La fonction Copie d'effet

La fonction Copie d'effet permet de copier les assignations de paramètre de n'importe quelle autre voix ou configuration multi-timbre sur la voix de percussion actuellement éditée.

1. Assurez-vous que le mode Drum Edit est engagé et qu'une des fonctions EFFECT est sélectionnée.
2. Appuyez sur la touche [STORE/COPY]. L'écran suivant apparaît:

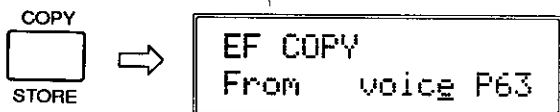

3. Utilisez les touches [◀] et [▶] pour sélectionner le paramètre Multi/Voice et sélectionnez "multi", si vous voulez copier les paramètres d'effet d'une configuration multi-timbre ou "voice", si vous voulez copier les paramètres d'effet d'une voix pré-sélectionnée ou interne.
4. Ensuite, déplacez le curseur sur le paramètre du numéro de multi ou de voix en appuyant sur la touche [▶] et sélectionnez la configuration multi-timbre ou la voix à partir de laquelle les données de paramètre doivent être copiées en utilisant la commande [DATA ENTRY] ou les touches [-1/NO] et [+1/YES] ou numériques, puis [ENTER]. La touche [INTERNAL], [CARD], ou [PRESET] peut être utilisée pour sélectionner la banque de voix "P" (présélections) ou "I" (interne), si nécessaire. Ou, si une carte-mémoire correctement formatée est insérée dans la fente de carte DATA, elle peut choisir la banque de carte "C" ou "O".

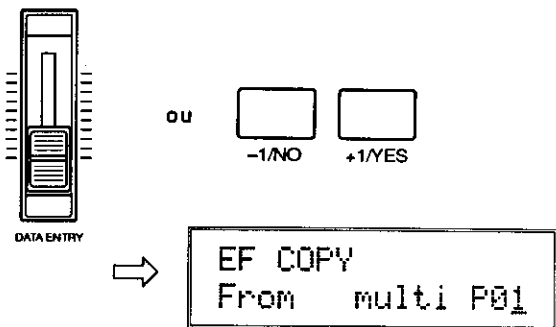

5. Appuyez sur la touche [ENTER]. Le message "Sure?" apparaîtra sur la ligne supérieure de l'écran.



6. Appuyez sur la touche [+1/YES] pour confirmer et exécuter l'opération de copie ou sur la touche [-1/NO] pour annuler. Le message "Executing!" apparaît brièvement sur l'affichage pendant que les données sont copiées, puis "Completed!" apparaît pendant quelques secondes lorsque l'opération de copie a été correctement effectuée.

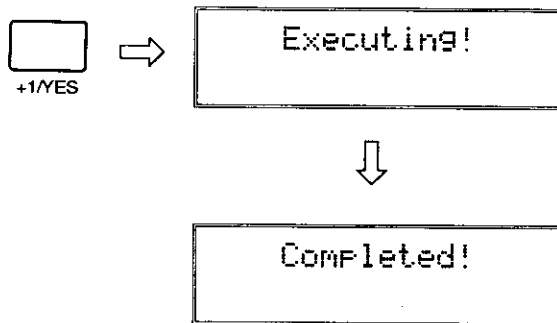

7. Lorsque l'opération de copie est terminée, le SY55 revient automatiquement à l'écran affiché avant l'activation de la fonction Copie d'effet.

MODE DRUM EDIT

FONCTIONS & PARAMETRES

SELECTION D'ONDE AWM

JOB 1

```
DRUM Wave Assign
C3:Crash   =P70
```

Sommaire: Assigne une onde présélectionnée ou sur cartouche à chaque touche (élément de percussion drum) entre C1 et C6.

Réglages:

off, P01 ... P58 (voix présélectionnées)
P60 ... P74 (percussions présélectionnées)
off, C01 ... max. C99 (voix en cartouche)

Procédure: Sélectionnez l'élément de percussion auquel la nouvelle onde sera assignée (C1 ... C6) en appuyant sur la touche correspondant du clavier maître.

Il est également possible de sélectionner l'élément de percussions à éditer en déplaçant le curseur sur la position du nom de la touche en appuyant sur la touche [\leftarrow], puis en utilisant la commande [DATA ENTRY] ou les touches [-1/NO] et [+1/YES].

Une fois que l'élément de percussion souhaité a été sélectionné, déplacez le curseur sur la position du nom de l'onde (s'il n'y est pas déjà) en appuyant sur la touche du curseur [\rightarrow], puis en utilisant la commande [DATA ENTRY] ou les touches [-1/NO] et [+1/YES] ou touches numériques, puis [ENTER] pour assigner l'onde désirée à l'élément de percussion sélectionné.

La touche de mémoire [PRESET] ou [CARD] peut être utilisée pour sélectionner la banque de mémoire "P" (PRESET) ou "C" (CARD).

Détails: Veuillez prendre note du fait qu'en plus des sons de percussion, n'importe quelle autre onde peut être assignée aux éléments de percussion Drum. Ceci vous permet d'inclure d'autres formes d'onde dans vos sets de percussions originaux.

Les éléments de percussion Drum peuvent également être désactivés ("dés-assignés"). Le réglage "off" peut être sélectionné en décrémentant sous l'onde de numéro inférieur.

Voir: Apprentissage, page 18, 35.

VOLUME

JOB 2

```
DRUM Volume  127
C3:Crash     =127
```

Sommaire: Permet de régler le volume des éléments de percussion individuels, ainsi que le volume global de la voix de percussions actuellement sélectionnée.

Réglages: 0 ... 127

Procédure: Sélectionnez l'élément de percussion à éditer (C1 ... C6) en appuyant sur la touche appropriée du clavier maître.

Il est également possible de sélectionner l'élément de percussion à éditer en déplaçant le curseur sur la position du nom de la touche en appuyant sur la touche [\leftarrow], puis en utilisant la commande [DATA ENTRY] ou les touches [-1/NO] et [+1/YES].

Une fois que l'élément de percussion souhaité a été sélectionné, utilisez les touches du curseur [\leftarrow] et

[\rightarrow] pour déplacer le curseur sur le paramètre de volume sur la ligne inférieure de l'écran pour ajuster volume individuel ou le paramètre de volume sur la ligne supérieure de l'écran pour ajuster le volume global.

Utilisez la commande [DATA ENTRY] ou les touches [-1/NO] et [+1/YES] ou touches numériques, puis [ENTER] pour fixer le niveau de volume souhaité.

Détails: Un réglage de "0" ne produit aucun son tandis qu'un réglage de "127" produit le volume maximal.

La possibilité de régler indépendamment le volume pour chaque élément de percussion simplifie le réglage de l'équilibre optimal ou "mixage" entre les différents instruments dans le set de percussions. Le réglage de volume global peut être utilisé pour faire correspondre le niveau global de différentes voix.

DECALAGE DE NOTE

JOB 3

DRUM Note Shift C3:Crash = +4

Sommaire: Décale la hauteur de chaque élément de percussion individuellement par pas d'un demi-ton.

Réglages: -48 ... +36

Procédure: Réglez l'élément de percussion à éditer (C1 ... C6) en appuyant sur la touche correspondante du clavier maître.

Il est également possible de sélectionner l'élément de percussion à éditer en déplaçant le curseur sur la position du nom de la touche en appuyant sur la touche [◀], puis en utilisant la commande [DATA ENTRY] ou les touches [-1/NO] et [+1/YES].

Une fois que l'élément de percussion souhaité a été sélectionné, utilisez les touches du curseur [◀] et [▶] pour déplacer le curseur sur le paramètre de décalage de note.

Utilisez la commande [DATA ENTRY] ou les touches [-1/NO] et [+1/YES] ou touches numériques, puis [ENTER] pour régler le décalage de note souhaité.

Détails: Un réglage de "-12", par exemple, décale la hauteur de l'élément de percussion sélectionné d'une octave vers le bas et un réglage de "+4" décale la hauteur d'une tierce majeure.

Dans une voix de percussions, la fonction de décalage de note peut être utilisée pour créer des jeux de toms ou autres instruments à différentes hauteurs.

ACCORDAGE

JOB 4

DRUM Tune C3:Crash = +0

Sommaire: Permet d'accorder chaque élément de percussion dans une plage d'approximativement 150 centièmes de demi-ton.

Réglages: -64 ... +63

Procédure: Sélectionnez l'élément de percussion à éditer (C1 ... C6) en appuyant sur la touche correspondante du clavier maître.

Il est également possible de sélectionner l'élément de percussion à éditer en déplaçant le curseur sur la position du nom de la touche en appuyant sur la touche [◀], puis en utilisant la commande [DATA ENTRY] ou les touches [-1/NO] et [+1/YES].

Une fois que l'élément de percussion souhaité a été sélectionné, utilisez les touches du curseur [◀] et [▶] pour déplacer le curseur sur le paramètre d'accordage.

Utilisez la commande [DATA ENTRY] ou les touches [-1/NO] et [+1/YES] ou touches numériques, puis [ENTER] pour fixer la valeur d'accordage souhaitée.

Détails: Chaque incrément d'accordage correspond à un changement de hauteur de 75/64 centièmes de demi-ton. La plage d'accordage entière comprend donc $75/64 \times 127$ (64 + 63 incréments) — pratiquement 150 centièmes de demi-ton. La plage d'accordage correspond donc à peu près à un demi-ton et demi. La valeur "0" produit la hauteur normale.

GROUPE ALTERNE

JOB 5

```
DRUM Alt. Group
C3:Crash   =off
```

Sommaire: Spécifie les éléments de percussion qui ne peuvent produire du son en même temps.

Réglages: On, Off

Procédure: Sélectionnez l'élément de percussion à éditer (C1 ... C6) en appuyant sur la touche correspondante du clavier maître.

Il est également possible de sélectionner l'élément de percussion à éditer en déplaçant le curseur sur la position du nom de la touche en appuyant sur la touche [◀], puis en utilisant la commande [DATA ENTRY] ou les touches [-1/NO] et [+1/YES].

Une fois que l'élément de percussion souhaité a été sélectionné, utilisez les touches du curseur [◀] et [▶] pour déplacer le curseur sur le paramètre de groupe alterné.

Utilisez la commande [DATA ENTRY] ou les touches [-1/NO] et [+1/YES] pour activer ou désactiver la fonction de groupe alterné.

Détails: Sur une batterie réelle, on ne peut jamais entendre le son de charlestons ouvertes en même temps que le son de charlestons fermées. Si vous activez la fonction de groupe alterné pour ces deux instruments (qui sont en fait des sons différentes produits par le même instrument), les éléments de charlestons ouvertes et fermées ne seront pas joués ensemble, lorsque les touches correspondantes sont pressées en même temps.

Ceci implique que vous pouvez jouer le son de charleston ouverte, puis "fermer" avant que le son de charleston ouverte arrive à sa fin en jouant le son de charleston fermée.

PANNING

JOB 6

```
DRUM Pan L.....R
C3:Crash   =-15
```

Sommaire: Détermine la position dans le panorama stéréo à laquelle le son pour chaque élément de percussion sera entendu (de gauche à droite).

Réglages: -31 ... +31

Procédure: Sélectionnez l'élément de percussion à éditer (C1 ... C6) en appuyant sur la touche correspondante du clavier maître.

Il est également possible de sélectionner l'élément de percussion à éditer en déplaçant le curseur sur la position du nom de la touche en appuyant sur la touche [◀], puis en utilisant la commande [DATA ENTRY] ou les touches [-1/NO] et [+1/YES].

Une fois que l'élément de percussion souhaité a été sélectionné, utilisez les touches du curseur [◀] et [▶] pour déplacer le curseur sur le paramètre de panning.

Utilisez la commande [DATA ENTRY] ou les touches [-1/NO] et [+1/YES] ou touches numériques, puis [ENTER] pour fixer la valeur de panning souhaitée.

La ligne supérieure de l'affichage montre également une représentation graphique du panorama stéréo avec "L" pour "gauche" et "R" pour "droite". Lorsque vous modifiez la valeur de panning, la barre verticale apparaît à la position correspondante sur l'affichage graphique.

Détails: Les valeurs négatives représentent un panning à gauche et les valeurs positives, un panning à droite. La valeur "0" positionne le son de l'élément de percussions sélectionné au centre du panorama stéréo.

Voir: "LES COMMANDES ET CONNECTEURS", page 7.

EQUILIBRAGE D'EFFET

JOB 7

```
DRUM EF Balance
C3:Crash = 10
```

Sommaire: Détermine l'équilibre entre le son direct et le son d'effet pour chaque élément de percussion.

Réglages: 0 ... 100

Procédure: Sélectionnez l'élément de percussion à éditer (C1 ... C6) en appuyant sur la touche correspondante du clavier maître.

Il est également possible de sélectionner l'élément de percussion à éditer en déplaçant le curseur sur la position du nom de la touche en appuyant sur la touche [◀], puis en utilisant la commande [DATA ENTRY] ou les touches [-1/NO] et [+1/YES].

Une fois que l'élément de percussion souhaité a été sélectionné, utilisez les touches du curseur [◀] et [▶] pour déplacer le curseur sur le paramètre d'équilibrage d'effet.

Utilisez la commande [DATA ENTRY] ou les touches [-1/NO] et [+1/YES] ou touches numériques, puis [ENTER] pour sélectionner le réglage d'équilibre d'effet souhaité.

Détails: Un réglage de "0" produit seulement le son direct de l'élément de percussion sélectionné, tandis qu'un réglage de "100" produit seulement le son de l'effet. Un réglage de "50" délivre le son direct et le son de l'effet dans des proportions approximativement égales.

L'effet (réverbération, retard, etc.) appliqué à la voix est sélectionné et édité au moyen des fonctions EFFET décrites à la page 86.

Voir: "EFFET: TYPE/NIVEAU DE SORTIE", page 85.
"EFFET: PARAMETRES D'EFFET", page 86.

COMMANDE DE VOLUME

JOB 8

```
DRUM Volume :---
CTL#= 0 MIN= 0
```

Sommaire: Assigne un contrôleur au contrôle de volume et fixe la plage du contrôle de volume.

Réglages:

Paramètre: CTL# (numéro de contrôleur) 0 ... 120, AT

Paramètre: MIN (volume minimum): 0 ... 127

Procédure: Utilisez les touches [◀] et [▶] pour sélectionner le paramètre "CTL#" ou "MIN", puis utilisez la commande [DATA ENTRY] ou les touches [-1/NO] et [+1/YES] ou touches numériques, puis [ENTER] pour régler le paramètre sélectionné à volonté.

Détails: Le paramètre "CTL#" correspond aux numéros de contrôleur MIDI. Les assignations des contrôleurs standard sont indiquées dans le coin supérieur droit de l'écran.

Réglez le paramètre CTL# sur le numéro du contrôleur avec lequel vous avez l'intention de contrôler cette fonction.

Le paramètre MIN peut être réglé sur une valeur entre 0 et 127. La valeur "0" permet de contrôler le volume dans l'intégralité de la plage 0 ... 127 tandis que la valeur "100", par exemple, restreint la plage de contrôle à une petite portion de la plage totale: 100 ... 127.

Veillez prendre note du fait que différentes commandes peuvent être assignées aux voix normales et de percussions de telle manière qu'elles puissent être contrôlées de façon indépendante.

EFFET: TYPE/NIVEAU DE SORTIE

JOB 9

● Type

```
EF\Type
1:Rev.Hall 100%
```

Sommaire: Sélectionne l'un des 34 effets numériques pour la voix de percussions actuellement sélectionnée.

Les réglages et le fonctionnement sont exactement identiques à ceux du mode Voice Edit. Voyez "EFFET: TYPE/NIVEAU DE SORTIE", page 85.

● Niveau de sortie

```
EF\Output Level
1:Rev.Hall 100%
```

Sommaire: Fixe le niveau de l'effet de voix de percussions sélectionné par rapport au son direct (pas d'effet).

Les réglages et le fonctionnement sont exactement identiques à ceux du mode Voice Edit. Voyez "EFFET: TYPE/NIVEAU DE SORTIE", page 85.

EFFET: PARAMETRES D'EFFET

JOB 10

```
EF\Time      :sec
2.6  8.0  29
```

Sommaire: Donne accès aux paramètres programmables individuels pour l'effet de voix de percussions sélectionné.

Les réglages et le fonctionnement sont exactement identiques à ceux du mode Voice Edit. Voyez "EFFET: PARAMETRES D'EFFET", page 86.

NOM DE VOIX DE PERCUSSIONS

JOB 11

```

DRUM Name
"Drum Set 1"

```

Sommaire: Assigne un nom constitué de 10 caractères maximum à la voix de percussions actuellement sélectionnée.

Réglages: Les caractères suivants sont disponibles pour constituer les noms de voix.

```

[Space]!"#$%&'()*+,-./0123456789:;<=>?@
ABCDEFGHIJKLMNPOQRSTUVWXYZ[#]^_`
abcdefghijklmnopqrstuvwxyz(){}

```

Procédure: Utilisez les touches du curseur [◀] et [▶] pour placer le trait du curseur sous le caractère à changer. Utiliser la commande [DATA ENTRY] ou les touches [-1/NO] et [+1/YES] pour sélectionner le caractère souhaité. Continuez jusqu'à ce que le nom de voix entier ait été programmé.

Détails: Nous vous recommandons de choisir des noms de voix qui rendent les voix facilement identifiables. Si vous avez créé une nouvelle voix de percussions pour un son de jazz, par exemple, vous pourriez lui donner un nom du genre "Jazz Set".

RAPPEL DE VOIX DE PERCUSSIONS

JOB 12

```

DRUM Edit
Recall

```

Sommaire: Rappelle la dernière voix de percussion du tampon d'édition du SY55.

Réglages: Aucun

Procédure: Après avoir sélectionné l'écran "DRUM Edit Recall", appuyez sur [ENTER]. Le message "Sure?" apparaît sur la ligne supérieure de l'écran. Appuyez

sur [+1/YES] pour rappeler ou sur [-1/NO] pour annuler l'opération de rappel.

"Completed" est brièvement affiché lorsque l'opération de rappel est terminée.

Détails: Même si vous avez quitté le mode drum edit et que vous avez appelé une autre voix, cette fonction rappellera la dernière voix de percussion présélectionnée avec tous les paramètres tels qu'ils étaient au moment où le mode drum edit a été quitté.

Veillez noter cependant qu'à ce moment une opération de comparaison écrase le tampon de rappel avec le contenu du tampon d'édition. Une opération de rappel suivant une opération de comparaison peut alors rappeler le contenu du tampon d'édition au moment de l'opération de comparaison.

DRUM
Initialize

Sommaire: Initialise tous les paramètres de la voix de percussion actuellement sélectionnée.

Réglages: Aucun

Procédure: Après avoir sélectionné l'écran "DRUM Initialize", appuyez sur [ENTER]. Le message "Sure?" apparaît sur la ligne supérieure de l'écran. Appuyez sur [+1/YES] pour initialiser ou sur [-1/NO] pour annuler l'opération d'initialisation.

"Completed" est brièvement affiché lorsque l'opération de rappel est terminée.

Détails: Lorsque l'opération Drum Initialize est exécutée, les paramètres de voix de percussions sont initialisés aux valeurs suivantes:

La fonction d'initialisation des voix de percussion est utile si vous voulez commencer à programmer une nouvelle voix de percussions en partant des réglages les plus élémentaires possible.

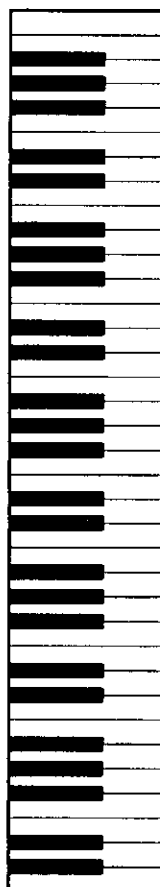

● Init drum

Key	Wave Name	No.	Key	Wave Name	No.
			C6	Syn Bass	P28
			B5	Syn Bass	P28
A#5	Syn Bass	P28	A5	Syn Bass	P28
G#5	Syn Bass	P28	G5	Syn Bass	P28
F#5	Syn Bass	P28	F5	Syn Bass	P28
			E5	Syn Bass	P28
D#5	Syn Bass	P28	D5	Syn Bass	P28
C#5	Syn Bass	P28	C5	Syn Bass	P28
			B4	Bulb	P57
A#4	Vocal Ga	P53	A4	Vocal Ga	P53
G#4	Bell Mix	P58	G4	Bottle	P51
F#4	Bottle	P51	F4	Bottle	P51
			E4	Styroll	P56
D#4	Shaker	P74	D4	Ride	P71
C#4	Bamboo	P54	C4	Vibe NP	P50
			B3	Vibe NP	P50
A#3	Claps	P72	A3	Claps	P72
G#3	Popping	P26	G3	Popping	P26
F#3	Tube	P52	F3	Tube	P52
			E3	Tube	P52
D#3	Ride	P71	D3	Ride	P71
C#3	Crash	P70	C3	Crash	P70
			B2	HH open	P69
A#2	Crash	P70	A2	HH closed	P68
G#2	Shaker	P74	G2	Cowbell	P73
F#2	Claps	P72	F2	Tom 1	P66
			E2	SD 1	P62
D#2	Rim	P65	D2	Tom 1	P66
C#2	SD 2	P63	C2	Tom 1	P66
			B1	Tom 1	P66
A#1	SD 3	P64	A1	BD 1	P59
G#1	BD 2	P60	G1	Tom 2	P67
F#1	Tom 2	P67	F1	Tom 2	P67
			E1	Tom 2	P67
D#1	BD 3	P61	D1	BD 3	P61
C#1	BD 2	P60	C1	BD 2	P60

MODE MULTI EDIT

Table des matières

OPERATIONS DE BASE	105
Configuration du mode Multi	105
Sélection du mode Multi Edit & Fonctions / Edit Compare	105
La fonction Copie de canal	106
La fonction Copie d'effet	107
FONCTIONS & PARAMETRES	108
SELECTION DE VOIX	108
VOLUME	108
DECALAGE DE NOTE	109
ACCORDAGE	109
NOTE RESERVEE	110
PANNING	110
NIVEAU D'EFFET	111
EFFET: SOURCE	111
EFFET: TYPE/NIVEAU DE SORTIE	112
EFFET: PARAMETRES D'EFFET.	112
NOM DE MULTI	113
RAPPEL DE MULTI	113
INITIALISATION DE MULTI	114

OPERATIONS DE BASE

Configuration du mode Multi

En mode Multi Edit, 16 voix différentes peuvent être assignées aux 16 canaux MIDI. Les voix assignées peuvent ainsi être individuellement contrôlées via les canaux appropriés, à partir d'un enregistreur de séquence MIDI externe ou autre contrôleur.

Etant donné que le SY55 peut produire un maximum de 16 notes simultanées (polyphonie à 16 notes), le nombre de notes simultanées pouvant être produites par chaque voix dépend du nombre de voix jouées simul-

tanément. Si les 16 voix sont jouées en même temps, par exemple, chacune ne pourra produire qu'une seule note. D'autre part, si une seule voix est jouée, la fonction d'"allocation dynamique de notes" du SY55 permet de jouer jusqu'à 16 notes simultanées de cette voix, même si 16 voix ont été assignées.

Le SY55 possède également une fonction de note réservée qui vous permet de spécifier un nombre minimum de notes pour chaque voix.

Sélection du mode Multi Edit & Fonctions / Edit Compare

Le mode Multi Edit et ses différentes fonctions sont sélectionnés exactement de la même manière que pour le mode Voice Edit — la seule différence est que le mode Multi Play doit être sélectionné en appuyant sur la touche [MULTI] avant d'appeler le mode d'édition. Voyez "Sélection du mode Voice Edit" et "Sélection des différen-

tes fonctions du mode Voice Edit", aux pages 52. La fonction Edit/Compare fonctionne également avec le mode Multi Edit — voyez "Opération Edit Compare", à la page 54.

La fonction Copie de canal

La fonction Copie de canal permet de copier les assignations de paramètres à partir de n'importe quel autre canal du mode Multi sur le canal actuellement édité.

1. Assurez-vous que le mode Multi Edit soit engagé et qu'une fonction autre que l'une des fonctions EFFET, NOM DE MULTI, RAPPEL DE MULTI ou INITIALISATION DE MULTI soit sélectionnée.
2. Sélectionnez le canal sur lequel les nouvelles données de paramètre seront copiées en utilisant les touches du curseur [\leftarrow] et [\rightarrow]. Le numéro de canal sélectionné est indiqué dans le coin supérieur droit de l'écran (CH1 ... CH16).
3. Appuyez sur la touche [STORE/COPY]. L'affichage suivant apparaît.



Ensuite, sélectionnez le canal à partir duquel les données de paramètre doivent être copiées en utilisant la commande [DATA ENTRY] ou les touches [-1/NO] et [+1/YES] ou touches numériques, puis [ENTER]. Le numéro de canal sélectionné apparaît dans le coin inférieur droit de l'écran.

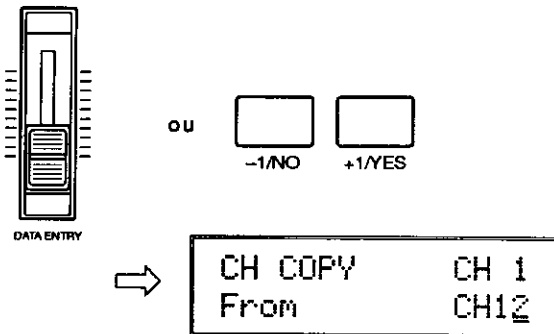

4. Lorsque les canaux sur lequel et à partir duquel les données doivent être copiées ont été correctement sélectionnés, appuyez sur la touche [ENTER]. Le message "Sure?" apparaît sur la ligne supérieure de l'écran.



5. Appuyez sur la touche [+1/YES] pour confirmer et effectivement exécuter l'opération de copie ou sur [-1/NO], pour annuler. "Completed!" apparaît pendant quelques secondes, lorsque l'opération de copie a été correctement effectuée.



6. Lorsque l'opération de copie est terminée, le SY55 revient automatiquement à l'écran affiché juste avant l'activation de la fonction de copie de canal.

La fonction Copie d'effet

La fonction Copie d'effet permet de copier les assignations de paramètre d'effet de n'importe quelle autre voix ou configuration multi-timbre sur la configuration multi-timbre actuellement éditée.

1. Assurez-vous que le mode Multi Edit soit engagé et que l'une des fonctions EFFET soit sélectionnée.
2. Appuyez sur la touche [EDIT/COPY]. L'affichage suivant apparaît.



3. Utilisez les touches du curseur [◀] et [▶] pour passer au paramètre multi/voice et sélectionnez "multi" si vous voulez copier les paramètres d'effet d'une autre configuration multi-timbre ou "voice", si vous voulez copier les paramètres d'effet d'une voix interne ou présélectionnée.
4. Ensuite, déplacez le curseur sur le paramètre de numéro de voix ou de multi en appuyant sur la touche [▷] et sélectionnez la configuration multi-timbre ou la voix à partir de laquelle les données de paramètre doivent être copiées en utilisant la commande [DATA ENTRY] ou les touches [-1/NO] et [+1/YES] ou touches numériques, puis [ENTER]. La touche [INTERNAL], [CARD] ou [PRESET] peut être utilisée pour sélectionner la banque de voix "P" (présélections) ou "I" (internes) si nécessaire. Ou, si une carte-mémoire correctement formatée est insérée dans la fente de carte DATA, elle peut choisir la banque de carte "C" ou "D".

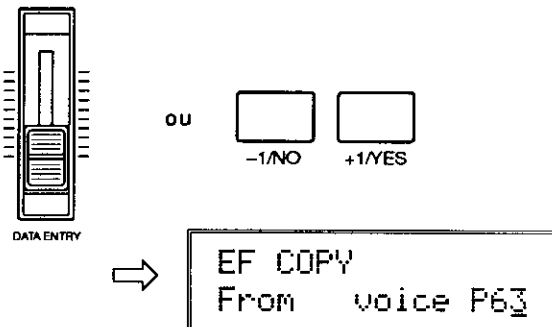

5. Appuyez sur la touche [ENTER]. Le message "sure?" apparaît sur la ligne supérieure de l'écran.



6. Appuyez sur la touche [+1/YES] pour confirmer et exécuter effectivement l'opération de copie ou sur [-1/NO], pour annuler. "Completed!" apparaît pendant quelques secondes, lorsque l'opération de copie a été correctement effectuée.



7. Lorsque l'opération de copie est terminée, le SY55 revient automatiquement à l'écran affiché juste avant l'activation de la fonction de copie d'effet.

MODE MULTI EDIT

FONCTIONS & PARAMETRES

SELECTION DE VOIX

JOB 1

```
<Piano >CH 1
▶P01 P02 P03 P04
```

Sommaire: Assigne une voix présélectionnée ou interne à chaque canal MIDI.

Réglages:

off, P01 ... P64 (voix présélectionnées)
I01 ... I64 (voix internes)
C01 ... C64 (cartes de voix)

Procédure: Les touches du curseur [◀] et [▶] sont utilisées pour déplacer le curseur sur le canal souhaité (un numéro de canal entre CH1 et CH16 apparaît dans le coin supérieur droit de l'écran) et la commande [DATA ENTRY] ou les touches [-1/NO] et [+1/YES] ou touches numériques, puis [ENTER] sont utilisées pour assigner la voix souhaitée au canal sélectionné.

Utilisez la touche [PRESET] ou [INTERNAL] pour sélectionner la banque de voix "P" (présélections) ou "I" (internes) pour chaque canal, si nécessaire. Si vous avez sélectionné un réglage multi-play de carte, utilisez la touche [PRESET] ou [CARD]

pour choisir la banque de voix "P" (présélections) ou "C" (carte) pour chaque canal, si nécessaire. (Les voix internes ne peuvent pas être sélectionnées pour des réglages multi-play de carte.)

En décrémentant en dessous de la voix la plus basse (P01 ou I01), l'assignation du canal actuellement actif peut être désactivée.

Détails: Le caractère désignant la banque ("P" ou "I") de la voix actuellement sélectionnée en mode Voice est indiqué en couleurs inversées (c'est-à-dire en caractères clairs sur fond sombre). La voix du mode Voice peut être remplacée par n'importe quelle voix assignée à cette fonction en déplaçant le curseur sur la position de voix appropriée, puis en appuyant sur la voix [SELECT]. Le caractère désignant la banque de la voix du mode Voice actuellement sélectionnée apparaît alors en couleurs inversées.

Lorsque le curseur est placé à la position du numéro de la voix du mode Voice, une lettre "E" inversée apparaît à gauche du numéro de canal si la voix a été éditée. Dans ce cas, le son produit sera celui de la voix éditée.

Voir: Apprentissage, page 22.

VOLUME

JOB 2

```
Volume CH 1
▶127 127 127 127
```

Sommaire: Permet de régler individuellement le volume de la voix assignée à chaque canal multi-timbre.

Réglages: 0 ... 127

Procédure: Les touches [◀] et [▶] sont utilisées pour sélectionner la voix ou le canal pour lequel le volume est réglé. La commande [DATA ENTRY] ou les touches [-1/NO] et [+1/YES] ou touches numériques, puis [ENTER] sont utilisées pour fixer le volume souhaité.

Détails: Un réglage de "0" ne produit pas de son, tandis qu'un réglage de "127" produit le volume maximum disponible avec le réglage de volume individuel pour cette voix.

La possibilité de régler indépendamment le volume pour chaque élément de percussions simplifie le réglage de l'équilibre optimal ou "mixage" entre les voix.

Voir: Apprentissage, page 23.

DECALAGE DE NOTE

JOB 3

```
Note Shift CH 1
▶ +0 +0 +0 +0
```

Sommaire: Décale individuellement la hauteur de chacune des voix assignées aux différents canaux multi-timbre par incréments d'un demi-ton.

Réglages: -64 ... +63

Procédure: Les touches du curseur [◀] et [▶] sont utilisées pour sélectionner la voix/canal dont la hauteur doit être décalée. La commande [DATA ENTRY] et les touches [-1/NO] et [+1/YES] ou touches numériques, puis [ENTER] sont utilisées pour fixer le degré de décalage de note souhaité.

Détails: Un réglage de "-12", par exemple, décale la hauteur de la voix sélectionnée d'une octave vers le bas et un réglage de "+4" décale la hauteur d'une tierce majeure.

La fonction de décalage de note peut être utilisée pour transposer une voix dans sa plage la plus utile ou pour créer une harmonie (des intervalles) entre différentes voix d'une configuration multi-timbre.

ACCORDAGE

JOB 4

```
Tune CH 1
▶ +0 +0 +0 +0
```

Sommaire: Permet d'accorder chaque voix individuellement sur une plage d'approximativement 150 centièmes de demi-ton.

Réglages: -64 ... +63

Procédure: Les touches du curseur [◀] et [▶] sont utilisées pour sélectionner la voix/canal à accorder. La commande [DATA ENTRY] et les touches [-1/NO] et [+1/YES] ou touches numériques, puis [ENTER] sont utilisées pour fixer le degré d'accordage souhaité.

Détails: Chaque incrément d'accordage correspond à un changement de hauteur de 75/64 centièmes de demi-ton. La plage d'accordage entière comprend donc $75/64 \times 127$ (64 + 63 incréments) — pratiquement 150 centièmes de demi-ton. La plage d'accordage correspond donc à peu près à un demi-ton et demi. La valeur "0" produit la hauteur normale.

```
ReserveNote CH 1
▶ 0 0 0 0
```

Sommaire: Réserve un nombre minimum de notes à jouer simultanément pour chaque voix.

Réglages: 0 ... 16

Procédure: Les touches du curseur [◀] et [▶] sont utilisées pour sélectionner la voix/canal, puis la commande [DATA ENTRY] ou les touches [-1/NO] et [+1/YES] ou touches numériques, puis [ENTER] sont utilisées pour fixer le nombre de notes réservées.

Détails: L'objet principal de cette fonction est d'assurer qu'un nombre minimum de notes soient disponibles pour des instruments spécifiques, même dans les circonstances où normalement moins de notes seraient disponibles. Par exemple, si les voix à un élément assignées aux 16 canaux sont jouées en même temps, chacune ne peut produire qu'une seule note à la fois. Si l'une de ces voix est une voix de piano avec

laquelle vous souhaitez pouvoir jouer des accords de trois notes au moins, alors le son global sera gâché. Ce problème peut être résolu en réglant le paramètre de notes réservées de la voix de piano sur "3", de telle manière que la voix de piano ait toujours au moins 3 notes disponibles. Ceci se fait, cependant, au détriment des autres voix et si les 16 voix sont jouées simultanément (avec le piano jouant un accord de trois notes), deux des instruments ne produiront pas de son. Vous pouvez spécifier quels instruments seront sacrifiés en réglant le piano sur "3" et tous les autres instruments sauf deux sur "1". Les deux instruments restants, réglés sur "0" sont ceux qui ne produiront pas de son chaque fois que 16 notes sont activées simultanément.

Veillez garder à l'esprit le fait que le SY55 ne peut produire un maximum de 16 notes simultanément, que cette fonction soit active ou non. Le nombre de notes réservées pour l'ensemble des canaux ne peut dépasser 16.

Voir: Apprentissage, page 24.

```
Pan L.....R CH 1
▶ +0 +0 +0 +0
```

Sommaire: Détermine la position dans le panorama stéréo à laquelle le son de chaque voix/canal sera entendu (de gauche à droite).

Réglages: vce, -31 +31

Procédure: Les touches du curseur [◀] et [▶] sont utilisées pour sélectionner la voix/canal pour laquelle la position "pan" doit être fixée. La commande [DATA ENTRY] ou les touches [-1/NO] et [+1/YES] ou touches numériques, puis [ENTER] sont utilisées pour fixer la position Pan.

La ligne supérieure de l'écran affiche également une représentation graphique du champ sonore stéréo avec "L" pour "gauche" et "R" pour "droite". Lorsque vous modifiez la valeur "Pan", la barre verticale apparaît à la position correspondante de la représentation graphique. Si le réglage "VCE" est sélectionné, le réglage "Pan" original de la voix est retenu.

Détails: Les valeurs négatives représentent un panning à gauche et les valeurs positives, un panning à droite. La valeur "0" positionne le son de l'élément de percussions sélectionné au centre du panorama stéréo.

Voir: Apprentissage, page 24. "LES COMMANDES ET CONNECTEURS", page 7.

NIVEAU D'EFFET

JOB 7

```
EF Level   CH 1
▶100 100 100 100
```

Sommaire: Fixe individuellement le niveau d'effet pour la voix assignée à chaque canal multi-timbre.

Réglages: 0 ... 100

Procédure: Les touches du curseur [◀] et [▶] sont utilisées pour sélectionner la voix/canal pour laquelle le niveau d'effet doit être fixé. La commande [DATA ENTRY] ou les touches [-1/NO] et [+1/YES] ou touches numériques, puis [ENTER] sont utilisées pour fixer le niveau de l'effet.

Détails: Un réglage de "0" produit seulement le son direct de la voix sélectionnée, tandis qu'un réglage de "100" produit l'effet maximum. L'effet maximum est équivalent au réglage EQUILIBRAGE D'EFFET du mode Voice.

Voir: Apprentissage, page 25. "EQUILIBRAGE D'EFFET", page 63. "EFFET: TYPE/NIVEAU DE SORTIE", page 85. "EFFET: PARAMETRES D'EFFET", page 86.

EFFET: SOURCE

JOB 8

```
EF\Source
      =multi
```

Sommaire: Détermine si la configuration multi-timbre aura ses propres réglages d'effets ou si les paramètres d'effet de l'une des voix seront appliqués.

Réglages: multi, CH1 ... CH16

Procédure: Utilisez la commande [DATA ENTRY] ou les touches [-1/NO] et [+1/YES] ou touches numériques, puis [ENTER] pour sélectionner le réglage souhaité.

Détails: Lorsque "multi" est sélectionné, des paramètres d'effet indépendants peuvent être assignés à la configuration multi-timbre via les fonctions d'effet suivantes. Lorsqu'un numéro de canal entre "CH1" et "CH16" est sélectionné, les paramètres d'effet de la voix assignée au numéro de canal sélectionné sont appliqués à la configuration multi-timbre actuellement sélectionnée. Dans ce cas, les fonctions d'effet suivantes ne sont pas actives.

Voir: "EFFET: TYPE/NIVEAU DE SORTIE", page 85. "EFFET: PARAMETRES D'EFFET", page 86.

EFFET: TYPE/NIVEAU DE SORTIE

JOB 9

● Type

```
EF\Type
1:Rev.Hall 100%
```

Sommaire: Sélectionne l'un des 34 effets numériques pour la configuration multi-timbre actuellement sélectionnée.

Les réglages et le fonctionnement sont identiques à ceux du mode Voice Edit. Voyez EFFET: TYPE/NIVEAU DE SORTIE", à la page 85.

● Niveau de sortie

```
EF\Output Level
1:Rev.Hall 100%
```

Sommaire: Fixe le niveau de l'effet de multi sélectionné par rapport au son direct (pas d'effet).

Les réglages et le fonctionnement sont identiques à ceux du mode Voice Edit. Voyez EFFET: TYPE/NIVEAU DE SORTIE", à la page 85.

EFFET: PARAMETRES D'EFFET

JOB 10

```
EF\Time :sec
1.2 thru 14
```

Sommaire: Donne accès aux paramètres programmables individuels pour l'effet de multi sélectionné.

Les réglages et le fonctionnement sont identiques à ceux du mode Voice Edit. Voyez EFFET: PARAMETRES D'EFFET", à la page 86.

NOM DE MULTI

JOB 11

MULTI Name
"POP"

Sommaire: Assigne un nom constitué de 10 caractères maximum à la configuration multi-timbre actuellement sélectionnée.

Réglages: Les caractères suivants sont disponibles pour constituer les noms de voix.

[Space] ! " # \$ % & ' () * + , - . / 0 1 2 3 4 5 6 7 8 9 : ; < = > ? @
A B C D E F G H I J K L M N O P Q R S T U V W X Y Z [\] ^ _ ` ~
a b c d e f g h i j k l m n o p q r s t u v w x y z { | } ~

Procédure: Utilisez les touches du curseur [◀] et [▶] pour placer le trait du curseur sous le caractère à changer. Utilisez la commande [DATA ENTRY] ou les touches [-1/NO] et [+1/YES] pour sélectionner le caractère souhaité. Continuez jusqu'à ce que le nom entier de la configuration multi-timbre ait été programmé.

Détails: Nous vous recommandons de choisir des noms de configuration multi-timbre qui rendent le contenu facilement identifiable. Si vous avez créé un nouveau multi pour un morceau intitulé "The Way Things Are", par exemple, vous pourriez lui donner un nom du genre "TheWay.MUL".

Voir: Apprentissage, page 25.

RAPPEL DE MULTI

JOB 12

MULTI Edit
Recall

Sommaire: Rappelle le dernier réglage multi-timbre édité, provenant du tampon d'édition du TG55.

Réglages: Aucun

Procédure: Après avoir sélectionné l'écran "MULTI Edit Recall", appuyez sur la touche [ENTER]. Le message "Sure?" apparaît sur la ligne supérieure de l'écran. Appuyez sur [+1/YES] pour rappeler ou sur [-1/NO] pour annuler l'opération de rappel.

"Completed" est brièvement affiché lorsque l'opération de rappel est terminée.

Détails: Même si vous avez mis le mode MULTI EDIT en service et appelé un réglage multi-timbre différent, cette fonction va rappeler le dernier réglage multi-timbre édité avec tous les paramètres tels qu'ils étaient au moment où le mode MULTI EDIT a été mis en service.

Veillez noter cependant qu'à ce moment une opération de comparaison écrase le tampon de rappel avec le contenu du tampon d'édition. Une opération de rappel suivant une opération de comparaison peut alors rappeler le contenu du tampon d'édition au moment de l'opération de comparaison.

Voir: Apprentissage, page 25.

MULTI Initialize

Sommaire: Initialise tous les paramètres de la configuration multi-timbre actuellement sélectionnée.

Réglages: Aucun

Procédure: Après avoir sélectionné l'écran "MULTI Initialize", appuyez sur [ENTER]. Le message "Sure?" apparaît sur la ligne supérieure de l'écran. Appuyez sur [+1/YES] pour initialiser ou sur [-1/NO] pour annuler l'opération d'initialisation.

"Completed" est brièvement affiché lorsque l'opération de rappel est terminée.

Détails: Lorsque l'opération MULTI Initialize est exécutée, les paramètres de multi sont initialisés aux valeurs suivantes:

La fonction d'initialisation de multi est utile si vous voulez commencer à programmer une nouvelle configuration multi-timbre en partant des réglages les plus élémentaires possible.

Fonctions	Valeurs initialisées		
Voice selection	P01		
Volume	127		
Note shift	+0		
Tune	+0		
Reserved note	0		
Panning	+0		
Effect: level	0		
Effect: source	multi		
Effect: type/output level	Type 1	Output level 100%	
Effect: effect parameters	Time 2.6 sec	LPF 8.0 KHz	Delay 29 ms
Multi name	INIT MULTI		

MODE SEQUENCEUR

Table des matières

OPERATIONS DE BASE	117
Sélectionner les opérations des modes Sequencer Play, Record & Edit	117
OPERATIONS ET PARAMETRES	118
MODES SEQUENCER PLAY & RECORD	
MESURE, TEMPO & FRACTION DE MESURE	118
SELECTION DU CLICK	118
SELECTION DU MODE DE SYNCHRONISATION	119
CANAL DE TRANSMISSION DE PISTE	119
CANAL D'ENREGISTREMENT	120
FILTRE D'ENREGISTREMENT	120
CONTROLE MIDI	121
MODE SEQUENCER EDIT	
MIXAGE	122
QUANTIFICATION	122
SUPPRESSION	123
INSERTION	124
COPIE	124
EFFACEMENT	125
RETRAIT D'EVENEMENT	126
NOM DE MORCEAU	127
PROGRAMME DE MORCEAU	127
EFFACEMENT DE MORCEAU	128

OPERATIONS DE BASE

Sélectionner les opérations des modes Sequencer Play, Record & Edit

Toutes les opérations fondamentales se rapportant à la reproduction et l'enregistrement au moyen du séquenceur ont été décrites en détails sous "ENREGISTREMENT ET REPRODUCTION AVEC LE SEQUENCEUR" dans la section Apprentissage de ce manuel.

Les opérations des modes Play et Record énumérées dans les pages suivantes peuvent être sélectionnées à partir du mode attente reproduction ou enregistrement du

séquenceur en utilisant les méthodes de sélection de page ou de numéro d'opération habituelles (voir page 52).

On accède au mode Sequencer Edit en appuyant sur la touche [EDIT/COMPARE] à partir du mode Sequencer Play et aux opérations d'édition en utilisant les méthodes de sélection de page ou de numéro d'opération habituelles. Pour quitter le mode Sequencer Edit, appuyez sur la touche [EXIT].

OPERATIONS & PARAMETRES

MODES SEQUENCER PLAY & RECORD

MESURE, TEMPO & TYPE DE MESURE

JOB 1

● Affichage du mode PLAY

```
SONG 1:NewSong  
M001 T120 4/4
```

● Affichage du mode RECORD

```
over TR1  
M001 T120 4/4
```

Sommaire: Permet de sélectionner la mesure à partir de laquelle la reproduction ou l'enregistrement doit commencer, le tempo de la reproduction ou l'enregistrement et la fraction de mesure d'une nouvelle piste à enregistrer.

Réglages:

Mesures: M001 — M999 (max. = dernière mesure de la séquence).

Tempo: T30 — T240 (temps par minute).

Fraction de mesure: 1/4...4/4, 1/8...8/8, 1/16...16/16.

Procédure: Utilisez les touches [◀] et [▶] pour déplacer le trait du curseur sur le paramètre souhaité, puis utilisez la commande [DATA ENTRY], les touches [-1/NO] et [+1/YES] ou les touches numériques et la touche [ENTER] pour effectuer les réglages souhaités.

Le paramètre de la fraction de mesure ne peut être sélectionné qu'en mode enregistrement et uniquement lorsque rien n'a encore été enregistré dans le morceau actuellement sélectionné.

De plus, le numérateur et le dénominateur de la fraction peuvent être sélectionnés séparément au moyen des touches [◀] et [▶].

Détails: Bien que la ligne supérieure de cet affichage soit différente dans les modes Play et Record (numéro de morceau en mode Play, mode Record et piste enregistrée en mode Record — voyez "ENREGISTREMENT ET REPRODUCTION AVEC LE SEQUENCEUR", dans la section Apprentissage), les paramètres de la ligne inférieure sont les mêmes dans les deux modes.

Voir: Section Apprentissage, page 28.

SELECTION DU CLICK

JOB 2

```
SONG 1:NewSong  
Click= rec
```

Sommaire: Détermine les conditions dans lesquelles les impulsions du métronome doivent être entendues.

Réglages: off, rec, play/rec, always

Procédure: Utilisez la commande [DATA ENTRY] ou les touches [-1/NO] et [+1/YES] pour sélectionner le mode voulu.

Détails: Lorsque "off" est sélectionné, le métronome ne fonctionne pas. Ce réglage est utile pour enregistrer des passages à tempo libre. Lorsque "rec" est sélectionné, le métronome n'est entendu que pendant l'enregistrement.

Lorsque rec/play est sélectionné, le métronome est entendu pendant l'enregistrement et la reproduction. La dernière option, "always" permet d'utiliser le métronome pour s'exercer sur le clavier.

Le volume du métronome peut être réglé via la commande [CLOCK VOLUME] du panneau arrière.

Voir: Section Apprentissage, page 29, "PANNEAU ARRIERE", page 7.

SELECTION DE MODE DE SYNCHRONISATION

JOB 3

```
SONG 1:NewSong
Sync=internal
```

Sommaire: Détermine si le séquenceur du SY55 doit être synchronisé par sa propre horloge interne ou par des signaux de synchronisation transmis via MIDI.

Réglages: internal, MIDI

Procédure: Utilisez la commande [DATA ENTRY] ou les touches [-1/NO] et [+1/YES] pour sélectionner le mode de synchronisation souhaité.

Détails: "internal" est le mode de synchronisation normal lorsque le SY55 est utilisé seul. Si vous utilisez le SY55 avec un séquenceur externe, un ordinateur MIDI

ou un autre instrument MIDI et voulez que le SY55 soit synchronisé sur l'appareil externe, réglez cette fonction sur MIDI. Dans ce cas, l'appareil interne doit être branché à la borne MIDI IN du SY55 et doit transmettre un signal de synchronisation approprié.

Voir: "FORMAT DES DONNEES MIDI", page 27.

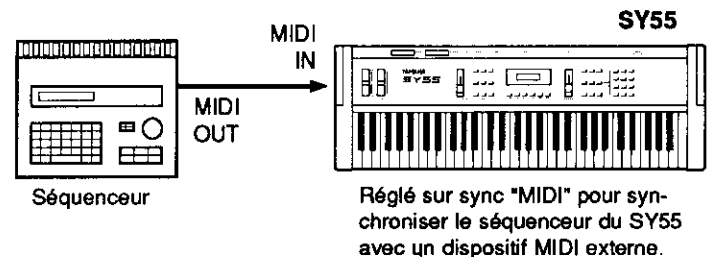

CANAL DE TRANSMISSION DE PISTE

JOB 4

```
SONG 1:NewSong
Tch:TR1= 1
```

Sommaire: Détermine le canal MIDI sur lequel les données des différentes pistes du séquenceur seront transmises.

Réglages:

Track: 1 ... 8.

Channel: 1 ... 16

Procédure: Utilisez les touches [◀] et [▶] pour sélectionner le paramètre de la piste (TR1.. TR8) ou le paramètre du canal MIDI (1...16 à droite du signe "="). Utilisez la commande [DATA ENTRY], les touches [-1/NO] et [+1/YES] ou les touches numériques et la touche [ENTER] pour sélectionner la piste ou le canal souhaité.

Détails: Les assignations de canal de transmission des différentes pistes peuvent être laissées normalement à leurs valeurs par défaut — piste 1 = canal 1, piste 2 = canal 2, etc. Les numéros des canaux de réception de vos configurations Multi Play correspondent donc, dans ce cas, aux numéros de piste du séquenceur.

Cette fonction devient très utile lorsque les données du séquenceur du SY55 sont utilisées pour faire jouer des générateurs de son ou claviers externes, en plus du générateur de son du SY55. La fonction de canal de transmission de piste vous permet de faire correspondre les canaux de transmission du SY55 aux canaux de réception de votre clavier/générateur de son externe.

Voir: Section Apprentissage, page 27.

CANAL D'ENREGISTREMENT

JOB 5

```
SONG 1:NewSong  
fr= 99% Rch= kbd
```

Sommaire: Sélectionne l'entrée à partir du clavier du SY55 ou fixe le canal de réception des données MIDI lorsque des données sont enregistrées à partir d'un appareil MIDI externe.

Réglages: kbd, 1 ... 16, omni

Procédure: Utilisez la commande [DATA ENTRY], les touches [-1/NO] et [+1/YES] ou les touches numériques et la touche [ENTER] pour sélectionner "kbd" ou un canal MIDI. Lorsque les touches numériques sont utilisées, "00" = "kbd" et tous les nombres au-dessus de 16 sélectionnent "omni".

Détails: Cette fonction doit être réglée sur "kbd" si vous allez enregistrer à partir du clavier du SY55. Si vous allez enregistrer à partir d'un contrôleur MIDI ex-

terne, tel qu'un clavier maître ou un contrôleur à vent, sélectionnez le canal MIDI approprié ou le mode "omni" pour pouvoir recevoir sur tous les canaux MIDI.

La mention "Fr=***%" ("***" est un nombre entre 0 et 100), l'affichage à gauche de la ligne du bas indique l'espace restant dans la mémoire du séquenceur en pour cent.

FILTRE D'ENREGISTREMENT

JOB 6

```
SONG 1:NewSong  
A.T=off Vel= on
```

Sommaire: Sert à valider ou à invalider l'enregistrement des données d'aftertouch et de vélocité.

Réglages:

A.T. (Aftertouch): on, off
Vel (Vélocité): on, off

Procédure: Utilisez les touches du curseur [◀] et [▶] pour sélectionner le paramètre A.T. ou Vel. et utilisez la commande [DATA ENTRY] ou les touches [-1/NO] et [+1/YES] pour valider ou invalider le paramètre.

Détails: Les données d'aftertouch ont tendance à prendre beaucoup de place dans la mémoire du séquenceur. Pour cette raison, le réglage par défaut pour l'enregistrement des données d'aftertouch est "off". Placez ce paramètre sur "off" si vous voulez utiliser les données d'aftertouch.

Le réglage par défaut pour les données de vélocité (toucher initial) est "on" étant donné que les données de vélocité produites n'occupent pas trop de place et sont essentielles pour la reproduction de la dynamique d'exécution.

L'enregistrement des données de vélocité peut être désactivé pour aplanir la dynamique d'une exécution.

CONTROLE MIDI

JOB 7

```
SONG 1:NewSong  
MIDI Control= on
```

Sommaire: Permet de valider ou invalider le contrôle du séquenceur via MIDI.

Réglages: on, off

Procédure: Utilisez la commande [DATA ENTRY] ou les touches [-1/NO] et [+1/YES] pour valider ou invalider le contrôle via MIDI.

Détails: Lorsque ce paramètre est réglé sur "off", les fonctions MIDI suivantes sont désactivées:

1. Transmission et réception via MIDI de messages de départ, de reprise et d'interruption.
2. Transmission des messages de synchronisation MIDI.
3. Réception de données de pointeur de position dans un morceau (le SY55 ne transmet pas ce type de message.)

Le contrôle via MIDI peut être invalidé pour éviter les interférences indésirables d'appareils MIDI externes connectés et/ou pour éviter que le SY55 n'affecte le fonctionnement d'appareils externes.

Voir: "MIDI DATA FORMAT", page 24.

MODE SEQUENCER EDIT

MIXAGE

JOB 1

```
Mixdown  
TR1 + TR1 → TR1
```

Sommaire: Combine les données de deux pistes séparées et copie le résultat sur une troisième piste.

Réglages:

Piste source 1: 1..8

Piste source 2: 1..8

Piste de destination: 1..8

Procédure: Utilisez les touches du curseur [◀] et [▶] pour sélectionner la première piste source (le paramètre à l'extrême gauche, avant le signe "+"), la seconde piste source (après le signe "+") ou la piste de destination (le paramètre à l'extrême droite, après le signe "→"). Utilisez la commande [DATA ENTRY], les touches [-1/NO] et [+1/YES] ou les touches numériques et la touche [ENTER] pour sélectionner les numéros de piste.

Après avoir sélectionné les pistes sources et destination, appuyez sur la touche [ENTER]. "Sure?" apparaît sur la ligne supérieure de l'écran. Appuyez sur la touche [+1/YES] pour réaliser le mixage ou [-1/NO] pour annuler l'opération.

"Executing!" apparaît sur l'affichage pendant le mixage et "Completed!" est affiché brièvement lorsque l'opération de mixage est terminée.

Détails: La fonction de mixage est très utile lorsque vous voulez enregistrer plus de 8 parties individuelles. Des parties correctement enregistrées peuvent être combinées au moyen de cette fonction afin de libérer des pistes pour de nouveaux enregistrements. Les données des pistes sources ne sont pas effacées par l'opération de mixage.

Veillez remarquer que si les deux pistes sources sont réglées sur le même numéro de piste, les données de la piste spécifiée seront simplement copiées sur la piste de destination.

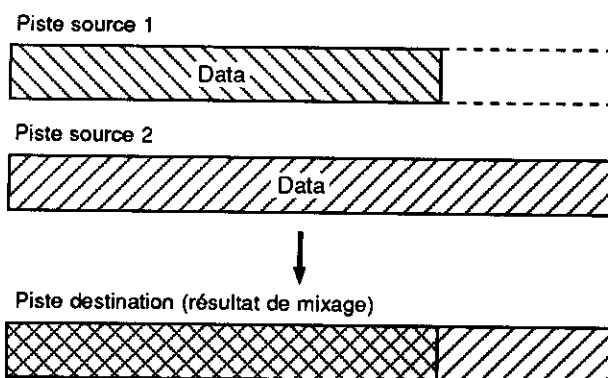

QUANTIFICATION

JOB 2

```
Quantize  
TR1 Size 1/48
```

Sommaire: Aligne les notes dans la piste spécifiée sur la fraction de mesure spécifiée la plus proche.

Réglages: 1/48, 1/32, 1/24, 1/16, 1/12, 1/8, 1/6, 1/4

Procédure: Utilisez les touches du curseur [◀] et [▶] pour sélectionner la piste (à gauche) ou la valeur de quantification (à droite). Utilisez la commande

[DATA ENTRY], les touches [-1/NO] et [+1/YES] ou les touches numériques et la touche [ENTER] pour sélectionner le numéro de piste ou la valeur de quantification.









Après avoir sélectionné la piste souhaitée et la valeur de quantification, appuyez sur la touche [ENTER]. "Sure?" Apparaît sur la ligne supérieure de l'écran. Appuyez sur la touche [+1/YES] pour quantifier ou sur [-1/NO] pour annuler l'opération.

"Executing!" est affiché pendant que les données sont quantifiées et "Completed!" apparaît brièvement lorsque l'opération est terminée.

Détails: La quantification est généralement utilisée pour resserrer un timing imprécis. Utilisez cette fonction de manière modérée, cependant, parce qu'un timing trop parfait paraît généralement froid et mécanique — à moins, bien sûr, que ce ne soit précisément l'impression que vous vouliez obtenir. Utilisez toujours une valeur de quantification au moins aussi "courte" que la valeur de notes la plus faible utilisée. Par exemple, si vous quantifiez une piste contenant des doubles croches en 1/8 (croche), par exemple, certaines des doubles croches seront réajustées sur la position de la croche la plus proche, ce qui anéantira votre piste.

Les différentes valeurs de quantification correspondent aux longueurs de note standard suivantes:

● Quantification/note

VALEUR DE QUANTIFICATION	FRACTION DE MESURE	VALEUR DE QUANTIFICATION	FRACTION DE MESURE
1/4		1/16	
1/6		1/24	
1/8		1/32	
1/12		1/48	

Une mesure constituée de croches avant la quantification



Après la quantification ↓



SUPPRESSION

JOB 3

Delete All Track
M001 ~ 001

Sommaire: Supprime la mesure ou plage de mesure spécifiée de toutes les pistes.

Réglages: Numéros de mesure de début et de fin.

Procédure: Utilisez les touches du curseur [◀] et [▶] pour sélectionner la mesure de début (gauche) ou de fin (droite). Utilisez la commande [DATA ENTRY], les touches [-1/NO] et [+1/YES] ou les touches numériques et [ENTER] pour sélectionner les numéros de mesure.

Après avoir sélectionné les numéros de mesure souhaités, appuyez sur la touche [ENTER]. "Sure?" apparaît sur la ligne supérieure de l'affichage. Appuyez sur la touche [+1/YES] pour supprimer les mesures sélectionnées ou [-1/NO] pour annuler l'opération.

"Executing!" apparaît sur l'affichage pendant que les mesures sont supprimées et "Completed!" est brièvement affiché lorsque l'opération de suppression est terminée.

Détails: Il est important de se souvenir qu'une opération de suppression affecte toutes les pistes simultanément et que les mesures suivant la portion supprimée sont décalées pour combler le vide laissé par les données supprimées.

Supprimez M004-006



Les mesures 4-6 sont supprimées.

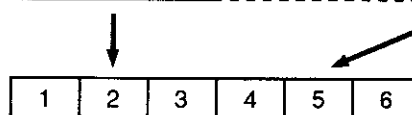
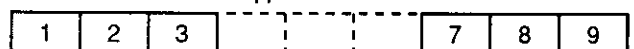

Les mesures suivantes reculent.

INSERTION

JOB 4

Insert All Track
M001~001 → M001

Sommaire: Insère une mesure ou une plage de mesures de toutes les pistes devant une autre mesure spécifiée.

Réglages:

Numéros de mesures sources de début et de fin.
Numéro de mesure de destination.

Procédure: Utilisez les touches du curseur [◀] et [▶] pour sélectionner la mesure source de début (paramètre de gauche) et la mesure source de fin (paramètre au centre) ou la mesure de destination (paramètre de droite). Utilisez la commande [DATA ENTRY], les touches [-1/NO] et [+1/YES] ou les touches numériques et [ENTER] pour sélectionner les numéros de mesure.

Après avoir spécifié les mesures sources et de destination souhaitées, appuyez sur [ENTER]. "Sure?" est affiché sur la ligne supérieure de l'écran. Appuyez sur [+1/YES] pour insérer ou [-1/NO] pour annuler l'opération.

"Executing!" est affiché pendant l'insertion et "Completed!" apparaît brièvement lorsque l'opération d'insertion est terminée.

Détails: Insert affecte toutes les pistes simultanément. La mesure ou la plage de mesures source est insérée avant la mesure de destination spécifiée.

Insérer M002 — 004 → 006

1	2	3	4	5	6
---	---	---	---	---	---

La mesure 6 avance; les mesures 2, 3 et 4 sont insérées.

1	2	3	4	5	2	3	4	6
---	---	---	---	---	---	---	---	---



Le résultat avec les nouveaux numéros de mesure

1	2	3	4	5	6	7	8	9
---	---	---	---	---	---	---	---	---

COPIE

JOB 5

COPY TR1 → TR1
M001~001 → M001

Sommaire: Copie une mesure ou une plage de mesures d'une piste à la mesure spécifiée d'une autre piste.

Réglages:

Numéros des pistes sources et de destination: 1...8
Numéros de mesures de début et de fin.
Numéro de mesure de destination.

Procédure: Utilisez les touches du curseur [◀] et [▶] pour sélectionner la piste source (paramètre de gauche, ligne du haut), la piste de destination (paramètre de droite, ligne du haut), la mesure source de début (paramètre de gauche, ligne du bas), la mesure source de fin (paramètre au centre, ligne du bas) ou la mesure de destination (paramètre de droite, ligne du bas). Utilisez la commande [DATA ENTRY], les touches [-1/NO] et [+1/YES] ou les touches numériques et [ENTER] pour sélectionner les numéros de piste et de mesure.

Après avoir spécifié les pistes/mesures sources et de destination souhaitées, appuyez sur [ENTER]. "Sure?" est affiché sur la ligne supérieure de l'écran. Appuyez sur [+1/YES] pour copier ou [-1/NO] pour annuler l'opération.

"Executing!" est affiché pendant la copie et "Completed!" apparaît brièvement lorsque l'opération de copie est terminée.

Détails: Une opération de copie remplace toutes les données se trouvant entre les mesures de destination de début et de fin par les données des mesures sources. Les données qui se trouvaient précédemment dans les mesures de destination sont donc perdues.

COPY TR1 → TR2
M003~005 → M006

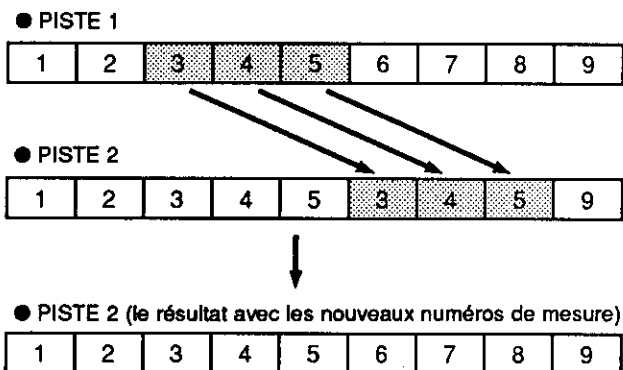

EFFACEMENT **JOB 6**

Erase
TR1 M001 ~ 001

Détails: Une opération d'effacement efface le contenu des mesures et laisse des mesures vides dans la piste.

Sommaire: Efface la mesure ou plage de mesures spécifiée dans la piste spécifiée.

Réglages:

- Numéro de piste: 1..8.
- Numéros de mesure de début et de fin.

Procédure: Utilisez les touches du curseur [◀] et [▶] pour sélectionner la piste (paramètre de gauche), la mesure de début (paramètre au centre) ou de fin (paramètre de droite). Utilisez la commande [DATA ENTRY], les touches [-1/NO] et [+1/YES] ou les touches numériques et [ENTER] pour sélectionner la piste et les numéros de mesure.

Après avoir sélectionné la piste et les numéros de mesure souhaités, appuyez sur la touche [ENTER]. "Sure?" apparaît sur la ligne supérieure de l'affichage. Appuyez sur la touche [+1/YES] pour effacer les mesures sélectionnées ou [-1/NO] pour annuler l'opération.

"Executing!" apparaît sur l'affichage pendant que les mesures sont effacées et "Completed!" est brièvement affiché lorsque l'opération d'effacement est terminée.

Erase
TR1 M004 ~ 006

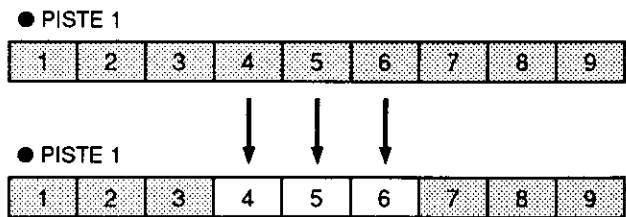

Les mesures 4 — 6 sont vides et ne contiennent que des pauses.

```
Remove PB
TR1 M001 ~ 001
```

Sommaire: Permet de retirer les événements de pitch bend, d'aftertouch ou de changement de commande (données) d'une mesure ou plage de mesures spécifiée dans une piste spécifiée.

Réglages:

Paramètre d'événement: PB, AT, CT (numéro de changement de commande: 0...120).

Numéro de piste: 1..8

Numéros de mesures de début et de fin.

Procédure: Utilisez les touches [◀] et [▶] pour sélectionner le paramètre d'événement (ligne du haut), la piste (paramètre de gauche, ligne inférieure), mesure de début (paramètre au centre, ligne inférieure) ou mesure de fin (paramètre de droite, ligne inférieure). Utilisez la commande [DATA ENTRY] ou les touches [-1/NO] et [+1/YES] pour sélectionner le type d'événement. Les touches numériques et la touche [ENTER] servent à sélectionner la piste et les numéros de mesure.

Si "CT" (changement de commande) est sélectionné, un paramètre de numéro de commande apparaît également sur la ligne supérieure de l'écran: utilisez les touches du curseur pour le sélectionner et la commande [DATA ENTRY], les touches [-1/NO] et [+1/YES] ou les touches numériques et la touche [ENTER] pour sélectionner le numéro de changement de commande à retirer.

Après avoir sélectionné l'événement à retirer, la piste et les mesures, appuyez sur [ENTER]. "Sure?" apparaît sur la ligne supérieure de l'écran. Appuyez sur [+1/YES] pour retirer l'événement ou sur [-1/NO] pour annuler l'opération.

"Executing!" apparaît sur l'écran pendant que l'événement est retiré et "Completed!" est brièvement affiché lorsque l'opération est terminée.

Détails: "PB" signifie "Pitch Bend", "AT" signifie "After Touch" et "CT" signifie changement de commande. Si vous choisissez de retirer des événements de changement de commande — molette de modulation, contrôleur par le souffle, volume, etc. — vous devez également spécifier le numéro de changement de commande correspondant à l'événement spécifique que vous voulez retirer. Les abréviations des changements de commande communs sont affichés à droite des numéros de changement de commande auxquels

ces événements sont assignés. Les numéros de changement de commande non assignés sont suivis par "—".

Voici la liste des principaux contrôleurs assignés:

Numéro	Contrôleur
1	MOD (molette de modulation)
2	BC (contrôleur par le souffle)
4	FC (contrôleur au pied)
5	POT (Portamento time)
6	DE (commande DATA ENTRY)
7	VOL (volume)
8	BAL (Balance)
10	PAN (Pan)
11	EXP (Expression)
64	HD1 (Hold 1)
65	PSD (Portamento switch)
66	SST (Sostenuto)
67	SFT (pédale SOFT)
69	HD2 (Hold 2)
91	EFF (Effect switch)
92	TRE (Tremolo)
94	CXEL (Celeste)
95	PHA (Phaser)
96	INC (Incrément)
97	DEC (Décrément)
98	NRP (Octet de poids faible, paramètre non enregistré)
99	NRP (Octet de poids fort, paramètre non enregistré)
100	RPN (Octet de poids faible, paramètre enregistré)
101	RPN (Octet de poids fort, paramètre enregistré)

Voir: "FORMAT DES DONNEES MIDI", page 26.

NOM DE MORCEAU

JOB 8

SONG Name
"NewSong "

Sommaire: Assigne un nom de 10 caractères max. à la voix actuellement sélectionnée.

Réglages: Les caractères suivants peuvent être utilisés pour composer les noms de voix:

[Space] ! " # \$ % & ' () * + , - . / 0 1 2 3 4 5 6 7 8 9 : ; < = > ? @
A B C D E F G H I J K L M N O P Q R S T U V W X Y Z [\] ^ _ `
a b c d e f g h i j k l m n o p q r s t u v w x y z () * +

Procédure: Utilisez les touches du curseur [◀] et [▶] pour placer le trait sous le caractère à modifier. Utilisez la commande [DATA ENTRY] ou les touches [-1/NO] et [+1/YES] pour sélectionner le caractère souhaité. Continuez jusqu'à ce que le nom de voix entier ait été programmé.

Détails:

Voir: Section Apprentissage, page 27.

PROGRAMME DE MORCEAU

JOB 9

SONG Program off
M P01:POP

Sommaire: Crée un programme pour le numéro de morceau actuellement sélectionné qui charge une configuration Multi Play complète ou une voix de la banque interne, pré-sélectionnée ou sur carte lorsque le même morceau est par la suite sélectionné en mode Sequencer Play.

Réglages:

Mode: on/off.

Multi (M): I1..I16, P1...P16, ou C1... C16.

Voix (V): I1...I64, P1...P64 ou C1...C64.

Procédure: Utilisez les touches du curseur [◀] et [▶] pour sélectionner le paramètre souhaité. Le paramètre de mode ("on" ou "off") dans le coin supérieur droit et le paramètre M/V (multi ou voix) dans le coin supérieur gauche de l'affichage peuvent être commutés au moyen de la commande [DATA ENTRY] ou des touches [-1/NO] et [+1/YES].

La banque de voix ou de multi peut être sélectionnée au moyen des touches [INTERNAL], [PRESET] et [CARD] et le numéro de voix ou de multi est sélectionné au moyen de la commande [DATA ENTRY], des touches [-1/NO] et [+1/YES] ou des touches numériques et de la touche [ENTER].

Détails: Si SONG Program est réglé sur "on" et qu'une voix ou configuration Multi Play appropriée est sélectionnée, un affichage similaire à celui reproduit ci-dessous apparaît lorsque le numéro de morceau correspondant est sélectionné (ou que le mode séquenceur est sélectionné et le numéro de morceau correspondant est le premier à apparaître)

Voir:

SONG 1:SongName
Load Song Data ?

Si, cependant, la configuration Multi Play ou la voix spécifiée dans le programme du morceau est déjà sélectionnée, il n'est pas nécessaire de charger les données de telle sorte que l'affichage ci-dessus n'apparaîtra pas. Appuyez sur la touche [+1/YES] pour charger les données de programme et continuer ou sur la touche [-1/NO] pour continuer sans charger les données.

SONG Clear

Détails: En plus d'effacer toutes les données du séquenceur pour le morceau sélectionné, la fonction SONG Clear initialise les paramètres suivants:

Sommaire: Efface le morceau actuellement sélectionné de la mémoire.

Réglages: Aucun

Procédure: Après avoir sélectionné l'affichage SONG Clear, appuyez sur [ENTER].

"Sure?" est affiché sur la ligne supérieure. Appuyez sur [+1/YES] pour effacer ou [-1/NO] pour annuler l'opération d'effacement.

"Executing!" apparaît sur l'affichage pendant que l'opération d'effacement est en cours et "Completed!" apparaît brièvement lorsque l'opération d'effacement est terminée.

Fonctions	Valeurs initialisées
Nom de morceau	New Song
Tempo	120
Type de mesure	4/4

MODE UTILITY

Table des matières

OPERATIONS DE BASE	131
Sélection du mode Utility et de ses fonctions	131
FONCTIONS & PARAMETRES	132
ACCORDAGE MAITRE	132
TRANSPOSITION	132
COURBE DE VELOCITE	133
EFFET	133
CANAL DE RECEPTION MIDI	134
CANAL DE TRANSMISSION DE CLAVIER	134
COMMANDE LOCALE ON/OFF	135
CHANGEMENT DE PROGRAMME MIDI	135
NUMERO DE DEVICE MIDI	136
PROTECTION CONTRE L'IMPORTATION DE BLOCS DE DONNEES	136
EXPORTATION DE BLOCS DE DONNEES MIDI	137
SELECTION DE BANQUE SUR UNE CARTE DE MEMOIRE	138
FORMATAGE DE CARTE DE MEMOIRE	138
SAUVEGARDE DES DONNEES DE SYNTHETISEUR	139
CHARGEMENT DES DONNEES DE SYNTHETISEUR	139
SAUVEGARDE DE TOUTES LES DONNEES DE SEQUENCEUR	140
CHARGEMENT DE TOUTES LES DONNEES DE SEQUENCEUR	140
REPERTOIRE DE MORCEAU DE CARTE	141
SAUVEGARDE D'UN MORCEAU	141
CHARGEMENT D'UN MORCEAU	142
EFFACEMENT D'UN MORCEAU DE CARTE	142

OPERATIONS DE BASE

Sélection du mode Utility et de ses fonctions

Le mode Utility et ses nombreuses fonctions sont sélectionnés exactement de la même manière que pour les modes Voice, Drum, Multi Play et Sequencer Edit. Appuyez sur la touche [UTILITY] pour entrer en mode Utility, utilisez la méthode d'accès à la page ou la méthode d'entrée directe du numéro de fonction pour sélectionner les fonctions; utilisez les touches du curseur [◀] et [▶] pour sélectionner les différents paramètres à l'intérieur

d'un affichage de fonction; utilisez la commande [DATA ENTRY], les touches [-1/NO] et [+1/YES] ou les touches numériques et [ENTER] pour changer les valeurs ou réglages. Lorsque vous utilisez la méthode d'accès à la page, les fonctions MIDI et CARD sont regroupées dans des sous-répertoires de fonctions auxquels on accède en appuyant sur la touche [ENTER] à partir de l'écran approprié et que l'on quitte en appuyant sur [EXIT].

FONCTIONS & PARAMETRES

ACCORDAGE MAITRE

JOB 1

```
UT Master Tune
      = +0
```

Sommaire: Accorde la hauteur globale du SY55 dans une plage d'approximativement 150 centièmes de demi-ton.

Réglages: -64 ... +63

Procédure: La commande [DATA ENTRY] ou les touches [-1/NO] et [+1/YES] ou touches numériques, puis [ENTER] sont utilisées pour fixer le degré d'accordage souhaité.

Détails: Chaque incrément d'accordage correspond à un changement de hauteur de 75/64 centième de demi-ton. La plage d'accordage globale correspond donc à $75/64 \times 127$ (c'est-à-dire 64 + 63 incréments) = environ 150 centièmes de demi-ton, donc à peu près un demi-ton et demi. Le réglage "+0" produit la hauteur normale.

Voir: "ACCORDAGE", page 97 et 109.

TRANSPOSITION

JOB 2

```
UT Transpose
      = +0
```

Sommaire: Transpose la hauteur globale du SY55 par incréments d'un demi-ton.

Réglages: -64 ... +63

Procédure: La commande [DATA ENTRY] et les touches [-1/NO] et [+1/YES] ou touches numériques, puis [ENTER] sont utilisées pour fixer le degré de transposition souhaité.

Détails: Le réglage "-12", par exemple, transpose d'une octave vers le bas et le réglage "+4" transpose d'une tierce majeure vers le haut.

Voir: "DECALAGE DE NOTE", page 59, 97 et 109.

COURBE DE VELOCITE

JOB 3

```

UT Vel. Curve
= 1 (normal )

```

Sommaire: Sélectionne une parmi huit courbes de vélocité différentes.

Réglages: 1 (normal), 2 (soft-1), 3 (soft-2), 4 (easy), 5 (wide), 6 (hard), 7 (cross-1), 8 (cross-2)

Procédure: La commande [DATA ENTRY] et les touches [-1/NO] et [+1/YES] ou touches numériques, puis [ENTER] sont utilisées pour sélectionner la courbe de vélocité souhaitée.

Détails: Les courbes de vélocité déterminent la manière dont le SY55 répond aux différentes valeurs de vélocité (c'est-à-dire la dynamique du clavier). Différents claviers et contrôleurs ont une sensibilité différente à la vélocité et chaque exécutant a ses préférences. Cette fonction vous permet de sélectionner la courbe de vélocité qui vous convient le mieux. Essayez-les toutes pour découvrir celle que vous préférez.

EFFET

JOB 4

```

UT Effect
= off

```

Sommaire: Active et désactive le processeur d'effet du SY55.

Réglages: off, on

Procédure: Utilisez la commande [DATA ENTRY] ou les touches [-1/NO] et [+1/YES] pour activer ou désactiver l'effet.

Détails: Cette fonction active et désactive complètement le processeur d'effet du système. Lorsqu'elle est réglée sur "on", aucun effet n'est appliqué à aucune des voix ou configurations MULTI PLAY.

Voir: "EFFET: TYPE/NIVEAU DE SORTIE", page 85.
"EFFET: PARAMETRES D'EFFET", page 86.

CANAL DE RECEPTION MIDI

JOB 5

```
UT MIDI\Receive
Ch=omni Note=all
```

Sommaire: Règle le canal de réception MIDI du SY55 sur un canal entre 1 et 16 ou sur "omni", auquel cas la réception est possible sur tous les canaux.

Réglages:

0 ... 16, omni

Note: all, odd, even

Procédure: Utilisez les touches [◁] et [▷] pour sélectionner les paramètres "Ch" ou "Note", puis appuyez sur le réglage [DATA ENTRY] ou les touches [-1/NO] et [+1/YES] pour régler comme requis. Les touches numériques et [ENTER] peuvent être également utilisées pour sélectionner le numéro de canal.

Détails: Assurez-vous que le canal de réception MIDI du SY55 soit réglé sur le canal de transmission du clavier/contrôleur ou sur "omni".

Le réglage "Note = all" signifie que le SY55 reproduit toutes les notes reçues. Si le réglage "odd" ou "even" est choisi, le SY55 ne reproduit que les notes impaires ou paires (basées sur leur numéro de note MIDI) reçues d'un contrôleur ou d'un séquenceur MIDI externe. Ceci permet d'utiliser deux SY55, l'un réglé sur "odd" (impair) et l'autre sur "even" (pair) pour obtenir la polyphonie de 32 notes.

Voir: "MESSAGES D'ERREUR", page 144.

CANAL DE TRANSMISSION DE CLAVIER

JOB 6

```
UT MIDI\KbdTch
= 1
```

Sommaire : Règle le canal de transmission MIDI pour le SY55.

Réglages : 1 ... 16

Procédure : Utilisez la commande [DATA ENTRY], les touches [-1/NO] et [+1/YES] ou les touches numériques et [ENTER] pour sélectionner le numéro de canal de transmission MIDI souhaité.

Détails : La fonction de transmission de canal MIDI est utilisée avant tout pour faire correspondre le canal de transmission du SY55 avec le canal de réception d'un device MIDI externe commandé par le SY55. Cependant, lorsqu'une configuration multi-play est sélectionnée, le réglage du canal de transmission MIDI détermine également laquelle des voix de configuration est jouée via le clavier du SY55.

Voir: Apprentissage, page 20.

COMMANDE LOCALE ON/OFF

JOB 7

```
UT MIDI\Local
      = on
```

Sommaire : Détermine si le clavier du SY55 commande ou non le système de génération interne de sons.

Réglages : on, off

Procédure : Utilisez la commande [DATA ENTRY] ou les touches [-1/NO] et [+1/YES] pour activer ou désactiver la commande locale.

Détails : Normalement, la commande locale sera activée de telle sorte que le clavier du SY55 joue son propre système de génération interne. Si vous souhaitez commander un générateur de sons MIDI externe ou un autre équipement à partir du SY55 sans faire jouer le générateur de sons interne, désactivez la commande locale ("off"). Une possibilité est de commander le système de génération de sons du SY55 à partir du séquenceur interne tout en faisant jouer de façon indépendante un générateur de sons externe à partir du clavier du SY55.

La commande locale est automatiquement réglée sur ON lorsque l'interrupteur d'alimentation est mis sur ON.

CHANGEMENT DE PROGRAMME MIDI

JOB 8

```
UT MIDI\Program
      =direct
```

Sommaire: Détermine si le SY55 répondra aux messages de changement de programme MIDI pour la sélection à distance des voix et multis.

Réglages: off, normal, direct

Procédure: La commande [DATA ENTRY] ou les touches [-1/NO] et [+1/YES] sont utilisées pour sélectionner le mode de réception des messages de changement de programme MIDI.

Détails: Le réglage "off" désactive la réception des messages de changement de programme MIDI et le fait d'actionner les sélecteurs de voix sur votre clavier/contrôleur ne sélectionnera pas la voix ou configuration MULTI PLAY correspondante sur le SY55.

En mode "normal", les numéros de changement de programme 0 à 63 sélectionnent les voix du SY55 1 à 64 et les numéros de changement de programme 64 à 79 sélectionnent les configurations MULTI PLAY 1 à 16.

Le mode "direct" permet, en plus de sélectionner les voix et configurations MULTI PLAY en mode "normal", de sélectionner également les différents modes du SY55 par la réception des numéros de changement de programme 119 à 127.

Voir: "MESSAGES D'ERREUR", page 144. "MIDI DATA FORMAT", page 3.

```
UT MIDI\Device#
                =all
```

Sommaire: Fixe le numéro de DEVICE MIDI du SY55 — c'est-à-dire le canal MIDI sur lequel toutes les données exclusives du système seront reçues et transmises.

Réglages: off, 1 ... 16, all

Procédure: La commande [DATA ENTRY] ou les touches [-1/NO] et [+1/YES] ou touches numériques, puis [ENTER] sont utilisées pour sélectionner le numéro de "device" souhaité ou désactiver la réception/transmission des données exclusives du système.

Détails: Le numéro de "device" est important pour le transfert des données de voix et autres données exclusives du système entre le SY55 et d'autres instruments YAMAHA — par exemple, un autre SY55, le synthétiseur numérique SY55, un enregistreur de séquence MIDI YAMAHA tel que le QX3, etc. Les blocs de données de voix, par exemple, sont transmis et reçus sur le canal spécifié par le numéro de "device" (voyez les fonctions Protection contre l'importation de blocs de données et Exportation de blocs de données, décrites ci-dessous). Assurez-vous que le numéro de "device" du SY55 corresponde bien à celui des autres appareils utilisés dans votre système, pour que le transfert des données ait bien lieu.

Voir: "MESSAGES D'ERREUR", page 144. "EXPORTATION DE BLOCS DE DONNEES MIDI", page 137.

PROTECTION CONTRE L'IMPORTATION DE BLOCS DE DONNEES

```
UT MIDI\Bulk In
Protect= on
```

Sommaire: Autorise ou interdit la réception de données en blocs.

Réglages: off, on

Procédure: La commande [DATA ENTRY] ou les touches [-1/NO] et [+1/YES] sont utilisées pour sélectionner "off" ou "on".

Détails: Lorsque cette fonction est réglée sur "off", le SY55 reçoit automatiquement un transfert de blocs de données de voix, de configuration MULTI PLAY ou

de commande pour le système à partir d'un appareil externe connecté à sa borne MIDI IN, lorsque les données de transfert de bloc appropriées sont reçues (en supposant que le SY55 et l'appareil émetteur soient réglés sur le même numéro de "device").

Réglez cette fonction sur "on" pour interdire la réception de blocs de données (par exemple, pour éviter l'interruption accidentelle du SY55 en cours d'utilisation).

La protection contre l'importation de bloc de données est automatiquement activée lorsque l'interrupteur d'alimentation est mis sur ON.

Voir: "EXPORTATION DE BLOCS DE DONNEES MIDI", page 137. "MESSAGES D'ERREUR", page 144. "NUMERO DE DEVICE MIDI".

EXPORTATION DE BLOCS DE DONNEES MIDI

JOB 11

```

UT MIDI\Bulk Out
syn voice P01

```

Sommaire: Déclenche la transmission en blocs des données de configuration MULTI PLAY, des données de voix, des données de commande pour le système ou de toutes les données.

Réglages:

multi I01 ... I16, P01 ... P16, int, pre.
 voice I01 ... I16, P01 ... P16, int, pre.
 V & M int, pre.
 system
 all

Procédure : Utilisez les touches du curseur [◀] et [▶] pour sélectionner le paramètre situé le plus à gauche et utilisez la commande [DATA ENTRY] ou les touches [+1/YES] et [-1/NO] pour sélectionner les données de synthétiseur ("syn"), les données de séquenceur ("seq") ou toutes les données ("all"). Déplacez ensuite le curseur d'une position vers la droite et sélectionnez le type de données (Multi, Voice, V & M, System ou All lorsque "syn" est sélectionné; Song, Setup ou All lorsque "seq" est sélectionné). Déplacez le curseur d'une position supplémentaire vers la droite et sélectionnez le numéro de voix, de multi ou de song souhaité et l'emplacement de mémoire.

Lorsque les données souhaitées ont été sélectionnées, appuyez sur [ENTER]. "Sure?" apparaît au sommet de l'écran. Appuyez sur [+1/YES] pour commencer la transmission des données sélectionnées. "Now Transmitting" apparaît pendant la transmission et "Completed!" est affiché brièvement lorsque la transmission est terminée.

Détails :

- **syn:** Le réglage "Multi" permet la transmission de données de configuration MULTI PLAY individuelles ou par banques entières. Sélectionnez I01 à I16 pour la transmission individuelle de la configuration MULTI PLAY INTERNAL correspondante ou P01 à P16 pour la transmission individuelle de la configuration MULTI PLAY PRESET correspondante. Les banques "P" et "I" sont commutées en utilisant la touche [PRESET] ou [INTERNAL]. Le réglage "int" ou "pre" qui apparaît après le numéro de mémoire le plus élevé déclenche la transmission de l'ensemble de la banque de configurations MULTI PLAY INTERNAL (int) ou PRESET (pre).

Le réglage "Voice" permet la transmission de données de voix individuelles ou par banques entières. Sélectionnez I01 à I64 pour transmettre individuellement la voix INTERNAL correspondante ou P01 à P64 pour transmettre individuellement la voix PRESET correspondante. Les banques "P" et "I" sont commutées au moyen de la touche [PRESET] ou [INTERNAL]. Le réglage "int" ou "pre" qui apparaît après le numéro de mémoire le plus élevé déclenche la transmission de la banque de voix INTERNAL (int) ou PRESET (pre) entière.

Le réglage "V & M" permet la transmission de toutes les voix et configurations MULTI PLAY dans la banque INTERNAL ou PRESET. Sélectionnez "int" ou "pre" en utilisant les touches [-1/NO] et [+1/YES].

Le réglage "System" transmet toutes les données de configuration du système — c'est-à-dire le mode actuel, le réglage Accordage maître du mode Utility, le mode Transposition du mode Utility, le réglage Effet du mode Utility et autres réglages.

Le réglage "All" transmet toutes les données internes multi, voice et système.

- **seq:** Le réglage "Song" permet la transmission des Song de séquenceur 1 à 8. Le réglage "Setup" transmet toutes les données de configuration de séquenceur et le réglage "All" transmet toutes les données de song et configuration.
- **all:** Le réglage "All" transmet toutes les données ci-dessus.

La fonction Exportation de blocs de données ne fonctionne pas si le numéro de "device" MIDI du SY55 est réglé sur "off".

SELECTION DE BANQUE SUR UNE CARTE DE MEMOIRE

JOB 12

```
UT Card\Bank
=1(unfmt)
```

Sommaire: Sélectionne la banque 1 ou la banque 2 d'une carte de mémoire de type MCD64 YAMAHA avant le formatage, le chargement ou la sauvegarde.

Réglages: 1, 2

Procédure: Utilisez la commande [DATA ENTRY] ou les touches [-1/NO] et [+1/YES] pour sélectionner la banque souhaitée.

Détails: Le format de la banque sélectionnée est indiqué entre parenthèses à la suite du numéro de banque:

(55 SYN) = Format pour le synthétiseur TG55/SY55.

(55 SEQ) = Format pour le séquenceur SY55.

(SY77) = Format pour le synthétiseur numérique SY77.

(V50) = Format pour le V50.

(RX8) = Format pour le Programmeur de rythmes numérique RX8.

(YS S/V) = Format de synthétiseur EOS

(YS S/V) = Format de séquenceur EOS

(Unfmt) = Non formaté

(NoBank) = Non formaté (NoBank) = Banque disponible (apparaît si la banque 2 d'une carte MCD32 à une seule banque est sélectionnée).

Les seuls formats utilisables par le SY55 SONT les formats "55 SYN" et "SY SEQ". Les cartes ayant un format différent devront être reformatées au moyen de la fonction Formatage de carte de mémoire décrite ci-dessous avant de pouvoir être utilisées avec le SY55.

FORMATAGE DE CARTE DE MEMOIRE

JOB 13

```
UT Card\Format
(unfmt) → syn
```

Sommaire : Formate les cartes de mémoire MCD64 ou MCD32 dans le format "55 SYN" ou "55 SEQ" requis par le SY55.

Réglages : Syn, Seq

Procédure : Après avoir sélectionné la banque de la carte à formater en utilisant la fonction Sélection de la banque sur la carte de mémoire décrite ci-dessus, sélectionnez cette fonction et utilisez la commande [DATA ENTRY] ou les touches [+1/YES] ou [-1/NO] pour sélectionner le format "syn" (données de voix) ou le format "seq" (données de séquenceur). Appuyez sur la touche [ENTER]. "Sure?" apparaîtra en haut de l'écran.

Appuyez sur [+1/YES] pour commencer le formatage. "Executing!" est affiché pendant le formatage et "Completed!" apparaît brièvement lorsque l'opération de formatage est terminée.

Détails: Le formatage ne peut être effectué si le commutateur WRITE PROTECT de la carte de mémoire est sur OFF (voyez les instructions accompagnant votre carte de mémoire MCD64 ou MCD32 pour davantage de détails. Si vous essayez de formater une carte de mémoire avec le commutateur WRITE PROTECT sur ON, le message d'erreur suivant apparaît:

```
ERROR! Hit "EXIT"
Data Card Prot.
```

Si cela se produit, appuyez sur la touche [EXIT] pour retourner à l'affichage précédent.

Le format actuel de la banque de la carte sélectionnée est indiqué entre parenthèses, sur la gauche de l'écran. Voyez les abréviations de format dans la section "Détails" de la fonction Sélection de la banque sur une carte de mémoire, décrite ci-dessus.

SAUVEGARDE DES DONNEES DE SYNTHETISEUR

JOB 14

```

UT Card\Save
      SYN U & M
  
```

Sommaire : Sauvegarde les données de voix et les données de configuration MULTI PLAY, les données du système ou les deux (toutes les données) sur une carte de mémoire.

Réglages : V & M, system, all

Procédure : Cette fonction ne peut être sélectionnée que si une carte de mémoire formatée pour les données de voix (55 SYN) est insérée dans la fente de carte DATA.

Après avoir sélectionné la banque de la carte dans laquelle les données doivent être sauvegardées en utilisant la fonction Sélection de la banque sur une carte de données décrite ci-dessus, sélectionnez cette fonction et choisissez le type de données à sauvegarder ("V & M", "system" ou "all") en utilisant les touches [-1/NO] et [+1/YES]. Ensuite, appuyez sur [ENTER]. "Sure?" est affiché dans le haut de l'écran. Appuyez sur [+1/YES] pour commencer la sauvegarde. "Executing!" est affiché pendant la sauvegarde et "Completed!" apparaît brièvement lorsque l'opération de sauvegarde est terminée.

Détails : Soyez prudent lorsque vous sauvegardez des données sur une carte de mémoire — les données internes de la carte seront effacées et remplacées irrémédiablement par les données sauvegardées.

Le réglage "V & M" sauvegarde toutes les données de voix et de configuration MULTI PLAY, le réglage "system" sauvegarde seulement les données de configuration du système (mode actuel, réglage Accordage maître du mode UTILITY, réglage Transposition du mode UTILITY, réglage Effet du mode UTILITY et autres), et le réglage "all" sauvegarde toutes les données ci-dessus.

Une opération de sauvegarde de données ne peut être effectuée que si le commutateur WRITE PROTECT de la carte de mémoire est sur OFF (voyez les instructions accompagnant votre carte de mémoire MCD64 ou MCD32 pour davantage de détails). Si vous essayez de sauvegarder des données sur une carte de mémoire avec le commutateur WRITE PROTECT sur ON, le message d'erreur suivant apparaît:

```

ERROR! Hit "EXIT"
Data Card Prot.
  
```

Si cela se produit, appuyez sur [EXIT] pour retourner à l'affichage précédent.

CHARGEMENT DES DONNEES DE SYNTHETISEUR

JOB 15

```

UT Card\Load
      SYN U & M
  
```

Sommaire : Charge les données de voix et de configuration MULTI PLAY ou les deux types de données (all) d'une carte de mémoire dans la mémoire interne du SY55.

Réglages : V & M, system, all

Procédure : Cette fonction ne peut être sélectionnée que si une carte de mémoire formatée pour les données de voix (55 SYN) est insérée dans la fente de carte DATA.

Après avoir sélectionné la banque de la carte contenant les données à charger en utilisant la fonction Sélection de banque sur une carte de mémoire, décrite ci-dessus, sélectionnez cette fonction et choisissez le

type de données à charger ("V & M", "system" ou "all") en utilisant les touches [-1/NO] et [+1/YES]. Ensuite, appuyez sur [ENTER]. "Sure?" apparaît dans le haut de l'écran. Appuyez sur [+1/YES] pour commencer le chargement. "Executing!" est affiché pendant le chargement et "Completed!" apparaît brièvement lorsque l'opération de chargement est terminée.

Détails : Soyez prudent lorsque vous chargez des données d'une carte de mémoire — les données internes correspondantes du SY55 seront effacées et remplacées irrémédiablement par les données chargées.

Le réglage "V & M" charge toutes les données de voix et de configuration MULTI PLAY, le réglage "system" charge seulement les données de configuration du système (mode actuel, réglage Accordage maître du mode UTILITY, réglage Transposition du mode UTILITY, réglage Effet du mode UTILITY et autres), et le réglage "all" charge toutes les données ci-dessus.

SAUVEGARDE DE TOUTES LES DONNEES DE SEQUENCEUR JOB 16

```
UT Card\Save
      SEQ  all
```

Sommaire : Sauvegarde toutes les données de séquenceur sur une carte de mémoire.

Réglages : Aucun

Procédure : Cette fonction ne peut être sélectionnée que si une carte de mémoire formatée pour les données de séquenceur (55 SEQ) est insérée dans la fente de carte DATA.

Après avoir sélectionné la banque de la carte dans laquelle les données doivent être sauvegardées en utilisant la fonction Sélection de la banque sur une carte de données décrite ci-dessus, sélectionnez cette fonction et choisissez le type de données à sauvegarder ("V & M", "system" ou "all") en utilisant les touches [-1/NO] et [+1/YES]. Ensuite, appuyez sur [ENTER]. "Sure?" est affiché dans le haut de l'écran. Appuyez sur [+1/YES] pour commencer la sauvegarde. "Executing!" est affiché pendant la sauvegarde et "Completed!" apparaît brièvement lorsque l'opération de sauvegarde est terminée.

Détails : Soyez prudent lorsque vous sauvegardez des données sur une carte de mémoire — les données internes de la carte seront effacées et remplacées irrémédiablement par les données sauvegardées.

Une opération de sauvegarde de données ne peut être effectuée que si le commutateur WRITE PROTECT de la carte de mémoire est sur OFF (voyez les instructions accompagnant votre carte de mémoire MCD64 ou MCD32 pour davantage de détails). Si vous essayez de sauvegarder des données sur une carte de mémoire avec le commutateur WRITE PROTECT sur ON, le message d'erreur suivant apparaît:

```
ERROR! Hit "EXIT"
Data Card Prot.
```

Si cela se produit, appuyez sur [EXIT] pour retourner à l'affichage précédent.

CHARGEMENT DE TOUTES LES DONNEES DE SEQUENCEUR JOB 17

```
UT Card\Load
      SEQ  all
```

Sommaire : Charge toutes les données de séquenceur d'une carte de mémoire dans le séquenceur du SY55.

Réglages : Aucun

Procédure : Cette fonction ne peut être sélectionnée que si une carte de mémoire formatée pour les données de séquenceur (55 SEQ ou YS SEQ) est insérée dans la fente de carte DATA. Après avoir sélectionné la banque de la carte dans laquelle les données doivent être

chargées en utilisant la fonction Sélection de la banque sur une carte de données décrite ci-dessus, sélectionnez cette fonction et appuyez sur [ENTER]. "Sure?" est affiché dans le haut de l'écran. Appuyez sur [+1/YES] pour commencer le chargement. "Executing!" est affiché pendant le chargement et "Completed!" apparaît brièvement lorsque l'opération de chargement est terminée.

Détails : Soyez prudent lorsque vous chargez des données d'une carte de mémoire — les données internes correspondantes du SY55 seront effacées et remplacées irrémédiablement par les données chargées.

REPERTOIRE DE MORCEAU DE CARTE

JOB 18

```

UT Card\SongDir.
  C1:NewSong
  
```

Sommaire : Affiche les titres (nom de morceau) des morceaux de séquenceur stockés sur une carte de mémoire.

Réglages : Song 1...8

Procédure : Cette fonction ne peut être sélectionnée que si une carte de mémoire formatée pour les données de séquenceur (55 SEQ) est insérée dans la fente de carte DATA.

Après avoir sélectionné la banque de la carte contenant les morceaux que vous voulez parcourir à l'aide de la fonction Sélection de la banque sur une carte de données décrite ci-dessus, sélectionnez cette fonction. Utilisez la commande [DATA ENTRY], les touches [-1/NO] et [+1/YES], ou les touches numériques et [ENTER] pour sélectionner le numéro du morceau souhaité. Le nom du morceau sera indiqué à la droite du numéro du morceau sur l'affichage.

Détails: Cette fonction s'avère particulièrement efficace si vous avez plusieurs cartes de mémoire et que vous ne vous rappelez plus laquelle contient un morceau spécifique que vous recherchez.

SAUVEGARDE D'UN MORCEAU

JOB 19

```

UT Card\SongSave
  I1→C1:NewSong
  
```

Sommaire : Sauvegarde un seul morceau de séquenceur sur une carte de mémoire.

Réglages :

Numéro de morceau interne 1...8

Numéro de morceau de carte 1...8

Procédure : Cette fonction ne peut être sélectionnée que si une carte de mémoire formatée pour les données de séquenceur (55 SEQ) est insérée dans la fente de carte DATA.

Après avoir sélectionné la banque de la carte dans laquelle les données doivent être sauvegardées en utilisant la fonction Sélection de la banque sur une carte de données décrite ci-dessus, sélectionnez cette fonction et utilisez la commande [DATA ENTRY], les touches [-1/NO] et [+1/YES], ou les touches numériques et [ENTER] pour sélectionner le numéro du morceau que vous souhaitez sauvegarder sur la carte. Ensuite, appuyez sur [▷] pour déplacer le curseur sur le paramètre du numéro du morceau de carte, et sélectionnez le numéro sous lequel vous voulez sauvegarder le morceau. Lorsque vous êtes prêt pour sauvegarder, appuyez sur [ENTER]. "Sure?" est affiché dans le haut de l'écran. Appuyez sur [+1/YES] pour commencer la sauvegarde. "Executing!" est affiché pendant la sauvegarde et "Completed!" apparaît brièvement lorsque l'opération de sauvegarde est terminée.

Détails : Soyez prudent lorsque vous sauvegardez des données sur une carte de mémoire — les données précédentes de la carte seront effacées et remplacées irrémédiablement par les données sauvegardées.

Une opération de sauvegarde de données ne peut être effectuée que si le commutateur WRITE PROTECT de la carte de mémoire est sur OFF (voyez les instructions accompagnant votre carte de mémoire MCD64 ou MCD32 pour davantage de détails). Si vous essayez de sauvegarder des données sur une carte de mémoire avec le commutateur WRITE PROTECT sur ON, le message d'erreur suivant apparaît:

```

ERROR! Hit"EXIT"
Data Card Prot.
  
```

Si cela se produit, appuyez sur [EXIT] pour retourner à l'affichage précédent.

CHARGEMENT D'UN MORCEAU

JOB 20

```
UT Card\SongLoad
C1→I1:NewSong
```

Sommaire : Charge un seul morceau de séquenceur d'une carte de mémoire dans le séquenceur du SY55.

Réglages :

- Numéro de morceau interne 1...8
- Numéro de morceau de carte 1...8

Procédure : Cette fonction ne peut être sélectionnée que si une carte de mémoire formatée pour les données de séquenceur (55 SEQ) est insérée dans la fente de carte DATA.

Après avoir sélectionné la banque de la carte dans laquelle les données doivent être chargées en utilisant la fonction Sélection de la banque sur une carte de données décrite ci-dessus, sélectionnez cette fonction

et utilisez la commande [DATA ENTRY], les touches [-1/NO] et [+1/YES], ou les touches numériques et [ENTER] pour sélectionner le numéro du morceau que vous souhaitez charger. Ensuite, appuyez sur [↵] pour déplacer le curseur sur le paramètre du numéro du morceau interne, et sélectionnez le numéro sous lequel vous voulez sauvegarder le morceau. Lorsque vous êtes prêt pour charger, appuyez sur [ENTER]. "Sure?" est affiché dans le haut de l'écran. Appuyez sur [+1/YES] pour commencer le chargement. "Executing!" est affiché pendant le chargement et "Completed!" apparaît brièvement lorsque l'opération de chargement est terminée.

Détails : Soyez prudent lorsque vous chargez des données d'une carte de mémoire — les données interne correspondantes du SY55 seront effacées et remplacées irrémédiablement par les données chargées.

EFFACEMENT D'UN MORCEAU DE CARTE

JOB 21

```
UT Card\SongDel.
C1:NewSong
```

Sommaire : Efface un seul morceau de séquenceur d'une carte de mémoire.

Réglages :

- Numéro de morceau 1...8

Procédure : Cette fonction ne peut être sélectionnée que si une carte de mémoire formatée pour les données de séquenceur (55 SEQ) est insérée dans la fente de carte DATA.

Après avoir sélectionné la banque de la carte de laquelle les données doivent être effacées en utilisant la fonction Sélection de la banque sur une carte de données décrite ci-dessus, sélectionnez cette fonction

et utilisez la commande [DATA ENTRY], les touches [-1/NO] et [+1/YES], ou les touches numériques et [ENTER] pour sélectionner le numéro du morceau que vous souhaitez effacer. Lorsque vous êtes prêt pour effacer, appuyez sur [ENTER]. "Sure?" est affiché dans le haut de l'écran. Appuyez sur [+1/YES] pour commencer l'effacement. "Executing!" est affiché pendant l'effacement et "Completed!" apparaît brièvement lorsque l'opération d'effacement est terminée.

Détails : Prenez garde à n'effacer que les morceaux que vous souhaitez réellement effacer !

MESSAGES D'ERREUR

Des pannes se produisent de temps en temps et il arrive à tout le monde de commettre des erreurs. Lorsqu'une erreur se produit, le SY55 affiche généralement un message qui indique le type d'erreur afin que vous puissiez aisément résoudre le problème. Voici la liste des messages d'erreur que vous pourriez rencontrer.

Messages d'erreur MIDI

<pre>ERROR! Hit"EXIT" MIDI Buffer Full</pre>	Saturation du tampon de réception MIDI. Trop de données ont été reçues trop rapidement.
<pre>ERROR! Hit"EXIT" MIDI Data</pre>	Données MIDI non identifiées.
<pre>ERROR! Hit"EXIT" MIDI Check Sum</pre>	Une erreur de somme de contrôle pendant la réception de données MIDI.
<pre>ERROR! Hit"EXIT" MIDI Device# off</pre>	Tentative de transmission ou de réception de données en blocs alors que le numéro de "device" est réglé sur "off".
<pre>ERROR! Hit"EXIT" MIDI Bulk Prot.</pre>	Des données en bloc ont été reçues, mais elles ont été ignorées parce que la fonction de protection contre l'importation de données en bloc est active.
<pre>***** Bulk Canceled</pre>	La réception de données en bloc a été annulée avant que leur transfert soit achevé. La rangée d'astérisques constitue l'affichage précédent. Pousser sur n'importe quelle touche pour annuler cet affichage.

Messages d'erreur relatifs à la carte de mémoire

<pre>ERROR! Hit"EXIT" No Data Card</pre>	Tentative de sauvegarder ou de charger alors qu'aucune carte de mémoire n'est insérée dans la fente DATA.
<pre>ERROR! Hit"EXIT" Data Card Prot.</pre>	Tentative de sauvegarder ou de formater une carte de mémoire dont le dispositif WRITE PROTECT est sur la position ON.
<pre>ERROR! Hit"EXIT" Data Card Format</pre>	Tentative de sauvegarder ou de charger à partir d'une carte de mémoire non-formatée ou d'une carte dont le format ne convient pas.

ERROR! Hit"EXIT"
Verify Failed

Erreur lors de la vérification de données après une opération de sauvegarde ou de chargement.

ERROR! Hit"EXIT"
Data Card Bat.Lo

La tension de la pile de la carte de mémoire est basse. Remplacer la pile comme cela est décrit sur la notice fournie avec la carte de mémoire.

ERROR! Hit"EXIT"
Data Card Bat.NG

Mauvais fonctionnement de la tension de la pile de la carte de mémoire. Faire vérifier la pile par un technicien Yamaha qualifié.

Messages d'erreur du séquenceur

ERROR! Hit"EXIT"
SEQ Buffer Full

Trop de données venant d'un appareil externe, ou un morceau interne très complexe ont rempli le tampon du séquenceur. Vous devez soit réduire la quantité de données reçues, soit simplifier les données du morceau.

ERROR! Hit"EXIT"
SEQ Memory Full

L'enregistrement ou l'édition ont rempli la mémoire du séquenceur. Avant de pouvoir continuer à enregistrer ou éditer, vous devez effacer des données inutiles.

ERROR! Hit"EXIT"
SEQ Data Empty

Cet affichage apparaît lorsque vous tentez de transmettre (bulk dump) une piste qui ne contient pas de données.

ERROR! Hit"EXIT"
Now SEQ Running

- a) Un appareil extérieur a envoyé des données au SY55 pendant que le séquenceur de ce dernier était en opération. Quand le séquenceur fonctionne, les données transmises ne peuvent être reçues et sont donc ignorées.
- b) Vous avez tenté d'opérer l'une des fonction du mode d'utilité. Pour cela il aurait fallu d'abord arrêter le séquenceur.

ERROR! Hit"EXIT"
Song Data Exist

Vous avez voulu recevoir des données "bulk" sous un numéro de morceau qui contient déjà des données. Or, la réception de données ne peut se faire qu'à une adresse de morceau vide. (Effacez les données du morceau ou changez de numéro.)

ERROR! Hit"EXIT"
Song Cleared

Des données de morceau erronées ont été détectées lors de la mise en marche de l'appareil et le morceau a été effacé. Ceci peut indiquer un problème de piles. Faites inspecter la pile par un agent agréé YAMAHA.

Messages d'erreur divers

```
ERROR! Hit"EXIT"  
Internal Bat.Lo
```

La tension de la pile interne est basse. Faire remplacer la pile par un technicien Yamaha qualifié.

```
ERROR! Hit"EXIT"  
Internal Bat.NG
```

Mauvais fonctionnement de la tension de la pile interne. Faire vérifier la pile par un technicien Yamaha qualifié.

```
ERROR! Hit"EXIT"  
ID Mismatch
```

Une voix de la configuration MULTI PLAY sélectionnée provient d'une carte de voix différente.

```
ERROR! Hit"EXIT"  
No Wave Card
```

Aucune carte d'onde n'est insérée dans la fente WAVE.

```
ERROR! Hit"EXIT"  
Wrong Wave Card
```

Le numéro d'identification de la voix et le numéro d'identification de la carte ne correspondent pas.

```
ERROR! Hit"EXIT"  
Voice Type
```

Le numéro de voix ne correspond pas au type de voix.

```
ERROR! Hit"EXIT"  
Illegal Data
```

Bloc de données non conforme ou non identifiable, données de mémoire ou carte.

FICHE TECHNIQUE

Clavier	61 touches, réponse initiale et après-toucher
Système de génération de son	AWM2 (Advanced Wave Memory, 16 bits, 2ème génération)
Mémoire interne	ROM ondes: 74 formes d'onde présélectionnées ROM présélections: 64 voix présélectionnées & 16 configurations multi-play présélectionnées RAM interne: 64 voix de l'utilisateur & 16 configurations multi-play de l'utilisateur
Mémoire externe	Données de voix: cartes de mémoire MCD64 ou MCD32 — lecture et écriture Données d'onde: cartes de formes d'onde YAMAHA — lecture uniquement
Séquenceur	8 morceaux/8 pistes par morceau. Environ 8000 notes max.
Affichage	Ecran à cristaux liquides de 2 lignes × 16 caractères.
Commandes	DATA ENTRY, MASTER VOLUME, PITCH, MODULATION, CLICK VOLUME (Séquenceur).
Touches et commutateurs	POWER, INTERNAL, CARD, PRESET, VOICE, MULTI, SEQ, EDIT/COMPARE, UTILITY, STORE/COPY, -1/NO, +1/YES, PAGE-, PAGE+, ◀, ▶, EXIT, SELECT, ENTER, JOB, NUMERIQUES 0—9, -, ◀, ▶, RECORD, STOP, RUN.
Connecteur de sortie	PHONES, OUTPUT L/MONO & R, BREATH CONTROLLER, SUSTAIN, FOOT VOLUME.
Connecteurs MIDI	IN, OUT, THRU
Spécifications électriques & consommation	Modèles pour les Etats-Unis et le Canada: 120V/ 15 W Modèle général: 220 — 240 V/ 15 W
Dimensions (L x H x P)	911 × 90 × 325 mm (35-7/8" × 3-1/2" × 12-3/4")
Poids	9,7 kg (21 lbs 6 oz)

* Les caractéristiques techniques et la présentation sont susceptibles d'être modifiées sans préavis.

INDEX

- 1/NO et +1/YES6
- A**
- Accordage maître (Master Tune)132
- Accordage
 - Drum Set97
 - Multi Play109
- Affichage à cristaux liquides (LCD)6
- Alternate Group98
- Apprentissage, section3
- AWM, sélection d'onde35
 - Drum Set96
 - Voix58
- C**
- Carte de mémoire13
- Carte, fente
 - Données6
 - Onde6
- Clic
 - Commande de volume118
 - Sélection7
- Commande de volume11, 7
- Connexions
 - Système de base11
- Contrôleur38
 - After Touch Pitch Bias81
 - Commande de volume84
 - Contrôle de EG Bias84
 - Contrôle de la fréquence de coupure83
 - Modulation d'amplitude82
 - Modulation de coupure83
 - Modulation de hauteur82
 - Plage de hauteur aléatoire81
 - Plage de Pitch Bend71
- Curseur, touches6
- D**
- DATA ENTRY, commande6, 53
- Démonstration12
- Décalage de note
- Désaccordage60
 - Drum Set97
 - Multi Play109
 - Voix59
- Drum Set18
 - Assignations d'ondes pré-sélectionnées93, 18
 - Fonction de copie en mode EDIT94
 - Initialisation des assignations d'onde102
- E**
- Edit/Compare
 - Fonction de copie55
 - Touche5
 - Utilisation54
- Effets
 - Fonction de copie56, 95, 107
 - Liste85
- Effet On/Off133
- Effet, niveau de sortie
 - Drum Set100
 - Multi Play112
 - Voix85
- Effet, niveau111
- Effets, équilibre
 - Drum Set99
 - Voix63
- Effets, paramètres86
- Effets, type
 - Drum Set100
 - Multi Play112
 - Voix85
- Élément35
 - Sélection en mode Voice Edit54
 - Schéma de principe37
- Élément, initialisation79
- ENTER, touche6
- EXIT, touche6
- F**
- Filtre37, 71
 - Coupure73
 - Décalage de la pondération de niveau77
 - Exemples de réponse37
 - Fonction de copie55
 - Générateur d'enveloppe de coupure75
 - Mode75
 - Point de partage de la pondération de niveau76
 - Pondération de pente76
 - Profondeur de la modulation de coupure71
 - Résonance77
 - Sensibilité à la modulation78
 - Sensibilité à la vélocité78
 - Type73
- Fonction
 - Ecran53
 - Entrée du numéro52
 - Touche6
- Fraction de mesure28, 118

G			
Générateur d'enveloppe d'amplitude (AEG)			
.....	64, 36, 44		
Décalage de pondération de niveau	66		
Fonction de copie	55		
Mode	64		
Niveau	64		
Pente	64		
Point de partage de pondération de niveau	66		
Pondération de pente	66		
Générateur d'enveloppe de hauteur (PEG)			
Niveau	71		
Pente	71		
Sensibilité, plage	72		
Sensibilité, pondération de pente	72		
Sensibilité, vélocité	73		
I			
Initialisation			
Drum Set	102		
Multi Play	114		
Voix	90		
Interrupteur	7		
L			
Liste des ondes	35		
M			
Mémoire, carte	13		
Chargement d'un morceau	142		
Chargement de toutes les données de séquenceur	140		
Chargement des données de synthétiseur	112		
Format	138		
Mémoire, touche	141		
Répertoire de morceau	112		
Sauvegarde de toutes les données de séquenceur	141		
Sauvegarde des données de synthétiseur	140		
Sélection de banque	138, 16		
Suppression d'un morceau	142		
Mémoire interne	13		
Mesure, numéros	28, 30, 31, 118		
MIDI			
Canal de réception	135		
Canal de transmission de clavier	134		
Changement de programme	135		
Commande locale	135		
Connecteurs IN, THRU et OUT	7		
Device Number	136		
Exportation de blocs	137		
Protection contre l'importation de blocs	136		
Modulation de l'oscillateur basse fréquence			
Amplitude	70		
Coupure	71		
Hauteur	70		
Molette de hauteur	4		
Molette de modulation	4		
Multi Key	5		
Multi Play			
Polyphonie et allocation dynamique de voix	20		
Sélection de mode, banque et configuration	20		
N			
Nom			
Drum Set	101		
Multi Play	113		
Voix	89		
Note limite			
basse	60		
haute	61		
Note réservée	110, 24		
O			
Oscillateur basse fréquence (LFO)			
Forme d'onde	69		
Retard	69		
Phase	70		
Vitesse	69		
Oscillateur			
Accordage	64		
Mode	63		
Note	64		
P			
Page ◀ et Page ▶, touches	6		
Panning			
Drum Set	98		
Multi Play	110		
Voix	62		
Paramètres, édition	53		
Partage du clavier	36		
PHONES, prise	7		
Présélections, mémoire	13		
R			
Rappel			
Drum Set	101		
Multi Play	113		
Voix	89		
Référence, section	3		

S

SELECT, touche	6
Sensibilité	
Modulation d'amplitude	68
Modulation de hauteur	68
Pente de vélocité	67
Vélocité	67
Séquenceur	
Canal d'enregistrement	120
Canal de transmission de piste	119
Commande, touches	4
Contrôle MIDI	121
Copie	124
Enregistrement avec remplacement	28
Enregistrement avec supplément	28
Enregistrement en temps réel	28
Insertion	124
Effacement	125
Enregistrement pas à pas	31
Enregistrement "Punch-in"	30
Événement, retrait	126
Filtre d'enregistrement	120
Mixage	122
Mode, touche	5
Morceau, effacement	128
Morceau, nom	127
Morceau, programme	127
Quantification	123
Sélection du mode de synchronisation	119
Suppression	123
Sortie, prises	7
Stockage, fonctions	
Configuration Multi Play	25
Voix	46
STORE/COPY, touche	5

T

Transposition	132
----------------------------	-----

U

UTILITY, touche	5
------------------------------	---

V

Vélocité limite	
Basse	61
Haute	62
Vélocité, courbe	133
Voix superposées	36

Voix

Architecture	35
Mode	58
Mode Edit & Sélection de fonction	52
Présélections, liste	14
Sélection	16
Table des paramètres, VeloCHorus	40
Table des paramètres, vierge	39
Touche	4
Volume au pied, prise Jack	7
Volume	
Drum Set	96
Multi Play	108
Voix	59
Volume, commande principale	4

ENTRETIEN

L'entretien de cet appareil est assuré par le réseau mondial YAMAHA de personnel d'entretien qualifié et formé en usine des concessionnaires. En cas de problème, prendre contact avec le concessionnaire YAMAHA le plus proche.

Litiumbatteri!
Bör endast bytas av servicepersonal.
Explosionsfara vid felaktig hantering.

VAROITUS!
Lithiumparisto, Räjähdysvaara.
Pariston saa vaihtaa ainoastaan alan ammattimies.

ADVARSEL!
Litiumbatteri!
Eksplosionsfare. Udskiftning må kun foretages af en sagkyndig, — og som beskrevet i servicemanualen.

YAMAHA

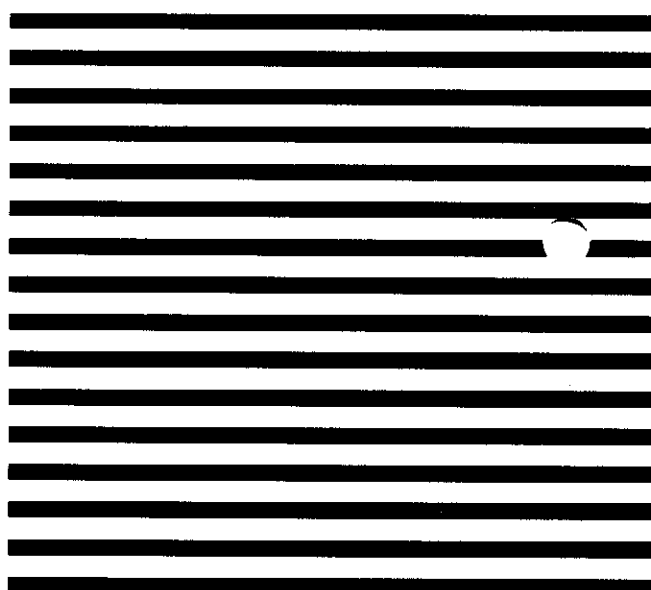

YAMAHA CORPORATION
PO Box 1, Hamamatsu, Japan
9004 1.0 R3 CR  Printed in Japan

SY55 SEQUENCER REFERENCE

● BASIC RECORDING PROCEDURE FLOW

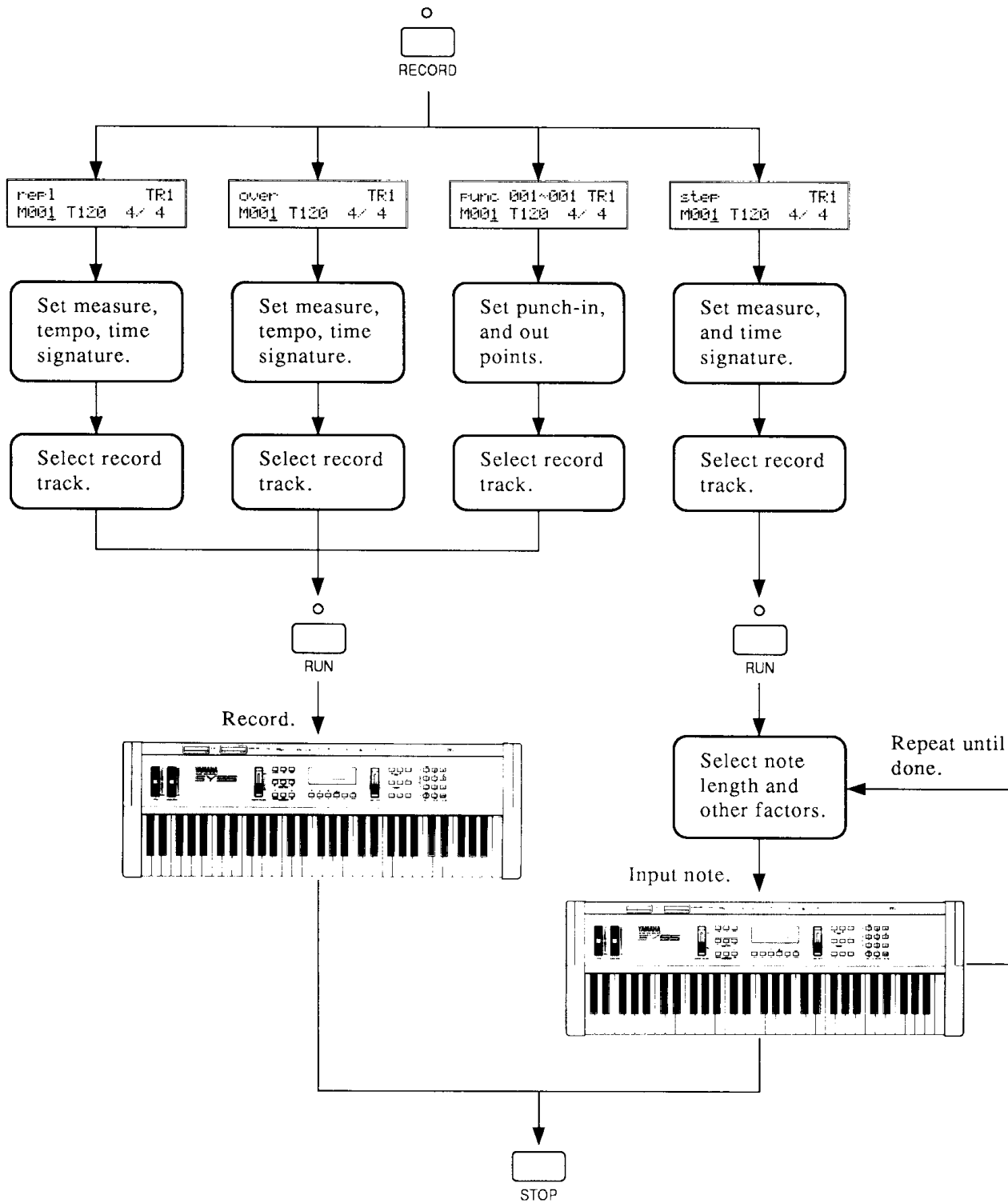

● SEQUENCER RECORD/PLAY & EDIT MODE JOBS

SEQUENCER RECORD & PLAY MODES

1. MEASURE, TEMPO & TIME SIGNATURE
2. CLICK SELECT
3. SYNC SELECT
4. TRACK TRANSIT CHANNEL
5. RECORD CHANNEL & FREE AREA
6. RECORD FILTER
7. MIDI CONTROL

SEQUENCER EDIT MODE

1. MIXDOWN

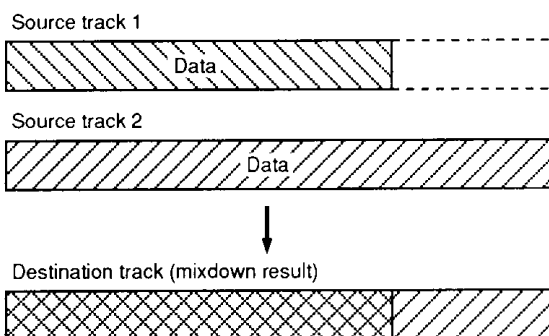

2. QUANTIZE

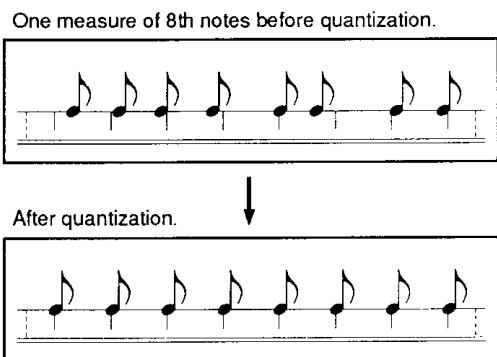

3. DELETE

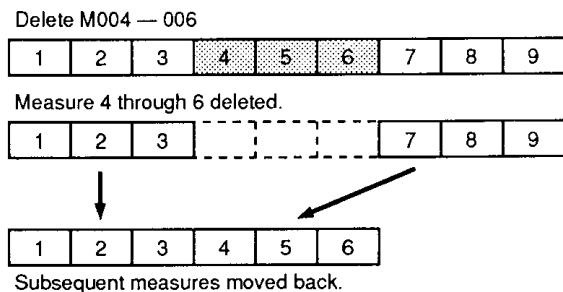

4. INSERT

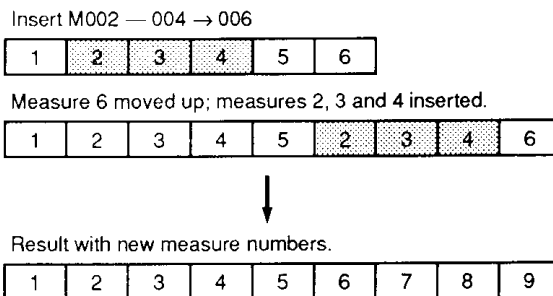

5. COPY

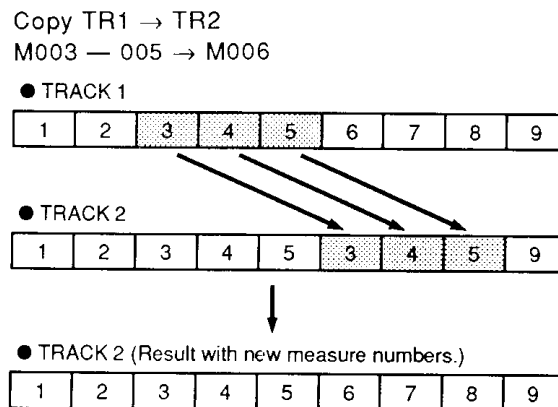

6. ERASE

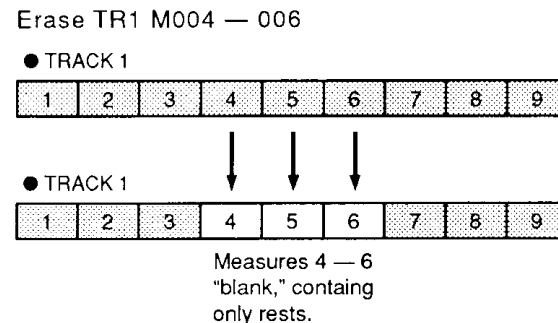

7. REMOVE EVENT
8. SONG NAME
9. SONG PROGRAM
10. SONG CLEAR

SY55 VOICE EDIT REFERENCE

● PRESET VOICE LIST

No.	EL*	Name	No.	EL	Name	No.	EL	Name
1	1	Piano	23	4	Big Band	45	2	VCO Lead
2	2	Voyager	24	2	Orch Brass	46	2	Spirit VCF
3	2	Pro55Brass	25	2	SynthBrass	47	2	OZ Lead
4	2	Elektrodes	26	1	Flute	48	4	Get Lucky
5	4	Zuratustra	27	1	Saxophone	49	4	Gamma Band
6	2	DawnChorus	28	2	FolkGuitar	50	2	Metal Reed
7	2	GX Dream	29	2	12 String	51	4	Modomatic
8	2	GrooveKing	30	2	MuteGuitar	52	2	DataStream
9	4	DistGuitar	31	2	SingleCoil	53	2	Mystichoir
10	4	ZenAirBell	32	1	Pick Bass	54	2	St.Michael
11	2	FullString	33	2	Thumb Bass	55	2	Scatter
12	4	Jazz Man	34	2	SynBadBass	56	2	Triton
13	2	ClassPiano	35	2	VCO Bass	57	4	Amazon
14	2	Rock Piano	36	2	Violin	58	2	SatinGlass
15	1	DX E.Piano	37	1	ChamberStr	59	4	BrassChime
16	2	Hard EP	38	2	VCF String	60	2	Piano Mist
17	2	Cry Clav	39	2	Nova Quire	61	4	Xanadu
18	2	Funky Clav	40	2	Vibraphone	62	2	WdBass Duo
19	2	Deep Organ	41	2	Takerimba	63	(61)	Drum Set 1
20	2	Warm Organ	42	1	Gloken	64	(61)	Drum Set 2
21	1	Trumpet	43	2	DigiBell			
22	4	Stab Brass	44	2	Oriental			

* EL=Number of elements.

● PRESET WAVE LIST

No.	Name	No.	Name	No.	Name	No.	Name
1	Piano	21	GtrSteel	41	Digital2	61	BD 3
2	E.Piano1	22	Gtr Gut	42	Digital3	62	SD 1
3	E.Piano2	23	12string	43	Pulse 10	63	SD 2
4	E.Piano3	24	E.Guitar	44	Pulse 25	64	SD 3
5	E.Piano4	25	E.Bass	45	Pulse 50	65	Rim
6	E.Piano5	26	Popping	46	Tri	66	Tom 1
7	E.Piano6	27	WoodBass	47	Voice	67	Tom 2
8	E.Piano7	28	Syn Bass	48	Piano Np	68	HHclosed
9	Harpsi	29	Violin	49	EPianoNp	69	HH open
10	Organ 1	30	Strings	50	Vibe Np	70	Crash
11	Organ 2	31	Chorus	51	Bottle	71	Ride
12	Pipe	32	Itopia	52	Tuba	72	Claps
13	Trumpet	33	Vibe	53	Vocal Ga	73	Cowbell
14	Mute Tp	34	Marimba	54	Bamboo	74	Shaker
15	Trombone	35	Glocken	55	Noise		
16	Flugel	36	Shamisen	56	Styroll		
17	Sax	37	Harp	57	Bulb		
18	Flute	38	Mtl Reed	58	Bell Mix		
19	Brass	39	Saw	59	BD 1		
20	SynBrass	40	Digital1	60	BD 2		

● SY55 Voice Edit Parameters

- | | |
|------------------|-----------------|
| 1. VOICE Mode | 16. AEG LS OFS1 |
| 2. Wave Select | AEG LS OFS2 |
| 3. Volume | AEG LS OFS3 |
| 4. Note Shift | AEG LS OFS4 |
| 5. Detune | 17. Sens. Vel. |
| 6. Note Limit/L | Sens. V.Rate |
| 7. Note Limit/H | Sens. AMS |
| 8. Vel. Limit/L | Sens. PMS |
| 9. Vel. Limit/H | 18. LFO Wave |
| 10. Pan | LFO Speed |
| 11. EF Balance | LFO Delay |
| 12. OSC Frq.Mode | LFO Phase |
| OSC Frq.Note | 19. LFO AMOD |
| OSC Frq.Tune | LFO PMOD |
| 13. AEG Mode | LFO CutoffMOD |
| AEG R1/HT | 20. PEG L0 |
| AEG R2 | PEG R1 |
| AEG L2 | PEG L1 |
| AEG R3 | PEG R2 |
| AEG L3 | PEG L2 |
| AEG R4 | PEG R3 |
| AEG RR | PEG L3 |
| 14. AEG R.Scale | PEG RR |
| 15. AEG LS BP1 | PEG RL |
| AEG LS BP2 | 21. PEG Range |
| AEG LS BP3 | PEG R.Scale |
| AEG LS BP4 | PEG Vel.SW |

- F I L T E R**
- | |
|------------------|
| 22. FL\Type |
| FL\Cutoff |
| FL\Mode |
| 23. FL\CEG L0 |
| FL\CEG R1 |
| FL\CEG L1 |
| FL\CEG R2 |
| FL\CEG L2 |
| FL\CEG R3 |
| FL\CEG L3 |
| FL\CEG R4 |
| FL\CEG L4 |
| FL\CEG RR1 |
| FL\CEG RL1 |
| FL\CEG RR2 |
| FL\CEG RL2 |
| 24. FL\R.Scale |
| 25. FL\LS BP1 |
| FL\LS BP2 |
| FL\LS BP3 |
| FL\LS BP4 |
| 26. FL\LS OFS1 |
| FL\LS OFS2 |
| FL\LS OFS3 |
| FL\LS OFS4 |
| 27. FL\Resonance |
| FL\Vel.Sens |
| FL\Mod.Sens |

- C O N T R O L L E R**
- E F**
- | |
|------------------------|
| 28. Element Initialize |
| 29. CNTL\Pitch Bend |
| 30. CNTL\AT P.Bias |
| 31. CNTL\RandomPitch |
| 32. CNTL\AMOD CTL# |
| CNTL\AMOD RNG |
| 33. CNTL\PMOD CTL# |
| CNTL\PMOD RNG |
| 34. CNTL\CoffMOD CTL# |
| CNTL\CoffMOD RNG |
| 35. CNTL\Cutoff CTL# |
| CNTL\Cutoff RNG |
| 36. CNTL\EG Bias CTL# |
| CNTL\EG Bias RNG |
| 37. CNTL\Volume CTL# |
| CNTL\Volume MIN |
| 38. EF\Type |
| EF\Output Level |
| 39. EF\ ** Others ** |
| 40. VOICE Name |
| 41. VOICE Edit Recall |
| 42. VOICE Initialize |

Shaded blocks represent parameters available within a single job display.

Basic AWMII Element

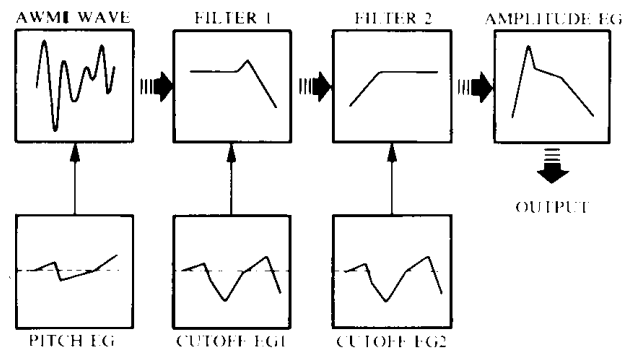

Amplitude EG Parameters

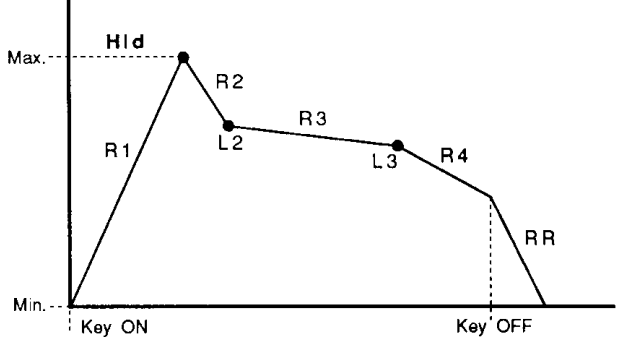

Pitch EG Parameters

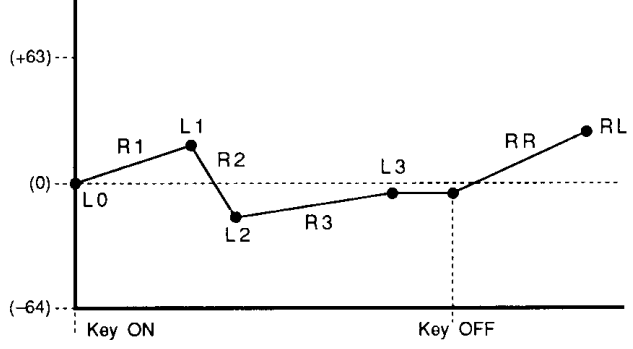

Cutoff EG Parameters

