

YAMAHA

TG55

tone generator
GENERATEUR DE SON
TONE GENERATOR



OPERATING MANUAL
MANUEL D'UTILISATION
BEDIENUNGSANLEITUNG

SUPPLEMENTAL MARKING INFORMATION

This information on safety is provided to comply with U.S.A. laws, but should be observed by users in all countries.

YAMAHA Digital Musical Instrument Products will have either a label similar to the graphic shown below or a molded/stamped facsimile of the graphic on its enclosure. The explanation of these graphics appears on this page. Please observe all cautions indicated.

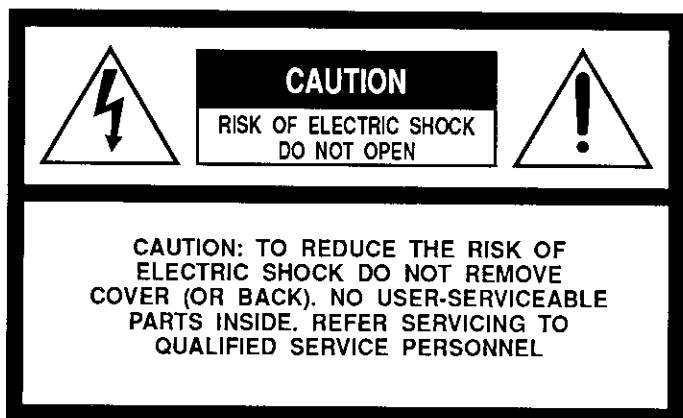

The exclamation point within an equilateral triangle is intended to alert the users to the presence of important operating and maintenance (servicing) instructions in the literature accompanying the product.



The lightning flash with arrowhead symbol within an equilateral triangle is intended to alert the user of the presence of uninsulated "dangerous voltage" within the product's enclosure that may be of sufficient magnitude to constitute a risk of electric shock to persons.

FCC INFORMATION (USA)

While the following statements are provided to comply with FCC Regulations in the United States, the corrective measures listed below are applicable worldwide.

This series of YAMAHA professional music equipment uses frequencies that appear in the radio frequency range and if installed in the immediate proximity of some types of audio or video devices (within three meters), interference may occur. This series of YAMAHA professional music equipment has been type tested and found to comply with the specifications set for a class B computing device in accordance with those specifications listed in subpart J of part 15 of the FCC rules. These rules are designed to provide a reasonable measure of protection against such interference. However, this does not guarantee that interference will not occur. If your professional music equipment should be suspected of causing interference with other electronic devices, verification can be made by turning your professional music equipment off and on. If the interference continues when your equipment is off, the equipment is not the source of interference. If your equipment does appear to be the source of the interference, you should try to correct the situation by using one or more of the following measures:

Relocate either the equipment or the electronic device that is being affected by the interference. Utilize power outlets for the professional music equipment and the device being affected that are on different branch (circuit breaker or fuse) circuits, or install AC line filters.

In the case of radio or TV interference, relocate the antenna or, if the antenna lead-in is 300 ohm ribbon lead, change the lead-in to a co-axial type cable.

If these corrective measures do not produce satisfactory results, please contact your authorized YAMAHA professional products dealer for suggestions and/or corrective measures.

If you cannot locate a franchised YAMAHA professional products dealer in your general area contact the Electronic Service Division, YAMAHA Corporation of America, 6600 Orangethorpe Ave., Buena Park, CA 90620, U.S.A.

If for any reason, you should need additional information relating to radio or TV interference, you may find a booklet prepared by the Federal Communications Commission helpful:

"How to Identify and Resolve Radio - TV Interference Problems". This booklet is available from the U.S. Government Printing Office, Washington D.C. 20402 - Stock No. 004-000-00345-4.

* This applies only to products distributed by YAMAHA CORPORATION OF AMERICA.

IMPORTANT NOTICE FOR THE UNITED KINGDOM

Connecting the Plug and Cord

IMPORTANT. The wires in this mains lead are coloured in accordance with the following code:

BLUE : NEUTRAL

BROWN : LIVE

As the colours of the wires in the mains lead of this apparatus may not correspond with the coloured markings identifying the terminals in your plug proceed as follows:

The wire which is coloured BLUE must be connected to the terminal which is marked with the letter N or coloured BLACK.

The wire which is coloured BROWN must be connected to the terminal which is marked with the letter L or coloured RED.

* This applies only to products distributed by YAMAHA-KEMBLE MUSIC (U.K.) LTD.

CANADA

THIS APPARATUS COMPLIES WITH THE "CLASS B" LIMITS FOR RADIO NOISE EMISSIONS SET OUT IN RADIO INTERFERENCE REGULATIONS.

CET APPAREIL EST CONFORME AUX NORMES "CLASS B", POUR BRUITS RADIOELECTRIQUES, TEL QUE SPECIFIE DANS LE REGLEMENT SUR LE BROUILLAGE RADIOELECTRIQUE.

* This applies only to products distributed by YAMAHA CANADA MUSIC LTD.

Générateur de son TG55

Manuel d'utilisation

Félicitations!

Votre générateur de son TG55 représente le nec plus ultra de la technologie de génération de son numérique. En plus de ses sons supérieurs, le TG55 ravive les arts du contrôle musical et de la créativité grâce à une architecture de voix offrant de nombreuses possibilités de superposition d'échantillons et de variations dynamiques de timbres programmables. Avec le TG55, les "ondes" échantillonnées individuellement constituent des blocs que vous disposez et traitez par l'intermédiaire d'un système sophistiqué de filtres dynamiques pour créer un son convenant parfaitement à votre musique. Le TG55 met également à votre disposition des générateurs d'enveloppe de hauteur, des générateurs d'enveloppe d'amplitude, un jeu de 34 effets programmables plus une quantité d'autres moyens de sculpter votre son.

CARACTERISTIQUES PRINCIPALES

- Technologie de la seconde génération AWM2 (Advanced Wave Memory) 16 bits fournissant un son supérieur.
- Architecture de voix à 1, 2 ou 4 éléments modulables et générateurs d'enveloppe complexes offrant de nombreuses possibilités de superposition d'échantillons.
- Système de filtrage dynamique sophistiqué offrant des possibilités de variation de timbre en temps réel pratiquement illimitées.
- 74 échantillons de forme d'onde en ROM.
- 64 voix présélectionnées en ROM.
- Mémoire RAM interne de 64 voix.
- Forme d'onde externe et fentes pour cartes de voix.
- Possibilités multi-timbres avec 16 emplacements de mémoire pour des configurations multi-timbres.
- Voix de percussions permettant d'assigner 61 sons de percussions et autres formes d'onde aux différentes touches du clavier.
- Fonction de commutation de vélocité pour une puissance d'expression accrue.
- Fonctions d'édition de voix sophistiquées.
- 34 effets numériques programmables de haute qualité incorporés.
- Sortie stéréo positionnable.

Générateur de son TG55

Table des matières

PRECAUTIONS	2
COMMENT UTILISER CE MANUEL	3
LES COMMANDES ET CONNECTEURS	4
■ APPRENTISSAGE	8 *
1. INSTALLATION ET REGLAGES	9
2. SELECTIONNER ET JOUER LES VOIX	11
3. LE MODE MULTI PLAY	17
4. EDITION DE VOIX	25
■ REFERENCE	
MODE VOICE EDIT	40 *
MODE DRUM EDIT	80 *
MODE MULTI EDIT	92 *
MODE UTILITY	104 *
■ MESSAGES D'ERREUR	114
■ FICHE TECHNIQUE	116
■ INDEX	117
■ MIDI DATA FORMAT	Add.1
■ MIDI IMPLEMENTATION CHART	Add.20

* Reportez-vous aux pages suivantes pour les tables des matières des différentes sections.

PRECAUTIONS (VEUILLEZ LIRE CECI AVANT DE COMMENCER)

1. Evitez la chaleur excessive, l'humidité, la poussière et les vibrations

Evitez de placer cet appareil dans des endroits où il risque d'être exposé à des températures élevées ou à une humidité excessive — comme à proximité des appareils de chauffage, etc. Evitez également les endroits soumis à l'accumulation de poussières ou à des vibrations susceptibles d'occasionner des problèmes mécaniques.

2. Evitez les chocs

Les chocs violents peuvent entraîner des dommages. Manipulez l'appareil avec précaution.

3. N'ouvrez pas le coffret et n'essayez pas de réparer ou modifier.

Cet appareil ne contient aucune pièce que l'utilisateur soit en mesure de réviser lui-même. Veuillez vous adresser à un centre de service YAMAHA qualifié. Le fait d'ouvrir le boîtier et/ou modifier les circuits internes annule automatiquement la garantie.

4. Assurez-vous que le courant est coupé avant de faire ou défaire des connexions.

Mettez toujours l'appareil hors tension avant de connecter ou déconnecter des câbles.

5. Manipulez les câbles avec précautions

Lorsque vous branchez ou débranchez un câble, tenez-le toujours par la fiche. Ne tirez pas sur le cordon.

6. Nettoyez le coffre avec un chiffon doux et sec

N'utilisez jamais de solvants tels que de la benzène ou du diluant pour nettoyer l'appareil. Contentez-vous de l'essuyer avec un chiffon doux et sec.

7. Utilisez toujours un courant d'alimentation correct

Les caractéristiques électriques requises pour le TG55 sont clairement indiqués sur la panneau arrière. Assurez-vous que la tension spécifiée corresponde bien à celle utilisée dans votre région avant d'utiliser l'appareil.

8. Interférences électriques

Parce qu'il contient des circuits numériques, le TG55 peut être la cause d'interférences et de parasites s'il est placé trop près d'un téléviseur, d'un poste de radio ou d'un appareil similaire. Si vous rencontrez ce problème, écartez un peu le TG55 de l'appareil affecté.

9. Conservation de mémoire

Le TG55 contient une pile de longue durée qui maintient le contenu de la mémoire RAM interne, même lorsque l'alimentation est coupée. Cette pile a une durée de vie d'environ 5 ans. Lorsque la tension de la pile tombe à un niveau trop bas pour maintenir le contenu de la mémoire, le message suivant apparaît sur l'écran d'affichage du TG55, à la mise sous tension:

```
ERROR! Hit "EXIT"  
Internal Bat.Lo
```

Si ce message apparaît, faites remplacer la pile dans un centre de service YAMAHA qualifié. N'ESSAYEZ PAS DE REMPLACER VOUS-MEME CETTE PILE.

COMMENT UTILISER CE MANUEL

Ce manuel d'utilisation est divisé en deux sections principales: APPRENTISSAGE et REFERENCE.

Que trouve-t-on dans la section APPRENTISSAGE ?

La section APPRENTISSAGE est divisée en quatre leçons séparées couvrant l'ensemble des procédures dont vous avez besoin pour utiliser le TG55

1. INSTALLATION ET REGLAGE DU SYSTEME [Page 9]
Connexions et réglage des canaux MIDI
2. SELECTIONNER ET JOUER LES VOIX [Page 11]
Explique comment sélectionner et jouer les voix à partir des banques de voix PRESET, INTERNAL et CARD.
3. LE MODE MULTI PLAY [Page 17]
Explique comment créer des configurations multi-timbres pour utilisation avec un séquenceur externe.
4. EDITER LES VOIX [Page 25]
Donne les informations essentielles dont vous avez besoin concernant le système de génération de son AWM2 afin d'éditer les voix rapidement et efficacement ainsi que les procédures générales pour éditer et créer de nouvelles voix.

Nous vous recommandons de suivre pas à pas les leçons de la section APPRENTISSAGE et d'essayer les opérations décrites sur le TG55. Après avoir ainsi couvert l'ensemble de la section APPRENTISSAGE, vous devriez être suffisamment familiarisé avec le TG55 et ne devriez consulter la section REFERENCE que de manière occasionnelle, pour obtenir des renseignements spécifiques.

Que trouve-t-on dans la section REFERENCE

La section REFERENCE est la section technique de ce manuel, décrivant de manière détaillée chacune des nombreuses fonctions du TG55. La section REFERENCE est divisée en quatre sous-sections décrivant chacune les fonctions des différents mode du TG55.

1. MODE VOICE EDIT [Page 40]
2. MODE DRUM EDIT [Page 80]
3. MODE MULTI EDIT [Page 92]
4. MODE UTILITY [Page 104]

Lorsque vous vous serez complètement familiarisé avec le fonctionnement du TG55 en parcourant la section APPRENTISSAGE, vous ne devrez consulter la section REFERENCE que de manière ponctuelle, pour obtenir des détails sur les fonctions que vous n'avez jamais utilisées précédemment ou pour vous rafraîchir la mémoire au sujet de fonctions que vous n'utilisez pas très souvent.

Chaque sous-section de la section REFERENCE possède sa propre table des matières afin de vous permettre de localiser aisément et rapidement une fonction spécifique. Les fonctions et références peuvent également être aisément trouvées grâce à l'INDEX se trouvant à la fin du manuel.

LES COMMANDES ET CONNECTEURS

■ PANNEAU AVANT

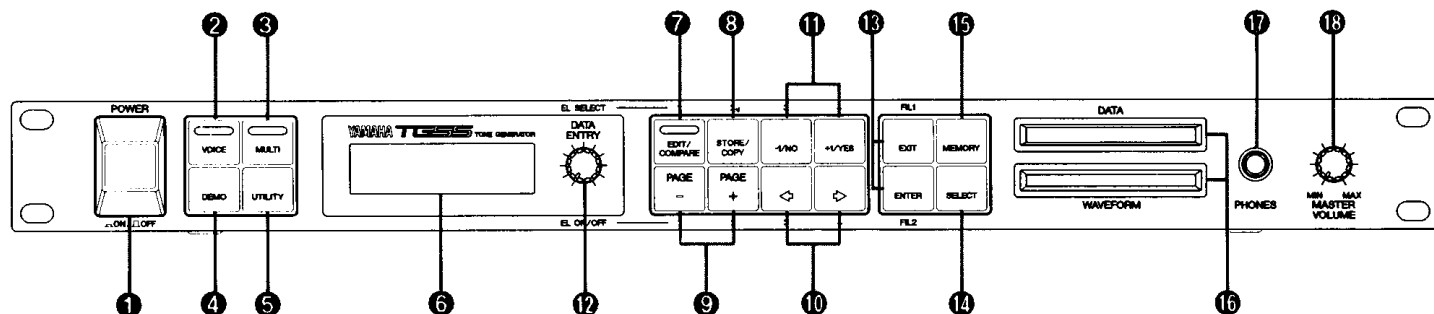

- ❶ Interrupteur [POWER]** Appuyez pour mettre l'appareil sous ou hors tension.
- ❷ Touche [VOICE] et voyant** Sélectionne le mode VOICE PLAY normal, dans lequel n'importe laquelle des voix pré-sélectionnées, internes ou sur carte du TG55 peut être jouée via un clavier ou autre contrôleur MIDI branché à la prise MIDI IN du panneau arrière.
- ❸ Touche [MULTI] et voyant** Sélectionne le mode MULTI PLAY, dans lequel jusqu'à 16 voix peuvent être contrôlées sur 16 canaux MIDI différents via un séquenceur MIDI externe.
- ❹ Touche [DEMO]** Déclenche la reproduction des morceaux de démonstration incorporés — pour avoir une idée des possibilités du TG55.
- ❺ Touche [UTILITY]** Donne accès aux fonctions utilitaires y compris les paramètres MIDI, l'accordage maître, la transposition, la sélection d'une courbe de vélocité globale, la commutation d'effet on/off, le formatage d'une carte de mémoire et les opérations de sauvegarde et de chargement.
- ❻ Ecran d'affichage à cristaux liquides** Ce panneau d'affichage à cristaux liquides éclairé de 2 lignes de 16 caractères indique le nom de la voix ou de la configuration MULTI PLAY sélectionnée en mode VOICE ou MULTI PLAY, ainsi que les noms des fonctions et paramètres en mode UTILITY ou EDIT.
- ❼ Touche [EDIT/COMPARE] et voyant** Active le mode VOICE EDIT lorsqu'une voix entre 1 et 62 est sélectionnée et le mode DRUM EDIT lorsque le numéro de voix 63 ou 64 est sélectionné ou le mode MULTI PLAY EDIT si le mode MULTI PLAY est sélectionné. Active également la fonction COMPARE dans l'un des modes d'édition, pour permettre une comparaison rapide entre les voix ou configurations MULTI PLAY originales et éditées.
- ❽ Touche [STORE/COPY]** Sert à mémoriser les données éditées dans un emplacement de mémoire interne ou sur carte. Sélectionne également plusieurs fonctions pratiques de copie de données dans les mode d'édition du TG55.
- ❾ Touches [PAGE -] et [PAGE +]** Ces touches sont utilisées essentiellement pour sélectionner les différents écrans d'affichage dans les modes d'édition VOICE, MULTI PLAY et DRUM du TG55 ainsi qu'en mode UTILITY.

- ⑩ **Touches du curseur** ◀ et ▶ Déplace le curseur de l'écran de paramètre en paramètre dans de nombreuses fonctions d'édition du TG55.
- ⑪ **Touches [-1/NO] et [+1/YES]** Sélectionnent les voix et configurations MULTI PLAY et sont également utilisées pour éditer les valeurs des paramètres dans les différents modes d'édition du TG55. Ces touches peuvent être soit pressées brièvement pour un changement pas à pas dans la direction spécifiée ou maintenues pour un défilement continu. Ces touches sont également utilisées pour répondre à la demande de confirmation "Sure?" lors de la sauvegarde ou initialisation de données.
- ⑫ **Commande [DATA ENTRY]** La commande [DATA ENTRY] offre le moyen le plus rapide de sélectionner une valeur ou un élément dans une plage importante lors de l'édition. Elle peut également s'utiliser pour sélectionner les voix en mode VOICE PLAY lorsque la touche [ENTER] est maintenue enfoncée.
- ⑬ **Touches [ENTER] et [EXIT]** La touche [ENTER] permet d'accéder aux sous-répertoires de fonctions pendant l'édition, l'initialisation ou la sauvegarde des données, les opérations d'initialisation, le lancement de la reproduction des morceaux de démonstration, etc. La touche [EXIT] vous permet de sortir immédiatement des sous-répertoires de fonctions d'édition, de sortir des modes d'édition ou du mode UTILITY, d'arrêter la reproduction des morceaux de démonstration, etc.
- ⑭ **Touche [SELECT]** Permet de sélectionner les éléments de voix et les filtres pendant l'édition de voix.
- ⑮ **Touche [MEMORY]** Sélectionne la banque de données — présélectionnées, internes ou sur carte — de laquelle les voix et configurations MULTI PLAY seront sélectionnées.
- ⑯ **Fentes pour cartes DATA et WAVE** La fente pour cartes DATA accepte des cartes de mémoire Yamaha MCD64 ou MCD32 pour la mémorisation et la récupération de données de voix, de configuration MULTI PLAY et du système du TG55.
La fente pour cartes WAVE accepte des cartes d'onde pré-sélectionnées — c'est-à-dire des cartes contenant des données d'onde échantillonnées pour utilisation avec le TG55.
- ⑰ **Prise PHONES** Accepte un casque stéréo standard (prise "jack" de 1/4") pour écouter le son du TG55 au casque sans système d'amplification externe.
- ⑱ **Commande MASTER VOLUME** Ajuste le volume du son délivré par les prises OUTPUT du panneau arrière et la prise PHONES du panneau avant.

■ PANNEAU ARRIERE

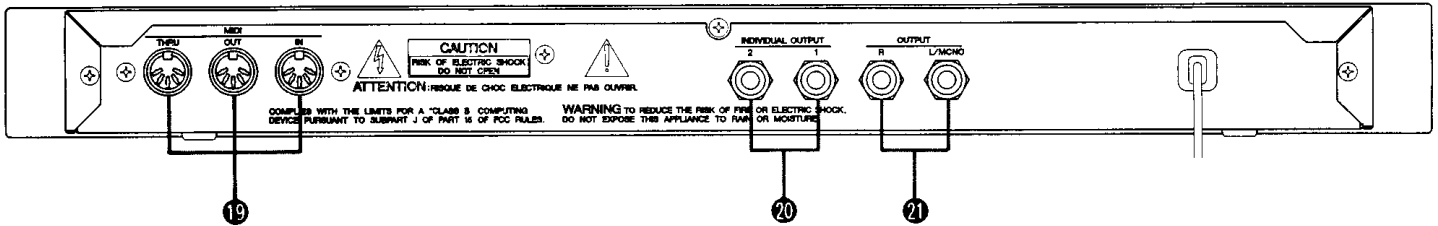

19 Connecteurs MIDI IN, OUT et THRU

Le connecteur MIDI IN reçoit les données d'un clavier, séquenceur ou autre contrôleur MIDI qui est réglé pour contrôler le TG55. Le connecteur MIDI THRU retransmet simplement les données reçues par le connecteur MIDI IN, pour permettre la connexion en chaîne d'appareils MIDI. Le connecteur MIDI OUT transmet en bloc les données du TG55 lorsque l'une des fonctions de transfert en bloc MIDI est activée.

20 Prises INDIVIDUAL OUTPUT 1 et 2

Celles-ci sont idéalement utilisées comme "sorties supplémentaires" pour les configurations MULTI PLAY dans lesquelles chaque voix peut être individuellement assignée aux sorties stéréo normales décrites ci-dessous ou aux deux sorties INDIVIDUAL OUTPUT. Les voix d'une configuration MULTI PLAY peuvent donc être réparties entre quatre sorties et envoyées individuellement à une console de mixage.

21 Prises OUTPUT R et L/MONO

Celles-ci sont les sorties stéréo principales du TG55. Si une fiche est insérée dans la prise L/MONO seulement, les signaux de la voix gauche et droite sont combinés et délivrés via cette prise (pour connexion à un système d'amplification mono).

APPRENTISSAGE

APPRENTISSAGE

Table des matières

1. INSTALLATION ET REGLAGES	9
Connexions	9
Procédure de mise sous tension	9
Réglage des canaux MIDI	10
Les morceaux de démonstration	10
2. SELECTIONNER ET JOUER LES VOIX	11
Les banques de voix PRESET, INTERNAL et CARD	11
Sélectionner le mode VOICE PLAY, une banque de voix et une voix	14
Sélectionner les voix à partir d'un clavier/contrôleur	15
Les numéros de voix 63 et 64 sont des voix de percussions	16
3. LE MODE MULTI PLAY	17
Un système MULTI PLAY de base	17
Mode MULTI PLAY, sélection de banque et de configuration	18
Polyphonic MULTI PLAY et allocation dynamique de notes	18
Contrôler et modifier les assignations de voix MULTI PLAY	18
Créer une configuration MULTI PLAY originale	20
Mémoriser une configuration MULTI PLAY éditée	23
Conclusion	24
4. EDITION DE VOIX	25
La registration de sons sur le TG55	25
Tableau des paramètres de voix du TG55	28
Programmer la voix "VeloChorus"	31
Mémoriser une voix éditée	36
Conclusion	37

1. INSTALLATION ET REGLAGES

Connexions

En supposant que vous utilisez un clavier MIDI ou contrôleur similaire pour contrôler le TG55, votre système devrait être installé comme illustré ci-dessous.

ATTENTION!!: Assurez-vous que le TG55 et votre système d'amplification soient hors tension avant d'effectuer les connexions.

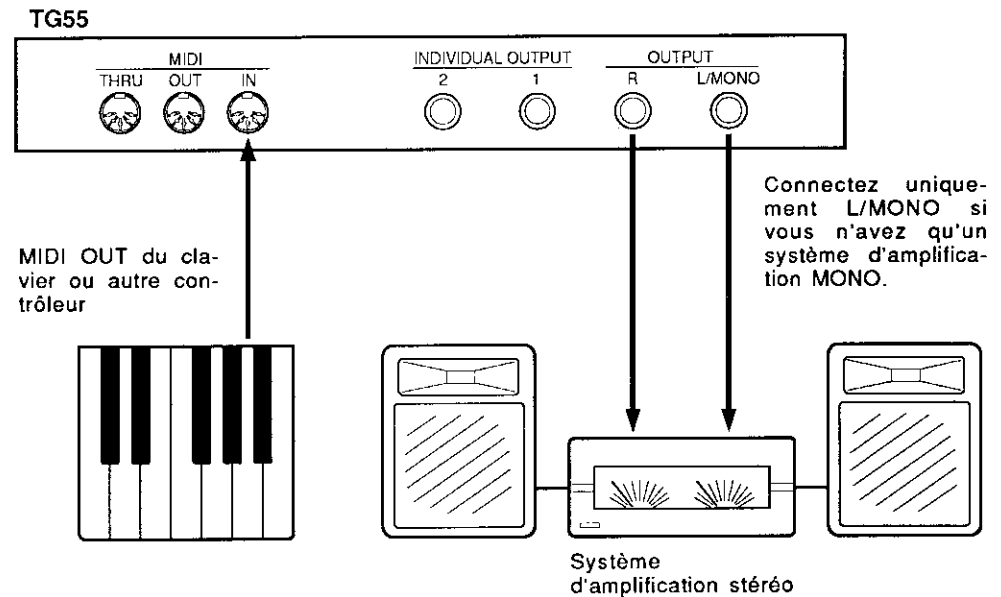

Utilisez seulement du câble MIDI de haute qualité, d'une longueur ne dépassant pas 15 mètres pour connecter votre clavier ou contrôleur à la prise MIDI IN du TG55.

Procédure de mise sous tension

1. Assurez-vous que le volume soit coupé sur votre système d'amplification avant de mettre sous tension.
2. Mettez le clavier MIDI ou contrôleur sous tension.
3. Mettez le TG55 sous tension.
4. Mettez le système d'amplification sous tension.

Réglage de canal MIDI

Selon la configuration du système et le clavier ou contrôleur que vous utilisez, il se peut que vous deviez faire correspondre le canal de réception MIDI du TG55 à celui de votre clavier/contrôleur pour que le système fonctionne correctement. Si vous ne connaissez pas le canal de transmission sur lequel votre clavier/contrôleur est réglé, consultez son manuel d'utilisation.

Le TG55 peut être réglé pour recevoir n'importe lequel des 16 canaux MIDI disponibles ou en mode "omni", ce qui signifie qu'il acceptera les données sur n'importe quel canal. Si les seuls composants MIDI de votre système sont un clavier/contrôleur et le TG55, il est probablement plus simple de régler le TG55 sur le mode omni de telle sorte que le canal sur lequel le clavier/contrôleur transmet importe peu. Si d'autres appareils MIDI recevant ou transmettant sur des canaux spécifiques sont présents, alors le TG55 devra être réglé pour recevoir sur le canal approprié.

1. Appuyez sur la touche [UTILITY].
2. Appuyez sur la touche [PAGE +] ou [PAGE -] quelques fois jusqu'à ce que l'affichage suivant apparaisse:

```
UT MIDI
  Press "ENTER"
```

Si vous ne parvenez pas à localiser l'affichage ci-dessus après avoir appuyé sur la touche [UTILITY], appuyez sur la touche [EXIT] et répétez l'étape 2.

3. Appuyez sur [ENTER].
4. Appuyez sur la touche [PAGE +] ou [PAGE -] quelques fois jusqu'à ce que l'affichage suivant apparaisse:

```
UT MIDI\Receive
Ch=omni Note=all
```

(section "REFERENCE", page 108)

5. Utilisez la commande [DATA ENTRY] ou les touches [-1/NO] et [+1/YES] pour sélectionner un canal entre 1 et 16 ou le mode "omni".
6. Appuyez sur la touche [VOICE] pour revenir au mode VOICE PLAY.

Les morceaux de démonstration

Le TG55 contient plusieurs morceaux de démonstration qui vous pourriez écouter après avoir installé votre système. Faites une pause et écoutez.

1. Appuyez sur la touche [DEMO].
2. Appuyez sur la touche [ENTER] pour commencer la reproduction des morceaux de démonstration.
3. Appuyez sur la touche [EXIT] lorsque vous voulez arrêter la reproduction du morceau.

2. SELECTIONNER ET JOUER LES VOIX

Les banques de voix PRESET, INTERNAL et CARD

Voici une vue globale du système du TG55:

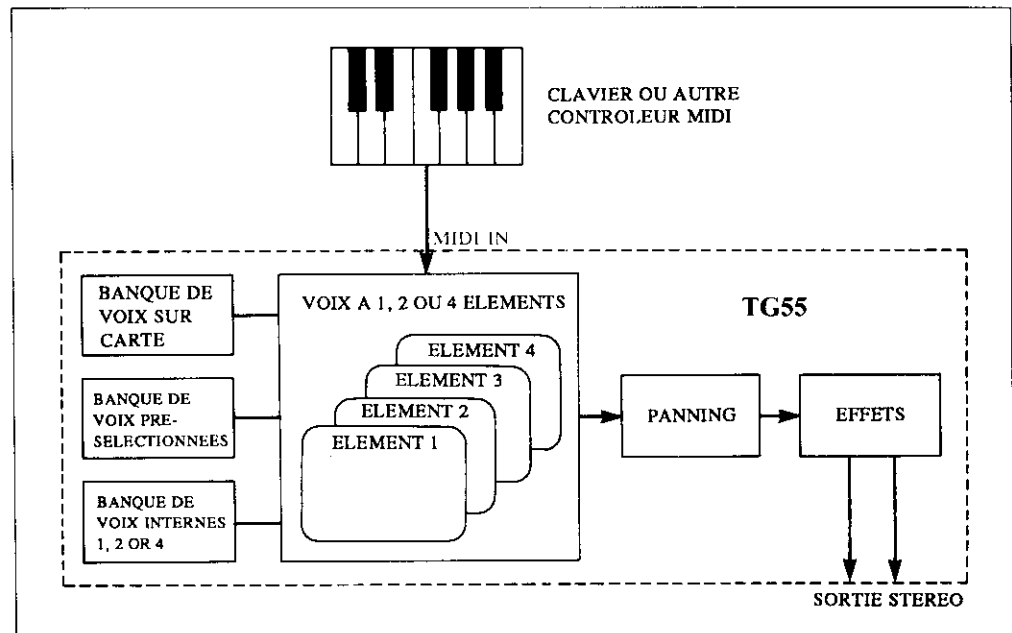

Veillez remarquer que les voix jouées par le TG55 peuvent provenir de trois sources différentes: la banque de voix PRESET, la banque de voix INTERNAL ou une banque de voix CARD.

PRESET

La banque de voix PRESET contient 64 voix pré-programmées en ROM (Read Only Memory) qui ne peuvent être effacées ou modifiées de quelque manière que ce soit. La banque de voix PRESET est représentée sur l'affichage par la lettre "P".

INTERNAL

La banque de voix INTERNAL est une zone de mémoire RAM dans laquelle vous pouvez mémoriser jusqu'à 64 voix que vous créez ou chargez à partir d'une carte de mémoire externe. La banque de voix INTERNAL est représentée sur l'affichage par la lettre "I".

CARD

La banque de mémoire CARD est une carte de mémoire MCD64 ou MCD32 YAMAHA (ou carte de voix pré-programmées) insérée dans la fente pour cartes DATA du TG55, située sur le panneau avant. Les cartes de mémoire sont utiles pour le stockage et le transport de voix que vous ou d'autres avez créées. Vous pouvez également stocker des jeux de voix similaires sur des cartes de mémoire différentes. Une carte de mémoire MCD32 permet le stockage de jusqu'à 64 voix. Une carte de mémoire MCD64 contient deux banques de 64 voix chacune, soit 128 voix par carte. La banque de voix CARD est représentée sur l'affichage par la lettre "C" (la seconde banque des carte MCD64 est représentée par un "C" inversé).

N'importe quelle voix dans n'importe laquelle de ces banques de voix peut être sélectionnée et jouée lorsque le TG55 se trouve en mode VOICE PLAY.

● LISTE DES VOIX PRESELECTIONNEES

No.	EL*	Name	No.	EL	Name	No.	EL	Name
1	1	Piano	23	4	Big Band	45	2	VCO Lead
2	2	Voyager	24	2	Orch Brass	46	2	Spirit VCF
3	2	Pro55Brass	25	2	SynthBrass	47	2	OZ Lead
4	2	Elektrodes	26	1	Flute	48	4	Get Lucky
5	4	Zuratustra	27	1	Saxophone	49	4	Gamma Band
6	2	DawnChorus	28	2	FolkGuitar	50	2	Metal Reed
7	2	GX Dream	29	2	12 String	51	4	Modomatic
8	2	GrooveKing	30	2	MuteGuitar	52	2	DataStream
9	4	DistGuitar	31	2	SingleCoil	53	2	Mystichoir
10	4	ZenAirBell	32	1	Pick Bass	54	2	St.Michael
11	2	FullString	33	2	Thumb Bass	55	2	Scatter
12	4	Jazz Man	34	2	SynBadBass	56	2	Triton
13	2	ClassPiano	35	2	VCO Bass	57	4	Amazon
14	2	Rock Piano	36	2	Violin	58	2	SatinGlass
15	1	DX E.Piano	37	1	ChamberStr	59	4	BrassChime
16	2	Hard EP	38	2	VCF String	60	2	Piano Mist
17	2	Cry Clav	39	2	Nova Quire	61	4	Xanadu
18	2	Funky Clav	40	2	Vibraphone	62	2	WdBass Duo
19	2	Deep Organ	41	2	Takerimba	63	(61)	Drum Set 1
20	2	Warm Organ	42	1	Gloken	64	(61)	Drum Set 2
21	1	Trumpet	43	2	DigiBell			
22	4	Stab Brass	44	2	Oriental			

* EL= Nombre d'éléments, voir page 25

No.	Name	Comments
P01	Piano	Piano acoustique orthodoxe
P02	Voyager	Choeur avec "****". Joue des accords longs
P03	Pro55Brass	Pad de cuivre analogique gras
P04	Elektrodes	Piano électrique doux
P05	Zaratustra	Grand orchestre. Volume des cuivres sur MW
P06	DawnChorus	Choeur avec souffle. MW atténue le souffle
P07	GX Dream	Une voix "punch" qui rappelle le GX1 YAMAHA
P08	GrooveKing	Voix synthétique funky classique, résonnante
P09	DistGuitar	Guitar lourde. Atténuation lente à feedback
P10	ZenAirBell	Combinaison de gong et de cloche
P11	FullString	Section de cordes, petite quand on joue léger et grande quand on joue fort.
P12	JazzMan	Trompette et basse partagées sur le clavier. MW fait apparaître les cors.
P13	ClassPiano	Grand piano classique.
P14	RockPiano	Piano épais. Parfait pour les accords.
P15	DX E.Piano	Piano électronique.
P16	Hard EP	Piano électrique avec attaque abrupte et tonalité dure.
P17	Cry Clav	Claves "wah" avec attaque résonnante.
P18	Funky Clav	Claves funky, épais.
P19	Deep Organ	Orgues rock.
P20	Warm Organ	Orgue riche et plein avec effet "Leslie".
P21	Trumpet	Trompette solo.
P22	Stab Brass	Section de cuivres pop, tenus
P23	Big Band	Grande section de cors à l'unisson. Joue par octaves. MW atténue la trompette solo.

No.	Name	Comments
P24	Orch Brass	Grande section de cuivres classiques avec panning.
P25	SynthBrass	Puissant pad de cuivres synthétisés.
P26	Flute	Le souffle est très marqué lorsque l'on joue fort.
P27	Saxophone	Saxo solo avec beaucoup de présence
P28	FolkGuitar	Guitare folk acoustique avec cordes d'acier.
P29	12 String	Guitare 12 cordes
P30	MuteGuitar	Guitare électrique étouffée.
P31	SingleCoil	Capteur de guitare électrique à un seul micro.
P32	Pick Bass	Basse pincée avec "punch".
P33	Thumb Bass	Jouer fort pour un son de basse pincée.
P34	SynBadBass	Basse synthétisée funky.
P35	VCO Bass	Basse analogique épaisse.
P36	Violin	Violon solo avec Vibrato sur aftertouch
P37	ChamberStr	Petite section de violons.
P38	VCF String	Cordes synthétisées analogiques. Brillance sur MW.
P39	Nova Quire	Choeur avec une attaque unique.
P40	Vibraphone	Vibraphone traditionnel avec trémolo sur MW.
P41	Takerimba	Marimba en bambou. Brillance sur MW.
P42	Glocken	Carillon. Brillance sur MW.
P43	DigiBell	Cloche synthétisée, spacieuse.
P44	Oriental	Orchestre oriental. Toucher léger pour section de cordes uniquement.
P45	VCO Lead	Voix solo en dents de scie, analogique.
P46	Spirit VCF	Voix de synthétiseur analogique avec mouvement de filtre ample et lent.
P47	OZ Lead	Son de synthétiseur doux.
P48	Get Lucky	Son épais de synthétiseur à onde carrée avec désaccordage sur MW.
P49	Gamma Band	Ensemble de percussions oriental, MW atténue les percussions métalliques et cloches.
P50	Metal Reed	Harmonica ou accordéon avec pitch bend par aftertouch.
P51	Modomatic	Choeur avec mouvement de filtre ample.
P52	DataStream	Idéal avec des notes longues.
P53	Mystichoir	Jouer de longs accords pour des notes décalées.
P54	St.Michael	Choeur avec cloches au relâchement.
P55	Scatter	Voix pour les notes en staccato et son de synthé filtré pour les timbres longs.
P56	Triton	Idéal avec de longs accords.
P57	Amazon	Large plage de toucher.
P58	SatinGlass	Voix synthétisée spacieuse, métallique.
P59	BrassChime	Cuivres filtrés avec carillon.
P60	Piano Mist	Cloche piano. MW transforme le son en voix filtrée staccato.
P61	Xanadu	Flûte solo multi-timbres.
P62	WdBass Duo	Basse et piano.
P63	Drum Set 1	Jeu de percussions comprenant des sons de basse et des effets.
P64	Drum Set 2	Jeu de percussions comprenant des sons de basse et des effets.

Sélectionner le mode VOICE PLAY, une banque de voix, une voix

1. Si le mode VOICE PLAY n'est pas déjà sélectionné, — dans ce cas, le voyant à LED de la touche [VOICE] est allumé et "VOICE PLAY" est affiché dans le haut de l'écran —, appuyez sur la touche [VOICE] pour le sélectionner.

```
VOICE PLAY
P01 Piano
```

2. La touche [MEMORY] est utilisée pour sélectionner la banque de voix souhaitée. Si aucune carte de mémoire n'est insérée dans la fente DATA, la touche [MEMORY] sélectionne alternativement les banques de voix PRESET et INTERNAL — ce qui est indiqué par la première lettre du nombre de voix sur la ligne inférieure de l'écran.

```
VOICE PLAY
P01 Piano
```



```
VOICE PLAY
I01 Grand
```



```
VOICE PLAY
P01 Piano
```

Si une carte de mémoire qui contient des données de voix est insérée dans la fente CARD, la banque de voix de la carte (ou les banques dans le cas d'une MCD64) sera également sélectionnée en séquence par la touche [MEMORY].

```
VOICE PLAY
P01 Piano
```



```
VOICE PLAY
I01 Grand
```



```
VOICE PLAY
C01 Voice Name
```



```
VOICE PLAY
 01 Voice Name
```



```
VOICE PLAY
P01 Piano
```

- Utilisez les touches [-1/NO] et [+1/YES] pour sélectionner la voix souhaitée dans la banque actuellement sélectionnée. Maintenez la touche [-1/NO] ou [+1/YES] enfoncée pour un défilement continu dans le sens spécifié.

Technique spéciale: Les voix peuvent également être sélectionnées rapidement en faisant tourner la commande [DATA ENTRY] tout en maintenant la touche [ENTER] enfoncée.

- Jouez la voix sélectionnée au moyen de votre clavier/contrôleur. Si vous n'obtenez aucun son à ce stade:
 - Assurez-vous que votre système d'amplification est bien sous tension et que le volume est réglé à un niveau adéquat.
 - Assurez-vous que la commande MASTER VOLUME soit réglée sur un niveau adéquat.
 - Contrôlez toutes les connexions — MIDI et audio.
 - Assurez-vous que le TG55 est réglé pour recevoir sur le canal MIDI approprié (voir "1. INSTALLATION ET REGLAGES", à la page 9)

Sélectionner les voix à partir du clavier/contrôleur

Les sélecteurs de voix ou les touches d'incrémentation/décrémentation de votre clavier/contrôleur peuvent également être utilisées pour sélectionner à distance les voix correspondantes du TG55. Une fonction utilitaire du TG55 vous permet d'activer ou de désactiver cette fonction à volonté.

- Appuyez sur la touche [UTILITY].
- Appuyez sur la touche [PAGE +] ou [PAGE -] quelques fois jusqu'à ce que l'affichage suivant apparaisse:

```
UT MIDI
Press "ENTER"
```

Si vous ne parvenez pas à trouver l'affichage ci-dessus après avoir appuyé sur la touche [UTILITY], appuyez sur [EXIT] et répétez l'étape 2.

- Appuyez sur [ENTER].
- Appuyez sur la touche [PAGE +] ou [PAGE -] quelques fois jusqu'à ce que l'affichage "UT MIDI/Program" apparaisse:

UT MIDI\Program
= off

(section "REFERENCE", page 108)

5. Utilisez la commande [DATA ENTRY] ou les touches [-1/NO] et [+1/YES] pour sélectionner "off", si vous ne souhaitez pas que les sélecteurs de voix de votre clavier/contrôleur sélectionne les voix du TG55 ou "normal" si vous voulez sélectionner les voix du TG55 à partir de votre clavier/contrôleur.
6. Appuyez sur la touche [VOICE] pour retourner au mode [VOICE PLAY].

Alors que la plupart des voix du TG55 possèdent une configuration à 1, 2 ou 4 éléments (nous en apprendrons davantage sur les éléments dans la section "EDITER LES VOIX", à partir de la page 25), les voix 63 et 64 de n'importe quelle banque de voix sont des voix de percussions spéciales qui présentent une configuration à 61 éléments. Chaque élément, dans ce cas, correspond à une touche différente du clavier. Toute une série de formes d'onde de percussions peuvent être assignées aux différents éléments/touches et manipulés comme une seule voix — c'est-à-dire que chaque touche joue un instrument différent dans le "drum set".

Les voix de percussions sont particulièrement utiles dans le mode MULTI PLAY du TG55, décrit dans la section d'apprentissage suivante, et avec un séquenceur externe.

● Voice 63: Drum Set 1



Key	Wave Name	No.
A#5	Syn Bass	P28
G#5	Syn Bass	P28
F#5	Syn Bass	P28
D#5	Syn Bass	P28
C#5	Syn Bass	P28
A#4	Vocal Ga	P53
G#4	Bell Mix	P58
F#4	Bottle	P51
D#4	Shaker	P74
C#4	Bamboo	P54
A#3	Claps	P72
G#3	Popping	P26
F#3	Tube	P52
D#3	Ride	P71
C#3	Crash	P70
A#2	Crash	P70
G#2	Shaker	P74
F#2	Claps	P72
D#2	Rim	P65
C#2	SD 2	P63
A#1	SD 3	P64
G#1	BD 2	P60
F#1	Tom 2	P67
D#1	BD 3	P61
C#1	BD 2	P60

Key	Wave Name	No.
C6	Syn Bass	P28
B5	Syn Bass	P28
A5	Syn Bass	P28
G5	Syn Bass	P28
F5	Syn Bass	P28
E5	Syn Bass	P28
D5	Syn Bass	P28
C5	Syn Bass	P28
B4	Bulb	P57
A4	Vocal Ga	P53
G4	Bottle	P51
F4	Bottle	P51
E4	Styroll	P56
D4	Ride	P71
C4	Vibe Np	P50
B3	Vibe Np	P50
A3	Claps	P72
G3	Popping	P26
F3	Tube	P52
E3	Tube	P52
D3	Ride	P71
C3	Crash	P70
B2	HH open	P69
A2	HH closed	P68
G2	Cowbell	P73
F2	Tom 1	P66
E2	SD 1	P62
D2	Tom 1	P66
C2	Tom 1	P66
B1	Tom 1	P66
A1	BD 1	P59
G1	Tom 2	P67
F1	Tom 2	P67
E1	Tom 2	P67
D1	BD 3	P61
C1	BD 2	P60

● Voice 64: Drum Set 2

Key	Wave Name	No.
A#5	Syn Bass	P28
G#5	Syn Bass	P28
F#5	Syn Bass	P28
D#5	Syn Bass	P28
C#5	Syn Bass	P28
A#4	Vocal Ga	P53
G#4	Bell Mix	P58
F#4	Bottle	P51
D#4	Shaker	P74
C#4	Bamboo	P54
A#3	Claps	P72
G#3	Popping	P26
F#3	Tube	P52
D#3	Ride	P71
C#3	Crash	P70
A#2	Crash	P70
G#2	Shaker	P74
F#2	Claps	P72
D#2	Rim	P65
C#2	SD 1	P62
A#1	SD 3	P64
G#1	BD 1	P59
F#1	Tom 1	P66
D#1	BD 3	P61
C#1	BD 1	P59

Key	Wave Name	No.
C6	Syn Bass	P28
B5	Syn Bass	P28
A5	Syn Bass	P28
G5	Syn Bass	P28
F5	Syn Bass	P28
E5	Syn Bass	P28
D5	Syn Bass	P28
C5	Syn Bass	P28
B4	Bulb	P57
A4	Vocal Ga	P53
G4	Bottle	P51
F4	Bottle	P51
E4	Styroll	P56
D4	Ride	P71
C4	Vibe Np	P50
B3	Vibe Np	P50
A3	Claps	P72
G3	Popping	P26
F3	Tube	P52
E3	Tube	P52
D3	Ride	P71
C3	Crash	P70
B2	HH open	P69
A2	HH closed	P68
G2	Cowbell	P73
F2	Tom 2	P67
E2	SD 2	P63
D2	Tom 2	P67
C2	Tom 2	P67
B1	Tom 2	P67
A1	BD 2	P60
G1	Tom 1	P66
F1	Tom 1	P66
E1	Tom 1	P66
D1	BD 3	P61
C1	BD 1	P59

3. LE MODE MULTI PLAY

Remarque: Si vous n'avez pas l'intention d'utiliser le TG55 avec un séquenceur (ou si vous avez l'intention de le faire plus tard) et n'avez pas besoin du mode MULTI PLAY pour le moment, passez immédiatement à "4. EDITER LES VOIX" à partir de la page 25.

Un système MULTI PLAY de base

Le mode MULTI PLAY (multi-timbre) du TG55 vous permet d'assigner différentes voix à un maximum de 16 canaux MIDI différents. Ceci vous permet d'enregistrer des compositions multi-voix sur un séquenceur MIDI tel que le YAMAHA QX3 et de rejouer la séquence en utilisant seulement le séquenceur et le TG55.

Voici un exemple de configuration pour l'enregistrement et la reproduction de séquence:

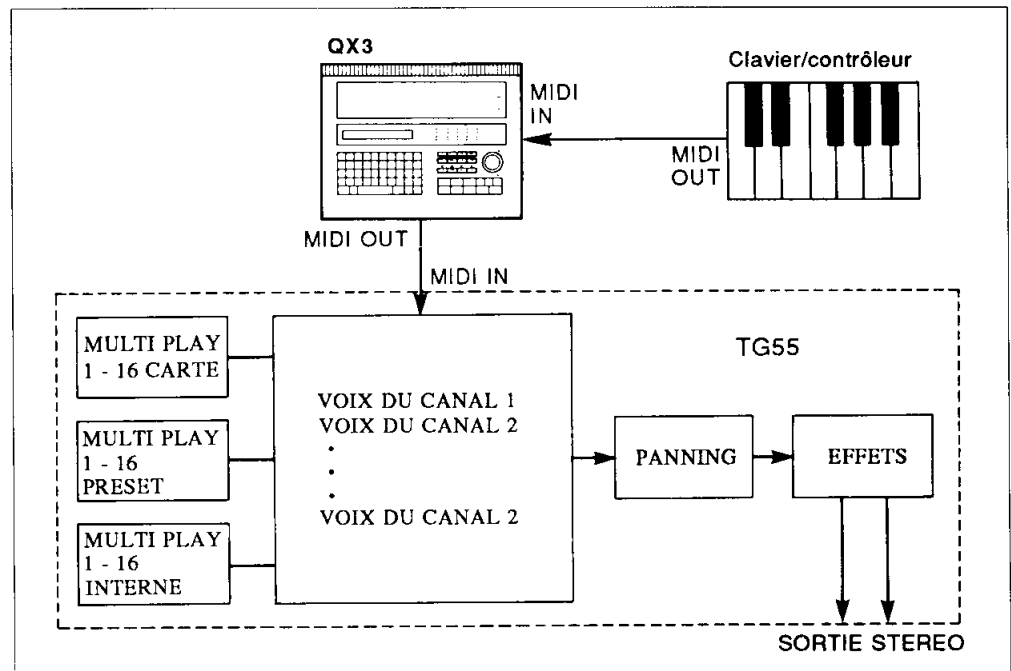

Une remarque concernant le QX3: Le QX3 peut être réglé de telle manière que lorsque vous enregistrez sur l'une de ses pistes, les données enregistrées soient également transmises via la sortie MIDI OUT sur le canal MIDI approprié tandis qu'au même moment, toutes les pistes précédemment enregistrées sont transmises sur leurs canaux propres. Vous pouvez ainsi entendre toutes les parties, y compris la partie en cours d'enregistrement, jouées avec les voix appropriées.

En plus des 16 configurations MULTI PLAY présélectionnées, 16 emplacements de mémoire interne sont à votre disposition pour recevoir des configurations "MULTI-PLAY complètes avec assignations voix-canaux, volume des différentes voix, décalage de note, accordage, positionnement panoramique et effets. Ceci vous permet de créer jusqu'à 16 "orchestres" originaux avec différentes combinaisons de voix que vous pouvez rappeler chaque fois que vous en avez besoin. Les configurations MULTI PLAY peuvent également être mémorisées sur des cartes de mémoire externes de la même manière que les voix ordinaires

Mode MULTI PLAY, sélection de banque et de configuration

Le mode MULTI PLAY, les banques de mémoire et les configurations MULTI PLAY individuelles sont sélectionnées de la même manière que les voix du TG55:

- [MULTI] pour sélectionner le mode MULTI PLAY.
- [MEMORY] pour sélectionner la banque de mémoire souhaitée.
- [-1/NO] et [+1/YES] pour sélectionner la configuration MULTI PLAY souhaitée ([ENTER] + [DATA ENTRY]) fonctionne également.

Polyphonie MULTI PLAY et allocation dynamique de notes

Etant donné que le TG55 peut produire un maximum de 16 notes en même temps (polyphonie à 16 notes), le nombre de notes simultanées pouvant être produites par chaque voix dans une configuration MULTI PLAY dépend du nombre de voix jouées simultanément. Si toutes les 16 voix sont jouées en même temps, chacune d'elles ne peut produire qu'une seule note. Si, par contre, une seule voix est jouée, la fonction d'allocation dynamique de notes du TG55 permet de jouer 16 notes de cette voix simultanément, même si 16 voix sont assignées.

Le TG55 possède également une fonction RESERVED NOTE (note réservée) qui vous permet de spécifier un nombre minimum de notes pour chaque voix (section "REFERENCE", page 98).

Contrôler et modifier les assignations de voix MULTI PLAY

Voici comment vous pouvez voir quelles voix sont assignées aux différents canaux dans n'importe quelle configuration MULTI PLAY et changer temporairement les assignations de voix pour essayer avec d'autres voix.

1. Lorsque vous sélectionnez le mode MULTI PLAY pour la première fois en appuyant sur la touche [MULTI], un affichage similaire à celui reproduit ci-dessous apparaît.

```
MULTI PLAY
PG1 POP
```

A ce stade, vous pouvez utiliser les touches [-1/NO] et [+1/YES] pour sélectionner n'importe laquelle des 16 configurations MULTI PLAY dans la banque actuellement sélectionnée.

2. Si vous appuyez sur la touche [PAGE -] ou [PAGE +] après avoir sélectionné la configuration MULTI PLAY souhaitée, un affichage similaire à celui-ci apparaît:

```
<Pick Bass >
CH 1=P32
```

Cet affichage vous permet de voir et de changer les voix assignées à chaque canal. Dans l'affichage ci-dessus, "CH 1=P32" sur la ligne inférieure indique que la voix P32 est assignée au canal 1 (CH1). La voix P32 est "Pick Bass" ainsi que cela est indiqué sur la ligne supérieure de l'affichage. Remarquez le trait du curseur sous le "1" de "CH 1".

3. Lorsque le trait du curseur est positionné en dessous du paramètre de canal (CH), les touches [-1/NO] et [+1/YES] peuvent être utilisées pour sélectionner n'importe lequel des 16 canaux MIDI et voir quelles voix sont assignées à chacun.

4. Lorsque vous en avez terminé avec les assignations de voix, vous pouvez repasser en mode MULTI PLAY en appuyant soit sur la touche [PAGE -] ou [PAGE +] ... ou vous pouvez continuer et changer temporairement une ou plusieurs assignations de voix comme cela est décrit dans les paragraphes suivants.
5. Pour changer une assignation de voix, sélectionnez d'abord le canal auquel la nouvelle voix sera assignée, comme cela est décrit dans les étapes précédentes.
6. Déplacez le curseur sur le paramètre de voix en appuyant sur la touche \triangleright. Le trait du curseur doit être à présent sous le numéro de voix.
7. Utilisez les touches [-1/NO] et [+1/YES] pour sélectionner la nouvelle voix pour ce canal ou désactivez le canal (en décrémentant en dessous du numéro de voix 01). Différentes banques de mémoire peuvent être sélectionnées en utilisant la touche [MEMORY].

```

<*****>
      CH 1=off
    
```

Si vous avez réglé la fonction "UT MIDI/Program" du mode UTILITY sur "normal" comme cela est décrit dans la section "Sélectionner les voix à partir du clavier/contrôleur", à la page 15, vous pouvez également sélectionner les voix à distance via les sélecteurs de voix de votre clavier.

8. Pour assigner une nouvelle voix à un canal différent, déplacez simplement le curseur au paramètre de canal en appuyant sur la touche \triangleleft et répétez la procédure ci-dessus.

Remarque: Cette fonction sert essentiellement au contrôle des assignations de voix et aux changements provisoires pour essayer des voix différentes dans une configuration MULTI PLAY. Les changements d'assignation de voix sont seulement provisoires et les assignations de voix originales sont rétablies dès qu'une configuration MULTI PLAY différente ou un autre mode est sélectionné. Des changements permanents peuvent être réalisés en mode MULTI PLAY EDIT, décrit ci-après.

Créer une configuration MULTI PLAY originale

Dans cette section, nous allons essayer de créer une configuration MULTI PLAY simple que nous appellerons "Jazz Quartet" et qui se composera des voix suivantes:

Canal 1P01 Piano
Canal 2P62 WdBass Duo
Canal 3P40 Vibraphone
Canal 4P63 Drum Set 1
Canaux 5 ... 16désactivés

Remarque: P62 WdBass Duo est en fait une voix partagée avec basse entre C-2 et E3 et piano sur toutes les touches supérieures, jusqu'à G8.

1. Si le mode MULTI PLAY n'est pas déjà sélectionné, appuyez sur [MULTI] pour le sélectionner.
2. Utilisez les touches [MEMORY], [-1/NO] et [+1/YES] pour sélectionner la configuration MULTI PLAY I01.

```
MULTI PLAY
I01 POP
```

3. Appuyez sur [EDIT/COMPARE] pour passer en mode MULTI PLAY.
4. Si un affichage similaire à celui reproduit ci-dessous n'apparaît pas, appuyez quelques fois sur la touche [PAGE +] jusqu'à ce qu'il apparaisse. Les touches [PAGE -] et [PAGE +] sont utilisées pour localiser les différentes fonctions des modes d'édition du TG55).

```
<Pick Bass >CH 1
▶P32 P19 P21 P27
```

Ceci est l'affichage pour la fonction d'assignation des voix du mode MULTI PLAY EDIT (section "REFERENCE", page 96).

5. Les touches du curseur ◀ et ▶ sont utilisées pour déplacer le curseur (▶) sur le canal souhaité (un numéro de canal entre CH1 et CH16 apparaît dans le coin supérieur droit de l'affichage), et la commande [DATA ENTRY] ou les touches [-1/NO] et [+1/YES] sont utilisées pour assigner la voix souhaitée du canal sélectionné.
 - Avec le curseur à la position du canal 1, assurez-vous que la voix P01 (Piano) est bien sélectionnée.
 - Déplacez le curseur sur la position du canal 2 en appuyant sur ▶, puis sélectionnez la voix P62 (WdBass Duo).
 - Déplacez le curseur sur la position du canal 3 en appuyant sur ▶, puis sélectionnez la voix P40 (Vibraphone).
 - Déplacez le curseur sur la position du canal 4 en appuyant sur ▶, puis sélectionnez la voix P63 (Drum Set 1).

- Déplacez le curseur sur les positions de tous les canaux restants (5 ... 16) et désactivez-les en maintenant la touche [-1/NO] enfoncée jusqu'à ce que l'affichage "off" apparaisse. Remarquez que le curseur peut alors être déplacé au-delà de la fin de l'écran d'affichage pour donner accès aux canaux restants par groupes de quatre.

```

<Piano    >CH 1
▶P01 P62 P40 P63
    
```

6. Appuyez sur la touche [PAGE +] pour passer à la fonction suivante du mode MULTI PLAY EDIT: Volume (section "REFERENCE", page 96).

```

Volume    CH 1
▶127 127 127 127
    
```

7. La fonction de volume fonctionne de manière similaire à la fonction d'assignation de voix décrite ci-dessus. Les touches du curseur ◀ et ▶ sont utilisées pour sélectionner le canal/voix pour lequel le volume doit être ajusté, puis la commande [DATA ENTRY] ou les touches [-1/NO] et [+1/YES] sont utilisées pour fixer le volume souhaité. Un réglage de "0" ne produit pas de son tandis qu'un réglage de "127" produit un volume maximum.

Avec la configuration Jazz Quartet, le son relativement doux de basse tend à être couvert par les autres instruments, aussi laissez son réglage de volume sur le maximum, 127 et abaissez le volume des trois autres voix à environ 110.

```

Volume    CH 1
▶110 127 110 110
    
```

Volume

```

Piano .....110
WdBass Duo .....127
Vibraphone .....110
Drum Set 1 .....110
    
```

8. Appuyez sur la touche [PAGE +] trois fois pour passer à la fonction Note réservée (section "REFERENCE", page 98). Nous n'utiliserons pas les fonctions Décalage de note et Accordage (section "REFERENCE", page 97) pour cette configuration, étant donné que nous n'avons pas besoin d'accorder ou de transposer la hauteur de n'importe laquelle des voix dans la configuration Jazz Quartet.

```

ReserveNote CH 1
▶ 0 0 0 0
    
```

- L'utilisation principale de la fonction Note réservée est d'assurer qu'un nombre minimum de notes soit disponible pour des instruments spécifiques, même dans les cas où moins de notes seraient normalement disponibles. Dans ce cas, vous allons régler le canal 1 (Piano) sur 8 étant donné qu'en jazz, le piano a tendance à jouer beaucoup d'accords "épais" et le canal 3 (Vibraphone) sur 2, ce qui est suffisant pour les phrases à deux mains. Ceci signifie simplement qu'il y aura toujours au moins 8 notes disponibles pour le piano et 2 notes disponibles pour le vibraphone (le vibraphone utilise deux éléments: 2 éléments x 2 notes = 4), quel que soit le nombre de notes simultanées jouées par la basse ou la batterie. Si le nombre total de notes jouées dépasse 16 à un moment donné, les notes de voix de basse et de batterie seront tronquées, mais pas celles de piano ou de vibraphone.

Notes réservées

Piano	8
WdBass Duo	0
Vibraphone	4
Drum Set 1	0

Les touches du curseur ◀ et ▶ sont utilisées pour sélectionner le cana/voix, puis la commande [DATA ENTRY] et les touches [-1/NO] et [+1/YES] sont utilisées pour fixer le nombre de notes réservées.

- Appuyez sur la touche [PAGE +] pour passer à la fonction suivante du mode MULTI PLAY EDIT: Pan (section "REFERENCE", page 98).

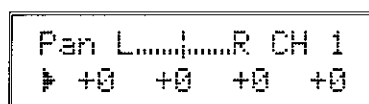

- Cette fonction permet de positionner chaque voix de la configuration individuellement dans le panorama stéréo (vous ne pourrez entendre le résultat que si vous utilisez un système d'amplification stéréo alimenté par les prises OUTPUT R et L/MONO du TG55).

Comme toujours, les touches du curseur ◀ et ▶ sont utilisées pour sélectionner la voix/canal pour laquelle la position panoramique doit être réglée, puis la commande [DATA ENTRY] ou les touches [-1/NO] et [+1/YES] sont utilisées pour fixer la position panoramique.

La ligne supérieure de l'écran affiche également une représentation graphique du panorama stéréo avec "L" pour représenter la gauche et "R" pour représenter la droite. Lorsque vous modifiez la position panoramique de la voix, la barre verticale apparaît à la position correspondante sur la représentation graphique.

Réglez les positions panoramiques des voix Jazz Quartet comme suit:

Pan

Piano	-17 (à mi-chemin à gauche)
WdBass Duo	-9 (légèrement à gauche)
Vibraphone	+17 (à mi-chemin à droite)
Drum Set 1	+5 (légèrement à droite)

- Appuyez deux fois sur la touche [PAGE +] pour passer à la fonction Niveau d'effet (section "REFERENCE", page 99). Nous n'utiliserons pas la fonction Assignment de sortie parce que les réglages par défaut sont acceptables pour cette application.

```
EF Level   CH 1
▶100 100 100 100
```

- La fonction Niveau d'effet fixe individuellement le niveau d'effet pour chaque voix de la configuration. A présent, vous devriez savoir comment déplacer le curseur et effectuer les réglages.

Réglez le niveau d'effet des quatre voix à 100 (ceci est équivalent aux réglages de niveau d'effet d'une voix simple).

Niveau d'effet

```
Piano .....100
WdBass Duo .....100
Vibraphone .....100
Drum Set 1 .....100
```

Un effet de réverbération "hall" est déjà sélectionné pour la configuration MULTI PLAY I01, aussi nous ne nous occuperons pas des nombreux réglages possible pour l'instant (section "REFERENCE", page 74).

- Appuyez deux fois sur la touche [PAGE +] pour passer à la fonction Nom de MULTI (section "REFERENCE", page 101).

```
MULTI Name
"POP" "
```

- C'est ici que nous donnons un nom à notre configuration MULTI PLAY: "Jazz Quart". La fonction nom de MULTI permet d'assigner un nom composé de 10 caractères maximum à la configuration actuellement sélectionnée. Utilisez les touches du curseur < et > pour placer le trait du curseur sous le caractère à changer, puis utilisez la commande [DATA ENTRY] ou les touches [-1/NO] et [+1/YES] pour sélectionner le caractère souhaité. Continuez jusqu'à ce que le nom entier ait été programmé.
- Appuyez sur [MULTI] pour quitter le mode d'édition et retourner au mode MULTI PLAY. La lettre "E" inversée qui apparaît à droite du numéro de voix indique que la configuration MULTI PLAY a été éditée.

Attention!!: Si vous sélectionnez une configuration MULTI PLAY différente ou un autre mode à ce stade, la configuration MULTI PLAY éditée sera effacée. Afin de conserver une configuration éditée, vous devez la mémoriser dans un emplacement de mémoire INTERNAL ou CARD, ainsi que nous le verrons à la section suivante. En ce qui concerne une méthode spéciale de rappel d'un réglage multi-timbre perdu de cette manière, voir "MULTI RECALL", page 101.

Mémoriser une configuration MULTI PLAY éditée

A présent que vous avez créé votre première configuration MULTI PLAY — "Jazz Quart" — vous souhaitez probablement la mémoriser dans l'un des 16 emplacement de mémoire MULTI PLAY internes ou dans un emplacement sur une carte de mémoire.

- Après avoir mis le mode EDIT en service, en enclenchant la touche MULTI, appuyer sur la touche [STORE/COPY]. L'affichage suivant apparaît.

```
STORE I01
→I01:POP
```

Le numéro de mémoire MULTI PLAY sur la ligne supérieure indique la configuration source — c'est-à-dire "Jazz Quart", la configuration que nous venons de créer. Le numéro MULTI PLAY après la flèche sur la ligne inférieure est la configuration cible — c'est-à-dire l'emplacement de mémoire dans lequel nous allons mémoriser la configuration éditée.

2. L'emplacement de mémoire cible peut être changé au moyen des touches [-1/NO] et [+1/YES]. La touche [MEMORY] peut être utilisée pour changer de banque, si nécessaire (évidemment, vous ne pouvez rien mémoriser dans la banque PRESET, ni sur une carte, si aucune carte n'est insérée).
3. Lorsque vous avez accompli la sélection de l'emplacement de mémoire cible, appuyez sur [ENTER].

```
STORE I01 Sure?
→I01:POP
```

"Sure?" apparaît sur la ligne supérieure de l'affichage pour vous demander de confirmer votre intention de mémoriser dans l'emplacement cible sélectionné. Cette étape de confirmation est importante parce que lorsque vous effectuez la mémorisation, les données qui se trouvaient éventuellement déjà dans l'emplacement cible sont effacées et remplacées par les nouvelles données.

4. Appuyez sur [+1/YES] pour confirmer et exécuter l'opération de mémorisation ou sur [-1/NO] pour annuler. "Executing!" apparaît sur l'affichage pendant la mémorisation et "Completed!" apparaît brièvement lorsque l'opération de mémorisation est terminée.

```
Executing!
```

```
Completed!
```

Votre configuration MULTI PLAY "Jazz Quart" a maintenant été mémorisée et elle peut être rappelée chaque fois que cela est nécessaire.

Remarque: Voir la section MESSAGES D'ERREUR en page 114 pour obtenir des renseignements sur les messages d'erreur apparentés à la carte-mémoire.

Conclusion

Si vous avez suivi toutes les explications et instructions de cette section, vous avez fait bien plus que de programmer votre première configuration MULTI PLAY. Vous avez appris les procédures de programmation les plus importantes du TG55 et, en conséquence, devriez pouvoir aborder avec aisance la section d'apprentissage suivante.

Il y a quelques fonctions et caractéristiques du mode MULTI PLAY que nous n'avons pas abordées dans cette section d'apprentissage. Reportez-vous à la section "REFERENCE" pour davantage de détails.

4. EDITER LES VOIX

La registration sur le TG55

Formes d'onde AWM2

“AWM2” désigne la Mémoire d'onde avancée à 16 bits de la seconde génération YAMAHA. Il s'agit d'un système de mémorisation et de reproduction de formes d'onde numériques qui rivalise en qualité avec les lecteurs de CD les plus performants et offre une clarté et un réalisme de reproduction des instruments acoustiques et autres timbres naturels sans précédents. Du point de vue technique, AWM2 signifie échantillonnage des données d'onde sur 16 bits à 32 ou 48 kHz, traitement interne du signal sur 24 bits et conversion numérique - analogique haute résolution sur 22 bits.

Le TG55 contient 2 méga-octets de forme d'onde échantillonnée en ROM, ce qui vous donne le choix parmi 74 formes d'onde incorporées pour construire des voix.

● Liste des ondes présélectionnées du TG55

No.	Name	No.	Name	No.	Name	No.	Name
1	Piano	21	GtrSteel	41	Digital2	61	BD 3
2	E.Piano1	22	Gtr Gut	42	Digital3	62	SD 1
3	E.Piano2	23	12string	43	Pulse 10	63	SD 2
4	E.Piano3	24	E.Guitar	44	Pulse 25	64	SD 3
5	E.Piano4	25	E.Bass	45	Pulse 50	65	Rim
6	E.Piano5	26	Popping	46	Tri	66	Tom 1
7	E.Piano6	27	WoodBass	47	Voice	67	Tom 2
8	E.Piano7	28	Syn Bass	48	Piano Np	68	HH closed
9	Harpsi	29	Violin	49	EPianoNp	69	HH open
10	Organ 1	30	Strings	50	Vibe Np	70	Crash
11	Organ 2	31	Chorus	51	Bottle	71	Ride
12	Pipe	32	Itopia	52	Tuba	72	Claps
13	Trumpet	33	Vibe	53	Vocal Ga	73	Cowbell
14	Mute Tp	34	Marimba	54	Bamboo	74	Shaker
15	Trombone	35	Glocken	55	Noise		
16	Flugel	36	Shamisen	56	Styroll		
17	Sax	37	Harp	57	Bulb		
18	Flute	38	Mtl Reed	58	Bell Mix		
19	Brass	39	Saw	59	BD 1		
20	SynBrass	40	Digital1	60	BD 2		

Eléments et architecture de voix

Chaque voix du TG55 est composée de un, deux ou quatre “éléments”. La seule limitation est que la capacité polyphonique maximum du TG55 est de 16 notes (un maximum de 16 notes peuvent être jouées simultanément). Ceci signifie qu'une voix à 1 élément peut produit 16 notes, qu'une voix à 2 éléments “en couches” ne peut en produire que 8 et qu'une voix à 4 éléments en couche, ne peut en produire que 4.

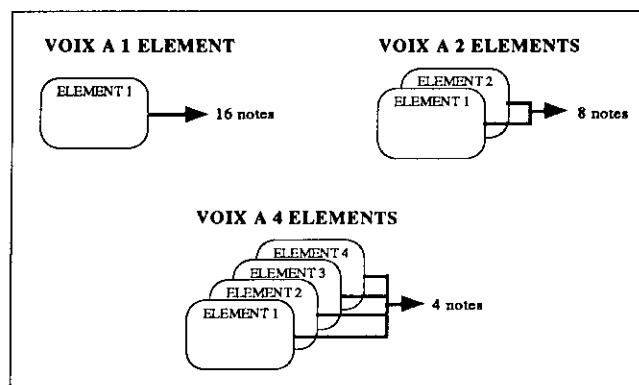

A chaque élément peut être assignée une forme d'onde AWM2 parmi les 74 fournies dans la ROM interne ou parmi les formes d'ondes mémorisées sur une carte insérée dans la fente appropriée du TG55. Vous pouvez avoir une voix à un seul élément qui utilise seulement une forme d'onde ou des voix multi-éléments qui combinent deux ou quatre formes d'onde différentes de nombreuses manières. Chaque élément possède son propre générateur d'enveloppe d'amplitude à 5 segments de sorte que vous pouvez superposer des formes d'onde enveloppées de différentes manières pour créer un quantité quasi-illimitée de sons hybrides uniques. Voir en page 53 sous la section REFERENCE pour une description complète des paramètres du générateur d'enveloppe d'amplitude.

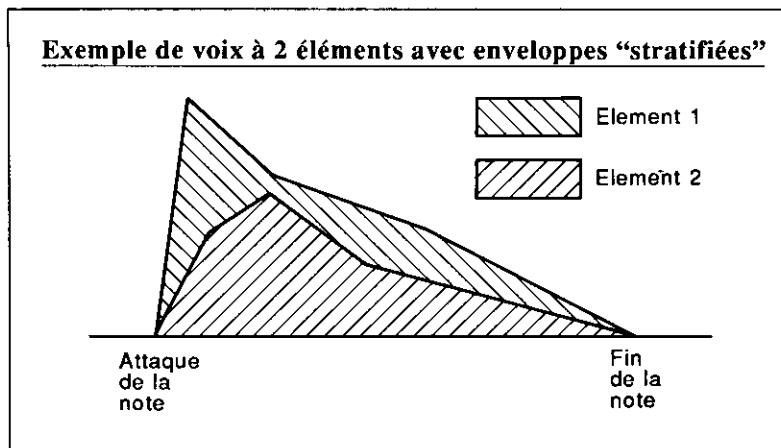

Une alternative à la superposition d'élément est d'assigner chaque élément à une section différente du clavier pour obtenir des configurations exotiques de clavier partagé en utilisant les fonctions de limite de note haute et basse décrites en page 48 sous la section REFERENCE.

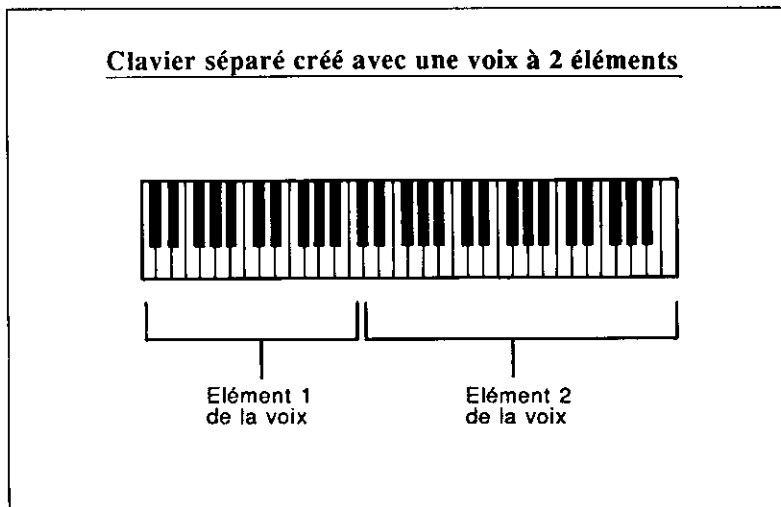

Chaque élément possède également un générateur d'enveloppe de hauteur et deux générateurs d'enveloppe de coupure de filtre qui contrôlent le nouveau système de filtrage numérique du TG55. Les schémas ci-dessous montrent comment les différents blocs opérationnels à l'intérieur de chaque élément sont interconnectés.

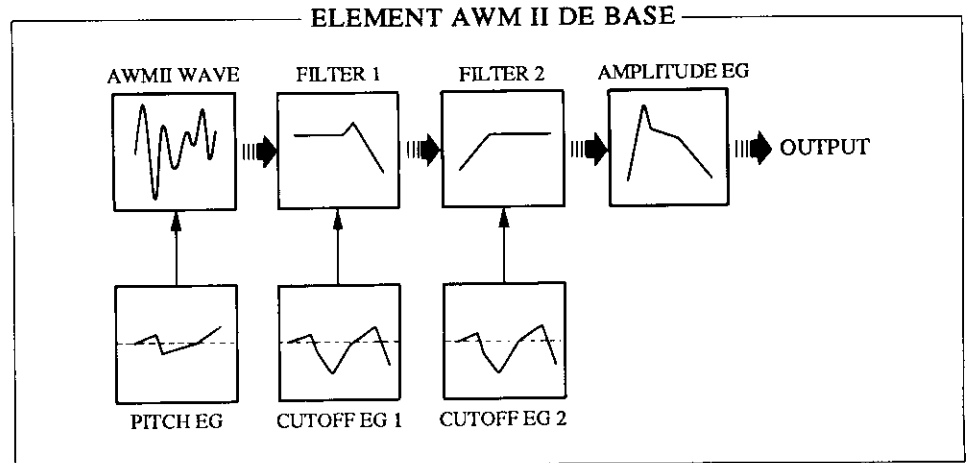

Filtres numériques

Chaque élément possède deux filtres numériques. Le filtre 1 (FL 1) peut être réglé pour fournir une réponse passe-bas ou passe-haut, tandis que le filtre 2 (FL 2) est de type passe-bas. Chaque filtre possède son propre générateur d'enveloppe à 6 segments de telle sorte qu'une plage pratiquement illimitée de motifs de filtrage dynamique peut être produite. Voir en page 63 de la section REFERENCE pour les détails sur le générateur d'enveloppe de la coupure de filtre. La coupure du filtre peut également être contrôlée par le LFO de l'élément (oscillateur basse-fréquence).

Les filtres passe-bas et passe-haut peuvent être combinés pour créer une réponse passe-bande ou les deux filtres peuvent être réglés pour agir comme filtres passe-bas — avec une pente de 12-dB/octave chacun pour produire une courbe passe-bas de 24-dB/octave. Les filtres ont aussi un paramètre de résonance en mode passe-bas qui vous permet d'amplifier leur crête de fréquence de coupure — sur toute leur oscillation si vous le désirez. Les schémas suivants montrent les types de réponse du filtre qui peuvent être obtenus.

Exemples de réponse de filtre

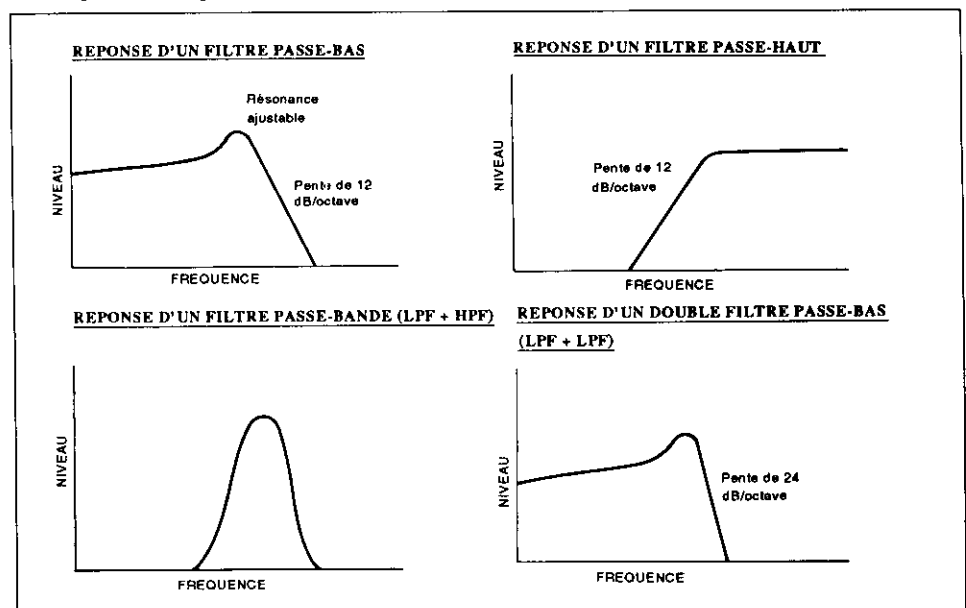

Autres paramètres programmables & effets

Pour chaque élément de n'importe quelle voix, vous pouvez également contrôler le volume, le décalage de note, le désaccordage, les notes limites haute et basse, les vitesses limites haute et basse pour la dynamique du clavier actionnée par la vitesse, la position panoramique, la modulation du LFO, les assignations de contrôleur et autres. Bien sûr, les molettes de hauteur et de modulation standard ont leurs fonctions habituelles, mais vous pouvez également assigner à n'importe quelle commande MIDI, la modulation d'amplitude, la modulation de hauteur, la modulation de la fréquence de coupure du filtre, le contrôle direct de la coupure du filtre, l'effet du générateur d'enveloppe et le volume, ... sans parler de l'effet de hauteur par l'aftertouch (section REFERENCE pages 69 à 72).

Vous avez également directement accès à 34 programmes d'effet numériques comprenant réverbération, retard, réflexions primaires, contrôle de tonalité et distorsion — avec chacun plusieurs paramètres programmables. Voir en page 74 de la section REFERENCE pour les détails sur les effets et leurs différents paramètres.

Effets du TG55

1: Rev.Hall	(Reverb Hall)
2: Rev.Room	(Reverb Room)
3: RevPlate	(Reverb Plate)
4: RevChrch	(Reverb Church)
5: RevClub	(Reverb Club)
6: RevStage	(Reverb Stage)
7: BathRoom	(Reverb Bath Room)
8: RevMetal	(Reverb Metal)
9: Delay	(Single Delay)
10: DelayL/R	(Stereo Delay)
11: St.Echo	(Stereo Echo)
12: Doubler1	(Single Doubler)
13: Doubler2	(Stereo Doubler)
14: PingPong	(Ping Pong Delay)
15: Pan Ref.	(Pan Reflections)
16: EarlyRef	(Early Reflections)
17: Gate Rev	(Gate Reverb)
18: Rvs Gate	(Reverse Gate)
19: FB E/R	(Feedback Early Reflections)
20: FB Gate	(Feedback Gate)
21: FB Rvs	(Feedback Reverse)
22: Dly1&Rev	(Delay 1 & Reverb)
23: Dly2&Rev	(Delay 2 & Reverb)
24: Tunnel	(Tunnel Reverb)
25: Tone 1	(Tone Control 1)
26: Dly1&T1	(Delay 1 & Tone Control 1)
27: Dly2&T1	(Delay 2 & Tone Control 1)
28: Tone 2	(Tone Control 2)
29: Dly1&T2	(Delay 1 & Tone Control 2)
30: Dly2&T2	(Delay 2 & Tone Control 2)
31: Dist&Rev	(Distortion & Reverb)
32: Dst&Dly1	(Distortion & Delay 1)
33: Dst&Dly2	(Distortion & Delay 2)
34: Dist.	(Distortion)

Tableau des paramètres de voix du TG55

Le tableau des paramètres de voix du TG55, à la page suivante, énumère tous les paramètres de voix programmables — intitulés comme ils apparaissent sur l'écran d'édition du TG55. Vous pouvez photocopier ce tableau afin de prendre note des valeurs que vous affectez aux différents paramètres lorsque vous programmez vos propres voix.

Tableau des paramètres de voix du TG55 Nom de la voix:

	EL1	EL2	EL3	EL4		EL1	EL2	EL3	EL4
VOICE Mode					FL1\CEG R3				
Wave Select					FL1\CEG L3				
Volume					FL1\CEG R4				
Note Shift					FL1\CEG L4				
Detune					FL1\CEG RR1				
Note Limit/L					FL1\CEG RL1				
Note Limit/H					FL1\CEG RR2				
Vel. Limit/L					FL1\CEG RL2				
Vel. Limit/H					FL1\R.Scale				
Pan					FL1\LS BP1				
Output Asgn					FL1\LS BP2				
EF Balance					FL1\LS BP3				
OSC Frq.Mode					FL1\LS BP4				
OSC Frq.Note					FL1\LS OFS1				
OSC Frq.Tune					FL1\LS OFS2				
AEG Mode					FL1\LS OFS3				
AEG R1/HT					FL1\LS OFS4				
AEG R2					FL2\Type				
AEG L2					FL2\Cutoff				
AEG R3					FL2\Mode				
AEG L3					FL2\CEG L0				
AEG R4					FL2\CEG R1				
AEG RR					FL2\CEG L1				
AEG R.Scale					FL2\CEG R2				
AEG LS BP1					FL2\CEG L2				
AEG LS BP2					FL2\CEG R3				
AEG LS BP3					FL2\CEG L3				
AEG LS BP4					FL2\CEG R4				
AEG LS OFS1					FL2\CEG L4				
AEG LS OFS2					FL2\CEG RR1				
AEG LS OFS3					FL2\CEG RL1				
AEG LS OFS4					FL2\CEG RR2				
Sens. Vel.					FL2\CEG RL2				
Sens. V.Rate					FL2\R.Scale				
Sens. AMS					FL2\LS BP1				
Sens. PMS					FL2\LS BP2				
LFO Wave					FL2\LS BP3				
LFO Speed					FL2\LS BP4				
LFO Delay					FL2\LS OFS1				
LFO Phase					FL2\LS OFS2				
LFO AMOD					FL2\LS OFS3				
LFO PMOD					FL2\LS OFS4				
LFO CutoffMOD					FL\Resonance				
PEG L0					FL\Vel.Sens				
PEG R1					FL\Mod.Sens				
PEG L1					CNTL\Pitch Bend				
PEG R2					CNTL\AT P.Bias				
PEG L2					CNTL\RandomPitch				
PEG R3					CNTL\AMOD CTL#				
PEG L3					CNTL\AMOD RNG				
PEG RR					CNTL\PMOD CTL#				
PEG RL					CNTL\PMOD RNG				
PEG Range					CNTL\CoffMOD CTL#				
PEG R.Scale					CNTL\CoffMOD RNG				
PEG Vel.SW					CNTL\Cutoff CTL#				
FL1\Type					CNTL\Cutoff RNG				
FL1\Cutoff					CNTL\EG Bias CTL#				
FL1\Mode					CNTL\EG Bias RNG				
FL1\CEG L0					CNTL\Volume CTL#				
FL1\CEG R1					CNTL\Volume MIN				
FL1\CEG L1					EF\Type				
FL1\CEG R2					EF\Output Level				
FL1\CEG L2					EF ** Others **				

Tableau des paramètres de voix du TG55 Nom de la voix: VeloChorus

	EL1	EL2	EL3	EL4		EL1	EL2	EL3	EL4
VOICE Mode	2 Element				FL1\CEG R3	0	0		
Wave Select	P31	P56			FL1\CEG L3	0	0		
Volume	127	100			FL1\CEG R4	0	0		
Note Shift	0	0			FL1\CEG L4	0	0		
Detune	0	0			FL1\CEG RR1	0	0		
Note Limit/L	C-2	C-2			FL1\CEG RL1	0	0		
Note Limit/H	G8	G8			FL1\CEG RR2	0	0		
Vel. Limit/L	1	55			FL1\CEG RL2	0	0		
Vel. Limit/H	127	127			FL1\R.Scale	0	0		
Pan	0	0			FL1\LS BP1	C1	C1		
Output Asgn	str	str			FL1\LS BP2	G2	G2		
EF Balance	50	60			FL1\LS BP3	E4	E4		
OSC Frq.Mode	norm	norm			FL1\LS BP4	C6	C6		
OSC Frq.Note	—	—			FL1\LS OFS1	0	0		
OSC Frq.Tune	0	0			FL1\LS OFS2	0	0		
AEG Mode	nrm	nrm			FL1\LS OFS3	0	0		
AEG R1/HT	30	63			FL1\LS OFS4	0	0		
AEG R2	37	12			FL2\Type	THU	THU		
AEG L2	59	50			FL2\Cutoff	127	127		
AEG R3	28	30			FL2\Mode	LFO	LFO		
AEG L3	54	47			FL2\CEG L0	—	—		
AEG R4	0	0			FL2\CEG R1	—	—		
AEG RR	30	30			FL2\CEG L1	—	—		
AEG R.Scale	0	0			FL2\CEG R2	—	—		
AEG LS BP1	C1	C1			FL2\CEG L2	—	—		
AEG LS BP2	G2	G2			FL2\CEG R3	—	—		
AEG LS BP3	E4	E4			FL2\CEG L3	—	—		
AEG LS BP4	C6	C6			FL2\CEG R4	—	—		
AEG LS OFS1	0	0			FL2\CEG L4	—	—		
AEG LS OFS2	0	0			FL2\CEG RR1	—	—		
AEG LS OFS3	0	0			FL2\CEG RL1	—	—		
AEG LS OFS4	0	0			FL2\CEG RR2	—	—		
Sens. Vel.	0	0			FL2\CEG RL2	—	—		
Sens. V.Rate	off	off			FL2\R.Scale	—	—		
Sens. AMS	0	0			FL2\LS BP1	C1	C1		
Sens. PMS	2	0			FL2\LS BP2	G2	G2		
LFO Wave	tri	tri			FL2\LS BP3	E4	E4		
LFO Speed	57	65			FL2\LS BP4	C6	C6		
LFO Delay	70	0			FL2\LS OFS1	0	0		
LFO Phase	0	0			FL2\LS OFS2	0	0		
LFO AMOD	0	0			FL2\LS OFS3	0	0		
LFO PMOD	0	0			FL2\LS OFS4	0	0		
LFO CutoffMOD	0	0			FL\Resonance	3	0		
PEG L0	-15	-22			FL\Vel.Sens	0	0		
PEG R1	60	40			FL\Mod.Sens	0	0		
PEG L1	0	0			CNTL\Pitch Bend	2			
PEG R2	63	63			CNTL\AT P.Bias	0			
PEG L2	0	0			CNTL\RandomPitch	0			
PEG R3	63	63			CNTL\AMOD CTL#	12			
PEG L3	0	0			CNTL\AMOD RNG	64			
PEG RR	63	63			CNTL\PMOD CTL#	1			
PEG RL	0	0			CNTL\PMOD RNG	64			
PEG Range	2.oct	2.oct			CNTL\CoffMOD CTL#	1			
PEG R.Scale	0	0			CNTL\CoffMOD RNG	0			
PEG Vel.SW	off	off			CNTL\Cutoff CTL#	12			
FL1\Type	LPF	LPF			CNTL\Cutoff RNG	0			
FL1\Cutoff	114	127			CNTL\EG Bias CTL#	2			
FL1\Mode	EG	EG			CNTL\EG Bias RNG	0			
FL1\CEG L0	-20	0			CNTL\Volume CTL#	14			
FL1\CEG R1	27	16			CNTL\Volume MIN	0			
FL1\CEG L1	0	-18			EF\Type	1: Rev.Hall			
FL1\CEG R2	0	0			EF\Output Level	100%			
FL1\CEG L2	0	0			EF\ ** Others **	Time 2.6 / LPF 8.0 / Delay 29			

Programmer la voix "VeloChorus"

A présent que vous avez l'idée de base, essayez de programmer la voix VeloChorus décrite ci-dessous. VeloChorus est une voix à 2 éléments dans laquelle la forme d'onde "Chorus" est assignée à l'élément 1 et la forme d'onde "Styroll" est assignée à l'élément 2. Les deux formes d'onde sont enveloppées et filtrées et la forme d'onde Styroll est "déclenchée" par la vélocité de sorte qu'elle n'apparaît — superposée au son de chorus — que lorsque vous jouez relativement fort.

Voici le tableau des paramètres de voix pour la voix VeloChorus.

Les changements sont apportés en temps réel, à mesure que vous programmez. Aussi n'ayez pas peur de jouer la voix au moyen de votre clavier/contrôleur tout en programmant, pour entendre le son qui prend forme petit à petit.

1. Si le mode VOICE PLAY n'a pas encore été sélectionné, appuyez sur la touche [VOICE] pour le sélectionner.
2. Utilisez les touches [MEMORY], [-1/NO] et [+1/YES] pour sélectionner la voix I01.

```
VOICE PLAY
I01 Piano
```

3. Appuyez sur [EDIT/COMPARE] pour entrer en mode VOICE EDIT.
4. Appuyez sur la touche [PAGE -] quelques fois jusqu'à ce que l'affichage suivant apparaisse (les touches [PAGE -] et [PAGE +] sont utilisées pour localiser les différentes fonctions des modes d'édition du TG55).

```
VOICE
Initialize
```

5. La fonction d'initialisation de voix vous permet de créer une voix initialisée, dans laquelle tous les paramètres sont réglés sur leurs valeurs standard. Ceci est utile parce que les paramètres de contrôleur — c'est-à-dire la molette de hauteur et la molette de modulation — sont également réglées pour fonctionner normalement, de sorte que vous ne devez pas vous donner la peine de programmer ces paramètres particuliers pour cet exemple. (section "REFERENCE", page 78).

Appuyez sur la touche [ENTER].

```
VOICE      Sure?
Initialize
```

"Sure?" apparaît sur la ligne supérieure de l'affichage pour vous demander de confirmer vos intentions d'initialiser la voix. Appuyez sur [PAGE +] pour confirmer et exécuter l'opération d'initialisation. "Completed!" apparaît brièvement lorsque l'initialisation est terminée.

```
Completed!
```

6. Appuyez sur la touche [PAGE +] une fois pour passer à la fonction Mode VOICE (section "REFERENCE", page 46).

```
VOICE Mode
  =1 Element
```

7. Appuyez sur la touche [PAGE +] pour changer "= 1 Element" à "=2 Element". Ceci sélectionne la configuration de voix à 2 éléments (les touches [-1/NO] et [+1/YES] sont utilisées pour changer la valeur d'un paramètre sélectionné dans les modes d'édition).

```
VOICE Mode
  =2 Element
```

8. Appuyez sur la touche [PAGE +] une fois pour passer à la fonction de sélection d'onde AWM (section "REFERENCE", page 46).

```
<Tri    >  EL1
▶P46 P46 *** **
```

9. Lorsque le mode à 2 éléments est sélectionné (comme cela devrait être le cas après la dernière étape, l'élément 1 (EL1) et l'élément 2 (EL2) sont disponibles et une forme d'onde différente parmi les 74 formes d'onde internes du TG55 peut être assignée à chacun. Les éléments non disponibles sont représentés par "***" sur l'affichage.

Les touches du curseur ◀ et ▶ sont utilisées pour déplacer le curseur sur l'élément souhaité (EL1 ou EL2 apparaît dans le coin supérieur droit de l'affichage et la commande [DATA ENTRY] ou les touches [-1/NO] et [+1/YES] sont utilisées pour assigner l'onde désirée à l'élément sélectionné. Le numéro d'onde sélectionné est indiqué à la position actuelle du curseur et le nom entier de l'onde assignée est indiqué dans le coin supérieur gauche de l'affichage.

- Le curseur se trouvant à la position de EL1, sélectionnez la forme d'onde P31 (Chorus).
- Déplacez le curseur à la position de EL2 en appuyant sur ▶, puis sélectionnez la forme d'onde P56 (Styroll).

```
<Chorus >  EL1
▶P31 P56 *** **
```

10. Appuyez sur la touche [PAGE +] pour déplacer la fonction Volume (section "REFERENCE", page 47).

```
Volume 127  EL1
▶127 127 *** **
```

11. La fonction Volume fonctionne de la même manière que la fonction d'assignation de voix décrite ci-dessus. Les touches du curseur ◀ et ▶ sont utilisées pour sélectionner l'élément pour lequel le volume doit être réglé, puis la commande [DATA ENTRY] ou les touches [-1/NO] et [+1/YES] sont utilisées pour fixer le volume souhaité. Un réglage de "0" ne produit pas de son et un réglage de "127" produit un volume maximum.

Pour la voix VeloChorus, laissez le réglage de volume de Chorus sur le maximum (127) et abaissez le réglage de volume de Styroll à environ 100.

```

Volume 127  EL1
▶127 100 *** **
    
```

12. Appuyez sur la touche [PAGE +] cinq fois pour passer la fonction Vel. Limit/L (section "REFERENCE", page 49). Pour cette voix, nous n'avons pas besoin des fonctions Décalage de note (section "REFERENCE", page 47), Désaccordage et Note limite (section "REFERENCE", page 48), étant donné que nous n'avons pas besoin de désaccorder ou de transposer la hauteur des formes d'onde de la voix VeloChorus ou de fixer des notes limites pour créer une configuration avec partage du clavier.

```

Vel. Limit/L EL1
▶ 1 1 *** **
    
```

13. La fonction Vitesse limite va nous permettre de programmer la caractéristique la plus intéressante de notre voix VeloChorus: le déclenchement par la vitesse. Cette fonction nous permet de fixer la valeur de vitesse la plus basse d'une plage de valeurs de vitesse dans laquelle l'élément produira une sortie. Quelques explications supplémentaires s'imposent:

Chaque MIDI "note sur message" (le message MIDI qui est transmis chaque fois qu'une note est jouée sur un clavier ou un autre contrôleur MIDI) contient une valeur de vitesse qui indique au générateur de son la force avec laquelle la note a été jouée. La plage des valeurs de vitesse MIDI va de 1 à 127 — donc la plage 1 ... 127 de cette fonction. En réglant la vitesse limite basse de l'élément Styroll à environ "55", la portion Styroll de la voix ne sera entendue que lorsqu'une touche est frappée suffisamment fort pour transmettre une valeur de vitesse plus élevée que "55". La vitesse limite basse de la forme d'onde Chorus est laissée à "1", de telle sorte que l'élément de Chorus soit toujours entendu, quelle que soit la force avec laquelle les notes sont jouées.

Vous devriez déjà être bien familiarisé avec la procédure de base, maintenant: les touches du curseur ◀ et ▶ sont utilisées pour sélectionner l'élément pour lequel la vitesse limite basse doit être fixée et la commande [DATA ENTRY] ou les touches [-1/NO] et [+1/YES] sont utilisées pour fixer la vitesse limite basse.

14. Appuyez sur la touche [PAGE +] quatre fois pour passer à la fonction EF Balance (section "REFERENCE", page 51), en ignorant les fonctions Vel. Limit/H (section "REFERENCE", page 49), Pan (section "REFERENCE", page 50), et Output Asgn (section "REFERENCE", page 51).

```

EF Balance  EL1
▶ 0 0 *** **
    
```

15. Fixez l'équilibre EF (équilibrage d'effets) pour EL1 et EL2 comme suit:

EL1 (Chorus)50
EL2 (Styroll)60

16. Appuyez sur la touche [PAGE +] deux fois pour passer aux fonctions AEG (générateur d'enveloppe d'amplitude) (section "REFERENCE", page 53) , en ignorant l'affichage OSC Frq Mode (section "REFERENCE", page 52).

```
AEG Mode    EL1  
nrq  63  63  63→
```

17. Ici, nous allons programmer les générateurs d'enveloppe d'amplitude pour EL1 et EL2 — et apprendre une nouvelle technique de sélection d'élément.

Sélection d'élément: Si vous appuyez sur la touche [SELECT] et la maintenez enfoncée, l'affichage de sélection et de commutation d'élément apparaîtra.

```
SELECT FL1 EL1  
1 2 * *
```

Sur la ligne supérieure de l'affichage, "FL1" indique que le filtre 1 est sélectionné et "EL1" indique que l'élément 1 est sélectionné. La ligne inférieure de l'affichage indique que le mode à 2 éléments a été sélectionné (les éléments 1 et 2 sont actifs). L'astérisque (*) indique les éléments qui ne sont pas disponibles (3 et 4, dans ce cas).

Tant que la touche [SELECT] est maintenue, n'importe lequel des éléments disponibles peuvent être sélectionnés en appuyant sur la touche correspondante [EL SELECT] (remarquez les inscriptions en vert au-dessus des touches [EDIT/COMPARE], [STORE/COPY], [-1/NO] et [+1/YES]).

Egalement, tant que la touche [SELECT] est maintenue enfoncée, n'importe lequel des éléments disponibles peut être activé ou désactivé (généralement pour entendre le son produit par un seul élément dans une voix à plusieurs éléments) en appuyant sur la touche [EL ON/OFF] correspondante (remarquez les indications en vert au-dessus des touches [PAGE -], [PAGE +], ◁ et ▷). Un élément disponible qui a été désactivé de cette manière est indiqué par "-" sur l'affichage.

Relâchez la touche [SELECT] pour revenir à l'affichage de la fonction actuellement sélectionnée.

Vous savez comment changer les éléments, sélectionner les paramètres au moyen des touches ◁ et ▷ et changer les valeurs en utilisant la commande [DATA ENTRY] ou les touches [-1/NO] et [+1/YES]. Alors allez-y et programmez les différents paramètres du générateur d'enveloppe d'amplitude pour chaque élément comme suit:

Paramètre	E1 (Chorus)	E2 (STYROLL)
Mode AEG	nrm	nrm
AEG R1 (pente 1)	30	63
AEG R2 (pente 2)	37	12
AEG L2 (niveau 2)	59	50
AEG R3 (pente 3)	28	30
AEG L3 (niveau 3)	54	47
AEG R4 (pente 4)	0	10
AEG RR (pente de relâchement)	30	30

Indication pratique: Les flèches ← et → qui apparaissent des deux côtés de l'affichage signifient qu'il est possible d'accéder à d'autres paramètres en déplaçant le curseur dans le sens indiqué au moyen des touches du curseur ◁ et ▷.

18. Parcourez par vous-même les huit écrans d'affichage suivant tout en vous référant au tableau de la voix VeloChorus de la page précédente, en contrôlant tous les paramètres et en apportant tous les ajustements nécessaires.

19. Lorsque vous atteignez cet écran:

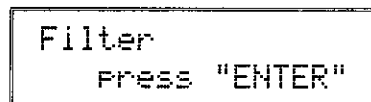

C'est le moment d'apprendre une nouvelle technique.

On accède aux fonctions du filtre en appuyant sur la touche [ENTER] à partir de l'affichage ci-dessus — comme cela est indiqué sur l'écran. Une fois que vous vous trouvez à l'intérieur du sous-répertoire des fonctions de filtrage, vous pouvez vous déplacer au moyen des touches [PAGE -] et [PAGE +], comme d'habitude. Lorsque vous en avez terminé avec le sous-répertoire des fonctions de filtrage, appuyez sur la touche [EXIT] pour retourner au répertoire de fonctions principal.

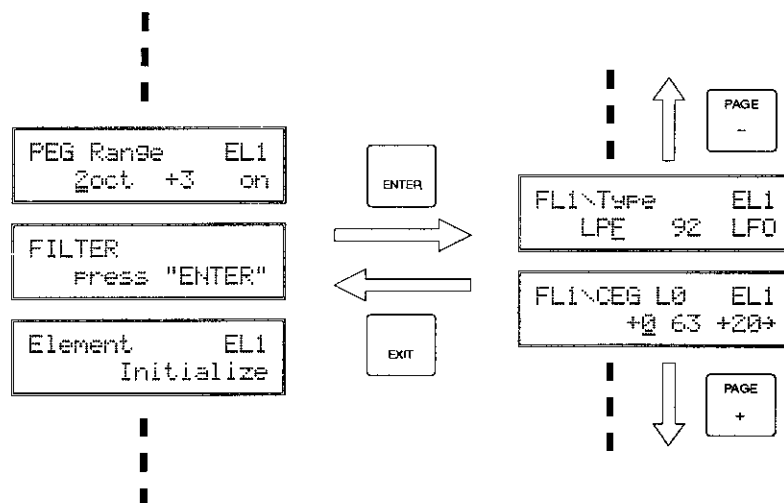

Le générateur d'enveloppe pour le filtre 1 ou le filtre 2 peut être sélectionné en maintenant la touche [SELECT] enfoncée et en appuyant sur EXIT/FIL1 ou ENTER/FIL2, respectivement (cette opération vous amène directement aux fonctions du filtre de n'importe où, dans le mode VOICE EDIT).

Maintenant que vous êtes dans la fonction de filtre susmentionnée, poursuivez et programmez les paramètres de filtre en se reportant à la carte des paramètres de voix VeloChorus en page 30.

20. Après avoir appuyé sur [EXIT] à partir du sous-répertoire des fonctions de filtrage, passez les trois écrans suivants — Initialisation d'élément (section "REFERENCE", page 67), Contrôleur (section "REFERENCE", page 69) et Effet (section "REFERENCE", page 73) — en utilisant la touche [PAGE +]. Ceci vous amène à la fonction Nom de voix (section "REFERENCE", page 77), où vous avez la possibilité de donner un nom à votre voix originale "VeloChorus".

```
VOICE Name
"INIT VOICE"
```

21. La fonction Nom de voix permet d'assigner un nom de 10 caractères maximum à la voix actuellement sélectionnée. Utilisez les touches du curseur ◀ et ▶ pour placer le trait du curseur sous le caractère à changer, puis utilisez la commande [DATA ENTRY] ou les touches [-1/NO] et [+1/YES] pour sélectionner le caractère souhaité. Continuez jusqu'à ce que le nom de la voix entier ait été programmé.
22. Appuyez sur [VOICE] pour quitter le mode d'édition et retourner au mode VOICE. La lettre "E" inversée qui apparaît à droite du numéro de voix indique que la voix a été éditée.

Attention!!: Si vous sélectionnez une voix ou un mode différent à ce stade, la voix éditée sera effacée. Pour conserver une voix éditée, elle doit être mémorisée dans un emplacement de mémoire INTERNAL ou CARD différent, comme décrit dans la section suivante. En ce qui concerne une méthode spéciale de rappel d'une voix perdue de cette manière, voir "VOICE RECALL", page 77.

Mémoriser une voix éditée

A présent que vous avez créé votre première voix originale — "VeloChorus" — vous souhaitez probablement la mémoriser dans l'un des 64 emplacements de la mémoire interne du TG55 ou dans un emplacement de mémoire sur carte.

1. Après avoir quitté le mode d'édition en appuyant sur la touche [VOICE], appuyez sur la touche [STORE/COPY]. L'affichage suivant apparaît:

```
STORE I01
  I01:Piano
```

Le numéro de voix sur la ligne supérieure indique la configuration source — c'est-à-dire la voix "VeloChorus" que nous venons de créer dans le tampon d'édition du TG55. Le numéro de voix après la flèche, sur la ligne inférieure est la voix source — c'est-à-dire l'emplacement de mémoire dans lequel nous allons mémoriser la voix éditée.

2. L'emplacement de mémoire cible peut être changé au moyen des touches [-1/NO] et [+1/YES]. La touche [MEMORY] peut être utilisée pour changer de banque, si nécessaire (évidemment, vous ne pouvez rien mémoriser dans la banque PRESET, ni sur carte si aucune carte n'est insérée).

Remarque: Si vous avez l'intention de mémoriser la voix sur une carte de mémoire, assurez-vous que cette carte ait été préalablement correctement formatée (section "REFERENCE", page 111) et que le commutateur WRITE PROTECT de la carte soit sur la position qui autorise l'écriture (pour plus de détails, voyez les instructions pour les cartes de mémoire MCD64 ou MCD32).

3. Lorsque vous êtes satisfait de la sélection de l'emplacement de mémoire cible, appuyez sur [ENTER].

```
STORE I01 Sure?
→I01:Piano
```

“Sure?” apparaît sur la ligne supérieure de l’affichage pour vous demander de confirmer votre intention de mémoriser dans l’emplacement cible sélectionné. Cette demande de confirmation est importante car lorsque vous mémorisez, les données qui se trouvaient éventuellement déjà dans l’emplacement cible sont effacées et remplacées par les nouvelles données.

4. Appuyez sur [+1/YES] pour confirmer et exécuter l’opération de mémorisation ou sur [-1/NO] pour annuler. “Executing!” apparaît sur l’affichage pendant la mémorisation et “Completed!” apparaît brièvement lorsque l’opération de mémorisation est terminée.

```
Completed!
```

Votre voix “VeloChorus” a maintenant été mémorisée et peut être rappelée chaque fois que cela est nécessaire.

Remarque: Voir la section MESSAGES D’ERREUR en page 114 pour obtenir des renseignements sur les messages d’erreur apparentés à la carte-mémoire.

Conclusion

Vous venez d’apprendre les démarches fondamentales du TG55. Veuillez lire attentivement “GENERAL OPERATION” de la section REFERENCE pour obtenir des opérations plus avancées. Le mode VOICE EDIT, par exemple, offre les fonctions d’élément, d’AEG et de copie d’effet qui permettent de programmer des voix plus rapidement et plus efficacement.

Si vous avez lu attentivement les quatre sections du guide d’utilisation, vous êtes capable de faire fonctionner le TG55 d’une manière très simple en vous reportant à la section REFERENCE uniquement.

SECTION REFERENCE

MODE VOICE EDIT

Table des matières

OPERATIONS DE BASE	42
Sélection du mode Voice Edit	42
Sélection des différentes fonctions du mode Voice Edit	42
Sélection d'un élément pour commutation Edit/Element ON-OFF	43
Utilisation de Edit/Compare	43
Les fonctions Element, AEG & Filter, AEG & Filter Copy	44
La fonction Effect Copy	45
FONCTIONS & PARAMETRES	46
MODE VOICE	46
SELECTION D'ONDE AWM	46
VOLUME	47
DECALAGE DE NOTE	47
DESACCORDAGE	48
NOTE LIMITE BASSE	48
NOTE LIMITE HAUTE	49
VELOCITE LIMITE BASSE	49
VELOCITE LIMITE HAUTE	50
PANNING	50
ASSIGNATION DE SORTIE	51
EQUILIBRAGE D'EFFET	51
MODE OSCILATEUR/NOTE/ACCORDAGE	52
MODE/NIVEAU/PENTE DU GENERATEUR D'ENVELOPPE D'AMPLITUDE (AEG)	53
PONDERATION DE PENTE DU GENERATEUR D'ENVELOPPE D'AMPLITUDE (AEG)	54
POINT DE PARTAGE DE LA PONDERATION DE NIVEAU DU GENERATEUR D'ENVELOPPE D'AMPLITUDE (AEG)	54
DECALAGE DE PONDERATION DE NIVEAU DU GENERATEUR D'ENVELOPPE D'AMPLITUDE (AEG)	54
SENSIBILITE (VELOCITE, AMPLITUDE ET MODULATION DE HAUTEUR) ..	55
FORME D'ONDE/VITESSE/RETARD/PHASE DE L'OSCILLATEUR BASSE FREQUENCE (LFO)	57
PROFONDEUR DE MODULATION DE L'OSCILLATEUR BASSE FREQUENCE, AMPLITUDE/HAUTEUR/COUPURE	58

NIVEAU/PENTE DU GENERATEUR D'ENVELOPPE DE HAUTEUR (PEG) ...	59
SENSIBILITE DU GENERATEUR D'ENVELOPPE DE HAUTEUR, PLAGE/PONDERATION DE PENTE/COMMUTATEUR DE VELOCITE	60
FILTRE: TYPE/CUTOFF/MODE	61
FILTRE: GENERATEUR D'ENVELOPPE DE COUPURE	63
FILTRE: PONDERATION DE PENTE	64
FILTRE: POINT DE PARTAGE DE PONDERATION DE NIVEAU	64
FILTRE: DECALAGE DE PONDERATION DE NIVEAU	65
FILTRE: RESONANCE/SENSIBILITE A LA VELOCITE/ SENSIBILITE A LA MODULATION	65
INITIALISATION D'ELEMENT	67
CONTROLEUR: PLAGE DE PITCH BEND	69
CONTROLEUR: AFTER TOUCH PITCH BIAS	69
CONTROLEUR: PLAGE DE HAUTEUR ALEATOIRE	69
CONTROLEUR: MODULATION D'AMPLITUDE	70
CONTROLEUR: MODULATION DE HAUTEUR	70
CONTROLEUR: MODULATION DE COUPURE	71
CONTROLEUR: CONTROLE DE LA FREQUENCE DE COUPURE	71
CONTROLEUR: CONTROLE EG BIAS	72
CONTROLEUR: COMMANDE DE VOLUME	72
EFFET: TYPE/NIVEAU DE SORTIE	73
EFFET: PARAMETRES D'EFFET	74
NOM DE VOIX	77
RAPPEL DE VOIX	77
INITIALISATION DE VOIX	78

OPERATIONS DE BASE

Sélection du mode Voice Edit

Appuyez sur la touche [VOICE] puis sur la touche [EDIT/COMPARE]. Les voyants de la touche [VOICE] et de la touche [EDIT/COMPARE] doivent s'allumer.



Si le mode VOICE PLAY est déjà sélectionné (c'est-à-dire si le voyant de la touche [VOICE] est allumé, il suffit d'appuyer sur la touche [EDIT/COMPARE].



Vous pouvez quitter le mode VOICE EDIT et retourner au mode VOICE PLAY à tout moment en appuyant soit sur la touche [VOICE], soit sur la touche [EXIT].

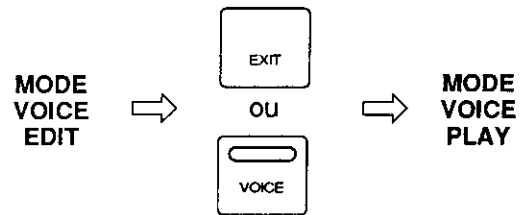

Sélection des différentes fonctions du mode Voice Edit

Une fois le mode VOICE EDIT sélectionné, les différentes fonctions d'édition de voix peuvent être sélectionnées au moyen des touches [PAGE -] et [PAGE +].



- Pour parcourir d'avant en arrière la liste des fonctions du mode VOICE EDIT.
- Maintenir pour un défilement continu.



- Pour parcourir d'arrière en avant la liste des fonctions du mode VOICE EDIT.
- Maintenir pour un défilement continu.

Certaines fonctions n'ont qu'un seul paramètre, tandis que d'autres en ont plusieurs qui peuvent être sélectionnés au moyen des touches du curseur ◀ et ▶. Dans de nombreux cas, les touches du curseur ◀ et ▶ servent à sélectionner un parmi les éléments disponibles dans une voix multi-éléments. La valeur du paramètre sélectionné se règle au moyen des touches [-1/NO] et [+1/YES] ou de la commande [DATA ENTRY].

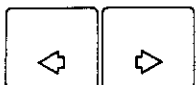

- Pour sélectionner l'élément ou paramètre souhaité.

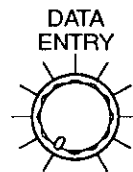

OU



- Pour éditer la valeur de l'élément ou paramètre sélectionné.

Dans d'autres cas, une "fonction" à laquelle on accède par les touches [PAGE -] et [PAGE +] constitue un "passage" vers une liste d'opérations séparées se rapportant à la fonction sélectionnée. En mode VOICE EDIT, les fonction FILTRE, CONTROLEUR et EFFET sont de ce type. Lorsque "Filter" est sélectionné, par exemple, "press ENTER" apparaît sur la ligne inférieure de l'affichage.

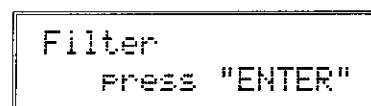

Lorsque vous appuyez sur [ENTER], les touches [PAGE -] et [PAGE +] peuvent être utilisées pour accéder à un répertoire secondaire de fonctions FILTRE. Lorsque vous avez terminé d'éditer les fonctions du filtre, appuyez sur [EXIT] pour retourner à la liste de fonctions primaire.

Sélection d'un élément pour commutation Edit/Element ON-OFF

Bien que les touches du curseur ◀ et ▶ soient utilisées pour sélectionner un élément particulier dans de nombreuses fonctions, certaines fonctions qui peuvent être programmées individuellement pour chaque élément contiennent plusieurs paramètres différents qui doivent être sélectionnés au moyen des touches du curseur ◀ et ▶, qui constituent donc, dans ce cas, un moyen alternatif de sélection d'élément.

Si vous appuyez sur la touche [SELECT], l'affichage de sélection et de commutation d'élément apparaîtra.



Sur la ligne supérieure de l'affichage, "FL1" indique que le filtre 1 est sélectionné et "EL1" indique que l'élément 1 est sélectionné. La ligne inférieure de l'affichage indique que le mode à 2 éléments a été sélectionné. (les éléments 1 et 2 sont actifs). L'astérisque (*) indique les éléments qui ne sont pas disponibles (dans ce cas, les éléments 3 et 4).

Lorsque la touche [SELECT] est maintenue enfoncée, n'importe lequel des éléments disponibles peut être sélectionné d'une pression sur la touche [EL SELECT] (remarquez les indications en vert au-dessus des touches [EDIT/COMPARE], [STORE/COPY], [-1/NO] et [+1/YES]).

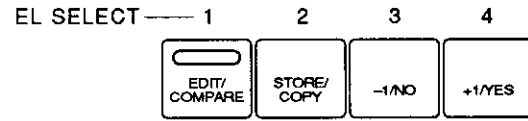

Egalement, lorsque la touche [SELECT] est enfoncée, n'importe lequel des éléments disponibles peut être activé ou désactivé (ON-OFF) (généralement, pour entendre le son d'un seul élément dans un voix à plusieurs éléments) en appuyant sur la touche [EL ON/OFF] correspondante (remarquez les indications en vert au-dessus des touches [PAGE -], [PAGE +], ◀ et ▶). Un élément disponible qui a été désactivé de cette manière est indiqué par "-" sur l'écran.

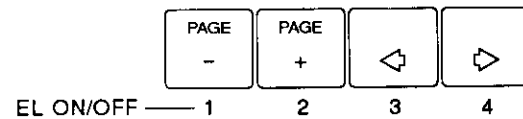

Relâchez la touche [SELECT] pour retourner à l'affichage de la fonction actuellement sélectionnée.

Utilisation de Edit/Compare

Normalement, lorsque vous jouez une voix qui est éditée en mode VOICE EDIT, vous entendez le son de la voix éditée. Celui-ci peut être comparé avec le son original (avant édition) en appuyant sur la touche [EDIT/COMPARE] pour activer le mode COMPARE. Le voyant de la touche [EDIT/COMPARE] clignote lorsque le mode COMPARE est actif. Appuyez à nouveau sur la touche [EDIT/COMPARE] pour repasser en mode VOICE EDIT.

Remarque: Lorsque le mode COMPARE est actif, il n'est pas possible de sélectionner d'autres fonctions. La touche EXIT peut être utilisée pour revenir au mode VOICE PLAY.

Remarque: Lorsque la fonction de comparaison est utilisée, le contenu du "tampon de rappel" du TG55 est remplacé par le contenu courant du tampon d'édition (càd. l'état courant de la voix en cours d'édition). Ceci peut affecter le résultat de l'opération VOICE RECALL. A cet effet, voir VOICE RECALL en page 77.



Les fonctions Element, AEG & Filter, AEG & Filter Copy

Les fonctions Element, AEG & Filter, AEG & Filter Copy permettent de copier toutes les assignations de paramètres, les assignations de paramètres AEG ou les assignations de paramètre de filtre de n'importe quel élément sur l'élément actuellement édité. Ceci est utile si, par exemple, vous voulez créer une courbe AEG qui soit identique ou à peu près identique à un élément ou courbe AEG existant déjà.

1. Assurez-vous que le mode Voice Edit soit engagé et que n'importe quelle fonction autre que l'une des fonctions EFFECT, AEG ou Filter soit sélectionnée, si vous voulez copier tous les paramètres de l'élément, que l'une des fonctions AEG soit sélectionnée, si vous voulez copier les paramètres AEG ou que l'une des fonctions FILTER soit sélectionnée si vous voulez copier les paramètres de filtre.
2. Sélectionnez l'élément sur lequel les nouvelles données de paramètres seront copiées en utilisant la procédure standard pour la sélection des éléments, décrite ci-dessus.
3. Appuyez sur la touche [STORE/COPY]. Selon la fonction actuellement sélectionnée, l'un des affichages suivants apparaît.

 →

EL COPY	EL1
From editbuf	EL1

 →

AEG COPY	EL1
From editbuf	EL1

 →

FL COPY F ₁ →F ₂	EL1
From editbuf	EL1

4. Ensuite, sélectionnez la voix dont les données de paramètres doivent être copiées en utilisant la commande [DATA ENTRY] ou en utilisant les touches [-1/NO] et [+1/YES]. "editbuf" désigne la voix qui est actuellement éditée et d'autres voix peuvent être sélectionnées par la procédure standard — touche [MEMORY] pour sélectionner la banque de voix ; commande [DATA ENTRY] ou touches [-1/NO] et [+1/YES] pour sélectionner la voix.

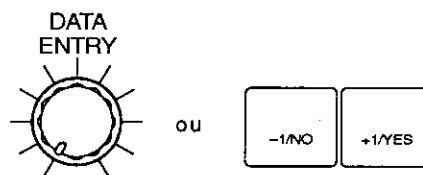

→

EL COPY	EL1
From	F02 EL1

5. Déplacez le trait du curseur sur le paramètre d'élément à droite en appuyant sur la touche , puis choisissez l'élément particulier de la voix sélectionnée dont vous voulez copier les données en utilisant la commande [DATA ENTRY] ou les touches [-1/NO] et [+1/YES]. Si le numéro de l'élément apparaît en couleurs inversées, la voix n'utilise pas cet élément et les données ne sont pas disponibles.

* Pour Filter Copy, le réglage "éditbuf" permet de copier des paramètres du filtre 1 au filtre 2 ou vice-versa lorsqu'il s'agit de copier dans le même élément (par exemple EL1 → EL1). Dans ce cas-là, sélectionnez le filtre à copier avant d'appuyer sur la touche [STORE/COPY]. Maintenez enfoncée la touche [SELECT] et appuyez soit sur la touche [EXIT/FIL1] ou [ENTER/FIL2]. "F2 → F1" ou "F1 → F2" apparaît sur la ligne supérieure de l'écran pour indiquer la direction souhaitée.

6. Lorsque les éléments source et cible ont été correctement sélectionnés, appuyez sur la touche [ENTER]. Le message "Sure?" apparaît sur la ligne supérieure de l'écran d'affichage.

 →

EL COPY	Sure?
From	F07 EL2

7. Appuyez sur la touche [+1/YES] pour confirmer et exécuter l'opération de copie ou sur la touche [-1/NO] pour annuler. "Executing!" apparaît brièvement sur l'écran pendant que les données sont copiées, puis "Completed!" est affiché pendant quelques instants lorsque l'opération de copie a été réalisée avec succès.

- Lorsque l'opération de copie est terminée, le TG55 revient automatiquement à l'écran qui était affiché avant l'activation de la fonction de copie d'élément.

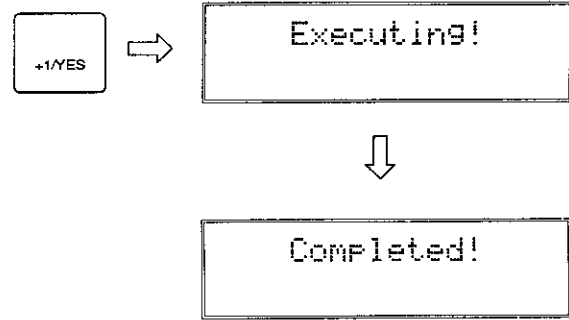

La fonction Effect Copy

La fonction Effect Copy permet de copier les assignations des paramètres d'effet de n'importe quelle autre voix ou configuration multi-timbres sur la voix actuellement éditée.

- Assurez-vous que le mode Voice Edit soit engagé et que l'une des fonctions EFFECT soit sélectionnée.
- Appuyez sur la touche [STORE/COPY]. L'affichage suivant apparaît:

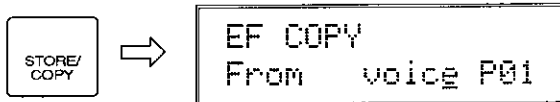

- Utilisez les touches du curseur ◀ et ▶ pour accéder au paramètre Multi/Voice et sélectionnez "Multi" si vous voulez copier les paramètres d'effet d'une configuration multi-timbres ou "Voice" si vous voulez copier les paramètres d'effets d'une voix présélectionnée ou interne.
- Ensuite, déplacez le curseur sur le paramètre de multi ou de voix en appuyant sur la touche ▶ et sélectionnez la configuration multi-timbres ou la voix à partir de laquelle vous allez copier des données en utilisant la commande [DATA ENTRY] ou les touches [-1/NO] et [+1/YES]. La touche [MEMORY] peut être utilisée pour sélectionner la banque "P" (présélections) ou "I" (interne) si nécessaire.

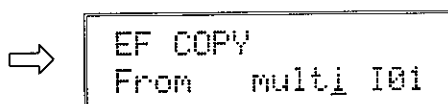
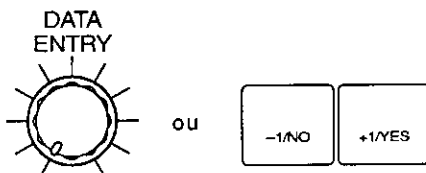

- Appuyez sur la touche [ENTER]. "Sure?" est affiché sur la ligne supérieure de l'écran.



- Appuyez sur la touche [+1/YES] pour confirmer et exécuter l'opération de copie ou sur [-1/NO] pour annuler. "Executing!" apparaît brièvement sur l'écran pendant que les données sont copiées, puis "Completed!" est affiché pendant quelques instants lorsque l'opération de copie a été réalisée avec succès.

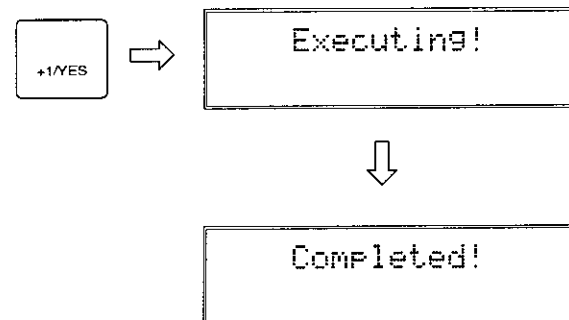

- Lorsque l'opération de copie est terminée, le TG55 revient automatiquement à l'écran qui était affiché avant l'activation de la fonction de copie d'élément.

Fonctions & Paramètres

MODE VOICE

```
VOICE Mode
  = 1 Element
```

Sommaire: Détermine si la voix sera de type à 1 élément (max. 16 notes simultanées), à 2 éléments (max. 8 notes simultanées) ou à 4 éléments (max. 4 notes simultanées).

Réglages: 1 Element, 2 Element, 4 Element

Procédure: La commande [DATA ENTRY] ou les touches [-1/NO] et [+1/YES] sont utilisées pour sélectionner le nombre d'éléments souhaités.

Détails: Le nombre d'éléments utilisés dans une voix détermine le nombre de formes d'onde pouvant être jouées simultanément: une seule forme d'onde dans le mode à 1 élément, deux formes d'onde dans le mode à 2 éléments et quatre formes d'ondes dans le mode à 4 éléments. Etant donné que chaque élément individuel possède ses propres formes d'onde, filtres, générateur d'enveloppe, etc., les formes d'onde d'une voix multi-éléments peuvent être combinées de différentes manières. Elles peuvent être simplement

jouées simultanément, limitées à des régions spécifiques du clavier pour créer une voix avec partage de clavier, une forme d'onde peut être utilisée pour la portion d'attaque d'une voix et une autre pour le maintien et ainsi de suite.

Lorsque vous sélectionnez les modes à 2 ou 4 éléments, gardez à l'esprit que ces modes réduisent le nombre des notes que vous pouvez jouer simultanément:

Mode	Polyphonie
Mode à 1 élément	16 notes
Mode à 2 éléments	8 notes
Mode à 4 éléments	4 notes

Le guide d'introduction donne davantage de détails concernant l'utilisation des modes multi-éléments.

Voir: Apprentissage, page 25 ... 27, 32.

SELECTION D'ONDE AWM

```
<Piano > EL1
P01 *** **
```

Sommaire: Assigne une forme d'onde présélectionnée ou sur carte à chaque élément de voix actif.

Réglages:

P01 ... P58 (voix présélectionnées)
P59 ... P74 (percussions présélectionnées)
C01 ... max. C99 (voix en carte)

Procédure: Lorsque le mode à 1 élément est sélectionné (comme dans l'écran reproduit ci-dessus), une seule onde peut être assignée. Les éléments non disponibles sont représentés par "***" sur l'affichage.

Si le mode à 2 ou 4 éléments est sélectionné, différentes ondes peuvent être assignées à chaque élément disponible. Les touches du curseur ◀ et ▶ sont utilisées pour déplacer le curseur sur l'élément souhaité (EL1, EL2, EL3 ou EL4 apparaît dans le coin supérieur droit de l'écran) et la commande [DATA ENTRY] ou les touches [-1/NO] et [+1/YES] sont utilisées pour assigner l'onde souhaitée à l'élément sélectionné. Le numéro d'onde (P01 ... P74, C01 ... C99) est indiqué à la position du curseur et le nom en entier de l'onde assignée est affiché dans le coin supérieur gauche de l'écran.

Détails: Des ondes complètement différentes peuvent être assignées à chaque élément, mais il est également possible d'assigner la même onde à des éléments différents. Dans ce cas, les ondes peuvent être filtrées

différemment et/ou avoir des enveloppes différentes pour créer une gamme infinie d'effets intéressants.

Voir: Apprentissage, page 25, 32.

VOLUME

```
Volume 127  EL1
▶127 *** *** ***
```

Sommaire: Permet de régler individuellement le volume de chaque élément ainsi que le volume global.

Réglages: 0 ... 127

Procédure: Les touches du curseur ◀ et ▶ sont utilisées pour sélectionner l'élément pour lequel le volume doit être réglé ou la commande de volume globale (EL1, EL2, EL3, EL4 ou Total apparaît dans le coin supérieur droit de l'écran). Les éléments non disponibles sont représentés par "***" sur l'écran. Les commandes [DATA ENTRY] ou les touches [-1/NO] et [+1/YES] sont utilisées pour fixer le volume souhaité.

Détails: La valeur "0" ne produit pas de son tandis que la valeur "127" produit un volume maximal.

La possibilité de régler individuellement le volume de chaque élément simplifie l'équilibrage optimal ou "mixage" entre les éléments. Le réglage de volume global peut être utilisé pour uniformiser le volume de différentes voix.

Voir: Apprentissage, page 32.

DECALAGE DE NOTE

```
Note Shift  EL1
▶ +0 *** *** ***
```

Sommaire: Décale individuellement la hauteur de chaque élément actif par pas d'un demi-ton.

Réglages: -64 ... +63.

Procédure: Les touches du curseur ◀ et ▶ sont utilisées pour sélectionner l'élément à décaler. (EL1, EL2, EL3 ou EL4 apparaît dans le coin supérieur droit de l'écran). Les éléments non disponibles sont représentés par "***" sur l'écran. La commande [DATA ENTRY] ou les touches [-1/NO] et [+1/YES] sont utilisées pour fixer le degré de décalage de note souhaité.

Détails: La valeur "-12", par exemple, décale la hauteur de l'élément sélectionné d'une octave vers le bas. La valeur "+4" décale la hauteur d'une tierce majeure.

La fonction de décalage de note peut être utilisée pour transposer une voix dans la plage la plus utile ou pour créer une harmonie (intervalles) entre différents éléments dans une voix multi-éléments.

Voir: Mode Utility "TRANSPOSITION", page 106

DESACCORDAGE

```
Detune      EL1
▶ +0 *** **
```

Sommaire: Permet de modifier légèrement la hauteur de chaque élément actif.

Réglages: -7 ... +7

Procédure: Les touches du curseur ◀ et ▶ sont utilisées pour sélectionner l'élément dont la hauteur doit être ajustée. (EL1, EL2, EL3 ou EL4 apparaît dans le coin supérieur droit de l'écran). Les éléments non disponibles sont représentés par "***" sur l'écran. La commande [DATA ENTRY] ou les touches [-1/NO] et [+1/YES] sont utilisées pour fixer le degré de désaccordage souhaité.

Détails: La valeur négative extrême, "-7" produit un abaissement de hauteur d'environ un quart de demi-ton et la valeur positive extrême, "+7" produit une élévation de hauteur d'environ la même valeur. La valeur "0" ne produit aucun changement de hauteur.

La fonction de désaccordage permet de désaccorder légèrement la hauteur des différents éléments d'une voix multi-éléments les uns par rapport aux autres et donc d'"épaissir" le son global.

Voir: "MODE OSCILATEUR/NOTE/ACCORDAGE", page 52.

NOTE LIMITE BASSE

```
Note Limit/L EL1
▶ C-2 *** **
```

Sommaire: Fixe individuellement la note limite basse pour chaque élément actif (la note la plus basse pouvant être produite par l'élément).

Réglages: C-2 ... G8

Procédure: Les touches du curseur ◀ et ▶ sont utilisées pour sélectionner l'élément dont la note limite basse doit être fixée. (EL1, EL2, EL3 ou EL4 apparaît dans le coin supérieur droit de l'écran). Les éléments non disponibles sont représentés par "***" sur l'écran. La commande [DATA ENTRY] ou les touches [-1/NO] et [+1/YES] sont utilisées pour fixer la note limite basse souhaitée.

La limite de note basse peut aussi être réglée par l'enclenchement de la touche [ENTER]. L'indication "KBD" clignote sur l'affichage, suivie du clignotement de la touche du clavier correspondant à la note basse souhaitée.

Détails: La Plage C-2 à G8 de cette fonction couvre un total de 10 octaves et demie. "C3" correspond au Do partageant le clavier en deux parties égales.

Cette fonction, utilisée en conjonction avec la fonction Note Limite Haute décrite ci-dessous, permet de limiter le son d'un élément à une région spéci-

fique du clavier (ou à une plage quelconque de n'importe quelle autre contrôleur MIDI). Si la Note Limite Basse est réglée sur C3 et la Note Limite Haute du même élément est réglée sur C4, par exemple, le son de cet élément ne sera produit qu'entre C3 et C4 — l'octave immédiatement au-dessus du Do médian. Ceci simplifie le partage du clavier entre différentes voix.

Si la Note Limite Haute est réglée sur une note qui est **en dessous** de la Note Limite Basse pour le même élément, la plage de notes C-2 ... G8 sera produit dans sa totalité.

Voir: Apprentissage, page 26. "NOTE LIMITE HAUTE", page 49.

```
Note Limit/L EL1
▶KBD *** **
```

NOTE LIMITE HAUTE

```

Note Limit/H EL1
▶ G8 *** *** ***
  
```

Sommaire: Fixe individuellement la note limite haute pour chaque élément actif (la note la plus haute pouvant être produite par l'élément).

Réglages: C-2 ... G8

Procédure: Les touches du curseur ◀ et ▶ sont utilisées pour sélectionner l'élément dont la note limite haute doit être fixée. (EL1, EL2, EL3 ou EL4 apparaît dans le coin supérieur droit de l'écran). Les éléments non disponibles sont représentés par "***" sur l'écran. La commande [DATA ENTRY] ou les touches [-1/NO] et [+1/YES] sont utilisées pour fixer la note limite haute souhaitée.

La limite de note haute peut aussi être réglée par l'enclenchement de la touche [ENTER]. L'indication "KBD" clignote sur l'affichage, suivie du clignotement de la touche du clavier correspondant à la note haute souhaitée.

Détails: Voir "NOTE LIMITE BASSE", ci-dessus.

Voir: Apprentissage, page 26. "NOTE LIMITE BASSE", page 48.

VELOCITE LIMITE BASSE

```

Vel. Limit/L EL1
▶ 1 *** *** ***
  
```

Sommaire: Fixe la valeur de vélocité la plus basse pour une plage de valeurs de vélocité dans laquelle l'élément actif sélectionné produira une sortie.

Réglages: 1 ... 127

Procédure: Les touches du curseur ◀ et ▶ sont utilisées pour sélectionner l'élément dont la vélocité limite basse doit être fixée. (EL1, EL2, EL3 ou EL4 apparaît dans le coin supérieur droit de l'écran). Les éléments non disponibles sont représentés par "***" sur l'écran. La commande [DATA ENTRY] ou les touches [-1/NO] et [+1/YES] sont utilisées pour fixer la vélocité limite basse souhaitée.

La limite de vélocité basse peut aussi être réglée par l'enclenchement de la touche [ENTER]. L'indication "KBD" clignote sur l'affichage, suivie du clignotement de la touche du clavier correspondant approximativement à la vélocité souhaitée.

Détails: Chaque message NOTE ON MIDI (le message MIDI qui est transmis chaque fois qu'une note est jouée sur un clavier ou un autre dispositif MIDI) con-

tient une valeur de "vélocité" qui indique au générateur de son la force avec laquelle la note a été jouée. La plage des valeurs de vélocité MIDI va de 1 à 127 — 1 ... 127 est donc la plage de cette fonction.

La fonction Vélocité Limite Basse, utilisée en conjonction avec la fonction Vélocité Limite Haute décrite ci-dessous, permet de spécifier une plage de valeurs de vélocité, à l'intérieur de laquelle l'élément sélectionné produira du son. Vous pouvez, par exemple, régler Low Velocity Limit à "60" et High Velocity Limit à "127". Dans ce cas, l'élément **ne produirait que** les notes dont la valeur de vélocité est entre 60 et 127, c'est-à-dire des notes jouées relativement fort. Un second élément pourrait être réglé de manière à ne produire que les notes dont la valeur de vélocité est en dessous de 60, de telle sorte que des sons totalement différents soient produits selon que vous jouiez fort ou légèrement.

Voir: Apprentissage, page 33. "VELOCITE LIMITE HAUTE", page 50.

VELOCITE LIMITE HAUTE

```
Vel. Limit/H EL1  
▶127 *** *** ***
```

Sommaire: Fixe la valeur de vitesse la plus haute pour une plage de valeurs de vitesse dans laquelle l'élément actif sélectionné produira une sortie.

Réglages: 1 ... 127

Procédure: Les touches du curseur ◀ et ▶ sont utilisées pour sélectionner l'élément dont la vitesse limite haute doit être fixée. (EL1, EL2, EL3 ou EL4 apparaît dans le coin supérieur droit de l'écran). Les éléments non disponibles sont représentés par "****" sur l'écran. La commande [DATA ENTRY] ou les touches [-1/NO] et [+1/YES] sont utilisées pour fixer la vitesse limite haute souhaitée.

La limite de vitesse haute peut aussi être réglée par l'enclenchement de la touche [ENTER]. L'indication "KBD" clignote sur l'affichage, suivie du clignotement de la touche du clavier correspondant approximativement à la vitesse souhaitée.

Détails: Voir "VELOCITE LIMITE BASSE", ci-dessus.

Voir: Apprentissage, page 33. "VELOCITE LIMITE BASSE", page 49.

PANNING

```
Pan L.....R EL1  
▶ +0 *** *** ***
```

Sommaire: Détermine la position dans le panorama stéréo où le son de chaque élément actif sera entendu (de gauche à droite).

Réglages: -31 ... +31

Procédure: Les touches du curseur ◀ et ▶ sont utilisées pour sélectionner l'élément dont la position panoramique doit être fixée. (EL1, EL2, EL3 ou EL4 apparaît dans le coin supérieur droit de l'écran). Les éléments non disponibles sont représentés par "****" sur l'écran. La commande [DATA ENTRY] ou les touches [-1/NO] et [+1/YES] sont utilisées pour fixer la position Pan souhaitée.

La ligne supérieure de l'écran affiche une représentation graphique du panorama stéréo avec "L" représentant la gauche et "R" représentant la droite. Lorsque vous changez la valeur de panoramique, la barre verticale apparaît à la position correspondante sur la représentation graphique.

Détails: Les valeurs négatives correspondent à un positionnement vers la gauche et les valeurs positives correspondent à un positionnement vers la droite. La valeur "0" positionne le son de l'élément sélectionné au centre du panorama stéréo.

Pour une voix à un élément, la position Pan doit généralement être réglée au centre ("0"), à moins que vous n'ayez de bonnes raisons de vouloir que le son ne se présente que sur la sortie L/MONO ou R. Pour ce qui concerne les voix multi-éléments, des effets stéréo intéressants peuvent être produits en plaçant la sortie des différents éléments à des positions différentes dans le panorama stéréo.

Voir: "ASSIGNATION DE SORTIE", page 51. "LES COMMANDES ET CONNECTEURS", page 6.

ASSIGNATION DE SORTIE

```
Output Asgn
      =str
```

Sommaire: Détermine si les prises L/MONO et R OUTPUT ou les prises INDIVIDUAL 1 et / ou 2 fourniront la sortie de la voix en cours.

Réglages: str, -:-, 1:-, -:2, 1:2

Procédure: La commande [DATA ENTRY] ou les touches [-1/NO] et [+1/YES] sont utilisées pour sélectionner str, -:-, 1:-, -:2, 1:2.

Détails: Lorsque le réglage "str" (stéréo) est sélectionné, les prises L/MONO et R OUTPUT sont actives et les prises INDIVIDUAL 1 et 2 sont désactivées. C'est le mode de fonctionnement "normal", qui permet de positionner la sortie des éléments individuels entre la gauche et la droite du panorama stéréo (voir "PANNING", ci-dessus). Lorsqu'un autre réglage que "str" est sélectionné, les sorties INDIVIDUAL 1 et 2 sont actives et les prises L/MONO et R OUTPUT sont désactivées.

Réglage	Résultat
str	Sorties L/MONO et R actives. 1 et 2 désactivées.
-:-	Sorties 1 et 2 toutes deux désactivées. L/MONO et R désactivées.
1:-	Sortie 1 active, 2 désactivée. L/MONO et R désactivées.
-:2	Sortie 1 désactivée, 2 active. L/MONO et R désactivées.
1:2	Sorties 1 et 2 toutes deux actives. L/MONO et R désactivées.

Veuillez également noter que les effets du TG55 ne sont pas appliqués au son produit par les sorties INDIVIDUAL.

Voir: "PANNING", page 50. "LES COMMANDES ET CONNECTEURS", page 6.

EQUILIBRAGE D'EFFET

```
EF Balance  EL1
▶ 50 *** *** ***
```

Sommaire: Détermine l'équilibre entre le son direct et l'effet pour chaque élément actif.

Réglages: 0 ... 100

Procédure: Les touches du curseur ◀ et ▶ sont utilisées pour sélectionner l'élément dont l'équilibre d'effet doit être fixé. (EL1, EL2, EL3 ou EL4 apparaît dans le coin supérieur droit de l'écran). Les éléments non disponibles sont représentés par "***" sur l'écran. La commande [DATA ENTRY] ou les touches [-1/NO] et [+1/YES] sont utilisées pour fixer l'équilibre d'effet souhaité.

Détails: La valeur "0" ne produit que le son direct de l'élément sélectionné, tandis que la valeur "100" produit seulement l'effet. La valeur 50 produit le son direct et l'effet dans des proportions égales.

L'effet (réverbération, retard, etc.) appliqué à la voix est sélectionné et édité au moyen de la fonction EFFET décrite à la page 74.

Voir: Apprentissage, page 33. "EFFET: TYPE/NIVEAU DE SORTIE", page 73. "EFFET: PARAMETRES D'EFFET", page 74. Mode Utility "EFFET", page 107.

MODE OSCILATEUR/NOTE/ACCORDAGE

● Mode Fréquence

```
OSC Frq.Mode EL1
norm +0
```

Sommaire: Détermine si l'onde AWM pour l'élément sélectionné est reproduite en mode normal (hauteur variable) ou en mode à hauteur fixe.

Réglages: Norm, Fix

Procédure: Si le paramètre Mode Fréquence ("Frq.Mode" est affiché sur la ligne supérieure de l'écran) n'a pas encore été sélectionné, utilisez les touches du curseur \leftarrow et \rightarrow pour le sélectionner. Utilisez la commande [DATA ENTRY] ou les touches [-1/NO] et [+1/YES] pour sélectionner "fix" ou "norm".

Détails: Normalement, il est souhaitable que la hauteur de l'onde (ou des ondes) AWM utilisée dans une voix puisse être contrôlée au moyen du clavier ou d'un autre type de dispositif de commande. Aussi, vous réglerez ce paramètre sur "norm" pour la plupart de vos applications.

Dans certains cas — en particulier pour les effets — vous souhaiterez que la même hauteur soit produite quelle que soit la note que vous jouez sur le clavier ou au moyen d'un autre dispositif de commande. Dans un tel cas, sélectionnez le mode "fix". Le paramètre Note de Fréquence décrit ci-dessous est utilisé pour fixer la note produite lorsque le mode "Fix" est sélectionné.

● Note de Fréquence

```
OSC Frq.Note EL1
fix A3 +0
```

Sommaire: Fixe la fréquence (note) de l'onde AWM pour l'élément sélectionné lorsque le mode "fix" (voir ci-dessus) est sélectionné.

Réglages: C-2 ... G8

Procédure: Le paramètre "Note de Fréquence" apparaît **seulement** lorsque le paramètre Mode Fréquence décrit ci-dessus a été réglé sur "fix".

Utilisez les touches \leftarrow et \rightarrow pour sélectionner le paramètre Note de Fréquence ("Frq.Note"). Utilisez la commande [DATA ENTRY] ou les touches [-1/NO] et [+1/YES] pour sélectionner la note souhaitée.

La note de fréquence peut aussi être réglée par l'enclenchement de la touche [ENTER]. L'indication "KBD" clignote sur l'affichage, suivie du clignotement de la touche du clavier correspondant à la note souhaitée.

Détails: La plage C-2 à G8 de ce paramètre couvre un total de 10 octaves et demie. "C3" correspond au Do qui partage le clavier en deux parties égales.

Voir: "DECALAGE DE NOTE", page 47.

● Accordage de Fréquence

```
OSC Frq.Tune EL1
fix A3 +0
```

Sommaire: Permet d'accorder l'onde AWM assignée à l'élément sélectionné.

Réglages: -64 ... +63

Procédure: Utilisez les touches \leftarrow et \rightarrow pour sélectionner le paramètre Accordage de Fréquence ("Frq.Tune"). Utilisez la commande [DATA ENTRY] ou les touches [-1/NO] et [+1/YES] pour régler l'accordage.

Détails: Chaque incrément d'accord correspond à un changement de hauteur de 75/64 centièmes de demi-ton. La plage d'accord entière comprend donc $75/64 \times 127$ (càd. 64 + 63 incréments), pratiquement 150 centièmes de demi-ton. Puisque 100 centièmes correspondent à un demi-ton, la plage d'accord correspond par conséquent à un demi-ton et demi. La valeur "0" produit la hauteur normale (la3 = 440 hertz).

Veillez noter que ce paramètre est utilisé pour accorder individuellement différents éléments à l'intérieur d'une voix. Une commande d'accordage globale est fournie par la fonction ACCORDAGE MAITRE dans le mode UTILITY.

Voir: "ACCORDAGE MAITRE", page 106. "DESACCORDAGE", page 48.

MODE/NIVEAU/PENTE DU GENERATEUR D'ENVELOPPE D'AMPLITUDE (AEG)

AEG Mode	EL1
nrm 53	5 58+

Sommaire: Tous les paramètres de cette fonction déterminent la "forme" de l'enveloppe d'amplitude de l'élément sélectionné.

Réglages:

Paramètre de mode: nrm, hld
 Paramètres R1/HT, R2, L2, R3, L3, R4 et RR1:
 0 ... 63

Procédure: Si le paramètre Mode ("Mode" est affiché sur la ligne supérieure de l'écran) n'est pas déjà sélectionné, utilisez les touches du curseur ◀ et ▶ pour le sélectionner, puis utilisez la commande [DATA ENTRY] ou les touches [-1/NO] et [+1/YES] pour sélectionner "nrm" (normal) ou "hld" (hold). Lorsque le mode souhaité a été sélectionné, utilisez les touches du curseur ◀ et ▶ pour sélectionner les différents paramètres de niveau et de pente l'un après l'autre. (R1/HT, R2, L2, R3, L3, R4 et RR), en utilisant la commande [DATA ENTRY] ou les touches [-1/NO] et [+1/YES] pour sélectionner la valeur de chacun. "R1" (Pente 1) apparaît lorsque le mode "nrm" a été sélectionné, tandis que lorsque le mode "hld" a été sélectionné, c'est "HT" (temps de maintien) qui apparaît.

Les symboles fléchés (← et →) qui apparaissent des deux côtés de l'affichage signifient que vous pouvez accéder à d'autres paramètres en déplaçant le curseur dans le sens indiqué au moyen des touches ◀ et ▶.

Détails: Le réglage de mode "nrm" ou "hld" affecte l'attaque initiale du son, ce qui détermine la manière dont l'enveloppe d'amplitude commence. En mode "nrm", l'enveloppe commence au niveau zéro et atteint le niveau AWM maximal à une vitesse déterminée par le paramètre R1 (Pente 1). Dans ce mode, il y aura toujours un léger décalage entre l'activation d'une note et le niveau maximum. Les deux schémas ci-dessous indiquent le type d'enveloppe pouvant être produit par le mode "nrm".

L'enveloppe commence au niveau zéro, atteint le niveau maximum à la vitesse déterminée par le paramètre R1, passe à L2 (Niveau 2) à la vitesse de R2 (Pente 2), passe à L3 (niveau 3) à la vitesse de R3 (Pente 3) et s'estompe enfin jusqu'au niveau zéro à la vitesse de R4 (Pente 4), si la note est maintenue tout le temps.

Si la note est relâchée avant la fin de l'enveloppe décrite ci-dessus, alors le son s'estompe jusqu'au niveau zéro à partir du point auquel la note est relâchée à la vitesse déterminée par le paramètre RR (Pente de relâchement)

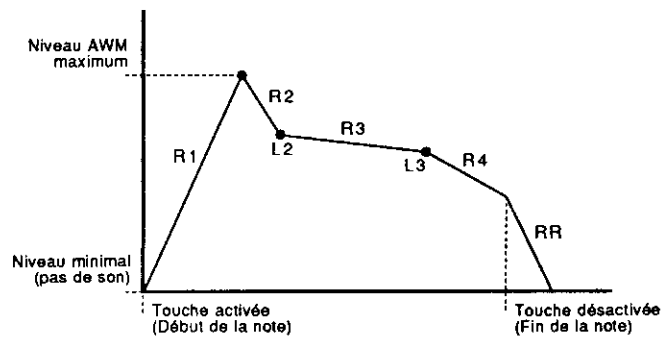

Si le mode "hld" est sélectionné, l'enveloppe commence immédiatement à partir du niveau AWM maximum, ceci permet de ne pas affecter les transitions d'attaque rapide des formes d'onde. Dans ce cas, le paramètre R1 est remplacé par le paramètre HT (temps de maintien). Le paramètre HT détermine la durée de temps entre le début de l'enveloppe et le point auquel l'enveloppe commence à tendre vers L2 (Niveau 2) à la vitesse de R2 (Pente 2), comme illustré ci-dessous.

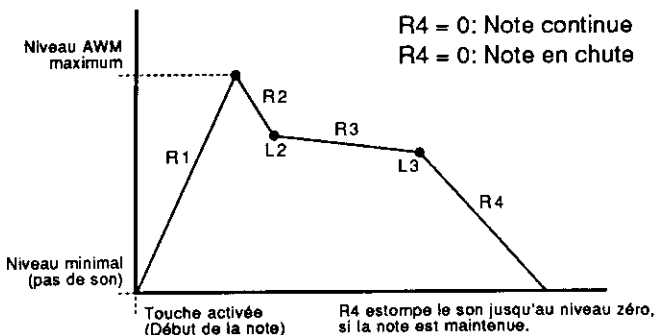
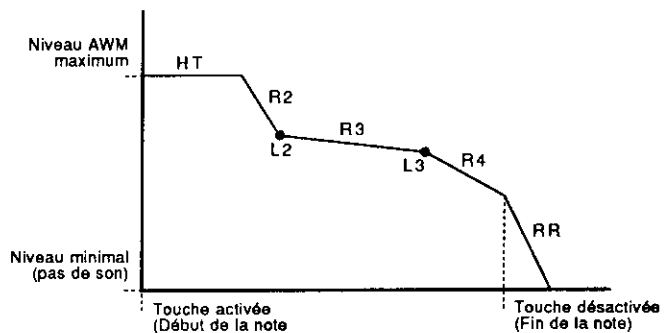

Pour ce qui concerne les paramètres de niveau, la valeur "0" constitue le niveau le plus bas possible (pas de son) tandis qu'un réglage de 63 produit le niveau de sortie le plus élevé. Le réglage de paramètre de pente "0" produit le passage le plus lent entre les niveaux, tandis que le réglage maximum "63" produit le changement le plus rapide (quasi instantané).

PONDERATION DE PENTE DU GENERATEUR D'ENVELOPPE D'AMPLITUDE (AEG)

```
AEG R.Scale  EL1  
              =+Z
```

Sommaire: Permet de faire varier la vitesse d'estompe-ment globale du générateur d'enveloppe d'amplitude, pour l'élément sélectionné, en fonction de la hauteur des notes.

Réglages: -7 ... +7

Procédure: Utilisez la commande [DATA ENTRY] ou les touches [-1/NO] et [+1/YES] pour régler le degré de pondération de pente souhaité.

Détails: Les valeurs positives (+) produisent une enveloppe plus longue pour les notes graves et plus courte pour les notes aiguës. Cette possibilité est utile pour simuler des instruments tels que le piano, pour lesquels les notes graves s'estompent plus lentement que les notes aiguës. La valeur maximale "+7" produit la plus grande variation de longueur d'enveloppe en fonction de la hauteur. Les valeurs négatives (-) produisent l'effet inverse — des notes graves plus courtes que les notes aiguës. La valeur "0" ne produit aucune variation de longueur d'enveloppe.

Voir: "MODE/NIVEAU/PENTE DU GENERATEUR D'ENVELOPPE D'AMPLITUDE (AEG)", page 53.

POINT DE PARTAGE DE LA PONDERATION DE NIVEAU DU GENERATEUR D'ENVELOPPE D'AMPLITUDE (AEG)

```
AEG LS BP1  EL1  
  C1  G2  E4  G6
```

Sommaire: Permet de spécifier quatre points de partage de pondération de niveau séparés pour le générateur d'enveloppe d'amplitude entre C-2 et G8, pour l'élément sélectionné.

Réglages: C-2 ... G8

Procédure: Utilisez les touches du curseur ◀ et ▶ pour sélectionner le point de partage souhaité (BP1, BP2, BP3 et BP4, de gauche à droite), puis utilisez la commande [DATA ENTRY] ou les touches [-1/NO] et [+1/YES] pour fixer la note du point de partage.

Le point de partage peut aussi être réglé par l'en-

clenchement de la touche [ENTER]. L'indication "KBD" clignote sur l'affichage, suivie du clignotement de la touche du clavier correspondant au point de partage souhaité.

Détails: Les valeurs de décalage de l'échelle de niveau sont appliquées à chaque point de partage à l'aide de la fonction LEVEL SCALE OFFSET, décrite ci-dessous. Les variations de niveau naturelles peuvent par conséquent être produites sur toute la plage du clavier de contrôle. Aucun point de partage ne peut être réglé sur une touche inférieure au point de partage se trouvant à sa gauche.

Voir: "DECALAGE DE PONDERATION DE NIVEAU DU GENERATEUR D'ENVELOPPE D'AMPLITUDE (AEG)", à la page 54.

DECALAGE DE PONDERATION DE NIVEAU DU GENERATEUR D'ENVELOPPE D'AMPLITUDE (AEG)

```
AEG LS OFS1  EL1  
  +0  +0  +0  +0
```

Sommaire: Fixe l'importance du décalage de hauteur pour chacun des quatre points de partage de pondération de niveau spécifié par la fonction POINT DE

PARTAGE DE LA PONDERATION DE NIVEAU DU GENERATEUR D'ENVELOPPE D'AMPLITUDE (AEG) décrite ci-dessus.

Réglages: -127 ... +127

Procédure: Utilisez les touches du curseur ◀ et ▶ pour sélectionner le paramètre de décalage souhaité (OFS1,

OFS2, OFS3 et OFS4, de gauche à droite), puis utilisez la commande [DATA ENTRY] ou les touches [-1/NO] et [+1/YES] pour fixer le décalage de pondération de niveau pour le point de partage correspondant.

Détails: Les valeurs négatives réduisent le niveau, tandis que les valeurs positives l'augmentent au point de partage correspondant. Peu importe la valeur choisie, le niveau EG ne dépasse jamais le point maximum 63.

Lorsque différents décalages sont réglés pour les points de partage adjacents, le niveau varie, entre les points de partage, conformément à ces décalages et sans interruption.

Voir: "POINT DE PARTAGE DE LA PONDERATION DE NIVEAU DU GENERATEUR D'ENVELOPPE D'AMPLITUDE (AEG)", page 54.

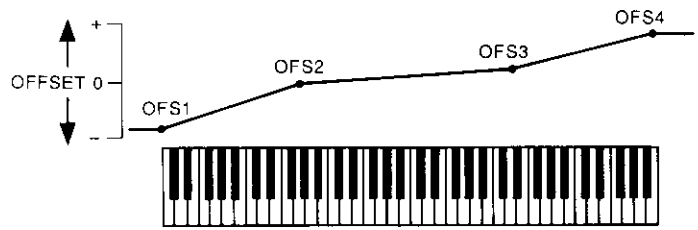

SENSIBILITE (VELOCITE, AMPLITUDE ET MODULATION DE HAUTEUR)

● Sensibilité à la vitesse

```
Sens. Vel.  E11
+4  on  +3  3
```

Sommaire: Détermine la manière dont le niveau de sortie de l'élément sélectionné change en réponse aux changements de vitesse (par exemple, dynamique de clavier).

Réglages: -7 ... +7

Procédure: Si le paramètre Sensibilité à la Vitesse ("Vel" sur la ligne supérieure de l'écran) n'est pas déjà sélectionné, utilisez les touches ◀ et ▶ pour le sélectionner. Utilisez la commande [DATA ENTRY]

ou les touches [-1/NO] et [+1/YES] pour sélectionner le degré requis de sensibilité à la vitesse.

Détails : Les valeurs positives "+" produisent un niveau de sortie plus élevé en réponse aux valeurs de vitesse plus élevées — plus vous jouez fort, plus le volume du son est fort. La valeur maximale "+7" produit la variation de niveau maximale en réponse aux changements de vitesse. Les valeurs négatives "-" produisent l'effet inverse: un niveau plus bas en réponse à une vitesse plus élevée. La valeur "+0" ne produit aucune variation de niveau. Veillez à réduire le volume lors des réglages "-", ou vous risquez de ne pas entendre l'effet complet.

● Activation/désactivation de la sensibilité à la vitesse

```
Sens. V.Rate E11
+4  on  +3  3
```

Sommaire: Détermine si la longueur globale d'enveloppe du générateur d'enveloppe d'amplitude sera ou ne sera pas contrôlée par les données de vitesse.

Réglages: on, off

Procédure: Utilisez les touches du curseur ◀ et ▶ pour sélectionner le paramètre de sensibilité à la vitesse ("V.Rate"). Utilisez la commande [DATA ENTRY] ou les touches [-1/NO] et [+1/YES] pour sélectionner "on" ou "off".

Détails: Lorsque ce paramètre est sur "on", des valeurs de vitesse plus élevées produisent une pente d'attaque plus rapide. Lorsque le paramètre est sur "off", aucun changement d'enveloppe n'est produit.

Voir: "MODE/NIVEAU/PENTE DU GENERATEUR D'ENVELOPPE D'AMPLITUDE (AEG), page 53.

● Sensibilité à la modulation d'amplitude

Sens.	AMS	E11
+4	on	+3 3

Sommaire: Détermine la sensibilité de l'élément sélectionné à la modulation d'amplitude (effet trémolo) appliquée via l'oscillateur à basse fréquence (LFO) et les commandes appropriées.

Réglages: -7 ... +7

Procédure: Utilisez les touches du curseur ◀ et ▶ pour sélectionner le paramètre de sensibilité à la modulation d'amplitude ("AMS"). Utilisez la commande [DATA ENTRY] ou les touches [-1/NO] et [+1/YES] pour sélectionner le degré requis de sensibilité à la modulation d'amplitude.

Détails: La valeur "0" ne permet pas de modulation d'amplitude du tout, tandis que la valeur "7" produit la sensibilité la plus grande à la modulation d'amplitude. Les réglages négatifs produisent une polarisation EG inverse, c'est-à-dire qu'une valeur de modulation supérieure produit un niveau inférieur.

Lorsque l'oscillateur basse fréquence ou un dispositif de commande est réglé pour appliquer de la modulation d'amplitude, ce paramètre doit être réglé sur une valeur différente de zéro pour que la modulation d'amplitude ait lieu.

Voir: "FORME D'ONDE/VITESSE/RETARD/PHASE DE L'OSCILLATEUR BASSE FREQUENCE (LFO)", page 57. "PROFONDEUR DE MODULATION DE L'OSCILLATEUR BASSE FREQUENCE, AMPLITUDE/HAUTEUR/COUPURE", page 58. Fonctions "CONTROLEURS" de la page 69 à la page 72.

● Sensibilité à la modulation de hauteur

Sens.	PMS	E11
+4	on	+3 3

Sommaire: Détermine la sensibilité de l'élément sélectionné à la modulation de hauteur (effets de vibrato) appliquée via les dispositifs de contrôle appropriés.

Réglages: 0 ... 7

Procédure: Utilisez les touches du curseur ◀ et ▶ pour sélectionner le paramètre de sensibilité à la modulation de hauteur ("PMS"). Utilisez la commande [DATA ENTRY] ou les touches [-1/NO] et [+1/YES] pour sélectionner le degré requis de sensibilité à la modulation de hauteur.

Détails: La valeur "0" ne permet pas de modulation de hauteur du tout, tandis que la valeur "7" produit la sensibilité la plus grande à la modulation de hauteur.

Lorsque l'oscillateur basse fréquence ou un dispositif de commande est réglé pour appliquer de la modulation de hauteur, ce paramètre doit être réglé sur une valeur différente de zéro pour que la modulation de hauteur ait lieu.

Voir: "FORME D'ONDE/VITESSE/RETARD/PHASE DE L'OSCILLATEUR BASSE FREQUENCE (LFO)", page 57. "PROFONDEUR DE MODULATION DE L'OSCILLATEUR BASSE FREQUENCE, AMPLITUDE/HAUTEUR/COUPURE", page 58. Fonctions "CONTROLEURS" de la page 69 à la page 72.

FORME D'ONDE/VITESSE/RETARD/PHASE DE L'OSCILLATEUR BASSE FREQUENCE (LFO)

● Onde

```
LFO Wave  EL1
sin 37 20 0
```

Sommaire: Détermine la forme d'onde du LFO pour l'élément sélectionné.

Réglages: tri, dwn, up, squ, sin, S/H

Procédure: Si le paramètre Wave n'est pas déjà sélectionné, utilisez les touches ◀ et ▶ pour le sélectionner. Utilisez la commande [DATA ENTRY] ou les touches [-1/NO] et [+1/YES] pour sélectionner la forme d'onde souhaitée.

Détails:

“tri” = Triangulaire .
 “dwn” = En dents de scie descendantes
 “up” = En dents de scie ascendantes
 “squ” = Carrée
 “sin” = Sinusoïdale
 “S/H” = Echantillonnage et maintien

Voir: “SENSIBILITE (VELOCITE, AMPLITUDE ET MODULATION DE HAUTEUR)”, page 55.

● Vitesse

```
LFO Speed  EL1
sin 32 20 0
```

Sommaire: Fixe la vitesse du LFO pour l'élément sélectionné.

Réglages: 0 ... 99

Procédure: Utilisez les touches du curseur ◀ et ▶ pour sélectionner le paramètre Vitesse. Utilisez la com-

mande [DATA ENTRY] ou les touches [-1/NO] et [+1/YES] pour sélectionner la vitesse souhaitée pour le LFO.

Détails: “0” correspond à la vitesse LFO la plus lente et “99” correspond à la vitesse LFO la plus rapide.

Voir: “SENSIBILITE (VELOCITE, AMPLITUDE ET MODULATION DE HAUTEUR)”, page 55.

● Retard

```
LFO Delay  EL1
sin 37 20 0
```

Sommaire: Fixe le temps de retard entre le début d'une note et l'entrée en action du LFO pour l'élément sélectionné.

Réglages: 0 ... 99

Procédure: Utilisez les touches du curseur ◀ et ▶ pour sélectionner le paramètre Retard. Utilisez la com-

mande [DATA ENTRY] ou les touches [-1/NO] et [+1/YES] pour sélectionner le retard souhaité pour le LFO.

Détails: Le réglage minimum de “0” ne produit pas de retard tandis que le réglage maximum “99” produit le retard le plus long possible avant l'entrée en action du LFO.

Voir: “SENSIBILITE (VELOCITE, AMPLITUDE ET MODULATION DE HAUTEUR)”, page 55.

● Phase

```
LFO Phase  EL1  
sin 37 20 0
```

Sommaire: Détermine le point de la forme d'onde du LFO à partir duquel le LFO entre en action pour l'élément sélectionné.

Réglages: 0 ... 99

Procédure: Utilisez les touches du curseur \leftarrow et \rightarrow pour sélectionner le paramètre Phase. Utilisez la com-

mande [DATA ENTRY] ou les touches [-1/NO] et [+1/YES] pour sélectionner la phase souhaitée pour le LFO.

Détails: Si le LFO est utilisé pour la modulation de la hauteur, par exemple, un réglage de phase de "0" provoque l'effet vibrato pour commencer avec un balayage de hauteur ascendant, alors que le réglage de "55" provoque un vibrato commençant avec un balayage descendant. Comme cette modification peut être tenue, il est préférable de procéder à un essai pour trouver le meilleur réglage.

Voir: "SENSIBILITE (VELOCITE, AMPLITUDE ET MODULATION DE HAUTEUR)", page 55.

PROFONDEUR DE MODULATION DE L'OSCILLATEUR BASSE FREQUENCE, AMPLITUDE/HAUTEUR/COUPURE

● Profondeur de la modulation d'amplitude

```
LFO AMOD      EL1  
0 0 0
```

Sommaire: Détermine l'intensité de la modulation d'amplitude appliquée à l'élément sélectionné.

Réglages: 0 ... 127

Procédure: Si le paramètre Modulation d'Amplitude ("AMOD") n'est pas déjà sélectionné, utilisez les touches \leftarrow et \rightarrow pour le sélectionner. Utilisez la commande [DATA ENTRY] ou les touches [-1/NO] et [+1/YES] pour sélectionner le degré souhaité de modulation d'amplitude.

Détails: La valeur "0" ne produit pas de modulation du tout, tandis que la valeur "127" produit la modulation maximale. La modulation d'amplitude produit une variation périodique dans le volume du son et crée ainsi un effet de trémolo.

Veillez noter que le paramètre Sensibilité à la modulation d'amplitude (voir page 56) doit également être réglé sur une valeur appropriée pour que la modulation d'amplitude puisse être appliquée.

Voir: "Sensibilité à la modulation d'amplitude", page 56.

● Profondeur de la modulation de hauteur

```
LFO PMOD      EL1  
0 0 0
```

Sommaire: Détermine l'intensité de la modulation de hauteur appliquée à l'élément sélectionné.

Réglages: 0 ... 127

Procédure: Utilisez les touches du curseur \leftarrow et \rightarrow pour sélectionner le paramètre Modulation de Hauteur ("PMOD"). Utilisez la commande [DATA ENTRY] ou les touches [-1/NO] et [+1/YES] pour sélectionner le degré de modulation de hauteur souhaitée.

Détails: La valeur "0" ne produit pas de modulation du tout tandis que la valeur "127" produit la modulation maximale. La modulation de hauteur produit une variation de hauteur périodique, ce qui crée un effet de vibrato.

Veillez prendre note du fait que le paramètre Sensibilité à la modulation de hauteur (voir page 56) doit également être réglé sur une valeur appropriée pour que la modulation de hauteur puisse être appliquée.

Voir: "Sensibilité à la Modulation de Hauteur", page 56.

● Profondeur de modulation de la coupure du filtre

```
LFO CutoffMOD EL1
      0  0  0
```

Sommaire: Détermine l'intensité de la modulation appliquée à la fréquence de coupure du filtre de l'élément sélectionné.

Réglages: 0 ... 127

Procédure: Utilisez les touches du curseur ◀ et ▶ pour sélectionner le paramètre Modulation de Coupure du Filtre (CutoffMOD"). Utilisez la commande [DATA ENTRY] ou les touches [-1/NO] et [+1/YES] pour sélectionner le degré de modulation de coupure souhaité.

Détails: La valeur "0" ne produit pas de modulation du tout tandis que la valeur "127" produit la modulation maximale. La modulation de coupure de filtre produit des effets de type wah-wah.

Veillez prendre note du fait que le paramètre Sensibilité à la modulation de coupure du filtre (voir page 66) doit également être réglé sur une valeur appropriée pour que la modulation de la fréquence de coupure puisse être appliquée.

Voir: Apprentissage, page 27. "FILTRE: RESONANCE/ SENSIBILITE A LA VELOCITE/SENSIBILITE A LA MODULATION", page 65.

NIVEAU/PENTE DU GENERATEUR D'ENVELOPPE DE HAUTEUR (PEG)

```
PEG L0          EL1
      +0  0  +0→
```

Sommaire: Tous les paramètres de cette fonction déterminent la "forme" de du générateur d'enveloppe de hauteur sélectionné.

Réglages:

Paramètres L0, L1, L2, L3 et RL: -64 ... +63

Paramètres R1, R2, R3 et RR: 0 ... 63

Procédure: Utilisez les touches du curseur ◀ et ▶ pour sélectionner les différents paramètres de niveau et de pente l'un après l'autre (R1, L1, R2, L2, R3, L3, RR et RL), en utilisant la commande [DATA ENTRY] ou les touches [-1/NO] et [+1/YES] pour sélectionner la valeur de chacun.

Les symboles fléchés (◀ et ▶) qui apparaissent des deux côtés de l'affichage signifient que vous pouvez accéder à d'autres paramètres en déplaçant le curseur dans le sens indiqué au moyen des touches ◀ et ▶.

Détails: Contrairement au générateur d'enveloppe d'amplitude, dont les paramètres de niveau correspondent effectivement à des niveaux de volume, les paramètres de niveau du générateur d'enveloppe de hauteur correspondent à la hauteur (pitch). Les valeurs positives produisent des hauteurs plus élevées tandis que les valeurs négatives produisent des hauteurs moins élevées. La valeur "0" produit la hauteur normale.

Les paramètres de pente fonctionnent de la même manière que pour le générateur d'enveloppe d'amplitude: La valeur "0" produit la pente la plus lente entre différents niveaux, tandis que le réglage maximum de la valeur "63" produit le changement le plus rapide (quasiinstantané).

L'enveloppe de hauteur commence à L0 (Niveau 0), passe à L1 (Niveau 1) à la vitesse déterminée par le réglage de R1, puis à L2 (Niveau 2) à la vitesse déterminée par le réglage de R2 (Pente 2) et enfin à L3 (Niveau 3) à la vitesse déterminée par R3 (Pente 3). La hauteur reste à R3 jusqu'à ce que la touche soit relâchée, puis passe à RL (Niveau de Relâchement) à la vitesse déterminée par RR (Vitesse de relâchement).

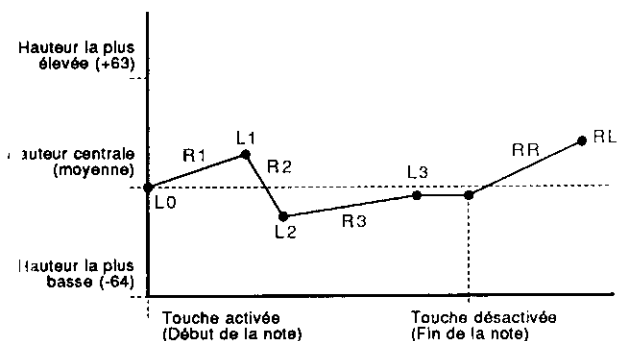

SENSIBILITE DU GENERATEUR D'ENVELOPPE DE HAUTEUR, PLAGE/PONDERATION DE PENTE/COMMUTATEUR DE VELOCITE

● Plage PEG

```

PEG Range  EL1
 2oct +3  on
  
```

Sommaire: Fixe la plage maximum de variation de hauteur du générateur d'enveloppe de hauteur.

Réglages: 2oct, 1oct, 1/2oct

Procédure: Si le paramètre Plage n'est pas encore sélectionné, utilisez les touches \leftarrow et \rightarrow pour le sélectionner et utiliser la commande [DATA ENTRY] ou les touches [-1/NO] et [+1/YES] pour sélectionner la plage souhaitée.

Détails: Ce paramètre détermine la plage maximum totale du générateur d'enveloppe de hauteur. Aussi, un réglage de "2oct" signifie que la plage maximum est de ± 1 octave. Ceci signifie que si un paramètre de niveau est réglé sur +63, par exemple, la hauteur à ce point sera d'une octave au-dessus de la hauteur normale.

Voir: "NIVEAU/PENTE DU GENERATEUR D'ENVELOPPE DE HAUTEUR (PEG)", page 59.

● Pondération de pente PEG

```

PEG R.Scale EL1
 2oct +3  on
  
```

Sommaire: Permet de faire varier la pente globale du générateur d'enveloppe de hauteur sur toutes la plage de hauteur, pour l'élément sélectionné.

Réglages: -7 ... +7

Procédure: Utilisez les touches du curseur \leftarrow et \rightarrow pour sélectionner le paramètre Pondération de Pente ("R.Scale"). Utilisez la commande [DATA ENTRY] ou les touches [-1/NO] et [+1/YES] pour sélectionner le degré de pondération de pente souhaité.

Détails: Les valeurs positives ("+") produisent une enveloppe plus longue pour les notes graves et plus courte pour les notes aiguës. La valeur maximale "+7" produit la plus grande variation de longueur d'enveloppe sur toute la plage de hauteur. Les valeurs négatives ("-") produisent l'effet opposé — une enveloppe plus courte pour les notes graves et plus longue pour les notes aiguës. La valeur "0" ne produit pas de variation de longueur d'enveloppe.

Voir: "NIVEAU/PENTE DU GENERATEUR D'ENVELOPPE DE HAUTEUR (PEG)", page 59.

● **Commutateur de vitesse PEG**

```

PEG Vel.SW  EL1
 2oct +3    on
    
```

Sommaire: Détermine si la longueur totale de l'enveloppe du générateur d'enveloppe de hauteur pour l'élément sélectionné sera ou ne sera pas contrôlée par les données de vitesse.

Réglages: on, off

Procédure: Utilisez les touches du curseur ◀ et ▶ pour sélectionner le paramètre Commutateur de vitesse ("Vel. SW"). Utilisez la commande [DATA ENTRY] ou les touches [-1/NO] et [+1/YES] pour activer ou désactiver le commutateur de vitesse.

Détails: Lorsque ce paramètre est "on", des valeurs de vitesse plus élevées produisent une enveloppe de hauteur plus longue — plus la touche est jouée fort, plus la variation de hauteur est importante. Lorsque ce paramètre est "off", aucune variation de hauteur d'enveloppe n'est produite.

Voir: "NIVEAU/PENTE DU GENERATEUR D'ENVELOPPE DE HAUTEUR (PEG)", page 59.

FILTRE: TYPE/CUTOFF/MODE

● **Type**

```

FL1\Type  EL1
 LPE 92 LFO
    
```

Sommaire: Détermine la réponse du filtre sélectionné.

Réglages:

Filtre 1 (FL1): THU, LFP, HPF

Filtre 2 (FL2): THU, LFP

Procédure: Si le paramètre Type n'est pas déjà sélectionné, utilisez les touches ◀ et ▶ pour le sélectionner. Utilisez la commande [DATA ENTRY] ou les touches [-1/NO] et [+1/YES] pour sélectionner la réponse du filtre souhaitée.

Le filtre 1 ou le filtre 2 peut être sélectionné en maintenant la touche [SELECT] enfoncée et en appuyant sur [EXIT/FIL1] ou [ENTER/FIL2], respectivement.

Détails: Le réglage THU (THROUGH) désactive le filtre.

Le réglage "LFP (Filtre passe-bas) produit une réponse du filtre qui ne laisse passer que les fréquences en dessous de la fréquence de coupure (voir "Coupure", ci-dessous).

Réponse du filtre LPF

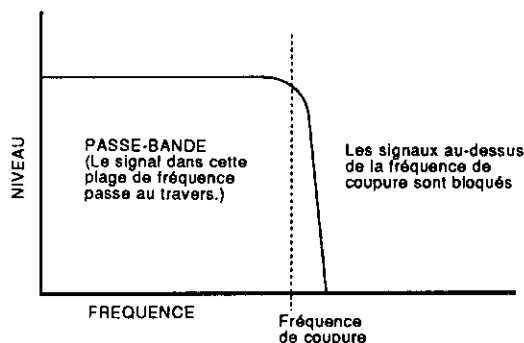

Le réglage "HPF" (Filtre passe-haut — disponible uniquement sur le filtre 1) produit une réponse du filtre qui ne laisse passer que les fréquences au-dessus de la fréquence de coupure (Voir "Coupure", ci-dessous).

Réponse du filtre HPF

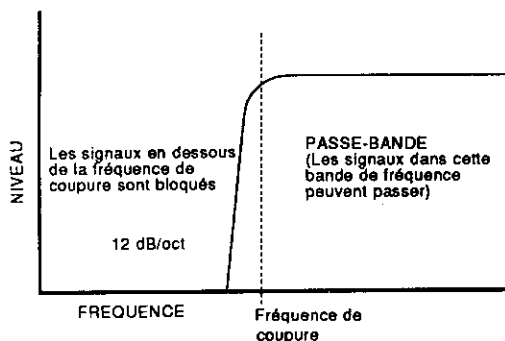

En combinant le réglage HPF du filtre 1 avec le réglage LPF du filtre 2, il est possible de créer une réponse BPF (Filtre Passe-Bande) qui permet seulement aux fréquences entre les fréquences de coupure de LPF et de HPF de passer. Dans ce cas, la coupure du LPF doit être réglée sur une fréquence plus élevée que celle de HPF. Il est aussi possible de régler les deux filtres sur "LPF" et la même fréquence de coupure avec une inclinaison raide de filtre de 24 dB par octave.

Voir: Apprentissage, page 27, 35. "FILTRE: GENERATEUR D'ENVELOPPE DE COUPURE", page 63.

Réponse de filtre Passe-Bande (HPF + LPF)

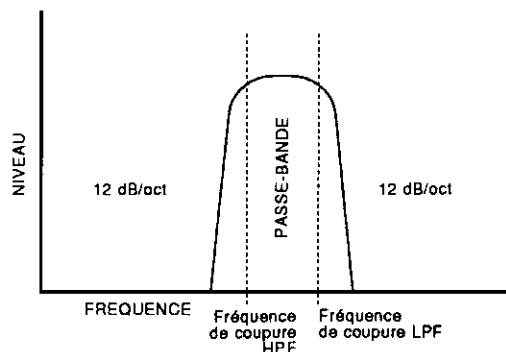

● Coupure

```

FL1\Cutoff  EL1
LPF  92  LFO
    
```

Sommaire: Fixe la fréquence de coupure du filtre sélectionné.

Réglages:

0 ... 127 (LPF)
0 ... 114 (HPF)

Procédure: Utilisez les touches du curseur \leftarrow et \rightarrow pour sélectionner le paramètre Coupure. Utilisez la commande [DATA ENTRY] ou les touches [-1/NO] et [+1/YES] pour sélectionner la fréquence de coupure souhaitée.

Le filtre 1 ou le filtre 2 peut être sélectionné en maintenant la touche [SELECT] enfoncée et en appuyant sur [EXIT/FIL1] ou [ENTER/FIL2], respectivement.

Détails: Une valeur plus basse produit une fréquence de coupure plus basse et une valeur plus élevée produit une fréquence de coupure plus haute.

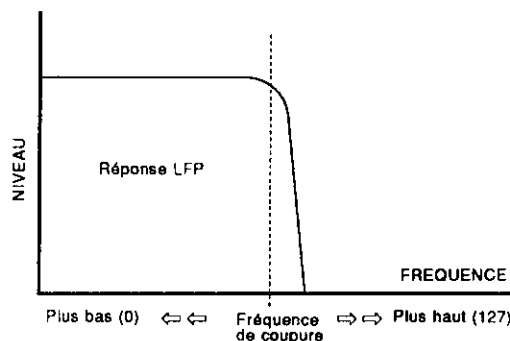

Avec une réponse LPF, une fréquence de coupure plus basse réduit la plage des hautes fréquences passées, ce qui fait paraître le son plus "sombre" ou plus "rond".

Avec une réponse HPF, une fréquence de coupure plus élevée réduit la plage des basses fréquences passées, ce qui rend le son plus "tenu" ou "tranchant".

Voir: Guide d'utilisation, page 27, 35. "FILTRE: GENERATEUR D'ENVELOPPE" page 63.

● Mode

```
FL1\Mode   EL1
      LPF  92  LFO
```

Sommaire: Détermine si la fréquence de coupure du filtre sélectionné sera contrôlée par le LFO ou par le générateur d'enveloppe du filtre (EG).

Réglages: EG, LFO, EGVA

Procédure: Utilisez les touches du curseur ◀ et ▶ pour sélectionner le paramètre Mode. Utilisez la commande [DATA ENTRY] ou les touches [-1/NO] et [+1/YES] pour sélectionner le réglage "EG" ou "LFO".

Le filtre 1 ou le filtre 2 peut être sélectionné en maintenant la touche [SELECT] enfoncée et en appuyant sur [EXIT/FIL1] ou [ENTER/FIL2], respectivement.

Détails: En faisant varier la fréquence de coupure du filtre, on peut créer des effets de type "sweep" ou "wah-wah". Si la coupure est contrôlée via le LFO, une variation cyclique basée sur la "forme" de la

forme d'onde du LFO est produite. Si "EG" est sélectionné, le générateur d'enveloppe de filtre (un générateur d'enveloppe séparé est fourni pour chaque filtre — voir "FILTRE: GENERATEUR D'ENVELOPPE DE COUPURE", ci-dessous) peut être réglé pour produire une large gamme de variations reposant sur le temps.

Veillez prendre note du fait que si "LFO" est sélectionné, les paramètres du générateur d'enveloppe de coupure du filtre n'ont pas d'effet sur le son et n'apparaissent pas à l'écran: niveaux et pentes Cutoff EG, pondération de pente et pondération de niveau. Le filtre ne peut être contrôlé que par les contrôleurs (molette de modulation et autres) si le mode LFO est sélectionné.

Si le réglage "EGVA" est choisi, les paramètres d'enveloppe R1 et L1 sont contrôlés par la vitesse de note (c'est-à-dire, plus la pression sur la touche est forte, plus la vitesse R1 et le niveau L1 sont élevés). Les paramètres EG sont contrôlés par la vitesse de note, lorsque "EG" est sélectionné.

Voir: Apprentissage, page 27, 35.

"FILTRE: GENERATEUR D'ENVELOPPE DE COUPURE", page 63.

FILTRE: GENERATEUR D'ENVELOPPE DE COUPURE

```
FL1\CEG L0  EL1
      +0  63 +20+
```

Sommaire: Tous les paramètres de cette fonction déterminent la "forme" du générateur d'enveloppe de coupure pour le filtre sélectionné. Cette fonction est seulement disponible si le paramètre "Mode" (page 63) est réglé sur "EG" ou "EGVA".

Réglages:

Paramètres L0, L1, L2, L3, L4, RL1 ET RL2:

-64 ... +63

Paramètres R1, R2, R3, R4, RR1 et RR2:

0 ... 63

Procédure: Utilisez les touches du curseur ◀ et ▶ pour sélectionner les différents paramètres de pente et de niveau (L0, R1, L1, R2, L2, R3, L3, R4, L4, RR1, RL1, RR2 et RL2), en utilisant la commande [DATA ENTRY] ou les touches [-1/NO] et [+1/YES] pour régler la valeur de chacun.

Les symboles fléchés (← et →) qui apparaissent des deux côtés de l'affichage signifient que vous pouvez accéder à d'autres paramètres en déplaçant le curseur dans le sens indiqué au moyen des touches ◀ et ▶.

Le filtre 1 ou le filtre 2 peut être sélectionné en maintenant la touche [SELECT] enfoncée et en ap-

puyant sur [EXIT/FIL1] ou [ENTER/FIL2], respectivement.

Détails: Les paramètres de niveau du générateur d'enveloppe de coupure correspondent à la fréquence de coupure. Les valeurs positives ("+") produisent des fréquences de coupure plus élevées, tandis que les valeurs négatives ("-") produisent des fréquences de coupure plus basses. Les valeurs de niveau "0" produisent la fréquence de coupure normale déterminée par le paramètre Coupure (Voir "Coupure", page 62.)

Les paramètres de pente fonctionnent de la même manière que les paramètres de pente des générateurs d'enveloppe de hauteur et d'amplitude: la valeur "0" produit le changement le plus lent entre deux niveaux, tandis que "99" produit le changement le plus rapide (quasi-instantané).

L'enveloppe de hauteur commence à L0 (Niveau 0), passe à L1 (Niveau 1) à une vitesse déterminée par le réglage de R1, puis à L2 (Niveau 2) à une vitesse déterminée par R2 (pente 2), puis à L3 (Niveau 3) à une vitesse déterminée par R3 (pente 3), puis à L4 (Niveau 4) à une vitesse déterminée par R4 (pente 4). La coupure reste à L4 jusqu'à ce que la touche soit relâchée, puis passe à RL1 (Niveau de relâchement 1) à la vitesse déterminée par RR1 (Vitesse de relâchement 1) et enfin à RL2 (Niveau de relâchement 2) à la vitesse déterminée par RR2 (Vitesse de relâchement 2).

Voir: Apprentissage, page 27, 35. "FILTRE: PONDERATION DE PENTE". "FILTRE: DECALAGE DE PONDERATION DE NIVEAU", page 65.

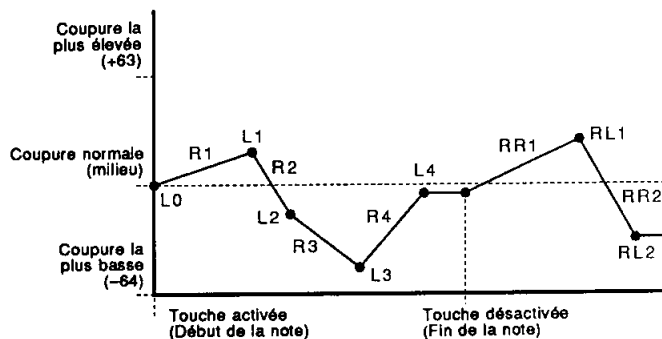

FILTRE: PONDERATION DE PENTE

```
FL1\R.Scale  EL1
              =+7
```

Sommaire: Permet de faire varier la pente du générateur d'enveloppe de coupure globale pour le filtre sélectionné sur toute la plage de hauteur (c'est-à-dire sur toute la hauteur du clavier). Cette fonction est seulement disponible si le paramètre "Mode" (page 63) est réglé sur "EG" ou "EGVA".

Réglages: -7 ... +7

Procédure: Utilisez la commande [DATA ENTRY] ou les touches [-1/NO] et [+1/YES] pour sélectionner le degré de pondération de pente souhaité.

Le filtre 1 ou le filtre 2 peut être sélectionné en maintenant la touche [SELECT] enfoncée et en appuyant sur [EXIT/FIL1] ou [ENTER/FIL2], respectivement.

Détails: Les valeurs positives ("+") produisent un temps d'enveloppe global plus long pour les notes graves et plus court pour les notes aiguës. La valeur maximale "+7" produit la variation de longueur d'enveloppe la plus importante dans la plage de hauteur. Les valeurs négatives ("-") produisent l'effet opposé — une enveloppe plus courte pour les notes graves et plus longue pour les notes aiguës. La valeur "0" ne produit aucune variation dans la longueur de l'enveloppe.

Voir: "FILTRE: GENERATEUR D'ENVELOPPE DE COUPURE", page 63.

FILTRE: POINT DE PARTAGE DE PONDERATION DE NIVEAU

```
FL1\LS BP1  EL1
      C1  G2  E4  C6
```

Sommaire: Permet de spécifier quatre points de partage de pondération de niveau séparés pour le générateur d'enveloppe de coupure entre C-2 et G8, pour l'élément sélectionné.

Réglages: C-2 ... G8

Procédure: Utilisez les touches du curseur ◀ et ▶ pour sélectionner le point de partage souhaité (BP1, BP2, BP3 et BP4, de gauche à droite), puis utilisez la commande [DATA ENTRY] ou les touches [-1/NO] et [+1/YES] pour fixer la note à laquelle se fera le point de partage.

Le filtre 1 ou le filtre 2 peut être sélectionné en

maintenant la touche [SELECT] enfoncée et en appuyant sur [EXIT/FIL1] ou [ENTER/FIL2], respectivement.

Le point de partage peut aussi être réglé par l'enclenchement de la touche [ENTER]. L'indication "KBD" clignote sur l'affichage, suivie du clignotement de la touche du clavier correspondant au point de partage souhaité.

Détails: Les valeurs de décalage de l'échelle de niveau sont appliquées à chaque point de partage à l'aide de la fonction LEVEL SCALE OFFSET, décrite ci-dessous. Les variations de niveau de filtre naturelles peuvent par conséquent être produites sur toute la plage du clavier de contrôle.

Voir: "FILTRE: DECALAGE DE PONDERATION DE NIVEAU", page 65. "FILTRE: GENERATEUR D'ENVELOPPE DE COUPURE", page 63.

FILTRE: DECALAGE DE PONDERATION DE NIVEAU

```
FL1\LS OFS1 EL1
  +0 +0 +0 +0
```

Sommaire: Fixe l'importance du décalage de niveau pour chacun des quatre points de partage de pondération de niveau fixés au moyen de la fonction "FILTRE: POINT DE PARTAGE DE PONDERATION DE NIVEAU" décrite ci-dessus.

Réglages: -127 ... +127

Procédure: Utilisez les touches du curseur \leftarrow et \rightarrow pour sélectionner le point de partage souhaité (OFS1, OFS2, OFS3 et OFS4, de gauche à droite), puis utilisez la commande [DATA ENTRY] ou les touches [-1/NO] et [+1/YES] pour fixer le décalage de pondération de niveau souhaité pour le point de partage correspondant.

Le filtre 1 ou le filtre 2 peut être sélectionné en maintenant la touche [SELECT] enfoncée et en appuyant sur [EXIT/FIL1] ou [ENTER/FIL2], respectivement.

Détails: Les valeurs négatives réduisent le niveau, tandis que les valeurs positives l'augmentent au point de partage correspondant. Quelle que soit la valeur choisie, le niveau EG ne dépassera jamais son maximum 63.

Quand des décalages différents sont réglés pour des points de partage voisins, le niveau varie en conséquence et doucement entre les points de partage.

Voir: "FILTRE: POINT DE PARTAGE DE PONDERATION DE NIVEAU", page 64. "FILTRE: GENERATEUR D'ENVELOPPE DE COUPURE", page 63.

FILTRE: RESONANCE/SENSIBILITE A LA VELOCITE/ SENSIBILITE A LA MODULATION

● Résonance

```
FL\Resonance EL1
  0 +6 +3
```

Sommaire: Détermine le degré de résonance du filtre 1 et du filtre 2.

Réglages: 0 ... 99

Procédure: Si le paramètre de résonance n'est pas déjà sélectionné, utilisez les touches du curseur \leftarrow et \rightarrow pour le sélectionner. Utilisez la commande [DATA ENTRY] ou les touches [-1/NO] et [+1/YES] pour sélectionner le degré de résonance souhaité.

Détails: Ce paramètre a un effet similaire à celui du réglage "résonance" des filtres des synthétiseurs analogiques traditionnels — c'est-à-dire qu'il détermine la hauteur d'une crête dans la réponse du filtre à la fréquence de coupure.

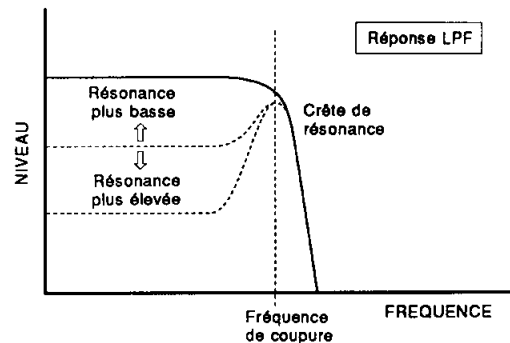

Une valeur de résonance plus élevée produit une crête de résonance plus élevée et réduit le niveau de la bande passante globale.

Voir: Apprentissage, page 27, 35. "FILTRE: TYPE/CUTOFF/MODE", page 61.

● Sensibilité à la vitesse

```
FL\Vel.Sens  EL1
      0  +6  +3
```

Sommaire: Détermine la manière dont les fréquences de coupure du filtre 1 et du filtre 2 changent en réponse aux changements de vitesse (dynamique du clavier).

Réglages: -7 ... +7

Procédure: Utilisez les touches du curseur ◀ et ▶ pour sélectionner le paramètre de sensibilité à la vitesse ("Vel. Sens" sur la ligne supérieure de l'écran. Utilisez la commande [DATA ENTRY] ou les touches [-1/NO] et [+1/YES] pour sélectionner le degré requis de sensibilité à la vitesse.

Détails: Les valeurs positives ("+") produisent des fréquences de coupure plus élevées en réponse à des valeurs de vitesse plus élevées — plus une touche est frappée avec force, plus la fréquence de coupure est élevée. La valeur maximum de "+7" produit la variation de niveau maximale en réponse aux changements de vitesse. Les réglages négatifs produisent l'effet opposé: une fréquence de coupure plus basse en réponse à une valeur de vitesse plus élevée. La valeur ("+0") ne produit aucune variation de la fréquence de coupure.

Voir: "FILTRE: TYPE/CUTOFF/MODE", page 61.

● Sensibilité à la modulation

```
FL\Mod.Sens  EL1
      0  +6  +3
```

Sommaire: Détermine la sensibilité de la fréquence de coupure des filtres 1 et 2 à la modulation appliquée via le LFO et les contrôleurs appropriés.

Réglages: -7 ... +7

Procédure: Utilisez les touches du curseur ◀ et ▶ pour sélectionner le paramètre de sensibilité à la modulation ("Mod.Sens"). Utilisez la commande [DATA ENTRY] ou les touches [-1/NO] et [+1/YES] pour fixer le degré requis de sensibilité à la modulation.

Détails: Les valeurs positives produisent des fréquences de coupure plus élevées en réponse à la modulation — plus la modulation est importante, plus la fréquence de coupure est élevée. La valeur maximale de "+7" produit la variation de fréquence de coupure

maximale en réponse à la modulation. Les valeurs négatives "-" produisent l'effet opposé: une fréquence de coupure plus basse en réponse à la modulation. La valeur "+0" ne provoque aucune modulation de la fréquence de coupure.

Lorsque l'oscillateur basse-fréquence ou un contrôleur est réglé pour appliquer une modulation de coupure, ce paramètre peut être réglé sur une valeur **différente** de "0" pour que la modulation de hauteur ait lieu.

Voir: "OSCILLATEUR BASSE FREQUENCE (LFO) FORME D'ONDE/VITESSE/DELAY/PHASE", page 57. "OSCILLATEUR BASSE FREQUENCE PROFONDEUR DE MODULATION, AMPLITUDE/HAUTEUR/COUPURE", page 58. Fonctions "CONTROLEURS de la page 69 à la page 72.

INITIALISATION D'ELEMENT

Element EL1
Initialize

Sommaire: Initialise tous les paramètres de l'élément actif.

Réglages: Aucun

Procédure: Après avoir sélectionné l'écran "ELEMENT Initialize", appuyez sur la touche [ENTER]. Le message "Sure?" apparaît sur la ligne supérieure de l'affichage. Appuyez sur la touche [+1/YES] pour initialiser ou sur la touche [-1/NO] pour annuler l'opération d'initialisation.

Le message "Completed!" apparaît brièvement lorsque l'initialisation est terminée.

Détails: Lorsque l'opération Element Initialize est exécutée, les paramètres de l'élément sont initialisés aux valeurs suivantes:

La fonction d'initialisation d'élément est utile si vous voulez commencer à programmer un élément à partir d'un état le plus élémentaire possible.

Voir: "INITIALISATION DE VOIX", page 78.

Fonctions	Valeurs initialisées			
AWM wave selection	P46 (Tri)			
Volume	127			
Note shift	+0			
Detune	+0			
Low note limit	C-2			
High note limit	G8			
Low velocity limit	1			
High velocity limit	127			
Panning	+0			
Effect balance	0			
Oscillator mode/note/tune	Mode norm	Note —	Tune +0	
AEG mode/level/rate	Mode nrm	R1 63	R2 63	L2 63
		R3 63	L3 63	R4 0
			RR 63	
AEG rate scaling	+0			
AEG level scale breakpoint	BP1 C1	BP2 G2	BP3 E4	BP4 C6
AEG level scale offset	OFS1 +0	OFS2 +0	OFS3 +0	OFS4 +0
Sensitivity	Velocity +0	V. rate off	AMS +0	PMS 3
LFO waveform/speed/delay/phase	Wave tri	Speed 65	Delay 0	Phase 0
LFO modulation depth, amplitude/ pitch/cutoff	AMOD 0	PMOD 0	CutoffMOD 0	

Fonctions	Valeurs initialisées			
PEG level/rate	L0	R1	L1	
	+0	63	+0	
	R2	L2	R3	L3
	63	+0	63	+0
	RR	RL		
	63	+0		
PEG sensitivity, range/rate scaling/ velocity	Range 2oct	R. scale +0	Vel. SW off	
Filter: type/cutoff/mode	Type THU	Cutoff 127	Mode LFO	
Filter: cutoff envelope generator	L0	R1	L1	
	+0	0	+0	
	R2	L2	R3	L3
	0	+0	0	+0
	R4	L4	RR1	RL1
	0	+0	0	+0
	RR2	RL2		
	0	+0		
Filter: rate scaling	+0			
Filter: level scaling breakpoint	BP1	BP2	BP3	BP4
	C1	G2	E4	C6
Filter: level scaling offset	OFS1	OFS2	OFS3	OFS4
	+0	+0	+0	+0
Filter: resonance/velocity sensitivity/ modulation sensitivity	Resonance	Vel. sens	Mod.sens	
	0	+0	+0	

CONTROLEUR: PLAGES DE PITCH BEND

```
CNTL\Pitch Bend
Range = 2
```

Sommaire: Fixe la plage maximale de pitch bend.

Réglages: 0 ... 12

Procédure: Utilisez la commande [DATA ENTRY] ou les touches [-1/NO] et [+1/YES] pour fixer la plage de pitch bend requise.

Détails: Chaque incrément entre "0" et "12" représente un demi-ton. La valeur "0" ne produit aucun pitch bend. La valeur "12" permet une variation de hauteur

maximale d'une octave vers le haut ou le bas. La valeur "4" permet une variation de hauteur d'une tierce majeure vers le haut ou le bas.

Si le contrôleur MIDI utilisé est un clavier, l'effet de pitch bend est normalement contrôlé par la molette de pitch bend.

CONTROLEUR: AFTER TOUCH PITCH BIAS

```
CNTL\AT P.Bias
Range = +0
```

Sommaire: Fixe la plage de variation de hauteur maximale pouvant être atteinte par l'aftertouch.

Réglages: -12 ... +12

Procédure: Utilisez la commande [DATA ENTRY] ou les touches [-1/NO] et [+1/YES] pour fixer la plage requise d'effet de hauteur par l'aftertouch.

Détails: Chaque incrément représente un demi-ton. Un réglage de "0" ne produit aucune variation de hauteur. Une réglage de "+12" permet une variation de hauteur maximale d'une octave vers le haut, tandis qu'un réglage de "-12" permet une variation de hauteur maximum d'une octave vers le bas, selon la pression exercée sur les touches lorsqu'elles sont déjà complètement enfoncées.

CONTROLEUR: PLAGES DE HAUTEUR ALEATOIRE

```
CNTL\RandomPitch
Range = 0
```

Sommaire: Fixe l'importance de la variation de hauteur aléatoire produite chaque fois qu'une note est jouée.

Réglages: 0 ... 7

Procédure: Utilisez la commande [DATA ENTRY] ou les touches [-1/NO] et [+1/YES] pour fixer la plage de hauteur aléatoire requise.

Détails: Lorsque cette fonction est réglée sur une valeur autre que "0", la hauteur change de manière aléatoire chaque fois qu'une note est jouée. Le changement de hauteur aléatoire est appliqué indépendamment à chaque note d'un accord. Un réglage de "7" produit le changement de hauteur aléatoire le plus important.

Cette fonction est idéale pour simuler le son d'instruments comme le clavecin, les ensembles à cordes et autres, pour lesquels la hauteur de chaque note est rarement parfaitement en accord avec les autres.

CONTROLEUR: MODULATION D'AMPLITUDE

```
CNTL\AMOD :---  
CTL#= 0 RNG= 0
```

Sommaire: Assigne un contrôleur à la modulation d'amplitude appliquée par le LFO et fixe la profondeur maximale de la modulation d'amplitude.

Réglages:

Paramètre: CTL# (numéro de contrôleur) 0 ... 120, AT

Paramètre RNG (plage): 0 ... 127

Procédure: Utilisez les touches ◀ et ▶ pour sélectionner le paramètre "CTL#" ou "RNG", puis utilisez la commande [DATA ENTRY] ou les touches [-1/NO] et [+1/YES] pour fixer le paramètre sélectionné à volonté.

Détails: Le paramètre "CTL#" correspond aux numéros de commande MIDI. Les assignations des contrôleurs standard sont indiquées dans le coin supérieur droit de l'écran.:

Réglez le paramètre CTL# sur le numéro du contrôleur avec lequel vous avez l'intention de contrôler cette fonction.

Le paramètre RNG peut être réglé sur une valeur entre 0 et 127. La valeur "0" ne produit aucun changement lorsque la commande assignée est actionnée, tandis que la valeur "127" produit le changement maximal possible.

Si vous assignez un contrôleur par le souffle (CTL#20) à la modulation d'amplitude, par exemple, plus vous soufflez fort dans le contrôleur, plus importante est la modulation d'amplitude produite. Veuillez prendre note du fait que le paramètre de sensibilité à la modulation d'amplitude décrit à la page 65 doit être réglé sur une valeur appropriée avant que la modulation d'amplitude ne fonctionne.

Voir: "SENSIBILITE (VELOCITE, AMPLITUDE ET MODULATION DE HAUTEUR)", page 55.

CONTROLEUR: MODULATION DE HAUTEUR

```
CNTL\FMOD :MOD  
CTL#= 1 RNG= 43
```

Sommaire: Assigne un contrôleur à la modulation de hauteur appliquée par le LFO et fixe la profondeur maximale de la modulation de hauteur.

Réglages:

Paramètre: CTL# (numéro de contrôleur) 0 ... 120, AT

Paramètre RNG (plage): 0 ... 127

Procédure: Utilisez les touches ◀ et ▶ pour sélectionner le paramètre "CTL#" ou "RNG", puis utilisez la commande [DATA ENTRY] ou les touches [-1/NO] et [+1/YES] pour régler le paramètre sélectionné à volonté.

Détails: Le paramètre "CTL#" correspond aux numéros de commande MIDI. Les assignations des contrôleurs standard sont indiquées dans le coin supérieur droit de l'écran.:

Réglez le paramètre CTL# sur le numéro du contrôleur avec lequel vous avez l'intention de contrôler cette fonction.

Le paramètre RNG peut être réglé sur une valeur entre 0 et 127. La valeur "0" ne produit aucun changement lorsque le contrôleur assigné est actionné, tandis que la valeur "127" produit le changement maximal possible.

Si vous assignez la molette de modulation (CTL#1) à la modulation de hauteur, par exemple, plus vous tournez la molette vers l'avant, plus profonde est la modulation de hauteur produite. Veuillez prendre note du fait que le paramètre de sensibilité à la modulation de hauteur décrit à la page 65 doit être réglé sur une valeur appropriée avant que la modulation de hauteur ne fonctionne.

Voir: "SENSIBILITE (VELOCITE, AMPLITUDE ET MODULATION DE HAUTEUR)", page 55.

CONTROLEUR: MODULATION DE COUPURE

```
CNTL\CoffMOD: ---
CTL#= 0 RNG= 0
```

Sommaire: Assigne un contrôleur à la modulation de fréquence de coupure du filtre appliquée par le LFO et fixe la profondeur maximale de la modulation de fréquence de coupure du filtre.

Réglages:

Paramètre: CTL# (numéro de contrôleur) 0 ... 120, AT
Paramètre RNG (plage): 0 ... 127

Procédure: Utilisez les touches ◀ et ▶ pour sélectionner le paramètre "CTL#" ou "RNG", puis utilisez la commande [DATA ENTRY] ou les touches [-1/NO] et [+1/YES] pour régler le paramètre sélectionné à volonté.

Détails: Le paramètre "CTL#" correspond aux numéros de commande MIDI. Les assignations des contrôleurs standard sont indiquées dans le coin supérieur droit de l'écran.:

Réglez le paramètre CTL# sur le numéro du contrôleur avec lequel vous avez l'intention de contrôler cette fonction.

Le paramètre RNG peut être réglé sur une valeur entre 0 et 127. La valeur "0" ne produit aucun changement lorsque le contrôleur assigné est actionné, tandis que la valeur "127" produit le changement maximal possible.

Si vous assignez un contrôleur au pied (CTL#4) à la modulation de la fréquence de coupure du filtre, par exemple, plus vous enfoncez la pédale du contrôleur au pied, plus profonde est la modulation de la fréquence de coupure du filtre. Veuillez prendre note du fait que le paramètre de sensibilité à la modulation de la fréquence de coupure du filtre décrit à la page 65 doit être réglé sur une valeur appropriée avant que la modulation de la fréquence de coupure du filtre ne fonctionne.

Voir: "FILTRE: RESONANCE/SENSIBILITE A LA VELOCITE/ SENSIBILITE A LA MODULATION", page 65.

CONTROLEUR: CONTROLE DE LA FREQUENCE DE COUPURE

```
CNTL\Cutoff : DE
CTL#= 6 RNG=127
```

Sommaire: Assigne un contrôleur au contrôle de la fréquence de coupure et fixe la plage du contrôle de la fréquence de coupure.

Réglages:

Paramètre: CTL# (numéro de contrôleur) 0 ... 120, AT
Paramètre RNG (plage): 0 ... 127

Procédure: Utilisez les touches ◀ et ▶ pour sélectionner le paramètre "CTL#" ou "RNG", puis utilisez la commande [DATA ENTRY] ou les touches [-1/NO] et [+1/YES] pour régler le paramètre sélectionné à volonté.

Détails: Le paramètre "CTL#" correspond aux numéros de commande MIDI. Les assignations des contrôleurs standard sont indiquées dans le coin supérieur droit de l'écran.:

Réglez le paramètre CTL# sur le numéro du contrôleur avec lequel vous avez l'intention de contrôler cette fonction.

Le paramètre RNG peut être réglé sur une valeur entre 0 et 127. La valeur "0" ne produit aucun changement lorsque le contrôleur assigné est actionné, tandis que la valeur "127" produit le changement maximal possible.

Si vous assignez la commande [DATA ENTRY] (CTL#6) au contrôle de la fréquence de coupure, par exemple, plus le réglage de la commande [DATA ENTRY] est élevé, plus la fréquence de coupure est élevée. Vous pouvez assigner un contrôleur au pied pour contrôler la fréquence de coupure afin de créer des effets de type pédale wah-wah.

Voir: "FILTRE: RESONANCE/SENSIBILITE A LA VELOCITE/ SENSIBILITE A LA MODULATION", page 65.

CONTROLEUR: CONTROLE EG BIAS

```
CNTL\EG Bias:---  
CTL#= 0 RNG= 0
```

Sommaire: Assigne un contrôleur au contrôle de l'effet du générateur d'enveloppe et fixe la plage du contrôle de l'effet du générateur d'enveloppe.

Réglages:

Paramètre: CTL# (numéro de contrôleur) 0 ... 120, AT

Paramètre RNG (plage): 0 ... 127

Procédure: Utilisez les touches ◀ et ▶ pour sélectionner le paramètre "CTL#" ou "RNG", puis utilisez la commande [DATA ENTRY] ou les touches [-1/NO] et [+1/YES] pour régler le paramètre sélectionné à volonté.

Détails: Le paramètre "CTL#" correspond aux numéros de commande MIDI. Les assignations des contrôleurs standard sont indiquées dans le coin supérieur droit de l'écran:

Réglez le paramètre CTL# sur le numéro du contrôleur avec lequel vous avez l'intention de contrôler cette fonction.

Le paramètre RNG peut être réglé sur une valeur entre 0 et 127. La valeur "0" ne produit aucun changement lorsque le contrôleur assigné est actionné, tandis que la valeur "127" produit le changement maximal possible.

Si vous assignez la commande [DATA ENTRY] (CTL#6) au contrôle de l'effet du générateur d'enveloppe, par exemple, plus le réglage de la commande [DATA ENTRY] est élevé, plus les niveaux de l'enveloppe sont élevés. Vous pouvez assigner un contrôleur par le souffle pour contrôler l'effet du générateur d'enveloppe afin de créer des effets de souffle et de tournoiement.

Voir: "MODE/NIVEAU/PENTE DU GENERATEUR D'ENVELOPPE D'AMPLITUDE (AEG)", page 53.

CONTROLEUR: COMMANDE DE VOLUME

```
CNTL\Volume :---  
CTL#= 0 MIN= 0
```

Sommaire: Assigne un contrôleur au contrôle de volume et fixe la plage du contrôle de volume.

Réglages:

Paramètre: CTL# (numéro de contrôleur) 0 ... 120, AT

Paramètre MIN (Minimum): 0 ... 127

Procédure: Utilisez les touches ◀ et ▶ pour sélectionner le paramètre "CTL#" ou "MIN", puis utilisez la commande [DATA ENTRY] ou les touches [-1/NO] et [+1/YES] pour régler le paramètre sélectionné à volonté.

Détails: Le paramètre "CTL#" correspond aux numéros de contrôleur MIDI. Les assignations des contrôleurs standard sont indiquées dans le coin supérieur droit de l'écran:

Réglez le paramètre CTL# sur le numéro du contrôleur avec lequel vous avez l'intention de contrôler cette fonction.

Le paramètre MIN détermine le niveau de volume minimum pouvant être réglé en utilisant le contrôleur assigné.

Normalement, la commande de volume (CTL#7) est assignée à cette fonction, mais vous pouvez assigner un contrôleur au pied (CTL#4) à la place pour contrôler du pied les crescendos et autres moyens d'expression dynamiques.

EFFET: TYPE/NIVEAU DE SORTIE

● TYPE

```
EF\Type
1:Rev.Hall 100%
```

Sommaire: Sélectionne l'un des 34 effets numériques pour la voix actuellement sélectionnée.

Réglages:

- | | |
|--------------|------------------------------|
| 1: Rev.Hall | (Reverb Hall) |
| 2: Rev.Room | (Reverb Room) |
| 3: RevPlate | (Reverb Plate) |
| 4: RevChrch | (Reverb Church) |
| 5: Rev.Club | (Reverb Club) |
| 6: RevStage | (Reverb Stage) |
| 7: BathRoom | (Reverb Bath Room) |
| 8: RevMetal | (Reverb Metal) |
| 9: Delay | (Single Delay) |
| 10: DelayL/R | (Stereo Delay) |
| 11: St.Echo | (Stereo Echo) |
| 12: Doubler1 | (Single Doubler) |
| 13: Doubler2 | (Stereo Doubler) |
| 14: PingPong | (Ping Pong Delay) |
| 15: PanRef. | (Pan Reflections) |
| 16: EarlyRef | (Early Reflections) |
| 17: GateRev | (Gate Reverb) |
| 18: Rvs Gate | (Reverse Gate) |
| 19: FB E/R | (Feedback Early Reflections) |
| 20: FB Gate | (Feedback Gate) |
| 21: FB Rvs | (Feedback Reverse) |
| 22: Dly1&Rev | (Delay 1 & Reverb) |
| 23: Dly2&Rev | (Delay 2 & Reverb) |

- | | |
|--------------|----------------------------|
| 24: Tunnel | (Tunnel Reverb) |
| 25: Tone 1 | (Tone Control 1) |
| 26: Dly1&T1 | (Delay 1 & Tone Control 1) |
| 27: Dly2&T1 | (Delay 2 & Tone Control 1) |
| 28: Tone 2 | (Tone Control 2) |
| 29: Dly1&T2 | (Delay 1 & Tone Control 2) |
| 30: Dly2&T2 | (Delay 2 & Tone Control 2) |
| 31: Dist&Rev | (Distortion & Reverb) |
| 32: Dst&Dly1 | (Distortion 1 & Delay 1) |
| 33: Dst&Dly2 | (Distortion 2 & Delay 2) |
| 34: Dist. | (Distortion) |

Procédure: Si le paramètre Type n'est pas déjà sélectionné, utilisez les touches ◀ et ▶ pour le sélectionner. Utilisez la commande [DATA ENTRY] ou les touches [-1/NO] et [+1/YES] pour sélectionner l'effet souhaité.

Détails: Chaque effet possède trois paramètres montables différents qui permettent à l'effet d'être "personnalisé", pour s'adapter aux préférences individuelles.

Voir: "EFFET: PARAMETRES D'EFFET", page 74.
Mode Utility "EFFET", page 107.

● Niveau de sortie

```
EF\Output Level
1:Rev.Hall 100%
```

Sommaire: Fixe le niveau de l'effet sélectionné par rapport au son direct (sans effet).

Réglages: 0% ... 100 %

Procédure: Utilisez les touches ◀ et ▶ pour sélectionner le paramètre Niveau de sortie. Utilisez la commande [DATA ENTRY] ou les touches [-1/NO] et [+1/YES] pour fixer le niveau de sortie souhaité.

Détails: Un réglage de "0%" ne produit aucun effet et ne laisse subsister que le son "direct" de la voix. Le réglage maximum de "100%" applique la quantité maximale d'effet.

Voir: Apprentissage, page 23.

EFFET: PARAMETRES D'EFFET

```
EF\Time   :sec  
1.7 thru  50
```

Sommaire: permet d'accéder aux différents paramètres programmables pour l'effet sélectionné.

Réglages: Les paramètres et réglages pour chaque type d'effet sont différents. Voyez "Détails", ci-dessous.

Procédure: Utilisez les touches ◀ et ▶ pour sélectionner le paramètre souhaité, puis utilisez la commande [DATA ENTRY] ou les touches [-1/NO] et [+1/YES] pour régler sa valeur.

Détails: Brève description des paramètres fournis pour chaque type d'effet:

1 ... 8: Effets de réverbération

- Time: 0,3 ... 10 secondes
Spécifie le temps nécessaire pour que l'effet de réverbération s'estompe jusqu'à un niveau inaudible.
- LPF: 1,25 ... 12 kHz, Thru
Ecrase (atténue) les composantes à haute fréquence du signal de réverbération au-dessus de la fréquence sélectionnée ici. Le filtre passe-bas est désactivé lorsque LPF est réglé sur Thru.
- Delay: 0,1 ... 50 millisecondes
Fixe le temps de retard avant de le son de réverbération n'apparaisse.

9: Delay

- Time: 0,1 ... 300 millisecondes
Fixe le temps de retard.
- FB Delay: 0,1 ... 300 millisecondes
Détermine le temps avant que le feedback ne soit appliqué et donc la longueur du retard initiale avant que les répétitions suivantes ne fassent leur apparition.
- FB Gain: 0% ... 99%
Détermine l'intensité du feedback renvoyé à l'entrée du processeur d'effet. Plus le pourcentage est élevé, plus il y a de répétitions.

10: Delay L/R

- Lch Delay: 0,1 ... 300 millisecondes
Fixe le temps de retard pour la voie gauche.
- Rch Delay: 0,1 ... 300 millisecondes
Fixe le temps de retard pour la voie droite.

- FB Gain: 0% ... 99%
Détermine l'intensité du feedback renvoyé à l'entrée du processeur d'effet. Plus le pourcentage est élevé, plus il y a de répétitions.

11: Stereo Echo

- Lch Delay: 0,1 ... 152 millisecondes
Fixe le temps de retard pour la voie gauche.
- Rch Delay: 0,1 ... 152 millisecondes
Fixe le temps de retard pour la voie droite.
- FB Gain: 0% ... 99%
Détermine l'intensité du feedback renvoyé à l'entrée du processeur d'effet. Plus le pourcentage est élevé, plus il y a de répétitions.

12: Doubler 1

- Delay: 0,1 ... 50 millisecondes
Fixe le retard de doublage.
- HPF: Thru, 160 ... 1000 Hz
Ecrase (atténue) les composantes à basse fréquence du signal en dessous de la fréquence sélectionnée ici. Le filtre passe-haut est désactivé lorsque HPF est réglé sur Thru.
- LPF: 1,25 ... 12 kHz, Thru
Ecrase (atténue) les composantes à haute fréquence du signal au-dessus de la fréquence sélectionnée ici. Le filtre passe-bas est désactivé lorsque LPF est réglé sur Thru.

13: Doubler 2

- Lch Delay: 0,1 ... 50 millisecondes
Fixe le temps de retard pour la voie gauche.
- Rch Delay: 0,1 ... 50 millisecondes
Fixe le temps de retard pour la voie droite.
- LPF: 1,25 ... 12 kilohertz, Thru
Ecrase (atténue) les composantes à haute fréquence du signal au-dessus de la fréquence sélectionnée ici. Le filtre passe-bas est désactivé lorsque LPF est réglé sur Thru.

14: Ping Pong Delay

- Time: 0,1 ... 152 millisecondes
Fixe le temps de retard.
- Pre-delay: 0,1 ... 152 millisecondes
Fixe un temps de retard initial avant que les répétitions suivantes ne fassent leur apparition.
- FB Gain: 0% ... 99%
Détermine l'intensité du feedback renvoyé à l'en-

trée du processeur d'effet. Plus le pourcentage est élevé, plus il y a de répétitions.

15: Panned Reflections

- Room Size: 0,5 ... 3,2
Fixe la séparation entre les réflexions. Plus la valeur est élevée, plus la séparation est grande entre les réflexions, ce qui donne l'impression d'être dans une salle de plus grandes dimensions.
- FB Gain: 0% ... 99%
Détermine l'intensité du feedback renvoyé à l'entrée du processeur d'effet. Plus le pourcentage est élevé, plus il y a de répétitions.
- Direction: L → R, R → L
Détermine la direction du mouvement panoramique.

16: Early Reflections

17: Gate Reverb

18: Reverse Gate

- Room Size: 0,5 ... 3,2
Fixe la séparation entre les réflexions. Plus la valeur est élevée, plus la séparation est grande entre les réflexions, ce qui donne l'impression d'être dans une salle de plus grandes dimensions.
- LPF: 1,25 ... 12 kHz, Thru
Ecrase (atténue) les composantes à haute fréquence du signal au-dessus de la fréquence sélectionnée ici. Le filtre passe-bas est désactivé lorsque LPF est réglé sur Thru.
- Delay: 0,1 ... 50 millisecondes
Fixe le retard avant que les réflexions primaires ne fassent leur apparition.

19: Feedback Early Reflections

20: Feedback Gate

21: Feedback Reverse Gate

- Room Size: 0,5 ... 3,2
Fixe la séparation entre les réflexions. Plus la valeur est élevée, plus la séparation est grande entre les réflexions, ce qui donne l'impression d'être dans une salle de plus grandes dimensions.
- LPF: 1,25 ... 12 kHz, Thru
Ecrase (atténue) les composantes à haute fréquence du signal au-dessus de la fréquence sélectionnée ici. Le filtre passe-bas est désactivé lorsque LPF est réglé sur Thru.
- FB Gain: 0% ... 99%
Détermine l'intensité du feedback renvoyé à l'entrée du processeur d'effet. Plus le pourcentage est élevé, plus il y a de répétitions.

22: Delay 1 & Reverb

24: Tunnel

- Time: 0,3 ... 10 secondes
Fixe le temps mis par le son de réverbération pour s'estomper jusqu'à un niveau inaudible.
- Delay: 0,1 ... 152 millisecondes
Fixe le retard.
- FB Gain: 0% ... 99%
Détermine l'intensité du feedback renvoyé à l'entrée du processeur d'effet. Plus le pourcentage est élevé, plus il y a de répétitions.

23: Delay 2 & Reverb

- Time: 0,3 ... 10 secondes
Fixe le temps mis par le son de réverbération pour s'estomper jusqu'à un niveau inaudible.
- Lch Delay: 0,1 ... 152 millisecondes
Fixe le temps de retard pour la voie gauche.
- Rch Delay: 0,1 ... 152 millisecondes
Fixe le temps de retard pour la voie droite.

25: Tone Controls

- Low: -12 ... +12dB
Fixe l'intensité de l'amplification ou de la coupure appliquée aux basses fréquences. Un réglage de "0" ne produit ni amplification, ni coupure. Les valeurs négatives produisent une coupure et les valeurs positives, une amplification.
- Mid: -12 ... +12dB
Fixe l'intensité de l'amplification ou de la coupure appliquée à la bande de fréquences intermédiaires. Un réglage de "0" ne produit ni amplification, ni coupure. Les valeurs négatives produisent une coupure et les valeurs positives, une amplification.
- High: -12 ... +12dB
Fixe l'intensité de l'amplification ou de la coupure appliquée aux fréquences élevées. Un réglage de "0" ne produit ni amplification, ni coupure. Les valeurs négatives produisent une coupure et les valeurs positives, une amplification.

26: Delay 1 & Tone 1

27: Delay 2 & Tone 1

29: Delay 1 & Tone 2

30: Delay 2 & Tone 2

- Brilliance: 0 ... 12
Détermine la brillance du son. Plus la valeur est élevée, plus le son est brillant.

- Delay: 0,1 ... 300 millisecondes
Fixe le temps de retard.

- FB Gain: 0% ... 99%
Détermine l'intensité du feedback renvoyé à l'entrée du processeur d'effet. Plus le pourcentage est élevé, plus il y a de répétitions.

28: Tone Controls 2

- HPF: Thru, 160 ... 1000 Hz
Ecrase (atténue) les composantes à basse fréquence du signal en dessous de la fréquence sélectionnée ici. Le filtre passe-haut est désactivé lorsque HPF est réglé sur Thru.
- Mid: -12 ... +12dB
Fixe l'intensité de l'amplification ou de la coupure appliquée à la bande de fréquences intermédiaires. Un réglage de "0" ne produit ni amplification, ni coupure. Les valeurs négatives produisent une coupure et les valeurs positives, une amplification.
- LPF: 1,25 ... 12,0 kHz, Thru
Ecrase (atténue) les composantes à haute fréquence du signal au-dessus de la fréquence sélectionnée ici. Le filtre passe-bas est désactivé lorsque LPF est réglé sur Thru.

31: Distortion & Reverb

- Time: 0,3 ... 10 secondes
Fixe le temps mis par le son de réverbération pour s'estomper jusqu'à un niveau inaudible.
- Depth: 0% ... 100%
Fixe le degré de distorsion produite. Plus le pourcentage est élevé, plus il y a de distorsion.
- Balance: 0% ... 100%
Fixe l'importance de la réverbération par rapport à la distorsion. "0%" ne produit que de la distorsion et "100%" produit de la distorsion plus une réverbération maximum. "50%" produit de la distorsion et de la réverbération dans des proportions approximativement égales.

32: Distortion & Delay 1

33: Distortion & Delay 2

- Time: 0,1 ... 300 millisecondes
Fixe le temps de retard.
- FB Gain: 0% ... 99%
Détermine l'intensité du feedback renvoyé à l'entrée du processeur d'effet. Plus le pourcentage est élevé, plus il y a de répétitions.
- Depth: 0% ... 100%
Fixe le degré de distorsion produite. Plus le pourcentage est élevé, plus il y a de distorsion.

34: Distortion

- Level: 0% ... 100%
Fixe le degré de distorsion produite. Plus le pourcentage est élevé, plus il y a de distorsion.
- HPF: Thru, 160 ... 1000 Hz
Ecrase (atténue) les composantes à basse fréquence du signal en dessous de la fréquence sélectionnée ici. Le filtre passe-haut est désactivé lorsque HPF est réglé sur Thru.
- LPF: 1,25 ... 12,0 kHz, Thru
Ecrase (atténue) les composantes à haute fréquence du signal au-dessus de la fréquence sélectionnée ici. Le filtre passe-bas est désactivé lorsque LPF est réglé sur Thru.

Voir: "EFFET: TYPE/NIVEAU DE SORTIE", page 73.
Mode Utility "EFFET", page 107.

NOM DE VOIX

VOICE Name
"Grand"

Sommaire: Assigne un nom de 10 caractères à la voix actuellement sélectionnée.

Réglages: Les caractères suivants sont disponibles pour composer les noms de voix.

[Space] ! " # \$ % & ' () * + , - . / 0 1 2 3 4 5 6 7 8 9 : ; < = > ? @
A B C D E F G H I J K L M N O P Q R S T U V W X Y Z [\] ^ _ `
a b c d e f g h i j k l m n o p q r s t u v w x y z { | } ~

Procédure: Utilisez les touches du curseur ◀ et ▶ pour placer le trait sous le caractère à changer. Utilisez la commande [DATA ENTRY] ou les touches [-1/NO] et [+1/YES] pour sélectionner le caractère souhaité. Continuez jusqu'à ce que le nom de voix entier ait été inscrit.

Détails: Il est recommandé de choisir des noms qui permettent d'identifier aisément les voix auxquelles ils sont attribués. Par exemple, si vous créez une nouvelle voix qui combine des ondes de piano et d'orgue, vous pourriez l'appeler "PianOrgue".

Voir: Apprentissage, page 36.

RAPPEL DE VOIX

VOICE Edit
Recall

Sommaire: Rappelle la dernière voix éditée, provenant du tampon d'édition du TG55.

Réglages: Aucun

Procédure: Après avoir sélectionné l'écran "VOICE Edit Recall", appuyez sur la touche [ENTER]. Le message "Sure?" apparaît sur la ligne supérieure de l'affichage. Appuyez sur la touche [+1/YES] pour rappeler la voix ou sur la touche [-1/NO] pour annuler l'opération de rappel.

Le message "Completed!" apparaît brièvement lorsque l'opération de rappel est terminée.

Détails: Même si vous avez mis le mode VOICE EDIT en service et appelé une voix différente, cette fonction va rappeler la dernière voix appelée avec tous les paramètres tels qu'ils étaient au moment où le mode VOICE EDIT a été mis en service.

Veillez noter cependant qu'à ce moment une opération de comparaison écrase le tampon de rappel avec le contenu du tampon d'édition. Une opération de rappel suivant une opération de comparaison peut alors rappeler le contenu du tampon d'édition au moment de l'opération de comparaison.

Voir: Apprentissage, page 37.

INITIALISATION DE VOIX

VOICE
Initialize

Sommaire: Initialise tous les paramètres de la voix actuellement sélectionnée.

Réglages: Aucun

Procédure: Après avoir sélectionné l'écran "VOICE Initialize", appuyez sur la touche [ENTER]. Le message "Sure?" apparaît sur la ligne supérieure de l'affichage. Appuyez sur la touche [+1/YES] pour initialiser ou sur la touche [-1/NO] pour annuler l'opération d'initialisation.

Le message "Completed!" apparaît brièvement lorsque l'opération de rappel est terminée.

Détails: Lorsque Voice Initialize est exécuté, les paramètres de la voix sont initialisés aux valeurs suivantes:

La fonction d'initialisation de voix est utile si vous voulez commencer à programmer une voix à partir d'un état le plus élémentaire possible.

Voir: Apprentissage, page 31. "INITIALISATION D'ELEMENT", page 67.

Fonctions	Valeurs initialisées			
Voice mode	1 element			
AWM wave selection	P46 (Tri)			
Total volume	127			
Note shift	+0			
Detune	+0			
Low note limit	C-2			
High note limit	G8			
Low velocity limit	1			
High velocity limit	127			
Panning	+0			
Output assign	str			
Effect balance	0			
Oscillator mode/note/tune	Mode norm	Note —	Tune +0	
AEG mode/level/rate	Mode nrm	R1 63	R2 63	L2 63
		R3 63	R4 0	RR 63
AEG rate scaling	+0			
AEG level scale breakpoint	BP1 C1	BP2 G2	BP3 E4	BP4 C6
AEG level scale offset	OFS1 +0	OFS2 +0	OFS3 +0	OFS4 +0
Sensitivity	Velocity +0	V. rate off	AMS +0	PMS 3
LFO waveform/speed/delay/phase	Wave tri	Speed 65	Delay 0	Phase 0
LFO modulation depth, amplitude/ pitch/cutoff	AMOD 0	PMOD 0	CutoffMOD 0	

Fonctions	Valeurs initialisées			
PEG level/rate	L0	R1	L1	
	+0	63	+0	
	R2	L2	R3	L3
	63	+0	63	+0
	RR	RL		
	63	+0		
PEG sensitivity, range/rate scaling/ velocity	Range 2oct	R. scale +0	Vel. SW off	
Filter: type/cutoff/mode	Type THU	Cutoff 127	Mode LFO	
Filter: cutoff envelope generator	L0	R1	L1	
	+0	0	+0	
	R2	L2	R3	L3
	0	+0	0	+0
	R4	L4	RR1	RL1
	0	+0	0	+0
	RR2	RL2		
	0	+0		
Filter: rate scaling	+0			
Filter: level scaling breakpoint	BP1 C1	BP2 G2	BP3 E4	BP4 C6
Filter: level scaling offset	OFS1 +0	OFS2 +0	OFS3 +0	OFS4 +0
Filter: resonance/velocity sensitivity/ modulation sensitivity	Resonance 0	Vel. sens +0	Mod.sens +0	
Controller: pitch bend range	2			
Controller: after touch pitch bias	+0			
Controller: random pitch range	0			
Controller: amplitude modulation	CTL#	RNG		
	12	64		
Controller: pitch modulation	CTL#	RNG		
	1	64		
Controller: cutoff modulation	CTL#	RNG		
	1	0		
Controller: cutoff frequency control	CTL#	RNG		
	12	0		
Controller: EG bias control	CTL#	RNG		
	2	0		
Controller: volume control	CTL#	MIN		
	14	0		
Effect: type/output level	Type 1	Output level 100%		
Effect: time/LPF/delay	Time 2.6 sec	LPF 8.0 kHz	Delay 29 ms	
Voice name	INIT VOICE			

MODE DRUM EDIT

Table des matières

OPERATIONS DE BASE	81
Configuration d'une voix de percussions	81
Sélection du mode Drum Edit & Fonctions Edit/Compare	81
La fonction Copie de percussions	82
La fonction Copie d'effet	83
FONCTIONS & PARAMETRES	84
SELECTION D'ONDE AWM	84
VOLUME	84
DECALAGE DE NOTE	85
ACCORDAGE	85
GROUPE ALTERNE	86
PANNING	86
ASSIGNATION DE SORTIE	87
EQUILIBRAGE D'EFFET	87
COMMANDE DE VOLUME	88
EFFET: TYPE/NIVEAU DE SORTIE	88
EFFET: PARAMETRES D'EFFET	89
NOM DE VOIX DE PERCUSSIONS	89
RAPPEL DE VOIX DE PERCUSSIONS	90
INITIALISATION DE VOIX DE PERCUSSIONS	90

OPERATIONS DE BASE

Configuration d'une voix de percussions

Les voix de percussions — P63 et P64 — sont composées chacune de 61 éléments qui correspondent aux touches C1 à C6 du clavier de commande ou autre contrôleur MIDI. Un son de percussion ou autre onde différente peut être assigné à chaque touche du clavier

(c'est-à-dire à chaque élément de percussion), ce qui permet de créer différentes configurations de "drum set" selon vos exigences musicales.

Les touches C1 à C6 sont initialement programmées avec les voix suivantes pour P63 et P64:

● Voice 63: Drum Set 1

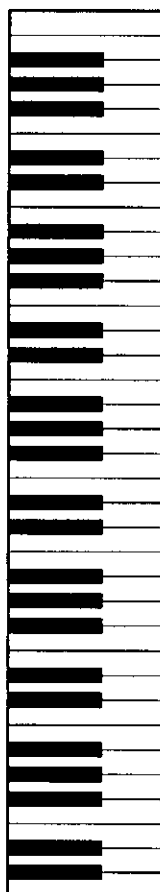

Key	Wave Name	No.	Key	Wave Name	No.
			C6	Syn Bass	P28
			B5	Syn Bass	P28
A#5	Syn Bass	P28	A5	Syn Bass	P28
G#5	Syn Bass	P28	G5	Syn Bass	P28
F#5	Syn Bass	P28	F5	Syn Bass	P28
			E5	Syn Bass	P28
D#5	Syn Bass	P28	D5	Syn Bass	P28
C#5	Syn Bass	P28	C5	Syn Bass	P28
			B4	Bulb	P57
A#4	Vocal Ga	P53	A4	Vocal Ga	P53
G#4	Bell Mix	P58	G4	Bottle	P51
F#4	Bottle	P51	F4	Bottle	P51
			E4	Styroll	P56
D#4	Shaker	P74	D4	Ride	P71
C#4	Bamboo	P54	C4	Vibe Np	P50
			B3	Vibe Np	P50
A#3	Claps	P72	A3	Claps	P72
G#3	Popping	P26	G3	Popping	P26
F#3	Tube	P52	F3	Tube	P52
			E3	Tube	P52
D#3	Ride	P71	D3	Ride	P71
C#3	Crash	P70	C3	Crash	P70
			B2	HH open	P69
A#2	Crash	P70	A2	HH closed	P68
G#2	Shaker	P74	G2	Cowbell	P73
F#2	Claps	P72	F2	Tom 1	P66
			E2	SD 1	P62
D#2	Rim	P65	D2	Tom 1	P66
C#2	SD 2	P63	C2	Tom 1	P66
			B1	Tom 1	P66
A#1	SD 3	P64	A1	BD 1	P59
G#1	BD 2	P60	G1	Tom 2	P67
F#1	Tom 2	P67	F1	Tom 2	P67
			E1	Tom 2	P67
D#1	BD 3	P61	D1	BD 3	P61
C#1	BD 2	P60	C1	BD 2	P60

● Voice 64: Drum Set 2

Key	Wave Name	No.	Key	Wave Name	No.
			C6	Syn Bass	P28
			B5	Syn Bass	P28
A#5	Syn Bass	P28	A5	Syn Bass	P28
G#5	Syn Bass	P28	G5	Syn Bass	P28
F#5	Syn Bass	P28	F5	Syn Bass	P28
			E5	Syn Bass	P28
D#5	Syn Bass	P28	D5	Syn Bass	P28
C#5	Syn Bass	P28	C5	Syn Bass	P28
			B4	Bulb	P57
A#4	Vocal Ga	P53	A4	Vocal Ga	P53
G#4	Bell Mix	P58	G4	Bottle	P51
F#4	Bottle	P51	F4	Bottle	P51
			E4	Styroll	P56
D#4	Shaker	P74	D4	Ride	P71
C#4	Bamboo	P54	C4	Vibe Np	P50
			B3	Vibe Np	P50
A#3	Claps	P72	A3	Claps	P72
G#3	Popping	P26	G3	Popping	P26
F#3	Tube	P52	F3	Tube	P52
			E3	Tube	P52
D#3	Ride	P71	D3	Ride	P71
C#3	Crash	P70	C3	Crash	P70
			B2	HH open	P69
A#2	Crash	P70	A2	HH closed	P68
G#2	Shaker	P74	G2	Cowbell	P73
F#2	Claps	P72	F2	Tom 2	P67
			E2	SD 2	P63
D#2	Rim	P65	D2	Tom 2	P67
C#2	SD 1	P62	C2	Tom 2	P67
			B1	Tom 2	P67
A#1	SD 3	P64	A1	BD 2	P60
G#1	BD 1	P59	G1	Tom 1	P66
F#1	Tom 1	P66	F1	Tom 1	P66
			E1	Tom 1	P66
D#1	BD 3	P61	D1	BD 3	P61
C#1	BD 1	P59	C1	BD 1	P59

Sélection du mode Drum Edit & Fonctions Edit/Compare

Le mode Drum Edit et ses fonctions sont sélectionnés exactement de la même manière qu'en mode Voice Edit — la seule différence est qu'une voix de percussions doit être sélectionnée avant que le mode Edit ne soit appelé. Voyez "Sélection du mode Voice Edit" et "Sélection des

différentes fonctions du mode Voice Edit", page 42. La fonction Edit/Compare est également disponible en mode Drum Edit — Voyez "Opération Edit Compare, à la page 43".

La fonction Copie de percussions

La fonction Copie de percussions permet de copier les assignations de paramètre de n'importe quel autre élément Drum sur l'élément Drum actuellement édité. Ceci est utile si, par exemple, vous voulez créer un set de toms à des hauteurs différentes. Vous pouvez copier un seul son de tom sur autant d'éléments Drum que nécessaire, — avec tous les réglages de paramètre nécessaires — puis simplement changer la hauteur de chacun en utilisant la fonction TUNE.

1. Assurez-vous que le mode Drum Edit soit engagé et qu'une fonction autre que l'une des fonctions EFFET, NOM DE PERCUSSIONS, RAPPEL DE PERCUSSIONS ou INITIALISATION DE PERCUSSIONS est sélectionnée.
2. Sélectionnez l'élément de percussion sur lequel les nouvelles données du paramètre seront copiées en appuyant sur la touche appropriée du clavier maître.
3. Appuyez sur la touche [STORE/COPY]. L'écran suivant apparaît:



4. Ensuite, sélectionnez l'élément de percussion à partir duquel les données de paramètre doivent être copiées en appuyant sur la touche correspondante du clavier maître, en utilisant la commande [DATA ENTRY] ou en utilisant les touches [-1/NO] et [+1/YES]. Le nom de l'élément de percussion apparaîtra sur la ligne inférieure de l'écran, du côté droit.

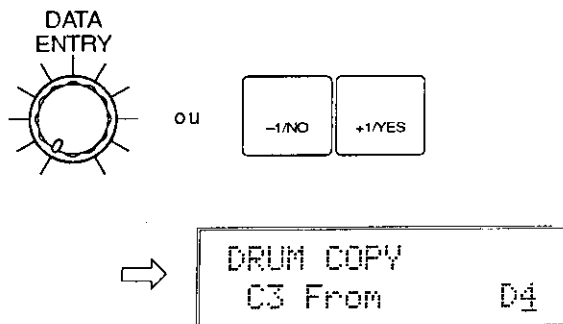

5. Lorsque les éléments de percussion vers lequel et à partir duquel les données doivent être copiées ont été correctement sélectionnés, appuyez sur la touche [ENTER]. Le message "Sure?" apparaîtra sur la ligne supérieure de l'écran.



6. Appuyez sur la touche [+1/YES] pour confirmer et exécuter l'opération de copie ou sur la touche [-1/NO] pour annuler. Le message "Completed!" apparaît pendant quelques secondes lorsque l'opération de copie a été correctement effectuée.

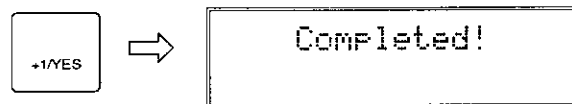

7. Lorsque l'opération de copie est terminée, le TG55 revient automatiquement à l'écran affiché avant l'activation de la fonction Copie de percussions.

La fonction Copie d'effet

La fonction Copie d'effet permet de copier les assignations de paramètre de n'importe quel autre voix ou configuration multi-timbre sur la voix de percussion actuellement éditée.

1. Assurez-vous que le mode Drum Edit est engagé et qu'une des fonctions EFFECT est sélectionnée.
2. Appuyez sur la touche [STORE/COPY]. L'écran suivant apparaît:



3. Utilisez les touches ◀ et ▶ pour sélectionner le paramètre Multi/Voice et sélectionnez "multi", si vous voulez copier les paramètres d'effet d'une configuration multi-timbre ou "voice", si vous voulez copier les paramètres d'effet d'une voix pré-sélectionnée ou interne.
4. Ensuite, déplacez le curseur sur le paramètre du numéro de multi ou de voix en appuyant sur la touche ▷ et sélectionnez la configuration multi-timbre ou la voix à partir de laquelle les données de paramètre doivent être copiées en utilisant la commande [DATA ENTRY] ou les touches [-1/NO] et [+1/YES]. La touche [MEMORY] peut être utilisée pour sélectionner la banque de voix "P" (présélections) ou "I" (interne), si nécessaire. Ou, si une carte-mémoire correctement formatée est insérée dans la fente de carte DATA, elle peut choisir la banque de carte "C" ou "D".

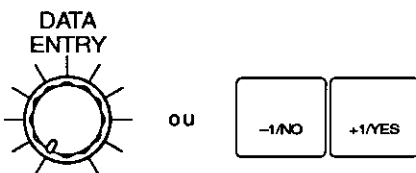

5. Appuyez sur la touche [ENTER]. Le message "Sure?" apparaîtra sur la ligne supérieure de l'écran.



6. Appuyez sur la touche [+1/YES] pour confirmer et exécuter l'opération de copie ou sur la touche [-1/NO] pour annuler. Le message "Executing!" apparaît brièvement sur l'affichage pendant que les données sont copiées, puis "Completed!" apparaît pendant quelques secondes lorsque l'opération de copie a été correctement effectuée.

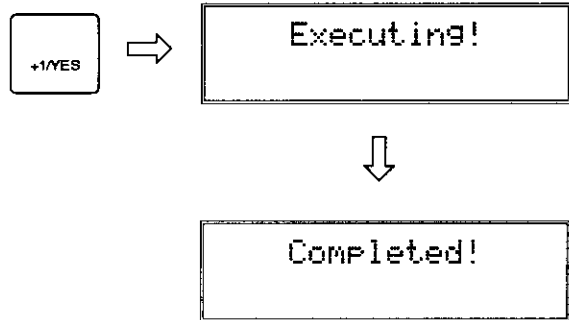

7. Lorsque l'opération de copie est terminée, le TG55 revient automatiquement à l'écran affiché avant l'activation de la fonction Copie d'effet.

FONCTIONS & PARAMETRES

SELECTION D'ONDE AWM

```
DRUM Wave Assign
C3:Crash =P70
```

Sommaire: Assigne une onde présélectionnée ou sur cartouche à chaque touche (élément de percussion drum) entre C1 et C6.

Réglages:

off, P01 ... p58 (voix présélectionnées)
P60 ... P74 (percussions présélectionnées)
off, C01 ... max. C99 (voix en cartouche)

Procédure: Sélectionnez l'élément de percussion auquel la nouvelle onde sera assignée (C1 ... C6) en appuyant sur la touche correspondant un clavier maître.

Il est également possible de sélectionner l'élément de percussions à éditer en déplaçant le curseur sur la position du nom de la touche en appuyant sur la touche \triangleleft , puis en utilisant la commande [DATA ENTRY] ou les touches [-1/NO] et [+1/YES].

Une fois que l'élément de percussion souhaité a été sélectionné, déplacez le curseur sur la position du nom de l'onde (s'il n'y est pas déjà) en appuyant sur la touche du curseur \triangleright , puis en utilisant la commande [DATA ENTRY] ou les touches [-1/NO] et [+1/YES] pour assigner l'onde désirée à l'élément de percussion sélectionné.

La touche de mémoire [MEMORY] peut être utilisée pour sélectionner la banque de mémoire "P" (PRESET) ou "C" (CARD).

Détails: Veuillez prendre note du fait qu'en plus des sons de percussion, n'importe quelle autre onde peut être assignée aux éléments de percussion Drum. Ceci vous permet d'inclure d'autres formes d'onde dans vos sets de percussions originaux.

Les éléments de percussion Drum peuvent également être désactivés ("dés-assignés"). Le réglage "off" peut être sélectionné en décrémentant sous l'onde de numéro inférieur.

Voir: Apprentissage, page 16, 25.

VOLUME

```
DRUM Volume 127
C3:Crash =127
```

Sommaire: Permet de régler le volume des éléments de percussion individuels, ainsi que le volume global de la voix de percussions actuellement sélectionnée.

Réglages: 0 ... 127

Procédure: Sélectionnez l'élément de percussion à éditer (C1 ... C6) en appuyant sur la touche appropriée du clavier maître.

Il est également possible de sélectionner l'élément de percussion à éditer en déplaçant le curseur sur la position du nom de la touche en appuyant sur la touche \triangleleft , puis en utilisant la commande [DATA ENTRY] ou les touches [-1/NO] et [+1/YES].

Une fois que l'élément de percussion souhaité a été sélectionné, utilisez les touches du curseur \triangleleft et

\triangleright pour déplacer le curseur sur le paramètre de volume sur la ligne inférieure de l'écran pour ajuster le volume individuel ou le paramètre de volume sur la ligne supérieure de l'écran pour ajuster le volume global.

Utilisez la commande [DATA ENTRY] ou les touches [-1/NO] et [+1/YES] pour fixer le niveau de volume souhaité.

Détails: Un réglage de "0" ne produit aucun son tandis qu'un réglage de "127" produit le volume maximal.

La possibilité de régler indépendamment le volume pour chaque élément de percussion simplifie le réglage de l'équilibre optimal ou "mixage" entre les différents instruments dans le set de percussions. Le réglage de volume global peut être utilisé pour faire correspondre le niveau global de différentes voix.

DECALAGE DE NOTE

DRUM Note Shift
 C3: Crash = +4

Sommaire: Décale la hauteur de chaque élément de percussion individuellement par pas d'un demi-ton.

Réglages: -48 ... +36

Procédure: Réglez l'élément de percussion à éditer (C1 ... C6) en appuyant sur la touche correspondante du clavier maître.

Il est également possible de sélectionner l'élément de percussion à éditer en déplaçant le curseur sur la position du nom de la touche en appuyant sur la touche \triangleleft , puis en utilisant la commande [DATA ENTRY] ou les touches [-1/NO] et [+1/YES].

Une fois que l'élément de percussion souhaité a été sélectionné, utilisez les touches du curseur \triangleleft et \triangleright pour déplacer le curseur sur le paramètre de décalage de note.

Utilisez la commande [DATA ENTRY] ou les touches [-1/NO] et [+1/YES] pour régler le décalage de note souhaité.

Détails: Un réglage de "-12", par exemple, décale la hauteur de l'élément de percussion sélectionné d'une octave vers le bas et un réglage de "+4" décale la hauteur d'une tierce majeure.

Dans une voix de percussions, la fonction de décalage de note peut être utilisée pour créer des jeux de toms ou autres instruments à différentes hauteurs.

ACCORDAGE

DRUM Tune
 C3: Crash = +0

Sommaire: Permet d'accorder chaque élément de percussion dans une plage d'approximativement 150 centièmes de demi-ton.

Réglages: -64 ... +63

Procédure: Sélectionnez l'élément de percussion à éditer (C1 ... C6) en appuyant sur la touche correspondante du clavier maître.

Il est également possible de sélectionner l'élément de percussion à éditer en déplaçant le curseur sur la position du nom de la touche en appuyant sur la touche \triangleleft , puis en utilisant la commande [DATA ENTRY] ou les touches [-1/NO] et [+1/YES].

Une fois que l'élément de percussion souhaité a été sélectionné, utilisez les touches du curseur \triangleleft et \triangleright pour déplacer le curseur sur le paramètre d'accordage.

Utilisez la commande [DATA ENTRY] ou les touches [-1/NO] et [+1/YES] pour fixer la valeur d'accordage souhaitée.

Détails: Chaque incrément d'accordage correspond à un changement de hauteur de 75/64 centièmes de demi-ton. La plage d'accordage entière comprend donc $75/64 \times 127$ (64 + 63 incréments) — pratiquement 150 centièmes de demi-ton. La plage d'accordage correspond donc à peu près à un demi-ton et demi. La valeur "0" produit la hauteur normale.

GROUPE ALTERNE

```
DRUM Alt. group
C3:Crash   =off
```

Sommaire: Spécifie les éléments de percussion qui ne peuvent produire du son en même temps

Réglages: On, Off

Procédure: Sélectionnez l'élément de percussion à éditer (C1 ... C6) en appuyant sur la touche correspondante du clavier maître.

Il est également possible de sélectionner l'élément de percussion à éditer en déplaçant le curseur sur la position du nom de la touche en appuyant sur la touche \triangleleft , puis en utilisant la commande [DATA ENTRY] ou les touches [-1/NO] et [+1/YES].

Une fois que l'élément de percussion souhaité a été sélectionné, utilisez les touches du curseur \triangleleft et \triangleleft pour déplacer le curseur sur le paramètre de groupe alterné.

Utilisez la commande [DATA ENTRY] ou les touches [-1/NO] et [+1/YES] pour activer ou désactiver la fonction de groupe alterné.

Détails: Sur une batterie réelle, on ne peut jamais entendre le son de charlestons ouvertes en même temps que le son de charlestons fermées. Si vous activez la fonction de groupe alterné pour ces deux instruments (qui sont en fait des sons différentes produits par le même instrument), les éléments de charlestons ouvertes et fermées ne seront pas joués ensemble, lorsque les touches correspondantes sont pressées en même temps.

Ceci implique que vous pouvez jouer le son de charleston ouverte, puis "fermer" avant que le son de charleston ouverte arrive à sa fin en jouant le son de charleston fermée.

PANNING

```
DRUM Pan L.....R
C3:Crash   =-15
```

Sommaire: Détermine la position dans le panorama stéréo à laquelle le son pour chaque élément de percussion sera entendu (de gauche à droite).

Réglages: -31 ... +31

Procédure: Sélectionnez l'élément de percussion à éditer (C1 ... C6) en appuyant sur la touche correspondante du clavier maître.

Il est également possible de sélectionner l'élément de percussion à éditer en déplaçant le curseur sur la position du nom de la touche en appuyant sur la touche \triangleleft , puis en utilisant la commande [DATA ENTRY] ou les touches [-1/NO] et [+1/YES].

Une fois que l'élément de percussion souhaité a été sélectionné, utilisez les touches du curseur \triangleleft et \triangleleft pour déplacer le curseur sur le paramètre de panning.

Utilisez la commande [DATA ENTRY] ou les touches [-1/NO] et [+1/YES] pour fixer la valeur de panning souhaitée.

La ligne supérieure de l'affichage montre également une représentation graphique du panorama stéréo avec "L" pour "gauche" et "R" pour "droite". Lorsque vous modifiez la valeur de panning, la barre verticale apparaît à la position correspondante sur l'affichage graphique.

Détails: Les valeurs négatives représentent un panning à gauche et les valeurs positives, un panning à droite. La valeur "0" positionne le son de l'élément de percussions sélectionné au centre du panorama stéréo.

Voir: "ASSIGNATION DE SORTIE", page 87. "LES COMMANDES ET CONNECTEURS", page 6.

ASSIGNATION DE SORTIE

DRUM Output Asgn
C3:Crash =str

Sommaire: Détermine si les prises L/MONO et R ou les prises INDIVIDUAL 1 et 2 délivreront la sortie de l'élément de percussion sélectionné. Détermine également quelles prises INDIVIDUAL seront actives.

Réglages: str, :-, 1:-, -:2, 1:2

Procédure: Sélectionnez l'élément de percussion à éditer (C1 ... C6) en appuyant sur la touche correspondante du clavier maître.

Il est également possible de sélectionner l'élément de percussion à éditer en déplaçant le curseur sur la position du nom de la touche en appuyant sur la touche ◀, puis en utilisant la commande [DATA ENTRY] ou les touches [-1/NO] et [+1/YES].

Une fois que l'élément de percussion souhaité a été sélectionné, utilisez les touches du curseur ◀ et ▶ pour déplacer le curseur sur le paramètre d'assignation de sortie.

Utilisez la commande [DATA ENTRY] ou les touches [-1/NO] et [+1/YES] pour sélectionner le réglage d'assignation de sortie souhaité.

Détails: Lorsque le réglage "str" (STEREO) est sélectionné, le son de l'élément de percussion sélectionné est délivré par les prises de sortie L/MONO et R

OUTPUT et pas par les prises INDIVIDUAL 1 et 2. Ceci est le mode "normal" de fonctionnement qui permet que la sortie de l'élément de percussion soit positionné entre la gauche et la droite du panorama stéréo. (Voir "PANNING, ci-dessus). Lorsque n'importe quel autre réglage que "str" est sélectionné, les sorties INDIVIDUAL 1 et 2 sont actives et les prises L/MONO et R OUTPUT sont désactivées.

Réglage	Résultat
str	Sorties L/MONO et R "ON". 1 et 2 "OFF".
:-	Sorties 1 et 2 toutes deux "OFF". L/MONO et R "OFF".
1:-	Sortie 1 "ON", 2 "OFF". L/MONO et R "OFF".
-:2	Sortie 1 "OFF", 2 "ON". L/MONO et R "OFF".
1:2	Sorties 1 et 2 toutes deux "ON". L/MONO et R "OFF".

Veuillez aussi noter que les effets du TG55 ne sont pas appliqués au son des sorties INDIVIDUAL.

Voir: "PANNING", page 86. "LES COMMANDES ET CONNECTEURS", page 6.

EQUILIBRAGE D'EFFET

DRUM EF Balance
C3:Crash = 10

Sommaire: Détermine l'équilibre entre le son direct et le son d'effet pour chaque élément de percussion.

Réglages: 0 ... 100

Procédure: Sélectionnez l'élément de percussion à éditer (C1 ... C6) en appuyant sur la touche correspondante du clavier maître.

Il est également possible de sélectionner l'élément de percussion à éditer en déplaçant le curseur sur la position du nom de la touche en appuyant sur la touche ◀, puis en utilisant la com-

mande [DATA ENTRY] ou les touches [-1/NO] et [+1/YES].

Une fois que l'élément de percussion souhaité a été sélectionné, utilisez les touches du curseur ◀ et ▶ pour déplacer le curseur sur le paramètre d'équilibrage d'effet.

Utilisez la commande [DATA ENTRY] ou les touches [-1/NO] et [+1/YES] pour sélectionner le réglage d'équilibre d'effet souhaité.

Détails: Un réglage de "0" produit seulement le son direct de l'élément de percussion sélectionné, tandis qu'un réglage de "100" produit seulement le son de l'effet. Un réglage de "50" délivre le son direct et le son de l'effet dans des proportions approximativement égales.

L'effet (réverbération, retard, etc.) appliqué à la voix est sélectionné et édité au moyen des fonctions EFFET décrites à la page 74.

Voir: "EFFET: TYPE/NIVEAU DE SORTIE", page 73.
"EFFET: PARAMETRES D'EFFET", page 74.

COMMANDE DE VOLUME

```
DRUM Volume :---  
CTL#= 0 MIN= 0
```

Sommaire: Assigne un contrôleur au contrôle de volume et fixe la plage du contrôle de volume.

Réglages:

Paramètre: CTL# (numéro de contrôleur) 0 ... 120, AT
Paramètre: MIN (volume minimum): 0 ... 127

Procédure: Utilisez les touches ◀ et ▶ pour sélectionner le paramètre "CTL#" ou "MIN", puis utilisez la commande [DATA ENTRY] ou les touches [-1/NO] et [+1/YES] pour régler le paramètre sélectionné à volonté.

Détails: Le paramètre "CTL#" correspond aux numéros de contrôleur MIDI. Les assignations des contrôleurs standard sont indiquées dans le coin supérieur droit de l'écran.:

Réglez le paramètre CTL# sur le numéro du contrôleur avec lequel vous avez l'intention de contrôler cette fonction.

Le paramètre MIN peut être réglé sur une valeur entre 0 et 127. La valeur "0" permet de contrôler le volume dans l'intégralité de la plage 0 ... 127 tandis que la valeur "100", par exemple, restreint la plage de contrôle à une petite portion de la plage totale: 100 ... 127.

Veillez prendre note du fait que différentes commandes peuvent être assignées aux voix normales et de percussions de telle manière qu'elles puissent être contrôlées de façon indépendante.

EFFET: TYPE/NIVEAU DE SORTIE

● **Type**

```
EF\Type  
1:Rev.Hall 100%
```

Sommaire: Sélectionne l'un des 34 effets numériques pour la voix de percussions actuellement sélectionnée.

Les réglages et le fonctionnement sont exactement identique à ceux du mode Voice Edit. Voyez EFFET: TYPE/NIVEAU DE SORTIE", page 73.

● Niveau de sortie

```
EF\Output Level
1:Rev.Hall 100%
```

Sommaire: Fixe le niveau de l'effet de voix de percussions sélectionné par rapport au son direct (pas d'effet).

Les réglages et le fonctionnement sont exactement identiques à ceux du mode Voice Edit. Voyez EFFET: TYPE/NIVEAU DE SORTIE, page 73.

EFFET: PARAMETRES D'EFFET

```
EF\Time      :sec
  2.6  8.0  29
```

Sommaire: Donne accès aux paramètres programmables individuels pour l'effet de voix de percussions sélectionné.

Les réglages et le fonctionnement sont exactement identiques à ceux du mode Voice Edit. Voyez "EFFET: PARAMETRES D'EFFET", page 74.

NOM DE VOIX DE PERCUSSIONS

```
DRUM Name
"Drum Set 1"
```

Sommaire: Assigne un nom constitué de 10 caractères maximum à la voix de percussions actuellement sélectionnée.

Réglages: Les caractères suivants sont disponibles pour constituer les noms de voix.

```
[Space] ! " # $ % & ' ( ) * + , - . / 0 1 2 3 4 5 6 7 8 9 : ; < = > ? @
A B C D E F G H I J K L M N O P Q R S T U V W X Y Z [ \ ] ^ _ `
a b c d e f g h i j k l m n o p q r s t u v w x y z ( ) * +
```

Procédure: Utilisez les touches du curseur ◀ et ▶ pour placer le trait du curseur sous le caractère à changer. Utiliser la commande [DATA ENTRY] ou les touches [-1/NO] et [+1/YES] pour sélectionner le caractère souhaité. Continuez jusqu'à ce que le nom de voix entier ait été programmé.

Détails: Nous vous recommandons de choisir des noms de voix qui rendent les voix facilement identifiables. Si vous avez créé une nouvelle voix de percussions pour un son de jazz, par exemple, vous pourriez lui donner un nom du genre "Jazz Set".

MODE DRUM EDIT

RAPPEL DE VOIX DE PERCUSSIONS

DRUM Edit
Recall

Sommaire: Rappelle la dernière voix de percussion du tampon d'édition du TG55.

Réglages: Aucun

Procédure: Après avoir sélectionné l'écran "DRUM Edit Recall", appuyez sur [ENTER]. Le message "Sure?" apparaît sur la ligne supérieure de l'écran. Appuyez

sur [+1/YES] pour rappeler ou sur [-1/NO] pour annuler l'opération de rappel.

"Completed" est brièvement affiché lorsque l'opération de rappel est terminée.

Détails: Même si vous avez quitté le mode drum edit et que vous avez appelé une autre voix, cette fonction rappellera la dernière voix de percussion présélectionnée avec tous les paramètres tels qu'ils étaient au moment où le mode drum edit a été quitté.

Veuillez noter cependant qu'à ce moment une opération de comparaison écrase le tampon de rappel avec le contenu du tampon d'édition. Une opération de rappel suivant une opération de comparaison peut alors rappeler le contenu du tampon d'édition au moment de l'opération de comparaison.

INITIALISATION DE VOIX DE PERCUSSIONS

DRUM
Initialize

Sommaire: Initialise tous les paramètres de la voix de percussion actuellement sélectionnée.

Réglages: Aucun

Procédure: Après avoir sélectionné l'écran "DRUM Initialize", appuyez sur [ENTER]. Le message "Sure?" apparaît sur la ligne supérieure de l'écran. Appuyez sur [+1/YES] pour initialiser ou sur [-1/NO] pour annuler l'opération d'initialisation.

"Completed" est brièvement affiché lorsque l'opération de rappel est terminée.

Détails: Lorsque l'opération Drum Initialize est exécutée, les paramètres de voix de percussions sont initialisés aux valeurs suivantes:

La fonction d'initialisation des voix de percussion est utile si vous voulez commencer à programmer une nouvelle voix de percussions en partant des réglages les plus élémentaires possible.

● INIT DRUM



Key	Wave Name	No.	Key	Wave Name	No.
			C6	Syn Bass	P28
			B5	Syn Bass	P28
A#5	Syn Bass	P28	A5	Syn Bass	P28
G#5	Syn Bass	P28	G5	Syn Bass	P28
F#5	Syn Bass	P28	F5	Syn Bass	P28
			E5	Syn Bass	P28
D#5	Syn Bass	P28	D5	Syn Bass	P28
C#5	Syn Bass	P28	C5	Syn Bass	P28
			B4	Bulb	P57
A#4	Vocal Ga	P53	A4	Vocal Ga	P53
G#4	Bell Mix	P58	G4	Bottle	P51
F#4	Bottle	P51	F4	Bottle	P51
			E4	Styroll	P56
D#4	Shaker	P74	D4	Ride	P71
C#4	Bamboo	P54	C4	Vibe Np	P50
			B3	Vibe Np	P50
A#3	Claps	P72	A3	Claps	P72
G#3	Popping	P26	G3	Popping	P26
F#3	Tube	P52	F3	Tube	P52
			E3	Tube	P52
D#3	Ride	P71	D3	Ride	P71
C#3	Crash	P70	C3	Crash	P70
			B2	HH open	P69
A#2	Crash	P70	A2	HH closed	P68
G#2	Shaker	P74	G2	Cowbell	P73
F#2	Claps	P72	F2	Tom 1	P66
			E2	SD 1	P62
D#2	Rim	P65	D2	Tom 1	P66
C#2	SD 2	P63	C2	Tom 1	P66
			B1	Tom 1	P66
A#1	SD 3	P64	A1	BD 1	P59
G#1	BD 2	P60	G1	Tom 2	P67
F#1	Tom 2	P67	F1	Tom 2	P67
			E1	Tom 2	P67
D#1	BD 3	P61	D1	BD 3	P61
C#1	BD 2	P60	C1	BD 2	P60

MODE MULTI EDIT

Table des matières

OPERATIONS DE BASE	93
Configuration du mode Multi	93
Sélection du mode Multi Edit & Fonctions / Edit Compare	93
La fonction Copie de canal	94
La fonction Copie d'effet	95
FONCTIONS & PARAMETRES	96
SELECTION DE VOIX	96
VOLUME	96
DECALAGE DE NOTE	97
ACCORDAGE	97
NOTE RESERVEE	98
PANNING	98
ASSIGNATION DE SORTIE	99
NIVEAU D'EFFET	99
EFFET: SOURCE	100
EFFET: TYPE/NIVEAU DE SORTIE	100
EFFET: PARAMETRES D'EFFET.	100
NOM DE MULTI	101
RAPPEL DE MULTI	101
INITIALISATION DE MULTI	102

OPERATIONS DE BASE

Configuration du mode Multi

En mode Multi Edit, 16 voix différentes peuvent être assignées aux 16 canaux MIDI. Les voix assignées peuvent ainsi être individuellement contrôlées via les canaux appropriés, à partir d'un enregistreur de séquence MIDI externe ou autre contrôleur.

Etant donné que le TG55 peut produire un maximum de 16 notes simultanées (polyphonie à 16 notes), le nombre de notes simultanées pouvant être produites par chaque voix dépend du nombre de voix jouées simul-

tanément. Si les 16 voix sont jouées en même temps, par exemple, chacune ne pourra produire qu'une seule note. D'autre part, si une seule voix est jouée, la fonction d'"allocation dynamique de notes" du TG55 permet de jouer jusqu'à 16 notes simultanées de cette voix, même si 16 voix ont été assignées.

Le TG55 possède également une fonction de note réservée qui vous permet de spécifier un nombre minimum de notes pour chaque voix.

Sélection du mode Multi Edit & Fonctions / Edit Compare

Le mode Multi Edit et ses différentes fonctions sont sélectionnés exactement de la même manière que pour le mode Voice Edit — la seule différence est que le mode Multi Play doit être sélectionné en appuyant sur la touche [MULTI] avant d'appeler le mode d'édition. Voyez "Sélection du mode Voice Edit" et "Sélection des différen-

tes fonctions du mode Voice Edit", aux pages 42. La fonction Edit/Compare fonctionne également avec le mode Multi Edit — voyez "Opération Edit Compare", à la page 43.

La fonction Copie de canal

La fonction Copie de canal permet de copier les assignations de paramètres à partir de n'importe quel autre canal du mode Multi sur le canal actuellement édité.

1. Assurez-vous que le mode Multi Edit soit engagé et qu'une fonction autre que l'une des fonctions EFFET, NOM DE MULTI, RAPPEL DE MULTI ou INITIALISATION DE MULTI soit sélectionnée.
2. Sélectionnez le canal sur lequel les nouvelles données de paramètre seront copiées en utilisant les touches du curseur \leftarrow et \rightarrow . Le numéro de canal sélectionné est indiqué dans le coin supérieur droit de l'écran (CH1 ... CH16).
3. Appuyez sur la touche [STORE/COPY]. L'affichage suivant apparaît.

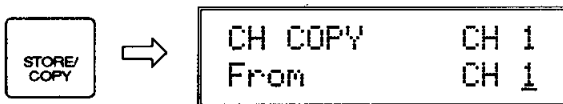

Ensuite, sélectionnez le canal à partir duquel les données de paramètre doivent être copiées en utilisant la commande [DATA ENTRY] ou les touches [-1/NO] et [+1/YES]. Le numéro de canal sélectionné apparaît dans le coin inférieur droit de l'écran.

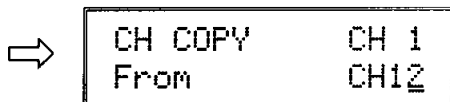
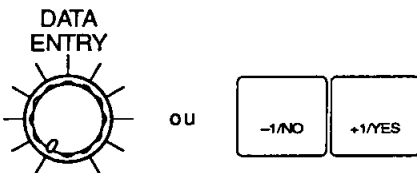

4. Lorsque les canaux sur lequel et à partir duquel les données doivent être copiées ont été correctement sélectionnés, appuyez sur la touche [ENTER]. Le message "Sure?" apparaît sur la ligne supérieure de l'écran.



5. Appuyez sur la touche [+1/YES] pour confirmer et effectivement exécuter l'opération de copie ou sur [-1/NO], pour annuler. "Completed!" apparaît pendant quelques secondes, lorsque l'opération de copie a été correctement effectuée.



6. Lorsque l'opération de copie est terminée, le TG55 revient automatiquement à l'écran affiché juste avant l'activation de la fonction de copie de canal.

La fonction Copie d'effet

La fonction Copie d'effet permet de copier les assignations de paramètre d'effet de n'importe quelle autre voix ou configuration multi-timbre sur la configuration multi-timbre actuellement éditée.

1. Assurez-vous que le mode Multi Edit soit engagé et que l'une des fonctions EFFET soit sélectionnée.
2. Appuyez sur la touche [EDIT/COPY]. L'affichage suivant apparaît.



3. Utilisez les touches du curseur \leftarrow et \rightarrow pour passer au paramètre multi/voice et sélectionnez "multi" si vous voulez copier les paramètres d'effet d'une autre configuration multi-timbre ou "voice", si vous voulez copier les paramètres d'effet d'une voix interne ou présélectionnée.
4. Ensuite, déplacez le curseur sur le paramètre de numéro de voix ou de multi en appuyant sur la touche \rightarrow et sélectionnez la configuration multi-timbre ou la voix à partir de laquelle les données de paramètre doivent être copiées en utilisant la commande [DATA ENTRY] ou les touches [-1/NO] et [+1/YES]. La touche [MEMORY] peut être utilisée pour sélectionner la banque de voix "P" (présélections) ou "I" (internes) si nécessaire. Ou, si une carte-mémoire correctement formatée est insérée dans la fente de carte DATA, elle peut choisir la banque de carte "C" ou "D".

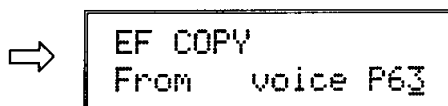
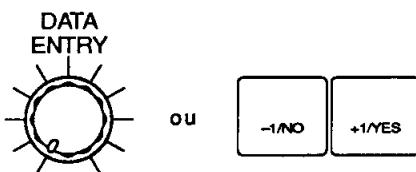

5. Appuyez sur la touche [ENTER]. Le message "sure?" apparaît sur la ligne supérieure de l'écran.



6. Appuyez sur la touche [+1/YES] pour confirmer et exécuter effectivement l'opération de copie ou sur [-1/NO], pour annuler. "Completed!" apparaît pendant quelques secondes, lorsque l'opération de copie a été correctement effectuée.



7. Lorsque l'opération de copie est terminée, le TG55 revient automatiquement à l'écran affiché juste avant l'activation de la fonction de copie d'effet.

Fonctions & Paramètres

SELECTION DE VOIX

```
<Piano >CH 1  
▶P01 P02 P03 P04
```

Sommaire: Assigne une voix présélectionnée ou interne à chaque canal MIDI.

Réglages:

off, P01 ... P64 (voix présélectionnées)
I01 ... I64 (voix internes)
C01 ... C64 (cartes de voix)

Procédure: Les touches du curseur ◀ et ▶ sont utilisées pour déplacer le curseur sur le canal souhaité (un numéro de canal entre CH1 et CH16 apparaît dans le coin supérieur droit de l'écran) et la commande [DATA ENTRY] ou les touches [-1/NO] et [+1/YES] sont utilisées pour assigner la voix souhaitée au canal sélectionné.

Utilisez la touche [MEMORY] pour sélectionner la banque de voix "P" (présélections) ou "I" (internes) pour chaque canal, si nécessaire. Si vous avez sélectionné un réglage multi-play de carte, utilisez la touche [MEMORY] pour choisir la banque de voix "P"

(présélections) ou "C" (carte) pour chaque canal, si nécessaire. (Les voix internes ne peuvent pas être sélectionnées pour des réglages multi-play de carte.)

En décrémentant en dessous de la voix la plus basse (P01 ou I01), l'assignation du canal actuellement actif peut être désactivée.

Détails: Le caractère désignant la banque ("P" ou "I") de la voix actuellement sélectionnée en mode Voice est indiqué en couleurs inversées (c'est-à-dire en caractères clairs sur fond sombre). La voix du mode Voice peut être remplacée par n'importe quelle voix assignée à cette fonction en déplaçant le curseur sur la position de voix appropriée, puis en appuyant sur la voix [SELECT]. Le caractère désignant la banque de la voix du mode Voice actuellement sélectionnée apparaît alors en couleurs inversées.

Lorsque le curseur est placé à la position du numéro de la voix du mode Voice, une lettre "E" inversée apparaît à gauche du numéro de canal si la voix a été éditée. Dans ce cas, le son produit sera celui de la voix éditée.

Voir: Apprentissage, page 20.

VOLUME

```
Volume CH 1  
▶127 127 127 127
```

Sommaire: Permet de régler individuellement le volume de la voix assignée à chaque canal multi-timbre.

Réglages: 0 ... 127

Procédure: Les touches ◀ et ▶ sont utilisées pour sélectionner la voix ou le canal pour lequel le volume est réglé. La commande [DATA ENTRY] ou les touches [-1/NO] et [+1/YES] sont utilisées pour fixer le volume souhaité.

Détails: Un réglage de "0" ne produit pas de son, tandis qu'un réglage de "127" produit le volume maximum disponible avec le réglage de volume individuel pour cette voix.

La possibilité de régler indépendamment le volume pour chaque élément de percussions simplifie le réglage de l'équilibre optimal ou "mixage" entre les voix.

Voir: Apprentissage, page 21.

DECALAGE DE NOTE

```

Note Shift CH 1
▶ +0 +0 +0 +0
  
```

Sommaire: Décale individuellement la hauteur de chacune des voix assignées aux différents canaux multi-timbre par incréments d'un demi-ton.

Réglages: -64 ... +63

Procédure: Les touches du curseur ◀ et ▶ sont utilisées pour sélectionner la voix/canal dont la hauteur doit être décalée. La commande [DATA ENTRY] et les touches [-1/NO] et [+1/YES] sont utilisées pour fixer le degré de décalage de note souhaité.

Détails: Un réglage de "-12", par exemple, décale la hauteur de la voix sélectionnée d'une octave vers le bas et un réglage de "+4" décale la hauteur d'une tierce majeure.

La fonction de décalage de note peut être utilisée pour transposer une voix dans sa plage la plus utile ou pour créer une harmonie (des intervalles) entre différentes voix d'une configuration multi-timbre.

ACCORDAGE

```

Tune          CH 1
▶ +0 +0 +0 +0
  
```

Sommaire: Permet d'accorder chaque voix individuellement sur une plage d'approximativement 150 centièmes de demi-ton.

Réglages: -64 ... +63

Procédure: Les touches du curseur ◀ et ▶ sont utilisées pour sélectionner la voix/canal à accorder. La commande [DATA ENTRY] et les touches [-1/NO] et [+1/YES] sont utilisées pour fixer le degré d'accordage souhaité.

Détails: Chaque incrément d'accordage correspond à un changement de hauteur de 75/64 centièmes de demi-ton. La plage d'accordage entière comprend donc $75/64 \times 127$ (64 + 63 incréments) — pratiquement 150 centièmes de demi-ton. La plage d'accordage correspond donc à peu près à un demi-ton et demi. La valeur "0" produit la hauteur normale.

NOTE RESERVEE

```
ReserveNote CH 1
▶ 0 0 0 0
```

Sommaire: Réserve un nombre minimum de notes à jouer simultanément pour chaque voix.

Réglages: 0 ... 16

Procédure: Les touches du curseur ◀ et ▶ sont utilisées pour sélectionner la voix/canal, puis la commande [DATA ENTRY] ou les touches [-1/NO] et [+1/YES] sont utilisées pour fixer le nombre de notes réservées.

Détails: L'objet principal de cette fonction est d'assurer qu'un nombre minimum de notes soient disponibles pour des instruments spécifiques, même dans les circonstances où normalement moins de notes seraient disponibles. Par exemple, si les voix à un élément assignées aux 16 canaux sont jouées en même temps, chacune ne peut produire qu'une seule note à la fois. Si l'une de ces voix est une voix de piano avec laquelle vous souhaitez pouvoir jouer des accords de

trois notes au moins, alors le son global sera gâché. Ce problème peut être résolu en réglant le paramètre de notes réservées de la voix de piano sur "3", de telle manière que la voix de piano ait toujours au moins 3 notes disponibles. Ceci se fait, cependant, au détriment des autres voix et si les 16 voix sont jouées simultanément (avec le piano jouant un accord de trois notes), deux des instruments ne produiront pas de son. Vous pouvez spécifier quels instruments seront sacrifiés en réglant le piano sur "3" et tous les autres instruments sauf deux sur "1". Les deux instruments restants, réglés sur "0" sont ceux qui ne produiront pas de son chaque fois que 16 notes sont activées simultanément.

Veillez garder à l'esprit le fait que le TG55 peut produire un maximum de 16 notes simultanément, que cette fonction soit active ou non. Le nombre de notes réservées pour l'ensemble des canaux ne peut dépasser 16.

Voir: Apprentissage, page 22.

PANNING

```
Pan L.....R CH 1
▶ +0 +0 +0 +0
```

Sommaire: Détermine la position dans le panorama stéréo à laquelle le son de chaque voix/canal sera entendu (de gauche à droite).

Réglages: vce, -31 +31

Procédure: Les touches du curseur ◀ et ▶ sont utilisées pour sélectionner la voix/canal pour laquelle la position "pan" doit être fixée. La commande [DATA ENTRY] ou les touches [-1/NO] et [+1/YES] sont utilisées pour fixer la position Pan.

La ligne supérieure de l'écran affiche également une représentation graphique du champ sonore stéréo avec "L" pour "gauche" et "R" pour "droite". Lorsque vous modifiez la valeur "Pan", la barre verticale apparaît à la position correspondante de la représentation graphique. Si le réglage "VCE" est sélectionné, le réglage "Pan" original de la voix est retenu.

Détails: Les valeurs négatives représentent un panning à gauche et les valeurs positives, un panning à droite. La valeur "0" positionne le son de l'élément de percussions sélectionné au centre du panorama stéréo.

Voir: Apprentissage, page 22. "LES COMMANDES ET CONNECTEURS", page 6.

ASSIGNATION DE SORTIE

```
Output Assign CH 1
▶str str str str
```

Sommaire: Détermine si la voix assignée au canal actuellement sélectionné est délivrée via les prises L/MONO et R OUTPUT ou les prises INDIVIDUAL 1 et 2. Détermine également quelles prises INDIVIDUAL sont actives.

Réglages: str, -:-, 1:-, -:2, 1:2, vce

Procédure: Les touches du curseur ◀ et ▶ sont utilisées pour sélectionner la voix/canal pour laquelle l'assignation de sortie doit être fixée. La commande [DATA ENTRY] ou les touches du curseur [-1/NO] et [+1/YES] sont utilisées pour sélectionner "str", "-:-", "1:-", "-:2", "1:2" ou "vce".

Détails: Lorsque le réglage "str" (STEREO) est sélectionné, les prises de sortie L/MONO et R OUTPUT sont actives et les prises INDIVIDUAL 1 et 2 sont désactivées. Ceci est le mode "normal" de fonctionnement qui permet de positionner la voix sélectionnée entre la gauche et la droite du panorama stéréo. (Voir "PANNING", ci-dessus). Lorsque n'importe quel autre réglage que "str" est sélectionné, les sorties INDIVIDUAL 1 et 2 sont actives et les prises L/MONO et R OUTPUT sont désactivées. Le réglage "vce"

(VOICE) signifie que le réglage d'assignation de sortie du mode Voice pour la voix actuellement sélectionnée sera utilisé.

Réglage	Résultat
str	Sorties L/MONO et R "ON". 1 et 2 OFF.
-:-	Sorties 1 et 2 toutes deux "OFF". L/MONO et R "OFF".
1:-	Sortie 1 "ON", 2 "OFF". L/MONO et R "OFF".
-:2	Sortie 1 "OFF", 2 "ON". L/MONO et R "OFF".
1:2	Sorties 1 et 2 toutes deux "ON". L/MONO et R "OFF".
vce	Voix.

Veuillez aussi noter que les effets du TG55 ne sont pas appliqués au son des sorties INDIVIDUAL.

Voir: "LES COMMANDES ET CONNECTEURS", page 6.

MODE MULTI EDIT

NIVEAU D'EFFET

```
EF Level CH 1
▶100 100 100 100
```

Sommaire: Fixe individuellement le niveau d'effet pour la voix assignée à chaque canal multi-timbre.

Réglages: 0 ... 100

Procédure: Les touches du curseur ◀ et ▶ sont utilisées pour sélectionner la voix/canal pour laquelle le niveau d'effet doit être fixé. La commande [DATA ENTRY] ou les touches [-1/NO] et [+1/YES] sont utilisées pour fixer le niveau de l'effet.

Détails: Un réglage de "0" produit seulement le son direct de la voix sélectionnée, tandis qu'un réglage de "100" produit l'effet maximum. L'effet maximum est équivalent au réglage EQUILIBRAGE D'EFFET du mode Voice.

Voir: Apprentissage, page 23. "EQUILIBRAGE D'EFFET", page 51. "EFFET: TYPE/NIVEAU DE SORTIE", page 73. "EFFET: PARAMETRES D'EFFET", page 74.

EFFET: SOURCE

```
EF\Source
      =multi
```

Sommaire: Détermine si la configuration multi-timbre aura ses propres réglages d'effets ou si les paramètres d'effet de l'une des voix seront appliqués.

Réglages: multi, CH1 ... CH16

Procédure: Utilisez la commande [DATA ENTRY] ou les touches [-1/NO] et [+1/YES] pour sélectionner le réglage souhaité.

Détails: Lorsque "multi" est sélectionné, des paramètres d'effet indépendants peuvent être assignés à la configuration multi-timbre via les fonctions d'effet suivantes. Lorsqu'un numéro de canal entre "CH1" et "CH16" est sélectionné, les paramètres d'effet de la voix assignée au numéro de canal sélectionné sont appliqués à la configuration multi-timbre actuellement sélectionnée. Dans ce cas, les fonctions d'effet suivantes ne sont pas actives.

Voir: "EFFET: TYPE/NIVEAU DE SORTIE", page 73.
"EFFET: PARAMETRES D'EFFET", page 74.

EFFET: TYPE/NIVEAU DE SORTIE

● Type

```
EF\Type
1:Rev.Hall 100%
```

Sommaire: Sélectionne l'un des 34 effets numériques pour la configuration multi-timbre actuellement sélectionnée.

Les réglages et le fonctionnement sont identiques à ceux du mode Voice Edit. Voyez EFFET: TYPE/NIVEAU DE SORTIE, à la page 73.

● Niveau de sortie

```
EF\Output Level
1:Rev.Hall 100%
```

Sommaire: Fixe le niveau de l'effet de multi sélectionné par rapport au son direct (pas d'effet).

Les réglages et le fonctionnement sont identiques à ceux du mode Voice Edit. Voyez EFFET: TYPE/NIVEAU DE SORTIE, à la page 73.

EFFET: PARAMETRES D'EFFET

```
EF\Time :sec
1.2 thru 14
```

Sommaire: Donne accès aux paramètres programmables individuels pour l'effet de multi sélectionné.

Les réglages et le fonctionnement sont identiques à ceux du mode Voice Edit. Voyez EFFET: PARAMETRES D'EFFET, à la page 74.

NOM DE MULTI

```
MULTI Name
"POP"
```

Sommaire: Assigne un nom constitué de 10 caractères maximum à la configuration multi-timbre actuellement sélectionnée.

Réglages: Les caractères suivants sont disponibles pour constituer les noms de voix.

```
[Space] ! " # $ % & ' ( ) * + , - . / 0 1 2 3 4 5 6 7 8 9 : ; < = > ? @
A B C D E F G H I J K L M N O P Q R S T U V W X Y Z [ \ ] ^ _ `
a b c d e f g h i j k l m n o p q r s t u v w x y z ( ) * +
```

Procédure: Utilisez les touches du curseur ◀ et ▶ pour placer le trait du curseur sous le caractère à changer. Utilisez la commande [DATA ENTRY] ou les touches [-1/NO] et [+1/YES] pour sélectionner le caractère souhaité. Continuez jusqu'à ce que le nom entier de la configuration multi-timbre ait été programmé.

Détails: Nous vous recommandons de choisir des noms de configuration multi-timbre qui rendent le contenu facilement identifiable. Si vous avez créé un nouveau multi pour un morceau intitulé "The Way Things Are", par exemple, vous pourriez lui donner un nom du genre "TheWay.MUL".

Voir: Apprentissage, page 23.

RAPPEL DE MULTI

```
MULTI Edit
Recall
```

Sommaire: Rappelle le dernier réglage multi-timbre édité, provenant du tampon d'édition du TG55.

Réglages: Aucun

Procédure: Après avoir sélectionné l'écran "MULTI Edit Recall", appuyez sur la touche [ENTER]. Le message "Sure?" apparaît sur la ligne supérieure de l'écran. Appuyez sur [+1/YES] pour rappeler ou sur [-1/NO] pour annuler l'opération de rappel.

"Completed" est brièvement affiché lorsque l'opération de rappel est terminée.

Détails: Même si vous avez mis le mode MULTI EDIT en service et appelé un réglage multi-timbre différent, cette fonction va rappeler le dernier réglage multi-timbre édité avec tous les paramètres tels qu'ils étaient au moment où le mode MULTI EDIT a été mis en service.

Veillez noter cependant qu'à ce moment une opération de comparaison écrase le tampon de rappel avec le contenu du tampon d'édition. Une opération de rappel suivant une opération de comparaison peut alors rappeler le contenu du tampon d'édition au moment de l'opération de comparaison.

Voir: Apprentissage, page 23.

INITIALISATION DE MULTI

MULTI
Initialize

Sommaire: Initialise tous les paramètres de la configuration multi-timbre actuellement sélectionnée.

Réglages: Aucun

Procédure: Après avoir sélectionné l'écran "MULTI Initialize", appuyez sur [ENTER]. Le message "Sure?" apparaît sur la ligne supérieure de l'écran. Appuyez sur [+1/YES] pour initialiser ou sur [-1/NO] pour annuler l'opération d'initialisation.

"Completed" est brièvement affiché lorsque l'opération de rappel est terminée.

Détails: Lorsque l'opération MULTI Initialize est exécutée, les paramètres de multi sont initialisés aux valeurs suivantes:

La fonction d'initialisation de multi est utile si vous voulez commencer à programmer une nouvelle configuration multi-timbre en partant des réglages les plus élémentaires possible.

Fonctions	Valeurs initialisées		
Voice selection	P01		
Volume	127		
Note shift	+0		
Tune	+0		
Reserved note	0		
Panning	+0		
Output assign	str		
Effect: level	0		
Effect: source	multi		
Effect: type/output level	Type 1	Output level 100%	
Effect: effect parameters	Time 2.6 sec	LPF 8.0 KHz	Delay 29 ms
Multi name	INIT MULTI		

MODE UTILITY

Table des matières

OPERATIONS DE BASE	105
Sélection du mode Utility et de ses fonctions	105
FONCTIONS & PARAMETRES	106
ACCORDAGE MAITRE	106
TRANSPOSITION	106
COURBE DE VELOCITE	107
EFFET	107
CANAL DE RECEPTION MIDI	108
CHANGEMENT DE PROGRAMME MIDI	108
NUMERO DE DEVICE MIDI	109
PROTECTION CONTRE L'IMPORTATION DE BLOCS DE DONNEES	109
EXPORTATION DE BLOCS DE DONNEES	110
SELECTION DE BANQUE SUR UNE CARTE DE MEMOIRE	111
FORMATAGE DE CARTE DE MEMOIRE	111
CHARGEMENT D'UNE CARTE DE MEMOIRE	112
SAUVEGARDE SUR UNE CARTE DE MEMOIRE	112

OPERATIONS DE BASE

Sélection du mode Utility et de ses fonctions

Le mode UTILITY et ses nombreuses fonctions sont sélectionnés exactement de la même manière que pour les modes VOICE, MULTI PLAY et DRUM EDIT: appuyez sur la touche [UTILITY] pour entrer en mode UTILITY, utilisez les touches [PAGE +] et [PAGE -] pour sélectionner les différentes fonctions, les touches ◀ et ▶ pour sélectionner les différents paramètres à l'intérieur d'un

affichage de fonction et les touches [-1/NO] et [+1/YES] pour changer les valeurs ou réglages. Les fonctions MIDI et CARD sont regroupées dans des sous-répertoires de fonctions auxquels on accède en appuyant sur la touche [ENTER] à partir de l'écran approprié et que l'on quitte en appuyant sur [EXIT].

Fonctions & Paramètres

ACCORDAGE MAITRE

```
UT Master Tune
      = +0
```

Sommaire: Accorde la hauteur globale du TG55 dans une plage d'approximativement 150 centièmes de demi-ton.

Réglages: -64 ... +63

Procédure: La commande [DATA ENTRY] ou les touches [-1/NO] et [+1/YES] sont utilisées pour fixer le degré d'accordage souhaité.

Détails: Chaque incrément d'accordage correspond à un changement de hauteur de 75/64 centième de demi-ton. La plage d'accordage globale correspond donc à $75/64 \times 127$ (c'est-à-dire 64 + 63 incréments) = environ 150 centièmes de demi-ton, donc à peu près un demi-ton et demi. Le réglage "+0" produit la hauteur normale.

Voir: "ACCORDAGE", page 85 et 97.

TRANSPOSITION

```
UT Transpose
      = +0
```

Sommaire: Transpose la hauteur globale du TG55 par incréments d'un demi-ton.

Réglages: -64 ... +63

Procédure: La commande [DATA ENTRY] et les touches [-1/NO] et [+1/YES] sont utilisées pour fixer le degré de transposition souhaité.

Détails: Le réglage "-12", par exemple, transpose d'une octave vers le bas et le réglage "+4" transpose d'une tierce majeure vers le haut.

Voir: "DECALAGE DE NOTE", page 47, 85 et 97.

COURBE DE VELOCITE

UT Vel.Curve
 = 1 (normal)

Sommaire: Sélectionne une parmi huit courbes de vélocité différentes.

Réglages: 1 (normal), 2 (soft-1), 3 (soft-2), 4 (easy), 5 (wide), 6 (hard), 7 (cross-1), 8 (cross-2)

Procédure: La commande [DATA ENTRY] et les touches [-1/NO] et [+1/YES] sont utilisées pour sélectionner la courbe de vélocité souhaitée.

Détails: Les courbes de vélocité déterminent la manière dont le TG55 répond aux différentes valeurs de vélocité (c'est-à-dire la dynamique du clavier). Différents claviers et contrôleurs ont une sensibilité différente à la vélocité et chaque exécutant a ses préférences. Cette fonction vous permet de sélectionner la courbe de vélocité qui vous convient le mieux. Essayez-les toutes pour découvrir celle que vous préférez.

EFFET

UT Effect
 = on

Sommaire: Active et désactive le processeur d'effet du TG55.

Réglages: off, on

Procédure: Utilisez la commande [DATA ENTRY] ou les touches [-1/NO] et [+1/YES] pour activer ou désactiver l'effet.

Détails: Cette fonction active et désactive complètement le processeur d'effet du système. Lorsqu'elle est réglée sur "on", **aucun** effet n'est appliqué à aucune des voix ou configurations MULTI PLAY.

Voir: "EFFET: TYPE/NIVEAU DE SORTIE", page 73.
 "EFFET: PARAMETRES D'EFFET", page 74.

CANAL DE RECEPTION MIDI

```
UT MIDI\Receive
Ch=omni Note=all
```

Sommaire: Règle le canal de réception MIDI du TG55 sur un canal entre 1 et 16 ou sur "omni", auquel cas la réception est possible sur tous les canaux.

Réglages:

0 ... 16, omni

Note: all, odd, even

Procédure: Utilisez les touches ◀ et ▶ pour sélectionner les paramètres "Ch" ou "Note", puis appuyez sur le réglage [DATA ENTRY] ou les touches -1/NO et +1/YES pour régler comme requis.

Détails: Assurez-vous que le canal de réception MIDI du TG55 soit réglé sur le canal de transmission du clavier/contrôleur ou sur "omni".

Le réglage "Note = all" signifie que le TG55 reproduit toutes les notes reçues. Si le réglage "odd" ou "even" est choisi, le TG55 ne reproduit que les notes impaires ou paires (basées sur leur numéro de note MIDI) reçues d'un contrôleur ou d'un séquenceur MIDI externe. Ceci permet d'utiliser deux TG55, l'un réglé sur "odd" (impair) et l'autre sur "even" (pair) pour obtenir la polyphonie de 32 notes.

Voir: Apprentissage, page 10. "MESSAGES D'ERREUR", page 114.

CHANGEMENT DE PROGRAMME MIDI

```
UT MIDI\Program
=direct
```

Sommaire: Détermine si le TG55 répondra aux messages de changement de programme MIDI pour la sélection à distance des voix et multis.

Réglages: off, normal, direct

Procédure: La commande [DATA ENTRY] ou les touches [-1/NO] et [+1/YES] sont utilisées pour sélectionner le mode de réception des messages de changement de programme MIDI.

Détails: Le réglage "off" désactive la réception des messages de changement de programme MIDI et le fait d'actionner les sélecteurs de voix sur votre clavier/contrôleur ne sélectionnera pas la voix ou configuration MULTI PLAY correspondante sur le TG55.

En mode "normal", les numéros de changement de programme 0 à 63 sélectionnent les voix du TG55 1 à 64 et les numéros de changement de programme 64 à 79 sélectionnent les configurations MULTI PLAY 1 à 16.

Le mode "direct" permet, en plus de sélectionner les voix et configurations MULTI PLAY en mode "normal", de sélectionner également les différents modes du TG55 par la réception des numéros de changement de programme 119 à 127.

Voir: Apprentissage, page 15. "MESSAGES D'ERREUR", page 114.

NUMERO DE DEVICE MIDI

```
UT MIDI\Device#
                =all
```

Sommaire: Fixe le numéro de DEVICE MIDI du TG55 — c'est-à-dire le canal MIDI sur lequel toutes les données exclusives du système seront reçues et transmises.

Réglages: off, 1 ... 16, all

Procédure: La commande [DATA ENTRY] ou les touches [-1/NO] et [+1/YES] sont utilisées pour sélectionner le numéro de "device" souhaité ou désactiver la réception/transmission des données exclusives du système.

Détails: Le numéro de "device" est important pour le transfert des données de voix et autres données exclusives du système entre le TG55 et d'autres instruments YAMAHA — par exemple, un autre TG55, le synthétiseur numérique SY55, un enregistreur de séquence MIDI YAMAHA tel que le QX3, etc. Les blocs de données de voix, par exemple, sont transmis et reçus sur le canal spécifié par le numéro de "device" (voyez les fonctions Protection contre l'importation de blocs de données et Exportation de blocs de données, décrites ci-dessous). Assurez-vous que le numéro de "device" du TG55 correspond bien à celui des autres appareils utilisés dans votre système, pour que le transfert des données ait bien lieu.

Voir: "MESSAGES D'ERREUR", page 114. "EXPORTATION DE BLOCS DE DONNEES MIDI", page 110.

PROTECTION CONTRE L'IMPORTATION DE BLOCS DE DONNEES

```
UT MIDI\Bulk In
                Protect= on
```

Sommaire: Autorise ou interdit la réception de données en blocs.

Réglages: off, on

Procédure: La commande [DATA ENTRY] ou les touches [-1/NO] et [+1/YES] sont utilisées pour sélectionner "off" ou "on".

Détails: Lorsque cette fonction est réglée sur "off", le TG55 reçoit automatiquement un transfert de blocs de données de voix, de configuration MULTI PLAY ou

de commande pour le système à partir d'un appareil externe connecté à sa borne MIDI IN, lorsque les données de transfert de bloc appropriées sont reçues (en supposant que le TG55 et l'appareil émetteur soient réglés sur le même numéro de "device").

Réglez cette fonction sur "on" pour interdire la réception de blocs de données (par exemple, pour éviter l'interruption accidentelle du TG55 en cours d'utilisation).

La protection contre l'importation de blocs de données est automatiquement enclenchée lorsque l'appareil est allumé.

Voir: "EXPORTATION DE BLOCS DE DONNEES MIDI", page 110. "MESSAGES D'ERREUR", page 114. "NUMERO DE DEVICE MIDI".

EXPORTATION DE BLOCS DE DONNEES MIDI

```
UT MIDI\Bulk Out
voice P01
```

Sommaire: Déclenche la transmission en blocs des données de configuration MULTI PLAY, des données de voix, des données de commande pour le système ou de toutes les données.

Réglages:

multi I01 ... I16, P01 ... P16, int, pre.
voice I01 ... I16, P01 ... P16, int, pre.
V & M int, pre.
system
all

Procédure: Utilisez les touches du curseur ◀ et ▶ pour sélectionner le paramètre du type de données (Multi, Voice, V & M, System ou All) à gauche ou à droite du paramètre d'emplacement de mémoire). Utilisez la commande [DATA ENTRY] ou les touches [-1/NO] et [+1/YES] pour sélectionner le type de données souhaité et l'emplacement de mémoire lorsque cela est nécessaire.

Lorsque les données souhaitées et l'emplacement de mémoire ont été sélectionnés, appuyez sur [ENTER]. "Sure?" apparaît au sommet de l'écran. Appuyez sur [+1/YES] pour commencer la transmission des données sélectionnées. "Now Transmitting" apparaît pendant la transmission et "Completed!" est affiché brièvement lorsque la transmission est terminée.

Détails: Le réglage "Multi" permet la transmission de données de configuration MULTI PLAY individuelles ou par banques entières. Sélectionnez I01 à I16 pour la transmission individuelle de la configuration MULTI PLAY INTERNAL correspondante ou P01 à P16 pour la transmission individuelle de la configuration MULTI PLAY PRESET correspondante. Les

banques "P" et "I" sont commutées en utilisant la touche [MEMORY]. Le réglage "int" ou "pre" (sélectionné par la touche [MEMORY]) qui apparaît après le numéro de mémoire le plus élevé déclenche la transmission de l'ensemble de la banque de configurations MULTI PLAY INTERNAL (int) ou PRESET (pre).

Le réglage "Voice" permet la transmission de données de voix individuelles ou par banques entières. Sélectionnez I01 à I64 pour transmettre individuellement la voix INTERNAL correspondante ou P01 à P64 pour transmettre individuellement la voix PRESET correspondante. Les banques "P" et "I" sont commutées au moyen de la touche [MEMORY]. Le réglage "int" ou "pre" (sélectionné par la touche [MEMORY]) qui apparaît après le numéro de mémoire le plus élevé déclenche la transmission de la banque de voix INTERNAL (int) ou PRESET (pre) entière.

Le réglage "V & M" permet la transmission de toutes les voix et configurations MULTI PLAY dans la banque INTERNAL ou PRESET. Sélectionnez "int" ou "pre" en utilisant les touches [-1/NO] et [+1/YES].

Le réglage "System" transmet toutes les données de configuration du système — c'est-à-dire le mode actuel, le réglage Accordage maître du mode Utility, le mode Transposition du mode Utility, le réglage Effet du mode Utility et autres réglages.

Le réglage "All" transmet toutes les données ci-dessus.

La fonction Exportation de blocs de données ne fonctionne pas si le numéro de "device" MIDI du TG55 est réglé sur "off".

Voir: "PROTECTION CONTRE L'IMPORTATION DE BLOCS DE DONNEES", page 109. "MESSAGES D'ERREUR", page 114. "NUMERO DE DEVICE MIDI", page 109.

SELECTION DE BANQUE SUR UNE CARTE DE MEMOIRE

```
UT Card\Bank
  =1(unfmd)
```

Sommaire: Sélectionne la banque 1 ou la banque 2 d'une carte de mémoire de type MCD64 YAMAHA avant le formatage, le chargement ou la sauvegarde.

Réglages: 1, 2

Procédure: Utilisez la commande [DATA ENTRY] ou les touches [-1/NO] et [+1/YES] pour sélectionner la banque souhaitée.

Détails: Le format de la banque sélectionnée est indiqué entre parenthèses à la suite du numéro de banque:

(55 SYN) = Format pour le synthétiseur TG55/SY55.
(55 SEQ) = Format pour le séquenceur SY55.

(SY77) = Format pour le synthétiseur numérique SY77.

(V50) = Format pour le V50.

(RX8) = Format pour le Programmeur de rythmes numérique RX8.

(YS S/V) = ESO Format synthétiseur

(YS SEQ) = EOS Format séquenceur

(Unfmd) = Unformatted.

(NoBank) = Non formaté (NoBank) = Banque disponible (apparaît si la banque 2 d'une carte MCD32 à une seule banque est sélectionnée).

Le seul format utilisable par le TG55 est le format "SY55 SYN". Les cartes ayant un format différent devront être reformatées au moyen de la fonction Formatage de carte de mémoire décrite ci-dessous avant de pouvoir être utilisées avec le TG55.

Voir: Apprentissage, page 11. "MESSAGES D'ERREUR", page 114.

FORMATAGE DE CARTE DE MEMOIRE

```
UT Card\Format
(Unfmd)  → syn
```

Sommaire: Formate les cartes de mémoire MCD64 ou MCD32 dans le format "SY55" requis par le TG55.

Réglages: Aucun

Procédure: Après avoir sélectionné la banque de la carte à formater en utilisant la fonction Sélection de la banque sur la carte de mémoire décrite ci-dessus, appuyez sur la touche [ENTER]. "Sure?" apparaîtra en haut de l'écran. Appuyez sur [+1/YES] pour commencer le formatage. "Executing!" est affiché pendant le formatage et "Completed!" apparaît brièvement lorsque l'opération de formatage est terminée.

Détails: Le formatage ne peut être effectué si le commutateur WRITE PROTECT de la carte de mémoire est sur OFF (voyez les instructions accompagnant votre carte de mémoire MCD64 ou MCD32 pour davantage

de détails. Si vous essayez de formater une carte de mémoire avec le commutateur WRITE PROTECT sur ON, le message d'erreur suivant apparaît:

```
ERROR! Hit"EXIT"
Data Card Prot.
```

Si cela se produit, appuyez sur la touche [EXIT] pour retourner à l'affichage précédent.

Le format actuel de la banque de la carte sélectionnée est indiqué entre parenthèses, sur la gauche de l'écran. Voyez les abréviations de format dans la section "Détails" de la fonction Sélection de la banque sur une carte de mémoire, décrite ci-dessus.

Voir: "MESSAGES D'ERREUR", page 114.

SAUVEGARDE SUR CARTE DE MEMOIRE

```
UT Card\Save
  V & M
```

Sommaire: Sauvegarde les données de voix et les données de configuration MULTI PLAY, les données du système ou les deux (toutes les données) sur une carte de mémoire.

Réglages: V&M, system, all.

Procédure: Après avoir sélectionné la banque de la carte dans laquelle les données doivent être sauvegardées en utilisant la fonction Sélection de la banque sur une carte de données décrite ci-dessus, sélectionnez cette fonction et choisissez le type de données à sauvegarder ("V & M", "system" ou "all") en utilisant les touches [-1/NO] et [+1/YES]. Ensuite, appuyez sur [ENTER]. "Sure?" est affiché dans le haut de l'écran. Appuyez sur [+1/YES] pour commencer le chargement. "Executing!" est affiché pendant la sauvegarde et "Completed!" apparaît brièvement lorsque l'opération de sauvegarde est terminée.

Détails: Soyez prudent lorsque vous sauvegardez des données sur une carte de mémoire — les données internes de la carte seront effacées et remplacées irr-

émédiatement par les données correspondante du TG55.

Le réglage "V & M" sauvegarde toutes les données de voix et de configuration MULTI PLAY, le réglage "system" sauvegarde seulement les données de configuration du système (mode actuel, réglage Accordage maître du mode UTILITY, réglage Transposition du mode UTILITY, réglage Effet du mode UTILITY et autres), et le réglage "all" sauvegarde toutes les données ci-dessus.

Une opération de sauvegarde de données ne peut être effectuée que si le commutateur WRITE PROTECT de la carte de mémoire est sur OFF (voyez les instructions accompagnant votre carte de mémoire MCD64 ou MCD32 pour davantage de détails. Si vous essayez de sauvegarder des données sur une carte de mémoire avec le commutateur WRITE PROTECT sur ON, le message d'erreur suivant apparaît:

```
ERROR! Hit"EXIT"
Data Card Prot.
```

Si cela se produit, appuyez sur [EXIT] pour retourner à l'affichage précédent.

Voir: "MESSAGES D'ERREUR", page 114.

CHARGEMENT D'UNE CARTE DE MEMOIRE

```
UT Card\Load
  V & M
```

Sommaire: Charge les données de voix et de configuration MULTI PLAY ou les deux types de données (all) d'une carte de mémoire dans la mémoire interne du TG55.

Réglages: V&M, system, all.

Procédure: Après avoir sélectionné la banque de la carte contenant les données à charger en utilisant la fonction Sélection de banque sur une carte de mémoire, décrite ci-dessus, sélectionnez cette fonction et choisissez le type de données à charger ("V & M", "system" ou "all") en utilisant les touches [-1/NO] et [+1/YES]. Ensuite, appuyez sur [ENTER]. "Sure?" apparaît dans le haut de l'écran. Appuyez sur [+1/

YES] pour commencer le chargement. "Executing!" est affiché pendant le chargement et "Completed!" apparaît brièvement lorsque l'opération de chargement est terminée.

Détails: Soyez prudent lorsque vous chargez des données d'une carte de mémoire — les données internes correspondantes du TG55 seront effacées et remplacées irrémédiatement par les données chargées.

Le réglage "V & M" charge toutes les données de voix et de configuration MULTI PLAY, le réglage "system" charge seulement les données de configuration du système (mode actuel, réglage Accordage maître du mode UTILITY, réglage Transposition du mode UTILITY, réglage Effet du mode UTILITY et autres), et le réglage "all" charge toutes les données ci-dessus.

Voir: "MESSAGES D'ERREUR", page 114.

MESSAGES D'ERREUR

Des pannes se produisent de temps en temps et il arrive à tout le monde de commettre des erreurs. Lorsqu'une erreur se produit, le TG55 affiche généralement un message qui indique le type d'erreur afin que vous puissiez aisément résoudre le problème. Voici la liste des messages d'erreur que vous pourriez rencontrer.

Messages d'erreur MIDI

ERROR! Hit"EXIT" MIDI Buffer Full	Saturation du tampon de réception MIDI. Trop de données ont été reçues trop rapidement.
ERROR! Hit"EXIT" MIDI Data	Données MIDI non identifiées.
ERROR! Hit"EXIT" MIDI Check Sum	Une erreur de somme de contrôle pendant la réception de données MIDI.
ERROR! Hit"EXIT" MIDI Device# off	Tentative de transmission ou de réception de données en blocs alors que le numéro de "device" est réglé sur "off".
ERROR! Hit"EXIT" MIDI Bulk Prot.	Des données en bloc ont été reçues, mais elles ont été ignorées parce que la fonction de protection contre l'importation de données en bloc est active.
***** Bulk Canceled	La réception de données en bloc a été annulée avant que leur transfert soit achevé. La rangée d'astérisques constitue l'affichage précédent. Pousser sur n'importe quelle touche pour annuler cet affichage.

Messages d'erreur relatifs à la carte de mémoire

ERROR! Hit"EXIT" No Data Card	Tentative de sauvegarder ou de charger alors qu'aucune carte de mémoire n'est insérée dans la fente DATA.
ERROR! Hit"EXIT" Data Card Prot.	Tentative de sauvegarder ou de formater une carte de mémoire dont le dispositif WRITE PROTECT est sur la position ON.
ERROR! Hit"EXIT" Data Card Format	Tentative de sauvegarder ou de charger à partir d'une carte de mémoire non-formatée ou d'une carte dont le format ne convient pas.

ERROR! Hit"EXIT"
Verify Failed

Erreur lors de la vérification de données après une opération de sauvegarde ou de chargement.

ERROR! Hit"EXIT"
Data Card Bat.Lo

La tension de la pile de la carte de mémoire est basse. Remplacer la pile comme cela est décrit sur la notice fournie avec la carte de mémoire.

ERROR! Hit"EXIT"
Data Card Bat.NG

Problème de voltage de la mémoire de carte. Faites vérifier l'appareil par un technicien yamaha qualifié.

Messages d'erreur divers

ERROR! Hit"EXIT"
Internal Bat.Lo

La tension de la pile interne est basse. Faire remplacer la pile par un technicien Yamaha qualifié.

ERROR! Hit"EXIT"
Internal Bat.NG

Problème de voltage interne. Faites vérifier l'appareil par un technicien yamaha qualifié.

ERROR! Hit"EXIT"
ID Mismatch

Une voix de la configuration MULTI PLAY sélectionnée provient d'une carte de voix différente.

ERROR! Hit"EXIT"
No Wave Card

Aucune carte d'onde n'est insérée dans la fente WAVE.

ERROR! Hit"EXIT"
Wrong Wave Card

Le numéro d'identification de la voix et le numéro d'identification de la carte ne correspondent pas.

ERROR! Hit"EXIT"
Voice Type

Le numéro de voix ne correspond pas au type de voix.

ERROR! Hit"EXIT"
Illegal Data

Bloc de données non conforme ou non identifiable, données de mémoire ou carte.

FICHE TECHNIQUE

Système de génération de son	AWM2 (Advanced Wave Memory, 16 bits, 2ème génération)
Mémoire interne	ROM ondes: 74 formes d'onde présélectionnées ROM présélections: 64 voix présélectionnées & 16 configurations multi-play présélectionnées RAM interne: 64 voix de l'utilisateur & 16 configurations multi-play de l'utilisateur
Mémoire externe	Données de voix: cartes de mémoire MCD64 ou MCD32 — lecture et écriture Données d'onde: cartes de formes d'onde YAMAHA — lecture uniquement
Affichage	Ecran à cristaux liquides de 2 lignes × 16 caractères.
Commandes	DATA ENTRY, MASTER VOLUME
Touches et commutateurs	POWER, VOICE, MULTI, DEMO, UTILITY, EDIT/COMPARE, STORE/COPY, -1/NO, +1/YES, PAGE-, PAGE+, ◀, ▶, EXIT, MEMORY, ENTER, SELECT.
Connecteur de sortie	Panneau avant: PHONES Panneau arrière: OUTPUT L/MONO & R, INDIVIDUAL OUTPUT 1 & 2.
Connecteurs MIDI	IN, OUT, THRU
Spécifications électriques & consommation	Modèles pour les Etats-Unis et le Canada: 120V/ 12 W Modèle général: 220 — 240 V/ 12 W
Dimensions (L x H x P)	480 × 44 × 330 mm (18-7/8" × 1-3/4" × 13")
Poids	4,2 kg (9 lbs 4 oz)

** Les caractéristiques techniques et la présentation sont susceptibles d'être modifiées sans préavis.*

INDEX

-1/No et +1/Yes, touches5

A

Accordage maître (Master Tune)106

Accordage

Drum Set85

Multi Play97

Affichage à cristaux liquides (LCD)4

Alternate Group86

Apprentissage, section3

AWM, sélection d'onde25

Drum Set86

Voix4

C

Carte de mémoire11

Carte, fente

Données5

Onde5

Connexions

Système avec séquenceur17

Système de base9

Contrôleur28

After Touch Pitch Bias69

Commande de volume72

Contrôle de EG Bias72

Contrôle de la fréquence de coupure71

Modulation d'amplitude70

Modulation de coupure71

Modulation de hauteur70

Plage de hauteur aléatoire69

Plage de Pitch Bend69

Curseur, touches5

D

DATA ENTRY, commande5, 42

Décalage de note

Drum Set85

Multi Play97

Voix47

Démonstration

Reproduction10

Touche4

Désaccordage48

Drum Set16

Assignations d'ondes pré-sélectionnées ...16, 81

Fonction de copie en mode EDIT82

Initialisation des assignations d'onde90

E

Edit/Compare

Fonction de copie44

Touche4

Utilisation43

Effet On/Off107

Effet, niveau de sortie

Drum Set88

Multi Play100

Voix73

Effet, niveau99

Effets

Fonction de copie45, 83, 95

Liste73

Effets, équilibre

Drum Set87

Voix51

Effets, paramètres74

Effets, type

Drum Set88

Multi Play100

Voix73

Élément25

Schéma de principe27

Sélection en mode Voice Edit43

Élément, initialisation67

ENTER, touche5

EXIT, touche5

F

Filtre27, 61

Coupure61

Décalage de la pondération de niveau65

Exemples de réponse27

Fonction de copie44

Générateur d'enveloppe de coupure63

Mode63

Point de partage de la pondération de niveau ..64

Pondération de pente64

Profondeur de la modulation de coupure59

Résonance65

Sensibilité à la modulation66

Sensibilité à la vitesse66

Type61

G

Générateur d'enveloppe d'amplitude (AEG)	53, 26, 34
Décalage de pondération de niveau	54
Fonction de copie	44
Mode	53
Niveau	53
Pente	53
Point de partage de pondération de niveau	54
Pondération de pente	54

Générateur d'enveloppe de hauteur (PEG)

Niveau	59
Pente	59
Sensibilité, plage	60
Sensibilité, pondération de pente	60
Sensibilité, vélocité	61

I

Initialisation

Drum Set	90
Multi Play	102
Voix	78

Interrupteur	4
---------------------------	---

L

Liste des ondes	25
------------------------------	----

M

Mémoire interne	11
Mémoire, carte	11
Chargement	112
Format	111
Sauvegarde	112
Sélection de banque	111, 14

Mémoire, touche	5
------------------------------	---

MIDI

Canal de réception	108, 10
Canaux MIDI, correspondance	10
Changement de programme	108, 15
Connecteurs IN, THRU et OUT	6
Device Number	109
Exportation de blocs	110
Protection contre l'importation de blocs	109

Modulation de l'oscillateur basse fréquence

Amplitude	58
Coupure	59
Hauteur	58

Multi Key	4
------------------------	---

Multi Play

Polyphonie et allocation dynamique de voix ..	18
Sélection de mode, banque et configuration ..	18

N

Nom

Drum Set	89
Multi Play	101
Voix	77

Note limite

haute	49
basse	48

Note réservée	98, 22
----------------------------	--------

O

Oscillateur basse fréquence (LFO)

Forme d'onde	57
Phase	58
Retard	57
Vitesse	57

Oscillateur

Accordage	52
Mode	52
Note	52

P

Page + et Page -, touches	4
--	---

Panning

Drum Set	86
Multi Play	98
Voix	50

Partage du clavier	26
---------------------------------	----

PHONES, prise	5
----------------------------	---

Présélections, mémoire	11
-------------------------------------	----

Q

QX3, Enregistreur de séquences numériques ..	17
---	----

R

Rappel

Drum Set	90
Multi Play	101
Voix	77

Référence, section	3
---------------------------------	---

S

SELECT, touche	5
Sensibilité	
Modulation d'amplitude	56
Modulation de hauteur	56
Pente de vélocité	55
Vélocité	55
Sortie, assignation	
Drum Set	87
Multi Play	99
Voix	51
Sortie, prises	
Individual Output 1 et 2	6
Sorties R & L/MONO	6
Stockage, fonctions	
Configuration Multi Play	23
Voix	36
STORE/COPY, touche	4

T

Transposition	106
----------------------------	-----

U

UTILITY, touche	4
------------------------------	---

V

Vélocité limite	
Basse	49
Haute	50
Vélocité, courbe	107
Voix superposées	26
Voix	
Architecture	25
Mode Edit & Sélection de fonction	42
Mode	46
Présélections, liste	12
Sélection à partir d'un clavier/contrôleur	15
Sélection	14
Table des paramètres, VeloChorus	30
Table des paramètres, vierge	29
Touche	4
Volume	
Drum Set	84
Multi Play	96
Voix	47
Volume, commande principale	5

MIDI DATA FORMAT

(1) TRANSMIT FLOW

-- Parameter Change --

F0H 43H 1nH 35H 7FH (Error Information)

-- Bulk Dump --

F0H 43H 0nH 7AH bbH bbH LM__8103UC (Voice Data) sum F7H

F0H 43H 0nH 7AH bbH bbH LM__8103MU (Multi Data) sum F7H

F0H 43H 0nH 7AH bbH bbH LM__8103SY (System Data) sum F7H

SW1 System Exclusive Message Transmit Channel
System exclusive message on/off, and device number selection.

(2) RECEIVE FLOW

NOTE OFF 8nH

NOTE ON/OFF 9nH

CONTROL CHANGE BnH, 00H~3FH

SUSTAIN SWITCH BnH, 41H~78H

PROGRAM CHANGE CnH

CHANNEL PRESSURE (AFTERTOUCH) DnH

PITCH BEND CHANGE EnH

-- Parameter Change --

F0H 43H 1nH 35H 00H (Multi Common)

F0H 43H 1nH 35H 01H (Multi Each Voice)

F0H 43H 1nH 35H 02H (Voice Common)

F0H 43H 1nH 35H 03H (Voice Each Element)

F0H 43H 1nH 35H 04H (Drum Set Voice)

F0H 43H 1nH 35H 07H (AWM Element)

F0H 43H 1nH 35H 08H (Effect)

F0H 43H 1nH 35H 09H (Filter)

F0H 43H 1nH 35H 0FH (System)

F0H 43H 1nH 04H 40H (Master Tuning)

-- Bulk Dump Request --

F0H 43H 2nH 7AH LM__8103UC

F0H 43H 2nH 7AH LM__8103MU

F0H 43H 2nH 7AH LM__8103SY

-- Bulk Dump --

F0H 43H 0nH 7AH bbH bbH LM__8103UC (Voice Data) sum F7H

F0H 43H 0nH 7AH bbH bbH LM__8103MU (Multi Data) sum F7H

F0H 43H 0nH 7AH bbH bbH LM__8103SY (System Data) sum F7H

-- Switch Remote --

F0H 43H 1nH 35H 0DH (Switch Remote)

ACTIVE SENSING FEH

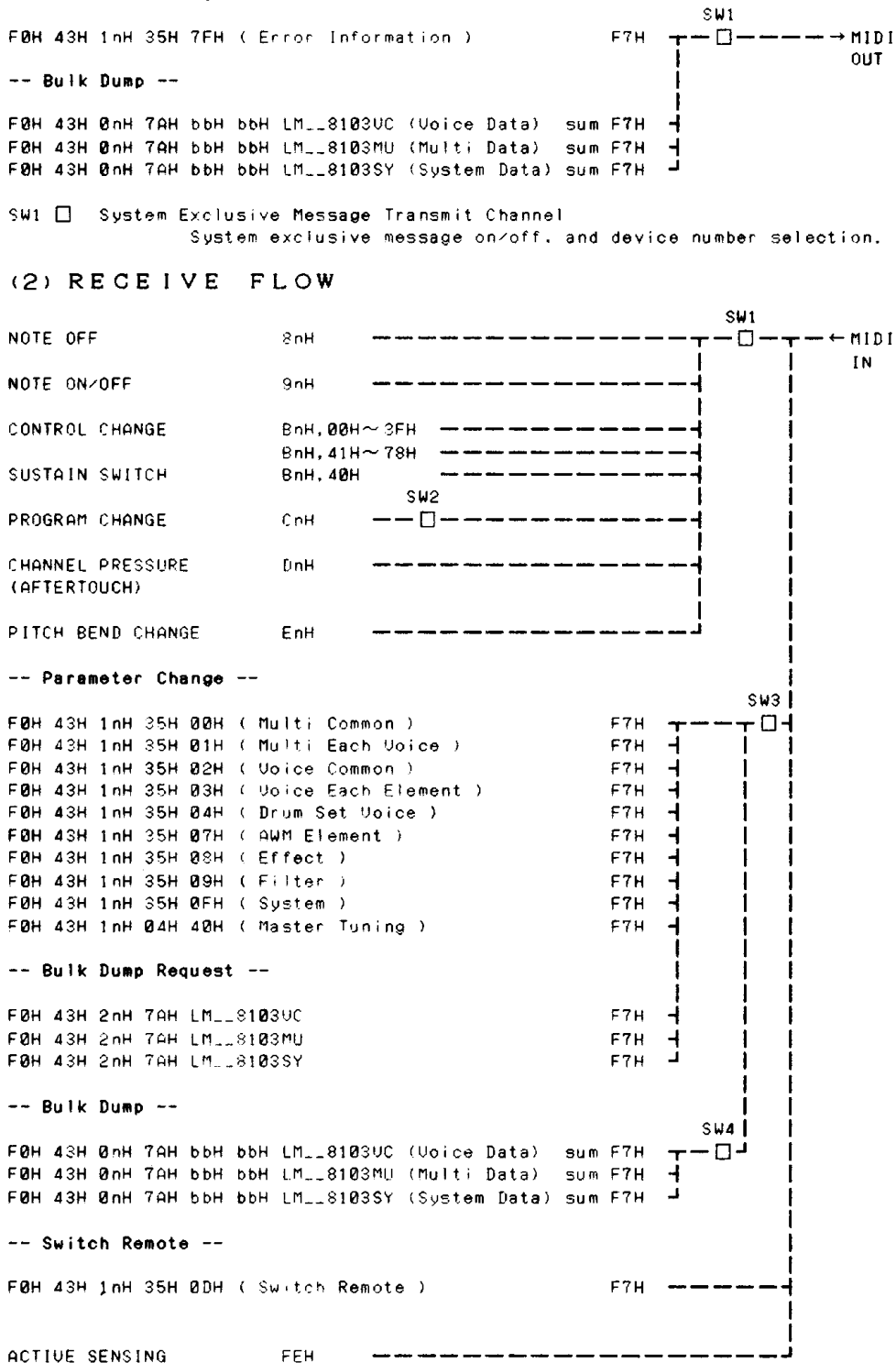

- SW1 MIDI Receive Channel
MIDI receive channel 1~16 or OMNI ON selection.
- SW2 Program Change Mode Select
Program change receive on/off, normal mode or direct mode selection.
- SW3 System Exclusive Message Receive Channel
System exclusive message on/off, and device number selection.
- SW4 Bulk Protect
Bulk data on/off, and switching (data received by edit buffer regardless of this setting).

(3) TRANSMIT/RECEIVE DATA

(3-1) CHANNEL VOICE MESSAGES

(3-1-1) NOTE OFF

STATUS	1000nnnnB	(8nH)	n = VOICE CHANNEL NUMBER
NOTE NUMBER	0kkkkkkkB		k = 0 (C-2) ~ 127 (G8)
VELOCITY	0vvvvvvvB		Ignored

Receive only.

(3-1-2) NOTE ON/OFF

STATUS	1001nnnnB	(9nH)	n = VOICE CHANNEL NUMBER
NOTE NUMBER	0kkkkkkkB		k = 0 (C-2) ~ 127 (G8)
VELOCITY	0vvvvvvvB	(v ≠ 0)	NOTE ON
	0000000B	(v = 0)	NOTE OFF

Receive only.

- *The following system data options are available for NOTE OFF and/or NOTE ON/OFF reception:
 - all = all note numbers received.
 - odd = only odd note numbers received.
 - even = only even note numbers received.

(3-1-3) CONTROL CHANGE

STATUS	1011nnnnB	(8nH)	n = VOICE CHANNEL NUMBER
CONTROL NUMBER	0cccccccB		
CONTROL VALUE	0vvvvvvvB		

Receive only.

- c = 0 ~ 120 These control numbers can be assigned to the following.
- Pitch Modulation
 - Amplitude Modulation
 - Filter Modulation
 - Filter Cutoff
 - EG Bias
 - Voice Volume
- v = 0 ~ 127
- c = 64 SUSTAIN SWITCH
- v = 0 ~ 63 : OFF, 64 ~ 127:ON

(3-1-4) PROGRAM CHANGE

(NORMAL MODE)

STATUS	1100nnnnB	(CnH)	n = VOICE CHANNEL NUMBER
PROGRAM NUMBER	0pppppppB		p = 0 ~ 63 (VOICE) 64 ~ 79 (MULTI)

(DIRECT MODE)

- * Voice or multi number select.
- * Select multi-play setup voices.

STATUS 1100nnnnB (CnH) n = VOICE CHANNEL NUMBER
 PROGRAM NUMBER 0pppppppB p = 0 ~ 63 (VOICE)
 64 ~ 79 (MULTI)

- * Select multi-play setup voices.
- * Mode or memory select.

STATUS 1100nnnnB (CnH) n = VOICE CHANNEL NUMBER
 MODE/MEMORY 0dddddddB d = 119 ~ 127
 NUMBER
 PROGRAM NUMBER 0pppppppB p = 0 ~ 63 (VOICE)
 64 ~ 79 (MULTI)

* MODE/MEMORY NUMBER

d = 119	INDIVIDUAL	INTERNAL	
d = 120	INDIVIDUAL	CARD	
	(INTERNAL and CARD cannot be combined in one MULTI.)		
d = 121	INDIVIDUAL	PRESET	
d = 122	COMMON	VOICE PLAY MODE	INTERNAL
d = 123	COMMON	VOICE PLAY MODE	CARD
d = 124	COMMON	VOICE PLAY MODE	PRESET
d = 125	COMMON	MULTI PLAY MODE	INTERNAL
d = 126	COMMON	MULTI PLAY MODE	CARD
d = 127	COMMON	MULTI PLAY MODE	PRESET

Receive only.
 Receive on/off, normal mode or direct mode selection.

NORMAL MODE

Select voice or multi number only.
 Mode or memory cannot be selected.

VOICE PLAY MODE :

p = 0 ~ 63 Voice select.
 p = 64 ~ 127 Ignored

MULTI PLAY MODE :

p = 0 ~ 63 Change multi-play setup voice.
 p = 64 ~ 79 Select multi-play setup.
 p = 80 ~ 127 Ignored

DIRECT MODE

Mode and memory number select in addition to voice and multi number select.

Voice or multi number select.
 Change multi-play setup voice.

VOICE PLAY MODE

p = 0 ~ 63 Voice select.
 p = 64 ~ 118 Ignored

MULTI PLAY MODE

p = 0 ~ 63 Change multi-play setup voice.
 p = 64 ~ 79 Select multi-play setup.
 p = 80 ~ 118 Ignored

Change multi-play setup.
Select mode or memory.

d = 119 ~ 127 Program change occurs when next program change message received.

d = 119 ~ 121
p = 0 ~ 63

Change multi-play setup.
d = 119, 120

Internal voice selected if preset multi currently active.
Voice with same memory number as multi selected if internal or card multi currently active.

d = 122 ~ 124
p = 0 ~ 63 (VOICE)
or

d = 125 ~ 127
p = 64 ~ 79 (MULIT)

changes mode, memory, voice or multi number.

(3-1-5) CHANNEL PRESSURE / AFTERTOUC

STATUS 1101nnnnB (DnH) n = VOICE CHANNEL NUMBER
PRESSURE VALUE 0vvvvvvvB v = 0 ~ 127

Receive only.

Aftersustain can be assigned to the following functions:

Pitch Modulation
Amplitude Modulation
Filter Modulation
Filter Cutoff
Pan Bias
EG Bias
Voice Volume

(3-1-6) PITCH BEND CHANGE

STATUS 1110nnnnB (EnH) n = VOICE CHANNEL NUMBER
LSB 0vvvvvvvB PITCH BEND CHANGE LSB
MSB 0vvvvvvvB PITCH BEND CHANGE MSB

Receive only.

Only the MSB data is operational.

MSB	
00000000B (00H)	Min.
01000000B (40H)	Center
01111111B (7FH)	Max.

(3-2) SYSTEM REAL TIME MESSAGES

(3-2-1) ACTIVE SENSING

STATUS 11111110B (FEH)

Receive only.

Sensing begins when this code is received. If no status or data received for more than approximately 300 milliseconds, the MIDI received buffer is cleared and all notes/sustain switch are forced off. All control values are initialized.

(3-3) SYSTEM EXCLUSIVE MESSAGES

No exclusive messages received in demo mode - except remote switch.

(3-3-1) PARAMETER CHANGE

```

STATUS          11110000B      (F0H)
IDENTIFICATION  01000011B      (43H)
SUB STATUS      0001nnnnB      (1nH)  n = DEVICE NUMBER
GROUP NUMBER    00110101B      (35H)
STRUCTURE NUMBER MSB  0000ttttB
STRUCTURE NUMBER LSB  0feennnnB
PARAMETER NUMBER MSB  0pppppppB
PARAMETER NUMBER LSB  0pppppppB
PARAMETER VALUE MSB   0vvvvvvvB
PARAMETER VALUE LSB   0vvvvvvvB
EOX             11110111B      (F7H)
    
```

The 10 parameter change messages from MULTI COMMON to SYSTEM shown in the chart below are received: ERROR INFORMATION is transmitted. Device number and receive/transmit on/off can be set in the utility mode.

Switch remote reception occurs regardless of receive/transmit on/off or device number settings. These parameter change messages allow remote control of all panel switches, producing the same effect as if the corresponding panel switch was actually pressed.

Of all the system parameters, only the format of MASTER TUNING is different. Refer to chart 3.

Type	t	f	e	n	Refer to
MULTI COMMON	00H	-	-	-	chart 1
MULTI EACH VOICE	01H	-	-	channel#	chart 1
VOICE COMMON	02H	-	-	-	chart 2
VOICE EACH ELEMENT	03H	-	element#	-	chart 2
DRUM SET VOICE	04H		key note number		chart 3
AWM ELEMENT	07H	-	element#	-	chart 4
EFFECT	08H	-	-	-	chart 5
FILTER	09H	filter#	element#	-	chart 6
SWITCH REMOTE	0DH	-	-	-	chart 7
SYSTEM	0FH	-	-	-	chart 3
ERROR INFORMATION	7FH	-	-	-	chart 9

- note)
- * element number 0 (EL1) ~ 3 (EL4)
 - * channel number 0 (CH1) ~ 15 (CH16)
 - * filter number 0 : filter #1
1 : filter #2
don't care : filter common
 - * key note number 36 (C1) ~ 96 (C6)
 - * Unused bits of the structure number LSB are transmitted as 0's and ignored when received.
 - * The unused bit of the parameter number MSB is transmitted as 0 and ignored when received.
 - * Error information is transmitted when an error occurs.

All voice or all multi bulk dump transmission are carried out with the selected memory type and the appropriate voice or multi memory number. When a bulk dump other than a memory type = edit buffer type is received, memory type is processed as internal. Unused memory number bits are ignored.

If a system bulk dump is received, the memory type and memory number are ignored.

Unused bytes in the additional header (00H) are ignored when received.

When successive bulk dumps are transmitted, an interval of greater than approximately 100 milliseconds is inserted between each. This interval is also necessary between bulk dumps received.

(3-3-3) BULK DUMP REQUEST

STATUS	11110000B	(F0H)	
IDENTIFICATION	01000011B	(43H)	
SUB STATUS	0010nnnnB	(2nH)	n = DEVICE NUMBER
FORMAT NUMBER	01111010B	(7AH)	
CLASSIFICATION	01001100B	(4CH)	ASCII'L
NAME	01001101B	(4DH)	ASCII'M
	00100000B	(20H)	ASCII'
	00100000B	(20H)	ASCII'
DATA FORMAT	00111000B	(38H)	ASCII'8
NAME	00110001B	(31H)	ASCII'1
	00110000B	(30H)	ASCII'0
	00110011B	(33H)	ASCII'3
	0mmmmmmB		ASCII
	0mmmmmmB		ASCII
ADDITIONAL	00000000B	(00H)	
HEADER	00000000B	(00H)	
	00000000B	(00H)	
	00000000B	(00H)	
	00000000B	(00H)	
	00000000B	(00H)	
	00000000B	(00H)	
	00000000B	(00H)	
	00000000B	(00H)	
	00000000B	(00H)	
	00000000B	(00H)	
	00000000B	(00H)	
	00000000B	(00H)	
	00000000B	(00H)	
	00000000B	(00H)	
	00000000B	(00H)	
	00000000B	(00H)	
	00000000B	(00H)	
MEMORY TYPE	0xxxxxxxB		
MEMORY NUMBER	0yyyyyyyB		
EOX	11110111B	(F7H)	

The 3 types of bulk dump request shown in the chart below are received. Device number and receive on/off can be set in the utility mode.

Type	m	x	y
VOICE	UC	INTERNAL	00H 00H~3FH
		PRESET	02H
MULTI	MU	EDIT BUFFER	7FH 00H~0FH
SYSTEM	SY		00H 00H

NOTE)

Unused bytes in the additional header (00H) are ignored.

When memory type = edit buffer, the memory number is ignored.

When memory type ≠ edit buffer, the unused memory number bits are ignored.

For the system bulk dump request, the memory type and memory number are ignored.

< CHART 1 > PARAMETER TABLE (MULTI)

(1) Multi Header

MIDI Parameter Change Format

F0H 43H 1nH 35H 00H 00H 00H n2H 00H v2H F7H

note) n ; device number
n2 ; parameter number
v2 ; parameter value

No.	n2	function	value	note

--- Multi Voice Set Name ---				
0	00	" * "	v2 : 20-127	
1	01	" * "	v2 : 20-127	
2	02	" * "	v2 : 20-127	
3	03	" * "	v2 : 20-127	
4	04	" * "	v2 : 20-127	
5	05	" * "	v2 : 20-127	
6	06	" * "	v2 : 20-127	
7	07	" * "	v2 : 20-127	
8	08	" * "	v2 : 20-127	
9	09	" * "	v2 : 20-127	

10	0A	Effect Source Select	v2 : 0-16	0:multi, 1-16:1-16ch

(2) Multi Each Voice

MIDI Parameter Change Format

F0H 43H 1nH 35H 01H t2H n1H n2H 00H v2H F7H

note) n ; device number
t2 ; voice channel number
n1 ; parameter number MSB
n2 ; parameter number LSB
v2 ; parameter value

No.	n2	function	value	note

0	00	Voice on/off Output Select	v2: b6 0-1 b0,1,2 0-5	0:off, 1:on 0:STR, 1:0FF, 2:1, 3:2, 4:12 5:UCE

1	01	Voice Memory Select	v2 : 0-1	0:int/crd, 1:pre
2	02	Voice Number	v2 : 0-63	
3	03	Volume	v2 : 0-127	
4	04	Tuning	v2 : 0-127	0-127:-64~+63
5	05	Note Shift	v2 : 0-127	0-127:-64~+63
6	06	Multi Static PAN	v2 : 0-63	0:voice, 1-63:-31~+31 If a mode other than VOICE is selected, voice pan will not operate.
7	07	Effect Level	v2 : 0-100	
8	08	Reserve Note	v2 : 0-16	

note) * The SY55 transmits parameter change when output select b0,1,2 = 7.
When the TG55 receives this value, the current output select value
does not change.
* The SY55 transmits bulk dump when output select = 0.
Thus, when the TG55 receives a bulk dump from the SY55, output select
becomes stereo L,R.

- When n2 = 00, n1 is used to display the edit screen shown during reception.
 - n1 = 1 Output select
 - n2 = 2 Voice on/off
 When n1 is a value other than 1, the voice on/off edit screen is displayed.
 The value changes with output select and voice on/off regardless of n1.
- When voice on/off is set to "off", the LCD changes to the edit screen when a volume - reserve note parameter change is received, but the value does not change.
 Voice on/off is forced on when a voice number is received.

< CHART 2 > PARAMETER TABLE (VOICE)

(1) Voice Header

MIDI Parameter Change Format

F0H 43H 1nH 35H 02H 00H 00H n2H 00H v2H F7H

note) n ; device number
 n2 ; parameter number
 v2 ; parameter value

No.	n2	function	value	note

--- Element Select Mode ---				
0	00	Mode	v2 : 5-7,10	5:1AWM_poly 6:2AWM_poly 7:4AWM_poly 10:DRUM_SET

--- Voice Name ---				
1	01	" *	v2 : 20-127	
2	02	" *	v2 : 20-127	
3	03	" *	v2 : 20-127	
4	04	" *	v2 : 20-127	
5	05	" *	v2 : 20-127	
6	06	" *	v2 : 20-127	
7	07	" *	v2 : 20-127	
8	08	" *	v2 : 20-127	
9	09	" *	v2 : 20-127	
10	0A	" *	v2 : 20-127	

note) * Element select mode 5 - 7 can be selected for voice number 1 - 62.
 The element select mode is fixed at 10 for voice number 63 and 64.

(2) Voice Common

MIDI Parameter Change Format

F0H 43H 1nH 35H 02H 00H 00H n2H 00H v2H F7H

note) n ; device number
 n2 ; parameter number
 v2 ; parameter value

No.	n2	function	value	note

--- Pitch Bend Wheel ---				
0	10	Range	v2 : 0-12	

--- After Touch Pitch Bend ---				
1	11	Pitch Bend Range	v2 : 0-12,16-28	0-12:0~+12 16-28:0~-12, (bit4 = sign bit)

```

-----
      --- Pitch Modulation ---
2 12 Device Assign ( MIDI Control# ) v2 : 0-121 0-120:0-120, 121:AT
3 13 Modulation Range                v2 : 0-127
-----
      --- Amplitude Modulation ---
4 14 Device Assign ( MIDI Control# ) v2 : 0-121 0-120:0-120, 121:AT
5 15 Modulation Range                v2 : 0-127
-----
      --- Filter Modulation ---
6 16 Device Assign ( MIDI Control# ) v2 : 0-121 0-120:0-120, 121:AT
7 17 Modulation Range                v2 : 0-127
-----
      --- Filter Cut_off ---
8 18 Device Assign ( MIDI control# ) v2 : 0-121 0-120:0-120, 121:AT
9 19 Cut_off Range                   v2 : 0-127
-----
10  Reserve                          0
11  Reserve                          0
-----
      --- EG Bias ---
12 1C Device assign ( MIDI control# ) v2 : 0-121 0-120:0-120, 121:AT
13 1D Bias Range                     v2 : 0-127
-----
      --- Voice Volume ---
14* 1E Device assign ( MIDI control# ) v2 : 0-121 0-120:0-120, 121:AT
15* 1F Volume Limit Low              v2 : 0-127
-----
16 20 Random Pitch Fluctuation       v2 : 0-7
-----
17 21 Output Select                  v2 : 0-4    0:str, 1:off, 2:1, 3:2, 4:12
-----
18 22 Voice Volume                   v2 : 0-127
-----
19* 23 AWM_card ID ( MSB )           v2 : 0-127 ( If 0:AWM_card not used,
20* 24 AWM_card ID ( LSB )           v2 : 0-127 1~max.16383 )
=====

```

note) * Only numbers with an asterisk (*) apply to drum set voices.
* The SY55 transmits bulk dump when output select = 0.
Thus, when the TG55 receives a bulk dump from the SY55, output select becomes stereo L,R.

(3) Element Enable

MIDI Parameter Change Format

```

F0H 43H 1nH 35H 02H 00H 00H 7FH 00H v2H F7H
      v2 ; 0,0,0,0,e3,e2,e1,e0      on:1 off:0

```

(4) Voice Each Element

MIDI Parameter Change Format

```

F0H 43H 1nH 35H 03H t2H 00H n2H 00H v2H F7H

```

note) n ; device number
t2 ; 00ee0000B
ee 00 - element 0
01 - element 1
10 - element 2
11 - element 3
n2 ; parameter number
v2 ; parameter value

No.	n2	function	value	note
0	00	Element Volume	v2 : 0-127	
1	01	Element Detune	v2 : 0-31	0-15:0~+15, 16-31:0~-15 (bit4 = sign bit)
2	02	Element Note Shift	v2 : 0-127	0-127:-64~+63
--- Element Limit ---				
3	03	Note Limit Low	v2 : 0-127	(note #)
4	04	Note Limit High	v2 : 0-127	(note #)
5	05	Velocity Limit Low	v2 : 1-127	(velocity #)
6	06	Velocity Limit High	v2 : 1-127	(velocity #)
7	07	Static Pan	v2 : 1-63	1-63:-31~+31 No effect when Multi Static PAN selected.
8	08	Effect Balance	v2 : 0-100	

<CHART 3> PARAMETER TABLE (DRUM SET VOICE)

MIDI Parameter Change Format

F0H 43H 1nH 35H 04H t2H n1H n2H v1H v2H F7H

note) n ; device number
t2 ; MIDI note number
n1 ; parameter number MSB
n2 ; parameter number LSB
v1 ; MSB of parameter value
v2 ; LSB of parameter value

No.	n2	function	value	note
0	00	Alternate Group	v2 : b6	0-1 0:off, 1:on
		Wave on/off	b5	0-1 0:off, 1:on
		Output Select	b0,1,2	0-4 0:str, 1:off, 2:1, 3:2, 4:12
1	01	Wave Source	v2 : 0-1	0:pre, 1:card
2	02	Wave Number	v1 : 0-1	(0~max.255)
	3		v2 : 0-127	
4	03	Wave Volume	v2 : 0-127	
5	04	Wave Tuning	v2 : 0-127	0-127:-64~+63
6	05	Wave Note Shift	v2 : 16-100	16-100:-48~+36
7	06	Static Pan	v2 : 1-63	1-63:-31~+31 No effect when Multi Static PAN selected.
8	07	Effect Balance	v2 : 0~100	

note) * The SY55 transmits parameter change when output select b0,1,2 = 7.
When the TG55 receives this value, the current output select value does not change.

* The SY55 transmits bulk dump when output select b0,1,2 = 0.
Thus, when the TG55 receives a bulk dump from the SY55, output select becomes stereo L,R.

* When n2 = 00, n1 is used to display the edit screen shown during reception.
n1 = 1 Output select
n1 = 2 Wave on/off
n1 = 3 Alternate group
When n1 is a value other than 1 or 3, the wave on/off edit screen is displayed.
The value changes with output select, wave on/off and alternate regardless of n1.

* When wave on/off is set to "off", the LCD changes to the edit screen when a wave volume - effect balance parameter change is received, but the value does not change.
Wave on/off is forced on when a wave number is received.

<CHART 4> PARAMETER TABLE (AWM ELEMENT)

MIDI Parameter Change Format

F0H 43H 1nH 35H 07H t2H 00H n2H v1H v2H F7H

note) n ; device number
t2 ; 00ee0000B
ee 00 - element 0
01 - element 1
10 - element 2
11 - element 3
n2 ; parameter number
v1 ; MSB of parameter value
v2 ; LSB of parameter value

(1) AWM Element Data 1

No.	n2	function	value	note
0	00	Wave Source	v2 : 0-1	0:pre, 1:card
1	01	Wave Number	v1 : 0-1 v2 : 0-127	(0~255)
3	02	Frequency Mode	v2 : 0-1	0:normal, 1:fixed
4	03	Fixed Mode Note#	v2 : 0-127	
5	04	Frequency Fine	v2 : 0-127	0-127:-64~+63
6	05	Pitch Modulation Sensitivity	v2 : 0-7	
--- Pitch EG ---				
7	06	Key_on Rate 1	v2 : 0-63	
8	07	Key_on Rate 2	v2 : 0-63	
9	08	Key_on Rate 3	v2 : 0-63	
10	09	Key_off Rate 1	v2 : 0-63	
11	0A	Key_on Level 0	v2 : 0-127	0-127:-64~+63
12	0B	Key_on Level 1	v2 : 0-127	0-127:-64~+63
13	0C	Key_on Level 2	v2 : 0-127	0-127:-64~+63
14	0D	Key_on Level 3	v2 : 0-127	0-127:-64~+63
15	0E	Key_off Level 1	v2 : 0-127	0-127:-64~+63
16	0F	Range	v2 : 1-3	1:2, 2:1, 3:1/2 oct
17	10	Rate Scaling	v2 : 0-15	0-7:0~+7, 8-15:0~-7 (bit3 = sign bit)
18	11	Velocity Switch	v2 : 0-1	0:off, 1:on
--- Multi LFO ---				
19	12	Speed	v2 : 0-99	
20	13	Delay Time	v2 : 0-99	
21	14	Pitch Modulation Depth	v2 : 0-99	
22	15	Amplitude Modulation Depth	v2 : 0-99	
23	16	Filter Modulation Depth	v2 : 0-99	
24	17	Wave	v2 : 0-5	0:Tri, 1:Dwn, 2:Up, 3:Squ, 4:Sine, 5:S/H
25	18	Initial Phase	v2 : 0-99	
26		Reserve	0	

(2) AWM Element Data 2

```

=====
No. n2 function value note
=====
    --- Amplitude EG ---
  0 4F EG Mode v2 : 0-1 0:normal, 1:hold
  1 50 Key_on Rate 1 (attack/hold) v2 : 0-63
  2 51 Key_on Rate 2 (decay) v2 : 0-63
  3 52 Key_on Rate 3 v2 : 0-63
  4 53 Key_on Rate 4 (decay) v2 : 0-63
  5 54 Key_off Rate 1 (release) v2 : 0-63
  6 55 Key_on Level 2 (decay) v2 : 0-63
  7 56 Key_on Level 3 (decay) v2 : 0-63
  8 57 Rate Scaling v2 : 0-15 0-7:0~+7, 8-15:0~-7
    ( bit3 = sign bit )
  9 58 Out_level Scaling Break Point 1 v2 : 0-127 ( note # )
 10 59 Out_level Scaling Break Point 2 v2 : 0-127 ( note # )
 11 5A Out_level Scaling Break Point 3 v2 : 0-127 ( note # )
 12 5B Out_level Scaling Break Point 4 v2 : 0-127 ( note # )
-----
 13 5C Out_level Scaling Offset 1 v1 : 0-1 ( 1-255:-127~+127 )
 14 v2 : 0-127
-----
 15 5D Out_level Scaling Offset 2 v1 : 0-1 ( 1-255:-127~+127 )
 16 v2 : 0-127
-----
 17 5E Out_level Scaling Offset 3 v1 : 0-1 ( 1-255:-127~+127 )
 18 v2 : 0-127
-----
 19 5F Out_level Scaling Offset 4 v1 : 0-1 ( 1-255:-127~+127 )
 20 v2 : 0-127
-----
 21 60 Velocity Sensitivity Key_on v2 : 0-15 0-7:0~+7, 8-15:0~-7
    ( bit3 = sign bit )
 22 61 Rate Velocity Switch Key_on v2 : 0-1 0:off, 1:on
 23 62 Amplitude Modulation Sens. v2 : 0-15 0-7:0~+7, 8-15:0~-7
    ( bit3 = sign bit )
=====

```

<CHART 5> PARAMETER TABLE (EFFECT)

MIDI Parameter Change Format

F0H 43H 1nH 35H 08H 00H 00H n2H 00H v2H F7H

note) n ; device number
n2 ; parameter number
v2 ; parameter value

```

=====
No. n2 function value note
=====
  0 00 Reverb Effect Type v2 : 1-34
  1 01 Reverb Effect Output Level v2 : 0-100
  2 02 Reverb Effect Parameter 1 v2 :
  3 03 Reverb Effect Parameter 2 v2 :
  4 04 Reverb Effect Parameter 3 v2 :
=====

```

< CHART 6 > PARAMETER TABLE (FILTER)

MIDI Parameter Change Format

F0H 43H 1nH 35H 09H t2H 00H n2H v1H v2H F7H

note) n ; device number
 t2 ; 0fee0000B
 f 0 - filter 1
 1 - filter 2
 don't care - filter common
 ee 00 - element 0
 01 - element 1
 10 - element 2
 11 - element 3
 n2 ; parameter number
 v1 ; MSB of parameter value
 v2 ; LSB of parameter value

(1) Filter 1 & 2

No.	n2	function	value	note
0	00	Filter Type	v2 : 0-2	0:THR, 1:LPF, 2:HPF (2:HPF in Filter 1 only)
1	01	Cut_off Frequency	v2 : 0-127	
2	02	Filter Mode	v2 : 0-2	0:EG, 1:LFO, 2:EGVA
3	03	Key_on Rate 1	v2 : 0-63	
4	04	Key_on Rate 2	v2 : 0-63	
5	05	Key_on Rate 3	v2 : 0-63	
6	06	Key_on Rate 4	v2 : 0-63	
7	07	Key_off Rate 1	v2 : 0-63	
8	08	Key_off Rate 2	v2 : 0-63	
9	09	Key_on Cut_off Level 0	v2 : 0-127	0-127:-64~+63
10	0A	Key_on Cut_off Level 1	v2 : 0-127	0-127:-64~+63
11	0B	Key_on Cut_off Level 2	v2 : 0-127	0-127:-64~+63
12	0C	Key_on Cut_off Level 3	v2 : 0-127	0-127:-64~+63
13	0D	Key_on Cut_off Level 4	v2 : 0-127	0-127:-64~+63
14	0E	Key_off Cut_off Level 1	v2 : 0-127	0-127:-64~+63
15	0F	Key_off Cut_off Level 2	v2 : 0-127	0-127:-64~+63
16	10	Rate Scaling	v2 : 0-15	0-7:0~+7, 8-15:0~-7 (bit3 = sign bit)
17	11	C_off_lvl Scaling Break Point 1	v2 : 0-127	(note #)
18	12	C_off_lvl Scaling Break Point 2	v2 : 0-127	(note #)
19	13	C_off_lvl Scaling Break Point 3	v2 : 0-127	(note #)
20	14	C_off_lvl Scaling Break Point 4	v2 : 0-127	(note #)
21	15	C_off_lvl Scaling Offset 1	v1 : 0-1	(1-255:-127~+127)
22			v2 : 0-127	
23	16	C_off_lvl Scaling Offset 2	v1 : 0-1	(1-255:-127~+127)
24			v2 : 0-127	
25	17	C_off_lvl Scaling Offset 3	v1 : 0-1	(1-255:-127~+127)
26			v2 : 0-127	
27	18	C_off_lvl Scaling Offset 4	v1 : 0-1	(1-255:-127~+127)
28			v2 : 0-127	

(2) Filter Common

No.	n2	function	value	note
0	32	Resonance	v2 : 0-99	
1	33	Uelocity Sensitivity Key_on	v2 : 0-15	0-7:0~+7, 8-15:0~-7 (bit3 = sign bit)
2	34	Cut_off Modulation sensitivity	v2 : 0-15	0-7:0~+7, 8-15:0~-7 (bit3 = sign bit)

< CHART 7 > PARAMETER TABLE (SWITCH REMOTE)

F0H 43H 1nH 35H 00H 00H 00H n2H 00H v2H F7H

note) n : device number
 n2 : parameter number
 v2 : parameter value
 data range : off (00H~3FH), on (40H~7FH)

n2	switch
03	VOICE
04	EDIT/COMPARE
06	MEMORY
07	SELECT
08	EXIT
09	ENTER
0D	DEMO
11	MULTI
12	UTILITY
13	PAGE+
15	->
16	+1/YES
17	-
20	STORE COPY
21	PAGE-
23	<-
24	-1/NO
7F	Initial Set

Switch numbers correspond to the following layout.

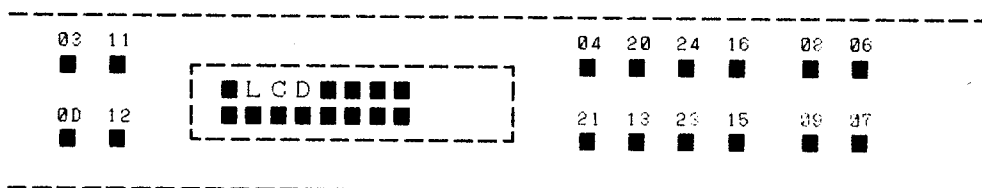

< CHART 8 > PARAMETER TABLE (SYSTEM)

MIDI Parameter Change Format (Except Master Fine Tuning)

F0H 43H 1nH 35H 0FH 00H 00H n2H 00H v2H F7H

note) n : device number
 n2 : parameter number
 v2 : parameter value

MIDI Parameter Change Format (Master Fine Tuning)

F0H 43H 1nH 04H 40H DT H F7H

note) n : device number
 DT : parameter value

Same as DX1 Master Tuning

No.	n2	name	value	note
--- Master Tuning ---				
0	00	Master Note Shift	v2 : 0-127	0-127:-64~+63
1		Master Fine Tuning	DT : 0-127	0-127:-64~+63
--- Velocity ---				
2	02	Velocity Curve Select	v2 : 0-7	0-7:1-8
--- MIDI ---				
3	03	Keyboard Transmit Channel	v2 : 0-15	0-15:1~16ch
4	04	Voice Receive Channel	v2 : 0-16	0-15:1~16ch, 16:omni
5	05	Local Switch	v2 : 0-1	0:off, 1:on
6	06	Device Number	v2 : 0-17	0:off, 1-16:1~16, 17:all
7	07	Bulk Data Memory Protect Switch	v2 : 0-1	0:off, 1:on
8	08	Program Change Mode	v2 : 0-2	0:off, 1:normal, 2:direct
9	09	Effect on/off	v2 : 0-1	0:off, 1:on
10	0A	Card Bank Select 1 or 2	v2 : 0-1	syn 0:bank1, 1:bank2
11	0B	Note on/off	v2 : 0-2	0:all, 1:odd, 2:even
12		Reserve	0	
13		Reserve	0	
14		Reserve	0	
15		Reserve	0	

note) * When "Device # = all" is selected, transmission occurs on device number 1.

< CHART 9 > PARAMETER TABLE (ERROR INFORMATION)

MIDI Parameter Change Format

F0H 43H 1nH 35H 7FH 00H 00H 00H 00H v2H F7H

note) v2 ; error number

number	name
01	MIDI Buffer Full
02	SEQ Buffer Full
03	MIDI Data
04	MIDI Check Sum
05	MIDI Device# off
06	MIDI Bulk Prot.
07	No Data Card
08	Data Card Prot.
09	Data Card Format
0A	Illegal Data
0B	Verify Failed
0C	Internal Bat.Lo
0D	Data Card Bat.Lo
0E	SEQ Memory Full
0F	SEQ Data Empty
10	Now SEQ Running
11	Song Data Exist
12	Internal Bat.NG
13	Data Card Bat.NG
14	ID Mismatch
15	No Wave Card
16	Wrong Wave Card
17	Now SEQ Running
18	(not defined)
19	Voice Type
1A	Song Cleared

----- not error -----

1E	Bulk Received
1F	Bulk Receiving
20	Bulk Canceled

=====

< CHART 10 > BULK DUMP FORMAT (VOICE)

(1) 1AWM

STATUS	11110000B	(F0H)	
IDENTIFICATION	01000011B	(43H)	
SUB STATUS	0000nnnnB	(0nH)	n = DEVICE NUMBER
FORMAT NUMBER	01111010B	(7AH)	
BYTE COUNT(MSB)	0000001B	(01H)	
BYTE COUNT(LSB)	00111000B	(38H)	(Byte Count = 184)
	HEADER	26 byte	see (3-3-2) BULK DUMP
	VOICE HEADER	11 byte	see chart 2
	EFFECT	5 byte	see chart 5
	VOICE COMMON	21 byte	see chart 2
	ELEMENT 0 DATA	9 byte	see chart 2
	ELEMENT 0		
	AWM ELEMENT DATA 1	27 byte	see chart 4
	FILTER 1	29 byte	see chart 6
	FILTER 2	29 byte	see chart 6
	FILTER COMMON	3 byte	see chart 6
	AWM ELEMENT DATA 2	24 byte	see chart 4
CHECK SUM	00000000B	2's complement of 7 bits sum of all data bytes	
EOX	11110111B	(F7H)	

(2) 2AWM

STATUS	11110000B	(F0H)	
IDENTIFICATION	01000011B	(43H)	
SUB STATUS	0000nnnnB	(0nH)	n = DEVICE NUMBER
FORMAT NUMBER	01111010B	(7AH)	
BYTE COUNT(MSB)	00000010B	(02H)	
BYTE COUNT(LSB)	00110001B	(31H)	(Byte Count = 305)
	HEADER	26 byte	see (3-3-2) BULK DUMP
	VOICE HEADER	11 byte	see chart 2
	EFFECT	5 byte	see chart 5
	VOICE COMMON	21 byte	see chart 2
	ELEMENT 0 DATA	9 byte	see chart 2
	ELEMENT 1 DATA	9 byte	see chart 2
	ELEMENT 0		
	AWM ELEMENT DATA 1	27 byte	see chart 4
	FILTER 1	29 byte	see chart 6
	FILTER 2	29 byte	see chart 6
	FILTER COMMON	3 byte	see chart 6
	AWM ELEMENT DATA 2	24 byte	see chart 4
	ELEMENT 1		
	AWM ELEMENT DATA 1	27 byte	see chart 4
	FILTER 1	29 byte	see chart 6
	FILTER 2	29 byte	see chart 6
	FILTER COMMON	3 byte	see chart 6
	AWM ELEMENT DATA 2	24 byte	see chart 4
CHECK SUM	00000000B	2's complement of 7 bits sum of all data bytes	
EOX	11110111B	(F7H)	

(3) 4AWM

STATUS	11110000B	(F0H)	
IDENTIFICATION	01000011B	(43H)	
SUB STATUS	0000nnnnB	(0nH)	n = DEVICE NUMBER
FORMAT NUMBER	01111010B	(7AH)	
BYTE COUNT(MSB)	00000100B	(04H)	
BYTE COUNT(LSB)	00100011B	(23H)	(Byte Count = 547)
HEADER		26 byte	see (3-3-2) BULK DUMP
VOICE HEADER		11 byte	see chart 2
EFFECT		5 byte	see chart 5
VOICE COMMON		21 byte	see chart 2
ELEMENT 0 DATA		9 byte	see chart 2
ELEMENT 1 DATA		9 byte	see chart 2
ELEMENT 2 DATA		9 byte	see chart 2
ELEMENT 3 DATA		9 byte	see chart 2
ELEMENT 0			
AWM ELEMENT DATA 1		27 byte	see chart 4
FILTER 1		29 byte	see chart 6
FILTER 2		29 byte	see chart 6
FILTER COMMON		3 byte	see chart 6
AWM ELEMENT DATA 2		24 byte	see chart 4
ELEMENT 1			
AWM ELEMENT DATA 1		27 byte	see chart 4
FILTER 1		29 byte	see chart 6
FILTER 2		29 byte	see chart 6
FILTER COMMON		3 byte	see chart 6
AWM ELEMENT DATA 2		24 byte	see chart 4
ELEMENT 2			
AWM ELEMENT DATA 1		27 byte	see chart 4
FILTER 1		29 byte	see chart 6
FILTER 2		29 byte	see chart 6
FILTER COMMON		3 byte	see chart 6
AWM ELEMENT DATA 2		24 byte	see chart 4
ELEMENT 3			
AWM ELEMENT DATA 1		27 byte	see chart 4
FILTER 1		29 byte	see chart 6
FILTER 2		29 byte	see chart 6
FILTER COMMON		3 byte	see chart 6
AWM ELEMENT DATA 2		24 byte	see chart 4
CHECK SUM	00000000B		2's complement of 7 bits sum of all data bytes
EOX	11110111B	(F7H)	

(4) DRUM SET

STATUS	11110000B	(F0H)	
IDENTIFICATION	01000011B	(43H)	
SUB STATUS	0000nnnnB	(0nH)	n = DEVICE NUMBER
FORMAT NUMBER	01111010B	(7AH)	
BYTE COUNT(MSB)	00000100B	(04H)	
BYTE COUNT(LSB)	01100100B	(64H)	(Byte Count = 612)
HEADER		26 byte	see (3-3-2) BULK DUMP
VOICE HEADER		11 byte	see chart 2
EFFECT		5 byte	see chart 5
VOICE COMMON		21 byte	see chart 2
C1 DRUM SET VOICE		9 byte	see chart 3
C6 DRUM SET VOICE		9 byte	see chart 3
CHECK SUM	00000000B		2's complement of 7 bits sum of all data bytes
EOX	11110111B	(F7H)	

< CHART 11 > BULK DUMP FORMAT (MULTI)

STATUS	11110000B	(F0H)	
IDENTIFICATION	01000011B	(43H)	
SUB STATUS	0000nnnnB	(0nH)	n = DEVICE NUMBER
FORMAT NUMBER	01111010B	(7AH)	
BYTE COUNT(MSB)	00000001B	(01H)	
BYTE COUNT(LSB)	00111010B	(3AH)	(Byte Count = 186)
	HEADER		26 byte see (3-3-2) BULK DUMP
	MULTI HEADER		11 byte see chart 1
	EFFECT		5 byte see chart 5
	CH_0 VOICE		9 byte see chart 1
	CH15 VOICE		9 byte see chart 1
CHECK SUM	0eeeeeeeB		2's complement of 7 bits sum of all data bytes
EOX	11110111B	(F7H)	

< CHART 12 > BULK DUMP FORMAT (SYSTEM)

STATUS	11110000B	(F0H)	
IDENTIFICATION	01000011B	(43H)	
SUB STATUS	0000nnnnB	(0nH)	n = DEVICE NUMBER
FORMAT NUMBER	01111010B	(7AH)	
BYTE COUNT(MSB)	00000000B	(00H)	
BYTE COUNT(LSB)	00101010B	(2AH)	(Byte Count = 42)
	HEADER		26 byte see (3-3-2) BULK DUMP
	SYSTEM		16 byte see chart 8
CHECK SUM	0eeeeeeeB		2's complement of 7 bits sum of all data bytes
EOX	11110111B	(F7H)	

Function ...	Transmitted	Recognized	Remarks
Basic Default	1 - 16	1 - 16	memorized
Channel Changed	1 - 16	1 - 16	
Mode Default	3	1, 3	memorized
Messages	x	x	
Altered	*****	x	
Note Number : True voice	x *****	0 - 127 0 - 127	
Velocity Note ON	x	o v=1-127	
Note OFF	x	x	
After Key's	x	x	
Touch Ch's	x	o	
Pitch Bender	x	o 0-12 semi	7 bit resolution
Control	0 x 1 x 2 x 3-5 x 6 x 7 x 8-63 x 64 x 65-120 x	o o o o o o o o o	Modulation Wheel Breath Control Data Entry Knob Volume Sustain Switch
Prog Change : True #	x *****	o 0-79,119-127 0 - 63	
System Exclusive	o	o	*1
System : Song Pos	x	x	
: Song Sel	x	x	
Common : Tune	x	x	
System :Clock	x	x	
Real Time :Commands	x	x	
Aux :Local ON/OFF	x	x	
:All Notes OFF	x	x	
Mes- :Active Sense	x	o	
sages:Reset	x	x	
Notes: *1 = transmit/receive if system exclusive message switch is on. not receive bulk data if bulk protect switch is on. not receive at demo mode except remote switch. Voice data, Multi data and System data are available.			

Litiumbatteri!
Bör endast bytas av servicepersonal.
Explosionsfara vid felaktig hantering.

VAROITUS!
Lithiumparisto, Räjähdyksvaara.
Pariston saa vaihtaa ainoastaan aian
ammattimies.

ADVARSEL!
Lithiumbatteri!
Eksplosionsfare. Udskiftning må kun foretages
af en sagkyndig, – og som beskrevet i
servicemanualen.

SERVICE

This product is supported by Yamaha's worldwide network of factory trained and qualified dealer service personnel. In the event of a problem, contact your nearest Yamaha dealer.

SERVICE APRES-VENTE

Le TG-55 est couvert par le réseau mondial de service après-vente Yamaha. En cas de problème, contactez le concessionnaire Yamaha le plus proche.

KUNDENDIENST

Dem TG-55 steht das weltweite Yamaha Kundendienstnetz mit qualifizierten Technikern zur Verfügung. Im Falle einer Störung sofort den Fachhandel in Ihrer Nähe benachrichtigen.

YAMAHA

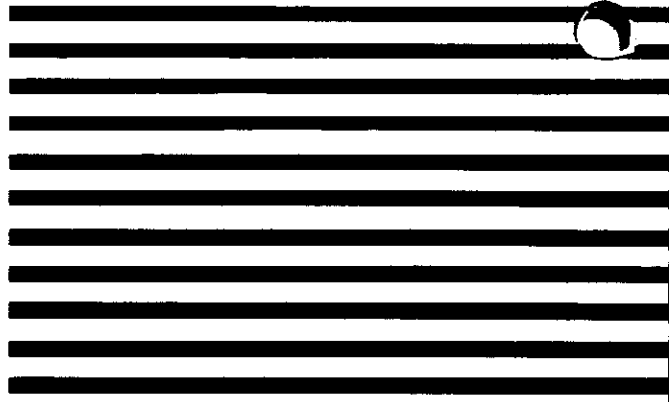

YAMAHA CORPORATION
PO Box 1 Hamamatsu Japan

YAMAHA CORPORATION
YAMAHA CORPORATION
YAMAHA CORPORATION