

YAMAHA BREATH CONTROLLER BC2

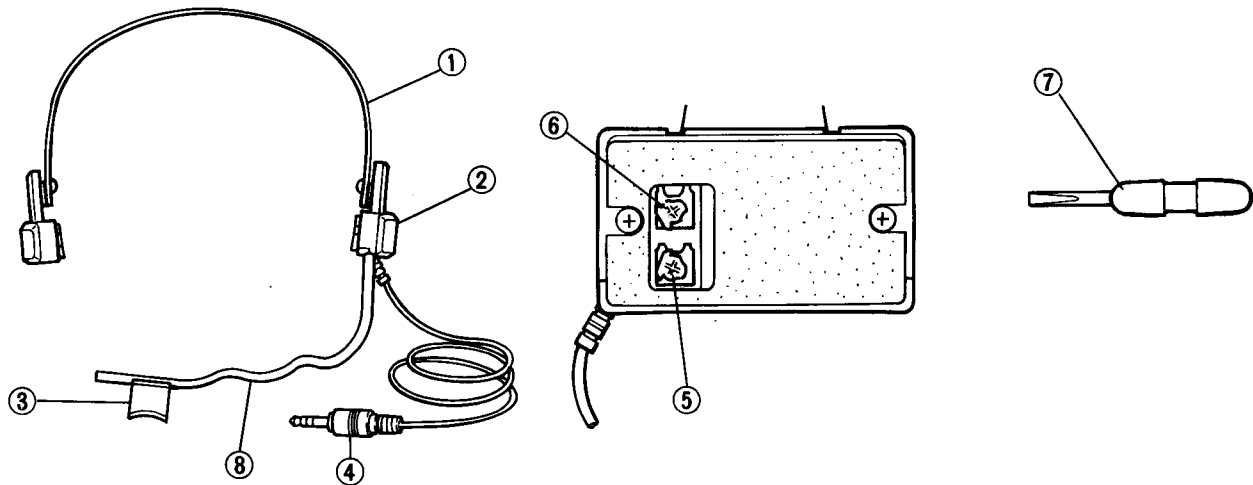

Félicitations pour l'achat du contrôle de souffle YAMAHA BC2. Le BC2 peut être utilisé avec le synthétiseur CS-01, tous les synthétiseurs DX et les claviers de commande KX MIDI. En soufflant dans l'embouchure, on peut contrôler le volume, la clarté du son ou la profondeur du trémolo.

1. Connexion

Raccorder la fiche miniaturisée (4) du BC2 sur la prise de contrôle de souffle du clavier.

2. Réglage du clavier

Choisir tout d'abord les voix pour lesquelles les données de contrôle de souffle ont été programmées et régler ensuite les paramètres, tels que la modulation de hauteur, la modulation d'amplitude, l'influence sur l'EG et l'influence sur la hauteur, etc. Pour les détails, consulter le manuel du clavier.

3. Réglage de sensibilité (La sensibilité de cet appareil a été réglée sur une valeur standard à sa sortie en usine.)

En se servant du tournevis fourni, effectuer les réglages suivants:

- *Tourner la vis GAIN (5) dans le sens des aiguilles d'une montre pour augmenter la sensibilité.*
- *Tourner la vis OFFSET (6) et ajuster le niveau de sortie qui doit être réglé de telle sorte qu'il n'y ait aucune sortie quand aucune pression n'est présente sur l'embouchure (3).*

4. Comment porter le BC2

Placer le BC2 sur la tête comme en le ferait pour un casque ordinaire. Ajuster l'embouchure (3) en pliant son bras (8). Le BC2 peut également être porté sur l'épaule ou autour du cou.

5. Nettoyage de l'embouchure

Il est possible de détacher l'embouchure (3) de son bras (8) et de la laver dans l'eau.