



POWER AMPLIFIER

---

**PX10**

**PX8**

**PX5**

**PX3**

**Manuel de référence**

# Table des matières

|  |          |  |    |   |           |
|--|----------|--|----|---|-----------|
| <b>Introduction</b>  | <b>3</b> | Écran HOME .....   | 15 | CHANNEL LINK (Liaison de canaux).....                                       | 30        |
| Caractéristiques .....   | 3        | Écran CONFIG VIEW .....  | 16 | CHANNEL COPY (Copie de canaux).....   | 30        |
| Manuels relatifs à l'amplificateur PX .....                                    | 3        | Écran MENU .....   | 17 | SAVE/LOAD .....   | 31        |
| Exemples d'utilisation.....  | 4        | Types d'écrans MENU .....  | 17 | Écran AMP PRESET (Présélection de l'ampli).....                             | 32        |
| Utilisation avec deux haut-parleurs<br>large bande .....                       | 4        | Mode opératoire .....  | 17 | RECALL (Rappel).....  | 32        |
| Utilisation avec un haut-parleur large bande<br>et un caisson de basses .....  | 4        | Arborescence des opérations .....                                  | 18 | STORE (Stockage).....   | 32        |
| Utilisation avec un haut-parleur large bande<br>en mode bi-amplification ..... | 5        | Écran CONFIG WIZARD (Mode Basic).....                              | 20 | CLEAR (Effacer).....  | 32        |
| Utilisation avec un caisson de basses alimenté<br>par un signal stéréo .....   | 5        | SP TYPE (Type de haut-parleur) .....                               | 20 | TITLE (Titre) .....   | 33        |
| Configurations système disponibles pour<br>l'amplificateur PX .....            | 6        | SP SERIES (Série de haut-parleur) .....                            | 20 | PROTECT (Protection).....   | 33        |
| Traitement des signaux dans<br>l'amplificateur PX .....                        | 7        | SP MODEL (Modèle de haut-parleur) .....                            | 20 | Écran UTILITY (Utilitaires).....  | 34        |
| Sensibilité d'entrée et gain de l'amplificateur .....                          | 7        | HPF (Filtre passe-haut).....                                       | 21 | PANEL SETUP (Configuration de panneau).....                                 | 34        |
|  |          | LPF (Filtre passe-bas).....  | 21 | PANEL LOCK (Verrouillage de panneau) .....                                  | 34        |
|  |          | X-OVER (Filtre passif).....  | 21 | HOME SCREEN (Écran HOME).....   | 35        |
|  |          | CONFIRMATION .....   | 21 | IMPORT SP PRESET (importer les<br>réglages d'usine des haut-parleurs) ..... | 35        |
|  |          | Écran CONFIG WIZARD (Mode Advanced) .....                          | 22 | DEVICE BACKUP (Sauvegarde de<br>périphérique) .....                         | 36        |
|  |          | WIZARD MODE .....  | 22 | DEVICE INFORMATION (Informations<br>relatives au périphérique).....         | 36        |
|  |          | SP TYPE (Type de haut-parleur) .....                               | 22 | INITIALIZE (Réinitialisation) .....   | 36        |
|  |          | ROUTING (Acheminement) .....                                       | 23 | LOG (Journal).....  | 37        |
|  |          | SENS./GAIN (Sensibilité d'entrée/gain de<br>l'amplificateur) ..... | 24 | Réinitialisation de l'amplificateur PX.....                                 | 37        |
|  |          | SP SERIES (Série de haut-parleur) .....                            | 24 |   |           |
|  |          | SP MODEL (Modèle de haut-parleur) .....                            | 24 | <b>Guide de référence</b>   | <b>39</b> |
|  |          | SP IMPEDANCE (Impédance de<br>haut-parleur).....                   | 24 | Liste des fonctions.....  | 39        |
|  |          | CONFIRMATION .....   | 24 | Liste des messages.....   | 42        |
|  |          | Écran TUNING .....   | 25 | Dépistage des pannes.....   | 44        |
|  |          | D-CONTOUR .....  | 25 | Caractéristiques techniques générales .....                                 | 46        |
|  |          | DELAY (Retard) .....   | 26 | Schéma fonctionnel .....  | 48        |
|  |          | X-OVER (Filtre passif).....  | 26 | Dimensions.....   | 49        |
|  |          | HPF (Filtre passe-haut).....                                       | 27 | Appel de courant et dissipation thermique .....                             | 50        |
|  |          | LPF (Filtre passe-bas).....  | 27 | Index.....  | 54        |
|  |          | POLARITY (Polarité du haut-parleur) .....                          | 28 |   |           |
|  |          | SP DELAY.....  | 28 |   |           |
|  |          | EQ (Égaliseur paramétrique 6 bandes).....                          | 29 |   |           |
|  |          | LEVEL (Niveau de sortie).....                                      | 29 |   |           |
|  |          | LIMITER (Limiteur).....  | 30 |   |           |

# Introduction

Nous vous remercions d'avoir choisi l'amplificateur de puissance Yamaha PX10, PX8, PX5 ou PX3. Veuillez lire attentivement ce manuel avant de commencer à utiliser l'amplificateur de puissance PX, afin de pouvoir profiter pleinement de ses fonctionnalités incroyables. Vous vous assurerez ainsi de nombreuses années d'utilisation sans problème.

- Lisez attentivement la section des Précautions d'usage du mode d'emploi de l'amplificateur PX10/PX8/PX5/PX3 avant toute utilisation du produit.
- Les illustrations figurant dans le présent manuel servent uniquement à expliciter les instructions.
- Les noms de sociétés et de produits cités dans le présent manuel sont des marques commerciales ou déposées appartenant à leurs détenteurs respectifs.
- Dans la suite du manuel, les amplificateurs PX10, PX8, PX5 et PX3 seront désignés collectivement par « amplificateur PX ».
- Sauf indication contraire, les illustrations qui figurent dans ce manuel sont extraites du PX10.
- Les polices bitmap utilisées sur cet instrument sont fournies par Ricoh Co., Ltd, qui en est le propriétaire.

## Caractéristiques

- Puissance maximale de 1 000 W (PX10) avec un châssis ultra-léger.
- Excellente qualité sonore et fiabilité supérieure offertes par les technologies de traitement Class-D propriétaires de Yamaha.
- Présélections de haut-parleurs permettant de garantir une performance maximale des haut-parleurs Yamaha.
- Grande variété de fonctions DSP, y compris le traitement D-CONTOUR.
- Assistant Configuration fournissant aisément la configuration optimale pour tout système de haut-parleurs.
- Large gamme de connecteurs d'entrée/sortie.

## Manuels relatifs à l'amplificateur PX

- **Mode d'emploi (fourni avec le produit)**  
Décrit l'installation et le principe d'utilisation.
- **Manuel de référence (le présent fichier)**  
Explique toutes les questions liées à la configuration et au fonctionnement.
- **Caractéristiques techniques (document fourni avec le produit)**  
Détaille les spécifications telles que les valeurs numériques, les dimensions, etc.

## Exemples d'utilisation

Les amplificateurs PX peuvent être utilisés dans diverses applications.

### ■ Utilisation avec deux haut-parleurs large bande

Cette application classique transmet en entrée des signaux L/R (G/D) stéréo aux différents canaux (A/B) pour les besoins de la reproduction en stéréo via deux haut-parleurs.

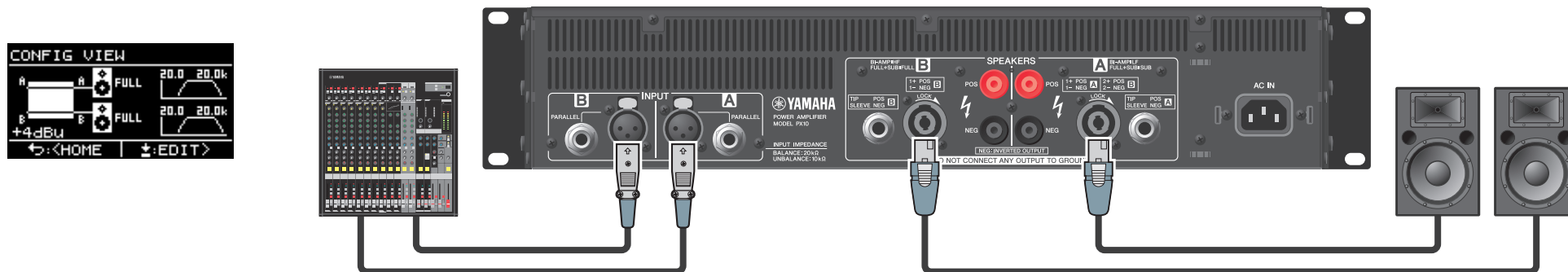

### ■ Utilisation avec un haut-parleur large bande et un caisson de basses

Le signal d'entrée est réparti en plages de fréquences distinctes qui alimentent un haut-parleur large bande et un caisson de basses.

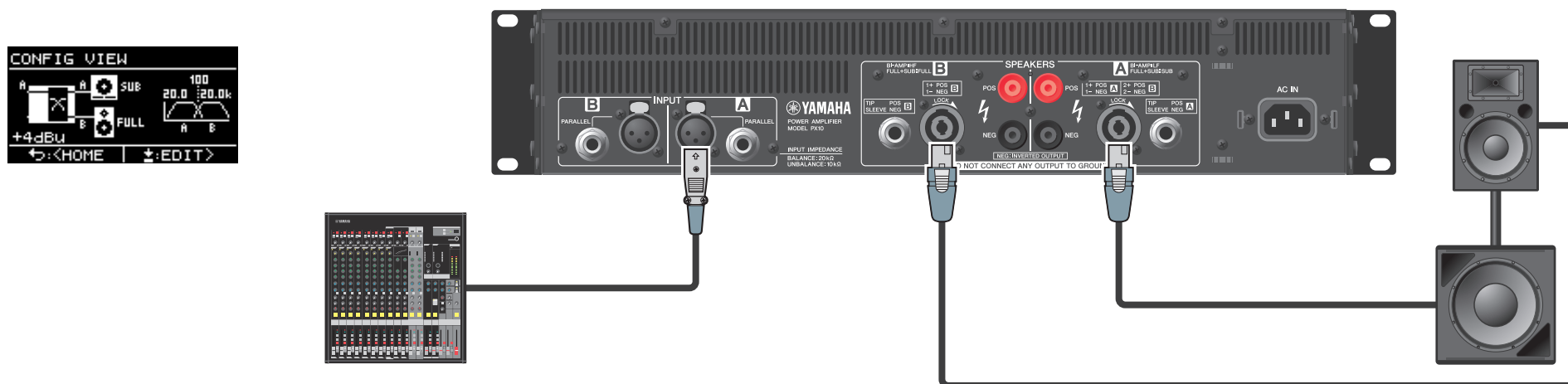

## ■ Utilisation avec un haut-parleur large bande en mode bi-amplification

Le signal d'entrée est réparti en plages de fréquences distinctes qui alimentent un haut-parleur large bande à deux voies en mode bi-amplification.

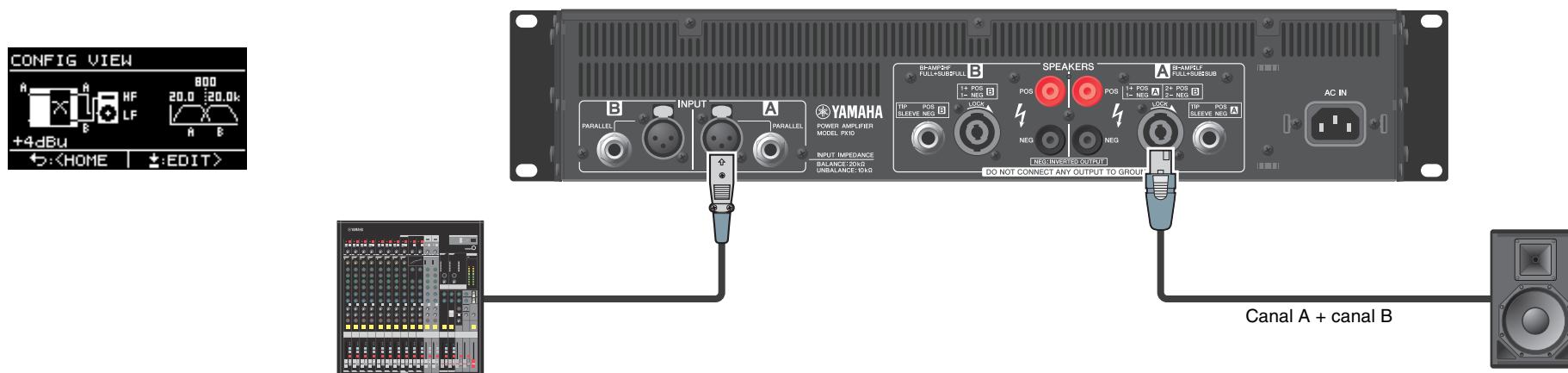

## ■ Utilisation avec un caisson de basses alimenté par un signal stéréo

Les signaux d'entrée stéréo alimentent un caisson de basses en mode Power Boost (PX5 et PX3 uniquement)

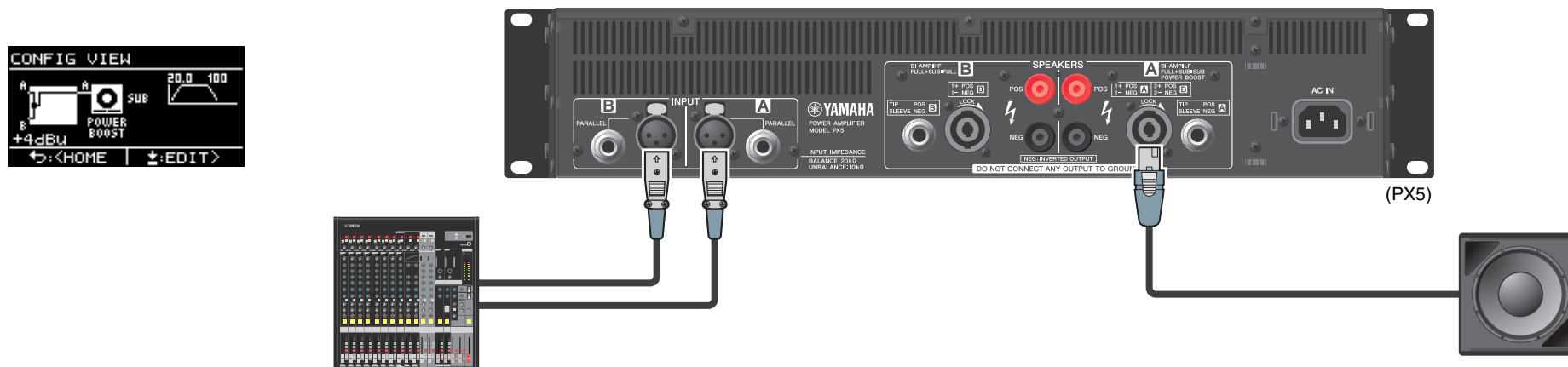

## ■ Configurations système disponibles pour l'amplificateur PX

L'amplificateur PX peut être utilisé avec les 15 types de configurations système suivantes, y compris les exemples ci-dessus.

|  |  | Configuration des entrées (acheminement)             |   |   |   |  |
|--|--|--|---|---|---|--|
|  |  | Mode Dual (Duo)<br><b>DUAL</b>                       | Mode Parallele (Parallèle)<br><b>PARALLEL</b>   | Mode Single (Unique)<br><b>SINGLE</b>   | Mode Sum (Somme)<br><b>SUM</b>                                  |  |
|  |  | Les canaux A et B sont indépendants l'un de l'autre. | Le signal est traité après la répartition du signal d'entrée sur le canal A entre le canal A et le canal B. | Le signal est réparti entre le canal A et le canal B après le traitement du signal d'entrée sur le canal A. | Les signaux d'entrée provenant des canaux A et B sont mélangés. |  |
| Combinaison des sorties (type de haut-parleur) | Deux haut-parleurs large bande<br><b>FULL+FULL</b>                     |  |   |   |   |  |
|  | Deux caissons de basses<br><b>SUB+SUB</b>                              |  |   |   |   |  |
|  | Un haut-parleur large bande et un caisson de basses<br><b>FULL+SUB</b> |  |   |   |   |  |
|  | Un haut-parleur large bande en mode bi-amplification<br><b>BI-AMP</b>  |  |   |   |   |  |
|  | Haut-parleur large bande<br><b>FULL (MONO)</b>                         | Mode Power Boost                                     |   |   |   |  |
|  | Caisson de basses<br><b>SUB (MONO)</b>                                 |  |   |   |   |  |

### NOTE

En mode Power Boost, les amplificateurs à deux canaux servent d'amplificateur haute puissance à un canal (PX5 et PX3 uniquement).

## ■ Traitement des signaux dans l'amplificateur PX

L'amplificateur PX vous offre un contrôle complet sur le son via les processeurs d'entrée et les processeurs de haut-parleur. Les signaux provenant des connecteurs d'entrée sont traités par les processeurs d'entrée dont sont équipés les différents connecteurs d'entrée. Les signaux traités sont ajoutés ou répartis en fonction de l'acheminement défini avant d'être finalement soumis au traitement du processeur de haut-parleur de chaque canal puis émis en sortie sur les bornes [SPEAKERS] (Haut-parleurs).

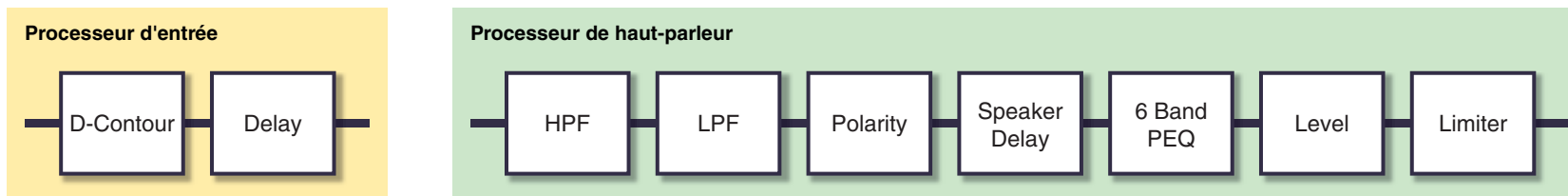

Reportez-vous à la section « Écran TUNING » (page 25) sous « Opérations liées au panneau » pour les détails sur le traitement.

## ■ Sensibilité d'entrée et gain de l'amplificateur

L'amplificateur PX spécifie la sensibilité d'entrée ou l'amplificateur de gain à partir de deux valeurs liées à la sensibilité d'entrée ou au gain de l'amplificateur. La sensibilité d'entrée contrôle le niveau du signal d'entrée de manière à ce que l'amplificateur puisse produire la puissance maximale. Le limiteur intégré de l'amplificateur PX est activé dès l'envoi de signaux sur la sensibilité d'entrée. Lorsque le volume sonore est abaissé, la sensibilité d'entrée augmente et le gain de l'amplificateur diminue. La puissance maximale sera constante si le volume est réduit.

Par exemple, si le gain de l'amplificateur PX10 est défini sur 32 dB, la sensibilité d'entrée sera spécifiée sur +9,3 dBu et la puissance de sortie maximale sur 1 000 W (à condition que l'impédance du haut-parleur soit de 8 Ω). Lorsque le volume n'est pas abaissé (0 dB), la puissance de sortie de 1 000 W est associée à une entrée de +9,3 dBu.

Dans le cas où le volume du PX10 est abaissé à 6 dB, la sensibilité d'entrée est de 15,3 dBu (9,3 dBu + 6 dBu) et le gain de l'amplificateur de 26 dB (32 dB - 6 dB). Un signal de +15,3 dBu émis en entrée entraîne un gain de 1 000 W en puissance de sortie maximale.

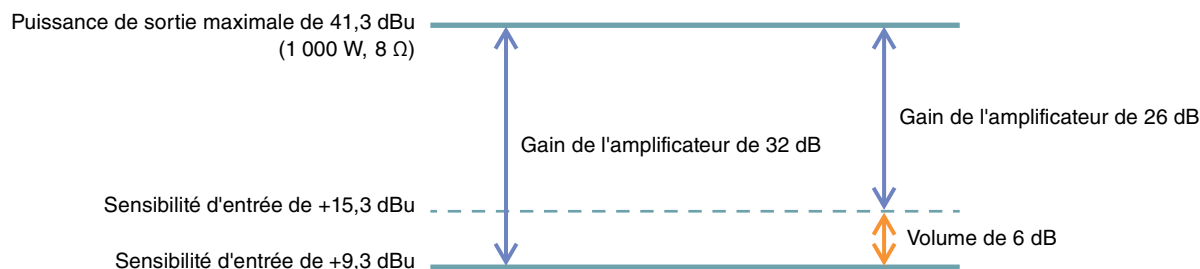

# Commandes et fonctions

## Panneau avant

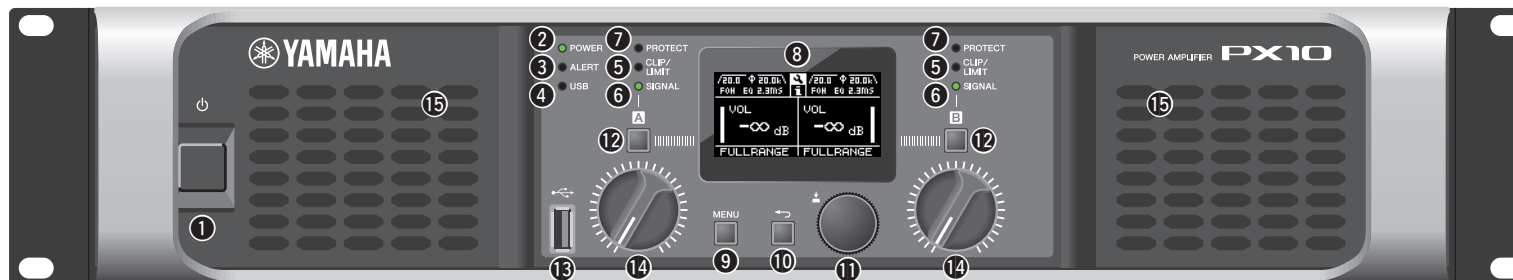

### 1 Interrupteur d'alimentation

Met l'unité sous tension et hors tension.

#### ⚠ **AVERTISSEMENT**

Pour éviter l'émission d'un niveau de bruit élevé via les haut-parleurs, commencez par mettre sous tension les sources audio, puis la console de mixage et les processeurs et en dernier, les amplificateurs. Inversez cet ordre pour mettre le système hors tension.

### 2 Voyant [POWER] (Alimentation)

S'allume lorsque l'appareil est sous tension.

### 3 Voyant [ALERT] (Alerte)

S'allume lorsqu'un problème est détecté au niveau du périphérique et reste allumé jusqu'à sa résolution.

#### **NOTE**

Les détails du problème sont affichés à l'écran (8).

Sélectionnez l'icône [ ] figurant dans la section « [Écran HOME](#) » (page 15) à l'aide du bouton principal pour appeler le journal des opérations.

### 4 Voyant [USB]

S'allume lorsqu'un lecteur flash USB compatible est inséré dans la borne [USB].

Clignote en cas de tentative d'accès au lecteur flash USB.

#### **AVIS**

Ne débranchez pas le lecteur flash USB alors que le voyant [USB] clignote. Vous risqueriez de corrompre ou de perdre les données de l'amplificateur PX ou du lecteur flash USB.

### 5 Voyant [CLIP/LIMIT] (Écrêtage/Limiteur)

S'allume lorsque le limiteur est en cours d'exécution pour protéger l'amplificateur et le haut-parleur ou en cas de débordement du signal d'entrée sur le circuit numérique ou encore lors de l'écrêtage du signal à la sortie de l'amplificateur.

### 6 Voyant [SIGNAL]

S'allume lorsque la sortie dépasse de -60 dB le niveau de sortie maximum (8 ohms).

### 7 Voyant [PROTECT] (Protection)

S'allume lorsque le système de protection est activé.

### 8 Afficheur

Affiche l'état de l'amplificateur PX et ses menus de réglage. Pour plus de détails, reportez-vous à la section « [Structure des écrans](#) » (page 13).

#### **NOTE**

- Les réglages peuvent être modifiés pour que l'écran et les voyants s'éteignent automatiquement lorsque le panneau n'est pas utilisé (état de Black-out : page 34).
- Pour la protection de l'écran, l'affichage s'obscurcit automatiquement au bout d'une minute d'inactivité et s'éteint dès lors qu'il n'a pas été utilisé pendant 20 minutes d'affilée. Pour activer l'écran à nouveau, il suffit d'appuyer sur une touche du panneau avant ou de tourner un bouton.

### 9 Touche [MENU]

Appuyez sur cette touche pour accéder à l'écran MENU supérieur.

### 10 Touche [↔] (Retour)

Appuyez sur cette touche pour accéder au niveau de menu immédiatement supérieur ou revenir sur l'écran précédent. Appuyez brièvement sur cette touche pour revenir à l'écran HOME (Accueil).

### 11 Bouton principal

Tournez ce bouton pour modifier la valeur des paramètres et déplacer la position du curseur. Appuyez sur ce bouton pour valider la saisie de la valeur définie ou l'activation de l'élément sélectionné.

### 12 Touche [A]/[B]

Appuyez sur cette touche pour modifier la valeur des paramètres et déplacer la position du curseur.

#### **NOTE**

Appuyez simultanément sur le bouton principal et la touche [A] pour changer l'état d'assourdissement du canal A et sur le bouton principal et la touche [B] en vue de modifier l'état d'assourdissement du canal B.

### 13 Borne [USB]

Insérez un lecteur flash USB pour lire/charger les données depuis/vers l'amplificateur PX.

#### **AVIS**

Lorsque la borne [USB] est inutilisée, apposez dessus le cache USB fourni pour la protéger.

#### **NOTE**

La borne [USB] est utilisée dans les cas suivants :

- Chargement de la présélection de haut-parleur : [IMPORT SP PRESET](#) (page 35)
- Écriture du journal des opérations : [LOG \(Journal\)](#) (page 37)
- Sauvegarde du périphérique : [DEVICE BACKUP \(Sauvegarde de périphérique\)](#) (page 36)
- Enregistrement/chargement des données SP TUNING DATA (données d'accord du haut-parleur) : [SAVE/LOAD](#) (page 31)

### 14 Bouton de volume

Ajuste le niveau dans une plage de valeurs allant de -∞ dB à 0 dB. Si le paramètre « [ROUTING](#) » (Acheminement) est défini sur une valeur autre que « [DUAL](#) » (Duo), réglez la balance de sortie à l'aide du bouton de volume du canal B.

### 15 Ports d'aération

Il s'agit de prises d'aération pour le ventilateur de refroidissement. Veillez à ne pas obstruer ces ports.



## Panneau arrière

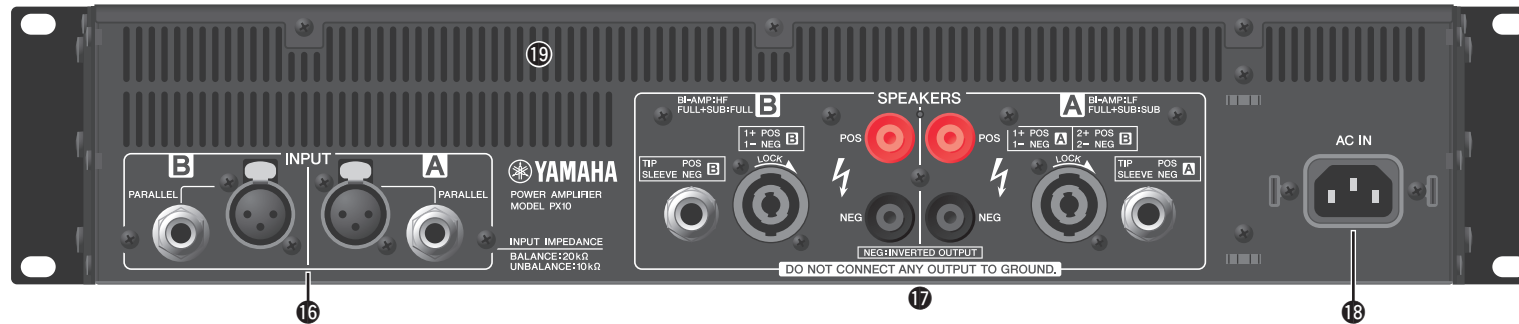

### 16 Connecteurs A/B de la section [INPUT] (Entrée)

Deux types de connecteurs d'entrée sont prévus pour les canaux A et B. En mode Single ou Parallel, ce sont les connecteurs d'entrée du canal A qui sont utilisés.

#### • Prise XLR

Prise 3-31 de type XLR.  
La polarité est illustrée ci-dessous (IEC60268).

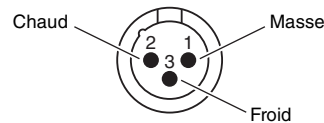

#### • Prise jack

Prise jack TRS symétrique.  
La polarité des connexions est illustrée ci-dessous.

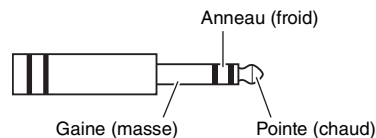

#### NOTE

Les prises d'entrée XLR et jack des différents canaux sont connectées en parallèle. Le signal entrant provenant de la prise XLR peut être émis en sortie via la prise jack et réinjecté en entrée sur un autre amplificateur. Seule une des deux prises peut servir à la fois, les signaux entrants sur les deux prises ne pouvant être mixés.

### 17 Bornes A/B de la section [SPEAKERS] (Haut-parleurs)

Bornes de sortie des haut-parleurs. Trois types sont disponibles (ci-dessous).

- Connecteur Neutrik NL4MD speakON
- Connecteur pour borne à vis
- Prise jack

#### AVIS

- Ne touchez pas les terminaisons ou les parties métalliques des câbles connectés à la borne. Si la connexion de haut-parleurs à de multiples connecteurs sur le même canal nécessite une connexion en parallèle, veillez à ce que l'impédance totale des haut-parleurs à connecter ne soit pas trop faible.
- L'amplificateur PX utilise des circuits d'amplification de type BTL (symétriques sans transformateur). Lors de la connexion des bornes des canaux A et B, le contact entre la borne et le châssis peut provoquer une panne ou un dysfonctionnement. Veillez à ne pas connecter ou mettre en contact ces deux éléments par erreur.

#### NOTE

- En mode Power Boost, ce sont les bornes de sortie du canal A qui sont utilisées (PX5/PX3 uniquement).

### 18 Connecteur [AC IN] (Entrée secteur)

Ce connecteur permet de raccorder le cordon d'alimentation secteur fourni. Reliez d'abord le cordon d'alimentation secteur au connecteur de l'amplificateur, puis branchez-le à une prise secteur adaptée. Fixez le cordon d'alimentation secteur à l'aide de la pince de la prise secteur afin d'éviter toute déconnexion accidentelle du connecteur.

#### Installation de la pince de la prise secteur

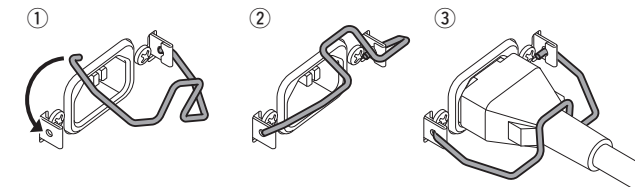

### 19 Orifices d'évacuation

Il s'agit d'orifices d'évacuation pour le ventilateur de refroidissement. Veillez à ne pas obstruer ces ports.

# Configuration

## Procédure de configuration

### 1. Installez l'amplificateur PX à l'emplacement souhaité.

Si l'appareil doit être monté en rack, reportez-vous à la section « Montage en rack » (page 11).

### 2. Abaissez les deux boutons de volume sur la position minimale.

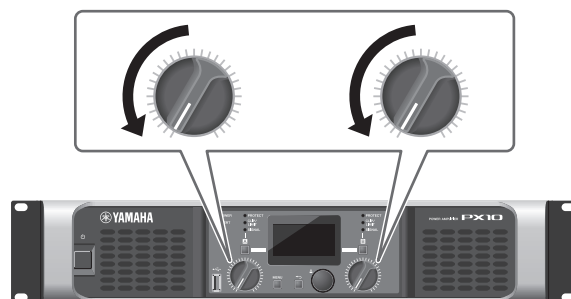

### 3. Connectez les haut-parleurs aux bornes [SPEAKERS].

Reportez-vous à la section « Connexion des haut-parleurs » (page 11).

### 4. Reliez aux connecteurs [INPUT] les sorties provenant de sources telles qu'un mixeur.

### 5. Raccordez le cordon d'alimentation au connecteur [AC IN].

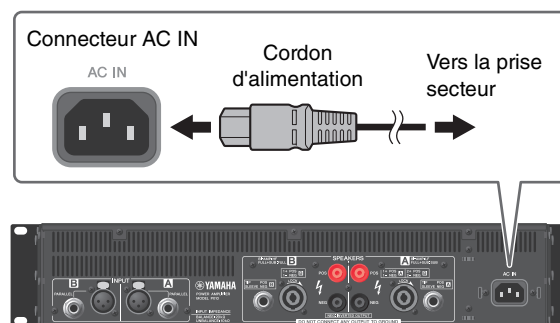

Fixez le cordon d'alimentation secteur à l'aide de la pince de la prise secteur afin d'éviter toute déconnexion accidentelle de la prise.

#### Installation de la pince de la prise secteur

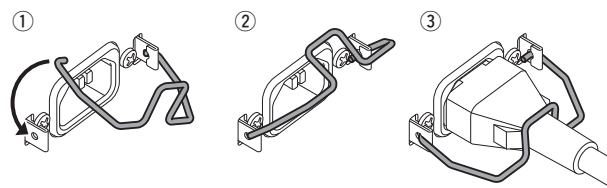

### 6. Mettez le périphérique sous tension.

#### ⚠ AVERTISSEMENT

Pour éviter l'émission d'un niveau de bruit élevé via les haut-parleurs, commencez par mettre sous tension les sources audio, puis la console de mixage et les processeurs et en dernier, les amplificateurs. Inversez cet ordre pour mettre le système hors tension.

### 7. Réglez la configuration du système à l'aide de l'Assistant Configuration.

Bien que l'amplificateur PX puisse être utilisé comme un amplificateur normal tout simplement en réglant correctement les boutons de volume, le recours à l'Assistant Configuration pour effectuer les réglages permet d'améliorer les performances des haut-parleurs. Reportez-vous à la section « Écran CONFIG WIZARD (Mode Basic) » (page 20) ou « Écran CONFIG WIZARD (Mode Advanced) » (page 22).

### 8. Tournez le bouton de volume pour régler le niveau sonore.

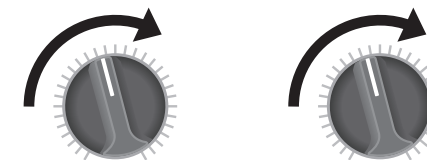

### 9. Contrôlez le ton dans l'écran TUNING (Accord).

Reportez-vous à la section « Écran TUNING » (page 25). Une fois que les étapes 1 à 9 ont été exécutées, le périphérique est prêt à l'emploi.

## Montage en rack

L'amplificateur PX peut être monté sur un rack EIA standard (de taille 2U).

### Précautions à prendre pour le montage en rack

Ce périphérique est conçu pour fonctionner dans une plage de température ambiante comprise entre 0 °C et 40 °C. Lorsque vous montez l'appareil avec d'autres dans un rack conforme à la norme EIA, les températures internes peuvent dépasser la limite maximale spécifiée, entraînant ainsi des performances moindres, voire une panne. Par conséquent, lorsque vous montez le périphérique en rack, assurez-vous de toujours respecter les consignes suivantes, afin d'éviter la surchauffe de l'appareil :

- Lorsque vous montez l'unité en rack avec des équipements tels que des amplificateurs de puissance qui génèrent une quantité importante de chaleur, assurez-vous de laisser un espace d'au moins 1U entre le périphérique et les autres appareils. Veillez également à ne pas recouvrir les espaces ouverts et à installer des panneaux d'aération appropriés pour minimiser les risques d'accumulation de chaleur. Il est possible de monter plusieurs amplificateurs PX en les empilant à la verticale.
- Pour assurer une ventilation suffisante, laissez le rack ouvert à l'arrière et positionnez-le à 10 centimètres au moins des murs et autres surfaces. S'il vous est impossible de laisser l'arrière du rack ouvert, installez un ventilateur disponible dans le commerce ou tout autre dispositif de ventilation capable de garantir une circulation d'air suffisante. Par contre, si vous avez installé un kit de ventilation, la fermeture de l'arrière du rack peut entraîner, dans certains cas, un plus grand effet de refroidissement. Pour plus de détails, reportez-vous au mode d'emploi du rack et/ou du ventilateur en question.

## Connexion des haut-parleurs

### ■ Connexion à la borne [SPEAKERS]

#### ⚠ ATTENTION

Vérifiez que l'alimentation est coupée, afin d'éviter tout risque de choc électrique.

### ● Connecteur pour borne à vis

Retirez environ 15 mm d'isolant à l'extrémité de chaque câble de haut-parleur, faites glisser le fil dénudé dans l'orifice à la base de chaque borne pour haut-parleur, puis serrez la borne de sorte que le fil soit solidement attaché. Assurez-vous que les extrémités dénudées des fils ne dépassent pas des bornes et ne touchent pas le châssis.

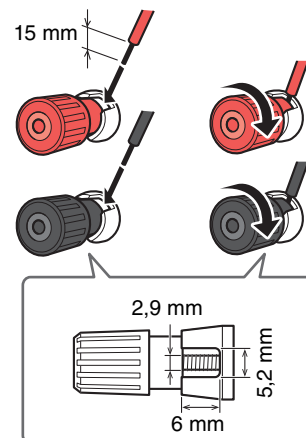

### ● Connecteur speakON

Insérez la fiche du câble speakON dans le connecteur et tournez-la vers la droite pour la bloquer en place.

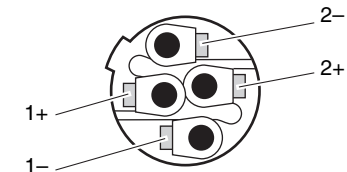

#### Canal A

| Neutrik NL4 | Amplificateur PX |
|-------------|------------------|
| 1+          | A+               |
| 1-          | A-               |
| 2+          | B+               |
| 2-          | B-               |

#### Canal B

| Neutrik NL4 | Amplificateur PX |
|-------------|------------------|
| 1+          | B+               |
| 1-          | B-               |
| 2+          | (non connecté)   |
| 2-          | (non connecté)   |

# Opérations liées au panneau

## Principe d'utilisation

### ■ Mode Basic et mode Advanced

L'amplificateur PX fournit deux méthodes de réglage : le mode Basic (Base) et le mode Advanced (Avancé).

Le mode Basic est pratique car il vous permet d'utiliser le périphérique rapidement et facilement avec un minimum de réglages. Par contre, le mode Advanced sert définir les paramètres en détail.

Chaque modèle dispose d'un écran HOME et d'un écran MENU.

### Exemples d'écrans

Écran HOME (Mode Basic)



Écran MENU (mode Advanced)



### ● Pour basculer entre les modes Basic et Advanced

1. Appuyez sur la touche [MENU] pour accéder à l'écran MENU.



2. Tournez le bouton principal pour sélectionner l'onglet correspondant au mode souhaité, puis appuyez sur le bouton principal.

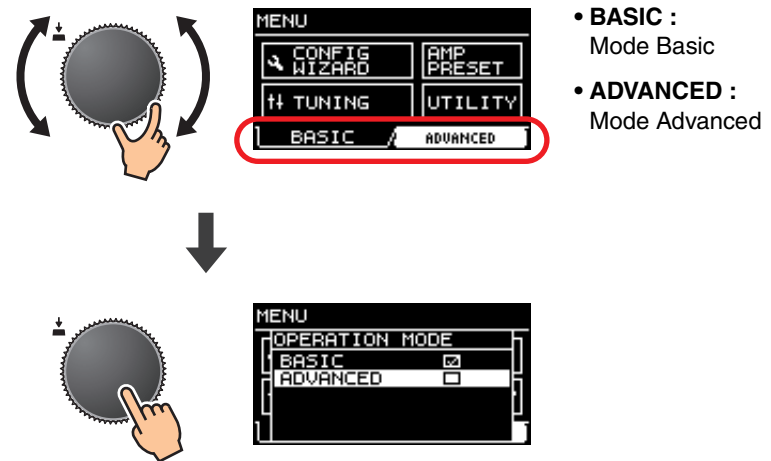

## Structure des écrans

Les écrans de l'amplificateur PX varient en fonction du mode Basic ou Advanced sélectionné. L'écran HOME et l'écran CONFIG WIZARD (Assistant Configuration) dans l'écran MENU sont fournis dans les deux modes, mais ils affichent des éléments différents. Pour basculer entre les modes, utilisez l'écran OPERATION MODE (Mode Opération) de l'écran MENU.

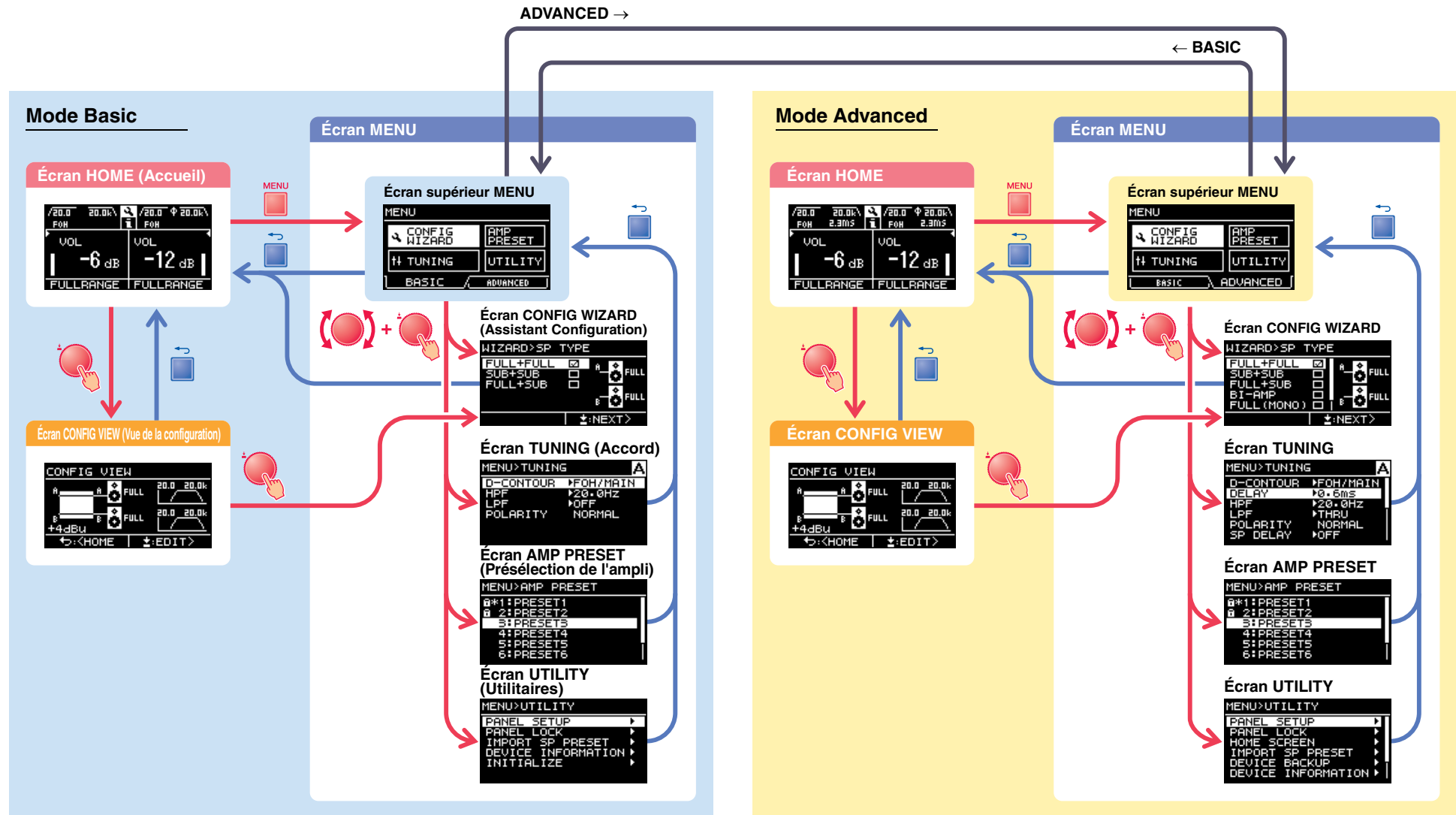

## Messages d'alerte

Lorsqu'une anomalie survient dans l'amplificateur PX, le voyant [ALERT] s'allume et un message d'alerte apparaît sur l'afficheur. Pour les détails sur les différentes alertes, reportez-vous à la section « [Liste des messages](#) » (page 42) figurant à la fin de ce manuel.



## Verrouillage de panneau

Pour éviter les modifications apportées à l'amplificateur PX par erreur, utilisez la fonction de verrouillage de panneau. Celle-ci vous permet de définir un code PIN (numéro d'identification à 4 chiffres).

Pour obtenir des instructions, reportez-vous aux sections « [Écran UTILITY \(Utilitaires\)](#) » – « [PANEL LOCK \(Verrouillage de panneau\)](#) » (page 34).

### ● Pour débloquer le verrouillage de panneau

Si les commandes du panneau sont utilisées alors que le panneau est verrouillé, le message ci-dessous apparaîtra sur l'afficheur.

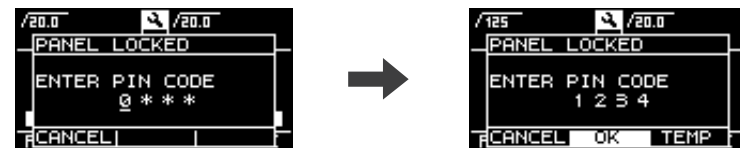

Pour débloquer le verrouillage de panneau, saisissez le code PIN en tournant le bouton principal, sélectionnez « OK », puis appuyez sur le bouton principal.

#### NOTE

- Pour débloquer temporairement le verrouillage de panneau, sélectionnez « TEMP ». Le panneau sera verrouillé après la mise hors tension puis sous tension à nouveau.
- Si un code PIN a été défini, entrez le code PIN approprié (précédemment réglé).

#### NOTE

Si vous utilisez le bouton de volume alors que le panneau a été verrouillé et la valeur « ALL » (Tout) sélectionnée, le verrouillage sera débloqué et l'écran ci-dessous apparaîtra. Vous devrez alors tourner le bouton de volume de sorte à le définir sur la valeur réelle indiquée à l'écran. Vous ne pourrez pas modifier le volume sans faire correspondre les deux valeurs (valeur réelle et valeur du volume) affichées à l'écran.

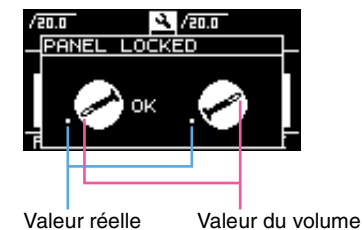

## Écran HOME

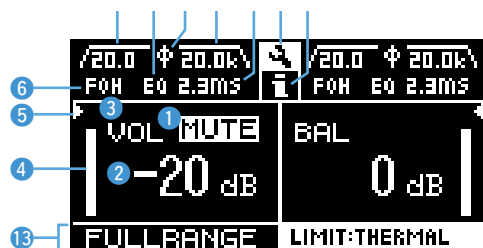

### ① Indication de mute

Apparaît lorsque le signal est assourdi.

### ② Indication de volume

Affiche les réglages des boutons de volume.

En mode Power Boost, seul le réglage du canal A est affiché.

### ③ Indication VOL/BAL/GAIN

Affiche ce qui apparaît en matière d'indications de volume (②).

- **VOL** : volume d'entrée
- **BAL** : équilibre de sortie
- **GAIN** : niveau total (gain en provenance de la prise d'entrée émis sur la borne de sortie des haut-parleurs).

#### NOTE

Le contenu affiché dépend de la configuration d'entrée (acheminement).

- En mode Dual : volume d'entrée sur les deux canaux A et B.
- Mode autre que le mode Dual : volume d'entrée sur le canal A, balance de sortie sur le canal B. (En mode Power Boost, seul le canal A s'affiche.)

Réglage sur « **VALUE dB** » (page 35) dans les écrans UTILITY et HOME, qui s'affiche sous les indications VOL/BAL/GAIN, le volume d'entrée ou le gain total.

### ④ Indicateur de niveau

Affiche le niveau d'entrée ou de sortie.

#### NOTE

Le basculement entre l'entrée et la sortie peut s'effectuer via [\[HOME SCREEN\]](#) (page 35) dans l'écran UTILITY.

### ⑤ Indication du seuil

Indique les seuils du limiteur du niveau de sortie des processeurs de haut-parleur avec « ▶ » et « ◀ » tandis que l'indicateur de niveau affiche le niveau d'entrée.

### ⑥ Indication de D-CONTOUR

Indique l'état de D-CONTOUR.

- **OFF (Désactivation)** : aucun élément ne s'affiche.
- **FOH/MAIN (Façade/Partie principale)** : l'élément « FOH » s'affiche.
- **MONITOR (Moniteur)** : l'élément « MONI » s'affiche.

### ⑦ Indication de retard

Affiche le temps de retard. Lorsque le retard est désactivé, aucun élément ne s'affiche.

### ⑧ Indication de polarité

Apparaît lorsque la polarité est inversée.

### ⑨ Indicateur de filtre

Affiche la fréquence de coupure du filtre. Lorsque le filtre est désactivé, aucun élément ne s'affiche.

### ⑩ Affichage EQ

Apparaît lorsque la fonction EQ (Égaliseur) est activée.

### ⑪ Icône CONFIG VIEW

L'écran CONFIG VIEW s'affiche lorsque vous sélectionnez l'icône en faisant pivoter le bouton principal puis en appuyant sur celui-ci.

### ⑫ Icône [ ]

Le journal des opérations s'affiche lorsque vous sélectionnez l'icône en faisant pivoter le bouton principal puis en appuyant sur celui-ci. Reportez-vous à la section « [Indication relative au journal des opérations](#) » (page 37) pour plus de détails sur le journal des opérations.

### ⑬ Nom de haut-parleur, message d'écrêtage/ limitation

Normalement, ceci affiche le nom du haut-parleur connecté, avec un message qui lui est associé en cas de survenue d'écrêtage ou de limitation.

#### NOTE

Le nom du haut-parleur affiché est celui de la présélection de haut-parleur rappelée à l'aide de l'Assistant Configuration.

#### NOTE

Tournez le bouton principal pour sélectionner le groupe des indications de D-CONTOUR, de retard, de polarité et de filtre, puis appuyez sur le bouton principal afin d'appeler l'écran TUNING.

## Écran CONFIG VIEW

Vous appelez cet écran en appuyant sur le bouton principal lorsque l'écran HOME s'affiche. Les réglages actuellement sélectionnés sont alors répertoriés.

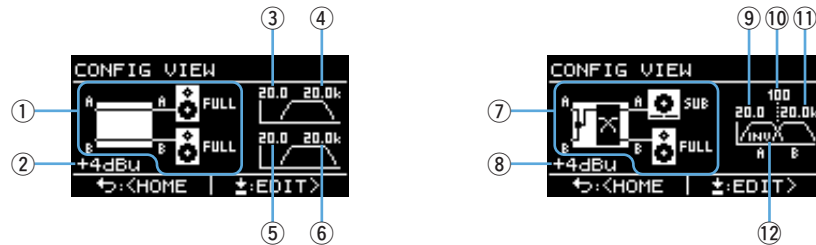

- ① Configuration système : [page 6](#)
- ② Sensibilité d'entrée/gain de l'amplificateur : [page 24](#)
- ③ Fréquence de coupure du filtre HPF (Filtre passe-haut) pour le canal A : [pages 21, 27](#)
- ④ Fréquence de coupure du filtre LPF (Filtre passe-bas) pour le canal A : [pages 21, 27](#)
- ⑤ Fréquence de coupure du filtre HPF pour le canal B : [pages 21, 27](#)
- ⑥ Fréquence de coupure du filtre LPF pour le canal B : [pages 21, 27](#)
- ⑦ Configuration système : [page 6](#)
- ⑧ Sensibilité d'entrée/gain de l'amplificateur : [page 24](#)
- ⑨ Fréquence de coupure du filtre HPF pour le canal A : [pages 21, 27](#)
- ⑩ Fréquence de transition : [pages 21, 26](#)
- ⑪ Fréquence de coupure du filtre LPF pour le canal B : [pages 21, 27](#)
- ⑫ Polarité : [page 28](#)

Pour revenir à l'écran HOME, appuyez sur la touche [↵] (Retour).

Pour appeler l'écran CONFIG WIZARD, appuyez sur le bouton principal lorsque l'écran CONFIG VIEW apparaît.



## Écran MENU

Règle la condition de base du périphérique.



### Types d'écrans MENU

Les écrans MENU disponibles sont comme suit :

- Écran CONFIG WIZARD (Mode Basic) (Mode Advanced)
- Écran TUNING
- Écran AMP PRESET (Présélection de l'ampli)
- Écran UTILITY (Utilitaires)

#### NOTE

Pour plus de détails sur les éléments configurables, reportez-vous à la section « Liste des fonctions » (page 39).

### Mode opératoire

#### ● Pour afficher l'écran MENU :

Appuyez sur la touche [MENU] dans l'écran HOME.



#### ● Pour passer à la couche inférieure des écrans MENU ou sélectionner un paramètre ou tout autre élément :

Tournez le bouton principal pour accéder à l'élément souhaité, puis appuyez sur le bouton principal afin de valider votre choix.

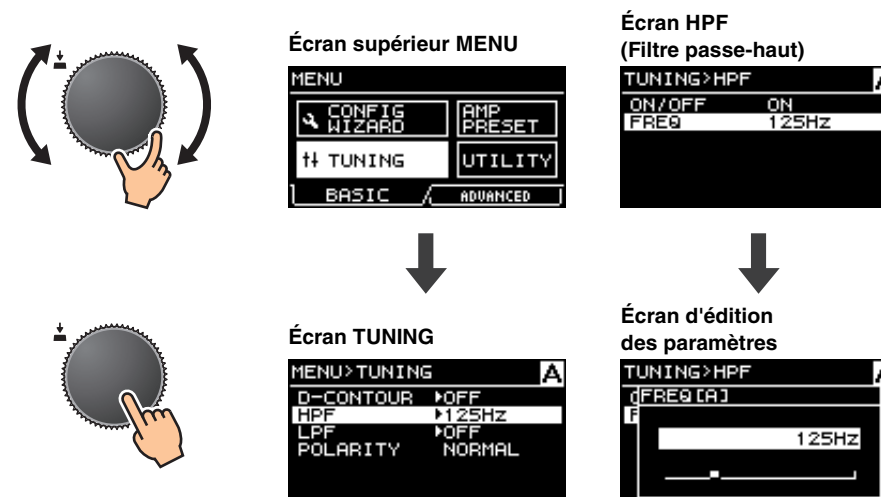

#### ● Pour accéder à la couche supérieure des écrans MENU :

Appuyez sur la touche [↵] (Retour).



#### NOTE

La couche de l'écran sélectionné apparaît en haut de l'écran.

#### ● Pour revenir sur l'écran HOME :

Appuyez sur la touche [↵] (Retour) et maintenez-la enfoncée.



## ■ Arborescence des opérations

| Catégorie                        | Sous-catégorie                      | Fonction  | Mode Basic | Mode Advanced | Détails |
|----------------------------------|-------------------------------------|---|------------|---------------|---------|
| CONFIG WIZARD<br>(Mode Basic)    | SP TYPE                             | Sélectionne une combinaison de haut-parleurs pour les besoins de la connexion.  | ✓          |               | page 20 |
|                                  | SP SERIES                           | Sélectionne une série de haut-parleurs pour les besoins de la connexion.  | ✓          |               | page 20 |
|                                  | SP MODEL                            | Sélectionne un haut-parleur pour les besoins de la connexion.   | ✓          |               | page 20 |
|                                  | HPF                                 | Sélectionne la fréquence de coupure du filtre passe-haut. Opération commune aux canaux A et B.                                    | ✓          |               | page 21 |
|                                  | LPF                                 | Sélectionne la fréquence de coupure du filtre passe-bas. Opération commune aux canaux A et B.                                     | ✓          |               | page 21 |
|                                  | X-OVER                              | Sélectionne la fréquence de transition du haut-parleur large bande et du caisson de basses.                                       | ✓          |               | page 21 |
|                                  | CONFIRMATION                        | Applique la valeur définie.   | ✓          |               | page 21 |
| CONFIG WIZARD<br>(Mode Advanced) | WIZARD MODE                         | Sélectionne la méthode d'édition : modification du réglage en cours ou insertion d'un nouveau réglage.                            |            | ✓             | page 22 |
|                                  | SP TYPE                             | Sélectionne une combinaison de haut-parleurs pour les besoins de la connexion.  |            | ✓             | page 22 |
|                                  | ROUTING                             | Sélectionne l'acheminement du signal d'entrée.  |            | ✓             | page 23 |
|                                  | SENS./GAIN                          | Règle la sensibilité d'entrée ou le gain de l'amplificateur.  |            | ✓             | page 24 |
|                                  | SP SERIES                           | Sélectionne une série de haut-parleurs pour les besoins de la connexion.  |            | ✓             | page 24 |
|                                  | SP MODEL                            | Sélectionne un haut-parleur pour les besoins de la connexion.   |            | ✓             | page 24 |
|                                  | SP IMPEDANCE                        | Règle l'impédance du haut-parleur pour les besoins de la connexion.   |            | ✓             | page 24 |
|                                  | CONFIRMATION                        | Applique la valeur définie.   |            | ✓             | page 24 |
| TUNING                           | D-CONTOUR                           | Règle les caractéristiques de la fréquence appropriée aux fins de l'utilisation du haut-parleur pour les besoins de la connexion. | ✓          | ✓             | page 25 |
|                                  | DELAY (Retard)                      | Règle le temps de retard pour compenser la distance entre les haut-parleurs.  |            | ✓             | page 26 |
|                                  | X-OVER                              | Règle la fréquence de transition.   | ✓          | ✓             | page 26 |
|                                  | HPF                                 | Règle le filtre passe-haut.   | *          | ✓             | page 27 |
|                                  | LPF                                 | Règle le filtre passe-bas.  | *          | ✓             | page 27 |
|                                  | POLARITY                            | Règle la polarité.  | ✓          | ✓             | page 28 |
|                                  | SP DELAY                            | Règle le temps de retard du processeur du haut-parleur.   |            | ✓             | page 28 |
|                                  | EQ                                  | Modifie les réglages de l'égaliseur paramétrique à 6 bandes.  |            | ✓             | page 29 |
|                                  | LEVEL (Niveau)                      | Règle le niveau de sortie.  |            | ✓             | page 29 |
|                                  | LIMITER (Limiteur)                  | Règle le limiteur.  |            | ✓             | page 30 |
|                                  | CHANNEL LINK<br>(Liaison de canaux) | Assure la liaison des réglages de paramètres sur les canaux A et B.   |            | ✓             | page 30 |
|                                  | CHANNEL COPY<br>(Copie de canaux)   | Assure la copie des réglages entre les canaux.  |            | ✓             | page 30 |
|                                  | SAVE/LOAD                           | Enregistre et charge les SP TUNING DATA (données d'accord des haut-parleurs) via un lecteur flash USB.                            |            | ✓             | page 31 |

\* Pour certaines fonctions uniquement.

| Catégorie  | Sous-catégorie   | Fonction  | Mode Basic | Mode Advanced | Détails |
|------------|--|---|------------|---------------|---------|
| AMP PRESET | RECALL (Rappel)  | Rappelle un réglage.  | ✓          | ✓             | page 32 |
|            | STORE (Stockage)   | Stocke le réglage.  | ✓          | ✓             | page 32 |
|            | CLEAR (Effacer)  | Efface le réglage.  | ✓          | ✓             | page 32 |
|            | TITLE (Titre)  | Modifie le titre du réglage.  | ✓          | ✓             | page 33 |
|            | PROTECT (Protection)   | Protège les réglages de toute modification involontaire.  | ✓          | ✓             | page 33 |
| UTILITY    | PANEL SETUP<br>(Configuration de panneau)                      | Règle la méthode d'indication du panneau avant.   | *          | ✓             | page 34 |
|            | PANEL LOCK<br>(Verrouillage de panneau)                        | Règle le verrouillage de panneau.   | ✓          | ✓             | page 34 |
|            | HOME SCREEN  | Règle les contenus de l'écran HOME.   |            | ✓             | page 35 |
|            | IMPORT SP PRESET   | Charge les données de présélection de haut-parleurs stockées sur un lecteur flash USB sur l'amplificateur PX. | ✓          | ✓             | page 35 |
|            | DEVICE BACKUP<br>(Sauvegarde de périphérique)                  | Stocke tous les réglages de l'amplificateur PX ou restaure les réglages mémorisés.                            |            | ✓             | page 36 |
|            | DEVICE INFORMATION<br>(Informations relatives au périphérique) | Affiche la condition du périphérique.   | ✓          | ✓             | page 36 |
|            | INITIALIZE<br>(Réinitialisation)                               | Affiche à l'écran les instructions de réinitialisation des données de l'amplificateur PX.                     | ✓          | ✓             | page 36 |
|            | LOG (Journal)  | Affiche le journal des opérations et assure les tâches d'écriture y afférentes.                               |            | ✓             | page 37 |

\* Pour certaines fonctions uniquement.

## Écran CONFIG WIZARD (Mode Basic)

L'utilisation de l'Assistant Configuration vous permet de paramétrer aisément les fonctions de base.

### ⚠ AVERTISSEMENT

Le volume est modifié en fonction du réglage. Exécutez cette action en ayant préalablement abaissé le volume sonore, par mesure de précaution.

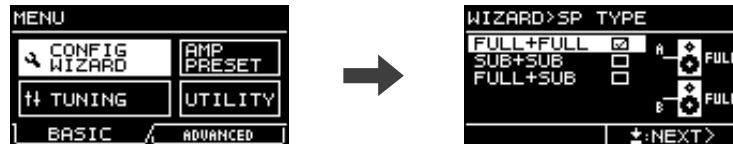

### NOTE

Les éléments réglables ne sont pas les mêmes en mode Basic et en mode Advanced. Pour effectuer des réglages détaillés, basculez en mode Advanced. Pour plus de détails sur le basculement entre les modes, reportez-vous à la section « Pour basculer entre les modes Basic et Advanced » (page 12).

### ■ SP TYPE (Type de haut-parleur)

Sélectionne la combinaison de haut-parleurs pour les besoins de la connexion.

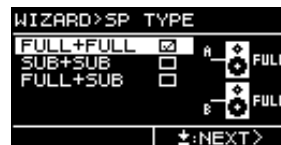

- **FULL + FULL :**  
Connexion de haut-parleurs large bande aux bornes [SPEAKERS] des deux canaux A et B.
- **SUB + SUB :**  
Connexion de caissons de basses aux bornes [SPEAKERS] des deux canaux A et B.
- **FULL + SUB :**  
Connexion d'un haut-parleur large bande à la borne [SPEAKER] du canal B et d'un caisson de basses à la borne [SPEAKERS] du canal A.

### ■ SP SERIES (Série de haut-parleur)

Sélectionne une série de haut-parleurs pour les besoins de la connexion à partir de modèles enregistrés dans l'amplificateur PX.



### NOTE

Lorsqu'un haut-parleur est sélectionné, les filtres, l'impédance du haut-parleur en question ainsi que le seuil du limiteur sont réglés automatiquement. Si le haut-parleur à connecter ne figure pas dans le menu, sélectionnez « GENERIC » (Générique).

### ■ SP MODEL (Modèle de haut-parleur)

Spécifie un haut-parleur pour les besoins de la connexion à partir de la série de haut-parleurs sélectionnée dans l'écran SP SERIES.

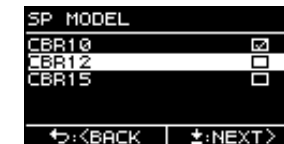

## ■ HPF (Filtre passe-haut)

(Si la valeur sélectionnée pour « SP SERIES » est « GENERIC »)

Sélectionne la fréquence de coupure du filtre passe-haut. Opération commune aux canaux A et B.

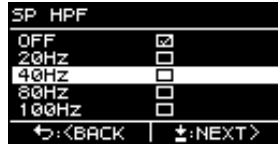

### NOTE

En mode Basic, le [type de filtre](#) est spécifié sur 24 dB/Oct., type Butterworth.

## ■ LPF (Filtre passe-bas)

(Si la valeur sélectionnée pour « AMP MODE » est « SUB+SUB »  
et la valeur sélectionnée pour « SP SERIES » est « GENERIC »)

Sélectionne la fréquence de coupure du filtre passe-bas. Cette opération est commune aux canaux A et B.



### NOTE

En mode Basic, le [type de filtre](#) est spécifié sur 24 dB/Oct., type Butterworth.

## ■ X-OVER (Filtre passif)

(Si la valeur sélectionnée pour « AMP MODE » est « FULL+SUB »  
et la valeur sélectionnée pour « SP SERIES » est « GENERIC »)

Sélectionne la fréquence de transition du haut-parleur large bande et du caisson de basses.

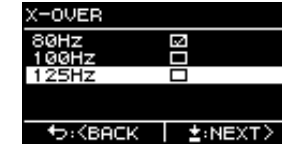

### NOTE

En mode Basic, le [type de filtre](#) est spécifié sur 24 dB/Oct., type Linkwitz Riley.

## ■ CONFIRMATION

Applique la valeur définie.



Après avoir vérifié que le réglage est approprié, appuyez sur le bouton principal pour appliquer effectivement la valeur ainsi définie.

Pour corriger le réglage, appuyez sur la touche [↵] (Retour) afin de revenir sur l'écran à corriger.

Pour annuler le réglage, appuyez sur la touche [MENU] ou appuyez sur la touche [↵] (Retour) et maintenez-la enfoncée jusqu'à ce qu'un écran de confirmation apparaisse.

## Écran CONFIG WIZARD (Mode Advanced)

L'utilisation de l'Assistant Configuration à ce stade vous permet de paramétrer aisément les fonctions avancées.

### ⚠ AVERTISSEMENT

Le volume est modifié en fonction du réglage. Exécutez cette action en ayant préalablement abaissé le volume sonore, par mesure de précaution.

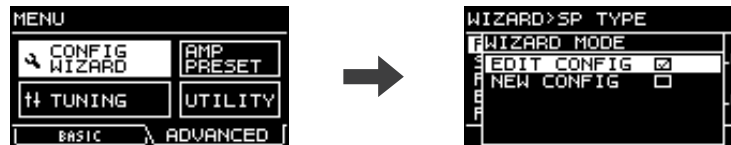

### NOTE

Pour revenir sur le réglage d'un paramètre, appuyez sur la touche [↩] (Retour).

## ■ WIZARD MODE

Sélectionnez un état de paramètre pour commencer les réglages.



- **EDIT CONFIG :**  
Modification du réglage actuellement sélectionné
- **NEW CONFIG :**  
Nouveau réglage

## ■ SP TYPE (Type de haut-parleur)

Sélectionne une combinaison de haut-parleurs pour les besoins de la connexion.



- **FULL+FULL :**  
Lors de la connexion de haut-parleurs large bande aux bornes [SPEAKERS] des deux canaux A et B.
- **SUB+SUB :**  
Lors de la connexion de caissons de basses aux bornes [SPEAKERS] des deux canaux A et B.
- **FULL+SUB :**  
Lors de la connexion d'un haut-parleur large bande à la borne [SPEAKERS] du canal B et la connexion d'un caisson de basses au canal A.
- **BI-AMP :**  
Lors de la connexion d'un haut-parleur de basses bi-amplifié à la borne [SPEAKERS] du canal A et la connexion d'un haut-parleur d'aigus au canal B.
- **FULL (MONO) :**  
Lors de la connexion d'un haut-parleur large bande piloté en mode Power Boost à la borne [SPEAKERS] du canal A (PX5 et PX3 uniquement).
- **SUB (MONO) :**  
Lors de la connexion d'un caisson de basses piloté en mode Power Boost à la borne [SPEAKERS] du canal A (PX5 et PX3 uniquement).

### NOTE

Reportez-vous à la section « Configurations système disponibles pour l'amplificateur PX » (page 6) pour les détails sur les combinaisons répertoriées dans la section « ROUTING » (page 23).

## ■ ROUTING (Acheminement)

Sélectionne l'acheminement du signal d'entrée selon quatre types disponibles : DUAL, PARALLEL, SINGLE et SUM.



### • DUAL (Mode Dual (Duo)) :

Envoie le signal d'entrée provenant du canal A vers le haut-parleur A et transmet le signal d'entrée du canal B au haut-parleur B.

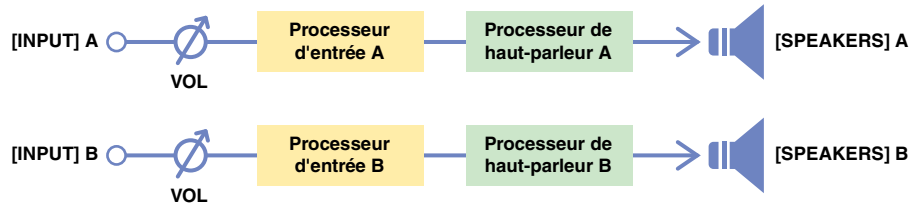

### • PARALLEL (Mode Parallel) :

Envoie le signal d'entrée provenant du canal A à la fois vers les haut-parleurs A et B. Les canaux A et B peuvent être réglés de manière différente.

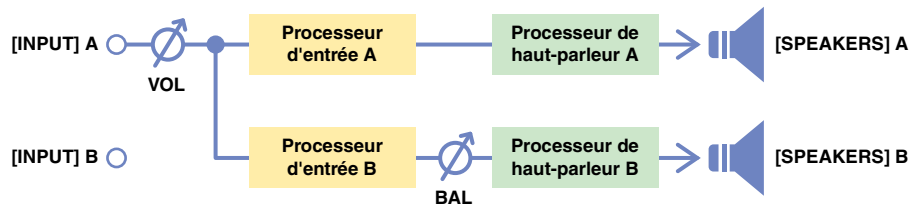

### • SINGLE (Mode Single) :

Envoie uniquement le signal d'entrée provenant du canal A.

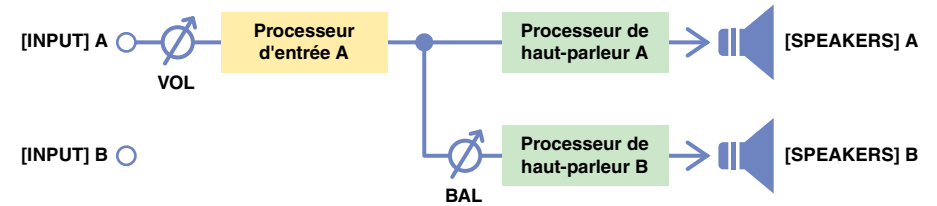

### • SUM (Mode Sum) :

Mixe les signaux d'entrée provenant des canaux A et B et les transmet.

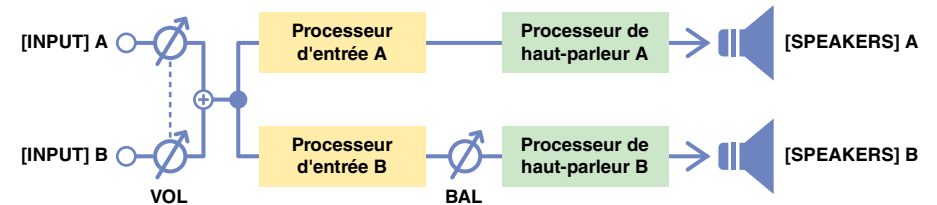

#### NOTE

Le bouton de volume est disponible uniquement pour le contrôle du canal A. Le volume du canal B est lié à celui du canal A.

#### NOTE

- Selon la valeur sélectionnée pour SP TYPE (type de haut-parleur, [page 22](#)), les choix du menu peuvent être limités. Pour plus de détails, reportez-vous à la section « [Configurations système disponibles pour l'amplificateur PX](#) » ([page 6](#)).
- En ce qui concerne les processeurs d'entrée et les processeurs de haut-parleurs, reportez-vous à la section « [Traitement des signaux dans l'amplificateur PX](#) » ([page 7](#)). Pour obtenir des instructions sur les réglages, reportez-vous à la section « [Écran TUNING](#) » ([page 25](#)).

## ■ SENS./GAIN (Sensibilité d'entrée/gain de l'amplificateur)

Règle la sensibilité d'entrée ou le gain de l'amplificateur.

Vous pouvez sélectionner la sensibilité d'entrée (+4 dBu ou +14 dBu) ou le gain de l'amplificateur (26 dB ou 32 dB).



### NOTE

Pour en savoir plus sur la sensibilité d'entrée et le gain de l'amplificateur, reportez-vous à la section « Sensibilité d'entrée et gain de l'amplificateur » (page 7).

## ■ SP SERIES (Série de haut-parleur)

Sélectionne une série de haut-parleurs pour les besoins de la connexion à partir de modèles enregistrés dans l'amplificateur PX.



### NOTE

Lorsqu'un haut-parleur est sélectionné, les filtres, l'impédance du haut-parleur en question ainsi que le seuil du limiteur sont réglés automatiquement. Si le haut-parleur à connecter ne figure pas dans le menu, sélectionnez « GENERIC ».

## ■ SP MODEL (Modèle de haut-parleur)

Spécifie un haut-parleur pour les besoins de la connexion à partir de la série de haut-parleurs sélectionnée dans l'écran SP SERIES.



## ■ SP IMPEDANCE (Impédance de haut-parleur)

(Si la valeur sélectionnée pour « SP SERIES » est « GENERIC »)

Règle l'impédance du haut-parleur pour les besoins de la connexion.

Si vous connectez des enceintes en parallèle, réglez ce paramètre en fonction de l'impédance d'un seul haut-parleur.

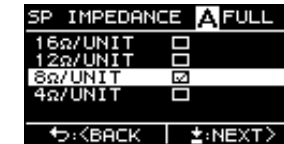

## ■ CONFIRMATION

Applique la valeur définie.



Après avoir vérifié que le réglage est approprié, appuyez sur le bouton principal pour appliquer effectivement la valeur ainsi définie.

Pour modifier ou corriger le réglage, appuyez sur la touche [↵] (Retour) afin de revenir sur l'écran précédent.

Pour annuler le réglage, appuyez sur la touche [MENU] ou appuyez sur la touche [↵] (Retour) et maintenez-la enfoncée jusqu'à ce qu'un écran de confirmation apparaisse.



## Écran TUNING

Procédez au réglage acoustique des processeurs d'entrée et des processeurs de haut-parleurs.

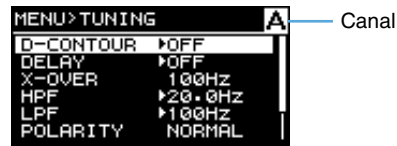

### ● Processeur d'entrée et processeur de haut-parleur

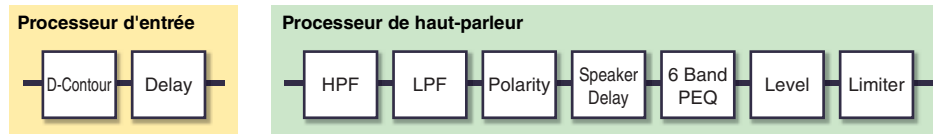

#### NOTE

- Si l'élément « A » ou « B » apparaît dans un écran de réglage de paramètre en haut de l'écran TUNING, le paramètre sera applicable au canal A ou B.
- Appuyez sur la touche [A] ou [B] pour sélectionner le canal souhaité aux fins du réglage.

### ■ D-CONTOUR

Règle les caractéristiques de la fréquence appropriée aux fins de l'utilisation du haut-parleur pour les besoins de la connexion.

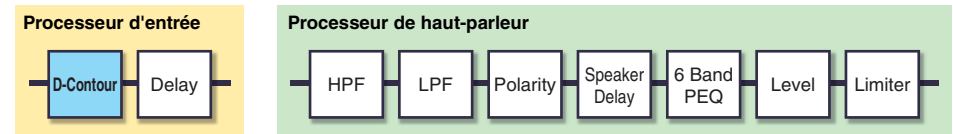
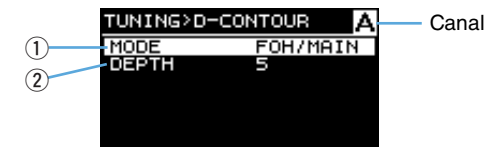

#### ① MODE

Change les présélections de D-CONTOUR. Procède à la sélection parmi les éléments suivants :

##### • OFF :

Désactive D-CONTOUR.

##### • FOH/MAIN :

Accentue les composants de hautes et basses fréquences de telle sorte que la réponse en fréquence soit adaptée pour le haut-parleur principal.

##### • MONITOR :

Réduit la plage de basses fréquences, ce qui pourrait entraîner une forte résonance si le haut-parleur était positionné directement au sol. Ceci vous permet d'entendre clairement les moyennes et hautes fréquences lors de l'utilisation du haut-parleur comme moniteur de studio.

#### ② DEPTH (Profondeur)

Règle le degré de l'effet. Plus la valeur est élevée, plus l'effet est profond.

## ■ DELAY (Retard)

### (Mode Advanced uniquement)

Règle le temps de retard pour compenser la distance entre les haut-parleurs. Effectue le réglage en fonction du temps ou de la distance.

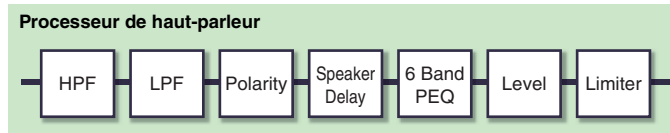
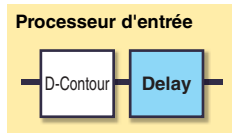
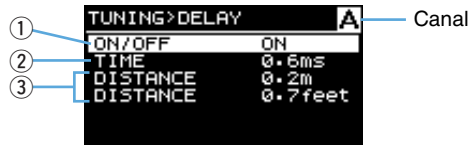

- ① **ON/OFF**  
Active/désactive le retard.
- ② **TIME (Temps) [ms]**  
Règle le temps de retard en millisecondes.
- ③ **DISTANCE [m / feet]**  
Règle le temps de retard selon la distance physique (en mètres ou en pieds).

### NOTE

Trois indications de temps de retard sont conjointement modifiées.

## ■ X-OVER (Filtre passif)

(Si la valeur sélectionnée pour « SP TYPE » est « FULL+SUB » ou « BI-AMP »)

Règle la fréquence de transition des canaux A et B.

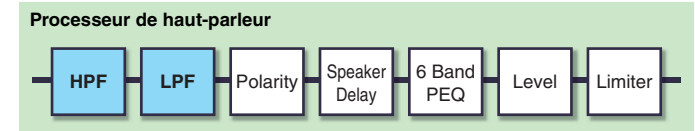
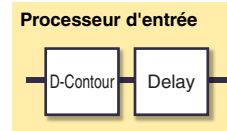

- ① **X-OVER FREQ.**  
Règle la fréquence de transition. Il s'agit de la fréquence de coupure du filtre LPF du canal A et celle du filtre HPF du canal B.

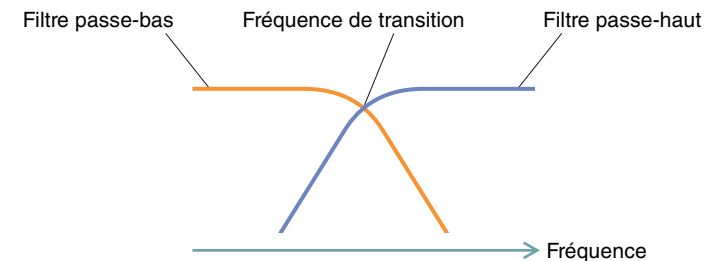

## ■ HPF (Filtre passe-haut)

Règle le filtre passe-haut.

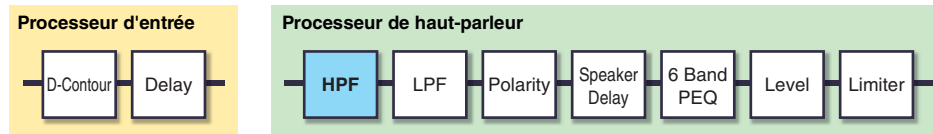
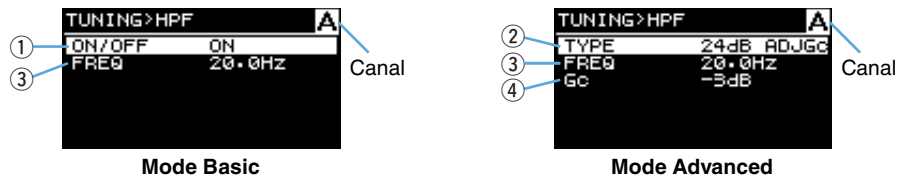

### ① ON/OFF

(Mode Basic uniquement)

Active/désactive le filtre.

### ② TYPE (Type de filtre)

(Mode Advanced uniquement)

Sélectionne l'atténuation par octave ainsi que le type de filtre.

### NOTE

- Si la valeur sélectionnée pour « THRU » (Relais) est off (Désactivation).
- Un filtre de 12 dB/Oct ou plus peut être choisi parmi quatre types disponibles (ci-dessous) : Adjustable Gain Control (Commande de gain ajustable), Butterworth, Bessel et Linkwitz Riley.

| Type de filtre          | Affichage |
|-------------------------|-----------|
| Adjustable Gain Control | ADJGc     |
| Butterworth             | BUT       |
| Bessel                  | BESSL     |
| Linkwitz Riley          | L-R       |

Par exemple, le type Butterworth 12 dB/Oct s'affiche en tant que « 12dB BUT ».

### ③ FREQ (Fréquence de coupure)

Règle la fréquence de coupure du filtre passe-haut.

### ④ Gc (Gain de coupure)

(Mode Advanced uniquement)

Règle le gain de la fréquence de coupure si la valeur « AdjustGc » (Gain de coupure réglable) est sélectionnée sous « HPF TYPE » (Type de filtre HPF).

## ■ LPF (Filtre passe-bas)

Règle le filtre passe-bas.

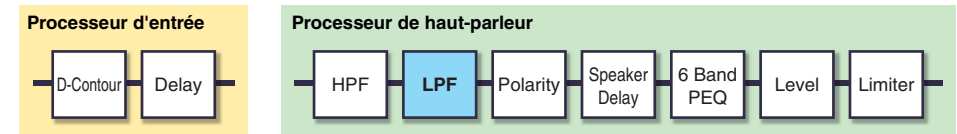
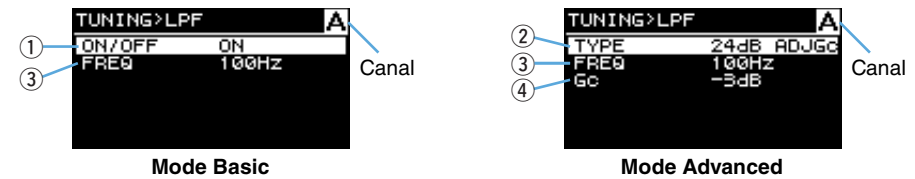

### ① ON/OFF

(Mode Basic uniquement)

Active/désactive le filtre.

### ② TYPE (Type de filtre)

(Mode Advanced uniquement)

Sélectionne l'atténuation par octave ainsi que le type de filtre.

### NOTE

- Si la valeur sélectionnée pour « THRU » est off.
- Un filtre de 12 dB/Oct ou plus peut être choisi parmi quatre types disponibles (ci-dessous) : Adjustable Gain Control, Butterworth, Bessel et Linkwitz Riley.

| Type de filtre          | Affichage |
|-------------------------|-----------|
| Adjustable Gain Control | ADJGc     |
| Butterworth             | BUT       |
| Bessel                  | BESSL     |
| Linkwitz Riley          | L-R       |

Par exemple, le type Butterworth 12 dB/Oct s'affiche en tant que « 12dB BUT ».

### ③ FREQ (Fréquence de coupure)

Règle la fréquence de coupure du filtre passe-bas.

### ④ Gc (Gain de coupure)

(Mode Advanced uniquement)

Règle le gain de la fréquence de coupure si la valeur « AdjustGc » (Gain de coupure réglable) est sélectionnée sous « LPF TYPE ».

## ■ POLARITY (Polarité du haut-parleur)

Règle la polarité afin d'éviter les problèmes de volume sonore résultant des interférences de phase entre les haut-parleurs.

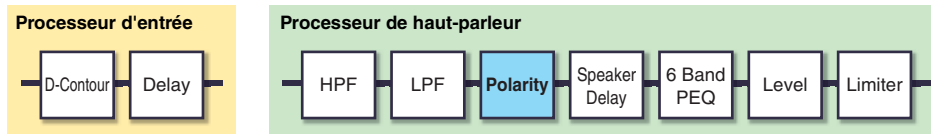

### ① POLARITY (Polarité)

Lorsque la valeur « NORMAL » est sélectionnée, la polarité est normale ; par contre, si la valeur « INVERTED » est sélectionnée, la polarité sera inversée.

## ■ SP DELAY (Mode Advanced uniquement)

Modifie le temps de retard du haut-parleur pour le processeur du haut-parleur. Effectue le réglage en fonction du temps ou de la distance.

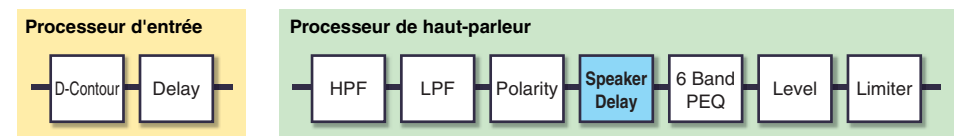
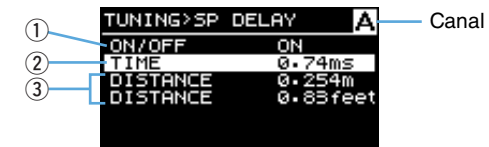

### ① ON/OFF

Active/désactive le retard du haut-parleur.

### ② TIME (Temps) [ms]

Règle le temps de retard en millisecondes.

### ③ DISTANCE [m / feet]

Règle le temps de retard selon la distance physique (en mètres ou en pieds).

### NOTE

Trois indications de temps de retard sont conjointement modifiées.

## ■ EQ (Égaliseur paramétrique 6 bandes) (Mode Advanced uniquement)

Modifie les paramètres de l'égaliseur paramétrique (PEQ) 6 bandes du processeur du haut-parleur.

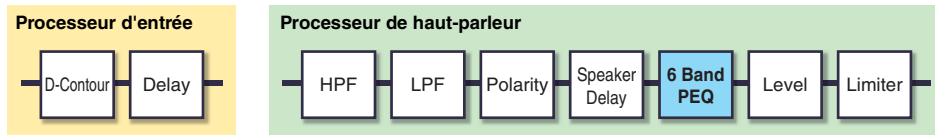
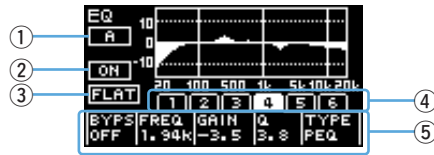

### ① Bouton CHANNEL (Canal)

Affiche le canal cible de l'égaliseur. Utilisez les touches [A]/[B] pour sélectionner le canal cible.

Lorsque les réglages d'égaliseur sont liés, il affiche A+B.



Placez le curseur sur le bouton, puis appuyez sur le bouton pour lier les réglages d'égaliseur.

### NOTE

La liaison d'égaliseur fonctionne indépendamment de la liaison des canaux. Elle est disponible pour n'importe quel type de canal.

### ② ON/OFF

Active ou désactive le PEQ (égaliseur paramétrique) 6 bandes. Lorsqu'il est désactivé, seul le contour de l'affichage des caractéristiques de l'égaliseur s'affiche.

### ③ FLAT

Règle le paramètre de gain de toutes les bandes sur 0 dB.

### ④ Bande 1 à 6

Sélectionne une bande pour appeler les paramètres correspondants. Appuyez sur le bouton de la bande sélectionnée pour déplacer le curseur vers une zone de paramètres.

### ⑤ Zone Paramètres

Affiche les paramètres de chaque bande. Placez le curseur sur le nom d'un paramètre et appuyez sur le bouton pour modifier la valeur de ce paramètre. Appuyez sur la touche [↵] (retour) pour ramener le curseur sur le nom du paramètre. Appuyez encore pour ramener le curseur sur la bande.

## ■ LEVEL (Niveau de sortie) (Mode Advanced uniquement)

Règle le niveau de sortie pour équilibrer les niveaux de sortie des canaux.

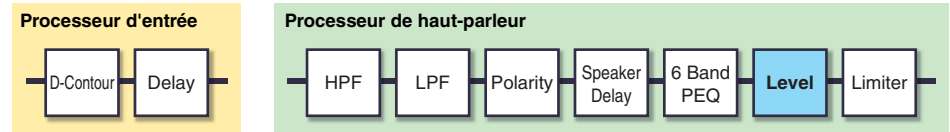

### ① LEVEL

Règle les niveaux de sortie par incréments de 0,1 dB.

## ■ LIMITER (Limiteur) (Mode Advanced uniquement)

Sert à modifier les réglages du limiteur en fonction des caractéristiques techniques du haut-parleur, afin de protéger le haut-parleur.

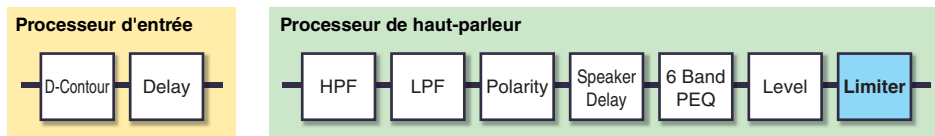

### ① ON/OFF

Active/désactive le limiteur.

### ② THRESHOLD (Seuil)

Règle le seuil au-delà duquel le limiteur est activé en fonction de la puissance de sortie (Watt).

#### NOTE

- Lorsqu'un haut-parleur est sélectionné à l'aide de l'Assistant Configuration, la valeur « THRESHOLD » est automatiquement réglée.
- Si vous connectez des haut-parleurs en parallèle, réglez ce paramètre en fonction de la puissance de sortie spécifiée pour un seul haut-parleur.

### ③ IMPEDANCE (Ω/UNIT)

Règle l'impédance du haut-parleur à connecter (16 Ω, 12 Ω, 8 Ω ou 4 Ω).

Si vous connectez des enceintes en parallèle, réglez ce paramètre en fonction de l'impédance d'un seul haut-parleur.

## ■ CHANNEL LINK (Liaison de canaux) (Mode Advanced uniquement, si la valeur sélectionnée pour « SP TYPE » est « FULL+FULL » ou « SUB+SUB »)

Assure la liaison des réglages de paramètres des canaux A et B.



### ① ON/OFF

Lorsque le réglage passe de off à on, le périphérique règle les canaux A et B de la même manière. Si un réglage est activé pour le canal A, les réglages du canal A seront copiés dans les réglages du canal B. De la même manière, lorsqu'un réglage est activé pour le canal B, les réglages du canal B seront tous copiés sur les réglages du canal A.

## ■ CHANNEL COPY (Copie de canaux)

(Mode Advanced uniquement ; si la valeur sélectionnée pour « SP TYPE » est « FULL+FULL » ou « SUB+SUB »)

Assure la copie des réglages entre les canaux.

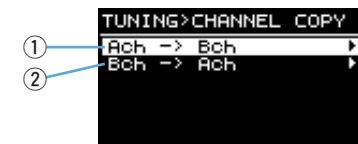

### ① Ach → Bch

Copie les réglages du canal A sur le canal B.

### ② Bch → Ach

Copie les réglages du canal B sur le canal A.

## ■ SAVE/LOAD

### (Mode Advanced uniquement)

Vous pouvez sauvegarder/charger SP DATA TUNING (données d'accord des haut-parleurs) à l'aide d'un lecteur flash USB.

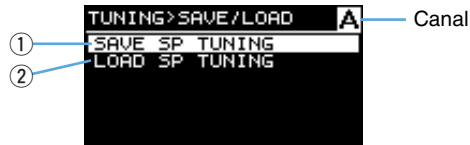

#### ① SAVE SP TUNING

Enregistrez le fichier de réglages sur un lecteur flash USB.

Sélectionnez ce menu pour afficher l'écran de nom du fichier. Tournez le bouton principal pour sélectionner l'emplacement sur lequel vous voulez saisir le caractère, puis appuyez sur ce bouton pour basculer sur la saisie de caractères. Tournez ensuite le bouton principal pour sélectionner le caractère à saisir, puis appuyez sur ce bouton pour appliquer la valeur saisie. En appuyant sur la touche [↵] (Retour) en mode de saisie de caractères, vous pouvez revenir à la sélection de la position. Si vous sélectionnez « OK » dans cet état, vous confirmerez le titre. Sélectionnez « OK » sur l'écran de confirmation pour sauvegarder le fichier de réglages. Enfin, sélectionnez « OK » pour revenir à l'écran précédent.

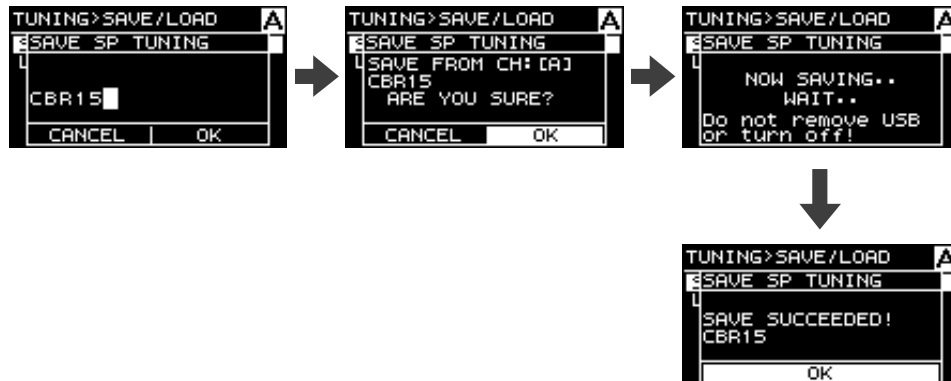

#### NOTE

- Vous pouvez saisir jusqu'à 16 caractères alphanumériques.
- Les caractères disponibles sont les types ASCII et certains symboles.

#### ② LOAD SP TUNING

Charge le fichier de réglages sur un lecteur flash USB.

Sélectionnez ce menu pour afficher la liste des fichiers. Tournez le bouton principal pour sélectionner un fichier, puis appuyez sur ce bouton pour afficher la confirmation. Appuyez sur « OK » pour lancer le chargement. Une fois le chargement terminé, un message de confirmation apparaît. Appuyez sur « OK » pour revenir à l'écran précédent.



#### NOTE

- Les fichiers dont le nom fait plus de 16 caractères ne sont pas affichés sur la liste.
- Les noms de fichier comportant des caractères non disponibles sur l'unité PX ne s'affichent pas.

## Écran AMP PRESET (Présélection de l'ampli)

Les réglages de l'amplificateur PX qui sont définies dans les écrans WIZARD CONFIG et D-CONTOUR peuvent être stockés en tant que présélection d'amplificateur. Un amplificateur PX peut stocker huit présélections d'amplificateur.

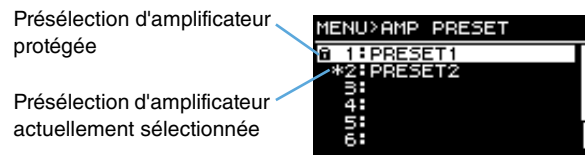

Sélectionnez le numéro de la présélection d'amplificateur souhaitée en tournant le bouton principal puis en appuyant dessus. L'écran de sélection de l'opération apparaît.



### ■ RECALL (Rappel)

Rappelle une présélection d'amplificateur stockée. La présélection du haut-parleur actuellement sélectionnée et la présélection du haut-parleur associée à la présélection d'amplificateur sélectionnée apparaissent.

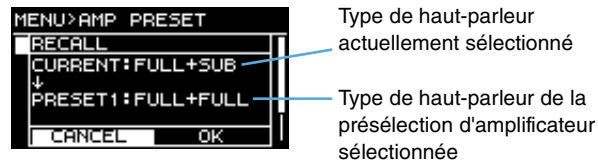

#### ⚠ AVERTISSEMENT

Si un type de haut-parleur autre que l'actuel haut-parleur est rappelé, le volume sera modifié de manière significative. Exécutez cette action en ayant préalablement abaissé le volume sonore, par mesure de précaution.

#### NOTE

Le PX10/PX8 ne peut pas rappeler une présélection d'amplificateur stockée sur le PX5/PX3 en mode Power Boost.

### ■ STORE (Stockage)

Stocke le réglage de l'amplificateur PX actuellement sélectionné dans une présélection d'amplificateur et vous permet de lui attribuer un nom.

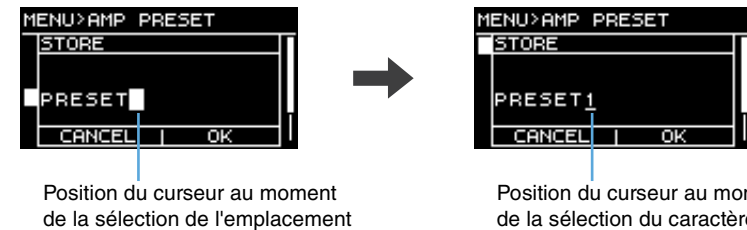

Tournez le bouton principal pour sélectionner l'emplacement sur lequel vous voulez entrer le caractère, puis appuyez sur le bouton pour basculer sur la saisie de caractères. Tournez ensuite le bouton principal pour sélectionner le caractère à saisir, puis appuyez sur le bouton principal pour appliquer la valeur saisie.

En appuyant sur la touche [↵] (Retour) en mode de saisie de caractères, vous pouvez revenir à la sélection de la position. Si vous sélectionnez « OK » dans cet état, vous confirmerez le titre.

#### NOTE

Une présélection d'amplificateur protégée ne peut pas être écrasée.

### ■ CLEAR (Effacer)

Efface une présélection d'amplificateur stockée.



#### NOTE

Une présélection d'amplificateur protégée ou la présélection d'amplificateur actuellement sélectionnée ne peuvent pas être effacées.



## ■ TITLE (Titre)

Modifie le titre d'une présélection d'amplificateur stockée.

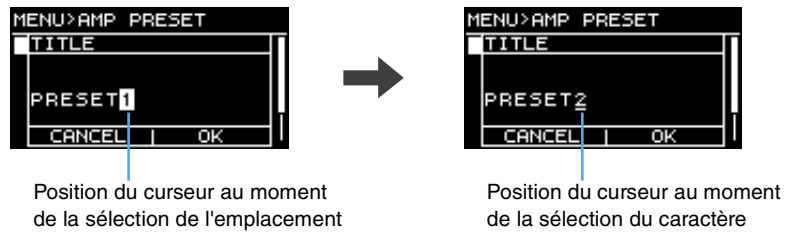

Tournez le bouton principal pour sélectionner l'emplacement sur lequel vous voulez entrer le caractère, puis appuyez sur le bouton pour basculer sur la saisie de caractères. Tournez ensuite le bouton principal pour sélectionner le caractère à saisir, puis appuyez sur le bouton principal pour appliquer la valeur saisie.

En appuyant sur la touche [↵] (Retour) lors de la sélection du caractère, vous pouvez revenir à la sélection de la position. Si vous sélectionnez « OK » dans cet état, vous confirmerez le titre.

### NOTE

Le titre d'une présélection d'amplificateur protégée ne peut pas être modifié.

## ■ PROTECT (Protection)

Protège la présélection d'amplificateur stockée de toute modification involontaire. Si le paramètre est activé, la présélection d'amplificateur ne peut être soumise à des opérations de type TITLE, CLEAR ou STORE par écrasement.



## Écran UTILITY (Utilitaires)

Définit l'état de l'amplificateur PX, stocke les données sur le lecteur flash USB et charge les données à partir du lecteur flash USB.



### ■ PANEL SETUP (Configuration de panneau)

Règle la méthode d'indication du panneau avant.



#### ① BRIGHTNESS (Clarté)

Règle la clarté du rétroéclairage de l'afficheur.

#### ② BLACKOUT (Coupure)

(Mode Advanced uniquement)

Si le panneau est inutilisé pendant 10 secondes, l'affichage de l'écran s'éteindra (état de Black-out).

#### NOTE

- Même lorsque la fonction « BLACKOUT » est activée, les voyants [POWER], [ALERT], [PROTECT] et [LIMIT] s'allument comme d'habitude.
- Même lorsque le réglage « BLACKOUT » est désactivé, l'affichage s'obscurcit automatiquement au bout d'une minute d'inactivité et s'éteint dès lors qu'il n'a pas été utilisé pendant 20 minutes d'affilée, pour les besoins de protection de l'écran. Pour activer l'écran à +nouveau, il suffit d'appuyer sur une touche du panneau avant ou de tourner un bouton.

### ■ PANEL LOCK (Verrouillage de panneau)

Règle le verrouillage de panneau afin d'éviter de faire fonctionner l'amplificateur PX par erreur. À ce stade, vous avez la possibilité de définir un code PIN, soit un numéro d'identification à 4 chiffres.



#### ① PANEL LOCK

Verrouille le panneau avant (verrouillage de panneau). Il existe trois réglages disponibles, comme suit :

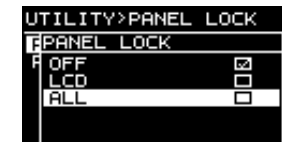

- OFF :** Le verrouillage de panneau est désactivé.
- LCD :** Verrouille les opérations liées aux indications de l'afficheur. Le maniement du bouton de volume et l'assourdissement restent toutefois disponibles.
- ALL (Tout) :** Aucune opération n'est disponible, à l'exception du déblocage du verrouillage de panneau.

#### NOTE

- Reportez-vous à la section « Opérations liées au panneau » – « Verrouillage de panneau » (page 14) pour obtenir des instructions sur le déblocage du verrouillage de panneau.
- Si un code PIN a été défini, il doit être saisi, même en cas de changement du réglage de verrouillage de panneau qui passe de « OFF » à « LCD » ou « ALL ».

#### ② PIN CODE

Définit un code PIN (n'importe quelle combinaison de quatre chiffres) pour le verrouillage de panneau. Une fois défini, le code PIN doit être saisi pour débloquent le verrouillage de panneau.

#### NOTE

- Si vous avez oublié le code PIN, vous serez obligé de réinitialiser le périphérique pour débloquent le code PIN. Pour obtenir des instructions sur la réinitialisation, reportez-vous à la section « Réinitialisation de l'amplificateur PX » (page 37).
- Par défaut, le code PIN est défini sur « 0000 ». Lorsque le code PIN est réglé sur « 0000 », l'entrée du code PIN n'est pas nécessaire pour débloquent le verrouillage de panneau.

## ● Pour définir un code PIN

### 1. Ouvrez l'écran de saisie du code PIN.

Dans [Écran MENU](#)–[Écran UTILITY](#)–[Écran PANEL LOCK](#), sélectionnez « PIN CODE » (page 34).

Le curseur est positionné sur le premier chiffre du code PIN.

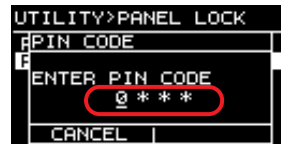

### 2. Tournez le bouton principal pour sélectionner un chiffre, puis appuyez sur le bouton principal pour le saisir.

Une fois le chiffre saisi, le curseur se déplace sur le deuxième chiffre.

### 3. Faites-en de même pour saisir les chiffres suivants.

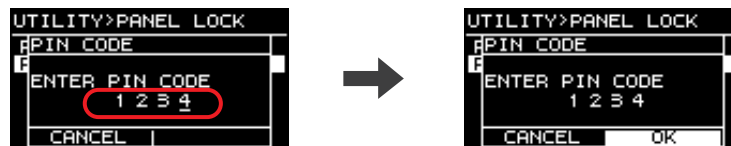

#### NOTE

Alors que le code PIN est en train d'être saisi, vous pouvez le corriger en appuyant sur la touche [↵] (Retour) puis en sélectionnant le chiffre souhaité à l'aide du bouton principal.

### 4. Saisissez quatre chiffres, puis appuyez sur la touche [OK].

Le code PIN est saisi.



#### NOTE

Si le code PIN est changé en « 0000 », le code PIN ne sera pas défini pour autant. Dans cet état, la saisie du code PIN n'est pas requise pour définir ou débloquer le verrouillage de panneau.

## ■ HOME SCREEN (Écran HOME) (Mode Advanced uniquement)

Règle les contenus de l'écran HOME.

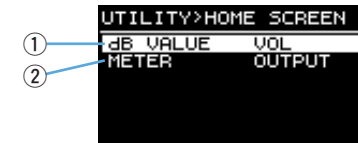

#### ① dB VALUE

Sélectionnez le type de valeur dans l'indication VOL/BAL/GAIN sous [Écran HOME](#) (page 15).

- **VOL** : volume d'entrée
- **GAIN** : niveau total (gain en provenance de la prise d'entrée émis sur la borne de sortie des haut-parleurs)

#### ② METER (Indicateur de niveau)

Sélectionne le niveau indiqué sur l'indicateur de niveau, le signal d'entrée ou le signal de sortie.

- **INPUT** : niveau du signal d'entrée
- **OUTPUT** : niveau du signal de sortie

## ■ IMPORT SP PRESET (importer les réglages d'usine des haut-parleurs)

Charge sur l'amplificateur PX une présélection de haut-parleur téléchargée et stockée sur un lecteur flash USB.

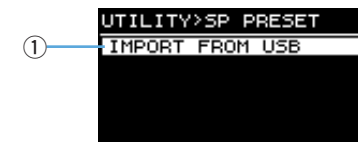

#### ① IMPORT FROM USB

Charge une présélection de haut-parleur depuis un lecteur flash USB.

#### NOTE

Les présélections de haut-parleur peuvent être téléchargées depuis le site Web mondial Yamaha Pro Audio.

## ■ DEVICE BACKUP (Sauvegarde de périphérique) (Mode Advanced uniquement)

Sauvegarde et restaure tous les réglages de l'amplificateur PX sur/depuis un lecteur flash USB. Utilisez cette fonction lorsque vous souhaitez définir plusieurs amplificateurs PX sur le même réglage ou changer d'amplificateur PX tout en conservant les mêmes réglages.



### ⚠ AVERTISSEMENT

Si un type de haut-parleur autre que l'actuel haut-parleur est rappelé, le volume sera modifié de manière significative. Exécutez cette action en ayant préalablement abaissé le volume sonore, par mesure de précaution.

#### ① SAVE TO USB (Sauvegarder sur le lecteur USB)

Sauvegarde toutes les données de réglage du périphérique sur un lecteur flash USB.

#### ② RESTORE FROM USB (Restauration depuis le lecteur USB)

Restaure toutes les données de réglage stockées sur un lecteur flash USB.

### NOTE

Le PX10/PX8 ne peut pas rappeler les réglages stockés sur le PX5/PX3 en mode Power Boost.

## ■ DEVICE INFORMATION (Informations relatives au périphérique)

Indique le statut interne de l'amplificateur PX.

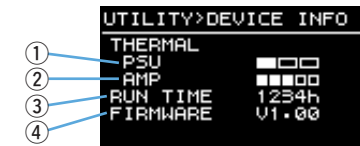

#### ① THERMAL PSU (Température du module d'alimentation)

Indique la température du module d'alimentation en trois niveaux. Si la limite maximale est indiquée, le limiteur sera activé.

#### ② THERMAL AMP (Température de l'ampli)

Indique la température de l'amplificateur en cinq niveaux. Le limiteur est activé en fonction de la température.

#### ③ RUN TIME (Temps d'exécution)

Indique le temps d'exécution total du périphérique.

#### ④ FIRMWARE (Microprogramme)

Indique la version du microprogramme.

## ■ INITIALIZE (Réinitialisation)

Indique les modalités de réinitialisation des données internes de l'amplificateur PX.

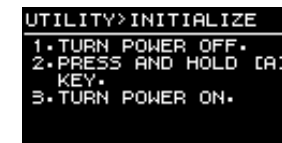

### NOTE

Pour obtenir des instructions sur la réinitialisation, reportez-vous à la section « Réinitialisation de l'amplificateur PX » (page 37).

## ■ LOG (Journal) (Mode Advanced uniquement)

Indique ou sauvegarde le journal des opérations de l'amplificateur PX.

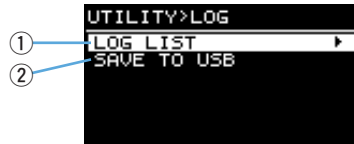

### ① LOG LIST (Liste des journaux)

Indique le journal des opérations globales stocké sur l'amplificateur PX.

Le journal affiche les événements consignés selon leur ordre de survenue.

Les informations liées à l'heure sont affichées au format « NNNN HHH:MM:SS », où le format représente le nombre d'heures (HHH)/minutes (MM)/secondes (SS) qui s'est écoulé depuis la (NNNN)<sup>ième</sup> mise sous tension.

#### • Indication relative au journal des opérations

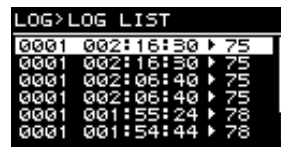

Tournez le bouton principal en vue de sélectionner un événement, puis appuyez sur le bouton pour valider celui-ci et en afficher la vue détaillée.



#### NOTE

Le journal des opérations peut également être appelé en sélectionnant l'icône [F] puis en la validant à l'aide du bouton principal lorsque l'icône [F] apparaît sur l'écran HOME.

### ② SAVE TO USB

Sauvegarde le journal des opérations le plus récent sur un lecteur flash USB.

Cette fonction est destinée à servir de référence au service d'aide à l'utilisateur.

## Réinitialisation de l'amplificateur PX

Il existe trois façons différentes de réinitialiser l'amplificateur PX.

### ● Pour réinitialiser les paramètres actuellement sélectionnés

1. Mettez le périphérique sous tension tout en appuyant sur la touche [A].



2. Tournez le bouton principal pour sélectionner l'élément « CONFIG+TUNING », puis appuyez sur le bouton principal.

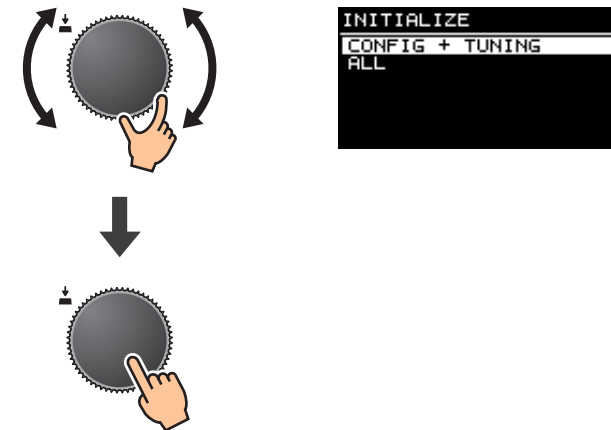

#### NOTE

Les paramètres actuellement sélectionnés sont définis dans les écrans CONFIG WIZARD, AMP PRESET et TUNING. Pour plus de détails, reportez-vous à la section « Liste des fonctions » (page 39).

- Pour réinitialiser toutes les données utilisateur

1. Mettez le périphérique sous tension tout en appuyant sur la touche [A].

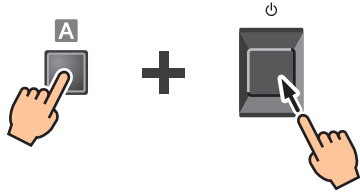

2. Tournez le bouton principal pour sélectionner l'élément « ALL », puis appuyez sur le bouton principal.

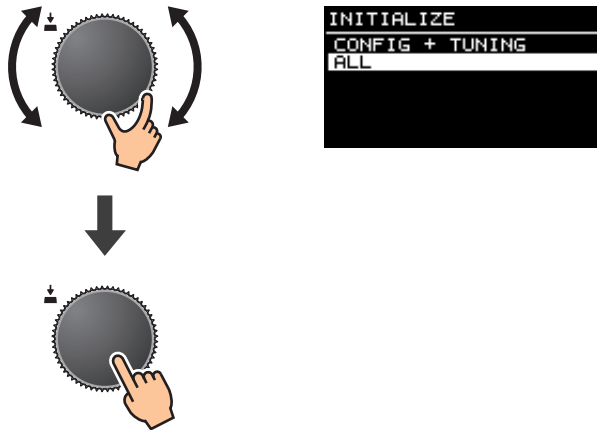

**NOTE**

- Les données utilisateur sont des paramètres définis dans les écrans CONFIG WIZARD, AMP PRESET, TUNING et UTILITY. Pour plus de détails sur les paramètres, reportez-vous à la section « Liste des fonctions » (page 39).
- Le code PIN est également réinitialisé.

- Pour réinitialiser toutes les données utilisateur et la présélection de haut-parleur

Mettez l'instrument sous tension tout appuyant simultanément sur la touche [B] et la touche [↵] (Retour). Les écrans de confirmation de la réinitialisation ne s'affichent pas.

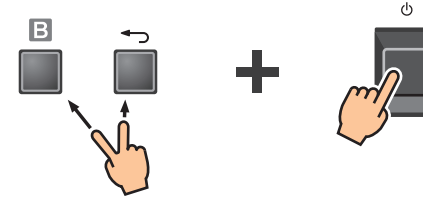

**NOTE**

Le journal des opérations n'est pas effacé.

# Guide de référence

## Liste des fonctions

| Paramètre           |                        | Valeur initiale  | Mode Basic | Mode Advanced  | Présélection d'amplificateur appliquée  | Liaison CH LINK/CH COPY appliquée | SP TUNING DATA appliqué |   |
|---------------------|------------------------|------------------|------------|--|---|-----------------------------------|-------------------------|---|
| Configuration       | INPUT SENSITIVITY/GAIN |                  | +4 dBu     | (Non configurable)   | Sensibilité : -4 dBu, +14 dBu<br>Gain : 32 dB, 26 dB  | ✓                                 | —                       |   |
|                     | AMP MODE               | SP TYPE          | FULL+FULL  | <ul style="list-style-type: none"> <li>• FULL+FULL</li> <li>• SUB+SUB</li> <li>• FULL+SUB</li> </ul> | <ul style="list-style-type: none"> <li>• FULL+FULL</li> <li>• SUB+SUB</li> <li>• FULL+SUB</li> <li>• BI-AMP</li> <li>• FULL (MONO) POWER BOOST</li> <li>• SUB (MONO) POWER BOOST</li> </ul> |                                   |                         |   |
|                     |                        | ROUTING          | DUAL       | (Non configurable)   | <ul style="list-style-type: none"> <li>• DUAL</li> <li>• PARALLEL</li> <li>• SINGLE</li> <li>• SUM</li> </ul>   |                                   |                         |   |
|                     | SPEAKER                | IMPEDANCE        | 8 Ω        | (Non configurable)   | 4 Ω, 8 Ω, 12 Ω, 16 Ω  |                                   |                         | ✓ |
| Périphérique        | ATT                    |                  | —          | -∞ – 0 dB (31 pas)   |   | —                                 | —                       |   |
|                     | MUTE                   |                  | OFF        | OFF, ON  |   |                                   |                         |   |
| Processeur d'entrée | D-CONTOUR              | MODE             | OFF        | OFF, FOH/MAIN, MONITOR   |   | ✓                                 | ✓                       |   |
|                     |                        | DEPTH            | 5          | 1 – 10   |   |                                   |                         |   |
|                     | DELAY                  | ON/OFF           | OFF        | (Non configurable)   | OFF, ON   |                                   |                         |   |
|                     |                        | TIME (msec)      | 0 msec     |  | 0 – 74,0 (msec)   |                                   |                         |   |
| DISTANCE (mètres)   |                        | 0 m              | 0 – 25,4 m |  |   |                                   |                         |   |
|                     |                        | DISTANCE (pieds) | 0 pi       | 0 – 83,4 pi  |   |                                   |                         |   |

| Paramètre                  |                | Valeur initiale | Mode Basic         | Mode Advanced                                       | Présélection d'amplificateur appliquée         | Liaison CH LINK/CH COPY appliquée | SP TUNING DATA appliqué |                           |  |
|----------------------------|----------------|-----------------|--------------------|---|--|-----------------------------------|-------------------------|---------------------------|--|
| Processeur de haut-parleur | X-OVER         | FREQ.           | 100 Hz             | 20 Hz – 20 kHz                                      |  | ✓                                 | ✓                       |                           |  |
|                            | HPF            | TYPE            | 24 dB BUT          | OFF(THRU), ON (24 dB BUT)                           | 20 types *1                                    |                                   |                         |                           |  |
|                            |                | FREQ.           | 20 Hz              | 20 Hz – 20 kHz                                      |  |                                   |                         |                           |  |
|                            |                | Gc              | -3 dB              | (Non configurable)                                  | -6 dB – +6 dB                                  |                                   |                         |                           |  |
|                            | LPF            | TYPE            | THRU               | OFF(THRU), ON (24 dB BUT)                           | 20 types *1                                    |                                   |                         |                           |  |
|                            |                | FREQ.           | 20 kHz             | 20 Hz – 20 kHz                                      |  |                                   |                         |                           |  |
|                            |                | Gc              | -3 dB              | (Non configurable)                                  | -6 dB – +6 dB                                  |                                   |                         |                           |  |
|                            | POLARITY       |                 | NORMAL             | NORMAL, INVERTED                                    |  |                                   |                         | ✓<br>(CH COPY uniquement) |  |
|                            | SPEAKER DELAY  |                 | OFF                | (Non configurable)                                  | 0 à 5 ms<br>0 à 1,716 mètres<br>0 à 5,64 pieds |                                   |                         | ✓                         |  |
|                            | EQ             | EQ ON           | ON                 | (Non configurable)                                  | OFF, ON  |                                   |                         |                           |  |
|                            |                | TYPE (x6)       | PEQ                |   | 10 types *2                                    |                                   |                         |                           |  |
|                            |                | BYPASS (x6)     | OFF                |   | OFF, ON  |                                   |                         |                           |  |
|                            |                | FREQ. (x6)      | Chaque banque *3   |   | 20 Hz – 20 kHz                                 |                                   |                         |                           |  |
|                            |                | GAIN (x6)       | 0 dB               |   | -18 dB – +18 dB                                |                                   |                         |                           |  |
| Q (x6)                     |                | 4.2             | 63.0 – 0.1         |   |  |                                   |                         |                           |  |
| LEVEL                      |                | 0 dB            | (Non configurable) | -10 dB – +10 dB                                     |  | ✓<br>(CH COPY uniquement)         |                         |                           |  |
| LIMITER                    | ON/OFF         | OFF             | (Non configurable) | OFF, ON   |  | ✓                                 |                         |                           |  |
|                            | THRESHOLD      | 1500 W          |                    | 10 – 1500 W   |  |                                   |                         |                           |  |
|                            | SP IMPEDANCE   | 8 Ω             |                    | 4 Ω, 8 Ω, 12 Ω, 16 Ω                                |  |                                   |                         |                           |  |
|                            | ATTACK/RELEASE | —               |                    | Réglage inclus dans la présélection de haut-parleur |  |                                   |                         |                           |  |
| Utilitaires                | PANEL SETUP    | BRIGHTNESS      | 6                  | 1 – 10  |  | —                                 | —                       |                           |  |
|                            |                | BLACKOUT        | OFF                | (Non configurable)                                  | OFF, ON  |                                   |                         |                           |  |
|                            | PANEL LOCK     | LOCK            | OFF                | OFF, LCD, ALL                                       |  |                                   |                         |                           |  |
|                            |                | PIN CODE        | 0000               | 4 chiffres (« 0000 » si réglage non spécifié)       |  |                                   |                         |                           |  |
|                            | HOME SCREEN    | dB VALUE        | VOL                | (Non configurable)                                  | VOL, GAIN                                      |                                   |                         |                           |  |
| LEVEL METER                |                | OUTPUT          | (Non configurable) | INPUT, OUTPUT                                       |  |                                   |                         |                           |  |

\*1 : THRU, 6 dB/OCT, 12 dB ADJGc, 12 dB BUT, 12 dB BESSL, 12 dB L-R, 18 dB ADJGc, 18 dB BUT, 18 dB BESSL, 24 dB ADJGc, 24 dB BUT, 24 dB BESSL, 24 dB L-R, 36 dB ADJGc, 36 dB BUT, 36 dB BESSL, 48 dB ADJGc, 48 dB BUT, 48 dB BESSL, 48 dB L-R

\*2 : PEQ, L.SHELF (6 dB/oct), L.SHELF (12 dB/oct), H.SHELF (6 dB/oct), H.SHELF (12 dB/oct), HPF, LPF, APF (1er), APF (2e), Horn EQ (Égaliseur de pavillon)

\*3 : 31,5 Hz, 100 Hz, 315 Hz, 1 kHz, 3,15 kHz, 10 kHz



| Paramètre       |                    | Valeur initiale  | Mode Basic       | Mode Advanced    | Présélection d'amplificateur appliquée | Liaison CH LINK/CH COPY appliquée | SP TUNING DATA appliqué |   |
|-----------------|--------------------|------------------|------------------|------------------|--|-----------------------------------|-------------------------|---|
| Autres          | CH LINK            | —                | (Non disponible) | ✓                | —                                      | —                                 | —                       |   |
|                 | AMP PRESET         | RECALL           | —                | (Total de 8)     | ✓                                      | —                                 | —                       | — |
|                 |                    | STORE            |                  |                  |  |                                   |                         |   |
|                 |                    | CLEAR            |                  |                  |  |                                   |                         |   |
|                 |                    | TITLE            |                  |                  |  |                                   |                         |   |
|                 |                    | PROTECT          |                  |                  |  |                                   |                         |   |
|                 | SP PRESET          | RECALL (WIZARD)  | —                | ✓                | —                                      | —                                 | —                       |   |
|                 |                    | IMPORT FROM USB  |                  |                  |  |                                   |                         |   |
|                 | DEVICE BACKUP      | SAVE TO USB      | —                | (Non disponible) | ✓                                      | —                                 | —                       |   |
|                 |                    | RESTORE FROM USB |                  |                  |  |                                   |                         |   |
|                 | DEVICE INFORMATION | THERMAL PSU      | —                | ✓                | —                                      | —                                 | —                       |   |
|                 |                    | THERMAL AMP      |                  |                  |  |                                   |                         |   |
|                 |                    | FIRMWARE VERSION |                  |                  |  |                                   |                         |   |
|                 | LOG                | LOGGING          | —                | ✓ (4096)         | —                                      | —                                 | —                       |   |
|                 |                    | LOG LIST         |                  |                  |  |                                   |                         |   |
| SAVE TO USB     |                    | (Non disponible) |                  |                  |  |                                   |                         | ✓ |
| INITIALIZE      | CONFIG+TUNING      | —                | ✓                | —                | —                                      | —                                 |                         |   |
|                 | ALL                |                  |                  |                  |  |                                   |                         |   |
|                 | FACTORY DATA RESET |                  |                  |                  |  |                                   |                         |   |
| FIRMWARE UPDATE | —                  | —                | ✓                | —                | —                                      | —                                 |                         |   |

## Liste des messages

| Numéro | Message                          | Symptôme  | Solution possible  |
|--------|----------------------------------|---|--|
| 01–06  | SYSTEM ERROR                     | Le périphérique n'a pas démarré correctement.   | Mettez le périphérique hors tension, patientez au moins 6 secondes, puis remettez-le sous tension. Si cette action ne résout pas le problème, vous devrez réinitialiser la mémoire (page 37). Si cette mesure échoue également, contactez votre revendeur Yamaha.  |
| 07     | SP PRESET DATA LOST              | Le fichier de la présélection de haut-parleur est corrompu.   | Chargez à nouveau le fichier de présélection depuis un lecteur flash USB. Si cette action ne résout pas le problème, vous devrez réinitialiser la mémoire (page 37). Si cette mesure échoue également, contactez votre revendeur Yamaha.   |
| 08     | WRONG SP PRESET DATA             | Les données de la présélection de haut-parleur stockées sur le périphérique sont corrompues. Une défaillance a pu se produire lors du chargement d'un fichier de présélection de haut-parleur à partir du lecteur flash USB.                                    | Chargez à nouveau le fichier de présélection depuis un lecteur flash USB. Si cette action ne résout pas le problème, vous devrez réinitialiser la mémoire (page 37). Si cette mesure échoue également, contactez votre revendeur Yamaha.   |
| 20     | OUTPUT CURRENT OVER [*]          | La protection des circuits a été activée sur le périphérique en raison de ce qui suit : 1) court-circuit au niveau d'une borne de haut-parleur, d'une borne de l'amplificateur ou du câblage ; 2) la charge de l'amplificateur est excessive. (*: nom de canal) | Vérifiez que les haut-parleurs ne sont pas endommagés et que l'impédance totale n'est pas excessivement faible, et examinez le raccordement des câbles de haut-parleurs.   |
| 21     | AMP TEMP TOO HIGH                | La température dans l'amplificateur a dépassé la limite autorisée. La charge de sortie est excessive. Ceci tend à se produire lorsque la charge du seul canal A est élevée.   | Étant donné qu'une puissance de sortie élevée en continu provoque une température élevée, veillez dès lors à diminuer le niveau de sortie. Si la charge est polarisée sur le canal A, dispersez-la par une connexion au canal B ou à d'autres amplificateurs. En outre, vérifiez que des impuretés ou un objet étranger n'obstruent pas l'admission d'air du ventilateur et nettoyez ce dernier si nécessaire. |
| 22–24  | LIMITED BY OVERHEAT              | La température de l'amplificateur étant excessive, le limiteur affecté à la sortie a été par conséquent activé.   | Étant donné qu'une puissance de sortie élevée en continu provoque une température élevée, veillez dès lors à diminuer le niveau de sortie. En outre, vérifiez que des impuretés ou un objet étranger n'obstruent pas l'admission d'air du ventilateur et nettoyez ce dernier si nécessaire.  |
| 25     | MUTED BY OVERHEAT                | La température de l'amplificateur étant excessive, le niveau de sortie a été abaissé en conséquence.  | Étant donné qu'une puissance de sortie élevée en continu provoque une température élevée, veillez dès lors à diminuer le niveau de sortie. En outre, vérifiez que des impuretés ou un objet étranger n'obstruent pas l'admission d'air du ventilateur et nettoyez ce dernier si nécessaire.  |
| 26–27  | POWER SUPPLY TEMP TOO HIGH       | La température de l'amplificateur étant excessive, le ventilateur de refroidissement a été réglé sur la vitesse maximale et le limiteur a été activé.   | Compte tenu qu'une utilisation en continu risque d'entraîner le dysfonctionnement du module d'alimentation, arrêtez immédiatement d'utiliser le périphérique ou abaissez-en le niveau de sortie. En outre, vérifiez que des impuretés ou un objet étranger n'obstruent pas l'admission d'air du ventilateur et nettoyez ce dernier si nécessaire.  |
| 33     | SPEAKER IMPEDANCE TOO LOW [*]    | L'impédance des haut-parleurs est excessivement faible. (*: nom de canal)   | Vérifiez que les haut-parleurs ne sont pas endommagés et que l'impédance totale n'est pas excessivement faible, et examinez le raccordement des câbles de haut-parleurs.   |
| 50     | USB:COMPATIBLE DEVICES NOT FOUND | Un lecteur flash USB n'a pas été installé.  | Installez un lecteur flash USB approprié. Reportez-vous au site Web mondial de Yamaha Pro Audio ( <a href="https://www.yamahaproaudio.com/">https://www.yamahaproaudio.com/</a> ) pour obtenir des informations sur le lecteur flash USB testé.  |
| 51     | USB:NO FILE SYSTEM               | Le système de fichiers du lecteur flash USB est illisible.  | Utilisez un lecteur flash USB correctement formaté au format FAT32 ou FAT16.   |
| 52     | USB:FILE NOT FOUND               | Le fichier de l'objet n'a pas été trouvé.   | Vérifiez que le fichier pertinent est présent sur le lecteur flash USB et réessayez.   |

| Numéro | Message                        | Symptôme   | Solution possible  |
|--------|--------------------------------|--|--|
| 53     | USB:ILLEGAL FILE               | Fichier non valide.  | Remplacez le fichier par un fichier approprié, puis réessayez.   |
| 54     | USB:INCOMPATIBLE FORMAT        | Format de fichier incompatible.  | Remplacez par un fichier approprié et recommencez.   |
| 55     | USB:I/O ERROR                  | Impossible de lire/écrire correctement sur le lecteur flash USB.   | Attendez la confirmation que le lecteur flash USB que vous utilisez fonctionne correctement avec un ordinateur. Utilisez un lecteur flash USB testé. Reportez-vous au site Web mondial de Yamaha Pro Audio ( <a href="https://www.yamahaproaudio.com/">https://www.yamahaproaudio.com/</a> ) pour obtenir des informations sur le lecteur flash USB testé. Si cette mesure échoue également, contactez votre revendeur Yamaha. |
| 56     | USB:STORAGE FULL!              | La capacité restante du lecteur flash USB n'est pas suffisante.  | Vérifiez que le lecteur flash USB dispose de suffisamment d'espace libre.  |
| 58     | USB:LOAD ERROR                 | Le lecteur flash USB a été débranché alors qu'il était en cours d'accès. Une défaillance s'est produite lors de la lecture des fichiers à partir du lecteur flash USB. Les données de l'amplificateur PX peuvent être corrompues ou perdues.     | Réessayez. Le voyant [USB] clignote en cas de tentative d'accès au lecteur flash USB. Ne débranchez pas le lecteur flash USB pendant ce temps.   |
| 65     | INCOMPATIBLE DATA LOADED       | La présélection rappelée comprend des réglages incompatibles, de sorte que le réglage concerné a été rétabli sur sa valeur par défaut. Cela se produit également lors de la restauration d'un fichier stocké sur le PX5/PX3 en mode Power Boost. | —  |
| 70     | POWER TURNED ON                | Le périphérique a été mis sous tension.  | —  |
| 71     | POWER TURNED OFF               | Le périphérique a été mis hors tension.  | —  |
| 72     | SHORT INTERRUPTION             | Une panne de courant instantanée s'est produite, entraînant l'arrêt et le redémarrage du périphérique.   | Connectez le périphérique à un module d'alimentation stable.   |
| 73     | FIRMWARE UPDATE COMPLETED      | La mise à jour du microprogramme est terminée.   | —  |
| 74     | PANEL UNLOCKED                 | Le verrouillage de panneau a été débloqué.   | —  |
| 75     | SP PRESET RECALLED[*]          | Une présélection de haut-parleur a été rappelée.<br>(*: numéro de la présélection de haut-parleur)   | —  |
| 76     | SP PRESET LOADED               | Une présélection de haut-parleur a été chargée depuis le lecteur flash USB.  | —  |
| 77     | AMP PRESET RECALLED[*]         | Une présélection d'amplificateur a été rappelée.<br>(*: numéro de présélection d'amplificateur)  | —  |
| 78     | AMP PRESET STORED[*]           | Une présélection d'amplificateur a été stockée.<br>(*: numéro de présélection d'amplificateur)   | —  |
| 79     | AMP PRESET CLEARED[*]          | Une présélection d'amplificateur a été effacée.<br>(*: numéro de présélection d'amplificateur)   | —  |
| 80     | BACKUP DATA LOADED             | Les données de réglage ont été chargées à partir d'un lecteur flash USB via la commande RESTORE FROM USB (Restauration depuis le lecteur USB) à partir de l'écran DEVICE BACKUP.   | —  |
| 90     | CONFIG+TUNING DATA INITIALIZED | Les données de configuration et d'accord ont été réinitialisées.   | —  |
| 91     | ALL DATA INITIALIZED           | Tous les réglages de paramètres ont été réinitialisés.   | —  |
| 92     | FACTORY DATA RESET             | Toutes les présélections et tous les réglages de paramètres de haut-parleurs ont été réinitialisés.  | —  |

## Dépistage des pannes

| Symptôme   | Causes possibles   | Solution possible  |
|--|--|--|
| L'afficheur se désactive automatiquement si l'amplificateur PX n'a pas été utilisé pendant un certain temps.                                 | Pour la protection de l'afficheur, l'écran s'éteint automatiquement si l'amplificateur PX n'a pas été utilisé pendant 20 minutes.  | Pour rallumer l'écran, il suffit d'appuyer sur une touche du panneau avant ou de tourner le bouton principal.  |
|  | Si le mode Black-out est activé, le rétroéclairage de l'afficheur s'éteindra automatiquement au bout de 10 secondes d'inactivité de l'amplificateur PX.                  | Pour réactiver le rétroéclairage de l'afficheur, il suffit d'appuyer sur n'importe quelle touche du panneau avant. Si le mode Black-out est désactivé, le rétroéclairage ne s'éteindra pas même en cas d'inutilisation de l'amplificateur PX.  |
| Le voyant [PROTECT] s'allume et le message « OUTPUT CURRENT OVER » apparaît à l'écran.   | Un court-circuit s'est produit au niveau des bornes du haut-parleur, de l'amplificateur ou du câblage et la protection du circuit a été activée.                         | Mettez le périphérique hors tension et vérifiez le court-circuit au niveau des bornes du haut-parleur, de l'amplificateur ou du câblage et remettez l'appareil sous tension.   |
|  | L'impédance du haut-parleur connecté étant excessivement faible et l'amplificateur surchargé, la protection de circuit a été activée.                                    | Vérifiez que le haut-parleur n'a pas été endommagé et que l'impédance totale n'est pas excessivement faible, et examinez le raccordement des haut-parleurs.  |
| Le voyant [PROTECT] s'allume et le message « AMP TEMP TOO HIGH » (Température de l'ampli trop élevée) apparaît à l'écran.                    | Étant donné que la température interne est excessivement élevée, la protection thermique a été activée afin de protéger le circuit.                                      | Vérifiez les conditions de ventilation de l'amplificateur et prenez les mesures appropriées pour améliorer la circulation de l'air autour de l'amplificateur. Laissez l'amplificateur éteint jusqu'à ce qu'il refroidisse, puis rallumez-le.   |
| Le voyant [CLIP/LIMIT] s'allume.   | Étant donné que le signal d'entrée est excessif ou que la sortie dépasse la tension nominale, le signal est écrêté ou le limiteur a été activé pour protéger le circuit. | Abaissez le niveau de sortie de l'appareil raccordé au connecteur d'entrée, ou diminuez le volume de l'amplificateur.  |
| Le périphérique ne se met pas sous tension. Le périphérique s'éteint brusquement et ne se rallume pas même lorsqu'il est remis sous tension. | La tension d'alimentation de la sortie connectée est sensiblement différente de la plage nominale.   | Vérifiez la tension source.  |
|  | Étant donné que la température interne est excessivement élevée, la protection thermique a été activée afin de protéger le circuit.                                      | Vérifiez les conditions de ventilation de l'amplificateur et prenez les mesures appropriées pour améliorer la circulation de l'air autour de l'amplificateur. Laissez l'amplificateur éteint jusqu'à ce qu'il refroidisse, puis rallumez-le.   |
|  | Le niveau de sortie est excessif.  | Diminuez le niveau de sortie.  |
|  | Le périphérique s'est cassé.   | Après avoir débranché les haut-parleurs, mettez le périphérique sous tension sans entrer de signal, ou abaissez le volume complètement puis mettez le périphérique sous tension. Si vous ne constatez aucune amélioration, cela signifie que le périphérique est cassé. Contactez votre distributeur Yamaha. |
| Le son des haut-parleurs est déformé.  | Le niveau d'entrée dépasse le réglage de la sensibilité d'entrée.  | Ajustez la sensibilité d'entrée pour correspondre au niveau d'entrée indiqué sur l'écran CONFIG WIZARD.  |
| Le son est assourdi. Aucun son de haute fréquence n'est émis.  | Le son est filtré. L'état du filtre peut être vérifié dans l'écran HOME.   | Modifiez le réglage des filtres dans l'écran MENU (écran TUNING).  |
| Si le paramètre « ROUTING » est défini sur une valeur autre que « DUAL », le niveau du canal B sera faible.                                  | Le bouton de volume du canal B, qui a servi à régler la balance de sortie vers le canal A, a été abaissé.  | Augmentez le bouton de volume du canal B.  |

| Symptôme  | Causes possibles   | Solution possible   |
|---|--|---|
| Aucun son n'est émis via les haut-parleurs.   | Les câbles ne sont pas correctement connectés. Si l'indicateur de niveau ne remonte pas même en augmentant le réglage du bouton de volume, il peut y avoir des problèmes en matière de connectivité du côté de l'entrée. Si l'indicateur de niveau remonte, cela peut signaler des problèmes du côté de la sortie. | Reliez correctement les connecteurs d'entrée et les bornes de sortie. Côté sortie, assurez-vous que les bornes émettant les signaux sont correctement connectées. Pour obtenir des instructions sur les réglages, reportez-vous à la section « Exemples d'utilisation » (page 4).   |
|   | Les sorties du mixeur connecté aux prises d'entrée sont au niveau minimum. Il y a de fortes chances que l'indicateur de niveau ne remonte pas, même en augmentant le réglage du bouton de volume.  | Augmentez le niveau de sortie du mixeur.  |
|   | Le niveau a été diminué à l'aide du bouton de volume.  | Réglez le bouton de volume en conséquence.  |
|   | L'assourdissement est activé. Une fois l'assourdissement activé, l'indication « MUTE » apparaît sur l'écran HOME.  | Désactivez l'assourdissement.   |
|   | Le circuit de protection a été activé et la sortie est assourdie. Lorsque le circuit de protection est enclenché, le voyant [PROTECTION] est allumé.   | Identifiez le problème qui est à l'origine du déclenchement du circuit de protection et résolvez-le.  |
|   | Le type de haut-parleur est en mode Power Boost (PX5 et PX3 uniquement).   | En mode Power Boost, aucun signal audio n'est émis depuis le canal B. Désactivez le mode Power Boost ou reconnectez les câbles.   |
| Impossible de manier les commandes de panneau.  | Le verrouillage de panneau est activé.   | Désactivez le verrouillage de panneau. Reportez-vous à la section « Verrouillage de panneau » (page 14) pour obtenir des instructions sur la désactivation du verrouillage de panneau.  |
| Les réglages de paramètres doivent être rétablis sur leur valeur par défaut.  | —  | Restaurez les réglages sur leur valeur par défaut. Pour ce faire, reportez-vous à la section « Réinitialisation de l'amplificateur PX » (page 37).  |
| Un voyant ne s'allume pas alors qu'il devrait s'allumer dans des conditions de fonctionnement normal. L'afficheur est vide. | Le mode Black-out est activé.  | Pour allumer les voyants et faire fonctionner temporairement l'afficheur, actionnez le panneau. Pour allumer les voyants et faire fonctionner l'afficheur de manière régulière, désactivez le mode Black-out. Reportez-vous à la section « PANEL SETUP (Configuration de panneau) » (page 34) sous Écran UTILITY (Utilitaires). |
| L'afficheur est sombre.   | Le paramètre « BRIGHTNESS » (Clarté) dans l'écran PANEL SETUP (Configuration de panneau) est réglé sur une valeur trop faible.   | Spécifiez « BRIGHTNESS » sur une valeur plus élevée.  |
|   | Pour la protection de l'écran, l'affichage s'obscurcit automatiquement au bout d'une minute d'inactivité.  | Pour activer l'écran à nouveau, il suffit d'appuyer sur une touche du panneau avant ou de tourner un bouton.  |
| Au redémarrage, les paramètres que vous aviez modifiés ont été rétablis sur leur valeur d'avant l'édition.                  | Le périphérique a été arrêté avant que les paramètres actuellement sélectionnés aient été stockés automatiquement.   | Une fois les paramètres actuels modifiés, patientez plusieurs secondes avant d'éteindre le périphérique.  |
| La lecture ou l'écriture depuis/vers un lecteur flash USB prend beaucoup de temps.  | Le lecteur flash USB contient un certain nombre de fichiers. Plus il y a de fichiers et plus il faut de temps pour les traiter.  | Supprimez les fichiers inutiles pour l'amplificateur PX.  |

\* Si un problème particulier persiste, veuillez contacter votre revendeur Yamaha.

## Caractéristiques techniques générales

|  |  | PX10  | PX8               | PX5               | PX3               |
|--|--|---|-------------------|-------------------|-------------------|
| <b>Puissance de sortie</b>   |  | <b>120 V 60 Hz, 220 V-240 V 50 Hz/60 Hz</b>   |                   |                   |                   |
| 1 kHz, sans écrêtage, bruit en créneaux 20 msec, les deux canaux alimentés | 16 Ω   | 500 W × 2   | 400 W × 2         | 250 W × 2         | 150 W × 2         |
|  | 12 Ω   | 660 W × 2   | 530 W × 2         | 330 W × 2         | 200 W × 2         |
|  | 8 Ω  | 1 000 W × 2   | 800 W × 2         | 500 W × 2         | 300 W × 2         |
|  | 4 Ω  | 1 200 W × 2   | 1 050 W × 2       | 800 W × 2         | 500 W × 2         |
|  | 2 Ω  | 700 W × 2   | 600 W × 2         | 500 W × 2         | 300 W × 2         |
| 1 kHz, sans écrêtage, bruit en créneaux 20 msec                            | 16 Ω/Mode Power Boost                                    | —   | —                 | 400 W × 1         | 300 W × 1         |
|  | 12 Ω/Mode Power Boost                                    | —   | —                 | 530 W × 1         | 400 W × 1         |
|  | 8 Ω/Mode Power Boost                                     | —   | —                 | 800 W × 1         | 600 W × 1         |
|  | 4 Ω/Mode Power Boost                                     | —   | —                 | 1 400 W × 1       | 1 000 W × 1       |
| <b>Puissance de sortie</b>   |  | <b>100 V, 50 Hz/60 Hz</b>   |                   |                   |                   |
| 1 kHz, sans écrêtage, bruit en créneaux 20 msec, les deux canaux alimentés | 16 Ω   | 500 W × 2   | 400 W × 2         | 250 W × 2         | 150 W × 2         |
|  | 12 Ω   | 660 W × 2   | 530 W × 2         | 330 W × 2         | 200 W × 2         |
|  | 8 Ω  | 1 000 W × 2   | 800 W × 2         | 500 W × 2         | 300 W × 2         |
|  | 4 Ω  | 1 200 W × 2   | 1 050 W × 2       | 800 W × 2         | 500 W × 2         |
|  | 2 Ω  | 700 W × 2   | 600 W × 2         | 500 W × 2         | 300 W × 2         |
| 1 kHz, sans écrêtage, bruit en créneaux 20 msec                            | 16 Ω/Mode Power Boost                                    | —   | —                 | 400 W × 1         | 300 W × 1         |
|  | 12 Ω/Mode Power Boost                                    | —   | —                 | 530 W × 1         | 400 W × 1         |
|  | 8 Ω/Mode Power Boost                                     | —   | —                 | 800 W × 1         | 600 W × 1         |
|  | 4 Ω/Mode Power Boost                                     | —   | —                 | 1 200 W × 1       | 1 000 W × 1       |
| <b>Type d'amplificateur (Circuits de sortie)</b>                           |  | Class-D, circuit de sortie symétrique (BTL)   |                   |                   |                   |
| <b>THD+N</b>   | 1 kHz, 10 W  | 0,1 %   |                   |                   |                   |
|  | 1 kHz, mi-régime   | 0,3 %   |                   |                   |                   |
| <b>Réponse en fréquence</b>  | 1 W, 8 Ω, 20 Hz à 20 kHz                                 | ±1,0 dB   |                   |                   |                   |
| <b>Diaphonie</b>   | Mi-régime, 8 Ω, 1 kHz, vol. max., entrée à 150 Ω shuntée | ≤ -60 dB  |                   |                   |                   |
| <b>Rapport signal/bruit</b>  | Pondéré A, 8 Ω, réglage de gain = +14 dBu                | 101 dB  | 101 dB            | 100 dB            | 100 dB            |
| <b>Gain de tension/Sensibilité</b>   |  |   |                   |                   |                   |
| 8 Ω, volume maxi.  | Réglage de gain : 32 dB                                  | 32,0 dB/+9,3 dBu  | 32,0 dB/+8,3 dBu  | 32,0 dB/+6,3 dBu  | 32,0 dB/+4,1 dBu  |
|  | Réglage de gain : 26 dB                                  | 26,0 dB/+15,3 dBu   | 26,0 dB/+14,3 dBu | 26,0 dB/+12,3 dBu | 26,0 dB/+10,1 dBu |
|  | Réglage de gain : +4 dBu                                 | 37,3 dB/+4 dBu  | 36,3 dB/+4 dBu    | 34,3 dB/+4 dBu    | 32,1 dB/+4 dBu    |
|  | Réglage de gain : +14 dBu                                | 27,3 dB/+14 dBu   | 26,3 dB/+14 dBu   | 24,3 dB/+14 dBu   | 22,1 dB/+14 dBu   |
| 8 Ω/volume maxi., Mode Power Boost   | Réglage de gain : 32 dB                                  | —   | —                 | 34,0 dB/+6,3 dBu  | 35,0 dB/+4,1 dBu  |
|  | Réglage de gain : 26 dB                                  | —   | —                 | 28,0 dB/+12,3 dBu | 29,0 dB/+10,1 dBu |
|  | Réglage de gain : +4 dBu                                 | —   | —                 | 36,3 dB/+4 dBu    | 35,1 dB/+4 dBu    |
|  | Réglage de gain : +14 dBu                                | —   | —                 | 26,3 dB/+14 dBu   | 25,1 dB/+14 dBu   |
| <b>Protection en cas de surcharge</b>                                      | Interrupteur POWER Marche/Arrêt                          | Assourdissement de la sortie  |                   |                   |                   |
|  | Protection de la tension de sortie                       | Limiteur de surtension, configurable par l'utilisateur en watts et présélection de haut-parleur |                   |                   |                   |
|  | En cas de panne du courant continu                       | Mise hors tension (PAS de restauration automatique)   |                   |                   |                   |

|   |   | PX10   | PX8    | PX5    | PX3    |
|---|---|--|--------|--------|--------|
| <b>Protection de l'amplificateur</b>                  | Température   | Limiteur de sortie (restauration automatique) → Assourdissement de la sortie (restauration automatique)  |        |        |        |
|   | Surintensité  | Assourdissement de la sortie (restauration automatique)  |        |        |        |
|   | Surtension  | Limiteur de sortie (restauration automatique)  |        |        |        |
|   | Limite de puissance intégrée                              | Limiteur de sortie (restauration automatique)  |        |        |        |
| <b>Protection de l'alimentation</b>                   | Température   | Limiteur de sortie (restauration automatique) → Mise hors tension  |        |        |        |
|   | Surtension  | Mise hors tension  |        |        |        |
|   | Surintensité  | Mise hors tension  |        |        |        |
| <b>Refroidissement</b>                                |   | ventilateur à vitesse variable 16 pas × 2, circulation de l'air d'avant en arrière   |        |        |        |
| <b>Tension d'entrée maximale</b>                      |   | +24 dBu  |        |        |        |
| <b>Impédance d'entrée</b>                             |   | 20 kΩ (symétrique), 10 kΩ (asymétrique)  |        |        |        |
| <b>Fréquence d'échantillonnage</b>                    |   | 48 kHz   |        |        |        |
| <b>Convertisseur N/A, A/N</b>                         |   | AN : suréchantillonnage 128 fois linéaire de 24 bits<br>NA : suréchantillonnage 128 fois linéaire de 24 bits   |        |        |        |
| <b>Traitement des signaux</b>                         |   | Addition des signaux entrants<br>D-CONTOUR : FOH/MAIN, MONITOR, OFF<br>Retard : 0 – 74 msec<br>HPF/LPF : fréquence de coupure 20 Hz – 20 kHz avec contrôle de la polarité<br>Processeur de haut-parleur : PEQ à 6 bandes + Limiteur + Retard                                   |        |        |        |
| <b>Latence</b>  | Entrée analogique sur les haut-parleurs                   | 1,5 msec   |        |        |        |
| <b>Présélection d'amplificateur utilisateur</b>       |   | 8 présélections d'amplificateur utilisateur  |        |        |        |
| <b>Présélection de haut-parleur (réglage d'usine)</b> |   | Présélections de haut-parleur pour les haut-parleurs Yamaha en mode passif   |        |        |        |
| <b>Connecteurs</b>                                    | Entrée analogique   | XLR-3-31 × 2, 1/4" PHONE(TRS) × 2  |        |        |        |
|   | Haut-parleurs   | Neutrik speakON NL4 × 2, Vis de serrage × 2 paires, 1/4" PHONE(TS) × 2   |        |        |        |
|   | AC IN   | Entrée secteur × 1 avec pince pour câble secteur   |        |        |        |
|   | USB   | Connecteur USB 2.0 standard-A (femelle) pour sauvegarde/chargement, mise à jour des présélections de haut-parleur, mise à jour du microprogramme avec lecteur flash USB  |        |        |        |
| <b>Commandes</b>                                      | Panneau avant   | Interrupteur POWER, bouton de volume 31 pas × 2, encodeur rotatif et commutateurs pour la commande de l'interface utilisateur graphique<br>Fonction de verrouillage des opérations de panneau (verrouillage total ou partiel, à l'exception du volume et de l'assourdissement) |        |        |        |
|   | Écran   | 128 × 64 pixels, monocouleur avec réglage de la luminosité<br>Fonction d'arrêt automatique de l'écran  |        |        |        |
| <b>Voyants</b>  |   | POWER × 1 (vert), ALERT × 1 (rouge), USB × 1 (vert), PROTECT × 2 (rouge), CLIP/LIMIT × 2 (rouge), SIGNAL × 2 (vert)<br>Fonction d'arrêt automatique des DEL  |        |        |        |
| <b>Alimentation secteur</b>                           |   | Selon la région où le produit a été acheté ; 100 V 50 Hz/60 Hz, 120 V 60 Hz, 220 V-240 V 50 Hz/60 Hz *1  |        |        |        |
| <b>Consommation électrique</b>                        | 1/8 puissance max, 4 Ω,<br>bruit rose sur tous les canaux | 310 W  | 280 W  | 230 W  | 160 W  |
|   | Au repos, 4 Ω   | 60 W   | 60 W   | 55 W   | 55 W   |
| <b>Température de fonctionnement</b>                  |   | 0 °C à 40 °C   |        |        |        |
| <b>Température de stockage</b>                        |   | -20 °C à +60 °C  |        |        |        |
| <b>Dimensions (LxHxP)</b>                             |   | 480 × 88 × 388 mm  |        |        |        |
| <b>Poids net</b>                                      |   | 7,4 kg   | 7,2 kg | 6,9 kg | 6,9 kg |

\*1 Il a été confirmé que l'appareil fonctionne à hauteur de ±10 % de la tension d'alimentation nominale.

\* Le contenu de ce manuel s'applique aux dernières caractéristiques techniques connues à la date d'impression. Pour obtenir la version la plus récente du manuel, accédez au site Web de Yamaha puis téléchargez le fichier du manuel concerné.

# Schéma fonctionnel

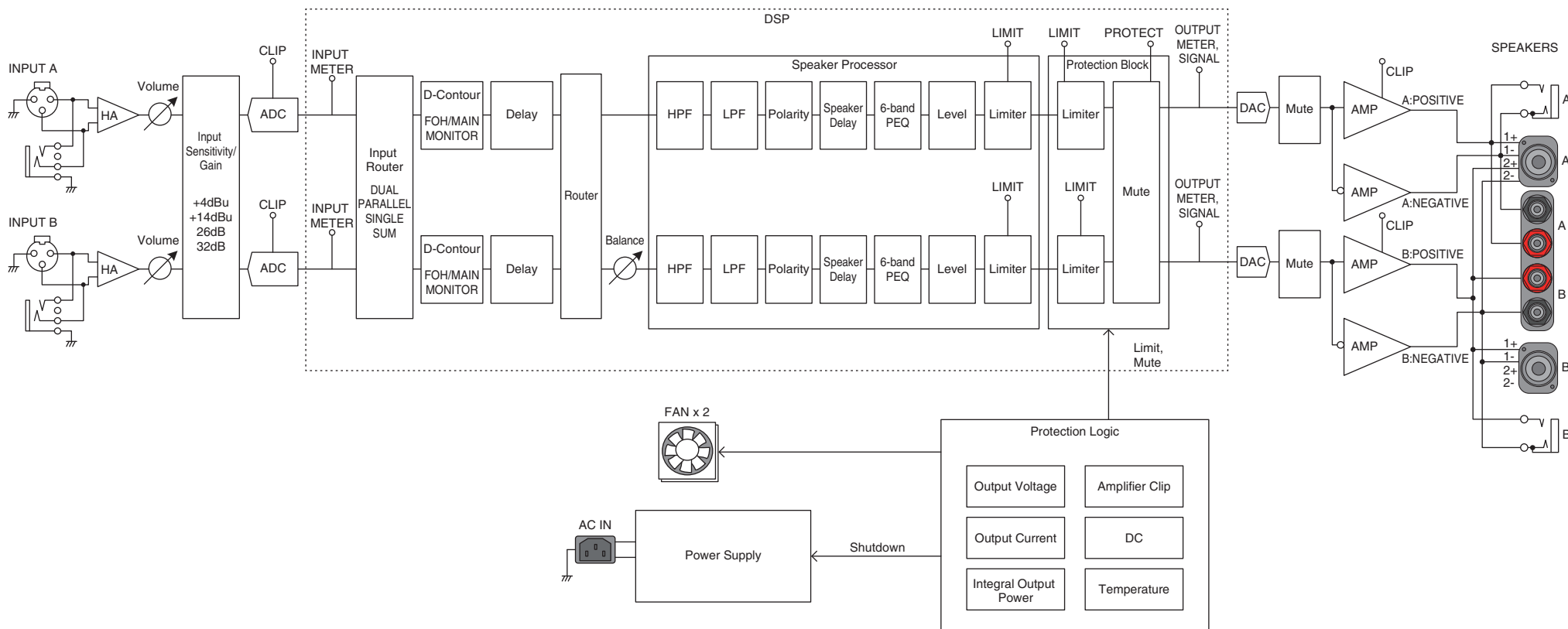



# Dimensions

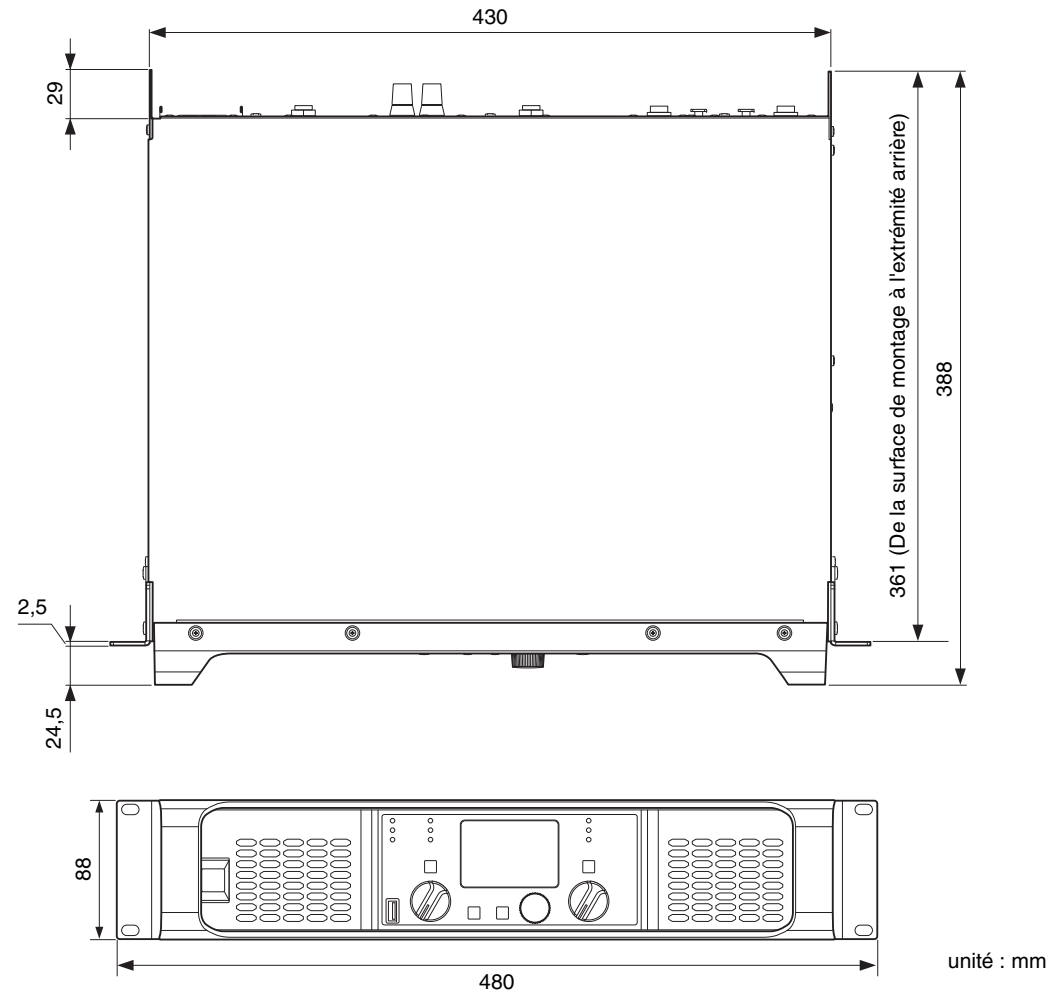

## Appel de courant et dissipation thermique

Signal test : bruit rose (largeur de bande limitée entre 22 Hz et 22 kHz), 1 Btu = 1 055,06 J = 0,252 kcal, (W) × 0,86 = kcal

### ● PX10

| 100 V/50 Hz |           | Appel de courant (A)<br>100 V | Watt (W)                         |                                  |                 | Dissipation thermique |        |
|-------------|-----------|-------------------------------|----------------------------------|----------------------------------|-----------------|-----------------------|--------|
|             |           |                               | Consommation électrique (Entrée) | Consommation électrique (Sortie) | Watts dispersés | Btu/h                 | kcal/h |
| Repos       |           | 0,8                           | 57                               | 0                                | 57              | 195                   | 49     |
| Sortie 1/8  | 8 Ω/canal | 2,6                           | 213                              | 125                              | 88              | 300                   | 76     |
|             | 4 Ω/canal | 3,1                           | 261                              | 150                              | 111             | 379                   | 95     |
| Sortie 1/3  | 8 Ω/canal | 5,6                           | 472                              | 333                              | 139             | 474                   | 120    |
|             | 4 Ω/canal | 7,2                           | 608                              | 400                              | 208             | 710                   | 179    |

| 110 V, 120 V/60 Hz |           | Appel de courant (A)<br>120 V | Watt (W)                         |                                  |                 | Dissipation thermique |        |
|--------------------|-----------|-------------------------------|----------------------------------|----------------------------------|-----------------|-----------------------|--------|
|                    |           |                               | Consommation électrique (Entrée) | Consommation électrique (Sortie) | Watts dispersés | Btu/h                 | kcal/h |
| Repos              |           | 0,7                           | 60                               | 0                                | 60              | 205                   | 52     |
| Sortie 1/8         | 8 Ω/canal | 2,2                           | 213                              | 125                              | 88              | 300                   | 76     |
|                    | 4 Ω/canal | 2,7                           | 263                              | 150                              | 113             | 386                   | 97     |
| Sortie 1/3         | 8 Ω/canal | 4,6                           | 466                              | 333                              | 133             | 454                   | 114    |
|                    | 4 Ω/canal | 5,9                           | 597                              | 400                              | 197             | 672                   | 169    |

| 220 V, 240 V/50 Hz |           | Appel de courant (A)<br>230 V | Watt (W)                         |                                  |                 | Dissipation thermique |        |
|--------------------|-----------|-------------------------------|----------------------------------|----------------------------------|-----------------|-----------------------|--------|
|                    |           |                               | Consommation électrique (Entrée) | Consommation électrique (Sortie) | Watts dispersés | Btu/h                 | kcal/h |
| Repos              |           | 0,5                           | 62                               | 0                                | 62              | 212                   | 53     |
| Sortie 1/8         | 8 Ω/canal | 1,4                           | 219                              | 125                              | 94              | 321                   | 81     |
|                    | 4 Ω/canal | 1,6                           | 271                              | 150                              | 121             | 413                   | 104    |
| Sortie 1/3         | 8 Ω/canal | 2,7                           | 471                              | 333                              | 138             | 471                   | 119    |
|                    | 4 Ω/canal | 3,3                           | 602                              | 400                              | 202             | 689                   | 174    |

## ● PX8

| 100 V/50 Hz |           | Appel de courant (A)<br>100 V | Watt (W)                         |                                  |                 | Dissipation thermique |        |
|-------------|-----------|-------------------------------|----------------------------------|----------------------------------|-----------------|-----------------------|--------|
|             |           |                               | Consommation électrique (Entrée) | Consommation électrique (Sortie) | Watts dispersés | Btu/h                 | kcal/h |
| Repos       |           | 0,8                           | 57                               | 0                                | 57              | 195                   | 49     |
| Sortie 1/8  | 8 Ω/canal | 2,2                           | 178                              | 100                              | 78              | 266                   | 67     |
|             | 4 Ω/canal | 2,9                           | 237                              | 131                              | 106             | 362                   | 91     |
| Sortie 1/3  | 8 Ω/canal | 4,6                           | 386                              | 267                              | 119             | 406                   | 102    |
|             | 4 Ω/canal | 6,4                           | 543                              | 350                              | 193             | 659                   | 166    |

| 110 V, 120 V/60 Hz |           | Appel de courant (A)<br>120 V | Watt (W)                         |                                  |                 | Dissipation thermique |        |
|--------------------|-----------|-------------------------------|----------------------------------|----------------------------------|-----------------|-----------------------|--------|
|                    |           |                               | Consommation électrique (Entrée) | Consommation électrique (Sortie) | Watts dispersés | Btu/h                 | kcal/h |
| Repos              |           | 0,7                           | 60                               | 0                                | 60              | 205                   | 52     |
| Sortie 1/8         | 8 Ω/canal | 1,9                           | 182                              | 100                              | 82              | 280                   | 71     |
|                    | 4 Ω/canal | 2,5                           | 237                              | 131                              | 106             | 362                   | 91     |
| Sortie 1/3         | 8 Ω/canal | 3,8                           | 385                              | 267                              | 118             | 403                   | 101    |
|                    | 4 Ω/canal | 5,4                           | 542                              | 350                              | 192             | 655                   | 165    |

| 220 V, 240 V/50 Hz |           | Appel de courant (A)<br>230 V | Watt (W)                         |                                  |                 | Dissipation thermique |        |
|--------------------|-----------|-------------------------------|----------------------------------|----------------------------------|-----------------|-----------------------|--------|
|                    |           |                               | Consommation électrique (Entrée) | Consommation électrique (Sortie) | Watts dispersés | Btu/h                 | kcal/h |
| Repos              |           | 0,5                           | 62                               | 0                                | 62              | 212                   | 53     |
| Sortie 1/8         | 8 Ω/canal | 1,2                           | 184                              | 100                              | 84              | 287                   | 72     |
|                    | 4 Ω/canal | 1,5                           | 242                              | 131                              | 111             | 379                   | 95     |
| Sortie 1/3         | 8 Ω/canal | 2,2                           | 385                              | 267                              | 118             | 403                   | 101    |
|                    | 4 Ω/canal | 3                             | 544                              | 350                              | 194             | 662                   | 167    |

## ● PX5

| 100 V/50 Hz |           | Appel de courant (A)<br>100 V | Watt (W)                         |                                  |                 | Dissipation thermique |        |
|-------------|-----------|-------------------------------|----------------------------------|----------------------------------|-----------------|-----------------------|--------|
|             |           |                               | Consommation électrique (Entrée) | Consommation électrique (Sortie) | Watts dispersés | Btu/h                 | kcal/h |
| Repos       |           | 0,8                           | 46                               | 0                                | 46              | 157                   | 40     |
| Sortie 1/8  | 8 Ω/canal | 1,9                           | 122                              | 63                               | 59              | 201                   | 51     |
|             | 4 Ω/canal | 2,7                           | 189                              | 100                              | 89              | 304                   | 77     |
| Sortie 1/3  | 8 Ω/canal | 3,6                           | 253                              | 167                              | 86              | 293                   | 74     |
|             | 4 Ω/canal | 5,6                           | 424                              | 267                              | 157             | 536                   | 135    |

| 110 V, 120 V/60 Hz |           | Appel de courant (A)<br>120 V | Watt (W)                         |                                  |                 | Dissipation thermique |        |
|--------------------|-----------|-------------------------------|----------------------------------|----------------------------------|-----------------|-----------------------|--------|
|                    |           |                               | Consommation électrique (Entrée) | Consommation électrique (Sortie) | Watts dispersés | Btu/h                 | kcal/h |
| Repos              |           | 0,8                           | 54                               | 0                                | 54              | 184                   | 46     |
| Sortie 1/8         | 8 Ω/canal | 1,7                           | 130                              | 63                               | 67              | 229                   | 58     |
|                    | 4 Ω/canal | 2,4                           | 196                              | 100                              | 96              | 328                   | 83     |
| Sortie 1/3         | 8 Ω/canal | 3,1                           | 259                              | 167                              | 92              | 314                   | 79     |
|                    | 4 Ω/canal | 4,8                           | 428                              | 267                              | 161             | 549                   | 138    |

| 220 V, 240 V/50 Hz |           | Appel de courant (A)<br>230 V | Watt (W)                         |                                  |                 | Dissipation thermique |        |
|--------------------|-----------|-------------------------------|----------------------------------|----------------------------------|-----------------|-----------------------|--------|
|                    |           |                               | Consommation électrique (Entrée) | Consommation électrique (Sortie) | Watts dispersés | Btu/h                 | kcal/h |
| Repos              |           | 0,5                           | 57                               | 0                                | 57              | 195                   | 49     |
| Sortie 1/8         | 8 Ω/canal | 1,0                           | 130                              | 63                               | 67              | 229                   | 58     |
|                    | 4 Ω/canal | 1,4                           | 197                              | 100                              | 97              | 331                   | 83     |
| Sortie 1/3         | 8 Ω/canal | 1,9                           | 259                              | 167                              | 92              | 314                   | 79     |
|                    | 4 Ω/canal | 2,9                           | 434                              | 267                              | 167             | 570                   | 144    |

## ● PX3

| 100 V/50 Hz |           | Appel de courant (A)<br>100 V | Watt (W)                         |                                  |                 | Dissipation thermique |        |
|-------------|-----------|-------------------------------|----------------------------------|----------------------------------|-----------------|-----------------------|--------|
|             |           |                               | Consommation électrique (Entrée) | Consommation électrique (Sortie) | Watts dispersés | Btu/h                 | kcal/h |
| Repos       |           | 0,8                           | 46                               | 0                                | 46              | 157                   | 40     |
| Sortie 1/8  | 8 Ω/canal | 1,5                           | 94                               | 38                               | 56              | 191                   | 48     |
|             | 4 Ω/canal | 2                             | 137                              | 63                               | 74              | 253                   | 64     |
| Sortie 1/3  | 8 Ω/canal | 2,6                           | 174                              | 100                              | 74              | 253                   | 64     |
|             | 4 Ω/canal | 3,9                           | 285                              | 167                              | 118             | 403                   | 101    |

| 110 V, 120 V/60 Hz |           | Appel de courant (A)<br>120 V | Watt (W)                         |                                  |                 | Dissipation thermique |        |
|--------------------|-----------|-------------------------------|----------------------------------|----------------------------------|-----------------|-----------------------|--------|
|                    |           |                               | Consommation électrique (Entrée) | Consommation électrique (Sortie) | Watts dispersés | Btu/h                 | kcal/h |
| Repos              |           | 0,8                           | 54                               | 0                                | 54              | 184                   | 46     |
| Sortie 1/8         | 8 Ω/canal | 1,3                           | 100                              | 38                               | 62              | 212                   | 53     |
|                    | 4 Ω/canal | 1,8                           | 140                              | 63                               | 77              | 263                   | 66     |
| Sortie 1/3         | 8 Ω/canal | 2,3                           | 183                              | 100                              | 83              | 283                   | 71     |
|                    | 4 Ω/canal | 3,4                           | 291                              | 167                              | 124             | 423                   | 107    |

| 220 V, 240 V/50 Hz |           | Appel de courant (A)<br>230 V | Watt (W)                         |                                  |                 | Dissipation thermique |        |
|--------------------|-----------|-------------------------------|----------------------------------|----------------------------------|-----------------|-----------------------|--------|
|                    |           |                               | Consommation électrique (Entrée) | Consommation électrique (Sortie) | Watts dispersés | Btu/h                 | kcal/h |
| Repos              |           | 0,5                           | 57                               | 0                                | 57              | 195                   | 49     |
| Sortie 1/8         | 8 Ω/canal | 0,8                           | 101                              | 38                               | 63              | 215                   | 54     |
|                    | 4 Ω/canal | 1,1                           | 142                              | 63                               | 79              | 270                   | 68     |
| Sortie 1/3         | 8 Ω/canal | 1,4                           | 181                              | 100                              | 81              | 276                   | 70     |
|                    | 4 Ω/canal | 2,1                           | 293                              | 167                              | 126             | 430                   | 108    |

# Index

|  |    |   |    |
|--|----|---|----|
| <b>A</b>                                       |    |   |    |
| [A], Touche .....                              | 8  | Connexion à [SPEAKERS] .....  | 11 |
| [AC IN], Connecteur .....                      | 9  | Connexion des haut-parleurs .....   | 11 |
| Acheminement .....                             | 6  | <b>D</b>  |    |
| Affichage EQ .....                             | 15 | D-CONTOUR .....   | 25 |
| Afficheur .....                                | 8  | DELAY .....   | 26 |
| [ALERT], Voyant .....                          | 8  | Dépannage .....   | 44 |
| AMP PRESET, écran .....                        | 32 | DEVICE BACKUP .....   | 36 |
| Appel de courant .....                         | 50 | DEVICE INFORMATION .....  | 36 |
| Arborescence des opérations (Écran MENU) ..... | 18 | Dimensions .....  | 49 |
| <b>B</b>                                       |    | Dissipation thermique .....   | 50 |
| [B], Touche .....                              | 8  | Données utilisateur .....   | 38 |
| BI-AMP .....                                   | 22 | DUAL .....  | 23 |
| Bouton principal .....                         | 8  | Dual, mode .....  | 23 |
| <b>C</b>                                       |    | <b>E</b>  |    |
| Caractéristiques techniques générales .....    | 46 | Écran CONFIG WIZARD (Mode Advanced) .....   | 22 |
| CHANNEL COPY .....                             | 30 | Écran CONFIG WIZARD (Mode Basic) .....  | 20 |
| CHANNEL LINK .....                             | 30 | Écran TUNING .....  | 25 |
| CLEAR .....                                    | 32 | EQ (égaliseur paramétrique 6 bandes) .....  | 29 |
| [CLIP/LIMIT], Voyant .....                     | 8  | <b>F</b>  |    |
| Code PIN .....                                 | 34 | Fiches en Y .....   | 11 |
| Combinaison de sorties .....                   | 6  | Filtre passe-bas .....  | 27 |
| CONFIG VIEW, écran .....                       | 16 | Filtre passe-haut .....   | 27 |
| CONFIG VIEW, icône .....                       | 15 | FULL (MONO) .....   | 22 |
| Configuration .....                            | 10 | FULL+FULL .....   | 22 |
| Configuration des entrées .....                | 6  | FULL+SUB .....  | 22 |
| CONFIRMATION (Mode Advanced) .....             | 24 | <b>G</b>  |    |
| CONFIRMATION (Mode Basic) .....                | 21 | Gain de l'amplificateur .....   | 7  |
| Connecteur pour borne à vis .....              | 11 |   |    |
| Connecteur speakON .....                       | 11 | <b>H</b>  |    |
|  |    | Haut-parleur, connexion .....   | 11 |
|  |    | HOME SCREEN .....   | 35 |
|  |    | HOME, écran .....   | 15 |
|  |    | HPF .....   | 27 |
|  |    | <b>I</b>  |    |
|  |    | [  , Icône ..... | 15 |
|  |    | Impédance de haut-parleur .....   | 24 |
|  |    | IMPORT SP PRESET .....  | 35 |
|  |    | Importer les réglages d'usine des haut-parleurs .....   | 35 |
|  |    | Indicateur de filtre .....  | 15 |
|  |    | Indicateur de niveau .....  | 15 |
|  |    | Indication de D-CONTOUR .....   | 15 |
|  |    | Indication de mute .....  | 15 |
|  |    | Indication de polarité .....  | 15 |
|  |    | Indication de retard .....  | 15 |
|  |    | Indication de seuil .....   | 15 |
|  |    | Indication de volume .....  | 15 |
|  |    | Indication VOL/BAL/GAIN .....   | 15 |
|  |    | INITIALIZE .....  | 36 |
|  |    | [INPUT], Connecteurs .....  | 9  |
|  |    | Interrupteur d'alimentation .....   | 8  |
|  |    | <b>L</b>  |    |
|  |    | LEVEL .....   | 29 |
|  |    | LIMITER .....   | 30 |
|  |    | Liste des messages .....  | 42 |
|  |    | LOG .....   | 37 |
|  |    | LPF .....   | 27 |

|  |    |  |    |
|--|----|--|----|
| <b>M</b>                                     |    |  |    |
| [MENU], Touche .....                         | 8  | [POWER], Voyant .....                              | 8  |
| MENU, écran .....                            | 17 | Principe d'utilisation .....                       | 12 |
| Message d'écrêtage/limitation .....          | 15 | Prise jack .....                                   | 9  |
| Messages d'alerte .....                      | 14 | Prise XLR .....                                    | 9  |
| Mode Advanced .....                          | 12 | Processeur d'entrée .....                          | 7  |
| Mode Basic .....                             | 12 | Processeur de haut-parleur .....                   | 7  |
| Mode Black-out .....                         | 34 | PROTECT .....                                      | 33 |
| Mode opératoire, écran MENU .....            | 17 | [PROTECT], Voyant .....                            | 8  |
| Mode Parallel .....                          | 23 | <b>R</b>   |    |
| Mode Single .....                            | 23 | RECALL .....                                       | 32 |
| Mode Sum .....                               | 23 | Réinitialisation .....                             | 37 |
| Modèle de haut-parleur (Mode Advanced) ..... | 24 | [←→] (Retour), Touche .....                        | 8  |
| Modèle de haut-parleur (Mode Basic) .....    | 20 | ROUTING .....                                      | 23 |
| Montage en rack .....                        | 11 | <b>S</b>   |    |
| <b>N</b>                                     |    | SAVE/LOAD .....                                    | 31 |
| Niveau de sortie .....                       | 29 | Schéma fonctionnel .....                           | 48 |
| Nom de haut-parleur .....                    | 15 | SENS./GAIN .....                                   | 24 |
| <b>O</b>                                     |    | Sensibilité d'entrée/gain de l'amplificateur ..... | 24 |
| Orifices d'évacuation .....                  | 9  | Sensibilité d'entrée .....                         | 7  |
| <b>P</b>                                     |    | Série de haut-parleur (Mode Advanced) .....        | 24 |
| PANEL LOCK .....                             | 34 | Série de haut-parleur (Mode Basic) .....           | 20 |
| PANEL SETUP .....                            | 34 | [SIGNAL], Voyant .....                             | 8  |
| Panneau arrière .....                        | 9  | SINGLE .....                                       | 23 |
| Panneau avant .....                          | 8  | SP DELAY .....                                     | 28 |
| PARALLEL .....                               | 23 | SP IMPEDANCE .....                                 | 24 |
| Paramètre actuellement sélectionné .....     | 37 | SP MODEL (Mode Advanced) .....                     | 24 |
| Pince de prise secteur .....                 | 9  | SP MODEL (Mode Basic) .....                        | 20 |
| Polarité du haut-parleur .....               | 28 | SP SERIES (Mode Advanced) .....                    | 24 |
| POLARITY .....                               | 28 | SP SERIES (Mode Basic) .....                       | 20 |
| Ports d'aération .....                       | 8  | SP TYPE (Mode Advanced) .....                      | 22 |
|  |    | SP TYPE (Mode Basic) .....                         | 20 |
|  |    | [SPEAKERS], Bornes .....                           | 9  |
|  |    | STORE .....  | 32 |
|  |    | Structure des écrans .....                         | 13 |
|  |    | SUB (MONO) .....                                   | 22 |
|  |    | SUB+SUB .....                                      | 22 |
|  |    | SUM .....  | 23 |
|  |    | <b>T</b>   |    |
|  |    | TITLE .....  | 33 |
|  |    | Transition .....                                   | 26 |
|  |    | Type de haut-parleur .....                         | 6  |
|  |    | Type de haut-parleur (Mode Basic) .....            | 20 |
|  |    | Type de haut-parleur (Mode SP TYPE) .....          | 22 |
|  |    | <b>U</b>   |    |
|  |    | [USB], Borne .....                                 | 8  |
|  |    | [USB], Voyant .....                                | 8  |
|  |    | UTILITY, écran .....                               | 34 |
|  |    | <b>V</b>   |    |
|  |    | Verrouillage de panneau .....                      | 14 |
|  |    | Volume, bouton .....                               | 8  |
|  |    | <b>W</b>   |    |
|  |    | WIZARD MODE .....                                  | 22 |
|  |    | <b>X</b>   |    |
|  |    | X-OVER .....                                       | 26 |

Yamaha Pro Audio global website  
<https://www.yamahaproaudio.com/>

Yamaha Downloads  
<https://download.yamaha.com/>