

YAMAHA YHT-199 Pack Numérique Home Cinéma

Guide de connexion

Français

YAMAHA CORPORATION
© 2013 Yamaha Corporation
Printed in China ZG07360

Le Pack Numérique Home Cinéma Yamaha YHT-199 offre tout ce qu'il vous faut pour amplifier le son de votre Home Cinéma. En suivant les étapes de ce Guide de connexion, votre installation sera prête en un rien de temps et vous entendrez votre musique et vos films comme jamais auparavant. La partie A explique comment raccorder les enceintes et antennes. La partie B est consacrée à la connexion de divers éléments AV. Reportez-vous aux différents modes d'emploi pour plus de renseignements et pour les précautions.

Attention: Débranchez tous les éléments des prises secteur avant de poursuivre.

Partie A: Enceintes et antennes

1 Vérifier le contenu de l'emballage

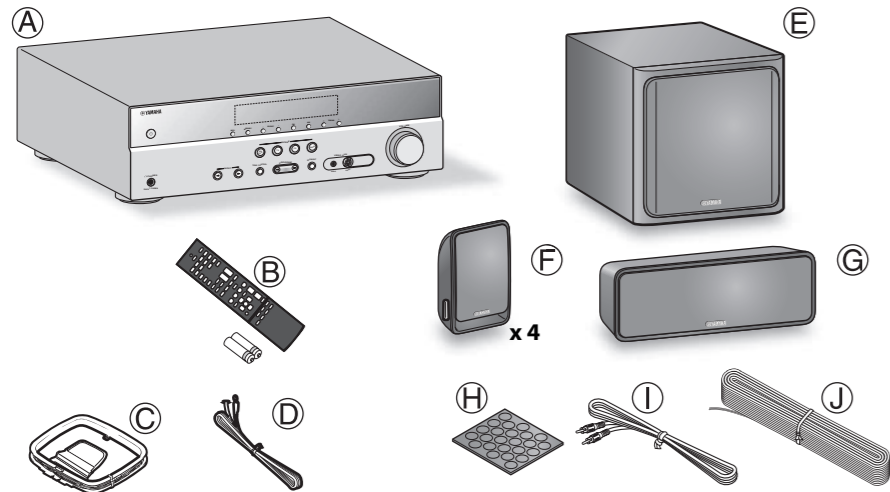

Déballer et vérifier le contenu de l'emballage. Les éléments suivants sont indispensables pour compléter ce Guide de connexion. Reportez-vous aux modes d'emploi pour avoir la liste complète des éléments fournis.

- A AV Receiver (HTR-2866)
- B Télécommande et deux piles (AAA, R03, UM-4)
- C Antenne cadre AM
- D Antenne FM intérieure (le type d'antenne FM varie selon les pays.)
- E Subwoofer (NS-SW20)
- F Enceinte avant/surround (NS-B20)
- G Enceinte centrale (NS-C20)
- H Tapis anti-dérapant
- I Câble de subwoofer
- J Câble d'enceinte

2 Installation des enceintes

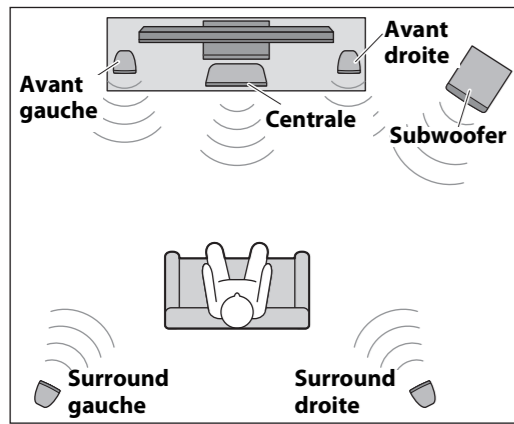

Les quatre enceintes avant et surround sont identiques et leurs positions peuvent donc être échangées sans problème.

Installez les enceintes de la façon illustrée. Reportez-vous aux différents modes d'emploi pour en savoir plus sur l'installation des enceintes.

3 Préparation des câbles et des enceintes

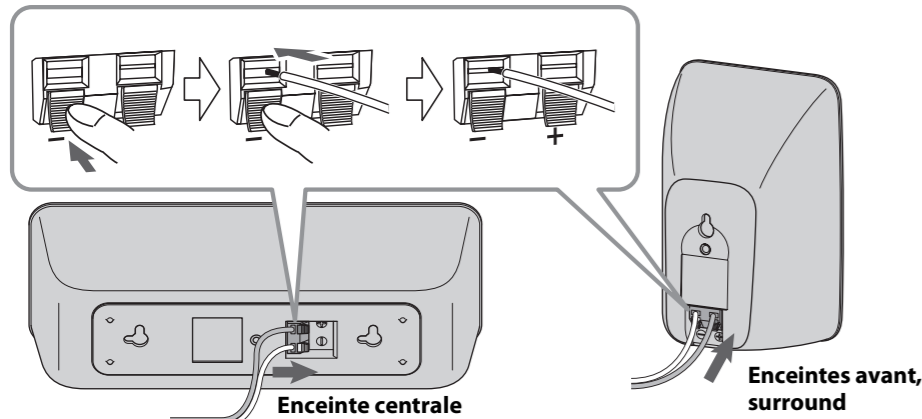

- Coupez le câble d'enceinte fourni en segments adéquats pour les enceintes avant, centrale et surround. Il vous faut cinq câbles en tout. Dénudez l'extrémité de chaque câble sur environ 10 mm puis torsadez convenablement les brins dénudés du câble.
- Raccordez les câbles d'enceintes aux enceintes avant (F), enceintes surround (F) et enceinte centrale (G). Faites attention à la polarité lorsque vous raccordez les enceintes — bornes positives (+) aux bornes positives (+), et bornes négatives (-) aux bornes négatives (-).

4 Connexion des enceintes avant

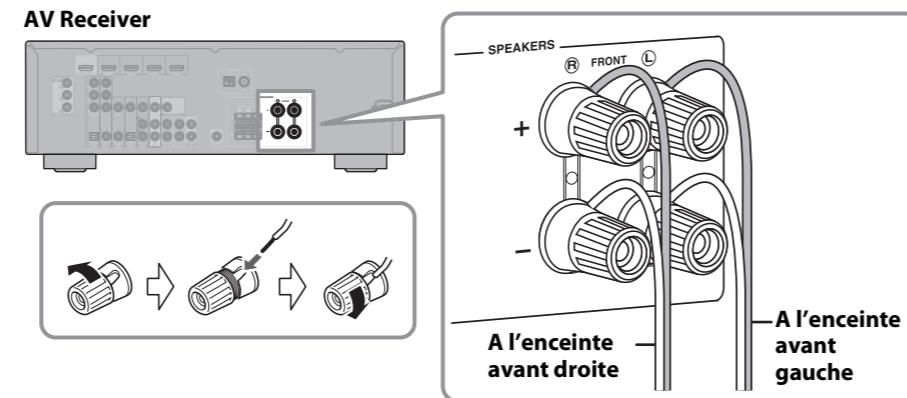

Connectez les câbles de l'enceinte avant (F) sur l'AV Receiver. Faites attention à la polarité lorsque vous raccordez les enceintes — bornes positives (+) aux bornes positives (+), et bornes négatives (-) aux bornes négatives (-).

5 Connexion des enceintes centrale et surround

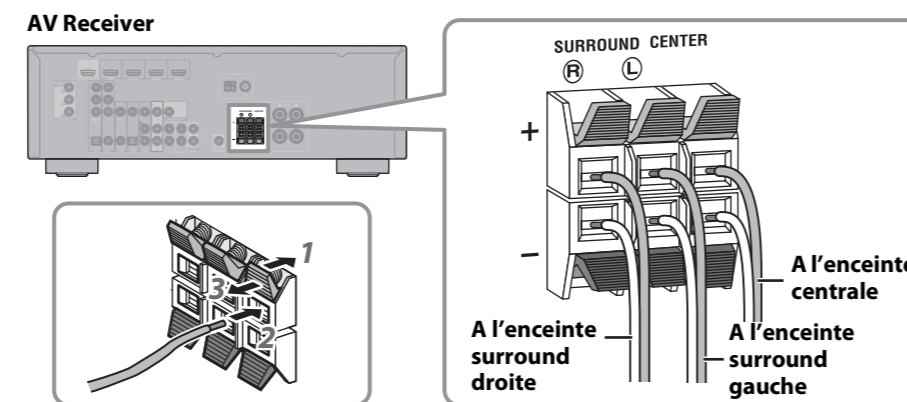

Raccordez les câbles de l'enceinte centrale (G) et de l'enceinte surround (F) à l'AV Receiver. Faites attention à la polarité lorsque vous raccordez les enceintes — bornes positives (+) aux bornes positives (+), et bornes négatives (-) aux bornes négatives (-).

6 Connexion du subwoofer

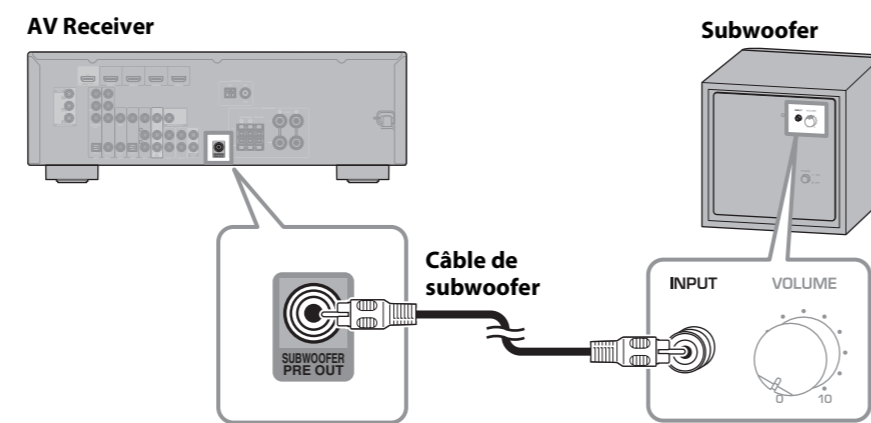

Utilisez le câble de subwoofer fourni (I) pour relier la prise INPUT du subwoofer à la prise SUBWOOFER PRE OUT de l'AV Receiver.

7 Connexion des antennes

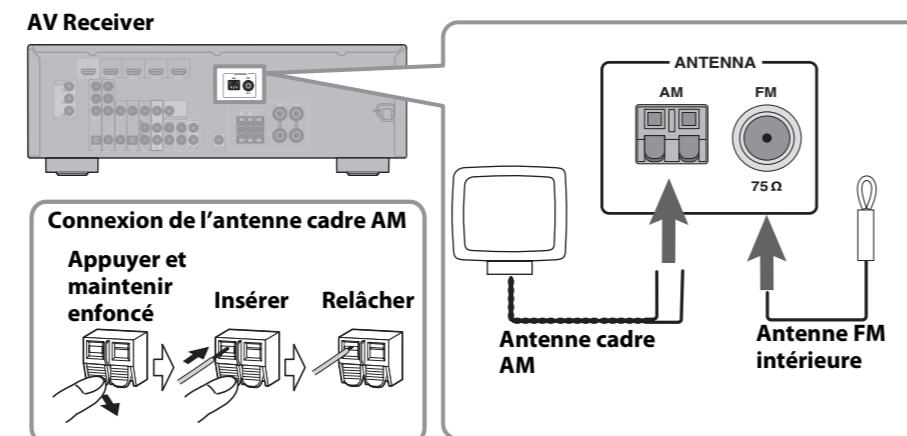

Raccordez l'antenne cadre AM (C) et l'antenne FM intérieure (D) à l'AV Receiver, de la façon illustrée. Reportez-vous aux différents modes d'emploi pour en savoir plus sur la connexion des antennes.

Partie B: Eléments AV

Attention: Débranchez tous les éléments des prises secteur avant de poursuivre.

1 Connexion d'éléments compatibles HDMI

Si le téléviseur, le lecteur ou enregistreur BD/DVD, ou le décodeur satellite/câble sont pourvus de prises HDMI, vous pouvez les relier via l'AV Receiver. Avec les câbles HDMI (non fournis), reliez la prise AV Receiver OUT de l'HDMI à une entrée HDMI du téléviseur et reliez le lecteur ou enregistreur BD/DVD et le décodeur satellite/câble respectivement aux prises AV Receiver 1 (BD/DVD) et HDMI 2 de l'HDMI, de la façon illustrée.

Reportez-vous aux différents modes d'emploi pour en savoir plus sur l'HDMI.

● Connexion du téléviseur

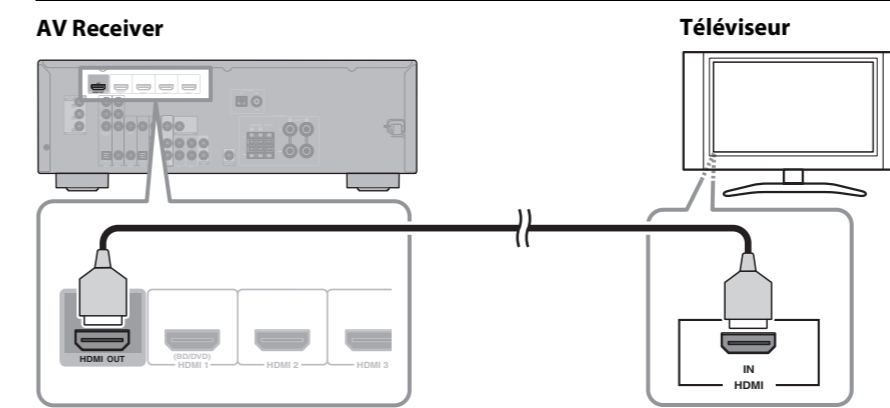

● Connexion d'un lecteur ou enregistreur BD/DVD et d'un décodeur satellite/câble

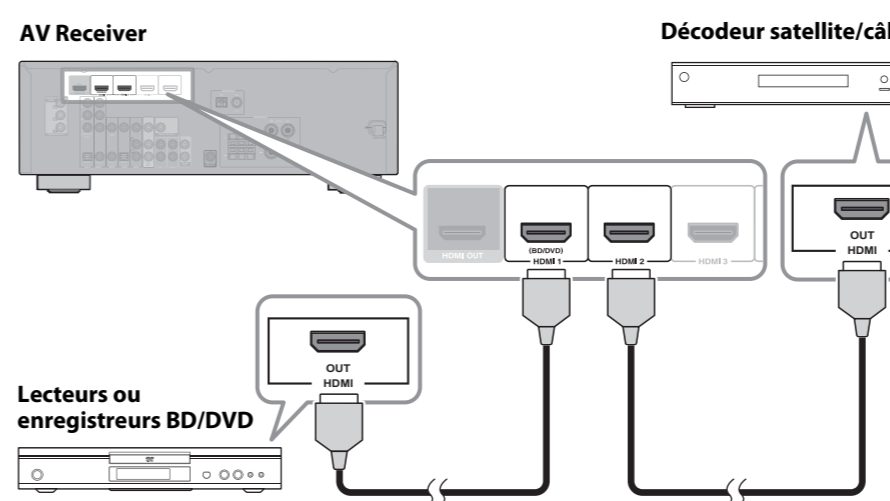

2 Connexion du téléviseur pour la sortie sonore

Vous pouvez écouter le son du téléviseur par l'AV Receiver et les enceintes en reliant la sortie audio de votre téléviseur et l'entrée audio de votre AV Receiver avec, par exemple, un câble audio numérique optique (non fourni), de la façon illustrée. Pour écouter le son du téléviseur, sélectionnez la source appropriée sur l'AV Receiver.

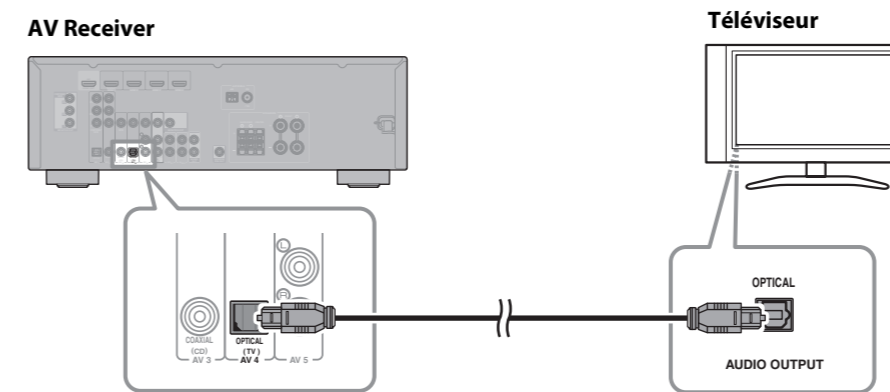

● Votre téléviseur prend en charge la fonction Audio Return Channel et la fonction de commande HDMI

- Si votre téléviseur prend en charge ARC (Audio Return Channel), ce raccordement est inutile.
- Audio Return Channel requiert le réglage de la fonction HDMI de l'ampli-tuner audio-vidéo avant utilisation.
- Pour les raccordements et réglages, reportez-vous à la section « Méthode de raccordement 1 (téléviseurs compatibles avec le contrôle HDMI/la fonction ARC) » (Voir le Mode d'emploi HTR-2866).

3 Connexion d'un enregistreur vidéo numérique/magnétoscope

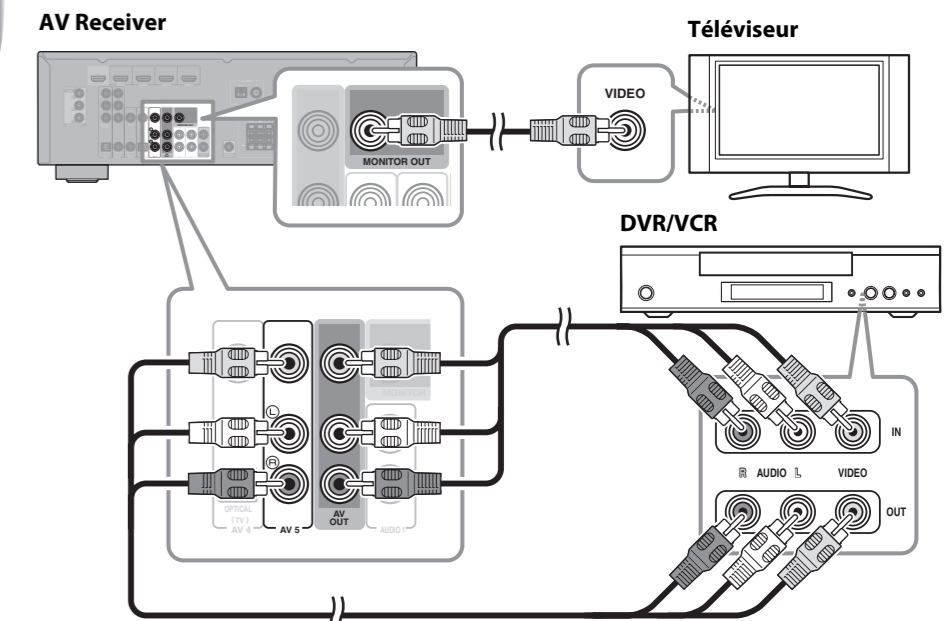

Utilisez un câble vidéo RCA/cinch (non fourni) pour relier la prise MONITOR OUT de l'AV Receiver à une entrée vidéo composite du téléviseur, de la façon illustrée.

Utilisez des câbles AV RCA/cinch (non fournis) pour relier un enregistreur vidéo numérique ou un magnétoscope aux prises AV 5 et AV OUT de l'AV Receiver, de la façon illustrée.

4 Connexion d'un lecteur CD

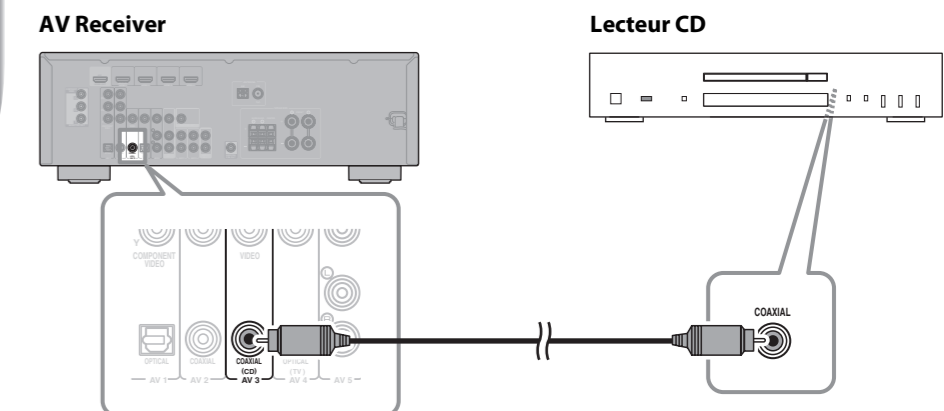

Utilisez un câble coaxial numérique (non fourni) pour relier le lecteur CD à la prise AV 3 COAXIAL (CD) de l'AV Receiver, de la façon illustrée.

Presque terminé

- Raccordez l'AV Receiver, le subwoofer et vos autres éléments AV à des prises secteur appropriées.
- Mettez d'abord l'AV Receiver sous tension puis le subwoofer et les autres éléments AV.
- Insérez les piles dans la télécommande de l'AV Receiver.
- Le réglage optimal pour la fréquence de transfert sur l'ampli-tuner audio-vidéo est de 150-160 Hz.
- Reportez-vous aux différents modes d'emploi pour plus de renseignements sur le fonctionnement.

Maintenant vous pouvez utiliser votre Pack Numérique Home Cinéma Yamaha!

Détendez-vous et laissez-vous porter par le son exceptionnel de votre Pack Numérique Home Cinéma Yamaha!