



PROFESSIONAL WORKSTATION  
**9000** *Pro*

ENGLISH

DEUTSCH

FRANÇAIS

**Owner's Manual**  
**Bedienungsanleitung**  
**Mode d'emploi**



# SPECIAL MESSAGE SECTION

**PRODUCT SAFETY MARKINGS:** Yamaha electronic products may have either labels similar to the graphics shown below or molded/stamped facsimiles of these graphics on the enclosure. The explanation of these graphics appears on this page. Please observe all cautions indicated on this page and those indicated in the safety instruction section.

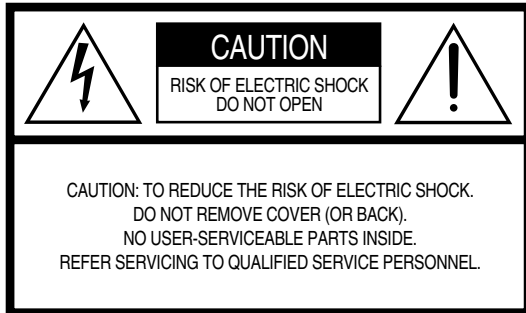

The exclamation point within the equilateral triangle is intended to alert the user to the presence of important operating and maintenance (servicing) instructions in the literature accompanying the product.

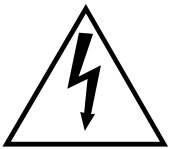

The lightning flash with arrowhead symbol, within the equilateral triangle, is intended to alert the user to the presence of uninsulated “dangerous voltage” within the product’s enclosure that may be of sufficient magnitude to constitute a risk of electrical shock.

**IMPORTANT NOTICE:** All Yamaha electronic products are tested and approved by an independent safety testing laboratory in order that you may be sure that when it is properly installed and used in its normal and customary manner, all foreseeable risks have been eliminated. **DO NOT** modify this unit or commission others to do so unless specifically authorized by Yamaha. Product performance and/or safety standards may be diminished. Claims filed under the expressed warranty may be denied if the unit is/has been modified. Implied warranties may also be affected.

**SPECIFICATIONS SUBJECT TO CHANGE:** The information contained in this manual is believed to be correct at the time of printing. However, Yamaha reserves the right to change or modify any of the specifications without notice or obligation to update existing units.

**ENVIRONMENTAL ISSUES:** Yamaha strives to produce products that are both user safe and environmentally friendly. We sincerely believe that our products and the production methods used to produce them, meet these goals. In keeping with both the letter and the spirit of the law, we want you to be aware of the following:

**Battery Notice:** This product **MAY** contain a small non-rechargeable battery which (if applicable) is soldered in place. The average life span of this type of battery is approximately five years. When replacement becomes necessary, contact a qualified service representative to perform the replacement.

**Warning:** Do not attempt to recharge, disassemble, or incinerate this type of battery. Keep all batteries away from children. Dispose of used batteries promptly and as regulated by applicable laws. Note: In some areas, the servicer is required by law to return the defective parts. However, you do have the option of having the servicer dispose of these parts for you.

**Disposal Notice:** Should this product become damaged beyond repair, or for some reason its useful life is considered to be at an end, please observe all local, state, and federal regulations that relate to the disposal of products that contain lead, batteries, plastics, etc.

**NOTICE:** Service charges incurred due to lack of knowledge relating to how a function or effect works (when the unit is operating as designed) are not covered by the manufacturer’s warranty, and are therefore the owners responsibility. Please study this manual carefully and consult your dealer before requesting service.

**NAME PLATE LOCATION:** The graphic below indicates the location of the name plate. The model number, serial number, power requirements, etc., are located on this plate. You should record the model number, serial number, and the date of purchase in the spaces provided below and retain this manual as a permanent record of your purchase.



**Model** \_\_\_\_\_

**Serial No.** \_\_\_\_\_

**Purchase Date** \_\_\_\_\_

# IMPORTANT SAFETY INSTRUCTIONS

## INFORMATION RELATING TO PERSONAL INJURY, ELECTRICAL SHOCK, AND FIRE HAZARD POSSIBILITIES HAS BEEN INCLUDED IN THIS LIST.

**WARNING-** When using any electrical or electronic product, basic precautions should always be followed. These precautions include, but are not limited to, the following:

- 1.** Read all Safety Instructions, Installation Instructions, Special Message Section items, and any Assembly Instructions found in this manual BEFORE making any connections, including connection to the main supply.
- 2.** Do not attempt to service this product beyond that described in the user-maintenance instructions. All other servicing should be referred to qualified service personnel.
- 3.** **Main Power Supply Verification:** Yamaha products are manufactured specifically for the supply voltage in the area where they are to be sold. If you should move, or if any doubt exists about the supply voltage in your area, please contact your dealer for supply voltage verification and (if applicable) instructions. The required supply voltage is printed on the name plate. For name plate location, please refer to the graphic found in the Special Message Section of this manual.
- 4.** **DANGER-Grounding Instructions:** This product must be grounded and therefore has been equipped with a three pin attachment plug. If this product should malfunction, the ground pin provides a path of low resistance for electrical current, reducing the risk of electrical shock. If your wall socket will not accommodate this type plug, contact an electrician to have the outlet replaced in accordance with local electrical codes. Do NOT modify the plug or change the plug to a different type!
- 5.** **WARNING:** Do not place this product or any other objects on the power cord or place it in a position where anyone could walk on, trip over, or roll anything over power or connecting cords of any kind. The use of an extension cord is not recommended! If you must use an extension cord, the minimum wire size for a 25' cord (or less) is 18 AWG. NOTE: The smaller the AWG number, the larger the current handling capacity. For longer extension cords, consult a local electrician.
- 6.** **Ventilation:** Electronic products, unless specifically designed for enclosed installations, should be placed in locations that do not interfere with proper ventilation. If instructions for enclosed installations are not provided, it must be assumed that unobstructed ventilation is required.
- 7.** **Temperature considerations:** Electronic products should be installed in locations that do not seriously contribute to their operating temperature. Placement of this product close to heat sources such as; radiators, heat registers etc., should be avoided.
- 8.** This product was NOT designed for use in wet/damp locations and should not be used near water or exposed to rain. Examples of wet/damp locations are; near a swimming pool, spa, tub, sink, or wet basement.
- 9.** This product should be used only with the components supplied or; a cart, rack, or stand that is recommended by the manufacturer. If a cart, rack, or stand is used, please observe all safety markings and instructions that accompany the accessory product.
- 10.** The power supply cord (plug) should be disconnected from the outlet when electronic products are to be left unused for extended periods of time. Cords should also be disconnected when there is a high probability of lightning and/or electrical storm activity.
- 11.** Care should be taken that objects do not fall and liquids are not spilled into the enclosure through any openings that may exist.
- 12.** Electrical/electronic products should be serviced by a qualified service person when:
  - a. The power supply cord has been damaged; or
  - b. Objects have fallen, been inserted, or liquids have been spilled into the enclosure through openings; or
  - c. The product has been exposed to rain; or
  - d. The product does not operate, exhibits a marked change in performance; or
  - e. The product has been dropped, or the enclosure of the product has been damaged.
- 13.** This product, either alone or in combination with an amplifier and headphones or speaker/s, may be capable of producing sound levels that could cause permanent hearing loss. DO NOT operate for a long period of time at a high volume level or at a level that is uncomfortable. If you experience any hearing loss or ringing in the ears, you should consult an audiologist. IMPORTANT: The louder the sound, the shorter the time period before damage occurs.
- 14.** Some Yamaha products may have benches and/or accessory mounting fixtures that are either supplied as a part of the product or as optional accessories. Some of these items are designed to be dealer assembled or installed. Please make sure that benches are stable and any optional fixtures (where applicable) are well secured BEFORE using. Benches supplied by Yamaha are designed for seating only. No other uses are recommended.

## PLEASE KEEP THIS MANUAL

# PRECAUTIONS D'USAGE

## PRIERE DE LIRE ATTENTIVEMENT AVANT DE PROCEDER A TOUTE MANIPULATION

\* Ranger soigneusement ce livret de mises en gardes pour pouvoir le consulter dans la suite.

### ATTENTION

**Toujours observer les précautions élémentaires énumérées ci-après pour éviter de graves blessures, voire la mort, causées par l'électrocution, les courts-circuits, dégâts, incendie et autres accidents. La liste des précautions données ci-dessous n'est pas exhaustive:**

- Aucun des éléments internes de l'instrument n'est réparable par l'utilisateur. Ne jamais tenter de démonter l'instrument ou d'en modifier les éléments internes de quelque manière que ce soit.
- Eviter de laisser l'instrument sous la pluie, de l'utiliser près de l'eau, dans l'humidité ou lorsqu'il est mouillé. Ne pas y déposer des récipients contenant des liquides qui risquent de s'épancher dans ses ouvertures.
- Si le cordon d'alimentation s'effiloche ou est endommagé ou si l'on constate une brusque perte de son en cours d'interprétation, ou encore si l'on décèle une odeur insolite, voire de la fumée, couper immédiatement l'interrupteur principal, retirer la fiche de la prise et donner l'instrument à réviser par un technicien Yamaha.
- Utiliser seulement la tension requise par l'instrument. Celle-ci est imprimée sur la plaque du constructeur de l'instrument.
- Toujours brancher la prise tripolaire à une source d'alimentation correctement mise à la terre. (Pour plus d'information sur l'alimentation secteur, voir page 14.)
- Toujours retirer la fiche de la prise du secteur avant de procéder au nettoyage de l'instrument. Ne jamais toucher une prise électrique avec les mains mouillées.
- Vérifier périodiquement et nettoyer la prise électrique d'alimentation.

### PRECAUTION

**Toujours observer les précautions élémentaires ci-dessous pour éviter à soi-même et à son entourage des blessures corporelles, de détériorer l'instrument ou le matériel avoisinant. La liste de ces précautions n'est pas exhaustive:**

- Ne pas laisser le cordon d'alimentation à proximité des sources de chaleur, telles que radiateurs et appareils chauffants. Eviter de tordre et plier excessivement le cordon, ou de l'endommager de façon générale, également de placer dessus des objets pesants, ou de le laisser traîner là où l'on marchera dessus ou se prendra le pied dedans; ne pas y déposer d'autres câbles enroulés.
  - Toujours saisir la elle-même, et non le câble, pour retirer la fiche de l'instrument ou de la prise d'alimentation. Tirer directement sur le câble est commode mais finit par l'endommager.
  - Ne pas utiliser de connecteur multiple pour brancher l'instrument sur une prise électrique du secteur. Cela risque d'affecter la qualité du son, ou éventuellement de faire chauffer la prise.
  - Retirer la fiche de la prise secteur lorsqu'on n'utilisera pas l'instrument pendant un certain temps, ou pendant les orages.
  - Avant de raccorder l'instrument à d'autres éléments électroniques, mettre ces derniers hors tension. Et avant de mettre sous/hors tension tous les éléments, toujours ramener le volume au minimum. En outre, veillez à régler le volume de tous les composants au minimum et à augmenter progressivement le volume sonore des instruments pour définir le niveau d'écoute désiré.
  - Ne pas abandonner l'instrument dans un milieu trop poussiéreux, ou un local soumis à des vibrations. Eviter également les froids et chaleurs extrêmes (exposition directe au soleil, près d'un chauffage, ou dans une voiture à midi) qui risquent de déformer le panneau ou d'endommager les éléments internes.
  - Ne pas utiliser l'instrument à proximité d'autres appareils électriques tels que télévisions, radios ou haut-parleurs, ce qui risque de provoquer des interférences qui dégraderont le bon fonctionnement des autres appareils.
  - Ne pas installer l'instrument dans une position instable où il risquerait de se renverser.
  - Débrancher tous les câbles connectés avant de déplacer l'instrument.
  - Utiliser un linge doux et sec pour le nettoyage de l'instrument. Ne jamais utiliser de diluants de peinture, dissolvants, produits de nettoyage, ou tampons nettoyeurs à imprégnations chimiques. Ne pas déposer non plus d'objets de plastique, de vinyle, ou de caoutchouc sur l'instrument, ce qui risque de décolorer le panneau ou le clavier.
  - Ne pas s'appuyer sur l'instrument, ni y déposer des objets pesants. Ne pas manipuler trop brutalement les boutons, commutateurs et connecteurs.
  - Ne pas placer d'objets devant la bouche d'aération de l'instrument, ce qui gênerait la bonne ventilation des éléments internes et entraînerait de la surchauffe.
  - Ne pas jouer trop longtemps sur l'instrument à des volumes trop élevés, ce qui risque d'endommager durablement l'ouïe. Si l'on constate une baisse de l'acuité auditive ou des sifflements d'oreille, consulter un médecin sans tarder.
- SAUVEGARDE DES DONNEES UTILISATEUR**
- Prenez l'habitude de sauvegarder fréquemment les données sur une disquette pour éviter la perte définitive de données précieuses en cas de panne ou d'erreur de manipulation.
- Yamaha n'est pas responsable des détériorations causées par une utilisation impropre de l'instrument, ou par des modifications apportées par l'utilisateur, pas plus qu'il ne peut couvrir les données perdues ou détruites.
- Toujours laisser l'appareil hors tension lorsqu'il est inutilisé.

## Emploi du lecteur de disquettes et des disquettes

Veillez à manier avec précaution les disquettes et le lecteur de disquettes. Pour ce faire, il est important de suivre les recommandations suivantes.

### ■ Type de disquette compatible

3.5" Il est possible d'utiliser des disquettes de 3,5 pouces de type 2DD et 2HD.

### ■ Insertion / Éjection de disquettes

- Pour charger une disquette dans le lecteur de disquettes :
  - Placez la disquette dans la fente du lecteur en veillant à ce que l'étiquette soit orientée vers le haut et le volet coulissant vers l'avant. Introduisez-la avec précaution en la poussant lentement jusqu'à ce qu'un déclic vous signale qu'elle est correctement installée et que le bouton d'éjection du lecteur ressorte.

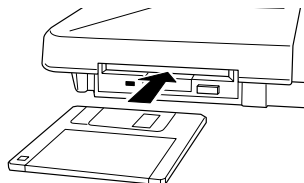

#### NOTE

- Lorsque le 9000Pro est mis sous tension, la DEL située au-dessous de la fente du lecteur de disquettes s'allume pour indiquer que le lecteur est prêt à l'emploi.
- Pour éjecter une disquette :
  - Avant d'éjecter une disquette, assurez-vous que le lecteur est à l'arrêt (en contrôlant si le témoin DISK IN USE est éteint). Enfoncez doucement la touche d'éjection jusqu'au bout; la disquette est alors automatiquement éjectée. Retirez-la avec précaution.

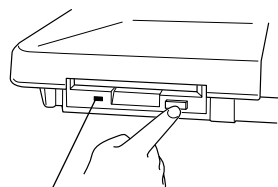

Ce témoin est toujours allumé lorsque l'instrument est en marche, indépendamment du fonctionnement de la disquette.

#### DISK IN USE

Ce témoin s'allume pendant les opérations de lecture et d'écriture sur disquette, comme lors de l'insertion de la disquette, durant l'enregistrement, la reproduction, le formatage, etc.



DISK IN USE

#### MASTER VOLUME

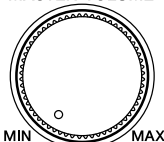

MIN MAX

- Si vous appuyez trop rapidement sur la touche d'éjection ou ne l'enfoncez pas jusqu'au bout, la disquette risque d'être mal éjectée. La touche pourrait rester bloquée à mi-course et la disquette ne ressortir que de quelques millimètres de la fente du lecteur. Dans ce cas, n'essayez pas de l'enlever en la tirant. Si vous forcez, vous risquez de l'endommager ainsi que le mécanisme du lecteur. Essayez plutôt d'appuyer de nouveau sur la touche. Si la disquette ne sort pas, enfoncez-la puis appuyez de nouveau sur la touche d'éjection.

- N'essayez jamais d'éjecter une disquette ou de mettre l'appareil hors tension lorsque le lecteur de disquettes est en cours d'enregistrement, de lecture ou de reproduction. Vous risqueriez d'endommager la disquette, voire le lecteur.
- Veillez à retirer la disquette du lecteur avant de mettre l'instrument hors tension. Une disquette qui séjourne trop longtemps dans le lecteur risque de s'encrasser, provoquant des erreurs de lecture et d'écriture.

### ■ Nettoyage de la tête de lecture et d'écriture du lecteur de disquettes

- Nettoyez la tête de lecture et d'écriture régulièrement. La tête magnétique de lecture et d'écriture de cet instrument est un outil de précision qui, après une utilisation intensive, pourrait se recouvrir d'une couche de particules magnétiques provenant des disquettes et provoquer, à la longue, des erreurs de lecture et d'écriture.
- Pour maintenir le lecteur de disquettes en état optimal de fonctionnement, Yamaha vous recommande d'utiliser une disquette de nettoyage de type sec pour tête de lecture, disponible dans le commerce, pour nettoyer la tête de lecture une fois par mois. Informez-vous auprès de votre revendeur Yamaha au sujet des disquettes de nettoyage des têtes de lecture adaptées à votre instrument.
- N'introduisez jamais autre chose que des disquettes dans votre lecteur de disquettes. L'introduction de tout autre objet risquerait d'endommager le lecteur ou les disquettes.

### ■ A propos des disquettes

- Pour manipuler les disquettes avec précaution :
  - Ne placez pas d'objet lourd sur les disquettes, ne les pliez pas et ne leur appliquez aucune pression. Conservez-les toujours dans leur étui lorsque vous ne les utilisez pas.
  - Ne les exposez pas à la lumière directe du soleil, à des températures excessivement basses ou élevées, à l'humidité ou à la poussière, ne renversez pas de liquides dessus.
  - N'ouvrez pas le volet coulissant et ne touchez pas à la surface du support magnétique.
  - Ne soumettez pas vos disquettes à des champs magnétiques, tels que ceux produits par les téléviseurs, les haut-parleurs, les moteurs, etc. au risque d'effacer partiellement ou complètement toutes les données qu'elles contiennent et de les rendre illisibles.
  - N'utilisez jamais une disquette dont le volet coulissant ou le revêtement est déformé.
  - Ne collez sur les disquettes que les étiquettes fournies à cet effet. Veillez également à coller les étiquettes à l'emplacement prévu.
- Pour protéger vos données (onglet de protection) :
  - Pour éviter l'effacement accidentel de données importantes, faites glisser l'onglet jusqu'à la position « protection en écriture » (onglet ouvert).

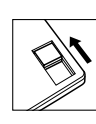
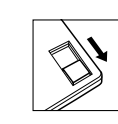
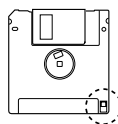

Protection en écriture activée (en position verrouillée ou écriture protégée)      Protection en écriture désactivée (en position déverrouillée ou écriture activée)

- Sauvegarde de données
  - Pour une protection optimale de vos données, Yamaha vous recommande de conserver deux copies de sauvegarde de vos données importantes sur deux disquettes différentes. Cela vous garantit une copie de sauvegarde supplémentaire au cas où l'une des disquettes serait égarée ou endommagée.

# Félicitations !

Vous êtes l'heureux propriétaire d'un clavier électronique extraordinaire. Le 9000Pro de Yamaha combine la technologie de génération de son la plus avancée aux dernières innovations de l'électronique et des caractéristiques numériques afin de vous apporter une qualité sonore étonnante et un plaisir musical maximal. Les fonctions avancées d'accompagnement automatique, d'harmonie vocale et d'échantillonnage constituent des exemples particulièrement éloquentes qui démontrent à quel point la technologie de Yamaha vous permet d'élargir l'éventail de vos possibilités musicales. En outre, un nouvel affichage graphique de grande dimension et une interface conviviale simplifient considérablement l'utilisation de cet instrument de pointe. Enfin, le 9000Pro vous permet d'ajouter en option des cartes plug-in. Vous pouvez ainsi accéder à un large choix de voix de synthétiseur, modifier ces voix et créer vos propres sons originaux.

Pour optimiser les fonctions de votre 9000Pro et exploiter au mieux le fabuleux potentiel de performances qu'il vous offre, nous vous conseillons de lire attentivement ce manuel tout en essayant les diverses fonctionnalités décrites. Conservez-le en lieu sûr pour vous y référer plus tard.

## Liste du contenu

Votre 9000Pro comprend les éléments suivants :

- **9000Pro x 1**
- **Cordon d'alimentation x 1** ..... page 14
- **Pupitre x 1** ..... page 14
- **Disquette Disk Styles and MIDI Driver (Disquette des styles et du pilote MIDI) x 1** ..... page 25
- **Disquettes Factory Data Backup Disk No.1/2 (Disquettes de sauvegarde des données du fabricant N°1/2) x 2** ..... page 54  
Celles-ci contiennent les données suivantes pré-réglées en usine : présélections immédiates, mémoire de registration, base de données musicale, multi-pad, style Flash et configuration.
- **Disquette Plug-in Custom Voice Disk (Voix plug-in personnalisées) x 1** ..... page 42  
Celle-ci contient les fichiers de voix destinés aux cartes plug-in.
- **Mode d'emploi**

La copie non autorisée d'un logiciel protégé par les droits d'auteur pour un usage autre que l'usage personnel de l'acheteur est interdite.

Ce produit (9000Pro) est fabriqué sous licence des brevets américains No.5231671, No.5301259, No.5428708 et No.5567901 de IVL Technologies Ltd.

### Marques :

- Apple et Macintosh sont des marques déposées de Apple Computer, Inc., aux États-Unis et dans d'autres pays.
- IBM-PC/AT est une marque de International Business Machines Corporation.
- Windows est une marque déposée de Microsoft © Corporation.
- Toutes les autres marques sont les propriétés de leurs détenteurs respectifs.

## Logos de panneau

Les logos imprimés sur le panneau du 9000Pro fournissent des indications sur les normes et les formats gérés par l'instrument, ainsi que les fonctionnalités spéciales dont il dispose.



### GM System Level 1 (Système GENERAL MIDI niveau 1)

« GM System Level 1 » ou le niveau 1 du système GM s'ajoute à la norme MIDI qui garantit la reproduction exacte de toutes les données musicales compatibles MIDI sur n'importe quel générateur de son ou synthétiseur compatible GM, quel qu'en soit le fabricant.



### XG

XG est un nouveau format MIDI créé par Yamaha qui améliore et développe de manière significative la norme « GM System Level 1 » en permettant d'augmenter la capacité de gestion des voix, la commande expressive et la capacité tout en restant compatible avec GM. En utilisant les voix XG du 9000Pro, il est possible d'enregistrer des fichiers de morceaux compatibles XG.



### XF

Le format XF de Yamaha améliore encore le standard SMF (Standard MIDI File) grâce à des fonctionnalités plus grandes et une capacité d'évolution plus importante pour les développements futurs. Le 9000Pro est capable d'afficher les paroles d'un morceau lors de la reproduction d'un fichier XF contenant des données de paroles de chansons.



### Harmonie vocale

L'harmonie vocale utilise les technologies de pointe en matière de traitement des signes numériques pour ajouter automatiquement l'harmonie vocale appropriée à l'air fredonné par l'utilisateur. Cette fonction permet aussi de modifier le timbre et le genre de la voix principale et des voix secondaires ajoutées pour produire une grande variété d'effets d'harmonie vocale.

# Comment utiliser ce manuel

## Démarrage .....page 14

Nous vous recommandons de commencer par lire attentivement cette section avant de consulter n'importe quelle autre partie du manuel. Elle vous indique comment installer votre 9000Pro pour commencer à en jouer.

## Panneau avant et ses raccords .....page 10

## Panneau arrière et ses raccords .....page 12

Cette section fournit toutes les explications relatives aux touches et commandes du 9000Pro.

## Table des matières .....page 8

Pour une consultation rapide, cette section répertorie toutes les rubriques, caractéristiques, fonctions et opérations, selon leur ordre d'apparition dans le mode d'emploi.

## Guide rapide .....page 16

À moins que vous n'appréciez particulièrement la lecture de manuels, vous êtes probablement impatient de commencer à jouer de votre 9000Pro. Si tel est le cas, lisez cette section sans plus tarder.

## Principe d'utilisation .....page 44

Cette section vous présente les opérations de base du 9000Pro, comme l'édition des valeurs et la modification des réglages. Elle vous indique aussi comment utiliser les fonctions d'aide et d'accès direct.

## Structure des fonctions .....page 50

Cette section dresse la liste de toutes les fonctions du 9000Pro d'après leur structure hiérarchique. De cette façon, vous visualisez facilement les relations entre les diverses fonctions et trouvez rapidement les informations recherchées.

## Référence .....page 56

Une fois que vous vous êtes familiarisé avec tout ce qui précède, vous pouvez consulter ce guide qui présente le détail de toutes les fonctions. Il n'est pas nécessaire de le lire en entier mais il est bon de savoir que vous pouvez vous y référer si jamais vous avez besoin d'informations sur telle ou telle fonctionnalité.

## Installation de matériel en option .....page 180

Cette section contient les instructions d'installation de chaque option prise en charge par le 9000Pro (SIMM, disque dur et cartes plug-in).

## Annexe .....page 204

Cette section contient différentes listes importantes comme la liste des voix, la liste des styles présélectionnés, la liste d'effets, le format de données MIDI et la feuille d'implémentation MIDI.

## Dépistage des pannes .....page 188

Si le 9000Pro ne fonctionne pas comme prévu ou si vous rencontrez des problèmes de son ou de fonctionnement, reportez-vous à cette section avant de contacter votre fournisseur Yamaha ou le service technique concerné. Les problèmes les plus fréquemment rencontrés ainsi que leurs solutions y sont expliqués d'une façon simple et pratique.

## Index .....page 190

Cette section dresse la liste alphabétique de presque toutes les rubriques, caractéristiques, fonctions et opérations mentionnées dans le mode d'emploi, accompagnées du numéro de page correspondant. Cela vous permet de retrouver rapidement et sans aucune difficulté les informations que vous recherchez.



### DOC

Le format DOC d'attribution de voix assure la compatibilité de reproduction de données avec une large gamme d'instruments Yamaha et appareils MIDI, y compris la série des Clavinova.



### Format de fichier de style

Le format de fichier de style (Style File Format — SFF) est un format propre à Yamaha qui utilise un système de conversion unique pour fournir un accompagnement automatique de haute qualité sur la base d'une large gamme de types d'accords. Le 9000Pro utilise le format SFF en interne, lit les disquettes de style SFF fournies en option et crée des styles SFF à l'aide de la fonction de création de style.



### Plug-in pour XG

Ce système offre aux générateurs de son compatibles plug-in XG de puissantes possibilités d'expansion et de mise à niveau.

Le système plug-in XG vous permet d'équiper votre 9000Pro des dernières inventions technologiques les plus sophistiquées et vous garantit de suivre l'évolution rapide et variée de la production musicale moderne.

# Table des matières

Liste du contenu.....	6
Logos de panneau .....	6
Comment utiliser ce manuel .....	7
<b>Table des matières .....</b>	<b>8</b>
<b>Panneau avant et ses raccords.....</b>	<b>10</b>
Pupitre à musique .....	10
<b>Panneau arrière et ses raccords.....</b>	<b>12</b>
<b>Démarrage .....</b>	<b>14</b>
Lampe .....	15

## Guide rapide

<b>Reproduction de voix .....</b>	<b>16</b>
Reproduction d'une voix.....	16
Reproduction de deux ou trois voix simultanément.....	17
Reproduction de voix différentes avec la main gauche et la main droite.....	18
Ajustement du réglage d'octave .....	18
Flûtes d'orgue .....	19
<b>Accompagnement automatique .....</b>	<b>20</b>
Utilisation de l'accompagnement automatique.....	20
Parties d'accompagnement.....	22
One Touch Setting (Présélections immédiates) ....	24
Assourdissement de piste et commande de volume .....	24
Fonction Disk Direct .....	25
<b>Base de données musicale.....</b>	<b>26</b>
Utilisation de la base de données musicale .....	26
Recherche dans la base de données musicale ....	27
<b>Mémoire de registration.....</b>	<b>28</b>
Utilisation de la mémoire de registration présélectionnée.....	28
Enregistrement des réglages de panneau .....	29
<b>Reproduction sur disquette.....</b>	<b>30</b>
Reproduction de disquettes de morceaux.....	30
<b>Harmonie vocale .....</b>	<b>32</b>
Configuration.....	32
Harmonie vocale avec reproduction de l'accompagnement .....	32
Harmonie vocale avec reproduction de morceau..	33
<b>Les multi-pads .....</b>	<b>34</b>
Reproduction des multi-pads .....	34
Correspondance d'accords .....	34
<b>Effets de voix .....</b>	<b>35</b>
Utilisation des effets de voix.....	35
<b>Créateur de morceau.....</b>	<b>36</b>
Enregistrement rapide.....	36
Enregistrement multi-piste .....	38
<b>Échantillonnage.....</b>	<b>40</b>
Enregistrement d'un échantillon.....	40
<b>Utilisation de la carte plug-in en option .....</b>	<b>42</b>
Reproduction d'une voix plug-in .....	42

## Principe d'utilisation

<b>Commandes de l'afficheur.....</b>	<b>44</b>
Messages de l'afficheur.....	45
Name Entry (Saisie de nom) .....	46
Fonctions de clavier d'ordinateur.....	46
Accès direct.....	48
<b>Structure des fonctions .....</b>	<b>50</b>
<b>Structure des mémoires .....</b>	<b>54</b>

## Référence

<b>Démonstration .....</b>	<b>56</b>
<b>Voix .....</b>	<b>57</b>
Parties : Droite1, Droite2, Droite3 et Gauche .....	57
Voix .....	58
Molette de variation de ton et molette de modulation .....	59
Effets de voix.....	60
Autres fonctions relatives au clavier .....	61
<b>Flûtes d'orgue.....</b>	<b>62</b>
<b>Voix plug-in .....</b>	<b>64</b>
Plug-in Manager (Gestionnaire plug-in) .....	66
<b>Accompagnement automatique.....</b>	<b>70</b>
Doigtés d'accords.....	70
Ouvertures et coupures par fondus sonores.....	72
Commande de tempo.....	72
Syncro Stop (Arrêt synchronisé) .....	73
One Touch Setting (Présélections immédiates) ...	73
Style Manager (Gestionnaire de style).....	74
<b>Base de données musicale.....</b>	<b>76</b>
Création d'une base de données musicale .....	76
<b>Les multi-pads .....</b>	<b>77</b>
Activation / désactivation de la correspondance d'accords et de la répétition .....	77
<b>Reproduction de morceau sur disquette ....</b>	<b>78</b>
Sélection d'un morceau.....	78
Autres fonctions : Viewing the lyrics (Affichage des paroles) et Fast Forward/Reverse (Avance rapide / Rembobinage).....	79
Song Setup (Configuration de morceau).....	79
<b>Harmonie vocale .....</b>	<b>80</b>
Application de l'effet d'harmonie vocale .....	80
Sélection / Production de l'effet d'harmonie vocale .....	81
Modification des réglages d'harmonie vocale et de microphone .....	82
<b>Échantillonnage.....</b>	<b>84</b>
Enregistrement d'un échantillon .....	86
Importation de fichiers d'ondes à partir d'une disquette.....	87
Effacement des données d'onde .....	87
Édition des données d'onde .....	88
<b>Création de voix personnalisées .....</b>	<b>92</b>
Easy Editing (Édition facile).....	93
Full Editing (Édition complète) .....	94



<b>Création de voix plug-in personnalisées....</b>	<b>100</b>	Sauvegarde / Restauration dans la mémoire morte Flash ROM .....	154
Édition de voix .....	102	Conversion de fichiers .....	155
Native System Parameter Editing (Édition des paramètres de système natif) .....	105	Renommer / Supprimer des fichiers sur disquette .....	155
Voice Editing on a Computer (Édition de voix sur ordinateur).....	106	Renommer / supprimer / créer des répertoires ..	156
Board Custom Voice Backup (Sauvegarde de voix personnalisées enregistrées sur carte).....	108	Formatage d'une disquette.....	156
<b>Créateur de morceau.....</b>	<b>110</b>	Vérification d'une disquette .....	157
Réglage de piste pour l'enregistrement (Multi Track Recording) .....	112	<b>Les « Fonctions » du 9000Pro.....</b>	<b>158</b>
Réglage de piste pour l'enregistrement (Enregistrement rapide) .....	113	Accord général / Accord de gamme.....	158
Fonctions d'édition de morceau (Enregistrement multi-pistes) .....	114	Point de partage / Doigté d'accord .....	159
Song Setup (Multi Track Recording) (Configuration de morceau, Enregistrement multi-pistes) .....	115	Affectation de commande.....	159
Step Recording (Multi Track Recording) (Enregistrement par étape, multi-pistes) .....	116	Réglages des fonctions Registration / Freeze Group / Voice Set .....	163
Chord Step (Quick Recording) (Progression d'accord, Enregistrement rapide) .....	122	Réglages d'harmonie / écho .....	164
<b>Créateur de style .....</b>	<b>126</b>	Réglages du moniteur vidéo .....	165
Style Assembly (Assemblage de styles) —		Réglages de la fonction Talk.....	165
Création de style .....	129	Réglages des utilitaires .....	166
Revoice Easy Edit (Réécriture, Édition facile) .....	130	<b>Fonctions MIDI.....</b>	<b>168</b>
Groove & Dynamics (Easy Edit) (Édition facile)...	131	Réglages de système.....	175
Enregistrement de style (Full Edit) (Édition complète) .....	132	Réglages de transmission .....	175
Édition de style (Full Edit) (Édition complète) .....	134	Réglages de réception .....	176
Enregistrement de style personnalisé via un enregistreur séquenceur externe .....	138	Réglages de notes fondamentales.....	177
Step Recording (Full Edit) (Enregistrement par étape, Édition complète) .....	140	Réglages de détection d'accord .....	177
<b>Créateur de multi-pad.....</b>	<b>141</b>	Stockage des réglages MIDI .....	177
Multi Pad Recording (Enregistrement de multi-pad) .....	142	Réglages MFC10 .....	178
Clear (Effacer).....	142	<b>Installation du matériel en option .....</b>	<b>180</b>
Copy (Copier).....	142	Installation de la carte plug-in fournie en option .....	181
Activation / désactivation de Chord Match (Correspondance d'accords) et Repeat (Répétition) .....	142	Installation du disque dur optionnel.....	184
Step Recording (Enregistrement par étape) .....	143	Installation du module SIMM disponible en option .....	185
<b>Console de mixage.....</b>	<b>144</b>	<b>Dépistage des pannes .....</b>	<b>188</b>
Réglages de parties .....	144	<b>Index .....</b>	<b>190</b>
Réglages de type d'effet.....	146		
Réglages de l'égaliseur principal .....	147		
Réglages de la sortie Line Out.....	148		
<b>Opérations avec disquette / dispositif SCSI .....</b>	<b>150</b>		
Chargement de données d'une disquette dans la mémoire Flash ROM .....	152		
Saving Data from Flash ROM to a Disk (Enregistrement de données de la mémoire morte Flash ROM sur une disquette).....	153		
Copie de fichiers et de disquettes .....	154		

---

## Annexe

---

Liste des voix .....	192
Affectation des percussions de clavier .....	200
Liste des voix plug-in.....	204
Liste des styles.....	212
Liste des banques multi-pads .....	213
Tableau des paramètres.....	214
Liste des types d'effet.....	220
Liste des paramètres d'effet de voix.....	222
Table d'affectation des valeurs pour les données d'effets.....	227
Format de données MIDI .....	228
Feuille d'implémentation MIDI .....	244
Spécifications .....	246

# Panneau avant et ses raccordements

**Prise PHONES... page 13**

**Pupitre à musique**  
Le 9000Pro est fourni avec un pupitre à musique qui peut être fixé à l'instrument en étant inséré dans les trous prévus à cet effet, tel qu'illustré.

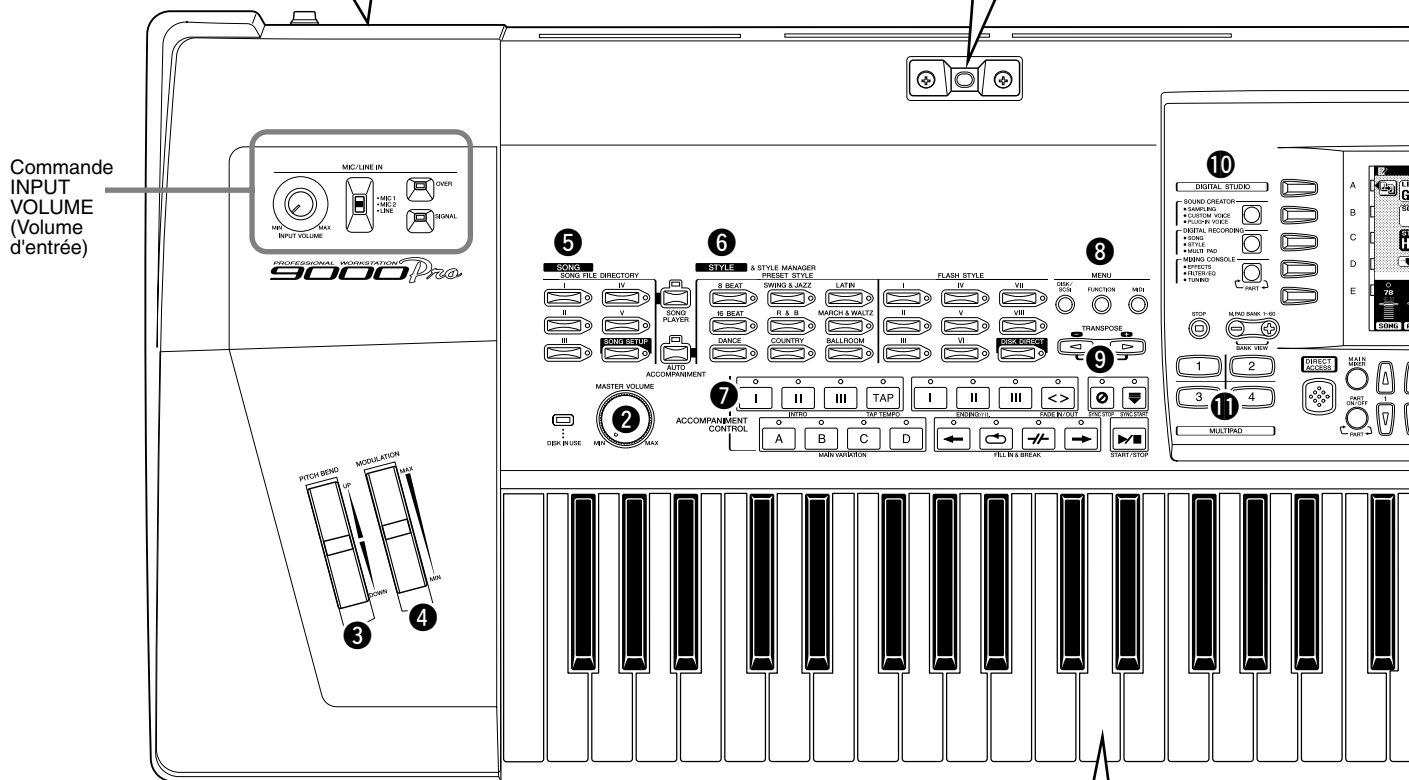

**Lecteur de disquettes... page 25, 30, 150**  
Le 9000Pro dispose aussi d'un lecteur de disquettes intégré qui vous permet d'enregistrer toutes vos données importantes sur disquette pour les utiliser ultérieurement.  
Le 9000Pro est compatible avec une grande variété de formats de disquettes, ce qui vous offre la possibilité de reproduire des données de morceaux sur les disquettes XG, GM, DOC et Disklavier Piano Soft disponibles dans le commerce.

**Clavier.. page 162**  
Le clavier du 9000Pro dispose d'une fonction de sensibilité au toucher (toucher initial et modification ultérieure) qui vous permet de commander le niveau de voix de façon dynamique et expressive en rapport avec votre force de jeu — exactement comme sur un instrument acoustique.

- ❶ Sélecteur de puissance [POWER ON/OFF] ..... 14
- ❷ Commande de volume principal [MASTER VOLUME]..... 14
- ❸ Molette de variation de ton [PITCH BEND]..... 59
- ❹ Molette de MODULATION ..... 59
- ❺ Touches de morceau [SONG]..... 30, 78
- ❻ Touches de STYLE..... 20
- ❼ Touches de commande de l'accompagnement [ACCOMPANIMENT CONTROL] ..... 20
- ❽ Touches de MENU ..... 150, 158, 174
- ❾ Touche de transposition [TRANSPOSE] ..... 61
- ❿ Touches du studio numérique [DIGITAL STUDIO] ..... 36, 40, 84, 92, 100, 110, 126, 141
- ⓫ Touches de MULTI PAD ..... 34, 77, 141

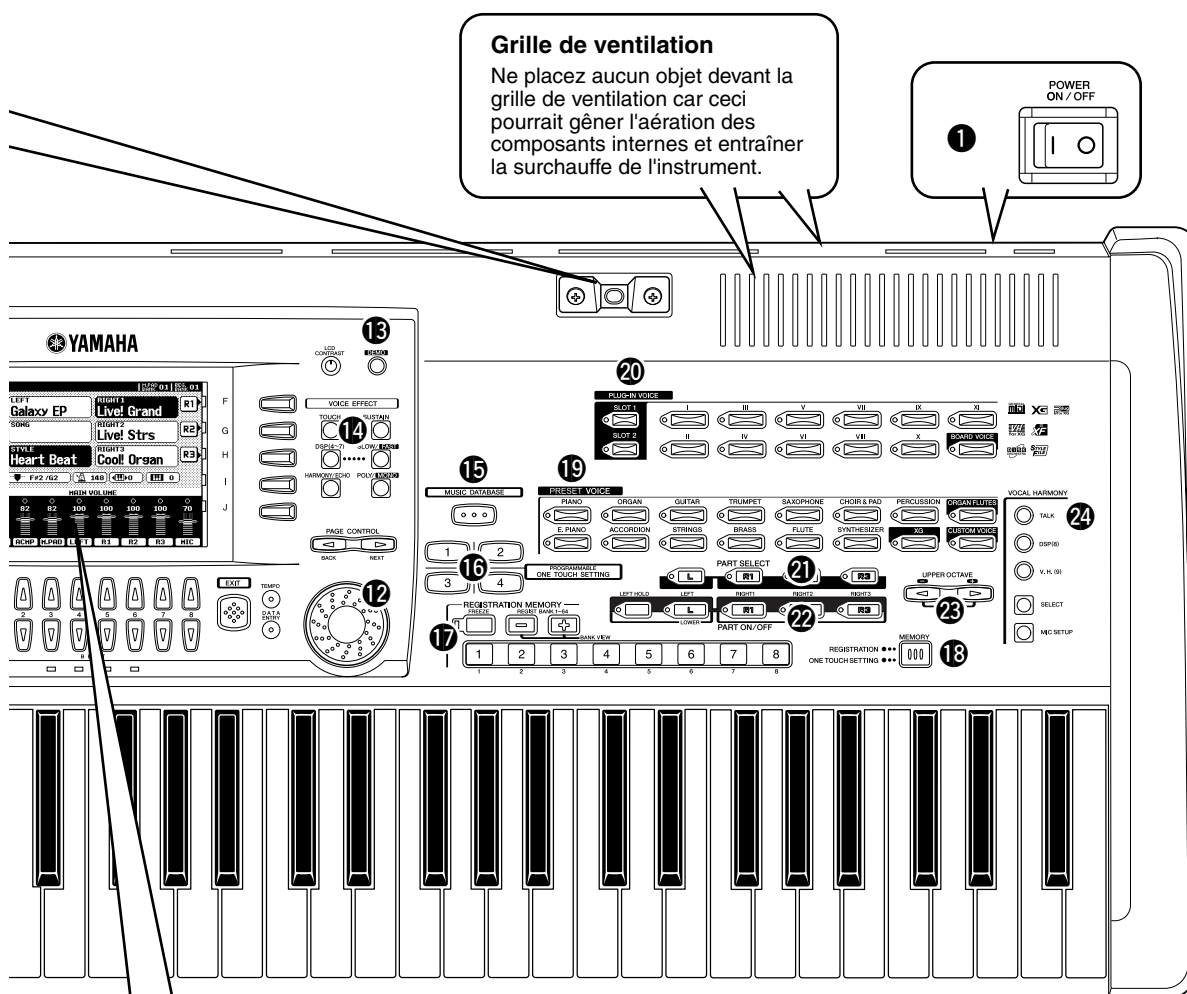

**Grille de ventilation**  
Ne placez aucun objet devant la grille de ventilation car ceci pourrait gêner l'aération des composants internes et entraîner la surchauffe de l'instrument.

**1** POWER ON / OFF

**L'afficheur à cristaux liquides, ses touches et ses commandes** ... page 44

L'instrument est doté d'un large afficheur à cristaux liquides multifonctions, équipé de touches et permettant l'affichage de messages détaillés, ce qui en rend le maniement facile et spontané.

Commandes et touches associées à l'afficheur :

- Touches de l'afficheur à cristaux liquides (A-J)
- Touches de l'afficheur à cristaux liquides (1-8)
- Touche d'accès direct [DIRECT ACCESS]
- Touche de mixage principal [MAIN MIXER]
- Touche d'activation / désactivation de partie [PART ON/OFF]
- Touche de sortie [EXIT]
- Touches de commande de page [PAGE CONTROL]
- Commande du contraste de l'afficheur [LCD CONTRAST]

Les illustrations et les représentations sur les écrans à cristaux liquides figurant dans ce mode d'emploi ont un but purement explicatif et peuvent différer de celles de votre instrument.

<b>12</b> Cadran de données.....	44	<b>18</b> Touche de mémoire [MEMORY].....	28, 73
<b>13</b> Touche de démonstration [DEMO] .....	56	<b>19</b> Touches de voix [VOICE] .....	16, 58
<b>14</b> Touches d'effets de voix [VOICE EFFECT] .....	35, 60	<b>20</b> Touches de voix plug-in [PLUG-IN VOICE].....	42, 58
<b>15</b> Touche de base de données musicale [MUSIC DATABASE] .....	26, 76	<b>21</b> Touches de sélection de partie [PART SELECT].....	57
<b>16</b> Touche de présélections immédiates [ONE TOUCH SETTING].....	24, 73	<b>22</b> Touches d'activation / désactivation de partie [PARTON/OFF].....	17, 18, 57
<b>17</b> Touche de mémoire de registration [REGISTRATION MEMORY].....	28	<b>23</b> Touches de l'octave supérieure [UPPER OCTAVE].	18
		<b>24</b> Touches d'harmonie vocale [VOCAL HARMONY] .....	32, 80

# Panneau arrière et ses raccordements

## ⚠ PRECAUTION

- Vérifiez que l'interrupteur [POWER] (Marche) est sur la position OFF (touche non enfoncée) avant d'effectuer les branchements. En effet, si vous effectuez les branchements lorsque cet interrupteur est sur la position ON, vous risquez d'endommager les appareils externes tels que l'amplificateur ou les haut-parleurs.

Vous pouvez brancher au 9000Pro une lampe disponible en option, qui peut s'avérer très utile en cas de faible luminosité.  
Voir la page 15 pour plus de détails.

Le contrôle TRIM permet d'ajuster la sensibilité d'entrée des prises AUX IN L/L+R et R (LOOP RETURN) pour un niveau d'ajustement optimum avec l'équipement connecté.

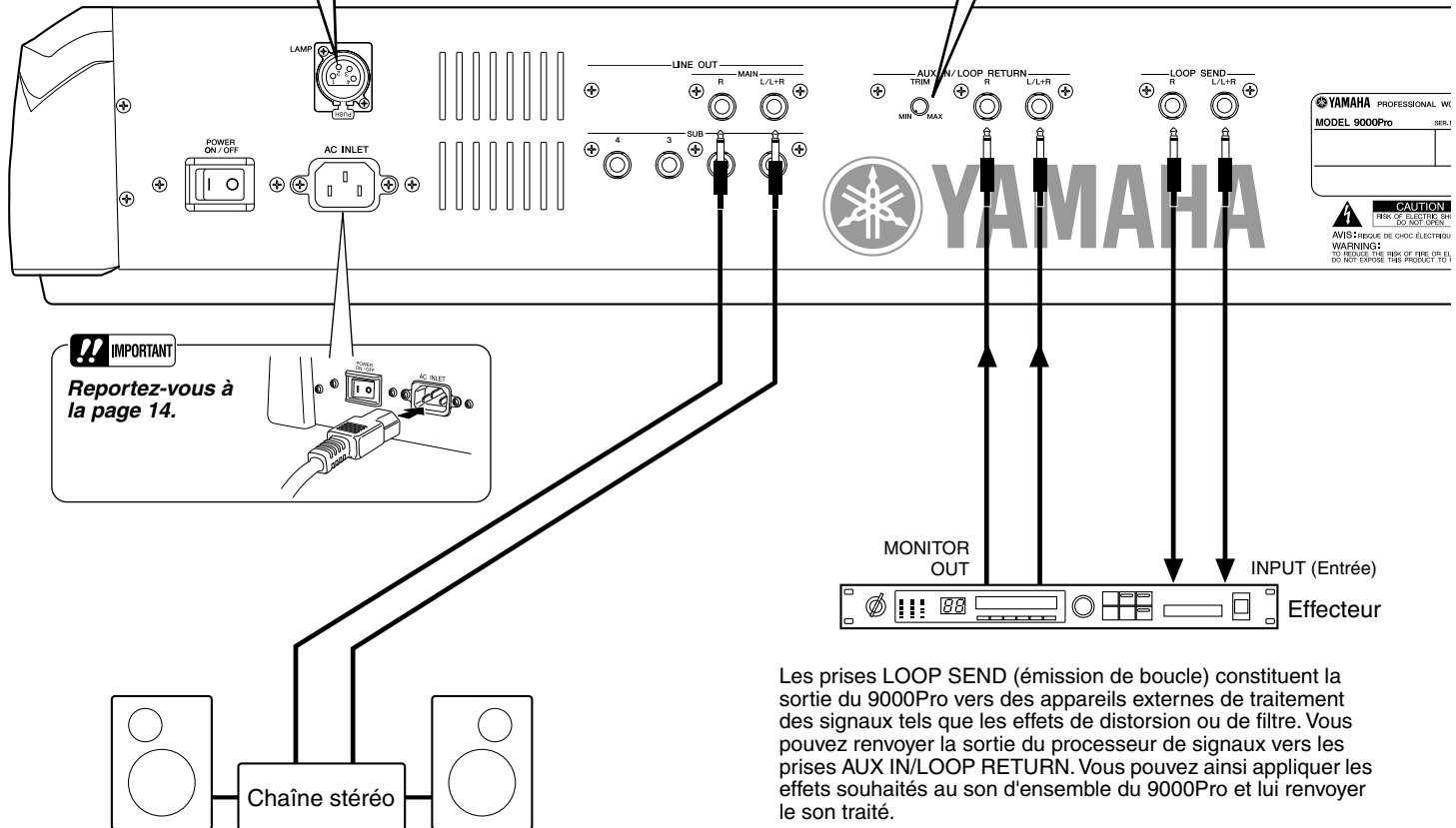

## !! IMPORTANT

Reportez-vous à la page 14.

Les prises LINE OUT sont utilisées pour envoyer une sortie 9000Pro vers un amplificateur de clavier, un système de son stéréo, une console de mixage ou un magnétophone. Si vous connectez le 9000Pro à un système de son monophonique, utilisez uniquement la prise L/L+R. Lorsque cette seule prise est connectée (sur une prise téléphonique standard), les canaux droit et gauche sont rassemblés et sortis sur cette prise. Vous pouvez ainsi obtenir un signal mono à partir du son stéréo du 9000Pro.

Reportez-vous à la page 148.

## !! IMPORTANT

- Le 9000Pro ne disposant pas de haut-parleurs intégrés, vous devez par conséquent le relier à un appareil audio externe. Vous pouvez également utiliser un casque.

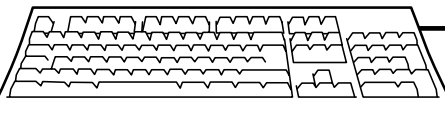

Vous pouvez raccorder un clavier d'ordinateur au 9000Pro pour entrer les noms de morceaux et de fichiers ou les numéros de voix, style, morceau et mémoire de registration. Cette fonction est également très utile pour l'enregistrement par étapes. Notez bien qu'il est impossible d'utiliser un clavier d'ordinateur Macintosh avec le 9000Pro.  
Reportez-vous aux pages 46, 167.

## NOTE

- Vous ne pouvez utiliser un clavier d'ordinateur avec le 9000Pro que s'il a été raccordé à l'instrument avant la mise sous tension de ce dernier. Si vous avez branché un clavier après avoir allumé l'instrument, il vous suffit de l'éteindre puis de le remettre sous tension une nouvelle fois.

## Prise PHONES

Vous pouvez brancher un casque d'écoute stéréo standard dans cette prise si vous souhaitez jouer de l'instrument en sourdine ou à une heure tardive de la nuit. Utilisez la commande du volume d'ensemble [MASTER VOLUME] pour régler le volume du son du casque.

## Prise d'entrée MIC/LINE IN

Le 9000Pro comprend une prise de micro et d'entrée de ligne compatible avec pratiquement toutes les sources micro et niveaux de ligne standard, qui accepte les fiches de 6,35 mm et les connecteurs XLR. Il est possible d'utiliser le microphone ou la ligne raccordés avec la fonction d'harmonie vocale du 9000Pro.

## IMPORTANT

- Les prises MIC/LINE peuvent être utilisées avec les fiches 6,35 mm ou les connecteurs XLR. Toutefois, ces derniers constituent des connecteurs d'entrée différentielle particuliers. Pour les fiches, la pointe et l'anneau correspondent respectivement à « + » et « - ». À cause de cette disposition, le branchement d'un signal stéréo (à partir d'un lecteur CD, par exemple) au 9000Pro à l'aide d'une fiche stéréo entraîne l'annulation mutuelle des signaux gauche et droit. Pour effectuer le branchement correct d'un lecteur CD ou d'une autre source stéréo, veuillez à utiliser une entrée mono, gauche ou droite, ou un mélange de signaux stéréo (pages 32, 80).

Vous pouvez brancher au 9000Pro une lampe fournie en option, qui s'avère très utile en cas de faible luminosité. Voir la page 15 pour plus de détails.

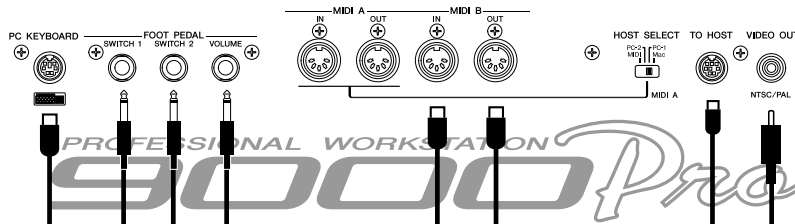

PROFESSIONAL WORKSTATION  
SER. NO.  
ON THIS SHOCK OPEN  
SCREENS-NE PRO OLUMPF  
E OR ELUSTRE SHOCK CT TO RAIN OR METEURE

Une commande au pied optionnelle FC7 de Yamaha raccordée à cette borne peut servir à contrôler le volume et une variété d'autres fonctions importantes. Reportez-vous à la page 159.

Ordinateur (avec logiciel musical) Reportez-vous à la page 172.

Ce connecteur SCSI-2 à 50 broches (D-sub, mi hauteur) peut être utilisé pour se relier à un dispositif externe SCSI de stockage de données, vous permettant ainsi d'enregistrer et de conserver d'importants volumes de données. Reportez-vous à la page 150.

## NOTE

- En fonction du dispositif SCSI, vous pouvez avoir besoin d'un câble de connexion ou d'un adaptateur spécial pour effectuer le branchement correct au 9000Pro. Veuillez à vous faire confirmer la configuration de connexion du 9000Pro et du dispositif SCSI avant l'achat de ce dernier.
- Le numéro d'identification SCSI du 9000Pro est spécifié sur 7. Veuillez à régler le numéro d'identification du dispositif SCSI externe sur un chiffre différent (entre 0 et 6 par exemple).

Il est possible de brancher une ou deux prises de commande au pied FC5 de Yamaha à ces prises pour contrôler le maintien et de nombreuses autres fonctions importantes. Reportez-vous à la page 160.

Les fonctions MIDI très avancées vous fournissent de puissants outils pour développer vos possibilités musicales et vos performances créatives. Reportez-vous à la page 168.

Vous pouvez brancher votre 9000Pro sur une télévision ou un moniteur vidéo pour afficher les paroles et les accords de vos données de morceau sur un écran plus large. Reportez-vous à la page 165.

## IMPORTANT

- Le réglage par défaut du 9000Pro pour le signal du téléviseur / moniteur vidéo externe est spécifié sur « PAL ». Ce format varie selon le pays. Vous devez donc changer le réglage en conséquence. (Par exemple, NTSC est généralement la norme utilisée en Amérique du Nord). Vérifiez le format utilisé par votre moniteur de télévision ou de vidéo. Si ce n'est pas « PAL », il vous faut régler l'afficheur VIDEO OUT sur « NTSC » (page 165).

# Démarrage

Suivez la procédure ci-après pour démarrer le 9000Pro.

- **1** Vérifiez que l'interrupteur [POWER] est sur la position OFF.
- **2** Branchez fermement la prise femelle du cordon d'alimentation fourni avec le 9000Pro dans son emplacement sur le panneau arrière de l'instrument.
- **3** Branchez le cordon d'alimentation dans une prise secteur appropriée.

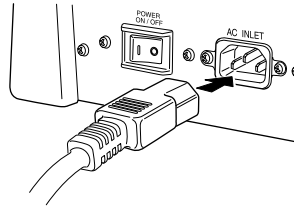

## ⚠ ATTENTION

- Vérifiez que votre 9000Pro est bien réglé sur la tension correcte (valeur indiquée sur le panneau arrière). Si vous branchez l'appareil à une prise de courant non appropriée, vous risquez d'endommager les circuits internes et même de vous exposer à un danger d'électrocution.
- Utilisez uniquement le câble d'alimentation fourni avec le 9000Pro. Si celui-ci est perdu ou endommagé et doit être remplacé, contactez votre revendeur Yamaha. L'utilisation d'un câble de remplacement inadéquat risque de provoquer un incendie ou un danger d'électrocution !
- Le type de câble fourni avec le 9000Pro peut être différent selon le pays (une prise de terre peut être fournie). Un branchement incorrect à la terre peut provoquer un choc électrique. Ne remplacez pas la prise fournie avec le 9000Pro. Si elle ne convient pas, faites installer une prise adéquate par un électricien. N'utilisez pas d'adaptateur pour remplacer la prise de terre.

- **4** Effectuez tous les branchements nécessaires (pages 12 et 13) en veillant tout d'abord à ce que toutes les commandes de niveau des dispositifs soient spécifiées sur leur réglage minimum. (Reportez-vous aux modes d'emploi respectifs des dispositifs utilisés pour plus d'informations sur les branchements).

Le 9000Pro ne disposant pas de haut-parleurs intégrés, vous devez par conséquent le relier à un appareil audio externe. Vous pouvez également utiliser un casque.

- **5** Mettez l'appareil sous tension. Si vous y avez branché des appareils externes, mettez-les sous tension en suivant l'ordre ci-après :

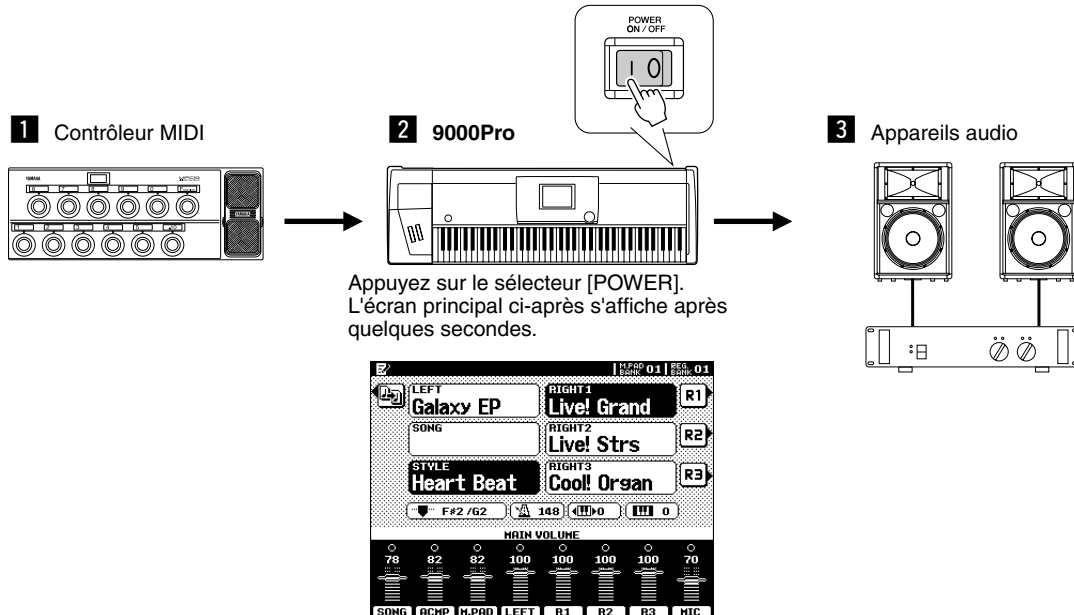

Lorsque vous mettez les appareils hors tension, veillez à ce que toutes les commandes de niveau soient spécifiées sur leur réglage minimum. Ensuite, mettez-les hors tension en suivant l'ordre inverse.

- **6** Augmentez si nécessaire le volume des appareils audio externes.
- **7** Après l'affichage de l'écran principal, jouez de l'instrument et réglez-en le volume.

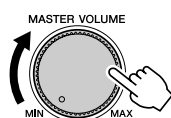

## Lampe

Le 9000Pro comprend deux bornes de lampe (à chaque extrémité du panneau arrière) destinées au branchement d'une lampe en option. Cette lampe s'avère très utile en cas de faible luminosité. Pour allumer la lampe, utilisez la commande d'interrupteur / variateur à gauche du panneau arrière (côté clavier).

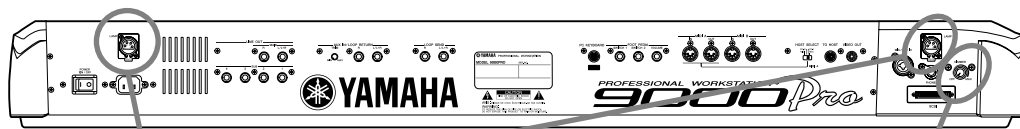

Vous pouvez brancher deux lampes en utilisant les deux bornes.

Utilisez cette commande pour allumer et éteindre la lampe et en régler l'intensité.

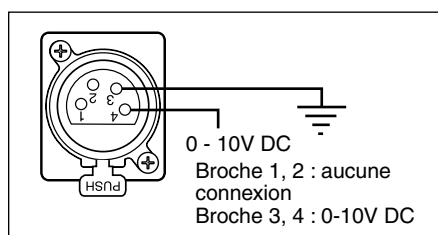

N'utilisez que des lampes conformes aux spécifications suivantes :

- Lampe : 12V 5W
- Connecteur : XLR 4 broches

- **1** Veillez à ce que le sélecteur d'alimentation [POWER] soit éteint.
- **2** Branchez une lampe à l'une des bornes du panneau arrière. Insérez fermement le connecteur de la lampe dans la prise.
- **3** Mettez l'instrument sous tension en appuyant sur l'interrupteur [POWER].
- **4** Utilisez la commande [DIMMER] pour allumer la lampe.



### ⚠ ATTENTION

Pour éviter d'endommager l'instrument, suivez les précautions suivantes :

- n'utilisez que des lampes conformes aux spécifications indiquées à gauche.
- n'insérez aucun autre appareil qu'une lampe appropriée aux bornes de lampe.
- ne mettez pas les bornes en court-circuit.
- n'appliquez pas de tension électrique aux bornes de lampe.

### ⚠ ATTENTION

- Veillez à ce que la longueur du col de cygne de la lampe soit inférieure ou égale à 30 cm. En effet, les cols de cygne plus longs risquent d'être instables.
- La lampe allumée devient très chaude après quelque temps. Veillez donc à la laisser refroidir avant de la toucher.

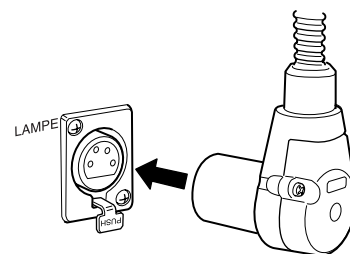

### NOTE

- L'ampoule ne sera grillée qu'après une longue période d'utilisation. Dans ce cas, remplacez-la. Pour prolonger la durée de vie de l'ampoule, tournez la commande du variateur [DIMMER] vers [MIN] lorsque vous utilisez la lampe.

### Pour déconnecter la lampe :

Veillez tout d'abord à ce que la lampe soit éteinte (commande [DIMMER] réglée sur OFF), puis débranchez la lampe tout en maintenant vers le bas le loquet PUSH situé sur le panneau arrière.

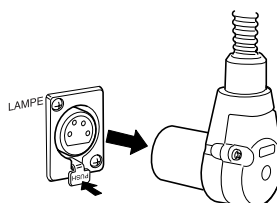

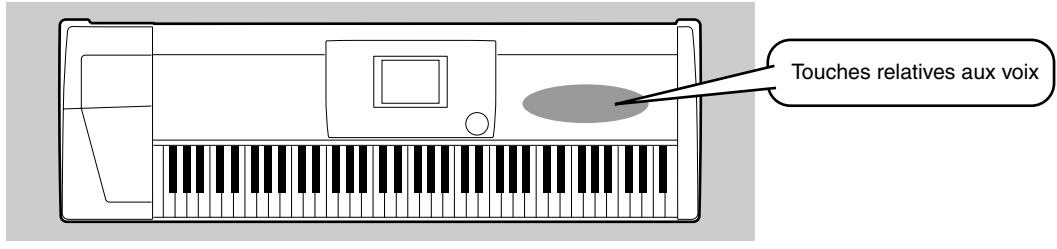

## Reproduction d'une voix

- **1** Appuyez sur la touche [R1] de l'afficheur à cristaux liquides (écran LCD) pour activer la partie RIGHT1 (Droite1).

**NOTE**

• La voix qui est ici sélectionnée est appelée la voix RIGHT 1. Pour plus d'informations sur la voix RIGHT1, reportez-vous à la page 57.

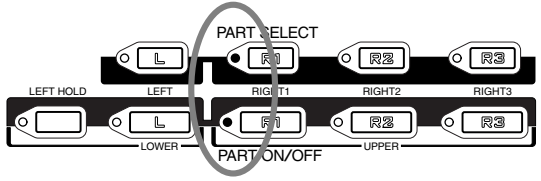
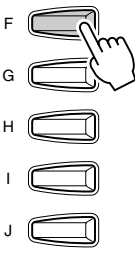
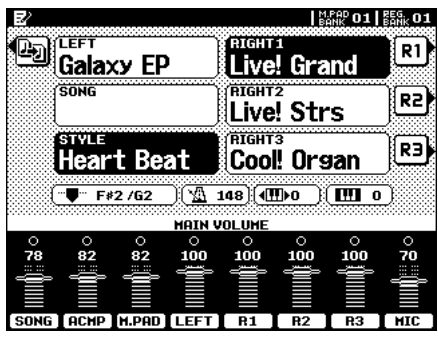

- **2** Sélectionnez un groupe de voix.

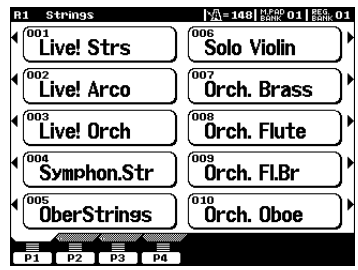
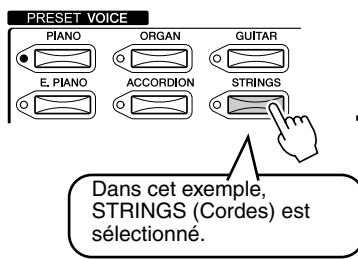

- **3** Sélectionnez une voix.

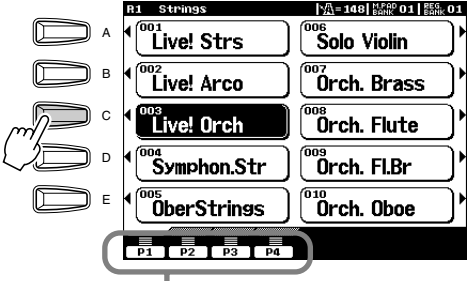
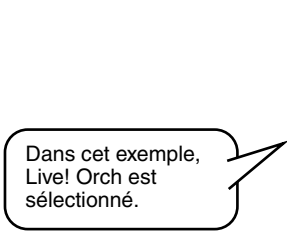

Appuyez sur les touches correspondantes pour sélectionner les différentes pages.

- **4** Reproduisez la voix.

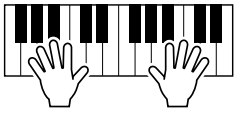



## Reproduction de deux ou trois voix simultanément

- **1** Appuyez sur la touche [RIGHT2] d'activation/désactivation de partie [PART ON/OFF] pour désactiver la partie RIGHT2 (Droite2).

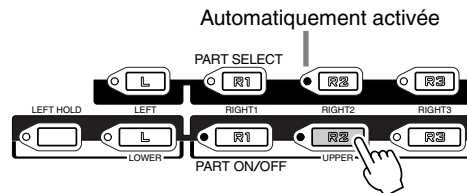

- **2** Sélectionnez un groupe de voix.  
Par exemple, sélectionnez « CHOIR & PAD » (Choeur & Pad).

- **3** Sélectionnez une voix.  
Sélectionnez par exemple « Hah Choir ».

- **4** Reproduisez les voix.  
La voix sélectionnée pour R1 (page 16) et celle choisie ici sont reproduites simultanément en couche.



La voix RIGHT 3 (Droite3) peut être réglée de la même façon à l'aide de la touche [RIGHT3].

### Essayez certaines de ces voix...

Catégorie	Nom de la voix	Remarque
Piano	Live! Grand	Piano à queue échantillonné en stéréo, avec un son réaliste dans une plage entière du clavier.
Piano électrique	Galaxy EP	Piano électrique de type DX avec un son riche et dynamique.
	Stage Ep	3 rythmes différents échantillonnés pour obtenir des timbres réalistes et expressifs.
Orgue	Cool! Jazz	Échantillon pour orgue avec un vibrato de chœur authentique.
	Rotor Organ	Échantillon pour orgue avec effet de rotation de haut-parleur.
Accordéon	Musette	Musique d'accordéon bien française.
Guitare	Live! Nylon	Guitare en nylon échantillonnée en stéréo Échantillon de flageolet pour grande vitesse.
	Cool! J.Gtr	Guitare de jazz dynamique, à plusieurs doigts.
	Carlos Gtr	Son de guitare soul avec une distorsion naturelle.
Cordes	Live! Strs	Orchestre à cordes échantillonné en stéréo, avec un son riche.
	Live! Arco	Orchestre à cordes échantillonné en stéréo avec un son riche et une attaque rapide.
Trompette	Sweet Trump	Trompette expressive avec vibrato naturel.
	Sweet Tromb	Trombone au timbre réaliste avec vibrato naturel.
	SweetMuteTp	Trompette jazz assourdie avec un vibrato naturel.
	SweetFlugel	Flugelhorn léger et voilé avec un vibrato naturel.

Catégorie	Nom de la voix	Remarque
Cuivres	Live! Horn	Section de cor puissante échantillonnée en stéréo. Un style sforzando est également disponible.
Saxophone	Sweet Tenor	Saxophone ténor doux avec vibrato naturel.
	Sweet Sprno	Saxophone soprano avec vibrato naturel. Très expressif. Permet de jouer des notes longues.
	Sweet Clari	Clarinette de jazz avec vibrato naturel.
Flûte	Sweet Flute	Flûte avec un vibrato naturel. Très expressive. Jouez avec force pour obtenir un échantillon ampoulé réaliste.
	Sweet Pan	Flûte de pan authentique avec vibrato naturel
Choir&Pad	Live!Gospel	Chœur stéréo avec vibrato souple et individuel
	Live! Vocal	Très dynamique. Les « mots » vocaux changent en fonction de la puissance de votre jeu. Jouez des voix de basse avec votre main gauche.
	DreamHeaven	Magnifiques sons ténus de synthétiseur
Synthétiser	Matrix	Voix principale de synthétiseur expressive Permet de jouer des notes longues.
Percussion	Live!StdKit	Percussions échantillonnées en stéréo avec jusqu'à 4 choix de vitesse. Essayez aussi Live! Funk Kit.
	Live!Brush	Percussions échantillonnées en stéréo jouées à l'aide d'un balai. Essayez les tam-tams et les cymbales.
	Live!Cuban / Live!PopLnt	Percussion échantillonnée en stéréo avec différents styles de jeu.

## Reproduction de voix différentes avec la main gauche et la main droite

- ▶ **1** Appuyez sur la touche [LEFT] (Gauche) de [PART ON/OFF] (Activation/désactivation de partie) pour désactiver la partie LEFT.

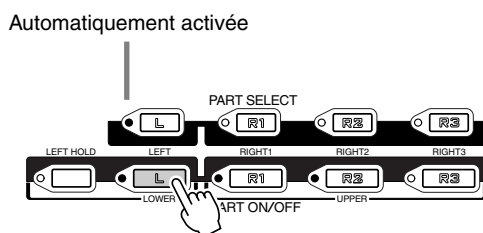

- ▶ **2** Sélectionnez un groupe de voix.  
Par exemple, sélectionnez « STRINGS ».

- ▶ **3** Sélectionnez une voix.  
Par exemple, sélectionnez « Symphon. Str. ».

- ▶ **4** Reproduisez les voix.

Les notes que vous jouez respectivement des mains gauche et droite relèvent de deux ou plusieurs voix différentes.

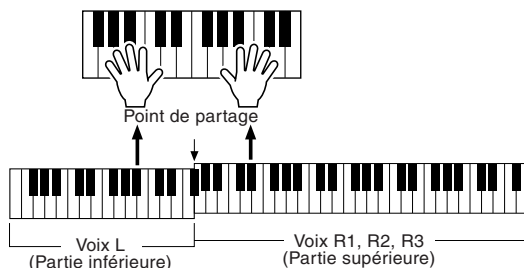

**NOTE**

- Le point du clavier qui sépare les voix LEFT et RIGHT1~3 est appelé « point de partage ». Reportez-vous à la page 159 pour les instructions sur le réglage du point de partage.

Les voix RIGHT 1~3 doivent être interprétées de la main droite. La voix LEFT est censée être jouée de la main gauche.

## Ajustement du réglage d'octave

La touche de l'octave supérieure [UPPER OCTAVE] permet aux parties RIGHT1, RIGHT2 et RIGHT3 d'être simultanément transposées d'une octave supérieure ou inférieure.

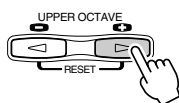

**NOTE**

- La fonction de console de mixage permet de définir des paramètres plus précis pour les octaves (voir page 145).

# Flûtes d'orgue

➔ Référence page 62

Le 9000Pro utilise une technologie de modélisation numérique de pointe pour recréer le son légendaire des orgues antiques. De la même manière que sur l'orgue traditionnel, vous pouvez créer votre propre son en augmentant ou en diminuant la longueur en pieds des tuyaux.

## ➤ 1 Appuyez sur la touche [ORGAN FLUTES] (Flûtes d'orgue).

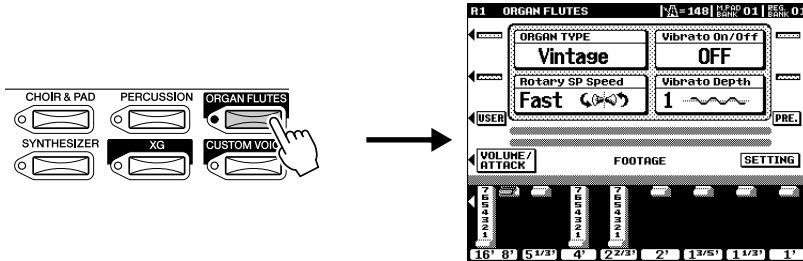

## ➤ 2 Utilisez les touches [1] à [8] de l'écran LCD pour spécifier les réglages de longueur en pieds.

Les réglages de footage déterminent le son de base des voix de flûtes d'orgue. Le terme « footage » fait référence à la génération de sons dans les orgues traditionnels à tuyaux, qui produisent des sons grâce à des tuyaux de différentes longueurs (mesurés en pieds).

Utilisez le bouton [1] pour régler le footage sur 16' ou 8'. Vous pouvez sélectionner le footage souhaité (16' ou 8') à l'aide du bouton [E] de l'afficheur LCD.

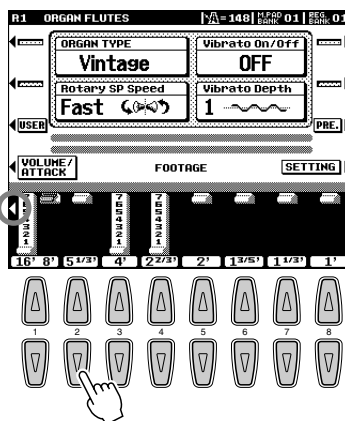

## ➤ 3 Stockage des réglages de flûtes d'orgue. (Reportez-vous à la page 62.)

Les réglages de flûtes d'orgue ci-dessus sont stockés dans la mémoire morte Flash ROM.

Pour plus de détails sur la mémoire morte Flash ROM, consultez la section « Structure des mémoires », page 54.

### Essayez les voix de flûtes d'orgue préprogrammées.

Le 9000Pro propose 10 voix de flûtes d'orgue préprogrammées.

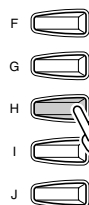
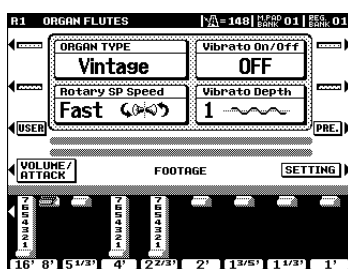

Appuyez sur la touche [H] de l'afficheur LCD pour appeler l'écran des voix préenregistrées des flûtes d'orgue et sélectionnez ensuite une voix de flûte d'orgue.

# Accompagnement automatique

➔ Référence page 70

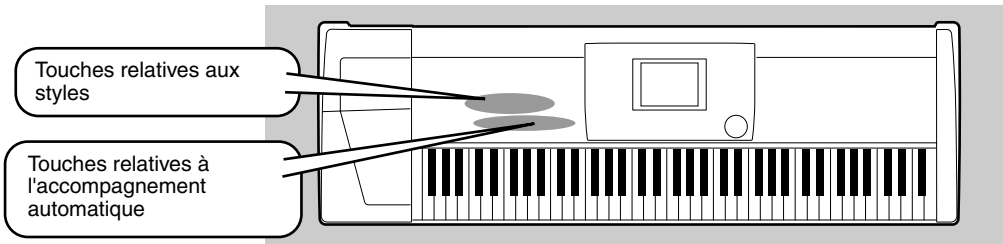

## Utilisation de l'accompagnement automatique

### ➤ 1 Sélectionnez un groupe de styles.

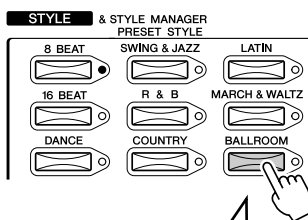

Dans cet exemple, BALLROOM a été sélectionné.



**NOTE**

- Les styles du 9000Pro se divisent en deux groupes : les styles présélectionnés et les styles Flash. Pour plus de détails sur les styles Flash, reportez-vous à la page 55.

### ➤ 2 Sélectionnez un style.



Dans cet exemple, Jive a été sélectionné.

### ➤ 3 Activez l'accompagnement automatique.

La partie spécifiée de la main gauche du clavier devient la partie « Accompagnement automatique ». Les accords qui y sont joués sont alors automatiquement détectés et utilisés comme base pour un accompagnement entièrement automatique avec le style sélectionné.

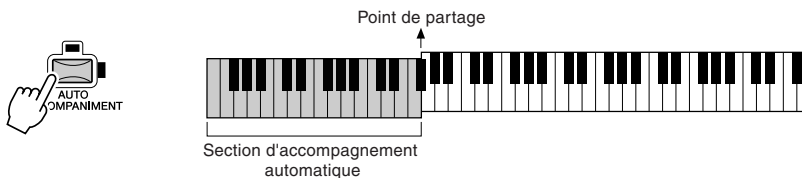

**NOTE**

- Le point du clavier qui sépare la partie de l'accompagnement automatique de celle de la main droite du clavier est appelé « point de partage ». Reportez-vous à la page 159 pour recevoir des instructions sur le réglage du point de partage.

### ➤ 4 Activez la fonction de début synchronisé Sync Start.

Le témoin de mesure du temps clignote aussi en rythme avec le tempo. C'est l'état de veille de début synchronisé.

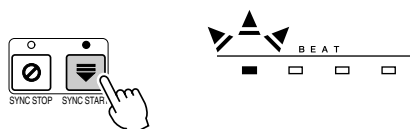

## 5 Aussitôt que vous jouez un accord de la main gauche, l'accompagnement automatique est lancé.

Dans cet exemple, interprétez un accord en Do (C) majeur (comme indiqué ci-dessous).

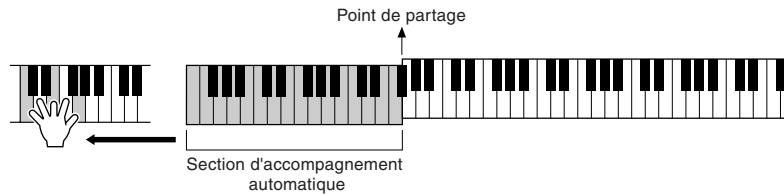

## 6 Essayez de jouer d'autres accords de la main gauche.

Pour plus d'informations sur la saisie d'accords, reportez-vous à la section « Doigtés d'accords » à la page 70.

## 7 Appuyez de nouveau sur la touche [START/STOP] (Démarrer / Arrêter) pour arrêter l'accompagnement.

### Essayez-vous à des styles différents...

Catégorie	Nom du style	Remarque
<b>8 BEAT</b>	Heart Beat	Standard 8-beat pop. Écoutez le son fabuleux des guitares.
	Spicy Beat	Modern 8 Beat avec Hit Kit et Live! Kits de percussion standard.
	Mesure 8Beat Adria	Ce style envoûtant évoque le nord de la Méditerranée mais il peut aussi accompagner une grande variété de morceaux.
	AcousticBld	Un style de type acoustique en mesure 3/4. Le meilleur de la guitare.
<b>16 BEAT</b>	Slow & Easy	Ce style reproduit l'ambiance détendue d'une boîte de jazz.
	Smooth Jazz	Un feeling latin pour ce style de Fusion moderne.
<b>DANCE</b>	House Musik	Synthétiseurs de type analogique, percussions techno, rythmes délirants — toute la « dance music » d'aujourd'hui à portée de main.
	DiscoChoco	Essayez de lancer ce rythme disco des années 70 avec l'Intro III.
	Flip Hop	Rythmes hip hop aux ondes sinusoïdales et aux sonorités aiguës. À vous de rapper maintenant !

Catégorie	Nom du style	Remarque
<b>SWING&amp; JAZZ</b>	Big Band 3	Style traditionnel de grand orchestre pour romances et blues.
	Swingfox	Laissez-vous tenter par les motifs majeur et mineur pour INTRO III. Ce style s'adapte à une grande variété de morceaux.
	BBandBallad	Ce style est idéal pour recréer l'ambiance musicale des groupes et orchestres célèbres de l'époque du swing.
	Piano Swing	Le style pianiste pour swing. Activez / désactivez la partie CHD1 pour faire varier vos arrangements.
<b>R&amp;B</b>	SoulShuffle	Attention aux sonorités décoiffantes ! Percussions standard comme par exemple dans le motif de la variation Break.
	GospelBros	Essayez les différents mouvements rythmiques des parties principales de A à D.
	Boogie 1	Essayez d'abord sans basse ni percussion puis faites-les fusionner dans un « boogie band » au complet.
	RockShuffle	Du rock pur et dur qui reproduit les effets de distorsion sur guitare.
<b>COUNTRY</b>	Country 2/4	Ce style Country Pop entraînant peut accompagner une grande variété de styles musicaux différents.
<b>LATIN</b>	Samba City	Pop-Samba moderne qui retentit d'accents dynamiques empruntées au nouveau kit de percussion LIVE!. Essayez ENDING III.
<b>BALLROOM</b>	Engl.Waltz	La grande valse orchestrée dans toute sa splendeur, le style idéal pour les clubs de danse chics.

## ■ Metronome (Métronome) et Bass Chord Hold (Tenue d'accords de basse)

Ces deux styles sont spécialement conçus pour les exercices de pratique. Ils ne comportent pas de rythmes ou motifs d'accompagnement communs à d'autres styles. Pour les appeler, il suffit de sélectionner Page 2 de la catégorie Ballroom en appuyant sur la touche [P2].

### ● Metronome

Ce style reproduit le son d'un métronome à l'exception de tout autre partie rythmique. Utilisez ce style tout comme vous utilisez un métronome normal pour vous entraîner en cadence au son du métronome. Vous pouvez ajuster le tempo avec le cadran de données. Le jeu d'accords dans la partie d'accompagnement automatique du clavier produit des notes et des accords de basse correspondants, tout comme avec le style Bass Chord Hold (Tenue d'accords de basse) ci-dessous. Il existe cinq paramètres de métronome différents, chacun étant associé à un rythme différent.

### ● Bass Chord Hold (Tenue d'accords de basse)

Même lorsque l'accompagnement automatique est activé, ce style ne permet pas de jouer de partie rythmique mais de tenir la note ou l'accord de basse qui correspond à l'accord que vous jouez dans la partie d'accompagnement automatique du clavier. L'utilisation de ce style est pratique pour s'entraîner à jouer des accords sans avoir à suivre un rythme particulier. Il existe cinq paramètres différents pour les notes / accords de basse, chacun correspondant à des voix différentes.

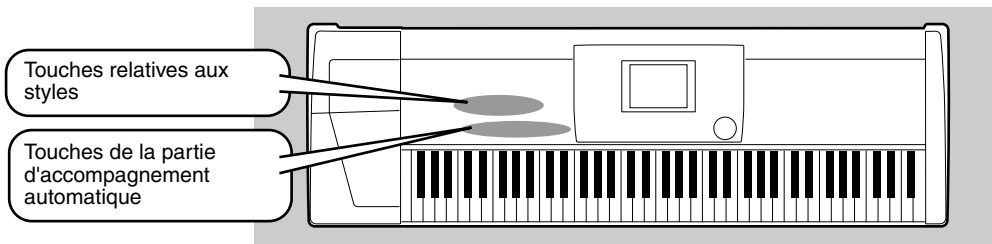

## Parties d'accompagnement

Il existe plusieurs sortes de parties d'accompagnement automatique qui vous permettent de varier l'arrangement de l'accompagnement en fonction du morceau en cours de reproduction. Il s'agit de l'introduction, des parties principales A et B, des variations et ruptures rythmiques et du coda ou partie finale. En passant d'une partie à l'autre, vous pouvez facilement reproduire tous les éléments dynamiques d'un arrangement acoustique de qualité professionnelle.

INTRO (introduction)	Cette partie s'utilise en début de morceau. En fin d'introduction, l'accompagnement passe directement à la section principale.
MAIN VARIATION (Partie principale)	Cette partie sert à accompagner la reproduction de la partie principale du morceau. Elle exécute un motif d'accompagnement de plusieurs mesures qu'elle répète indéfiniment jusqu'à ce que la touche d'une autre partie soit activée.
FILL IN & BREAK (Variation rythmique et rupture de rythme)	Cette partie vous permet d'introduire des variations dynamiques et des ruptures de rythme dans votre jeu pour rendre votre performance encore plus professionnelle.
ENDING (Coda)	Cette partie s'exécute en fin de morceau. Après sa reproduction, l'accompagnement automatique s'arrête automatiquement.

- ▶ **1 - 4** Exécutez les mêmes opérations que dans la section « Utilisation de l'accompagnement automatique ».
- ▶ **5** Appuyez sur n'importe quelle touche d'introduction [INTRO].
- ▶ **6** Dès que vous jouez un accord de la main gauche, l'accompagnement automatique débute.  
Dans cet exemple, interprétez un accord en Do (C) majeur (comme indiqué ci-dessous).

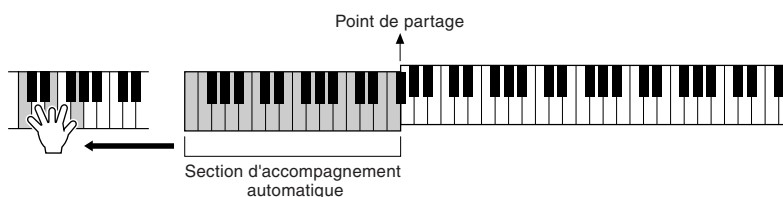
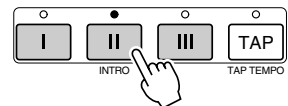

La fin de la reproduction de l'introduction conduit automatiquement à la partie principale.

- ▶ **7** Appuyez sur la touche de votre choix dans la partie d'accompagnement. (Consultez le diagramme de structure de l'accompagnement à la page suivante.)
- ▶ **8** Appuyez sur n'importe quelle touche [ENDING].  
Vous passez ainsi directement à la partie finale. Lorsque celle-ci s'achève, l'accompagnement automatique s'arrête automatiquement.

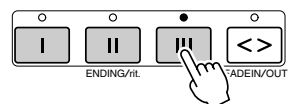
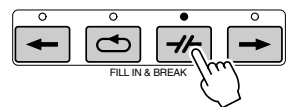

## ■ Diagramme de structure de l'accompagnement

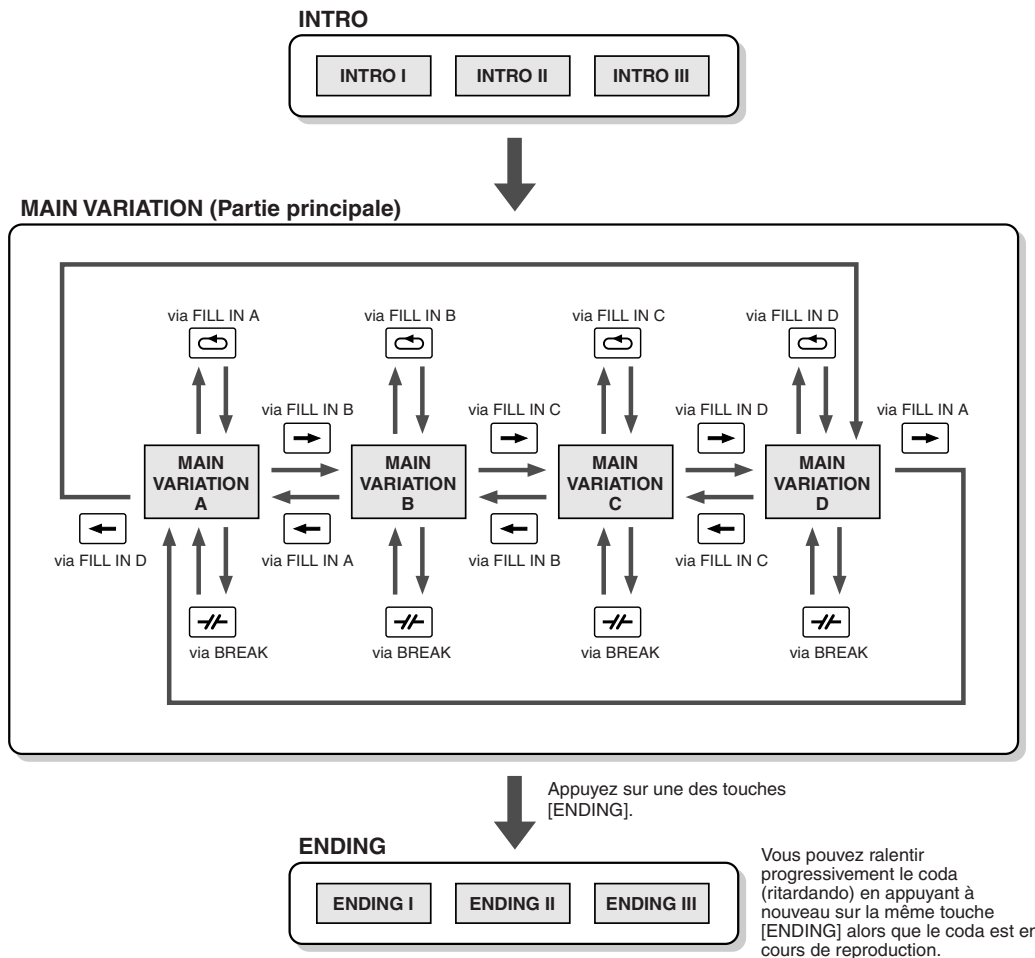

### NOTE

- Vous pouvez activer une partie d'introduction même en plein milieu d'un morceau en appuyant sur les touches [INTRO] pendant la reproduction du morceau.
- Si vous appuyez sur l'une des touches [FILL IN & BREAK] après le demi-temps final (croche) de la mesure, la variation rythmique commencera à partir de la mesure suivante.
- Vous pouvez débiter l'accompagnement en utilisant toutes les autres parties ainsi que les parties d'introduction.
- Si vous appuyez sur l'une des touches [INTRO] pendant la reproduction de la partie finale, la partie d'introduction commencera à jouer à la fin du coda.
- Si vous appuyez sur l'une des touches [FILL IN & BREAK] alors que le coda est en cours d'exécution, l'accompagnement de variation rythmique ou la rupture de rythme enchaîne immédiatement sur la partie principale.

## Autres commandes

<p><b>FADE IN/OUT</b></p>	La touche [FADE IN/OUT] sert à produire des ouvertures et des coupures par fondus sonores au début et à la fin de l'accompagnement.
<p><b>TAP TEMPO</b></p>	Vous pouvez lancer l'accompagnement automatique avec le tempo de votre choix en le reproduisant par « tapotement » à l'aide de la touche [TAP/TEMPO]. Reportez-vous à la page 72 pour de plus amples détails.
<p><b>SYNCHRO STOP (Arrêt synchronisé)</b></p>	Quand la fonction d'arrêt synchronisé est activée, la reproduction de l'accompagnement s'arrête complètement lorsque toutes les touches de la partie d'accompagnement automatique du clavier sont relâchées. La reproduction de l'accompagnement reprend au premier accord joué. Reportez-vous à la page 73 pour de plus amples détails.

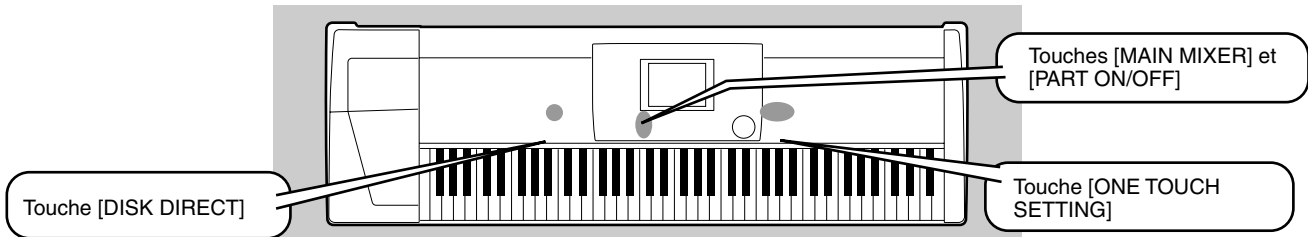

## One Touch Setting (Présélections immédiates)

La fonction de présélections immédiates est performante et pratique car elle permet d'appeler automatiquement, à l'aide d'une seule touche seulement, les réglages de panneau les plus appropriés (numéro de voix, etc.) pour le style sélectionné.

- **1 Sélectionnez un style.**  
Par exemple, sélectionnez la catégorie « SWING & JAZZ » et reproduisez « BBand Ballad » (sur P2).
- **2 Appuyez sur l'une des touches [ONE TOUCH SETTING] (Présélections immédiates).**  
L'accompagnement automatique et le début synchronisé sont automatiquement activés.  
De plus, les différents réglages de panneau (tels que voix, effets, etc.) correspondant au style sélectionné peuvent être directement rappelés en appuyant sur une seule touche (voir page 226).
- **3 Aussitôt que vous jouez un accord de la main gauche, l'accompagnement automatique est lancé.**
- **4 Jouez des mélodies de la main droite et des accords de la main gauche.**
- **5 Essayez aussi d'autres configurations de présélections immédiates.**  
Vous pouvez également créer vos propres configurations de présélections immédiates.  
Pour plus de détails, reportez-vous à la page 73.

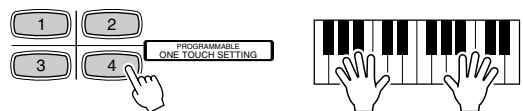
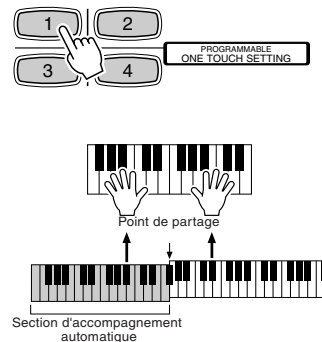

## Assourdissement de piste et commande de volume

- **1 Activez l'accompagnement automatique et lancez-le (voir page 20).**
- **2 Activez ou désactivez (assourdissez) les pistes selon le cas.**
  - 1) Appuyez sur la touche [PART ON/OFF] (Activation / désactivation de partie).
  - 2) Appuyez sur la touche de l'afficheur à cristaux liquides correspondant à la partie que vous souhaitez activer ou désactiver.

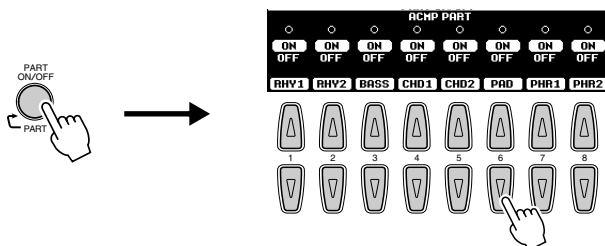

### NOTE

• L'indication **\*\*PART\*\*** située sous la touche [PART ON/OFF] signale que l'utilisation répétée de la touche permet d'activer plusieurs afficheurs différents. Cependant, dans l'exemple présenté ici, seules les parties d'accompagnement sont affichées. Aucun autre afficheur ne peut être appelé quel que soit le nombre de fois où vous appuyez sur la touche. D'autres afficheurs peuvent être appelés lorsque le lecteur de morceau (voir 30) est activé ou lorsque le mode d'enregistrement numérique est actif.



- **3** Ajustez le volume pour déterminer l'équilibre optimal entre l'accompagnement et la performance de votre main droite.
- 1) Appuyez sur la touche [MAIN MIXER] (Mixeur principal).
  - 2) Appuyez sur la touche de l'afficheur à cristaux liquides correspondant à la partie dont vous cherchez à régler le volume.

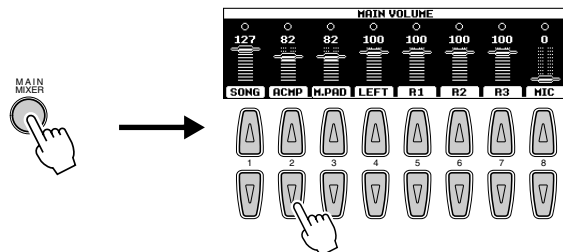

- **4** Arrêtez l'accompagnement (voir page 21).

## Fonction Disk Direct

Le 9000Pro peut reproduire des fichiers de style contenus sur la disquette fournie.

- **1** Insérez la disquette « Disk Styles » fournie avec le 9000Pro dans le lecteur de disquettes.

La lecture des données contenues sur le disque peut prendre un peu de temps, avant que vous puissiez passer aux étapes suivantes.

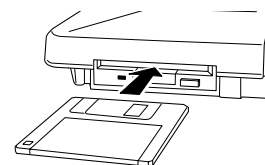

- **2** Appuyez sur la touche [DISK DIRECT].

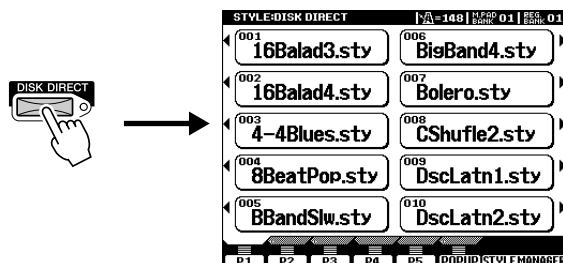

- **3** Sélectionnez un style.  
Par exemple, sélectionnez « 16Balad3 ».
- **4** Reproduisez l'accompagnement automatique (voir page 22).

**NOTE**

- Dans l'étape 3, il vous faudra peut-être patienter un moment avant que le 9000Pro puisse jouer l'accompagnement car la lecture des données de style contenues sur la disquette nécessite un certain temps.

### ■ À propos des données de style

Ce diagramme illustre la relation existant entre les données de style stockées dans les différents types de mémoire. Reportez-vous à la section « Structure des mémoires », page 54.

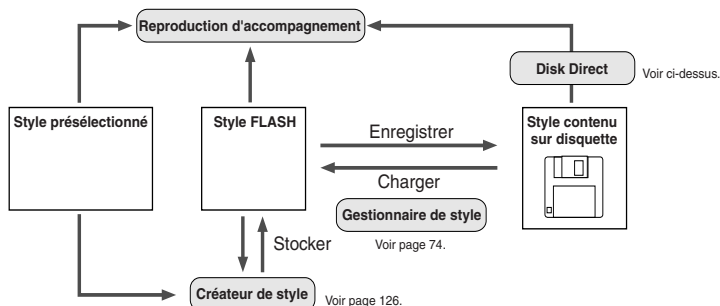

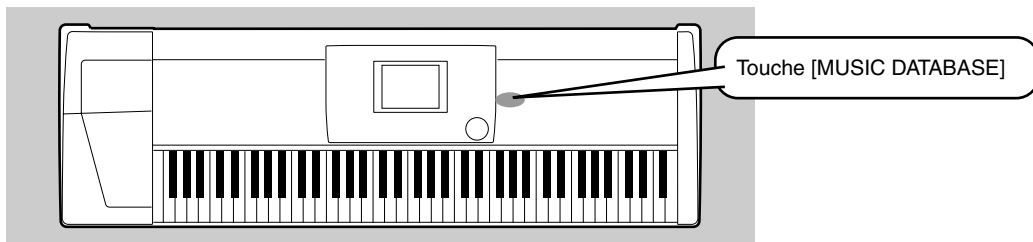

Si vous souhaitez jouer dans un certain genre musical mais que vous ne savez pas quels sont les réglages de style et de voix appropriés, la base de données musicale peut vous être utile. Sélectionnez tout simplement le genre souhaité dans la base musicale et le 9000Pro définit automatiquement tous les réglages de panneau appropriés pour vous permettre de jouer dans le style de musique choisi ! Pour obtenir la liste des paramètres de configuration de la base de données musicale, reportez-vous à la page 226.

## Utilisation de la base de données musicale

- **1** Appuyez sur la touche [MUSIC DATABASE] (Base de données musicale).



- **2** Sélectionnez une base de données musicale.



Sélectionnez la catégorie désirée.

Appuyez ici pour appeler la base de données musicale.

Sélectionnez la base de données musicale de votre choix. Utilisez les boutons [4] ou [5] pour placer le curseur à l'emplacement de votre choix et appuyez sur [OK] pour accéder à la base de données musicale. Utilisez les boutons [6] ou [7] pour déplacer le curseur à l'emplacement de votre choix afin d'accéder à la base de données musicale. (Vous n'avez pas besoin d'appuyer sur la touche [OK] de l'afficheur LCD).

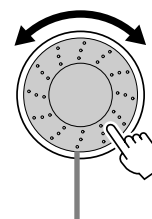

Vous pouvez utiliser le cadran de données pour sélectionner la base de données musicale souhaitée.

Choisissez par exemple la catégorie « Great Pop Songs » et la base de données musicale « Called to say ».

- **3** Jouez en même temps que l'accompagnement.

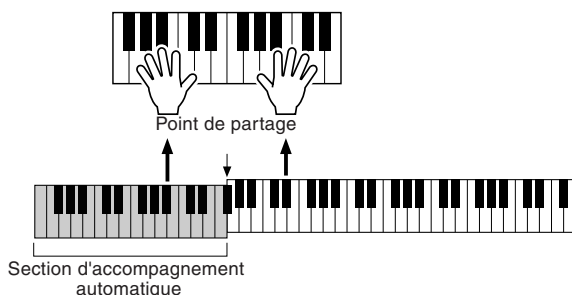

## Recherche dans la base de données musicale

- **1** Appuyez sur la touche [MUSIC DATABASE] (Base de données musicale).



- **2** Appuyez sur la touche [F] de l'afficheur pour appeler l'afficheur de recherche.
- **3** Sélectionnez une catégorie et réglez la plage de tempo.
- **4** Appuyez sur la touche [I] de l'afficheur pour lancer la recherche.

Appuyez sur cette touche pour appeler l'afficheur de mots clés à partir duquel vous pouvez saisir un mot clé et lancer une recherche dans la base de données musicale.

- **5** Sélectionnez une base de données musicale (reportez-vous à l'étape 2 de la page 26) et jouez en même temps que la reproduction de l'accompagnement.

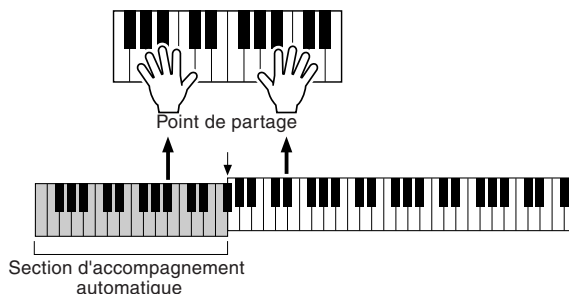

Vous pouvez également créer vos propres configurations de base de données musicale. Pour plus de détails, reportez-vous à la page 76.

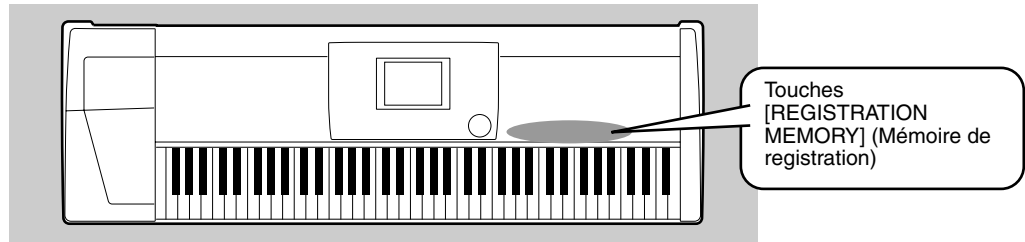

La mémoire de registration constitue un moyen très commode pour sélectionner les réglages de style, de voix et d'effets qui conviennent le mieux à un genre musical donné. Vous pouvez modifier instantanément les réglages de panneau au moyen d'une seule touche.

La mémoire de registration dispose de 512 configurations complètes (64 banques de 8 configurations chacune) qu'il vous est possible d'appeler instantanément pendant votre performance.

Pour obtenir la liste des paramètres de configuration de la mémoire de registration, reportez-vous à la page 226.

## Utilisation de la mémoire de registration présélectionnée

### 1 Sélectionnez une banque de registration (01 à 03).

La banque de registration actuellement sélectionnée apparaît dans le coin supérieur droit de l'écran.

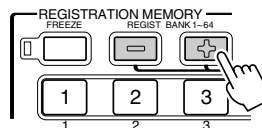

### 2 Appuyez sur l'une des touches REGISTRATION MEMORY : de [1] à [8].

Nom de registration saisi à partir de l'afficheur de la fonction Nom de registration décrit à la page 163.

Indique le numéro et la banque de registration.

Dès qu'un réglage mis en mémoire par la fonction de mémoire de registration est changé, une icône représentant un crayon s'affiche pour signaler que l'un ou plusieurs réglages ont été modifiés.

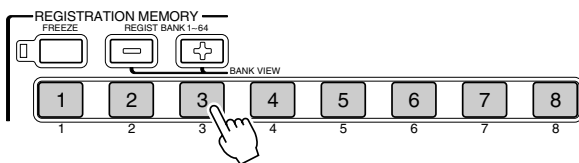

Banque de registration actuellement sélectionnée

### ■ La fonction Freeze

Si vous appuyez sur la touche [FREEZE] et que son témoin s'allume, la sélection d'une autre configuration de registration n'a aucun effet sur les réglages spécifiés dans l'afficheur de la fonction (voir page 163).

### ■ Affichage des banques

Si vous appuyez simultanément sur les touches REGIST BANK [+]/[-], vous faites afficher la liste des banques de registration sur l'afficheur à cristaux liquides.

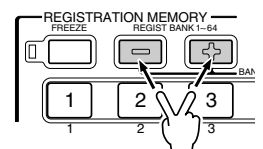
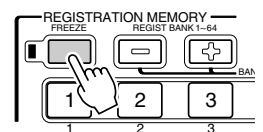

## Enregistrement des réglages de panneau

Vous pouvez aussi créer vos propres configurations de mémoire de registration.

- **1** Configurez les commandes de panneau comme il se doit.
- **2** Sélectionnez une banque de registration (de 04 à 64).  
Évitez de choisir les banques de registrations numérotées de 01 à 03 (bien qu'il soit possible de le faire) pour ne pas effacer accidentellement des données importantes. (Voir la remarque ci-dessous).

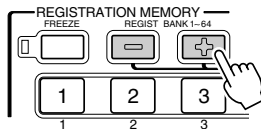

- **3** Appuyez sur la touche [MEMORY] (Mémoire).  
L'afficheur à cristaux liquides vous invite à sélectionner le numéro de registration souhaité.  
Appuyez sur la touche [MEMORY] une nouvelle fois pour quitter cet afficheur.



- **4** Appuyez sur l'une des touches [REGISTRATION MEMORY] (Mémoire de registration) : [1] à [8].

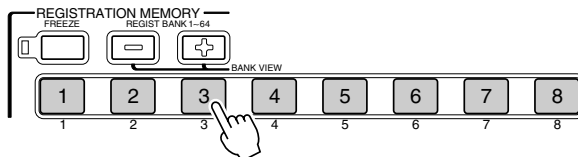

Dans cet exemple, les réglages de panneau sont mis en mémoire dans la touche numéro 3.

**NOTE**

Étant donné que toutes les données de la mémoire de registration sont stockées dans la mémoire morte Flash ROM, les données contenues à l'emplacement de la mémoire de registration sélectionnée à l'étape 2 ci-dessus seront effacées et remplacées par les nouveaux réglages. Cela concerne aussi les réglages de la mémoire de registration présélectionnés en usine (banques 01 - 03). Si vous avez effacé les données de réglage d'usine, vous pouvez utiliser la fonction de restauration (page 154) pour charger une copie à partir des disquettes fournies (page 6).

**Banques de la mémoire de registration**  
64 banques dans la mémoire morte Flash ROM  
Toutes les banques sont susceptibles d'être modifiées.

04~64  
Ces banques ne contiennent pas de réglage présélectionné.

01~03  
Ces banques contiennent des réglages présélectionnés (réglages d'usine).

Pour plus de détails sur la mémoire morte Flash ROM, reportez-vous à la section « Structure des mémoires », page 54.

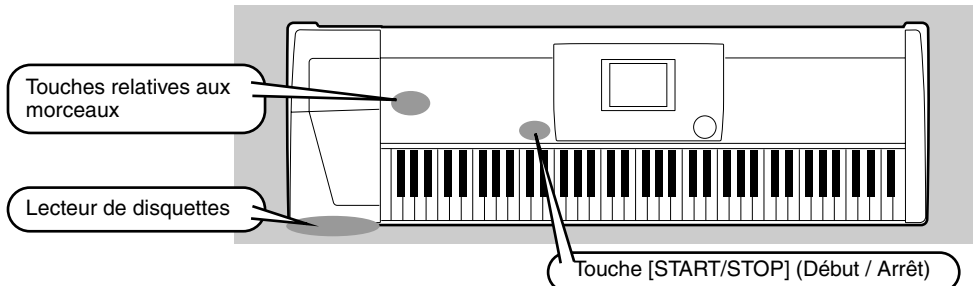

**IMPORTANT**

• Veuillez lire attentivement la section « Emploi du lecteur de disquettes et des disquettes » à la page 5.

Les disquettes suivantes sont compatibles pour la reproduction sur le 9000Pro. Pour de plus amples détails sur les logos, reportez-vous à la page 6.



Les disquettes portant ce logo contiennent des données de morceaux pour voix définies dans le standard GM.



Les disquettes portant ce logo contiennent des données de morceaux utilisant le format XG, une extension du standard GM qui autorise une plus grande variété de voix et une commande sonore plus détaillée.



Les disquettes portant ce logo contiennent des données de morceaux pour des voix définies dans le format DOC de Yamaha.

**NOTE**

• Les fichiers de morceaux GM dont les noms ne comportent pas l'extension « .MID » ne sont pas pris en charge par le 9000Pro.

## Reproduction de disquettes de morceaux

- 1 Insérez la disquette contenant les données de morceau dans le lecteur de disquette.

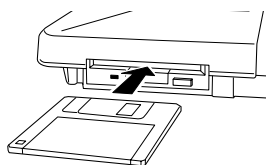

- 2 Activez le lecteur de morceau [SONG PLAYER].
- 3 Appuyez sur la touche [I] dans [SONG FILE DIRECTORY].

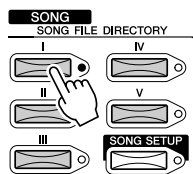

- 4 Sélectionnez un fichier de morceaux.

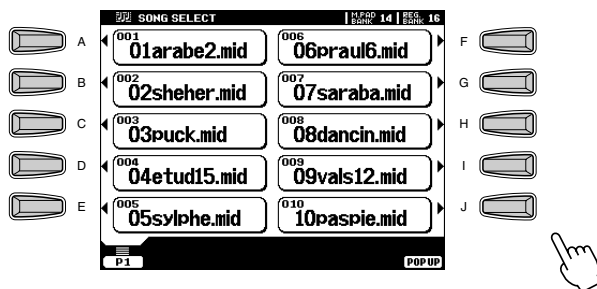

## 5 Lancez la reproduction.



### NOTE

- Si les logiciels de données de morceau (Standard MIDI format 0) comportent des paroles, vous pouvez voir celles-ci apparaître sur l'afficheur pendant la reproduction. Voir la page 79 pour plus de détails. Le 9000Pro peut afficher pour les données de morceaux correspondantes, les paroles en cinq langues : anglais, allemand, français, espagnol et italien.

## 6 Activez ou désactivez (assourdissez) les pistes individuelles selon le cas.

- 1) Appuyez sur la touche [PART ON/OFF] (Activation / désactivation de partie).
- 2) Appuyez sur la touche de l'afficheur à cristaux liquides correspondant à la partie que vous souhaitez activer ou désactiver.

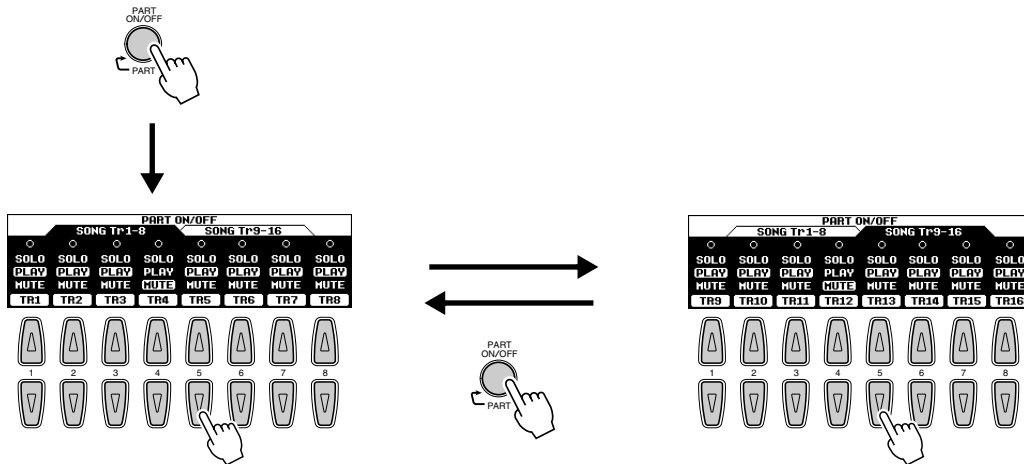

- Le mode SOLO vous permet de sélectionner une partie spécifique destinée à être reproduite en assourdisant (ou désactivant) toutes les autres.
- Si vous désirez vous exercer à la partie mélodique du morceau XG sur le clavier du 9000Pro, réglez TR1 sur MUTE.

## 7 Réglez le volume comme il convient.

- 1) Appuyez sur la touche [MAIN MIXER] (Mixeur principal).
- 2) Appuyez sur la touche de l'afficheur à cristaux liquides correspondant à la partie dont vous cherchez à régler le volume.

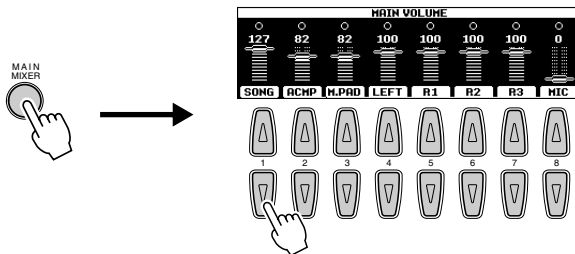

## 8 Arrêtez la reproduction.



### NOTE

- La touche [FADE IN/OUT] (page 72) peut servir à produire des ouvertures et des coupures par fondus sonores lors du lancement et de l'arrêt de morceau ou de l'accompagnement.

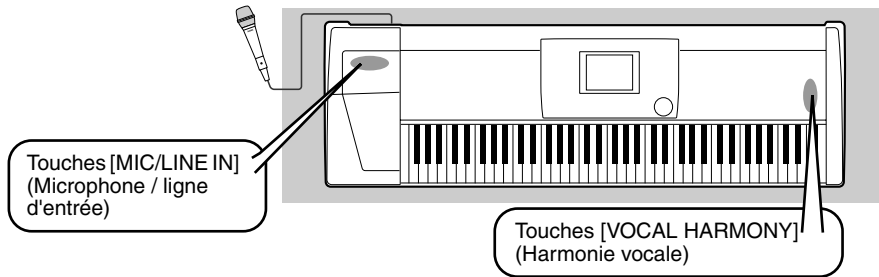

### ⚠ PRÉCAUTION

Tout bruit étranger ou friture captés par le microphone risquent d'affecter de distorsion le son de l'harmonie vocale.

- Éloignez autant que possible le microphone des haut-parleurs.

Cette fonction extrêmement puissante fait appel à la technologie de pointe en matière de synthèse vocale pour produire automatiquement une harmonie vocale à partir d'une seule voix dominante. En plus de la génération directe de l'harmonie proprement dite, le 9000Pro vous permet également de changer le genre de l'harmonie et / ou du son vocal dominant. Par exemple, si vous êtes un homme, vous pouvez obtenir du 9000Pro qu'il génère automatiquement un support vocal constitué de deux voix féminines. L'instrument dispose par ailleurs d'un jeu complet de paramètres qui vous permettent d'avoir une commande d'une précision et d'une souplesse exceptionnelles sur le son de l'harmonie vocale souhaité.

## Configuration

- **1 Réglez la commande [INPUT VOLUME] (Volume d'entrée) sur « MIN ».**
- **2 Réglez le sélecteur de panneau [MIC/LINE] sur « MIC 1 » ou « MIC 2 ».**

Il s'agit d'une commande de volume pour le signal d'entrée du microphone. « MIC 1 » permet d'augmenter le signal et « MIC 2 » de le réduire.

- **3 Branchez un microphone dans la prise [MIC/LINE IN] du 9000Pro.**

La prise [MIC/LINE] accepte des prises d'entrée de microphone de 6 mm ou des connecteurs XLR.

- **4 Réglez la commande [INPUT VOLUME] (Volume d'entrée) tout en chantant dans le microphone.**

Utilisez les indicateurs [SIGNAL] et [OVER] pour déterminer le réglage approprié.

Tout en maintenant la commande **INPUT VOLUME** sur la position minimum, chantez ou parlez dans le microphone sur le ton le plus fort que vous pensez atteindre.

Augmentez progressivement la commande vers « MAX » jusqu'à ce que l'indicateur [SIGNAL] s'allume et que l'indicateur [OVER] clignote occasionnellement.

Baissez ensuite le volume de la commande **INPUT VOLUME** juste ce qu'il faut pour empêcher l'indicateur [OVER] de clignoter. Cela devrait constituer le réglage du niveau sonore optimal. Pour écouter l'entrée de microphone, veillez à régler l'équilibreur « MIC » dans l'afficheur **MAIN VOLUME** (Volume principal) sur un niveau approprié.

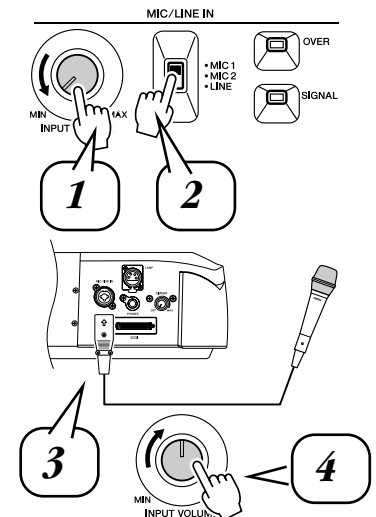

**NOTE**

- Reportez-vous aux notes et messages de précaution importants de la page 80.

**NOTE**

- Baissez complètement le volume de la commande [INPUT VOLUME] avant de débrancher un microphone.

**!! IMPORTANT**

- La prise [MIC/LINE IN] étant extrêmement sensible, elle peut capter et produire des sons alors que rien n'est connecté. Pour éviter cela, **vous devez toujours régler la commande [INPUT VOLUME] sur le niveau minimum** lorsqu'aucun équipement n'est connecté à la prise [MIC/LINE IN].

## Harmonie vocale avec reproduction de l'accompagnement

- **1 Activez [AUTO ACCOMPANIMENT] puis lancez l'accompagnement (page 20).**
- **2 Appuyez sur la touche VOCAL HARMONY [V.H.(9)] pour activer l'effet d'harmonie vocale.**

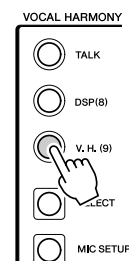



- **3** Appuyez sur la touche **VOCAL HARMONY [SELECT]**.
- **4** Sélectionnez un type d'harmonie vocale.

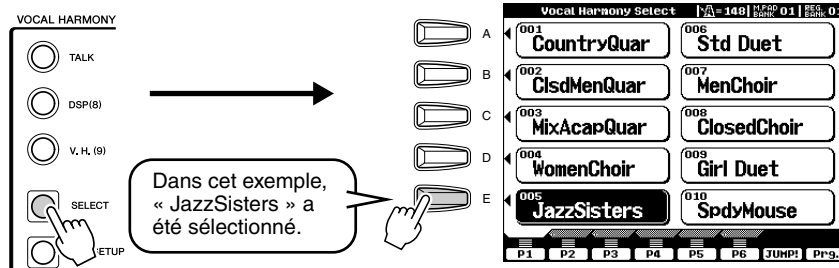

- **5** Jouez des notes sur le clavier tout en chantant dans le microphone.  
L'effet d'harmonie vocale peut être commandé par les accords que vous interprétez dans la partie d'accompagnement automatique du clavier (les touches situées à gauche du point de partage).

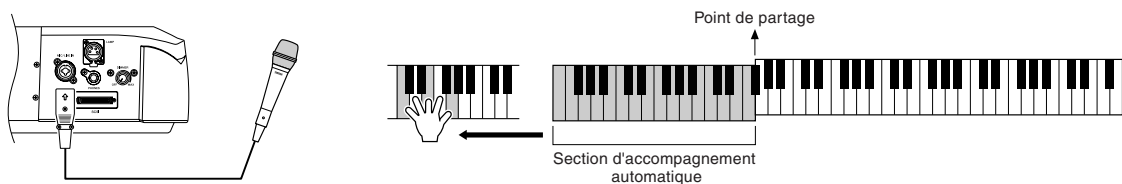

## Harmonie vocale avec reproduction de morceau

Le 9000Pro peut reproduire correctement les morceaux sur disquette contenant des données d'harmonie vocale.

- **1-4** Utilisez la même opération que dans la section « Reproduction de disquettes de morceaux » à la page 30.
- **5** Activez l'effet d'harmonie vocale et sélectionnez un type d'harmonie vocale (voir ci-dessus).
- **6** Appuyez sur la touche **[MIC SETUP]** (Configuration du micro) et choisissez la piste d'harmonie vocale.  
Appuyez sur les touches **[E]** ou **[J]** pour sélectionner la rangée inférieure de commandes puis réglez la piste **VOCODER** sur la valeur appropriée. Pour les détails sur le numéro de piste (ou canal MIDI) utilisé pour l'effet d'harmonie vocale, reportez-vous à la documentation contenue dans le logiciel.

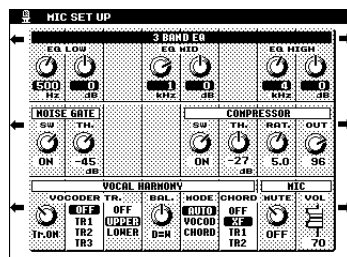

- **7** Débutez le morceau.
- **8** Chantez dans le microphone pendant la reproduction du morceau.
- **9** Arrêtez le morceau.

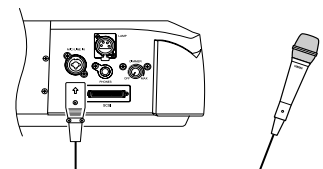

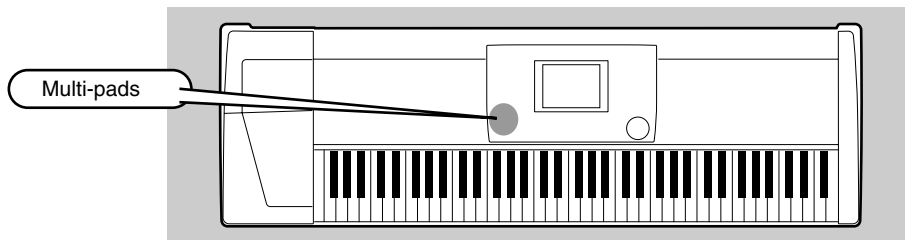

Les multi-pads du 9000Pro servent à jouer un certain nombre de séquences mélodiques et rythmiques courtes préenregistrées qui peuvent être utilisées pour ajouter des effets et de la variété à vos performances au clavier.

## Reproduction des multi-pads

- **1** Utilisez les touches M.PAD BANK [-]/[+] pour sélectionner une banque multi-pad.

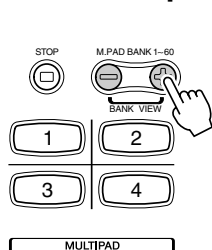

Numéro de banque multi-pad

**NOTE**

- Vous pouvez taper sur n'importe quel multi-pad à tout moment pour reproduire la phrase correspondante au tempo actuellement sélectionné.
- Vous pouvez même reproduire deux, trois ou quatre multi-pads simultanément.
- Le fait d'appuyer sur un pad en cours de reproduction provoque l'arrêt de la reproduction et entraîne la reprise de son exécution depuis le début.

- **2** Appuyez sur n'importe quel multi-pad.

La phrase correspondante (dans ce cas, pour Pad 4) est reproduite dans son intégralité dès que le pad est activé. La fonction multi-pad offre deux méthodes différentes permettant d'arrêter l'exécution en milieu de phrase :

- Pour arrêter tous les pads, appuyez puis relâchez la touche [STOP].
- Pour arrêter des pads spécifiques, appuyez sur les pads que vous souhaitez stopper tout en maintenant la touche [STOP] enfoncée.

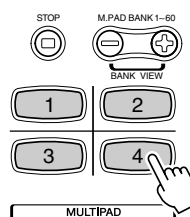

**NOTE**

- Il existe deux types de données de multi-pads. Certains sont reproduits une seule fois puis arrêtés en fin d'exécution. D'autres sont reproduits en boucle jusqu'à ce que l'on appuie sur la touche [STOP].

Numéro de banque	Table des matières
Banque de 01 à 58	Phrases
Banque 59	Messages MIDI
Banque 60	Réglages des accords de gamme (voir page 158)

## Correspondance d'accords

- **1** Activez [AUTO ACCOMPANIMENT] (accompagnement automatique) (voir page 20).
- **2** Interprétez un accord de la main gauche puis appuyez sur une touche multi-pad.

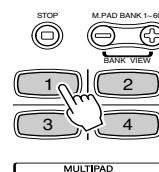
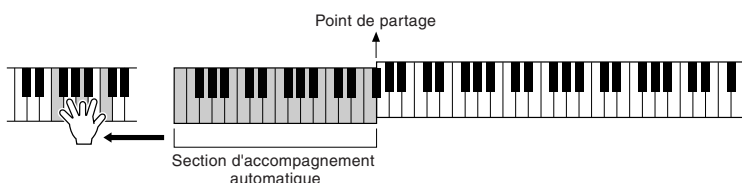

Dans cet exemple, la phrase pour Pad 1 sera transposée en Fa majeur avant d'être reproduite.

Essayez d'interpréter d'autres accords et d'appuyer sur les pads. N'oubliez pas que vous pouvez changer d'accord pendant la reproduction d'un pad.

**NOTE**

- L'état activé / désactivé de la correspondance d'accords dépend du multi-pad sélectionné.

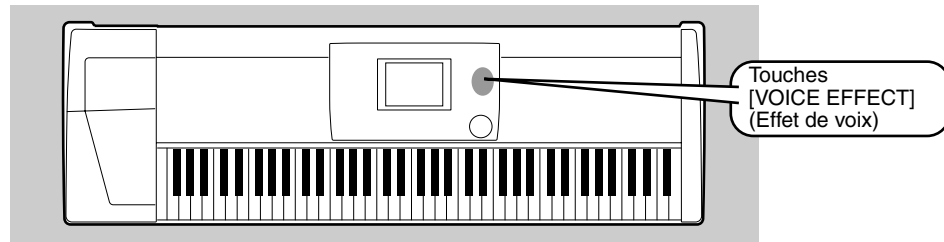

Le 9000Pro est doté d'un système d'effets multiprocesseur extrêmement sophistiqué capable d'ajouter aux sons produits une profondeur et une expression exceptionnelles.

## Utilisation des effets de voix

Effet de voix	Remarques
TOUCH (Toucher)	Cette touche active ou désactive la sensibilité au toucher du clavier. Lorsque cet effet est désactivé, le volume du son produit est constant, quelle que soit votre force de frappe sur le clavier.
SUSTAIN (Maintien)	Lorsque la fonction Sustain (Maintien) est activée, c'est-à-dire sur la position [ON], toutes les notes jouées sur le clavier, à l'exception de la partie gauche, ont un maintien prolongé.
DSP(4~7)	Cette touche permet d'activer ou de désactiver les effets indépendants relatifs aux parties RIGHT 1 (DSP4), RIGHT 2 (DSP5), RIGHT 3 (DSP6) et LEFT (DSP7).
SLOW/FAST (Lent / Rapide)	La touche [SLOW/FAST] (Lent / Rapide) permet de naviguer entre les différentes variations de l'effet DSP. Par exemple, vous pouvez par ce biais modifier la vitesse de rotation (lent / rapide) de l'effet de haut-parleur tournant.
HARMONY/ECHO (Harmonie / Écho)	Voir ci-dessous.
POLY/MONO	Cette touche détermine si la reproduction de la voix d'une partie donnée se fait en mode monophonique (une seule note à la fois) ou polyphonique (jusqu'à 126 notes en même temps).

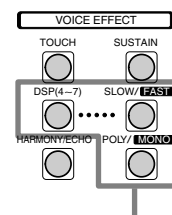

Ces touches permettent d'activer ou de désactiver les effets correspondants pour la partie sélectionnée via les touches [PART SELECT] (Sélection de partie).

Essayez l'effet d'harmonie / écho.

Cet effet ajoute à votre jeu dans la partie de la main droite une variété de notes harmoniques ainsi que des trémolos et autres effets.

- **1** Activez la fonction d'harmonie / écho.
- **2** Activez la fonction d'accompagnement automatique (voir page 20) et la touche RIGHT 1 (Droite 1).
- **3** Interprétez un accord de la main gauche et quelques notes dans la partie de la main droite du clavier.

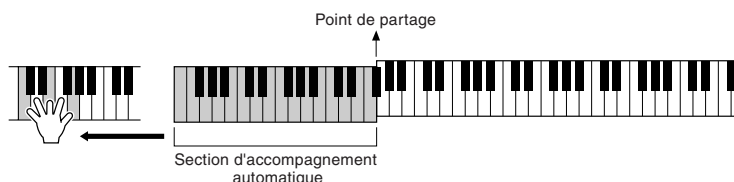

Le 9000Pro propose plusieurs types d'harmonie / écho.

Le type d'harmonie / écho varie selon la voix RIGHT 1 sélectionnée.

Essayez les voix ci-dessous.

### Essayez l'harmonie / écho avec certaines des voix ci-dessous...

Catégorie	Voix	Type d'harmonie / écho
PIANO	Grand Piano	Standard Trio
ACCORDION	Tutti Accrd	Country Trio
STRINGS	Live! Strs	Block
	ChamberStrs	4-way Open
GUITAR	Lead Guitar	Rock Duet w/Touch Sen

Catégorie	Voix	Type d'harmonie / écho
GUITAR	PedalSteel	Country Duet
BRASS	MoonLight	Full Chord
PERCUSSION	Vibraphone	Trill
GUITAR	Mandolin	Trémolo
STRINGS	Harp	Strum

Touche [DIGITAL RECORDING]  
(Enregistrement numérique)

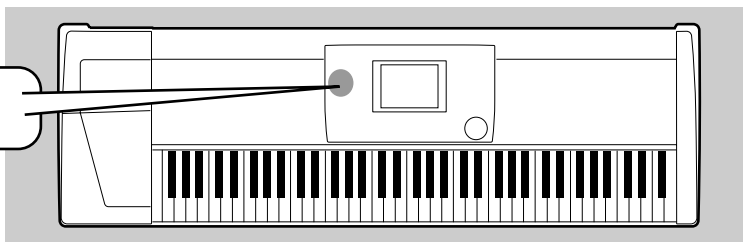

Le créateur de morceau dont les fonctions sont évoluées et simples à utiliser vous permet d'enregistrer vos interprétations sur une disquette. Grâce aux pistes d'enregistrement multiples, aux fonctions d'édition complètes et à l'utilisation de l'accompagnement automatique et des multi-pads, vous pouvez enregistrer des morceaux de musique complexes et entièrement orchestrés, exécutés dans tous les styles de musique ou avec tous les arrangements possibles, depuis des morceaux pour piano ou orgue d'église en passant par des morceaux pour groupe de rock, big band, ensembles de musique latine et même des morceaux pour orchestre symphonique. Vous pouvez exécuter tout cela par vous-même, rapidement et facilement.

## Enregistrement rapide

- **1** Appuyez sur la touche [DIGITAL RECORDING] (Enregistrement numérique) pour activer le mode Record (Enregistrement).
- **2** Sélectionnez « SONG CREATOR » (Créateur de morceau).
- **3** Sélectionnez « NEW SONG » (Nouveau morceau).
- **4** Sélectionnez « QUICK RECORD » (Enregistrement rapide).

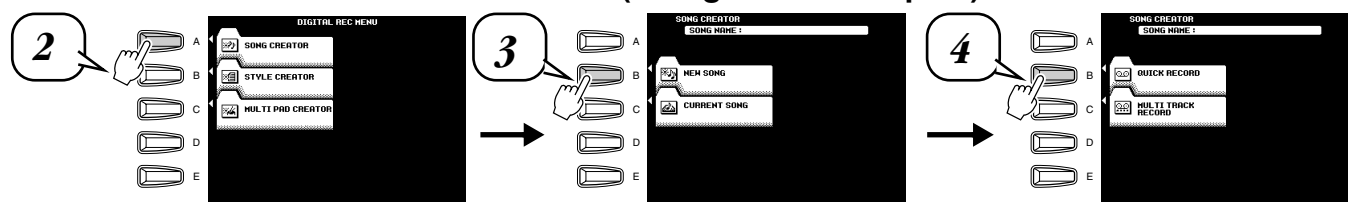
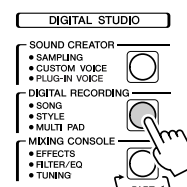

- **5** Réglez les modes piste.

- Lorsque le mode manuel [MANUAL] est réglé sur « REC », vos performances au clavier et la reproduction de multi-pads peuvent être enregistrées sur les pistes correspondantes, comme indiqué ci-dessous.
- Lorsque [ACMP] est réglé sur « REC », l'accompagnement automatique est automatiquement activé et la reproduction de l'accompagnement peut être enregistrée sur les pistes correspondantes, comme indiqué ci-dessous.

Les voix, les notes de multi-pad et les parties d'accompagnement sont enregistrées sur les différentes pistes comme indiqué ci-dessous.

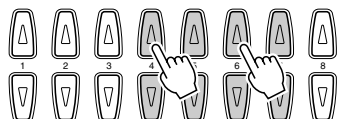

### MANUEL

VOIX	PISTE
Voix RIGHT 1	1
Voix RIGHT 2	2
Voix RIGHT 3	3
Voix LEFT	4
MULTI PAD 1	5
MULTI PAD 2	6
MULTI PAD 3	7
MULTI PAD 4	8

### ACCOMPAGNEMENT

PARTIE	PISTE
RHYTHM 1 (secondaire)	9
RHYTHM 2 (principal)	10
BASS	11
CHORD 1	12
CHORD 2	13
PAD	14
PHRASE 1	15
PHRASE 2	16

➤ **6** Appuyez sur la touche [NEXT] (Suivant).

➤ **7** Préparez l'enregistrement.

- Sélectionnez la ou les voix requises et choisissez un style si nécessaire. Réglez tous les paramètres comme il se doit pour l'enregistrement.
- Activez ou désactivez le métronome selon le cas.



**NOTE**

- Si ACMP est réglé sur « REC » à l'étape 5, vous pouvez lancer l'enregistrement de votre performance au clavier d'abord puis entamer celle de l'accompagnement automatique ou des parties rythmiques. Pour ce faire,
  - 1) appuyez sur la touche [RUBATO] de l'afficheur à cristaux liquides.
  - 2) jouez sur une touche située à droite du point de partage pour démarrer l'enregistrement de votre performance au clavier.
  - 3) interprétez un accord dans la partie située à gauche du point de partage pour lancer l'enregistrement de l'accompagnement automatique en même temps que votre jeu au clavier.
- L'utilisation de la mémoire de registration (page 28), des présélections immédiates (page 24) et de la base de données musicale (page 26) vous permet d'améliorer vos séances d'enregistrement car vous pouvez appeler un certain nombre de réglages (tels que les voix, etc.) en appuyant sur une simple touche.

➤ **8** Lancez l'enregistrement.

L'enregistrement démarre dès que vous jouez sur une touche du clavier.

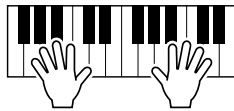

➤ **9** Arrêtez l'enregistrement.

Une fois que la reproduction est terminée, appuyez sur la touche [START/STOP]. Si vous avez réglé la piste d'accompagnement [ACMP] sur « REC » à l'étape 5 ci-dessus, vous pouvez arrêter l'enregistrement en appuyant sur la touche [ENDING]. Si vous appuyez sur la touche [ENDING], l'enregistrement s'arrête automatiquement à la fin de la partie finale.

➤ **10** Appuyez sur la touche [START/STOP] (Démarrer / Arrêter) pour écouter l'interprétation que vous venez d'enregistrer.

➤ **11** Sauvegardez les données enregistrées sur la disquette.

Insérez une disquette vierge accessible en écriture dans le lecteur de disquette et suivez les instructions indiquées dans l'illustration ci-dessous.

**PRÉCAUTION**

- Il ne faut jamais éjecter la disquette ou mettre l'instrument hors tension lorsque le fichier est en cours d'enregistrement.

**PRÉCAUTION**

- Prenez garde au fait que les données enregistrées seront perdues si vous quittez le mode Record (Enregistrement) sans les avoir préalablement sauvegardées sur une disquette.

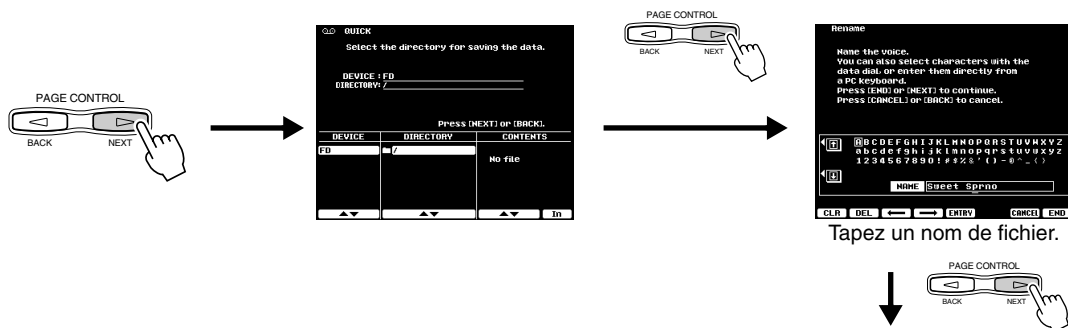

L'afficheur à cristaux liquides vous demande alors de sauvegarder ces données enregistrées. En réponse à l'invite, sélectionnez « YES » pour sauvegarder les données enregistrées.

➤ **12** Appuyez sur la touche [EXIT] (Quitter) pour quitter le mode Record (Enregistrement).

Touche [DIGITAL RECORDING]  
(Enregistrement numérique)

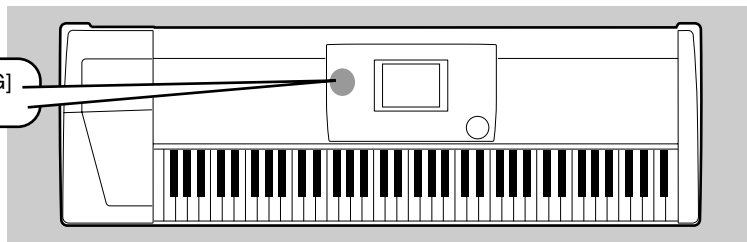

## Enregistrement multi-piste

- **1** Appuyez sur la touche [DIGITAL RECORDING] (Enregistrement numérique) pour activer le mode Record (Enregistrement).
- **2** Sélectionnez « SONG CREATOR » (Créateur de morceau).
- **3** Sélectionnez « NEW SONG » (Nouveau morceau).
- **4** Sélectionnez « MULTI TRACK RECORD » (Enregistrement multi-piste).

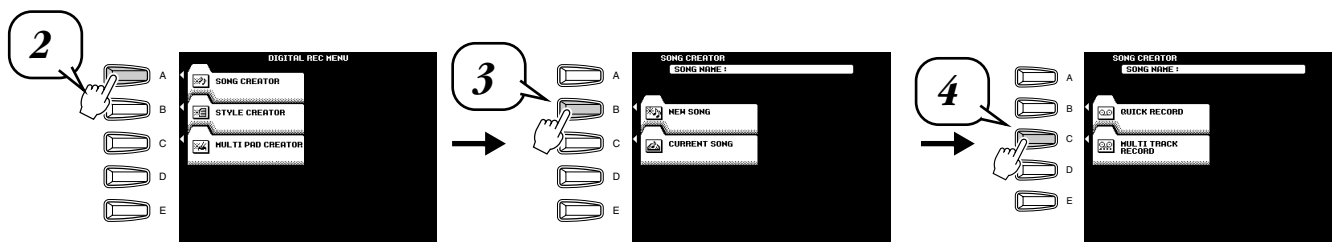
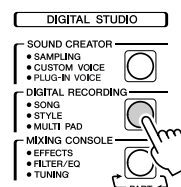

### ➤ **5** Réglez les modes piste.

- Lorsque « REC » est activé, vos performances au clavier et la reproduction de multi-pads peuvent être enregistrées sur les pistes correspondantes.
- Lorsque l'une des pistes TR11 à 16 est réglée sur « REC », l'accompagnement automatique est automatiquement activé et la reproduction de l'accompagnement peut être enregistrée sur la piste correspondante comme indiqué dans l'illustration ci-dessous.

Utilisez cette touche pour passer alternativement de la sélection de partie à la sélection du mode Record (Enregistrement).

Utilisez cette touche pour naviguer alternativement entre les réglages respectifs de TR1-8 et TR9-16.

Activez la fonction « REC » pour la piste souhaitée.

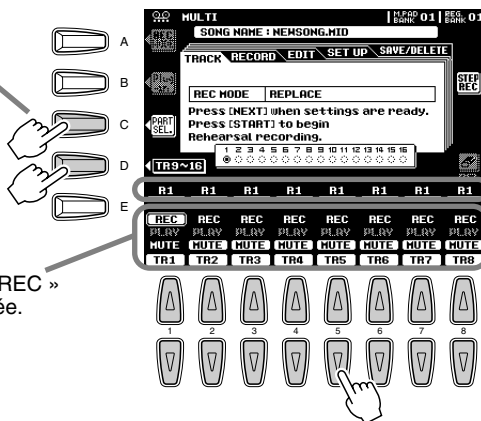

Sélectionnez la partie pour la piste correspondante.

Les parties disponibles pour toutes les pistes sont les suivantes :

- RIGHT1
- RIGHT2
- RIGHT3
- LEFT
- MULTI PAD1~4
- RHYTHM1
- RHYTHM2
- BASS
- CHORD1
- CHORD2
- PAD
- PHRASE1
- PHRASE2
- VHRM
- MIDI

▶ **6** Appuyez sur la touche [NEXT] (Suivant).

▶ **7** Préparez l'enregistrement.

- Sélectionnez la ou les voix requises et choisissez un style si nécessaire. Réglez tous les paramètres comme il se doit pour l'enregistrement.
- Activez ou désactivez le métronome selon le cas.

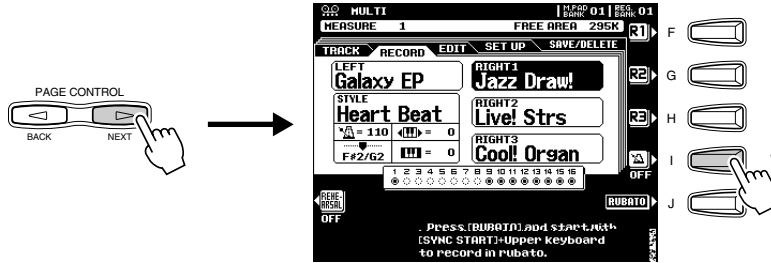

Activez ou désactivez le métronome selon le cas.

**NOTE**

• Pour vous entraîner à jouer la partie à enregistrer avant de procéder à l'enregistrement, appuyez sur la touche [REHEARSAL] (Répétition) de l'afficheur. Cette fonction est particulièrement utile si vous souhaitez maîtriser certaines parties avant de les enregistrer.

▶ **8** Lancez l'enregistrement.

Vous pouvez démarrer l'enregistrement de l'une des deux façons suivantes :

- Appuyez sur la touche [START/STOP] pour lancer les parties rythmiques de l'accompagnement et l'enregistrement dans le même temps.
- Appuyez sur la touche [SYNC START] pour activer la fonction de veille synchronisée puis jouez sur une touche située à gauche du point de partage pour lancer à la fois l'accompagnement et l'enregistrement.
- Appuyez sur la touche [SYNC START] pour activer la fonction de veille synchronisée.
  - 1) Jouez une note dans la partie située à droite du point de partage pour démarrer l'enregistrement.
  - 2) Jouez une note dans la partie située à gauche du point de partage pour démarrer l'accompagnement.



▶ **9** Arrêtez l'enregistrement.

Une fois que la reproduction est terminée, appuyez sur la touche [START/STOP]. Si vous avez spécifié les pistes d'accompagnement sur « REC » à l'étape 5 ci-dessus, vous pouvez stopper l'enregistrement en appuyant sur la touche [ENDING] (Coda). Si vous appuyez sur la touche [ENDING], l'enregistrement s'arrête automatiquement à la fin de la partie finale.

▶ **10** Appuyez sur la touche [START/STOP] (Démarrer / Arrêter) pour écouter l'interprétation que vous venez d'enregistrer.

Répétez les étapes 5 à 9 autant de fois que nécessaire.

▶ **11** Sauvegardez les données enregistrées sur la disquette.

Insérez une disquette vierge accessible en écriture dans le lecteur de disquette et suivez les instructions indiquées dans l'illustration ci-dessous.



Appuyez sur cette touche pour exécuter l'opération d'enregistrement.

**NOTE**

• Si vous avez réglé l'une des touches TR11-16 sur « REC » à l'étape 5, vous pouvez lancer l'enregistrement de votre performance au clavier d'abord suivie de celle de l'accompagnement automatique ou des parties rythmiques.

Pour ce faire,

- 1) appuyez sur la touche [RUBATO] de l'afficheur à cristaux liquides.
- 2) jouez sur une touche située à droite du point de partage pour démarrer l'enregistrement de votre performance au clavier.
- 3) interprétez un accord dans la partie située à gauche du point de partage pour lancer l'enregistrement de l'accompagnement automatique en même temps que votre jeu au clavier.

• L'utilisation de la mémoire de registration (page 28), des présélections immédiates (page 24) et de la base de données musicale (page 26) vous permet d'améliorer vos séances d'enregistrement car vous pouvez appeler un certain nombre de réglages (tels que les voix, etc.) en appuyant sur une simple touche.

**PRÉCAUTION**

• Il ne faut jamais éjecter la disquette ou mettre l'instrument hors tension lorsque le fichier est en cours d'enregistrement.

**PRÉCAUTION**

• Prenez garde au fait que les données enregistrées seront perdues si vous quittez le mode enregistrement sans les avoir préalablement sauvegardées sur une disquette.

▶ **12** Appuyez sur la touche [EXIT] (Quitter) pour quitter le mode Record (Enregistrement).

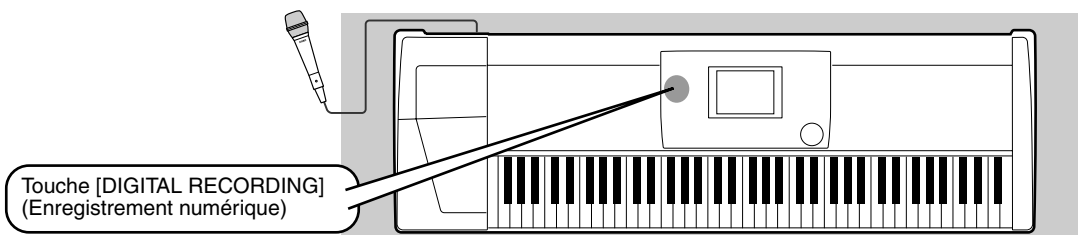

Cette fonction vous permet d'enregistrer vos propres sons via un microphone. Une fois enregistré, « l'échantillon » résultant peut être joué à partir d'un clavier à différentes hauteurs de ton.

## Enregistrement d'un échantillon

➤ **1-4** Utilisez la procédure décrite dans la section « Configuration » (page 32).

➤ **5** Appuyez sur la touche [SOUND CREATOR] (Créateur de morceau).

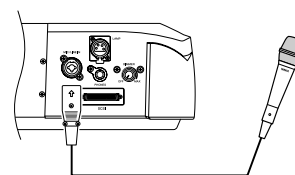

➤ **6** Sélectionnez « SAMPLING » (Échantillonnage).

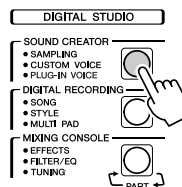

**NOTE**  
• Les notes et précautions de la page 80 s'appliquent également à l'échantillonnage.

➤ **7** Sélectionnez « RECORDING » (Enregistrement).

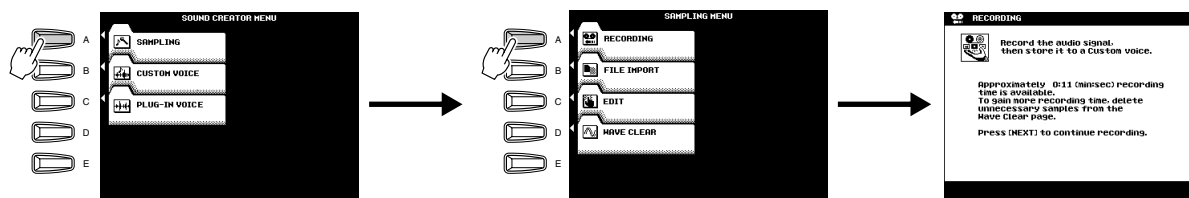

➤ **8** Appuyez sur la touche [NEXT] (Suivant).

➤ **9** Déterminez la plage de touches à laquelle le nouvel échantillon sera affecté.

➤ **10** Appuyez sur la touche [NEXT] (Suivant) deux fois de suite pour appeler l'afficheur d'enregistrement d'échantillon.

**NOTE**  
• Comme il s'agit du premier échantillon que vous enregistrez, il est automatiquement affecté et fixé sur la plus petite touche disponible. La touche START ne peut donc pas être réglée.

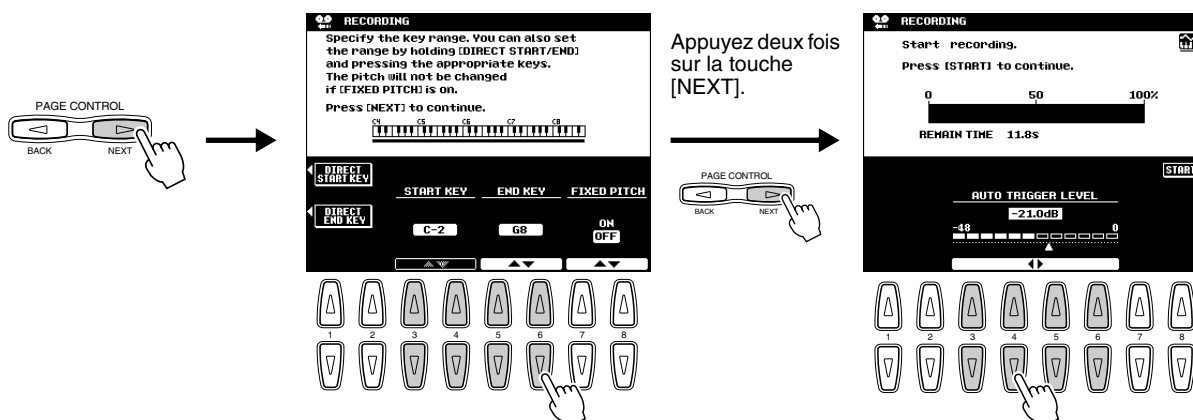



- **11** Appuyez sur la touche [START] (Démarrer) de l'afficheur à cristaux liquides et parlez dans le microphone pour lancer l'échantillonnage.

L'échantillonnage démarre lorsque le volume d'entrée atteint le niveau de déclenchement automatique (voir page 84).

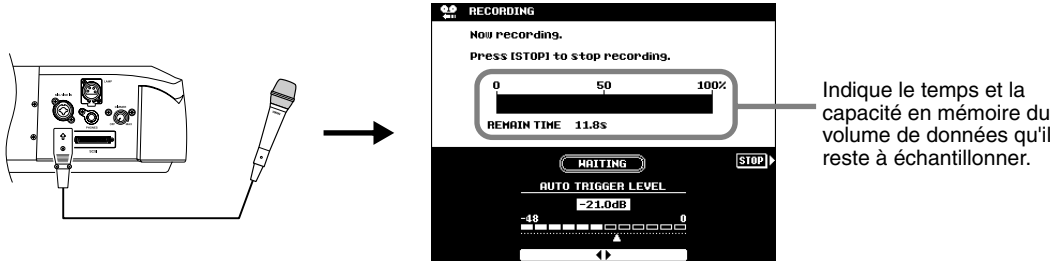

- **12** Appuyez sur la touche [STOP] (Arrêter) de l'afficheur à cristaux liquides pour arrêter l'échantillonnage.

L'échantillonnage s'arrête automatiquement lorsque la mémoire d'ondes disponible est saturée. Vous devez donc appuyer sur la touche [STOP] de l'afficheur à cristaux liquides dès que le son que vous souhaitez échantillonner est enregistré, de manière à éviter l'échantillonnage de silences superflus (qui peuvent être effacés ultérieurement lors du montage).

- **13** Stockez les paramètres de voix de l'échantillon enregistré en tant que voix personnalisée.

1) Suivez les instructions du diagramme ci-dessous.

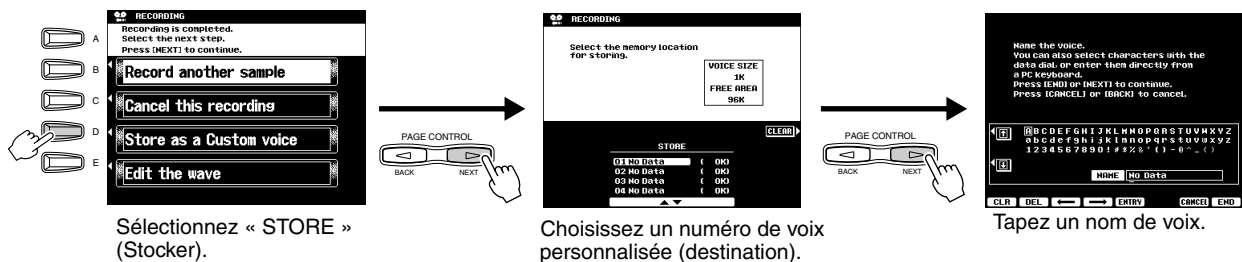

2) Appuyez sur la touche [NEXT] (Suivant) pour stocker les paramètres de voix pour l'échantillon enregistré comme voix personnalisée.

- **14** Appuyez sur la touche [EXIT] (Quitter) plusieurs fois pour quitter le mode Sampling (Échantillonnage).

- **15** Sélectionnez le numéro de voix personnalisée ci-dessus et reproduisez la voix à partir du clavier.

- **16** Sauvegardez l'échantillon enregistré (données d'ondes) sur la disquette.

1) Appuyez sur la touche [DISK/SCSI] (Disquette / SCSI) pour appeler l'afficheur d'enregistrement « Save ».

2) Sélectionnez « SAVE TO DISK » (Enregistrer sur disquette).

3) Appelez l'afficheur de voix personnalisée et sélectionnez le numéro stocké lors de l'étape 13.

4) Enregistrez la voix personnalisée sélectionnée avec l'échantillon (données d'ondes) sur une disquette.



# Utilisation de la carte plug-in en option

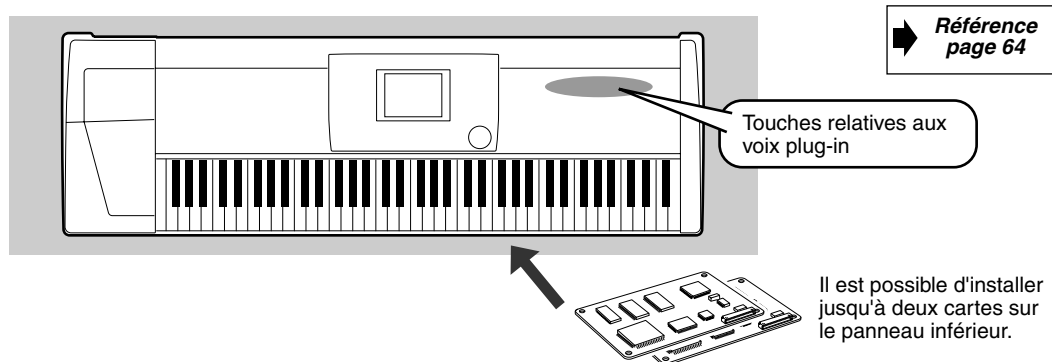

L'installation d'une carte plug-in fournie en option sur le 9000Pro vous permet d'accroître considérablement la palette de sons de l'instrument. Une fois que vous avez installé une de ces cartes sur le 9000Pro, vous avez directement accès à tout un nouveau jeu de voix surprenantes et dynamiques, en plus des voix intégrées du 9000Pro.

## Reproduction d'une voix plug-in

- 1 **Installez la carte plug-in disponible en option sur le 9000Pro.**  
Pour obtenir les instructions relatives à l'installation, voir page 180.

Dans cet exemple, une carte plug-in Virtual Acoustic (acoustique virtuelle) PLG150-VL a été installée dans le logement SLOT 1. La carte PLG150-VL vous permet d'élargir la palette de sons de votre 9000Pro grâce à l'ajout de 256 voix VL dynamiques (dont 137 voix VL-XG), créées à l'aide du système de synthèse exceptionnel Virtual Acoustic.

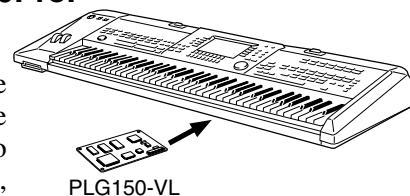

- 2 **Après avoir installé les cartes plug-in, mettez l'instrument sous tension.**

La première fois que vous allumez l'instrument après avoir installé la carte, un message apparaît indiquant que les paramètres de la carte sont en cours d'initialisation, suivi après un bref moment par l'afficheur principal. Notez que l'affichage de l'écran principal risque de prendre un peu de temps, en particulier si deux cartes ont été installées. Si un message d'erreur apparaît, vérifiez si la ou les cartes ont été correctement installées sur le 9000Pro.

- 3 **Une fois que l'afficheur principal apparaît, insérez la disquette « Plug-in Custom Voice » (Voix plug-in personnalisée) fournie avec le 9000Pro et chargez le fichier « 150VL CsVce.xvc » dans le 9000Pro via la fonction Plug-in Manager (Gestionnaire plug-in). Voir page 66 pour plus de détails.**

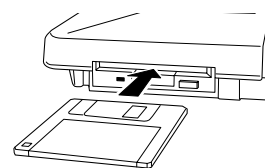

- 4 **Appuyez sur la touche [R1] de l'afficheur à cristaux liquides pour activer la partie RIGHT1.**

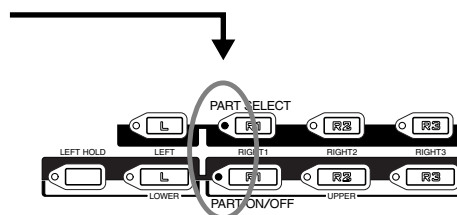

- **5** Appuyez sur le bouton [SLOT 1] (Logement 1) et sélectionnez un groupe de voix.

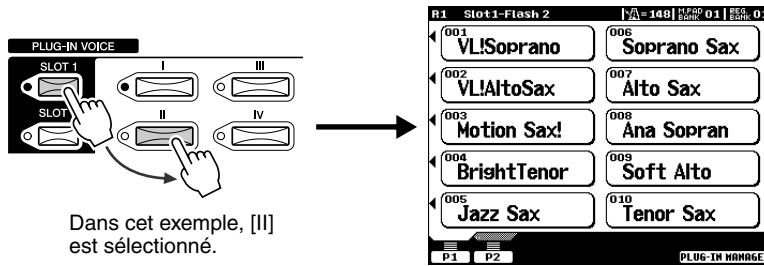

Dans cet exemple, [II] est sélectionné.

**NOTE**

• Une carte plug-in individuelle ne peut produire qu'une seule partie (une seule voix plug-in) à la fois. Cela signifie que les méthodes de reproduction décrites aux pages 17 (activation simultanée des parties R1 - R3) et 18 (activation des parties R et L simultanément) ne peuvent pas être utilisées, même si vous sélectionnez les voix de la carte plug-in du même logement pour les parties R1 - R3 et L.

- **6** Sélectionnez une voix.

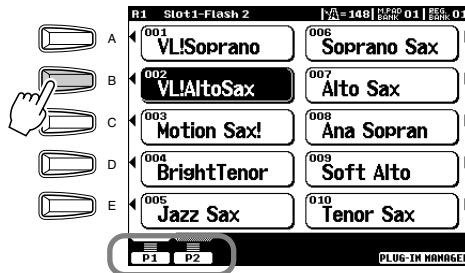

Appuyez sur les touches correspondantes pour sélectionner les différentes pages.

**NOTE**

• Veuillez noter que même si une carte plug-in Multi-Part (Multi-parties) (par exemple, PLG100-XG) peut être utilisée avec le 9000Pro, la liste des voix du logement correspondant à la carte Multi-Part ne peut pas apparaître sur l'afficheur à cristaux liquides. Voir page 65 pour plus de détails sur la carte plug-in Multi-Part (multi-parties).

- **7** Jouez au clavier.

Vous pouvez installer jusqu'à deux cartes plug-in sur le 9000Pro (à l'aide des logements SLOT 1 et SLOT 2), ce qui vous permet d'accéder à une gamme très étendue de sons.

## ■ Voix plug-in et voix enregistrées sur carte

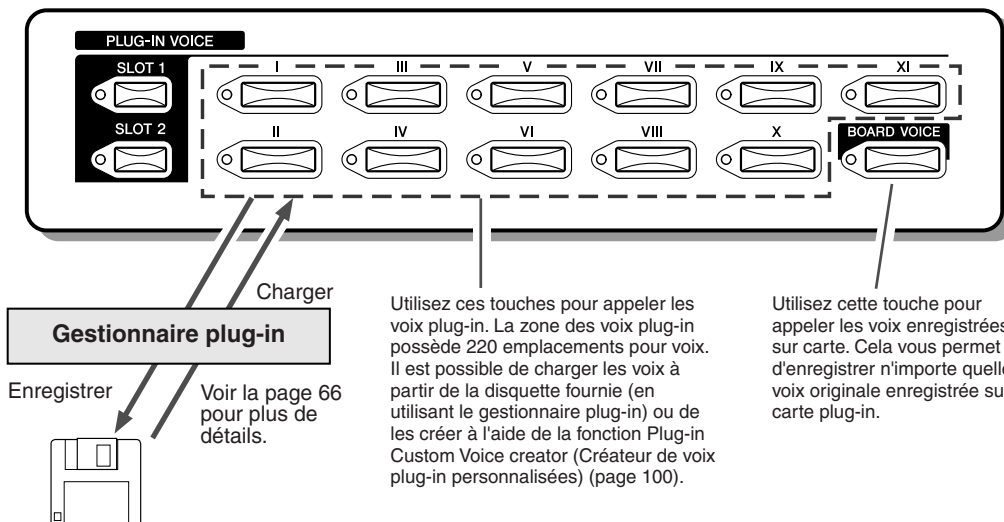

La disquette fournie contient des données spécialement programmées (comme par exemple des réglages d'effets, etc.) pour utiliser les voix enregistrées sur carte plug-in avec le 9000Pro.

- Avant de charger les données de la disquette, les voix enregistrées sur carte (sans traitement ou programmation particuliers) sont divisées en groupes de dix pour être sélectionnées depuis les touches PLUG-IN VOICE [I] - [XI].
- Une fois que vous avez chargé les données de la disquette, vous disposez d'un nouvel ensemble de voix, programmées spécialement pour être utilisées sur le 9000Pro. Reportez-vous en page 24 pour obtenir la liste complète des voix plug-in créées à l'aide des données contenues sur la disquette.

Reportez-vous aux pages 64 et 100 pour les détails.

# Commandes de l'afficheur

Comme vous avez pu le constater dans les pages précédentes du « Guide rapide » le 9000Pro dispose d'un afficheur exceptionnellement large et facile à manipuler. Il permet d'obtenir, en un clin d'œil, des informations détaillées sur tous les réglages courants et vous procure une prise de commande pratique et intuitive de toutes les fonctions de l'instrument.

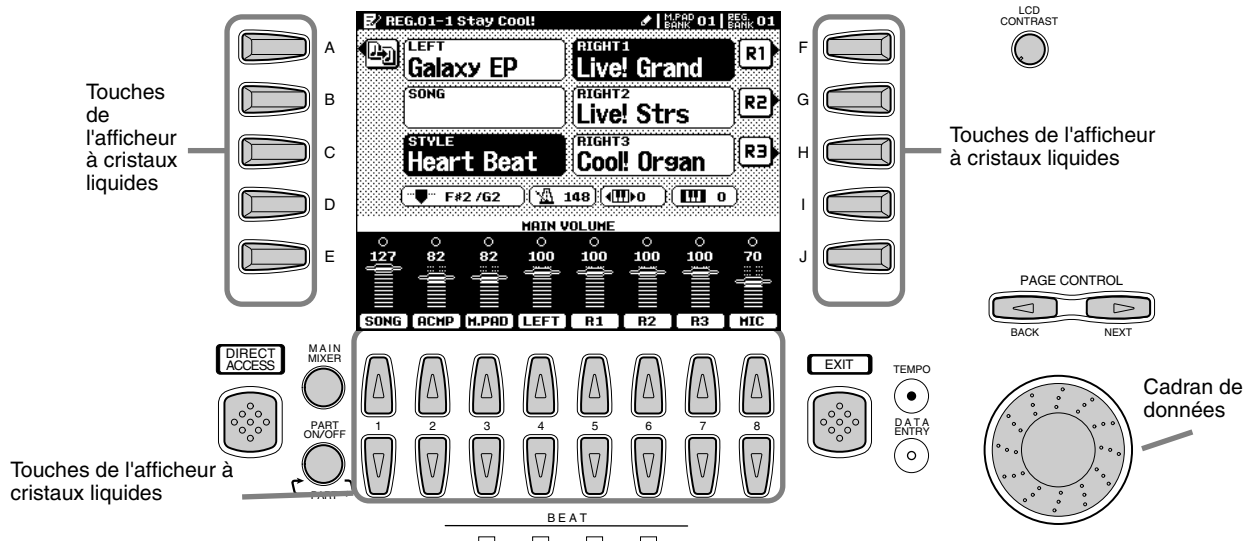

## ● Touches de l'afficheur à cristaux liquides

Les touches (A~J) de l'afficheur servent à sélectionner le menu correspondant. Par exemple, dans l'afficheur illustré ci-dessous, la touche [F] de l'afficheur à cristaux liquides peut être utilisée pour activer la voix R1.

Les touches (1~8) de l'afficheur à cristaux liquides sont divisées en huit jeux de touches de déplacement vers le haut ou le bas. Elles servent à opérer des sélections ou ajuster des réglages (vers le haut ou le bas, selon le cas) se rapportant aux fonctions respectives indiquées au-dessus de chacune d'entre elles. Par exemple, dans l'afficheur illustré ci-dessous, la touche [6] peut être utilisée pour régler le volume de la voix R2.

## ● Cadran de données

Ce cadran sert généralement à modifier le tempo de l'accompagnement et de la reproduction de morceau (lorsque le témoin TEMPO est allumé). Cependant, lorsque certaines fonctions (par exemple les fonctions de sélection des bases de données musicales, d'attribution de noms et d'ajustement de la console de mixage) sont affichées sur l'écran à cristaux liquides, ce cadran permet également de modifier les valeurs des données correspondantes (si le témoin DATA ENTRY (Saisie de données) est allumé).

Selon l'afficheur sélectionné, les témoins basculent de l'un à l'autre automatiquement. (La modification ne peut être effectuée manuellement.)

La rotation du cadran de données vers la droite (dans le sens des aiguilles d'une montre) fait augmenter la valeur alors que sa rotation vers la gauche (dans le sens inverse des aiguilles d'une montre) la fait diminuer.

## ● Touches PAGE CONTROL (Commande de page)

Si vous avez sélectionné plusieurs afficheurs de fonctions successifs, vous pouvez « retourner sur vos pas » et revisiter chaque afficheur en utilisant les touches [BACK] (Précédent) et [NEXT] (Suivant).

Lorsque vous appuyez sur la touche [NEXT], vous passez à la page disponible suivante alors que le fait d'appuyer sur la touche [BACK] vous fait revenir sur la page précédente disponible.

## ● La commande [LCD CONTRAST] (Contraste de l'afficheur)

Le panneau d'affichage du 9000Pro est un afficheur à cristaux liquides doté d'une commande de contraste [LCD CONTRAST]. Vous pouvez utiliser cette commande pour régler l'afficheur de sorte à obtenir une lisibilité optimale.

## ● Touche [EXIT] (Quitter)

Où que vous soyez dans la hiérarchie de l'afficheur du 9000Pro, la touche [EXIT] vous fait passer au niveau supérieur suivant ou à l'afficheur du mode normal de reproduction. Étant donné le grand nombre d'afficheurs du 9000Pro, vous risquez parfois de ne pas pouvoir identifier l'opération relative à l'afficheur actuellement sélectionné. Lorsque cela vous arrive, vous pouvez retourner à l'afficheur qui vous est familier en appuyant à plusieurs reprises sur la touche [EXIT] (Quitter). Cette manœuvre fait revenir le 9000Pro à son affichage par défaut, c'est-à-dire celui qui apparaît lors de la mise sous tension de l'instrument.

## ● Touches [MAIN MIXER] (Mixeur principal) et [PART ON/OFF] (Activation/désactivation de partie)

Reportez-vous aux pages 24, 25 et 31.

## ● Indicateurs [BEAT] (Temps)

Ces indicateurs clignotent en mesure avec le tempo actuellement sélectionné et indiquent le temps en cours pendant la reproduction de morceau ou de l'accompagnement.

## ● Touche [DIRECT ACCESS] (Accès direct)

Reportez-vous à la page 48.

	4/4 temps	3/4 temps
Premier temps	■ □ □ □	■ □ □ □
Deuxième temps	□ ■ □ □	□ ■ □ □
Troisième temps	□ □ ■ □	□ □ ■ □
Quatrième temps	□ □ □ ■	□ □ □ ■

## Messages de l'afficheur

Le 9000Pro dispose d'un large panneau d'affichage qui facilite le maniement de l'instrument en affichant des invites et des messages détaillés qui vous aident à effectuer certaines opérations. Ces messages peuvent s'afficher en cinq langues. Lorsque vous les voyez apparaître à l'écran, suivez simplement les instructions indiquées en appuyant sur la touche de l'afficheur à cristaux liquides correspondante.

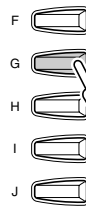
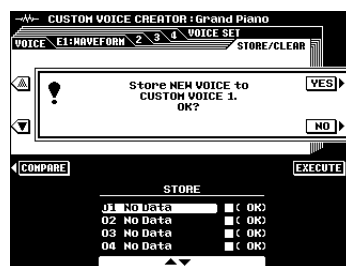

Dans cet exemple, appuyez sur la touche de l'afficheur [YES] pour exécuter l'opération de stockage.

## ■ Sélection de la langue souhaitée pour les messages de l'afficheur

Vous pouvez sélectionner la langue des messages de l'afficheur parmi les langues suivantes :

- Anglais
- Allemand
- Français
- Espagnol
- Italien

Suivez les instructions du diagramme ci-dessous.

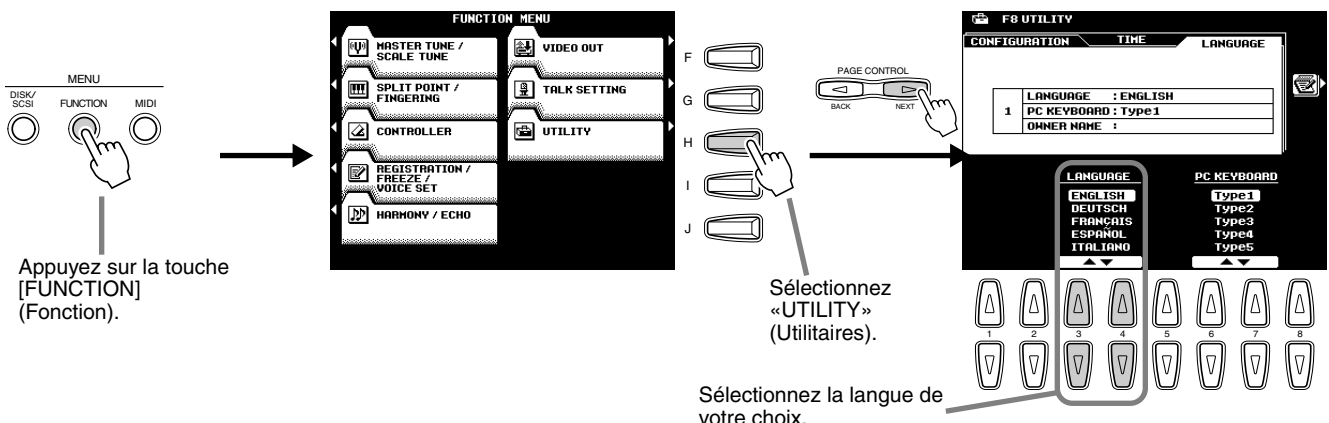

Notez que les illustrations de captures d'écran de l'afficheur à cristaux liquides contenues dans ce guide sont en anglais.

## Name Entry (Saisie de nom)

Bon nombre des fonctions du 9000Pro vous permettent de saisir un nom, comme par exemple celui d'un fichier que vous allez sauvegarder sur une disquette, celui d'une voix ou d'un style personnalisés, etc. La procédure de saisie de nom est essentiellement la même dans tous les cas (seul le nombre maximal de caractères à entrer varie). Un exemple d'afficheur comportant des paramètres de saisie de nom est illustré ci-dessous :

**● Sélection d'un caractère**  
Utilisez ces touches pour faire dérouler la liste des caractères en avant et en arrière. Pour parcourir latéralement la liste de caractères, il faut vous servir du cadran de données.

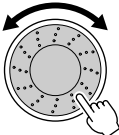

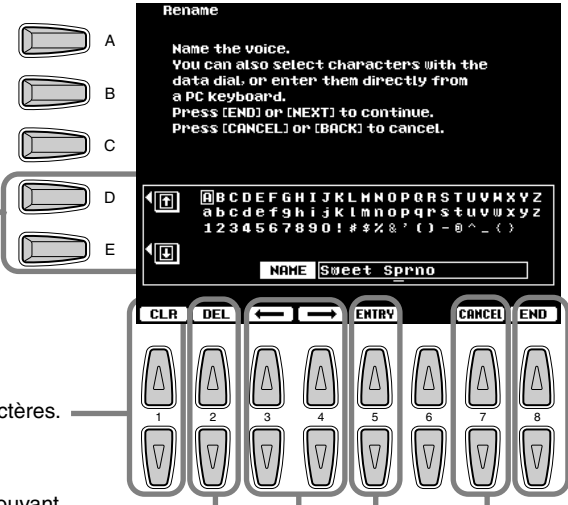

Lorsque cette icône apparaît sur l'afficheur, vous pouvez appeler directement la page Name Entry en appuyant sur la touche correspondante.



**NOTE**

- Vous pouvez également taper directement le nom à partir d'un clavier d'ordinateur (pour PC uniquement). Voir ci-dessous pour plus de détails.

Efface tous les caractères.

Supprime le caractère se trouvant à l'emplacement du curseur.

Déplace le curseur dans la case NAME (Nom).

Saisit le caractère sélectionné par les touches [D] et [E] de l'afficheur à cristaux liquides.

Annule l'entrée de caractère.

Appuyez sur l'une de ces touches après avoir terminé la saisie du nom pour l'affecter aux données.

## Fonctions de clavier d'ordinateur

Vous pouvez raccorder un clavier d'ordinateur (compatible PC uniquement) au 9000Pro pour les fonctions suivantes.

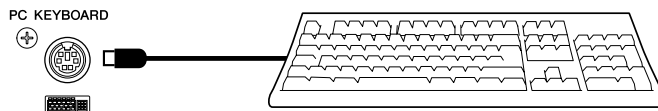

- Name Entry (Saisie de nom) (voir ci-dessus)
- Sélection de voix, styles, morceaux et réglages de la mémoire de registration (voir ci-dessous)
- Step Recording (Enregistrement par étape) (voir ci-dessous)

Pour plus de détails sur l'utilisation d'un clavier d'ordinateur avec le 9000Pro, reportez-vous en page 167.

Veillez noter qu'il est impossible d'utiliser des claviers Macintosh ou USB avec le 9000Pro.

**■ Sélection de voix, styles, morceaux et réglages de la mémoire de registration**

Lorsque l'écran principal est affiché, appuyez tout d'abord sur n'importe quelle touche du clavier de l'ordinateur. Sélectionnez ensuite la catégorie (la voix, le style, le morceau ou la mémoire de registration) en appuyant plusieurs fois sur n'importe quelle touche du clavier de l'ordinateur, à l'exception de DELETE (Suppr) et des touches du pavé numérique. (La catégorie sélectionnée est indiquée dans l'afficheur). Saisissez ensuite le nombre souhaité sur le clavier de l'ordinateur en respectant les règles décrites ci-dessous.

- Voix .....Pour les voix internes présélectionnées :  
 2 chiffres pour la catégorie de voix, suivis par 2 chiffres pour la voix spécifiée (ou 3 chiffres pour les voix XG), puis appuyez sur la touche ENTER.  
 Pour les voix plug-in :  
 2 chiffres (21 - 32 pour Slot 1 (Logement 1), 41 - 52 pour Slot 2 (Logement 2) pour la catégorie de voix, suivis par 2 chiffres (ou 4 chiffres pour les voix enregistrées sur carte), puis appuyez sur la touche ENTER.
- Style .....2 chiffres pour la catégorie de style, suivis de 2 chiffres pour le style spécifié, puis appuyez sur la touche ENTER.
- Morceau .....2 chiffres pour le répertoire de fichier de morceau, suivis par 3 chiffres pour le morceau spécifié puis appuyez sur la touche ENTER.
- Registration Memory ....2 chiffres pour le numéro de banque, suivis de 1 chiffre pour la mémoire de registration spécifiée, puis appuyez sur la touche ENTER.

**■ Step Recording (Enregistrement par étape)**

L'utilisation d'un clavier d'ordinateur peut se révéler extrêmement commode pour l'édition d'événements dans la Liste d'événements pour l'enregistrement par étape de morceau, de style ou de multi-pad (pages 116, 122, 140 et 143). Si vous savez déjà utiliser un micro-ordinateur, vous remarquerez que de nombreuses conventions d'édition que vous connaissez (comme le déplacement du curseur et le copier/coller) s'appliquent également à l'édition des données du 9000Pro.

Pour obtenir la liste des paramètres susceptibles d'être commandés et manipulés à partir d'un clavier d'ordinateur, voir ci-dessous.

**Fonctions d'un clavier d'ordinateur en mode Step Recording (Enregistrement par étape)**

Touches	Fonction
Touches numériques (0 ~9 )	Pour saisir la synchronisation requise (mesure, temps, horloge) ou des données d'événement (valeur).
ENTER (ENTRÉE)	Saisit les données d'événement (valeur) et passe à la position de synchronisation suivante.
↑	Entre les données d'événement (valeur) et déplace le curseur vers le haut.
↓	Entre les données d'événement (valeur) et déplace le curseur vers le bas.
←	Déplace le curseur vers la gauche.
→	Déplace le curseur vers la droite.
BS (Arrière)	Supprime un caractère.
ESC (Échap)	Annule la saisie de valeur.
Insert (Ins)	Insère le nouvel événement.
Delete (Suppr)	Supprime l'événement de l'emplacement actuel.
SPACE (BARRE ESPACE)	Même fonction que la touche [START/STOP] (Début / Arrêt) du panneau.
Ctrl+X	Supprime tous les événements sélectionnés et les copie dans le bloc-notes.
Ctrl+C	Copie dans le bloc-notes tous les événements sélectionnés.
Ctrl+V	Colle toutes les données d'événement se trouvant actuellement dans le bloc-notes.
Ctrl+Z	Annule la saisie de valeur.
ALT+A	Même fonction que la touche [A] de l'afficheur à cristaux liquides.
ALT+B	Même fonction que la touche [B] de l'afficheur à cristaux liquides.
ALT+C	Même fonction que la touche [C] de l'afficheur à cristaux liquides.
ALT+D	Même fonction que la touche [D] de l'afficheur à cristaux liquides.
ALT+E	Même fonction que la touche [E] de l'afficheur à cristaux liquides.
ALT+F	Même fonction que la touche [F] de l'afficheur à cristaux liquides.
ALT+G	Même fonction que la touche [G] de l'afficheur à cristaux liquides.
ALT+H	Même fonction que la touche [H] de l'afficheur à cristaux liquides.
ALT+I	Même fonction que la touche [I] de l'afficheur à cristaux liquides.
ALT+J	Même fonction que la touche [J] de l'afficheur à cristaux liquides.

# Accès direct

En utilisant la touche d'accès direct [DIRECT ACCESS], vous pouvez appeler instantanément l'afficheur de votre choix.

Lorsque vous appuyez sur la touche [DIRECT ACCESS] (Accès direct), un message s'affiche sur l'afficheur à cristaux liquides et vous invite à appuyer sur la touche appropriée. Appuyez sur la touche correspondant aux réglages que vous souhaitez faire afficher.

Dans cet exemple, c'est l'afficheur permettant de régler le point de partage (page 159) qui est appelé.

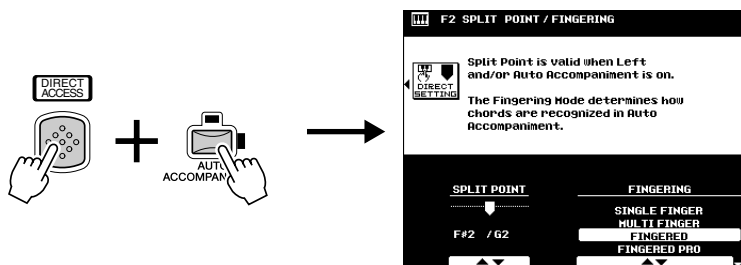

Reportez-vous à la page suivante pour consulter la feuille d'accès direct.



■ Feuille d'accès direct

Numéro	Fonction de l'afficheur à cristaux liquides	Fonctionnement :  + touche figurant dans la liste ci-dessous	Reportez-vous aux pages		
1	Console de mixage	Réglages de Volume/EQ (Parties principales)	MAIN VARIATION [A] (Variation principale A)	144	
2		Réglages de Volume/EQ (Accompagnement)	MAIN VARIATION [B] (Variation principale B)	144	
3		Réglages de Volume/EQ (Pistes de morceau 1 à 8)	MAIN VARIATION [C] (Variation principale C)	144	
4		Réglages de Volume/EQ (Pistes de morceau 9 à 16)	MAIN VARIATION [D] (Variation principale D)	144	
5		Réglages de Filter (Filtre) (Parties principales)	FILL IN & BREAK (Variation et rupture rythmiques) [ ← ]	144	
6		Réglages de Filter (Filtre) (Accompagnement)	FILL IN & BREAK (Variation et rupture rythmiques) [ ↻ ]	144	
7		Réglages de Filter (Filtre) (Pistes de morceau 1 à 8)	FILL IN & BREAK (Variation et rupture rythmiques) [ → ]	144	
8		Réglages de Filter (Filtre) (Pistes de morceau 9 à 16)	FILL IN & BREAK (Variation et rupture rythmiques) [ -/ ]	144	
9		Réglages de Effect Depth (Profondeur d'effet) (Parties principales)	VOCAL HARMONY [MIC SETUP] (Harmonie vocale) (Configuration de micro)	144	
10		Réglages de Effect Depth (Profondeur d'effet) (Parties principales)	ENDING [I]	144	
11		Réglages de Effect Depth (Profondeur d'effet) (Accompagnement)	ENDING [II]	144	
12		Réglages de Effect Depth (Profondeur d'effet) (Pistes de morceau 1 à 8)	ENDING [III]	144	
13		Réglages de Effect Depth (Pistes de morceau 9 à 16)	FADE IN/OUT	144	
14		Réglages de Effect Type (Type d'effet)	VOICE EFFECT [DSP(4-7)]	145	
15		Réglages de Effect Type (Type d'effet) (Son micro)	VOCAL HARMONY [DSP(8)]	145	
16		Réglages de Effect Parameter (Paramètre d'effet)	VOICE EFFECT [SLOW/FAST]	145	
17		Réglages de Tune (Accord) (Temps Portamento)	VOICE EFFECT [POLY/MONO]	144	
18		Réglages de Tune (Accord) (Plage de variation de ton)	Molette de variation de ton [PITCH BEND]	144	
19		Réglages de Tune (Accord) (Octave)	UPPER OCTAVE [+], [-]	144	
20		Réglages de Tune (Accord)	PART ON/OFF [R1]	144	
21		Réglages de Tune (Accord)	PART ON/OFF [R2]	144	
22		Réglages de Tune (Accord)	PART ON/OFF [R3]	144	
23		Réglages de Tune (Accord)	PART ON/OFF [L]	144	
24		Réglages de Tune (Accord) (Transposition)	TRANSPOSE [+]	144	
25		Réglages de Master EQ (Égaliseur principal)	[MIXING CONSOLE]	147	
26		Réglages de Master EQ (Égaliseur principal)	[MAIN MIXER]	147	
27		Réglages de Master EQ (Égaliseur principal)	INTRO [I]	147	
28		Sélection de voix	[PART ON/OFF]	144	
29		Sélection de voix	VOICE [PIANO] – [PERCUSSION]	144	
30		Sélection de voix	INTRO [II]	144	
31		Réglages de Line Out (Ligne de sortie)	INTRO [III]	148	
32	Fonction	Master Tuning (Accord général)	[SOUND CREATOR]	158	
33		Scale Tuning (Accord de gamme)	MULTI PAD [STOP]	158	
34		Réglages de Split Point (Point de partage) et du mode Fingering (Doigté)	[AUTO ACCOMPANIMENT]	159	
35		Réglages de Split Point (Point de partage) et du mode Fingering (Doigté)	[LEFT HOLD]	159	
36		Réglages de Foot Controller Volume (Volume de la prise de commande au pied)	FOOT VOLUME	159	
37		Affectation de la fonction Footswitch 1	FOOTSWITCH 1	160	
38		Affectation de la fonction Footswitch 2	FOOTSWITCH 2	160	
39		Réglages de la molette de modulation	Molette de [MODULATION]	161	
40		Réglage de Initial touch (Toucher initial)	VOICE EFFECT [TOUCH]	162	
41		Réglage After Touch (Modification ultérieure)	VOICE EFFECT [SUSTAIN]	162	
42		Transpose Assign (Affectation de transposition)	TRANSPOSE [-]	162	
43		Réglages de registration	REGISTRATION MEMORY [1] – [8]	163	
44		Réglages de registration	REGIST BANK [+], [-]	163	
45		Réglage de Registration Memory (Mémoire de registration) et FreezeGroup	[FREEZE]	163	
46		Réglages de Voice Set (R1)	PART SELECT [R1]	163	
47		Réglages de Voice Set (R2)	PART SELECT [R2]	163	
48		Réglages de Voice Set (R3)	PART SELECT [R3]	163	
49		Réglages de Voice Set (L)	PART SELECT [LEFT]	163	
50		Réglages de Harmony/Echo (Harmonie / écho)	[HARMONY/ECHO]	164	
51		Réglages du moniteur vidéo	[DEMO]	165	
52		Réglage de la fonction Talk	VOCAL HARMONY [TALK]	165	
53		Réglages de AutoLoad (Chargement automatique)	[FUNCTION]	166	
54		Afficheur MIDI Bank & Program Change # (Banque MIDI & n° de changement de programme)	VOICE [XG] - [CUSTOM VOICE]	166	
55		Réglage de volume de métronome pour l'enregistrement	[DIGITAL RECORDING]	166	
56		Réglages de Parameter Lock (Verrouillage de paramètre)	[MEMORY]	166	
57		Réglage de Tap Count (Compteur de tapotements)	TAP TEMPO	166	
58		Réglage de Auto Exit Time (Délai d'affichage automatique)	PAGE CONTROL [BACK]	167	
59		Réglage de langue	PAGE CONTROL [NEXT]	167	
60		Style Manager (Gestionnaire de style)	Sélection de menu	PRESET STYLE [8 BEAT] – [BALLROOM]	74
61			Chargement de style en mémoire Flash ROM	FLASH ROM STYLE [I] – [VIII]	74
62	Sélection de répertoire	[DISK DIRECT]	151		
63	Sélection de morceau	Sélection de répertoire	SONG FILE DIRECTORY [I] – [V]	78	
64		Sélection de répertoire	[SONG SETUP]	78	
65	Sélection de répertoire	[SONG PLAYER]	78		
66	Multi-pad	Réglages de Repeat (Répétition)	MULTI PAD [1], [2], [3], [4]	77	
67		Réglages de Chord Match (Correspondance d'accords)	MULTI PAD BANK [+], [-]	77	
68	DISK/SCSI	Chargement de données d'une disquette dans la mémoire Flash ROM	[DISK/SCSI]	152	
69	MIDI	Réglage de Clock (Horloge)	MIDI	175	
70	VocalHarmony	Réglages des paramètres	VOCAL HARMONY [V.H.(9)]	81	
71		Réglages des paramètres	VOCAL HARMONY [SELECT]	81	
72	Base de données musicale	Recherche dans la base de données musicale	[MUSIC DATABASE]	27	
73	Restauration du réglage de tempo par défaut du style sélectionné	Cadran de données	-		
74	Restauration du réglage de tempo par défaut du style sélectionné	ONE TOUCH SETTING [1] – [4]	-		
75	Retour à l'afficheur par défaut (qui apparaît à la mise sous tension)	[EXIT] (Quitter)	-		
76	Quitter le mode Direct Access (Accès direct)	[DIRECT ACCESS]	-		

# Structure des fonctions

Les numéros à gauche correspondent à ceux de la section « Panneau avant & ses raccords » page 10.

Touche / Commande	Titre sur l'afficheur à cristaux liquides	Fonction	Voir pages
1 POWER ON/OFF	–	Mise sous / hors tension	14
2 MASTER VOLUME	–	Réglage du volume d'ensemble	14
3 PITCH BEND	–	Variation de la hauteur de ton vers le haut ou le bas des notes jouées au clavier	59
4 MODULATION	–	Application d'un effet de vibrato aux notes jouées au clavier	59
<b>5 SONG</b>			
[SONG PLAYER]		Activation / désactivation de Song Player (Lecteur de morceau)	30
[I] ... [V]		Sélection d'un morceau	30, 78
[SONG SETUP]		Réglage du mode de lecture des données de morceau du 9000Pro	79
<b>6 STYLE &amp; STYLE MANAGER</b>			
[AUTO ACCOMPANIMENT]		Activation / désactivation de l'accompagnement automatique	20
[8BEAT] ... [BALLROOM]		Sélection d'un style présélectionné	20
<b>STYLE MANAGER</b>			
LOAD STYLE INTO FLASH ROM		Chargement de données de style d'une disquette dans la mémoire interne Flash ROM	74
SAVE STYLE IN FLASH ROM		Enregistrement de données de style contenues dans la mémoire interne Flash ROM sur une disquette	74
COPY STYLE IN FLASH ROM		Copie de données de style dans la mémoire interne Flash ROM	75
DELETE STYLE IN FLASH ROM		Suppression de données de style dans la mémoire interne Flash ROM	75
SWAP STYLE IN FLASH ROM		Échange de données de style dans la mémoire interne Flash ROM	75
RENAME STYLE IN FLASH ROM		Affectation d'un nouveau nom à un fichier de style dans la mémoire interne Flash ROM	75
DEFRAGMENT FLASH ROM		Fragmentation de la mémoire interne Flash ROM	75
[I] ... [VIII]		Sélection d'un style dans la mémoire interne Flash ROM	55
[DISK DIRECT]		Sélection et reproduction d'un style sur disquette	25
<b>7 ACCOMPANIMENT CONTROL</b>			
[INTRO]	–	Reproduction des parties d'introduction de l'accompagnement	22
[TAP TEMPO]	–	Tapotement correspondant au tempo de l'accompagnement	23, 72
[ENDING]	–	Reproduction des codas de l'accompagnement	22
[FADE IN/OUT]	–	Production d'ouvertures et de coupures par fondus sonores au début et à l'arrêt de l'accompagnement ou du morceau	23, 72
[MAIN VARIATION]	–	Reproduction des parties principales de l'accompagnement	22
[FILL IN & BREAK]	–	Reproduction des parties de variation et rupture rythmiques	22
[SYNC STOP]	–	Activation / désactivation de l'arrêt synchronisé	23, 73
[SYNC START]	–	Activation / désactivation du début synchronisé	20
START/STOP	–	Début / arrêt de l'accompagnement	21
<b>8 MENU</b>			
[DISK/SCSI]	LOAD FROM DISK		
	GROUP	Chargement d'un type spécifique de données à partir d'une disquette	152
	INDIVIDUAL	Chargement de données individuelles à partir d'une disquette	152
	SAVE TO DISK	Enregistrement de données sur disquette	153
	<b>COPY FILE/FD</b>		
	COPY FILE	Copie d'un fichier spécifique d'une disquette sur une autre disquette	154
	COPY FD	Copie de toutes les données d'une disquette sur une autre disquette.	154
	<b>BACKUP/RESTORE</b>		
	RESTORE	Restauration de données dans la mémoire interne Flash ROM	154
	BACKUP	Sauvegarde de données dans la mémoire interne Flash ROM	154
	<b>CONVERTER</b>		
	PSR-8000	Conversion des fichiers de format du PSR-8000 en fichiers de format pour le 9000Pro	155
	SMF SONG	Conversion du nom de séquence / piste du méta-événement dans SMF en un nom de fichier	155
	<b>EDIT FILE</b>		
	RENAME	Affectation d'un nom à un fichier sur disquette	155
	DELETE	Suppression d'un fichier sur disquette	155
	<b>EDIT DIRECTORY</b>		
	RENAME DIRECTORY	Affectation d'un nom à un répertoire sur disquette	156
	DELETE DIRECTORY	Suppression d'un répertoire sur disquette	156
	CREATE DIRECTORY	Création d'un répertoire sur disquette	156
	FORMAT	Formatage d'une disquette	156
	CHECK DISK	Vérification de disquette	157

Touche / Commande	Titre sur l'afficheur à cristaux liquides	Fonction	Voir pages	
<b>8 MENU</b>				
[FUNCTION]	<b>MASTER TUNE/SCALE TUNE</b>			
	MASTER TUNE	Réglage de la hauteur de ton d'ensemble du 9000Pro	158	
	SCALE TUNE	Accord de chaque note individuelle de l'octave	158	
	<b>SPLIT POINT/FINGERING</b>			
	SPLIT POINT	Réglage du point sur le clavier qui sépare les parties respectives des mains droite et gauche	159	
	FINGERING	Sélection du mode d'interprétation des accords de la main gauche	159	
	<b>CONTROLLER</b>			
	FOOT CONTROLLER	Sélection d'une fonction de prise de commande au pied (page 13)	159	
	PANEL CONTROLLER	Sélection d'une commande de panneau (comme par exemple la molette de variation de ton)	161	
	<b>REGISTRATION/FREEZE/VOICE SET</b>			
	REGISTRATION	Affectation d'un nom à chaque configuration / banque de registration	163	
	FREEZE	Spécification des réglages touchés par la fonction Freeze (page 28)	163	
	VOICE SET	Détermination de l'appel ou non des réglages présélectionnés lors de la sélection d'une nouvelle voix	163	
	HARMONY/ECHO	Réglages d'harmonie / écho	164	
	VIDEO OUT	Réglage des caractéristiques d'affichage de sortie sur un écran de télévision ou de vidéo raccordé à la prise [VIDEO OUT]	165	
	TALK SETTING	Réglage des divers paramètres qui affectent le son du microphone lorsque la touche [TALK] est activée	165	
	<b>UTILITY</b>			
	CONFIGURATION	Réglage de paramètres divers	166	
	TIME	Réglage de paramètres de temps	167	
	LANGUAGE	Sélection de la langue des messages de l'afficheur	45	
	[MIDI]		Sélection d'un modèle MIDI	174
	<b>MFC10</b>			
	EASY SETUP	Sélection d'un modèle de réglages MFC10	178	
	FULL SETUP	Création et stockage d'un modèle de réglages MFC10	179	
	<b>SETUP</b>			
	SYSTEM	Réglages de paramètres relatifs au système MIDI	175	
	TRANSMIT	Réglages de canaux de transmission MIDI	175	
	RECEIVE	Réglages de canaux de réception MIDI	176	
	ROOT	Réglages des notes fondamentales des accords MIDI	177	
	CHORD DETECT	Réglages de détection d'accord MIDI	177	
	STORE	Stockage de réglages MIDI en tant que modèle	177	
<b>9 TRANSPOSE</b>				
		Transposition de ton vers le haut ou le bas	61	
<b>10 DIGITAL STUDIO</b>				
[SOUND CREATOR]	<b>SAMPLING</b>			
	RECORDING	Enregistrement d'un nouvel échantillon	40, 86	
	• TRIGGER LEVEL	Réglage du niveau de déclenchement pour le lancement de l'échantillonnage	84	
	• PRE EFFECT	Configuration d'un maximum de trois effets DSP destinés à être appliqués à la source sonore	87	
	STORE	Stockage des données échantillonnées sous forme de voix personnalisée	41	
	FILE IMPORT	Importation de fichiers d'ondes d'une disquette	87	
	STORE	Stockage des données échantillonnées sous forme de voix personnalisée	41	
	EDIT	Édition d'un échantillon enregistré / importé	88	
	WAVE CLEAR	Effacement des données d'ondes	87	
	<b>CUSTOM VOICE</b>			
	EASY EDIT			
	• EDIT	Édition des divers paramètres relatifs à la génération de son (comme par exemple, Filter ou EG)	93	
	• STORE/CLEAR	Affectation de nom, stockage et effacement des données de voix personnalisée	92	
	FULL EDIT			
	• VOICE	Édition de divers paramètres (par exemple Initial Touch Curve (Courbe de toucher initial) ou Scale Curve (Courbe de hauteur))	94	
	• E1:WAVEFORM	Édition de divers paramètres relatifs à la forme d'onde	95	
	• E2:EG	Édition de divers paramètres relatifs à EG (Générateur d'enveloppe)	96	
	• E3:FILTER	Édition de divers paramètres relatifs au filtre	97	
	• E4:LFO	Édition de divers paramètres relatifs à l'OFB	98	
	• VOICE SET	Édition de divers paramètres relatifs à Voice Set	99	
	• STORE/CLEAR	Affectation de nom, stockage et effacement des données de voix personnalisée	92	

# Structure des fonctions

Touche / Commande	Titre sur l'afficheur à cristaux liquides	Fonction	Voir pages
<b>10 DIGITAL STUDIO</b>			
[SOUND CREATOR]	<b>PLUG-IN VOICE</b>		
	VOICE EDIT		
	• BOARD VOICE	Sélection d'une voix enregistrée sur carte qui sert de base à l'édition de la voix plug-in personnalisée	102
	E1 EG/VIB	Édition des divers paramètres relatifs à la génération de son (comme par exemple, Filter ou EG)	103
	E2 CTRL	Édition des divers paramètres relatifs à la génération de son (comme par exemple, Initial Touch Sensitivity (Sensibilité au toucher initiale) ou EG)	103
	E3 NATIVE PRM.	Édition de divers paramètres natifs de la carte plug-in installée	104
	• VOICE SET	Édition de divers paramètres relatifs à Voice Set	104
	STORE	Stockage de données de voix plug-in personnalisée	101
	NATIVE SYSTEM PARAMETER EDIT	Édition de divers paramètres de système natifs de la carte plug-in installée	105
	VOICE EDIT ON COMPUTER	Édition de divers paramètres sur un ordinateur raccordé au 9000Pro. L'édition de voix est effectuée à l'aide d'un logiciel plug-in spécial du programme XGworks (ou XGworks lite)	106
	BOARD CUSTOM VOICE BACKUP	Sauvegarde des données éditées de voix personnalisées enregistrées sur la carte installée dans la mémoire morte Flash ROM	108
[DIGITAL RECORDING]	<b>SONG CREATOR</b>		
	QUICK RECORD	Enregistrement rapide de morceau sans effectuer de réglages détaillés	36
	• CHORD STEP	Enregistrement des données d'accompagnement à l'aide de la méthode Step Recording (Enregistrement par étape) (similaire à l'écriture d'accords sur une partition)	122
	<b>MULTI TRACK RECORD</b>	Enregistrement des seize pistes de morceau séparément	38
	• TRACK	Réglage de la méthode d'enregistrement	38
	• RECORD	Début / arrêt de l'enregistrement	39
	• EDIT	Édition d'un morceau enregistré (par exemple Quantification, Changement de note)	114
	<b>SETUP</b>	Édition de données de configuration (par exemple paramètres de la console de mixage)	115
	• SAVE/DELETE	Sauvegarde de morceau enregistré sur disquette / Suppression de morceau sur une disquette	39
	• STEP REC	Enregistrement d'un morceau à l'aide de la méthode Step Record (Enregistrement par étape) (similaire à l'écriture de notes en notation musicale)	116
	<b>STYLE CREATOR</b>		
	EASY EDIT	Re-crée un style	129
	• STYLE ASSEMBLY	Re-création de la piste d'un style déjà créé	129
	• REVOICE	Modification de paramètres divers	130
	• GROOVE & DYNAMICS	Changement de synchronisation pour chaque partie et modification de la vitesse des notes pour chaque piste	131
	<b>FULL EDIT</b>	Création de style par enregistrement de notes	132
	• BASIC	Sélection de la partie et la piste à enregistrer, réglage de tempo et de temps et ainsi de suite	132
	• SET UP	Édition de données de configuration (voix, etc.)	134
	• EDIT	Édition de divers paramètres (Quantize (Quantification), etc.)	134
	• STORE/CLEAR	Stockage des données de style créé dans la mémoire morte Flash ROM ou effacement des données de style créé	128
	• PARA.EDIT	Édition de divers paramètres relatifs au format de fichiers de style Style File Format	135
	• STEP REC	Enregistrement d'un morceau à l'aide de la méthode Step Recording (similaire à l'écriture de notes en notation musicale)	140
	<b>NEW STYLE ASSEMBLY</b>	Création d'un nouveau style	129
	<b>MULTI PAD CREATOR</b>		
	RECORDING	Enregistrement de multi-pads	142
	• STEP REC	Enregistrement de multi-pad par étapes	143
	CLEAR	Effacement des données de multi-pad enregistrées	142
	COPY	Copie des données de multi-pad enregistrées	142
	REPEAT	Activation / désactivation de la fonction de répétition	142
	CHORD MATCH	Activation / désactivation de la correspondance d'accords	142
[MIXING CONSOLE]	<b>VOL/EQ</b>	Réglage de volume, de balayage panoramique et d'égaliseur des aiguës/graves pour chaque partie	145
	<b>FILT</b>	Réglage de Harmonic content (Contenu harmonique) et de Brightness (Clarté) pour chaque partie	145
	<b>EFF DEPTH</b>	Réglage de la profondeur d'effets (Reverb, Chorus et DSP) pour chaque partie	145
	<b>EFF TYPE</b>	Réglage des types et paramètres d'effets pour chaque bloc	146
	<b>TUNE</b>	Réglage des paramètres relatifs à la hauteur de ton (comme par exemple, la plage de variation de ton, le temps Portamento) pour chaque partie	145
	<b>M.EQ</b>	Réglage de la hauteur de ton d'ensemble du 9000Pro, en cinq bandes de fréquences	147
	<b>VOIX</b>	Modification de voix pour chaque partie	145
	<b>LINE OUT</b>	Modification du réglage de la ligne de sortie pour l'envoi de la sortie de chaque partie sur les prises de sortie LINE OUT	148
<b>11 MULTI PAD</b>			
[M.PAD BANK 1-60]		Sélection d'une banque de multi-pad	34, 77
[BANK VIEW]	REPEAT	Activation / désactivation de la fonction de répétition	77
	CHORD MATCH	Activation / désactivation de la correspondance d'accords	77
[STOP]		Arrêt de la reproduction de multi-pads	34
[1] ... [4]		Reproduction des multi-pads	34
<b>12 Data dial</b>			
		Modification du tempo de la reproduction de morceau et de l'accompagnement	44, 72

Touche / Commande	Titre sur l'afficheur à cristaux liquides	Fonction	Voir pages
<b>13 DEMO</b>			
[DEMO]	DEMO 9000Pro	Sélection / reproduction de morceau de démonstration	56
<b>14 VOICE EFFECT</b>			
[TOUCH]	–	Activation / désactivation de la sensibilité au toucher	35, 60
[SUSTAIN]	–	Activation / désactivation de la fonction de maintien	35, 60
[DSP(4~7)]	–	Activation / désactivation des effets DSP	35, 60
[SLOW/FAST]	–	Réglage des variations d'effets DSP de la partie de voix sélectionnée sur « SLOW » (lent) ou « FAST » (rapide)	35, 60
[HARMONY/ECHO]	–	Activation / désactivation de la fonction Harmony/Echo (harmonie /écho)	35, 60
POLY/MONO	–	Réglage de la partie de voix sélectionnée en mode « Poly » (Polyphonique) ou « Mono » (Monophonique)	35, 60
<b>15 MUSIC DATABASE</b>			
[MUSIC DATABASE]	MUSIC DATABASE	Sélection, recherche et création d'une base de données musicale	26, 76
<b>16 ONE TOUCH SETTING</b>			
[1], [2], [3], [4]	–	Rappel des différents réglages de panneau correspondant au style sélectionné	24, 73
<b>17 REGISTRATION MEMORY</b>			
[1] ... [8]	–	Rappel des différents réglages de panneau	28
[FREEZE]	–	Activation / désactivation de la fonction Freeze	28
[REGIST BANK 1~64]	–	Sélection d'une banque de registration	28
<b>18 MEMORY</b>			
[MEMORY]	–	Mise en mémoire de différents réglages de panneau dans Registration Memory/One Touch Setting (Mémoire de registration / Préréglages immédiates)	28, 73
<b>19 VOICE</b>			
[PIANO] ... [SYNTHESIZER]	–	Sélection des voix pré-sélectionnées originales du 9000Pro	16
[PERCUSSION]	–	Sélection des voix et kits de percussions originaux présélectionnés du 9000Pro	58
[XG]	–	Sélection des voix XG présélectionnées	58
[ORGAN FLUTES]	–	Sélection et édition des Flûtes d'orgue	62
CUSTOM VOICE	–	Sélection des voix personnalisées	92
<b>20 PLUG-IN VOICE</b>			
[SLOT 1]	–	Sélection de la carte plug-in installée dans le logement Slot1	43
[SLOT 2]	–	Sélection de la carte plug-in installée dans le logement Slot2	43
[I] ~ [XI]	–	Sélection des voix plug-in	43
	<b>PLUG-IN MANAGER</b>		
	LOAD PLUG-IN CUSTOM VOICE	Chargement de données de voix plug-in d'une disquette dans la mémoire interne Flash ROM	66
	SAVE PLUG-IN CUSTOM VOICE	Enregistrement de données de voix plug-in contenues dans la mémoire interne Flash ROM sur une disquette	68
	DELETE PLUG-IN CUSTOM VOICE	Suppression de données de voix plug-in de la mémoire morte Flash ROM	68
	PLUG-IN SETTING	Réglage de divers paramètres relatifs à la carte plug-in	69
[BOARD VOICE]	–	Sélection des voix présélectionnées enregistrées sur carte et des voix personnalisées	43, 100
<b>21 PART SELECT</b>			
[LEFT], [RIGHT 1], [RIGHT 2], [RIGHT 3]	–	Sélection de partie pour les affectations de voix	57
<b>22 PART ON/OFF</b>			
[LEFT HOLD]	–	Activation / désactivation de la fonction Left Hold (Maintien de la partie gauche)	61
[LEFT]	–	Activation / désactivation de la partie LEFT	57
[RIGHT 1]	–	Activation / désactivation de la partie RIGHT 1	57
[RIGHT 2]	–	Activation / désactivation de la partie RIGHT 2	57
[RIGHT 3]	–	Activation / désactivation de la partie RIGHT 3	57
<b>23 UPPER OCTAVE</b>			
[-, [+]	–	Transposition des parties RIGHT1~3 d'une octave plus haut ou plus bas	18
<b>24 VOCAL HARMONY</b>			
[TALK]	–	Appel des réglages de la fonction Talk relatifs au son de microphone	80
[DSP(8)]	–	Activation / désactivation de l'effet DSP(8) pour le son de microphone	80
[V.H.(9)]	–	Activation / désactivation de l'harmonie vocale	80
SELECT	VOCAL HARMONY SELECT	Sélection / production de l'effet d'harmonie vocale	81
[MIC SETUP]	3 BAND EQ	Réglage du gain de chaque bande pour le son du microphone	82
	NOISE GATE	Suspension des signaux d'entrée lorsque le signal d'entrée provenant du microphone tombe en deçà du niveau spécifié	82
	COMPRESSOR	Rétention des signaux de sortie lorsque le signal d'entrée provenant du microphone dépasse le niveau spécifié	82
	VOCAL HARMONY	Détermination de la commande de l'harmonie vocale	82
	MIC	Détermination de la commande du son de microphone	83

# Structure des mémoires

Le 9000Pro dispose de trois différents types de mémoire pour stocker vos données originales : la mémoire morte Flash ROM, la mémoire vive RAM et le support disque / disquette.

## ● Mémoire morte Flash ROM

Le 9000Pro comporte une mémoire morte spéciale appelée Flash ROM. Contrairement aux mémoires mortes traditionnelles, il vous est possible d'écraser le contenu de Flash ROM pour stocker vos propres données originales. Le contenu de Flash ROM est conservé tel quel même après la mise hors tension de l'instrument.

## ● Mémoire vive ou RAM

C'est la mémoire interne conventionnelle du 9000Pro. Pour les besoins de l'échantillonnage, la capacité maximale de cette mémoire peut être étendue à 65 Méga-octets, en installant des modules SIMM. Toute donnée éditée conservée dans la mémoire RAM est perdue lors de la mise hors tension de l'instrument. Par conséquent, il faut toujours stocker les données importantes conservées en mémoire dans la mémoire morte Flash ROM ou les enregistrer sur disquette.

## ● Disque / disquette

Le 9000Pro vous permet également de stocker vos données sur une disquette, un lecteur de disque dur optionnel ou un dispositif SCSI externe (fourni en option).

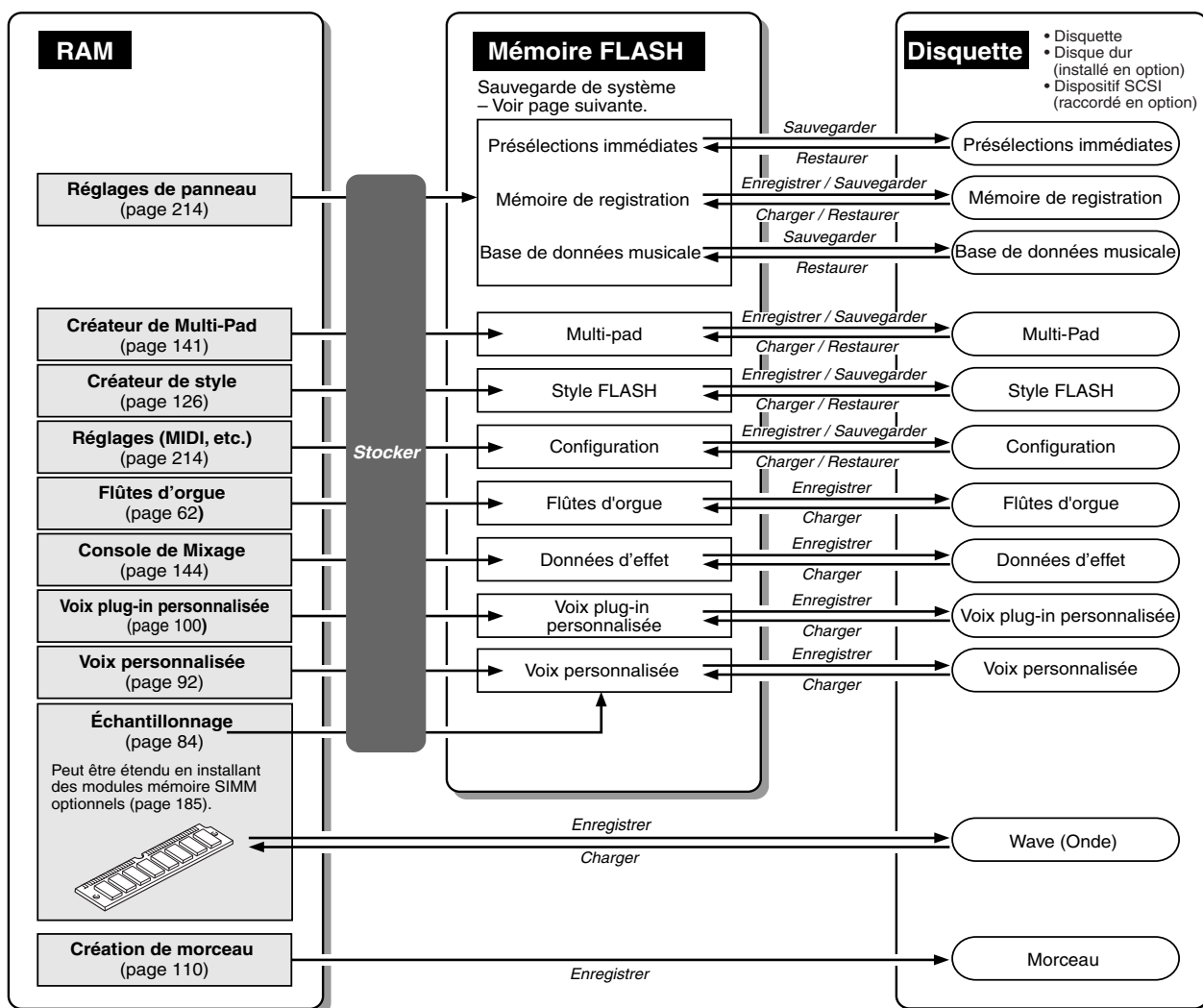

### NOTE

Le stockage des données originales dans la mémoire morte Flash ROM entraîne l'effacement, de cette mémoire, des données programmées par le fabricant (aux emplacements des numéros correspondants). Les types de données affectées par cette opération sont les suivants :

- One Touch Setting (Présélections immédiates)
- Registration Memory (Mémoire de registration)
- Music Database (Base de données musicale)
- Multi Pad
- Flash Style (Style Flash)
- Setup (Configuration)

Si vous avez effacé les données de réglage d'usine, vous pouvez utiliser la fonction Restore (page 154) pour en charger une copie à partir des disquettes fournies (page 6).

## ■ À propos de la sauvegarde système

D'importantes informations relatives aux réglages du 9000Pro actuellement sélectionnés, comme par exemple le numéro de style sélectionné, le réglage du point de partage, le mode de doigté et les réglages relatifs à la norme MIDI peuvent être stockés dans la mémoire Flash ROM. Pour ce faire, appuyez sur la touche de l'icône représentant une noire (  ) sur l'affichage principal puis suivez les instructions à l'écran.

Pour obtenir la liste complète des paramètres de sauvegarde système, reportez-vous à la page 226.

Pour restaurer les paramètres de sauvegarde système à leurs valeurs d'origine en usine, maintenez la touche [DEMO] enfoncée et mettez l'instrument sous tension.

Touche [System Backup]  
(Sauvegarde système)  
de l'afficheur à cristaux  
liquides



### NOTE

Il faut garder à l'esprit les points suivants lors de l'utilisation dispositifs de mémoire.

- Les fichiers de morceau peuvent être reproduits sans charger les données dans la mémoire morte Flash ROM ou la mémoire vive (RAM).
- Les fichiers de style peuvent être reproduits à partir de la mémoire Flash ROM, après y avoir chargé les données de la disquette. Il est également possible de les exécuter directement depuis la disquette en utilisant la fonction Disk Direct (voir page 25).
- Pour sauvegarder ou charger des données autres que les données de style à partir de la disquette sur la mémoire Flash ROM, utilisez la fonction Disk/SCSI (page 150). L'enregistrement et le chargement des données de style se font à l'aide des fonctions de Style Manager (Gestionnaire de style) (voir page 74).
- Les données de présélections immédiates peuvent être enregistrées / chargées avec les styles stockés en mémoire Flash. Elles ne peuvent cependant pas être enregistrées / chargées seules et séparément.
- Les données de bases de données musicales peuvent être chargées avec les données de style stockées sur la disquette. Les données de présélections immédiates programmées avec les données de style stockées sur disquette sont actuellement chargées en tant que données de base de données musicale. Les données des bases de données musicales ne peuvent pas être enregistrées / chargées seules et séparément.

## ■ À propos des données de style

Ce diagramme illustre la relation existant entre les données de style stockées dans les différents types de mémoire. En plus des types habituels de mémoire, le 9000Pro dispose d'une mémoire spéciale appelée Flash ROM. Contrairement aux mémoires mortes traditionnelles, il vous est possible d'écraser le contenu de Flash ROM pour stocker vos propres données originales. Un certain nombre de styles préprogrammés ont été chargés dans la mémoire Flash ROM. On les désigne par « Styles Flash ».

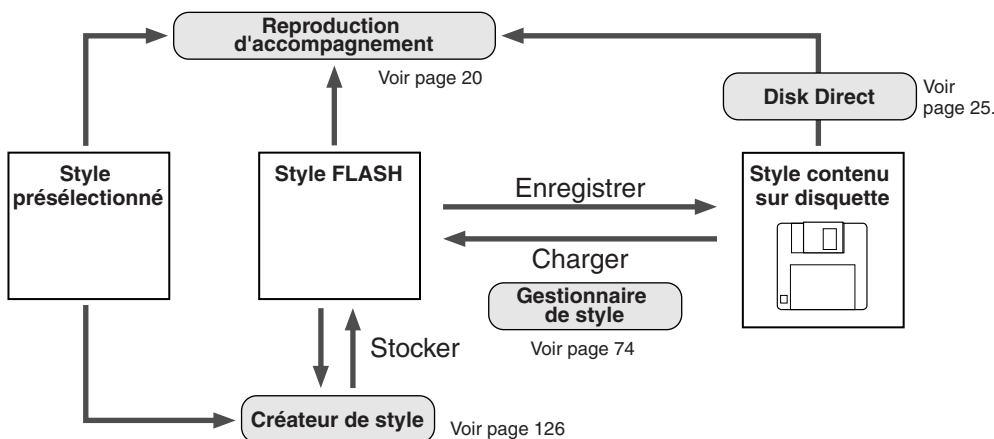

### NOTE

- Le stockage des données originales dans la mémoire morte Flash ROM entraîne l'effacement des données de style programmées par le fabricant qui y sont stockées (aux emplacements des numéros correspondants). Si vous avez effacé les données de réglage d'usine, vous pouvez utiliser la fonction Restore (page 154) pour en charger une copie à partir des disquettes fournies (page 6).

### NOTE

- Les données de style de la mémoire Flash peuvent être chargées / enregistrées avec ou sans les réglages correspondants de présélections immédiates.

Les styles présélectionnés sont stockés dans la mémoire vive conventionnelle. Ils sont permanents et ne peuvent pas être écrasés. Toutefois, il vous est possible de les utiliser comme base pour créer vos propres styles originaux à l'aide de Style Creator (voir page 126). Utilisez les fonctions du gestionnaire de style (page 74) pour sauvegarder et classer vos données de styles originales.

Les styles contenus sur disquette peuvent être reproduits de deux manières différentes : 1) en chargeant les données de style dans la mémoire morte Flash ROM puis en les exécutant comme un style Flash, ou 2) en les reproduisant directement à partir de la disquette, par le biais de la fonction Disk Direct (page 25).

## ■ À propos des données de voix plug-in

Reportez-vous à la page 64.

# Démonstration

Le 9000Pro est doté d'une série de morceaux de démonstration programmés qui font la preuve de l'étendue des capacités hautement perfectionnées de l'instrument. Vous pouvez les reproduire individuellement ou en séquence, à la suite l'un de l'autre, ou bien encore dans un ordre aléatoire.

Sélectionnez une catégorie de morceau.

Sélectionnez une catégorie de morceau.

Utilisez cette touche pour débiter / arrêter la reproduction.

Activez / désactivez la fonction de répétition.  
Lorsque cette dernière est activée, le morceau ou la séquence de morceaux sélectionnés est répété jusqu'à ce que vous appuyiez sur la touche [STOP] de l'afficheur.

Sélectionnez un morceau

Sélectionnez un mode de reproduction.

ALL	Tous les morceaux de démonstration sont reproduits par ordre de séquence.
RANDOM	Tous les morceaux de démonstration sont reproduits dans un ordre aléatoire.
SINGLE	Seul le morceau sélectionné est reproduit.

Appuyez sur les touches [DEMO] ou [EXIT] pour quitter le mode démonstration et retourner dans l'afficheur du mode de reproduction normal une fois que la reproduction des morceaux de démonstration est terminée.



Le 9000Pro dispose d'une grande variété de voix instrumentales que vous pouvez reproduire à loisir. Essayez-vous à certaines d'entre elles en vous référant à la liste des voix qui figure à la fin de ce mode d'emploi (page 204).

Pour les informations de base sur la sélection de voix, consultez la page 16 du « Guide rapide ».

## Parties : Droite1, Droite2, Droite3 et Gauche

➔ Guide rapide page 16

Le 9000Pro vous permet de sélectionner et d'exécuter jusqu'à quatre parties individuelles à la fois de différentes façons. Il vous est possible d'affecter une plage de voix à chaque partie.

### ■ Fonctions du clavier

Comme il a été indiqué plus haut, le clavier du 9000Pro peut produire les sonorités de trois voix différentes en même temps. Voici un bref résumé des divers procédés de reproduction de voix.

- Reproduction d'une seule voix**
- Reproduction de deux voix en couche**
- Reproduction de trois voix en couche**
- Reproduction de voix séparées avec la main gauche et la main droite**
- Reproduction d'un accord avec la main gauche – voir page 20.**

Chaque touche porte un nom de note ; par exemple, la touche la plus basse (à l'extrême gauche) du clavier correspond à E0 et la touche la plus haute (à l'extrême droite) à G6.

### ■ Sélection d'une partie

Vous pouvez choisir la voix que vous souhaitez pour la partie sélectionnée décrite ci-dessus.

Pour sélectionner la partie souhaitée, appuyez sur la touche [PART SELECT] correspondante. Si vous voulez uniquement activer une partie spécifique, appuyez sur la touche correspondante de l'afficheur à cristaux liquides depuis l'afficheur principal.

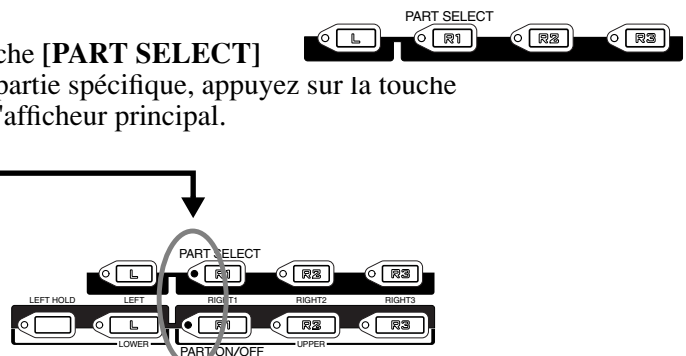
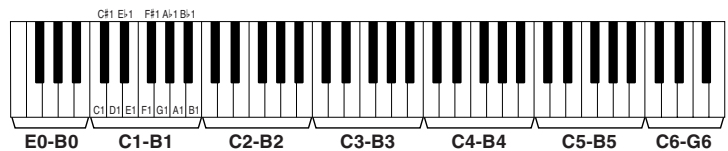
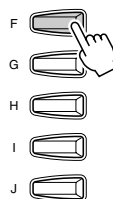

# Voix

Le 9000Pro comprend en fait plusieurs catégories de voix : les voix présélectionnées d'origine du 9000Pro, les kits de percussions, les voix XG, les voix de flûtes d'orgue et les voix personnalisées.

En outre, vous pouvez élargir le nombre de voix en installant des cartes plug-in sur le 9000Pro.

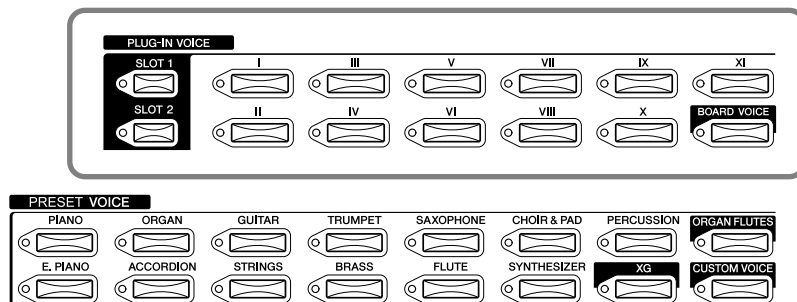

Utilisation des cartes plug-in fournies en option.

## ● Voix présélectionnées

Les voix présélectionnées sont des voix spécialement et exclusivement enregistrées et programmées pour le 9000Pro.

- Percussions du clavier ... Lorsque l'une des voix Drum Kit ou SFX Kit du groupe [PERCUSSION] est sélectionnée, vous avez la possibilité de jouer de 28 instruments de percussion et de batteries ou des sonorités SFX (effets sonores) à partir du clavier. Les instruments de batterie et de percussion qui peuvent être reproduits à l'aide des différentes touches du clavier sont signalés par des symboles apposés en dessous des touches correspondantes. Certains instruments appartenant aux différents kits de batterie portent des noms identiques mais ne reproduisent pas toujours les mêmes sonorités. Reportez-vous à la page 212 pour consulter la liste complète des affectations des kits de batteries et de SFX.
- Voix XG ..... Le format XG de Yamaha constitue une amélioration notable du format Niveau 1 du système GM (General MIDI). Il propose un choix plus varié de voix, une plus grande commande expressive et une large variété d'effets. XG garantit également une compatibilité en continu avec les instruments et les logiciels du futur. Pour appeler l'afficheur de la voix XG de la catégorie correspondante, appuyez sur la touche [XG] en maintenant enfoncée la touche de la voix souhaitée.
- Voix de flûtes d'orgue ..... Voir page 62.
- Voix personnalisées ..... Voir page 92.

### NOTE

- Les fonctions de transposition, d'accord, de maintien, de modulation et Left Hold n'affectent pas les voix de kits de batteries ou kits SFX.

## ● Voix plug-in

Ce groupe de voix spéciales n'est disponible que si une carte Plug-in en option est installée. Voir la page 64 pour plus de détails.

## ■ Polyphonie maximale

Le 9000Pro propose une polyphonie maximale de 126 notes. Étant donné que l'accompagnement automatique utilise une bonne partie des notes disponibles, l'ensemble des 126 notes du clavier ne seront pas disponibles lorsque l'accompagnement automatique est activé. Il en va de même pour les voix R2, R3, L, le multi-pad et les fonctions Song (Morceau). Lorsque la polyphonie maximale est dépassée, les notes sont reproduites en respectant la règle de la priorité de la dernière note.

Si votre 9000Pro dispose d'une carte plug-in, la polyphonie de la carte installée augmente d'autant la polyphonie générale du 9000Pro.

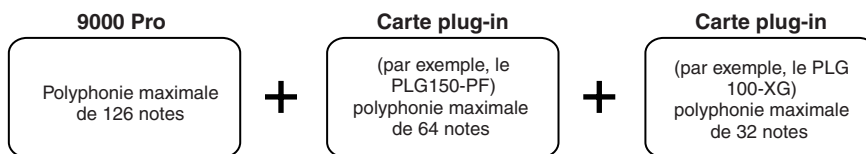

## Molette de variation de ton et molette de modulation

Utilisez la molette de variation de ton du 9000Pro [**PITCH BEND**] pour atténuer la puissance des notes (en la faisant tourner dans votre direction) ou l'accroître (en la manœuvrant dans le sens opposé). La molette [**PITCH BEND**] est à centrage automatique et revient automatiquement à sa position normale une fois relâchée.

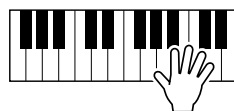
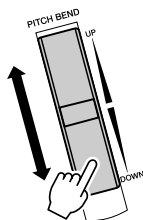

### NOTE

- La plage de variation de ton maximale peut être modifiée (page 145).

La fonction de modulation sert à appliquer un effet vibrato aux notes jouées sur le clavier. Tournez la molette de [**MODULATION**] dans votre direction pour minimiser la profondeur de l'effet et manœuvrez-la dans le sens opposé pour en augmenter la profondeur.

De nombreuses voix plug-in vous permettent de contrôler plusieurs autres paramètres (par exemple, le filtre, etc.) en déplaçant la molette MODULATION (page 103).

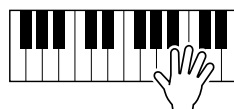
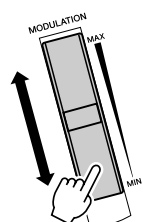

### NOTE

- Afin d'éviter d'appliquer une modulation par accident, définissez la profondeur à sa valeur minimale.

## Effets de voix

Les touches [VOICE EFFECT] servent à activer (indicateurs allumés) ou désactiver (indicateurs éteints) les effets correspondants.

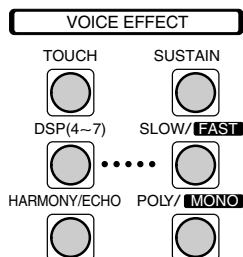

### ● Sensibilité au toucher

Le clavier du 9000Pro dispose d'une fonction de sensibilité au toucher qui vous permet de commander le niveau de voix de façon dynamique et expressive en rapport avec votre force de jeu — exactement comme sur un instrument acoustique.



Cette fonction permet d'exercer sur le clavier deux types d'actions différentes : le toucher initial et la modification ultérieure.

- Toucher initial ..... Cette fonction permet au 9000Pro d'évaluer votre force de frappe au clavier et de l'utiliser pour affecter les sonorités de diverses manières, selon la voix sélectionnée. Cette fonction vous permet d'obtenir davantage d'expression dans votre jeu et d'ajouter des effets à votre technique.
- Modification ultime ..... Grâce à cette fonction, le 9000Pro évalue la pression que vous appliquez sur les touches lorsque vous jouez et utilise cette pression pour moduler le son de diverses manières en fonction de la voix sélectionnée. Cette fonction vous permet d'obtenir davantage d'expression dans votre jeu et d'ajouter des effets à votre technique.

### ● Sustain (Maintien)

Lorsque la fonction Sustain (Maintien) est activée, c'est-à-dire sur la position [ON], toutes les notes jouées au clavier ont un maintien prolongé, à l'exception des notes correspondant à la partie Left (Gauche).

La fonction Créateur de voix personnalisées permet de régler le niveau de maintien (Sustain) (page 99).

### ● DSP (4~7) et Slow/Fast (Lent / Rapide)

Les effets numériques intégrés dans le 9000Pro vous permettent d'ajouter à votre musique de l'ambiance et de la profondeur d'une multitude de façons différentes — comme par exemple de l'enrichir d'un effet de réverbération qui vous donne l'impression de jouer dans une salle de concert.

- Les touches DSP (4~7) activent ou désactivent les effets indépendants pour les parties Right 1 (DSP4), Right 2 (DSP5), Right 3 (DSP6) et Left (DSP7) respectivement.
- La touche [SLOW/FAST] (Lent / Rapide) permet de naviguer entre les différentes variations de l'effet DSP. Par exemple, vous pouvez par ce biais modifier la vitesse de rotation (Lent / Rapide) de l'effet de haut-parleur tournant.

### ● Harmonie / Écho

Reportez-vous aux pages 35 et 164.

### ● Poly / Mono

Cet effet détermine si la voix de la partie est reproduite en mode monophonique (une seule note à la fois) ou polyphonique (jusqu'à 126 notes en même temps).

Lorsque l'effet est défini sur « MONO », l'effet de portamento peut être utilisé (en fonction de la voix sélectionnée) en jouant en legato. Le degré de l'effet appliqué dépend de la voix. Le temps de portamento peut être réglé à partir de la console de mixage (page 145).

#### NOTE

- Pour les détails sur la sélection d'un type d'effet DSP ou sur la définition de paramètres s'y rapportant, reportez-vous à la page 146.
- Pour les détails sur la connexion des blocs d'effets, consultez le « Diagramme des signaux d'effets » en page 147.

## Autres fonctions relatives au clavier

### ● Left Hold (Maintien de la partie gauche)

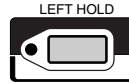

Cette fonction provoque le maintien de la voix de la partie Left (Gauche) même après le relâchement de toutes les touches. Les voix sans effet d'étouffement comme les cordes par exemple sont maintenues en continu alors que les types de voix soumises à l'effet d'étouffement comme le piano voient leur déclin ralentir (comme sous l'action de la pédale de maintien).

Cette fonction est particulièrement efficace lorsque vous l'utilisez avec l'accompagnement automatique. Par exemple, si vous jouez et relâchez un accord dans la section d'accompagnement automatique du clavier (avec la partie Left activée et la voix Left définie sur Strings), la partie des cordes se maintient et ajoute une richesse naturelle à l'ensemble du son d'accompagnement.

### ● Transpose (Transposition)

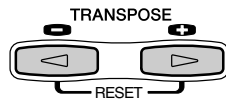

Cette fonction vous permet de transposer la hauteur de ton du 9000Pro plus haut ou plus bas par incréments ou décréments de demi-tons sur une plage de  $\pm 2$  octaves. Trois méthodes de transposition (Clavier, Morceau et Master) sont disponibles. Sélectionnez-en une dans l'afficheur Function (Fonctions) (page 162), puis modifiez la valeur à l'aide des touches [TRANSPOSE] (Transposition).

#### • Clavier

Les touches [TRANSPOSE] modifient la hauteur de ton des sons du clavier, la hauteur de ton de l'accompagnement ainsi que celle des Multi Pads pour lesquels la correspondance d'accords a été activée. Veuillez noter que la transposition est appliquée à partir de la note (ou accord d'accompagnement) que vous jouez, après avoir enfoncé l'une des touches [TRANSPOSE].

#### • Morceau

Les touches [TRANSPOSE] affectent uniquement la reproduction des morceaux.

#### • Master

Les touches [TRANSPOSE] affectent la hauteur de ton pour l'ensemble du 9000Pro.

Le ton normal (valeur de transposition « 0 ») peut être rappelé à tout moment en appuyant simultanément sur les touches [◀] et [▶].

La transposition peut être réglée à partir de l'afficheur de la console de mixage (page 145).

### ● Changement d'octave

Consultez la page 18 du Guide rapide.

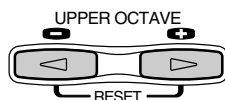

En plus des nombreuses voix d'orgues de la catégorie de voix [ORGAN], le 9000Pro comprend une voix de flûtes d'orgue que vous pouvez affecter à la partie actuellement sélectionnée et modifier en appuyant sur la touche VOICE [ORGAN FLUTES].

## Procédure de base

Appuyez sur la touche [ORGAN FLUTES].

Réglez les paramètres.

Sélectionnez ceci pour appeler l'afficheur des voix de flûtes d'orgue présélectionnées.

Sélectionnez ceci pour appeler l'afficheur de réglages divers.

Réglez le Footage (Longueur en pieds).

Sélectionnez ceci pour appeler l'afficheur de réglages de volume et d'attaque.

Utilisez la touche [1] pour régler le footage de 16' ou de 8'. Vous pouvez sélectionner le footage souhaité (16' ou 8') à l'aide de la touche [E] de l'afficheur à cristaux liquides.

Vous pouvez sélectionner le nombre servant à appeler vos paramètres d'origine.

Appellez l'afficheur de stockage « Store ».

Sélectionnez le nombre à enregistrer puis stockez vos réglages.

**NOTE**

- Les réglages des flûtes d'orgue s'appliquent à la partie actuellement sélectionnée. Les réglages personnalisés peuvent être stockés comme voix de flûtes d'orgue utilisateur mais pas la partie sélectionnée. Par exemple, vous pouvez éditer les réglages de flûtes d'orgue de la partie R1 et les stocker, puis sélectionner à nouveau ces paramètres à partir de la partie R3.

**NOTE**

- Les effets d'écho, de trémolo et de trille définis par la fonction Harmony/Echo (page 164) risquent de ne pas s'appliquer comme prévu aux sons de flûtes d'orgue.

## ■ Paramètres

Organ Type (Type d'orgue)	Ce paramètre spécifie le type de génération de son d'orgue à simuler : Sine ou Vintage.
Rotary SP Speed (Vitesse du haut-parleur tournant)	La touche de l'afficheur à cristaux liquides [Rotary SP Speed] commute alternativement les vitesses lente et rapide du haut-parleur tournant lorsque vous sélectionnez un effet de haut-parleur tournant pour les flûtes d'orgue (voir « Type DSP » ci-dessous) alors que la touche VOICE EFFECT [DSP(4-7)] est activée (la touche de l'afficheur [Rotary SP Speed] a le même effet que la touche VOICE EFFECT [DSP SLOW/FAST]).
Vibrato On/Off (Vibrato activé/désactivé)	Cette touche de l'afficheur à cristaux liquides active ou désactive l'effet vibrato des voix flûtes d'orgue.

Vibrato Depth (Profondeur de vibrato)	La profondeur de vibrato peut être réglée sur trois niveaux différents au moyen de la touche [Vibrato Depth] de l'afficheur. Cette touche sélectionne dans l'ordre une profondeur de « 1 », « 2 » ou « 3 ».	
Footage (Longueur en pieds)	Les réglages de footage déterminent le son de base des voix de flûtes d'orgue. Le terme « footage » est utilisé en référence aux réglages du son des orgues traditionnels à tuyaux qui s'effectuent par l'utilisation de tuyaux de différentes longueurs (mesurés en pieds). Plus le tuyau est long, plus la hauteur de ton est faible. Par conséquent, un réglage de 16' (16 pieds) détermine la composante de hauteur de ton la plus basse de la voix, tandis qu'un réglage de 1' détermine la composante de hauteur de ton la plus élevée de la voix. Plus cette valeur est élevée, plus grand est le volume du footage correspondant. Le fait de mélanger différents volumes de footage vous permet de créer vos propres sons d'orgue originaux.	
Volume	Cette commande sert à régler le volume d'ensemble des flûtes d'orgue. Plus la barre graphique est longue, plus le volume est fort.	
Mode	La commande [MODE] sert à sélectionner deux modes d'attaque différents : « FIRST » et « EACH ». En mode « FIRST », l'attaque ne s'applique qu'à la première note d'un accord ou d'un groupe de notes jouées et maintenues simultanément. En mode « EACH », l'attaque est appliquée de manière égale à toutes les notes.	
Attack (Attaque)	Les commandes [ATTACK] servent à ajuster le son d'attaque de la voix ORGAN FLUTE. Les commandes 4', 2 2/3' et 2' font augmenter ou diminuer la puissance du son d'attaque des footages correspondants. Plus la barre graphique est longue, plus le son de l'attaque est puissant.	
Length (Longueur)	La commande [LENGTH] affecte la portion d'attaque du son en produisant un étouffement plus long ou plus court immédiatement après l'attaque initiale. Plus la barre graphique est longue, plus l'étouffement est long.	
Response (Temps de réaction)	La commande [Response] affecte la portion d'attaque et de maintien du son, en augmentant ou diminuant le temps de réaction du crescendo et du relâchement initiaux, sur la base des commandes de [FOOTAGE]. Plus cette valeur est élevée, plus le crescendo et le relâchement sont lents.	
Reverb Depth (Profondeur de réverbération) Chorus Depth (Profondeur de chœur) DSP on/off (DSP activé/désactivé) DSP Depth (Profondeur de DSP)	Pour les détails sur les effets numériques, reportez-vous à la page 145.	
Vibrato Speed (Vitesse de vibrato)	Spécifie la vitesse de l'effet vibrato commandé par les paramètres Vibrato On/Off et Vibrato Depth mentionnés plus haut.	
Type DSP	Ce paramètre spécifie le type d'effet DSP à appliquer à la voix de flûtes d'orgue. Il s'agit normalement de l'un des six effets disponibles de haut-parleur tournant. Dans le cas où un autre type d'effet est sélectionné, la touche de l'afficheur à cristaux liquides [Rotary SP Speed], située sur l'afficheur principal d'édition ORGAN VOICE, ne commande plus la vitesse du haut-parleur tournant. Elle joue alors le même rôle que la touche VOICE EFFECT [SLOW/FAST].	
Slow/Fast (Lent / Rapide)	Détermine l'activation ou la désactivation de la variation de DSP (Slow/Fast) lors de la sélection de la voix Organ Flutes (quand la fonction Voice Set est activée — page 163).	
	Value (Valeur)	Fixe la valeur du paramètre « DSP variation (Slow/Fast) » (c'est-à-dire « LFO Freq » pour un effet de haut-parleur tournant) lorsque « DSP variation (Fast) » est activé.
EQ Low (Plage de notes graves) EQ High (Plage de notes aiguës)	Les paramètres d'égaliseur déterminent la fréquence et le gain des bandes Low et High EQ.	

L'installation d'une carte plug-in en option sur votre 9000Pro vous permettra d'accéder instantanément à toute une gamme de voix nouvelles et étonnantes.

Les instructions relatives à la sélection et à la reproduction des voix plug-in figurent à la page 42 du Guide Rapide. La section suivante vous permettra de mieux comprendre l'utilisation et la gestion de ces voix plug-in, et la façon dont elles s'intègrent au système du 9000Pro.

## Instructions

### ■ Structure des mémoires des voix plug-in

Vous vous êtes familiarisé avec les voix plug-in et les voix enregistrées sur carte à la page 43 du Guide rapide. Grâce à l'illustration ci-dessous, vous allez pouvoir approfondir leur mode de fonctionnement. Vous y retrouverez tous les aspects de la fonction de gestionnaire plug-in qui permet de gérer (enregistrer / charger) les données de voix plug-in sur disquette.

Les rapports entre les différents périphériques (disque, mémoire Flash ROM et carte plug-in) peuvent sembler quelque peu complexes, mais les principes de base sont assez simples à comprendre. Le plus important à retenir est que vous pouvez manipuler et gérer vos données de voix depuis le 9000Pro ou à partir d'un ordinateur qui lui est connecté. Si vous travaillez depuis le 9000Pro, vous pouvez modifier et gérer les données de voix en mémoire Flash ROM créée via la fonction Plug-in Custom Voice Creator (Créateur de voix plug-in personnalisée) (page 100). Depuis un ordinateur, vous pouvez créer et modifier des données de voix directement sur la carte. N'oubliez pas non plus que les données qui se trouvent dans la mémoire vive (RAM) ne seront pas sauvegardées tant que vous ne les aurez pas spécifiquement enregistrées sur le disque.

■ Fonctionnalités du gestionnaire plug-in

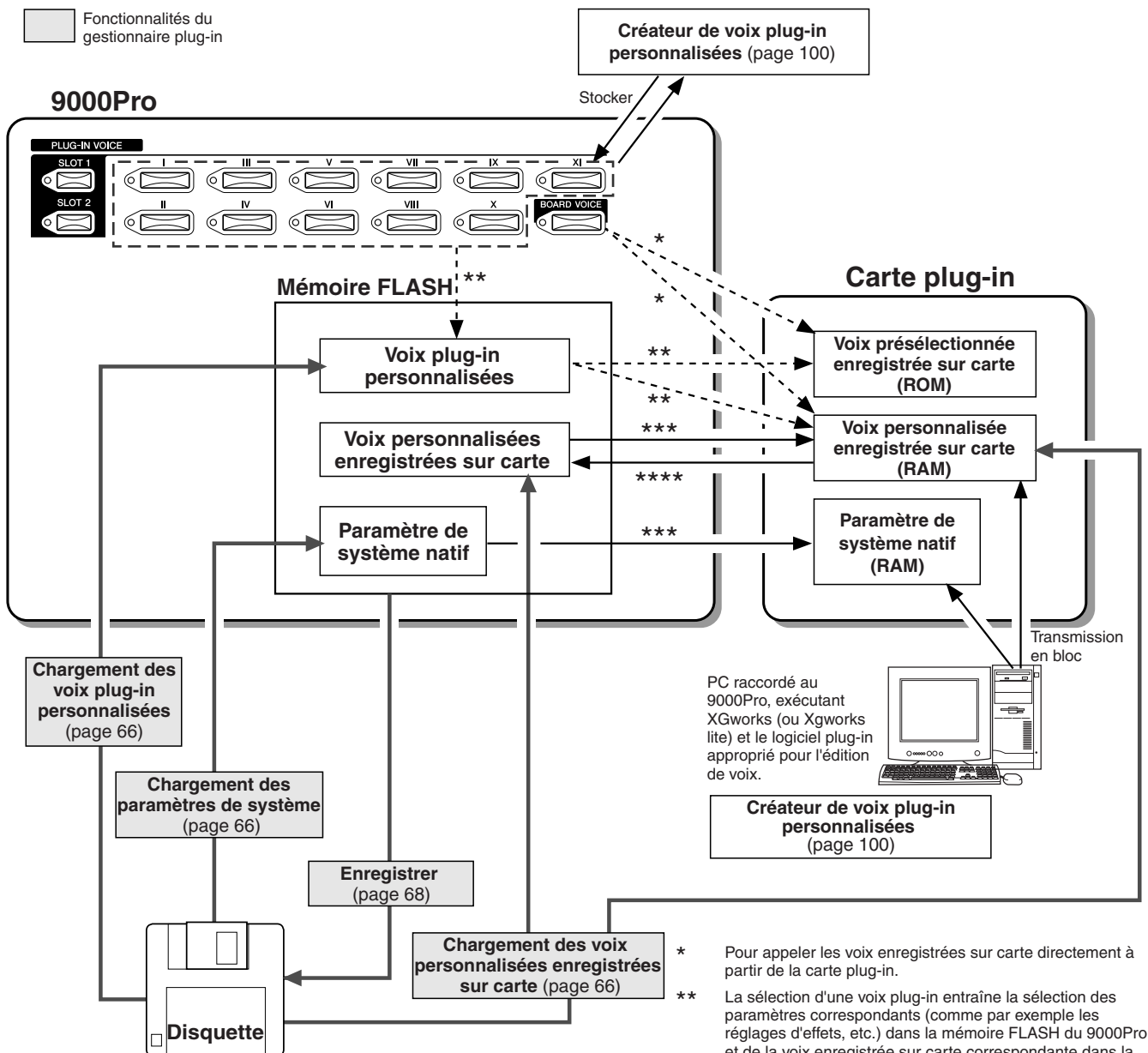

PC raccordé au 9000Pro, exécutant XGworks (ou Xgworks lite) et le logiciel plug-in approprié pour l'édition de voix.

Il est possible d'enregistrer tous les réglages de paramètres relatifs à une seule carte dans un seul fichier qui sera ensuite chargé sur le 9000Pro.

- \* Pour appeler les voix enregistrées sur carte directement à partir de la carte plug-in.
- \*\* La sélection d'une voix plug-in entraîne la sélection des paramètres correspondants (comme par exemple les réglages d'effets, etc.) dans la mémoire FLASH du 9000Pro et de la voix enregistrée sur carte correspondante dans la carte plug-in.
- \*\*\* Chargement automatique lors de la mise sous tension. Le chargement automatique peut être configuré via le réglage plug-in (page 69)
- \*\*\*\* Sauvegarde de la voix personnalisée enregistrée sur carte dans la fonction Créateur de voix plug-in personnalisées (page 108)



### ● Voix personnalisées enregistrées sur carte

Comme nous l'avons vu ci-dessus, les voix enregistrées sur carte sont les voix internes, spécifiques à la carte plug-in, et qui constituent le matériau de base des voix plug-in reproduites par le 9000Pro. Les voix enregistrées sur carte comprennent un certain nombre de voix personnalisées — les voix personnalisées enregistrées sur carte — qui peuvent être modifiées depuis un ordinateur connecté au 9000Pro. Chaque carte plug-in possède son propre logiciel spécial d'édition (à utiliser en tant que plug-in avec XGworks) qui permet de modifier les voix personnalisées enregistrées sur carte. Dans tous les cas de figure, vous devez enregistrer vos données sur le 9000Pro à l'aide de la fonction Board Custom Voice Backup (Sauvegarde des voix personnalisées enregistrées sur carte) si vous voulez conserver les modifications apportées à vos voix, car les données présentes en mémoire vive (RAM) de la carte sont perdues dès que vous mettez l'appareil hors tension.

### ● Voix présélectionnées enregistrées sur carte

Ces voix enregistrées sur carte sont préprogrammées sur la carte plug-in et ne peuvent pas être modifiées à partir d'un ordinateur connecté au 9000Pro.

### ● Voix personnalisées plug-in

Pour sélectionner et reproduire les voix enregistrées sur carte à partir du 9000Pro, celles-ci doivent être « converties » en voix plug-in. La fonction Custom Voice Creator (Créateur de voix personnalisées) vous permet de modifier divers paramètres de voix plug-in afin de créer vos propres voix originales.

## ■ A propos des cartes plug-in

Avec votre carte plug-in, vous disposez d'un potentiel énorme de souplesse et de puissance de son. Une fois installée, cette carte fonctionne en parfaite transparence avec le système du 9000Pro — c'est-à-dire que vous pouvez exploiter ses voix et ses fonctions comme si elles avaient été intégrées au 9000Pro dès sa fabrication en usine !

Retrouvez ci-dessous le descriptif des cartes disponibles et compatibles avec le 9000Pro. Celles-ci ne sont pas seulement une source de voix supplémentaires, elles jouent également le rôle de générateurs de son à part entière, et vous permettent de mettre à jour le système 9000Pro en augmentant sa polyphonie, d'améliorer et de modifier vos sonorités grâce à une grande variété de paramètres. Il existe trois types de cartes : Single Part (partie unique), Multi Part (parties multiples) et Effect (cartes d'effets). Seules les cartes Single Part et Multi Part sont compatibles avec le 9000Pro. En revanche, les cartes plug-in d'effets (PLG-100VH par exemple) ne sont pas compatibles avec le 9000Pro.

### ● Cartes plug-in Single Part (partie unique)

Grâce à la carte plug-in Single Part, vous pouvez ajouter un synthétiseur ou un générateur de son totalement différent et reproduire les voix dont il dispose en utilisant une seule partie du 9000Pro. N'oubliez pas qu'une carte Single Part n'est utilisable que pour une seule partie (R1 - R3, L, Song Creator (Créateur de morceau)) à la fois (voir pages 42 et 125).

- Carte plug-in Analog Physical Modeling (Modélisation physique analogique) (PLG150-AN)

Cette carte utilise la synthèse de modélisation physique analogique, dernière technologie en matière de son numérique, pour reproduire avec fidélité le son des synthétiseurs analogiques.

#### NOTE

- D'autres cartes plug-in seront disponibles à l'avenir.

- Carte plug-in piano (PLG150-PF)

Une très importante mémoire de forme d'onde de 16Mo est dédiée à la reproduction des sons de piano. Cette carte offre 136 sons stéréo, y compris des sons de piano acoustique et électrique, et une polyphonie à 64 notes.

#### NOTE

- Les voix personnalisées enregistrées sur carte (RAM) présentées page 64 ne sont pas disponibles sur certaines cartes plug-in (c'est le cas pour PLG150-PF, PLG100-VL, PLG100-DX).

- Carte plug-in DX/TX avancée (PLG100-DX, PLG150-DX)

Les sons du DX7 sont accessibles avec cette carte plug-in. Contrairement aux générateurs de son de type PCM, cette carte fait appel au très puissant système de synthèse FM — celui-là même que l'on retrouve sur les synthétiseurs de la série DX — ce qui lui confère une souplesse et un dynamisme exceptionnels en terme de création de sonorités. Les sons sont compatibles avec ceux du DX7, et la carte peut même recevoir des données DX7 via la fonction de transfert en bloc MIDI.

#### NOTE

- Toutes les cartes plug-in sont vendues avec une disquette contenant des morceaux de démonstration spéciaux. Vous pouvez reproduire ces morceaux de démonstration sur le 9000Pro (format système de plug-in XG uniquement) à l'aide de la fonction Song Player (Lecteur de morceau). Pour plus d'informations sur ces morceaux de démonstration, reportez-vous au mode d'emploi de votre carte plug-in.

- Carte plug-in Virtual Acoustic (Acoustique virtuelle) (PLG100-VL, PLG150-VL)

Avec la synthèse d'acoustique virtuelle Virtual Acoustic (VA), les sons des instruments réels sont modélisés (simulés) en temps réel, reproduisant ainsi un degré de réalisme qui ne peut pas être obtenu par les techniques de synthèse conventionnelles de type PCM. Lorsque vous jouez ces sons avec une commande MIDI Wind (WX5), vous pouvez même capturer certains des effets physiques des instruments à bois utilisés.

### ● Carte plug-in Multi Part (parties multiples)

Les cartes plug-in multi-parties vous permettent d'élargir la polyphonie de voix du 9000Pro en vous proposant 16 parties instrumentales indépendantes. Ce type de carte vous permet d'utiliser la polyphonie maximale du 9000Pro pour vos performances au clavier. Cela s'avère particulièrement utile, par exemple, lorsque vous jouez des voix de flûtes d'orgue, qui exigent de nombreuses notes de polyphonie. (Voir Astuce à la page 69.)

Notez bien que les voix des cartes Multi Part ne peuvent pas être reproduites à l'aide du clavier du 9000Pro.

- Carte plug-in XG (PLG100-XG)

Cette carte plug-in est un générateur de son XG 16 parties. Vous pouvez reproduire des fichiers son XG/GM en utilisant la grande diversité de sons et d'effets de cette carte.

# Plug-in Manager (Gestionnaire plug-in)

Cette fonction vous permet de gérer les paramètres liés aux voix plug-in comme des fichiers sur disquette.

Les trois types de paramètres suivants sont disponibles (voir illustration page 64) :

Voix plug-in personnalisées	Celles-ci peuvent être modifiées par l'intermédiaire de la fonction Plug-in Custom Voice Creator (Créateur de voix plug-in personnalisées) (page 102).
Paramètres de système natifs	Ceux-ci peuvent être modifiés par l'intermédiaire de la fonction Native System Parameter Edit (Édition des paramètres de système natifs) (page 105). Les paramètres disponibles varient en fonction de la carte installée.
Voix personnalisées enregistrées sur carte	Celles-ci peuvent être modifiées par l'intermédiaire de votre ordinateur. Pour plus d'informations, reportez-vous aux pages 100 et 106.

## Procédure de base

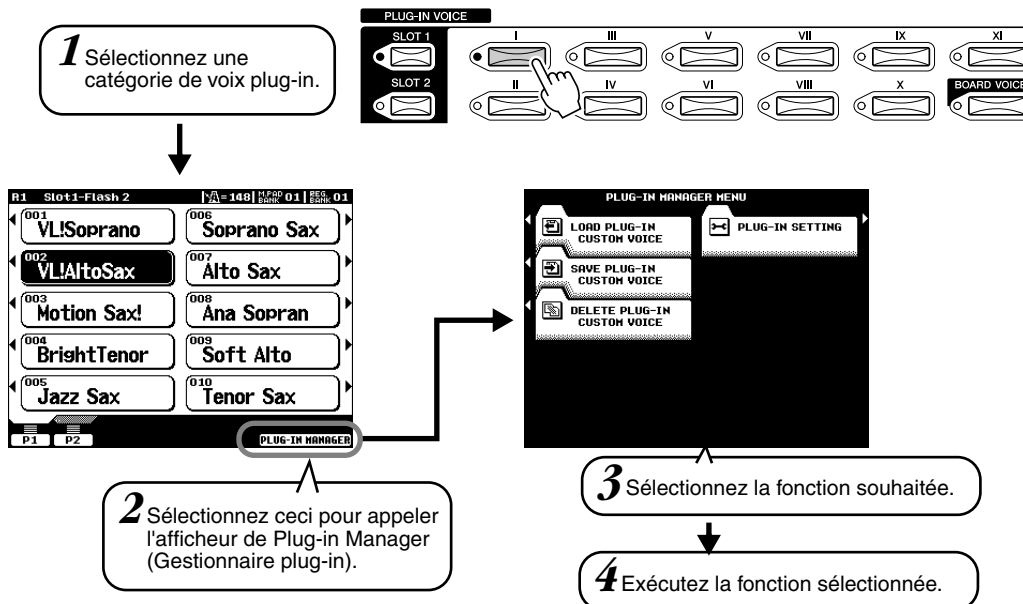

Les opérations pour chacune des fonctions correspondant à l'étape 4 sont expliquées ci-après.

### ■ Chargement de la voix plug-in personnalisée

➔ Guide rapide étape 3 page 42

Les informations présentées ici concernent l'étape 4 ci-dessus.

#### ● Les trois paramètres à la fois

Les trois types de paramètres représentés dans le schéma ci-dessus peuvent être chargés simultanément. Référez-vous aux présentes instructions pour le chargement de l'étape 3 du Guide rapide, page 42.

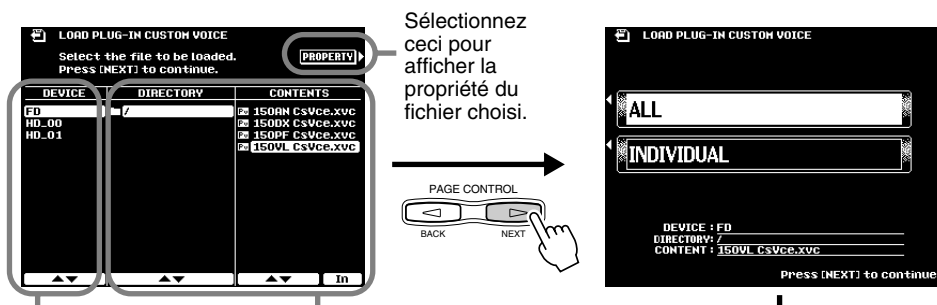

Lorsqu'un dispositif SCSI optionnel est raccordé ou qu'un disque dur interne est installé en option, sélectionnez le dispositif approprié. Voir la page 150 pour plus de détails.

Sélectionnez le fichier à charger. Pour plus d'informations sur la sélection d'un répertoire / fichier, reportez-vous à la page 151.

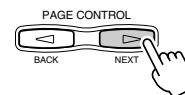

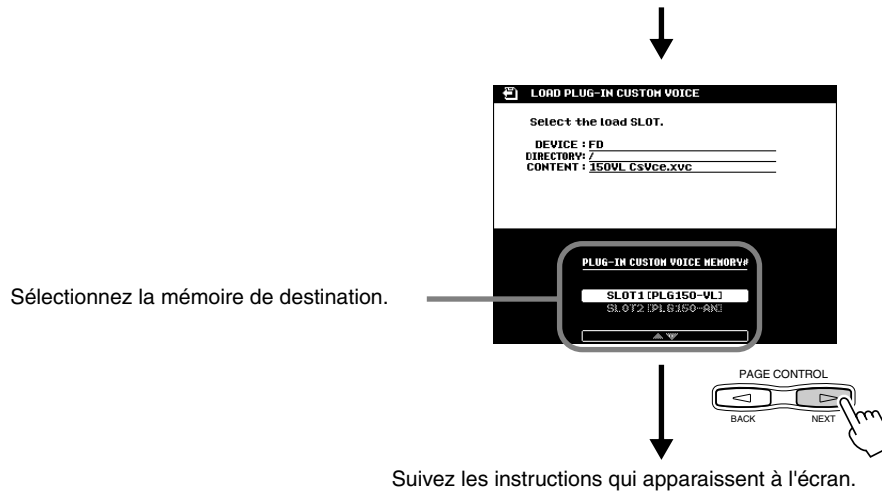

● **Chaque paramètre séparément**

Cette méthode vous permet de charger individuellement les trois types de paramètres qui figurent sur le schéma de la page 66.

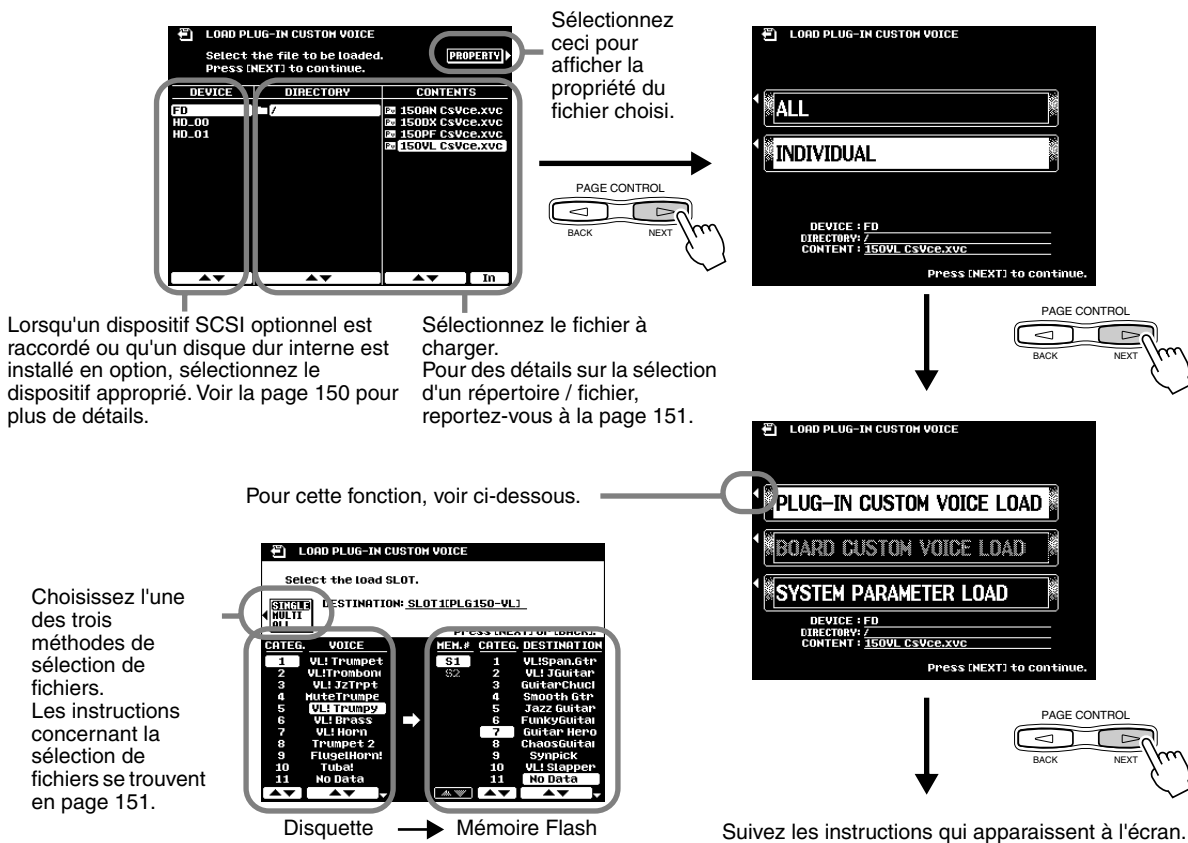

Vous pouvez sélectionner votre voix plug-in et la charger à l'emplacement de votre choix en mémoire Flash ROM. Voir « PRÉCAUTION » à la page 151.

**■ Save (Enregistrer)**

Cette fonction vous permet de copier les données de voix de la mémoire Flash ROM sur disquette.

Les explications qui suivent s'appliquent à l'étape 4, page 66.

**NOTE**

- Les données relatives à la voix plug-in dans la mémoire Flash ROM (page 64) seront conservées, même si la carte plug-in a été retirée. Veillez à effectuer l'opération d'enregistrement si vous souhaitez conserver des données importantes présentes en mémoire Flash ROM.

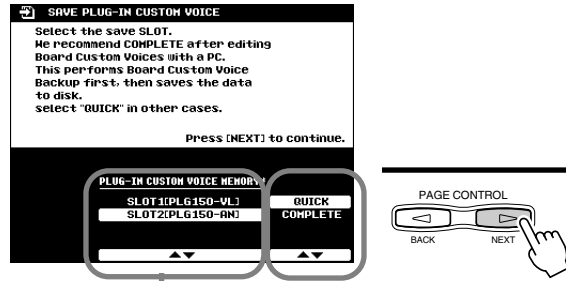

Sélectionnez le numéro de logement correspondant à la carte à laquelle se rapportent les paramètres de voix que vous souhaitez enregistrer sur disquette.

Sélectionnez QUICK (Rapide) ou COMPLETE (complet). Voir les informations ci-dessous concernant ces deux techniques d'enregistrement.

Quick Save (Enregistrement rapide)	Enregistre sur disquette toutes les données de voix plug-in personnalisées, de paramètres de système natifs et de voix personnalisées enregistrées sur carte présentes en mémoire Flash ROM.
Complete Save (Enregistrement complet)	Cette opération consiste à sauvegarder les données de voix personnalisées enregistrées sur carte depuis la carte plug-in sur la mémoire Flash ROM et à enregistrer sur disquette toutes les données de voix plug-in personnalisées, de paramètres de système natifs et de voix personnalisées enregistrées sur carte présentes dans la mémoire Flash ROM.

**■ Delete (Supprimer)**

Cette fonction vous permet d'effacer des données de voix plug-in dans la mémoire Flash ROM.

Les explications qui suivent s'appliquent à l'étape 4, page 66.

**⚠ PRÉCAUTION**

• Cette touche permet de supprimer tous les paramètres de voix plug-in conservés dans la mémoire Flash ROM. Une fois cette opération terminée, il n'est plus possible d'utiliser la voix correspondant au logement sélectionné. Pour utiliser cette carte avec les réglages par défaut, mettez l'appareil hors tension puis à nouveau sous tension.

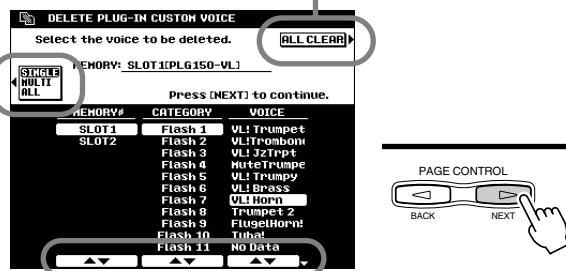

Choisissez l'une des trois méthodes de sélection de fichiers. Les instructions relatives à la sélection de fichiers se trouvent page 151.

Sélectionnez la voix à supprimer.

Suivez les instructions qui apparaissent à l'écran.

## ■ Réglage de plug-in

Cela vous permet de définir d'autres réglages utiles de la carte plug-in.  
Les explications qui suivent s'appliquent à l'étape 4, page 66.

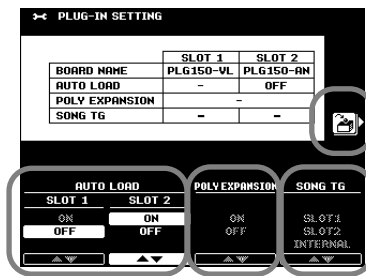

Réglez [Auto Load] (Chargement automatique) sur « ON » ou « OFF ».  
(Reportez-vous à l'illustration page 64).

Ce paramètre est disponible lorsque les deux logements contiennent la même carte plug-in (ou le même type de carte plug-in) (comme par exemple les cartes PLG100-DX ou PLG150-DX). Lorsque les cartes appropriées sont installées et que cette fonction est activée, les deux cartes fonctionnent de fait comme si elles n'en faisaient qu'une, et elle sont attribuées à une seule partie (R1, R2, R3, ou L), ce qui a pour effet de doubler la polyphonie totale. Lorsque ce paramètre est spécifié sur « ON », vous ne pouvez plus sélectionner la voix plug-in que par l'intermédiaire de la touche [SLOT1]. Attention, dans ce cas, la touche [SLOT2] ne peut pas être utilisée.

Vous pouvez enregistrer les réglages de cet afficheur en mémoire Flash ROM à l'aide de cette touche.

Cette fonction est réservée aux cartes plug-in Multi Part (comme PLG150-XG) et vous permet de sélectionner le générateur de son destiné à la reproduction de morceaux XG sur disquette. Lorsque vous sélectionnez « SLOT 1 » ou « SLOT 2 », c'est la carte plug-in installée qui sert de générateur de son pour la reproduction de morceaux XG sur disquette.

Lorsque vous sélectionnez « INTERNAL », c'est le générateur de son interne du 9000Pro qui est utilisé. L'astuce ci-dessous contient des informations pour l'utilisation efficace de cette fonction.

### NOTE

- Si vous avez installé une carte PLG150 dans le logement SLOT 1 et une carte PLG100 dans SLOT 2 (autrement dit, si vous avez installé dans SLOT 1 une carte de même type mais de niveau supérieur), et que vous avez réglé le paramètre POLY EXPANSION (Expansion polyphonique) sur « ON », vous risquez de rencontrer des problèmes au moment de la reproduction de voix. Reportez-vous à la page 109.

### ASTUCE

#### Utilisation de la fonction SONG TG (Générateur de son pour morceau)

- Par exemple, en position SLOT 1 :

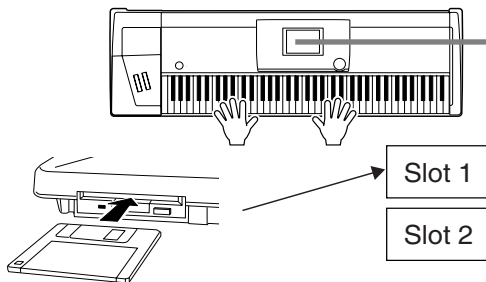

Si vous reproduisez des données de morceau XG sur votre 9000Pro, vous pouvez utiliser une carte plug-in XG installée dans le logement Slot 1 comme générateur de son dédié — ce qui libère les ressources polyphoniques du générateur de son interne qui pourra les affecter exclusivement au service de votre jeu au clavier. Cette possibilité est particulièrement utile lorsque vous reproduisez des voix de flûte d'orgue qui exigent un grand nombre de note polyphoniques.

- Par exemple, en position INTERNAL :

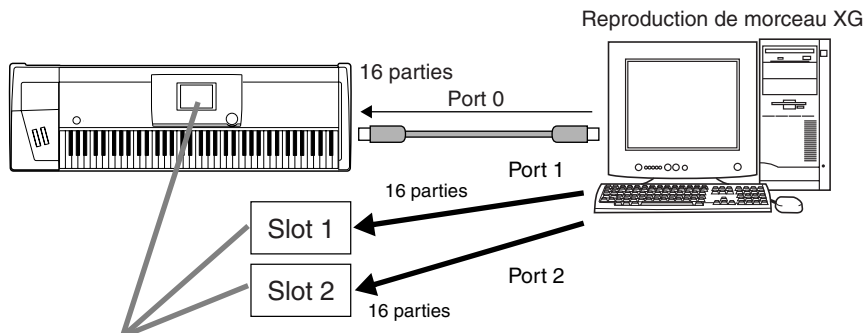

Dans cette configuration, vous pouvez reproduire jusqu'à 48 parties différentes à l'aide d'un logiciel séquenceur sur ordinateur, en utilisant les trois générateurs de son du 9000Pro : le générateur de son interne et deux cartes plug-in XG installées. Pour reproduire le morceau selon les réglages ci-dessus, spécifiez les réglages appropriés de Thru Port (Port de transmission) (page 173) sur 1-8 ou OFF, pour que le 9000Pro reconnaisse parfaitement les données du port MIDI.

L'accompagnement automatique vous permet de bénéficier de l'accompagnement musical de tout un orchestre. Pour ce faire, il vous suffit d'interpréter votre morceau en jouant les accords de la main gauche. Le style d'accompagnement correspondant à votre musique est alors automatiquement lancé, enchaînant instantanément sur vos accords. Avec l'accompagnement automatique, même un joueur en solo peut avoir le plaisir de jouer avec un groupe de musiciens ou un orchestre complet.

Cette section détaille certaines fonctionnalités importantes de l'accompagnement automatique qui ne figurent pas dans le « Guide rapide ». Pour obtenir les informations de base sur la reproduction de l'accompagnement automatique, reportez-vous à la page 20 du « Guide rapide ».

## Doigtés d'accords

Guide rapide  
étape 5 page 21

La manière de jouer les accords ou de les indiquer avec la main gauche (dans la partie du clavier située à gauche du point de partage) est appelée le « doigté ». L'instrument dispose de 7 modes de doigté décrits ci-dessous.

Reportez-vous en page 159 pour les instructions sur la détermination du point de partage et du mode de doigté.

### ● Le mode Single Finger (Accompagnement à un doigt)

Le mode Single Finger vous offre la possibilité de produire un bel accompagnement, entièrement orchestré, reposant sur des accords majeurs, mineurs, de septième et de septième mineur, en appuyant sur un minimum de touches dans la partie d'accompagnement automatique du clavier. Les doigtés simplifiés permettant d'exécuter ces accords sont les suivants :

- Pour jouer un accord majeur, appuyez uniquement sur la touche de la note fondamentale de l'accord.



- Pour jouer un accord de septième, appuyez simultanément sur la touche de la note fondamentale de l'accord et sur une touche blanche située à gauche de celle-ci.



- Pour jouer un accord mineur, appuyez simultanément sur la touche de la note fondamentale de l'accord et sur une touche noire située à la gauche de celle-ci.



- Pour jouer un accord mineur de septième, appuyez simultanément sur la touche de la note fondamentale de l'accord, sur deux touches blanche et noire situées à la gauche de celle-ci.



### ● Le mode Multi Finger (Accompagnement à doigté multiple)

Le mode Multi Finger détecte automatiquement les doigtés d'accords Single Finger ou Fingered, ce qui vous permet de choisir le type de doigté souhaité sans devoir commuter de mode de doigté.

### ● Le mode Fingered (Accompagnement à plusieurs doigts)

Le mode d'accompagnement à plusieurs doigts vous permet de jouer vos propres accords dans la partie d'accompagnement automatique du clavier pendant que le 9000Pro produit un accompagnement orchestré avec accords, basses et rythmes appropriés dans le style sélectionné.

Le mode Fingered reconnaît la liste des différents accords de la page suivante.

### ● Fingered Pro

Ce mode est identique à la base au mode Fingered à l'exception près qu'il nécessite d'interpréter plus de trois notes pour indiquer les accords. Le fait de jouer la note fondamentale et son octave produit un accompagnement basé sur la note fondamentale uniquement.

### ● On Bass (Ligne de basse)

Ce mode fait appel aux mêmes doigtés que le mode précédent, sauf qu'il utilise la note la plus basse de la partie d'accompagnement automatique du clavier comme note de basse. Cela vous permet de jouer des accords avec la « ligne de basse » (dans le mode Fingered, la note fondamentale de l'accord sert toujours de note de basse).

### ● On Bass Pro

Ce mode est essentiellement le même que le mode On Bass, la seule différence étant qu'il requiert d'interpréter plus de trois notes pour indiquer les accords. Le fait de jouer la note fondamentale et son octave produit un accompagnement basé sur la note fondamentale uniquement.

### ● Le mode Full Keyboard (Clavier entier)

Lorsque ce mode perfectionné d'accompagnement automatique est activé, le 9000Pro crée automatiquement l'accompagnement approprié pendant que vous pianotez quelques notes, des deux mains, n'importe où sur le clavier. Vous n'avez pas à spécifier les accords d'accompagnement. Bien que le mode Full Keyboard ait été conçu pour accompagner bon nombre de morceaux, il est souhaitable de ne pas l'utiliser systématiquement avec tous les arrangements. Essayez de jouer quelques morceaux simples en mode Full Keyboard pour vous familiariser avec les capacités de cette fonction.

Le 9000Pro reconnaît les accords que vous jouez dans la section d'accompagnement automatique du clavier et produit les accords appropriés même si l'accompagnement automatique est désactivé (tant que la partie Left est activée). Les accords sont reconnus en fonction du mode Fingered même si c'est un autre mode qui est actuellement activé.

Ce paramètre est particulièrement efficace lorsque vous l'utilisez avec les fonctions Vocal Harmony ou Harmony/Echo.

## Types d'accords reconnus en mode Fingered

● Exemple pour les accords en « C » (Do)

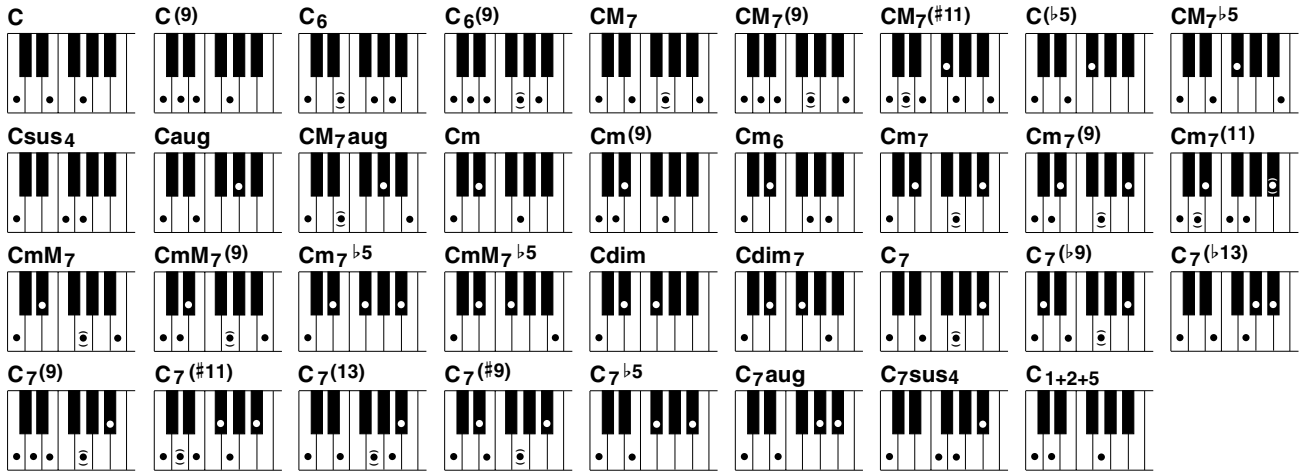

Accord [Abréviation]	Voix normale	Affichage de la note fondamentale de l'accord en « C » (Do)
Majeur [M]	1 - 3 - 5	C
Neuvième ajoutée [(9)]	1 - 2 - 3 - 5	C(9)
Sixte [6]	1 - (3) - 5 - 6	C6
Neuvième sur sixte majeure [6(9)]	1 - 2 - 3 - (5) - 6	C6(9)
Septième majeure [M7]	1 - 3 - (5) - 7	CM7
Septième majeure neuvième [M7(9)]	1 - 2 - 3 - (5) - 7	CM7(9)
Onzième dièse ajoutée sur majeure septième [M7(#11)]	1 - (2) - 3 - #4 - 5 - 7 ou 1 - 2 - 3 - #4 - (5) - 7	CM7#11
Quinte diminuée [(b5)]	1 - 3 - b5	C(b5)
Quinte diminuée sur majeure septième [M7b5]	1 - 3 - b5 - 7	CM7b5
Quarte sensible [sus4]	1 - 4 - 5	Csus4
Augmenté [aug]	1 - 3 - #5	Caug
Septième augmentée sur majeure [M7aug]	1 - (3) - #5 - 7	CM7aug
Mineur [m]	1 - b3 - 5	Cm
Neuvième ajoutée sur mineure [m(9)]	1 - 2 - b3 - 5	Cm(9)
Mineure sixte [m6]	1 - b3 - 5 - 6	Cm6
Mineure septième [m7]	1 - b3 - (5) - b7	Cm7
Neuvième sur mineure septième [m7(9)]	1 - 2 - b3 - (5) - b7	Cm7(9)
Onzième ajoutée sur mineure septième [m7(11)]	1 - (2) - b3 - 4 - 5 - (b7)	Cm7_11
Septième majeure sur mineure [mM7]	1 - b3 - (5) - 7	CmM7
Neuvième majeure septième sur mineur [mM7(9)]	1 - 2 - b3 - (5) - 7	CmM7_9
Quinte diminuée sur mineure septième [m7b5]	1 - b3 - b5 - b7	Cm7b5
Quinte diminuée majeure septième sur mineur [mM7b5]	1 - b3 - b5 - 7	CmM7b5
Diminué [dim]	1 - b3 - b5	Cdim
Septième diminuée [dim7]	1 - b3 - b5 - 6	Cdim7
Septième [7]	1 - 3 - (5) - b7 ou 1 - (3) - 5 - b7	C7
Neuvième diminuée sur septième [7(b9)]	1 - b2 - 3 - (5) - b7	C7(b9)
Treizième diminuée ajoutée sur septième [7(b13)]	1 - 3 - 5 - b6 - b7	C7b13
Neuvième ajoutée sur septième [7(9)]	1 - 2 - 3 - (5) - b7	C7(9)
Onzième dièse ajoutée sur septième [7(#11)]	1 - (2) - 3 - #4 - 5 - b7 ou 1 - 2 - 3 - #4 - (5) - b7	C7#11
Treizième ajoutée sur septième [7(13)]	1 - 3 - (5) - 6 - b7	C7(13)
Neuvième dièse sur septième [7(#9)]	1 - #2 - 3 - (5) - b7	C7(#9)
Quinte diminuée sur septième [7b5]	1 - 3 - b5 - b7	C7b5
Septième augmentée [7aug]	1 - 3 - #5 - b7	C7aug
Quarte sur septième sensible [7sus4]	1 - 4 - 5 - b7	C7sus4
Un plus deux plus cinq [1+2+5]	1 - 2 - 5	C1+2+5

**NOTE**

- Les notes entre parenthèses peuvent être omises.
- Lorsque vous jouez sur trois touches adjacentes (y compris des touches noires), le son de l'accord est annulé. Seuls les instruments rythmiques continuent d'être exécutés (fonction annulation d'accord CHORD CANCEL).
- Lorsque vous jouez d'une seule touche ou de deux touches fondamentales identiques dans des octaves adjacentes, l'accompagnement est basé uniquement sur la note fondamentale.
- Une quinte parfaite (1 + 5) produit un accompagnement basé uniquement sur la note fondamentale et une quinte qui peut être utilisée à la fois avec des accords majeurs et mineurs.
- Les doigtés d'accords indiqués ci-contre sont tous en position « fondamentale » mais il est aussi possible d'utiliser d'autres inversions, mis à part les exceptions suivantes :  
m7, m7b5, 6, m6, sus4, aug, dim7, 7b5, 6(9), m7\_11, 1+2+5.
- L'inversion de l'accord 7sus4 n'est pas reconnue si la quinte est omise.
- L'accompagnement automatique ne change pas, dans certains cas, lorsque des accords apparentés sont joués en séquence (par exemple, pour certains accords mineurs suivis d'un accord mineur sur septième).
- Un doigté à deux notes produit un accord sur la base de l'accord précédemment joué.

## Ouvertures et coupures par fondus sonores

La touche [FADE IN/OUT] sert à produire des ouvertures et des coupures par fondus sonores au début et à l'arrêt de l'accompagnement.

Pour générer une ouverture / coupure par fondu sonore :

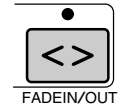

- **1 Appuyez sur la touche [FADE IN/OUT] de sorte à en allumer l'indicateur.**
- **2 Lancez l'accompagnement.**  
Le son commence à être graduellement généré. L'indicateur de [FADE IN/OUT] clignote pendant cette phase d'ouverture par fondu sonore et s'éteint lorsque le volume normal a été atteint.
- **3 Appuyez sur la touche [FADE IN/OUT] de sorte à en allumer l'indicateur.**  
L'indicateur clignote pendant la phase de fermeture par fondu sonore. L'accompagnement s'arrête lorsque le son a complètement disparu.

## Commande de tempo

Chaque style du 9000Pro a été programmé sur un tempo standard ou un tempo par défaut. Toutefois, il est possible de modifier ce réglage à condition de le spécifier sur une valeur comprise entre 32 et 280 temps par minute, à l'aide du cadran de données (voir page 44), lorsque le témoin TEMPO est activé. Cela peut se faire avant le lancement de l'accompagnement ou pendant son exécution.

Lorsque vous sélectionnez un nouveau style alors que l'accompagnement n'est pas en cours d'exécution, le tempo par « défaut » de ce style est également sélectionné. Quand l'accompagnement est reproduit, le même tempo est maintenu, même si vous sélectionnez un nouveau style.

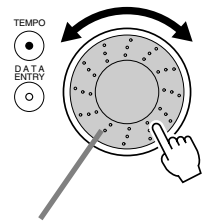

La rotation du cadran de données vers la droite (dans le sens des aiguilles d'une montre) fait augmenter la valeur alors que la rotation du cadran vers la gauche (dans le sens inverse des aiguilles d'une montre) la fait diminuer.

### ■ Tap Tempo (Tempo par tapotement)

Cette fonction est très utile qui vous permet d'appuyer simplement sur la touche [TAP TEMPO] en reproduisant, par « tapotement » le tempo de votre choix, pour lancer l'accompagnement automatique à la vitesse tapotée. Il suffit de tapoter (appuyer / relâcher) sur la touche (quatre fois pour une mesure de temps 4/4) pour faire démarrer l'accompagnement automatique au tempo tapoté. Il est également possible de modifier le tempo pendant la reproduction en tapotant deux fois sur cette touche à la cadence de tempo souhaitée.

#### ● Lorsqu'un style à 4 temps est sélectionné

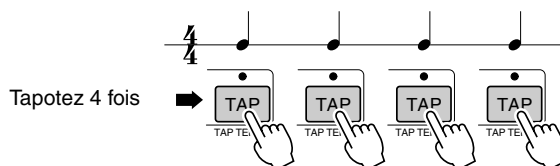

\*Lorsqu'un style à 3 temps est sélectionné, tapotez 3 fois.



## Synchro Stop (Arrêt synchronisé)

Quand la fonction d'arrêt synchronisé est activée, la reproduction de l'accompagnement s'arrête complètement lorsque toutes les touches de la partie d'accompagnement automatique du clavier sont relâchées. La reproduction de l'accompagnement reprend dès qu'un accord est joué. Les indicateurs BEAT de l'afficheur clignotent lorsque l'accompagnement est arrêté.

Pour obtenir les informations de base sur la reproduction de l'accompagnement automatique, reportez-vous à la page 20 du « Guide rapide ».

**NOTE**

• La fonction d'arrêt synchronisé *Synchro Stop* ne peut pas être activée si le mode de doigté *Full Keyboard (Clavier entier)* est sélectionné ou l'accompagnement automatique désactivé sur le panneau.

- ▶ **1** Activez l'accompagnement automatique [AUTO ACCOMPANIEMENT].
- ▶ **2** Activez l'arrêt synchronisé [SYNC STOP].
- ▶ **3** Aussitôt que vous jouez un accord de la main gauche, l'accompagnement automatique est lancé.

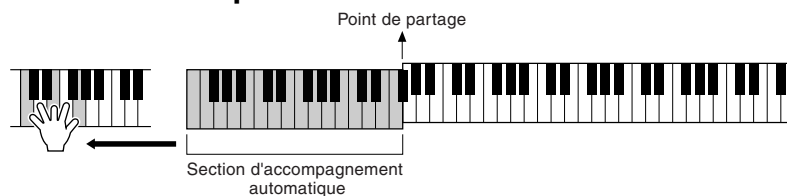

- ▶ **4** L'accompagnement automatique s'arrête dès que votre main gauche relâche les touches.
- ▶ **5** Dès que vous rejouez un accord de la main gauche, l'accompagnement automatique redémarre automatiquement.
- ▶ **6** Arrêtez l'accompagnement automatique.

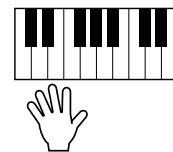

## One Touch Setting (Présélections immédiates)

Pour les informations de base sur l'utilisation de la fonction One Touch Setting (Présélections immédiates), reportez-vous à la page 24 du « Guide rapide ».

Cette section concerne la création de vos propres configurations de présélections immédiates (4 configurations par style).

Pour obtenir la liste des paramètres de configuration de présélections immédiates, consultez la page 226.

- ▶ **1** Sélectionnez un style.
- ▶ **2** Configurez les commandes de panneau de façon appropriée.
- ▶ **3** Tout en maintenant la touche [MEMORY] enfoncée, appuyez sur l'une des touches [ONE TOUCH SETTING] (Présélections immédiates) : [1] à [4].

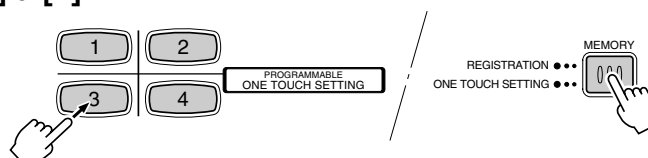

# Style Manager (Gestionnaire de style)

Les styles du 9000Pro se divisent en deux groupes : les styles présélectionnés et les styles Flash.

Les styles Flash préenregistrés dans les styles Flash I à VIII peuvent être remplacés par les données souhaitées à l'aide du gestionnaire de style Style Manager.

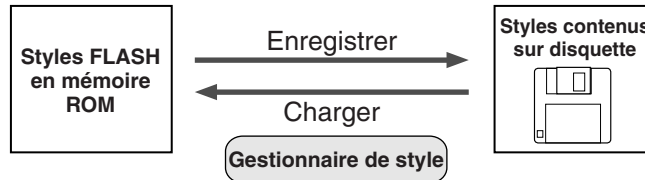

**NOTE**

Étant donné que toutes les données de styles Flash sont stockées dans la mémoire morte Flash ROM, les données situées à l'emplacement du style Flash sélectionné seront effacées et remplacées par vos nouveaux réglages. Cela concerne aussi les données de style Flash programmées par le fabricant (styles Flash I à VIII). Si vous avez effacé les données de réglage d'usine, vous pouvez utiliser la fonction Restore (page 154) pour en charger une copie à partir des disquettes fournies (page 6). Pour tous les détails concernant la mémoire morte Flash ROM, reportez-vous à la « Structure des mémoires » page 54.

## Procédure de base

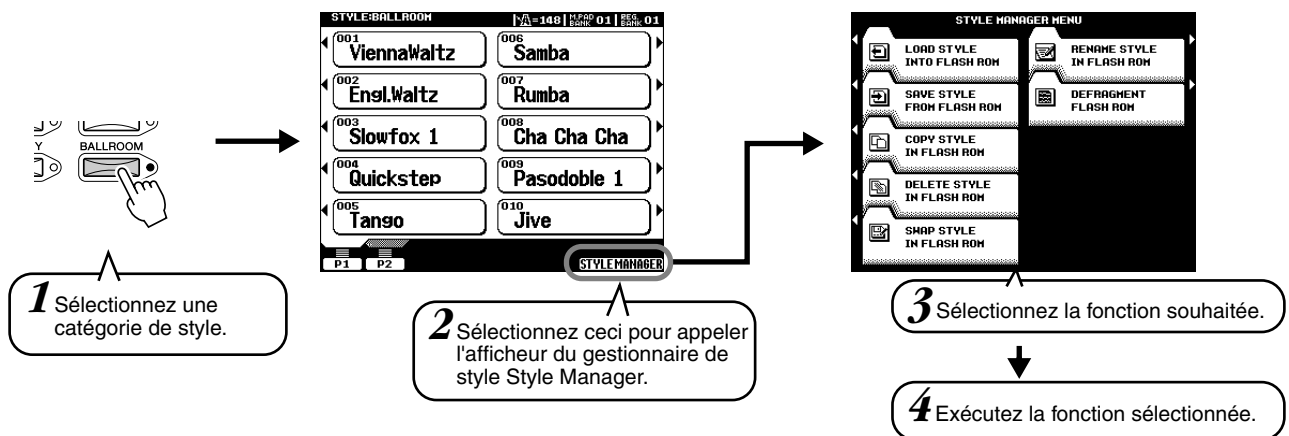

Les opérations pour chacune des fonctions correspondant à l'étape 4 sont expliquées ci-après.

### ■ Chargez le style dans la mémoire morte Flash ROM

Cette fonction vous permet de charger les données de style de la disquette dans la mémoire Flash ROM.

Choisissez l'une des trois méthodes de sélection de fichiers (voir page 151).

Sélectionnez ceci pour afficher la propriété du fichier choisi.

Sélectionnez ceci pour écouter le fichier de style choisi.

Lorsque « with OTS » est spécifié, vous pouvez charger le style sélectionné avec ses configurations de présélections immédiates.

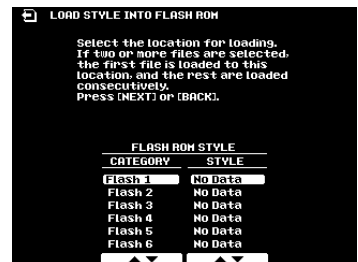

Lorsqu'un dispositif SCSI optionnel est raccordé ou qu'un disque dur interne est installé en option, sélectionnez le dispositif approprié. Voir la page 150 pour plus de détails.

Pour des détails sur la sélection d'un répertoire / fichier, reportez-vous à la page 151.

Vous pouvez désigner comme destination l'emplacement de votre choix en mémoire Flash ROM. Voir « PRÉCAUTION » à la page 151.

**■ Save Style from Flash ROM (Enregistrer un style de la mémoire Flash ROM)**

Cette fonction vous permet d'enregistrer les données de style de la mémoire Flash ROM sur disquette.

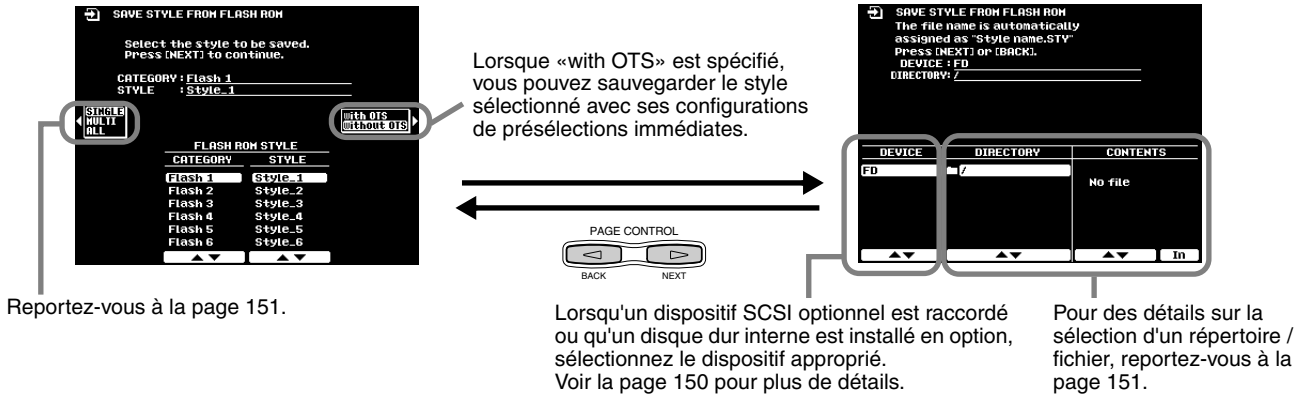

**■ Copy Style in Flash ROM (Copier un style dans la mémoire Flash ROM)**

Cette fonction vous permet de copier les données de style sous un numéro ou une catégorie différente dans la mémoire Flash ROM. Suivez les instructions qui apparaissent à l'écran.

**■ Delete Style in Flash ROM (Supprimer un style de la mémoire Flash ROM)**

Cette fonction vous permet d'effacer des données de style dans la mémoire Flash ROM. Suivez les instructions qui apparaissent à l'écran.

**■ Swap Style in Flash ROM (Échanger un style dans la mémoire Flash ROM)**

Cette fonction vous permet d'échanger des données entre fichiers de catégories et de numéros différents. Suivez les instructions qui apparaissent à l'écran.

**■ Rename Style in Flash ROM (Renommer un style dans la mémoire Flash ROM)**

Cette fonction vous permet d'affecter un nouveau nom à un fichier de style. Suivez les instructions qui apparaissent à l'écran. La saisie de nom est décrite en page 46.

**■ Defragment Flash ROM (Fragmenter la mémoire Flash ROM)**

Si vous utilisez le gestionnaire de style Style Manager depuis un certain temps et / ou avez chargé et manipulé un certain nombre de styles, la mémoire Flash ROM peut se « fragmenter » (ce qui veut dire que les fichiers contigus se scindent en plusieurs fragments). La fragmentation de la mémoire Flash ROM augmente l'espace vide contigu, ce qui vous permet d'utiliser la mémoire restante plus efficacement. Pour fragmenter la mémoire Flash ROM, suivez les instructions qui apparaissent à l'écran.

**NOTE**

• Le 9000Pro peut charger des fichiers contenant des données de Registration Memory (Mémoire de registration) créées par le PSR-8000 sans les convertir. Notez cependant que les cinq styles Flash répertoriés dans la colonne de gauche ci-dessous ne doivent pas être supprimés ou remplacés par d'autres styles, car ils viennent se substituer aux styles correspondants du PSR-8000 qui figurent dans la colonne de droite.

Styles Flash du 9000Pro			PSR-8000	
Catégorie	Numéro	Nom	Catégorie	Nom
II	4	Analog Ballad	16 beat	Analog Pop
III	1	6/8 Trance	Disco	Synth Boogie
IV	1	Bebop	Swing & Jazz	Bebop
X	5	Lovely Shuffle	R&B	Pop Shuffle 1, 2
XIII	6	Musette	March & Waltz	Musette

Pour les informations de base sur l'utilisation de la base de données musicale, reportez-vous à la page 26 du « Guide rapide ».

Cette section traite de la création de vos propres configurations de base de données musicale.

Pour obtenir la liste des paramètres de configuration de la base de données musicale, consultez la page 226.

## Création d'une base de données musicale

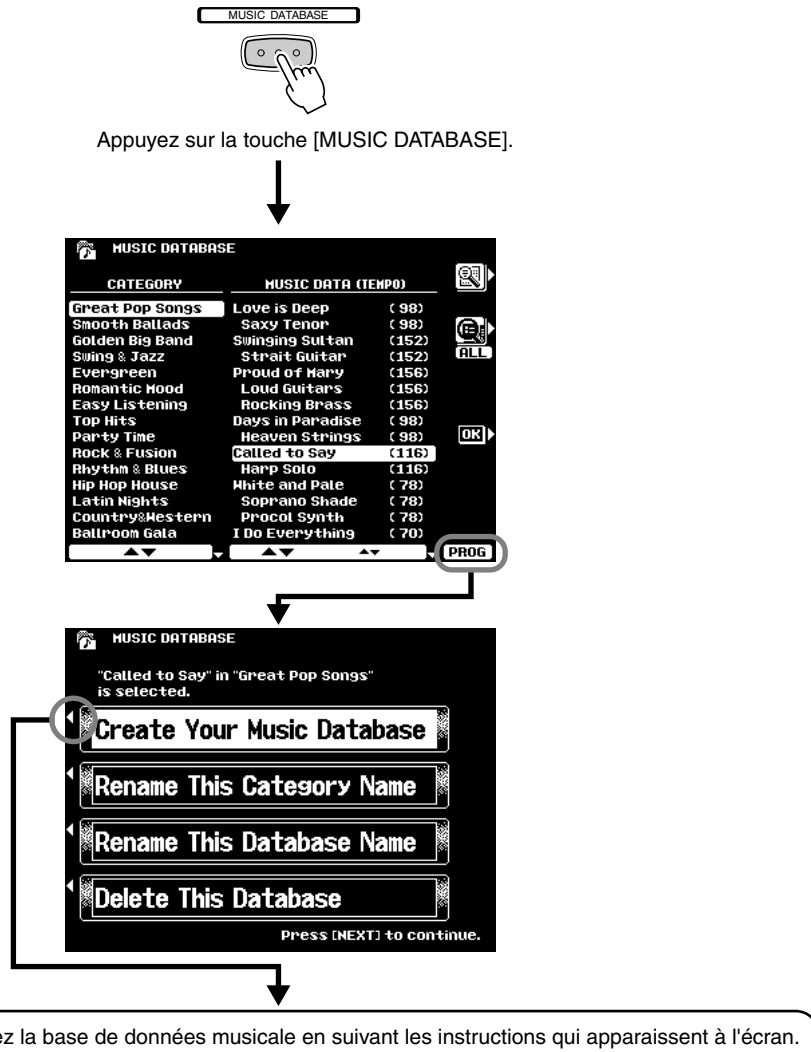

### NOTE

Étant donné que les données de la base de données musicales sont stockées dans la mémoire Flash ROM, les données contenues à l'emplacement de la base de données musicales sélectionnée vont être effacées et remplacées par vos nouveaux réglages. Cela concerne toutes les configurations présélectionnées et pré-programmées par le fabricant. Si vous avez effacé les données de réglage d'usine, vous pouvez utiliser la fonction Restore (page 154) pour en charger une copie à partir des disquettes fournies (page 6).

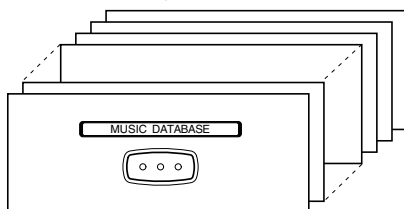

**Configurations de la base de données musicale**  
dans la mémoire Flash ROM  
Toutes les configurations présélectionnées peuvent être modifiées.

Pour tous les détails concernant la mémoire morte Flash ROM, reportez-vous à la « Structure des mémoires » page 54.

Cette section fournit les explications relatives à deux fonctions multi-pads importantes qui ne figurent pas dans le « Guide rapide ».

Pour les informations de base sur l'utilisation des multi pads, reportez-vous à la page 34 du « Guide rapide ».

## Activation / désactivation de la correspondance d'accords et de la répétition

Appuyez sur les touches [+] / [-] simultanément.

Sélectionnez « REPEAT » ou « CHORD MATCH ».

Sélectionnez ceci pour stocker les paramètres (Reportez-vous à la note de « PRÉCAUTION » ci-dessous).

Sélectionnez une banque.

Activez ou désactivez la répétition « Repeat » pour chaque pad. Exécutez la même opération pour activer ou désactiver la correspondance d'accords « Chord Match ».

### ■ Repeat (Répétition)

La reproduction d'un pad s'arrête automatiquement en fin de phrase à moins que la fonction de répétition ne soit activée pour le pad sélectionné. Il est possible d'arrêter une phrase en cours d'exécution en appuyant sur la touche **MULTI PAD [STOP]**.

### ■ Chord Match (Correspondance d'accords)

Lorsqu'un multi-pads s'exécute pendant la reproduction de l'accompagnement automatique et que la fonction de correspondance d'accords pour ce pad est activée, la phrase est automatiquement harmonisée à nouveau pour correspondre aux accords de l'accompagnement.

#### NOTE

- La banque numéro 59 (paramétrage d'origine) des multi-pads peut être utilisée pour envoyer les messages MIDI. Cette fonction pratique vous permet de commander les fonctions MIDI suivantes d'un appareil externe en appuyant simplement sur le multi-pad approprié.

- Pad 1 All Note Off (Toutes les notes sont relâchées)
- Pad 2 Reset All Controllers (Réinitialiser toutes les commandes)
- Pad 3 Start(FA) (Démarrer (FA))
- Pad 4 Stop(FC) (Arrêt (FC))

- Ces messages MIDI sont produits via la borne MIDI OUT B et ne sont pas affectés par les réglages de transmission MIDI (page 175).

- La banque numéro 60 (paramétrage d'origine) des multi-pads peut être utilisée pour rappeler différents paramètres de la fonction Scale Tuning (Accord de gamme) (page 158). Ceci vous permet de modifier le réglage des notes individuelles en appuyant simplement sur le multi-pad approprié.

#### NOTE

Étant donné que toutes les données de multi-pads sont stockées dans la mémoire Flash ROM, toutes les banques de multi-pads pré-programmées par le fabricant seront remplacées par vos nouveaux réglages. Si vous avez effacé les données de réglage d'usine, vous pouvez utiliser la fonction Restore (page 154) pour en charger une copie à partir des disquettes fournies (page 6).

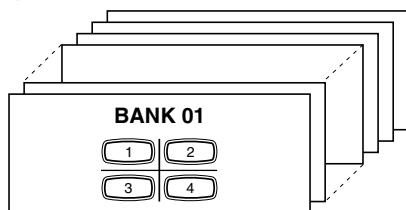

**Banques multi-pads**  
60 banques dans la mémoire morte Flash ROM  
Toutes les banques peuvent être remplacées par les données de pads nouvellement créées.

Pour tous les détails concernant la mémoire morte Flash ROM, reportez-vous à la « Structure des mémoires » page 54.

#### ⚠ PRÉCAUTION

Les paramètres Repeat (Répétition) et Chord Match (Correspondance d'accords) des multi-pads sont stockés ensemble dans un groupe de 58 banques. Soyez donc prudent lorsque vous éditez et stockez vos modifications car les 58 banques risquent d'être écrasées par les nouvelles données.

Le mode Song (Morceau) du 9000Pro permet de reproduire les données de morceau à partir d'une disquette, d'un disque dur optionnel ou d'un appareil SCSI fourni en option.

Cette section fournit des explications relatives à certaines fonctions importantes de reproduction de morceau qui ne sont pas traitées dans le « Guide rapide ». Pour les informations de base sur la reproduction de morceau, consultez la page 30 du « Guide rapide ».

## Sélection d'un morceau

Le 9000Pro vous permet de reproduire des morceaux à partir d'une disquette comme le montrent les étapes décrites ci-dessous. N'oubliez pas que les étapes 2 et 3 sont identiques aux opérations de sélection de fichiers à partir de disquette pour l'instrument.

**1** Insérez la disquette (contenant les fichiers indiqués ci-dessous) dans le lecteur de disquettes puis appuyez sur la touche [SONG I].

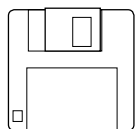

- 01arabe2.mid
- 02shehermid
- 03puck.mid
- 04edud15.mid
- 05sylphemid
- 06praul6.mid
- 07sarabamid
- 08dancinmid
- 09vals12.mid
- 10paspiemid
- Classic01
  - Classic01a
  - Classic01b
  - 01lente.mid
  - 02g\_walk.mid
- Classic02
  - Classic02a
  - Classic02b
- Classic03
  - Classic03a
  - Classic03b

Si un disque dur optionnel a été installé ou si un appareil SCSI a été connecté, vous devez sélectionner ici le périphérique approprié.

Vous pouvez retrouver le niveau suivant le plus élevé en appuyant sur la touche [IN] de l'afficheur à cristaux liquides tout en positionnant le curseur sur .



**2** Ceci sélectionne la page déroulante indiquée ci-dessous.

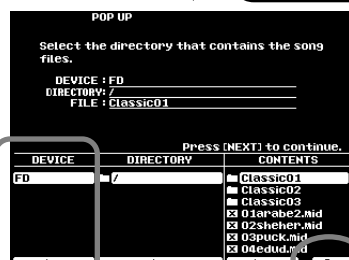

Ces étapes sont identiques aux autres opérations de sélection de fichiers à partir d'une disquette du 9000Pro (voir la page 151 pour un exemple).

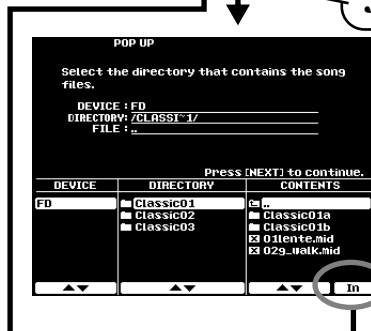

**NOTE**

• L'afficheur de sélection de fichier peut afficher un maximum de 250 noms de fichiers ou de répertoires. Les noms de fichiers et de répertoires (classés par ordre alphabétique) dont le numéro dépasse 250 ne s'affichent pas.



**5** Sélectionnez le morceau souhaité.



## Autres fonctions : Viewing the lyrics (Affichage des paroles) et Fast Forward/Reverse (Avance rapide / Rembobinage)

Sélectionnez ceci pour appeler l'afficheur de paroles Lyrics.

Sélectionnez ceci en cours de reproduction pour avancer rapidement dans le morceau.

Sélectionnez ceci en cours de reproduction pour retourner en arrière rapidement dans le morceau.

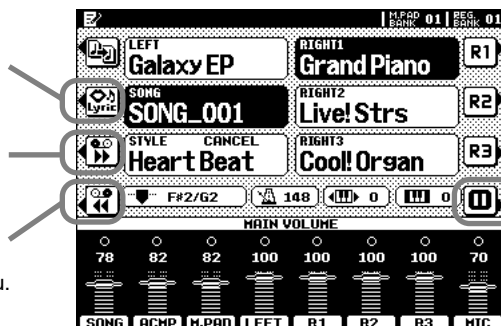

Cette touche vous permet de suspendre la reproduction à un point donné du morceau et de la reprendre au même point ultérieurement.

## Song Setup (Configuration de morceau)

Cette fonction détermine certains réglages de reproduction pour les données de morceau autres que l'activation / désactivation de notes (comme par exemple les paroles).

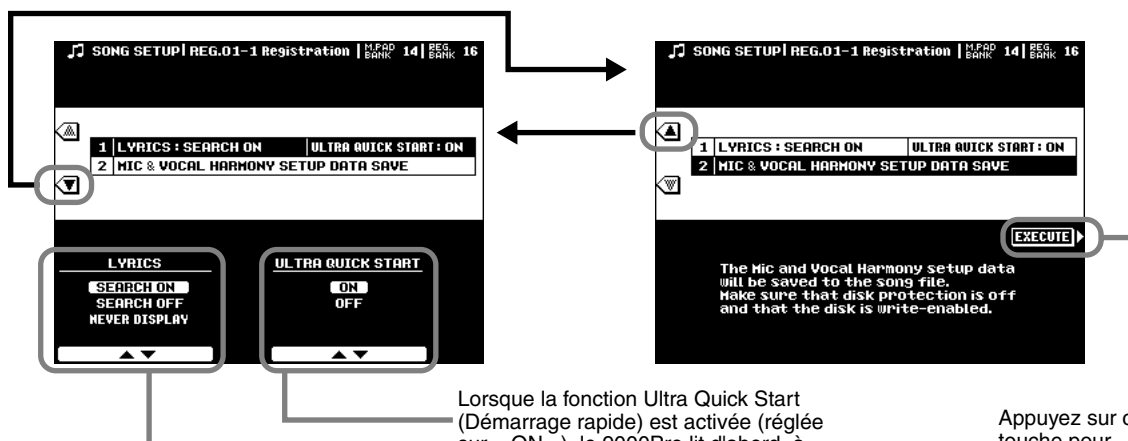

- Lorsque le réglage est spécifié sur « SEARCH ON », le 9000Pro lit les données de paroles à la sélection du morceau, ce qui permet de déclencher l'affichage des paroles immédiatement après avoir appuyé sur la touche [START/STOP].
- Lorsque le réglage est spécifié sur SEARCH OFF, le 9000Pro lit les données de paroles après que la reproduction ait été lancée, ce qui peut causer un léger retard avant que les paroles ne soient affichées.
- Lorsque le réglage est spécifié sur NEVER DISPLAY, les paroles n'apparaissent pas sur l'afficheur à cristaux liquides pendant la reproduction.

Lorsque la fonction Ultra Quick Start (Démarrage rapide) est activée (réglée sur « ON »), le 9000Pro lit d'abord, à vitesse maximale, toutes les données initiales du morceau qui ne sont pas des notes, puis il ralentit sa vitesse automatiquement et revient à un tempo approprié sur la première note du morceau. Cela permet de lancer la reproduction du morceau aussi rapidement que possible avec une pause réduite pour la lecture de données.

Appuyez sur cette touche pour enregistrer les réglages de microphone et d'harmonie vocale dans le morceau sélectionné. Voir ci-dessous pour plus de détails.

### ■ À propos des réglages d'harmonie vocale et de microphone d'un morceau donné

Les paramètres d'harmonie vocale et de microphone peuvent être stockés comme données de configuration de morceau. Lorsque vous utilisez la fonction d'harmonie vocale avec un morceau, cette fonction vous permet de stocker tous les paramètres d'harmonie vocale et de microphone avec le morceau afin qu'ils soient automatiquement utilisés la prochaine fois que vous sélectionnez un morceau. Les réglages susceptibles d'être stockés figurent dans la liste ci-dessous.

#### NOTE

- Vous avez la possibilité d'utiliser la fonction de métronome pendant la reproduction. Voir la page 166 pour plus de détails.

- Type d'harmonie vocale et réglages de paramètres ..... Page 81
- Réglages d'harmonie vocale de piste Vocoder (clavier et morceau) ..... Page 82
- Type d'effet et réglages des paramètres (pour le son de microphone) ..... Page 146
- Volume, balayage panoramique, profondeur de réverbération, profondeur de chœurs et profondeur de DSP (8) (pour le son de microphone) ..... Page 145

Cette fonction exceptionnelle fait appel à une technologie de pointe en matière de traitement de la voix pour produire automatiquement une harmonie vocale basée sur une seule voix principale. L'instrument dispose d'une large sélection de types d'harmonies vocales présélectionnés. Chaque type harmonique fonctionne selon trois modes principaux qui déterminent la manière dont les notes harmoniques seront appliquées. En plus de l'harmonie directe, la fonction d'harmonie vocale du 9000Pro vous permet aussi de changer la hauteur et le timbre de l'harmonie et / ou du son vocal dominant pour modifier le genre apparent de la voix. Par exemple, si vous êtes un homme, vous pouvez obtenir de l'instrument qu'il génère automatiquement deux voix féminines secondaires pour vous accompagner (la fonction d'harmonie vocale peut ajouter jusqu'à deux notes harmoniques à la voix principale). Vous disposez ainsi d'une gamme complète de paramètres qui vous offrent la possibilité de régler avec une grande précision et une souplesse exemplaire le son d'harmonie vocale que vous souhaitez obtenir.

## Configuration

### ■ Configuration du microphone

Guide rapide  
page 32

#### NOTE

Veillez à respecter les recommandations suivantes :

- Il est recommandé d'utiliser un microphone dynamique standard d'une impédance de 250 ohms environ (le 9000Pro ne prend pas en charge les microphones à condensateur alimenté en fantôme).
- Il est recommandé d'utiliser avec le 9000Pro le microphone MZ106s de Yamaha.
- Le niveau de son de microphone peut varier considérablement en fonction du type de microphone utilisé.
- Si vous placez un microphone connecté au 9000Pro trop près de ceux d'un système de son externe connecté au 9000Pro, vous risquez d'obtenir du feedback. Réglez l'emplacement du microphone ainsi que le niveau du volume d'entrée [INPUT VOLUME] ou, si nécessaire, le niveau du volume principal [MASTER VOLUME] pour éviter qu'il y ait du feedback.

### ■ Utilisation du réglage « LINE »

Normalement, quand vous utilisez un microphone, vous ne devez pas avoir besoin du réglage « LINE ». Toutefois, ce dernier peut vous être utile lors de l'utilisation d'une source pré-enregistrée (sur CD ou cassette) avec la fonction d'harmonie vocale. (Pour obtenir un résultat optimal, la source doit être constituée d'une seule voix sans accompagnement de chanteurs ou d'instruments au mixage, au risque de produire des résultats imprévus ou indésirables).

#### PRÉCAUTION

- Il ne faut jamais utiliser le réglage « MIC » avec un signal de niveau de ligne (lecteur de CD, platine de cassette, etc.) car vous risqueriez d'endommager le 9000Pro et ses fonctions d'entrée.

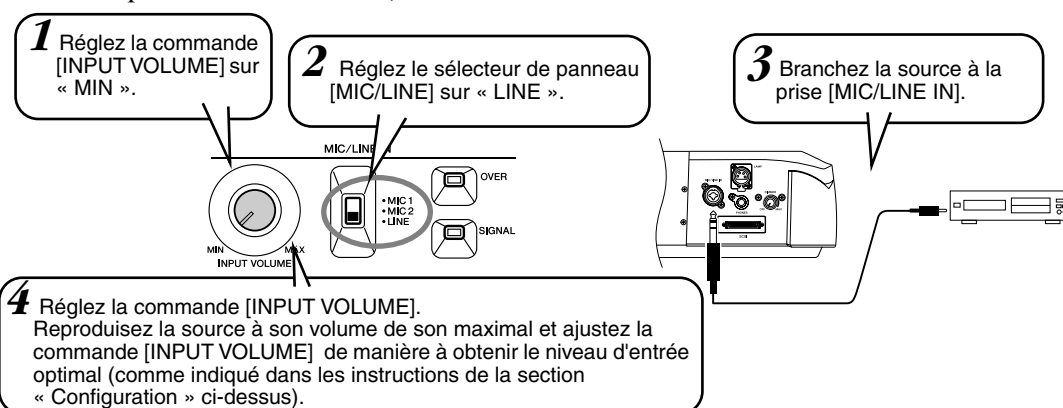

## Application de l'effet d'harmonie vocale

- VOCAL HARMONY
- TALK: Ceci active ou désactive les réglages de la fonction Talk. Les réglages de la fonction Talk sont activés lorsque vous utilisez le micro pour parler ou « rapper » (par opposition à chanter). **Reportez-vous à la page 165.**
  - DSP(8): Le 9000Pro dispose d'un effet DSP (DSP 8) spécialement destiné au son du microphone. Cette touche active ou désactive l'effet DSP 8. Le type DSP 8 peut être défini à partir de l'afficheur de la console de mixage (page 146).
  - V. H. (9): Ceci active ou désactive l'effet d'harmonie vocale.
  - SELECT
  - MIC SETUP

#### NOTE

- Si le son produit par la fonction d'harmonie vocale est altéré ou désaccordé, votre microphone vocal capte peut-être des bruits parasites (autres que votre voix) — le son de l'accompagnement automatique du 9000Pro, par exemple. Les sons de basses en particulier peuvent altérer le fonctionnement de l'harmonie vocale. Pour résoudre ce problème, veillez à ce que votre microphone capte le moins possible de sons externes :
- Tenez le microphone le plus près possible de votre bouche lorsque vous chantez.
- Utilisez un microphone unidirectionnel.
- Baissez au maximum les commandes du volume principal [MASTER VOLUME], du volume d'accompagnement [ACMP] et du volume de morceau [SONG].



# Sélection / Production de l'effet d'harmonie vocale

## Procédure de base

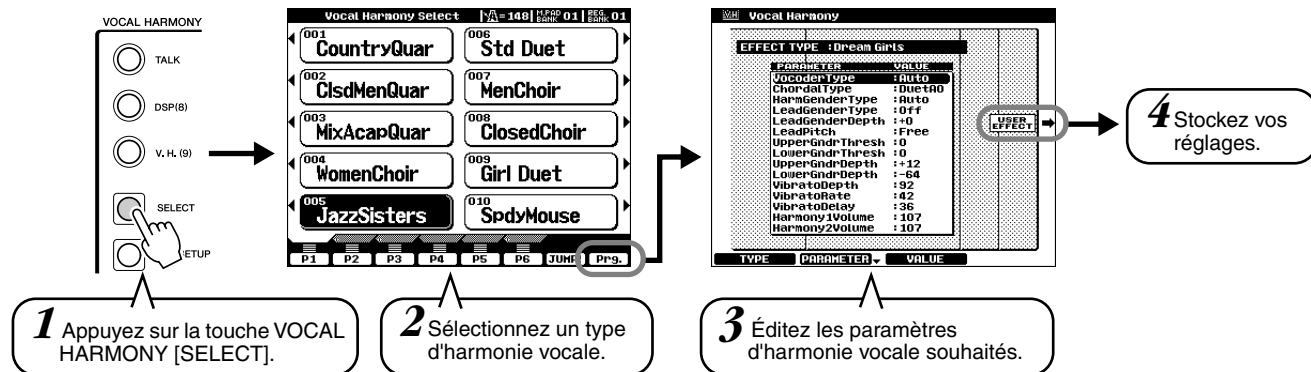

## ■ Paramètres d'harmonie vocale

Chordal Type/Vocoder Type (Types Chordal/Vocoder)	Détermine la manière avec laquelle les notes harmoniques sont appliquées.
Harmony Gender Type (Type de genre d'harmonie)	Se règle sur « Off » ou « Auto ». Lorsqu'il est réglé sur « Auto », le genre du son harmonique est automatiquement changé.
Lead Gender Type (Type de genre principal)	Détermine si et comment le genre du son vocal principal (comme par exemple le son direct du microphone) sera changé. Lorsqu'il est réglé sur « Off », aucun changement de genre ne se produit. Lorsqu'il est réglé sur « Unison », « Male » ou « Female », le changement de genre correspondant est appliqué à la voix principale (dans ce cas, le nombre de notes d'harmonie pouvant être produites en plus du son principal est réduit à un).
Lead Gender Depth (Profondeur du genre principal)	Règle le degré de changement de la voix principale lorsque l'un des paramètres Lead Gender Type (ci-dessus) est sélectionné.
Lead Pitch Correction (Correction du ton principal)	Lorsqu'il est réglé sur « Correct », le ton de la voix principale est modifié par incréments ou décréments précis de demi-tons. Ce paramètre n'est effectif que lorsque l'un des paramètres Lead Gender Type est sélectionné.
Auto Upper Gender Threshold (Limite supérieure automatique de genre)	Le changement de genre se produit lorsque le ton de l'harmonie atteint ou dépasse le nombre spécifié de demi-tons supérieurs à la hauteur de ton de la voix principale.
Auto Lower Gender Threshold (Limite inférieure automatique de genre)	Le changement de genre se produit lorsque le ton de l'harmonie atteint ou dépasse le nombre spécifié de demi-tons inférieurs à la hauteur de ton de la voix principale.
Upper Gender Depth (Profondeur du genre supérieur)	Règle le degré de changement de genre appliqué aux notes harmoniques supérieures à la valeur du paramètre Auto Upper Gender Threshold.
Lower Gender Depth (Profondeur du genre inférieur)	Règle le degré de changement de genre appliqué aux notes harmoniques inférieures à la valeur du paramètre Auto Lower Gender Threshold.
Vibrato Depth (Profondeur de vibrato)	Règle la profondeur de vibrato appliqué au son harmonique. Affecte également le son de la voix principale lorsque l'un des paramètres Lead Gender Type est sélectionné.
Vibrato Rate (Vitesse de vibrato)	Règle la vitesse de l'effet de vibrato.
Vibrato Delay (Retard de vibrato)	Spécifie le temps de retard avant que l'effet vibrato ne se déclenche, une fois que la note est produite.
Harmony1 Volume (Volume de Harmony1)	Règle le volume de la première note harmonique.
Harmony2 Volume (Volume de Harmony2)	Règle le volume de la deuxième note harmonique.
Harmony3 Volume (Volume de Harmony3)	Règle le volume de la troisième note harmonique.
Harmony1 Pan (Balayage de Harmony1)	Spécifie la position stéréo (balayage) de la première note harmonique. Lorsque « Random » est sélectionné, la position stéréo du son change de façon aléatoire toutes les fois que vous jouez au clavier.
Harmony2 Pan (Balayage de Harmony2)	Spécifie la position stéréo (balayage) de la deuxième note harmonique. Lorsque « Random » est sélectionné, la position stéréo du son change de façon aléatoire toutes les fois que vous jouez au clavier.
Harmony3 Pan (Balayage de Harmony3)	Spécifie la position stéréo (balayage) de la troisième note harmonique. Lorsque « Random » est sélectionné, la position stéréo du son change de façon aléatoire toutes les fois que vous jouez au clavier.
Harmony1 Detune (Désaccord de Harmony1)	Désaccorde la première note harmonique en fonction du nombre de centièmes spécifié.
Harmony2 Detune (Désaccord de Harmony2)	Désaccorde la deuxième note harmonique en fonction du nombre de centièmes spécifié.
Harmony3 Detune (Désaccord de Harmony3)	Désaccorde la troisième note harmonique en fonction du nombre de centièmes spécifié.
Pitch to Note (Hauteur de ton de note)	Lorsque ce paramètre est activé, le son vocal principal « joue » sur le système de générateur de son du 9000Pro. (Cependant, des modifications dynamiques du son vocal n'affectent pas le volume du générateur de son).
Pitch to Note Part (Partie de hauteur de ton de note)	Détermine la partie du 9000Pro qui sera commandée par le son vocal principal lorsque le paramètre Pitch to Note est activé.

# Modification des réglages d'harmonie vocale et de microphone

## Procédure de base

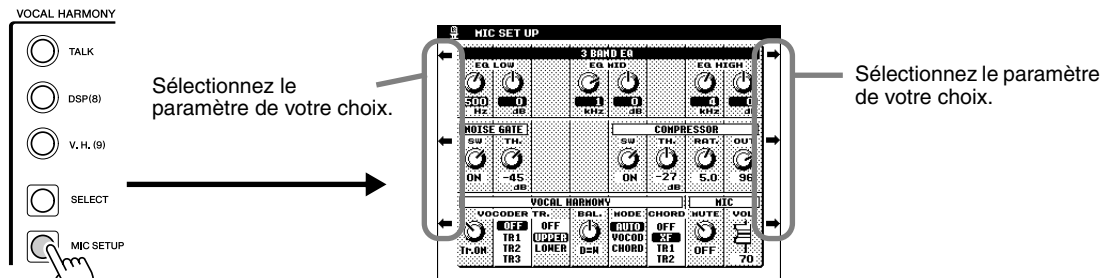

**1** Appuyez sur la touche VOCAL HARMONY [MIC SETUP].

**2** Modifiez les paramètres de l'harmonie vocale et du microphone.

### ● Égaliseur à 3 bandes

Habituellement, un égaliseur sert à corriger la sortie de son des amplificateurs ou des haut-parleurs en fonction de la pièce dans laquelle on se trouve. Le son est divisé en plusieurs bandes de fréquences, ce qui vous permet de corriger le son en augmentant ou en diminuant le niveau de chaque bande.

Le 9000Pro est doté d'une fonction d'égaliseur numérique à trois bandes de haute qualité pour le son du microphone.

- Hz..... Règle la fréquence centrale de la bande correspondante.
- dB ..... Renforce (valeurs « + ») ou coupe (valeurs « - ») la bande correspondante jusqu'à 12 dB.

### ● Noise Gate (Effet de suppression de bruits)

Cet effet assourdit le signal d'entrée lorsque le signal d'entrée provenant du microphone tombe en deçà du niveau spécifié. Cela supprime effectivement les bruits étrangers, ce qui permet au signal souhaité (vocal, etc.) de passer.

- SW ..... « SW » est l'abréviation de Switch (sélecteur). Active / désactive la fonction de suppression de bruits Noise Gate.
- TH ..... « TH » est l'abréviation de Threshold (seuil). Règle le niveau du signal d'entrée à partir duquel la suppression de bruits commence à s'assouplir.

### ● Compresseur

Cet effet abaisse le signal de sortie lorsque le signal d'entrée provenant du microphone excède le niveau spécifié.

Cela s'avère être particulièrement utile pour enregistrer un signal avec des dynamiques variables. Cet effet « compresse » efficacement le signal en renforçant les parties trop faibles et en adoucissant les parties trop fortes.

- SW ..... « SW » est l'abréviation de Switch (sélecteur). Active / désactive le compresseur.
- TH ..... « TH » est l'abréviation de Threshold (seuil). Règle le niveau du signal d'entrée à partir duquel la compression commence à s'appliquer.
- RAT ..... « RAT » est l'abréviation de Ratio (taux). Règle le taux de compression.
- OUT ..... Règle le niveau de sortie du haut-parleur.

### ● Harmonie vocale

Les paramètres suivants déterminent les modalités de commande de l'harmonie.

- VOCODER Track ...L'effet d'harmonie vocale est commandé par les notes. Ce paramètre vous permet de déterminer les notes (position au clavier ou données de morceau) qui commandent l'harmonie.

#### icône du cadran de données

Lorsqu'il est réglé sur « MUTE », la piste sélectionnée ci-dessous est assourdie (désactivée) pendant la performance au clavier ou la reproduction de morceau.

#### Clavier

- OFF La commande de l'harmonie à partir du clavier est désactivée.
- UPPER Les notes jouées dans la partie du clavier située à droite du point de partage commandent l'harmonie.
- LOWER Les notes jouées dans la partie du clavier située à gauche du point de partage commandent l'harmonie.

#### Morceau (à partir d'une disquette ou d'un séquenceur MIDI externe)

- OFF La commande de données de morceau sur l'harmonie est désactivée.
- TR1-TR16 Lors de la reproduction d'un morceau à partir d'une disquette ou d'un séquenceur externe MIDI, les données de notes enregistrées dans la piste de morceau affectée commandent l'harmonie.

- **Balance** ..... Cette fonction vous permet de régler l'équilibre entre la voix principale et l'harmonie vocale. L'augmentation de sa valeur fait croître le volume de l'harmonie vocale et décroître celui de la voix principale. Lorsqu'elle est réglée sur la valeur maximale de 127, vous n'entendez plus que le son de l'harmonie vocale sortir des haut-parleurs externes. Lorsqu'elle est réglée sur 0, seul le son de la voix principale se fait entendre.
- **Mode** ..... Tous les types d'harmonie vocale sont régis par l'un des trois modes suivants qui produisent l'harmonie de différentes façons. L'effet d'harmonie dépend du mode d'harmonie vocale et de la piste sélectionnés. Ce paramètre détermine aussi les modalités d'application de l'harmonie à votre propre voix. Les trois modes d'harmonie sont décrits ci-dessous.
  - **VOCODER** Les notes d'harmonie sont déterminées par les notes que vous jouez au clavier (VOICE R1, R2, R3, L) et / ou par les données de morceau comportant des pistes d'harmonie vocale.
  - **CHORDAL** Pendant l'accompagnement automatique, les accords joués dans la partie d'accompagnement automatique du clavier commandent l'harmonie. Pendant la reproduction de morceau, les accords contenus dans les données de morceau commandent l'harmonie (non disponible si le morceau ne contient aucune donnée d'accord).
  - **AUTO** Les notes d'harmonie sont produites par le mode Vocoder ou le mode Chordal, selon la méthode d'exécution en cours.
- **Chord (Accord)** ..... Ces paramètres spécifient les données de morceau utilisées pour la détection d'accords.
  - **OFF** Les accords ne sont pas détectés.
  - **XF** Les accords de format XF sont détectés.
  - **TR1-TR16** Les accords sont détectés à partir des données de notes dans la piste de morceau spécifiée.

## ● **Microphone**

Les paramètres suivants déterminent les modalités de commande de son du microphone.

- **Mute (Assourdi)** ..... Lorsqu'il est réglé sur OFF, le son du microphone est activé.
- **Volume** ..... Règle le volume de son du microphone.

Cette fonction vous permet d'enregistrer vos propres sons via un microphone ou une source directe pour les reproduire ensuite à partir du clavier.

Pendant l'utilisation, ces sons échantillonnés sont conservés dans la mémoire d'ondes interne RAM. Le 9000Pro est doté d'une mémoire d'ondes de 1 méga-octet qui peut être étendue jusqu'à 65 méga-octets grâce à l'installation de modules de mémoire SIMM fournis en option — voir page 185 pour plus de détails. Les données d'ondes échantillonnées peuvent être sauvegardées sur disque dur ou disquette. Les fichiers d'ondes de format standard WAV ou AIFF produits à l'aide d'autres instruments peuvent également être utilisés par le 9000Pro.

## Configuration

Utilisez la même procédure que dans « Harmonie vocale », pages 32 et 80.

Les notes et précautions présentées page 80 dans la section « Harmonie vocale » s'appliquent également à l'échantillonnage.

## Instructions pour l'échantillonnage

### ■ Qu'est-ce que l'échantillonnage ?

Techniquement, l'échantillonnage consiste à faire un enregistrement numérique d'un son. Le son peut être votre voix ou un instrument acoustique (via un microphone), ou encore un son enregistré (reproduit par un lecteur de CD ou de cassettes). Une fois enregistré, « l'échantillon » résultant peut être reproduit à partir d'un clavier avec différentes hauteurs de ton.

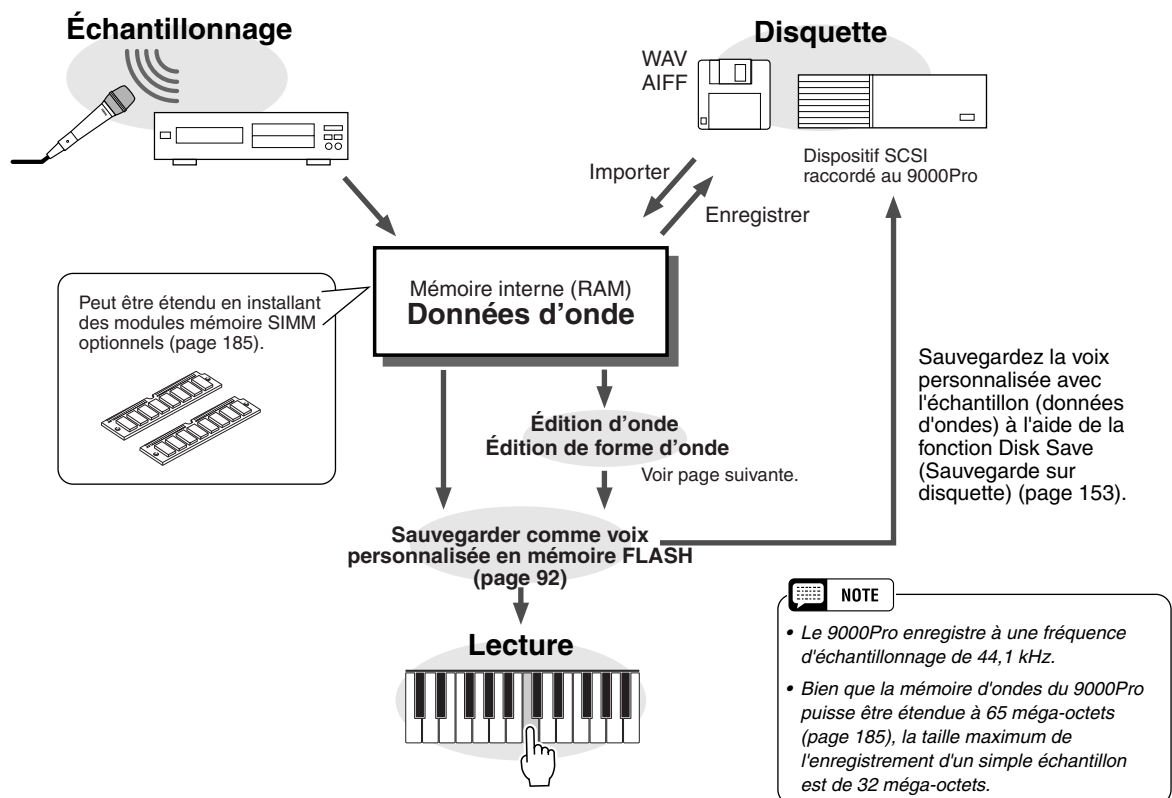

### ■ Auto Trigger Level (Niveau de déclenchement automatique)

En fait, le 9000Pro ne commence pas l'échantillonnage dès que vous appuyez sur la touche [START] de l'afficheur à cristaux liquides (étape 11 de la page 41). Une fois la touche enfoncée, l'instrument attend un signal d'un niveau approprié (déterminé par le niveau de déclenchement). Dès qu'il entend ce signal, il commence l'échantillonnage.

Le niveau de déclenchement peut être réglé à l'étape 10 de la page 40.

Plus le niveau de déclenchement est élevé, plus le signal doit être fort pour lancer (déclencher) l'échantillonnage.

Pour mieux comprendre le fonctionnement du niveau de déclenchement, prenons un exemple précis : l'échantillonnage de la phrase « a one and a two ». Dans cette phrase, les mots « one » et « two » sont plus forts que les autres.

Étant donné que le son « a » est plus bas que le niveau de déclenchement, le 9000Pro ne lance pas l'échantillonnage avant le mot « one ». Si vous voulez que la phrase soit échantillonnée dès le premier mot, vous devez abaisser le niveau de déclenchement.

Le niveau de déclenchement ainsi réglé permettra l'échantillonnage de la phrase dans son entier. Veuillez toutefois à ne pas régler le niveau de déclenchement trop bas, sans quoi l'échantillonnage risquerait d'être déclenché par un son accidentel ou parasite (des bruits de respiration, de manipulation du microphone, etc.).

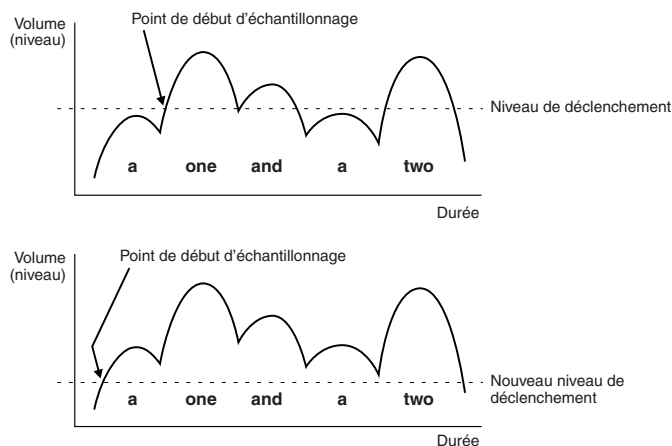

## ■ Ondes et formes d'ondes

Les termes « onde » et « forme d'onde » ont des significations différentes dans la terminologie d'échantillonnage du 9000Pro :

### ● Onde

Une « onde » est constituée de données audio brutes créées chaque fois que vous échantillonnez un nouveau son ou importez un fichier d'ondes de format WAV ou AIFF. Le mode WAVE EDIT (Édition d'onde) du 9000Pro inclut des fonctions vous permettant d'éditer ces données de base : comme par exemple, le rééchantillonnage pour modifier la fréquence d'échantillonnage, l'écèlement et la mise en boucle, la normalisation pour obtenir un niveau maximum et un bruit minimum, etc.

### ● Forme d'onde

Toutes les ondes du 9000Pro sont contenues dans une « forme d'onde », qui constitue en fait un ensemble de paramètres définissant la plage du clavier à partir de laquelle l'onde ou les ondes qu'elle contient seront jouées. Une forme d'onde peut contenir une ou plusieurs ondes que peuvent se partager plusieurs formes d'ondes. Les ondes à l'intérieur d'une forme d'onde peuvent être affectées à différentes plages du clavier, mais elles ne peuvent être superposées (on ne les entend pas simultanément lorsqu'une seule touche est enfoncée). Le mode WAVEFORM EDIT (Édition de formes d'onde) du 9000Pro vous permet d'ajouter ou de supprimer des ondes dans une forme d'onde et d'affecter des ondes à différentes plages du clavier.

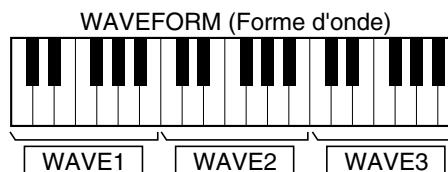
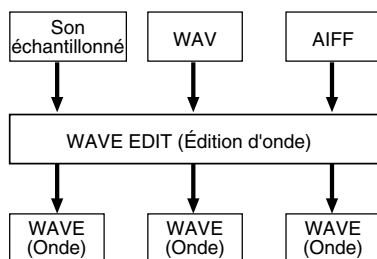

## Procédure de base

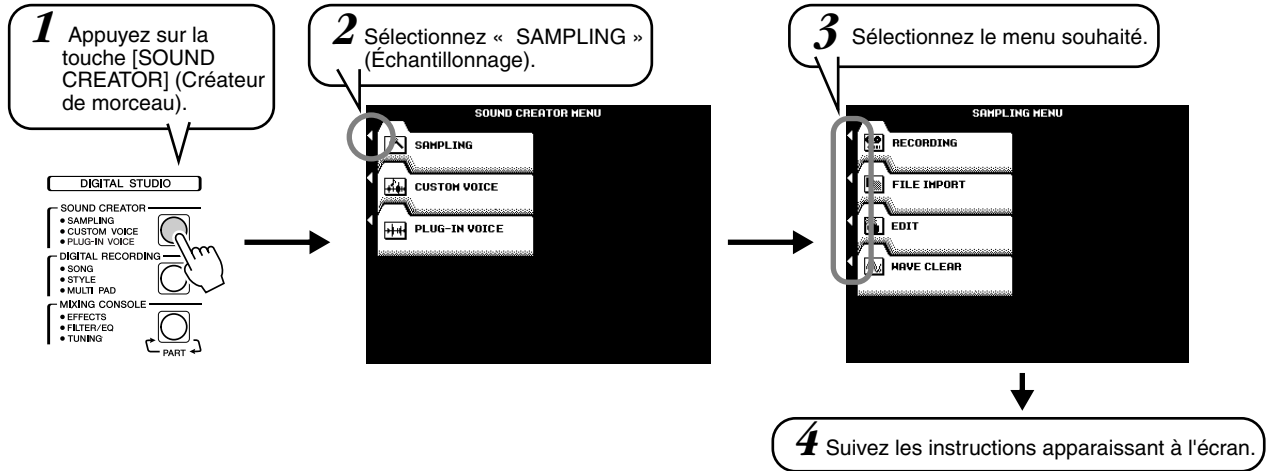

Pour plus de détails, reportez-vous au « Guide rapide », page 40.  
 Les opérations pour chacune des fonctions correspondant à l'étape 4 sont expliquées ci-après.

## Enregistrement d'un échantillon

Guide rapide  
page 40

Reportez-vous à la page 40 pour les instructions relatives à l'enregistrement d'un échantillon.  
 L'affichage suivant sera présenté dans l'étape 9 de la page 40.

Vous pouvez définir la touche de début / fin [START/END KEY] en appuyant sur la touche souhaitée tout en maintenant l'une des touches de l'afficheur à cristaux liquides enfoncée.

Déterminez la plage de touches à laquelle le nouvel échantillon sera affecté.

Activez ce paramètre si vous voulez que l'échantillon soit reproduit à la même hauteur de ton sur toute la plage de touches du 9000Pro.

Si [FIXED PITCH] (Hauteur de ton fixe) ci-dessus est désactivé, l'échantillon nouvellement enregistré sera affecté à C3. Notez que la hauteur de ton et la vitesse de l'échantillon « suivent » le clavier : appuyer sur des touches plus basses que le son d'origine aboutit à une hauteur de ton et une vitesse moins élevées, tandis que des touches plus aiguës donnent une hauteur de ton et une vitesse plus élevées.

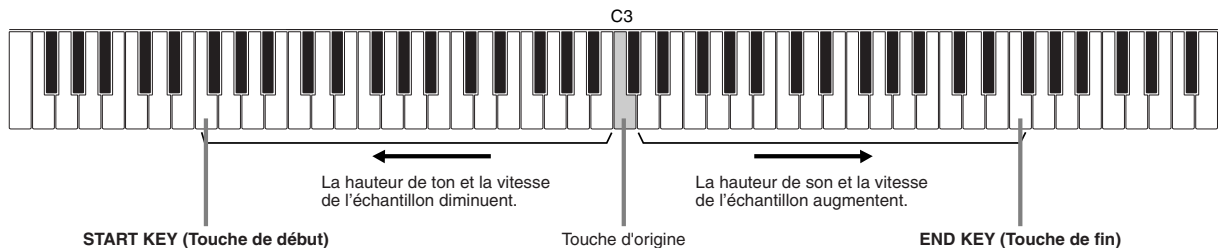

## ■ Effet préalable

Vous pouvez créer un maximum de trois effets DSP (Effets de traitement des signaux numériques) destinés à être appliqués à la source sonore telle qu'elle est échantillonnée. Les blocs DSP sont connectés en série (voir ci-dessous). L'affichage suivant est présenté dans l'étape 10 de la page 40.

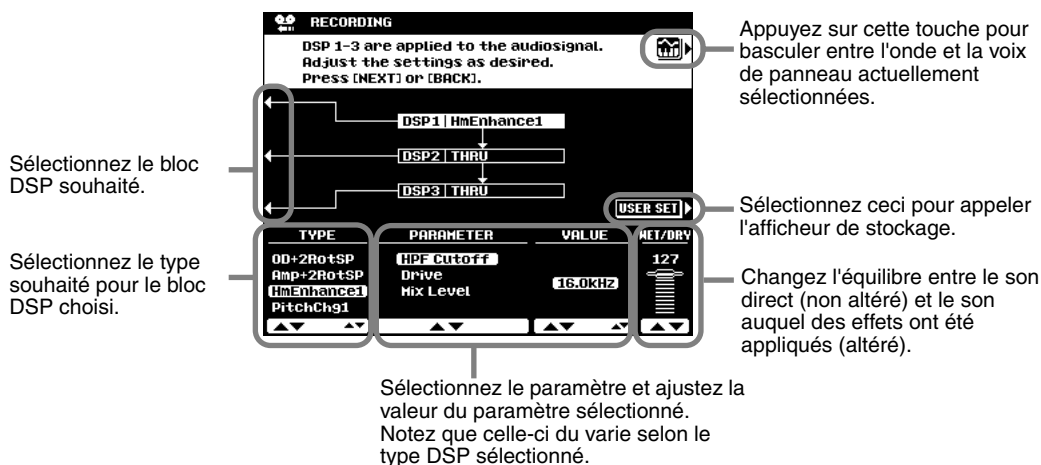

## Importation de fichiers d'ondes à partir d'une disquette

Pour importer des fichiers d'ondes précédemment enregistrés via le PSR-8000 ou des fichiers de format standard WAV ou AIFF à partir d'une disquette, insérez celle-ci dans le lecteur de disquettes du 9000Pro, puis appuyez sur la touche [FILE IMPORT] de l'afficheur à cristaux liquides dans l'étape 3 de la « Procédure de base » à la page 86.

Sélectionnez ceci puis appuyez sur la touche [NEXT] (Suivant) pour appeler l'affichage qui importe le fichier de format WAV ou AIFF.

Sélectionnez ceci puis appuyez sur la touche [NEXT] (Suivant) pour appeler l'affichage qui importe les données d'ondes échantillonnées via le PSR-8000.

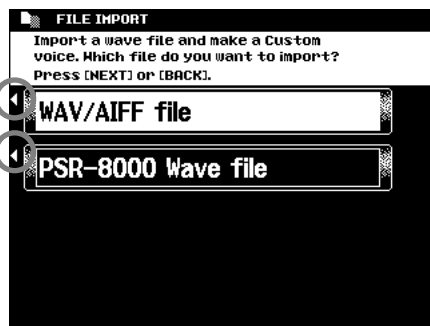

## Effacement des données d'ondes

Les explications fournies ici s'appliquent à l'étape 4 de la « Procédure de base » de la page 86.

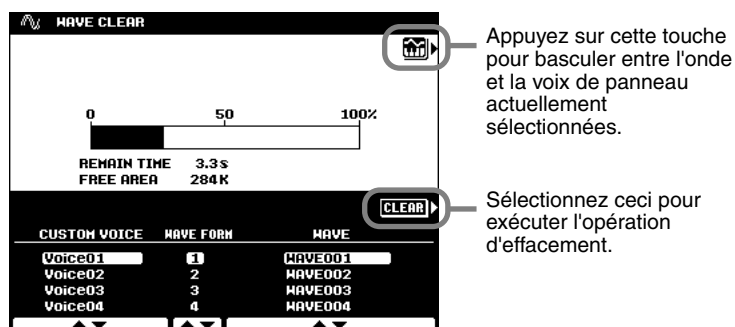

# Édition des données d'onde

L'illustration ci-dessous s'applique à l'étape 4 de la « Procédure de base » de la page 86.

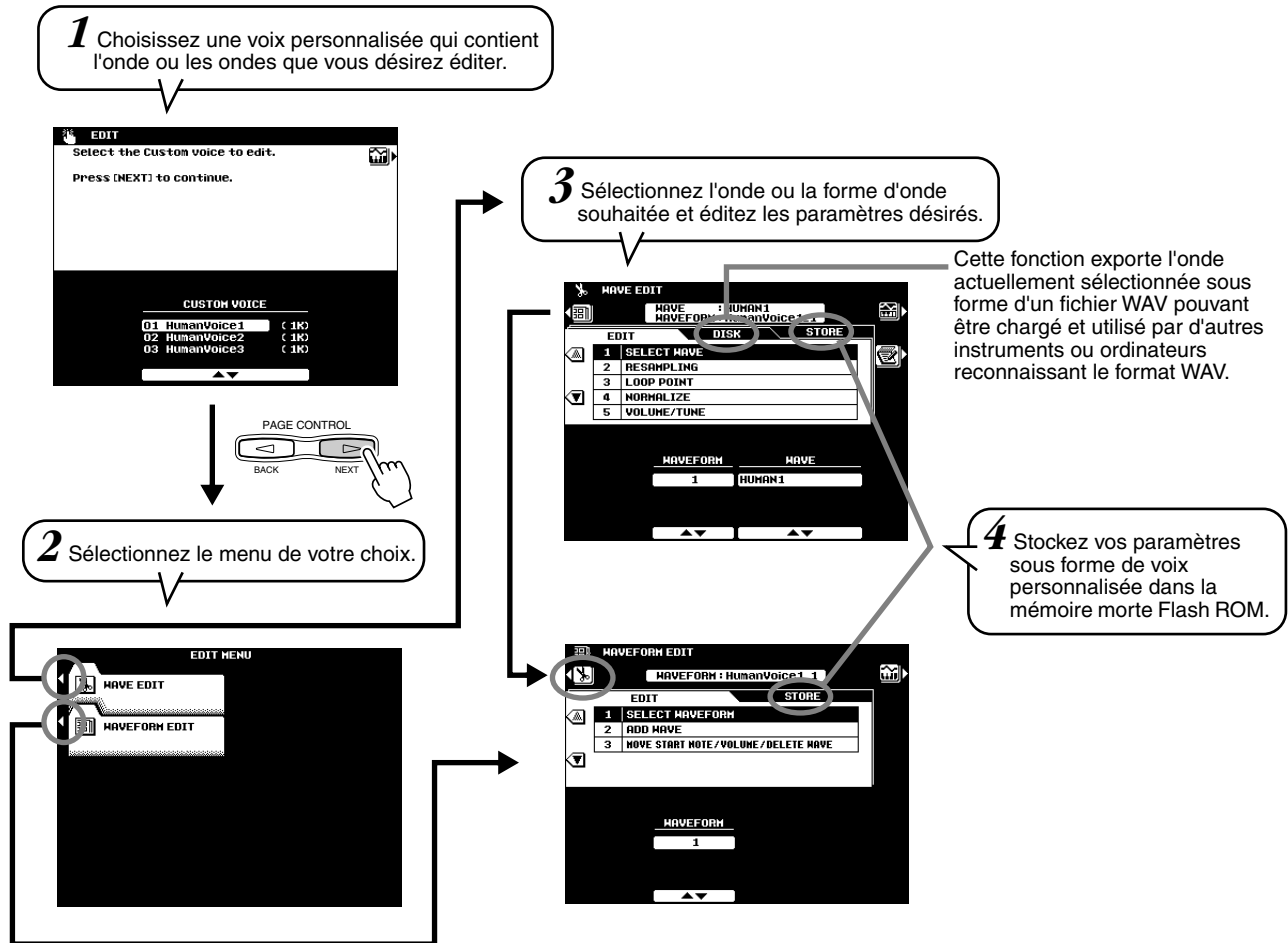

## ■ Édition d'onde

### ● Rééchantillonnage

À l'origine, le 9000Pro enregistre les ondes à une fréquence de 44,1 kHz. Les fichiers WAV et AIFF sont également importés sous la forme d'ondes à 44,1 kHz. La fonction RESAMPLING (Rééchantillonnage) vous permet de diminuer la fréquence d'échantillonnage des ondes, et de réduire ainsi l'espace de mémoire qu'elles occupent. Veuillez noter toutefois que la réduction de la fréquence d'échantillonnage fait également baisser la qualité du son.

Appuyez ici pour entendre le son qu'aura l'onde rééchantillonnée avant de la rééchantillonner pour de bon.

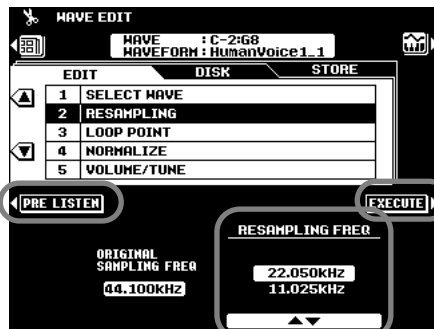

Appuyez ici pour rééchantillonner effectivement l'onde sélectionnée.

Sélectionnez la fréquence de rééchantillonnage désirée. Seules des fréquences inférieures à la fréquence d'échantillonnage originale seront disponibles.

**NOTE**

- Le rééchantillonnage peut entraîner un décalage des points de boucle (voir Point de boucle, ci-dessous), résultant en bruit indésirable. Si cela se produit, utilisez la fonction Loop Point pour réajuster les points de boucle.



## ● Loop Point (Point de boucle)

Cet afficheur détermine le mode de reproduction des ondes échantillonnées.

Vos ondes échantillonnées peuvent être reproduites de trois manières différentes :

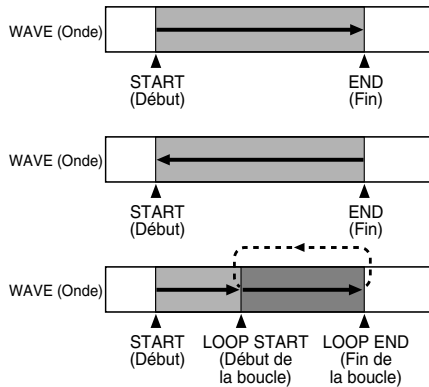

### Exemple

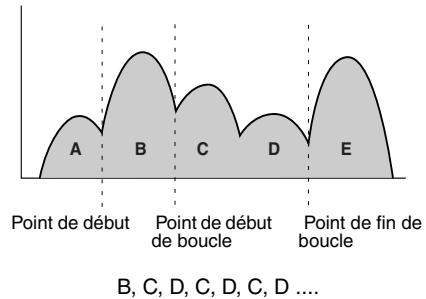

Appuyez ici pour effectivement éditer l'onde sélectionnée.

Les indicateurs LEVEL (Niveau) situés sur la droite de chaque adresse indiquent le niveau de signal à l'adresse actuellement sélectionnée — plus la barre est longue, plus le niveau de signal est élevé. Ceci permet de repérer plus facilement les points de niveau zéro pour obtenir des boucles et des écrêtements sans bruit.

Voir ci-dessus.

Lorsque les fonctions ONE SHOT (Lecture unique) ou REVERSE (Arrière) sont sélectionnées, choisissez l'adresse de début ou de fin de l'onde.  
Lorsque la fonction LOOP (Boucle) est sélectionnée, choisissez l'adresse de début, de début de boucle ou de fin de boucle de l'onde.

Appuyez ici pour supprimer automatiquement toutes les données antérieures au point de départ spécifié et celles situées après le point de fin de votre échantillon.

Voir l'illustration ci-dessous.

Lorsque ceci est activé (ON), les touches [LOOP ADDRESS] (Adresse de boucle) de l'afficheur à cristaux liquides ne sélectionnent automatiquement que les points de l'onde correspondant à des points de niveau zéro ou proche de zéro.

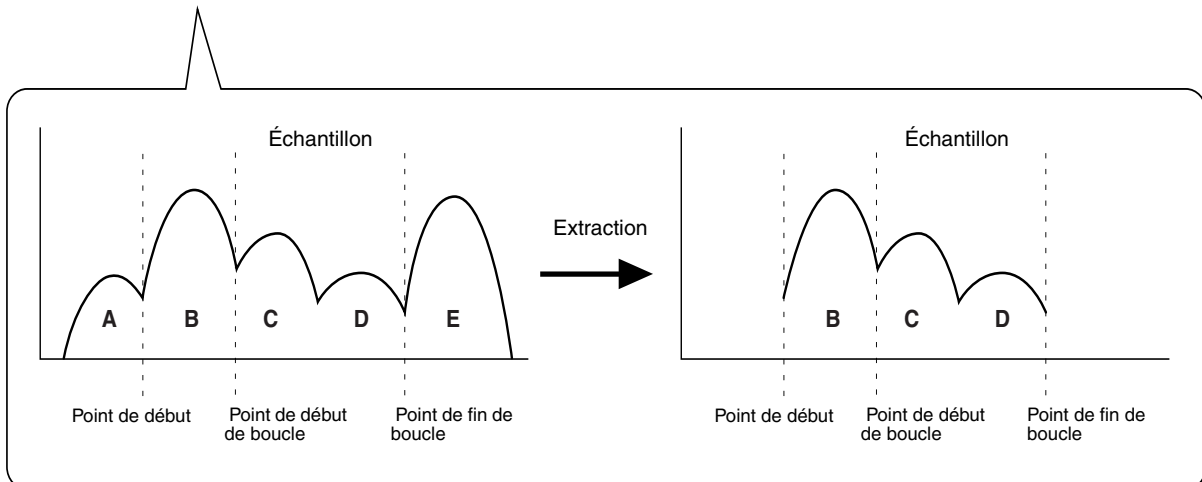

## ● Normalize (Normalisation)

Cette fonction augmente le niveau d'ensemble de l'onde sélectionnée afin de s'assurer qu'elle utilise la gamme complète des valeurs numériques. Appuyez sur la touche [EXECUTE] (Exécuter) de l'afficheur à cristaux liquides pour normaliser l'onde sélectionnée. Aucune modification n'aura lieu si l'onde sélectionnée utilise déjà la gamme complète des valeurs numériques.

## ● Volume/Tune (Volume / Réglage)

The first screenshot shows the 'TUNING BY TEMPO' screen with three sub-sections: 'VOLUME' (set to 100), 'TUNE' (with 'COARSE' and 'FINE' both at 0), and 'FIXED PITCH' (set to 'ON').

The second screenshot shows the 'TUNING BY TEMPO' screen with three sub-sections: 'BEAT' (set to 4), 'UNIT' (set to 'bars'), and 'DESIRED TEMPO' (set to 120). It also features 'SET' and 'CANCEL' buttons.

**Annotations for the first screenshot:**

- Definición del volumen de l'onde seleccionée.
- Ceci peut être utilisé pour accorder l'onde sélectionnée : COARSE (Réglage grossier) modifie l'accord par incréments de demi-ton à l'intérieur d'une plage de -63 ... +63, et FINE (Réglage affiné) modifie l'accord centième par centième à l'intérieur d'une plage de -50 ... +50.

**Annotations for the second screenshot:**

- Appuyez ici pour définir le tempo de l'onde et retourner à l'afficheur de paramètres.
- Appuyez ici pour annuler l'opération et retourner à l'afficheur de paramètres.
- Spécifiez le tempo auquel l'onde doit être jouée.
- Spécifiez le nombre de mesures que l'onde doit rejouer.
- Spécifiez le nombre de temps par mesure.

**NOTE**

- Lorsque LOOP (Boucle) est sélectionnée, toute la boucle est ajustée, mais la portion de la boucle comprise entre les points de début et de fin de boucle est modifiée pour correspondre au nombre de mesures spécifié.

Cet afficheur peut être utilisé pour « régler » l'onde sur un tempo de reproduction spécifié. En d'autres termes, l'onde est rallongée ou raccourcie afin qu'elle soit reproduite au cours du nombre de mesures spécifié selon le type de mesure et de tempo indiqués. Cette fonctionnalité est particulièrement utile lorsque l'échantillon est une phrase plutôt qu'un son isolé. Par contre, l'onde ne sera reproduite qu'au tempo spécifié, si on la joue à sa hauteur de ton originale (généralement celle produite par la touche C3). Afin d'obtenir une boucle fluide, ajustez le point de début et de fin de boucle avant d'utiliser cette fonction.

## ■ Waveform Edit (Édition de forme d'onde)

### ● Add Wave (Ajout d'onde)

Cette fonction permet d'ajouter une onde d'une forme d'onde différente à la forme d'onde actuellement sélectionnée. Lorsqu'une forme d'onde contient deux ou plusieurs ondes, les ondes individuelles doivent être affectées à différentes zones du clavier (les ondes ne peuvent pas être disposées « en couches »).

Start Note (Note de début) sur la droite de l'afficheur peut aussi être spécifiée en appuyant sur la touche appropriée du clavier tout en maintenant cette touche enfoncée.

Appuyez ici pour ajouter l'onde sélectionnée.

Spécifiez la note à partir de laquelle l'onde ajoutée commencera à jouer. Par exemple, si vous sélectionnez C3 comme note de début, l'onde originale sera jouée jusqu'à B2 incluse, puis la forme d'onde ajoutée sera jouée à partir de C3.

Sélectionnez l'onde source à ajouter.

**NOTE**

- La même onde ne peut pas être ajoutée pour servir dans plusieurs plages du clavier.

### ● Wave Start Note (Note de début de l'onde) / Volume / Delete Wave (Suppression d'onde)

Start Note (Note de début) peut aussi être modifiée en appuyant sur la touche appropriée du clavier tout en maintenant cette touche enfoncée.

Supprime l'onde sélectionnée dans la forme d'onde. Lorsqu'une onde est supprimée, la plage de l'onde du niveau immédiatement inférieur augmente pour inclure la plage couverte à l'origine par l'onde supprimée. Si l'onde supprimée est la plus basse dans la forme d'onde (c'est-à-dire si sa note de début est C-2), la plage de l'onde de niveau immédiatement supérieur va s'élargir vers le bas pour inclure la plage de l'onde supprimée. La dernière onde de la forme d'onde ne peut pas être supprimée.

Sélectionnez une onde à éditer.

Ajuste le volume de l'onde sélectionnée par rapport aux autres ondes de la forme d'onde.

Déplacez la note de début de l'onde sélectionnée (voir « Add Wave » (Ajout d'onde) ci-dessus). La note de début de l'onde la plus basse de la forme d'onde (l'onde qui commence à C-2) ne peut pas être modifiée. Lorsque la note de début d'une onde est modifiée, la plage de l'onde immédiatement inférieure dans la forme d'onde augmente ou diminue en conséquence.

Le 9000Pro contient un créateur de voix personnalisées qui vous permet de créer vos propres voix. Après avoir créé une voix, vous pouvez la stocker dans un emplacement de voix personnalisée pour la rappeler ultérieurement.

## Procédure de base

**1** Appuyez sur la touche [SOUND CREATOR] (Créateur de morceau).

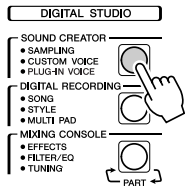

**2** Sélectionnez « CUSTOM VOICE » (Voix personnalisée).

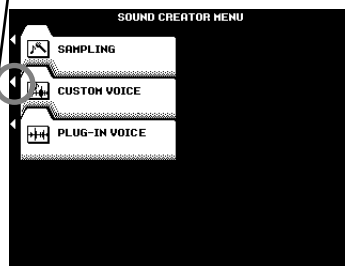

**4** Appuyez sur cette touche.

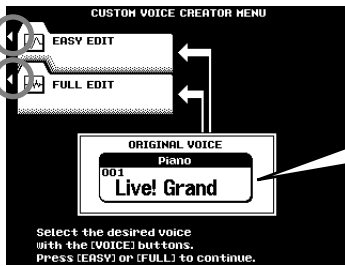

**3** Sélectionnez une voix présélectionnée. Le mode Custom Voice Creating (Création de voix personnalisées) vous permet de créer de nouvelles voix en modifiant certains paramètres des voix présélectionnées. Après avoir choisi une voix, appuyez sur la touche [EXIT] (Quitter) pour revenir à cet affichage.

**5** Modifiez les paramètres de voix.



Sélectionnez le menu désiré en appuyant sur la touche [NEXT]/[BACK] (Suivant/Précédent).

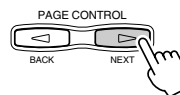
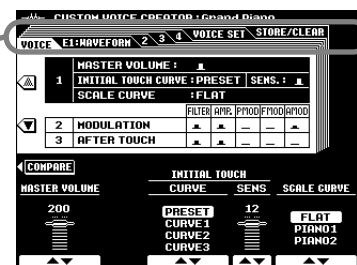

**6** Stockez la voix éditée dans la mémoire morte Flash ROM en suivant les instructions à l'écran.

**7** Appuyez sur la touche [CUSTOM VOICE] (Voix personnalisée) pour sélectionner la voix éditée et jouer au clavier.

### NOTE

- Les voix suivantes ne peuvent pas être éditées au moyen de la fonction Custom Voice Creator.
  - Flûtes d'orgue
  - Live! StdKit
  - Live! FunkKit
  - Arabic Kit
  - SFX Kit1
  - SFX Kit2
  - Voix plug-in
- Les voix de percussion ne peuvent pas être éditées au moyen de la fonction Easy Edit (Édition facile).
- N'oubliez pas que les ajustements apportés aux paramètres modifient le son émis de façon variable selon les réglages originaux de la voix.

Les opérations pour chacune des fonctions correspondant à l'étape 5 sont expliquées ci-après.

# Easy Editing (Édition facile)

## ■ Paramètres

FILTER (Filtre)	Détermine le timbre de la voix. Voir ci-dessous pour plus de détails.
EG (GE)	Les paramètres EG (Générateur d'enveloppe) affectent l'enveloppe du volume de la voix. Voir ci-dessous pour plus de détails.
VIBRATO	Crée l'effet de vibrato. Voir ci-dessous pour plus de détails.
VOLUME	Détermine le volume de la voix.

### ● FILTER (FREQ. et RESONANCE)

Ces paramètres déterminent le timbre général du son en augmentant ou diminuant la bande de fréquence. Non seulement les filtres peuvent rendre le son plus clair ou plus harmonieux, mais ils peuvent également être utilisés pour produire des effets électroniques de synthétiseur.

- **FREQ.** ..... Détermine la fréquence de coupure ou la bande de fréquence effective du filtre. (Voir le diagramme ci-dessous). Plus les valeurs sont élevées, plus le son est clair.

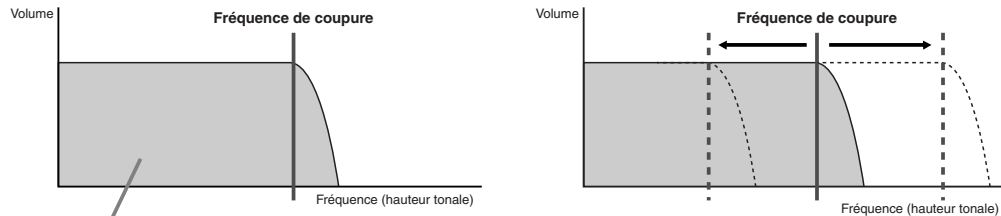

- **RESONANCE** . Détermine l'emphase donnée à la fréquence de coupure, définie dans Cutoff (Coupure) ci-dessus. (Voir le diagramme ci-dessous). Plus les valeurs sont élevées, plus l'effet est marqué.

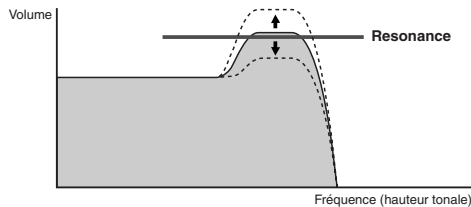

### ● EG (GE)

Les réglages EG (Générateur d'enveloppe) déterminent la manière dont le niveau de son évolue dans le temps. Cela vous permet de reproduire de nombreuses caractéristiques sonores de véritables instruments acoustiques, par exemple l'attaque rapide et la chute des sons de percussion ou le long relâchement des sons de piano maintenus.

- **ATTACK**..... Détermine la vitesse à laquelle le son atteint son niveau maximum une fois que vous avez appuyé sur la touche. Plus la valeur est élevée, plus l'attaque est rapide.
- **DECAY** ..... Détermine la vitesse à laquelle le son atteint son niveau de « sustain » (niveau légèrement inférieur au niveau maximum). Plus la valeur est élevée, plus la chute est rapide.
- **RELEASE** ..... Détermine la vitesse à laquelle le son décline jusqu'à se taire complètement une fois que vous avez relâché la touche. Plus la valeur est élevée, plus le relâchement est court.

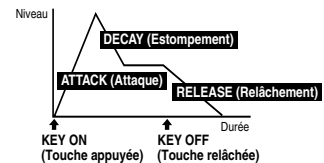

### ● VIBRATO

- **DEPTH**..... Détermine l'intensité de l'effet Vibrato (voir diagramme). Plus les réglages sont élevés, plus le vibrato est prononcé.
- **SPEED**..... Détermine la vitesse de l'effet Vibrato (voir diagramme).
- **DELAY** ..... Détermine le temps qui s'écoule entre le moment où vous appuyez sur la touche et le début de l'effet Vibrato (voir diagramme). Des réglages plus élevés retardent davantage le début de l'effet vibrato.

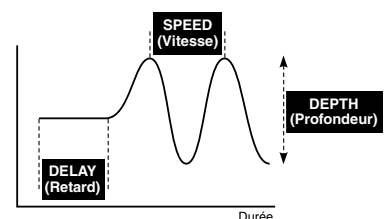

# Full Editing (Édition complète)

## ■ Sélection des éléments

Chaque voix du 9000Pro peut comporter jusqu'à huit « éléments » distincts. Ces éléments sont les composants de base des sons : chaque élément comportant sa propre forme d'onde, ses réglages de générateurs d'enveloppe, et d'autres paramètres.

Lorsque vous procédez à une édition dans les pages E1:WAVEFORM, E2:EG, E3:FILTER ou E4:LFO, vous pouvez sélectionner l'élément à éditer, définir le nombre maximum d'éléments devant être utilisés par la voix, et assourdir des éléments individuels par le biais de la page ELEMENT à laquelle vous accédez au moyen de cette touche.

Vous pouvez sélectionner l'élément désiré en appuyant sur ces touches.

Définit l'élément à éditer lorsque vous retournez aux pages d'édition.

Définit le nombre maximum d'éléments devant être utilisés par la voix.

Ces paramètres activent (ON) ou désactivent (OFF) individuellement les éléments correspondants. Les indicateurs circulaires situés à côté des numéros des éléments dans la partie supérieure de l'afficheur signalent l'état d'assourdissement de chaque élément.

## ■ Paramètres

### ● VOICE (Voix)

Sélectionnez le menu de votre choix.

Peut être utilisé au cours de l'édition afin de comparer le son de la voix originale avec celui de la voix éditée.

Définit les valeurs de Filter (Filtre), d'Amplitude et de types de modulation LFO (PMOD, FMOD, AMOD) appliqués via la molette de MODULATION et les modifications ultérieures du clavier. Pour plus de détails sur LFO, reportez-vous à la page 98.

Définit le volume général de la voix en cours d'édition.

Sélectionne la courbe de la gamme (hauteur) que doit utiliser la voix en cours d'édition pour le clavier 9000Pro.

La touche CURVE (Courbe) de l'afficheur à cristaux liquides permet de choisir parmi quatre courbes initiales de sensibilité des touches du clavier, tandis que les touches SENS (Sensibilité) de l'afficheur à cristaux liquides règle la sensibilité au toucher initiale.

## ● E1: WAVEFORM (Forme d'onde)

Pour plus de détails sur la forme d'onde, reportez-vous à la page 85.

NOTE LIMIT (Limite de notes) spécifie la plage de notes couverte par la voix, et VELOCITY LIMIT (Limite de vitesse) définit la plage de vitesse maximale pour la voix.

Ces paramètres ajustent la hauteur de la voix. COARSE (Réglage approximatif) modifie l'accord par incréments de demi-ton et FINE (Réglage affiné) par incréments d'un centième de demi-ton.

Définit le temps pendant lequel on n'entend pas encore le son — en d'autres termes, l'intervalle de temps entre le moment où l'on appuie sur une touche et celui où l'enveloppe commence. Plus la valeur est élevée, plus l'intervalle est long.

Définit le volume de la forme d'onde.

Définit la position de la voix dans le champ stéréo.

Utilisez les touches CATEGORY (Catégorie), VOICE (Voix) et WAVEFORM (Forme d'onde) de l'afficheur à cristaux liquides pour sélectionner la forme d'onde de la voix personnalisée. (Il s'agit du son « brut » qui sert de base à la voix). Des formes d'onde créées par la fonction SAMPLING (page 84) (Échantillonnage) sont également disponibles dans la CATÉGORIE « SAMPLING ».

**NOTE**

- Lorsqu'un kit de percussion est sélectionné, le paramètre WAVEFORM (Forme d'onde) est remplacé par le paramètre INSTRUMENT, et des instruments individuels peuvent alors être sélectionnés plutôt que des formes d'onde.

### • Exemple pour NOTE LIMIT

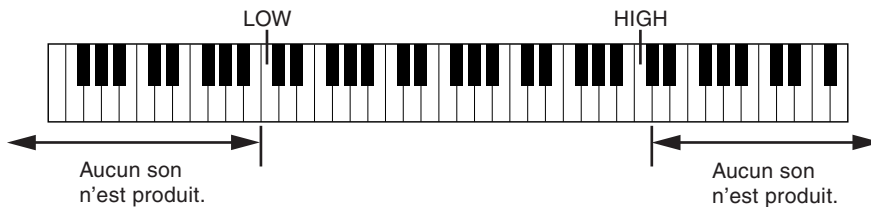

**NOTE**

- Lorsque la voix OCTAVE est réglée sur une valeur autre que « 0 », la plage spécifiée par les paramètres NOTE LIMIT est décalée de la valeur correspondante, ce qui fait que certaines notes risquent ne pas être audibles. Si cela se produit, vérifiez le paramètre R1 OCTAVE dans l'afficheur MIXING CONSOLE TUNE (Réglage de la console de mixage).

### • Exemple pour VELOCITY LIMIT

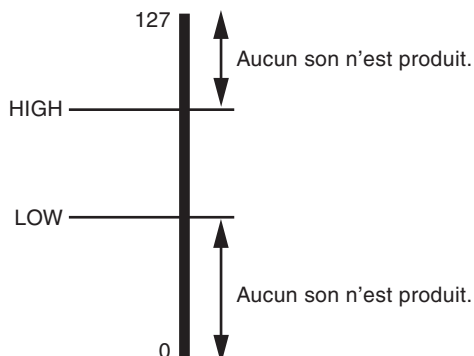

## ● E2: EG

Acronyme de Enveloppe Generator (Générateur d'Enveloppe), il s'agit d'un bloc qui modifie le niveau du générateur de son à partir du moment où une note est jouée jusqu'à ce que le son décline et finisse par s'éteindre. Amplitude EG (GE d'amplitude) commande le niveau du volume, Pitch EG (Hauteur de ton GE) la hauteur et Filter EG (Filtre GE) la fréquence de coupure du filtre.

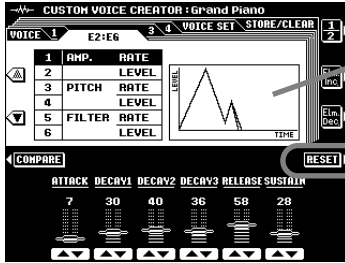

Indique les paramètres du GE sous forme de diagramme.

Restitue aux paramètres GE actuellement sélectionnés leurs valeurs initiales.

Amplitude (volume), hauteur ou fréquence de coupure de filtre

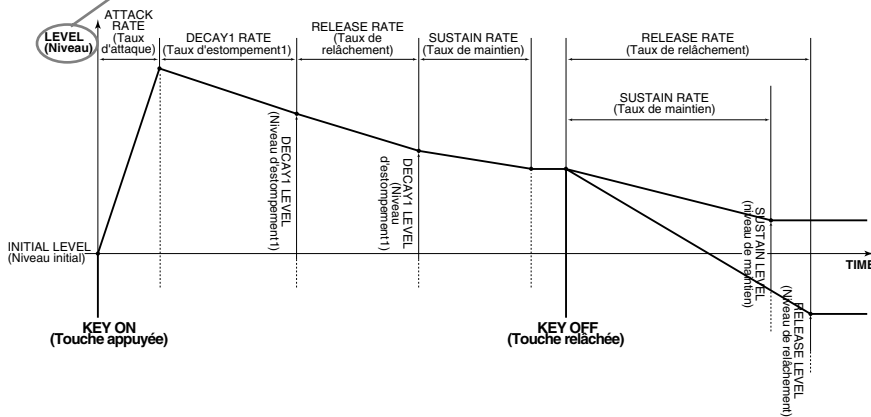

\* Des valeurs plus élevées produisent une variation plus rapide.

### • AMP. RATE et AMP. LEVEL (Réglages du GE d'amplitude)

Les paramètres AMP. RATE (Taux d'amplitude) sont liés au temps ; ils déterminent le temps requis pour que le volume du son passe d'un niveau à un autre (comme défini dans AMP. LEVEL (Niveau d'amplitude)).

Les paramètres AMP. LEVEL sont liés au volume ; ils déterminent la variation de volume du son (fort ou faible) dans le temps (comme défini dans AMP. RATE).

AMP.RATE	ATTACK	Définit le taux de variation entre le moment où la touche est enfoncée et celui du niveau d'attaque maximal.
	DECAV1 DECAV2 DECAV3	Définissent le taux de variation entre le niveau d'attaque maximum et les niveaux définis respectivement par les paramètres AMP LEVEL DECAV1 et DECAV2 et le niveau final.
	RELEASE	Définit le taux de variation qui sépare le niveau de relâchement de la touche du niveau 0 lorsque SUSTAIN (Maintien) est désactivé (OFF).
	SUSTAIN	Définit le taux de variation qui sépare le niveau de relâchement de la touche du niveau 0 lorsque SUSTAIN est activé (ON).
AMP.LEVEL	INITIAL	Définit le niveau initial de l'enveloppe.
	DECAV1 DECAV2	Définissent les niveaux respectifs de DECAV 1 et DECAV 2 après le temps écoulé.

### • PITCH RATE et PITCH LEVEL (Réglages de hauteur de ton du GE)

Les paramètres PITCH RATE (Taux de hauteur de ton) sont liés au temps ; ils déterminent le temps nécessaire pour que la hauteur du son passe d'un niveau à un autre (tel que défini dans PITCH LEVEL (Niveau de hauteur de ton)).

Les paramètres PITCH LEVEL sont liés à la hauteur ; ils déterminent la déviation du son de sa hauteur normale avec le temps (comme défini dans PITCH RATE).

PITCH RATE	DECAV1 DECAV2 DECAV3	Définissent le taux de variation entre le niveau d'enveloppe de la hauteur initiale et les niveaux définis respectivement par les paramètres PITCH LEVEL DECAV1, DECAV2 et DECAV3.
	RELEASE	Définit le taux de variation entre le niveau au moment du relâchement de la touche et le niveau défini par le paramètre PITCH LEVEL RELEASE.
PITCH LEVEL	INITIAL	Définit la hauteur initiale de l'enveloppe.
	DECAV1 DECAV2 DECAV3	Définissent les degrés de modification de la hauteur, après le temps écoulé, de DECAV 1 et DECAV 2 respectivement.
	RELEASE	Définit la hauteur finale de l'enveloppe ; la hauteur atteint ce point (au taux de RELEASE (Relâchement)) après que l'on ait relâché la touche.



## ● FILTER RATE et FILTER LEVEL (Réglages filtre GE)

Les paramètres FILTER RATE sont liés au temps ; ils déterminent le temps nécessaire pour que le timbre du son passe d'un niveau à un autre (tel que défini dans FILTER LEVEL).

Les paramètres FILTER LEVEL sont liés au filtre ; ils déterminent le degré de changement du timbre du son avec le temps (comme défini dans FILTER RATE). La valeur par défaut est « 0 ».

FILTER RATE	INITIAL	Définit la durée pendant laquelle le niveau d'enveloppe de filtre initial sera maintenu. Des valeurs plus élevées correspondent à une durée plus courte.
	DECAY1 DECAY2 DECAY3	Définissent le taux de variation entre le niveau d'enveloppe de filtre initial et les niveaux définis respectivement par les paramètres FILTER LEVEL DECAY1, DECAY2 et DECAY3.
	RELEASE	Définit le taux de variation entre le décalage de relâchement de touche et le décalage défini par le paramètre FILTER LEVEL RELEASE lorsque SUSTAIN est désactivé (OFF).
	SUSTAIN	Définit le taux de variation entre le décalage de relâchement de touche et le décalage défini par le paramètre FILTER LEVEL RELEASE lorsque SUSTAIN est activé (ON).
FILTER LEVEL	INITIAL	Définit le timbre initial de l'enveloppe.
	DECAY1 DECAY2 DECAY3	Définissent les degrés de changement du timbre après le temps écoulé de DECAY 1, DECAY 2 et DECAY 3, respectivement.
	SUSTAIN	Lorsque SUSTAIN est activé (ON), ce paramètre définit le timbre final de l'enveloppe ; le réglage de filtre change à ce stade (selon le taux de RELEASE) après relâchement de la touche.

## ● E3: FILTER

Le 9000Pro comporte deux filtres indépendants. (Pour obtenir des informations de base sur ces filtres, voir page 93).



Définit le degré de résonance de crête appliquée à FILTER 1. Des valeurs plus élevées produisent une résonance plus importante.

Le paramètre TYPE spécifie la courbe de sensibilité au toucher devant être appliquée aux filtres dynamiques, et le paramètre SENS définit la sensibilité des filtres au contrôle du toucher. Des valeurs plus élevées produisent une sensibilité plus importante.

Restitue aux paramètres GE actuellement sélectionnés leurs valeurs de base.

Définit la fréquence de coupure de Filter2.

Sélectionne le type de Filter2.

Définit la fréquence de coupure de Filter1.

Sélectionne le type de Filter1.

### Types de filtres

LPF (Filtre passe-bas)

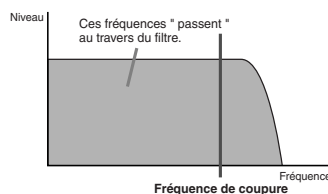

HPF (Filtre passe-haut)

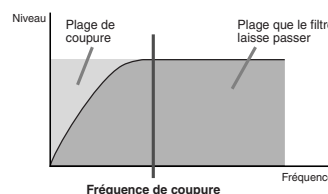

BPF (Filtre passe-bande)

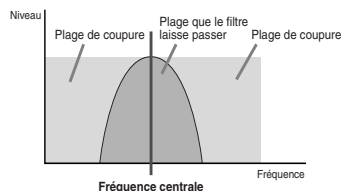

BEF (Filtre d'élimination de bande)

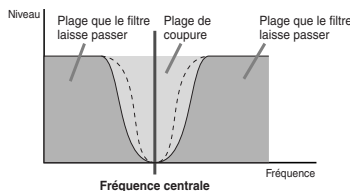

## ● E4: OBF

Acronyme d'Oscillateur Basse Fréquence, il s'agit d'un bloc qui produit un signal de basse fréquence. L'OBF peut être utilisé pour moduler la hauteur du son, la fréquence de coupure du filtre ou l'amplitude afin de créer une large gamme d'effets de modulation.



Effet de vibrato basé sur la modulation OBF, avec un retard variable entre le moment où une touche est enfoncée et le commencement de l'effet de vibrato.

Voir le diagramme ci-dessous.

Sélectionne l'onde OBF. Diverses sortes de sons modulés peuvent être créés en fonction de l'onde sélectionnée.

Voir le diagramme ci-dessous.

Définit la vitesse de la variation OBF.

Abréviation de « Modulation d'amplitude ». Ceci détermine de combien l'OBF va affecter le niveau de sortie. Des valeurs plus importantes augmentent la plage du changement de volume.

Abréviation de « Modulation du filtre ». Ceci détermine comment l'OBF va affecter la fréquence de coupure de filtre. Des valeurs plus importantes augmentent la plage de variation dans la fréquence de coupure.

Abréviation de « Modulation de hauteur de ton ». Ceci détermine comment l'OBF va affecter la hauteur de ton. Des valeurs plus importantes augmentent la plage du changement de hauteur de ton.

### • TYPE (type d'onde OBF)

Dents de scie

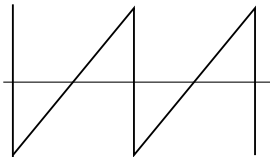

Triangle

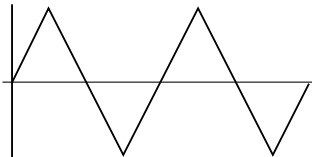

### • DELAY TIME (Temps de retard)

Bref retard

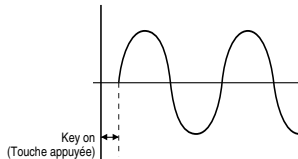

Long retard

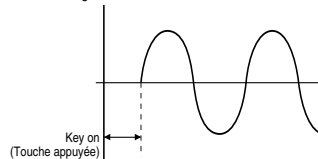

### • DELAY RATE (Taux de retard)

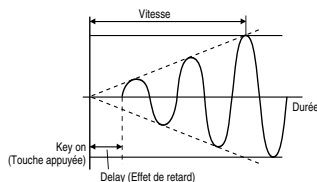

## ● VOICE SET

Pour plus de détails sur la fonction Voice Set (Définition de voix), reportez-vous à la page 163.

Vous pouvez spécifier les données Voice Set appliquées à la voix personnalisée.



# Création de voix plug-in personnalisées

De même que pour les voix pré-programmées, vous pouvez utiliser les voix de la carte plug-in comme matériau de base pour la création de vos propres voix plug-in originales. Après avoir créé une voix, vous pouvez la stocker dans un emplacement de voix personnalisée plug-in afin de la rappeler ultérieurement.

## Instructions

### ■ Structure des mémoires de voix plug-in

L'illustration ci-dessous est pratiquement identique à celle de la page 64.

L'illustration de la page 64 décrit la relation entre chaque menu de la fonction Plug-in Manager et les données de voix dans la mémoire Flash ROM / carte. L'illustration ci-dessous montre, quant à elle, la relation entre chaque menu de la fonction Plug-in Custom Voice Creator (qui est expliquée dans ce chapitre) et les données de voix contenues dans la mémoire Flash ROM / carte.

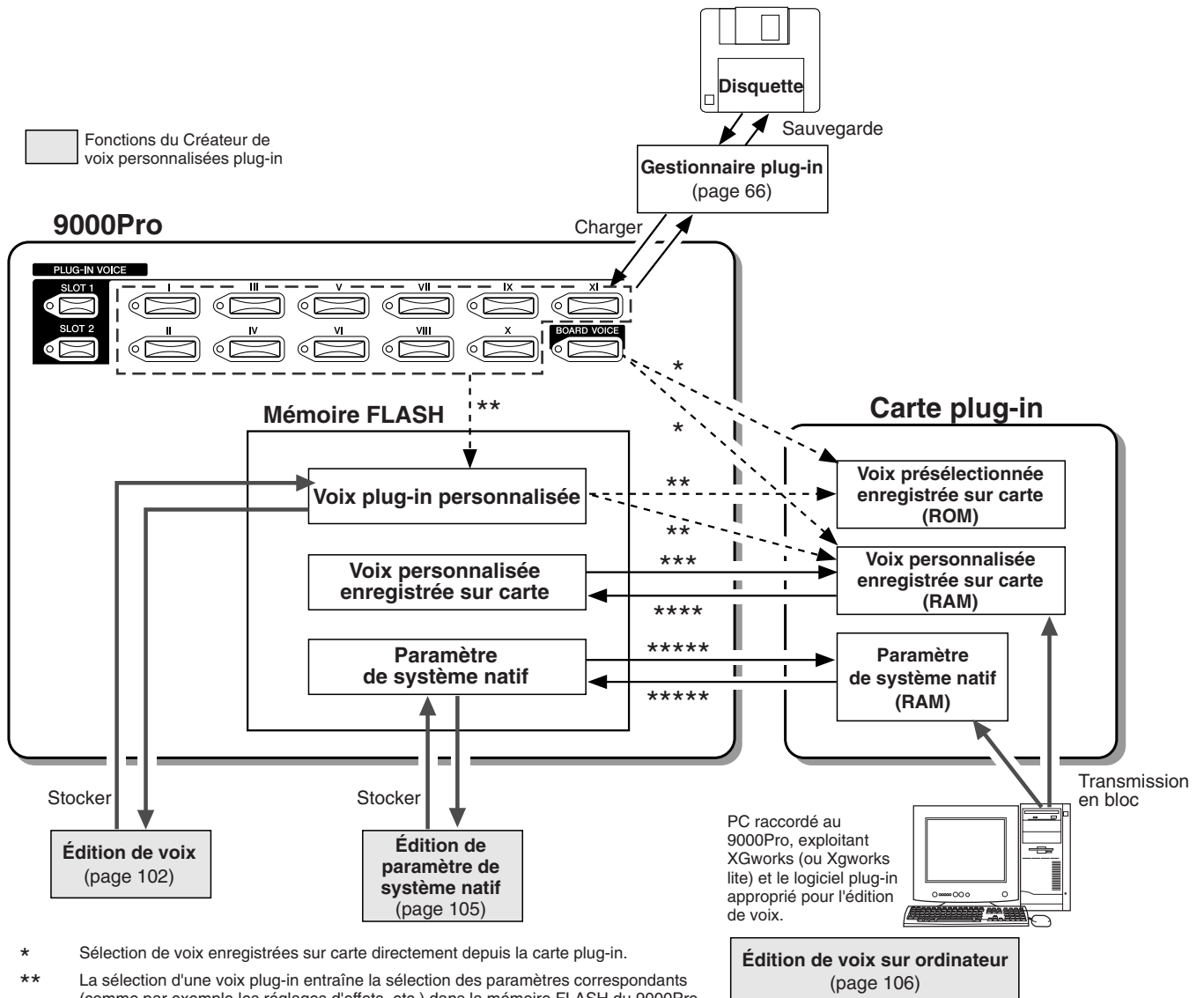

- \* Sélection de voix enregistrées sur carte directement depuis la carte plug-in.
- \*\* La sélection d'une voix plug-in entraîne la sélection des paramètres correspondants (comme par exemple les réglages d'effets, etc.) dans la mémoire FLASH du 9000Pro et de la voix enregistrée sur carte correspondante dans la carte plug-in.
- \*\*\* Chargement automatique lors de la mise sous tension. Le chargement automatique peut être configuré via le réglage plug-in (page 69).
- \*\*\*\* **Sauvegarde des voix personnalisées enregistrées sur carte (page 108)**
- \*\*\*\*\* Chargement automatique depuis la mémoire FLASH dans la mémoire de la carte à la mise sous tension. Après l'édition de la voix personnalisée enregistrée sur carte et le paramètre de système natif, vous devez lancer la transmission en bloc (voir ci-dessus) et l'opération de stockage (page 101).

## Procédure de base

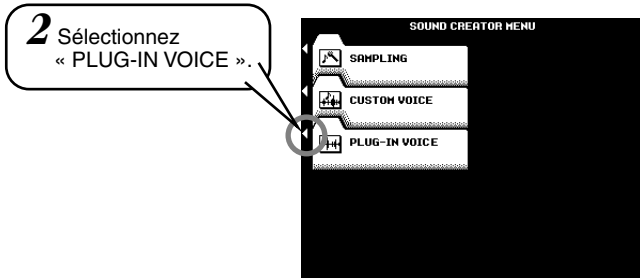
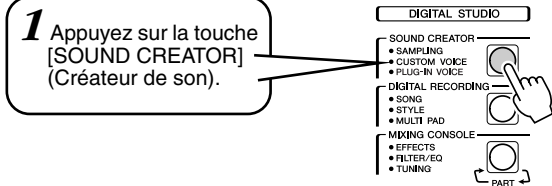

Les étapes 3 à 5 (décrites en détail page 106) sont facultatives. Utilisez-les si vous voulez éditer les voix personnalisées enregistrées sur carte et les paramètres de système natifs qui servent de base aux voix plug-in personnalisées.

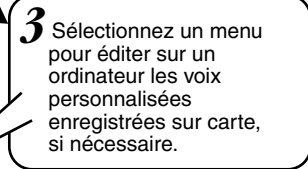
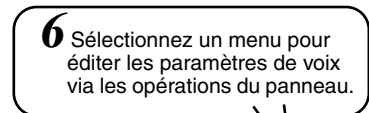

### NOTE

- Pour plus de détails sur la connexion d'un ordinateur, reportez-vous à la page 172. Notez qu'il est nécessaire d'utiliser la borne MIDI A (ou la borne TO HOST) lors de l'édition sur un ordinateur des voix personnalisées enregistrées sur carte.
- Lorsque vous éditez les voix personnalisées enregistrées sur carte à l'aide d'un ordinateur, vous avez besoin de XGworks ou XGworks lite et de son logiciel d'édition plug-in, Plug-in Editor Software.
- Lorsque vous éditez les voix personnalisées enregistrées sur carte, cochez tous les types d'événement du filtre MIDI Thru dans XGworks ou XGworks lite. (Reportez-vous au mode d'emploi de XGworks ou XGworks lite pour obtenir de plus amples détails à ce sujet).

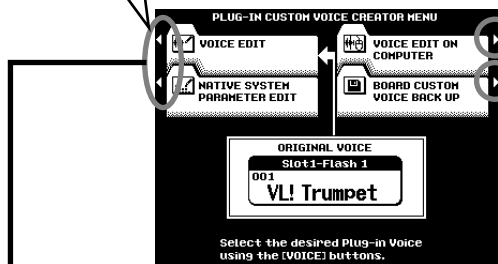

**Sélectionnez une voix originale.**  
Le mode Custom Voice Creating (Création de voix personnalisées) vous permet de créer de nouvelles voix en modifiant certains paramètres de voix plug-in personnalisées. Après avoir choisi une voix, appuyez sur la touche [EXIT] pour revenir sur cet écran.

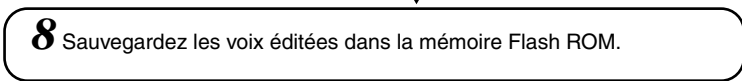
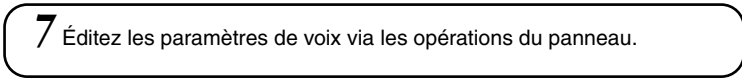
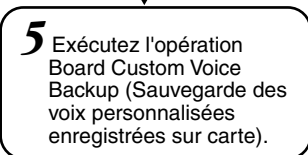
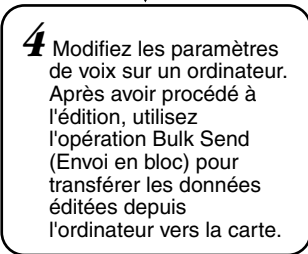

Les opérations d'édition (correspondant aux étapes 4 ou 7) sont traitées dans les explications suivantes.

## Édition de voix

### ■ Sélection de voix enregistrées sur carte

Les explications qui suivent s'appliquent à l'étape 7, page 101.

Sélectionnez le menu souhaité et éditez les paramètres de voix.

Peut servir à comparer le son de la voix originale et celui de la voix éditée.

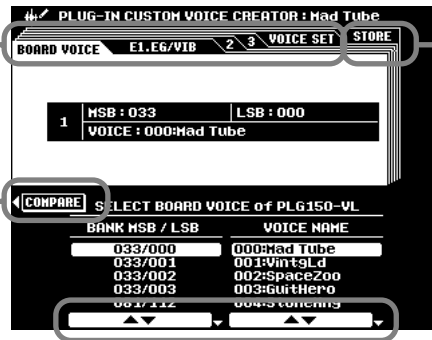

Sélectionnez la voix enregistrée sur carte.

Sélectionnez ceci pour stocker les paramètres de voix édités dans la mémoire Flash ROM (étape 8 de la page 101).

#### NOTE

- Gardez à l'esprit que certaines de vos modifications n'auront que peu, voire pas d'effets sur le son réel, selon la carte et des paramètres qui sont modifiés.

Avant de saisir la fonction Plug-in Custom Voice Creator, vous devez avoir préalablement appelé une voix spécifique pour l'édition. La sélection d'une voix enregistrée sur carte vous permet de déterminer la source du son de base et donc de sélectionner un son de variation pour la voix.

## ■ Paramètres

Les explications qui suivent s'appliquent à l'étape 7 de la page 101.

### ● E1: EG/VIB

Les explications de chaque paramètre sont identiques à celles fournies dans la section Création de voix personnalisée, sous le titre Easy Editing (Édition facile), page 93.

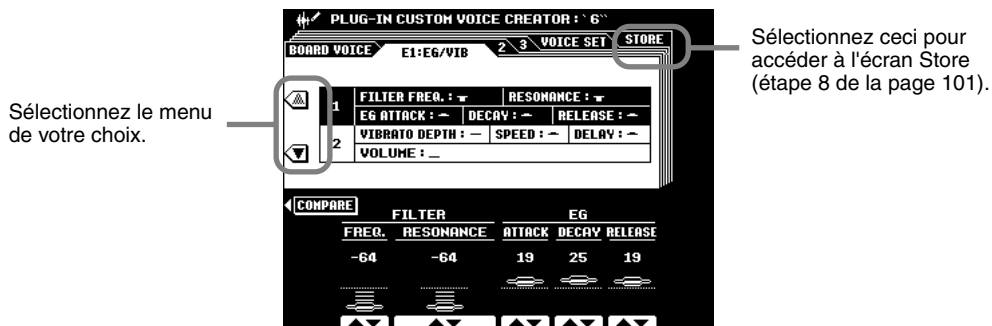

### ● E2 : CTRL (Contrôle)

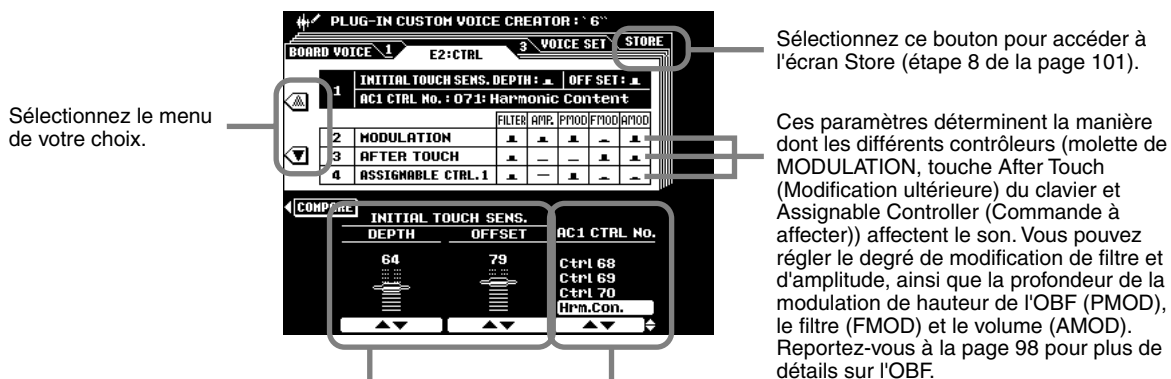

Règle la profondeur et le décalage de Initial Touch Sensitivity (Sensibilité au toucher initial).

Cette fonction détermine le numéro de modification de commande utilisé pour Assignable Controller 1 (Contrôleur à affecter 1). Elle n'est disponible que pour les cartes plug-in qui prennent en charge le contrôleur à affecter (AC1).

### ASTUCE

Dans cet exemple, le PLG150-AN est installé sur le 9000Pro et la molette de MODULATION est utilisée pour changer le son de la voix plug-in. Effectuez les réglages suivant sur le 9000Pro :

- 1) Réglez AC1 CTRL No. sur Mod.
- 2) Sélectionnez le paramètre de contrôle AC1 (par exemple, P:34) dans l'afficheur Native Part Parameter (Paramètre de partie natif).
- 3) Ajustez la profondeur du contrôleur à affecter AC1 dans l'afficheur Native Part Parameter.

Lorsque vous jouez au clavier et déplacez la molette de MODULATION, le son de la voix plug-in change en fonction du paramètre de contrôle à affecter AC1 que vous avez sélectionné à l'étape 2.

## Création de voix plug-in personnalisées

### ● E3: NATIVE PRM. (Paramètre de partie natif)

Le terme « natif » décrit ici les paramètres exclusifs de chaque carte plug-in. Par conséquent, les écrans d'édition affichés sur le 9000Pro varient selon de la carte plug-in utilisée. Par exemple, lors de l'édition des voix plug-in de PLG150-DX, ce sont les noms de paramètres tels que « Carrier » et « Modulator » qui sont propres au système de synthèse FM qui vont s'afficher, comme le montre l'illustration ci-dessous à gauche. De même, lorsque vous éditez des voix plug-in de PLG150-VL, le 9000Pro affiche des paramètres spécifiques au système de génération de son VL tels que « Brth Mode » (Breath Mode) et « Emb CC No ». (Embouchure Control Change Number), comme le montre l'illustration ci-dessous à droite.

#### • Édition d'une voix plug-in DX :

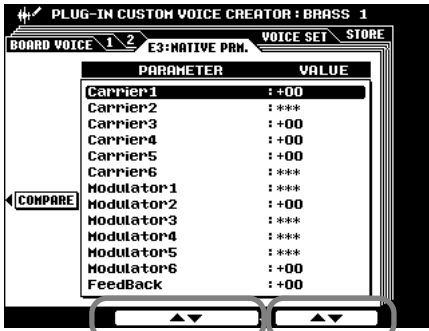

#### • Édition d'une voix plug-in VL :

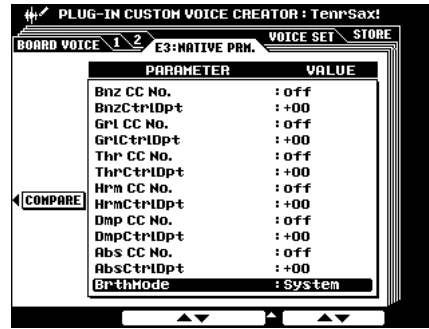

Sélectionnez le paramètre de votre choix.

Spécifiez la valeur.

Pour plus de détails sur les paramètres de partie natifs, reportez-vous au mode d'emploi de votre carte plug-in.

### ● VOICE SET

Pour plus de détails sur la fonction Voice Set, reportez-vous à la page 163.

Vous pouvez spécifier les données Voice Set qui s'appliquent à la voix plug-in personnalisée.





## Native System Parameter Editing (Édition des paramètres de système natif)

Le terme « natif » décrit ici les paramètres exclusifs de chaque carte plug-in. Par conséquent, les écrans d'édition affichés sur le 9000Pro varient en fonction de la carte plug-in utilisée. Par exemple, lorsque vous éditez des voix plug-in de PLG150-VL, les noms de paramètre tels que « WX Lip » et « Brth Curv » (Breath Curve) qui sont propres au système de génération de sons VL sont affichés, comme le montre l'illustration ci-dessous à droite.

L'illustration ci-dessous correspond à l'étape 7 de la procédure de base de la page 101.

Cette touche vous permet de stocker les réglages de cet afficheur dans la mémoire Flash ROM.

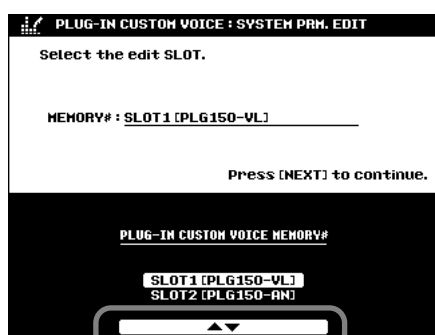

Sélectionnez la carte de votre choix.

Lorsque des cartes plug-in identiques ou de même type (par exemple, PLG100-DX et PLG150-DX) ont été installées dans les deux logements, seul SLOT 1 est disponible.

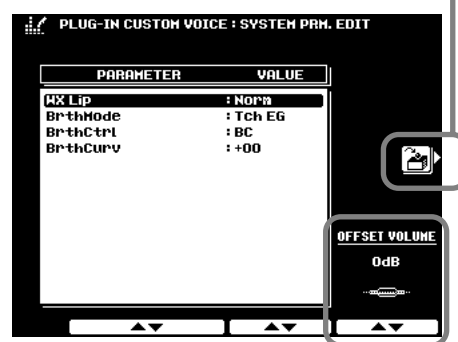
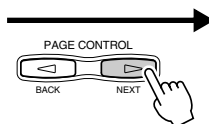

Cette fonction vous permet de changer le volume à partir de la carte plug-in et d'ajuster l'équilibre relatif entre les voix pré-sélectionnées et les voix plug-in du 9000Pro. Gardez à l'esprit les éléments suivants :

- L'équilibre de volume du morceau utilisant des voix plug-in est modifié en ajustant cette valeur.
- Lorsque des cartes plug-in identiques (ou de même type) ont été installées dans les deux logements, seule la valeur définie pour SLOT 1 est disponible.

## Voice Editing on a Computer (Édition de voix sur ordinateur)

Vous pouvez éditer des voix personnalisées enregistrées sur carte et des paramètres de système natifs à partir de votre ordinateur, à l'aide d'un logiciel plug-in spécial destiné au programme XGworks (ou XGworks lite).

### 1 Connectez votre ordinateur au 9000Pro.

Pour plus de détails sur la connexion d'un ordinateur, reportez-vous à la page 172. Veuillez noter qu'il est nécessaire d'utiliser la borne MIDI A (ou la borne TO HOST) pour éditer sur ordinateur des voix personnalisées enregistrées sur carte.

### 2 Installez le logiciel sur l'ordinateur.

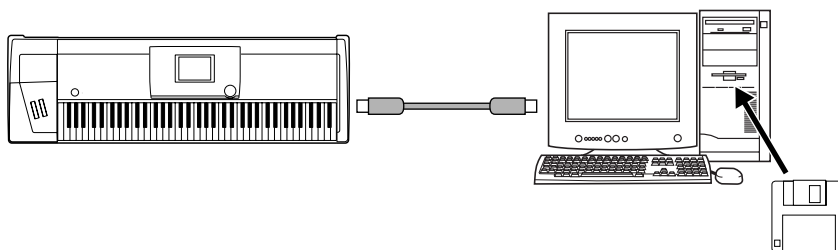

Les logiciels suivants sont requis.

- **Xgworks ou XGworks lite**

Veuillez lire le fichier readme.txt file qui se trouve dans le dossier XGworks lite.

- **CBX driver for Windows or USB driver**

Veuillez lire le fichier readme.txt file qui se trouve dans le dossier du pilote CBX ou dans celui du pilote USB.

- **Plug-in Editor Software for XGworks (lite)**

Pour les instructions relatives à l'installation, reportez-vous au mode d'emploi de votre carte plug-in.

	Plug-in Editor Software
PLG100-VL, PLG150-VL	VL Visual Editor
PLG100-DX, PLG150-DX	DX Easy Editor, DX Simulator
PLG150-AN	AN Easy Editor, AN Expert Editor
PLG150-PF	PF Easy Editor

Cochez tous les types d'événements du filtre MIDI Thru dans XGworks ou XGworks lite lorsque vous éditez les voix personnalisées enregistrées sur carte.

### 3 Si nécessaire, sauvegardez toutes les données de voix importantes (données de voix personnalisées enregistrées sur carte et de paramètres de système natifs dans la mémoire Flash ROM) à l'aide de la fonction Plug-in Manager (page 68).

► **4** Chargez les fichiers appropriés sur le 9000Pro et votre ordinateur.

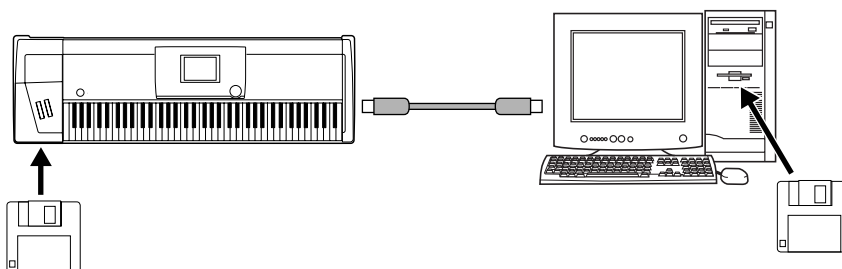

● Lors de l'édition de voix sur une carte plug-in installée **pour la première fois** :  
 Veillez à charger sur le 9000Pro les fichiers appropriés (contenus sur la disquette fournie avec l'instrument) comme suit. Pour la carte PLG150-AN uniquement, vous devez également charger le fichier approprié (voir ci-dessous) sur votre ordinateur.

	Nom du fichier à charger	
	sur le 9000Pro	sur le PC
PLG150-AN	150AN CsVce.xvc	150AN CsVce.ANS
PLG150-PF	150PF CsVce.xvc	—
PLG150-DX	150DX CsVce.xvc	—
PLG150-VL	150VL CsVce.xvc	—

● Lors de l'édition de voix sur une carte plug-in installée **dans des sessions d'édition ultérieures** :

Avant d'apporter des modifications complémentaires à une voix précédemment éditée, veillez à charger les mêmes données éditées (les données que vous avez sauvegardées dans les étapes 7 et 8) à la fois dans la mémoire Flash ROM (du 9000Pro) et sur l'ordinateur.

► **5** Utilisez la même procédure que dans les étapes 1 à 5 de la « Procédure de base », page 101, en faisant attention aux points suivants.

- À l'étape 4 de la « Procédure de base », l'écran suivant apparaît sur l'afficheur à cristaux liquides du 9000Pro.

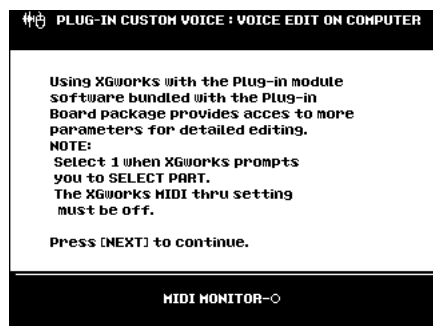

- Comme il est indiqué dans l'étape 4 de la « Procédure de base », utilisez l'opération Bulk Send (Transmission en bloc) (XGworks ou XGworks lite) pour transférer les données éditées depuis l'ordinateur vers la carte.
- Comme il est indiqué dans l'étape 5 de la « Procédure de base », exécutez l'opération Board Custom Voice Backup (Sauvegarde des voix personnalisées enregistrées sur carte).

► **6** Exécutez l'opération Store depuis l'afficheur Native System Parameter (page 105).

► **7** Sauvegardez la voix éditée sur disquette à l'aide de la fonction Plug-in Manager (page 68).

► **8** Sauvegardez la voix éditée sur le PC.

# Board Custom Voice Backup (Sauvegarde de voix personnalisées enregistrées sur carte)

Toutes les modifications apportées aux voix personnalisées enregistrées sur carte (via l'ordinateur connecté au 9000Pro) sont perdues lorsque vous éteignez le 9000Pro. Si vous voulez conserver les données de votre voix d'origine, vous pouvez utiliser la fonction Board Custom Voice Backup pour sauvegarder les modifications apportées aux voix personnalisées enregistrées sur carte dans la mémoire Flash ROM. L'illustration ci-dessous correspond à l'étape 5 de la procédure de base de la page 101.

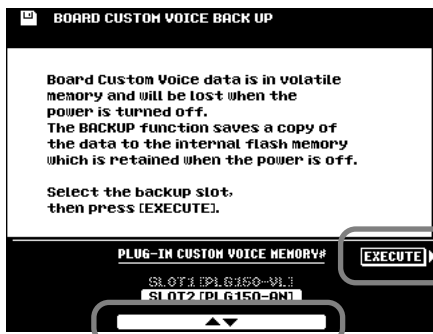

Appuyez sur cette touche pour exécuter l'opération de sauvegarde.

Sélectionnez la carte de votre choix.

**NOTE**

• Certaines cartes plug-in (par exemple, PLG100-DX et PLG100-VL) ne prennent pas en charge cette fonction, même si les voix personnalisées enregistrées sur carte sont disponibles.

## Dépannage lors de l'utilisation des cartes plug-in

Des informations générales sur l'utilisation des voix plug-in sont proposées aux pages 42, 43, 64 - 69 et 100 - 108. Cette section fournit des explications sur certains détails importants relatifs aux cartes plug-in qui ne sont pas traités dans ces pages.

### ■ Utilisation des voix plug-in VL avec la fonction Harmony (page 164)

Si vous utilisez l'une des cartes plug-in VL (ou une voix plug-in monophonique), l'effet Harmony ne peut être utilisé normalement. En effet, ce type de voix ne peut pas être joué en mode polyphonique.

Par exemple, lorsque la voix plug-in utilisant la carte PLG150-VL est sélectionnée en tant que voix Right 1 et que Harmony Assign est réglé sur R1, le problème suivant surgit.



Une solution alternative à ce problème consiste à affecter une voix différente à la partie Harmony, comme le montrent les réglages dans l'exemple ci-dessous.

- Right 1 ..... Voix plug-in utilisant la carte PLG150-VL (par exemple, Tenor Sax)
- Right 2 ..... Voix pré-sélectionnée du 9000Pro (par exemple, Miller Night)
- Partie R1 et R2 ..... ON
- ASSIGN ..... R2

Cette solution de rechange vous permet de jouer la voix plug-in monophonique pour la mélodie et d'utiliser un son à la fois différent et complémentaire, pour la partie Harmony.

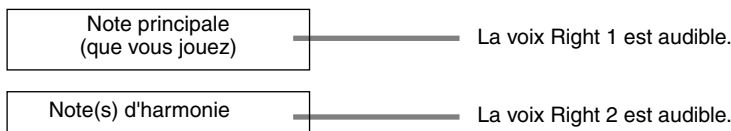

## ■ Utilisation de voix plug-in dans Song Creator

Reportez-vous à la page 125.

## ■ Différences entre les séries PLG150 et PLG100 (Cartes plug-in Single Part (partie unique))

Si vous avez l'intention d'utiliser des cartes plug-in Single Part, Yamaha vous recommande d'utiliser exclusivement les cartes de la série PLG150. C'est la raison pour laquelle la disquette incluse contient des données de voix pour les cartes plug-in de cette série. Vous pouvez toutefois utiliser la série PLG100 si vous gardez à l'esprit les points et anomalies suivants.

### ● Expansion polyphonique (page 69)

Si vous avez installé une carte PLG150 dans SLOT 1 et une carte PLG100 dans SLOT 2 (ou, en d'autres termes, si vous avez installé une carte de version supérieure du même type dans SLOT 1) et que vous avez activé POLY EXPANSION, vous pouvez rencontrer certains problèmes lors de la reproduction de voix.

Lorsque vous installez une carte PLG150-DX dans SLOT 1 et une carte PLG100-DX dans SLOT 2 :

Vous ne devriez rencontrer aucun problème lorsque vous utilisez des voix enregistrées sur les deux cartes ; par contre, si vous essayez de reproduire des voix qui n'existent pas sur la carte PLG100-DX (SLOT2), le son risquerait de s'interrompre régulièrement. Veillez à utiliser des voix communes aux deux cartes.

Lorsque vous installez une carte PLG150-VL dans SLOT 1 et PLG100-VL dans SLOT 2 :

Si le mode Breath des paramètres de partie natifs de la carte PLG150-VL (un paramètre qui n'existe pas sur la carte PLG100-VL) est réglé sur une valeur autre que « System », le volume et le timbre de la voix reproduite changent toutes les deux notes. Veillez donc à régler le mode Breath sur « System » dans ce cas.

### ● Compatibilité des données

Les voix personnalisées enregistrées sur carte ne sont pas disponibles sur les cartes de la série PLG100. Par conséquent, des problèmes liés aux données peuvent surgir lorsque vous chargez les données de voix à partir du disque vers la mémoire Flash ROM à l'aide de la fonction Plug-in Manager.

Lorsque vous installez les données de voix de la série PLG100 avec une carte PLG150 installée :

La voix plug-in utilisant la voix personnalisée enregistrée sur carte risque de ne pas se reproduire correctement si cette dernière a été modifiée et que la fonction Board Custom Backup a été exécutée.

Cela est dû au fait que les données des voix de la série PLG100 ne contiennent pas les données des voix personnalisées enregistrées sur carte.

Lorsque vous installez les données de voix de la série PLG150 avec une carte PLG100 installée :

- Les données de voix personnalisées enregistrées sur carte à partir de la disquette ne sont pas utilisées. Par conséquent, les sonorités des voix utilisant ces données peuvent être différentes des sons attendus ou initialement programmés.
- Si une carte PLG100-DX est installée et que vous sélectionnez une voix basée sur une voix qui n'existe pas sur cette carte, vous n'obtenez aucun son.
- Le réglage du mode Breath des paramètres de partie natifs est ignoré dans la carte PLG150-VL, tandis qu'il est disponible dans la carte PLG100-VL.

## ■ Activation du réglage du sélecteur Unison (Unisson) de la carte PLG150-AN

Les voix plug-in de la carte PLG150-AN pour lesquelles le sélecteur Unison (des paramètres de système natifs) a été activé ne peuvent pas être jouées en mode polyphonique - même si la touche POLY/MONO du 9000Pro est réglée sur POLY. Veuillez noter que pour la plupart des voix plug-in personnalisées proposées sur le disque fourni, le sélecteur Unison est délibérément activé afin de recréer de manière efficace les sons de synthétiseur monophoniques populaires.

Puissantes et faciles à utiliser, les fonctions d'enregistrement de morceau vous permettent d'enregistrer vos performances originales au clavier sur une disquette, en tant que morceau utilisateur, et de créer ainsi entièrement vos propres compositions orchestrales.

Chaque morceau utilisateur peut servir à enregistrer jusqu'à seize pistes indépendantes. Cela n'inclut pas seulement les voix pour le jeu au clavier (R1, R2, R3, L), mais aussi les parties d'accompagnement automatique et l'effet d'harmonie vocale.

## Instructions pour la création de morceaux

### ● Pistes de morceau

Les pistes qui peuvent être enregistrées sont organisées comme le montre le diagramme ci-dessous.

Piste	Partie par défaut	Parties pouvant être réglées
1	Right1	VOIX R1, R2, R3, L, piste de style d'accompagnement, Multi Pad 1-4, Harmonie vocale, MIDI
2	Right1	
3	Right1	
4	Right1	
5	Right1	
6	Right1	
7	Right1	
8	Right1	
9	Style d'accompagnement RHYTHM1 (secondaire)	
10	Style d'accompagnement RHYTHM2 (principal)	
11	Style d'accompagnement BASS	
12	Style d'accompagnement CHORD1	
13	Style d'accompagnement CHORD2	
14	Style d'accompagnement PAD	
15	Style d'accompagnement PHRASE1	
16	Style d'accompagnement PHRASE2	

### ● Multi Track Recording (Enregistrement multi-pistes) / Quick Recording (Enregistrement rapide)

#### • Multi Track Recording (Enregistrement multi-pistes)

En enregistrement multi-pistes, vous déterminez les affectations de pistes (comme indiqué ci-dessous) avant d'enregistrer. Il est possible d'enregistrer plusieurs pistes simultanément. Outre le fait que vous pouvez enregistrer des pistes vierges, vous pouvez ré-enregistrer des pistes qui contiennent déjà des données enregistrées.

#### • Quick Recording (Enregistrement rapide)

En enregistrement rapide, vous pouvez enregistrer rapidement, sans vous soucier des affectations ci-dessus. L'enregistrement rapide effectue les affectations de pistes de manière automatique, conformément aux règles exposées ci-dessous.

Lorsque des pistes « MANUAL » sont réglées sur REC, vos performances au clavier (VOICE R1, R2, R3, L) et la reproduction des multi-pads sont enregistrées sur les pistes 1 à 8 tel qu'indiqué ci-dessous. Lorsque des pistes « ACMP » sont réglées sur REC, les parties en accompagnement automatique sont enregistrées sur les pistes 9 à 16 tel qu'indiqué ci-dessous.

Piste	Partie
1	Right1
2	Right2
3	Right3
4	Left
5	Multi Pad 1
6	Multi Pad 2
7	Multi Pad 3
8	Multi Pad 4

Piste	Partie
9	Style d'accompagnement RHYTHM1
10	Style d'accompagnement RHYTHM2
11	Style d'accompagnement BASS
12	Style d'accompagnement CHORD1
13	Style d'accompagnement CHORD2
14	Style d'accompagnement PAD
15	Style d'accompagnement PHRASE1
16	Style d'accompagnement PHRASE2

### ● Realtime Recording (Enregistrement en temps réel) / Step Recording (Enregistrement par étapes)

#### • Realtime Recording (Enregistrement en temps réel)

Cette méthode enregistre les données d'une performance en temps réel, en remplaçant toutes les données figurant déjà sur la piste de destination. Les nouvelles données remplacent les données précédentes.

Pour obtenir des informations de base sur l'enregistrement d'un nouveau morceau, reportez-vous au « Guide rapide », pages 36 et 38.

#### • Step Recording (Enregistrement par étapes)

Cette méthode vous permet de composer votre performance en la « rédigeant » à raison d'un événement à la fois. Il s'agit d'une méthode d'enregistrement par étapes (plutôt qu'en temps réel) - similaire à l'écriture de notation musicale sur papier.

Song Creator vous permet d'utiliser deux types différents d'enregistrement par étapes : Chord Step (Progression d'accord) disponible pour l'enregistrement rapide et Step Recording (Enregistrement par étapes), disponible pour l'enregistrement multi-pistes.

Procédure de base

1 Appuyez sur la touche d'enregistrement numérique [DIGITAL RECORDING].

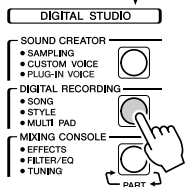

2 Sélectionnez « SONG CREATOR » (Créateur de morceau).



3 Sélectionnez le menu désiré.

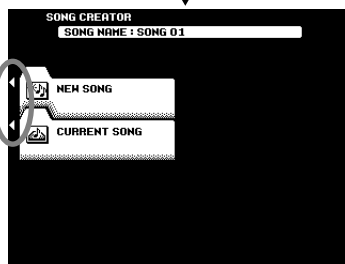

4 Sélectionnez la méthode d'enregistrement.



**NOTE**  
 • Si un disque dur optionnel est installé ou si un appareil SCSI fourni en option est connecté, vous pouvez également sauvegarder les données de morceau enregistrées sur ceux-ci à l'étape 7.

Lorsque vous sélectionnez « MULTI TRACK RECORD »

Lorsque vous sélectionnez « QUICK RECORD »

5 Préparez l'enregistrement. Reportez-vous à la page 112.

● Multi Track Recording (Enregistrement multi-pistes)

Sélectionnez le menu de votre choix en appuyant sur la touche [NEXT] (Suivant) ou [BACK] (Précédent).

Sélectionnez la partie pour la piste correspondante.

Réglez la piste souhaitée sur « REC ».



Sélectionnez ceci pour appeler l'afficheur Step Recording (Enregistrement par étape).

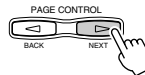

● Quick Recording (Enregistrement rapide)

Cet écran n'apparaît que si vous avez sélectionné « CURRENT SONG » (Morceau en cours) à l'étape 3.

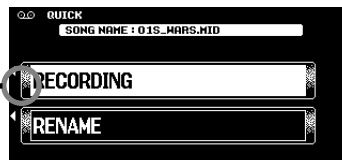

Sélectionnez ceci pour appeler l'afficheur Chord Step (Progression d'accord).



6 Enregistrez votre performance ou éditez le morceau sélectionné.

7 Sauvegardez le morceau sur disquette.

# Réglage de piste pour l'enregistrement (Multi Track Recording)

Les explications fournies ici s'appliquent à l'étape 5 de la page 111.

Reportez-vous à la page 125.

Voir « Sélection de partie / Sélection de l'enregistrement », page 113.

Sélectionnez la partie pour la piste correspondante.

Sélectionnez le menu de votre choix.

Aucune donnée  
Piste en sourdine  
Piste de lecture  
Piste d'enregistrement

Voir « Delete » (Suppression), page 113.

Réglez la piste souhaitée sur « REC ».

Sélectionnez « REC MODE » (Mode enregistrement) qui apparaît lorsque vous sélectionnez « CURRENT SONG » à l'étape 3.

Sélectionnez ceci pour retourner à l'afficheur principal de pistes TRACK.

Réglez le paramètre correspondant. Pour plus de détails, voyez ci-dessous.

Disponible lorsque « PUNCH IN TRIGGER » (Déclencheur début / arrêt) est réglé sur « AUTO SET » (Réglage automatique).

## ■ Mode Record (Enregistrement)

- Replace ..... Suivez la procédure d'enregistrement normale décrite dans la section précédente. La seule différence est que l'enregistrement démarre à partir de la mesure spécifiée par MEASURE SET (Réglage de mesure), et toutes les données comprises entre cette mesure et la fin du morceau sont remplacées par les données qui viennent d'être enregistrées.
- Punch In..... Cette fonction vous permet de réenregistrer de manière sélective une portion de la piste d'un morceau (les mesures entre les points de début et d'arrêt spécifiés).

Dans l'exemple des huit mesures ci-dessous, seules celles qui sont comprises entre la 3ème à la 5ème mesures sont enregistrées.

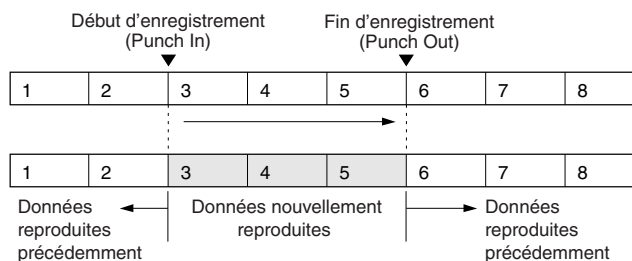

## ■ Measure Set (Réglage de mesure)

- Lorsque le mode d'enregistrement RECORD MODE est réglé sur « REPLACE », ce paramètre indique la mesure à partir de laquelle vous voulez débuter l'enregistrement.
- Lorsque le mode d'enregistrement RECORD MODE est réglé sur « PUNCH IN », ce paramètre spécifie la première mesure de la reproduction. Veillez à prévoir une marge en laissant quelques mesures d'introduction avant le point de début réel.

### ASTUCE

• L'enregistrement Punch In présente un autre avantage très pratique : il enregistre automatiquement tous les réglages de panneau que vous avez effectués, ce qui vous permet de faire modifier divers réglages (tels que voix, volume, panoramique, etc.) instantanément et automatiquement juste avant que l'enregistrement ne commence.





# Fonctions d'édition de morceau (Enregistrement multi-pistes)

Les explications fournies ici s'appliquent à l'étape 6 de la page 111.

## ■ Quantifier

La fonction de quantification Quantize vous permet de « nettoyer » ou de « resserrer » la synchronisation d'une piste enregistrée précédemment.

Par exemple, le passage musical qui suit a été écrit avec des valeurs exactes de noires et de croches.



Bien que vous pensiez avoir enregistré le passage correctement, dans la réalité, il se peut que votre performance soit légèrement en avance ou en retard sur la mesure (sinon les deux !). La fonction Quantize vous permet d'aligner toutes les notes d'une piste afin que leur synchronisation soit absolument précise par rapport à la valeur de la note spécifiée.

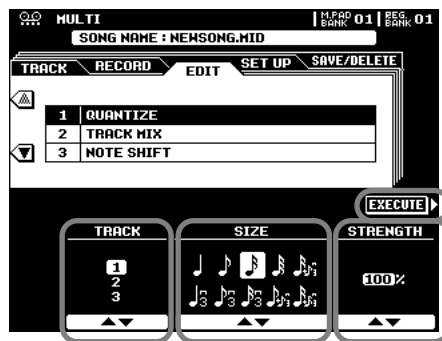

Appuyez sur ceci pour quantifier les données.

Cette fonction détermine le degré de quantification des notes. Si une valeur inférieure à « 100 % » est sélectionnée, les notes ne seront déplacées vers les mesures de quantification spécifiées que du degré spécifié.

Sélectionnez la piste à quantifier.

Sélectionnez la taille de quantification (résolution). Voir ci-dessous pour plus de détails.

### ● À propos de la grandeur de quantification

Réglez la grandeur de quantification afin qu'elle corresponde aux notes les plus courtes de la piste sur laquelle vous travaillez. Par exemple, si les données ont été enregistrées avec des noires et des croches, utilisez 1/8 comme valeur de quantification. Si la fonction de quantification est appliquée dans ce cas avec une valeur d'1/4, les croches viendraient se superposer aux noires.

Une mesure de croches avant la quantification



Après quantification



### ASTUCE

• Les trois réglages de quantification indiqués par un astérisque (\*) sont exceptionnellement pratiques, car ils vous permettent de quantifier simultanément deux valeurs de note différentes, sans compromettre la quantification de l'une ou de l'autre.  
Par exemple, si vous avez enregistré sur une même piste à la fois des croches (♪) et des triolets de croches (♪♪♪), et que votre quantification porte sur des croches (♪), toutes les notes de la piste seront quantifiées en fonction des croches — ce qui aura pour effet d'éliminer totalement tout élément de triolet dans le rythme ! Si, par contre, vous utilisez le réglage croche + triolet de croches (♪♪♪), tant les croches que les triolets seront quantifiés correctement.

Les grandeurs de quantification sont les suivantes :

Noire	Croche	Double croche	Triolet de croches
Double croche + * Triolet de croches	Triolet de noires	Triolet de croches	Triolet de doubles croches
Croche + * Triolet de croches	Double croche + * Triolet de doubles croches		

### ■ Mixage de pistes

Cette fonction permet de mixer les données de deux pistes et de placer le résultat dans une piste différente, ou de copier les données d'une piste vers une autre.

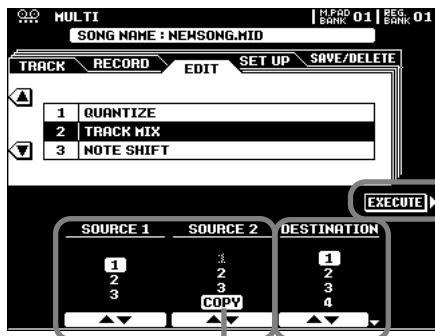

Spécifiez les pistes à mixer.

Sélectionnez la piste dans laquelle le résultat sera placé.

Pour copier simplement à partir de la piste SOURCE1 vers la piste DESTINATION, sélectionnez COPY via la touche SOURCE2 de l'afficheur à cristaux liquides.

Appuyez sur ceci pour exécuter l'opération de mixage de pistes Track Mix. Après exécution de la commande, cette touche se transforme en touche [UNDO] afin de vous permettre d'annuler l'opération de copy/mix (copie/mixage) lorsque le résultat ne vous satisfait pas (la touche [UNDO] ne reste activée que jusqu'à exécution de l'opération suivante).

**NOTE**

• Toutes les données autres que celles de la note mixée proviennent de la piste SOURCE1.

**NOTE**

• Les paramètres Part Assign (Affectation de partie) de la voix plug-in ne sont pas copiés dans la partie de destination même si l'opération Track Mix est exécutée. Par conséquent, vous devez régler le paramètre Part Assign (dans les paramètres XG - exclusifs du système) sur le numéro de la partie correspondante dans l'afficheur Event List (Liste des événements) (voir page 120) après avoir exécuté l'opération de mixage des pistes Track Mix.

### ■ Note Shift (Transposition de note)

Cette fonction permet de transposer individuellement vers le haut ou vers le bas de deux octaves au plus des pistes contenant des données, par incréments de demi-tons.

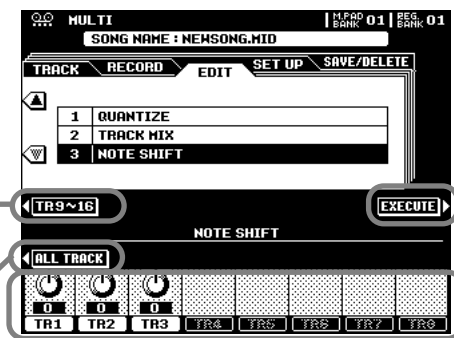

La touche TR1-8/ TR9-16 de l'afficheur à cristaux liquides permet de basculer entre les pistes 1 à 8 et les pistes 9 à 16.

Pour régler simultanément la transposition de note pour toutes les pistes, ajustez l'une des pistes tout en maintenant cette touche enfoncée.

Réglez le degré de transposition souhaité pour chaque piste (les commandes de transposition de note n'apparaîtront que pour les pistes contenant des données).

Appuyez sur ceci pour exécuter l'opération de transposition Note Shift.

Après exécution de la commande, cette touche se transforme en touche [UNDO] afin de vous permettre d'annuler l'opération Note Shift (Transposition de note) si le résultat ne vous satisfait pas (la touche [UNDO] ne reste activée que jusqu'à exécution de l'opération suivante).

**NOTE**

• Seul un des paramètres de configuration peut être enregistré dans chaque piste, et toute modification de paramètre effectuée au milieu du morceau est annulée. Cependant, dans le cas des données de volume et de tempo, toute modification en milieu de morceau est appliquée sous forme de décalage au réglage des données de configuration initiale.

## Song Setup (Multi Track Recording) (Configuration de morceau, Enregistrement multi-pistes)

Cette fonction vous permet d'affecter le bloc d'effets DSP (4-7) à l'une des pistes du morceau. D'autres paramètres peuvent être modifiés selon les besoins via l'afficheur MIXING CONSOLE (Console de mixage) (page 144).

Le tempo du morceau peut être réglé en fonction des besoins via le cadran de données, et tous les autres paramètres disponibles modifiés selon le cas via l'afficheur MIXING CONSOLE (console de mixage).

Affectez le bloc d'effets DSP (4-7) à l'une des pistes du morceau en cours.



Appuyez sur ceci pour enregistrer les réglages dans le morceau actuellement sélectionné.

# Step Recording (Multi Track Recording) (Enregistrement par étape, multi-pistes)

La fonction Step Recording (Enregistrement par étape) vous permet d'enregistrer des notes avec une synchronisation d'une précision absolue.  
Les explications fournies ici s'appliquent à l'étape 5 de la page 111.

## ■ Saisie de Note Event (Événement de note)

Cette section explique comment enregistrer des notes par étape, au moyen de trois exemples spécifiques.

### • Exemple 1



1 Appuez sur l'afficheur d'enregistrement par étape Step Recording en appuyant sur la touche [STEP REC].

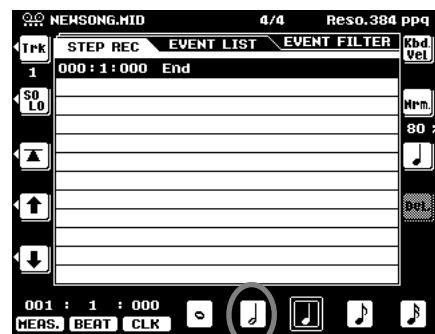

Vérifiez que ceci est sélectionné.

2 Jouez dans l'ordre les notes C, D, E, F, G, A, B et C.

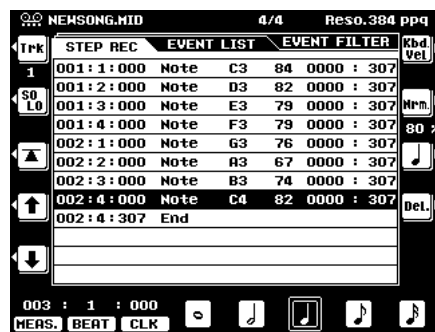
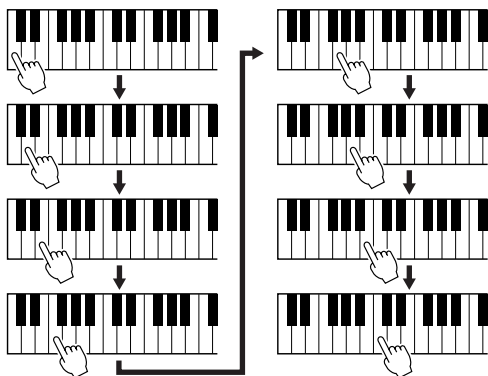

3 Appuyez sur la touche [START/STOP] pour entendre les notes que vous venez d'enregistrer.



• Exemple 2

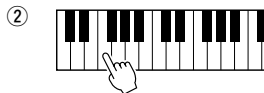

③ Appuyez sur cette touche tout en maintenant la note F enfoncée.

① Sélectionnez cette résolution.

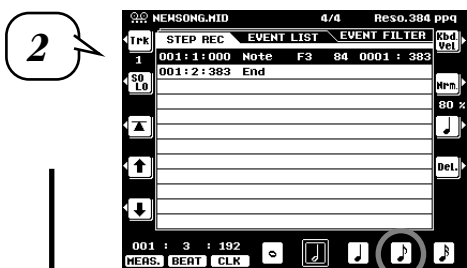

① Sélectionnez cette résolution.

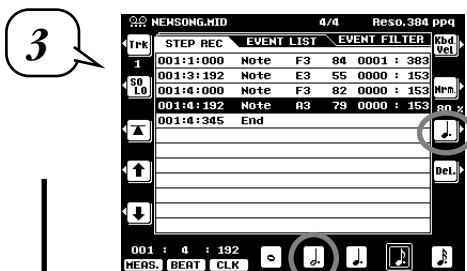

① Appuyez sur cette touche, plusieurs fois si nécessaire, pour activer les sélecteurs de notes pointées en bas de l'afficheur. (La pression répétée sur cette touche fait afficher successivement les trois valeurs de notes de base des sélecteurs : normale, pointée et triolet).



② Sélectionnez cette résolution.

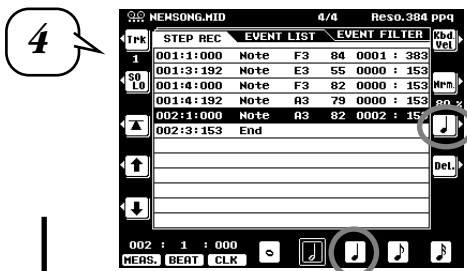

① Appuyez sur cette touche, plusieurs fois si nécessaire, afin de réactiver les sélecteurs de notes normales.

② Sélectionnez cette résolution.

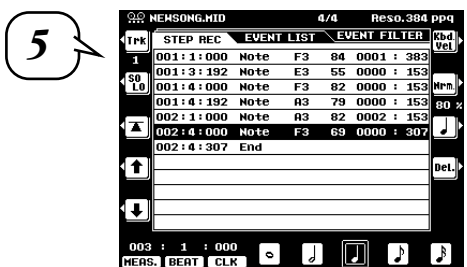

Appuyez sur la touche [START/STOP] pour placer le curseur au début du morceau, puis appuyez sur la touche [START/STOP] (Début / Arrêt) pour entendre les notes que vous venez d'enregistrer.

## • Exemple 3

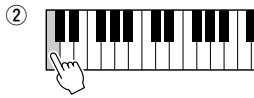
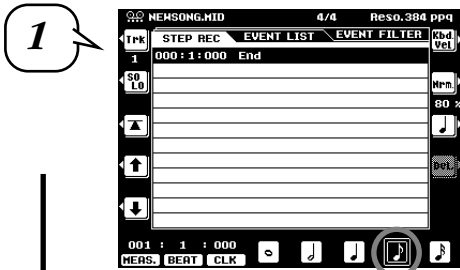

Appuyez sur C3 et maintenez cette touche enfoncée.



① Sélectionnez cette résolution.

③ Appuyez de nouveau sur ceci tout en maintenant la touche C3 enfoncée.

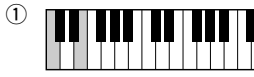
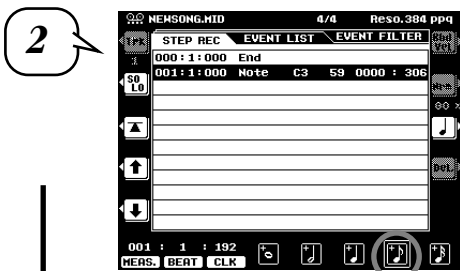

Appuyez sur C3 et E3 et maintenez-les enfoncées.



② Appuyez sur cette touche tout en maintenant C3 et E3 enfoncées.

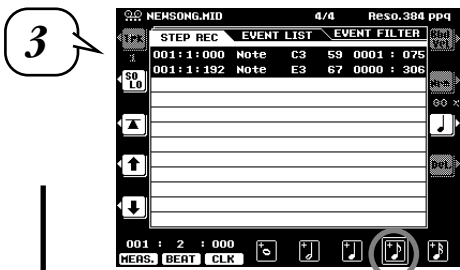

Appuyez sur C3, E3 et G3 et maintenez-les enfoncées.



② Appuyez sur cette touche tout en maintenant C3, E3 et G3 enfoncées.

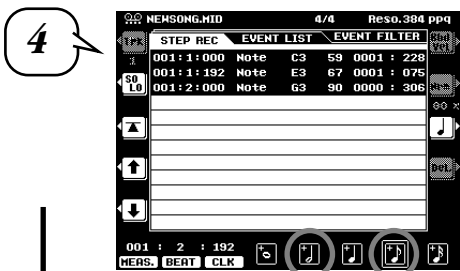

Appuyez sur C3, E3, G3 et C4 et maintenez-les enfoncées.



② Appuyez sur cette touche tout en maintenant C3, E3, G3 et C4 enfoncées.

③ Appuyez sur cette touche tout en maintenant C3, E3, G3 et C4 enfoncées, puis relâchez ces quatre notes.

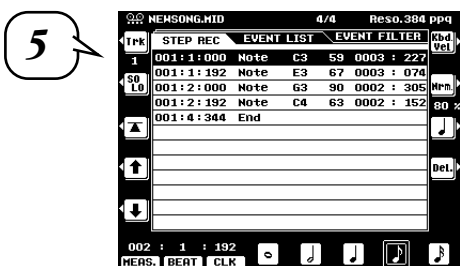

Appuyez sur la touche [START/STOP] pour placer le curseur au début du morceau, puis appuyez sur la touche [START/STOP] (Début / Arrêt) pour entendre les notes que vous venez d'enregistrer.

Les fonctions de chaque rubrique du menu de l'afficheur sont décrites ci-dessous.

Lorsque ceci est réglé sur ON (en surbrillance), vous ne pouvez jouer que la piste actuellement affichée.

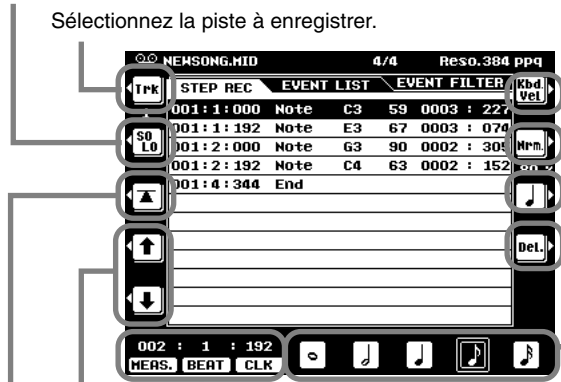

Sélectionnez la piste à enregistrer.

Ceci spécifie la vitesse de la prochaine note à entrer. Voir « Réglages de la vitesse » ci-dessous.

Ceci définit la longueur de note (la durée pendant laquelle la note est effectivement jouée) sous la forme d'un pourcentage du temps du mouvement. Voir « Réglages du temps de suspension » ci-dessous.

Une pression répétée sur la touche fait parcourir aux sélecteurs de notes (situés en bas de l'afficheur) les trois valeurs de base des notes : normale, pointée et triolet.

Appuyez sur ceci pour effectivement supprimer l'événement à la position actuelle du curseur.

La « longueur » de l'étape de l'enregistrement en cours pour la prochaine note à entrer. Ceci détermine à quelle position le pointeur avance après que la note ait été entrée.

Ceci indique la position courante à laquelle vous entrez la note.  
 Clock (Horloge) : 384 tops d'horloge par note.  
 Beat (Temps) : 1 - 4 (pour 4/4 temps)  
 Measure number (Nombre de mesures)

Déplace le curseur vers le haut et le bas.

Retourne instantanément au début du morceau enregistré actuellement sélectionné (le 1er temps de la première mesure)

● À propos de Measure/Beat/Clock (Mesure / Temps / Horloge)

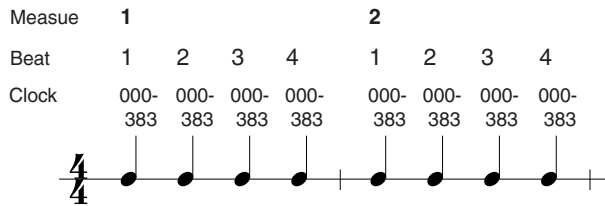

● Réglages de vitesse

Les paramètres suivants sont disponibles :

- Kbd. Vel ..... Lorsque ce paramètre est sélectionné, la force selon laquelle vous jouez au clavier détermine les valeurs de vitesse enregistrées.
- fff ..... La vitesse de la note entrée est réglée sur 127.
- ff ..... La vitesse de la note entrée est réglée sur 111.
- f ..... La vitesse de la note entrée est réglée sur 95.
- mf ..... La vitesse de la note entrée est réglée sur 79.
- mp ..... La vitesse de la note entrée est réglée sur 63.
- p ..... La vitesse de la note entrée est réglée sur 47.
- pp ..... La vitesse de la note entrée est réglée sur 33.
- ppp ..... La vitesse de la note entrée est réglée sur 15.

● Réglages du temps de suspension

Les paramètres suivants sont disponibles :

- Normal ..... 80 %
- Tenuto ..... 100 %
- Staccato ..... 40 %
- Staccatissimo.. 20 %
- Manual ..... Lorsque ce paramètre est sélectionné, vous pouvez spécifier manuellement le temps de suspension sous la forme d'un pourcentage.

## ■ Saisie d'autres événements (Liste des événements)

Outre Note on/off (activation / désactivation de note), les événements suivants peuvent être enregistrés dans l'afficheur Event List (Liste des événements).

### ● Conductor Track (Piste principale) :

- Tempo
- Time Signature (Type de mesure)
- End Mark (Marque finale)
- System Exclusive (Exclusif au système) (paramètres XG)
- System Exclusive (autres) \*
- Meta Event (Méta-événement) \*

\* Ces pistes sont affichées, mais ne peuvent pas être modifiées.

### ● Pistes 1 à 16 :

- Note on/off (Activation / désactivation de note).....Messages générés lorsque vous jouez au clavier. Chaque message comprend un numéro de note spécifique qui correspond à la note enfoncée, plus une valeur de vélocité basée sur la force avec laquelle la touche est frappée.
- Control Change (Changement de commande) .....Réglages de commande tels que volume, panoramique (édité via la console de mixage), etc.
- Program Change (Changement de programme).....Sélection de voix
- Pitch Bend (Variation de ton) .....Fait varier le ton des notes vers le haut ou le bas.
- Channel Aftertouch (Modification ultérieure du canal) .....Applique une modification ultérieure à toutes les notes.
- Polyphonic Aftertouch (Modification ultérieure polyphonique) .....Applique une modification ultérieure à une seule note.

Lorsque ceci est réglé sur ON (en surbrillance), vous ne pouvez jouer que la piste enregistrée actuellement sélectionnée.

Sélectionnez la piste à éditer.

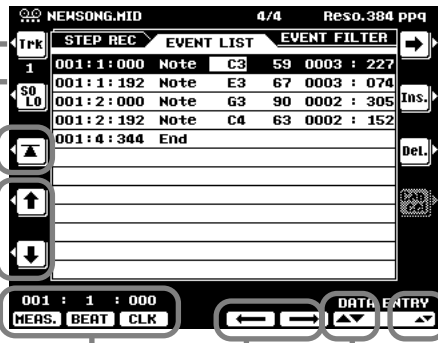

Appuyez sur ceci pour ajouter un nouvel événement à la Liste des événements.

Appuyez sur ceci pour effectivement supprimer l'événement à la position actuelle du curseur.

Si la valeur indiquée par le curseur a été modifiée, une pression sur ceci restaure la valeur originale.

Ajuste finement la valeur de l'événement.

Ajuste grossièrement la valeur de l'événement.

Déplace le curseur vers la gauche / droite. Souvenez-vous que le fait d'éloigner le curseur de la valeur qui vient d'être éditée a pour effet d'entrer automatiquement cette valeur.

Ceci montre la position courante à laquelle vous éditez l'événement.

Clock (Horloge) : 384 tops d'horloge par noire.  
Beat (Temps) : 1 - 4 (pour 4/4 temps)  
Measure number (Nombre de mesures)

Déplace le curseur vers le haut / bas. Souvenez-vous que le fait d'éloigner le curseur de la valeur qui vient d'être éditée a pour effet d'entrer automatiquement cette valeur.

Retourne instantanément au début du morceau enregistré actuellement sélectionné (sur le 1er temps de la première mesure)

### NOTE

- Pour effectivement entrer une valeur éditée, éloignez le curseur de la valeur ou appuyez sur la touche [START/STOP] pour lancer la reproduction.

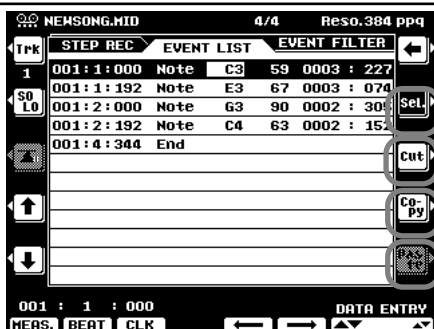

Détermine la méthode de sélection de l'événement : simple ou multiple.

Appuyez sur ceci pour couper tous les événements sélectionnés et les copier dans le bloc-notes.

Appuyez sur ceci pour copier dans le bloc-notes tous les événements sélectionnés.

Appuyez sur ceci pour coller toutes les données d'événement qui se trouvent actuellement dans le bloc-notes.



## ■ À propos de Multiple Event Selection (Sélection d'événements multiples)

Cette fonction bien pratique vous permet de sélectionner plusieurs événements ensemble, et donc de modifier simultanément les valeurs de nombreux événements différents, ou de copier rapidement et aisément nombre d'événements vers un autre emplacement.

### • Modification des valeurs d'événements multiples

Dans l'exemple d'explication ci-dessous, nous allons multiplier par 20 la vitesse des données de la note sélectionnée.

- ① À l'aide de la touche [▲], déplacez le curseur sur le premier événement au début de la liste des événements, et sélectionnez la valeur de vitesse.
- ② Appuyez sur la touche [SEL] pour activer la sélection d'événements multiples.
- ③ Utilisez la touche [▼] pour déterminer la plage à sélectionner. Chaque événement successif que vous faites ainsi défiler est sélectionné.
- ④ Utilisez le cadran de données pour modifier la valeur. Toutes les valeurs des événements sélectionnés sont modifiées simultanément.
- ⑤ Pour entrer effectivement les modifications, appuyez de nouveau sur la touche [SEL] pour retourner à la sélection d'un événement unique.

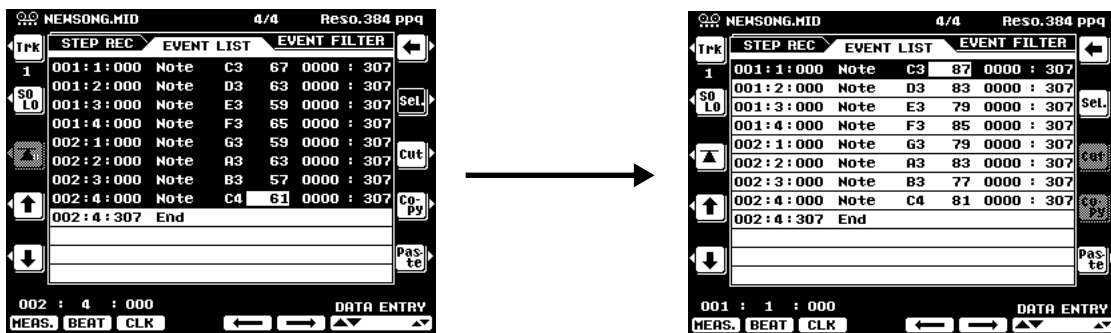

### • Copier et coller des événements multiples

Dans l'explication de l'exemple ci-dessous, nous allons copier les événements de la seconde mesure dans les données de morceau et les coller dans la troisième mesure.



- ① Utilisez les touches [▼] ou [▲] pour déplacer le curseur au début de la seconde mesure.
- ② Appuyez sur la touche [SEL] (Sélection) pour activer la sélection d'événements multiples.
- ③ Utilisez la touche [▼] pour déterminer la plage à sélectionner. Pour cet exemple, descendez jusqu'au dernier événement dans la mesure de telle sorte que tous les événements dans la mesure 2 soient sélectionnés.
- ④ Appuyez sur la touche [COPY].
- ⑤ Appuyez sur la touche [SEL] pour repasser en sélection d'événement unique.
- ⑥ Définissez la destination (le début de la mesure 3, dans notre cas) au moyen des touches [MEAS] (Mesure), [BEAT] (Temps) et [CLK] (Horloge).
- ⑦ Appuyez sur la touche [PASTE] (Coller).

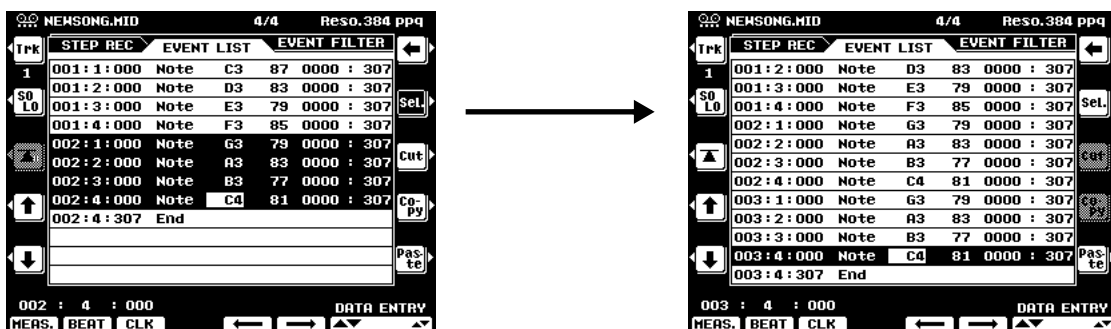

Le diagramme ci-dessous illustre la manière dont le 9000Pro gère l'opération copier/coller.

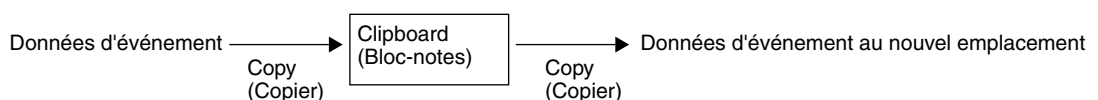

Le bloc-notes est un « lieu de stockage » temporaire des données copiées (comme pour les étapes 3 et 4 ci-dessus). Lorsque des données se trouvent dans le bloc-notes, et tant que d'autres données ne sont pas venues les remplacer, elles peuvent être collées en d'autres emplacements autant de fois que nécessaire. N'oubliez pas que la copie de nouvelles données efface automatiquement celles qui se trouvaient à l'origine dans le bloc-notes. (Les données se trouvant à l'emplacement original dans le morceau demeurent intactes).

## ■ Event Filter (Filtre d'événements)

Cette fonction vous permet de sélectionner les types d'événements qui apparaissent dans les afficheurs d'édition. Pour sélectionner un événement à afficher, cochez la case à côté du nom de l'événement concerné. Pour ne pas inclure un type d'événement (afin qu'il ne figure pas dans la liste), retirez la coche de telle sorte que la case reste vide. Voir ci-dessous pour plus de détails.

Supprime simultanément toutes les coches.

Sélectionnez l'événement désiré.

Cochez toutes les cases. Ne sélectionne que les données de notes ; les coches de toutes les autres cases sont supprimées. Inverse le statut « coché » ou non de toutes les cases. En d'autres termes, toutes les cases précédemment non cochées le deviennent, et vice versa.

Coche/décoche la case sélectionnée.

## Chord Step (Quick Recording) (Progression d'accord, Enregistrement rapide)

La fonction d'enregistrement Chord Step (Progression d'accord) vous permet d'enregistrer un par un les changements d'accord de l'accompagnement automatique (voir page 70) avec une synchronisation précise. Comme il n'est pas impératif d'entrer ces changements en temps réel, il est facile de créer des changements d'accords et d'accompagnement même complexes avant d'enregistrer la mélodie. Les explications fournies ici s'appliquent à l'étape 6 de la page 111.

### ■ Saisie de l'accord / section (Chord Step)

Par exemple, la séquence d'accords suivante peut être saisie au moyen de la procédure décrite ci-dessous.

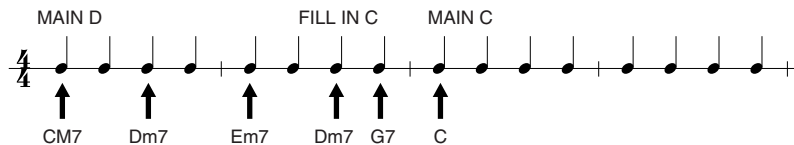

**1** Appuyez sur la touche [MAIN D] pour spécifier la section, puis entrez les accords comme indiqué sur la droite.

ACCOMPANIMENT CONTROL

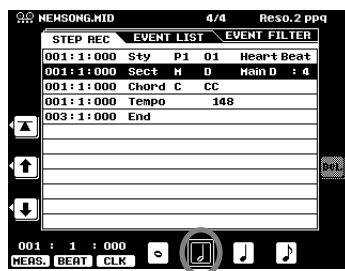
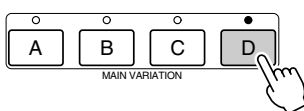

Sélectionnez cette résolution et jouez les accords comme indiqué sur la droite.

001:1:000  
Jouez la note « CM7 ».

002:3:000  
001:3:000  
Jouez la note « Dm7 ».

002:1:000  
Jouez la note « Em7 ».

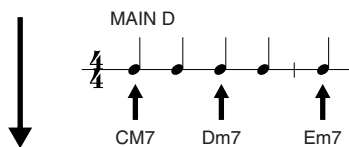

2 Appuyez sur la touche [FILL] (Variation) pour spécifier la section « FILL IN C » et entrez les accords comme indiqué sur la droite.

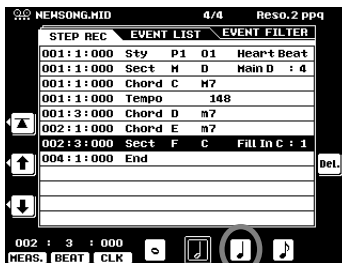
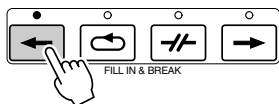

Jouez la note « Dm7 ».



002:4:000  
Jouez la note « G7 ».

Sélectionnez cette résolution et jouez les accords comme indiqué sur la droite.

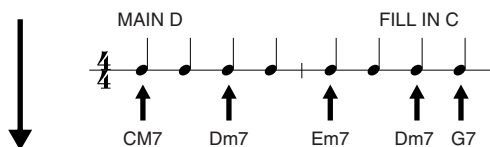

3 La section [MAIN C] est automatiquement sélectionnée.

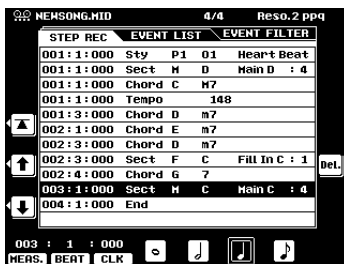
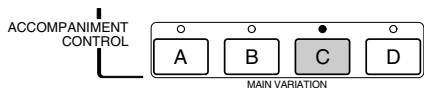

003:1:000  
Jouez la note « C ».

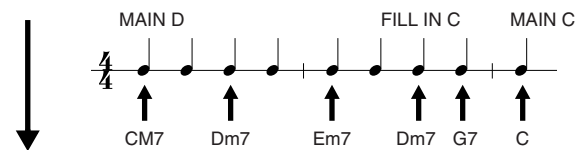

4

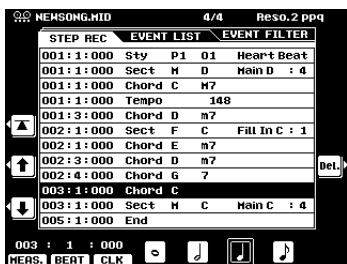

Appuyez sur la touche [START/STOP] pour placer le curseur au début du morceau, puis appuyez sur la touche [START/STOP] (Début / Arrêt) pour écouter la performance de l'accompagnement automatique des données que vous venez d'enregistrer.

La position « END MARK » (Marque finale) apparaît à l'écran, indiquant la fin des données du morceau. La marque End Mark pour la fonction Chord Step est automatiquement déterminée en fonction de la section qui est entrée en fin de morceau.

- Intro..... La marque End Mark est automatiquement enregistrée en un point situé après les données de l'Intro (quel que soit le nombre de mesures entre la position de la dernière entrée et la fin des données d'Intro).
- Main (Partie principale)..... La marque End Mark est automatiquement enregistrée deux mesures après la position de la dernière entrée.
- Fill (Variation)..... La marque End Mark est automatiquement enregistrée une mesure après la position de la dernière entrée.
- Ending (Coda)..... La marque End Mark est automatiquement enregistrée en un point situé après les données de fin (quel que soit le nombre de mesures entre la position de la dernière entrée et la fin des données de coda).

Vous pouvez régler la marque End Mark en tout point, si la position affectée automatiquement ne vous convient pas.

Les fonctions de chaque rubrique du menu de l'afficheur sont décrites ci-dessous.

Retourne instantanément au début du morceau enregistré actuellement sélectionné (c'est-à-dire, le premier temps de la première mesure).

Déplace le curseur vers le haut / bas.

Ceci indique la position actuelle à laquelle vous entrez l'accord.  
 Clock :384 tops d'horloge par noire (000 ou 192)  
 Beat : 1 - 4 (pour 4/4 temps)  
 Nombre de mesures

Appuyez sur ceci pour effectivement supprimer l'événement à la position actuelle du curseur.

La « longueur » de l'étape en cours d'enregistrement. Ceci détermine la position à laquelle le pointeur avance après une saisie d'accord.

STEP REC	EVENT LIST	EVENT FILTER
001:1:000	Sty P1 01	Heart Beat
001:1:000	Sect M D	Main D : 4
001:1:000	Chord C	M7
001:1:000	Tempo	148
001:3:000	Chord D	m7
002:1:000	Sect F C	Fill In C : 1
002:1:000	Chord E	m7
002:3:000	Chord D	m7
002:4:000	Chord E	m7
003:1:000	Chord C	
003:1:000	Sect M C	Main C : 4
005:1:000	End	

## ■ Entrée d'autres événements (Liste des événements)

Outre les accord / section, les événements suivants peuvent être enregistrés dans l'afficheur Event List (Liste des événements). Toutes les rubriques de menu de l'afficheur sont les mêmes que dans Step recording (Enregistrement par étape) (page 120).

- Tempo
- Accompaniment Volume (Volume d'accompagnement)
- Accompaniment Part Volume (Volume de partie d'accompagnement)
- Accompaniment Part on/off (Activation / Désactivation de partie d'accompagnement)
- Style number (Numéro de style)
- Section (Section)
- Chord (Accord)



### ■ Event Filter (Filtre d'événements)

Cette fonction vous permet de sélectionner les types d'événements qui apparaissent dans les afficheurs d'édition. Pour sélectionner un événement à afficher, cochez la case à côté du nom de l'événement concerné. Pour ne pas inclure un type d'événement (afin qu'il ne figure pas dans la liste), retirez la coche de telle sorte que la case reste vide.



Ne sélectionne que les données d'accords ; les coches de toutes les autres cases sont supprimées.

**NOTE**

- Style Number (Numéro de style), Section Name (Nom de section), Chord Name (Nom de l'accord) et Tempo sont activés (cochés) par défaut.

### Utilisation des voix plug-in dans Song Creator (Créateur de morceau)

Gardez à l'esprit qu'une carte plug-in ne peut reproduire qu'une seule partie (une seule voix plug-in) à la fois. Vous pouvez donc être confronté aux problèmes suivants lorsque vous utilisez certaines fonctionnalités de Song Creator avec les voix plug-in :

● **Lorsque vous arrêtez l'enregistrement (étape 9 des pages 37 et 39), avec une voix plug-in :**

Par exemple, lorsque vous enregistrez une voix R1 (lorsqu'elle est affectée à une voix plug-in), la touche de la partie R1 s'éteint automatiquement lorsque la touche [STOP] est enfoncée. Cela vous permet d'entendre correctement le morceau enregistré avec la voix plug-in (étape 10 des pages 37 et 39).

Lorsque vous arrêtez l'enregistrement, la connexion avec la carte plug-in bascule automatiquement sur Song Creator.

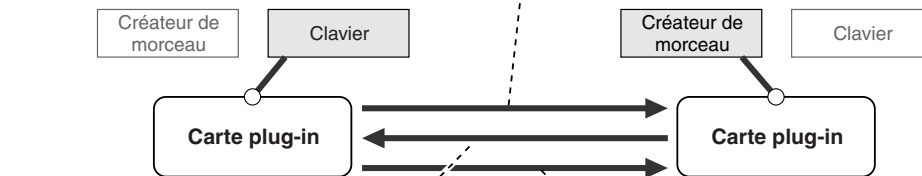

En appuyant sur la touche PART ON/OFF (Activation / Désactivation de partie), vous pouvez faire basculer la connexion avec la carte plug-in sur la partie du clavier.

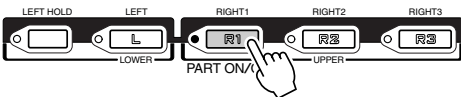

En appuyant sur la touche [Plug-in] de l'afficheur à cristaux liquides, vous pouvez faire basculer la connexion avec la carte plug-in sur la partie du morceau.



● **Lorsque vous utilisez Song Player (Lecteur de morceau) pour reproduire un morceau enregistré avec les voix plug-in :**

Si l'une des parties de la voix plug-in (R1, R2, R3 ou L) est réglée sur ON, la partie du morceau correspondant à la voix plug-in est automatiquement assourdi. Par conséquent, si vous voulez reproduire correctement un morceau utilisant des voix plug-in, vérifiez que les parties correspondantes (R1, R2, R3 ou L) sont réglées sur OFF avant de sélectionner le morceau.

**NOTE**

- Les explications ci-dessus s'appliquent uniquement aux fonctions Song Creator et Song Player. Elles ne sont pas valables pour Style Creator ou Multi Pad Creator puisque les voix plug-in ne peuvent pas être utilisées avec ces deux fonctions.

# Créateur de style

Le 9000Pro vous permet de créer des styles originaux qui peuvent être utilisés pour l'accompagnement automatique au même titre que les styles pré-sélectionnés.

## Instructions pour la création de styles

Lorsque vous créez un morceau (page 110), vous enregistrez vos performances au clavier dans le 9000Pro en tant que données MIDI. En revanche, il n'en va pas de même pour la création de styles. La fonction Style Creator dispose de deux méthodes de base : le montage et l'enregistrement.

### ■ Montage de styles..... Page129

Style Creator offre deux méthodes de base pour assembler des styles :

#### ● Easy Editor (Édition facile)

Cette méthode vous permet d'assembler des styles basés sur le style flash / pré-sélectionné qui ressemble le plus au style que vous désirez créer.

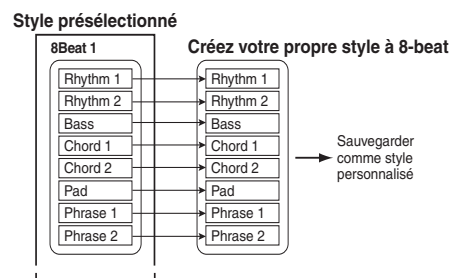

#### ● Assemblage de nouveaux styles

Le 9000Pro vous permet de créer des styles « composites » en combinant plusieurs motifs à partir des styles Flash et des styles pré-sélectionnés internes.

Par exemple, pour créer votre propre style à 8 temps, vous pourriez emprunter le motif rythmique du style « 8 Beat 1 », utiliser le modèle de basse du style « 8 Beat 2 » et le motif d'accords du style « Pop Rock », combinant ainsi ces divers éléments pour créer un style original.

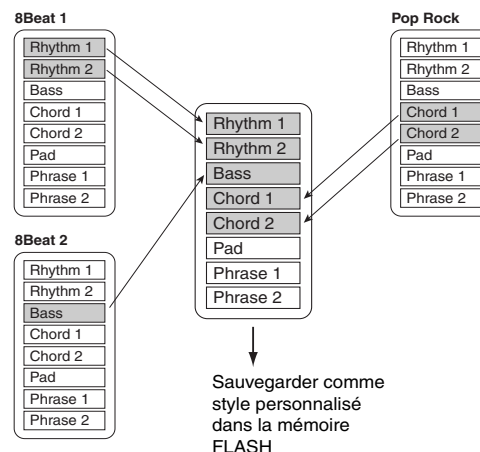

### ■ Styles d'enregistrement (Full Edit (Édition complète) ..... page 132)

Lorsque vous enregistrez un morceau, vous enregistrez votre performance au clavier dans le 9000Pro en tant que données MIDI. L'enregistrement de styles, par contre, s'effectue de manière différente.

Voici quelques aspects qui différencient l'enregistrement d'un style de celui d'un morceau :

#### ● Utilisation des styles pré-sélectionnés

Comme indiqué dans le diagramme situé à droite, lorsque vous sélectionnez le style flash / pré-sélectionné le plus proche du type de style que vous désirez créer, les données du style pré-sélectionné sont copiés dans un emplacement spécial en mémoire en vue de leur enregistrement. Vous créez (enregistrez) votre nouveau style original en ajoutant ou en supprimant des données dans l'emplacement en mémoire. Toutes les parties (à l'exception de la piste de rythme) des styles pré-sélectionnés doivent être effacées avant l'enregistrement (page 133).

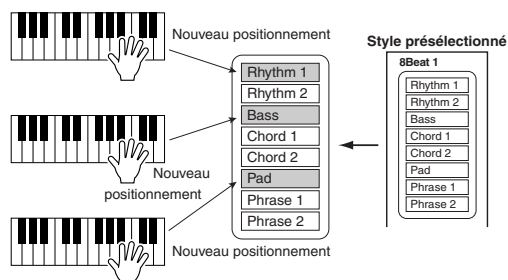

#### ● Enregistrement de boucle

L'accompagnement automatique répète « en boucle » les motifs d'accompagnement de plusieurs mesures. Par ailleurs, l'enregistrement de style s'effectue également au moyen de boucles. Par exemple, si vous commencez à enregistrer avec une partie principale à deux mesures, ces deux mesures seront enregistrées de manière répétitive. Les notes que vous enregistrez seront reproduites à partir de la répétition suivante (boucle), ce qui vous permet d'enregistrer tout en écoutant les données enregistrées précédemment.

#### ● Enregistrement en surimpression

Cette méthode enregistre de nouvelles données sur une piste contenant déjà des données enregistrées, sans supprimer les données originales. Lors de l'enregistrement d'un style, les données enregistrées ne sont pas supprimées, sauf en cas d'utilisation de fonctions telles que Clear (Supprimer) et Drum Cancel (Annuler la batterie) (page 132).

Par exemple, si vous commencez l'enregistrement par une partie principale à deux mesures, celles-ci seront répétées de nombreuses fois. Les notes que vous enregistrez seront reproduites à partir de la répétition suivante, ce qui vous permet de superposer de nouveaux éléments dans la boucle tout en écoutant les éléments déjà enregistrés.

Les fonctions suivantes sont également disponibles :

- Revoice (Réécriture) ....Détermine les réglages de base du volume, du tempo et de l'activation / désactivation de partie pour votre style original.
- Groove & Dynamics .....Cette fonction vous offre une gamme complète d'outils pour modifier la variation rythmique de votre style original. Elle permet de modifier spécifiquement la synchronisation de chaque partie ainsi que la vélocité des notes pour chaque piste.
- Setup (Configuration)...Cette fonction sert à changer les voix affectées à toute section / partie actuellement sélectionnée.
- Edit (Édition) .....Les six fonctions d'édition qui incluent « Quantize » vous permettent d'éditer des données de style déjà enregistrées.
- Parameter Edit (Édition de paramètres)...Détermine différents paramètres de format du fichier de styles. Vous trouverez ci-dessous des détails concernant le format du fichier de styles Style File Format.

## ■ Style File Format (Format du fichier de styles)

Le format du fichier de styles (SFF = Style File Format) combine en un seul format unifié tout le savoir-faire de Yamaha en matière d'accompagnement automatique. L'utilisation de la fonction Parameter Edit vous permet de bénéficier de la puissance du format SFF et de créer librement vos propres styles.

Le diagramme ci-dessous indique le processus selon lequel l'accompagnement est reproduit. (Ceci ne s'applique pas à la piste de rythme).

Le motif source dans le diagramme est constitué des données de style original. Comme il est expliqué en page 132, dans l'enregistrement de styles, c'est ce motif source qui est enregistré.

Le diagramme ci-dessous montre comment le rendu de l'accompagnement est déterminé par les divers réglages de paramètres et changements d'accords (jeu d'accords dans la section accompagnement du clavier) entrés dans ce motif source.

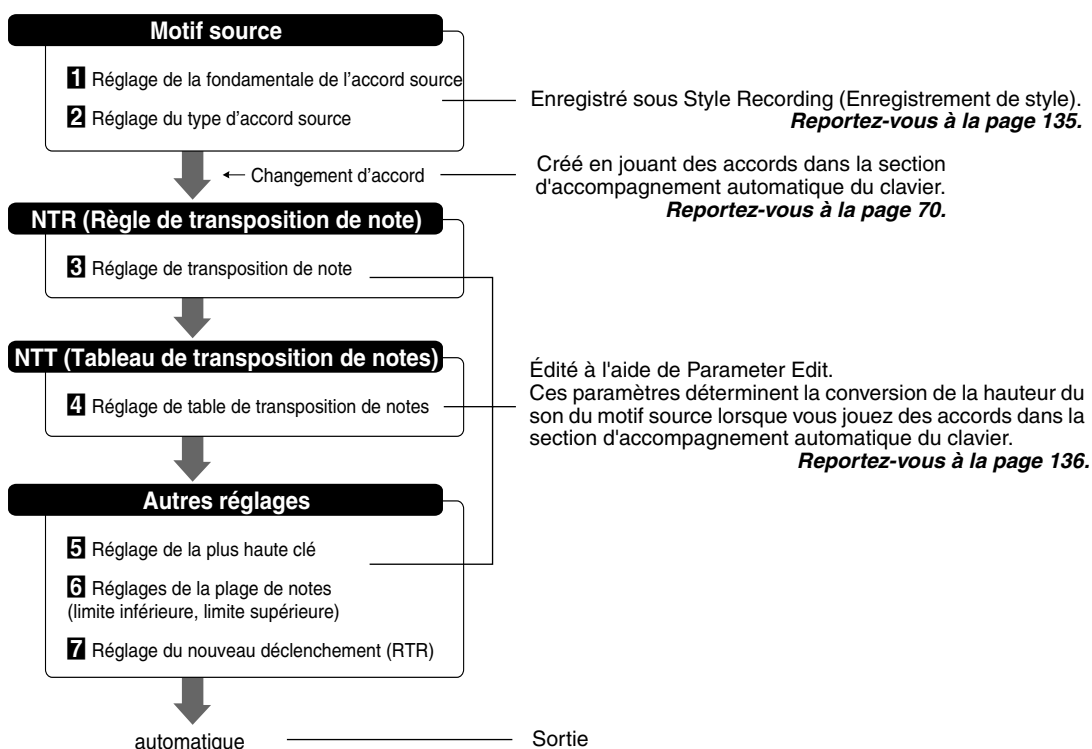

### NOTE

Puisque les données de style nouvellement créées sont stockées dans la mémoire morte Flash ROM, toutes les données pré-programmées dans l'emplacement de style sélectionné seront effacées et remplacées par vos nouveaux réglages. Cela concerne aussi les données de style Flash programmées par le fabricant (styles Flash I à VIII). Si vous avez effacé les données de réglage d'usine, vous pouvez utiliser la fonction Restore (page 154) pour charger une copie à partir des disquettes fournies (page 6).

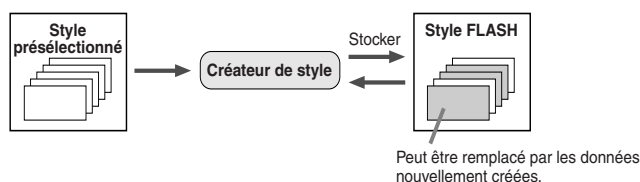

Pour plus de détails sur la mémoire Flash ROM, consultez la section « Structure des mémoires » à la page 54.

## Procédure de base

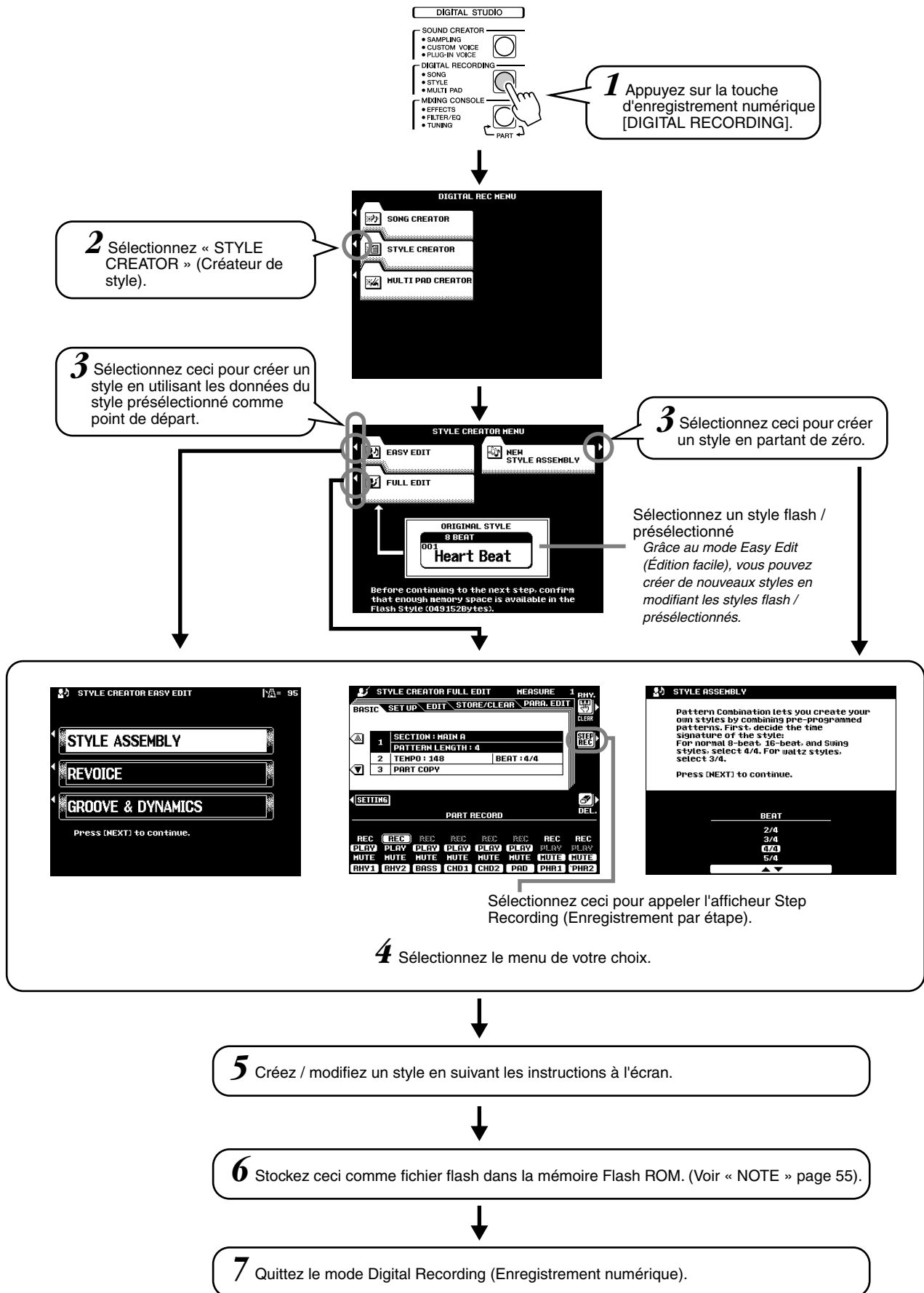



# Style Assembly (Assemblage de styles) — Création de style

Cette opération vous permet de créer les modèles (rythme, basse et accords) qui composeront votre style personnel.

Les explications fournies ici s'appliquent à l'étape 5 de la « Procédure de base » de la page 128.

## ● Préparez la création d'un style.

Select the section you want to create, and set the length (in bars) of the Pattern.  
Generally, this will be 2 bars or 4 bars.  
Press (NEXT) to continue.

SECTION	PATTERN LENGTH
MAIN A	1
MAIN B	2
MAIN C	3
MAIN D	4

Spécifiez Pattern Length (Longueur du motif) pour la section sélectionnée.

Sélectionnez une section à créer.

PAGE CONTROL  
BACK NEXT

**NOTE**

- La longueur des mesures pour toutes les sections (à l'exception de Fill In et Break) peut être réglée à partir de cet afficheur. Les sections Fill In (Variation) et Break (Rupture) se limitent à une seule mesure.
- Vous pouvez revenir à cet afficheur en appuyant sur la touche [BACK] (Précédent) et recommencer le réglage des paramètres.

## ● Affectez un motif à chaque piste.

Indique la piste sélectionnée.

Select a pattern for RHYTHM1. Using Category, Style, Section and Part, you can access all of the pre-programmed patterns. Press (START) to audition the pattern. Play Type lets you solo or mute the current pattern. Press (NEXT) to continue.

CATEGORY	STYLE	SECTION	PART	PLAY TYPE
8 Beat	Heart Beat	MAIN A	RHY1	SOLO
16 Beat	8Beat 1	MAIN B	RHY2	DELY
DANCE	8Beat 2	MAIN C		MUTE
SHINGO JAZZ	8Beat 3	MAIN D		

Sélectionnez un type de lecture.

SOLO	Assourdit (désactive) toutes les autres pistes.
PLAY	Active la piste sélectionnée.
MUTE	Assourdit (désactive) la piste sélectionnée.

Sélectionnez un style, une section et une partie à assembler.

**NOTE**

- N'oubliez pas que les données de piste pour lesquelles Play Type (Type de jeu) est réglé sur « MUTE » ne sont pas stockées dans la mémoire Flash ROM.

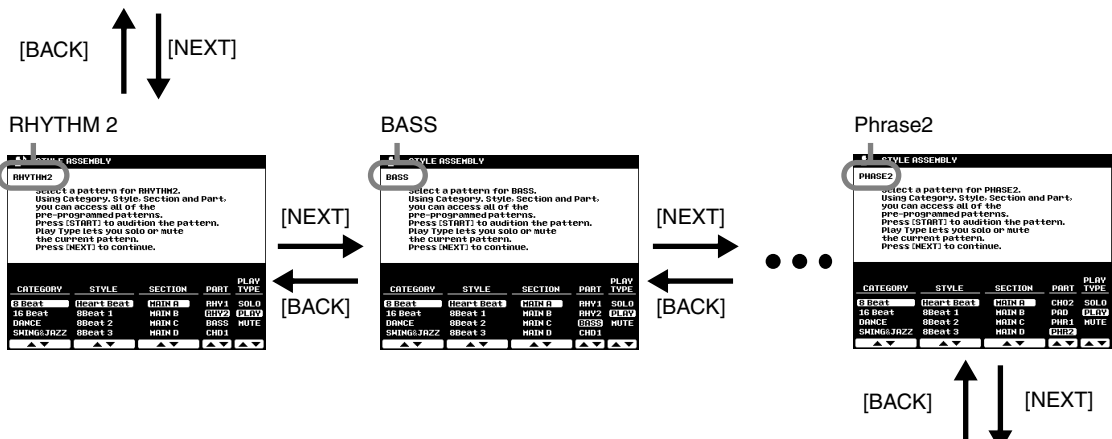

## ● Stockez comme fichier Flash dans la mémoire Flash ROM en suivant les instructions affichées à l'écran.

# Revoice Easy Edit (Réécriture, Édition facile)

Les paramètres Revoice (Réécriture) vous permettent de déterminer les réglages de base de volume, de tempo et de Part on/off (activation / désactivation de partie) pour votre style original. Les explications fournies ici s'appliquent à l'étape 5 de la « Procédure de base » de la page 128.

● **Sélectionnez le style et la section à réécrire.**

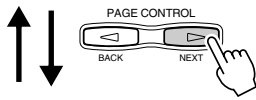
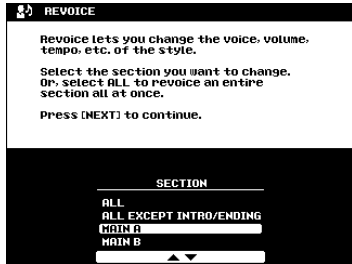

● **Modifiez les paramètres Revoice.**

La fonction Revoice du 9000Pro vous permet de modifier les paramètres suivants pour chaque piste.

- Total Volume (Volume total), Tempo
- Voice number (Numéro de voix)
- Part Volume (Volume de la partie)
- Part on/off (Activation / désactivation de partie)

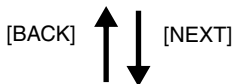
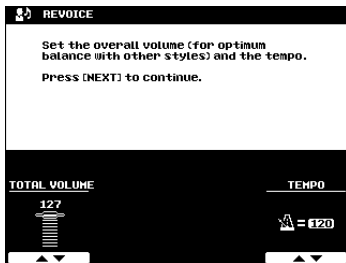

**NOTE**  
 • Gardez à l'esprit que les données de piste réglées sur Off (Désactivation) ne sont pas enregistrées dans la mémoire morte Flash ROM.

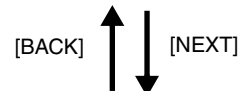
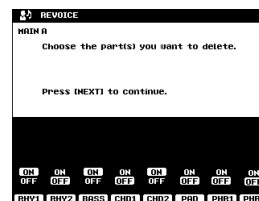
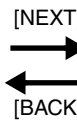
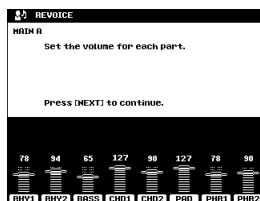
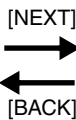
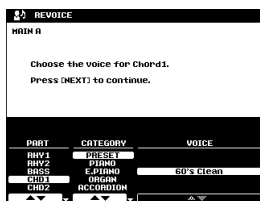

● **Stockez comme fichier Flash dans la mémoire Flash ROM en suivant les instructions affichées à l'écran.**

# Groove & Dynamics (Easy Edit) (Édition facile)

Les paramètres Groove & Dynamics vous offrent une gamme complète d'outils pour modifier le rythme de votre style original.

Les explications fournies ici s'appliquent à l'étape 5 de la « Procédure de base » de la page 128.

● Sélectionnez le style et la section.

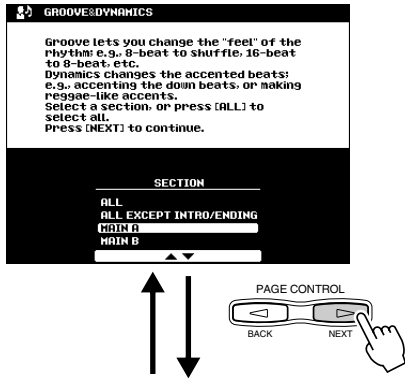

● Modifiez les paramètres Groove.

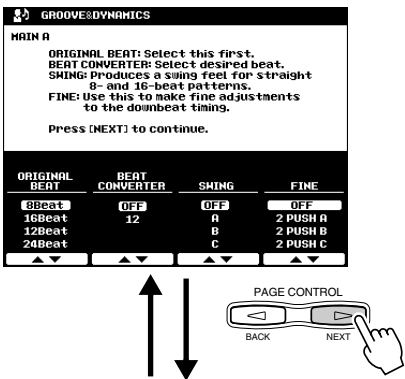

● Modifiez les paramètres Dynamics.

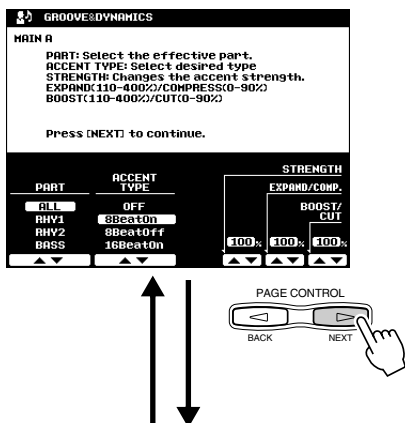

● Stockez comme fichier Flash dans la mémoire Flash ROM en suivant les instructions qui s'affichent à l'écran.

### Paramètres Groove

Beat (Temps)	Spécifie les temps auxquels il faut appliquer la synchronisation de rythmes (par exemple, si vous sélectionnez « 8 », la synchronisation des rythmes est appliquée aux croches de la section sélectionnée, tandis que si vous choisissez « 12 », la synchronisation des rythmes affecte les triolets de croches).
Beat Converter (Convertisseur de temps)	Modifie en fait la synchronisation des temps spécifiée par le paramètre Beat en fonction de la nouvelle valeur indiquée. Les réglages disponibles du convertisseur de temps changent en fonction du temps sélectionné. Par exemple, avec un réglage de temps de « 8 » et un réglage du convertisseur de temps de « 12 », toutes les croches de la section font l'objet d'une synchronisation de triolet de croches. Les réglages « 16A » et « 16B » du convertisseur de temps qui apparaissent lorsque le temps est réglé sur « 12 » sont des variations du réglage « 16 ».
Swing	Produit un rythme « swing » en modifiant la synchronisation des « temps de rappel » ou « back beats », comme l'indique le paramètre de temps « Beat ». Par exemple, si la valeur de temps spécifiée est la croche, le paramètre de swing retardera les 2ème, 4ème, 6ème et 8ème temps de chaque mesure pour créer un rythme de swing. Les réglages de « A » à « E » produisent des degrés différents de swing, « A » étant le plus délicat et « E » le plus fort.
Fine	Sélectionne une plage de « modèles de rythmes » à appliquer à la section en cours. Avec les réglages « PUSH », certains temps sont joués plus tôt, tandis que les réglages « HEAVY » retardent la synchronisation de certains temps. Le numéro — « 2 », « 3 », « 4 » ou « 5 » — détermine les temps à affecter. Tous les temps jusqu'au temps spécifié, sauf le premier temps, seront joués en avance ou en retard : par exemple, les 2ème et 3ème temps si « 3 » est sélectionné. Dans tous les cas, les types « A » produisent un effet minimum, les types « B » un effet moyen et les types « C » un effet maximal.

### Paramètres Dynamics (Dynamiques)

Accent Type (Type d'accentuation)	Sélectionne le type de modèle d'accentuation à appliquer à la section / partie sélectionnée.
Strength (Force)	Détermine avec quelle force le type d'accent sera appliqué. Plus les valeurs sont élevées, plus l'effet produit est fort.
Expand (Expansion) / Compression (Compression)	Étend ou comprime la plage de valeurs de vitesse dans la section sélectionnée, sur la base d'une valeur de vitesse « centrale » de « 64 ». Les valeurs supérieures à 100 % élargissent la plage dynamique tandis que les valeurs inférieures à 100 % la diminuent.
Boost/Cut	Augmente ou réduit l'ensemble des valeurs de vitesse de la section / partie sélectionnée. Les valeurs supérieures à 100 % augmentent la vitesse globale tandis que les valeurs inférieures à 100 % la diminuent.

# Enregistrement de style (Full Edit) (Édition complète)

Cette section explique comment enregistrer toutes les parties en jouant au clavier.  
Les explications fournies ici s'appliquent à l'étape 5 de la « Procédure de base » de la page 128.

## ■ Réglage de base pour l'enregistrement

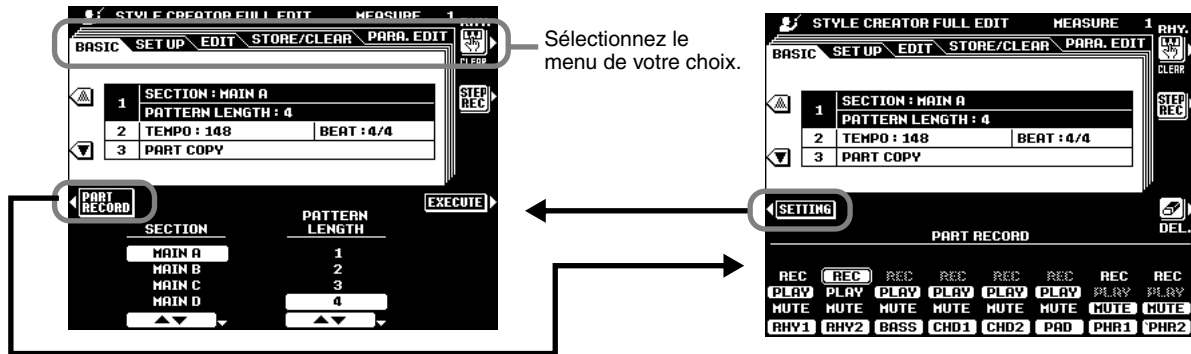

Sélectionnez le menu de votre choix.

- Section ..... Sélectionnez la section que vous désirez programmer.
- Pattern Length ..... Sélectionnez le nombre de mesures souhaité (1-32) pour la section sélectionnée (excepté pour les sections FILL IN, qui sont limitées à 1 mesure).
- Beat ..... Sélectionnez un type de mesure différent : 2/4, 3/4, 4/4, or 5/4. Notez que le type de mesure ne peut être modifié que si toutes les sections du style actuellement sélectionné ont été effacées. Si une section contient encore des données, un message d'alerte apparaît. Un nouveau type de mesure peut être sélectionné après avoir effacé toutes les sections du style actuellement sélectionné.
- Tempo ..... Règle le tempo par défaut pour le nouveau style.
- Part Copy ..... Au lieu de commencer avec toutes les sections et / ou parties du style original sélectionné, vous pouvez copier des parties spécifiques à partir d'autres sections / parties du même style ou d'autres styles, selon vos besoins. En outre, dans certains cas, il peut être impossible de copier à partir d'autres parties. Dans ce cas, la touche EXECUTE de l'afficheur à cristaux liquides apparaîtra en grisé et ne sera pas disponible.

## ■ Enregistrement de style – Pistes de rythme

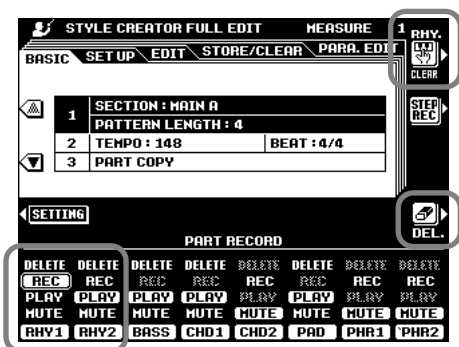

Vous pouvez aussi supprimer certains sons de percussion pendant l'enregistrement. Tout en maintenant cette touche enfoncée, appuyez sur la touche du clavier correspondant à l'instrument que vous désirez annuler.

Lorsque cette touche est enfoncée, DELETE apparaîtra pour les parties contenant des données. Réglez la partie désirée sur « DELETE » tout en appuyant sur cette touche pour supprimer toutes les données dans les parties correspondantes. Les données sont supprimées lorsque vous relâchez la touche.

### NOTE

- Seules les voix personnalisées DRUM KIT/SFX KIT et DRUM KIT peuvent être sélectionnées pour la partie RHY2.
- Toutes les voix à l'exception de la voix ORGAN FLUTE peuvent être sélectionnées pour la partie RHY1.
- Vous pouvez aussi commencer l'enregistrement en appuyant sur la touche [SYNC START] (Début synchronisé) et en jouant sur une touche du clavier.

**1** Réglez l'une des parties Rhythm (Rythme) sur « REC » (Enregistrer).

**2** Appuyez sur la touche [START/STOP] pour commencer l'enregistrement.

La section choisie du style actuellement sélectionné commence à jouer (vous n'entendez que le métronome si les parties rythmiques ont été effacées). Le style est reproduit continuellement en boucle afin de faciliter l'enregistrement et la surimpression. Comme le motif rythmique est reproduit en continu, vous pouvez enregistrer par surimpression — en écoutant le motif et en jouant sur les touches de votre choix. Surveillez les icônes imprimées sous les touches indiquant les sons de percussion affectés à chaque touche.



**3** Appuyez de nouveau sur la touche [START/STOP] pour arrêter l'enregistrement.

## ■ Enregistrement de style – Pistes de basses / Accords / Pad / Phrase

L'enregistrement des pistes de basses, de phrases, de pads et des pistes d'accords diffère de celui des parties rythmiques (percussion) dans la mesure où vous devez effacer les données de la piste du style original avant d'enregistrer.

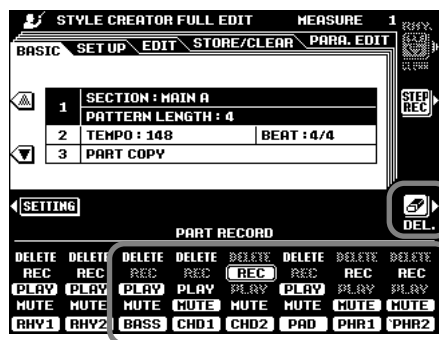

1 Lorsque cette touche est enfoncée, DELETE (Supprimer) apparaît pour les parties contenant des données.

2 Réglez la partie désirée sur « DELETE » tout en appuyant sur cette touche pour supprimer toutes les données dans les parties correspondantes. Les données sont supprimées lorsque vous relâchez la touche.

3 Réglez les parties désirées sur « REC ».

4 Lancez l'enregistrement.

Vous pouvez démarrer l'enregistrement de l'une des deux façons suivantes :

- Appuyez sur la touche [START/STOP].
- Appuyez sur la touche de début synchronisé [SYNC START] pour activer la veille synchronisée (voir page 20), puis jouez une note sur le clavier.

L'enregistrement se répète indéfiniment en boucle (jusqu'à ce qu'on l'arrête).

5 Arrêtez l'enregistrement.

### NOTE

- Les voix ORGAN FLUTES et DRUM KIT ne peuvent être sélectionnées pour ces parties.

### Observez les règles suivantes lors de l'enregistrement des sections MAIN et FILL :

- N'utilisez que les sons de gamme CM7 lorsque vous enregistrez les pistes BASS et PHRASE (C, D, E, G, A et B).
- N'utilisez que les sons d'accord lorsque vous enregistrez les pistes CHORD et PAD (C, E, G et B).

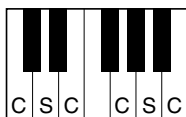

C = son d'accord  
C, S = sons de gamme

Un accord ou une progression d'accords appropriés peuvent être utilisés pour les sections INTRO et ENDING.

L'accord de base pour l'accompagnement est appelé accord source. L'accord source par défaut est réglé sur CM7, mais vous pouvez le remplacer par tout autre accord qu'il vous est plus facile de jouer. Pour plus de détails, reportez-vous aux sections « Format du fichier de style (Accompagnement automatique) » (page 127) et « Parameter Edit » (Édition de paramètres) (page 135).

# Édition de style (Full Edit) (Édition complète)

Cette section couvre un certain nombre de paramètres qui ne sont pas des paramètres de base. Les explications fournies ici s'appliquent à l'étape 5 de la « Procédure de base » de la page 128.

## ■ Setup (Configuration)

Sélectionnez le menu de votre choix.

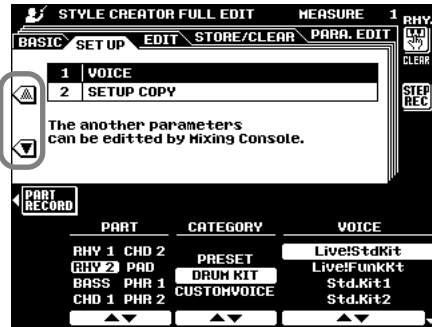

### ● Voice (Voix)

Cette fonction peut être utilisée pour changer les voix affectées à l'une des parties du style actuellement sélectionné.

Lorsque l'afficheur SETUP est sélectionné, tous les autres paramètres disponibles peuvent être modifiés selon les besoins via les afficheurs de MIXING CONSOLE (console de mixage).

### ● Setup Copy (Copie de configuration)

Au lieu de commencer avec toutes les sections et / ou parties du style original sélectionné, vous pouvez copier des parties spécifiques d'autres sections / parties du même style, ou d'autres styles selon les besoins.

## ■ Edit (Édition)

Sélectionnez le menu de votre choix.

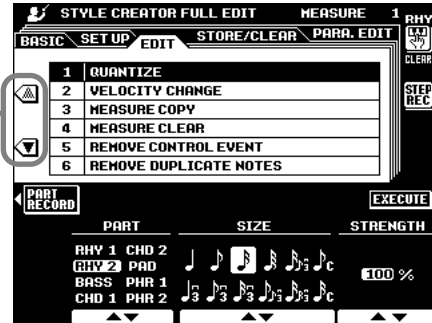

- Quantize (Quantifier) .....Reportez-vous à la page 114.
- Velocity Change .....Augmente ou réduit la vélocité de toutes les notes dans la (Changement de vélocité) partie spécifiée en fonction d'un pourcentage spécifié.
- Measure Copy.....Cette fonction permet de copier des données d'une mesure ou d'un groupe de mesures vers un autre emplacement à l'intérieur de la même partie. (Copie de mesure)  
Utilisez les touches TOP et LAST de l'afficheur à cristaux liquides pour spécifier les première et dernière mesure dans la zone à copier. Utilisez la touche DEST de l'afficheur pour spécifier le début de la mesure dans laquelle les données doivent être copiées.  
Si la destination de la copie déborde du nombre de mesures figurant réellement dans la partie, les mesures source correspondantes ne seront pas copiées.
- Measure Clear .....Cette fonction efface toutes les données dans la plage de mesures spécifiée à l'intérieur de la partie définie. Utilisez les touches TOP et LAST de l'afficheur à cristaux liquides pour spécifier les première et dernière mesure dans la plage à effacer. (Effacer la mesure)
- Remove Control Event.....Cette fonction permet de supprimer toutes les occurrences d'un type spécifié d'événement de contrôle dans une partie définie. Utilisez les touches EVENT de l'afficheur à cristaux liquides pour sélectionner le type d'événement à supprimer. (Supprimer l'événement de contrôle)
- Remove Duplicate Notes ....Supprime toutes les notes en double dans une partie spécifiée. (Supprimer les notes en double)

■ Parameter Edit (Édition de paramètre)

Sélectionnez le menu de votre choix.

Sélectionnez une partie à éditer.

Voir ci-dessous.

PART	PLAY ROOT	PLAY CHORD
RHY 1 CHD 2	C	Maj
RHY 2 PAD	C#	Maj6
BASS PHR 1	D	Maj7
CHD 1 PHR 2	Eb	M7#11

● Source Root/Source Chord (Note fondamentale / Accord source)

Ces paramètres déterminent la clé originale du motif source (celle qui a été utilisée lors de l'enregistrement du motif). Par défaut, CM7 (la note fondamentale source est « C » et le type d'accord source « M7 ») est automatiquement sélectionnée chaque fois que des données pré-sélectionnées sont supprimées avant l'enregistrement d'un nouveau style, indépendamment de la note fondamentale et de l'accord sources inclus dans les données pré-sélectionnées.

Lorsque vous remplacez l'accord du motif source par des accords autres que CM7 par défaut, les notes d'accord et de gamme changent en fonction du type d'accord actuellement sélectionné. Pour plus d'informations sur les notes d'accord et de gamme, reportez-vous à la page 133.

**NOTE**

• Lorsque NTR (Règle de transposition de note) est réglé sur ROOT FIXED et que NTT (Tableau de transposition de note) (également ci-dessus) est réglé sur BYPASS, le nom des paramètres SOURCE ROOT et SOURCE CHORD deviennent PLAY ROOT et PLAY CHORD. Dans ce cas, il est possible de changer les accords et d'écouter le son résultant pour toutes les parties.

[ex.] Note fondamentale de l'accord source en « C »

CM [Maj]	CM6 [Maj6]	CM7 [Maj7]	CM7(#11) [M7#11]	CM add9 [(9)]
C7(9) [M7(9)]	C6(9) [6(9)]	Caug [aug]	Cm [min]	Cm6 [min6]
Cm7 [min7]	Cm7b5 [m7b5]	Cm(9) [m(9)]	Cm7(9) [m7(9)]	Cm7(11) [m7_11]
CmM7 [mM7]	CmM7(9) [mM7_9]	Cdim [dim]	Cdim7 [dim7]	C7 [7th]
C7sus4 [7sus4]	C7b5 [7b5]	C7(9) [7(9)]	C7(#11) [7#11]	C7(13) [7(13)]
C7(b9) [7(b9)]	C7(b13) [7b13]	C7(#9) [7(#9)]	CM7aug [M7aug]	C7aug [7aug]
C1+8 [1+8]	C1+5 [1+5]	Csus4 [sus4]	C1+2+5 [1+2+5]	

## ● NTR (Règle de transposition de note)

Deux réglages sont disponibles :

- ROOT TRANS. (Transposition de note fondamentale)

Lorsque la note fondamentale est transposée, la relation de hauteur de sons entre les notes est conservée. Par exemple, les notes C3, E3 et G3 dans la clé de C (Do) deviendront F3, A3 et C4 après transposition en F (Fa). Utilisez ce paramètre pour les parties qui contiennent des lignes mélodiques.



- ROOT FIXED (Note fondamentale fixe)

La note reste aussi proche que possible de la plage de notes précédente. Par exemple, les notes C3, E3 et G3 dans la clé de C (Do) deviendront C3, F3 et A3 après transposition en F (Fa). Utilisez ce paramètre pour les parties d'accords.



## ● NTT (Tableau de transposition de notes)

Ceci règle la table de transposition des notes à utiliser pour la transposition des motifs sources. Six types de table sont disponibles :

- BYPASS ..... Pas de transposition.
- MELODY ..... Adapté à la transposition d'une ligne mélodique. Utiliser pour des parties mélodiques telles que PHRASE 1 et PHRASE 2.
- CHORD ..... Adapté à la transposition d'accords. Utiliser pour les parties CHORD 1 et CHORD 2 lorsqu'elles contiennent des parties d'accords de type piano ou guitare.
- BASS ..... Adapté à la transposition de ligne de basse. Cette table est fondamentalement semblable à la table MELODY, mais elle reconnaît les accords de basses autorisés dans le mode de doigté FINGERED 2. Utiliser avant tout pour des lignes de basse.
- MELODIC MINOR ..... Cette table diminue la tierce d'un demi-ton lorsque l'on passe d'un accord majeur à un accord mineur ou l'augmente d'un demi-ton lorsque l'on passe d'un accord mineur à un accord majeur. Les autres notes ne sont pas modifiées.
- HARMONIC MINOR ..... Cette table diminue la tierce et la sixte d'un demi-ton lorsque l'on passe d'un accord majeur à un accord mineur ou augmente la tierce mineure et la sixte diminuée d'un demi-ton lorsque l'on passe d'un accord mineur à un accord majeur. Les autres notes ne sont pas modifiées.

## ● Highest Key (La clé la plus haute)

Ceci définit la clé la plus haute (limite supérieure des octaves) de transposition de la note pour le paramètre Source Chord Root (Note fondamentale de l'accord source). Les notes plus élevées que la clé la plus haute seront jouées un octave en-dessous de la clé la plus haute.

Ce réglage n'entre en vigueur que si le paramètre NTR (Règle de transposition de note) (voir au-dessus) est réglé sur ROOT TRANS.

**Exemple : quand la note la plus haute est " F ".**

Changement de la note fondamentale ➔ CM      C#M      . . .      FM      F#M      . . .  
Notes jouées ➔ C3-E3-G3      C#3-F3-G#3      F3-A3-C4      F#2-A#2-C#3

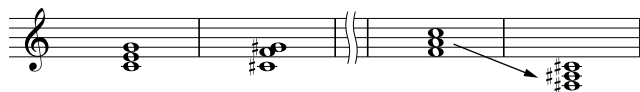



● **Note Limit (Limite de notes)**

Ceci règle la plage de notes (limites inférieure et supérieure) pour les voix enregistrées sur les piste de style utilisateur. Le réglage de la plage de notes vous permet d'éviter de produire des notes irréalistes (telles que des aigus avec une basse ou des graves avec un piccolo) et de les décaler d'une octave à l'intérieur de la plage de notes.

**Exemple : Quand la limite inférieure est " C3 " et la limite supérieure " D4 " .**

Changement de la note fondamentale ➔ CM            C#M    . . .    FM    . . .

Notes jouées ➔ E3-G3-C4      F3-G#3-C#4            F3-A3-C4

● **RTR**

Ceci règle le traitement des notes maintenues pendant les changements d'accords. Six réglages sont possibles :

- Stop ..... La note est interrompue et reprend à partir des données de la note suivante.
- Pitch Shift..... La hauteur de la note s'infléchit sans attaque afin de correspondre au type (Transposition de ton) du nouvel accord.
- Pitch Shift To Root..... La hauteur de la note s'infléchit sans attaque de manière à correspondre (Transposition de ton sur la note fondamentale) à la note fondamentale du nouvel accord.
- Retrigger ..... La note est redéclenchée avec attaque à une nouvelle hauteur (Redéclenchement) correspondant au nouveau type d'accord.
- Retrigger To Root..... La note est redéclenchée avec attaque à une nouvelle hauteur (Redéclenchement sur la note fondamentale) correspondant à la nouvelle note fondamentale de l'accord.

# Enregistrement de style personnalisé via un enregistreur séquenceur externe

Vous pouvez créer des styles personnalisés pour le 9000Pro au moyen d'un séquenceur externe (ou d'un ordinateur personnel pourvu d'un logiciel séquenceur), au lieu d'utiliser la fonction STYLE CREATOR du 9000Pro.

## ■ Connexions

- Connectez la borne MIDI OUT du 9000Pro à la borne MIDI IN du séquenceur et la borne MIDI OUT du séquenceur à la borne MIDI IN du 9000Pro.

- Vérifiez que la fonction « ECHO » du séquenceur est activée (ON) et que la fonction LOCAL ON/OFF du 9000Pro (page 175) est désactivée (OFF).

## ■ Création de données

- Enregistrez toutes les sections et les parties avec un accord CM7 (en septième majeure).
- Enregistrez les parties sur les canaux MIDI répertoriés ci-dessous à l'aide du générateur de son interne du 9000Pro. Vous pouvez parvenir à une compatibilité optimale avec d'autres instruments compatibles à la fois XG et SFF (Style File Format) en n'utilisant que les voix XG.

Partie	Canal MIDI
Rhythm1	9
Rhythm2	10
Bass	11
Chord1	12
Chord2	13
Pad	14
Phrase1	15
Phrase2	16

- Enregistrez les sections dans l'ordre indiqué ci-dessous, avec un méta-événement marqueur au début de chaque section. Entrez les méta-événements marqueurs exactement comme indiqué (sans oublier les espaces et la distinction majuscules / minuscules).
- Incluez également un méta-événement marqueur « SFF1 », un méta-événement marqueur « SInt » et un méta-événement nom de style à 111000 (le début de la piste de la séquence), ainsi que le message GM sur Sys/Ex (F0, 7E, 7F, 09, 01, F7). (La synchronisation dans le diagramme est basée sur 480 tops d'horloge par noire. « 111000 » est le top d'horloge « 0 » du premier temps de la première mesure).
- Les données de 111000 à 1141479 constituent la « Configuration initiale » et 211000 jusqu'à la fin de Ending B représentent le « Motif source ».
- La synchronisation du Fill In AA et des méta-événements marqueurs ultérieurs dépendront de la longueur de chaque section.

Synchronisation	Méta-événement Marqueur	Table des matières	Remarques
111000 111000	SFF1	Nom de style (Méta-événements des noms de séquence / piste)	
111000 111000 112000 : 1141479	SInt	GM sur Sys/Ex Événements de configuration initiale	
211000 : 3141479	Main A (Partie principale A)	Motif de section principale à 2 mesures (jusqu'à 255 barres de mesures)	Correspond à MAIN A (Partie principale A)
411000 : 4141479	Fill In AA (Variation rythmique AA)	Motif de variation rythmique à 1 barre de mesure	Correspond à FILL IN A (Variation rythmique A)
511000 : 6141479	Intro A	Motif d'introduction à 2 mesures (jusqu'à 255 barres de mesures)	Correspond à INTRO I
711000 : 8141479	Ending A (Coda A)	Motif d'introduction à 2 mesures (jusqu'à 255 barres de mesures)	Correspond à ENDING I (Coda I)
911000 : 10141479	Main B (Partie principale B)	Motif d'introduction à 2 mesures (jusqu'à 255 barres de mesures)	Correspond à MAIN B (Partie principale B)
1111000 : 11141479	Fill In BA (Variation rythmique BA)	Motif de variation rythmique à 1 mesure	Correspond à BREAK (Rupture rythmique)
1211000 : 12141479	Fill In BB (Variation rythmique BB)	Motif de variation rythmique à 1 mesure	Correspond à FILL IN B (Variation rythmique B)
1311000 : 14141479	Intro B	Motif d'introduction à 2 mesures (jusqu'à 255 barres de mesures)	Correspond à INTRO II
1511000 : 16141479	Ending B (Coda B)	Motif d'introduction à 2 mesures (jusqu'à 255 barres de mesures)	Correspond à ENDING II (Coda II)
1711000 : 18141479	Main C (Partie principale C)	Motif de section principale à 2 mesures (jusqu'à 255 barres de mesures)	Correspond à MAIN C (Partie principale C)
1911000 : 19141479	Fill In CC (Variation rythmique CC)	Motif de variation rythmique à 1 mesure	Correspond à FILL IN C (Variation rythmique C)
2011000 : 21141479	Intro C	Motif d'introduction à 2 mesures (jusqu'à 255 barres de mesures)	Correspond à INTRO III
2211000 : 23141479	Ending C (Coda C)	Motif d'introduction à 2 mesures (jusqu'à 255 barres de mesures)	Correspond à ENDING III (Coda III)
2411000 : 25141479	Main D (Partie principale D)	Motif de section principale à 2 mesures (jusqu'à 255 barres de mesures)	Correspond à MAIN D (Partie principale D)
2611000 : 26141479	Fill In DD (Variation rythmique DD)	Motif de variation rythmique à 1 mesure	Correspond à FILL IN D (Variation rythmique D)

Configuration initiale

Motif source

Un modèle bien pratique pour créer des données de style est inclus sur la disquette qui vous est fournie (TEMPLATE.MID).

- La zone de configuration initiale de 1121000 à 1141479 est utilisée pour les réglages de voix et d'effets. N'incluez pas de données d'événement de note.
- Les données de Main A (Partie principale A) commencent à partir de 2111000. Un nombre quelconque de mesures (de 1 à 255) peut être utilisé. Toutes les mesures doivent avoir l'un des types de mesure suivants : 2/4, 3/4, 4/4 ou 5/4.
- Fill In AA (Variation rythmique AA) commence à partir du début de la mesure qui suit la dernière mesure du modèle Main A (Partie principale A). Dans le diagramme, il s'agit de 411100, mais ce n'est qu'un exemple et la véritable synchronisation dépend de la longueur de Main A. Veuillez noter que la longueur de tous les Fill In (Variations rythmiques) ne peut être égale qu'à 1 mesure (reportez-vous au diagramme Partie / Longueur, ci-dessous).

Partie	Longueur
Intro	255 mesures maximum.
Main (Partie principale)	255 mesures maximum.
Fill In (Variation rythmique)	1 mesure
Ending (Coda)	255 mesures maximum.

- Les diagrammes suivants indiquent les événements MIDI valides pour les données de configuration initiale et les données de motif. Assurez-vous de ne **PAS** entrer d'événements comportant de tiret (—), ni aucun autre événement ne figurant pas dans cette liste.

**Message de canal**

Événement	Configu- ration initiale	Motif source
Note Off (Désactivation de note)	—	OK
Note On (Activation de note)	—	OK
Program Change (Modification de programme)	OK	OK
Pitch Bend (Variation de ton)	OK	OK
Control#0 (Bank Select MSB) (Sélection de banque MSB)	OK	OK
Control#1 (Modulation)	OK	OK
Control#6 (Data Entry MSB) (Entrée de données MSB)	OK	—
Control#7 (Master Volume) (Commande de volume principal)	OK	OK
Control#10 (Pan)	OK	OK
Control#11 (Expression)	OK	OK
Control#32 (Bank Select LSB) (Sélection de banque LSB)	OK	OK
Control#38 (Data Entry LSB) (Entrée de données LSB)	OK	—
Control#71 (Harmonic Content) (Contenu harmonique)	OK	OK
Control#72 (Release Time) (Temps de relâchement)	OK	—
Control#73 (Attack Time) (Temps d'attaque)	OK	—
Control#74 (Brightness) (Clarté de son)	OK	OK
Control#84 (Portamento Control) (Contrôle de l'effet Portamento)	—	OK
Control#91 (Reverb Send Level) (Niveau d'envoi de réverbération)	OK	OK
Control#93 (Chorus Send Level) (Niveau d'envoi des chœurs)	OK	OK
Control#94 (Variation Send Level) (Niveau d'envoi de l'effet de variation)	OK	OK
Control#98 (NRPN LSB)	OK	—
Control#99 (NRPN MSB)	OK	—
Control#100 (RPN LSB)	OK	—
Control#101 (RPN MSB)	OK	—

**RPN & NRPN**

Événement	Configu- ration initiale	Motif source
RPN (Pitch Bend Sensitivity) (Sensibilité de la variation de hauteur de ton)	OK	—
RPN (Fine Tuning) (Réglage affiné)	OK	—
RPN (Nul)	OK	—
NRPN (Vibrato Rate) (Taux de vibrato)	OK	—
NRPN (Vibrato Delay) (Retard de vibrato)	OK	—
NRPN (EG Decay Time) (Temps d'estompement du GE)	OK	—
NRPN (Drum Filter Cutoff Frequency) (Fréquence de coupure du filtre de percussions)	OK	—
NRPN (Drum Filter Resonance) (Résonance du filtre de percussions)	OK	—
NRPN (Drum EG Attack Time) (Temps d'attaque du GE de percussions)	OK	—
NRPN (Drum EG Decay Time) (Temps d'estompement du GE de percussions)	OK	—
NRPN (Drum Instrument Pitch Coarse) (Réglage grossier des instruments de percussions)	OK	—
NRPN (Drum Instrument Pitch Fine) (Réglage affiné des instruments de percussions)	OK	—
NRPN (Drum Instrument Level) (Niveau des instruments de percussions)	OK	—
NRPN (Drum Instrument Pan) (Pan des instruments de percussions)	OK	—
NRPN (Drum Instrument Reverb Send Level) (Niveau d'envoi de la réverbération des instruments de percussions)	OK	—
NRPN (Drum Instrument Chorus Send Level) (Niveau d'envoi de l'effet de chœurs des instruments de percussions)	OK	—
NRPN (Drum Instrument Variation Send Level) (Niveau d'envoi de la variation des instruments de percussions)	OK	—

**System Exclusive (Exclusif au système)**

Événement	Configu- ration initiale	Motif source
Sys/Ex GM on (Activé)	OK	—
Sys/Ex XG on (Activé)	OK	—
Changement de paramètre de Sys Ex XG (Effect1)	OK	—
Changement de paramètre de Sys Ex XG (multi-parties)	—	—
DRY LEVEL (Niveau du son non altéré)	OK	OK
Changement de paramètre de Sys Ex XG (Configuration des percussions)	—	—
PITCH COARSE (Réglage grossier)	OK	—
PITCH FINE (Réglage affiné)	OK	—
LEVEL (Niveau)	OK	—
PAN (Panoramique)	OK	—
REVERB SEND (Envoi de réverbération)	OK	—
CHORUS SEND (Envoi de chœurs)	OK	—
VARIATION SEND (Envoi de variation)	OK	—
FILTER CUTOFF FREQUENCY (Fréquence de coupure de filtre)	OK	—
FILTER RESONANCE (Résonance de filtre)	OK	—
EG ATTACK (Attaque GE)	OK	—
EG DECAY1 (Estompement1 du GE)	OK	—
EG DECAY2 (Estompement2 du GE)	OK	—

# Step Recording (Full Edit) (Enregistrement par étape, Édition complète)

La fonction Step Recording (Enregistrement par étape) vous permet d'enregistrer des notes avec une synchronisation très précise. La procédure est essentiellement la même que celle de Song Recording (Enregistrement de morceau), à l'exception des points suivants :

- La résolution d'enregistrement pour Style Creator (Créateur de Style) est de 96 ppq (parties par noire) ; elle est de 384 ppq pour Song Recording (Enregistrement de morceau).
- En mode Song Recording (Enregistrement de morceau), la position End Mark (Marque finale) peut être librement modifiée ; dans Style Creator (Créateur de Style), elle ne peut être modifiée parce que la longueur de style est fixée automatiquement, en fonction de la section sélectionnée. Par exemple, si vous créez un style basé sur une section d'une longueur de quatre mesures, la position End Mark est automatiquement réglée sur la fin de la quatrième mesure, et elle ne peut être changée dans l'afficheur Step Recording (Enregistrement par étape).
- Les pistes peuvent être modifiées dans Song Recording ; par contre, elles ne peuvent être modifiées dans Style Creator.

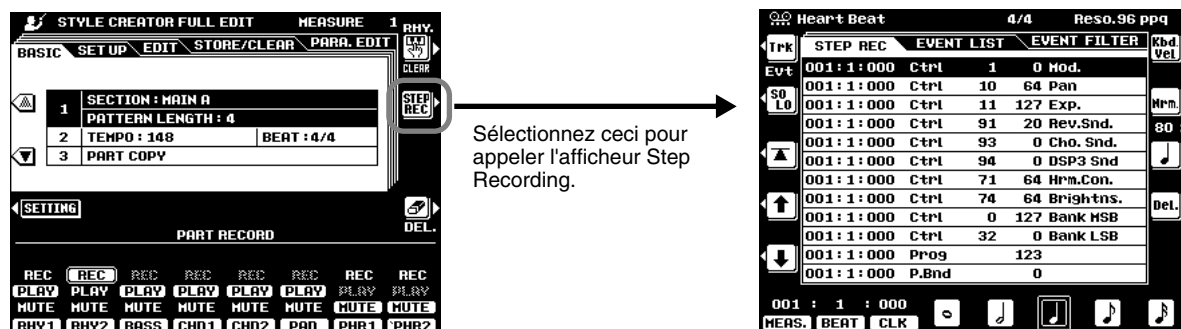

# Créateur de multi-pad

Le 9000Pro dispose de 58 banques enregistrables que vous pouvez utiliser pour stocker vos propres phrases multi-pads. Vos multi-pads originaux peuvent être joués et utilisés de la même manière que ceux qui sont présélectionnés. Les données multi-pads peuvent également être sauvegardées sur et chargées à partir d'une disquette.

## Procédure de base

**1** Appuyez sur la touche d'enregistrement numérique [DIGITAL RECORDING].

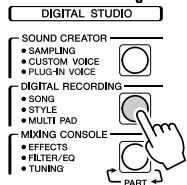

**2** Sélectionnez « MULTI PAD CREATOR » (Créateur de multi-pad)



Utilisez la touche [NEXT] (Suivant) ou [BACK] (Précédent).

**3** Sélectionnez un menu.

Sélectionnez ceci pour appeler l'afficheur Step Recording (Enregistrement par étape).

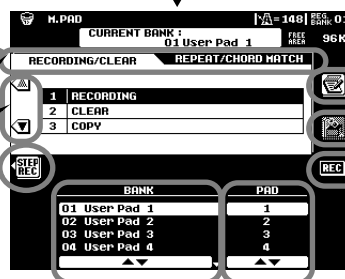

Sélectionnez ceci pour nommer la banque de multi-pads.

Sélectionnez ceci pour stocker les données de pad enregistrées dans la mémoire morte Flash ROM. Voir les notes « PRÉCAUTION » ci-dessous.

Sélectionnez ceci pour activer le mode Record standby (Enregistrement en veille synchronisée).

Sélectionnez une banque multi-pad

Sélectionnez un numéro de multi-pad

**4** Enregistrement/Modification des données de multi-pad.

**5** Stockez le pad créé dans la mémoire morte Flash ROM. (Voir « NOTE » ci-dessous).

**6** Quitter le mode Digital Recording (Enregistrement numérique).

Les opérations pour chacune des fonctions correspondant à l'étape 4 sont expliquées ci-après.

### NOTE

Puisque les données multi-pads nouvellement créées sont stockées dans la mémoire morte Flash ROM, toutes les données pré-programmées dans l'emplacement multi-pad sélectionné seront effacées et remplacées par vos nouveaux réglages. Ceci concerne également toutes les banques multi-pads programmées par le fabricant. Si vous avez effacé les données de réglage d'usine, vous pouvez utiliser la fonction Restore (page 154) pour charger une copie à partir des disquettes fournies (page 6).

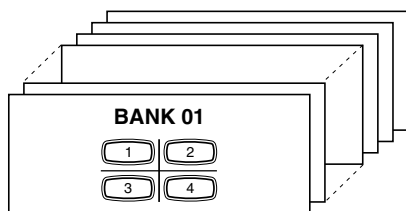

**Banques multi-pads**  
60 banques dans la mémoire morte Flash ROM  
Les 58 banques peuvent être remplacées par les données de pads nouvellement créées.

Pour plus de détails sur la mémoire Flash ROM, reportez-vous à la section « Structure des mémoires » à la page 54.

### PRÉCAUTION

• Les données enregistrées des multi-pads sont stockées ensemble dans un groupe de 58 banques dans la mémoire morte Flash ROM. Soyez donc prudent lorsque vous éditez et stockez vos modifications car les 58 banques risquent d'être écrasées par les nouvelles données.

### NOTE

• Les banques de multi-pads 59 et 60 contiennent des présélections spécialement programmées pour l'envoi de messages de contrôle MIDI (page 77) et la modification des paramètres Scale Tuning (Accord de gamme) (page 158), respectivement. Vous ne pouvez pas stocker vos données multi-pads personnalisées dans ces banques.

## Multi Pad Recording (Enregistrement de multi-pad)

Les explications fournies ici s'appliquent à l'étape 4 de la « Procédure de base » de la page 141.

### ● Lancez l'enregistrement.

L'enregistrement démarre automatiquement dès que vous commencez à jouer au clavier. Si Chord Match (Correspondance d'accords) est réglé sur « On » pour l'enregistrement du multi-pad, vous devez effectuer l'enregistrement à l'aide des notes de la gamme majeure septième C (C, D, E, G, A et B).

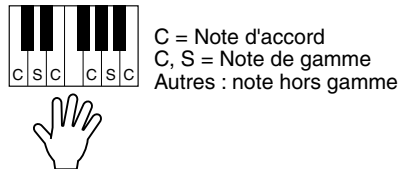

#### NOTE

- D'autres notes outre celles de la gamme septième majeure en C (Do) peuvent être enregistrées ; toutefois, il est possible que la phrase enregistrée ne corresponde pas à l'accord lorsqu'elle est reproduite.
- La partie rythmique du style actuellement sélectionné est reproduite pendant l'enregistrement et sert ainsi de guide rythmique (à la place d'un métronome). Toutefois, elle n'est pas enregistrée dans le multi-pad.

### ● Arrêtez l'enregistrement.

Appuyez sur la touche [STOP] de l'afficheur à cristaux liquides ou sur la touche MULTI PAD [STOP] du panneau pour interrompre l'enregistrement une fois que vous avez fini de jouer la phrase.

## Clear (Effacer)

Efface les quatre pads de la banque actuellement sélectionnée.

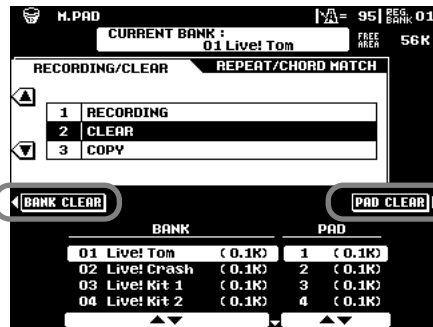

Efface uniquement le pad sélectionné.

## Copy (Copier)

Sélectionnez le pad source.

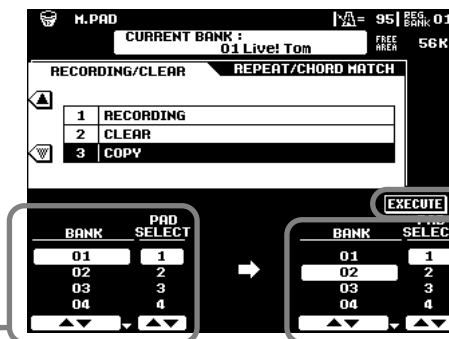

Exécutez l'opération de copie.

Sélectionnez le pad de destination. Les banques 59 et 60 ne peuvent pas être sélectionnées.

## Activation / désactivation de Chord Match (Correspondance d'accords) et Repeat (Répétition)

Exécutez la même opération que celle présentée à la page 77.

## Step Recording (Enregistrement par étape)

La fonction Step Recording (Enregistrement par étape) vous permet d'enregistrer des notes avec une synchronisation très précise. La procédure est essentiellement la même que celle de Song Recording (Enregistrement de morceau), à l'exception des points suivants :

- La résolution d'enregistrement pour Multi Pad Creator (Créateur de Multi-pad) est de 96 ppq (parties par noire) ; elle est de 384 ppq pour Song Recording (Enregistrement de morceau).
- Tout comme en mode Song Recording (Enregistrement de morceau), la position End Mark (Marque finale) peut être librement modifiée dans Multi Pad Creator. Ceci vous permet d'ajuster finement la longueur de la phrase pour le Pad. Cela s'avère très pratique, par exemple, pour synchroniser une répétition de lecture d'un pad (réglé sur « Repeat On ») avec le jeu au clavier et la reproduction de l'accompagnement automatique.
- Étant donné que les multi-pads ne comportent qu'une seule piste, celle-ci ne peut être modifiée.

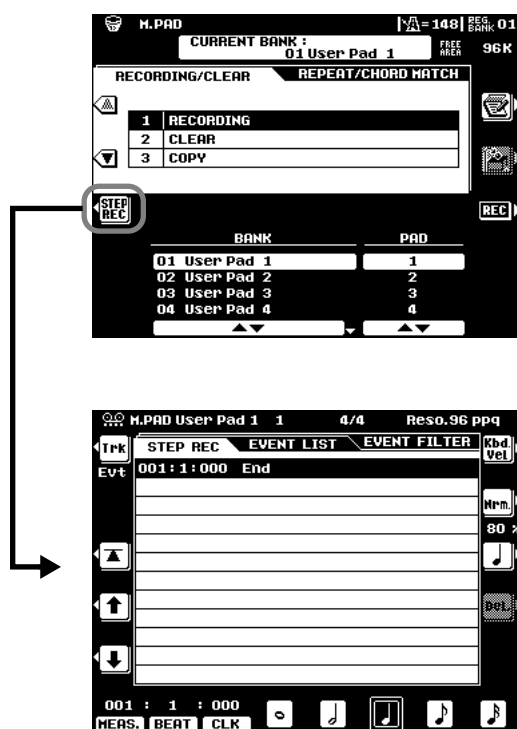

# Console de mixage

Une console de mixage plein écran donnant accès à une grande variété de commandes pour chaque partie principale et partie d'accompagnement peut être sélectionnée en appuyant sur la touche [MIXING CONSOLE] (Console de mixage).

Une console de mixage plus simple est disponible via les touches [MAIN MIXER] (Mixeur principal) et [PART ON/OFF] (Activation / désactivation de partie), décrites dans le Guide rapide aux pages 24 et 31.

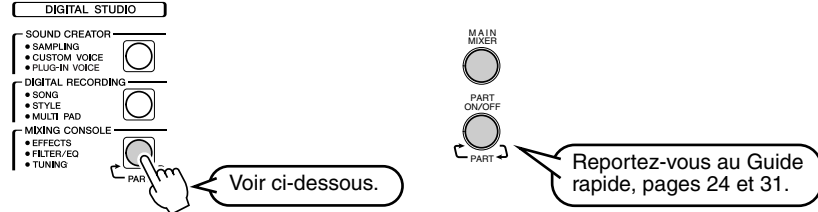

## Procédure de base

**1** Appuyez plusieurs fois sur la touche [MIXING CONSOLE] (Console de mixage) jusqu'à ce que les parties requises soient affichées.

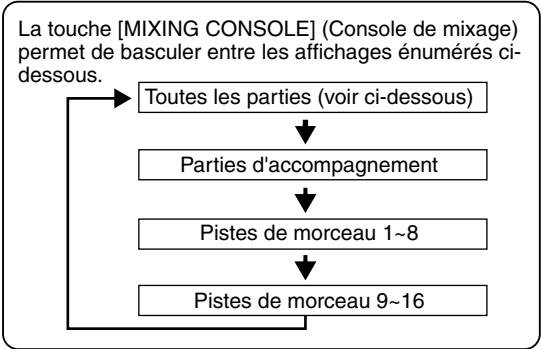
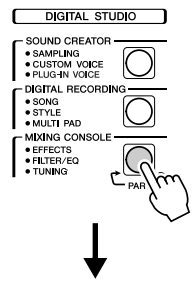

- Volume/EQ (Volume / Égaliseur) (voir « Réglages de parties » page 145).
- Filtre (voir « Réglages de parties » page 145).
- Effect Depth (Profondeur d'effets) (voir « Réglages de parties » page 145).
- Effect Type (Type d'effets) (voir « Réglages de types d'effet » page 146).
- Tune (Accord) (voir « Réglages de parties » page 145)
- Master EQ (Égaliseur principal) (voir « Réglages de l'égaliseur principal » page 147)
- Voice (Voix) (voir « Réglages de parties » page 145).
- Line Out (Ligne de sortie) (voir « Réglages de la sortie Line Out » page 148).

**2** Ajustez le paramètre souhaité.

- Sélectionnez le menu de votre choix.
- Sélectionnez le paramètre de votre choix.
- Ajustez le paramètre pour chaque partie.

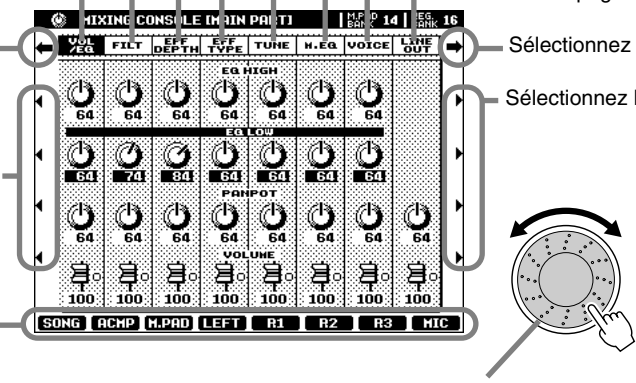

**NOTE**

- Vous pouvez également sélectionner le menu de votre choix en appuyant sur la touche [NEXT] (Suivant) ou [BACK] (Précédent).
- Vous pouvez changer la valeur de toutes les parties simultanément. Pour ce faire, appuyez sur l'une des touches [1]-[8] de l'afficheur à cristaux liquides ou faites pivoter le cadran de données tout en maintenant enfoncée la touche ([A]-[J]) correspondante de l'afficheur.

Vous pouvez utiliser le cadran de données pour régler le paramètre. Tout d'abord, sélectionnez la partie de votre choix en appuyant sur l'une des touches [1]-[8], puis en faisant pivoter le cadran de données pour ajuster le paramètre.

Les opérations pour chaque paramètre correspondant à l'étape 2 sont expliquées ci-après.

## Réglages de parties

Outre les voix jouées au clavier, le 9000Pro est doté de nombreuses « parties » instrumentales différentes, dont celles contenues dans l'accompagnement automatique, la reproduction de morceaux et l'harmonie vocale. Pour plus de détails, reportez-vous à la page suivante.



		Volume/EQ (Volume / Égaliseur)				Filter (Filtre)		Effect Depth (Profondeur d'effets)								Tune (Accord)				Voice (Voix)	
		VOLUME	PAN-POT	EQ LOW ***	EQ HIGH ***	BRIGHTNESS	HARMONIC CONTENT	REVERB (1)	CHORUS (2)	DSP (3)	DSP (4)	DSP (5)	DSP (6)	DSP (7)	DSP (8)	TRANSPOSE *	TUNING	OCTAVE **	PITCH BEND RANGE	PORTAMENTO TIME	VOIX
Principal	Général	-	-	-	-	-	-	-	-	-	-	-	-	-	-	0	-	-	-	-	-
	Clavier	Toutes les voix	-	-	-	-	-	-	-	-	-	-	-	-	-	0	-	-	-	-	-
Accompagnement automatique (Style)		VOICE R1	0	0	0	0	0	0	0	0	-	0	-	-	-	-	0	0	0	0	-
		VOICE R2	0	0	0	0	0	0	0	0	-	0	-	-	-	-	0	0	0	0	-
		VOICE R3	0	0	0	0	0	0	0	0	-	-	-	0	-	-	0	0	0	0	-
		VOICE L	0	0	0	0	0	0	0	0	-	-	-	0	-	-	0	0	0	0	-
		Toutes les pistes	0	0	0	0	-	-	0	0	0	-	-	-	-	-	-	-	-	-	-
		RHYTHM 1	0	0	0	0	0	0	0	0	0	-	-	-	-	-	-	-	-	-	0
		RHYTHM 2	0	0	0	0	0	0	0	0	0	-	-	-	-	-	-	-	-	-	0
		BASS	0	0	0	0	0	0	0	0	0	-	-	-	-	-	-	-	-	-	0
		CHORD 1	0	0	0	0	0	0	0	0	0	-	-	-	-	-	-	-	-	-	0
		CHORD 2	0	0	0	0	0	0	0	0	0	-	-	-	-	-	-	-	-	-	0
		PAD	0	0	0	0	0	0	0	0	0	-	-	-	-	-	-	-	-	-	0
		PHRASE 1	0	0	0	0	0	0	0	0	0	-	-	-	-	-	-	-	-	-	0
		PHRASE 2	0	0	0	0	0	0	0	0	0	-	-	-	-	-	-	-	-	-	0
	Multi-pad	Multi-pads 1-4	0	0	0	0	-	-	0	0	-	-	-	-	-	-	-	-	-	-	-
	Morceau	Toutes les pistes	0	0	0	0	-	-	0	0	0	-	-	-	-	-	0	-	-	-	-
		TRACK 1	0	0	0	0	0	0	0	0	0	-	-	-	-	-	-	-	-	-	0
TRACK 2		0	0	0	0	0	0	0	0	0	-	-	-	-	-	-	-	-	-	0	
•		•	•	•	•	•	•	•	•	•	•	•	•	•	•	•	•	•	•	•	
•		•	•	•	•	•	•	•	•	•	•	•	•	•	•	•	•	•	•	•	
	TRACK 16	0	0	0	0	0	0	0	0	0	-	-	-	-	-	-	-	-	-	0	
Son du microphone	MIC	0	0	-	-	-	-	0	0	-	-	-	-	-	0	-	-	-	-	-	

O : disponible \* Identique à la touche [TRANSPOSE] (Transposition) (pages 61 et 162)  
 \*\* Identique à la touche [UPPER OCTAVE] (Octave supérieure) (page 18)  
 \*\*\* Ne peut pas être à la partie utilisant la voix plug-in de la carte PLG150-PF. Si vous souhaitez les ajuster depuis la carte PLG150-PF, utilisez les réglages des paramètres de partie natifs (Frequency/Gain) (Fréquence / Gain) dans la fonction Plug-in Custom Voice Creator.

### ● Volume/EQ (Volume / Égaliseur)

- Volume ..... Permet de modifier le volume de chaque partie et d'ajuster l'équilibre relatif entre toutes les parties.
- Panpot..... Positionne le son de la voix ou de la piste spécifiée de gauche à droite dans la bande sonore stéréo.
- Equalizer (Égaliseur).... Les commandes EQ High et EQ Low fonctionnent de la même manière que les commandes soprano et basse d'une chaîne audio. Elles augmentent ou diminuent les plages de haute et basse fréquences de la valeur spécifiée.

### ● Filter (Filtre)

- Brightness (Clarté)..... Augmente ou diminue la clarté du son.
- Harmonic Content..... Augmente ou diminue le contenu harmonique, en donnant au son (Contenu harmonique) plus ou moins de vigueur.

### ● Effect Depth (Profondeur d'effet)

Ce paramètre détermine la profondeur des effets pour la partie correspondante. Pour plus de détails sur les effets, reportez-vous à la page suivante.

### ● Tune (Accord)

- Transpose..... Permet de transposer la hauteur de ton plus haut ou plus bas grâce (Transposition) à des incréments de demi-tons (pages 61 et 162).
- Tuning (Accord) ..... Règle la hauteur du ton pour la partie correspondante.
- Octave..... Modifie la hauteur de ton de la partie spécifiée d'une ou deux octaves vers le haut ou le bas. La valeur de ce paramètre est ajoutée à la valeur définie via la touche [UPPER OCTAVE] (Octave supérieure) (voir page 18).
- Pitch Bend Range ..... Règle la plage de la molette PITCH BEND pour la partie (Plage de variations de ton) correspondante. La plage s'étend de « 0 » à « 12 », chaque étape correspondant à un demi-ton.
- Portamento Time..... Règle le temps Portamento pour la partie correspondante (Temps Portamento) uniquement si les parties sont réglées sur « MONO » (page 60). Plus la valeur est élevée, plus le temps Portamento est long. L'effet Portamento (léger glissement d'une note sur l'autre) est produit lorsque les notes sont jouées en legato, c'est-à-dire lorsque une note est jouée, la précédente est maintenue.

### ● Voice (Voix)

Permet de changer la voix pour chaque partie.

#### NOTE

• Définissez les réglages souhaités pour la voix Right 1, pour le type et la profondeur de l'effet et pour l'égaliseur à partir de la console de mixage, puis appelez l'afficheur Custom Voice (Voix personnalisée) pour les stocker. Vous pouvez stocker les paramètres de la console de mixage avec ceux de la voix personnalisée.

#### NOTE

• Certaines voix peuvent produire des bruits forcés selon les réglages de Harmonic Content (Contenu harmonique) et/ou de Brightness (Clarté) du filtre de la console de mixage.

#### ASTUCE

• Tel que l'indique le diagramme ci-dessus, outre le paramètre Master Transpose (Transposition générale), il existe deux autres commandes de transposition : Keyboard Transpose (Transposition de clavier) et Song Transpose (Transposition de morceau). Ces commandes peuvent servir à faire correspondre à la fois le morceau et la performance de votre clavier à une certaine touche. Par exemple, imaginons que vous souhaitiez jouer et chanter avec un certain morceau enregistré. Les données de morceau sont en F, mais vous préférez chanter en D et vous êtes habitué à jouer la partie clavier en C. Pour faire correspondre les notes, réglez Master Transpose sur « 0 », Keyboard Transpose sur « 2 » et Song Transpose sur « -3 ». Vous obtenez ainsi la partie clavier sur une tonalité plus élevée et les données de morceau sur une hauteur de ton moins élevée, ce qui vous permet de chanter plus aisément.

# Réglages de type d'effet

Avec les effets numériques intégrés au 9000Pro, vous pouvez ajouter de l'ambiance et de la profondeur à votre musique de différentes façons. Vous avez, par exemple, la possibilité d'augmenter la résonance pour obtenir un son plein et riche qui vous donnera l'impression de jouer dans une salle de concert.

Sélectionnez ceci pour appeler l'afficheur des réglages de paramètres. Notez que le contenu de l'afficheur Parameter (Paramètres) varie en fonction du type d'effet sélectionné.

Sélectionnez le bloc de votre choix.

Affecte un effet spécifique au bloc d'effets actuellement sélectionné. Notez que le contenu de la liste des types varie en fonction du bloc d'effets sélectionné.

Utilisez ces deux touches de l'afficheur à cristaux liquides pour sélectionner le groupe de paramètres désiré. Le groupe de paramètres inférieurs est disponible lorsque la touche [SLOW/FAST] (Lent/Rapide) est activée (on).

Sélectionnez ceci pour stocker vos réglages en suivant les instructions qui s'affichent à l'écran.

## ■ Effect Block (Bloc d'effets)

Le 9000Pro compte 9 blocs indépendants de traitement des signaux numériques (DSP) pour les effets, en plus du processeur d'harmonie vocale. Chaque bloc DSP correspond à une partie ou une portion bien déterminée du son du 9000Pro, comme l'indique la liste ci-dessous. Les numéros des blocs DSP apparaissent à plusieurs endroits du panneau du 9000Pro et sur certains écrans d'affichage pour que vous vous y retrouviez : par ex. REVERB (1), CHORUS (2), DSP (3), DSP (4), etc.

	Parties à appliquer	Description
Reverb (1)	Général	Crée un effet de résonance qui vous donne l'impression de jouer dans une véritable salle de concert ou en « live » dans une boîte de nuit.
Chorus (2)	Général	Ajoute un effet de chœurs qui vous donne l'impression que plusieurs parties sont jouées en même temps.
DSP (3)	Accompagnement automatique / Morceau	Outre les types Reverb et Chorus, le 9000PSR bénéficie d'effets DSP spéciaux, dont certains sont généralement utilisés pour une partie spécifique, comme la distorsion et les trémolos.
DSP (4)	VOICE RIGHT1	Ce bloc (qui peut être activé ou désactivé à l'aide d'une touche de panneau) est appliqué à la voix RIGHT1.
DSP (5)	VOICE RIGHT2	Ce bloc (qui peut être activé ou désactivé à l'aide d'une touche de panneau) est appliqué à la voix RIGHT2.
DSP (6)	VOICE RIGHT3	Ce bloc (qui peut être activé ou désactivé à l'aide d'une touche de panneau) est appliqué à la voix RIGHT3.
DSP (7)	VOICE LEFT	Ce bloc (qui peut être activé ou désactivé à l'aide d'une touche de panneau) est appliqué à la voix LEFT.
DSP (8)	Microphone Sound (Son du microphone)	Ce bloc (qui peut être activé ou désactivé à l'aide d'une touche de panneau) est appliqué au son du microphone.
Vocal Harmony (9)	Vocal Harmony (Harmonie vocale)	Ce bloc (qui peut être activé ou désactivé à l'aide d'une touche de panneau) est utilisé pour l'effet d'harmonie vocale. Reportez-vous à la page 81.

**NOTE**

- Il peut arriver, lorsque vous modifiez le son de percussion d'un style d'accompagnement automatique puis que vous restauriez le son original de la percussion, que le son réel (particulièrement le traitement des effets — Reverb, Chorus et DSP 3) soit différent du son original. Pour restaurer les sonorités originales de la percussion et leur traitement des effets, sélectionnez un style différent, puis sélectionnez à nouveau le style original.
- Certains types d'effets (par ex., TempoDelay, VDStH+TDly, etc.) sont synchronisés avec le tempo en cours de sélection. Lorsque l'un de ces types d'effets est choisi, un bruit peut résulter si vous jouez au clavier en appuyant simultanément sur la touche [SLOW/FAST] (Lent / Rapide) ou si vous modifiez le tempo. Pour éviter cela, arrêtez de jouer au clavier, puis appuyez sur [SLOW/FAST] (Lent / Rapide) ou modifiez le tempo.
- L'édition de certains paramètres d'effets peut générer du bruit.

## ■ À propos des connexions d'effets de système et d'insertion

Tous les blocs d'effet sont connectés ou acheminés d'une ou deux manières : effets d'insertion ou effets propres au système. La connexion par système applique l'effet sélectionné à toutes les parties. Par contre la connexion par insertion applique l'effet sélectionné à une partie spécifique. Reverb (1) et Chorus (2) sont des effets de système. En revanche, DSP (4) et Vocal Harmony (9) (Harmonie vocale) sont des effets d'insertion. D'autre part, l'effet DSP (3) peut être configuré pour un acheminement de type système ou insertion. (Pour ce faire, utilisez les paramètres du type d'effet individuel ; voir ci-dessus).

# Réglages de l'égaliseur principal

Habituellement, un égaliseur sert à corriger la sortie de son des amplificateurs ou des haut-parleurs en fonction de la pièce dans laquelle on se trouve. Le son est divisé en plusieurs bandes de fréquences, ce qui vous permet de corriger le son en augmentant ou en diminuant le niveau de chaque bande. L'égaliseur sert à régler le ton ou le timbre du son pour qu'il corresponde au lieu dans lequel se joue la performance ou encore pour compenser certaines caractéristiques acoustiques de la pièce. Par exemple, vous pouvez diminuer certaines fréquences de la plage des graves lorsque vous jouez dans de grands espaces où le son est trop « retentissant » ou encore augmenter les fréquences des aigus dans des pièces ou des espaces confinés où le son est relativement « mort » et dénué d'échos.

Le 9000Pro possède une fonction d'égaliseur numérique à 5 bandes de haut niveau. Avec cette fonction, un dernier effet — la commande de la hauteur de ton — peut être ajouté à la sortie de votre instrument.

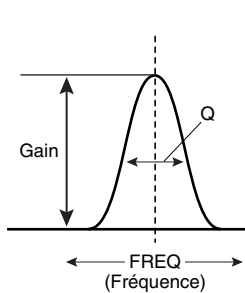
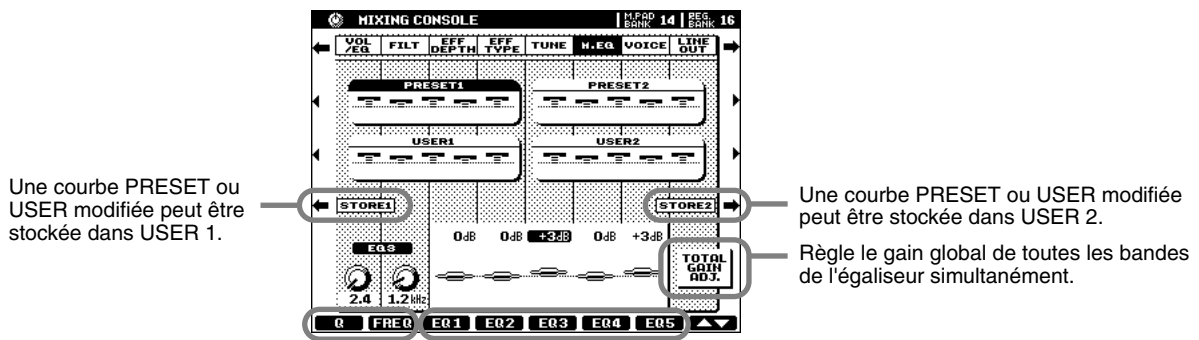

Les courbes PRESET et USER peuvent être modifiées via les touches correspondantes de l'afficheur à cristaux liquides (de EQ1 à EQ5). Chacune des 5 bandes peut être augmentée (valeurs « + ») ou diminuée (valeurs « - ») de 12 dB au maximum.

Chaque fois qu'une bande d'égaliseur EQ est modifiée, la valeur EQ correspondante est mise en évidence et le numéro de la bande modifiée apparaît au-dessus des commandes [Q] et [FREQ]. Les commandes [Q] et [FREQ] peuvent ensuite être utilisées pour ajuster la largeur de la bande [Q] et la fréquence centrale [FREQ] de la bande sélectionnée. Plus la valeur de [Q] est élevée, plus la bande est étroite. La plage disponible de la fréquence centrale [FREQ] varie selon la bande.

## ● Diagramme des signaux d'effets

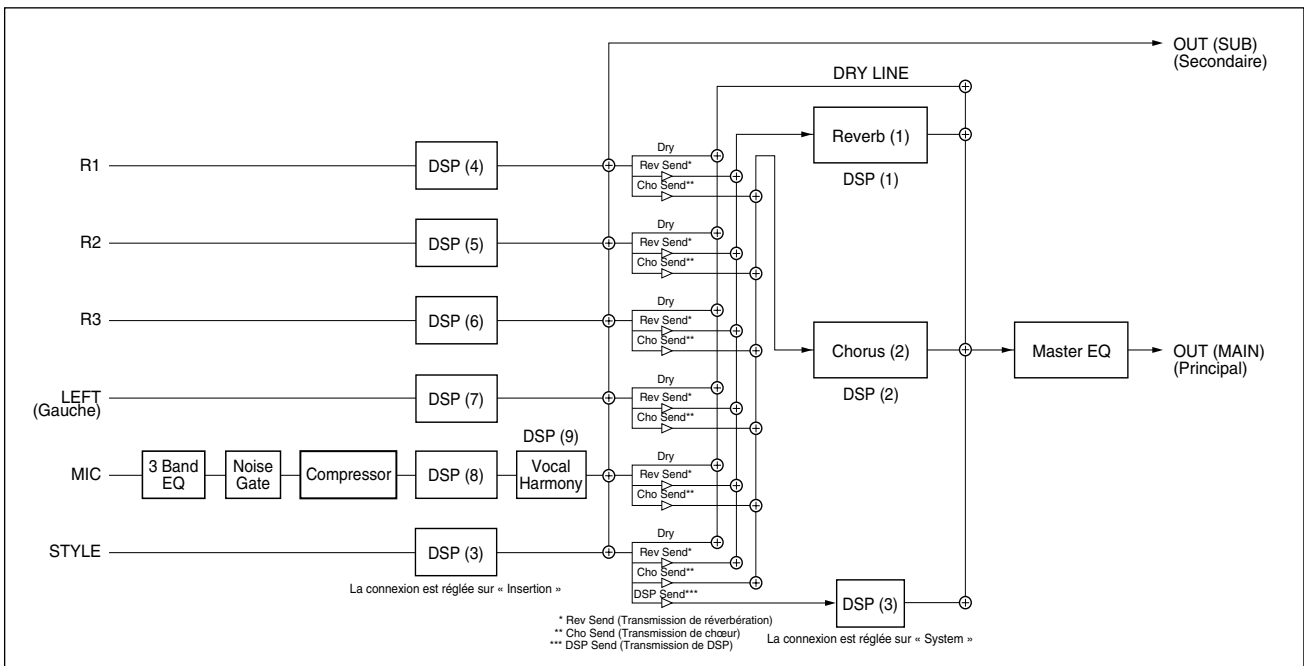

## Réglages de la sortie Line Out

Cette fonction fort pratique vous permet de raccorder la sortie d'une ou plusieurs parties sélectionnées aux prises de sortie [LINE OUT].

Pour les parties de percussions, vous pouvez même choisir de ne faire sortir par ces prises que des sons de percussions bien spécifiques.

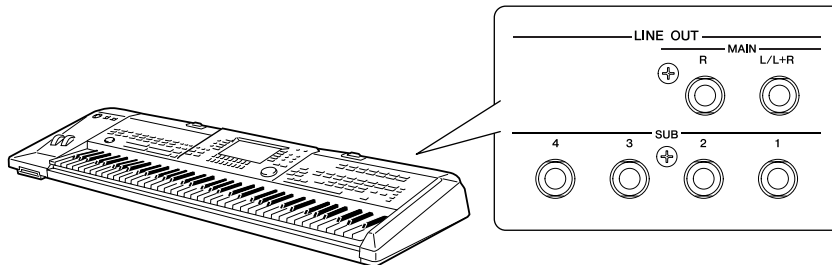

En général, les nombreux effets intégrés et autres commandes de parties du 9000Pro vous offrent tout ce dont vous avez besoin pour le traitement et le mixage de morceaux complexes à parties multiples. Cependant, il peut parfois arriver que vous souhaitiez « adoucir » ou traiter une voix ou un son donné avec un effet extérieur ou enregistrer une partie sur une piste séparée d'un magnétophone. Les réglages de la ligne de sortie « Line Out » sont spécialement conçus pour cela.

Sélectionnez la partie de votre choix.

Règle la configuration de la sortie pour la partie sélectionnée. Voir ci-dessous pour plus de détails.

Sélectionnez l'instrument à percussions souhaité.

Règle la configuration de sortie pour le son de percussions sélectionné. Un réglage de percussion individuel remplace les réglages de parties effectués à l'aide de l'afficheur de gauche. Lorsqu'ils sont affectés à l'un des paramètres « SUB » (Secondaire), les effets DSP ne peuvent être appliqués au son de percussion.

- Lorsqu'elle est réglée sur « MAIN » (Principal), la partie est reproduite (avec les effets) via la sortie de ligne principale [MAIN LINE OUT]. Le son est également reproduit via la prise PHONES, ainsi que via les prises MAIN.
- Lorsqu'elle est réglée sur l'un des paramètres « SUB » (Secondaire), la partie est reproduite via les sorties de ligne secondaires [SUB LINE OUT]. Dans ce cas, seuls les effets d'insertion DSP4 - 8 et DSP3 (si ceci est réglé sur « Insertion » dans l'afficheur des paramètres d'effets) peuvent être appliqués, les effets DSP1, 2 et DSP3 propres au système (si ceci est réglé sur « Système » dans l'afficheur des paramètres d'effets) et MASTER EQ ne peuvent pas être appliqués aux prises secondaires SUB LINE OUT.
- Lorsqu'il est réglé sur l'un des paramètres « SUB », le son de la partie n'est pas reproduit via la prise PHONES.
- Lorsqu'elle est réglée sur « SUB1&2 », la partie est reproduite en stéréo (1 : gauche, 2 : droite).
- Lorsqu'elle est réglée sur « SUB3&4 », la partie est reproduite en stéréo (3 : gauche, 4 : droite).
- Les réglages « SUB1 », « SUB2 », « SUB3 » et « SUB4 » reproduisent la partie en mode monophonique via la prise correspondante.
- Les parties reproduites via les prises [SUB LINE OUT] ne peuvent pas être entendues via la prise [PHONES].

**NOTE**

• Lors de l'utilisation de l'un des réglages de sortie de ligne « SUB », assurez-vous d'avoir connecté les câbles aux prises SUB LINE OUT adéquates sur le panneau arrière. Si les câbles sont uniquement connectés aux prises MAIN, le son de la partie sera reproduit via ces prises, même si un des réglages de sortie de ligne « SUB » est sélectionné.

### Exemple 1 — Performance en live

Dans cet exemple, vous pouvez envoyer le son de métronome au batteur de votre orchestre et conserver le rythme en parfaite synchronisation.

		Sortie de ligne Line Out Réglages
Réglages de parties	Right1, 2, 3, Left	MAIN
	Mic	SUB1
	Multi-Pad 1, 2, 3, 4	MAIN
	Accompagnement automatique (Rhythm1, Rhythm2, Bass, Chord1, Chord2, Pad, Phrase1, Phrase2)	MAIN
	Métronome	SUB2
	Morceau (Piste de morceau 1 à 16)	MAIN
Réglages de percussions	Tous les instruments	SUB3&4

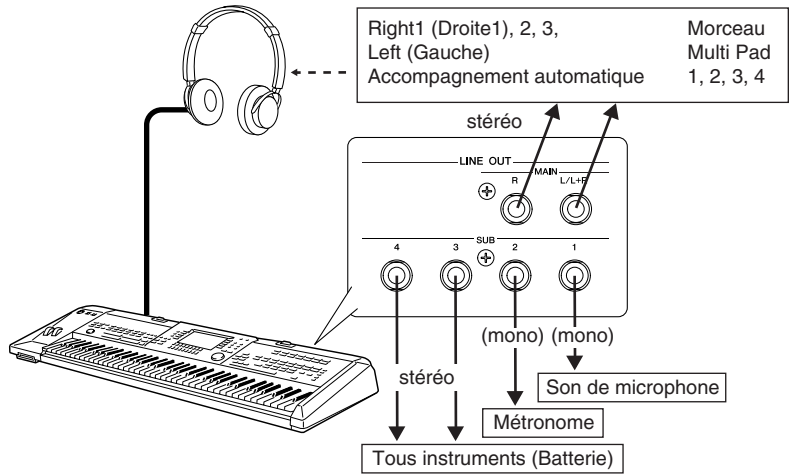

### Exemple 2 — Système de « son environnant »

Dans cet exemple, envoyez chaque sortie vers un haut-parleur différent afin d'obtenir un effet riche, environnant.

		Réglages de sortie de ligne Line Out
Réglages de partie	Right1, 2, 3, Left	MAIN
	Mic	MAIN
	Multi-Pad 1, 2, 3, 4	MAIN
	Accompagnement automatique (Rhythm1, Rhythm2, Bass, Chord1, Chord2, Pad, Phrase1, Phrase2)	SUB1&2
	Métronome	MAIN
	Morceau (Piste de morceau 1 à 16)	MAIN
Réglages de percussions	Tous les instruments	SUB3&4

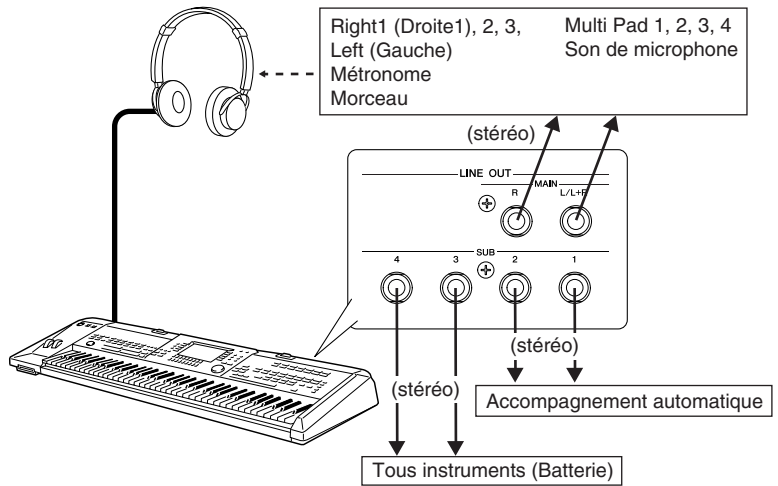

### Exemple 3 — Enregistrement

Dans ce système, connectez un enregistreur multi-pistes et enregistrez chaque partie séparément, tout comme le font les studios d'enregistrement professionnels.

		Réglages de sortie de ligne Line Out
Réglages de partie	Right1, 2, 3, Left	MAIN
	Mic	MAIN
	Multi-Pad 1, 2, 3, 4	MAIN
	Accompagnement automatique (Rhythm1, Rhythm2, Bass, Chord1, Chord2, Pad, Phrase1, Phrase2)	MAIN
	Métronome	MAIN
	Morceau (Piste de morceau 1 à 16)	MAIN
Réglages de percussions	Bass Drum	SUB1
	Snare Drum	SUB2
	Autres instruments	SUB3&4

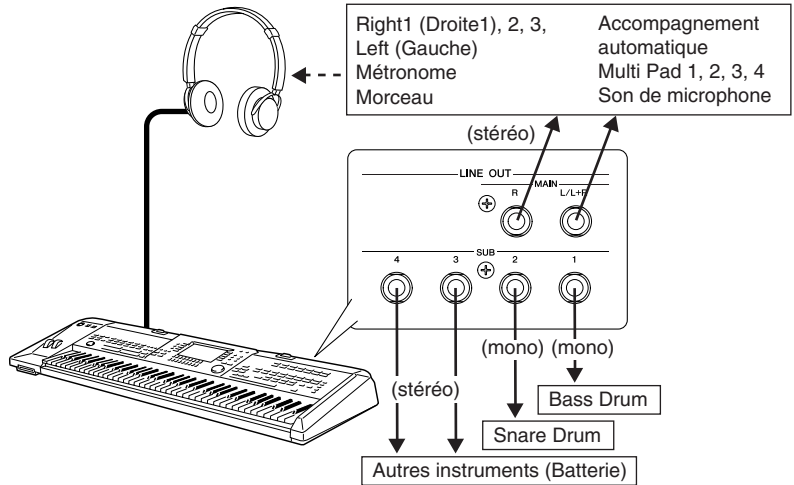

# Opérations avec disquette / dispositif SCSI

La touche [DISK/SCSI] du 9000Pro permet d'accéder à une gamme de fonctions qui sont utilisées pour le stockage et l'extraction de données contenues sur disquette. Le 9000Pro peut aussi se doter, en option, d'un disque dur interne ou se brancher sur un dispositif SCSI optionnel pour disposer d'une capacité de stockage massif en ligne.

## Dispositifs de stockage compatibles avec le 9000Pro

### • Disquette

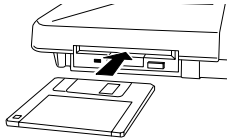

**!! IMPORTANT**  
• Nous vous recommandons vivement de lire la section « Emploi du lecteur de disquettes et des disquettes » à la page 5.

Si un dispositif SCSI en option est connecté ou si le disque dur interne en option est installé, les noms correspondant à ces dispositifs s'affichent sur l'écran à cristaux liquides de la fonction liée au disque.

### • Dispositif SCSI

(branché en option)

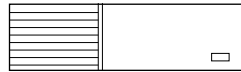

Les dispositifs de cette catégorie comprennent les lecteurs de disques durs internes, les cartouches amovibles, etc. Consultez la page 13 pour les détails sur le raccordement d'un appareil SCSI.

### • Lecteur de disque dur interne

(installé en option)

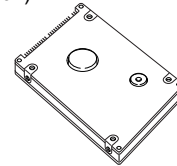

Consultez la page 184 pour les détails sur l'installation du disque dur.

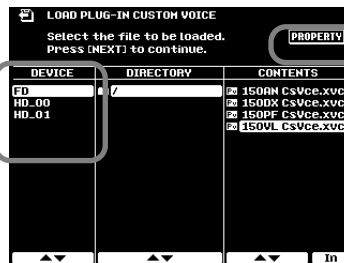

Sélectionnez ceci pour afficher la propriété du fichier choisi.

## Procédure de base

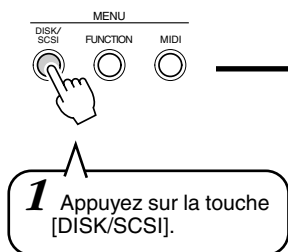

**1** Appuyez sur la touche [DISK/SCSI].

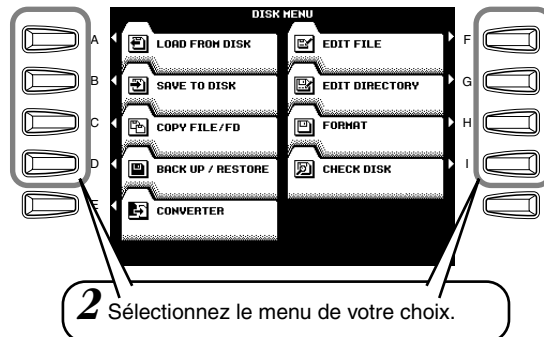

**2** Sélectionnez le menu de votre choix.

**3** Exécutez la fonction souhaitée.

Les opérations pour chacune des fonctions correspondant à l'étape 3 sont expliquées ci-après.

Le mode disquette comporte les pages d'afficheurs suivantes :

- LOAD FROM DISK      Chargement de données d'une disquette dans la mémoire Flash ROM... 152
- SAVE TO DISK        Enregistrement de données de la mémoire Flash ROM sur disquette ... 153
- COPY FILE/FD        Copie de fichiers et de disquettes ..... 154
- BACKUP/RESTORE    Sauvegarde / Restauration de données dans la mémoire morte Flash ROM ..... 154
- CONVERTER            Conversion de fichiers au format PSR-8000 en fichiers au format 9000Pro..... 155
- EDIT FILE             Renommer / supprimer des fichiers sur disquette..... 155
- EDIT DIRECTORY     Renommer / supprimer / créer des répertoires ..... 156
- FORMAT                Formatage de disquette ..... 156
- CHECK DISK          Vérification de disquette ..... 157

Avant d'aborder les fonctions ci-dessus dans le détail, veuillez à lire attentivement les instructions des sections « Principe d'utilisation » et « Sélection de répertoires et fichiers » ci-dessous. Les informations ci-dessous s'appliquent aux fonctions Plug-in Manager (Gestionnaire plug-in) (page 66), Style Manager (Gestionnaire de style) (page 74), Disk Song file selection (Sélection de fichiers de morceaux sur disquette) (page 78) et autres fonctions liées aux disquettes, ainsi que les fonctions Disk/SCSI abordées dans le présent chapitre.

## Principe d'utilisation — Sélection de répertoires et fichiers

### ■ Sélection de fichiers

Le 9000Pro dispose de trois méthodes de sélection de fichiers : SINGLE, MULTI et ALL.

- Lorsque SINGLE est spécifié, vous ne pouvez choisir qu'un seul fichier.
- Lorsque ALL est spécifié, vous pouvez sélectionner tous les fichiers.
- Lorsque MULTI est spécifié, vous pouvez sélectionner les fichiers de la liste de façon consécutive.

Pour plus d'informations sur MULTI, voir l'exemple (Style Manager) ci-dessous.

**NOTE**

• L'écran de sélection de fichiers peut afficher au maximum 250 noms de fichiers ou de répertoires. Les noms de fichiers et de répertoires (classés par ordre alphabétique) dont le numéro dépasse 250 ne s'affichent pas.

**1** Sélectionnez « SINGLE » (Avant d'utiliser « MULTI », vous devez spécifier le premier fichier utilisant « SINGLE »).

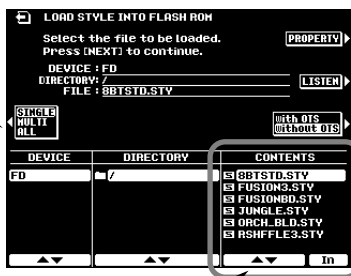

**3** Sélectionnez « MULTI ».

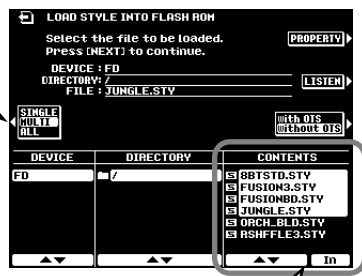

**2** Sélectionnez un fichier (Pour « MULTI », il s'agira du premier fichier du groupe de fichiers à sélectionner).

**4** Sélectionnez le dernier fichier du groupe (tous les fichiers entre celui-ci et le fichier sélectionné lors de l'étape numéro 2 seront sélectionnés).

Pour annuler la sélection du fichier « MULTI », choisissez « SINGLE » en appuyant deux fois sur la touche [C].

**⚠ PRÉCAUTION** Les informations ci-dessous concernent l'opération Load (Charger) de Plug-in Manager et Style Manager.

- Lorsque vous chargez plusieurs fichiers à partir d'une disquette vers la mémoire Flash ROM, seuls les fichiers sélectionnés seront chargés à l'emplacement de destination de la mémoire Flash ROM (voir pages 78 et 87). N'oubliez pas que les fichiers sont chargés vers des emplacements consécutifs en commençant par la destination spécifiée. Assurez-vous que les emplacements consécutifs ne contiennent aucune donnée importante car vous risquez d'écraser par inadvertance des fichiers que vous souhaitez garder.

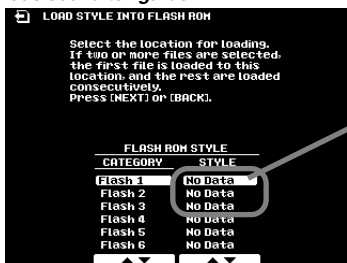

Si vous sélectionnez cet emplacement comme destination en mémoire Flash ROM et que vous sélectionnez trois fichiers sur disquette, les trois emplacements de la Flash ROM seront remplacés à compter de cet emplacement.

### ■ Sélection de répertoires et fichiers

Les répertoires sont des sortes de « dossiers » servant à l'organisation des données de fichiers. Les instructions présentées ici vous permettront de naviguer de répertoire en répertoire et de sélectionner les répertoires ou fichiers de votre choix.

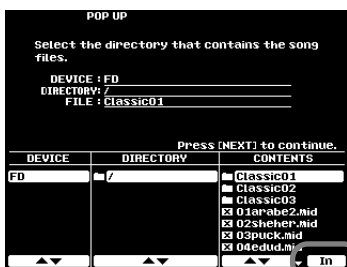

Vous pouvez vous déplacer jusqu'au niveau immédiatement inférieur en appuyant sur la touche [IN] de l'afficheur à cristaux liquides tout en positionnant le curseur sur l'icône du dossier.



Vous pouvez retrouver le niveau suivant le plus élevé en appuyant sur la touche [IN] de l'afficheur à cristaux liquides tout en positionnant le curseur sur [↑].

# Chargement de données d'une disquette dans la mémoire Flash ROM

Cette opération permet de charger le fichier spécifié dans la mémoire Flash ROM, à partir d'une disquette, d'un disque dur interne installé en option ou d'un appareil SCSI optionnel. Les présentes explications concernent l'étape 3 de la procédure de base de la page 150.

## ● Sélectionnez un fichier source dans la disquette.

Si un disque dur optionnel a été installé ou si un appareil SCSI a été connecté, vous devez sélectionner ici le périphérique approprié.

Consultez la page 151 pour les détails sur la sélection de fichier de répertoire.

Sélectionnez ceci pour afficher la propriété du fichier choisi.

**⚠ PRÉCAUTION**

• Lors du chargement de données d'une disquette dans le 9000Pro, les données qui sont déjà en mémoire sont remplacées par les données importées de la disquette. Sauvegardez sur disquette vos données importantes avant d'effectuer une opération de chargement.

## ● Sélectionnez une méthode de chargement.

**NOTE**

• Le chargement des données de style peut se faire à partir de la fonction Style manager (Gestionnaire de style) (page 74).

## ● Sélectionnez la destination.

Sélectionnez les données source dans la disquette.

Sélectionnez la destination.

Activez ou désactivez le type de données (« ON » ou « OFF »). Les types de données activés (« ON ») seront chargés. Les données de la mémoire morte Flash ROM pour lesquelles le type de données a été désactivé (« OFF ») seront conservées.

SETUP	Toutes les données de configuration — voir liste à la page 226.
EFFECT DATA	Toutes les données d'effet utilisateur — page 146.
REGISTRATION	Toutes les données de la mémoire de registration — page 226.
MULTI-PAD	Toutes les données de multi-pads — page 141.
CUSTOM VOICE	Toutes les données de voix personnalisées y compris les données d'ondes faisant appel à l'option d'enregistrement d'ondes — page 92.
ORGAN FLUTES	Tous les réglages de Flûtes d'orgue — page 62.

## ● Exécutez l'opération de chargement en suivant les instructions qui s'affichent à l'écran.



# Saving Data from Flash ROM to a Disk (Enregistrement de données de la mémoire morte Flash ROM sur une disquette)

Les données décrites ci-dessous peuvent être enregistrées sur une disquette, un disque dur ou un périphérique SCSI optionnel.

Les présentes explications concernent l'étape 3 de la procédure de base de la page 150.

● **Sélectionnez le type de données à enregistrer.**



Sélectionnez le groupe de données à enregistrer. Les données énumérées à droite peuvent être activées (« ON ») ou désactivées (« OFF ») selon le cas.

Activez ou désactivez le type de données (« ON » ou « OFF »). Les données activées (sur « ON ») sont enregistrées.

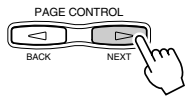

SETUP (Configuration)	Toutes les données de configuration — voir liste à la page 226.
EFFECT DATA	Toutes les données d'effet utilisateur — page 146.
REGISTRATION BANK	Toutes les données de la mémoire de registration — page 226. Vous pouvez activer (« ON ») ou désactiver (« OFF ») chaque banque séparément.
MULTI-PAD	Toutes les données de multi-pads — page 141. Vous pouvez activer (« ON ») ou désactiver (« OFF ») chaque banque séparément.
CUSTOM VOICE	Toutes les données de voix personnalisées — page 92. Vous pouvez activer (« ON ») ou désactiver (« OFF ») chaque numéro séparément. Le cas échéant, utilisez l'option d'enregistrement d'ondes Wave save .
ORGAN FLUTES	Tous les réglages de voix de flûtes d'orgue — page 62. Vous pouvez activer (« ON ») ou désactiver (« OFF ») chaque numéro séparément.

● **Sélectionnez le fichier de destination sur la disquette.**

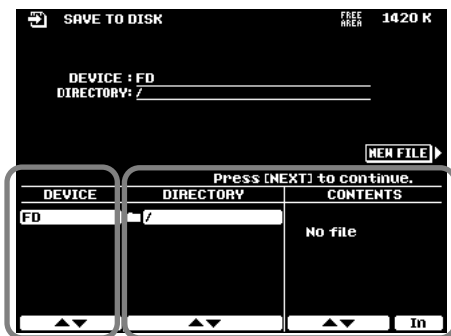

Consultez la page 151 pour les détails sur la sélection de fichiers de répertoire.

Si un disque dur optionnel a été installé ou si un appareil SCSI a été connecté, vous devez sélectionner ici le périphérique approprié.

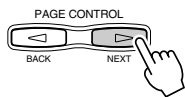

**PRÉCAUTION**

• Lorsque vous écrasez un fichier existant, toutes les données sont sauvegardées. Autrement dit, les données précédentes correspondant aux éléments non activés (« OFF ») seront remplacées par des données « vides ».

**NOTE**

• L'enregistrement du style peut se faire à l'aide de la fonction Style Manager (Gestionnaire de style) (page 74).

● **Exécutez l'opération d'enregistrement Save en suivant les instructions qui s'affichent à l'écran.**

## Copie de fichiers et de disquettes

La fonction Copy File (Copie de fichiers) vous permet de copier des fichiers sur un répertoire différent de la même disquette ou sur une autre disquette. La fonction Copy Floppy Disk (COPY FD) (Copie de disquettes) vous permet d'effectuer des copies complètes de disquettes et convient parfaitement pour l'enregistrement de copies de sauvegarde de vos données importantes. Les présentes explications concernent l'étape 3 de la procédure de base de la page 150.

● Sélectionnez le menu de votre choix.

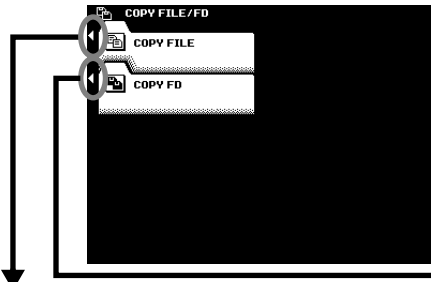

Exécutez l'opération COPY FD en suivant les instructions qui s'affichent à l'écran.

**NOTE**

- La fonction COPY FD ne peut pas servir à copier des données contenues sur le disque dur.
- Les copies entre disquettes ne peuvent se faire qu'entre disquettes de même type (par exemple 2HD sur 2HD ou 2DD sur 2DD).
- Certaines disquettes de logiciels de musique préenregistrées sont protégées par les droits d'auteur.

● Sélectionnez les fichiers sources.

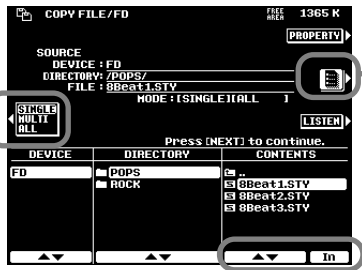

Reportez-vous à la page 151.

Utilisez ces touches. Consultez la page 151 pour les détails sur la sélection de fichiers.

Appuyez sur cette touche pour modifier le type de fichiers (tel qu'indiqué par leur extension) affichés dans la colonne FILE (Fichier).

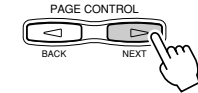

● Sélectionnez support et répertoire de destination.

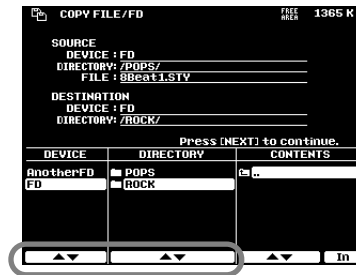

Utilisez ces touches. L'indication « Another FD » (Autre disquette) apparaît au bas de la colonne Device (Support). Sélectionnez « Another FD » (Autre disquette) pour copier sur une autre disquette.

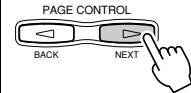

Exécutez l'opération de copie en suivant les instructions qui s'affichent à l'écran.

## Sauvegarde / Restauration de données dans la mémoire morte Flash ROM

Toutes les données préenregistrées dans la mémoire Flash ROM seront effacées et remplacées par vos nouveaux réglages. Cela veut dire que les données présélectionnées (les réglages d'usine) seront également effacées. Pour les conserver à vie, il paraît donc très utile de les sauvegarder sur une disquette en utilisant la fonction de sauvegarde et ce, avant d'enregistrer ou de créer vos propres données originales. Les présentes explications concernent l'étape 3 de la procédure de base de la page 150.

**NOTE**

- La mémoire morte Flash ROM du PSR-9000 est généralement compatible avec celle d'un appareil 9000Pro équipé de façon similaire. Les données sauvegardées sur disquette sur l'un des instruments peuvent être chargées dans la mémoire Flash ROM de l'autre. Cela ne concerne toutefois pas la fonction Backup/Restore utilisée pour sauvegarder et charger des données de la mémoire de registration et de configuration entre les instruments.

● Sélectionnez le menu de votre choix.

● Sélectionnez les données à sauvegarder.



Sélectionnez un fichier à restaurer dans Flash ROM puis exécutez l'opération Restore (Restaurer) en suivant les instructions qui s'affichent à l'écran.

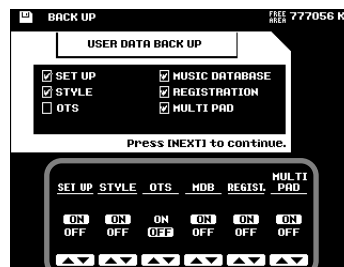

Activez ou désactivez le type de données (« ON » ou « OFF »). Les données activées (sur « ON ») sont sauvegardées.

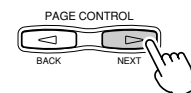

Exécutez l'opération Backup (Sauvegarder) en suivant les instructions qui s'affichent à l'écran.

## Conversion de fichiers

Cette fonction est utile lorsque vous désirez utiliser des données du PSR-8000 contenues sur une disquette sur le 9000Pro ou si vous désirez installer sur ce dernier un disque dur précédemment installé sur le PSR-8000.

Les données suivantes créées sous PSR-8000 sont disponibles :

- Custom Style (Style personnalisé)
- Song (Morceau)
- Chord Step (Progression d'accord)
- Waveform (Forme d'onde)

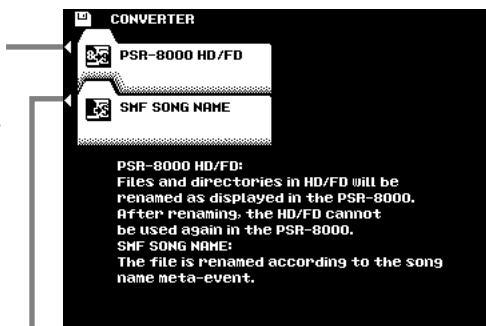

Cette fonction remplace le nom de séquence / piste du Méta-événement du fichier MIDI Standard par le nom de morceau du 9000Pro. Veuillez à bien respecter la consigne d'enregistrement des fichiers SMF avant d'utiliser cette fonction.

### ⚠ PRÉCAUTION

- Notez bien qu'il n'est plus possible de se servir des supports HD/FD pour le PSR-8000 une fois que la fonction HD/FD du PSR-8000 a été utilisée.

## Renommer / Supprimer des fichiers sur disquette

Ces fonctions vous permettent d'affecter un nom à un fichier et de supprimer les fichiers superflus.

Les présentes explications concernent l'étape 3 de la procédure de base de la page 150.

- Sélectionnez le menu de votre choix.



- Sélectionnez le fichier à supprimer.

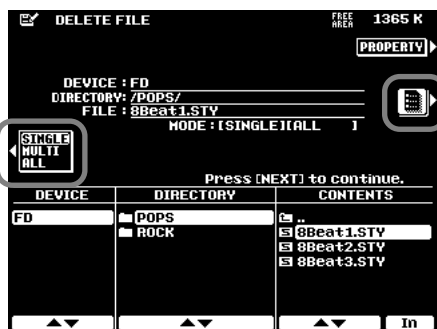

Reportez-vous à la page 151.

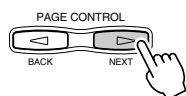

Exécutez l'opération Delete (Supprimer) en suivant les instructions qui s'affichent à l'écran.

- Sélectionnez le fichier à nommer.

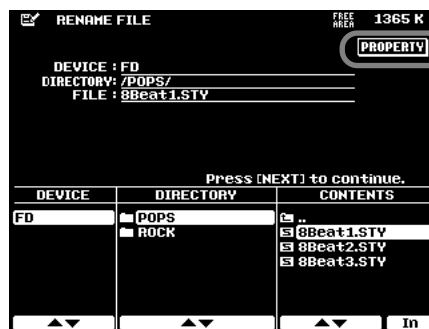

Sélectionnez ceci pour afficher les propriétés du fichier choisi.

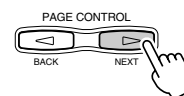

Tapez un nom pour le fichier sélectionné. Reportez-vous à la section « Principe d'utilisation » à la page 46.

## Renommer / supprimer / créer des répertoires

Les présentes explications concernent l'étape 3 de la procédure de base de la page 150.

- Sélectionnez le menu de votre choix.

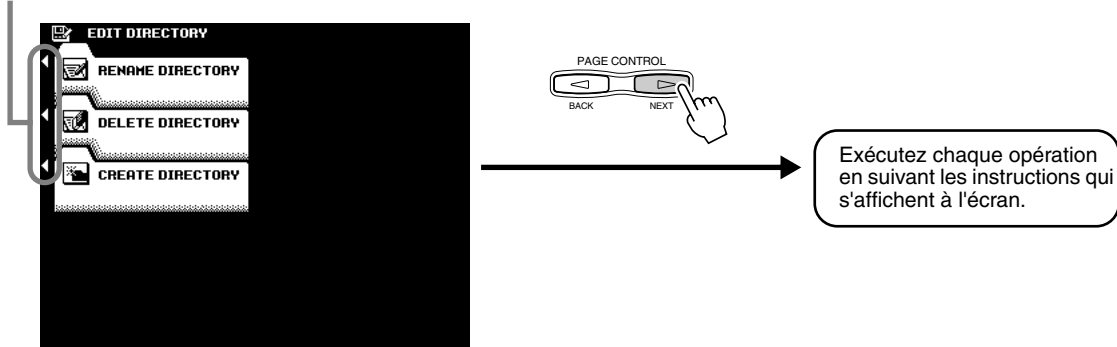

## Formatage d'une disquette

L'opération qui consiste à configurer une disquette vierge disponible dans le commerce en vue de l'utiliser sur le 9000Pro est appelée formatage. Cette fonction est aussi utile pour supprimer de manière rapide les fichiers superflus sur une disquette déjà formatée. Il convient toutefois de rester vigilant lors de cette opération car elle entraîne la suppression automatique de toutes les données d'une disquette.

Les présentes explications concernent l'étape 3 de la procédure de base de la page 150.

- Sélectionnez le support à formater.



Sélectionnez ceci pour afficher les propriétés de la disquette choisie.

Cela permet de définir un mot de passe pour toutes les opérations de formatage futures sur le 9000Pro. Une fois défini, le mot de passe devient obligatoire pour toute opération de formatage. Ainsi, personne d'autre ne pourra formater le support, que ce soit intentionnellement ou par inadvertance.

Si vous appuyez sur cette touche, vous faites apparaître l'écran Name Entry (Saisie de nom) (page 46) dans lequel vous pouvez saisir le mot de passe. Le nom peut contenir un maximum de 8 caractères et vous pouvez utiliser des lettres majuscules ou minuscules.

Exécutez l'opération Format (Formater) en suivant les instructions qui s'affichent à l'écran.

### ⚠ PRÉCAUTION

- Le formatage d'une disquette entraîne l'effacement complet de toutes ses données. Veillez donc à vérifier que la disquette que vous souhaitez formater ne contient aucune donnée importante !

### NOTE

- Il est possible de formater des disques durs d'une capacité maximale de 8 Go ; toutefois la taille de division maximale est de 2 Go. Par exemple, un disque dur de 8 Go devra être formaté en quatre divisions distinctes de 2 Go.
- Des disques durs d'une capacité supérieure à 8 Go peuvent être installés ; cependant, le 9000Pro n'est capable de formater qu'un maximum de 8 Go.

### !! IMPORTANT

- Veillez à noter votre mot de passe et à le conserver dans un endroit sûr, en cas d'oubli.

## Vérification d'une disquette

Cette fonction s'utilise pour rechercher les fichiers endommagés d'une disquette et les restaurer en vue de pouvoir les lire correctement. Gardez toutefois à l'esprit que, selon l'étendue des dommages, certains fichiers peuvent être irrécupérables.

Les présentes explications concernent l'étape 3 de la procédure de base de la page 150.

### ● Sélectionnez le support à vérifier.

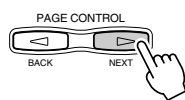
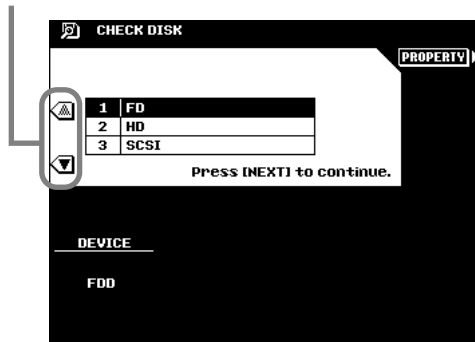

Exécutez l'opération de vérification en suivant les instructions qui s'affichent à l'écran.

# Les « Fonctions » du 9000Pro

Le mode « Fonction » du 9000Pro comporte 8 groupes de fonctions qui donnent accès à un certain nombre de paramètres relatifs au fonctionnement général du 9000Pro.

## Procédure de base

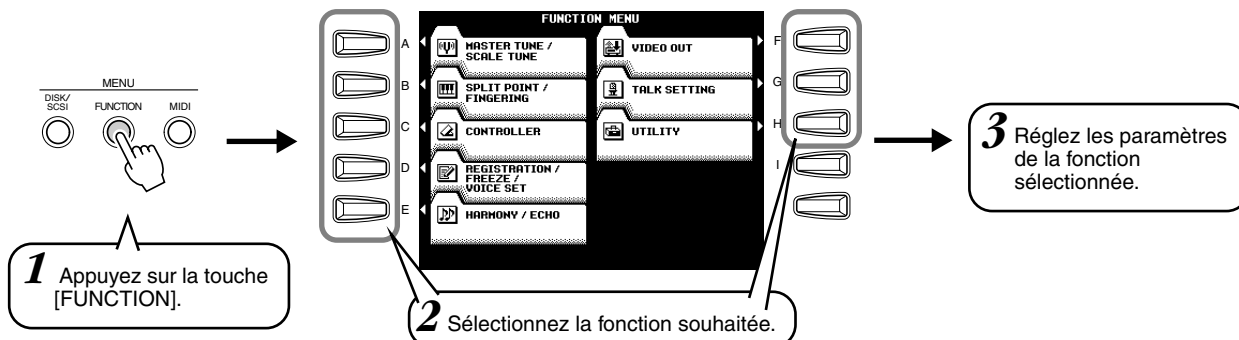

Les opérations pour chacune des fonctions correspondant à l'étape 3 sont expliquées ci-après.

Le mode Fonction (Fonction) comporte les pages d'afficheurs suivantes :

- MASTER TUNE/SCALE TUNE Accord général / Accord de gamme ..... 158
- SPLIT POINT/FINGERING Point de partage / Réglages de doigtés ..... 159
- CONTROLLER Affectation de commande (Commande au pied / Clavier / Fonction de la molette de modulation) .... 159
- REGISTRATION/FREEZE/VOICE SET Réglages des fonctions Registration/Freeze Group/Voice Set ..... 163
- HARMONY/ECHO Réglages d'harmonie / écho ..... 164
- VIDEO OUT Réglages du moniteur vidéo ..... 165
- TALK SETTING Réglage de la fonction Talk (réglages du son de l'harmonie vocale et du microphone) ..... 165
- UTILITY Réglages des fonctions utilitaires ..... 166

## Accord général / Accord de gamme

Les présentes explications concernent l'étape 3 de la procédure de base ci-dessous.

### ■ Master Tuning (Accord général)

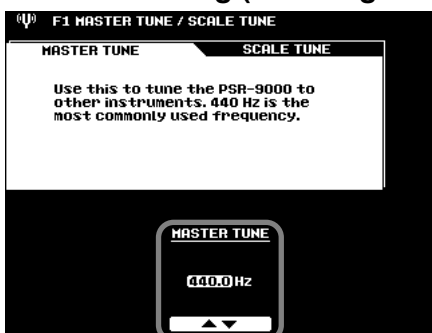

Ajustez le ton d'ensemble du 9000Pro dans la plage de 414,6 – 466,8 Hz (référence A3).  
A3 = 440 Hz est la hauteur de ton d'un « concert » standard.

### ■ Scale Tuning (Accord de gamme)



L'accord actuel de chaque note est affiché sur la touche correspondante.

Ceci vous permet d'enregistrer quatre réglages d'accords de gamme différents dans la banque de multi-pad 60. Grâce à cette fonction pratique, vous pouvez modifier les réglages d'accord de gamme tout en jouant par simple pression sur le multi-pad adéquat. Les données présélectionnées (réglages d'usine) sont listées dans le tableau ci-dessous.

Ajustez la note sélectionnée avec une grande précision, centième par centième.

Ajustez la touche sélectionnée par tranches de 10 centièmes.

Lorsque la gamme ARABIC est sélectionnée, vous pouvez choisir la note et l'accorder. La gamme de tonalité varie de « -64 » à « +63 » en passant par « 0 ». Chaque incrément équivaut à un centième (un « centième » représente un centième de demi-ton).

Sélectionnez la gamme normale ou une gamme arabe (« Arabic ») dans laquelle chaque note peut être ajustée sur une plage de 127 centièmes.

	C	C#	D	D#	E	F	F#	G	G#	A	A#	B
Pad1 RASD Up	0	0	0	0	-50	0	0	0	0	0	0	-50
Pad2 RASD Down	0	0	0	0	-50	0	0	0	0	0	0	0
Pad3 BAYATI	0	0	0	0	-62	0	0	0	0	0	0	0
Pad4 Equal Temperament (Gamme normale)	0	0	0	0	0	0	0	0	0	0	0	0

## Point de partage / Doigté d'accord

Les présentes explications concernent l'étape 3 de la procédure de base de la page 158.

Vous pouvez régler le point de partage en appuyant sur la touche de votre choix tout en maintenant cette touche-ci enfoncée.



La façon dont les accords sont joués ou indiqués avec votre main gauche (dans la section d'accompagnement automatique du clavier) est appelée le « mode de doigté ». Pour plus de détails, reportez-vous à la page 70.

Le point du clavier qui sépare la partie d'accompagnement automatique de la partie de la main gauche (voix L) de celle de la main droite (voix R1/R2/R3) est appelé « point de partage ». Pour plus de détails, reportez-vous à la page 57.

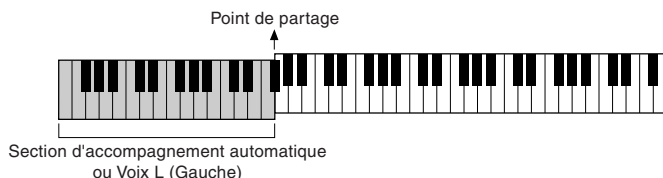

## Affectation de commande

Les présentes explications concernent l'étape 3 de la procédure de base de la page 158.

### ■ Foot Controller (Commande au pied)

Il est possible d'affecter plusieurs fonctions aux prises de commande /volume au pied raccordées aux prises [FOOT PEDAL].

#### ● Foot Volume Controller (Commande de volume au pied)

Détermine si la commande au pied optionnelle FC7 de YAMAHA, qui est branchée dans la prise [FOOT PEDAL VOLUME] sur le panneau arrière va commander le volume d'ensemble de l'instrument ou uniquement le volume des parties et des voix spécifiées.

Sélectionnez « MASTER » pour la commande du volume d'ensemble ou « INDIVIDUAL » pour la commande du volume des parties / voix individuelles.

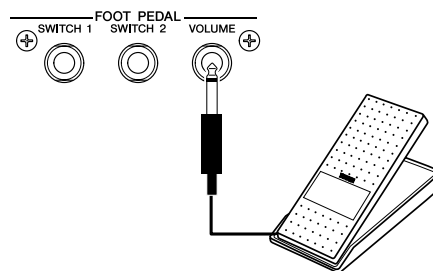
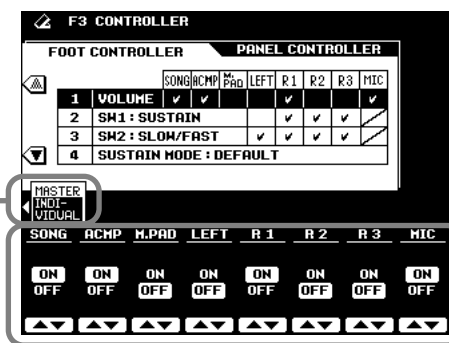

Lorsque « INDIVIDUAL » est sélectionné, vous pouvez activer ou désactiver les parties et voix individuelles.

- Footswitch1
- Footswitch2

Cela détermine les fonctions de prises de commande au pied branchées respectivement dans les prises [FOOT PEDAL SWITCH 1] et [FOOT PEDAL SWITCH 2], sur le panneau arrière et les voix du 9000Pro auxquelles s'appliquent ces commandes.

Sélectionnez l'une des fonctions de prise de commande au pied.  
Voir ci-dessous pour les détails sur chaque fonction.

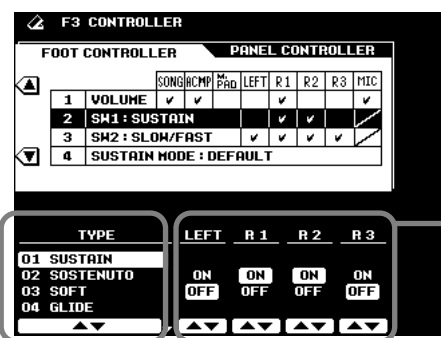

Lorsqu'un effet Sustain, Sostenuo, Soft, Glide, Portamento ou DSP slow/fast est sélectionné, vous pouvez activer ou désactiver les parties correspondantes selon le cas.

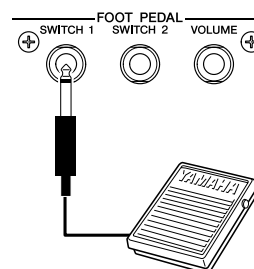

## Fonctions commandées par la prise de commande au pied

SUSTAIN	Fonctionnement de la prise de commande au pied standard de maintien. Lorsque vous appuyez sur la prise de commande au pied, les notes sont jouées avec un maintien prolongé. Aussitôt que vous relâchez la prise, le son des notes maintenues s'arrête net.
SOSTENUTO	Si vous jouez une note ou un accord au clavier et appuyez sur la prise de commande au pied en maintenant la ou les notes interprétées, ces dernières resteront maintenues aussi longtemps que vous appuierez sur la prise de commande au pied (l'effet obtenu est le même que si la pédale d'assourdissement avait été appuyée). Toutefois, les notes jouées par la suite ne seront pas maintenues. Cela permet, par exemple, de maintenir un accord tout en jouant d'autres notes en mode « staccato ».
SOFT*	Le fait d'appuyer sur la prise de commande au pied atténue subtilement le volume et modifie légèrement le timbre des notes jouées. L'effet SOFT ne s'applique qu'à certaines voix— comme par exemple la voix PIANO.
GLIDE**	Le fait d'appuyer sur la pédale fait chuter la hauteur de ton d'un demi-ton. Aussitôt que la pédale est relâchée, la hauteur de ton retrouve sa valeur normale.
PORTAMENTO	L'effet portamento (glissement subtil entre notes) peut être obtenu lorsque la pédale est enfoncée. Cet effet est produit lorsque les notes sont jouées en style legato (c'est-à-dire, qu'une note est jouée alors que l'on entend encore la note précédente). Le temps du portamento se règle depuis l'afficheur Mixing Console (page 145).
DSP SLOW/FAST	Identique à la touche DSP [SLOW/FAST] (Lent / Rapide).
HARMONY/ECHO	L'harmonie est produite uniquement quand on appuie sur la pédale.
VOCAL HARMONY	Identique à la touche [V.H.(9)].
REGIST. +	Rappelle la registration suivante la plus élevée (incrément). « 1-1 » est sélectionné après « 64-8 ».
REGIST.	Rappelle la registration suivante la plus basse (décrément). « 64-8 » est sélectionné après « 1-1 ».
START/STOP	Identique à la touche de [START/STOP] (Début / arrêt).
TAP TEMPO	Identique à la touche [TAP TEMPO] (Tempo par tapotement).
SYNCHRO STOP	Identique à la touche [SYNC STOP] (Arrêt synchronisé).
INTRO 1	Identique à la touche d'introduction [INTRO I].
INTRO 2	Identique à la touche d'introduction [INTRO II].
INTRO 3	Identique à la touche d'introduction [INTRO III].
MAIN A	Identique à la touche de la partie principale [MAIN VARIATION A].
MAIN B	Identique à la touche de la partie principale [MAIN VARIATION B].
MAIN C	Identique à la touche de la partie principale [MAIN VARIATION C].
MAIN D	Identique à la touche de la partie principale [MAIN VARIATION D].
FILL DOWN	Identique à la touche de variation et rupture rythmiques [FILL IN & BREAK ←].
FILL SELF	Identique à la touche de variation et rupture rythmiques [FILL IN & BREAK ↻].
FILL BREAK	Identique à la touche de variation et rupture rythmiques [FILL IN & BREAK ✂].
FILL UP	Identique à la touche de variation et rupture rythmiques [FILL IN & BREAK →].
ENDING 1	Identique à la touche de coda [ENDING/rit. I].
ENDING 2	Identique à la touche de coda [ENDING/rit. II].
ENDING 3	Identique à la touche de coda [ENDING/rit. III].
FADE IN/OUT	Identique à la touche [FADE IN/OUT] (Ouverture / coupure par fondus sonores).
FING./ON BASS	La prise de commande au pied alterne entre les modes Fingered (Accompagnement à plusieurs doigts) et On Bass (Ligne basse) (page 70).
BASS HOLD	Pendant que la pédale est appuyée, la note basse de l'accompagnement automatique est maintenue même si l'accord est modifié. Cette fonction n'opère pas en mode Full Keyboard (Clavier entier).
PERCUSSION	La prise de commande au pied joue d'un instrument à percussions sélectionné par les touches [ASSIGN] (Affecter) de l'afficheur à cristaux liquides (ces dernières apparaissent lorsque le type Percussion est sélectionné).



SYNCHRO START	Même fonction que la touche [SYNCHRO START] (Début synchronisé).
R1 ON/OFF	Identique à la touche [R1].
R2 ON/OFF	Identique à la touche [R2].
R3 ON/OFF	Identique à la touche [R3].
LEFT ON/OFF	Identique à la touche [L].
OTS +	Rappelle la valeur supérieure suivante de One Touch Setting (Présélections immédiates).
OTS -	Rappelle la valeur inférieure suivante de One Touch Setting (Présélections immédiates).

\* SOFT n'affecte pas la voix utilisant la carte PLG150/100-DX.

\*\* GLIDE n'affecte pas la voix utilisant la carte plug-in.

## ● Mode Sustain (Maintien)

Avec le réglage [DEFAULT] (par défaut), lorsque vous appuyez sur la prise de commande au pied pour obtenir l'effet de sustain, les notes sont jouées avec un maintien prolongé puis s'atténuent normalement par fondu sonore.

Avec le réglage [HOLD], lorsque vous maintenez la prise de commande au pied enfoncée pour obtenir un effet de sustain, les notes jouées sont maintenues (comme si vous mainteniez les touches enfoncées à la main), et ce même si vous relâchez les touches.

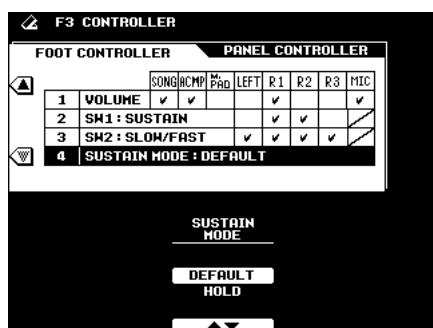

## ■ Panel Controller (Commande de panneau)

### ● MODULATION WHEEL (Molette de modulation)

Détermine la voix du 9000Pro à laquelle s'applique la molette de MODULATION.

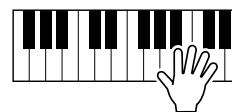
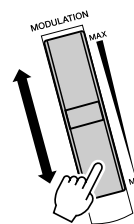
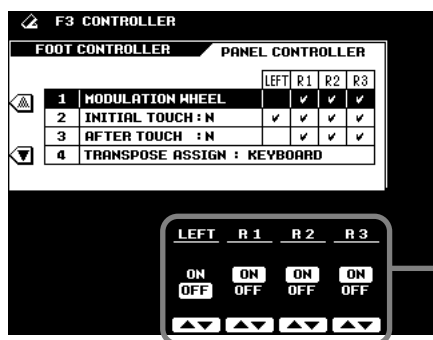

Activez / désactivez la commande de la molette de modulation pour les parties correspondantes selon le cas.

## ● INITIAL TOUCH (Toucher initial)

Grâce à cette fonction, le 9000Pro perçoit la force avec laquelle vous appuyez sur les touches et l'utilise pour affecter le son de différentes manières en fonction de la voix sélectionnée. Cela vous permet de produire davantage d'expression dans votre jeu et d'ajouter des effets à votre technique.

Indique le réglage de sensibilité en cours.

Règle le niveau auquel la sensibilité au toucher est désactivée.

Active ou désactive la commande de sensibilité au toucher pour les parties correspondantes selon le cas.

Sélectionne la courbe de sensibilité de votre choix (dans la liste qui apparaît à droite).

HARD 2	Nécessite de jouer sur les touches avec beaucoup de vigueur pour produire un niveau de volume maximal.
HARD 1	Nécessite de jouer sur les touches avec une certaine vigueur pour produire un niveau de volume maximal.
NORMAL	Produit une réaction standard au clavier.
SOFT 1	Bien que ce réglage ne soit pas aussi sensible que « SOFT 2 », il permet toutefois de produire un volume fort avec une force de frappe relativement modérée.
SOFT 2	Produit un niveau de volume maximal avec une force de frappe très légère.

## ● AFTER TOUCH (Modification ultérieure)

Grâce à cette fonction, le 9000Pro perçoit la pression que vous appliquez aux touches en jouant et l'utilise pour affecter le son de différentes manières en fonction de la voix sélectionnée. Cela vous permet de donner davantage d'expression à votre jeu et d'ajouter des effets à votre technique.

Indique le réglage de sensibilité en cours.

Active ou désactive la modification ultérieure pour les parties correspondantes selon le cas.

Sélectionne la courbe de sensibilité souhaitée dans la liste qui apparaît à droite.

HARD	La pression de la modification ultérieure doit être relativement forte pour produire des changements.
NORMAL	Produit une réaction standard à la modification ultérieure.
SOFT	Permet de produire d'importants changements avec une très légère pression de modification ultérieure.

## ● TRANSPOSE ASSIGN (Affecter la transposition)

Détermine les fonctions des touches [TRANSPOSE] (Transposition) (voir page 61).

Réglées sur « KEYBOARD », les touches transposent uniquement le son du clavier.  
 Réglées sur « SONG », les touches transposent uniquement la reproduction de morceau.  
 Réglées sur « MASTER », les touches transposent le ton d'ensemble du 9000Pro.

# Réglages des fonctions Registration / Freeze Group / Voice Set

Les présentes explications concernent l'étape 3 de la procédure de base de la page 158.

## ■ Registration

Vous pouvez saisir des noms descriptifs pour chaque numéro / banque de registration à l'aide de la fonction Name (Nom).

Guide rapide page 28



Appuyez sur l'une de ces touches pour modifier le nom de banque ou de registration.

Pour plus d'informations sur la saisie de nom, reportez-vous au « Principe d'utilisation » de la page 46.

Sélectionnez les numéro / banque de registration auxquels vous souhaitez affecter un nom.

## ■ Freeze Group

Cette fonction vous permet de spécifier les réglages affectés par la fonction Freeze (page 28).

Guide rapide page 28

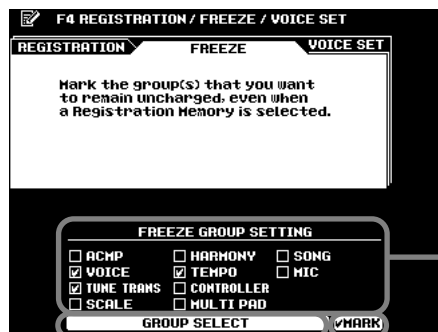

Sélectionne un réglage pour lequel vous souhaitez activer ou désactiver la fonction Freeze.

Les paramètres compris dans chaque groupe figurent en page 226.

Cochez ou décochez le réglage sélectionné.

## ■ Voice Set

Cette fonction détermine si les paramètres présélectionnés de voix, d'effet, d'égaliseur et de type d'harmonie affectés à chaque voix présélectionnée sont appelés ou pas lorsqu'une nouvelle voix est choisie.

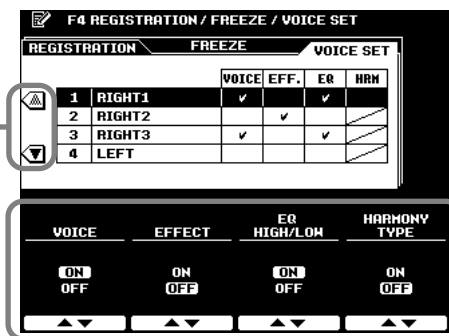

Sélectionnez une partie.

### NOTE

• Les réglages VOICE, DSP, EQ, et HARMONY TYPE sont repris à la page 226.

Ces quatre paramètres peuvent être activés (« ON ») ou désactivés (« OFF ») pour chaque partie (RIGHT1, 2, 3, LEFT) séparément.

# Réglages d'harmonie / écho

Les présentes explications concernent l'étape 3 de la procédure de base de la page 158.

Affectez l'effet d'harmonie aux différentes parties comme indiqué ci-dessous.

Détermine la plus petite valeur de vélocité à laquelle la note harmonique est produite. Plus la valeur est élevée, plus la force de frappe au clavier nécessaire pour appliquer l'effet d'harmonie est importante.

Lorsque ce réglage est activé (sur « ON »), l'effet d'harmonie s'applique uniquement à la note appartenant à l'accord joué dans la partie du clavier située à gauche du point de partage. Ce réglage n'est pas disponible avec les fonctions Multi Assign, Echo, Tremolo, ou Trill.

Sélectionnez un type d'harmonie. Voir ci-dessous pour plus de détails.

Réglez le volume de l'effet d'harmonie.

Réglez la vitesse des effets d'écho, de trémolo et de trille. Ce paramètre est activé lorsque l'un des effets d'écho est sélectionné (15 à 17).

## ■ À propos des types d'harmonie

- Lorsqu'un type d'harmonie (de « STANDARD DUET » à « STRUM ») est sélectionné :

Un accord joué sur la partie gauche du clavier par rapport au point de partage commande l'harmonie.

Ce type ajoute automatiquement une ou plusieurs notes d'harmonie à une mélodie à une seule note jouée dans la partie du clavier située à droite du point de partage.

- Lorsque « MULTI ASSIGN » est sélectionné

La fonction d'affectation multiple « Multi Assign » affecte des notes jouées simultanément dans la partie de la main droite du clavier à des parties (voix) séparées. Le nombre de parties qui peuvent être affectées dépend du nombre de parties activées au moyen des touches d'activation / désactivation de parties [PART ON/OFF]. Si trois parties sont activées, il est possible d'affecter trois voix. Si deux parties seulement sont activées, il n'est possible d'affecter que deux voix seulement. Par exemple, si les parties R1, R2, et R3 sont activées, lorsque vous jouez trois notes successives, la première note sera jouée avec la voix R1, la seconde note avec la voix R2 et la troisième avec la voix R3.

- Quand « ECHO » est sélectionné

Un effet d'écho est appliqué à la note jouée au clavier au tempo actuellement sélectionné.

- Quand « TREMOLO » est sélectionné

Un effet de trémolo est appliqué à la note jouée au clavier au tempo actuellement sélectionné.

- Quand « TRILL » est sélectionné

Deux notes maintenues au clavier sont alternativement jouées au tempo actuellement sélectionné.

**NOTE**

- *Quelle que soit la voix sélectionnée (à l'exception des flûtes d'orgue et des voix plug-in), si vous modifiez l'accord que vous jouez de la main gauche et maintenez une note enfoncée de la main droite, la hauteur de ton de la ou des notes harmoniques sera modifiée (sans attaque) afin de s'adapter au nouvel accord. En cas d'utilisation des flûtes d'orgue ou des voix plug-in de la main droite, la ou les note(s) harmoniques seront déclenchées à nouveau avec une attaque nouvelle à une hauteur de ton correspondant au nouvel accord.*

## ■ À propos de « ASSIGN »

- R1 ..... L'harmonie est appliquée à la seule partie R1. Si R1 est désactivée, il n'y a pas d'effet d'harmonie.
- R2 ..... L'harmonie est appliquée à la seule partie R2. Si R2 est désactivée, il n'y a pas d'effet d'harmonie.
- R3 ..... L'harmonie est appliquée à la seule partie R3. Si R3 est désactivée, il n'y a pas d'effet d'harmonie.
- AUTO ..... Les notes de l'harmonie sont automatiquement attribuées aux parties R1, R2 et R3, dans cet ordre ou suivant les priorités.
- MULTI ..... La fonction d'affectation multiple « Multi Assign » affecte automatiquement les 1ère, 2ème et 3ème notes d'harmonie supplémentaires pour séparer entre les parties (voix). Par exemple, si les parties R1 et R2 sont activées et le type « STANDARD DUET » sélectionné, la note que vous jouez au clavier sera reproduite par la voix R1 et la note harmonique supplémentaire par la voix R2.

**NOTE**

- *Les effets d'écho, de trémolo et de trille réglés via la fonction Harmony/Echo peuvent ne pas affecter le son des flûtes d'orgues et la voix plug-in comme vous le souhaitez.*

## Réglages du moniteur vidéo

Les fonctions présentées dans cette page vous permettent de régler les caractéristiques d'affichage des paroles et des accords (page 79) affichés sur un moniteur vidéo ou de télévision raccordé à la prise [VIDEO OUT] (page 13).

Vous pouvez régler la taille et la couleur des caractères d'affichage ainsi que la couleur du fond d'écran de l'afficheur.

Les présentes explications concernent l'étape 3 de la procédure de base de la page 158.



Vous pouvez régler le fond de l'écran sur l'une de ces quatre couleurs.

Les caractères qui s'affichent sur l'écran vidéo peuvent être réglés sur une variété de couleurs différentes.

Paramétrez ceci sur « SMALL » si le contenu de l'afficheur à cristaux liquides ne tient pas dans l'écran du moniteur.

Paramétrez ceci de manière à ce qu'il corresponde à la norme (NTSC ou PAL) qu'utilise votre appareil vidéo.

Le réglage par défaut est « PAL ». Si le standard de votre téléviseur ou moniteur vidéo n'est pas PAL (mais NTSC par exemple, qui est généralement utilisé en Amérique du Nord), réglez l'affichage sur « NTSC ». Ce réglage est conservé en mémoire en tant que paramètre de sauvegarde système. (Reportez-vous aux pages 55 et 226).

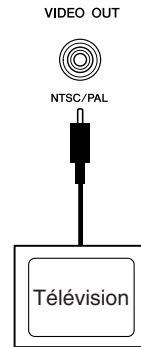

**NOTE**

• Il peut arriver que des lignes parallèles clignotantes traversent occasionnellement le moniteur de télévision ou de vidéo. Cela n'est pas forcément dû à un dysfonctionnement éventuel du moniteur. Pour parer à ce problème, vous pouvez essayer de régler les paramètres de couleur de caractère « Character Color » ou de couleur de fond d'écran « Background Color ». Pour optimiser les résultats, essayez également d'ajuster les paramètres de couleur sur le moniteur de télévision lui-même.

• Évitez de regarder le moniteur de vidéo ou de télévision de façon prolongée pour ne pas endommager votre vue. Faites des pauses fréquentes et / ou laissez de temps en temps votre regard se poser sur des objets distants pour ne pas vous fatiguer.

**NOTE**

• N'oubliez pas que même après avoir effectué tous les réglages recommandés, le moniteur TV que vous utilisez peut ne pas afficher le contenu de l'écran à cristaux liquides de façon prévisible (par exemple, le contenu de l'écran à cristaux liquide ne tient pas dans l'écran, les caractères ne sont pas parfaitement clairs ou encore les couleurs semblent fausses).

## Réglage de la fonction Talk

Cette fonction comprend les paramètres qui règlent le son du microphone lorsque le bouton [TALK] est activé.

Les présentes explications concernent l'étape 3 de la procédure de base de la page 158.

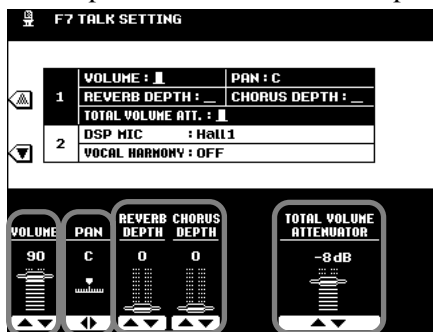

Ceci détermine le degré d'atténuation à appliquer au son d'ensemble (mis à part le son provenant du microphone).

Ces réglages servent à spécifier la profondeur de réverbération et de chorus du son du microphone.

Ceci sert à régler la position de balayage stéréo du son du microphone.

Ceci détermine le volume ou le niveau de votre voix à partir du microphone.

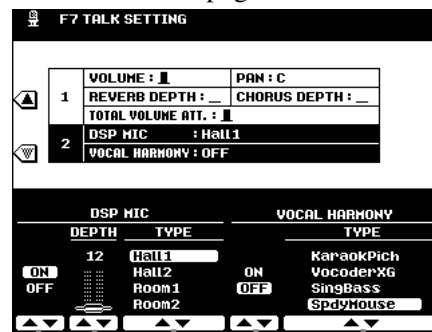

Ce paramètre est le même que pour le type d'harmonie vocale décrit à la page 81. Quand la touche [TALK] est activée, le réglage du type actuellement sélectionné est rappelé.

Ceci active (« ON ») ou désactive (« OFF ») la fonction d'harmonie vocale.

Ceci sert à sélectionner le type de l'effet DSP à appliquer au son du microphone.

Ceci sert à sélectionner la profondeur de l'effet DSP à appliquer au son du microphone.

Ceci active (« ON ») ou désactive (« OFF ») l'effet DSP appliqué au son du microphone.

# Réglages des utilitaires

Les présentes explications concernent l'étape 3 de la procédure de base de la page 158.

## ■ Configuration

● 1, 2

Sélectionnez ceci pour afficher les informations de système du 9000Pro.

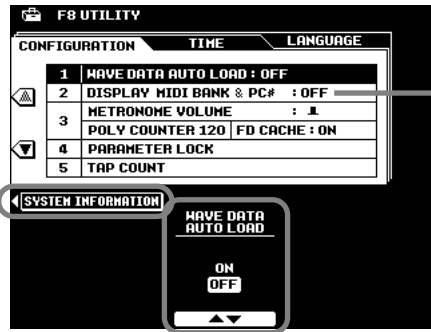

Ceci détermine si les numéros de changement de programme et de sélection de banques MIDI pour chaque voix s'affichent ou pas aux côtés des nom et numéro de voix sur la liste des voix.

Ceci détermine si toutes les données d'ondes qui se trouvaient dans la mémoire d'ondes RAM lors de la dernière mise hors tension de l'instrument seront automatiquement rechargées à partir de la disquette lors de la prochaine mise sous tension du 9000Pro.

● 3

Ceci active ou désactive le métronome pendant la reproduction de morceau.

Ceci active ou désactive le métronome pendant l'enregistrement de morceau.



Ceci indique le nombre maximal de notes actuellement jouées. Cela peut être utile pour vérifier si la polyphonie maximale a été dépassée dans les morceaux ou les styles. La valeur maximale est 126 (polyphonie maximale du 9000Pro). Vous remarquerez que la polyphonie des voix plug-in n'est pas comptabilisée.

Appuyez sur ceci pour réinitialiser le compteur « Poly Counter » sur « 0 ».

Ceci règle le volume du métronome du 9000Pro pour l'enregistrement.

Le fait d'activer ce réglage (sur « ON ») permet au 9000Pro de lire les données sur disquette beaucoup plus rapidement. Cela se fait par l'utilisation d'une mémoire cache intégrée. Si ce réglage est activé (« ON ») lorsque vous insérez une disquette dans le lecteur, le 9000Pro charge automatiquement les données dans la mémoire cache (même lorsque vous jouez du clavier, des accompagnements, des multi-pads, etc.). Les données sont alors lues à partir de la mémoire cache et non plus à partir de la disquette, ce qui accélère considérablement la vitesse de lecture des données initialement stockées sur disquette.

● 4, 5

Sélectionnez un paramètre que vous souhaitez verrouiller ou déverrouiller.



Ceci vous permet de paramétrer la voix de percussion et sa vitesse de production lorsque la fonction Tap (page 72) est activée.

Cette fonction peut être utilisée pour « verrouiller » les paramètres spécifiés de sorte que ces derniers ne puissent plus être modifiés que par les commandes de panneau directement (et non plus, par exemple, par la mémoire de registration, les présélections immédiates, la base de données musicale, MIDI, les données séquentielles, etc.).

Verrouillez (cochez) ou déverrouillez (décochez) le paramètre sélectionné.

■ Time (temps)

Les afficheurs depuis lesquels les voix et les styles sont sélectionnés disparaissent automatiquement au bout d'une durée de temps relativement courte et l'écran retourne sur l'afficheur qui était précédemment sélectionné (lorsque ce paramètre n'est pas réglé sur « NEVER »). Le paramètre « Auto Exit Time » (Délai d'affichage automatique) détermine le temps durant lequel les afficheurs de la liste des voix et la liste des styles demeurent à l'écran avant de basculer sur l'afficheur précédent. Quand ce paramètre est réglé sur « NEVER », les afficheurs de la liste des voix ou de la liste des styles demeurent indéfiniment à l'écran. (Vous devez alors retourner manuellement sur le précédent écran en appuyant sur la touche [EXIT]).

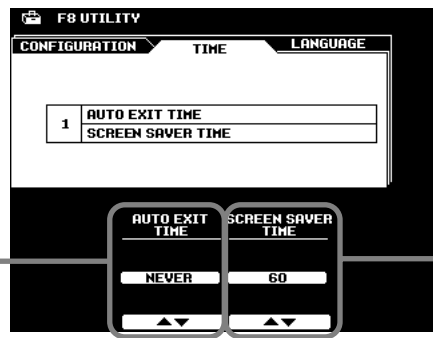

Quand ceci est réglé sur « NEVER », l'affichage du menu sélectionné reste indéfiniment à l'écran jusqu'à la prochaine sélection manuelle. Quand il est réglé sur une valeur autre que « NEVER », l'affichage change en fonction de l'intervalle choisi.

Le paramètre Screen Saver Time (Délai de l'écran de veille) détermine le temps qui s'écoule avant que la fonction d'économiseur d'écran ne soit activée. L'économiseur d'écran efface l'affichage en cours et parcourt les caractéristiques du 9000Pro. Pour revenir à l'affichage d'origine, appuyez sur la touche [CLOSE] sur l'économiseur d'écran ou sur tout autre touche de panneau.

■ Langue



**NOTE**

- N'oubliez pas que certaines touches du clavier d'ordinateur ne sont pas utilisées par le 9000Pro et n'ont ni effet ni fonction.

Appuyez sur ce bouton pour saisir le nom du propriétaire (votre nom).

Voir la page 45 pour plus de détails.

Sélectionnez le type approprié de clavier d'ordinateur à raccorder au 9000Pro. Voir ci-dessous pour plus de détails.

● Types de claviers d'ordinateurs (à utiliser avec le 9000Pro)

• Type 1

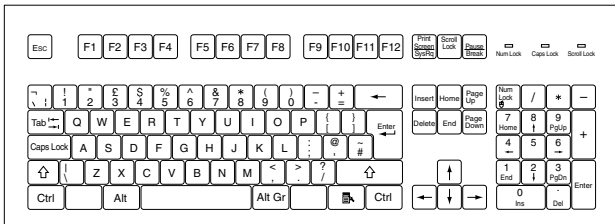

• Type 2

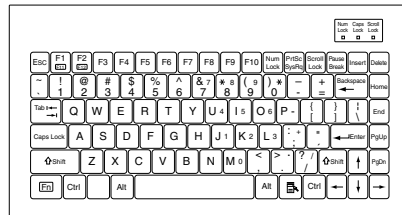

• Type 3

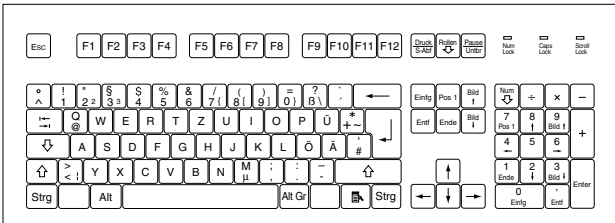

• Type 4

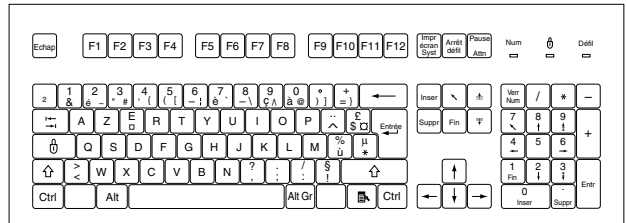

• Type 5

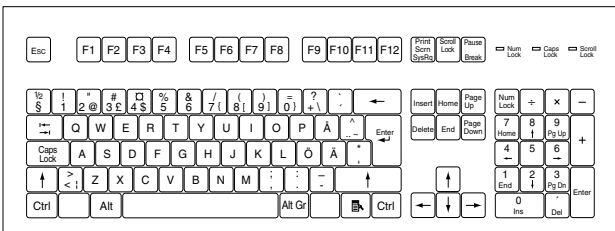

• Type 6

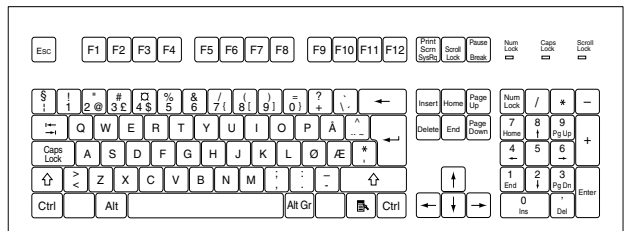

# Fonctions MIDI

Sur le panneau arrière de votre 9000Pro, vous trouverez deux bornes MIDI (MIDI IN A/B, MIDI OUT A/B), une borne TO HOST et un sélecteur HOST SELECT. Les fonctions MIDI constituent une palette complète de puissants outils qui vous permettent de développer vos performances et d'élargir vos possibilités musicales.

Cette section vous fournit toutes les explications nécessaires sur la définition de la norme MIDI, ses capacités et son utilisation sur votre 9000Pro.

## Qu'est ce que la norme MIDI ?

Les termes « instrument acoustique » et « instrument numérique » vous sont certainement familiers. Dans notre monde actuel, ces deux appellations constituent les deux catégories principales d'instruments. Considérons le piano acoustique et la guitare classique comme des instruments acoustiques types. Ce sont des instruments faciles à comprendre. Avec le piano, vous enfoncez une touche et un marteau placé à l'intérieur frappe certaines cordes et ceci produit une note. Avec la guitare, vous pincez directement une corde et la note est produite. Mais comment un instrument numérique fonctionne-t-il pour jouer une note ?

### ● Production de note par une guitare acoustique

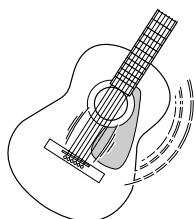

Pincez une corde et la caisse fait résonner le son.

### ● Production de note par un instrument numérique

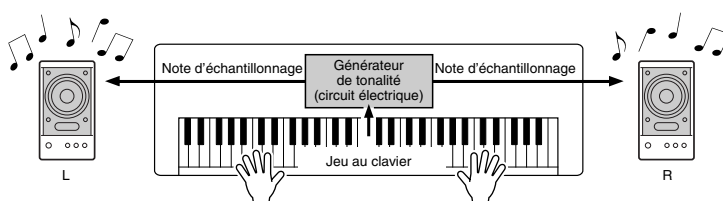

Sur la base des informations jouées à partir du clavier, une note d'échantillonnage stockée dans le générateur de son est reproduite via les haut-parleurs.

Comme représenté ci-dessus, dans un instrument électronique, la note d'échantillonnage (la note qui a été enregistrée) sauvegardée dans la section générateur de son (circuit électronique) est jouée sur la base des informations reçues à partir du clavier. Mais qu'elle est l'information provenant du clavier qui devient la base pour assurer la production d'une note ?

Supposons, par exemple, que vous jouiez une noire « C » (do) en utilisant le son d'un piano à queue sur le clavier du 9000Pro.

Contrairement à un instrument acoustique qui produit une note résonnante, l'instrument électronique produit des informations à partir du clavier qui sont autant de réponses aux interrogations suivantes : « avec quelle voix », « avec quelle note », « avec quelle force », « quand la touche a-t-elle été enfoncée » et « quand a-t-elle été relâchée ». Puis chaque information est transformée en valeur numérique et envoyée au générateur de son.

Le générateur de son se fonde sur ces données numériques pour jouer la note échantillonnée sauvegardée.

### ● Exemple d'informations clavier

Numéro de voix (avec quelle voix)	01 (grand piano ou piano à queue)
Numéro de note (avec quelle note)	60 (C3)
Note activée (quand la touche a-t-elle été enfoncée ?)	Synchronisation exprimée numériquement (noire)
Note relâchée (quand a-t-elle été relâchée)	
Vélocité (avec quelle force)	120 (fort)

Le terme MIDI est l'acronyme de Musical Instruments Digital Interface ou Interface numérique des instruments de musique qui permet aux instruments de musique électroniques de communiquer entre eux, en envoyant et en recevant une note compatible, un changement de commande, un changement de programme et divers autres types de données ou de messages MIDI.

Le 9000Pro peut commander un appareil MIDI en transmettant les données relatives à la note et les différents types de données de contrôle. Il peut être commandé par les messages MIDI entrants qui déterminent automatiquement le mode de générateur de son, sélectionnent les canaux, les voix et les effets MIDI, modifient les valeurs de paramètres et jouent, bien sûr, les voix définies pour les diverses parties.

Les messages MIDI se divisent en deux groupes : les messages de canaux et les messages de système. Vous trouverez plus loin une explication des différents types de messages MIDI que le 9000Pro peut recevoir et / ou transmettre.



● Messages de canaux

Le 9000Pro est un instrument électronique qui peut gérer 32 canaux. C'est pourquoi on dit qu'il « peut jouer de 32 instruments à la fois ». Les messages de canaux transmettent des informations telles que note enfoncée/relâchée ou changement de programme pour chacun des 32 canaux.

Nom de message	Réglage panneau / fonctionnement du 9000Pro
Note ON/OFF (Note enfoncée/relâchée)	Ce sont les messages qui sont générés quand vous jouez au clavier. Chaque message comprend un numéro de note spécifique qui correspond à la note enfoncée, plus une valeur de vélocité basée sur la force avec laquelle la touche est frappée.
Program Change (Changement de programme)	Sélection de voix (réglage MSB/LSB de sélection de banque de changement de commande)
Control Change (Changement de commande)	Volume, panpot (Console de mixage), etc.

● Messages de système

Ce sont des données communes au système MIDI dans sa totalité. Les messages de système comprennent les messages exclusifs au système qui transmettent des données propres à chaque fabricant d'instruments et les messages en temps réel qui commandent l'appareil MIDI.

Nom de message	Réglage panneau / fonctionnement du 9000Pro
Message exclusive au système	Réglages des types d'effets (console de mixage), etc.
Messages en temps réel	Réglage d'horloge, opération début / arrêt

NOTE

- Les données de performance de tous les morceaux, styles et multi-pads sont des données MIDI.

Les messages transmis / reçus par le 9000Pro sont indiqués dans le format des données MIDI et dans la feuille d'implémentation MIDI, aux pages 240 et 256.

■ Bornes MIDI et TO HOST

Afin de pouvoir échanger les données MIDI entre plusieurs appareils, chaque appareil doit être raccordé par un câble.

Il existe deux types de raccordements : des bornes MIDI du 9000Pro aux bornes MIDI d'un appareil externe avec un câble MIDI ou bien de la borne TO HOST du 9000Pro au port série d'un ordinateur personnel, à l'aide d'un câble spécial.

Si vous connectez votre ordinateur personnel à la borne TO HOST du 9000Pro, le 9000Pro servira d'interface MIDI, rendant inutile toute interface MIDI spécifique.

Sur le panneau arrière du 9000Pro, vous trouvez deux types de bornes, les bornes MIDI et les bornes TO HOST.

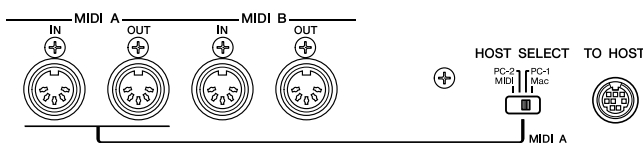

MIDI IN	Reçoit les données MIDI en provenance d'un autre appareil MIDI.
MIDI OUT	Transmet les informations du clavier du 9000Pro en tant que données MIDI à destination d'un autre appareil MIDI.
TO HOST	Transmet et reçoit les données MIDI vers et depuis un ordinateur personnel.

Les bornes MIDI A et la borne TO HOST s'excluent mutuellement ; elles ne peuvent pas être utilisées en même temps. Utilisez le sélecteur HOST SELECT pour basculer entre les bornes MIDI A et la borne TO HOST et vice versa.

Lorsque le sélecteur HOST SELECT est réglé sur « MIDI », les bornes MIDI A réceptionnent et transmettent les données MIDI. Lorsque le sélecteur HOST SELECT est positionné sur « Mac », « PC-1 » ou « PC-2 », les bornes MIDI A ne peuvent ni recevoir ni transmettre de données.

Les bornes MIDI B IN/OUT fonctionnent quel que soit le réglage du sélecteur HOST SELECT.

NOTE

- Lorsque vous utilisez la borne TO HOST pour raccorder l'instrument à un ordinateur personnel fonctionnant sous Windows 95/98, vous devez installer un pilote MIDI Yamaha dans l'ordinateur. La disquette incluse contient le pilote MIDI de Yamaha.
- Vous devez utiliser des câbles MIDI spéciaux (vendus séparément) pour vos raccordements aux appareils MIDI. Vous pouvez les acheter dans les magasins spécialisés en matériel de musique, etc.
- N'utilisez jamais des câbles MIDI d'une longueur supérieure à 15 mètres. En effet, de plus longs câbles risquent de capter des bruits capables de provoquer des erreurs dans la transmission des données.

NOTE

- Le port MIDI B ignore les messages spécifiques au système.

Le 9000Pro transmet et reçoit 16 canaux de données MIDI sur un seul câble MIDI ou sur un câble en série (via la borne TO HOST). Étant donné que l'instrument dispose de deux « ports » MIDI indépendants (A et B), il permet d'utiliser 32 canaux MIDI simultanément.

Par exemple, plusieurs pistes peuvent être transmises simultanément, y compris les données d'accompagnement automatique (comme indiqué ci-dessous).

● **Enregistrement de données faisant appel à un accompagnement automatique sur un séquenceur**

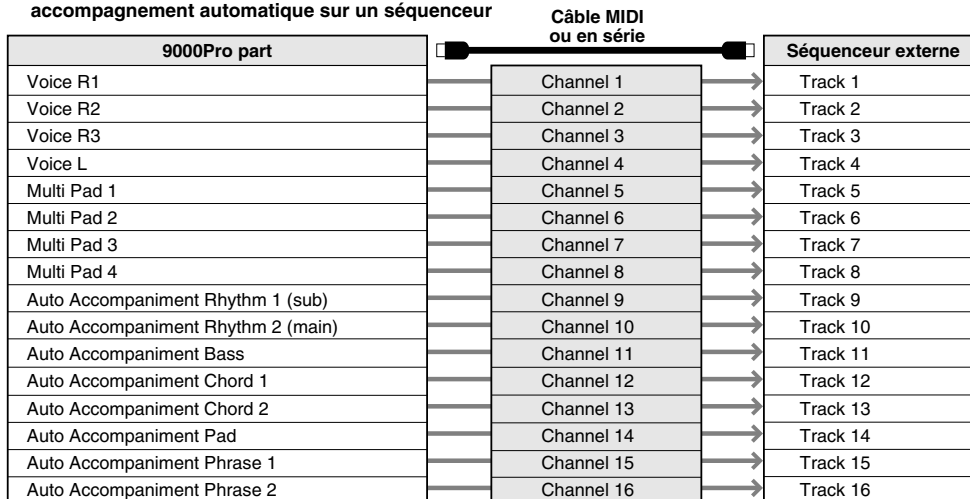

**NOTE**

• Bien que le 9000Pro soit capable de recevoir des données MIDI sur 32 canaux simultanément, en tant que générateur / source de sons multi-timbres il ne peut en réalité répondre qu'à 28 canaux en même temps. Et ceci, simplement parce que le mode MIDI Receive (Réception MIDI) du port MIDI B (p. 176) ne peut être réglé sur « XG/GM ».

Comme vous pouvez le constater, il est essentiel de déterminer les données à envoyer et le canal MIDI à utiliser lors de la transmission des données MIDI (page 175).

## Que peut-on faire avec MIDI

- Enregistrer les données de performance (canaux 1 à 16) en utilisant les fonctions d'accompagnement automatique du 9000Pro sur un séquenceur externe (tel qu'un ordinateur personnel). Après l'enregistrement, vous pouvez modifier les données à l'aide du séquenceur, puis les rejouer sur le 9000Pro (reproduction).

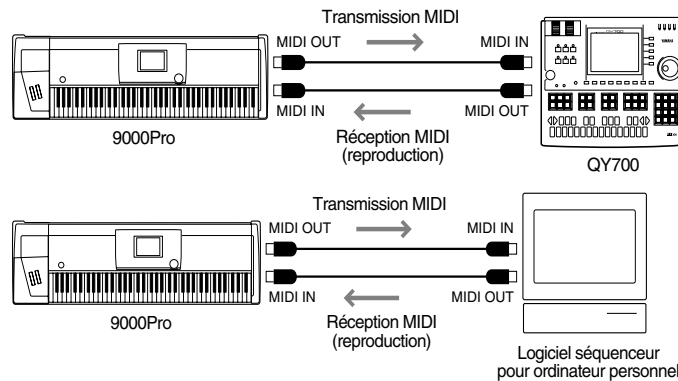

Spécifiez : réglages de transmission MIDI (page 175)  
 Spécifiez : Mode réception pour tous les canaux sur « XG/GM »  
 réglages de réception MIDI (page 176)

- Contrôler le 9000Pro avec une prise de commande au pied (optionnelle) MFC10 MIDI de Yamaha

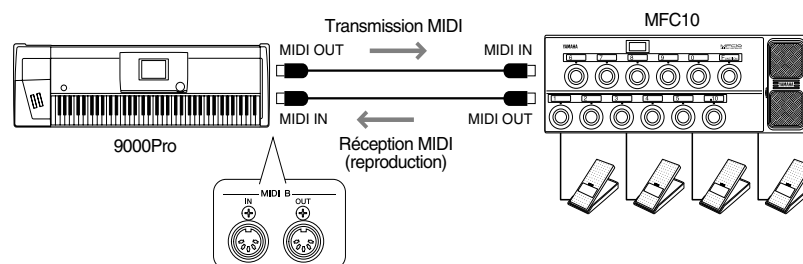

Spécifiez : réglages MFC10 (page 178).

## Compatibilité des données MIDI

Cette section fournit des informations de base sur la compatibilité des données MIDI : capacité d'autres appareils MIDI à reproduire les données enregistrées par le 9000Pro et capacité du 9000Pro à exécuter des données de morceau disponibles dans le commerce ou créées pour d'autres instruments ou sur ordinateur.

En fonction de l'appareil MIDI ou des caractéristiques de données MIDI, vous pouvez reproduire les données sans aucun problème ou vous aurez à exécuter certaines opérations spéciales préalablement à la reproduction de données. Si vous rencontrez des problèmes lors de la reproduction de données, reportez-vous aux informations ci-dessous.

### ■ Format de séquence

Le « format de séquence » se réfère à la manière dont les données MIDI (destinées à être reproduites, tels que les morceaux et les styles) sont enregistrées sur disquette. Un grand nombre de formats de séquences largement diffusés qui sont présentés plus loin sont compatibles avec le 9000Pro.

La reproduction n'est possible que lorsque le format de séquence du disque correspond à celui de l'appareil MIDI.

#### SMF (Fichier standard MIDI)

Il s'agit du format de séquence le plus répandu.

Les fichiers standard MIDI sont généralement disponibles en deux types de formats : format 0 ou format 1. De nombreux appareils MIDI sont compatibles avec le format 0, et la plupart des logiciels disponibles dans le commerce sont enregistrés au format 0.

- Le 9000Pro est compatible avec les formats 0 et 1.
- Les données de morceau enregistrées sur le 9000Pro le sont automatiquement au format 0 de SMF.

#### ESEQ

Ce format de séquence est compatible avec de nombreux appareils MIDI de Yamaha, y compris les instruments de la série Clavinova. Il s'agit d'un format commun utilisé avec différents logiciels Yamaha.

- Le 9000Pro est compatible avec le format ESEQ.



#### XF

Le format XF de Yamaha améliore les performances du fichier MIDI standard SMF (Standard MIDI File) grâce à une fonctionnalité accrue et une capacité d'extension future illimitée.

- Le 9000Pro est capable d'afficher les paroles d'un morceau lors de la reproduction d'un fichier XF contenant des données de paroles de chansons.



#### Style File (Fichier de style)

Le format de fichier de style — SFF (Style File Format) — est le format original de Yamaha qui utilise un système de conversion unique pour fournir un accompagnement automatique de haute qualité sur la base d'une large gamme de types d'accords.

- Le 9000Pro utilise le format SFF en interne, lit les disquettes de style SFF fournies en option et crée des styles SFF à l'aide de la fonction d'enregistrement de style.

### ■ Format d'affectation de voix

Avec la norme MIDI, les voix sont affectées à des numéros spécifiques appelés « numéros de programmes ». Le format de la numérotation (ou ordre d'attribution des voix) est appelé « format d'affectation de voix ».

Il peut arriver que les voix ne se reproduisent pas comme prévu à moins que le format d'affectation de voix des données de morceau corresponde à celui de l'appareil MIDI compatible, utilisé pour la reproduction.



#### GM System Level 1 (Système GENERAL MIDI niveau 1)

Il s'agit du format d'affectation de voix le plus répandu.

De nombreux appareils MIDI sont compatibles avec GM System Level 1 comme le sont la plupart des logiciels disponibles dans le commerce.

- Le 9000Pro est compatible avec GM System Level 1.



#### XG

XG est une amélioration du format GM System Level 1. Il a été développé par Yamaha pour fournir plus de voix et de variations, un contrôle plus expressif des voix et des effets, et pour assurer la compatibilité des données à l'avenir.

- Le 9000Pro est compatible avec le format XG.



#### DOC

Ce format d'attribution de voix est compatible avec la majorité des appareils Yamaha MIDI, notamment la série des instruments Clavinova.

Il s'agit également d'un format couramment utilisé par certains logiciels Yamaha.

- Le 9000Pro est compatible avec DOC.

#### NOTE

- Même si les données et les dispositifs utilisés remplissent toutes les conditions citées plus haut, il se peut que le son diffère légèrement en fonction de l'appareil MIDI utilisé pour la reproduction (y compris le 9000Pro).

## Connexion à un ordinateur personnel

En raccordant la borne TO HOST ou les bornes MIDI de votre 9000Pro à un ordinateur personnel, vous bénéficiez de la fabuleuse puissance de traitement et de la remarquable souplesse d'édition d'un véritable logiciel de musique.

Il existe deux façons de se connecter :

- Utilisation des bornes MIDI du 9000Pro
- Connexion par la borne TO HOST

### ■ Utilisation des bornes MIDI du 9000Pro

Raccordez les bornes MIDI de l'ordinateur personnel et du 9000Pro à l'aide d'une interface MIDI installée dans l'ordinateur personnel.

Pour le câble de connexion, utilisez un câble spécial MIDI.

- Lorsqu'une interface MIDI est installée sur l'ordinateur, raccordez la borne MIDI OUT de l'ordinateur personnel à la borne MIDI IN du 9000Pro. Positionnez le sélecteur HOST SELECT sur « MIDI ».

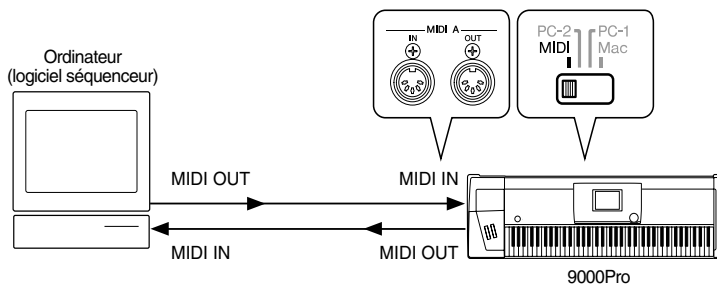

- Lorsque vous utilisez une interface MIDI avec un ordinateur de la série Macintosh, raccordez le port RS-422 de l'ordinateur (modem ou imprimante) à une interface MIDI, puis raccordez la borne MIDI OUT sur l'interface MIDI à la borne MIDI IN du 9000Pro, comme indiqué sur le diagramme ci-dessous. Spécifiez le sélecteur HOST SELECT du 9000Pro sur « MIDI ».

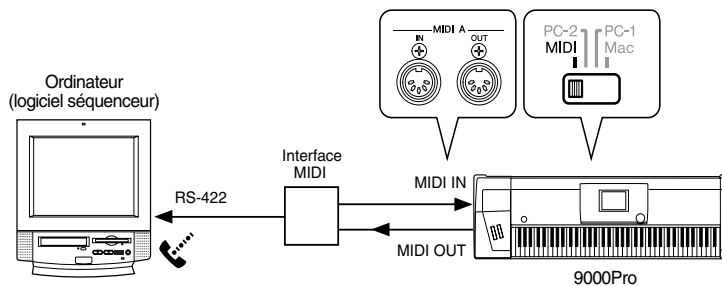

- Lorsque le sélecteur HOST SELECT est sur la position « MIDI », l'entrée et la sortie par la borne TO HOST sont ignorées.
- Si vous utilisez un ordinateur de la série Macintosh, réglez l'horloge d'interface MIDI du logiciel d'application de façon à faire correspondre le réglage avec l'interface MIDI que vous utilisez. Pour plus de détails, lisez attentivement le mode d'emploi du logiciel que vous utilisez.
- Lorsque l'ordinateur dispose d'une interface USB, utilisez le Yamaha UX256.

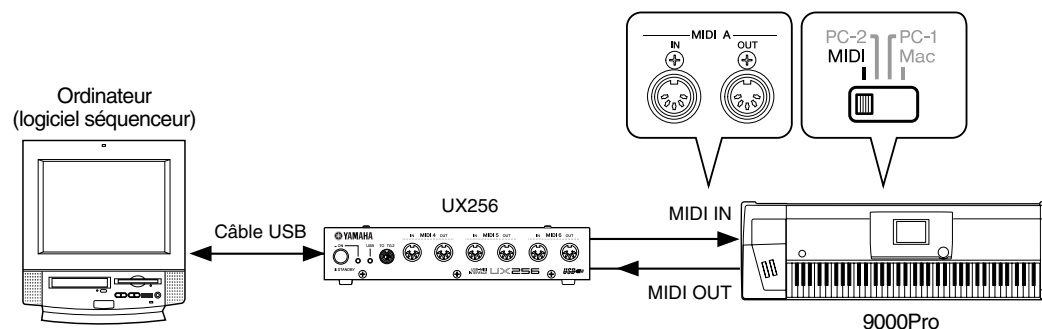

#### NOTE

- Dans les exemples expliqués ici, ce sont les bornes MIDI A qui sont utilisées.
- Lorsque vous utilisez le 9000Pro comme source sonore multi-timbre à 16 canaux, veillez à connecter l'autre appareil MIDI à la borne MIDI A IN (et non MIDI B).
- Il vous est possible de connecter un appareil MIDI à la borne MIDI B IN, mais, dans ce cas, vous ne pouvez pas utiliser le 9000Pro comme source sonore multi-timbre, car le mode de réception MIDI du port MIDI B (p. 176) ne peut être réglé sur « XG/GM ».

### ■ Connexion par la borne TO HOST

Raccordez le port série de l'ordinateur personnel (le port RS-232C ou RS-422) à la borne TO HOST du 9000Pro.

Pour le câble de connexion, utilisez l'un des câbles ci-dessous (vendu séparément) qui correspond au type de votre ordinateur personnel.

#### ● Série IBM-PC/AT

Connectez la borne RS-232C de l'ordinateur à la borne TO HOST du 9000Pro en utilisant un câble série (D-SUB 9P -> MINI DIN 8P croisé). Réglez le commutateur HOST SELECT du 9000Pro sur la position « PC-2 ».

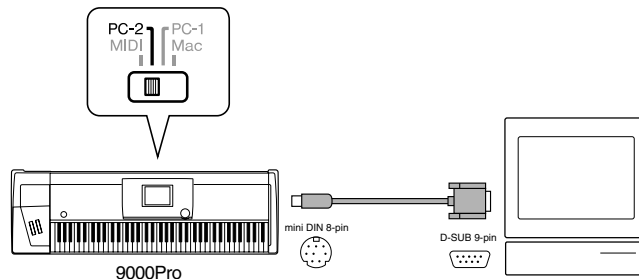

#### ● Série Macintosh

Raccordez le port RS-422 (modem ou imprimante) de l'ordinateur à la borne TO HOST du 9000Pro avec un câble série (câble périphérique de système, 8 bits). Mettez le commutateur HOST SELECT du 9000Pro sur la position « Mac ».

Réglez l'horloge de l'interface MIDI dans le logiciel séquenceur sur 1 MHz.

Pour plus de détails, lisez attentivement le mode d'emploi du logiciel que vous utilisez.

Pour en savoir plus sur les réglages MIDI nécessaires à l'ordinateur et au séquenceur que vous utilisez, reportez-vous à leurs modes d'emploi respectifs.

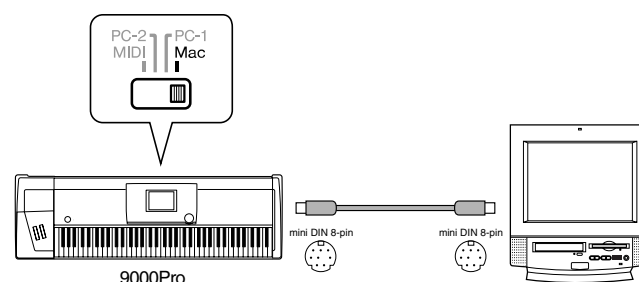

### À propos de la fonction Thru Port (Port de transmission)

Cette fonction peut être utilisée lorsqu'un ordinateur est connecté à la borne TO HOST du 9000Pro. Elle offre une commande remarquablement souple et complète de l'acheminement des données MIDI entrantes.

Par exemple, vous pourriez y avoir recours pour reproduire de manière sélective des parties de données de morceau à partir d'un ordinateur de manière à ce que le 9000Pro réponde à certaines parties du morceau tandis qu'il reproduit d'autres parties sur un générateur de son connecté séparément (voir illustration).

Sélectionnez les réglages THRU PORT souhaités à l'aide de l'afficheur MIDI SYSTEM (page 174) du 9000Pro comme expliqué ci-dessous et effectuez les réglages de port adéquats sur le logiciel de votre ordinateur / séquenceur.

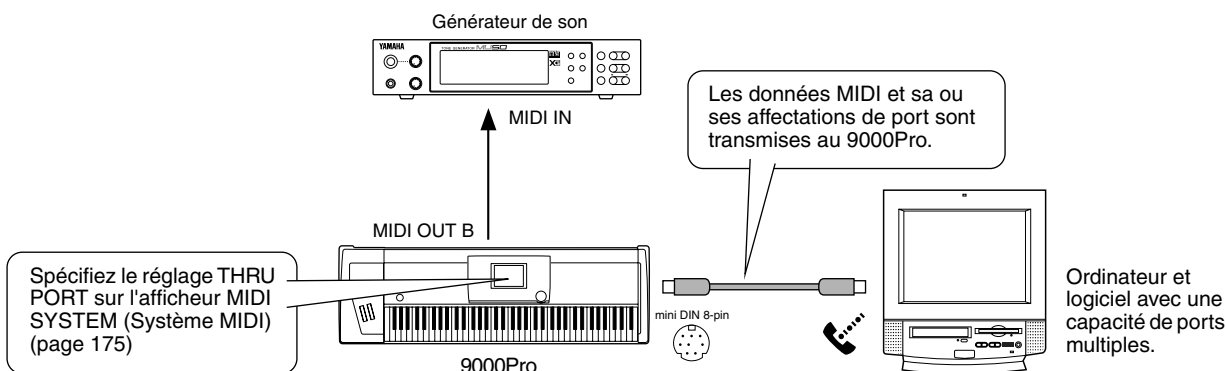

THRU PORT	Remarques
NO THRU	Toutes les données MIDI en provenance de l'ordinateur sont identifiées par le 9000Pro, mais elles ne sont pas transmises via la borne MIDI B OUT.
THRU	Toutes les données MIDI en provenance de l'ordinateur sont identifiées par le 9000Pro et sont transmises via la borne MIDI B OUT sans avoir été traitées. Dans ce cas, la borne MIDI B OUT fonctionne comme une borne MIDI THRU.
OFF	Seules les données MIDI affectées au Port 1 de l'ordinateur sont identifiées par le 9000Pro. Les données ne sont pas transmises par le port MIDI B OUT. Les données MIDI affectées à des ports autres que Port 1 ne sont ni identifiées ni transmises.
1-8	Seules les données MIDI affectées au Port 1 de l'ordinateur sont identifiées par le 9000Pro. Les données affectées au numéro de port paramétré ici sont transmises par la borne MIDI B OUT. Les données MIDI affectées à des ports différents de celui qui a été sélectionné ici et du Port 1 ne sont ni identifiées ni transmises.

Le 9000Pro offre une gamme de fonctions MIDI qui vous permettent d'utiliser votre instrument avec efficacité même avec les systèmes MIDI les plus perfectionnés.

## Procédure de base

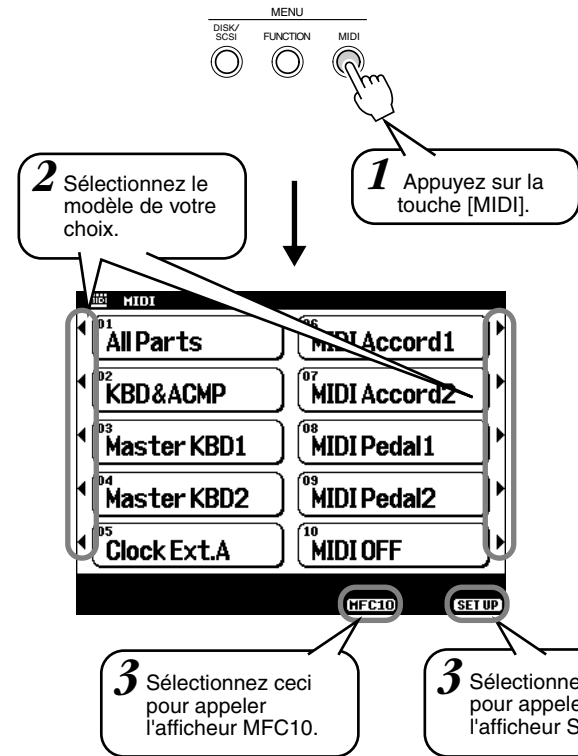

### Modèles MIDI présélectionnés (réglages d'usine)

Toutes les parties	Transmet toutes les parties et notamment R1, R2, R3 et Left.
KBD & ACMP	Transmet les données de performance des sections supérieure et inférieure du clavier plutôt que celles des parties individuelles (R1, R2, R3 et Left).
Master KBD1	Le 9000Pro fonctionne comme un clavier principal permettant de commander des générateurs de son externes ou d'autres appareils.
Master KBD2	Le 9000Pro fonctionne comme un clavier principal qui ne permet pas de transmettre les données de modification ultérieure.
Clock Ext A	Le port MIDI IN A reçoit des données d'horloge MIDI, ce qui vous permet de synchroniser le 9000Pro avec un dispositif MIDI externe.
MIDI Accord1	Configuration idéale pour contrôler le clavier et l'accompagnement par un accordéon MIDI.
MIDI Accord2	Les touches d'accord et de basse sur un accordéon MIDI sont utilisées pour contrôler l'accompagnement, aussi bien que pour jouer les parties d'accompagnement et de basses.
MIDI Pedal1	Un clavier à pédale MIDI connecté au port MIDI IN B contrôle la note basse de l'accompagnement.
MIDI Pedal2	Un clavier à pédale MIDI connecté au port MIDI IN B reproduit la partie basse.
MIDI OFF	Aucun signal MIDI n'est envoyé ou reçu.

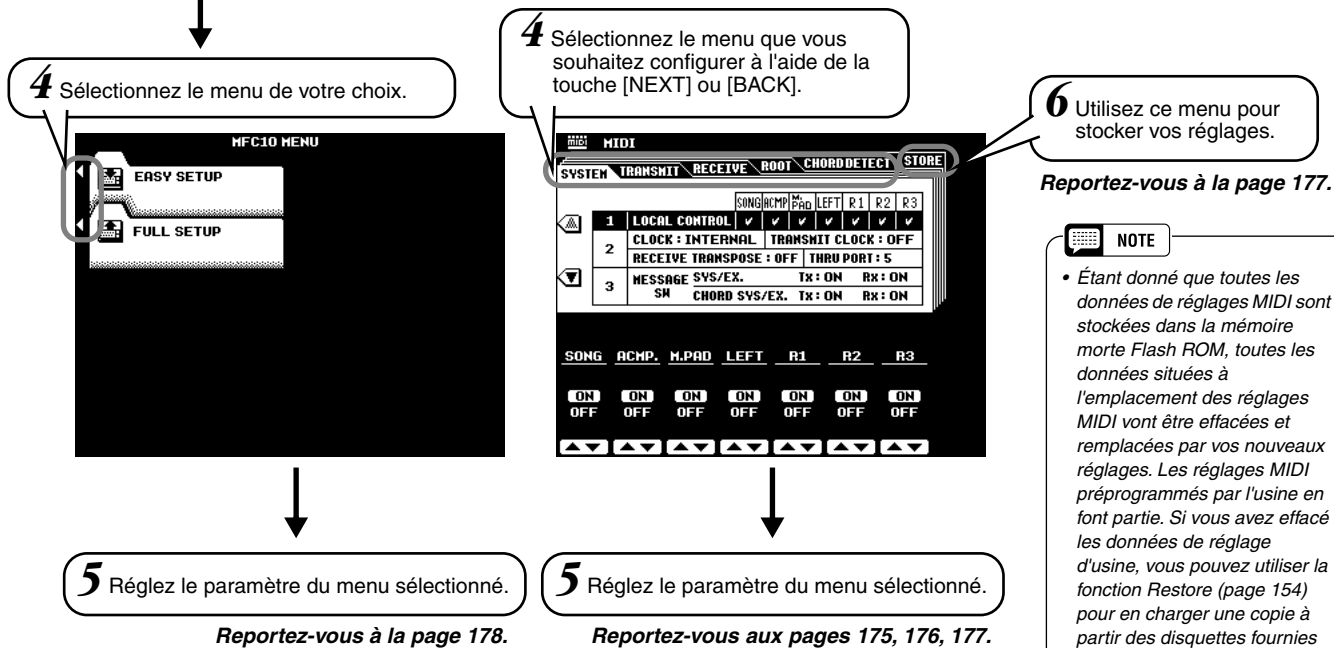

**Reportez-vous à la page 177.**

#### NOTE

• Étant donné que toutes les données de réglages MIDI sont stockées dans la mémoire morte Flash ROM, toutes les données situées à l'emplacement des réglages MIDI vont être effacées et remplacées par vos nouveaux réglages. Les réglages MIDI préprogrammés par l'usine en font partie. Si vous avez effacé les données de réglage d'usine, vous pouvez utiliser la fonction Restore (page 154) pour en charger une copie à partir des disquettes fournies (page 6).

Les opérations pour chacune des fonctions correspondant aux étapes 5 ou 6 sont expliquées ci-après.

## Réglages de système

Les présentes explications s'appliquent à l'étape 5 de la « Procédure de base » de la page 174.

### ■ Local Control (Commande locale)

Le terme « Local Control » (Commande locale) fait référence au fait que le clavier du 9000Pro commande normalement le générateur de son interne, ce qui permet de jouer directement les voix internes à partir du clavier. Cela correspond au mode « commande locale activée » puisque le générateur de son interne est commandé localement par son propre clavier. Cependant, la commande locale peut être désactivée pour empêcher la reproduction des voix internes au clavier; mais les informations MIDI appropriées sont malgré tout transmises via le connecteur MIDI OUT lorsque vous jouez les notes sur le clavier. Dans le même temps, le générateur de son interne répond aux informations MIDI reçues sur les canaux reliés au mode « XG/GM » à travers le connecteur MIDI IN. Cela veut dire que vous pouvez jouer les voix internes du 9000Pro à partir d'un séquenceur MIDI externe et commander dans le même temps un générateur de son externe à partir du clavier du 9000Pro.

### ■ Clock, Receive Transpose et Thru Port

#### ● Clock (Horloge)

Détermine si le 9000Pro est commandé par sa propre horloge interne ou par un signal d'horloge MIDI reçu d'un appareil externe. « INTERNAL » est le réglage normal de l'horloge lorsque le 9000Pro est utilisé tout seul. Par contre, si vous utilisez le 9000Pro avec un séquenceur externe, un ordinateur MIDI ou un autre appareil MIDI et si vous souhaitez que le 9000Pro soit synchrone avec l'appareil externe concerné, réglez cette fonction sur « EXTERNAL ». Dans ce cas, l'appareil externe doit être raccordé au connecteur MIDI IN du 9000Pro et transmettre un signal d'horloge MIDI approprié.

#### ● Transmit Clock (Transmission des signaux d'horloge)

Active ou désactive la transmission des signaux d'horloge MIDI.

Lorsque ce réglage est désactivé (sur « OFF »), aucune donnée d'horloge MIDI ou de début / arrêt « START/STOP » n'est transmise.

#### ● Receive Transpose (Transposition de la réception)

Lorsque le paramètre RECEIVE TRANSPOSE est désactivé (réglé sur « OFF »), les données de notes reçues par le 9000Pro ne sont pas transposées ; quand il est activé (réglé sur « ON »), les données de notes reçues sont transposées en fonction du paramètre de transposition de morceau actuellement sélectionné sur le 9000Pro.

#### ● Thru *Voir page 173.*

### ■ Message Switch (Commutation de messages)

Le paramètre SYS/EX. TRANSMIT active ou désactive la transmission MIDI des données de messages exclusifs au système MIDI. Le paramètre SYS/EX. RECEIVE active ou désactive la réception MIDI de données exclusives au système MIDI générées par des appareils externes. Le paramètre CHORD SYS/EX. TRANSMIT active ou désactive la transmission MIDI des données exclusives aux accords MIDI (détection d'accord — note fondamentale et type). Le paramètre CHORD SYS/EX. RECEIVE active ou désactive la réception MIDI des données exclusives aux accords MIDI qui sont générées par des appareils externes.

## Réglages de transmission

Cette page d'afficheur vous permet de spécifier les voix et les parties du 9000Pro qui sont à transmettre, les canaux MIDI qui assurent cette transmission (il y a 32 canaux MIDI disponibles) ainsi que le type de données transmises par chaque canal séparément.

Les présentes explications s'appliquent à l'étape 5 de la « Procédure de base » à la page 174.

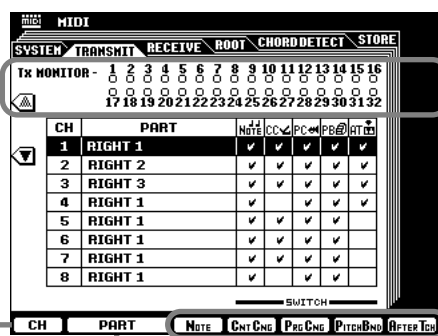

Sélectionnez un canal.

Sélectionnez une partie pour le canal spécifié.

Le moniteur de transmission Tx MONITOR signale toute transmission de données sur n'importe lequel des 32 canaux MIDI : les pointillés clignotent brièvement chaque fois que des données sont transmises sur le canal en question.

Activez ou désactivez la transmission du type de données spécifié. Consultez la page suivante pour les détails sur les types de données.

#### NOTE

- Les canaux 1 à 16 sont reliés aux bornes MIDI A ou TO HOST ; les canaux 1 à 16 d'un second port ou d'un autre dispositif MIDI sont reliés en tant que canaux 17 à 32 aux bornes MIDI B.

# Réglages de réception

Cette page d'afficheur vous permet de spécifier le mode de réception MIDI de chacun des canaux du 9000Pro ainsi que le type de données reçues par chaque canal séparément.

Les présentes explications s'appliquent à l'étape 5 de la « Procédure de base » de la page 174.

Le moniteur de réception Rx MONITOR signale la réception de toute donnée sur n'importe lequel des 32 canaux MIDI : les pointillés correspondant à chaque canal (1 - 32) clignotent brièvement chaque fois que des données sont reçues sur le canal en question.

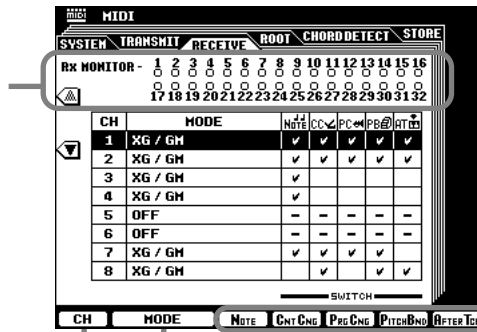

**NOTE**

- Les canaux 1 à 16 sont reliés aux bornes MIDI A ou TO HOST ; les canaux 1 à 16 d'un second port ou équipement MIDI sont reliés en tant que canaux 17 à 32 aux bornes MIDI B.

Activez ou désactivez la réception du type de données spécifié. Voir plus loin pour les détails sur les types de données.

Sélectionnez un mode pour le canal choisi.  
Voir plus loin pour les détails sur les modes de réception

Sélectionnez un canal.

## Mode MIDI Receive (Réception MIDI)

OFF	Aucune donnée MIDI n'est reçue.
XG/GM	C'est le mode « Multi-Timbre » dans lequel le canal correspondant du générateur de son interne XG/GM est directement contrôlé par les données MIDI reçues. XG/GM s'utilise uniquement avec les canaux 1 - 16 et pas avec les canaux 17 - 32.
RIGHT 1	La partie RIGHT 1 est commandée par les données MIDI reçues sur le canal correspondant.
RIGHT 2	La partie RIGHT 2 est commandée par les données MIDI reçues sur le canal correspondant.
RIGHT 3	La partie RIGHT 3 est commandée par les données MIDI reçues sur le canal correspondant.
LEFT	La partie LEFT est commandée par les données MIDI reçues sur le canal correspondant.
KEYBOARD	Les données de notes MIDI reçues par le 9000Pro reproduisent les notes correspondantes exactement de la même manière que si elles avaient été interprétées au clavier.
ACMP RHYTHM1~2	Les notes reçues sont utilisées comme notes d'accompagnement de RHYTHM 1 et RHYTHM 2.
ACMP BASS	Les notes reçues sont utilisées comme notes d'accompagnement de BASS.
ACMP CHORD1~2	Les notes reçues sont utilisées comme notes d'accompagnement de CHORD 1 et CHORD 2.
ACMP PAD	Les notes reçues sont utilisées comme notes d'accompagnement de PAD.
ACMP PHRASE1~2	Les notes reçues sont utilisées comme notes d'accompagnement de PHRASE 1 et PHRASE 2.

### Types de données dans l'afficheur MIDI TRANSMIT/RECEIVE

- Note.....Messages générés lorsque l'on joue au clavier.  
Chaque message comporte un numéro de note spécifique qui correspond à la touche enfoncée, ainsi qu'une valeur de vélocité basée sur la force de frappe de la touche.
- Cntcng.....Abréviation de « Control Change » (Changement de commande).  
Les données de changement de commande comprennent la molette de modulation, la commande au pied et toute autre donnée de commande (à l'exception de la molette de variation de ton qui possède son propre sélecteur, ci-dessous).
- Prgcng.....Abréviation de « Program Change » (Changement de programme).  
Les données de changement de programme correspondent aux numéros de voix ou de « patch ».
- Pitch Bend..... Voir page 59
- After Tch..... Voir page 60



## Réglages de notes fondamentales

Les messages d'activation / désactivation de notes reçus sur les canaux réglés sur « ON » sont considérés comme des notes fondamentales pour la partie d'accompagnement. Les notes fondamentales sont détectées indépendamment des réglages du point de partage et de l'activation / désactivation de l'accompagnement sur le panneau du 9000Pro. Les présentes explications s'appliquent à l'étape 5 de la « Procédure de base » de la page 174.

Sélectionnez respectivement les groupes de canaux 1 à 8, 9 à 16, 17 à 24 et 25 à 32.

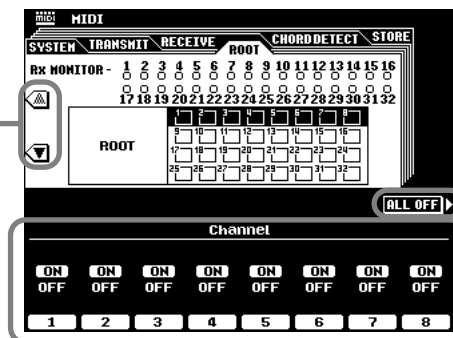

Appuyez ici pour désactiver tous les canaux.

Activez (sur « ON ») ou désactivez (sur « OFF ») la piste de votre choix.

**NOTE**

- Les canaux 1 à 16 sont reliés aux bornes MIDI A ou TO HOST ; les canaux 1 à 16 d'un second port ou d'un autre dispositif MIDI sont reliés en tant que canaux 17 à 32 aux bornes MIDI B.

**NOTE**

- Lorsque plusieurs canaux sont réglés simultanément sur « ON », la note fondamentale est détectée à partir de données MIDI fusionnées reçues sur les canaux.

## Réglages de détection d'accords

Les messages d'activation / désactivation de notes reçus sur les canaux réglés sur « ON » sont considérés comme les doigtés de la partie d'accompagnement. Les accords à détecter dépendent du mode de doigté du 9000Pro. Les accords sont détectés indépendamment des réglages du point de partage et de l'activation / désactivation de l'accompagnement sur le panneau du 9000Pro. Les présentes explications s'appliquent à l'étape 5 de la « Procédure de base » de la page 174.

Sélectionnez respectivement les groupes de canaux 1 à 8, 9 à 16, 17 à 24 et 25 à 32.

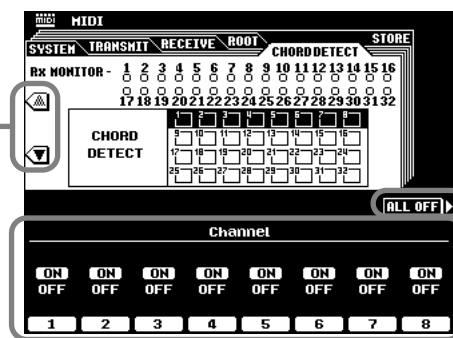

Appuyez ici pour désactiver tous les canaux.

Activez (sur « ON ») ou désactivez (sur « OFF ») la piste de votre choix.

**NOTE**

- Les canaux 1 à 16 sont reliés aux bornes MIDI A ou TO HOST ; les canaux 1 à 16 d'un second port ou d'un autre dispositif MIDI sont reliés en tant que canaux 17 à 32 aux bornes MIDI B.

**NOTE**

- Lorsque plusieurs canaux sont réglés simultanément sur « ON », l'accord est détecté à partir de données MIDI fusionnées reçues sur les canaux.

## Stockage des réglages MIDI

Cette fonction vous permet de stocker vos réglages MIDI personnalisés dans la mémoire Flash ROM. Les présentes explications s'appliquent à l'étape 6 de la « Procédure de base » de la page 174.



Ceci vous permet d'affecter un nom à votre groupe de réglages MIDI. (Pour plus de détails sur la saisie de nom, consultez la « Procédure de base » à la page 46).

Appuyez sur cette touche pour exécuter l'opération de stockage Store.

Sélectionnez la destination.

**NOTE**

- Étant donné que toutes les données de réglages MIDI sont stockées dans la mémoire morte Flash ROM, toutes les données situées à l'emplacement des réglages MIDI vont être effacées et remplacées par vos nouveaux réglages. Les réglages MIDI préprogrammés par l'usine en font partie. Si vous avez effacé les données de réglage d'usine, vous pouvez utiliser la fonction Restore (page 154) pour en charger une copie à partir des disquettes fournies (page 6).

# Réglages MFC10

Il est possible d'affecter plusieurs fonctions à une commande au pied optionnelle MFC10 MIDI de Yamaha raccordée au 9000Pro.

Raccordez la commande MFC10 aux bornes MIDI B puis réglez le canal MIDI pour les messages MFC10 en suivant les instructions qui s'affichent à l'écran.

Le 9000Pro dispose de deux méthodes de configuration : Easy Setup (Configuration facile) et Full Setup (Configuration complète).

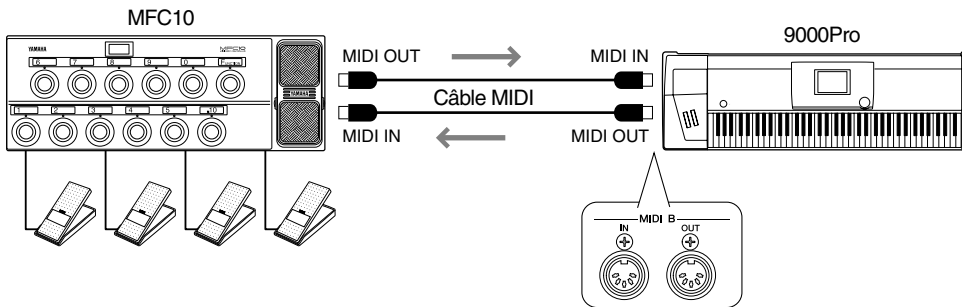

**NOTE**

- Lorsque les bornes MIDI B sont raccordés à la commande MFC10, les fonctions du port MIDI B sont réduites. Pour en savoir plus, reportez-vous au format de données MIDI (page 240).

Les présentes explications s'appliquent à l'étape 5 de la « Procédure de base » de la page 174.

## Easy Setup (Configuration facile)

Suivez les instructions qui s'affichent à l'écran pour appeler l'afficheur de modèles illustré ci-dessous.



Sélectionnez un modèle.

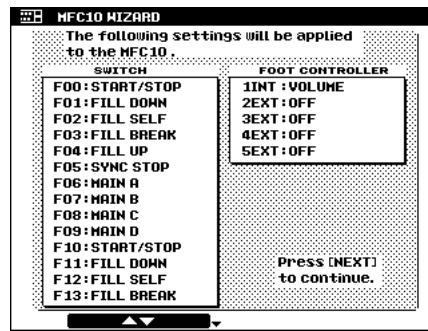
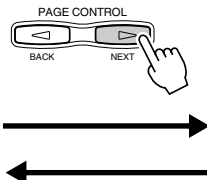

Appuyez sur la touche [NEXT] (Suivant) pour activer le modèle choisi de Easy Setup. Débranchez le câble MIDI de la borne MIDI OUT B et connectez-le à la commande au pied MFC10.

**NOTE**

- Pour régler le MFC10 à partir du 9000Pro, un câble MIDI doit être branché entre la borne MIDI OUT du 9000Pro et la borne MIDI IN du MFC10. Cependant, vous devez déconnecter ce câble pour utiliser le MFC10, car des messages MIDI inutiles peuvent parvenir du 9000Pro.
- Pour quitter le mode de reproduction MFC10, sélectionnez l'afficheur MIDI Template (page 174) et appuyez sur la touche [CANCEL] de l'afficheur à cristaux liquides.
- Le statut activé / désactivé du mode de reproduction MFC10 est enregistré dans la mémoire Flash ROM et conservé même après la mise hors tension de l'instrument.

## ■ Full Setup (Configuration complète)

Vous pouvez créer vos réglages originaux et les stocker sous forme de modèle. Suivez les instructions qui s'affichent à l'écran pour appeler l'afficheur de modèles illustré ci-dessous.



### ● Affectation de différentes fonctions aux cinq commandes au pied (Foot Controller).



Sélection de la fonction à affecter à la commande au pied choisie.  
Sélection de la commande au pied souhaitée.

### ● Affectation de différentes fonctions aux cinq prises de commande au pied (Footswitch).



Sélection de la fonction à affecter à la prise de commande au pied choisie.  
Sélection du numéro de prise de commande au pied souhaitée.

### ● Sélection du modèle de destination.



Stockez les paramètres MFC10 en suivant les instructions qui s'affichent à l'écran.

Appuyez sur le bouton [NEXT] pour activer le modèle choisi de configuration facile Easy Setup. Débranchez le câble MIDI de la borne MIDI OUT B et connectez-le à la commande au pied MFC10.

#### NOTE

Étant donné que les données de réglages du MFC10 sont stockées dans la mémoire morte Flash ROM, les données situées à l'emplacement de celles-ci vont être effacées et remplacées par vos nouveaux paramètres. Les réglages présélectionnés en usine du MFC10 en font partie. Si vous avez effacé les données de réglage d'usine, vous pouvez utiliser la fonction Restore (page 154) pour en charger une copie à partir des disquettes fournies (page 6).

#### NOTE

- Pour régler le MFC10 à partir du 9000Pro, un câble MIDI doit être branché entre la borne MIDI OUT du 9000Pro et la borne MIDI IN du MFC10. Cependant, vous devez déconnecter ce câble pour utiliser le MFC10, car des messages MIDI inutiles peuvent parvenir du 9000Pro.
- Pour quitter le mode de reproduction MFC10, sélectionnez l'afficheur MIDI Template (page 174) et appuyez sur la touche [CANCEL].
- Le statut activé / désactivé du mode de reproduction MFC10 est enregistré dans la mémoire Flash ROM et conservé même après la mise hors tension de l'instrument.

# Installation du matériel en option

Les unités facultatives suivantes peuvent être installées sur le 9000Pro.

## ● Cartes plug-in

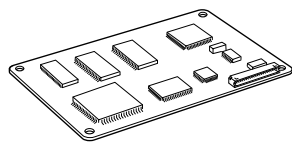

## ● Unités de disques durs

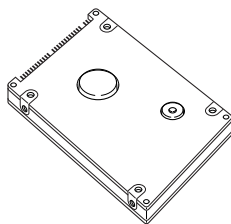

## ● Modules SIMM

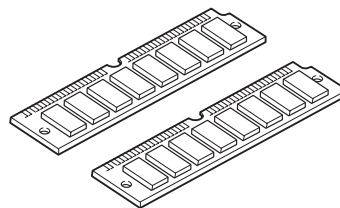

Avant d'installer votre matériel en option, munissez-vous d'un tournevis Philips.

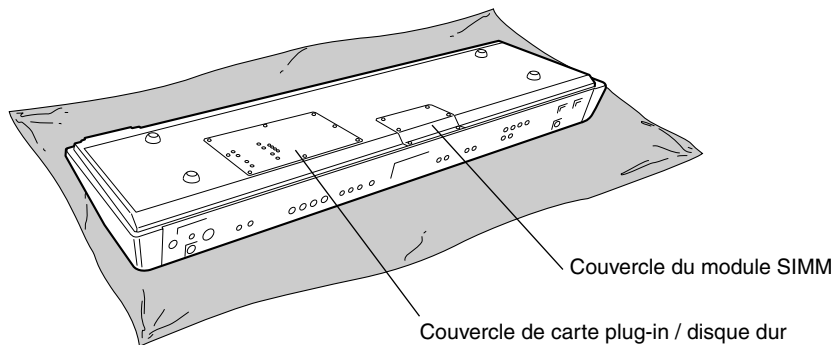

## Précautions d'installation

### ⚠ ATTENTION

- Avant de procéder à l'installation, mettez le 9000Pro et les périphériques qui lui sont connectés hors tension puis débranchez-les de l'alimentation de secteur. Retirez tous les câbles reliant le 9000Pro à d'autres appareils. (Le fait de laisser le cordon d'alimentation branché au cours de cette manipulation risque de provoquer un choc électrique. Le raccordement à d'autres câbles peut nuire au bon déroulement des opérations).
- Prenez garde à ne pas laisser tomber une vis à l'intérieur de l'instrument au cours de l'installation (pour ce faire, gardez la carte plug-in, l'unité de disque dur et le couvercle à distance de l'instrument lorsque vous le fixez). Si une vis vient à tomber dans l'instrument, veillez à la retirer avant de remettre l'unité sous tension. Si une vis se trouve à l'intérieur de l'instrument, vous risquez de provoquer un dysfonctionnement ou une panne importante. (Si vous n'arrivez pas à retirer une vis de l'intérieur de l'unité, consultez votre revendeur Yamaha).
- Installez les cartes plug-in, les modules SIMM ou l'unité de disque dur avec précaution comme décrit dans la procédure ci-dessous. Une mauvaise installation peut provoquer des courts-circuits risquant d'occasionner des dégâts irréversibles et de constituer un danger d'incendie.
- Il ne faut pas démonter, modifier ou appliquer une force excessive sur la plaque et les connecteurs des cartes plug-in, du disque dur et des modules SIMM. Le fait de toucher aux plaques et aux connecteurs risque de provoquer un choc électrique, un incendie ou une panne de l'instrument.

### ⚠ PRÉCAUTION

- Avant de manipuler les cartes plug-in, l'unité de disque dur ou les modules de mémoire SIMM, vous devez brièvement toucher de la main la surface métallique à laquelle sont fixés les couvercles de la carte plug-in, du disque dur ou des modules SIMM (ou toute autre surface métallique — attention aux bords tranchants) pour neutraliser toute charge d'électricité statique de votre corps. Retenez bien que la moindre décharge électrostatique risque d'endommager ces composants.
- Il est recommandé de porter des gants pour protéger vos mains des projections métalliques au niveau des cartes plug-in, de l'unité de disque dur, des modules SIMM et autres composants. Si vous touchez aux plombs et aux connecteurs avec les mains nues, vous risquez de vous blesser les doigts et de provoquer un mauvais contact électrique ou une décharge électrostatique préjudiciable à l'instrument.
- Veillez à manipuler les cartes plug-in / unité de disque dur / modules SIMM avec précaution. Si vous laissez tomber l'un de ces éléments ou que vous lui faites subir des chocs, il risque d'être endommagé et de ne plus fonctionner correctement.
- Faites attention à l'électricité statique. Celle-ci peut, dans certains cas, endommager les puces de circuit intégré de la carte plug-in. Avant de prendre la carte plug-in, touchez les parties métalliques autres que la zone peinte ou un fil de terre sur les éléments reliés à la terre afin de réduire les risques d'électricité statique.
- Ne touchez pas les parties métalliques exposées sur la plaquette, car cela risque de provoquer un faux contact.
- Si vous déplacez un câble, veillez à ce qu'il ne soit pas pris dans la carte plug-in. Si vous forcez le câble, vous risquez de le couper, de l'endommager ou de provoquer des dysfonctionnements.
- Veillez à placer chacune des vis conformément aux instructions car toutes seront utilisées.
- N'utilisez pas d'autres vis que celles qui sont installées sur l'instrument.

## Installation de la carte plug-in fournie en option

Une grande variété de cartes plug-in sont vendues en option pour vous permettre de développer la bibliothèque de voix de votre instrument. Vous avez le choix entre les types de cartes plug-in ci-dessous :

- PLG150-AN
- PLG150-PF
- PLG100-VL
- PLG150-VL
- PLG100-DX
- PLG150-DX
- PLG100-XG

### ⚠ PRÉCAUTION

- Lorsque vous insérez les cartes plug-in et que vous branchez les câbles, veillez à réaliser chacune de ces opérations convenablement. Une carte plug-in mal insérée ou un câble mal connecté peuvent entraîner un faux contact ou un court-circuit, et donc une détérioration du matériel ou un dysfonctionnement.
- Après avoir monté la carte plug-in, n'oubliez pas de serrer les vis conformément aux instructions de manière à bien stabiliser la carte et à l'empêcher de se déboîter.

- **1** Mettez le 9000Pro hors tension et débranchez le cordon d'alimentation de la prise secteur. En outre, si le clavier est relié à d'autres périphériques externes, débranchez ces derniers.
- **2** Disposez le 9000Pro face à terre sur une couverture ou une surface souple pour accéder facilement à la partie inférieure de l'instrument.

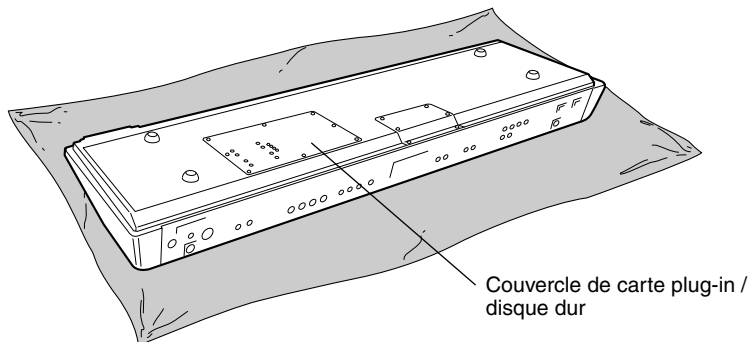

- **3** Mettez-vous face au panneau avant du clavier et dévissez les huit vis du couvercle de carte plug-in / disque dur à l'aide d'un tournevis Phillips. Ne retirez pas les autres vis.

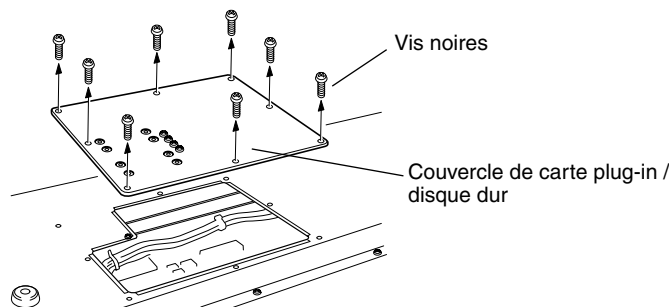

- **4** Retirez le couvercle de carte plug-in / disque dur.

### ⚠ ATTENTION

- Afin de ne pas laisser tomber de vis à l'intérieur du 9000Pro, gardez la carte plug-in et le couvercle éloignés du 9000Pro au cours des étapes suivantes (étapes 5 à 7).

### NOTE

- Conservez les (8) vis que vous avez retirées en lieu sûr. Vous en aurez besoin pour remonter le couvercle de carte plug-in / disque dur sur le clavier.

### 5 Retournez le couvercle de carte plug-in / disque dur.

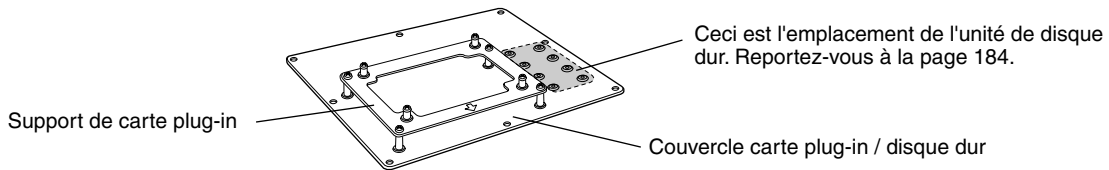

### 6 Fixez la carte plug-in au support de carte plug-in..... Première carte

6-[1] Retirez les quatre vis du support de carte plug-in à l'aide d'un tournevis Phillips. Ne retirez pas les autres vis.

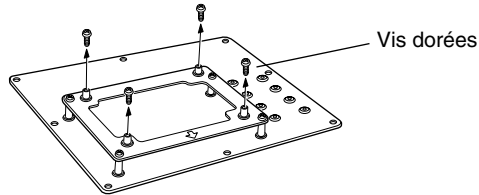

6-[2] Fixez la carte plug-in au support de carte plug-in à l'aide des quatre vis retirées lors de l'étape précédente (6-[1]).

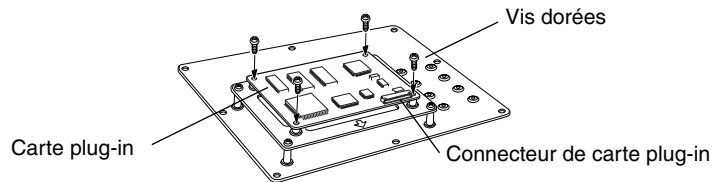

Si vous avez l'intention d'installer une seconde carte, passez à l'étape 7 ci-dessous. Si vous avez l'intention de n'installer qu'une seule carte, passez directement à l'étape 8.

### 7 Selon le cas, fixez une deuxième carte plug-in sur le support de carte plug-in. .... Deuxième carte

7-[1] Retirez les quatre vis du support de carte plug-in et retirez ce dernier du couvercle. Ne retirez pas les autres vis.

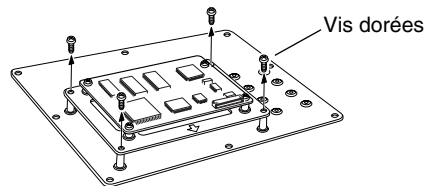

7-[2] Pour fixer une autre carte plug-in, retournez le support de carte plug-in et effectuez les mêmes opérations que celles des étapes 6-[1] et 6-[2]. Après avoir retourné la carte, déposez-la sur une surface souple.

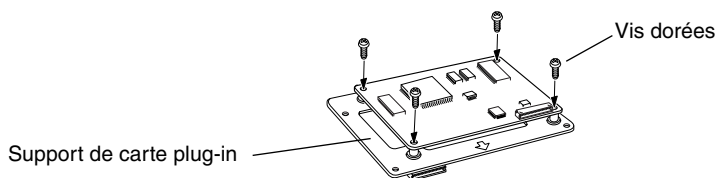

7-[3] Fixez le support de carte plug-in sur le couvercle de carte plug-in / disque dur à l'aide des quatre vis retirées à l'étape 7-[1].

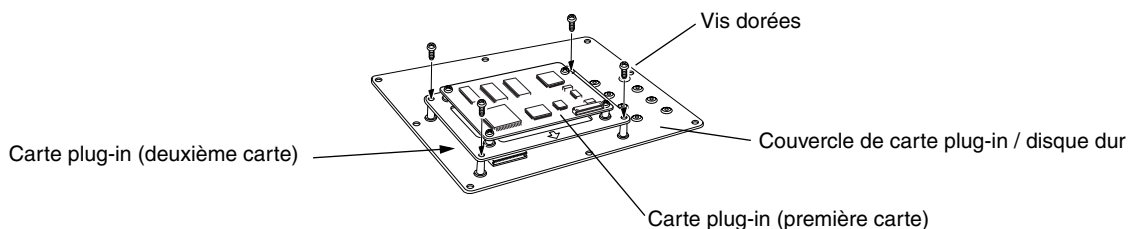

► **8** Desserrez le câble qui se trouve à l'intérieur du 9000Pro comme l'indique l'illustration suivante.

Trois câbles sont disponibles pour cette installation. Les deux petits câbles sont destinés aux cartes plug-in et le plus grand au disque dur.

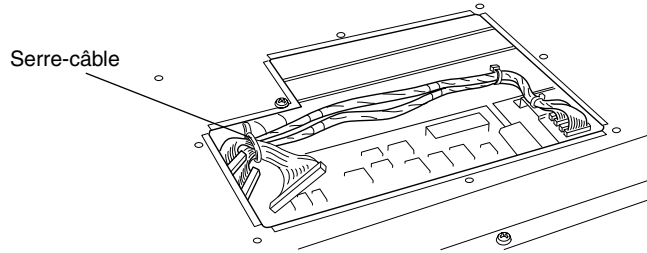

► **9** Branchez soigneusement la prise du câble dans le connecteur de la carte plug-in jusqu'à ce que les deux encoches de la prise du câble s'emboîtent dans les orifices de la carte, comme cela est indiqué dans l'illustration.

Les deux câbles sont interchangeables. Le choix du câble détermine le numéro du logement utilisé par le 9000Pro. Le câble à revêtement orange correspond au Slot 1 (Logement 1) et le câble à revêtement jaune correspond au Slot 2 (Logement 2). N'oubliez pas que le numéro de logement est fonction du câble utilisé, et non pas de la position d'installation de la carte.

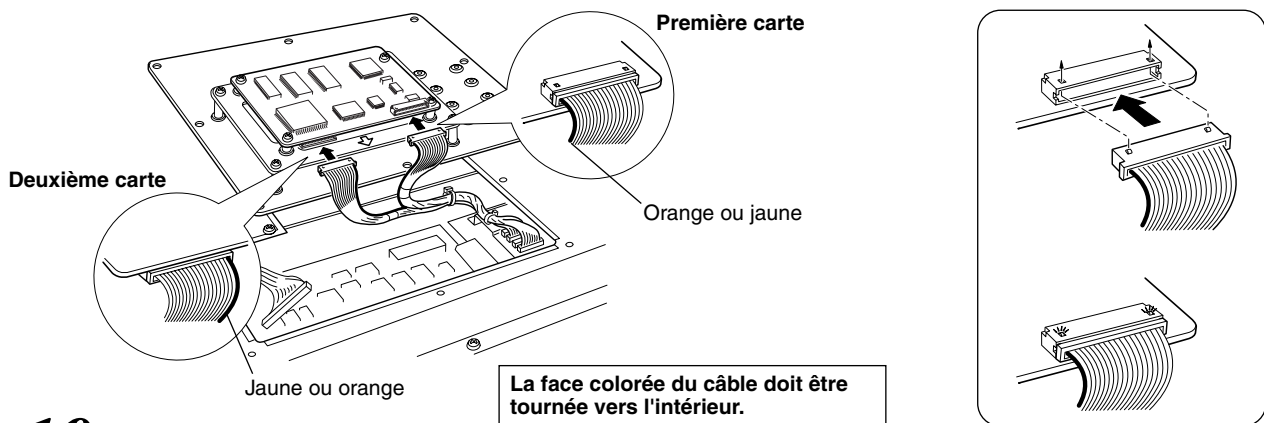

► **10** Fixez le couvercle de carte plug-in / disque dur sur le 9000Pro.

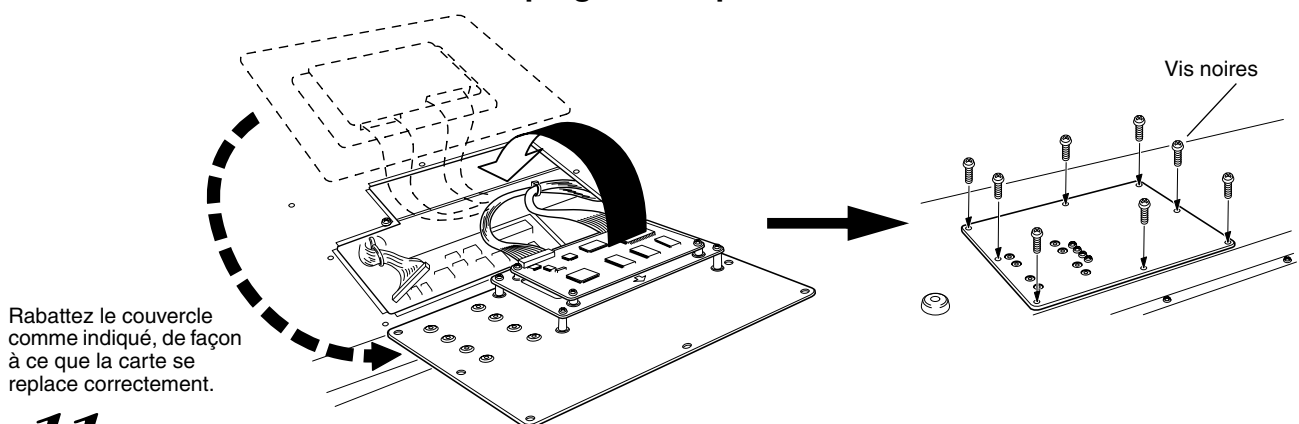

► **11** Vérifiez que la carte plug-in installée fonctionne correctement.

Mettez l'instrument sous tension.

- Un message s'affiche, vous indiquant que la carte plug-in que vous avez installée est en cours d'initialisation. L'afficheur principal apparaît ensuite, vous informant que la carte a été installée avec succès.
- Si un message d'erreur s'affiche, le 9000Pro se bloque au bout de quelques instants, indiquant que l'installation a échoué. Dans ce cas, mettez l'appareil hors tension et reprenez scrupuleusement la procédure d'installation.
- Si vous ne pouvez pas sélectionner une voix plug-in alors que vous n'avez pas obtenu de message d'erreur, il est probable que la carte n'est pas connectée. Dans ce cas, mettez l'instrument hors tension et assurez-vous que la carte plug-in est correctement connectée.

## Installation du disque dur optionnel

Le disque dur utilisé doit être de 2,5 pouces, compatible IDE ; mais rien n'est garanti que ce type de lecteur pourra être installé dans tous les cas.

### ⚠ PRÉCAUTION

- Lorsque vous insérez l'unité de disque dur et que vous branchez les câbles, veillez à réaliser chacune de ces opérations convenablement. Une unité de disque dur mal insérée ou un câble mal connecté peuvent entraîner un faux contact ou un court-circuit, et donc une détérioration du matériel ou un dysfonctionnement.
- Après avoir monté l'unité de disque dur, n'oubliez pas de serrer les vis conformément aux instructions de manière à bien stabiliser la carte et à l'empêcher de se déboîter.

### NOTE

- Il est possible de formater des disques durs d'une capacité maximale de 8 Go ; toutefois la taille de division maximale est de 2 Go. Par exemple, un disque dur de 8 Go devra être formaté en quatre divisions distinctes de 2 Go.
- Des disques durs d'une capacité supérieure à 8 Go peuvent être installés ; cependant, le 9000Pro n'est capable de formater qu'un maximum de 8 Go.
- Il est impossible d'installer un disque dur de plus de 12,7 mm de largeur sur le 9000Pro.

Pour plus d'informations sur les recommandations pour le disque dur, veuillez contacter votre représentant Yamaha le plus proche ou un des distributeurs autorisés figurant dans la liste située à la fin de ce mode d'emploi. Vous installez un disque dur à vos propres risques. Yamaha ne sera pas tenu responsable des éventuels dégâts ou blessures dus à une mauvaise installation ou à l'utilisation d'un disque dur de type différent de ceux recommandés par Yamaha.

- **1-4** Effectuez la procédure décrite à la section « Installation de la carte plug-in fournie en option » (page 181).

### ⚠ ATTENTION

- Afin de ne pas laisser tomber de vis à l'intérieur du 9000Pro, gardez la carte plug-in et le couvercle éloignés de l'instrument au cours des étapes suivantes (étapes 5 à 8).  
Si la carte plug-in a été installée, retirez le connecteur du câble de celui de la carte plug-in.

- **5** Retirez les quatre vis du couvercle de carte plug-in / disque dur.
- **6** Retournez le couvercle de carte plug-in / disque dur.

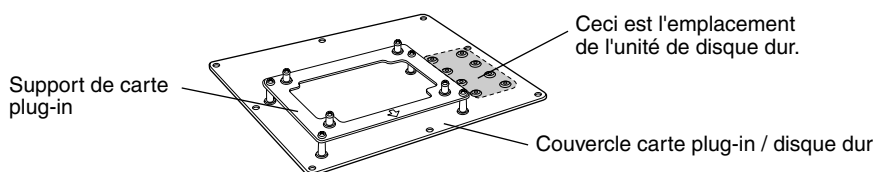
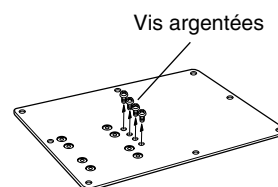

Si une ou deux cartes plug-in sont installées, assurez-vous d'avoir bien débranché leur connecteur avant de continuer.

- **7** Maintenez l'unité de disque dur en place avec votre main comme indiqué ci-dessous. Assurez-vous que la sortie de la prise de l'unité est bien face à vous comme indiqué.

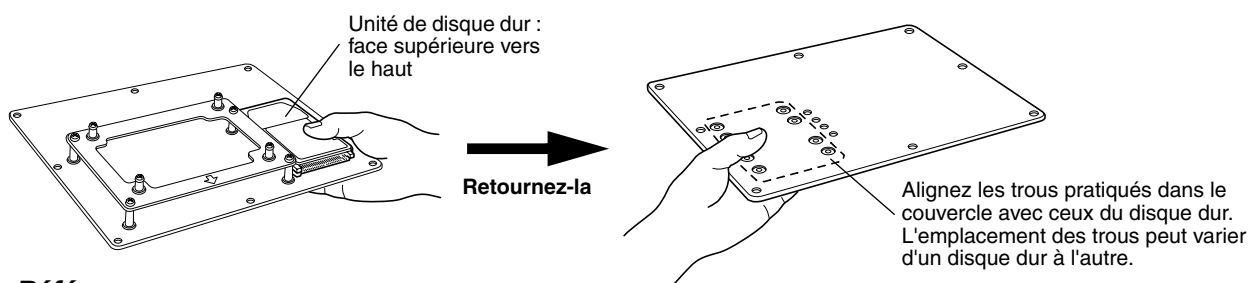



- **8** Fixez l'unité de disque dur au couvercle de carte plug-in / disque dur à l'aide des quatre vis retirées à l'étape 5.

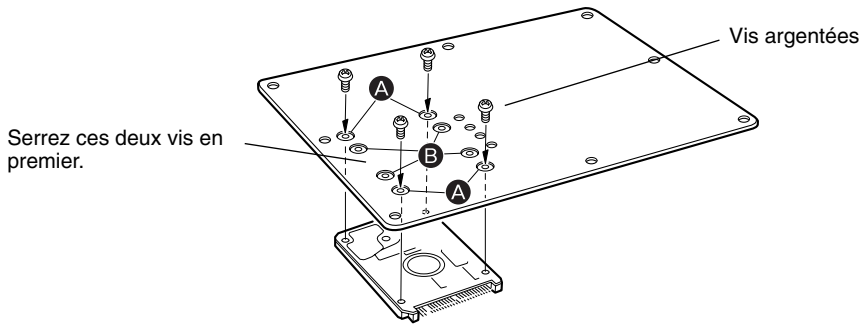

**NOTE**

- Selon le type de lecteur de disque dur que vous envisagez d'installer, choisissez les trous (A) ou (B) pour fixer le lecteur.
- \* Dans cette illustration, ce sont les trous (A) qui sont utilisés.

- **9** Retournez à nouveau le couvercle et fixez le connecteur du câble comme indiqué.

Libérez le serre-câble (du gros câble), et branchez-le sur la prise du disque dur.

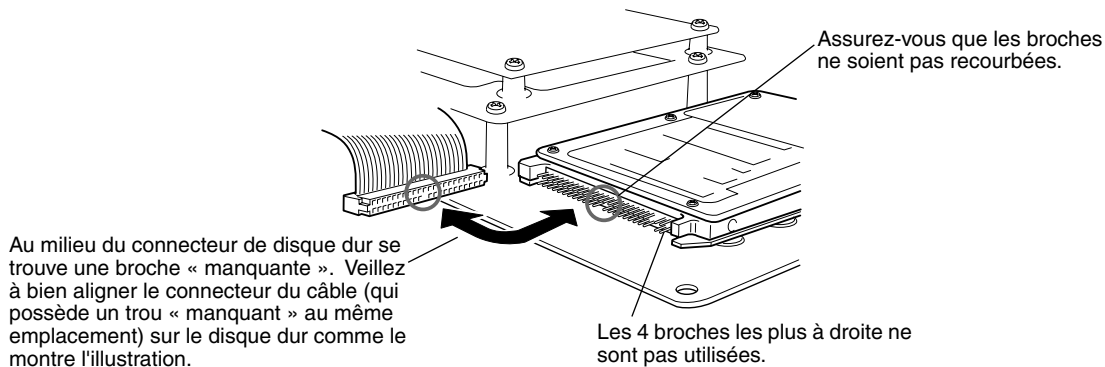

Refixez le ou les câbles de la carte plug-in si nécessaire.

- **10** Fixez le couvercle de carte plug-in / disque dur sur le 9000Pro (page 183).

- **11** Vérifiez que le disque dur installé fonctionne correctement.

Mettez l'instrument sous tension, accédez à l'afficheur DISK (Disque) et exécutez la fonction Format Hard Disk (Formatage du disque dur) (page 156). Si le formatage se déroule sans problème, le disque dur fonctionne correctement.

## Installation du module SIMM disponible en option

Les modules SIMM utilisés doivent répondre aux spécifications minimales suivantes, mais celles-ci ne garantissent en aucun cas le fonctionnement correct des modules avec le 9000Pro. Veillez à installer les modules SIMM par paire uniquement; assurez-vous en outre que les deux modules de la paire sont du même type et du même fabricant et ont la même capacité de mémoire. Veuillez consulter votre représentant Yamaha le plus proche ou l'un des distributeurs autorisés répertoriés en fin de manuel avant d'acheter des modules SIMM pour le 9000Pro.

- Compatibilité avec les bus 16 bits ou conformité aux normes JEDEC (les modules SIMM compatibles avec les bus 32 bits uniquement ne conviennent pas).
- Temps d'accès inférieur ou égal à 70 nanosecondes (remarque : les modules SIMM 60 nanosecondes sont plus rapides que les modules SIMM 70 nanosecondes).
- Maximum 18 puces de mémoire par module.
- Les modules SIMM doivent avoir une hauteur maximale de 25,4 mm et une épaisseur maximale de 8 mm sur chaque face en mesurant à partir du centre du module. Voir ci-dessous.
- Les modules SIMM à parité et les modules EDO DRAM conviennent également.
- Utilisez uniquement des modules SIMM d'une capacité de 4, 8, 16 ou 32 mégaoctets.
- Vous installez les modules de mémoire SIMM à vos propres risques. Yamaha ne sera pas tenu responsable des éventuels dégâts ou blessures dus à une mauvaise installation.

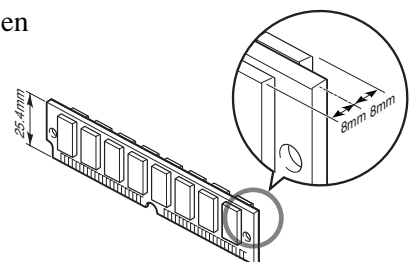

## Installation du matériel en option

- ▶ **1-2** Exécutez l'opération décrite dans la section « Installation de la carte plug-in fournie en option » (page 181).
- ▶ **3** Placez vous face au panneau arrière du clavier, et retirez les six vis du couvercle de module SIMM à l'aide d'un tournevis Phillips. Ne retirez pas les autres vis.
- ▶ **4** Retirez le couvercle de module SIMM.
- ▶ **5** Insérez les modules SIMM dans les logements comme indiqué ci-dessous.

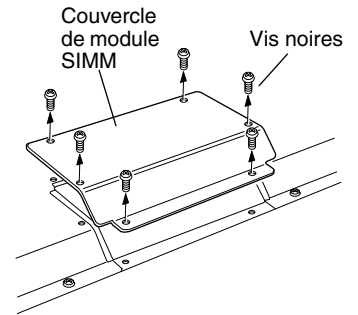

### Premier module SIMM

- 5-[1] Veillez à ce que l'orientation soit correcte. Veillez à ce que la partie découpée du module SIMM soit alignée par rapport à la « clé » saillante située sur le logement.

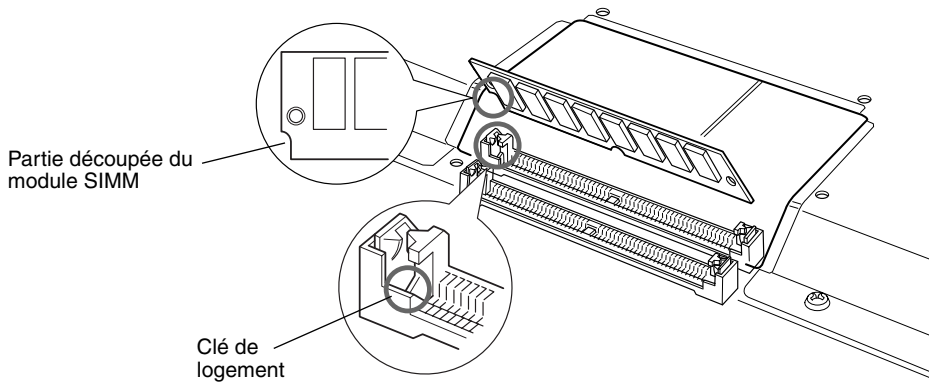

#### ⚠ PRÉCAUTION

- Ne pas installer le module SIMM à l'envers.

- 5-[2] Installez le premier module SIMM dans le logement arrière (le plus proche du panneau arrière du 9000Pro) en le présentant de biais comme sur l'illustration. Veillez à ce que les pièces situées aux emplacements A, B et C soient correctement alignées.

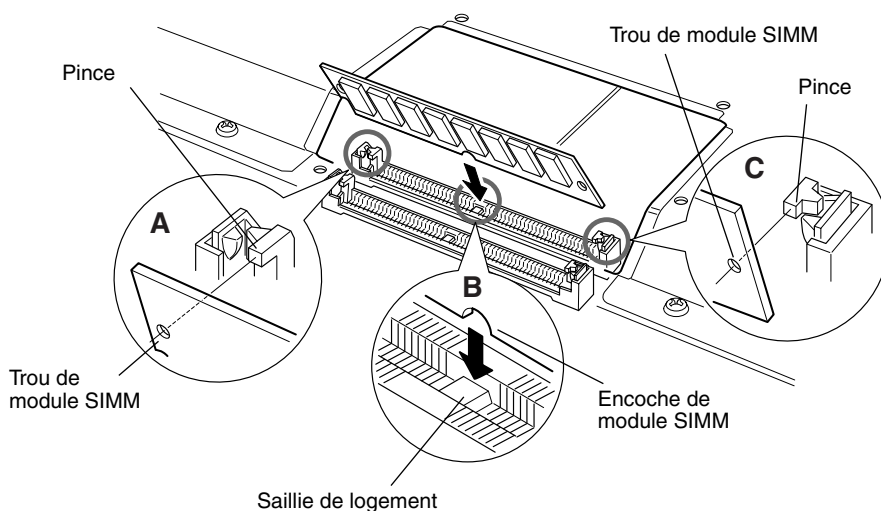

#### ⚠ PRÉCAUTION

- Veillez à ce que le module SIMM soit inséré uniformément sur toute sa longueur.

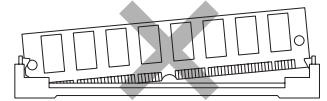

- 5-[3]** En maintenant les deux bords du module SIMM, montez-le à la verticale jusqu'à ce qu'il soit maintenu bien en place par les pinces gauche et droite.

**⚠ PRÉCAUTION**

- Veillez à ce que le module soit inséré uniformément sur toute sa longueur.

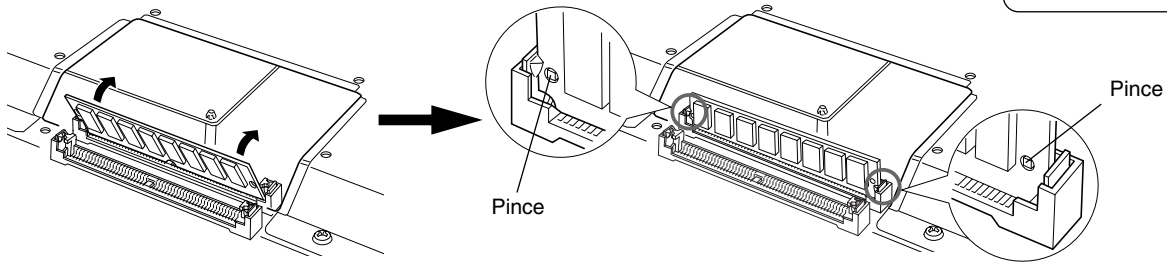

## Deuxième module SIMM

- 5-[4]** Une fois l'orientation confirmée, insérez le deuxième module SIMM dans le connecteur avant (connecteur le plus proche du clavier du 9000Pro) et montez-le à la verticale de la même manière que pour le premier module.

- ▶ **6** Remplacez le couvercle du module SIMM et fixez-le au 9000Pro à l'aide des six vis.

- ▶ **7** Vérifiez que les modules SIMM installés fonctionnent correctement.

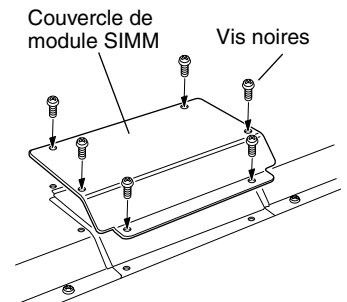

Remettez le 9000Pro à l'endroit et branchez le cordon d'alimentation à la prise du courant d'alimentation du panneau arrière et à une prise secteur. Mettez l'instrument sous tension, accédez à l'afficheur SAMPLING (Échantillonnage) (page 41) et vérifiez que la valeur REMAIN TIME (Temps restant) correspond à la quantité de mémoire installée comme suit :

- 4 Mo x 2            106,9s
- 8 Mo x 2            202,1s
- 16 Mo x 2          392,3s
- 32 Mo x 2          772,7s
- No SIMMS (Sans module SIMM) 11,8s

(Ces valeurs s'appliquent uniquement lorsque la mémoire d'ondes ne contient aucune donnée).

**NOTE**

- Bien que la mémoire d'ondes du 9000Pro puisse être étendue à 65 Mo, la taille maximale de l'enregistrement d'un échantillon unique est de 32 Mo (380 secondes).

### ■ Retrait de modules SIMM

Les modules SIMM peuvent être enlevés après avoir ouvert les pinces situées aux deux extrémités du logement du connecteur.

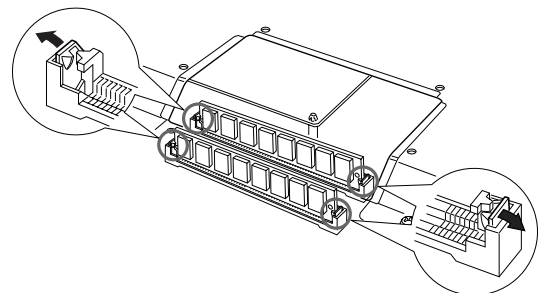

# Dépistage des pannes

PROBLÈME	CAUSE ÉVENTUELLE / SOLUTION
<ul style="list-style-type: none"> <li>L'utilisation d'un téléphone portable génère des fritures.</li> </ul>	<p>L'utilisation d'un téléphone mobile à proximité du 9000Pro risque de provoquer des interférences. Pour empêcher que cela se produise, coupez l'alimentation de votre téléphone mobile ou utilisez-le loin du 9000Pro.</p>
<ul style="list-style-type: none"> <li>Aucun son n'est produit.</li> </ul>	<ul style="list-style-type: none"> <li>Le volume sélectionné pour les voix R1/R2/R3/L (Mixeur principal) est peut-être trop faible. Veillez à sélectionner les volumes de voix à des niveaux appropriés (page 25).</li> <li>La fonction « Local Control » est peut-être désactivée. Veillez à l'activer (page 175).</li> <li>Les commandes [MASTER VOLUME] ou la commande de volume au pied sont désactivées. Sélectionnez un niveau sonore raisonnable pour le volume d'ensemble [MASTER VOLUME] et la commande de volume au pied.</li> <li>Les parties souhaitées sont-elles activées ? (Touche [PART ON/OFF] — page 57).</li> <li>Un casque d'écoute est branché dans la prise PHONES. Débranchez-le.</li> <li>Une fiche est branchée dans les prises LOOP SEND. Débranchez ces dernières.</li> <li>La prise de commande au pied est-elle raccordée au connecteur FOOT VOLUME ?</li> <li>La touche [FADE IN/OUT] est activée mais va bientôt se désactiver, ce qui a entraîné l'assourdissement du son. Appuyez sur la touche [FADE IN/OUT] pour en éteindre le témoin.</li> <li>Vérifiez que le haut-parleur externe est correctement raccordé.</li> </ul>
<ul style="list-style-type: none"> <li>Parmi les notes jouées simultanément, certaines ne produisent aucun son.</li> <li>L'accompagnement automatique semble « sauter » lorsque vous utilisez le clavier.</li> </ul>	<p>Vous avez probablement dépassé la limite maximale de polyphonie du 9000Pro. Le 9000Pro a la capacité de lire jusqu'à 126 notes en même temps — y compris les notes de voix R2, R3, L, les notes d'accompagnement automatique, les notes de morceau et les notes multi pad. Lorsque la polyphonie maximale est dépassée, les notes jouées en premier ne produisent aucun son ; seules les notes jouées en dernier sont audibles. Ce principe est appelé la « priorité de la dernière note ».</p>
<ul style="list-style-type: none"> <li>L'accompagnement ou le morceau n'est pas reproduit, même lorsque vous appuyez sur la touche [START/STOP].</li> <li>Les notes de multi-pad ne sont pas exécutées, même lorsque vous appuyez sur une touche MULTI PAD.</li> </ul>	<p>L'horloge MIDI est peut-être réglée sur « EXTERNAL ». Veillez à la régler sur « INTERNAL » (page 175).</p>
<ul style="list-style-type: none"> <li>L'accompagnement automatique ne démarre pas, même lorsque le début synchronisé est en mode veille et que vous appuyez sur une touche.</li> </ul>	<p>Vous essayez probablement de lancer l'accompagnement automatique en jouant sur l'une des touches situées dans la partie du clavier consacrée à la main droite. Pour un début synchronisé de l'accompagnement, il faut pianoter une touche dans la partie de la main gauche (celle de l'accompagnement).</p>
<ul style="list-style-type: none"> <li>La hauteur de ton de certaines notes n'est pas correcte.</li> </ul>	<p>Assurez vous que la valeur de l'accord de gamme de ces notes est réglée sur « 0 » (page 158).</p>
<ul style="list-style-type: none"> <li>Les accords de l'accompagnement automatique sont reconnus quel que soit le point de partage ou la partie du clavier dans laquelle ils sont joués.</li> </ul>	<p>Vérifiez que le mode de doigté est réglé sur « Full Keyboard ». Lorsque le mode Full Keyboard (Clavier entier) est sélectionné, les accords sont reconnus sur tout le clavier, quel que soit le réglage du point de partage.</p>
<ul style="list-style-type: none"> <li>La fonction d'harmonie ne fonctionne pas.</li> </ul>	<ul style="list-style-type: none"> <li>Vous ne pouvez pas activer la fonction d'harmonie si le mode de doigté sélectionné est Full Keyboard. Sélectionnez un mode de doigté approprié.</li> </ul>

PROBLÈME	CAUSE ÉVENTUELLE/SOLUTION
<ul style="list-style-type: none"> <li>Les données MIDI ne sont ni transmises ni reçues via les bornes MIDI A, même lorsque les câbles MIDI sont correctement branchés.</li> </ul>	<p>Les bornes MIDI peuvent être utilisées uniquement lorsque le sélecteur HOST SELECT est réglé sur « MIDI ». Tous les autres réglages (« Mac », « PC-1 » et « PC-2 ») sont destinés à la transmission / réception directe avec un ordinateur.</p>
<ul style="list-style-type: none"> <li>Si le son produit par la fonction d'harmonie vocale est altéré ou désaccordé, votre microphone capte peut-être des bruits parasites (autres que votre voix) — le son de l'accompagnement automatique du 9000Pro, par exemple. Les sons de basses en particulier peuvent altérer le fonctionnement de l'harmonie vocale.</li> </ul>	<p>Pour résoudre ce problème, veillez à ce que votre microphone capte le moins possible de sons externes :</p> <ul style="list-style-type: none"> <li>Chantez le plus près possible du microphone.</li> <li>Utilisez un microphone directionnel.</li> <li>Désactivez les commandes de volume MASTER VOLUME, ACMP ou SONG.</li> <li>Éloignez le plus possible le micro des haut-parleurs externes.</li> <li>Diminuez la bande de fréquence basse à l'aide de la fonction 3 Band EQ de l'afficheur MIC SETUP (page 82).</li> </ul>
<ul style="list-style-type: none"> <li>Lorsque vous modifiez une voix, l'effet sélectionné précédemment est également modifié.</li> </ul>	<p>Ceci est normal car chaque voix possède ses propres valeurs prédéfinies ; celles-ci sont automatiquement rappelées lorsque vous activez les paramètres de réglage de voix correspondants (page 163).</p>
<ul style="list-style-type: none"> <li>La qualité des sons varie légèrement d'une note à l'autre du clavier.</li> <li>Certaines voix produisent un son en boucle.</li> <li>Des bruits ou des vibrato se produisent, selon la voix, au niveau des tonalités élevées.</li> </ul>	<p>Ce phénomène est normal. Il est dû au système d'échantillonnage du 9000Pro.</p>
<ul style="list-style-type: none"> <li>Certaines voix sautent d'une octave lorsque vous les jouez dans les registres supérieurs ou inférieurs.</li> </ul>	<p>Ce type de variation se produit lorsque la limite de hauteur tonale de certaines voix est atteinte. Ceci est normal.</p>
<ul style="list-style-type: none"> <li>L'accord de l'accompagnement automatique ne change pas, même lorsque vous jouez un autre accord ou que cet accord n'est pas reconnu.</li> </ul>	<ul style="list-style-type: none"> <li>Vérifiez que vous utilisez bien la partie gauche du clavier.</li> <li>Vous utilisez peut-être un doigté d'accompagnement à un seul doigt alors que vous êtes en mode d'accompagnement à plusieurs doigts ou inversement. Utilisez le doigté d'accord adapté au mode de doigté sélectionné pour l'accompagnement automatique.</li> </ul>
<ul style="list-style-type: none"> <li>La capacité affichée de l'espace disponible sur le disque ne correspond pas à la valeur réelle.</li> </ul>	<p>La valeur affichée est approximative.</p>
<ul style="list-style-type: none"> <li>Les enregistrements — surtout l'enregistrement de données d'onde sur disquette — sont longs.</li> </ul>	<p>Ceci est normal. Il faut à peu près 8 minutes pour enregistrer des données d'1 méga-octet sur une disquette.</p>
<ul style="list-style-type: none"> <li>La fonction d'harmonie vocale ne produit pas les notes d'harmonie appropriées.</li> </ul>	<p>Veillez à indiquer les notes d'harmonie correspondant au mode d'harmonie vocale en cours en utilisant la méthode appropriée. Reportez-vous à la page 83.</p>
<ul style="list-style-type: none"> <li>La voix génère trop de bruits.</li> </ul>	<p>Certaines voix peuvent produire du bruit en fonction des réglages du contenu harmonique et / ou des réglages de contraste du filtre de la console de mixage. Ce phénomène est inévitable. Il est dû au système de génération et de traitement du son du 9000Pro. Pour éviter d'obtenir du bruit, modifiez les réglages cités ci-dessus.</p>
<ul style="list-style-type: none"> <li>Le son est déformé ou très brouillé.</li> </ul>	<ul style="list-style-type: none"> <li>La valeur du réglage de la commande MASTER VOLUME est trop élevée.</li> <li>Ceci peut être dû aux effets appliqués. Essayez d'annuler les effets qui ne sont pas indispensables, en particulier les effets de distorsion.</li> <li>Certains paramètres de résonance de filtre de l'afficheur Custom Voice Creator peuvent provoquer une distorsion du son.</li> <li>Le gain de la bande basse fréquence est-il réglé sur une valeur trop élevée sur l'affichage Master Equalizer (Console de mixage— page 147) ?</li> <li>Si cela s'applique à la voix « échantillonnée », vous avez peut-être enregistré le ou les échantillons concernés à un niveau trop élevé. (Voir page 84).</li> </ul>
<ul style="list-style-type: none"> <li>Un son d'« accompagnement » ou de « redoublement » étrange se fait entendre.</li> <li>Le son est légèrement différent chaque fois que les notes sont jouées.</li> </ul>	<ul style="list-style-type: none"> <li>Les parties R1 et R2 sont-elles réglées sur « ON » et paramétrées pour jouer la même voix ?</li> <li>Si l'acheminement des bornes MIDI OUT du 9000Pro est effectué à destination d'un séquenceur et qu'un retour sur les bornes MIDI IN est réalisé, un réglage du paramètre « Local Control » (page 175) sur « désactivation » permettra d'éviter une « réaction » MIDI.</li> </ul>
<ul style="list-style-type: none"> <li>Dès qu'une disquette est insérée dans le lecteur, le voyant [DISK IN USE] s'allume et le chargement des données démarre automatiquement, même si aucune fonction relative à la disquette n'est exécutée.</li> </ul>	<p>Ceci est normal, il n'y a pas lieu de s'inquiéter dans la mesure où le réglage « FD CACHE » (page 166) a été spécifié sur « ON ». Si vous n'avez pas besoin de charger les données en mémoire cache, vous pouvez éjecter la disquette. Vous pouvez également activer d'autres fonctions à partir du panneau sans perturber le processus de chargement automatique en cache.</p>

## A

AC1 ..... 103  
 Accès direct ..... 48  
 Accompagnement automatique ..... 20, 70  
 Accompagnement, démarrage ..... 20  
 Accompagnement, volume ..... 25  
 Accord source ..... 127, 135  
 Activation / désactivation  
 des parties ..... 16, 17, 18, 24, 31  
 Affectation des  
 percussions de clavier ..... 200  
 Affichage de banques ..... 28, 77  
 Afficheur ..... 44  
 Afficheur à cristaux liquides ..... 44  
 After Touch  
 (Modification ultérieure) ..... 60, 162  
 Aléatoire ..... 56  
 All Clear (Supprimer tout) ..... 68  
 Appareil ..... 150  
 Arabic Tuning (Gamme arabe) ..... 158  
 Arrêt synchronisé (Sync Stop) ..... 73  
 Attaque ..... 63, 93  
 Auto Exit time  
 (Délai d'affichage automatique) ..... 167  
 Auto Load (Chargement  
 automatique) ..... 64, 69, 100, 166  
 Auto Trigger Level (Niveau  
 de déclenchement automatique) ..... 84

## B

Backup (Sauvegarde) ..... 55, 154  
 Banque ..... 28, 34, 77, 141  
 Banque de registration ..... 28, 29, 163  
 Base de données musicale ..... 26, 76  
 Bass Chord Hold  
 (Tenue d'accords de basse) ..... 21  
 Bass Hold (Tenue de basse) ..... 160  
 Bornes MIDI ..... 13  
 Board Custom Voice Backup  
 (Sauvegarde de voix personnalisée  
 enregistrée sur carte) ..... 64, 100, 108

## C

Carte plug-in ..... 42, 64, 100  
 Carte plug-in Multi-part  
 (Parties multiples) ..... 65  
 Cartes plug-in Single Part  
 (partie unique) ..... 65  
 Casque d'écoute ..... 10  
 Catégorie ..... 26, 56, 74  
 Chord Match  
 (Correspondance d'accords) ..... 77, 142  
 Chord Step (Progression d'accord) ..... 122  
 Chordal ..... 81, 83  
 Chorus (Chœur) ..... 146  
 Clarté ..... 145  
 Clavier du PC ..... 12, 46, 167  
 Clear (Effacer) ..... 87, 142  
 Clock (Horloge) ..... 175  
 Coda ..... 22, 160  
 Commande CONTRAST (Contraste)  
 de l'afficheur à cristaux liquides ..... 44  
 Commutation de message ..... 175  
 Complete Save  
 (Enregistrement complet) ..... 68  
 Compresseur ..... 82, 147  
 Compteur polyphonique ..... 166  
 Configuration ..... 54, 79, 166, 214  
 Configuration d'un morceau ..... 79  
 Connexions à l'ordinateur ..... 172  
 Console de mixage ..... 144  
 Contenu harmonique ..... 145

Contrôle à affecter ..... 103  
 Convert (Convertir) ..... 155  
 Copy (Copier) ..... 75, 142, 154  
 Custom Voice Creator  
 (Créateur de voix personnalisée) ..... 92

## D

Début synchronisé (Sync Start) ..... 20  
 Decay (Estompement) ..... 93  
 Defragment (Fragmentation) ..... 75  
 Delay (Retard) ..... 81, 93  
 Delete (Supprimer) ..... 68, 75, 113, 155  
 Démarrage rapide ..... 79  
 Dépistage des pannes ..... 188  
 Détection d'accord ..... 177  
 Detune (Désaccorder) ..... 81  
 Diagramme des paramètres ..... 214  
 Disk Direct ..... 25  
 Disquette ..... 5, 54, 150  
 DOC ..... 7, 171  
 Doigté ..... 70  
 DSP ..... 35  
 DSP (1) ..... 147  
 DSP (2) ..... 147  
 DSP (3) ..... 146, 147  
 DSP (4) ..... 35, 146, 147  
 DSP (5) ..... 35, 146, 147  
 DSP (6) ..... 35, 146, 147  
 DSP (7) ..... 35, 146, 147  
 DSP (8) ..... 146, 147  
 DSP (9) ..... 147  
 Duo ..... 164  
 Dynamics (Paramètres  
 dynamiques) ..... 131

## E

Easy Edit (Édition facile) .. 93, 130, 131  
 Échantillonnage ..... 40, 84  
 Edit directory  
 (Édition de répertoire) ..... 156  
 Effect Block (Bloc d'effets) ..... 146  
 Effect depth (Profondeur d'effet) ..... 145  
 Effect parameter  
 (Paramètre d'effet) ..... 222  
 Effet préalable ..... 87  
 Effets de voix ..... 35, 60  
 Égaliseur principal ..... 147  
 EG (GE) ..... 93  
 Élément ..... 94  
 End Key (Touche de fin) ..... 75  
 Enregistrement d'un morceau ... 36, 110  
 Enregistrement multi-pads ..... 142  
 Enregistrement multi-pistes ..... 38, 110  
 EQ ..... 147  
 Equal Temperament  
 (Gamme normale) ..... 158  
 Étape ..... 110, 116, 122, 140, 143  
 Event List (Liste des événements)  
 ..... 120, 125  
 Expansion polyphonique ..... 69  
 Extraction ..... 89

## F

Fade in/out  
 (Ouverture / coupure  
 par fondus sonores) ..... 23, 72, 160  
 Fast Forward (Avance rapide) ..... 79  
 FD Cache (Cache FD) ..... 166  
 Feuille d'accès direct ..... 49  
 Feuille d'implémentation MIDI ..... 244  
 Fichier de style ..... 6, 7, 25, 127, 171  
 Fill In (Variation rythmique) ..... 22  
 Filtre ..... 93, 145

Filtre d'événement ..... 122, 125  
 Fingering (À plusieurs doigts) ..... 70  
 Fixed Pitch (Hauteur de ton fixe) ..... 86  
 Flûtes d'orgue ..... 19, 62  
 Flux des signaux d'effet ..... 147  
 Fonctions ..... 158  
 Foot controller  
 (Commande au pied) ..... 13, 159  
 FOOT PEDAL SWITCH (Prise de  
 sélecteur de pédale) ..... 13  
 FOOT PEDAL VOLUME (Prise  
 de commande de volume au pied) ... 13  
 Footswitch  
 (Prise de commande au pied) .... 13, 160  
 Format ..... 156  
 Format de données MIDI ..... 228  
 Forme d'onde ..... 85, 91, 95  
 Forward (Avance) ..... 79  
 Freeze ..... 28, 163  
 Fréquence ..... 82, 93, 145, 147  
 Full Edit (Édition complète)  
 ..... 94, 132, 134, 140  
 Full keyboard (Clavier entier) ..... 70

## G

GM ..... 6, 171  
 Groove ..... 131

## H

Harmonie/écho ..... 35, 160, 164  
 Harmonie vocale ..... 6, 32, 80  
 Highest key (Ton le plus élevé) ..... 136  
 Horloge de transmission ..... 175

## I

Indicateur Beat (Temps) ..... 45  
 Initial Touch (Toucher initial) ... 60, 162  
 Installation de la carte plug-in ..... 181  
 Installation du disque dur ..... 184  
 Installation du module SIMM ..... 185  
 Interrupteur POWER ..... 14  
 Intro ..... 22, 160

## L

Lampe ..... 12, 15  
 Langue ..... 45  
 Left ..... 18, 57  
 Left Hold  
 (Tenue de la partie gauche) ..... 61  
 Line out (Sortie de ligne) ..... 148  
 Liste des types d'effets ..... 220  
 Liste des voix ..... 192  
 Liste du contenu ..... 6  
 Liste des styles ..... 212  
 Load (Charger) ..... 54, 66, 74, 152  
 Local Control (Commande locale) .. 175  
 Logos de panneau ..... 6  
 Loop (Boucle) ..... 89, 126

## M

Main Mixer (Mixeur principal) ... 25, 31  
 Master Tune (Accord général) ..... 158  
 Mémoire de registration ..... 28  
 Mémoire morte Flash ROM ..... 54  
 Mesure ..... 112, 113  
 Messages de l'afficheur ..... 45  
 Métronome ..... 21, 37, 39, 166  
 MFC10 ..... 178  
 Microphone ..... 13, 32, 80, 83  
 MIDI ..... 168  
 Mode ..... 83  
 Modèles MIDI ..... 174  
 Mode Play (Reproduction) ..... 56

- Mode Sustain..... 161  
 Mode Vocal harmony  
 (Harmonie vocale)..... 83  
 Modulation ..... 59, 161  
 Molette MODULATION ..... 59, 161  
 Molette PITCH BEND  
 (Variation de ton) ..... 59  
 Montage de styles ..... 129  
 Mot clé ..... 27  
 Mot de passe ..... 156  
 Multi ..... 151  
 Muti Assign  
 (Affectation multiple)..... 164  
 Multi Finger (À doigté multiple) ..... 70  
 Multi-pad ..... 34, 77, 141
- Multi Pad Creator  
 (Créateur de multi pad)..... 141
- N**  
 Name entry (Saisie de nom) ..... 46  
 Noise Gate (Suppression de bruit) ..... 82  
 Normalize (Normaliser)..... 90  
 Note d'accord ..... 142  
 Note fondamentale ..... 177  
 Note fondamentale source ..... 127, 135  
 Note Limit (Limite de notes) ..... 95, 137  
 NTR ..... 127, 136  
 NTSC/PAL ..... 165  
 NTT ..... 127, 136
- O**  
 Octave ..... 18, 61, 145  
 Offset Volume  
 (Volume de décalage) ..... 105  
 On Bass (Ligne de basse) ..... 70  
 Onde ..... 41, 84, 85, 87, 152  
 One Touch Setting  
 (Présélections immédiates) ..... 24, 73  
 Opérations réalisées avec  
 une disquette / dispositif SCSI ..... 150  
 Options ..... 180  
 Overdub (Surimpression)..... 126
- P**  
 Panpot ..... 145  
 Parameter lock  
 (Verrouillage de paramètres) ... 166, 214  
 Paramètre de partie natif ..... 104  
 Paramètre de système natif ..... 105  
 Paroles ..... 79  
 Parties ..... 57  
 Paste (Coller) ..... 121  
 Percussions du clavier ..... 58  
 Piste ..... 24, 36, 38, 82,  
 110, 112, 113, 129, 130  
 Plage de variation de ton ..... 145  
 Plug-in Manager  
 (Gestionnaire plug-in) ..... 64, 66, 100  
 Point de départ ..... 89  
 Point de fin ..... 89  
 Point de partage ..... 18, 20, 57, 70, 159  
 Poly/mono ..... 35, 60  
 Port ..... 173  
 Portamento ..... 145, 160  
 Port Thru ..... 173  
 Principe d'utilisation ..... 44  
 Prise MIC/LINE IN ..... 13  
 Prise PHONES ..... 13  
 Prises AUX IN/LOOP RETURN ..... 12  
 Prises LOOP SEND  
 (Émission de boucle) ..... 12
- Procédure de base ..... 62, 66, 74, 81,  
 82, 86, 92, 101, 111,  
 128, 141, 144, 150, 158, 174  
 Précautions ..... 4  
 Propriété ..... 74, 150, 152  
 PSR-8000 ..... 75, 155  
 Punch-in (Point de début) ..... 112  
 Pupitre à musique ..... 10
- Q**  
 Quantize (Quantification) ..... 114, 134  
 Quick record  
 (Enregistrement rapide) ..... 36, 110  
 Quick Save (Enregistrement rapide) .. 68
- R**  
 RAM ..... 54  
 Receive Transpose  
 (Réception de la transposition) ..... 175  
 Réception ..... 176  
 Ré-échantillonnage ..... 88  
 Réglage de plug-in ..... 69  
 Réglages de la fonction Talk ..... 80, 165  
 Release (Relâchement) ..... 93  
 Rename (Renommer) ..... 75  
 Repeat (Répéter) ..... 56, 77, 142  
 Répertoire ..... 78, 151  
 Répétition ..... 39  
 Replace (Remplacer) ..... 112  
 Reproduction ..... 21, 30, 32, 33, 34, 78  
 Reproduction de démonstration ..... 56  
 Reproduction d'un morceau ..... 30, 78  
 Résonance ..... 93  
 Response (Réaction) ..... 10, 35, 60, 93  
 Restore (Restaurer) ..... 54, 154  
 Retrait du module SIMM ..... 187  
 Reverb (Réverbération)  
 ..... 63, 145, 146, 165  
 Reverse (Retour arrière) ..... 79  
 Revoice (Réécriture) ..... 130  
 Right1 ..... 16, 57  
 Right2 ..... 17, 57  
 Right3 ..... 17, 57  
 RTR ..... 127, 137  
 Rupture ..... 22
- S**  
 Save  
 (Enregistrer) ..... 54, 55, 68, 75, 113, 153  
 Scale Tune (Accord de gamme) ..... 158  
 SCSI ..... 13, 54, 150  
 Search (Rechercher) ..... 27, 79  
 Sélecteur HOST SELECT ..... 13, 169  
 Single ..... 56, 151  
 Single Finger (À un seul doigt) ..... 70  
 Slot 1 (Logement 1) ..... 42, 69  
 Slot 2 (Logement 2) ..... 42, 69  
 Slow/Fast (Lent / rapide) ..... 35, 60, 160  
 Soft ..... 160  
 Song Creator  
 (Créateur de morceau) ..... 36, 110  
 Sortie ..... 44  
 Sortie vidéo ..... 13, 165  
 Sostenuo ..... 160  
 Spécifications ..... 246  
 Start Key (Touche de début) ..... 86  
 Store (Stocker) ..... 19, 41, 54, 62, 74,  
 81, 84, 92, 101, 128,  
 141, 146, 147, 158  
 Style ..... 20, 25, 55  
 Style Flash ..... 55  
 Style Manager  
 (Gestionnaire de style) ..... 55, 74
- Style présélectionné ..... 55  
 Sustain (Maintien) ..... 35, 60, 160  
 Swap (Échanger) ..... 75
- T**  
 Tap count  
 (Compteur de tapotement) ..... 166  
 Tempo par tapotement ..... 23, 72  
 Tempo ..... 44, 72  
 TO HOST ..... 13, 169, 173  
 Toucher ..... 10, 35, 60, 162  
 Touch limit (Limite de toucher) ..... 164  
 Tous ..... 56, 151  
 Transmission ..... 175  
 Transposition ..... 61, 145, 175  
 Tuning (Accord) ..... 145, 158  
 Type d'harmonie vocale ..... 33
- U**  
 Utility (Fonctions utilitaires) ..... 166
- V**  
 Variateur ..... 15  
 Variation principale ..... 22, 160  
 Vitesse ..... 168, 169, 176  
 Vérification de disquette ..... 157  
 Vibrato ..... 62, 63, 81, 93  
 Vocoder ..... 81, 83  
 Voice Set (Réglage de voix) ..... 163  
 Voix enregistrée  
 sur carte ..... 43, 64, 100, 102  
 Voix personnalisée ..... 92  
 Voix personnalisée  
 enregistrée sur carte ..... 64, 100  
 Voix plug-in ..... 43, 64, 100  
 Voix plug-in personnalisée ..... 64, 100  
 Voix présélectionnée  
 enregistrée sur carte ..... 64, 100  
 Volume ..... 14, 24, 63, 83, 93, 130, 145  
 Volume principal ..... 14
- X**  
 XF ..... 6, 171  
 XG ..... 6, 171  
 XGwork lite ..... 64, 100, 106  
 XGworks ..... 64, 100, 106

## Voice List/Stimmenliste/Liste des voix

Category Order	Voice Name	MSB#	LSB#	MIDI Program Change#
<b>Piano</b>				
1	Live! Grand	0	113	0
2	Grand Piano	0	112	0
3	BrightPiano	0	112	1
4	Harpsichord	0	112	6
5	GrandHarpsi	0	113	6
6	Honky Tonk	0	112	3
7	Rock Piano	0	114	2
8	Midi Grand	0	112	2
9	Oct Piano 1	0	113	3
10	Oct Piano 2	0	114	3
11	CP 80	0	113	2
<b>E.Piano</b>				
1	Galaxy EP	0	114	4
2	Stage EP	0	117	4
3	Polaris EP	0	115	4
4	Jazz Chorus	0	118	5
5	Hyper Tines	0	113	5
6	Cool! EP	0	119	4
7	Phase EP	0	120	4
8	New Tines	0	116	5
9	Funk EP	0	112	4
10	DX Modern	0	112	5
11	Vintage EP	0	116	4
12	Modern EP	0	115	5
13	Tremolo EP	0	113	4
14	Super DX	0	117	5
15	Clavi	0	112	7
16	Suitcase EP	0	118	4
17	Venus EP	0	114	5
18	Wah Clavi	0	113	7
<b>Organ</b>				
1	Cool! Organ	0	118	18
2	Rotor Organ	0	117	18
3	Rock Organ1	0	112	18
4	Dance Organ	0	113	17
5	Gospel Org	0	119	16
6	Cool! Jazz	0	117	16
7	Purple Org	0	114	18
8	Jazz Organ1	0	112	16
9	Rock Organ2	0	113	18
10	RotaryDrive	0	116	18
11	Full Rocker	0	115	18
12	Elec.Organ	0	118	17
13	DrawbarOrg	0	115	16
14	Click Organ	0	112	17
15	Stadium Org	0	118	16
16	Mellow Draw	0	115	17
17	Jazz Organ2	0	113	16
18	Bright Draw	0	116	16
19	60's Organ	0	116	17
20	Jazz Organ3	0	120	16
21	ChapelOrgn1	0	113	19
22	ChapelOrgn2	0	114	19

Category Order	Voice Name	MSB#	LSB#	MIDI Program Change#
23	ChapelOrgn3	0	115	19
24	TheatreOrg1	0	114	16
25	TheatreOrg2	0	114	17
26	Pipe Organ	0	112	19
27	Reed Organ	0	112	20
<b>Accordion</b>				
1	Musette	0	112	21
2	Tutti Accrd	0	113	21
3	Small Accrd	0	115	21
4	Accordion	0	116	21
5	Tango Accrd	0	112	23
6	Steirisch	0	117	21
7	Bandoneon	0	113	23
8	Soft Accrd	0	114	21
9	Modern Harp	0	113	22
10	Blues Harp	0	114	22
11	Harmonica	0	112	22
<b>Guitar</b>				
1	Live! Nylon	0	116	24
2	Cool! J.Gtr	0	115	26
3	Cool! E.Gtr	0	114	28
4	12StrGuitar	0	113	25
5	SolidGuitar	0	118	27
6	Vintage Amp	0	115	29
7	Aloha Gtr	0	118	26
8	Crunch Gtr	0	113	30
9	Carlos Gtr	0	119	26
10	60's Clean	0	117	27
11	Live! Class	0	115	24
12	Cool! JSolo	0	116	26
13	VintageOpen	0	123	27
14	Folk Guitar	0	112	25
15	Solid Chord	0	121	27
16	VintageMute	0	115	28
17	PedalSteel	0	115	27
18	Lead Guitar	0	114	29
19	SlideGuitar	0	125	27
20	Chorus Gtr	0	124	27
21	VintageTrem	0	120	27
22	Spanish Gtr	0	113	24
23	Octave Gtr	0	113	26
24	Deep Chorus	0	114	27
25	CampfireGtr	0	115	25
26	SmoothNylon	0	114	24
27	Tremolo Gtr	0	113	27
28	HawaiianGtr	0	114	26
29	Heavy Stack	0	114	30
30	BrightClean	0	116	27
31	Wah Guitar	0	122	27
32	Classic Gtr	0	112	24
33	DX JazzGtr	0	117	26
34	Distortion	0	112	30
35	Elec.12Str	0	119	27
36	FeedbackGtr	0	113	29



Category Order	Voice Name	MSB#	LSB#	MIDI Program Change#
37	Mandolin	0	114	25
38	CleanGuitar	0	112	27
39	MutedGuitar	0	112	28
40	Funk Guitar	0	113	28
41	Jazz Guitar	0	112	26
42	Overdrive	0	112	29
43	Finger Bass	0	112	33
44	UprightBass	0	113	32
45	Pick Bass	0	112	34
46	Jaco Bass	0	113	35
47	Slap Bass	0	112	36
48	Analog Bass	0	112	39
49	DX FunkBass	0	113	37
50	DrySynBass	0	116	39
51	Touch Bass	0	115	39
52	Hi Q Bass	0	113	38
53	Funk Bass	0	112	37
54	Aco.Bass	0	112	32
55	Fretless	0	112	35
56	Bass&Cymbal	0	114	32
57	Fusion Bass	0	113	36
58	Rave Bass	0	114	38
59	Dance Bass	0	113	39
60	Synth Bass	0	112	38
61	Snap Bass	0	114	39
62	Click Bass	0	115	38
<b>Strings</b>				
1	Live! Strs	0	117	49
2	Live! Arco	0	122	49
3	Live! Orch	0	116	49
4	Symphon.Str	0	114	48
5	OberStrings	0	113	51
6	Solo Violin	0	112	40
7	Orch. Brass	0	118	49
8	Orch. Flute	0	119	49
9	Orch. Fl.Br	0	120	49
10	Orch. Oboe	0	121	49
11	Strings	0	112	48
12	OrchStrings	0	113	48
13	Str.Quartet	0	114	49
14	ConcertoStr	0	115	48
15	Analog Strs	0	112	51
16	ChamberStrs	0	112	49
17	Bow Strings	0	116	48
18	SlowStrings	0	113	49
19	TremoloStrs	0	112	44
20	MarcatoStrs	0	115	49
21	Syn Strings	0	112	50
22	PizzStrings	0	112	45
23	Viola	0	112	41
24	Cello	0	112	42
25	Contrabass	0	112	43
26	Harp	0	112	46
27	Hackbrett	0	113	46

Category Order	Voice Name	MSB#	LSB#	MIDI Program Change#
28	Fiddle	0	112	110
29	Banjo	0	112	105
30	Sitar	0	112	104
31	Koto	0	112	107
32	Shamisen	0	112	106
33	Soft Violin	0	113	40
34	Orch.Hit	0	112	55
<b>Trumpet</b>				
1	Sweet Trump	0	115	56
2	Sweet Tromb	0	117	57
3	SoftTrumpet	0	114	56
4	JazzTrumpet	0	116	56
5	SweetMuteTp	0	114	59
6	SoloTrumpet	0	112	56
7	Air Trumpet	0	117	56
8	SweetFlugel	0	118	56
9	Trombone	0	116	57
10	BaritonHorn	0	113	58
11	Solo Tromb	0	112	57
12	Soft Tromb	0	115	57
13	MellowTromb	0	114	57
14	French Horn	0	112	60
15	Muted Trump	0	112	59
16	Bariton Hit	0	114	58
17	Alp Bass	0	113	33
18	Flugel Horn	0	113	56
19	Tuba	0	112	58
<b>Brass</b>				
1	Live! Horns	0	118	62
2	Live! Brass	0	117	62
3	Live! OctBr	0	116	62
4	MellowBrass	0	116	61
5	Sforzando	0	125	61
6	MoonLight	0	115	71
7	MillerNight	0	119	66
8	Saxy Mood	0	120	66
9	Jump Brass	0	113	62
10	Big Brass	0	121	61
11	BrasSection	0	112	61
12	BrightBrass	0	120	61
13	Soft Brass	0	123	61
14	Full Horns	0	114	61
15	Brass Combo	0	115	66
16	SmoothTromb	0	118	57
17	High Brass	0	115	61
18	Ober Brass	0	113	63
19	Trumpet Ens	0	122	61
20	MellowHorns	0	119	61
21	BigBandBrs	0	113	61
22	Pop Brass	0	118	61
23	Brass Hit	0	126	61
24	Step Brass	0	124	61
25	Analog Brs	0	112	63
26	BallroomBrs	0	113	59

# Voice List/Stimmenliste/Liste des voix

Category Order	Voice Name	MSB#	LSB#	MIDI Program Change#
27	Trb.Section	0	113	57
28	Small Brass	0	117	61
29	Soft Analog	0	114	63
30	FunkyAnalog	0	115	62
31	TechnoBrass	0	114	62
32	Synth Brass	0	112	62
<b>Saxophone</b>				
1	Sweet Tenor	0	117	66
2	Sweet Alto	0	114	65
3	Sweet Sprno	0	113	64
4	Sweet Clari	0	114	71
5	Growl Sax	0	118	66
6	BreathTenor	0	114	66
7	BreathyAlto	0	113	65
8	Soprano Sax	0	112	64
9	MelClarinet	0	113	71
10	Sax Section	0	116	66
11	WoodwindEns	0	113	66
12	Alto Sax	0	112	65
13	Tenor Sax	0	112	66
14	BaritoneSax	0	112	67
15	Rock Bari	0	113	67
16	Oboe	0	112	68
17	EnglishHorn	0	112	69
18	Bassoon	0	112	70
19	Clarinet	0	112	71
<b>Flute</b>				
1	Sweet Flute	0	114	73
2	Sweet Pan	0	113	75
3	Class.Flute	0	115	73
4	Pan Flute	0	113	73
5	Flute	0	112	73
6	Piccolo	0	112	72
7	EthnicFlute	0	112	75
8	Shakuhachi	0	112	77
9	Whistle	0	112	78
10	Recorder	0	112	74
11	Ocarina	0	112	79
12	Bagpipe	0	112	109
<b>Choir &amp; Pad</b>				
1	Live!Gospel	0	116	52
2	Live! Humm	0	118	52
3	Hah Choir	0	114	52
4	SweetHeaven	0	118	88
5	DreamHeaven	0	121	88
6	Live! Vocal	0	114	53
7	Bah Choir	0	121	53
8	Live! Doo	0	117	53
9	Live! Bah	0	118	53
10	Live! Dao	0	119	53
11	Live! Mmh	0	117	52
12	Gothic Vox	0	113	53
13	Huh Choir	0	119	52
14	Bell Heaven	0	119	88

Category Order	Voice Name	MSB#	LSB#	MIDI Program Change#
15	Pan Heaven	0	120	88
16	DooBa Scats	0	115	53
17	Daa Choir	0	120	53
18	Doo Choir	0	122	53
19	Doom Choir	0	120	52
20	Live! Doom	0	116	53
21	Choir	0	112	52
22	Air Choir	0	112	54
23	Vocal Ensbl	0	113	52
24	Insomnia	0	113	94
25	Cyber Pad	0	113	99
26	Vox Humana	0	112	53
27	Voices	0	113	54
28	Uuh Choir	0	115	52
29	Wave 2001	0	112	95
30	Neo WarmPad	0	115	89
31	Atmosphere	0	112	99
32	Xenon Pad	0	112	91
33	Skydiver	0	112	101
34	Far East	0	112	97
35	Template	0	114	95
36	Equinox	0	112	94
37	Glass Pad	0	114	93
38	Fantasia	0	112	88
39	DX Pad	0	112	92
40	Symbiont	0	113	88
41	Stargate	0	114	88
42	Area 51	0	112	89
43	Dark Moon	0	113	89
44	Ionosphere	0	115	94
45	Golden Age	0	115	88
46	Solaris	0	114	94
47	Time Travel	0	116	88
48	Millenium	0	117	88
49	Transform	0	113	95
50	Dunes	0	114	89
51	Pro Heaven	0	122	88
52	Sunbeam	0	123	88
<b>Synthesizer</b>				
1	Oxygen	0	122	81
2	Matrix	0	123	81
3	Wire Lead	0	120	81
4	Hip Lead	0	113	80
5	Hop Lead	0	117	80
6	Square Lead	0	112	80
7	Saw.Lead	0	112	81
8	Fire Wire	0	116	81
9	Analogon	0	115	81
10	Funky Lead	0	121	81
11	Paraglide	0	114	84
12	Robolead	0	124	81
13	Fargo	0	119	81
14	Portatone	0	112	84
15	Blaster	0	114	81

Category Order	Voice Name	MSB#	LSB#	MIDI Program Change#
16	Big Lead	0	113	81
17	Warp	0	117	81
18	Adrenaline	0	113	84
19	Synchronize	0	112	96
20	Tiny Lead	0	118	80
21	Stardust	0	112	98
22	Aero Lead	0	112	83
23	Mini Lead	0	114	80
24	Synth Flute	0	119	80
25	Sub Aqua	0	118	81
26	Impact	0	113	87
27	Sun Bell	0	113	98
28	Under Heim	0	112	87
29	Rhythmic	0	113	96
30	Hi Bias	0	116	80
31	Vinylead	0	115	80
32	Skyline	0	115	84
33	Clockwork	0	114	96
<b>Percussion</b>				
1	Vibraphone	0	112	11
2	Jazz Vibes	0	113	11
3	Marimba	0	112	12
4	Xylophone	0	112	13
5	Steel Drums	0	112	114
6	Celesta	0	112	8
7	Glocken	0	112	9
8	Music Box	0	112	10
9	TubularBell	0	112	14
10	Kalimba	0	112	108
11	Dulcimer	0	112	15
12	Timpani	0	112	47
13	Live!StdKit	127	0	80
14	Live!FunkKt	127	0	81
15	Live!Brush	127	0	82
16	Live!Std+P	127	0	83
17	Live!Funk+P	127	0	84
18	Live!Brsh+P	127	0	85
19	Std.Kit1	127	0	0
20	Std.Kit2	127	0	1
21	Hit Kit	127	0	4
22	Room Kit	127	0	8
23	Rock Kit	127	0	16
24	Electro Kit	127	0	24
25	Analog Kit	127	0	25
26	Dance Kit	127	0	27
27	Jazz Kit	127	0	32
28	Brush Kit	127	0	40
29	SymphonyKit	127	0	48
30	Arabic Kit	126	0	35
31	Live!Cuban	126	0	40
32	Live!PopLtn	126	0	43
33	SFX Kit1	126	0	0
34	SFX Kit2	126	0	1
35	StyleLvStd	127	0	123

Category Order	Voice Name	MSB#	LSB#	MIDI Program Change#
36	StyleLvFunk	127	0	124
37	StyLvStd+P	127	0	125
38	StyLvFunk+P	127	0	126
<b>XG</b>				
1	GrandPno	0	0	0
2	GrndPnoK	0	1	0
3	MelloGrP	0	18	0
4	PianoStr	0	40	0
5	Dream	0	41	0
6	BritePno	0	0	1
7	BritPnoK	0	1	1
8	E.Grand	0	0	2
9	EIGrPnoK	0	1	2
10	Det.CP80	0	32	2
11	EIGrPno1	0	40	2
12	EIGrPno2	0	41	2
13	HnkyTonk	0	0	3
14	HnkyTnkK	0	1	3
15	E.Piano1	0	0	4
16	EI.Pno1K	0	1	4
17	MelloEP1	0	18	4
18	Chor.EP1	0	32	4
19	HardEI.P	0	40	4
20	VX EI.P1	0	45	4
21	60sEI.P	0	64	4
22	E.Piano2	0	0	5
23	EI.Pno2K	0	1	5
24	Chor.EP2	0	32	5
25	DX Hard	0	33	5
26	DXLegend	0	34	5
27	DX Phase	0	40	5
28	DX+Analg	0	41	5
29	DXKotoEP	0	42	5
30	VX EI.P2	0	45	5
31	Harpsi.	0	0	6
32	Harpsi.K	0	1	6
33	Harpsi.2	0	25	6
34	Harpsi.3	0	35	6
35	Clavi.	0	0	7
36	Clavi. K	0	1	7
37	ClaviWah	0	27	7
38	PulseClv	0	64	7
39	PierceCl	0	65	7
40	Celesta	0	0	8
41	Glocken	0	0	9
42	MusicBox	0	0	10
43	Orgel	0	64	10
44	Vibes	0	0	11
45	VibesK	0	1	11
46	HardVibe	0	45	11
47	Marimba	0	0	12
48	MarimbaK	0	1	12
49	SineMrmb	0	64	12
50	Balafon2	0	97	12

# Voice List/Stimmenliste/Liste des voix

Category Order	Voice Name	MSB#	LSB#	MIDI Program Change#
51	Log Drum	0	98	12
52	Xylophon	0	0	13
53	TubulBel	0	0	14
54	ChrchBel	0	96	14
55	Carillon	0	97	14
56	Dulcimer	0	0	15
57	Dulcimr2	0	35	15
58	Cimbalom	0	96	15
59	Santur	0	97	15
60	DrawOrgn	0	0	16
61	DetDrwOr	0	32	16
62	60sDrOr1	0	33	16
63	60sDrOr2	0	34	16
64	70sDrOr1	0	35	16
65	DrawOrg2	0	36	16
66	60sDrOr3	0	37	16
67	EvenBar	0	38	16
68	16+2'2/3	0	40	16
69	Organ Ba	0	64	16
70	70sDrOr2	0	65	16
71	CheezOrg	0	66	16
72	DrawOrg3	0	67	16
73	PercOrgn	0	0	17
74	70sPcOr1	0	24	17
75	DetPrcOr	0	32	17
76	LiteOrg	0	33	17
77	PercOrg2	0	37	17
78	RockOrgn	0	0	18
79	RotaryOr	0	64	18
80	SloRotar	0	65	18
81	FstRotar	0	66	18
82	ChrchOrg	0	0	19
83	ChurOrg3	0	32	19
84	ChurOrg2	0	35	19
85	NotreDam	0	40	19
86	OrgFlute	0	64	19
87	TrmOrgFl	0	65	19
88	ReedOrgn	0	0	20
89	Puff Org	0	40	20
90	Acordion	0	0	21
91	Accordlt	0	32	21
92	Harmnica	0	0	22
93	Harmo 2	0	32	22
94	TangoAcd	0	0	23
95	TngoAcd2	0	64	23
96	NylonGtr	0	0	24
97	NylonGt2	0	16	24
98	NylonGt3	0	25	24
99	VelGtHrm	0	43	24
100	Ukulele	0	96	24
101	SteelGtr	0	0	25
102	SteelGt2	0	16	25
103	12StrGtr	0	35	25
104	Nyln&Stl	0	40	25

Category Order	Voice Name	MSB#	LSB#	MIDI Program Change#
105	Stl&Body	0	41	25
106	Mandolin	0	96	25
107	Jazz Gtr	0	0	26
108	MelloGtr	0	18	26
109	JazzAmp	0	32	26
110	CleanGtr	0	0	27
111	ChorusGt	0	32	27
112	Mute.Gtr	0	0	28
113	FunkGtr1	0	40	28
114	MuteStlG	0	41	28
115	FunkGtr2	0	43	28
116	Jazz Man	0	45	28
117	Ovrdrive	0	0	29
118	Gt.Pinch	0	43	29
119	Dist.Gtr	0	0	30
120	FeedbkGt	0	40	30
121	FeedbGt2	0	41	30
122	GtrHarmo	0	0	31
123	GtFeedbk	0	65	31
124	GtrHrmo2	0	66	31
125	Aco.Bass	0	0	32
126	JazzRthm	0	40	32
127	VXUprght	0	45	32
128	FngrBass	0	0	33
129	FingrDrk	0	18	33
130	FlangeBa	0	27	33
131	Ba&DstEG	0	40	33
132	FngrSlap	0	43	33
133	FngBass2	0	45	33
134	ModAlem	0	65	33
135	PickBass	0	0	34
136	MutePkBa	0	28	34
137	Fretless	0	0	35
138	Fretles2	0	32	35
139	Fretles3	0	33	35
140	Fretles4	0	34	35
141	SynFretl	0	96	35
142	Smooth	0	97	35
143	SlapBas1	0	0	36
144	ResoSlap	0	27	36
145	PunchThm	0	32	36
146	SlapBas2	0	0	37
147	VeloSlap	0	43	37
148	SynBass1	0	0	38
149	SynBa1Dk	0	18	38
150	FastResB	0	20	38
151	AcidBass	0	24	38
152	Clv Bass	0	35	38
153	TeknoBa	0	40	38
154	Oscar	0	64	38
155	SqrBass	0	65	38
156	RubberBa	0	66	38
157	Hammer	0	96	38
158	SynBass2	0	0	39

Category Order	Voice Name	MSB#	LSB#	MIDI Program Change#
159	MelloSB1	0	6	39
160	Seq Bass	0	12	39
161	ClkSynBa	0	18	39
162	SynBa2Dk	0	19	39
163	SmthBa 2	0	32	39
164	ModulrBa	0	40	39
165	DX Bass	0	41	39
166	X WireBa	0	64	39
167	Violin	0	0	40
168	SlowVln	0	8	40
169	Viola	0	0	41
170	Cello	0	0	42
171	Contrabs	0	0	43
172	Trem.Str	0	0	44
173	SlowTrStr	0	8	44
174	Susp Str	0	40	44
175	Pizz.Str	0	0	45
176	Harp	0	0	46
177	YangChin	0	40	46
178	Timpani	0	0	47
179	Strings1	0	0	48
180	S.Strngs	0	3	48
181	SlowStr	0	8	48
182	ArcoStr	0	24	48
183	60sStrng	0	35	48
184	Orchestr	0	40	48
185	Orchstr2	0	41	48
186	TremOrch	0	42	48
187	VeloStr	0	45	48
188	Strings2	0	0	49
189	S.SlwStr	0	3	49
190	LegatoSt	0	8	49
191	Warm Str	0	40	49
192	Kingdom	0	41	49
193	70s Str	0	64	49
194	Str Ens3	0	65	49
195	Syn.Str1	0	0	50
196	ResoStr	0	27	50
197	Syn Str4	0	64	50
198	SS Str	0	65	50
199	Syn.Str2	0	0	51
200	ChoirAah	0	0	52
201	S.Choir	0	3	52
202	Ch.Aahs2	0	16	52
203	MelChoir	0	32	52
204	ChoirStr	0	40	52
205	VoiceOoh	0	0	53
206	SynVoice	0	0	54
207	SynVox2	0	40	54
208	Choral	0	41	54
209	AnaVoice	0	64	54
210	Orch.Hit	0	0	55
211	OrchHit2	0	35	55
212	Impact	0	64	55

Category Order	Voice Name	MSB#	LSB#	MIDI Program Change#
213	Trumpet	0	0	56
214	Trumpet2	0	16	56
215	BriteTrp	0	17	56
216	WarmTrp	0	32	56
217	Trombone	0	0	57
218	Trmbone2	0	18	57
219	Tuba	0	0	58
220	Tuba 2	0	16	58
221	Mute.Trp	0	0	59
222	Fr.Horn	0	0	60
223	FrHrSolo	0	6	60
224	FrHorn2	0	32	60
225	HornOrch	0	37	60
226	BrasSect	0	0	61
227	Tp&TbSec	0	35	61
228	BrssSec2	0	40	61
229	HiBrass	0	41	61
230	MelloBrs	0	42	61
231	SynBras1	0	0	62
232	QuackBr	0	12	62
233	RezSynBr	0	20	62
234	PolyBrss	0	24	62
235	SynBras3	0	27	62
236	JumpBrss	0	32	62
237	AnaVelBr	0	45	62
238	AnaBrss1	0	64	62
239	SynBras2	0	0	63
240	Soft Brs	0	18	63
241	SynBrss4	0	40	63
242	ChoirBrs	0	41	63
243	VelBrss2	0	45	63
244	AnaBrss2	0	64	63
245	SprnoSax	0	0	64
246	Alto Sax	0	0	65
247	Sax Sect	0	40	65
248	HyprAlto	0	43	65
249	TenorSax	0	0	66
250	BrthTnSx	0	40	66
251	SoftTenr	0	41	66
252	TnrSax 2	0	64	66
253	Bari.Sax	0	0	67
254	Oboe	0	0	68
255	Eng.Horn	0	0	69
256	Bassoon	0	0	70
257	Clarinet	0	0	71
258	Piccolo	0	0	72
259	Flute	0	0	73
260	Recorder	0	0	74
261	PanFlute	0	0	75
262	Bottle	0	0	76
263	Shakhchi	0	0	77
264	Whistle	0	0	78
265	Ocarina	0	0	79
266	SquareLd	0	0	80

# Voice List/Stimmenliste/Liste des voix

Category Order	Voice Name	MSB#	LSB#	MIDI Program Change#
267	Square 2	0	6	80
268	LMSquare	0	8	80
269	Hollow	0	18	80
270	Shmoog	0	19	80
271	Mellow	0	64	80
272	SoloSine	0	65	80
273	SineLead	0	66	80
274	Saw.Lead	0	0	81
275	Saw 2	0	6	81
276	ThickSaw	0	8	81
277	DynaSaw	0	18	81
278	DigiSaw	0	19	81
279	Big Lead	0	20	81
280	HeavySyn	0	24	81
281	WaspySyn	0	25	81
282	PulseSaw	0	40	81
283	Dr. Lead	0	41	81
284	VeloLead	0	45	81
285	Seq Ana	0	96	81
286	CaliopLd	0	0	82
287	Pure Pad	0	65	82
288	Chiff Ld	0	0	83
289	Rubby	0	64	83
290	CharanLd	0	0	84
291	DistLead	0	64	84
292	WireLead	0	65	84
293	Voice Ld	0	0	85
294	SynthAah	0	24	85
295	VoxLead	0	64	85
296	Fifth Ld	0	0	86
297	Big Five	0	35	86
298	Bass &Ld	0	0	87
299	Big&Low	0	16	87
300	Fat&Prky	0	64	87
301	SoftWurl	0	65	87
302	NewAgePd	0	0	88
303	Fantasy2	0	64	88
304	Warm Pad	0	0	89
305	ThickPad	0	16	89
306	Soft Pad	0	17	89
307	SinePad	0	18	89
308	Horn Pad	0	64	89
309	RotarStr	0	65	89
310	PolySyPd	0	0	90
311	PolyPd80	0	64	90
312	ClickPad	0	65	90
313	Ana Pad	0	66	90
314	SquarPad	0	67	90
315	ChoirPad	0	0	91
316	Heaven2	0	64	91
317	Itopia	0	66	91
318	CC Pad	0	67	91
319	BowedPad	0	0	92
320	Glacier	0	64	92

Category Order	Voice Name	MSB#	LSB#	MIDI Program Change#
321	GlassPad	0	65	92
322	MetalPad	0	0	93
323	Tine Pad	0	64	93
324	Pan Pad	0	65	93
325	Halo Pad	0	0	94
326	SweepPad	0	0	95
327	Shwimmer	0	20	95
328	Converge	0	27	95
329	PolarPad	0	64	95
330	Celstial	0	66	95
331	Rain	0	0	96
332	ClaviPad	0	45	96
333	HrmoRain	0	64	96
334	AfrcnWnd	0	65	96
335	Caribbean	0	66	96
336	SoundTrk	0	0	97
337	Prologue	0	27	97
338	Ancestrl	0	64	97
339	Crystal	0	0	98
340	SynDrCmp	0	12	98
341	Popcorn	0	14	98
342	TinyBell	0	18	98
343	RndGlock	0	35	98
344	GlockChi	0	40	98
345	ClearBel	0	41	98
346	ChorBell	0	42	98
347	SynMalet	0	64	98
348	SftCryst	0	65	98
349	LoudGlok	0	66	98
350	XmasBell	0	67	98
351	VibeBell	0	68	98
352	DigiBell	0	69	98
353	AirBells	0	70	98
354	BellHarp	0	71	98
355	Gamelmba	0	72	98
356	Atmosphr	0	0	99
357	WarmAtms	0	18	99
358	HollwRls	0	19	99
359	NylonEP	0	40	99
360	NylnHarp	0	64	99
361	Harp Vox	0	65	99
362	AtmosPad	0	66	99
363	Planet	0	67	99
364	Bright	0	0	100
365	FantaBel	0	64	100
366	Smokey	0	96	100
367	Goblins	0	0	101
368	GobSyn	0	64	101
369	50sSciFi	0	65	101
370	Ring Pad	0	66	101
371	Ritual	0	67	101
372	ToHeaven	0	68	101
373	Night	0	70	101
374	Glisten	0	71	101

Category Order	Voice Name	MSB#	LSB#	MIDI Program Change#
375	BelChoir	0	96	101
376	Echoes	0	0	102
377	EchoPad2	0	8	102
378	Echo Pan	0	14	102
379	EchoBell	0	64	102
380	Big Pan	0	65	102
381	SynPiano	0	66	102
382	Creation	0	67	102
383	Stardust	0	68	102
384	Reso Pan	0	69	102
385	Sci-Fi	0	0	103
386	Starz	0	64	103
387	Sitar	0	0	104
388	DetSitar	0	32	104
389	Sitar 2	0	35	104
390	Tambra	0	96	104
391	Tamboura	0	97	104
392	Banjo	0	0	105
393	MuteBrjo	0	28	105
394	Rabab	0	96	105
395	Gopichnt	0	97	105
396	Oud	0	98	105
397	Shamisen	0	0	106
398	Koto	0	0	107
399	T. Koto	0	96	107
400	Kanoon	0	97	107
401	Kalimba	0	0	108
402	Bagpipe	0	0	109
403	Fiddle	0	0	110
404	Shanai	0	0	111
405	Shanai2	0	64	111
406	Pungi	0	96	111
407	Hichrki	0	97	111
408	TnklBell	0	0	112
409	Bonang	0	96	112
410	Gender	0	97	112
411	Gamelan	0	98	112
412	S.Gamlan	0	99	112
413	Rama Cym	0	100	112
414	AsianBel	0	101	112
415	Agogo	0	0	113
416	SteelDrm	0	0	114
417	GlasPerc	0	97	114
418	ThaiBell	0	98	114
419	WoodBlok	0	0	115
420	Castanet	0	96	115
421	TaikoDrm	0	0	116
422	Gr.Cassa	0	96	116
423	MelodTom	0	0	117
424	Mel Tom2	0	64	117
425	Real Tom	0	65	117
426	Rock Tom	0	66	117
427	Syn.Drum	0	0	118
428	Ana Tom	0	64	118

Category Order	Voice Name	MSB#	LSB#	MIDI Program Change#
429	ElecPerc	0	65	118
430	RevCymb1	0	0	119
431	FretNoiz	0	0	120
432	BrthNoiz	0	0	121
433	Seashore	0	0	122
434	Tweet	0	0	123
435	Telephone	0	0	124
436	Helicptr	0	0	125
437	Applause	0	0	126
438	Gunshot	0	0	127
439	CuttngNz	64	0	0
440	CttngNz2	64	0	1
441	Str Slap	64	0	3
442	Fl.KClik	64	0	16
443	Rain	64	0	32
444	Thunder	64	0	33
445	Wind	64	0	34
446	Stream	64	0	35
447	Bubble	64	0	36
448	Feed	64	0	37
449	Dog	64	0	48
450	Horse	64	0	49
451	Bird 2	64	0	50
452	Ghost	64	0	54
453	Maou	64	0	55
454	Tel.Dial	64	0	64
455	DoorSqek	64	0	65
456	Door Slam	64	0	66
457	Scratch	64	0	67
458	Scratch 2	64	0	68
459	WindChm	64	0	69
460	Telphon2	64	0	70
461	CarEngin	64	0	80
462	Car Stop	64	0	81
463	Car Pass	64	0	82
464	CarCrash	64	0	83
465	Siren	64	0	84
466	Train	64	0	85
467	Jetplane	64	0	86
468	Starship	64	0	87
469	Burst	64	0	88
470	Coaster	64	0	89
471	SbMarine	64	0	90
472	Laughing	64	0	96
473	Scream	64	0	97
474	Punch	64	0	98
475	Heart	64	0	99
476	FootStep	64	0	100
477	MchinGun	64	0	112
478	LaserGun	64	0	113
479	Xplosion	64	0	114
480	FireWork	64	0	115

# Keyboard Drum Assignments/Tastatur-Drum-Belegung/

Bank Select MSB (0-127)					127	127	127	127	127	127
Bank Select LSB (0-127)					0	0	0	0	0	0
Program Change (1-128)					1	2	5	9	17	25
MIDI	Key	Keyboard	Key	Alternate	Standard Kit 1	Standard Kit 2	Hit Kit	Room Kit	Rock Kit	Electro Kit
Note#	Note	Note	Off	Group						
13	C# -1	(C# 0)		3	Surdo Mute					
14	D -1	(D 0)		3	Surdo Open					
15	D# -1	(D# 0)			Hi Q					
16	E -1	(E 0)			Whip Slap					
17	F -1	(F 0)		4	Scratch H					
18	F# -1	(F# 0)		4	Scratch L					
19	G -1	(G 0)			Finger Snap					
20	G# -1	(G# 0)			Click Noise					
21	A -1	(A 0)			Metronome Click					
22	A# -1	(A# 0)			Metronome Bell					
23	B -1	(B 0)			Seq Click L					
24	C 0	C 1			Seq Click H					
25	C# 0	C# 1			Brush Tap					
26	D 0	D 1	O		Brush Swirl					
27	D# 0	D# 1			Brush Slap					
28	E 0	E 1	O		Brush Tap Swirl					Reverse Cymbal
29	F 0	F 1	O		Snare Roll					
30	F# 0	F# 1			Castanet					Hi Q 2
31	G 0	G 1			Snare Soft	Snare Soft 2	Snare Electro		Snare Noisy	Snare Snappy Electro
32	G# 0	G# 1			Sticks					
33	A 0	A 1			Kick Soft		Kick Tight L			Kick 3
34	A# 0	A# 1			Open Rim Shot	Open Rim Shot H Short	Snare Pitched			
35	B 0	B 1			Kick Tight		Kick Wet		Kick 2	Kick Gate
36	C 1	C 2			Kick	Kick Short	Kick Tight H		Kick Gate	Kick Gate Heavy
37	C# 1	C# 2			Side Stick	Side Stick Light	Stick Ambient			
38	D 1	D 2			Snare	Snare Short	Snare Ambient	Snare Snappy	Snare Rock	Snare Noisy 2
39	D# 1	D# 2			Hand Clap					
40	E 1	E 2			Snare Tight	Snare Tight H	Snare Tight 2	Snare Tight Snappy	Snare Rock Tight	Snare Noisy 3
41	F 1	F 2			Floor Tom L		Hybrid Tom 1	Tom Room 1	Tom Rock 1	Tom Electro 1
42	F# 1	F# 2		1	Hi-Hat Closed		Hi-Hat Closed 2			
43	G 1	G 2			Floor Tom H		Hybrid Tom 2	Tom Room 2	Tom Rock 2	Tom Electro 2
44	G# 1	G# 2		1	Hi-Hat Pedal		Hi-Hat Pedal 2			
45	A 1	A 2			Low Tom		Hybrid Tom 3	Tom Room 3	Tom Rock 3	Tom Electro 3
46	A# 1	A# 2		1	Hi-Hat Open		Hi-Hat Open 2			
47	B 1	B 2			Mid Tom L		Hybrid Tom 4	Tom Room 4	Tom Rock 4	Tom Electro 4
48	C 2	C 3			Mid Tom H		Hybrid Tom 5	Tom Room 5	Tom Rock 5	Tom Electro 5
49	C# 2	C# 3			Crash Cymbal 1					
50	D 2	D 3			High Tom		Hybrid Tom 6	Tom Room 6	Tom Rock 6	Tom Electro 6
51	D# 2	D# 3			Ride Cymbal 1					
52	E 2	E 3			Chinese Cymbal					
53	F 2	F 3			Ride Cymbal Cup					
54	F# 2	F# 3			Tambourine		Tambourine Light			
55	G 2	G 3			Splash Cymbal					
56	G# 2	G# 3			Cowbell					
57	A 2	A 3			Crash Cymbal 2					
58	A# 2	A# 3			Vibraslap					
59	B 2	B 3			Ride Cymbal 2					
60	C 3	C 4			Bongo H					
61	C# 3	C# 4			Bongo L					
62	D 3	D 4			Conga H Mute					
63	D# 3	D# 4			Conga H Open					
64	E 3	E 4			Conga L					
65	F 3	F 4			Timbale H					
66	F# 3	F# 4			Timbale L					
67	G 3	G 4			Agogo H					
68	G# 3	G# 4			Agogo L					
69	A 3	A 4			Cabasa					
70	A# 3	A# 4			Maracas					
71	B 3	B 4	O		Samba Whistle H					
72	C 4	C 5	O		Samba Whistle L					
73	C# 4	C# 5			Guiro Short					
74	D 4	D 5	O		Guiro Long					
75	D# 4	D# 5			Claves					
76	E 4	E 5			Wood Block H					
77	F 4	F 5			Wood Block L					
78	F# 4	F# 5			Cuica Mute					Scratch H 2
79	G 4	G 5			Cuica Open					Scratch L 2
80	G# 4	G# 5		2	Triangle Mute					
81	A 4	A 5		2	Triangle Open					
82	A# 4	A# 5			Shaker					
83	B 4	B 5			Jingle Bells					
84	C 5	C 6			Bell Tree					
85	C# 5	(C# 6)								
86	D 5	(D 6)								
87	D# 5	(D# 6)								
88	E 5	(E 6)								
89	F 5	(F 6)								
90	F# 5	(F# 6)								
91	G 5	(G 6)								

- Key Off: Keys marked "O" stop sounding the instant they are released.
- Alternate Group: Playing any instrument within a numbered group will immediately stop the sound of any other instrument in the same group of the same number.
- █ : Same as Standard Kit
- █ : No Sound
- StyleLvStd (MSB: 127, LSB: 0, PC: 124) is the same assignments as Live! Standard Kit.
- StyleLvFunk (MSB: 127, LSB: 0, PC: 125) is the same assignments as Live! Funk Kit.

- Key Off: Mit "O" bezeichnete Tasten hören sofort auf zu klingen, sobald sie losgelassen werden.
- Alternate Group: Wenn ein Instrument innerhalb einer nummerierten Gruppe gespielt wird, wird sofort der Klang jedes anderen Instruments mit derselben Nummer innerhalb dieser Gruppe gestoppt.
- █ : Entspricht dem Standard-Kit
- █ : Kein Klang
- StyleLvStd (MSB: 127, LSB: 0, PC: 124) ist die gleiche Zuordnung wie Live! Standard Kit.
- StyleLvFunk (MSB: 127, LSB: 0, PC: 125) ist die gleiche Zuordnung wie Live! Funk Kit.



# Affectation des percussions de clavier

Bank Select MSB (0-127)					127	127	127	127	127	127
Bank Select LSB (0-127)					0	0	0	0	0	0
Program Change (1-128)					26	28	33	41	49	81 / 124
MIDI	Note	Keyboard Note	Key Off	Alternate Group	Analog Kit	Dance Kit	Jazz Kit	Brush Kit	Symphony Kit	Live! Standard Kit
13	C# -1	(C# 0)		3						
14	D -1	(D 0)		3						
15	D# -1	(D# 0)								
16	E -1	(E 0)								
17	F -1	(F 0)		4						
18	F# -1	(F# 0)		4						
19	G -1	(G 0)								
20	G# -1	(G# 0)								
21	A -1	(A 0)								
22	A# -1	(A# 0)								
23	B -1	(B 0)								
24	C 0	C 1								
25	C# 0	C# 1								Brush Tap Stereo
26	D 0	D 1	O							Brush Swirl Stereo
27	D# 0	D# 1								Brush Slap Stereo
28	E 0	E 1	O		Reverse Cymbal	Reverse Cymbal				Brush Tap Swirl Stereo
29	F 0	F 1	O							Snare Roll Stereo
30	F# 0	F# 1			Hi Q 2	Hi Q 2				
31	G 0	G 1			Snare Noisy 4	Snare Techno	Snare Jazz H	Brush Slap 2		Snare L Stereo
32	G# 0	G# 1								
33	A 0	A 1			Kick 3	Kick Techno Q			Kick Soft 2	Kick Soft Stereo
34	A# 0	A# 1				Rim Gate		Open Rim Shot Light		Open Rim Shot Stereo
35	B 0	B 1			Kick Analog Short	Kick Techno L			Gran Cassa	Kick Light Stereo
36	C 1	C 2			Kick Analog	Kick Techno	Kick Jazz	Kick Jazz	Gran Cassa Mute	Kick Std Stereo
37	C# 1	C# 2			Side Stick Analog	Side Stick Analog	Side Stick Light	Side Stick Light		Side Stick Stereo
38	D 1	D 2			Snare Analog	Snare Clap	Snare Jazz L	Brush Slap 3	Band Snare	Snare M Stereo
39	D# 1	D# 2								
40	E 1	E 2			Snare Analog 2	Snare Dry	Snare Jazz M	Brush Tap 2	Band Snare 2	Snare H Stereo
41	F 1	F 2			Tom Analog 1	Tom Analog 1		Tom Brush 1		Floor Tom L Stereo
42	F# 1	F# 2	1		Hi-Hat Closed Analog	Hi-Hat Closed 3				Hi-Hat Closed Stereo
43	G 1	G 2			Tom Analog 2	Tom Analog 2		Tom Brush 2		Floor Tom H Stereo
44	G# 1	G# 2	1		Hi-Hat Closed Analog 2	Hi-Hat Closed Analog 3				Hi-Hat Pedal Stereo
45	A 1	A 2			Tom Analog 3	Tom Analog 3		Tom Brush 3		Low Tom Stereo
46	A# 1	A# 2	1		Hi-Hat Open Analog	Hi-Hat Open 3				Hi-Hat Open Stereo
47	B 1	B 2			Tom Analog 4	Tom Analog 4		Tom Brush 4		Mid Tom L Stereo
48	C 2	C 3			Tom Analog 5	Tom Analog 5		Tom Brush 5		Mid Tom H Stereo
49	C# 2	C# 3			Crash Analog	Crash Analog			Hand Cymbal	Crash Cymbal 1 Stereo
50	D 2	D 3			Tom Analog 6	Tom Analog 6		Tom Brush 6		High Tom Stereo
51	D# 2	D# 3							Hand Cymbal Short	Ride Cymbal 1 Stereo
52	E 2	E 3								Chinese Cymbal Stereo
53	F 2	F 3								Ride Cymbal Cup Stereo
54	F# 2	F# 3								
55	G 2	G 3								Splash Cymbal Stereo
56	G# 2	G# 3			Cowbell Analog	Cowbell Analog				
57	A 2	A 3							Hand Cymbal 2	Crash Cymbal 2 Stereo
58	A# 2	A# 3								
59	B 2	B 3							Hand Cymbal 2 Short	Ride Cymbal 2 Stereo
60	C 3	C 4								
61	C# 3	C# 4								
62	D 3	D 4			Conga Analog H	Conga Analog H				
63	D# 3	D# 4			Conga Analog M	Conga Analog M				
64	E 3	E 4			Conga Analog L	Conga Analog L				
65	F 3	F 4								
66	F# 3	F# 4								
67	G 3	G 4								
68	G# 3	G# 4								
69	A 3	A 4								
70	A# 3	A# 4			Maracas 2	Maracas 2				
71	B 3	B 4	O							
72	C 4	C 5	O							
73	C# 4	C# 5								
74	D 4	D 5	O							
75	D# 4	D# 5			Claves 2	Claves 2				
76	E 4	E 5								
77	F 4	F 5								
78	F# 4	F# 5			Scratch H 2	Scratch H 2				
79	G 4	G 5			Scratch L 2	Scratch L 2				
80	G# 4	G# 5		2						
81	A 4	A 5		2						
82	A# 4	A# 5								
83	B 4	B 5								
84	C 5	C 6								
85	C# 5	(C# 6)								
86	D 5	(D 6)								
87	D# 5	(D# 6)								
88	E 5	(E 6)								
89	F 5	(F 6)								
90	F# 5	(F# 6)								
91	G 5	(G 6)								

- Note coupée : les notes marquées "O" sont inaudibles dès l'instant où elles sont relâchées.
- Groupe alternatif : jouer d'un instrument dans un groupe numéroté provoque la coupure immédiate du son de tout autre instrument du même groupe de même numéro.
- : comme kit standard
- : aucun son
- StyleLvStd (MSB : 127, LSB : 0, PC : 124) correspond au kit Live ! Standard.
- StyleLvFunk (MSB : 127, LSB : 0, PC : 125) correspond au kit Live ! Funk.

# Keyboard Drum Assignments/Tastatur-Drum-Belegung/Affectation des percussions de clavier

Bank Select MSB (0-127)					127	127	127	127	127
Bank Select LSB (0-127)					0	0	0	0	0
Program Change (1-128)					1	82 / 125	83	84 / 126	85 / 127
MIDI	Keyboard	Key	Alternate		Standard Kit 1	Live! Funk Kit	Live! Brush Kit	Live! Standard + Percussion Kit	Live! Funk + Percussion Kit
Note#	Note	Note	Off	Group					
13	C# -1	(C# 0)		3	Surdo Mute				
14	D -1	(D 0)		3	Surdo Open				
15	D# -1	(D# 0)			Hi Q				
16	E -1	(E 0)			Whip Slap				
17	F -1	(F 0)		4	Scratch H				
18	F# -1	(F# 0)		4	Scratch L				
19	G -1	(G 0)			Finger Snap				
20	G# -1	(G# 0)			Click Noise				
21	A -1	(A 0)			Metronome Click				
22	A# -1	(A# 0)			Metronome Bell				
23	B -1	(B 0)			Seq Click L				
24	C 0	C 1			Seq Click H				
25	C# 0	C# 1			Brush Tap	Brush Tap Stereo	Brush Tap Stereo	Brush Tap Stereo	Brush Tap Stereo
26	D 0	D 1	O		Brush Swirl	Brush Swirl Stereo	Brush Swirl Stereo	Brush Swirl Stereo	Brush Swirl Stereo
27	D# 0	D# 1			Brush Slap	Brush Slap Stereo	Brush Slap Stereo	Brush Slap Stereo	Brush Slap Stereo
28	E 0	E 1	O		Brush Tap Swirl	Brush Tap Swirl Stereo	Brush Tap Swirl Stereo	Brush Tap Swirl Stereo	Brush Tap Swirl Stereo
29	F 0	F 1	O		Snare Roll	Snare Roll Stereo	Snare Roll Stereo	Snare Roll Stereo	Snare Roll Stereo
30	F# 0	F# 1			Castanet				
31	G 0	G 1			Snare Soft	Snare Funk L Stereo	Brush Slap 2 Stereo	Snare L Stereo	Snare L Stereo
32	G# 0	G# 1			Sticks				
33	A 0	A 1			Kick Soft	Kick Soft Stereo	Kick Soft Stereo	Kick Soft Stereo	Kick Soft Stereo
34	A# 0	A# 1			Open Rim Shot	Open Rim Shot Stereo	Open Rim Shot Stereo	Open Rim Shot Stereo	Open Rim Shot Stereo
35	B 0	B 1			Kick Tight	Kick Std Stereo	Kick Std Stereo	Kick Light Stereo	Kick Std Stereo
36	C 1	C 2			Kick	Kick Funk Stereo	Kick Funk Stereo	Kick Std Stereo	Kick Funk Stereo
37	C# 1	C# 2			Side Stick	Side Stick Stereo	Side Stick Stereo	Side Stick Stereo	Side Stick Stereo
38	D 1	D 2			Snare	Snare Funk M Stereo	Snare Brush M Stereo	Snare M Stereo	Snare Funk M Stereo
39	D# 1	D# 2			Hand Clap			Hand Clap Stereo	Hand Clap Stereo
40	E 1	E 2			Snare Tight	Snare Funk H Stereo	Snare Brush H Stereo	Snare H Stereo	Snare Funk H Stereo
41	F 1	F 2			Floor Tom L	Floor Tom L Stereo	Brush Floor Tom L Stereo	Floor Tom L Stereo	Floor Tom L Stereo
42	F# 1	F# 2	1		Hi-Hat Closed	Hi-Hat Closed Stereo	Hi-Hat Closed Stereo	Hi-Hat Closed Stereo	Hi-Hat Closed Stereo
43	G 1	G 2			Floor Tom H	Floor Tom H Stereo	Brush Floor Tom H Stereo	Floor Tom H Stereo	Floor Tom H Stereo
44	G# 1	G# 2	1		Hi-Hat Pedal	Hi-Hat Pedal Stereo	Hi-Hat Pedal Stereo	Hi-Hat Pedal Stereo	Hi-Hat Pedal Stereo
45	A 1	A 2			Low Tom	Low Tom Stereo	Brush Low Tom Stereo	Low Tom Stereo	Low Tom Stereo
46	A# 1	A# 2	1		Hi-Hat Open	Hi-Hat Open Stereo	Hi-Hat Open Stereo	Hi-Hat Open Stereo	Hi-Hat Open Stereo
47	B 1	B 2			Mid Tom L	Mid Tom L Stereo	Brush Mid Tom L Stereo	Mid Tom L Stereo	Mid Tom L Stereo
48	C 2	C 3			Mid Tom H	Mid Tom H Stereo	Brush Mid Tom H Stereo	Mid Tom H Stereo	Mid Tom H Stereo
49	C# 2	C# 3			Crash Cymbal 1	Crash Cymbal 1 Stereo	Brush Crash Cymbal 1 Stereo	Crash Cymbal 1 Stereo	Crash Cymbal 1 Stereo
50	D 2	D 3			High Tom	High Tom Stereo	Brush High Tom Stereo	High Tom Stereo	High Tom Stereo
51	D# 2	D# 3			Ride Cymbal 1	Ride Cymbal 1 Stereo	Brush Ride Cymbal 1 Stereo	Ride Cymbal 1 Stereo	Ride Cymbal 1 Stereo
52	E 2	E 3			Chinese Cymbal	Chinese Cymbal Stereo	Chinese Cymbal Stereo	Chinese Cymbal Stereo	Chinese Cymbal Stereo
53	F 2	F 3			Ride Cymbal Cup	Ride Cymbal Cup Stereo	Brush Ride Cymbal Cup Stereo	Ride Cymbal Cup Stereo	Ride Cymbal Cup Stereo
54	F# 2	F# 3			Tambourine			Tambourine Stereo	Tambourine Stereo
55	G 2	G 3			Splash Cymbal	Splash Cymbal Stereo	Splash Cymbal Stereo	Splash Cymbal Stereo	Splash Cymbal Stereo
56	G# 2	G# 3			Cowbell			Cowbell Stereo	Cowbell Stereo
57	A 2	A 3			Crash Cymbal 2	Crash Cymbal 2 Stereo	Brush Crash Cymbal 2 Stereo	Crash Cymbal 2 Stereo	Crash Cymbal 2 Stereo
58	A# 2	A# 3			Vibraslap				
59	B 2	B 3			Ride Cymbal 2	Ride Cymbal 2 Stereo	Brush Ride Cymbal 2 Stereo	Ride Cymbal 2 Stereo	Ride Cymbal 2 Stereo
60	C 3	C 4			Bongo H			Bongo H Stereo	Bongo H Stereo
61	C# 3	C# 4			Bongo L			Bongo L Stereo	Bongo L Stereo
62	D 3	D 4			Conga H Mute			Conga H Mute Stereo	Conga H Mute Stereo
63	D# 3	D# 4			Conga H Open			Conga H Open Stereo	Conga H Open Stereo
64	E 3	E 4			Conga L			Conga L Stereo	Conga L Stereo
65	F 3	F 4			Timbale H			Timbale H Stereo	Timbale H Stereo
66	F# 3	F# 4			Timbale L			Timbale L Stereo	Timbale L Stereo
67	G 3	G 4			Agogo H				
68	G# 3	G# 4			Agogo L				
69	A 3	A 4			Cabasa			Cabasa Stereo	Cabasa Stereo
70	A# 3	A# 4			Maracas			Maracas Stereo	Maracas Stereo
71	B 3	B 4	O		Samba Whistle H				
72	C 4	C 5	O		Samba Whistle L				
73	C# 4	C# 5			Guiro Short			Guiro Short Stereo	Guiro Short Stereo
74	D 4	D 5	O		Guiro Long			Guiro Long Stereo	Guiro Long Stereo
75	D# 4	D# 5			Claves				
76	E 4	E 5			Wood Block H				
77	F 4	F 5			Wood Block L				
78	F# 4	F# 5			Cuica Mute			Cuica Mute Stereo	Cuica Mute Stereo
79	G 4	G 5			Cuica Open			Cuica Open Stereo	Cuica Open Stereo
80	G# 4	G# 5		2	Triangle Mute			Triangle Mute Stereo	Triangle Mute Stereo
81	A 4	A 5		2	Triangle Open			Triangle Open Stereo	Triangle Open Stereo
82	A# 4	A# 5			Shaker			Shaker Stereo	Shaker Stereo
83	B 4	B 5			Jingle Bells				
84	C 5	C 6			Bell Tree			Wind Chime Stereo	Wind Chime Stereo
85	C# 5	(C# 6)							
86	D 5	(D 6)							
87	D# 5	(D# 6)							
88	E 5	(E 6)							
89	F 5	(F 6)							
90	F# 5	(F# 6)							
91	G 5	(G 6)							

# Keyboard Drum Assignments/Tastatur-Drum-Belegung/Affectation des percussions de clavier

Bank Select MSB (0-127)					127	126	126	126	126	126
Bank Select LSB (0-127)					0	0	0	0	0	0
Program Change (1-128)					86	36	1	2	41	44
MIDI Note#	Note	Keyboard Note	Key Off	Alternate Group	Live! Brush + Percussion Kit	Arabic Kit	SFX Kit 1	SFX Kit 2	Live! AfroCuban Kit	Live! PopLatin Kit
13	C# -1	(C# 0)		3						
14	D -1	(D 0)		3						
15	D# -1	(D# 0)								
16	E -1	(E 0)								
17	F -1	(F 0)		4						
18	F# -1	(F# 0)		4						Hand Clap Stereo
19	G -1	(G 0)								
20	G# -1	(G# 0)								
21	A -1	(A 0)								
22	A# -1	(A# 0)							Conga H Tip Stereo	Conga H Tip Stereo
23	B -1	(B 0)							Conga H Heel Stereo	Conga H Heel Stereo
24	C 0	C 1				Nakarazan Dom			Conga H Open Stereo	Conga H Open Stereo
25	C# 0	C# 1			Brush Tap Stereo	Cabasa			Conga H Mute Stereo	Conga H Mute Stereo
26	D 0	D 1	O		Brush Swirl Stereo	Nakarazan Edge			Conga H Slap Open Stereo	Conga H Slap Open Stereo
27	D# 0	D# 1			Brush Slap Stereo	Hager Dom			Conga H Slap Stereo	Conga H Slap Stereo
28	E 0	E 1	O		Brush Tap Swirl Stereo	Hager Edge			Conga H Slap Mute Stereo	Conga H Slap Mute Stereo
29	F 0	F 1	O		Snare Roll Stereo	Bongo H			Conga L Tip Stereo	Conga L Tip Stereo
30	F# 0	F# 1				Bongo L			Conga L Heel Stereo	Conga L Heel Stereo
31	G 0	G 1			Brush Slap 2 Stereo	Conga H Mute			Conga L Open Stereo	Conga L Open Stereo
32	G# 0	G# 1				Conga H Open			Conga L Mute Stereo	Conga L Mute Stereo
33	A 0	A 1			Kick Soft Stereo	Conga L			Conga L Slap Open Stereo	Conga L Slap Open Stereo
34	A# 0	A# 1			Open Rim Shot Stereo	Zagrouda H			Conga L Slap Stereo	Conga L Slap Stereo
35	B 0	B 1			Kick Std Stereo	Zagrouda L			Conga L Slide Stereo	Conga L Slide Stereo
36	C 1	C 2			Kick Funk Stereo	Kick Soft	Cutting Noise	Phone Call	Bongo H Open 1 Finger Stereo	Bongo H Open 1 finger Stereo
37	C# 1	C# 2			Side Stick Stereo	Side Stick	Cutting Noise 2	Door Squeak	Bongo H Open 3 Finger Stereo	Bongo H Open 3 finger Stereo
38	D 1	D 2			Snare Brush M Stereo	Snare Soft		Door Slam	Bongo H Rim Stereo	Bongo H Rim Stereo
39	D# 1	D# 2			Hand Clap Stereo	Arabic Hand Clap	String Slap	Scratch Cut	Bongo H Tip Stereo	Bongo H Tip Stereo
40	E 1	E 2			Snare Brush H Stereo	Snare		Scratch H 3	Bongo H Heel Stereo	Bongo H Heel Stereo
41	F 1	F 2			Brush Floor Tom L Stereo	Floor Tom L		Wind Chime	Bongo H Slap Stereo	Bongo H Slap Stereo
42	F# 1	F# 2	1		Hi-Hat Closed Stereo	Hi-Hat Closed		Telephone Ring 2	Bongo L Open 1 Finger Stereo	Bongo L Open 1 finger Stereo
43	G 1	G 2			Brush Floor Tom H Stereo	Floor Tom H			Bongo L Open 3 Finger Stereo	Bongo L Open 3 finger Stereo
44	G# 1	G# 2	1		Hi-Hat Pedal Stereo	Hi-Hat Pedal			Bongo L Rim Stereo	Bongo L Rim Stereo
45	A 1	A 2			Brush Low Tom Stereo	Low Tom			Bongo L Tip Stereo	Bongo L Tip Stereo
46	A# 1	A# 2	1		Hi-Hat Open Stereo	Hi-Hat Open			Bongo L Heel Stereo	Bongo L Heel Stereo
47	B 1	B 2			Brush Mid Tom L Stereo	Mid Tom L			Bongo L Slap Stereo	Bongo L Slap Stereo
48	C 2	C 3			Brush Mid Tom H Stereo	Mid Tom H			Timbale L Open Stereo	Timbale L Open Stereo
49	C# 2	C# 3			Brush Crash Cymbal 1 Stereo	Crash Cymbal 1				
50	D 2	D 3			Brush High Tom Stereo	High Tom				
51	D# 2	D# 3			Brush Ride Cymbal 1 Stereo	Ride Cymbal 1				
52	E 2	E 3			Chinese Cymbal Stereo	Crash Cymbal 2	Flute Key Click	Car Engine Ignition		
53	F 2	F 3			Brush Ride Cymbal Cup Stereo	Duhulla Dom		Car Tires Squeal		
54	F# 2	F# 3			Tambourine Stereo	Tambourine		Car Passing	Timbale H Open Stereo	Timbale H Open Stereo
55	G 2	G 3			Splash Cymbal Stereo	Duhulla Tak		Car Crash		
56	G# 2	G# 3			Cowbell Stereo	Cowbell		Siren		
57	A 2	A 3			Brush Crash Cymbal 2 Stereo	Duhulla Sak		Train		
58	A# 2	A# 3				Claves		Jet Plane		
59	B 2	B 3			Brush Ride Cymbal 2 Stereo	Doff Dom		Starship		
60	C 3	C 4			Bongo H Stereo	Katem Dom		Burst	Cowbell Top Stereo	Cowbell Top Stereo
61	C# 3	C# 4			Bongo L Stereo	Katem Tak		Roller Coaster		
62	D 3	D 4			Conga H Mute Stereo	Katem Sak		Submarine		
63	D# 3	D# 4			Conga H Open Stereo	Katem Tak				
64	E 3	E 4			Conga L Stereo	Doff Tak			Guiro Short Stereo	Guiro Short Stereo
65	F 3	F 4			Timbale H Stereo	Tabla Dom			Guiro Long Stereo	Guiro Long Stereo
66	F# 3	F# 4			Timbale L Stereo	Tabla Tak1				
67	G 3	G 4				Tabla Tik				
68	G# 3	G# 4				Tabla Tak2	Shower	Laugh	Tambourine Stereo	Tambourine Stereo
69	A 3	A 4			Cabasa Stereo	Tabla Sak	Thunder	Scream		
70	A# 3	A# 4			Maracas Stereo	Tabla Roll of Edge	Wind	Punch		
71	B 3	B 4	O			Tabla Flam	Stream	Heart Beat		
72	C 4	C 5	O			Sagat 1	Bubble	Foot Steps	Maracas Stereo	Maracas Stereo
73	C# 4	C# 5			Guiro Short Stereo	Tabel Dom	Feed		Shaker Stereo	Shaker Stereo
74	D 4	D 5	O		Guiro Long Stereo	Sagat 3			Cabasa Stereo	Cabasa Stereo
75	D# 4	D# 5				Tabel Tak				Cuica Mute Stereo
76	E 4	E 5				Sagat 2				Cuica Open Stereo
77	F 4	F 5				Rik Dom				
78	F# 4	F# 5			Cuica Mute Stereo	Rik Tak 2				
79	G 4	G 5			Cuica Open Stereo	Rik Finger 1				
80	G# 4	G# 5		2	Triangle Mute Stereo	Rik Tak 1				
81	A 4	A 5		2	Triangle Open Stereo	Rik Finger 2				Triangle Mute Stereo
82	A# 4	A# 5			Shaker Stereo	Rik Brass Tremolo				Triangle Open Stereo
83	B 4	B 5				Rik Sak				
84	C 5	C 6			Wind Chime Stereo	Rik Tik	Dog	Machine Gun		Wind Chime Stereo
85	C# 5	(C# 6)					Horse	Laser Gun		
86	D 5	(D 6)					Bird Tweet 2	Explosion		
87	D# 5	(D# 6)						Firework		
88	E 5	(E 6)								
89	F 5	(F 6)								
90	F# 5	(F# 6)					Ghost			
91	G 5	(G 6)					Maou			

# Plug-in Voice List/Plug-In-Stimmenliste/Liste des voix plug-in

The voices in the list below are created by loading the data from the included "Plug-in Custom Voice Disk" to the 9000Pro via the Plug-in Manager function (page 66).

Die Stimmen in der untenstehenden Liste werden erzeugt, indem die Daten von der beiliegenden Diskette „Plug-In-Benutzerstimme“ mit Hilfe der Plug-In-Managerfunktion in das 9000Pro geladen werden (siehe Seite 66).

Les voix figurant dans la liste suivante sont créées en chargeant les données de la disquette « Plug-in Custom Voice Disk » (Disquette des voix plug-in personnalisées) sur le 9000Pro via la fonction Plug-in Manager (Gestionnaire plug-in) (page 66).

## ● PLG150-VL Plug in Voice List

Category Order	Voice Name	MSB#	LSB#	MIDI Program Change#
<b>I (Brass)</b>				
1	VL! Trumpet	33	1	4
2	VL!Trombone	33	1	7
3	VL! JzTrpt	33	1	20
4	MuteTrumpet	33	1	24
5	VL! Trumpy	33	0	86
6	VL! Brass	33	1	26
7	VL! Horn	33	1	27
8	Trumpet 2	33	1	16
9	FlugelHorn!	33	1	17
10	Tuba!	33	1	31
<b>II (Saxophone 1)</b>				
1	VL!Soprano	81	112	64
2	VL!AltoSax	81	112	65
3	Motion Sax!	81	115	66
4	BrightTenor	33	1	86
5	Jazz Sax	81	114	66
6	Soprano Sax	81	113	64
7	Alto Sax	81	114	65
8	Ana Sopran	33	1	69
9	Soft Alto	81	113	65
10	Tenor Sax	81	116	66
<b>III (Saxophone 2)</b>				
1	Old Tenor	81	119	66
2	Air Sax	33	1	9
3	Glass Alto	33	1	75
4	Voxo Saxo	81	113	67
5	Bari Sax	81	112	67
6	Mizu Horn	33	1	113
7	Funny Sax	33	0	114
8	SopranoPipe	81	114	64
9	Floboe	33	1	1
10	SylophonX	33	1	115
<b>IV (Pipe 1)</b>				
1	Jazz Flute	33	1	48
2	Pan Pipe	33	1	55
3	BambooFlute	33	1	57
4	Shakuha!	33	0	126
5	Pico Pipe	33	0	113
6	Snake Flute	33	1	12
7	Duality	33	0	116
8	Flauto	33	1	46

Category Order	Voice Name	MSB#	LSB#	MIDI Program Change#
9	Recorder!	33	1	105
10	Island Pipe	33	1	102
<b>V (Pipe 2)</b>				
1	VL!Clarinet	33	1	98
2	Piccolo	33	1	43
3	Clariphone	33	0	91
4	Clariophon	33	1	100
5	Alt Kwek	33	0	117
6	Whystler	33	0	12
7	Flurmod	33	1	61
8	Lite Pipe	33	1	99
9	Ocarina	33	1	109
10	Resoflute	33	0	93
11	Bass Clari	33	0	122
12	Binaphon	33	0	109
<b>VI (Reed)</b>				
1	VL! Oboe	33	1	89
2	VL!EnglHorn	33	1	95
3	VL!Bassoon	33	1	97
4	Triple Reed	33	1	94
5	Oboette	33	0	127
6	Baroquen	33	1	63
7	Bassoon	33	1	97
8	Ali Baba	33	0	111
9	Noboe	33	1	91
10	Persinet	33	0	112
<b>VII (Guitar)</b>				
1	VL!Span.Gtr	33	0	71
2	VL! JGuitar	33	0	78
3	GuitarChuck	33	0	80
4	Smooth Gtr	33	0	76
5	Jazz Guitar	33	0	72
6	FunkyGuitar	33	0	77
7	Guitar Hero	33	0	3
8	ChaosGuitar	33	0	11
9	Synpick	33	0	96
10	VL! Slapper	33	0	9
<b>VIII (Ethnnc&amp;Str)</b>				
1	Stone Henge	33	0	4
2	Sitar!	33	0	58
3	Rock Harp	33	1	121
4	Akko Harp	33	1	59

## Plug-in Voice List/Plug-In-Stimmenliste/Liste des voix plug-in

Category Order	Voice Name	MSB#	LSB#	MIDI Program Change#
5	Plucked	33	0	74
6	VLI Shaku	33	1	54
7	ElectrumX	33	0	120
8	Violon	33	1	37
9	Yam Gam	33	0	60
10	Edgeophon	33	0	121
11	Akkophon	33	1	59
12	Squeeze	33	1	117
13	Parlophon	33	0	88
14	Softblow	33	0	118
15	NuViolin	33	1	32
<b>IX (Synthesizer)</b>				
1	Chamlion	33	0	51
2	Choronic	33	0	90
3	Fat Mini	33	0	87
4	Wynth	33	0	14
5	SynTouch	33	0	89
6	Talk Box	33	0	84
7	Brassyn	33	0	105
8	Maysbe	33	1	112
9	Resogrowl	33	0	94
10	Obosyn	33	0	106
11	SilverSyn	33	0	102
12	AnaPercSyn	33	0	23
13	Babalog	33	0	25
14	Celloid	33	0	83
15	Klaqak	33	0	57
16	MWh Morph	33	0	70
17	BuzzWheel	33	0	15
18	Jason Mod	33	0	69
19	Square Lead	33	0	19
20	Phasepipe	33	0	12
<b>X (Bass 1)</b>				
1	Finger Bass	33	0	26
2	Damp Bass	33	0	31
3	Acid Bass	33	0	42
4	Dirty Bass	33	0	53
5	Lead Bass	33	0	18
6	Parasynbass	33	0	52
7	Square Bass	33	0	43
8	SynkBass	33	0	55
9	Tek Bass	33	0	49
10	Tranz Bass	33	0	50
<b>XI (Bass 2)</b>				
1	VLI!BamBass	33	0	54
2	Dance Bass	33	0	51
3	Fruit Bass	33	0	41
4	Box Bass	33	0	39
5	Birdland	33	0	29
6	Talk Bass	33	0	6
7	Bamboo Bass	33	0	54
8	Buzz Bass	33	0	37
9	Clav Bass	33	0	7
10	Dragon Bass	33	0	7

# Plug-in Voice List/Plug-In-Stimmenliste/Liste des voix plug-in

## ● PLG150-AN Plug in Voice List

Category Order	Voice Name	MSB#	LSB#	MIDI Program Change#
<b>I</b>				
1	Killer	36	2	0
2	RealMini	36	0	41
3	5th Pad	36	2	1
4	Lights	36	2	2
5	Metallic	36	2	3
6	Hyperbolic	36	1	127
7	Cactus	36	2	4
8	Mini Low	36	0	52
9	Omega	36	2	5
10	Brainmill	36	2	6
11	Power	36	2	7
12	Lotus	36	1	124
13	Filterflow	36	2	8
14	Kraftworks	36	2	9
15	Hard Noize	36	2	10
16	TechPluck	36	2	11
17	Xalimba	36	2	12
18	Dist5th	36	1	121
19	Sliver	36	0	71
20	BPF Step	36	2	13
<b>II</b>				
1	Wonder	36	0	47
2	Elec Groove	36	2	14
3	Seq Bass	36	2	15
4	Cool man	36	2	16
5	Uni Bass	36	1	126
6	Free Cut	36	2	17
7	Kick Line	36	0	123
8	Zebedee	36	2	18
9	Touch	36	0	33
10	Chiff	36	0	92
11	Sync Eko	36	1	49
12	FreeRthm	36	1	108
13	Virtual	36	2	19
14	JarreSQ	36	2	20
15	Hardcore	36	2	21
16	Kangaroo	36	0	119
17	Acid Seq	36	2	22
18	Acid Rain	36	2	23
19	Harmsync	36	0	122
20	Fat Run	36	2	24
<b>III</b>				
1	Bombastic	36	0	10
2	Sync Lead	36	2	25
3	Squeamer	36	0	12
4	Dre-full	36	0	13
5	SynGtr	36	0	37
6	Xenarion	36	2	26
7	Caner	36	0	75
8	J.Hammer	36	0	84
9	On One	36	2	27
10	SupaSync	36	2	28
11	Prophetic	36	2	29
12	Slum	36	2	30
13	Lipstick	36	0	16
14	MegaDron	36	0	95
15	Unstable	36	0	25

Category Order	Voice Name	MSB#	LSB#	MIDI Program Change#
16	2001	36	0	2
17	Ruff	36	0	4
18	Grumpy	36	2	31
19	Cosmic	36	2	32
20	VA Pig	36	2	33
<b>IV</b>				
1	Dirty Saw	36	2	34
2	OldOkt	36	2	35
3	Resonant	36	1	51
4	SepaWays	36	2	36
5	Maxx	36	0	43
6	DistOdsy	36	1	16
7	Violynx	36	1	21
8	Pro Sync	36	1	22
9	Susy	36	0	78
10	Mars	36	1	53
11	Dawn	36	1	48
12	Saphire	36	2	37
13	Ropey	36	2	38
14	Pulsate	36	2	39
15	Faaat	36	2	40
16	BlapMoth	36	2	41
17	MaMa	36	2	42
18	Yellow	36	1	42
19	Stranger	36	2	43
20	Earth Lead	36	0	79
<b>V</b>				
1	Rhubarb	36	2	44
2	Trabant	36	0	85
3	Billy	36	0	98
4	Nossi	36	0	71
5	CyberBag	36	2	45
6	Cream	36	2	46
7	Astro Flute	36	2	47
8	Bella	36	2	48
9	MgWhistl	36	2	49
10	Mg Cat	36	2	50
11	Chamleon	36	2	51
12	Earthling	36	1	107
13	BiggMac	36	0	6
14	Maise	36	0	9
15	Silence	36	2	52
16	KnivesLd	36	2	53
17	ANSyncHd	36	2	54
18	Caliosyn	36	0	91
19	Oizo	36	2	55
20	Jack	36	0	27
<b>VI</b>				
1	Fatty	36	0	105
2	Bronze	36	0	107
3	HardBrss	36	0	17
4	ToToHorn	36	2	56
5	CS80Bras	36	2	57
6	ProBrass	36	1	23
7	Smoovey	36	2	58
8	Chick	36	0	77
9	Sharpsyn	36	1	50
10	SQR	36	0	46

## Plug-in Voice List/Plug-In-Stimmenliste/Liste des voix plug-in

Category Order	Voice Name	MSB#	LSB#	MIDI Program Change#
11	SyncBrPd	36	1	45
12	Stevie	36	0	66
13	Willy	36	2	59
14	Pulser	36	2	60
15	Lucky	36	0	72
16	Zoik	36	2	61
17	Rock It	36	2	62
18	ANSoftBr	36	0	108
19	Fire	36	2	63
20	ObDetune	36	1	17
<b>VII</b>				
1	AnalogBrass	36	0	109
2	Soar	36	1	46
3	Major Brass	36	2	64
4	High Sweep	36	1	55
5	Waspad	36	0	55
6	Sync Sweep	36	1	56
7	Mountain	36	1	57
8	BPF Pad	36	2	65
9	Down Under	36	1	80
10	Chocolate	36	0	111
11	Water Pad	36	1	54
12	Vangelizm	36	1	52
13	P-5 Saw	36	0	80
14	Kelp	36	1	44
15	Magic	36	1	41
16	PWM Sweep	36	0	22
17	Multi Saw	36	2	66
18	So-Lina	36	0	19
19	Hi Wedge	36	1	18
20	Bonn	36	2	67
<b>VIII</b>				
1	PWM Strings	36	0	115
2	Funky	36	2	68
3	Insomnia	36	2	69
4	Pro Attack	36	1	20
5	Popcorn	36	0	73
6	Snowball	36	2	70
7	Woob	36	1	83
8	MiniTech	36	2	71
9	Cavesyn	36	2	72
10	Cracker	36	2	73
11	MgSoloLd	36	2	74
12	Behind	36	2	75
13	Rydeen	36	2	76
14	Knives	36	2	77
15	Mg Wood	36	2	78
16	Monty	36	2	79
17	Q Lead	36	2	80
18	5th Ring	36	1	15
19	FootBase	36	2	81
20	10thTone	36	0	54
<b>IX</b>				
1	Mr.Hook	36	2	82
2	Hypertune	36	2	83
3	Pastel	36	0	93
4	Abacab	36	0	102
5	Laos	36	0	23

Category Order	Voice Name	MSB#	LSB#	MIDI Program Change#
6	X-Bass	36	0	49
7	ANSynBas	36	0	40
8	Dog Bass	36	2	84
9	DuckBass	36	2	85
10	RubbaBas	36	0	58
11	Stringer	36	0	112
12	Mg Fretless	36	2	86
13	BirdWorld	36	0	56
14	Woodbass	36	0	57
15	Smooth	36	0	59
16	Hardily	36	2	87
17	Loom	36	1	24
18	SeqWater	36	2	88
19	EthTeck	36	2	89
20	India	36	2	90
<b>X</b>				
1	HiQ Reso	36	0	29
2	SynthTom	36	2	91
3	SynShake	36	2	92
4	TriblTom	36	1	85
5	AN Snare	36	2	93
6	MufflKik	36	1	91
7	Euro kik	36	1	92
8	AN HiHat	36	1	93
9	Mechanics	36	1	104
10	Seismic	36	1	116
11	X Bells	36	2	94
12	XmodBell	36	2	95
13	PitchMan	36	0	86
14	Metal Ld	36	0	96
15	EthnoTom	36	1	36
16	AN Toms	36	1	87
17	Rimshot	36	1	89
18	XstikSnr	36	1	90
19	Cyberclock	36	1	106
20	Fhomhair	36	0	89
<b>XI</b>				
1	Lunar X41	36	1	102
2	Quarks	36	1	109
3	ULTSound	36	2	96
4	Invade	36	0	31
5	PlyChord	36	1	100
6	Poptart	36	2	97
7	Jah	36	2	98
8	FreeEdge	36	0	32
9	Fumble	36	0	30
10	WelcomBk	36	2	99
11	RadioNz	36	1	96
12	FM Waves	36	1	103
13	MgVoice	36	1	8
14	ResoBell	36	2	100
15	Microdot	36	1	73
16	Syncrome	36	1	75
17	RhthmCty	36	1	76
18	SyncSitr	36	1	78
19	Dragnfly	36	1	79
20	Indosync	36	1	81

# Plug-in Voice List/Plug-In-Stimmenliste/Liste des voix plug-in

## ● PLG150-PF Plug in Voice List

Category Order	Voice Name	MSB#	LSB#	MIDI Program Change#
<b>I (Piano 1)</b>				
1	GndPnoSt	80	0	0
2	DbI Pno	80	82	0
3	Montuno	80	83	0
4	GrndDyno	80	84	0
5	David	80	85	0
6	RhodyGnd	80	86	0
7	GrandDX	80	88	0
8	GrandDX2	80	89	0
9	Bob	80	90	0
10	PianoStr	80	91	0
<b>II (Piano 2)</b>				
1	GndPnoMn	80	64	0
2	FIngGrnd	80	80	0
3	BrghtGnd	80	65	0
4	60'sGrnd	80	66	0
5	RchGndSt	80	67	0
6	60'sJazz	80	69	0
7	PowerGnd	80	72	0
8	MildGrnd	80	73	0
9	ChorusMn	80	75	0
10	AmbiGrnd	80	79	0
<b>III (Piano 3)</b>				
1	PnoStPad	80	92	0
2	SynStrPf	80	93	0
3	PianoPad	80	94	0
4	OctPf+Pd	80	95	0
5	Pf+Choir	80	96	0
6	ModPd Pf	80	97	0
7	SitaryPf	80	99	0
8	StGndPSt	80	100	0
9	StRichSt	80	102	0
10	StTghtSt	80	104	0
<b>IV (Piano 4)</b>				
1	BrghtPno	80	0	1
2	Digital	80	64	1
3	ChorDigi	80	65	1
4	DigiGrnd	80	67	1
5	Grnd/wDX	80	68	1
6	ChoDigiP	80	69	1
7	GlassPno	80	70	1
8	DigiTine	80	71	1
9	SawDigi1	80	72	1
10	SawDigi2	80	73	1
<b>V (E.Piano 1)</b>				
1	CP	80	0	2
2	CP-Symph	80	64	2
3	Trem CP	80	65	2
4	BrightCP	80	66	2
5	Digi CP1	80	67	2
6	Jino	80	68	2
7	Digi CP2	80	69	2
8	Petit CP	80	70	2
9	Hnkytnk2	80	64	3

Category Order	Voice Name	MSB#	LSB#	MIDI Program Change#
10	Hnkytnk3	80	65	3
<b>VI (E.Piano 2)</b>				
1	Tea	80	0	4
2	Deodar	80	64	4
3	70's EP	80	65	4
4	80's EP	80	66	4
5	Crisp EP	80	67	4
6	Sweetnes	80	68	4
7	Freeway	80	69	4
8	Trem 70	80	70	4
9	Remark	80	71	4
10	Mid 70's	80	73	4
<b>VII (E.Piano 3)</b>				
1	Celest80	80	74	4
2	At Once	80	75	4
3	TremDyno	80	76	4
4	TremWurl	80	77	4
5	Phase 70	80	78	4
6	DlydDyno	80	79	4
7	FIngDyno	80	80	4
8	Dyno 81	80	82	4
9	Tonight	80	83	4
10	Dyno 83	80	84	4
<b>VIII (E.Piano 4)</b>				
1	Choir EP	80	87	4
2	Paddy EP	80	88	4
3	VcePd EP	80	89	4
4	60's EP	80	91	4
5	Trump	80	92	4
6	DonnyWrl	80	93	4
7	WurliAmp	80	94	4
8	Dg Wurli	80	95	4
<b>IX (E.Piano 5)</b>				
1	FullTine	80	0	5
2	DX EP2	80	64	5
3	DX 1990	80	66	5
4	MIlw DX	80	67	5
5	ChrsTine	80	68	5
6	Chrs EP2	80	69	5
7	Chrs1980	80	70	5
8	Chrs1990	80	71	5
9	DarkDXEP	80	72	5
10	FTBallad	80	73	5
<b>X (E.Piano 6)</b>				
1	Sym EP2	80	74	5
2	Chrs1982	80	75	5
3	90Ballad	80	76	5
4	816	80	77	5
5	DXEP+Pad	80	78	5
6	DXSynStr	80	79	5
7	DXEP+Cho	80	80	5
8	Balmy DX	80	81	5
9	GlassyEP	80	82	5
10	Chrs FMP	80	84	5



## Plug-in Voice List/Plug-In-Stimmenliste/Liste des voix plug-in

Category Order	Voice Name	MSB#	LSB#	MIDI Program Change#
<b>XI (Harpsi&amp;Clavi)</b>				
1	Harpsi 1	80	0	6
2	Harpsi 2	80	64	6
3	RichHpsi	80	67	6
4	Clav 1	80	0	7
5	Clav 2	80	64	7
6	MuteClav	80	65	7
7	Phs Clav	80	66	7
8	PhsClav2	80	67	7
9	Wah Clav	80	68	7
10	DigiClav	80	69	7
11	Ch DgClv	80	70	7
12	PhsDgClv	80	71	7

# Plug-in Voice List/Plug-In-Stimmenliste/Liste des voix plug-in

## ● PLG150-DX Plug in Voice List

Category Order	Voice Name	MSB#	LSB#	MIDI Program Change#
<b>I</b>				
1	E.Pno1	35	1	1
2	DX-Road2	35	1	12
3	E.PIANO1	35	0	10
4	WurlieP1	35	1	11
5	RatioDob	35	1	8
6	CosaRosa	35	1	13
7	E.PIANO2	35	0	34
8	Knock EP	83	70	4
9	Hard EP1	83	97	4
10	Vics EP	83	68	5
11	Duke EP	83	72	5
12	DynoRoad	83	96	5
13	E.Pno 2	35	1	3
14	Bell Pno	83	69	3
15	BigWurlt	83	64	4
16	DX-Road3	83	68	4
17	EP 1970	83	71	4
18	Urban	83	66	5
19	E.Pno 4	83	69	5
20	Mark III	83	70	2
<b>II</b>				
1	MM-Clav1	35	1	19
2	CLAV 1	35	0	19
3	Clavecn1	83	68	7
4	MM-Clav2	83	64	7
5	CLAV 2	35	0	42
6	Skltnciv	35	1	20
7	ClavStf1	35	1	21
8	MuteClav	83	99	7
9	BritClv1	83	75	7
10	Revinett	83	67	7
11	DX-Clv 1	83	70	7
12	HARPSIC1	35	0	18
13	HyperSqr	35	1	89
14	Xanu	35	1	113
15	MM-Prety	83	66	88
16	Gior Pad	83	66	93
17	LUTE	35	0	58
18	HARP 2	35	0	61
19	DX-Harp1	35	1	94
20	OrchHarp	83	65	46
<b>III</b>				
1	PIANO 2	35	0	8
2	DXCP-70	35	1	16
3	Digi Pno	83	66	0
4	5th Pno1	83	66	1
5	TOY PIAN	35	0	39
6	Glocken1	83	0	9
7	DX-Vibe1	35	1	23
8	MARIMBA	35	0	21
9	DX-Xylo2	83	64	13
10	TUB BELL	35	0	25
11	DX-Bel 1	83	64	14
12	DX-BigBn	67	0	69
13	MelwMrmb	83	103	12
14	Vibetron	83	70	11
15	Glocken4	83	66	9

Category Order	Voice Name	MSB#	LSB#	MIDI Program Change#
16	PIANO 4	35	0	32
17	PowerPno	35	1	15
18	IronEch2	67	0	71
19	MiniBell	35	1	27
20	Carillon	35	1	25
<b>IV</b>				
1	Gtr Box	83	71	25
2	Folknik	83	74	25
3	Tite Gtr	35	1	40
4	DX-JzGt1	83	0	26
5	DX-AcGt4	83	66	24
6	DX-PkGt3	83	65	25
7	DX-PkGt7	83	69	25
8	DX-JzGt2	83	64	26
9	DX-CIGt6	83	68	27
10	DX-CIGt9	83	96	27
11	DX-CIGt1	35	1	42
12	DX-CIGt5	35	1	43
13	GUIAR 5	35	0	56
14	GUIAR 2	35	0	12
15	KOTO	35	0	22
16	Mrmb Gtr	83	69	24
17	DX-CIGt4	83	66	27
18	DX-DsGt5	83	68	30
19	GUIAR 1	35	0	11
20	RytmPluk	83	75	25
<b>V</b>				
1	BASS 1	35	0	14
2	BogiBass	35	1	30
3	FustBass	83	67	33
4	DX-SyBa3	35	1	34
5	PickPluk	83	64	34
6	ChifBass	83	65	34
7	Owl Bass	83	67	34
8	FrtlsBa3	83	65	35
9	DX-SyBa5	35	1	36
10	DX-SyBa6	35	1	37
11	DX-Bass3	83	66	39
12	After 88	83	67	32
13	BASS 4	35	0	63
14	Cutmandu	35	1	35
15	BASS 3	35	0	62
16	FrtlsBa5	83	67	35
17	DX-SyBa9	83	96	38
18	MM-Fall	67	0	88
19	MM-SDr 1	35	1	119
20	DX-MtSnr	83	96	118
<b>VI</b>				
1	DX-Str 8	35	1	75
2	SolinePf	35	1	83
3	BellStr2	83	97	100
4	WarmStr1	83	0	49
5	Soft Bow	83	74	50
6	DX-AnSt3	83	65	51
7	Aftnoon	83	73	51
8	Str&Brs	35	1	85
9	SyBr Pd6	83	69	90
10	ORCHESTR	35	0	6

## Plug-in Voice List/Plug-In-Stimmenliste/Liste des voix plug-in

Category Order	Voice Name	MSB#	LSB#	MIDI Program Change#
11	GrngePad	83	0	94
12	WarmStr4	83	68	51
13	DX-AnSt1	83	70	50
14	DX-Str10	83	66	49
15	SyBr Pd3	83	66	90
16	SyBr Pd2	83	65	90
17	DX-Str 5	83	70	48
18	DX-Str 3	83	68	48
19	Mid Str1	83	0	48
20	DX-SySt7	35	1	86
<b>VII</b>				
1	DX-Trpt2	83	64	56
2	DX-Trpt3	83	65	56
3	DX-Trpt4	83	66	56
4	SlvTrmpt	83	67	56
5	DX-Trb 2	83	64	57
6	BRASS 1	35	0	0
7	BRASS 2	35	0	1
8	BRASS 3	35	0	2
9	DX-BrSc2	35	1	65
10	CS80-Br1	35	1	66
11	DX-Tuba2	83	64	58
12	AlpsHorn	83	68	60
13	DX-Horn	83	0	60
14	MelwHrn1	83	64	60
15	MletHorn	83	66	60
16	BlrchHrn	83	67	60
17	BrsLead1	83	0	83
18	BrsLead2	83	65	83
19	BrsLead3	83	66	83
20	ChorsBrs	83	0	63
<b>VIII</b>				
1	Court	83	79	62
2	DX-BrSc1	83	0	61
3	DX-SBr 2	35	1	68
4	DX-SBr 3	83	67	62
5	DX-SBr 5	83	69	62
6	DX-SBr 6	83	70	62
7	DX-SBr 7	83	65	63
8	Ensemble	83	71	63
9	Fanfare	83	72	61
10	HardBrss	83	96	61
11	Horn Ens	83	71	61
12	Juice	83	80	62
13	MM-Brss1	35	1	69
14	MM-Brss2	35	1	70
15	MM-Brss3	83	73	62
16	SnglBrs	83	67	63
17	SynHorns	35	1	74
18	TightBr1	83	66	61
19	TightBr2	83	67	61
20	WarmBrss	83	70	61
<b>IX</b>				
1	FLUTE 1	35	0	23
2	Quena	83	65	76
3	Harvest	35	1	96
4	CaliopL3	83	66	82
5	DX-Ocrn2	83	64	79

Category Order	Voice Name	MSB#	LSB#	MIDI Program Change#
6	VbrtClar	83	0	71
7	DX-Clar1	83	65	71
8	Oboe 1	83	0	68
9	Au Campo	83	0	84
10	Bassoon	83	0	70
11	DX-Acrd4	35	1	61
12	DX-Flt 3	83	65	73
13	DX-Bohle	83	64	76
14	Whistle1	83	0	78
15	DX-Ocrn1	83	0	79
16	CaliopL2	83	64	82
17	DrwOrg11	35	1	46
18	PufOrgn2	83	65	20
19	PIPES 1	35	0	17
20	DXChrch2	35	1	58
<b>X</b>				
1	E.ORGAN1	35	0	16
2	E.ORGAN4	35	0	46
3	JazOrg 1	83	67	16
4	DrwOrg 5	83	70	16
5	DrwOrg15	35	1	48
6	PrcOrg 4	35	1	51
7	RckOrg 4	83	66	18
8	RckOrg14	83	97	18
9	Whisper1	83	65	91
10	ArrowxMS	35	1	102
11	Janpany	35	1	118
12	Fixatone	35	1	124
13	Laser 2	35	1	125
14	DX-Ring1	67	0	64
15	DX-Echo1	83	102	102
16	DX-Aggo1	83	0	113
17	Block	83	0	115
18	Log Drum	83	96	115
19	SoftHead	83	64	116
20	CongaDrm	83	96	116
<b>XI</b>				
1	Ana Poly	83	78	62
2	AnalogBr	83	97	62
3	SYN-LEA1	35	0	13
4	Super DX	83	66	81
5	DXSyLd 5	83	68	81
6	DXSyLd 9	83	99	81
7	LeadLine	83	0	87
8	SoftLd 1	35	1	103
9	DX-SLd 2	83	65	80
10	SnglLine	35	1	105
11	DX-SLd 7	35	1	99
12	Funkrhyt	35	1	71
13	PowerDrv	83	75	62
14	DX-SLd 3	83	67	80
15	DXSyLd 3	83	65	81
16	LeadPhon	83	64	84
17	WhaserPd	83	75	90
18	DX-Atms2	83	67	99
19	DX-MtPd1	35	1	92
20	TrcrBell	35	1	116

# Style List/Style-Liste/Liste des styles

## ● Preset Style/Stil Voreinstellung/Style présélectionné

Category Order	Style Name	Category Order	Style Name
<b>8 BEAT</b>		4	Rock & Roll
1	Heart Beat	5	Croco Twist
2	8 Beat 1	6	Gospel Brothers
3	8 Beat 2	7	Gospel Sisters
4	8 Beat 3	8	Gospel Shuffle
5	8 Beat 4	9	6/8 Blues
6	6/8 Slow Rock	10	Boogie Woogie 1
7	Spicy Beat	11	Amazing Gospel
8	8 Beat Adria	12	Blueberry Blues
9	Off Beat	13	60's Rock & Roll
10	8 Beat Rock 1	14	Funky Fusion
11	Piano Ballad	15	Rock Shuffle
12	Guitar Ballad	<b>COUNTRY</b>	
13	Organ Ballad	1	Country Rock
14	Love Song	2	Country 2/4
15	8 Beat Ballad 1	3	Country Swing 1
16	Acoustic Ballad	4	Country Shuffle 1
17	Modern 6/8	5	Country Ballad
18	Root Rock 1	6	Country Waltz
19	Soft Rock	7	Bluegrass 1
20	Hard Rock	8	Hoedown
<b>16 BEAT</b>		9	Country Brothers
1	16 Beat 1	10	Guitar Pop
2	16 Beat 2	<b>LATIN</b>	
3	16 Beat 3	1	Samba City
4	16 Beat 4	2	Samba Rio
5	Slow & Easy	3	Bossa Nova
6	Smooth Jazz	4	Fast Bossa
7	Uptown Beat	5	Mambo 1
8	Jazz Rock	6	Caribbean
9	Kool Shuffle	7	Carnival
10	West End Shuffle	8	Gypsy Rumba
<b>DANCE</b>		9	Pop Rumba
1	House Musik	10	Sheriff Reggae
2	DJ Berlin	<b>MARCH&amp;WALTZ</b>	
3	Trance 1	1	US March
4	Hip Hop	2	German March 1
5	Trip Hop	3	6/8 March
6	Disco Chocolate	4	Polka Oberkrainer
7	70's Disco 1	5	Waltz Oberkrainer
8	Saturday Night	6	Guitar Serenade
9	Disco Fox	7	Tarantella 1
10	Techno-Polis	8	Polka Pop 1
11	Euro Shop	9	Jazz Waltz
12	Entrance	10	Slow Waltz
13	Clubdance	<b>BALLROOM</b>	
14	Flip Hop	1	Viennese Waltz
15	Disco Samba	2	English Waltz
<b>SWING&amp;JAZZ</b>		3	Slowfox 1
1	Big Band 1	4	Quickstep
2	Big Band 2	5	Tango
3	Big Band 3	6	Samba
4	Swing 1	7	Rumba
5	Swing 2	8	Cha Cha Cha
6	Acoustic Jazz	9	Pasodoble 1
7	Electric Jazz	10	Jive
8	Jazz Ballad 1	11	Metronome 1/4
9	Gypsy Swing	12	Metronome 2/4
10	Swingfox	13	Metronome 3/4
11	Dixieland	14	Metronome 4/4
12	Ragtime	15	Metronome 6/8
13	Big Band Ballad	16	Bass Chord Hold 1
14	Shuffle	17	Bass Chord Hold 2
15	Piano Swing	18	Bass Chord Hold 3
<b>R&amp;B</b>		19	Bass Chord Hold 4
1	Soul Shuffle	20	Bass Chord Hold 5
2	Soul		
3	Modern R&B		

## ● Flash Style/Stil Blitz/Style Flash

Category Order	Style Name	Category Order	Style Name
<b>I (8 BEAT)</b>		5	Country 8 Beat 1
1	60's Rock 1	6	Country Pop
2	60's Rock 2	7	Country Swing 2
3	8 Beat 5	8	Cowboy Boogie
4	8 Beat Rock 2	9	Cowboy Rock
5	8 Beat Rock 3	10	Singer Song Writer
6	8 Beat Ballad 2	<b>VII (LATIN)</b>	
7	Barock	1	Espagnole
8	Root Rock 2	2	Rumba Flamenca
9	Root Rock 3	3	Salsa
10	Slow Rock	4	Rumba Island
<b>II (16 BEAT)</b>		5	Piano Rumba
1	Uptown Shuffle	7	Beguine
2	LA Groove	8	Guitar Bossa
3	Funk	9	Bossa Band
4	Analog Ballad	10	Happy Reggae
5	Hip Hop Pop	11	Jumbo Reggae
6	16Beat Ballad 1	<b>VIII (MARCH&amp;WALTZ)</b>	
7	16Beat Ballad 2	1	Showtune
8	EP Ballad	2	Polka Pop 2
9	Pop Ballad	3	German March 2
10	16Beat Rock Ballad	4	Jig
<b>III (DANCE)</b>		5	Reel
1	6/8 Trance	6	Musette
2	16Beat Dance Shuffle	7	Swing Waltz
3	70's Disco 2	8	Pop Waltz
4	Dance Funk	9	Christmas 3/4
5	Dance Soul	10	Christmas 4/4
6	Disco		
7	Disco Fusion		
8	Disco Hands		
9	Eurobeat		
10	Groundbeat		
11	Handbag		
12	Party Pop		
13	Soul Dance		
14	Techno1		
15	Trance 2		
<b>IV (SWING&amp;JAZZ)</b>			
1	Bebop		
2	Big Band Shuffle		
3	Cat Groove		
4	Foxtrot 1		
5	Foxtrot 2		
6	Jazz Ballad 2		
7	Lounge Piano		
8	Midnight Swing		
9	Miller Ballad		
10	Organ Quickstep		
11	Vocal Swing		
12	Jazz Singer		
<b>V (R&amp;B)</b>			
1	16 Beat Funk		
2	60's Rock 3		
3	Blues Shuffle		
4	Boogie Woogie 2		
5	Lovely Shuffle		
6	Motown		
7	Motown Soul		
8	Soul Beat		
9	Pop Shuffle		
10	Twist		
<b>VI (COUNTRY)</b>			
1	Bluegrass 2		
2	Carpenter		
3	Country Two Step		
4	Country 8 Beat 2		

# Multi Pad Bank List/Multi-Pad-Bankliste/Liste des banques multi-pads

Bank Number	Bank Name
1	Live! Tom
2	Live! Crash
3	Live! Kit 1
4	Live! Kit 2
5	Live! Kit 3
6	ArabicPerc 1
7	ArabicPerc 2
8	Live! Perc 1
9	Live! Perc 2
10	Dance Kit
11	Scat 1
12	Scat 2
13	Scat 3
14	Scat 4
15	Swingy
16	Live! Brass 1
17	Live! Brass 2
18	SynBrass
19	Mallet Fills
20	Piano Man
21	Heaven Arp
22	Piano Arp
23	Harpeggio 1
24	Harpeggio 2
25	Arpeggio
26	Crystal Arp
27	Twinkle Arp
28	Piano Gliss
29	Xmas 1
30	Xmas 2
31	Attention 1
32	Attention 2
33	Fanfare 1
34	Fanfare 2
35	Classical
36	Flamenco Gtr
37	Salsa Piano
38	Samba Show 1
39	Samba Show 2
40	TimbalesRoll
41	Guitar Cut 1
42	Guitar Cut 2
43	GuitarRiff 1
44	GuitarRiff 2
45	Guitar Strum
46	LiveDrumFill
47	Limbo Dancer
48	DJ Set 1

Bank Number	Bank Name
49	DJ Set 2
50	OrchestraHit
51	Water SE
52	Horror SE
53	Night SE
54	Day SE
55	Car SE
56	Big Bells
57	Whistle
58	MagicBell SE
59	MIDI Control
60	Scale Tune

# Parameter Chart/Parameter-Tabelle/

o : Memorized  
 x : Not memorized  
 ON : Always ON when the corresponding function is called up.

o : Wird gespeichert  
 x : Wird nicht gespeichert  
 ON Ist immer eingeschaltet, wenn die zugehörige Funktion aufgerufen wird.

o : mémorisé  
 x : non mémorisé  
 ON : toujours activé lorsque la fonction correspondante est appelée

	One Touch Setting	Music Database	Registration Memory	Setup (Disk)	System Backup	VoiceSet Group	Freeze Group	Parameter Lock
<b>Auto Accompaniment</b>								
Style #	x	o	o	o	o	x	Acmp.	x
Auto Acmpaniment ON/OFF	ON	o	o	o	o	x	Acmp.	x
Fingering	x	x	o	o	o	x	Acmp.	Fingering
Split Point	x	x	o	o	o	x	Acmp.	Split Point
Main Variation [MainA/B/C/D]	x	o	o	x	x	x	Acmp.	x
FADE IN/OUT	x	x	x	x	x	x	x	x
FILL In & Break Mode	x	x	x	x	x	x	x	x
Tap Tempo	x	x	x	x	x	x	x	x
Tap Count Note	o	o	o	o	o	x	Acmp.	x
Tap Count Velocity	o	o	o	o	o	x	Acmp.	x
Acmp. Main Volume	x	o	o	x	x	x	Acmp.	x
Acmp. Main EQ Low	x	x	o	x	x	x	Acmp.	x
Acmp. Main EQ High	x	x	o	x	x	x	Acmp.	x
Acmp. Main Panpot	x	x	o	x	x	x	Acmp.	x
Acmp. Main Reverb Depth	x	x	o	x	x	x	Acmp.	x
Acmp. Main Chorus Depth	x	x	o	x	x	x	Acmp.	x
Acmp. Main DSP Depth	x	x	o	x	x	x	Acmp.	x
Acmp. Rhythm 1 Part Track On/Off	x	o	o	x	x	x	Acmp.	x
Acmp. Rhythm 2 Part Track On/Off	x	o	o	x	x	x	Acmp.	x
Acmp. Bass Part Track On/Off	x	o	o	x	x	x	Acmp.	x
Acmp. Chord 1 Part Track On/Off	x	o	o	x	x	x	Acmp.	x
Acmp. Chord 2 Part Track On/Off	x	o	o	x	x	x	Acmp.	x
Acmp. Pad Part Track On/Off	x	o	o	x	x	x	Acmp.	x
Acmp. Phrase 1 Part Track On/Off	x	o	o	x	x	x	Acmp.	x
Acmp. Phrase 2 Part Track On/Off	x	o	o	x	x	x	Acmp.	x
Acmp. Rhythm 1 Part Volume	x	o	o	x	x	x	Acmp.	x
Acmp. Rhythm 2 Part Volume	x	o	o	x	x	x	Acmp.	x
Acmp. Bass Part Volume	x	o	o	x	x	x	Acmp.	x
Acmp. Chord 1 Part Volume	x	o	o	x	x	x	Acmp.	x
Acmp. Chord 2 Part Volume	x	o	o	x	x	x	Acmp.	x
Acmp. Pad Part Volume	x	o	o	x	x	x	Acmp.	x
Acmp. Phrase 1 Part Volume	x	o	o	x	x	x	Acmp.	x
Acmp. Phrase 2 Part Volume	x	o	o	x	x	x	Acmp.	x
Acmp. Rhythm 1 Part Panpot	x	o	o	x	x	x	Acmp.	x
Acmp. Rhythm 2 Part Panpot	x	o	o	x	x	x	Acmp.	x
Acmp. Bass Part Panpot	x	o	o	x	x	x	Acmp.	x
Acmp. Chord 1 Part Panpot	x	o	o	x	x	x	Acmp.	x
Acmp. Chord 2 Part Panpot	x	o	o	x	x	x	Acmp.	x

	One Touch Setting	Music Database	Registration Memory	Setup (Disk)	System Backup	VoiceSet Group	Freeze Group	Parameter Lock
Acmp. Pad Part Panpot	x	o	o	x	x	x	Acmp.	x
Acmp. Phrase 1 Part Panpot	x	o	o	x	x	x	Acmp.	x
Acmp. Phrase 2 Part Panpot	x	o	o	x	x	x	Acmp.	x
Acmp. Rhythm 1 Part Reverb Depth	x	o	o	x	x	x	Acmp.	x
Acmp. Rhythm 2 Part Reverb Depth	x	o	o	x	x	x	Acmp.	x
Acmp. Bass Part Reverb Depth	x	o	o	x	x	x	Acmp.	x
Acmp. Chord 1 Part Reverb Depth	x	o	o	x	x	x	Acmp.	x
Acmp. Chord 2 Part Reverb Depth	x	o	o	x	x	x	Acmp.	x
Acmp. Pad Part Reverb Depth	x	o	o	x	x	x	Acmp.	x
Acmp. Phrase 1 Part Reverb Depth	x	o	o	x	x	x	Acmp.	x
Acmp. Phrase 2 Part Reverb Depth	x	o	o	x	x	x	Acmp.	x
Acmp. Rhythm 1 Part Chorus Depth	x	o	o	x	x	x	Acmp.	x
Acmp. Rhythm 2 Part Chorus Depth	x	o	o	x	x	x	Acmp.	x
Acmp. Bass Part Chorus Depth	x	o	o	x	x	x	Acmp.	x
Acmp. Chord 1 Part Chorus Depth	x	o	o	x	x	x	Acmp.	x
Acmp. Chord 2 Part Chorus Depth	x	o	o	x	x	x	Acmp.	x
Acmp. Pad Part Chorus Depth	x	o	o	x	x	x	Acmp.	x
Acmp. Phrase 1 Part Chorus Depth	x	o	o	x	x	x	Acmp.	x
Acmp. Phrase 2 Part Chorus Depth	x	o	o	x	x	x	Acmp.	x
Acmp. Rhythm 1 Part Variation (DSP3) Depth	x	o	o	x	x	x	Acmp.	x
Acmp. Rhythm 2 Part Variation (DSP3) Depth	x	o	o	x	x	x	Acmp.	x
Acmp. Bass Part Variation (DSP3) Depth	x	o	o	x	x	x	Acmp.	x
Acmp. Chord 1 Part Variation (DSP3) Depth	x	o	o	x	x	x	Acmp.	x
Acmp. Chord 2 Part Variation (DSP3) Depth	x	o	o	x	x	x	Acmp.	x
Acmp. Pad Part Variation (DSP3) Depth	x	o	o	x	x	x	Acmp.	x
Acmp. Phrase 1 Part Variation (DSP3) Depth	x	o	o	x	x	x	Acmp.	x
Acmp. Phrase 2 Part Variation (DSP3) Depth	x	o	o	x	x	x	Acmp.	x
Acmp. Rhythm 1 Part Voice Change Voice #	x	o	o	x	x	x	Acmp.	x
Acmp. Rhythm 2 Part Voice Change Voice #	x	o	o	x	x	x	Acmp.	x
Acmp. Bass Part Voice Change Voice #	x	o	o	x	x	x	Acmp.	x
Acmp. Chord 1 Part Voice Change Voice #	x	o	o	x	x	x	Acmp.	x
Acmp. Chord 2 Part Voice Change Voice #	x	o	o	x	x	x	Acmp.	x
Acmp. Pad Part Voice Change Voice #	x	o	o	x	x	x	Acmp.	x
Acmp. Phrase 1 Part Voice Change Voice #	x	o	o	x	x	x	Acmp.	x
Acmp. Phrase 2 Part Voice Change Voice #	x	o	o	x	x	x	Acmp.	x
Acmp. Rhythm 1 Part Harmonic Content	x	o	o	x	x	x	Acmp.	x

# Tableau des paramètres

	One Touch Setting	Music Database	Registration Memory	Setup (Disk)	System Backup	VoiceSet Group	Freeze Group	Parameter Lock
Acmp. Rhythm 2 Part Harmonic Content	x	o	o	x	x	x	Acmp.	x
Acmp. Bass Part Harmonic Content	x	o	o	x	x	x	Acmp.	x
Acmp. Chord 1 Part Harmonic Content	x	o	o	x	x	x	Acmp.	x
Acmp. Chord 2 Part Harmonic Content	x	o	o	x	x	x	Acmp.	x
Acmp. Pad Part Harmonic Content	x	o	o	x	x	x	Acmp.	x
Acmp. Phrase 1 Part Harmonic Content	x	o	o	x	x	x	Acmp.	x
Acmp. Phrase 2 Part Harmonic Content	x	o	o	x	x	x	Acmp.	x
Acmp. Rhythm 1 Part Brightness	x	o	o	x	x	x	Acmp.	x
Acmp. Rhythm 2 Part Brightness	x	o	o	x	x	x	Acmp.	x
Acmp. Bass Part Brightness	x	o	o	x	x	x	Acmp.	x
Acmp. Chord 1 Part Brightness	x	o	o	x	x	x	Acmp.	x
Acmp. Chord 2 Part Brightness	x	o	o	x	x	x	Acmp.	x
Acmp. Pad Part Brightness	x	o	o	x	x	x	Acmp.	x
Acmp. Phrase 1 Part Brightness	x	o	o	x	x	x	Acmp.	x
Acmp. Phrase 2 Part Brightness	x	o	o	x	x	x	Acmp.	x
Acmp. Rhythm 1 Part EQ Low	x	o	o	x	x	x	Acmp.	x
Acmp. Rhythm 2 Part EQ Low	x	o	o	x	x	x	Acmp.	x
Acmp. Bass Part EQ Low	x	o	o	x	x	x	Acmp.	x
Acmp. Chord 1 Part EQ Low	x	o	o	x	x	x	Acmp.	x
Acmp. Chord 2 Part EQ Low	x	o	o	x	x	x	Acmp.	x
Acmp. Pad Part EQ Low	x	o	o	x	x	x	Acmp.	x
Acmp. Phrase 1 Part EQ Low	x	o	o	x	x	x	Acmp.	x
Acmp. Phrase 2 Part EQ Low	x	o	o	x	x	x	Acmp.	x
Acmp. Rhythm 1 Part EQ High	x	o	o	x	x	x	Acmp.	x
Acmp. Rhythm 2 Part EQ High	x	o	o	x	x	x	Acmp.	x
Acmp. Bass Part EQ High	x	o	o	x	x	x	Acmp.	x
Acmp. Chord 1 Part EQ High	x	o	o	x	x	x	Acmp.	x
Acmp. Chord 2 Part EQ High	x	o	o	x	x	x	Acmp.	x
Acmp. Pad Part EQ High	x	o	o	x	x	x	Acmp.	x
Acmp. Phrase 1 Part EQ High	x	o	o	x	x	x	Acmp.	x
Acmp. Phrase 2 Part EQ High	x	o	o	x	x	x	Acmp.	x
Synchro Stop	x	x	x	x	x	x	x	x
Synchro Start	ON	o	x	x	x	x	x	x
Start/Stop	x	x	x	x	x	x	x	x
<b>Song</b>								
Song On/Off	x	x	o	x	x	x	Song	x
Lyrics Search On/Off	x	x	o	o	o	x	Song	x
Ultra Quick Start On/Off	x	x	o	o	o	x	Song	x
Song Full Path (Including the file name for the Registration Memory)	x	x	o	x	x	x	Song	x
Song Full Path (Not including the file name for the Backup)	x	x	x	o	o	x	Song	x
Song Select (Song #)	x	x	x	x	x	x	x	x

	One Touch Setting	Music Database	Registration Memory	Setup (Disk)	System Backup	VoiceSet Group	Freeze Group	Parameter Lock
Song Name	x	x	x	x	x	x	x	x
Song Pause/Rew/FF	x	x	x	x	x	x	x	x
Song Volume	x	x	o	x	x	x	x	x
Song EQ Low	x	x	x	x	x	x	x	x
Song EQ High	x	x	x	x	x	x	x	x
Song Panpot	x	x	x	x	x	x	x	x
Song Reverb Depth	x	x	x	x	x	x	x	x
Song Chorus Depth	x	x	x	x	x	x	x	x
Song Variation (DSP3) Depth	x	x	x	x	x	x	x	x
Song Track Solo/Mute/Play (Track1~16)	x	x	x	x	x	x	x	x
Song Track Volume (Track1~16)	x	x	x	x	x	x	x	x
Song Track Panpot (Track1 ~16)	x	x	x	x	x	x	x	x
Song Track EQ Low (Track1~16)	x	x	x	x	x	x	x	x
Song Track EQ High (Track1~16)	x	x	x	x	x	x	x	x
Song Track Reverb Depth (Track1~16)	x	x	x	x	x	x	x	x
Song Track Chorus Depth (Track1~16)	x	x	x	x	x	x	x	x
Song Track Variation (DSP3) Depth (Track1~16)	x	x	x	x	x	x	x	x
Song Track Program Change #	x	x	x	x	x	x	x	x
Song Part Harmonic Content (Track1~16)	x	x	x	x	x	x	x	x
Song Part Brightness (Track1~16)	x	x	x	x	x	x	x	x
<b>Voice</b>								
Part Select (Left/Right1/Right2/Right3)	x	x	x	x	x	x	x	x
Upper Octave	o	o	o	x	x	x	Voice	x
Sustain SW (R1/R2/R3) ON/OFF	x	x	o	x	x	x	Voice	x
Touch SW ON/OFF	x	x	o	x	x	x	voice	x
Right 1 Part On/Off	o	o	o	x	x	x	Voice	x
Right 1 Voice #	o	o	o	x	x	x	Voice	x
Right 1 Release Time (Bn 48h)	x	x	x	x	x	Voice	x	x
Right 1 Voice Octave	o	o	o	x	x	Voice	Voice	x
Right 1 Part Volume	o	o	o	x	x	x	Voice	x
Right 1 Part Panpot	o	o	o	x	x	x	Voice	x
Right 1 Reverb Depth	o	o	o	x	x	Effects	Voice	x
Right 1 Chorus Depth	o	o	o	x	x	Effects	Voice	x
Right 1 Poly/Mono ON/OFF	o	o	o	x	x	Voice	Voice	x
Right1 Portamento (Poly/Mono)	o	o	o	x	x	x	Voice	x
Right1 Tuning	o	o	o	x	x	x	Voice	x
Right1 Pitch Bend Range	o	o	o	x	x	x	Voice	x
Right1 Portamento Time	o	o	o	x	x	Voice	Voice	x
Right1 Harmonic Content	o	o	o	x	x	Voice	Voice	x
Right1 Brightness	o	o	o	x	x	Voice	Voice	x
Right1 EQ Low	o	o	o	x	x	EQ	Voice	x

# Parameter Chart/Parameter-Tabelle/Tableau des paramètres

	One Touch Setting	Music Database	Registration Memory	Setup (Disk)	System Backup	VoiceSet Group	Freeze Group	Parameter Lock
Right1 EQ High	o	o	o	x	x	EQ	Voice	x
Right 2 Part On/Off	o	o	o	x	x	x	Voice	x
Right 2 Voice #	o	o	o	x	x	x	Voice	x
Right 2 Release Time (Bn 48h)	x	x	x	x	x	Voice	x	x
Right 2 Voice Octave	o	o	o	x	x	Voice	Voice	x
Right 2 Part Volume	o	o	o	x	x	x	Voice	x
Right 2 Part Panpot	o	o	o	x	x	x	Voice	x
Right 2 Reverb Depth	o	o	o	x	x	Effects	Voice	x
Right 2 Chorus Depth	o	o	o	x	x	Effects	Voice	x
Right 2 Poly/Mono ON/OFF	o	o	o	x	x	Voice	Voice	x
Right 2 Portamento (Poly/Mono)	o	o	o	x	x	x	Voice	x
Right 2 Tuning	o	o	o	x	x	x	Voice	x
Right 2 Pitch Bend Range	o	o	o	x	x	x	Voice	x
Right 2 Portamento Time	o	o	o	x	x	Voice	Voice	x
Right 2 Harmonic Content	o	o	o	x	x	Voice	Voice	x
Right 2 Brightness	o	o	o	x	x	Voice	Voice	x
Right 2 EQ Low	o	o	o	x	x	EQ	Voice	x
Right 2 EQ High	o	o	o	x	x	EQ	Voice	x
Right 3 (LEAD) Part On/Off	o	o	o	x	x	x	Voice	x
Right 3 Voice #	o	o	o	x	x	x	Voice	x
Right 3 Release Time (Bn 48h)	x	x	x	x	x	Voice	x	x
Right 3 Voice Octave	o	o	o	x	x	Voice	Voice	x
Right 3 Part Volume	o	o	o	x	x	x	Voice	x
Right 3 Part Panpot	o	o	o	x	x	x	Voice	x
Right 3 Reverb Depth	o	o	o	x	x	Effects	Voice	x
Right 3 Chorus Depth	o	o	o	x	x	Effects	Voice	x
Right 3 Poly/Mono ON/OFF	o	o	o	x	x	Voice	Voice	x
Right 3 Portamento (Poly/Mono)	o	o	o	x	x	x	Voice	x
Right 3 Tuning	o	o	o	x	x	x	Voice	x
Right 3 Pitch Bend Range	o	o	o	x	x	x	Voice	x
Right 3 Portamento Time	o	o	o	x	x	Voice	Voice	x
Right 3 Harmonic Content	o	o	o	x	x	Voice	Voice	x
Right 3 Brightness	o	o	o	x	x	Voice	Voice	x
Right 3 EQ Low	o	o	o	x	x	EQ	Voice	x
Right 3 EQ High	o	o	o	x	x	EQ	Voice	x
Left Part On/Off	o	o	o	x	x	x	Acmp.	x
Left Voice #	o	o	o	x	x	x	Acmp.	x
Left Voice Octave	o	o	o	x	x	Voice	Acmp.	x
Left Part Volume	o	o	o	x	x	x	Acmp.	x
Left Part Panpot	o	o	o	x	x	x	Acmp.	x
Left Reverb Depth	o	o	o	x	x	Effects	Acmp.	x

	One Touch Setting	Music Database	Registration Memory	Setup (Disk)	System Backup	VoiceSet Group	Freeze Group	Parameter Lock
Left Chorus Depth	o	o	o	x	x	Effects	Acmp.	x
Left Poly/Mono ON/OFF	o	o	o	x	x	Voice	Acmp.	x
Left Portamento (Poly/Mono)	o	o	o	x	x	x	Acmp.	x
Left Tuning	o	o	o	x	x	x	Acmp.	x
Left Pitch Bend Range	o	o	o	x	x	x	Acmp.	x
Left Portamento Time	o	o	o	x	x	Voice	Acmp.	x
Left Harmonic Content	o	o	o	x	x	Voice	Acmp.	x
Left Brightness	o	o	o	x	x	Voice	Acmp.	x
Left EQ Low	o	o	o	x	x	EQ	Acmp.	x
Left EQ High	o	o	o	x	x	EQ	Acmp.	x
Left Hold	o	o	o	x	x	x	Acmp.	x
<b>Organ Flutes</b>								
R1 OrganFlute Panel Organ No.	o	o	o	x	x	x	Voice	x
R2 OrganFlute Panel Organ No.	o	o	o	x	x	x	Voice	x
R3 OrganFlute Panel Organ No.	o	o	o	x	x	x	Voice	x
LEFT OrganFlute Panel Organ No.	o	o	o	x	x	x	Acmp.	x
<b>Plug-in Voice</b>								
R1 OrganFlute Panel Organ No.	o	o	o	x	x	x	Voice	x
R2 OrganFlute Panel Organ No.	o	o	o	x	x	x	Voice	x
R3 OrganFlute Panel Organ No.	o	o	o	x	x	x	Voice	x
LEFT OrganFlute Panel Organ No.	o	o	o	x	x	x	Acmp.	x
<b>Effect</b>								
Reverb Effect Type	x	o	o	x	x	x	Acmp.	Reverb Type
Reverb Effect Parameter	x	x	x	x	x	x	x	x
Reverb Return Level	x	x	o	x	x	x	Acmp.	Reverb Return Level
Chorus Effect Type	x	o	o	x	x	x	Acmp.	x
Chorus Effect Parameter	x	x	x	x	x	x	x	x
Chorus Return Level	x	x	o	x	x	x	Acmp.	Chorus Return Level
Variation (DSP3) Type	x	x	x	x	x	x	x	x
Variation (DSP3) Effect parameter	x	x	x	x	x	x	x	x
Variation (DSP3) Connection	x	x	x	x	x	x	x	x
Variation (DSP3) Part	x	x	x	x	x	x	x	x
Variation (DSP3) Return Level	x	x	x	x	x	x	x	DSP3 Return Level
Ins1. (DSP4) On/Off	o	o	o	x	x	Effects	Voice	x
Ins1. (DSP4) Insertion Type	o	o	o	x	x	Effects	Voice	x
Ins1. (DSP4). Effect parameter	x	x	x	x	x	x	x	x
Ins1. (DSP4) Fast/Slow Sw	o	o	o	x	x	Effects	Voice	x



# Parameter Chart/Parameter-Tabelle/Tableau des paramètres

	One Touch Setting	Music Database	Registration Memory	Setup (Disk)	System Backup	VoiceSet Group	Freeze Group	Parameter Lock
Ins1. (DSP4) Dry/Wet	o	o	o	x	x	Effects	Voice	x
Ins1. (DSP4) Fast/Slow Effect Parameter Value	x	x	x	x	x	x	x	x
Ins2. (DSP5) On/Off	o	o	o	x	x	Effects	Voice	x
Ins2. (DSP5) Insertion Type	o	o	o	x	x	Effects	Voice	x
Ins2. (DSP5) Effect Parameter	x	x	x	x	x	x	x	x
Ins2. (DSP5) Fast/Slow	o	o	o	x	x	Effects	Voice	x
Ins2. (DSP5) Dry/Wet	o	o	o	x	x	Effects	Voice	x
Ins2. (DSP5) Fast/Slow Variation Effect Parameter Value	x	x	x	x	x	x	x	x
Ins3. (DSP6) On/Off	o	o	o	x	x	Effects	Voice	x
Ins3. (DSP6) Insertion Type	o	o	o	x	x	Effects	Voice	x
Ins3. (DSP6) Effect Parameter	x	x	x	x	x	x	x	x
Ins3. (DSP6) Fast/Slow	o	o	o	x	x	Effects	Voice	x
Ins3. (DSP6) Dry/Wet	o	o	o	x	x	Effects	Voice	x
Ins3. (DSP6) Fast/Slow Variation Effect Parameter Value	x	x	x	x	x	x	x	x
Ins4. (DSP7) On/Off	o	o	o	x	x	Effects	Acmp.	-
Ins4. (DSP7) Insertion Type	o	o	o	x	x	Effects	Acmp.	x
Ins4. (DSP7) Effect Parameter	x	x	x	x	x	x	x	x
Ins4. (DSP7) Fast/Slow	o	o	o	x	x	Effects	Acmp.	x
Ins4. (DSP7) Dry/Wet	o	o	o	x	x	Effects	Acmp.	x
Ins4. (DSP7) Fast/Slow Variation Effect Parameter Value	x	x	x	x	x	x	x	x
Ins5. (DSP8) On/Off	x	x	o	x	x	x	Mic	Mic Setting
Ins5. (DSP8) Insertion Type	x	x	o	o	o	x	Mic	Mic Setting
Ins5. (DSP8) Effect Parameter	x	x	x	x	x	x	x	Mic Setting
Ins5. (DSP8) Dry/Wet (Mic Depth)	x	x	o	o	o	x	Mic	Mic Setting
Sampling DSP1 On/Off	x	x	x	x	x	x	x	x
Sampling DSP1 Insertion Type	x	x	x	o	o	x	x	x
Sampling DSP1 Effect Parameter	x	x	x	x	x	x	x	x
Sampling DSP1 Fast/Slow	x	x	x	x	x	x	x	x
Sampling DSP1 Dry/Wet	x	x	x	x	x	x	x	x
Sampling DSP2 On/Off	x	x	x	x	x	x	x	x
Sampling DSP2 Insertion Type	x	x	x	o	o	x	x	x
Sampling DSP2 Effect parameter	x	x	x	x	x	x	x	x
Sampling DSP2 Fast/Slow	x	x	x	x	x	x	x	x
Sampling DSP2 Dry/Wet	x	x	x	x	x	x	x	x
Sampling DSP3 On/Off	x	x	x	x	x	x	x	x
Sampling DSP3 Insertion Type	x	x	x	o	o	x	x	x
Sampling DSP3 Effect Parameter	x	x	x	x	x	x	x	x
Sampling DSP3 Fast/Slow	x	x	x	x	x	x	x	x

	One Touch Setting	Music Database	Registration Memory	Setup (Disk)	System Backup	VoiceSet Group	Freeze Group	Parameter Lock
Sampling DSP3 Dry/Wet	x	x	x	x	x	x	x	x
<b>Microphone</b>								
Mic Volume	x	x	x	x	x	x	x	Mic Setting
Mic Panpot	x	x	o	x	x	x	Mic	Mic Setting
Mic Reverb Depth	x	x	o	x	x	x	Mic	Mic Setting
Mic Chorus Depth	x	x	o	x	x	x	Mic	Mic Setting
Mic EQ LOW Freq	x	x	x	o	o	x	x	x
Mic EQ LOW Gain	x	x	x	o	o	x	x	x
Mic EQ MID Freq	x	x	x	o	o	x	x	x
Mic EQ MID Gain	x	x	x	o	o	x	x	x
Mic EQ HIGH Freq	x	x	x	o	o	x	x	x
Mic EQ HIGH Gain	x	x	x	o	o	x	x	x
Noise Gate SW	x	x	x	o	o	x	x	x
Noise Gate TH	x	x	x	o	o	x	x	x
Compressor SW	x	x	x	o	o	x	x	x
Compressor TH	x	x	x	o	o	x	x	x
Compressor RAT	x	x	x	o	o	x	x	x
Compressor OUT	x	x	x	o	o	x	x	x
Mic Mute	x	x	x	x	x	x	x	x
Vocal Harmony Mute (Song Track)	x	x	o	x	x	x	Mic	Mic Setting
Vocal Harmony Track	x	x	o	x	x	x	Mic	Mic Setting
Vocal Harmony BAL.	x	x	o	x	x	x	Mic	Mic Setting
Vocal Harmony Part	x	x	o	x	x	x	Mic	Mic Setting
Vocal Harmony MODE	x	x	o	x	x	x	Mic	Mic Setting
Vocal Harmony Chord Detect	x	x	o	x	x	x	Mic	Mic Setting
Vocal Harmony On/Off	x	x	o	x	x	x	Mic	Mic Setting
Talk On/Off	x	x	x	x	x	x	x	x
Vocal Harmony Type	x	x	o	o	o	x	Mic	Mic Setting
Vocal Harmony Effect Parameter (Harmony Volume1/2)	x	x	x	x	x	x	x	Mic Setting
Vocal Harmony Effect Parameter (Harmony Panpot1/2)	x	x	x	x	x	x	x	Mic Setting
Vocal Harmony Effect Parameter (Harmony Detune 1/2)	x	x	x	x	x	x	x	Mic Setting
Vocal Harmony Effect Parameter (Harmony Pitch To Note)	x	x	x	x	x	x	x	Mic Setting
Vocal Harmony Effect Parameter (Harmony Pitch To Note Part)	x	x	x	x	x	x	x	Mic Setting
Vocal Harmony Gender Type	x	x	x	x	x	x	x	Mic Setting

# Parameter Chart/Parameter-Tabelle/Tableau des paramètres

	One Touch Setting	Music Database	Registration Memory	Setup (Disk)	System Backup	VoiceSet Group	Freeze Group	Parameter Lock
Vocal Harmony Pitch Correction	x	x	x	x	x	x	x	Mic Setting
Vocal Harmony Harmony Part	x	x	x	x	x	x	x	Mic Setting
<b>F7 Talk Setting</b>								
Talk Volume	x	x	x	o	o	x	x	x
Talk Total Volume Attenuatop	x	x	x	o	o	x	x	x
Talk Vocal Harmony Type	x	x	x	o	o	x	x	x
Talk Vocal Harmony On/Off	x	x	x	o	o	x	x	x
Talk Panpot	x	x	x	o	o	x	x	x
Talk Reverb Depth	x	x	x	o	o	x	x	x
Talk Chorus Depth	x	x	x	o	o	x	x	x
Talk DSP Depth	x	x	x	o	o	x	x	x
Talk DSP ON/OFF	x	x	x	o	o	x	x	x
<b>Harmony/Echo</b>								
Harmony/Echo On/Off	o	o	o	x	x	x	Harmony	x
Harmony/Echo Type	o	o	o	x	x	Harmony	Harmony	x
Harmony/Echo Volume	o	o	o	x	x	Harmony	Harmony	x
Harmony/Echo Assign	o	o	o	x	x	Harmony	Harmony	x
Harmony/Echo Chord Note Only	o	o	o	x	x	Harmony	Harmony	x
Harmony/Echo Touch Limit	o	o	o	x	x	Harmony	Harmony	x
Harmony/Echo Speed	o	o	o	x	x	Harmony	Harmony	x
<b>Master EQ</b>								
EQ No.	x	x	o	o	o	x	Voice	Master EQ
EQ Low (EQ1) Gain	x	x	x	x	x	x	x	Master EQ
EQ Low Mid (EQ2) Gain	x	x	x	x	x	x	x	Master EQ
EQ Mid (EQ3) Gain	x	x	x	x	x	x	x	Master EQ
EQ Mid High (EQ4) Gain	x	x	x	x	x	x	x	Master EQ
EQ High (EQ5) Gain	x	x	x	x	x	x	x	Master EQ
EQ Low (EQ1) Freq.	x	x	x	x	x	x	x	Master EQ
EQ Low Mid (EQ2) Freq.	x	x	x	x	x	x	x	Master EQ
EQ Mid (EQ3) Freq.	x	x	x	x	x	x	x	Master EQ
EQ Mid High (EQ4) Freq.	x	x	x	x	x	x	x	Master EQ
EQ High (EQ5) Freq.	x	x	x	x	x	x	x	Master EQ
EQ Low (EQ1) Q	x	x	x	x	x	x	x	Master EQ
EQ Low Mid (EQ2) Q	x	x	x	x	x	x	x	Master EQ
EQ Mid (EQ3) Q	x	x	x	x	x	x	x	Master EQ

	One Touch Setting	Music Database	Registration Memory	Setup (Disk)	System Backup	VoiceSet Group	Freeze Group	Parameter Lock
EQ Mid High (EQ4) Q	x	x	x	x	x	x	x	Master EQ
EQ High (EQ5) Q	x	x	x	x	x	x	x	Master EQ
EQ Edit Q (EQ1-EQ5)	x	x	x	x	x	x	x	Master EQ
EQ Edit Freq. (EQ1-EQ5)	x	x	x	x	x	x	x	Master EQ
EQ Edit Q Gain (EQ1-EQ5)	x	x	x	x	x	x	x	Master EQ
<b>Scale Tune</b>								
Scale Tuning (C)	x	x	o	x	x	x	Scale	x
Scale Tuning (C#)	x	x	o	x	x	x	Scale	x
Scale Tuning (D)	x	x	o	x	x	x	Scale	x
Scale Tuning (D#)	x	x	o	x	x	x	Scale	x
Scale Tuning (E)	x	x	o	x	x	x	Scale	x
Scale Tuning (F)	x	x	o	x	x	x	Scale	x
Scale Tuning (F#)	x	x	o	x	x	x	Scale	x
Scale Tuning (G)	x	x	o	x	x	x	Scale	x
Scale Tuning (G#)	x	x	o	x	x	x	Scale	x
Scale Tuning (A)	x	x	o	x	x	x	Scale	x
Scale Tuning (A#)	x	x	o	x	x	x	Scale	x
Scale Tuning (B)	x	x	o	x	x	x	Scale	x
Scale Tuning Arabic/Equal Temp.	x	x	o	x	x	x	Scale	x
Scale Tuning User Data (Multi Pad Bank #60)	x	x	x	o	o	x	Scale	x
<b>Transpose</b>								
Master Transpose	x	x	o	x	x	x	Tune Trans	x
Song Transpose	x	x	o	x	x	x	Tune Trans	x
Keyboard Transpose	x	x	o	x	x	x	Tune Trans	x
Transpose Assign	x	x	x	o	o	x	Tune Trans	x
<b>Tempo</b>								
Tempo	x	o	o	x	x	x	Tempo	x
<b>Controller</b>								
Foot Volume Master/Individual	x	x	o	x	x	x	Controller	x
Foot Volume Assign	x	x	o	x	x	x	Controller	x
Foot Sw1 Type	x	x	o	x	x	x	Controller	x
Foot Sw1 Part Assign	x	x	o	x	x	x	Controller	x
Foot Sw1 Percussion Kit #	x	x	o	x	x	x	Controller	x
Foot Sw1 Percussion Note #	x	x	o	x	x	x	Controller	x
Foot Sw1 Percussion Velocity	x	x	o	x	x	x	Controller	x
Foot Sw2 Type	x	x	o	x	x	x	Controller	x
Foot Sw2 Part Assign	x	x	o	x	x	x	Controller	x

# Parameter Chart/Parameter-Tabelle/Tableau des paramètres

	One Touch Setting	Music Database	Registration Memory	Setup (Disk)	System Backup	VoiceSet Group	Freeze Group	Parameter Lock
Foot Sw2 Percussion Kit #	x	x	o	x	x	x	Controller	x
Foot Sw2 Percussion Note #	x	x	o	x	x	x	Controller	x
Foot Sw2 Percussion Velocity	x	x	o	x	x	x	Controller	x
Modulation Wheel Assign	x	x	o	x	x	x	Controller	x
Initial Touch Sw	x	x	o	x	x	x	Controller	x
Initial Touch Sensitivity	x	x	o	x	x	x	Controller	x
Initial Touch Fixed Velocity	x	x	o	x	x	x	Controller	x
Initial Touch Assign	x	x	o	x	x	x	Controller	x
After Touch Sensitivity	x	x	o	x	x	x	Controller	x
After Touch Assign	x	x	o	x	x	x	Controller	x
<b>Multi Pad</b>								
MultiPad Bank	o	o	o	x	x	x	MultiPad	x
MultiPad Bank Name	x	x	x	x	x	x	x	x
MultiPad Chord Match On/Off (Curent Bank Pad 1~4)	x	x	x	x	x	x	x	x
MultiPad Stop	x	x	x	x	x	x	x	x
MultiPad 1/2/3/4	x	x	x	x	x	x	x	x
MultiPad Repeat ON/OFF (Track1~60)	x	x	x	x	x	x	x	x
MultiPad Volume	o	o	o	x	x	x	MultiPad	x
MultiPad EQ Low	x	o	o	x	x	x	MultiPad	x
MultiPad EQ High	x	o	o	x	x	x	MultiPad	x
MultiPad Panpot	x	o	o	x	x	x	MultiPad	x
MultiPad Reverb Depth	x	o	o	x	x	x	MultiPad	x
MultiPad Chorus Depth	x	o	o	x	x	x	MultiPad	x
<b>Registration Memory</b>								
Registration Bank #	x	x	x	x	x	x	x	x
Registration Bank Name	x	x	x	x	x	x	x	x
Registration Name	x	x	x	x	x	x	x	x
Voice Set Assign Right1	x	x	x	o	o	x	x	x
Voice Set Assign Right2	x	x	x	o	o	x	x	x
Voice Set Assign Right3	x	x	x	o	o	x	x	x
Voice Set Assign Left	x	x	x	o	o	x	x	x
Freeze On/Off	x	x	x	x	x	x	x	x
Freeze Group Setting	x	x	x	o	o	x	x	x
<b>MIDI</b>								
MIDI Local Control	x	x	x	o	o	x	x	x
MIDI Clock Internal/External (A/B)	x	x	x	o	o	x	x	x
MIDI Transmit Ch. 1~32 settings	x	x	x	o	o	x	x	x
MIDI Receive Ch. 1~32 settings	x	x	x	o	o	x	x	x
MIDI Thru Port	x	x	x	o	o	x	x	x
MIDI Template No	x	x	x	o	o	x	x	x

	One Touch Setting	Music Database	Registration Memory	Setup (Disk)	System Backup	VoiceSet Group	Freeze Group	Parameter Lock
MIDI Transmit Clock	x	x	x	o	o	x	x	x
MIDI Receive transpose	x	x	x	o	o	x	x	x
MIDI Sys Ex Transmit	x	x	x	o	o	x	x	x
MIDI Sys Ex Receive	x	x	x	o	o	x	x	x
MIDI Chord Sys Ex Transmit	x	x	x	o	o	x	x	x
MIDI Chord Sys Ex Receive	x	x	x	o	o	x	x	x
MIDI Root	x	x	x	o	o	x	x	x
MIDI Chord Detect	x	x	x	o	o	x	x	x
MIDI MFC10 User Ch	x	x	x	x	x	x	x	x
MIDI MFC10 Template No.	x	x	x	o	o	x	x	x
MIDI MFC10 Foot Control	x	x	x	o	o	x	x	x
MIDI MFC10 SW Control	x	x	x	o	o	x	x	x
MIDI Template UserData	x	x	x	o	x	x	x	x
MIDI MFC10 On/Off	x	x	x	x	x	x	x	x
MIDI MFC10 Template User Data	x	x	x	o	x	x	x	x
<b>UTILITY</b>								
AutoLoad On/Off	x	x	x	o	o	x	x	x
Speaker On/Off	x	x	x	o	o	x	x	x
Display MIDI Bank Select & Program Change #	x	x	x	o	o	x	x	x
Metronome Volume For Rec	x	x	x	o	o	x	x	x
Poly Count	x	x	x	x	x	x	x	x
FD Cache	x	x	x	o	o	x	x	x
Parameter Lock	x	x	x	o	o	x	x	x
Auto Exit Time	x	x	x	o	o	x	x	x
Screen Saver Time	x	x	x	o	o	x	x	x
Language	x	x	x	o	o	x	x	x
PC Keyboard	x	x	x	o	o	x	x	x
<b>VIDEO OUT</b>								
NTSC/PAL	x	x	x	o	o	x	x	x
Background Color	x	x	x	o	o	x	x	x
Foreground Color	x	x	x	o	o	x	x	x
Size Large/Small	x	x	x	o	o	x	x	x
<b>Other Settings</b>								
Master Tune	x	x	x	o	o	x	x	x
Metronome On/Off (Play)	x	x	x	o	o	x	x	x
Metronome On/Off (Rec)	x	x	x	o	o	x	x	x
Metronome Volume	x	x	x	o	o	x	x	x
Password	x	x	x	x	o	x	x	x
Line Out Part	x	x	o	o	o	x	x	Line Out
Owner Name	x	x	x	o	o	x	x	x

# Effect Type List/Effektartliste/Liste des types d'effet

## ● Reverb Type/Typ Widerhall/Type Reverb

Reverb Panel Order	Effect Name	Type MSB	Type LSB
1	Hall1	01	00
2	Hall2	01	16
3	Hall3	01	17
4	Hall4	01	18
5	Hall5	01	01
6	Hall M	01	06
7	Hall L	01	07
8	Room1	02	16
9	Room2	02	17
10	Room3	02	18
11	Room4	02	19
12	Room5	02	00
13	Room6	02	01
14	Room7	02	02
15	Room S	02	05
16	Room M	02	06
17	Room L	02	07
18	Stage1	03	16
19	Stage2	03	17
20	Stage3	03	00
21	Stage4	03	01
22	Plate1	04	16
23	Plate2	04	17
24	Plate3	04	00
25	GM Plate	04	07
26	WhiteRoom	16	00
27	Tunnel	17	00
28	Canyon	18	00
29	Basement	19	00
30	No Effect	00	00

## ● Chorus Type/Typ Chor/Type Chorus

Chorus Panel Order	Effect Name	Type MSB	Type LSB
1	Chorus1	66	17
2	Chorus2	66	08
3	Chorus3	66	16
4	Chorus4	66	01
5	Chorus5	65	02
6	Chorus6	65	00
7	Chorus7	65	01
8	Chorus8	65	08
9	GM Chorus1	65	03
10	GM Chorus2	65	04
11	GM Chorus3	65	05
12	GM Chorus4	65	06
13	FB Chorus	65	07
14	Celeste1	66	00
15	Celeste2	66	02
16	Flanger1	67	08
17	Flanger2	67	16
18	Flanger3	67	17
19	Flanger4	67	01
20	Flanger5	67	00
21	GM Flanger	67	07
22	Symphonic1	68	16
23	Symphonic2	68	00
24	Phaser1	72	00
25	EnsDetune (Ensemble Detune)	87	00
26	No Effect	00	00

## ● DSP Type/Typ DSP/Type DSP

DSP3 Panel Order	DSP4-7 Panel Order	DSP8 Panel Order	Effect Name	Type MSB	Type LSB
1	1	1	Hall1	01	00
2	2	2	Hall2	01	16
3	3	3	Room1	02	16
4	4	4	Room2	02	17
5	5	5	Stage1	03	16
6	6	6	Stage2	03	17
7	7	7	Chorus1	66	17
8	8	8	Chorus2	66	08
9	9	9	Symphonic1	68	16
10	10	10	TempoDelay	21	00
11	11	11	TempoEcho	21	08
12	12	12	TempoCross	22	00
13	13	13	DelayLCR1	05	16
14	14	14	DelayLR	06	00
15	15	15	Echo	07	00
16	16	16	CrossDelay	08	00
17	17	17	Flanger1	67	08
18	18	18	Flanger2	67	16
19	19	19	EP Phaser1	72	17
20	20	20	EP Phaser2	72	18
21	21	21	EP Phaser3	72	16
22	22	-	DualRotSP1 (Dual Rotor Speaker1)	99	00
23	23	-	DualRotSP2 (Dual Rotor Speaker2)	99	01
24	24	22	GtTremolo1 (Guitar Tremolo1)	70	19
25	25	23	EP Tremolo	70	18
26	26	24	EP AutoPan	71	21
27	27	-	StAmp1 (Stereo Amp Simulator1)	75	20
28	28	-	StAmp2 (Stereo Amp Simulator2)	75	21
29	29	-	VDstH+TDly (V Distortion Hard + Tempo Delay)	103	00
30	30	-	VDstS+TDly (V Distortion Soft + Tempo Delay)	103	01
31	31	-	V_DstH+Dly (V Distortion Hard + Delay)	98	01
32	32	-	V_DstS+Dly (V Distortion Soft + Delay)	98	03
33	33	-	Dst+TDly (Distortion + Tempo Delay)	100	00
34	34	-	Dst+2RotSP (Distortion + 2way Rotary Speaker)	86	01
35	35	-	OD+2RotSP (Overdrive + 2way Rotary Speaker)	86	02
36	36	-	Amp+2RotSP (Amp Simulator + 2way Rotary Speaker)	86	03
37	37	25	HmEnhance1 (Harmonic Enhancer1)	81	16
38	38	-	PitchChg1 (Pitch Change1)	80	16
39	39	-	ClaviTcWah (Clavi Touch Wah)	82	18
40	40	-	EP TcWah (EP Touch Wah)	82	19
41	41	26	AutoWah1	78	16
42	42	-	TcWah+Dst1 (Touch Wah + Distortion1)	82	16
43	43	-	AtWah+Dst1 (Auto Wah + Distortion1)	78	17
44	44	-	WhDst+TDly (Wah + Distortion + Tempo Delay)	102	00
45	45	-	WhDst+Dly1 (Wah + Distortion + Delay1)	97	16
46	46	27	Hall3	01	17
47	47	28	Hall4	01	18
48	48	29	Hall5	01	01
49	49	-	Hall M	01	06
50	50	-	Hall L	01	07
51	51	30	Room3	02	18
52	52	31	Room4	02	19
53	53	32	Room5	02	00
54	54	33	Room6	02	01
55	55	34	Room7	02	02
56	56	-	Room S	02	05
57	57	-	Room M	02	06
58	58	-	Room L	02	07
59	59	35	Stage3	03	00
60	60	36	Stage4	03	01

## Effect Type List/Effektartliste/Liste des types d'effet

DSP3 Panel Order	DSP4-7 Panel Order	DSP8 Panel Order	Effect Name	Type MSB	Type LSB
61	61	37	Plate1	04	16
62	62	38	Plate2	04	17
63	63	39	Plate3	04	00
64	64	-	GM Plate	04	07
65	65	-	ER1	09	00
66	66	-	ER2	09	01
67	67	-	GateReverb	10	00
68	68	-	ReversGate	11	00
69	69	-	WhiteRoom	16	00
70	70	-	Tunnel	17	00
71	71	-	Canyon	18	00
72	72	-	Basement	19	00
73	73	40	Karaoke1	20	00
74	74	41	Karaoke2	20	01
75	75	42	Karaoke3	20	02
76	76	43	Chorus3	66	16
77	77	44	Chorus4	66	01
78	78	45	Chorus5	65	02
79	79	46	Chorus6	65	00
80	80	47	Chorus7	65	01
81	81	48	Chorus8	65	08
82	82	-	FB Chorus	65	07
83	83	-	GM Chorus1	65	03
84	84	-	GM Chorus2	65	04
85	85	-	GM Chorus3	65	05
86	86	-	GM Chorus4	65	06
87	87	49	Celeste1	66	00
88	88	50	Celeste2	66	02
89	89	51	Synphonic2	68	00
90	90	52	EnsDetune (Ensemble Detune)	87	00
91	91	53	DelayLCR2	05	00
92	92	54	Flanger3	67	17
93	93	55	Flanger4	67	01
94	94	56	Flanger5	67	00
95	95	-	GM Flanger	67	07
96	96	57	Phaser1	72	00
97	97	-	Phaser2	72	08
98	98	-	2wayRotSp (2way Rotary Speaker)	86	00
99	99	58	RotarySp1	69	16
100	100	59	RotarySp2 (Rotary Speaker2)	71	17
101	101	60	RotarySp3 (Rotary Speaker3)	71	18
102	102	61	RotarySp4	70	17
103	103	62	RotarySp5	66	18
104	104	63	RotarySp6	69	00
105	105	64	Tremolo1	70	16
106	106	65	Tremolo2	71	19
107	107	66	Tremolo3	70	00
108	108	67	AutoPan1	71	16
109	109	68	AutoPan2	71	00
110	110	69	GtTremolo2 (Guitar Tremolo2)	71	20
111	111	-	V_DistHard (V Distortion Hard)	98	00
112	112	-	V_DistSoft (V Distortion Soft)	98	02
113	113	-	StDistHard (Stereo Distortion Hard)	75	18
114	114	-	StDistSoft (Stereo Distortion Soft)	75	19
115	115	-	StDist (Stereo Distortion)	73	08
116	116	-	StOD (Stereo Overdrive)	74	08
117	117	-	StAmp3 (Stereo Amp Simulator3)	75	08
118	118	-	Comp+Dist1 (Compressor + Distortion1)	73	16
119	119	-	Comp+Dist2 (Compressor + Distortion2)	73	01
120	120	70	DistHard (Distortion Hard)	75	16
121	121	71	DistSoft (Distortion Soft)	75	17
122	122	72	DistHvy (Distortion Heavy)	73	00
123	123	73	OverDrive	74	00
124	124	74	AmpSim (Amp Simulator)	75	00
125	125	-	CmpDstTDly (Compressor + Distortion + Tempo Delay)	101	00
126	126	-	CmpOD+TDly (Compressor + Overdrive + Tempo Delay)	101	01

DSP3 Panel Order	DSP4-7 Panel Order	DSP8 Panel Order	Effect Name	Type MSB	Type LSB
127	127	-	OD+TDly (Overdrive + Tempo Delay)	100	01
128	128	-	CmpDstDly1 (Compressor + Distortion + Delay1)	96	16
129	129	-	CmpDstDly2 (Compressor + Distortion + Delay2)	96	00
130	130	-	CmpODDly1 (Compressor + Overdrive + Delay1)	96	17
131	131	-	CmpODDly2 (Compressor + Overdrive + Delay2)	96	01
132	132	-	Dst+Delay1 (Distortion + Delay1)	95	16
133	133	-	Dst+Delay2 (Distortion + Delay2)	95	00
134	134	-	OD+Delay1 (Overdrive + Delay1)	95	17
135	135	-	OD+Delay2 (Overdrive + Delay2)	95	01
136	136	-	Dst+RotSP (Distortion + Rotary Speaker)	69	01
137	137	-	OD+RotSP (Overdrive + Rotary Speaker)	69	02
138	138	-	Amp+RotSP (Amp Simulator + Rotary Speaker)	69	03
139	139	75	Compressor	83	00
140	140	76	NoiseGate	84	00
141	141	77	EQDisco	76	16
142	142	78	EQTel	76	17
143	143	79	3BandEQ	76	00
144	144	80	2BandEQ	77	00
145	145	81	HmEnhance2 (Harmonic Enhancer2)	81	00
146	146	-	VoicCancel (Voice Cancel)	85	00
147	147	-	Ambience	88	00
148	148	-	Lo-Fi	94	00
149	149	-	PitchChg2 (Pitch Change2)	80	00
150	150	-	PitchChg3 (Pitch Change3)	80	01
151	151	82	AutoWah2	78	00
152	152	-	AtWah+Dst2 (Auto Wah + Distortion2)	78	01
153	153	-	AtWah+OD1 (Auto Wah + Overdrive1)	78	18
154	154	-	AtWah+OD2 (Auto Wah + Overdrive2)	78	02
155	155	83	TouchWah1	82	00
156	156	84	TouchWah2	82	08
157	157	-	TcWah+Dst2 (Touch Wah + Distortion2)	82	01
158	158	-	TcWah+OD1 (Touch Wah + Overdrive1)	82	17
159	159	-	TcWah+OD2 (Touch Wah + Overdrive2)	82	02
160	160	-	WhDst+Dly2 (Wah + Distortion + Delay2)	97	00
161	161	-	Wh+OD+TDly (Wah + Overdrive + Tempo Delay)	102	01
162	162	-	Wh+OD+Dly1 (Wah + Overdrive + Delay1)	97	17
163	163	-	Wh+OD+Dly2 (Wah + Overdrive + Delay2)	97	01
164	164	-	TalkingMod (Talking Modulation)	93	00
165	-	-	No Effect	00	00
166	165	85	Thru	64	00















# MIDI Data Format/MIDI-Datenformat/Format de données

Many MIDI messages listed in the MIDI Data Format are expressed in decimal numbers, binary numbers and hexadecimal numbers. Hexadecimal numbers may include the letter "H" as a suffix. Also, "n" can freely be defined as any whole number. To enter data/values, refer to the table below.

Decimal	Hexadecimal	Binary
0	00	0000 0000
1	01	0000 0001
2	02	0000 0010
3	03	0000 0011
4	04	0000 0100
5	05	0000 0101
6	06	0000 0110
7	07	0000 0111
8	08	0000 1000
9	09	0000 1001
10	0A	0000 1010
11	0B	0000 1011
12	0C	0000 1100
13	0D	0000 1101
14	0E	0000 1110
15	0F	0000 1111
16	10	0001 0000
17	11	0001 0001
18	12	0001 0010
19	13	0001 0011
20	14	0001 0100
21	15	0001 0101
22	16	0001 0110
23	17	0001 0111
24	18	0001 1000
25	19	0001 1001
26	1A	0001 1010
27	1B	0001 1011
28	1C	0001 1100
29	1D	0001 1101
30	1E	0001 1110
31	1F	0001 1111

Decimal	Hexadecimal	Binary
32	20	0010 0000
33	21	0010 0001
34	22	0010 0010
35	23	0010 0011
36	24	0010 0100
37	25	0010 0101
38	26	0010 0110
39	27	0010 0111
40	28	0010 1000
41	29	0010 1001
42	2A	0010 1010
43	2B	0010 1011
44	2C	0010 1100
45	2D	0010 1101
46	2E	0010 1110
47	2F	0010 1111
48	30	0011 0000
49	31	0011 0001
50	32	0011 0010
51	33	0011 0011
52	34	0011 0100
53	35	0011 0101
54	36	0011 0110
55	37	0011 0111
56	38	0011 1000
57	39	0011 1001
58	3A	0011 1010
59	3B	0011 1011
60	3C	0011 1100
61	3D	0011 1101
62	3E	0011 1110
63	3F	0011 1111

Decimal	Hexadecimal	Binary
64	40	0100 0000
65	41	0100 0001
66	42	0100 0010
67	43	0100 0011
68	44	0100 0100
69	45	0100 0101
70	46	0100 0110
71	47	0100 0111
72	48	0100 1000
73	49	0100 1001
74	4A	0100 1010
75	4B	0100 1011
76	4C	0100 1100
77	4D	0100 1101
78	4E	0100 1110
79	4F	0100 1111
80	50	0101 0000
81	51	0101 0001
82	52	0101 0010
83	53	0101 0011
84	54	0101 0100
85	55	0101 0101
86	56	0101 0110
87	57	0101 0111
88	58	0101 1000
89	59	0101 1001
90	5A	0101 1010
91	5B	0101 1011
92	5C	0101 1100
93	5D	0101 1101
94	5E	0101 1110
95	5F	0101 1111

Decimal	Hexadecimal	Binary
96	60	0110 0000
97	61	0110 0001
98	62	0110 0010
99	63	0110 0011
100	64	0110 0100
101	65	0110 0101
102	66	0110 0110
103	67	0110 0111
104	68	0110 1000
105	69	0110 1001
106	6A	0110 1010
107	6B	0110 1011
108	6C	0110 1100
109	6D	0110 1101
110	6E	0110 1110
111	6F	0110 1111
112	70	0111 0000
113	71	0111 0001
114	72	0111 0010
115	73	0111 0011
116	74	0111 0100
117	75	0111 0101
118	76	0111 0110
119	77	0111 0111
120	78	0111 1000
121	79	0111 1001
122	7A	0111 1010
123	7B	0111 1011
124	7C	0111 1100
125	7D	0111 1101
126	7E	0111 1110
127	7F	0111 1111

- Except the table above, for example 144-159(decimal)/9nH/1001 0000-1001 1111(binary) denotes the Note On Message for each channel (1-16). 176-191/BnH/1011 0000-1011 1111 denotes the Control Change Message for each channel (1-16). 192-207/CnH/1100 0000-1100 1111 denotes the Program Change Message for each channel (1-16). 240/FOH/1111 0000 denotes the start of a System Exclusive Message. 247/F7H/1111 0111 denotes the end of a System Exclusive Message.
- aaH (hexadecimal)/0aaaaaaa (binary) denotes the data address. The address contains High, Mid, and Low.
- bbH/0bbbbbbb denotes the byte count.
- ccH/0ccccccc denotes the check sum.
- ddH/0ddddddd denotes the data/value.

## Channel/Mode/Realtime Messages/ Kanal / Modus / Realtime-Meldungen/ Messages canal/de mode/temps réel

o : available

MIDI Events	Status byte		1st Data byte		2nd Data byte		Recognized								
	Status		Data (HEX)	Parameter	Data (HEX)	Parameter	XG/GM	Key-board	R1	R2	R3	Left	Acmp		
Key Off	8nH	(n:channel no.)	kk	Key no. (0~127)	vv	Velocity(0~127)	o	o	o	o	o	o	o		
Key On	9nH		kk	Key no. (0~127)	vv	Key On :vv=1~127 Key Off :vv=0	o	o	o	o	o	o	o		
Control Change	BnH		0 (00H)	Bank Select MSB	0 (00H) 64 (40H) 126 (7EH) 127 (7FH)	Normal SFX voice SFX kit Drum	o	o	o	o	o	o	o		
			32 (20H)	Bank Select LSB	0~112~ (0...70H...)	XG voice Panel voice									
			1 (01H)	Modulation	0~127 (...7FH)		o	o	o	o	o	o	o	o	o
			5 (05H)	Portament Time	0~127 (...7FH)		o	o	o	o	o	o	o	o	x
			6 (06H)	Data Entry MSB	0~127 (...7FH)										
			38 (26H)	Data Entry LSB	0~127 (...7FH)		o	o	o	o	o	o	o	o	o
			7 (07H)	Main Volume	0~127 (...7FH)		o	o	o	o	o	o	o	o	o
			10 (0AH)	Panpot	0~127 (...7FH)		o	o	o	o	o	o	o	o	o
			11 (0BH)	Expression	0~127 (...7FH)		o	o	o	o	o	o	o	o	o
			64 (40H)	Sustain(Damper)	0~127 (...7FH)		o	o	o	o	o	o	o	o	x
			65 (41H)	Portament	0~127 (...7FH)		o	o	o	o	o	o	o	o	x
			66 (42H)	Sostenuto	0~127 (...7FH)		o	o	o	o	o	o	o	o	x
			67 (43H)	Soft Pedal	0~127 (...7FH)		o	o	o	o	o	o	o	o	x
			71 (47H)	Harmonic Content	0~127 (...7FH)		o	o	o	o	o	o	o	o	o
			72 (48H)	Release Time	0~127 (...7FH)		o	o	o	o	o	o	o	o	o
			73 (49H)	Attack Time	0~127 (...7FH)		o	o	o	o	o	o	o	o	o
			74 (4AH)	Brightness	0~127 (...7FH)		o	o	o	o	o	o	o	o	o
			84 (54H)	Portamento Control	0~127 (...7FH)		o	o	o	o	o	o	o	o	o
			91 (5BH)	Effect1 Depth (Reverb Send Level)	0~127 (...7FH)		o	o	o	o	o	o	o	o	o
			93 (5DH)	Effect3 Depth (Chorus Send Level)	0~127 (...7FH)		o	o	o	o	o	o	o	o	o
			94 (5EH)	Effect4 Depth (Variation Send Level)	0~127 (...7FH)		o	o	o	o	o	o	o	o	o
96 (60H)	Increment	0~127 (...7FH)													
97 (61H)	Decrement	0~127 (...7FH)													
98 (62H)	NRPN LSB	0~127 (...7FH)													
99 (63H)	NRPN MSB	0~127 (...7FH)													
100 (64H)	RPN LSB	0~127 (...7FH)													
101 (65H)	RPN MSB	0~127 (...7FH)													
Mode Message	BnH		120 (78H)	All sound off	0		o	o	o	o	o	o	o		
			121 (79H)	Reset all controller	0		o	x	x	x	x	x	x		
			122 (7AH)	Local control	dd	dd=00H: Off 7FH: On	x	x	x	x	x	x	x		
			123 (7BH)	All note off	0		o	o	o	o	o	o	o		
			124 (7CH)	OMNI OFF	0		o	o	o	o	o	o	o		
			125 (7DH)	OMNI ON	0		o	o	o	o	o	o	o		
			126 (7EH)	MONO	0~16 (...10H)		o	x	x	x	x	x	x		
127 (7FH)	POLY	0		o	x	x	x	x	x	x					
Program Change	CnH		pp	Voice number(0~127)	-	-	o	o	o	o	o	o			
Channel After Touch	DnH		vv		-	-	o	o	o	o	o	x			
Polyphonic After Tch	AnH		kk		vv		x	x	x	x	x	x			
Pich Bend Change	EnH		cc	LS Byte	dd	MS Byte	o	o	o	o	o	o			
RealTime Message	F8H	MIDI Clock	-		-		o	o	o	o	o	o			
	FAH	Start	-		-		o	o	o	o	o	o			
	FBH	Continue	-		-		x	x	x	x	x	x			
	FCH	Stop	-		-		o	o	o	o	o	o			
	FEH	Active Sens	-		-		o	o	o	o	o	o			
FFH	System Reset	-		-		x	x	x	x	x	x				

The NRPN also contains these parameters.

# MIDI Data Format/MIDI-Datenformat/Format de données MIDI

<Table 1-1-1> NRPN

o : available

NRPN		DATA ENTRY		Parameter	Recognized						
MSB	LSB	MSB	LSB		XG/GM	Keyboard	R1	R2	R3	Left	Acmp
01H	08H	mmH	--	Vibrato Rate	o	x	o	o	o	o	o
01H	09H	mmH	--	Vibrato Depth	o	x	o	o	o	o	o
01H	0AH	mmH	--	Vibrato Delay	o	x	x	x	x	x	o
01H	20H	mmH	--	Filter Cutoff Frequency	o	x	x	x	x	x	o
01H	21H	mmH	--	Filter Resonance	o	x	x	x	x	x	o
01H	24H	mmH	--	HPF Cutoff Frequency	x	x	x	x	x	x	x
01H	30H	mmH	--	EQ BASS	o	x	x	x	x	x	o
01H	31H	mmH	--	EQ TREBLE	o	x	x	x	x	x	o
01H	34H	mmH	--	EQ BASS Frequency	o	x	x	x	x	x	o
01H	35H	mmH	--	EQ TREBLE Frequency	o	x	x	x	x	x	o
01H	63H	mmH	--	EG Attack Time	o	x	x	x	x	x	o
01H	64H	mmH	--	EG Decay Time	o	x	x	x	x	x	o
01H	66H	mmH	--	EG Release	o	x	x	x	x	x	o
14H	rrH	mmH	--	Drum Filter Cutoff Frequency	o	x	x	x	x	x	o
15H	rrH	mmH	--	Drum Filter Resonance	o	x	x	x	x	x	o
16H	rrH	mmH	--	Drum EG Attack Rate	o	x	x	x	x	x	o
17H	rrH	mmH	--	Drum EG Decay Rate	o	x	x	x	x	x	o
18H	rrH	mmH	--	Drum Pitch Coarse	o	x	x	x	x	x	o
19H	rrH	mmH	--	Drum Pitch Fine	o	x	x	x	x	x	o
1AH	rrH	mmH	--	Drum Level	o	x	x	x	x	x	o
1CH	rrH	mmH	--	Drum Pan	o	x	x	x	x	x	o
1DH	rrH	mmH	--	Drum Reverb Send Level	o	x	x	x	x	x	o
1EH	rrH	mmH	--	Drum Chorus Send Level	o	x	x	x	x	x	o
1FH	rrH	mmH	--	Drum Variation Send Level	o	x	x	x	x	x	o

NRPN MSB : 14H-1FH(for drums) message is accepted as long as the channel is set with a drum voice.  
Data Entry LSB : Ignored.

<Table 1-1-2> NRPN (VocalHarmony)

NRPN		DATA ENTRY		Parameter	Recognized						
MSB	LSB	MSB	LSB		XG/GM	Keyboard	R1	R2	R3	Left	Acmp
00H	00H	mmH	--	Harmony Mute	o	x	x	x	x	x	x
00H	01H	mmH	--	Harmony Mode	o	x	x	x	x	x	x
00H	02H	mmH	--	Vocoder Mode Parameter	o	x	x	x	x	x	x
00H	03H	mmH	--	Chromatic Mode Parameter	o	x	x	x	x	x	x
00H	04H	mmH	--	Detune Mode Parameter	o	x	x	x	x	x	x
00H	05H	mmH	--	Chordal Mode Parameter	o	x	x	x	x	x	x
01H	1AH	mmH	--	Detune Modulation	o	x	x	x	x	x	x
02H	00H	mmH	--	Harmony Gender Type	o	x	x	x	x	x	x
02H	01H	mmH	--	Auto Upper Gender Threshold	o	x	x	x	x	x	x
02H	02H	mmH	--	Auto Lower Gender Threshold	o	x	x	x	x	x	x
02H	03H	mmH	--	Upper Gender Amount	o	x	x	x	x	x	x
02H	04H	mmH	--	Lower Gender Amount	o	x	x	x	x	x	x
02H	10H	mmH	--	Harmony1 Volume	o	x	x	x	x	x	x
02H	11H	mmH	--	Harmony2 Volume	o	x	x	x	x	x	x
02H	12H	mmH	--	Harmony3 Volume	o	x	x	x	x	x	x
02H	20H	mmH	--	Harmony1 Pan	o	x	x	x	x	x	x
02H	21H	mmH	--	Harmony2 Pan	o	x	x	x	x	x	x
02H	22H	mmH	--	Harmony3 Pan	o	x	x	x	x	x	x
02H	30H	mmH	--	Harmony1 Detune	o	x	x	x	x	x	x
02H	31H	mmH	--	Harmony2 Detune	o	x	x	x	x	x	x
02H	32H	mmH	--	Harmony3 Detune	o	x	x	x	x	x	x
03H	00H	mmH	--	Lead Gender Type	o	x	x	x	x	x	x
03H	01H	mmH	--	Lead Gender Amount	o	x	x	x	x	x	x

<Table 1-2> RPN

RPN		DATA ENTRY		Parameter	Recognized						
MSB	LSB	MSB	LSB		XG/GM	Keyboard	R1	R2	R3	Left	Acmp
00H	00H	mmH	--	Pitch Bend Sensitivity	o	o	o	o	o	o	o
00H	01H	mmH	IIH	Fine Tune	o	o	o	o	o	o	o
00H	02H	mmH	--	Coarse Tune	o	o	o	o	o	o	o
7FH	7FH	--	--	Null	o	o	o	o	o	o	o

# System Exclusive Messages/ Systemexklusive Meldungen/ Messages exclusifs au système

## System Exclusive Messages

Accompaniment Control	Data Format	Recognized
Section Control	<p>F0H 43H 7EH 00H ss dd F7H</p> <pre> 11110000 F0 = Exclusive status 01000011 43 = YAMAHA ID 01111110 7E = Style 00000000 00 = 0sssssss ss = Switch No.           00H-01H: INTRO II           02H-03H: INTRO III           04H-07H: INTRO I           08H: MAIN A           09H: MAIN B           0AH: MAIN C           0BH-0FH: MAIN D           10H: FILL IN A           11H: FILL IN B           12H: FILL IN C           13H-17H: FILL IN D           18H: BREAK FILL A           19H: BREAK FILL B           1AH: BREAK FILL C           1BH-1FH: BREAK FILL D           20H-21H: ENDING II           22H-23H: ENDING III           24H-27H: ENDING I  0ddddd dd = Swith On/Off           00H Off           7FH On  11111110 F7 = End of Exclusive                     </pre>	o
Tempo Control	<p>F0H 43H 7EH 01H t4 t3 t2 t1 F7H</p> <pre> 11110000 F0 = Exclusive status 01000011 43 = YAMAHA ID 01111110 7E = Style 00000001 01 = 0ttttttt t4 = tempo4 0ttttttt t3 = tempo3 0ttttttt t2 = tempo2 0ttttttt t1 = tempo1 11111110 F7 = End of Exclusive                     </pre>	o
Chord Control	<p>F0H 43H 7EH tt dd ... F7H</p> <p><b>Type1 (tt=02)</b></p> <pre> 11110000 F0 = Exclusive status 01000011 43 = YAMAHA ID 01111110 7E = Style 00000010 02 = type 1(tt) 0ddddd dd = chord root(cr) 0ddddd dd = chord type(ct) 0ddddd dd = bass note(bn) 0ddddd dd = bass type(bt)  cr : Chord Root 0fffnnnn fff: b or #, nnnn: note(root) 0000nnnn 0n bbb 0fff0000 x0 reserved 0001nnnn 1n bb 0fff0001 x1 C 0010nnnn 2n b 0fff0010 x2 D 0011nnnn 3n natural 0fff0011 x3 E 0100nnnn 4n # 0fff0100 x4 F 0101nnnn 5n ## 0fff0101 x5 G 0110nnnn 6n ### 0fff0110 x6 A 0fff0111 x7 B  ct : Chord Type 0 - 34,127 00000000 00 0 Maj 00010010 12 18 dim7 00000001 01 1 Maj6 00010011 13 19 7th 00000010 02 2 Maj7 00010100 14 20 7sus4 00000011 03 3 Maj7(#11) 00010101 15 21 7b5 00001000 04 4 Maj(9) 00010110 16 22 7(9) 00001001 05 5 Maj7(9) 00010111 17 23 7(#11) 00001010 06 6 Maj6(9) 00011000 18 24 7(13) 00001011 07 7 aug 00011001 19 25 7(b9) 00001000 08 8 min 00011010 1A 26 7(b13) 00001001 09 9 min6 00011011 1B 27 7(#9) 00001010 0A 10 min7 00011100 1C 28 Maj7aug 00001011 0B 11 min7b5 00011101 1D 29 7aug 00001100 0C 12 min(9) 00011110 1E 30 1+8 00001101 0D 13 min7(9) 00011111 1F 31 1+5 00001110 0E 14 min7(11) 00100000 20 32 sus4 00001111 0F 15 minMaj7 00100001 21 33 1+2+5 00010000 10 16 minMaj7(9) 00100010 22 34 cc 00010001 11 17 dim                     </pre> <p>bn : On Bass Chord Same as Chord root, 127:No bass chord</p> <p>bt : Bass Chord Same as Chord type 127:No bass chord</p> <p>11111110 F7 = End of Exclusive</p>	o

# MIDI Data Format/MIDI-Datenformat/Format de données MIDI

	<b>Type2 (tt=03) (Receive only)</b> 11110000 F0 = Exclusive status 01000011 43 = YAMAHA ID 01111110 7E = 00000011 03 = type 2(tt) 0d000000 dd = note1 0d000000 dd = note2 0d000000 dd = note3 : : 0d000000 dd = ...note10 11111110 F7 = End of Exclusive	o
--	--	---

## System Exclusive Messages (Universal System Exclusive)

MIDI Event	Data Format	Recognized
MIDI Master Volume	<b>F0H 7FH 7FH 04H 01H ll mm F7H</b> 11110000 F0 = Exclusive status 01111111 7F = Universal Real Time 01111111 7F = ID of target device 00000100 04 = Sub-ID #1=Device Control Message 00000001 01 = Sub-ID #2=Master Volume 01111111 ll = Volume LSB 0mmmmmmm mm = Volume MSB 11110111 F7 = End of Exclusive or <b>F0H 7FH XN 04H 01H ll mm F7H</b> 11110000 F0 = Exclusive status 01111111 7F = Universal Real Time 0xxxnnnn XN = When N is received N=0-F, whichever is received. X=ignored 00000100 04 = Sub-ID #1=Device Control Message 00000001 01 = Sub-ID #2=Master Volume 01111111 ll = Volume LSB 0mmmmmmm mm = Volume MSB 11110111 F7 = End of Exclusive	o
GM System On	<b>F0H 7EH 7FH 09H 01H F7H</b> 11110000 F0 = Exclusive status 01111110 7E = Universal Non-Real Time 01111111 7F = ID of target device 00001001 09 = Sub-ID #1=General MIDI Message 00000001 01 = Sub-ID #2=General MIDI On 11110111 F7 = End of Exclusive or <b>F0H 7EH XN 09H 01H F7H</b> 11110000 F0 = Exclusive status 01111110 7E = Universal Non-Real Time 0xxxnnnn XN = When N is received N=0-F, whichever is received. X=ignored 00001001 09 = Sub-ID #1=General MIDI Message 00000001 01 = Sub-ID #2=General MIDI On 11110111 F7 = End of Exclusive	o

## System Exclusive Messages (XG standard)

MIDI Event	Data Format	Recognized
XG Parameter Change	<b>F0H 43H 1nH 4CH hh mm ll dd ... F7H</b> 11110000 F0 = Exclusive status 01000011 43 = YAMAHA ID 0001nnnn 1n = Device Number n=always 0(when transmit), n=0-F(when receive) 01001100 4C = Model ID 0hhhhhhh hh = Address High 0mmmmmmm mm = Address Mid 0lllllll ll = Address Low 0d000000 dd = Data : : 11110111 F7 = End of Exclusive	o
Bulk Dump	<b>F0H 43H 0nH 4CH aa bb hh mm ll dd ... dd cc F7H</b> 11110000 F0 = Exclusive status 01000011 43 = YAMAHA ID 0000nnnn 0n = Device Number n=always 0(when transmit), n=0-F(when receive) 01001100 4C = Model ID 0aaaaaaa aa = Byte Count MSB 0bbbbbbb bb = Byte Count LSB 0hhhhhhh hh = Address High 0mmmmmmm mm = Address Mid 0lllllll ll = Address Low 0d000000 dd = Data : : 0d000000 dd = Data 0ccccccc cc = Checksum 11110111 F7 = End of Exclusive	o



# MIDI Data Format/MIDI-Datenformat/Format de données MIDI

Parameter Request	F0H 43H 3nH 4CH hh mm ll F7H	o
	11110000 F0 = Exclusive status	
	01000011 43 = YAMAHA ID	
	0011nnnn 3n = Device Number n=always 0(when transmit), n=0-F(when receive)	
	01001100 4C = Model ID	
	0hhhhhhh hh = Address High	
	0mmmmmm mm = Address Mid	
	01111111 ll = Address Low	
11110111 F7 = End of Exclusive		
Dump Request	F0H 43H 2nH 4CH hh mm ll F7H	o
	11110000 F0 = Exclusive status	
	01000011 43 = YAMAHA ID	
	0010nnnn 2n = Device Number n=always 0(when transmit), n=0-F(when receive)	
	01001100 4C = Model ID	
	0hhhhhhh hh = Address High	
	0mmmmmm mm = Address Mid	
	01111111 ll = Address Low	
11110111 F7 = End of Exclusive		

## System Exclusive Messages (Clavinova compliance)

MIDI Event	Data Format	Recognized
Internal Clock	F0H 43H 73H 01H 02H F7H	o
	00000010 02 = Internal Clock Substatus	
External Clock	F0H 43H 73H 01H 03H F7H	o
	00000011 03 = External Clock Substatus	
Organ Flutes data Bulk Dump	F0H 43H 73H 01H 06H 0BH 00H 00H 01H 06H 0nH [BULK DATA] sum F7H	o
	01H Model ID (Clavinova common ID) 06H Bulk ID 0BH Bulk No. (Organ Flutes data Bulk Dump) 00H,00H,01H,06H Data Length :16bytes  1st 0nH n: channel No. [BULK DATA] Organ Flutes data 2nd Footage [1] 00 - 07H data: 0: -∞, 1: -12, 2: -9, 3: -6, 4: -4.5, 3rd [1 1/3] 00 - 07H 5: -3, 6: -1.5: 7: 0[dB] 4th [1 3/5] 00 - 09H 5th [2] 00 - 07H 6th [2 2/3] 00 - 07H 7th [4] 00 - 07H 8th [5 1/3] 00 - 07H 9th [8] 00 - 07H 10th [16] 00 - 07H 11th [Attack 2'] 00 - 07H 12th [Attack 2 2/3'] 00 - 07H 13th [Attack 4'] 00 - 07H 14th Settings [Attack Length] 00 - 07H 15th [Response] 00 - 07H 16th [Attack Mode] 00 - 01H 00H: Each, 01H: First 17th [Wave Variation] 00 - 01H 00H: Sine, 01H: Tone Wheel 18th [Volume] 00 - 07H 19th [aux 4] 00H 20th [aux 5] 00H 21th [aux 6] 00H 22th [aux 7] 00H sum Check Sum = 0-sum(BULK DATA)	
DOC Multi Timbre OFF	F0H 43H 73H 01H 13H F7H	o
DOC Multi Timbre ON	F0H 43H 73H 01H 14H F7H	o
	00010011 13 = DOC Multi Timbre OFF Substatus 00010100 14 = DOC Multi Timbre ON Substatus  When the DOC Multi Timbre On is accepted, the MIDI receive mode is set as listed below : Channel No Part 1~10 Manual Part (Melody Part) 15 Rhythm 16 Control (Including the System Exclusive messages.)	
MIDI FA Cancel	F0H 43H 73H 01H 61H F7H	x
	01100001 61 = MIDI FA Cancel Substatus	
MIDI FA Cancel Off	F0H 43H 73H 01H 62H F7H	x
	01100010 62 = MIDI FA Cancel Off Substatus	

## System Exclusive Messages Special Operators

MIDI Event	Data Format	Recognized
Volume & Expression & Pan Realtime control off (Voice Reserve)	F0H 43H 73H 01H 11H 0nH 45H dd F7H	o
	0000nnnn 0n = Channel No.(00H-0FH)	
	01000101 45 = Volume & Expression Control No.	
	0ddddd dd = Value (Available only for the specified channel) 00H : Realtime On 7FH : Realtime Off	

# MIDI Data Format/MIDI-Datenformat/Format de données MIDI

## System Exclusive Messages Special Operators (Vocal Harmony Additional Parameters)

MIDI Event	Data Format	Recognized
Vocal Harmony Pitch to Note ON/OFF	F0H 43H 73H 01H 11H 00H 50H 00H ss F7H 00000000 00 = Channel No.(always 00) 01010000 50 = Vocal Harmony Additional Parameter Control No. 00000000 00 = Pitch to Note Parameter No. 0sssssss ss = Pitch To Note Switch 00H: Off 01H: On	o
Vocal Harmony Pitch to Note Part	F0H 43H 73H 01H 11H 00H 50H 01H ss F7H 00000000 00 = Channel No.(always 00) 01010000 50 = Vocal Harmony Additional Parameter Control No. 00000001 01 = Pitch to Note Part Parameter No. 0sssssss ss = Pitch To Note Part No. 00H: RIGHT1 01H: RIGHT2 02H: LEFT 03H: LEAD 04H: UPPER	o
Vocal Harmony Vocoder Part (Harmony Part(Panel))	F0H 43H 73H 01H 11H 00H 50H 10H ss F7H 00000000 00 = Channel No.(always 00) 01010000 50 = Vocal Harmony Additional Parameter Control No. 00010000 10 = Vocoder Part Parameter No. 0sssssss ss = Harmony Part No. 00H: Off 01H: Upper 02H: Lower	o
Vocal Harmony Additional Reverb Depth	F0H 43H 73H 01H 11H 00H 50H 11H ss F7H 00000000 00 = Channel No.(always 00) 01010000 50 = Vocal Harmony Additional Parameter Control No. 00010001 11 = Vocal Harmony Additional Reverb Depth Parameter No. 0sssssss ss = Value(0...7FH)	x
Vocal Harmony Additional Chorus Depth	F0H 43H 73H 01H 11H 00H 50H 12H ss F7H 00000000 00 = Channel No.(always 00) 01010000 50 = Vocal Harmony Additional Parameter Control No. 00010010 12 = Vocal Harmony Additional Chorus Depth Parameter No. 0sssssss ss = Value(0...7FH)	x
Vocal Harmony Panel Variation LED On/Off	F0H 43H 73H 01H 11H 00H 50H 13H ss F7H 00000000 00 = Channel No.(always 00) 01010000 50 = Vocal Harmony Additional Parameter Control No. 00010011 13 = Vocal Harmony Panel Variation LED On/Off Parameter No. 0sssssss ss = Switch On/Off 00H: Variation LED Off 7FH: Variation LED On	x

## System Exclusive Messages (the other)

MIDI Event	Data Format	Recognized
MIDI Master Tuning	F0H 43H 1nH 27H 30H 00H 00H mm ll cc F7H 11110000 F0 = Exclusive status 01000011 43 = YAMAHA 0001nnnn 1n n= always 0(when transmit), n=0-F(when receive) 00100111 27 = sub ID 00110000 30 = sub ID 00000000 00 00000000 00 0mmmmmmmm mm = Master Tune MSB 01111111 ll = Master Tune LSB 0ccccccc cc ignored 11110111 F7 = End of Exclusive	o
MWCAT parameter flag	F0H 43H 73H 01H 11H 0nH 54H dd F7H 0000nnnn 0n = Sequencer Track No. 01010100 54 = MWCAT parameter flag 0ddddd dd = Value (ignored)	o

# MIDI Parameter Change Table/ Änderungstabelle der MIDI-Parameter/ Tableau des changements de paramètres MIDI

<Table 3-1> MIDI PARAMETER CHANGE TABLE (SYSTEM)

Address (H)	Size (H)	Data (H)	Parameter	Recognized	Description	Default value(H)
0 0 0 1 2 3	4	0000 - 07FF	MASTER TUNE	o	-102.4 - +102.3[cent] 1st bit3-0→bit15-12 2nd bit3-0→bit11-8 3rd bit3-0→bit7-4 4th bit3-0→bit3-0	00 04 00 00
4	1	00 - 7F	MASTER VOLUME	o	0 - 127	7F
5	1		(MASTER ATTENUATOR)	x	—	
6	1	28 - 58	TRANSPOSE	o	-24 - +24[semitones]	40
7D		n	DRUM SETUP RESET	o	n=Drum setup number	
7E		0	XG SYSTEM ON	o	00=XG system ON	
7F		0	ALL PARAMETER RESET	o	00=ON	

TOTAL SIZE 7

<Table 3-2> MIDI PARAMETER CHANGE TABLE (System information)

Address (H)	Size (H)	Data (H)	Parameter	Recognized	Description	Default
1 0 0 : 0D	E	20 - 7F 20 - 7F	Model Name	x	32-127(ASCII)	
0E	1	0				0
0F	1	0				0

TOTAL SIZE 10

Transmitted by Dump Request. Not Received.

<Table 3-3> MIDI PARAMETER CHANGE TABLE (EFFECT 1)

Address (H)	Size (H)	Data (H)	Parameter	Recognized	Description	Default
2 1 0	2	00-7F 00-7F	REVERB TYPE MSB REVERB TYPE LSB	o	Refer to the MIDI EFFECT MAP 00 : basic type	01(=HALL1) 00
2	1	00-7F	REVERB PARAMETER 1	o	Refer to the MIDI EFFECT PARAMETER LIST	depends on reverb type
3	1	00-7F	REVERB PARAMETER 2	o	Refer to the MIDI EFFECT PARAMETER LIST	depends on reverb type
4	1	00-7F	REVERB PARAMETER 3	o	Refer to the MIDI EFFECT PARAMETER LIST	depends on reverb type
5	1	00-7F	REVERB PARAMETER 4	o	Refer to the MIDI EFFECT PARAMETER LIST	depends on reverb type
6	1	00-7F	REVERB PARAMETER 5	o	Refer to the MIDI EFFECT PARAMETER LIST	depends on reverb type
7	1	00-7F	REVERB PARAMETER 6	o	Refer to the MIDI EFFECT PARAMETER LIST	depends on reverb type
8	1	00-7F	REVERB PARAMETER 7	o	Refer to the MIDI EFFECT PARAMETER LIST	depends on reverb type
9	1	00-7F	REVERB PARAMETER 8	o	Refer to the MIDI EFFECT PARAMETER LIST	depends on reverb type
0A	1	00-7F	REVERB PARAMETER 9	o	Refer to the MIDI EFFECT PARAMETER LIST	depends on reverb type
0B	1	00-7F	REVERB PARAMETER 10	o	Refer to the MIDI EFFECT PARAMETER LIST	depends on reverb type
0C	1	00-7F	REVERB RETURN	o	--dB...0dB...+6dB(0...64...127)	40
0D	1	01-7F	REVERB PAN	o	L63...C...R63(1...64...127)	40

TOTAL SIZE 0E

2 1 10	1	00-7F	REVERB PARAMETER 11	o	Refer to the MIDI EFFECT PARAMETER LIST	depends on reverb type
11	1	00-7F	REVERB PARAMETER 12	o	Refer to the MIDI EFFECT PARAMETER LIST	depends on reverb type
12	1	00-7F	REVERB PARAMETER 13	o	Refer to the MIDI EFFECT PARAMETER LIST	depends on reverb type
13	1	00-7F	REVERB PARAMETER 14	o	Refer to the MIDI EFFECT PARAMETER LIST	depends on reverb type
14	1	00-7F	REVERB PARAMETER 15	o	Refer to the MIDI EFFECT PARAMETER LIST	depends on reverb type
15	1	00-7F	REVERB PARAMETER 16	o	Refer to the MIDI EFFECT PARAMETER LIST	depends on reverb type

TOTAL SIZE 6

2 1 20	2	00-7F 00-7F	CHORUS TYPE MSB CHORUS TYPE LSB	o	Refer to the MIDI EFFECT MAP 00 : basic type	41(=CHORUS1) 00
22	1	00-7F	CHORUS PARAMETER 1	o	Refer to the MIDI EFFECT PARAMETER LIST	depends on chorus Type
23	1	00-7F	CHORUS PARAMETER 2	o	Refer to the MIDI EFFECT PARAMETER LIST	depends on chorus Type
24	1	00-7F	CHORUS PARAMETER 3	o	Refer to the MIDI EFFECT PARAMETER LIST	depends on chorus Type
25	1	00-7F	CHORUS PARAMETER 4	o	Refer to the MIDI EFFECT PARAMETER LIST	depends on chorus Type
26	1	00-7F	CHORUS PARAMETER 5	o	Refer to the MIDI EFFECT PARAMETER LIST	depends on chorus Type
27	1	00-7F	CHORUS PARAMETER 6	o	Refer to the MIDI EFFECT PARAMETER LIST	depends on chorus Type
28	1	00-7F	CHORUS PARAMETER 7	o	Refer to the MIDI EFFECT PARAMETER LIST	depends on chorus Type
29	1	00-7F	CHORUS PARAMETER 8	o	Refer to the MIDI EFFECT PARAMETER LIST	depends on chorus Type
2A	1	00-7F	CHORUS PARAMETER 9	o	Refer to the MIDI EFFECT PARAMETER LIST	depends on chorus Type
2B	1	00-7F	CHORUS PARAMETER 10	o	Refer to the MIDI EFFECT PARAMETER LIST	depends on chorus Type
2C	1	00-7F	CHORUS RETURN	o	--dB...0dB...+6dB(0...64...127)	40
2D	1	01-7F	CHORUS PAN	o	L63...C...R63(1...64...127)	40
2E	1	00-7F	SEND CHORUS TO REVERB	o	--dB...0dB...+6dB(0...64...127)	00

TOTAL SIZE 0F

2 1 30	1	00-7F	CHORUS PARAMETER 11	o	Refer to the MIDI EFFECT PARAMETER LIST	depends on chorus Type
31	1	00-7F	CHORUS PARAMETER 12	o	Refer to the MIDI EFFECT PARAMETER LIST	depends on chorus Type
32	1	00-7F	CHORUS PARAMETER 13	o	Refer to the MIDI EFFECT PARAMETER LIST	depends on chorus Type
33	1	00-7F	CHORUS PARAMETER 14	o	Refer to the MIDI EFFECT PARAMETER LIST	depends on chorus Type
34	1	00-7F	CHORUS PARAMETER 15	o	Refer to the MIDI EFFECT PARAMETER LIST	depends on chorus Type
35	1	00-7F	CHORUS PARAMETER 16	o	Refer to the MIDI EFFECT PARAMETER LIST	depends on chorus Type

TOTAL SIZE 6

# MIDI Data Format/MIDI-Datenformat/Format de données MIDI

2	1	40	2	00-7F	VARIATION TYPE MSB	o	Refer to the MIDI EFFECT MAP	05(=DELAY L,C,R)
				00-7F	VARIATION TYPE LSB		00 : basic type	00
42	2		00-7F	VARIATION PARAMETER 1 MSB	o	Refer to the MIDI EFFECT PARAMETER LIST	depends on variation type	
			00-7F	VARIATION PARAMETER 1 LSB		Refer to the MIDI EFFECT PARAMETER LIST	depends on variation type	
44	2		00-7F	VARIATION PARAMETER 2 MSB	o	Refer to the MIDI EFFECT PARAMETER LIST	depends on variation type	
			00-7F	VARIATION PARAMETER 2 LSB		Refer to the MIDI EFFECT PARAMETER LIST	depends on variation type	
46	2		00-7F	VARIATION PARAMETER 3 MSB	o	Refer to the MIDI EFFECT PARAMETER LIST	depends on variation type	
			00-7F	VARIATION PARAMETER 3 LSB		Refer to the MIDI EFFECT PARAMETER LIST	depends on variation type	
48	2		00-7F	VARIATION PARAMETER 4 MSB	o	Refer to the MIDI EFFECT PARAMETER LIST	depends on variation type	
			00-7F	VARIATION PARAMETER 4 LSB		Refer to the MIDI EFFECT PARAMETER LIST	depends on variation type	
4A	2		00-7F	VARIATION PARAMETER 5 MSB	o	Refer to the MIDI EFFECT PARAMETER LIST	depends on variation type	
			00-7F	VARIATION PARAMETER 5 LSB		Refer to the MIDI EFFECT PARAMETER LIST	depends on variation type	
4C	2		00-7F	VARIATION PARAMETER 6 MSB	o	Refer to the MIDI EFFECT PARAMETER LIST	depends on variation type	
			00-7F	VARIATION PARAMETER 6 LSB		Refer to the MIDI EFFECT PARAMETER LIST	depends on variation type	
4E	2		00-7F	VARIATION PARAMETER 7 MSB	o	Refer to the MIDI EFFECT PARAMETER LIST	depends on variation type	
			00-7F	VARIATION PARAMETER 7 LSB		Refer to the MIDI EFFECT PARAMETER LIST	depends on variation type	
50	2		00-7F	VARIATION PARAMETER 8 MSB	o	Refer to the MIDI EFFECT PARAMETER LIST	depends on variation type	
			00-7F	VARIATION PARAMETER 8 LSB		Refer to the MIDI EFFECT PARAMETER LIST	depends on variation type	
52	2		00-7F	VARIATION PARAMETER 9 MSB	o	Refer to the MIDI EFFECT PARAMETER LIST	depends on variation type	
			00-7F	VARIATION PARAMETER 9 LSB		Refer to the MIDI EFFECT PARAMETER LIST	depends on variation type	
54	2		00-7F	VARIATION PARAMETER 10 MSB	o	Refer to the MIDI EFFECT PARAMETER LIST	depends on variation type	
			00-7F	VARIATION PARAMETER 10 LSB		Refer to the MIDI EFFECT PARAMETER LIST	depends on variation type	
56	1		00-7F	VARIATION RETURN	o	--sdB...0dB...+6dB(0...64...127)	40	
57	1		01-7F	VARIATION PAN	o	L63...C...R63(1...64...127)	40	
58	1		00-7F	SEND VARIATION TO REVERB	o	--sdB...0dB...+6dB(0...64...127)	00	
59	1		00-7F	SEND VARIATION TO CHORUS	o	--sdB...0dB...+6dB(0...64...127)	00	
5A	1		00-01	VARIATION CONNECTION	o	0:INSERTION,1:SYSTEM	00	
5B	1		00-7F	VARIATION PART	o	Part1...16(0...15) AD1(64) OFF(16...63, 65...127)	7F	
5C	1			MW VARIATION CONTROL DEPTH	o	-64 - +63	40	
5D	1			BEND VARIATION CONTROL DEPTH	o	-64 - +63	40	
5E	1			CAT VARIATION CONTROL DEPTH	o	-64 - +63	40	
5F	1			AC1 VARIATION CONTROL DEPTH	x	-64 - +63	40	
60	1			AC2 VARIATION CONTROL DEPTH	x	-64 - +63	40	

TOTAL SIZE 21

2	1	70	1	00-7F	VARIATION PARAMETER 11	o	Refer to the MIDI EFFECT PARAMETER LIST	depends on variation type
71	1		00-7F	VARIATION PARAMETER 12	o	Refer to the MIDI EFFECT PARAMETER LIST	depends on variation type	
72	1		00-7F	VARIATION PARAMETER 13	o	Refer to the MIDI EFFECT PARAMETER LIST	depends on variation type	
73	1		00-7F	VARIATION PARAMETER 14	o	Refer to the MIDI EFFECT PARAMETER LIST	depends on variation type	
74	1		00-7F	VARIATION PARAMETER 15	o	Refer to the MIDI EFFECT PARAMETER LIST	depends on variation type	
75	1		00-7F	VARIATION PARAMETER 16	o	Refer to the MIDI EFFECT PARAMETER LIST	depends on variation type	

TOTAL SIZE 6

<Table 3-4> MIDI PARAMETER CHANGE TABLE (MASTER EQ)

Address (H)	Size (H)	Data (H)	Parameter	Recognized	Description	Default value(H)
2	40	0	EQ type	o	0:FLAT 1:JAZZ 2:POPS 3:ROCK 4:CLASSIC	0
1	1	34 -4C	EQ gain1	o	-12 - +12[dB]	40
2	1	04-28	EQ frequency1	o	32-2000[Hz]	0C
3	1	01-78	EQ Q1	o	0.1-12.0	7
4	1	00-01	EQ shape1	o	00:shelving, 01:peaking	0
5	1	34 -4C	EQ gain2	o	-12 - +12[dB]	40
6	1	0E-36	EQ frequency2	o	100-10.0[kHz]	1C
7	1	01-78	EQ Q2	o	0.1-12.0	7
8	1		not used	x		
9	1	34 -4C	EQ gain3	o	-12 - +12[dB]	40
0A	1	0E-36	EQ frequency3	o	100-10.0[kHz]	22
0B	1	01-78	EQ Q3	o	0.1-12.0	7
0C	1		not used	x		
0D	1	34 -4C	EQ gain4	o	-12 - +12[dB]	40
0E	1	0E-36	EQ frequency4	o	100-10.0[kHz]	2E
0F	1	01-78	EQ Q4	o	0.1-12.0	7
10	1		not used	x		
11	1	34 -4C	EQ gain5	o	-12 - +12[dB]	40
12	1	1C-3A	EQ frequency5	o	0.5-16.0[kHz]	34
13	1	01-78	EQ Q5	o	0.1-12.0	7
14	1	00-01	EQ shape5	o	00:shelving, 01:peaking	0

TOTAL SIZE 15

<Table 3-5> MIDI PARAMETER CHANGE TABLE (EFFECT 2)

Address (H)	Size (H)	Data (H)	Parameter	Recognized	Description	Default
3	0n	0	00-7F	INSERTION EFFECT n TYPE MSB	o	Refer to the MIDI EFFECT MAP
			00-7F	INSERTION EFFECT n TYPE LSB		00 : basic type
2	1	00-7F	INSERTION EFFECT n PARAMETER1	o	Refer to the MIDI EFFECT PARAMETER LIST	depends on insertion 1 type
3	1	00-7F	INSERTION EFFECT n PARAMETER2	o	Refer to the MIDI EFFECT PARAMETER LIST	depends on insertion 1 type
4	1	00-7F	INSERTION EFFECT n PARAMETER3	o	Refer to the MIDI EFFECT PARAMETER LIST	depends on insertion 1 type
5	1	00-7F	INSERTION EFFECT n PARAMETER4	o	Refer to the MIDI EFFECT PARAMETER LIST	depends on insertion 1 type

# MIDI Data Format/MIDI-Datenformat/Format de données MIDI

6	1	00-7F	INSERTION EFFECT n PARAMETER5	o	Refer to the MIDI EFFECT PARAMETER LIST	depends on insertion 1 type	
7	1	00-7F	INSERTION EFFECT n PARAMETER6	o	Refer to the MIDI EFFECT PARAMETER LIST	depends on insertion 1 type	
8	1	00-7F	INSERTION EFFECT n PARAMETER7	o	Refer to the MIDI EFFECT PARAMETER LIST	depends on insertion 1 type	
9	1	00-7F	INSERTION EFFECT n PARAMETER8	o	Refer to the MIDI EFFECT PARAMETER LIST	depends on insertion 1 type	
0A	1	00-7F	INSERTION EFFECT n PARAMETER9	o	Refer to the MIDI EFFECT PARAMETER LIST	depends on insertion 1 type	
0B	1	00-7F	INSERTION EFFECT n PARAMETER10	o	Refer to the MIDI EFFECT PARAMETER LIST	depends on insertion 1 type	
0C	1	00-7F	INSERTION EFFECT n PART	o	Part1...16(0...15) AD1(64) OFF(16...63, 65...127)	7F	
0D	1	00-7F	MW INSERTION CONTROL DEPTH	o	-64 - 63	40	
0E	1	00-7F	BEND INSERTION CONTROL DEPTH	o	-64 - 63	40	
0F	1	00-7F	CAT INSERTION CONTROL DEPTH	o	-64 - 63	40	
10	1	00-7F	AC1 INSERTION CONTROL DEPTH	x	-64 - 63	40	
11	1	00-7F	AC2 INSERTION CONTROL DEPTH	x	-64 - 63	40	
TOTAL SIZE		12					

20	1	00-7F	INSERTION EFFECT n PARAMETER11	o	Refer to the MIDI EFFECT PARAMETER LIST	depends on insertion 1 type	
21	1	00-7F	INSERTION EFFECT n PARAMETER12	o	Refer to the MIDI EFFECT PARAMETER LIST	depends on insertion 1 type	
22	1	00-7F	INSERTION EFFECT n PARAMETER13	o	Refer to the MIDI EFFECT PARAMETER LIST	depends on insertion 1 type	
23	1	00-7F	INSERTION EFFECT n PARAMETER14	o	Refer to the MIDI EFFECT PARAMETER LIST	depends on insertion 1 type	
24	1	00-7F	INSERTION EFFECT n PARAMETER15	o	Refer to the MIDI EFFECT PARAMETER LIST	depends on insertion 1 type	
25	1	00-7F	INSERTION EFFECT n PARAMETER16	o	Refer to the MIDI EFFECT PARAMETER LIST	depends on insertion 1 type	
TOTAL SIZE		6					

30	2	00 - 7F	INSERTION EFFECT n PARAMETER1 MSB	o	Refer to the XG EFFECT PARAMETER LIST	depends on insertion 1 type	
		00 - 7F	INSERTION EFFECT n PARAMETER1 LSB	o	Refer to the XG EFFECT PARAMETER LIST	depends on insertion 1 type	
32	2	00 - 7F	INSERTION EFFECT n PARAMETER2 MSB	o	Refer to the XG EFFECT PARAMETER LIST	depends on insertion 1 type	
		00 - 7F	INSERTION EFFECT n PARAMETER2 LSB	o	Refer to the XG EFFECT PARAMETER LIST	depends on insertion 1 type	
34	2	00 - 7F	INSERTION EFFECT n PARAMETER3 MSB	o	Refer to the XG EFFECT PARAMETER LIST	depends on insertion 1 type	
		00 - 7F	INSERTION EFFECT n PARAMETER3 LSB	o	Refer to the XG EFFECT PARAMETER LIST	depends on insertion 1 type	
36	2	00 - 7F	INSERTION EFFECT n PARAMETER4 MSB	o	Refer to the XG EFFECT PARAMETER LIST	depends on insertion 1 type	
		00 - 7F	INSERTION EFFECT n PARAMETER4 LSB	o	Refer to the XG EFFECT PARAMETER LIST	depends on insertion 1 type	
38	2	00 - 7F	INSERTION EFFECT n PARAMETER5 MSB	o	Refer to the XG EFFECT PARAMETER LIST	depends on insertion 1 type	
		00 - 7F	INSERTION EFFECT n PARAMETER5 LSB	o	Refer to the XG EFFECT PARAMETER LIST	depends on insertion 1 type	
3A	2	00 - 7F	INSERTION EFFECT n PARAMETER6 MSB	o	Refer to the XG EFFECT PARAMETER LIST	depends on insertion 1 type	
		00 - 7F	INSERTION EFFECT n PARAMETER6 LSB	o	Refer to the XG EFFECT PARAMETER LIST	depends on insertion 1 type	
3C	2	00 - 7F	INSERTION EFFECT n PARAMETER7 MSB	o	Refer to the XG EFFECT PARAMETER LIST	depends on insertion 1 type	
		00 - 7F	INSERTION EFFECT n PARAMETER7 LSB	o	Refer to the XG EFFECT PARAMETER LIST	depends on insertion 1 type	
3E	2	00 - 7F	INSERTION EFFECT n PARAMETER8 MSB	o	Refer to the XG EFFECT PARAMETER LIST	depends on insertion 1 type	
		00 - 7F	INSERTION EFFECT n PARAMETER8 LSB	o	Refer to the XG EFFECT PARAMETER LIST	depends on insertion 1 type	
40	2	00 - 7F	INSERTION EFFECT n PARAMETER9 MSB	o	Refer to the XG EFFECT PARAMETER LIST	depends on insertion 1 type	
		00 - 7F	INSERTION EFFECT n PARAMETER9 LSB	o	Refer to the XG EFFECT PARAMETER LIST	depends on insertion 1 type	
42	2	00 - 7F	INSERTION EFFECT n PARAMETER10 MSB	o	Refer to the XG EFFECT PARAMETER LIST	depends on insertion 1 type	
		00 - 7F	INSERTION EFFECT n PARAMETER10 LSB	o	Refer to the XG EFFECT PARAMETER LIST	depends on insertion 1 type	
TOTAL SIZE		14					

On: insertion effect number

Note : For effect types that do not require MSB, the Parameters for Address 02-0B will be received and the Parameters for Address 30-42 will not be received.  
 For effect types that require MSB, the Parameters for Address 30-42 will be received and the Parameters for Address 02-0B will not be received.  
 When Bulk Dumps that include Effect Type data are transmitted, the Parameters for Address 02 - 0B will always be transmitted. But, effects that require MSB, when the bulk dump is received the Parameters for Address 02 - 0B will not be received.  
 The following four effect types require MSB:  
 DelayLCR, DelayLR, Echo, CrossDelay, Dist+Delay, Comp+Dist+Delay, Wah+Dist+Delay, VDistortion  
 \*Data Range is different according to the Effect type value.

<Table 3-6> MIDI PARAMETER CHANGE TABLE (SPECIAL EFFECT)

Address (H)	Size (H)	Data (H)	Parameter	Recognized	Description	Default
04 00 00	2	00 - 7F	INSERTION EFFECT TYPE MSB	o	Refer to the XG EFFECT MAP 00 : basic type	49(=DISTORTION)
		00 - 7F	INSERTION EFFECT TYPE LSB	o		00
02	1	00 - 7F	INSERTION EFFECT PARAMETER1	o	Refer to the XG EFFECT PARAMETER LIST	depends on insertion 1 type
03	1	00 - 7F	INSERTION EFFECT PARAMETER2	o	Refer to the XG EFFECT PARAMETER LIST	depends on insertion 1 type
04	1	00 - 7F	INSERTION EFFECT PARAMETER3	o	Refer to the XG EFFECT PARAMETER LIST	depends on insertion 1 type
05	1	00 - 7F	INSERTION EFFECT PARAMETER4	o	Refer to the XG EFFECT PARAMETER LIST	depends on insertion 1 type
06	1	00 - 7F	INSERTION EFFECT PARAMETER5	o	Refer to the XG EFFECT PARAMETER LIST	depends on insertion 1 type
07	1	00 - 7F	INSERTION EFFECT PARAMETER6	o	Refer to the XG EFFECT PARAMETER LIST	depends on insertion 1 type
08	1	00 - 7F	INSERTION EFFECT PARAMETER7	o	Refer to the XG EFFECT PARAMETER LIST	depends on insertion 1 type
09	1	00 - 7F	INSERTION EFFECT PARAMETER8	o	Refer to the XG EFFECT PARAMETER LIST	depends on insertion 1 type
0A	1	00 - 7F	INSERTION EFFECT PARAMETER9	o	Refer to the XG EFFECT PARAMETER LIST	depends on insertion 1 type
0B	1	00 - 7F	INSERTION EFFECT PARAMETER10	o	Refer to the XG EFFECT PARAMETER LIST	depends on insertion 1 type
0C	1	00 - 7F	INSERTION EFFECT PART	x	Part1...16(0...15) AD1(64) OFF(16...63, 65...127)	7F
0D	1	00 - 7F	MW INSERTION CONTROL DEPTH	o	---	40
0E	1	00 - 7F	BEND INSERTION CONTROL DEPTH	o	---	40
0F	1	00 - 7F	CAT INSERTION CONTROL DEPTH	o	---	40
10	1	00 - 7F	AC1 INSERTION CONTROL DEPTH	x	---	40
11	1	00 - 7F	AC2 INSERTION CONTROL DEPTH	x	---	40

TOTAL SIZE 12

04 00 14	1	00 - 7F	UNIQUE INSERTION EFFECT EXTERNAL CONTROL CH1(HARMONY CHANNEL*)	o	1...16(0...15), off(127)	7F
15	1	00 - 7F	UNIQUE INSERTION EFFECT EXTERNAL CONTROL CH2 (MELODY CHANNEL*)	o	1...16(0...15), off(127)	7F

TOTAL SIZE 2

04 00 20	1	00 - 7F	INSERTION EFFECT PARAMETER11	o	Refer to the XG EFFECT PARAMETER LIST	depends on insertion 1 type
21	1	00 - 7F	INSERTION EFFECT PARAMETER12	o	Refer to the XG EFFECT PARAMETER LIST	depends on insertion 1 type
22	1	00 - 7F	INSERTION EFFECT PARAMETER13	o	Refer to the XG EFFECT PARAMETER LIST	depends on insertion 1 type
23	1	00 - 7F	INSERTION EFFECT PARAMETER14	o	Refer to the XG EFFECT PARAMETER LIST	depends on insertion 1 type
24	1	00 - 7F	INSERTION EFFECT PARAMETER15	o	Refer to the XG EFFECT PARAMETER LIST	depends on insertion 1 type
25	1	00 - 7F	INSERTION EFFECT PARAMETER16	o	Refer to the XG EFFECT PARAMETER LIST	depends on insertion 1 type

TOTAL SIZE 6

\*HARMONY CHANNEL and MELODY CHANNEL  
About these settings, the last message is effective.  
When the Melody channel is 3 and a message that set the Harmony Channel to 3 is received, the Melody channel is set to OFF and the Harmony channel is set to 3.

<Table 3-7> MIDI PARAMETER CHANGE TABLE (DISPLAY DATA)

Address	Size (H)	Data (H)	Parameter	Recognized	Description	Default
6 0 0 : 1F	20		(DISPLAY LETTER)	x	---	

TOTAL SIZE 20

7 vh 0 : 2F	30		(DISPLAY BITMAP Data0) : (Data47)	x	---	
-------------------	----	--	---	---	-----	--

TOTAL SIZE 30

<Table 3-8> MIDI PARAMETER CHANGE TABLE (MULTI PART)

Address (H)	Size (H)	Data (H)	Parameter	Recognized							Description	Default value(H)
				XG/GM	Keyboard	R1	R2	R3	Left	Acmp		
8 nn 0	1	00 - 20	ELEMENT RESERVE	o	x	x	x	x	x	x	0 - 32	part10=0, other =2
nn 1	1	00 - 7F	BANK SELECT MSB	o	x	o	o	o	o	o	0 - 127	part10=7F, other=0
nn 2	1	00 - 7F	BANK SELECT LSB								0 - 127	0
nn 3	1	00 - 7F	PROGRAM NUMBER	o	x	o	o	o	o	o	1 - 128	0
nn 4	1	00 - 0F, 7F	Rcv CHANNEL	o	x	x	x	x	x	x	1 - 16, OFF	Part No.
nn 5	1	00 - 01	MONO/POLY MODE	o	x	o	o	o	o	x	0:MONO 1:POLY	1



# MIDI Data Format/MIDI-Datenformat/Format de données MIDI

nn 4D	1		CAT PITCH CONTROL	o	x	o	o	o	o	x	-24 - +24[semitones]	40
nn 4E	1		CAT FILTER CONTROL	o	x	o	o	o	o	x	-9600 - +9450[cent]	40
nn 4F	1		CAT AMPLITUDE CONTROL	o	x	o	o	o	o	x	-100 - +100[%]	40
nn 50	1		CAT LFO PMOD DEPTH	o	x	o	o	o	o	x	0 - 127	0
nn 51	1		CAT LFO FMOD DEPTH	o	x	o	o	o	o	x	0 - 127	0
nn 52	1		CAT LFO AMOD DEPTH	o	x	o	o	o	o	x	0 - 127	0
nn 53	1		PAT PITCH CONTROL	x	x	x	x	x	x	x	---	40
nn 54	1		PAT FILTER CONTROL	x	x	x	x	x	x	x	---	40
nn 55	1		PAT AMPLITUDE CONTROL	x	x	x	x	x	x	x	---	40
nn 56	1		PAT LFO PMOD DEPTH	x	x	x	x	x	x	x	---	0
nn 57	1		PAT LFO FMOD DEPTH	x	x	x	x	x	x	x	---	0
nn 58	1		PAT LFO AMOD DEPTH	x	x	x	x	x	x	x	---	0
nn 59	1		AC1 CONTROLLER NUMBER	x	x	x	x	x	x	x	---	10
nn 5A	1		AC1 PITCH CONTROL	x	x	x	x	x	x	x	---	40
nn 5B	1		AC1 FILTER CONTROL	x	x	x	x	x	x	x	---	40
nn 5C	1		AC1 AMPLITUDE CONTROL	x	x	x	x	x	x	x	---	40
nn 5D	1		AC1 LFO PMOD DEPTH	x	x	x	x	x	x	x	---	0
nn 5E	1		AC1 LFO FMOD DEPTH	x	x	x	x	x	x	x	---	0
nn 5F	1		AC1 LFO AMOD DEPTH	x	x	x	x	x	x	x	---	0
nn 60	1		AC2 CONTROLLER NUMBER	x	x	x	x	x	x	x	---	11
nn 61	1		AC2 PITCH CONTROL	x	x	x	x	x	x	x	---	40
nn 62	1		AC2 FILTER CONTROL	x	x	x	x	x	x	x	---	40
nn 63	1		AC2 AMPLITUDE CONTROL	x	x	x	x	x	x	x	---	40
nn 64	1		AC2 LFO PMOD DEPTH	x	x	x	x	x	x	x	---	0
nn 65	1		AC2 LFO FMOD DEPTH	x	x	x	x	x	x	x	---	0
nn 66	1		AC2 LFO AMOD DEPTH	x	x	x	x	x	x	x	---	0
nn 67	1		PORTAMENTO SWITCH	o	x	o	o	o	o	x	OFF/ON	0
nn 68	1		PORTAMENTO TIME	o	x	o	o	o	o	x	0 - 127	0
nn 69	1		PITCH EG INITIAL LEVEL	x	x	x	x	x	x	x	---	40
nn 6A	1		PITCH EG ATTACK TIME	x	x	x	x	x	x	x	---	40
nn 6B	1		PITCH EG RELEASE LEVEL	x	x	x	x	x	x	x	---	40
nn 6C	1		PITCH EG RELEASE TIME	x	x	x	x	x	x	x	---	40
nn 6D	1		VELOCITY LIMIT LOW	x	x	x	x	x	x	x	---	1
nn 6E	1		VELOCITY LIMIT HIGH	x	x	x	x	x	x	x	---	7F
TOTAL SIZE 3F												

<Table 3-8-2>

Address (H)	Size (H)	Data (H)	Parameter	Recognized							Description	Default value(H)
				XG/GM	Keyboard	R1	R2	R3	Left	Acomp		
08 nn 70	1		NOT USED	x	x	x	x	x	x	x	---	3E
nn 71	1		NOT USED	x	x	x	x	x	x	x	---	40
nn 72	1	00 - 7F	EQ BASS	o	x	o	o	o	o	o	-64 - +63(-12 - +12[dB])	40
nn 73	1	00 - 7F	EQ TREBLE	o	x	o	o	o	o	o	-64 - +63(-12 - +12[dB])	40
TOTAL SIZE 04												

<Table 3-8-3> XG ADDITIONAL PARAMETER CHANGE TABLE (MULTI PART)

Address (H)	Size (H)	Data (H)	Parameter	Recognized							Description	Default value(H)
				XG/GM	Keyboard	R1	R2	R3	Left	Acomp		
08 nn 74	1		NOT USED	x	x	x	x	x	x	x	---	40
75	1		NOT USED	x	x	x	x	x	x	x	---	40
76	1	04 - 28	EQ BASS frequency	o	x	o	o	o	o	o	32-2.0k[Hz]	0C
77	1	1C - 3A	EQ TREBLE frequency	o	x	o	o	o	o	o	500-16.0k[Hz]	36
78	1		NOT USED	x	x	x	x	x	x	x	---	22
79	1		NOT USED	x	x	x	x	x	x	x	---	2E
7A	1		NOT USED	x	x	x	x	x	x	x	---	7
7B	1		NOT USED	x	x	x	x	x	x	x	---	7
7C	1		NOT USED	x	x	x	x	x	x	x	---	7
7D	1		NOT USED	x	x	x	x	x	x	x	---	7
7E	1		NOT USED	x	x	x	x	x	x	x	---	0
7F	1		NOT USED	x	x	x	x	x	x	x	---	0
TOTAL SIZE 0C												

0A nn 10	1	00,08, 28-2D	OUTPUT SELECT	x	x	x	x	x	x	x	0:stereo out,8:indiv1+2 40:indiv1,41:indiv2,	0
TOTAL SIZE 1												

nn: PartNumber

If there is a Drum Voice assigned to the Part, the following parameters are ineffective.

- BANK SELECT LSB
- PORTAMENTO
- SOFT PEDAL
- MONO/POLY
- SCALE TUNING
- POLY AFTER TOUCH
- PITCH EG



# MIDI Data Format/MIDI-Datenformat/Format de données MIDI

**<Table 3-9> MIDI PARAMETER CHANGE TABLE (A/D PART)**

Address (H)	Size (H)	Data (H)	Parameter	Recognized	Description	Default value(H)
10 nn 0	1	00 - 01	INPUT GAIN	x	0:MIC,1:LINE	0
1	1	00 - 7F	BANK SELECT MSB	x	0 - 127	0
2	1	00 - 7F	BANK SELECT LSB	x	0 - 127	0
3	1	00 - 7F	PROGRAM NUMBER	x	1 - 128	0
4	1	00 - 1F, 7F	Rcv CHANNEL	o	A1 - A16,B1 - B16,OFF	7F
5	1		NOT USED			
6	1		NOT USED			
7	1		NOT USED			
8	1		NOT USED			
9	1		NOT USED			
0A	1		NOT USED			
0B	1	00 - 7F	VOLUME	o	0 - 127	0
0C	1		NOT USED			
0D	1		NOT USED			
0E	1	01 - 7F	PAN	o	L63...C...R63(1...64...127)	40
0F	1		NOT USED			
10	1		NOT USED			
11	1	00 - 7F	DRY LEVEL	o	0 - 127	7F
12	1	00 - 7F	CHORUS SEND	o	0 - 127	0
13	1	00 - 7F	REVERB SEND	o	0 - 127	0
14	1	00 - 7F	VARIATION SEND	o	0 - 127	0
TOTAL SIZE 15						

Address (H)	Size (H)	Data (H)	Parameter	Recognized	Description	Default value(H)
10 nn 30	1		NOT USED			
31	1		NOT USED			
32	1	00 - 01	Rcv PROGRAM CHANGE	x	—	1
33	1	00 - 01	Rcv CONTROL CHANGE	x	—	1
34	1		NOT USED			
35	1		NOT USED			
36	1		NOT USED			
37	1		NOT USED			
38	1		NOT USED			
39	1	00 - 01	Rcv VOLUME	x	—	1
3A	1	00 - 01	Rcv PAN	x	—	1
3B	1	00 - 01	Rcv EXPRESSION	x	—	1
3C	1		NOT USED			
3D	1		NOT USED			
3E	1		NOT USED			
3F	1		NOT USED			
40	1	00 - 01	Rcv BANK SELECT	x	—	1
41	1		NOT USED			
42	1		NOT USED			
43	1		NOT USED			
44	1		NOT USED			
45	1		NOT USED			
46	1		NOT USED			
47	1		NOT USED			
48	1		NOT USED			
49	1		NOT USED			
4A	1		NOT USED			
4B	1		NOT USED			
4C	1		NOT USED			
4D	1		NOT USED			
4E	1		NOT USED			
4F	1		NOT USED			
50	1		NOT USED			
51	1		NOT USED			
52	1		NOT USED			
53	1		NOT USED			
54	1		NOT USED			
55	1		NOT USED			
56	1		NOT USED			
57	1		NOT USED			
58	1		NOT USED			
59	1	00 - 5F	AC1 CONTROLLER NUMBER	x	—	10
5A	1		NOT USED			
5B	1		NOT USED			
5C	1		NOT USED			
5D	1		NOT USED			
5E	1		NOT USED			
5F	1		NOT USED			
60	1	00 - 5F	AC2 CONTROLLER NUMBER	x	—	11
TOTAL SIZE 31						

# MIDI Data Format/MIDI-Datenformat/Format de données MIDI

11	00	nn	64	00-01	A/D SETUP	x	—	
TOTAL SIZE			64					

12	nn	10	1	00,08,28-2D	OUTPUT SELECT	x	0:stereo out,8:indiv1+2 40:indiv1,41:indiv2,	0
----	----	----	---	-------------	---------------	---	---	---

TOTAL SIZE 1  
nn: A/D Part number( 0 - 63 )

**<Table 3-10> MIDI PARAMETER CHANGE TABLE (DRUM SETUP)**

Address (H)	Size (H)	Data (H)	Parameter	Recognized	Description	Default	
3n rr 0	1	00 - 7F	PITCH COARSE	o	-64 - +63	40	
3n rr 1	1	00 - 7F	PITCH FINE	o	-64 - +63[cent]	40	
3n rr 2	1	00 - 7F	LEVEL	o	0 - 127	depend on the note	
3n rr 3	1	00 - 7F	ALTERNATE GROUP	o	0:OFF 1 - 127	depend on the note	
3n rr 4	1	00 - 7F	PAN	o	0:random 1:L63 : 64:C(center) : 127:R63	depend on the note	
3n rr 5	1	00 - 7F	REVERB SEND	o	0 - 127	depend on the note	
3n rr 6	1	00 - 7F	CHORUS SEND	o	0 - 127	depend on the note	
3n rr 7	1	00 - 7F	VARIATION SEND	o	0 - 127	7F	
3n rr 8	1	00 - 01	KEY ASSIGN	o	0:SINGLE 1:MULTI	0	
3n rr 9	1	00 - 01	Rcv NOTE OFF	o	OFF/ON	depend on the note	
3n rr 0A	1	00 - 01	Rcv NOTE ON	o	OFF/ON	1	
3n rr 0B	1	00 - 7F	FILTER CUTOFF FREQUENCY	o	-64 - +63	40	
3n rr 0C	1	00 - 7F	FILTER RESONANCE	o	-64 - +63	40	
3n rr 0D	1	00 - 7F	EG ATTACK	o	-64 - +63	40	
3n rr 0E	1	00 - 7F	EG DECAY1	o	-64 - +63	40	
3n rr 0F	1	00 - 7F	EG DECAY2	o	-64 - +63	40	
TOTAL SIZE			10				

**<Table 3-10-2> XG ADDITIONAL PARAMETER CHANGE TABLE (DRUM SETUP)**

Address (H)	Size (H)	Data (H)	Parameter	Recognized	Description	Default	
3n rr 20	1	00 - 7F	EQ BASS	x		40	
21	1	00 - 7F	EQ TREBLE	x		40	
22	1		NOT USED	x	—	40	
23	1		NOT USED	x	—	40	
24	1	04 - 28	EQ BASS frequency	x		0C	
25	1	1C - 3A	EQ TREBLE frequency	x		36	
26	1		NOT USED	x	—	22	
27	1		NOT USED	x	—	2E	
28	1		NOT USED	x	—	7	
29	1		NOT USED	x	—	7	
2A	1		NOT USED	x	—	7	
2B	1		NOT USED	x	—	7	
2C	1		NOT USED	x	—	0	
2D	1		NOT USED	x	—	0	
TOTAL SIZE			0E				

3n rr 40	1	00,08,28-2D	OUTPUT SELECT	x	0:stereo out,8:indiv1+2 40:indiv1,41:indiv2,	0
----------	---	-------------	---------------	---	---	---

TOTAL SIZE 1

n: Drum Setup Number(0 - 1)  
rr: note number(0DH - 5BH)

If XG SYSTEM ON and/or GM On message is received, all Drum Setup Parameter will be reset to default values.  
According to the Drum Setup Reset message, individual Drum Setup Parameters can be reset to default values.  
According to the Program Change for Drum Kit, Drum Setup Parameters can be reset to default values.

**<Table 3-11> MIDI Parameter Change table (PLUGIN BOARD) [XG]**

Address (H)	Size (H)	Data (H)	Parameter	Recognized	Description	Default	
70	tt nn	00 - 0F, 7F	Part Assign		Part1 ...16,OFF	00	
TOTAL SIZE			1				

71	tt mm	1	00 - 0F	Note Filter	Part1 ...16	--	
TOTAL SIZE			1				

tt: Board type (00:PLG100-VL, 02:PLG100-DX ...)  
nn: Serial Number  
mm: part number (00 - 0F )  
These are recognized when the corresponding board is installed.

# Functions of the MIDI B Port when Connected to the MFC10/ Funktionen des MIDI B Ports bei Verbindung mit dem MFC10/ Fonctions du port MIDI B lors de la connexion au MFC10

The MIDI B port can also be used for operation with the MFC10 MIDI Foot Controller.

<Table 1> MIDI B IN

MIDI Events	Status byte		1st Data byte		2nd Data byte		MFC10 channel number	Remarks
	Status	Data (HEX)	Parameter	Data	Parameter			
Key Off	8nH	kk	Key no. (0-127)	vv	Velocity(0-127)		When n does not match the MFC10's channel number.	
Key On	9nH	kk	Key no. (0-127)	vv	Key On :v:w=1-127 Key Off :v:w=0		Handled as a normal Channel/Mode/Realtime message.	
Control Change	BnH	0	(00H)	Bank Select MSB	0 126 127	Normal SFX kit Drum	Handled as a normal Channel/Mode/Realtime message.	
		1	(01H)	Modulation	0-127 (...7FH)		Handled as a normal Channel/Mode/Realtime message.	
		2	(02H)	No Assign	0-127 (...7FH)		Handled as a normal Channel/Mode/Realtime message.	
		3	(03H)	No Assign	0-127 (...7FH)		Handled as a normal Channel/Mode/Realtime message.	
		4	(04H)	Foot Control	0-127 (...7FH)		Handled as a normal Channel/Mode/Realtime message.	
RealTime Message	F8H	-	MIDI Clock	-	-	-	Handled as a normal Channel/Mode/Realtime message.	
							Handled as a normal Channel/Mode/Realtime message.	
Other	FEH	-	Active Sens	-	-	-	Handled as a normal Channel/Mode/Realtime message.	
							Handled as a normal Channel/Mode/Realtime message.	

<Table 2> MIDI B OUT

MIDI Events	Status byte		1st Data byte		2nd Data byte		Transmit	Remarks
	Status	Data (HEX)	Parameter	Data	Parameter			
RealTime Message	FEH	-	Active Sens	-	-	-	0	Transmits every 200msec.
SYSTEM EXCLUSIVE MESSAGE							0	Transmits after checking the connection with the MFC10 and changing the MFC10's channel number.
Other							x	

# MIDI Implementation Chart/MIDI-Implementierungstabelle/

YAMAHA [ Professional Workstation ]  
 Model 9000Pro MIDI Implementation Chart

Date:9-SEP-1999  
 Version : 1.0

Function...	Transmitted	Recognized	Remarks
Basic Default	1 - 16 *1	1 - 16 *2	
Channel Changed	1 - 16 *1	1 - 16 *2	
Mode Default	3	3	
Messages	x	x	
Altered	*****	x	
Note Number : True voice	0 - 127 *****	0 - 127 0 - 127	
Velocity Note ON	o 9nH,v=1-127	o 9nH,v=1-127	
Note OFF	x 9nH,v=0	x	
After Key's	x	x	
Touch Ch's	o	o	
Pitch Bend	o	o 0-24 semi	
Control Change	0,32 o	o *1	Bank Select
	1,5,7,10,11 o	o *1	
	6,38 o	o *1	Data Entry
	64-67 o	o *1	
	71,74 o	o *1	Sound Controller
	72,73 x *3	o *1	Sound Controller
	84 x *3	o *1	Portamento Cntrl
	91,93,94 o	o *1	Effect Depth
	96,97 x	o *1	Data Inc,Dec
	98,99 o	o *1	NRPN LSB,MSB
100,101 o	o *1	RPN LSB,MSB	
Prog Change : True #	o 0 - 127 *****	o 0 - 127	
System Exclusive	o	o	
: Song Pos.	x	x	
Common : Song Sel.	x	x	
: Tune	x	x	
System : Clock	o	o	
Real Time: Commands	o	o	
Aux :All Sound OFF	x	o(120,126,127)	
:Reset All Cntrls	x	o(121)	
:Local ON/OFF	x	x	
:All Notes OFF	x	o(123-125)	
Mes- :Active Sense	o	o	
sages:Reset	x	x	
Notes: *1,*2,*3 see next page.			

Mode 1 : OMNI ON , POLY      Mode 2 : OMNI ON , MONO      o : Yes  
 Mode 3 : OMNI OFF, POLY      Mode 4 : OMNI OFF, MONO      x : No

# Feuille d'implémentation MIDI

- \*1 The tracks for each channel can be selected on the panel. See page 175 for more information.
- \*2 The tone generator normally functions as a 16-channel multi-timbre tone generator in response to MIDI input. MIDI messages therefore do not normally affect the panel voices or other panel settings. The MIDI messages listed below, however, do affect the panel voice, style, Multi Pad, and song settings.

- MIDI MASTER TUNE, XG System parameter MASTER TUNE
- XG System parameter TRANSPOSE
- System exclusive messages which change the REVERB, CHORUS or DSP EFFECT settings.
- XG MULTI EQ parameters

Also, the MIDI messages affect the panel settings when one of the following MIDI reception modes is selected. These modes can be selected on the panel (see page 176).

- RIGHT1, RIGHT2, RIGHT3, LEFT, KEYBOARD, ACMP RHYTHM1, ACMP RHYTHM2, ACMP BASS, ACMP CHORD1, ACMP CHORD2, ACMP PAD, ACMP PHRASE1, ACMP PHRASE2
- CHORD
- ROOT
- OFF

- \*3 These Control Change Messages are not transmitted by 9000Pro panel operation, but may be transmitted by the ACCOMPANIMENT or SONG playing.

- \*1 Die Tracks können für jeden Channel auf dem Panel eingestellt werden. Weitere Informationen finden Sie auf Seite 175.

- \*2 Der Ton-Generator funktioniert normalerweise in Antwort auf MIDI-Input als Multi-Timbre-Ton-Generator mit 16 Channels. MIDI-Nachrichten haben demnach keinen Einfluß auf die Panel-Voices oder andere Panel-Einstellungen. Die unten aufgeführten MID-Meldungen wirken sich jedoch auf Frontplatten-Voices, Style-, Multi Pad- und Songeinstellungen aus.

- MIDI MASTER TUNE, XG System-Parameter MASTER TUNE
- XG System-Parameter TRANSPOSE
- System Exclusive-Nachrichten, welche die Einstellungen REVERB, CHORUS oder DSP EFFECT ändern.
- XG MULTI EQ-Parameter

MIDI-Nachrichten haben auch Einfluß auf die Panel-Einstellungen, wenn einer der folgenden MIDI-Empfangsmodi gewählt ist. Diese Modi können auf der Frontplatte ausgewählt werden (siehe Seite 176).

- RIGHT1, RIGHT2, RIGHT3, LEFT, KEYBOARD, ACMP RHYTHM1, ACMP RHYTHM2, ACMP BASS, ACMP CHORD1, ACMP CHORD2, ACMP PAD, ACMP PHRASE1, ACMP PHRASE2
- CHORD
- ROOT
- OFF

- \*3 Diese Control Change-Nachrichten werden nicht durch die Panel-Bedienung des 9000Pro übermittelt, sondern können durch die ACCOMPANIMENT (Begleitung) oder die SONG-Wiedergabe übermittelt werden.

- \*1 Les pistes de chaque canal peuvent être sélectionnées sur le panneau. Pour plus d'informations, voir page 175.

- \*2 Le générateur de son fonctionne normalement comme un générateur de son multi-timbre à 16 canaux en réponse à une entrée MIDI. Par conséquent, les messages MIDI n'affectent généralement pas les voix de panneau ou les autres réglages de panneau. Toutefois, les messages MIDI listés ci-dessous affectent les réglages de la voix du tableau, du style, des multitouches, des morceaux.

- MIDI MASTER TUNE, paramètres du système XG MASTER TUNE
- Paramètres du système XG TRANSPOSE
- Messages exclusifs au système qui modifient les réglages REVERB, CHORUS ou EFFET DSP.
- Paramètres XG MULTI EQ

De plus, les messages MIDI affectent les réglages du panneau lorsque l'un des modes de réception MIDI suivants est sélectionné. Ces modes peuvent être sélectionnés sur le tableau (voir page 176).

- RIGHT1, RIGHT2, RIGHT3, LEFT, KEYBOARD, ACMP RHYTHM1, ACMP RHYTHM2, ACMP BASS, ACMP CHORD1, ACMP CHORD2, ACMP PAD, ACMP PHRASE1, ACMP PHRASE2
- CHORD
- ROOT
- OFF

- \*3 Ces messages de modification de commandes ne sont pas transmis par l'opération du panneau du 9000Pro, mais peuvent être transmis par la reproduction ACCOMPANIMENT (Accompagnement) ou SONG (Morceau).

# Specifications/Technische Daten/Spécifications

<b>Keyboard:</b>	76 Keys (E0 ~ G6) Weighted	with Touch Response (Initial/After)
<b>Polyphony:</b>	126 Notes max	
<b>Voices:</b>		
Preset	848	342 Voices + 480 XG Voices + 24 Drum Kits + 2 SFX Kits
Custom	32	User programmable
Organ Flute	20	10 Preset + 10 User, 9 Footages; with Modeling Technology
<b>Orchestration:</b>		
Right	3 PART	RIGHT1, RIGHT2, RIGHT3
Left	1 PART	
<b>Plug-In System:</b>		
Slots	2	
Supported Boards	PLG100-DX, PLG100-VL, PLG150-AN, PLG150-PF, PLG150-DX, PLG150-VL, PLG100-XG	
Edit	Plug-in Custom Voice Creator	
<b>Sampling:</b>		
Quality	16bit 44.1KHz	
File Import	AIFF, WAV	
Edit	Resampling/Loop Point/Normalize/Volume/Tune	
RAM Capacity	1MByte	11.8sec
Expanded Capacity	9M/17M/33M/65MByte	106.9/202.1/392.3/772.7sec
Consecutive Record Time	380sec max	When 2 SIMM modules (16MB or 32MB) are installed..
<b>Effects:</b>		
Reverb	29 Preset + 3 User	
Chorus	25 Preset + 3 User	
DSP Effect	164 Preset	for Style and Song
DSP Effect	(164 Preset + 10 User) x 4 Blocks	for R1, R2, R3, LEFT
Number of Effects in DSP	Max. 3	
DSP Effect	84 Preset + 10 User	for Mic/Line In
DSP Variation	Slow/Fast	for R1, R2, R3, LEFT
POLY/MONO	Yes	
Vocal Harmony	59 Preset + 10 User	3 notes polyphony
Harmony/Echo	17 Preset	
Master EQ	2 Preset + 2 User	5 Band
Part EQ	29 Part	2 Band, 29 Part (R1, R2, R3, LEFT, ACMPx8, SONGx16, M.PAD)
Touch Response	5 Preset	
Tempo	32 ~ 280	
Transpose	-24 ~ 0 ~ 24	
Tuning	414.6 ~ 440 ~ 466.8Hz	
Octave	-1, 0, +1	only for Upper
Pitch Bend	Wheel	
Modulation	Wheel	
Left Hold	Yes	
<b>Auto Accompaniment:</b>		
Preset	125	
Flash	87	Up to 1.8MByte, 120 style max.
Disk	66 (included in the accessory disk)	DISK DIRECT function is available.
Custom Style	1	Pattern Assembly, Realtime/Step Rec, Event Edit, Full Parameter Edit
Format	Style File Format	
Control	INTRO x 3 FILL IN x 4 BREAK FILL x 1 MAIN x 4 ENDING x 3 FADE IN/OUT TAP TEMPO	
Fingering	Single Finger, Multi Finger, Fingered, Fingered Pro, On Bass, On Bass Pro, Full Keyboard	
<b>One Touch Setting:</b>	4/Style	Fully programmable
<b>Music Database:</b>	616	Fully programmable
<b>Multi Pad:</b>	4Pads x 60 Banks	58 Multi Pad Bank, 1 MIDI Control Bank, 1 Scale Tune Bank Realtime/Step Rec, Event Edit
<b>Song:</b>		
Playback	Disk Direct Playback	with Ultra Quick Start function
Track	16	
Recording	RAM Recording	Quick/Multitrack/Step/Chord Step Rec, Event Edit
RAM Capacity	300kbyte	Approximately 38,000 notes max.

**Registration Memeory:**

512 8 Switches x 64 Banks, Freeze function

**Language:**

5 languages English, German, French, Spanish, Italian

**Display:**

Back Lit Graphic LCD 240 x 320 Dots, video out capability

**Disk:**

Floppy Disk Drive 3.5" 2HD/2DD  
Built-in Hard Disk Optional

**Demonstations:**

18 songs

**Connectors:**

MIDI	MIDI A/B (IN/OUT) TO HOST	MIDI A can switch to TO HOST. HOST SELECT SW (Mac/PC1/PC2/MIDI)
Foot Pedal	FOOT SWITCH1 FOOT SWITCH2 FOOT VOLUME	
SCSI	D-sub Half Pitch 50pins	
VIDEO OUT	Pin Type	NTSC/PAL Composite Signal
PC KEYBOARD	Mini DIN Type	PC/AT Standard
Console Lamp Socket	2	for gooseneck lamp
Analog	PHONES LOOP SEND(L/L+R,R) LINE OUT MAIN (L/L+R,R), SUB (1/2/3/4) AUX IN/LOOP RETURN(L/L+R,R), TRIM VOL MIC/LINE IN (XLR/PHONE Plug Compatible)	LEVEL (MIC1/MIC2/LINE), INPUT VOLUME, Indicator

**Power Consumption:**

47W (120V), 47W (220 ~ 240V)

**Weight:**

20.5Kg (45lbs. 3oz)

**Dimensions:**

W x H x D 1269 x 407.5 x 140mm without Music Stand  
(49-15/16" x 16-1/16" x 5-1/2")

**Supplied Accessories:**

Music Stand	1	
AC Power Cord	1	
AC Plug Adaptor	1	in applicable areas only
Floppy Disk	4	Disk Styles, Factory Data Backup Disk, Plug-in Custom Voice Disk
Owner's Manual	1	

**Optional Accessories:**

Foot Switch	FC5	
Foot Volume	FC7	
Headphones	HPE-150,160	
Mic	MZ106s	Dynamic Microphone IMP.250Ω
Keyboard Stand	LG-100	
Hard Disk	2.5inch IDE	Height 12.5mm max, 8GByte max
SIMM	4M/8M/16M/32MByte	72pin SIMM, 16bit BUS, JEDEC
SCSI Device	SCSI-2	Hard Disk, CD-ROM*, ZIP, MO, Jaz (Iomega), 8GByte max per device
PC Keyboard	PC/AT Standard	
CRT Display	NTSC or PAL	
Gooseneck Lamp	4 Pin XLR Connector	DC 12V / 5 W max.

\* Supports ISO9660 Level1 except Multi Session Disk Format.  
Audio-CD Format is not supported.

- Specifications and descriptions in this owner's manual are for information purposes only. Yamaha Corp. reserves the right to change or modify products or specifications at any time without prior notice. Since specifications, equipment or options may not be the same in every locale, please check with your Yamaha dealer.
- Die technischen Daten und Beschreibungen in dieser Bedienungsanleitung dienen nur der Information. Yamaha Corp. behält sich das Recht vor, Produkte oder deren technische Daten jederzeit ohne vorherige Ankündigung zu verändern oder zu modifizieren. Da die technischen Daten, das Gerät selbst oder Sonderzubehör nicht in jedem Land gleich sind, setzen Sie sich im Zweifel bitte mit Ihrem Yamaha-Händler in Verbindung.
- Les caractéristiques techniques et les descriptions du mode d'emploi ne sont données que pour information. Yamaha Corp. se réserve le droit de changer ou modifier les produits et leurs caractéristiques techniques à tout moment sans aucun avis. Du fait que les caractéristiques techniques, les équipements et les options peuvent différer d'un pays à l'autre, adressez-vous au distributeur Yamaha le plus proche.

## FCC INFORMATION (U.S.A.)

### 1. IMPORTANT NOTICE: DO NOT MODIFY THIS UNIT!

This product, when installed as indicated in the instructions contained in this manual, meets FCC requirements. Modifications not expressly approved by Yamaha may void your authority, granted by the FCC, to use the product.

### 2. IMPORTANT:

When connecting this product to accessories and/or another product use only high quality shielded cables. Cable/s supplied with this product MUST be used. Follow all installation instructions. Failure to follow instructions could void your FCC authorization to use this product in the USA.

### 3. NOTE:

This product has been tested and found to comply with the requirements listed in FCC Regulations, Part 15 for Class "B" digital devices. Compliance with these requirements provides a reasonable level of assurance that your use of this product in a residential environment will not result in harmful interference with other electronic devices. This equipment generates/uses radio frequencies and, if not installed and used according to the instructions found in the users manual, may cause interference harmful to the operation of other electronic devices. Compliance with FCC regulations does not

guarantee that interference will not occur in all installations. If this product is found to be the source of interference, which can be determined by turning the unit "OFF" and "ON", please try to eliminate the problem by using one of the following measures:

Relocate either this product or the device that is being affected by the interference.

Utilize power outlets that are on different branch (circuit breaker or fuse) circuits or install AC line filter/s.

In the case of radio or TV interference, relocate/reorient the antenna. If the antenna lead-in is 300 ohm ribbon lead, change the lead-in to co-axial type cable.

If these corrective measures do not produce satisfactory results, please contact the local retailer authorized to distribute this type of product. If you can not locate the appropriate retailer, please contact Yamaha Corporation of America, Electronic Service Division, 6600 Orangethorpe Ave, Buena Park, CA90620

The above statements apply ONLY to those products distributed by Yamaha Corporation of America or its subsidiaries.

\* This applies only to products distributed by YAMAHA CORPORATION OF AMERICA.

(class B)

The serial number of this product may be found on the rear of the unit. You should note this serial number in the space provided below and retain this manual as a permanent record of your purchase to aid identification in the event of theft.

**Model No.**

---

**Serial No.**

---

(rear)

## IMPORTANT NOTICE FOR THE UNITED KINGDOM

### Connecting the Plug and Cord

#### WARNING: THIS APPARATUS MUST BE EARTHED

IMPORTANT. The wires in this mains lead are coloured in accordance with the following code:

GREEN-AND-YELLOW: EARTH

BLUE : NEUTRAL

BROWN : LIVE

As the colours of the wires in the mains lead of this apparatus may not correspond with the coloured markings identifying the terminals in your plug proceed as follows:

The wire which is coloured GREEN-and-YELLOW must be connected to the terminal in the plug which is marked by the letter E or by the safety earth symbol or colored GREEN or GREEN-and-YELLOW.

The wire which is coloured BLUE must be connected to the terminal which is marked with the letter N or coloured BLACK.

The wire which is coloured BROWN must be connected to the terminal which is marked with the letter L or coloured RED.

(3 wires)

• This applies only to products distributed by Yamaha-Kemble Music (U.K.) Ltd.



For details of products, please contact your nearest Yamaha or the authorized distributor listed below.

Pour plus de détails sur les produits, veuillez-vous adresser à Yamaha ou au distributeur le plus proche de vous figurant dans la liste suivante.

Die Einzelheiten zu Produkten sind bei Ihrer unten aufgeführten Niederlassung und bei Yamaha Vertragshändlern in den jeweiligen Bestimmungsländern erhältlich.

Para detalles sobre productos, contacte su tienda Yamaha más cercana o el distribuidor autorizado que se lista debajo.

## NORTH AMERICA

### CANADA

**Yamaha Canada Music Ltd.**  
135 Milner Avenue, Scarborough, Ontario,  
M1S 3R1, Canada  
Tel: 416-298-1311

### U.S.A.

**Yamaha Corporation of America**  
6600 Orangethorpe Ave., Buena Park, Calif. 90620,  
U.S.A.  
Tel: 714-522-9011

## CENTRAL & SOUTH AMERICA

### MEXICO

**Yamaha de Mexico S.A. De C.V.,  
Departamento de ventas**  
Javier Rojo Gomez No.1149, Col. Gpe Del  
Moral, Deleg. Iztapalapa, 09300 Mexico, D.F.  
Tel: 686-00-33

### BRAZIL

**Yamaha Musical do Brasil LTDA.**  
Av. Rebouças 2636, São Paulo, Brasil  
Tel: 011-853-1377

### ARGENTINA

**Yamaha Music Argentina S.A.**  
Viamonte 1145 Piso2-B 1053,  
Buenos Aires, Argentina  
Tel: 1-371-7021

### PANAMA AND OTHER LATIN AMERICAN COUNTRIES/ CARIBBEAN COUNTRIES

**Yamaha de Panama S.A.**  
Torre Banco General, Piso 7, Urbanización Marbella,  
Calle 47 y Aquilino de la Guardia,  
Ciudad de Panamá, Panamá  
Tel: 507-269-5311

## EUROPE

### THE UNITED KINGDOM

**Yamaha-Kemble Music (U.K.) Ltd.**  
Sherbourne Drive, Tilbrook, Milton Keynes,  
MK7 8BL, England  
Tel: 01908-366700

### IRELAND

**Danfay Ltd.**  
61D, Sallynoggin Road, Dun Laoghaire, Co. Dublin  
Tel: 01-2859177

### GERMANY/SWITZERLAND

**Yamaha Europa GmbH.**  
Siemensstraße 22-34, 25462 Rellingen,  
F.R. of Germany  
Tel: 04101-3030

### AUSTRIA

**Yamaha Music Austria**  
Schleiergasse 20, A-1100 Wien Austria  
Tel: 01-60203900

### THE NETHERLANDS

**Yamaha Music Nederland**  
Kanaalweg 18G, 3526KL, Utrecht, The Netherlands  
Tel: 030-2828411

### BELGIUM

**Yamaha Music Belgium**  
Keiberg Imperiastraat 8, 1930 Zaventem, Belgium  
Tel: 02-7258220

### FRANCE

**Yamaha Musique France,  
Division Claviers**  
BP 70-77312 Marne-la-Vallée Cedex 2, France  
Tel: 01-64-61-4000

## ITALY

**Yamaha Musica Italia S.P.A.,  
Home Keyboard Division**  
Viale Italia 88, 20020 Lainate (Milano), Italy  
Tel: 02-935-771

## SPAIN/PORTUGAL

**Yamaha-Hazen Electronica Musical, S.A.**  
Ctra. de la Coruna km. 17, 200, 28230  
Las Rozas (Madrid) Spain  
Tel: 91-201-0700

## GREECE

**Philippe Nakas S.A.**  
Navarinou Street 13, P.Code 10680, Athens, Greece  
Tel: 01-364-7111

## SWEDEN

**Yamaha Scandinavia AB**  
J. A. Wettergrens Gata 1  
Box 30053  
S-400 43 Göteborg, Sweden  
Tel: 031 89 34 00

## DENMARK

**YS Copenhagen Liaison Office**  
Generatorvej 8B  
DK-2730 Herlev, Denmark  
Tel: 44 92 49 00

## FINLAND

**F-Musiikki Oy**  
Kluuvikatu 6, P.O. Box 260,  
SF-00101 Helsinki, Finland  
Tel: 09 618511

## NORWAY

**Norsk filial av Yamaha Scandinavia AB**  
Grini Næringspark 1  
N-1345 Østerås, Norway  
Tel: 67 16 77 70

## ICELAND

**Skifan HF**  
Skeifan 17 P.O. Box 8120  
IS-128 Reykjavik, Iceland  
Tel: 525 5000

## OTHER EUROPEAN COUNTRIES

**Yamaha Europa GmbH.**  
Siemensstraße 22-34, 25462 Rellingen,  
F.R. of Germany  
Tel: 04101-3030

## AFRICA

**Yamaha Corporation,  
International Marketing Division**  
Nakazawa-cho 10-1, Hamamatsu, Japan 430-8650  
Tel: 053-460-2312

## MIDDLE EAST

### TURKEY/CYPRUS

**Yamaha Europa GmbH.**  
Siemensstraße 22-34, 25462 Rellingen,  
F.R. of Germany  
Tel: 04101-3030

### OTHER COUNTRIES

**Yamaha Music Gulf FZE**  
LB21-128 Jebel Ali Freezone  
P.O.Box 17328, Dubai, U.A.E.  
Tel: 971-4-81-5868

## ASIA

### HONG KONG

**Tom Lee Music Co., Ltd.**  
11/F., Silvercord Tower 1, 30 Canton Road,  
Tsimshatsui, Kowloon, Hong Kong  
Tel: 2737-7688

### INDONESIA

**PT. Yamaha Music Indonesia (Distributor)  
PT. Nusantik**  
Gedung Yamaha Music Center, Jalan Jend. Gatot  
Subroto Kav. 4, Jakarta 12930, Indonesia  
Tel: 21-520-2577

### KOREA

**Cosmos Corporation**  
1461-9, Seocho Dong, Seocho Gu, Seoul, Korea  
Tel: 02-3486-0011

### MALAYSIA

**Yamaha Music Malaysia, Sdn., Bhd.**  
Lot 8, Jalan Perbandaran, 47301 Kelana Jaya,  
Petaling Jaya, Selangor, Malaysia  
Tel: 3-703-0900

### PHILIPPINES

**Yupangco Music Corporation**  
339 Gil J. Puyat Avenue, P.O. Box 885 MCPO,  
Makati, Metro Manila, Philippines  
Tel: 819-7551

### SINGAPORE

**Yamaha Music Asia Pte., Ltd.**  
11 Ubi Road #06-00, Meiban Industrial Building,  
Singapore  
Tel: 65-747-4374

### TAIWAN

**Yamaha KHS Music Co., Ltd.**  
10F, 150, Tun-Hwa Northroad,  
Taipei, Taiwan, R.O.C.  
Tel: 02-2713-8999

### THAILAND

**Siam Music Yamaha Co., Ltd.**  
121/60-61 RS Tower 17th Floor,  
Ratchadaphisek RD., Dindaeng,  
Bangkok 10320, Thailand  
Tel: 02-641-2951

### THE PEOPLE'S REPUBLIC OF CHINA AND OTHER ASIAN COUNTRIES

**Yamaha Corporation,  
International Marketing Division**  
Nakazawa-cho 10-1, Hamamatsu, Japan 430-8650  
Tel: 053-460-2317

## OCEANIA

### AUSTRALIA

**Yamaha Music Australia Pty. Ltd.**  
17-33 Market Street, South Melbourne, Vic. 3205,  
Australia  
Tel: 3-699-2388

### NEW ZEALAND

**Music Houses of N.Z. Ltd.**  
146/148 Captain Springs Road, Te Papapa,  
Auckland, New Zealand  
Tel: 9-634-0099

### COUNTRIES AND TRUST TERRITORIES IN PACIFIC OCEAN

**Yamaha Corporation,  
International Marketing Group**  
Nakazawa-cho 10-1, Hamamatsu, Japan 430-8650  
Tel: 053-460-2312

**HEAD OFFICE** Yamaha Corporation, Pro Audio & Digital Musical Instrument Division  
Nakazawa-cho 10-1, Hamamatsu, Japan 430-8650  
Tel: 053-460-3273



Yamaha PK CLUB (Portable Keyboard Home Page)  
<http://www.yamaha.co.jp/english/product/pk>  
Yamaha Manual Library (English versions only)  
<http://www2.yamaha.co.jp/manual/english/>

**This document is printed on chlorine free (ECF) paper with soy ink.  
Auf Umweltpapier mit Sojatinte gedruckt.  
Ce document a été imprimé sur du papier non blanchi au chlore  
avec de l'encre d'huile de soja.**

M.D.G., Pro Audio & Digital Musical Instrument Division, Yamaha Corporation  
© 2000 Yamaha Corporation

V619160 009POCP1.3-01A0 Printed in Japan