



*Portable Grand*

# DGX-230 YPG-235

English

Deutsch

Français

Español

**Owner's Manual  
Bedienungsanleitung  
Mode d'emploi  
Manual de instrucciones**



EN  
DE  
FR  
ES

# SPECIAL MESSAGE SECTION

This product utilizes batteries or an external power supply (adapter). DO NOT connect this product to any power supply or adapter other than one described in the manual, on the name plate, or specifically recommended by Yamaha.

**WARNING:** Do not place this product in a position where anyone could walk on, trip over, or roll anything over power or connecting cords of any kind. The use of an extension cord is not recommended! If you must use an extension cord, the minimum wire size for a 25' cord (or less) is 18 AWG. NOTE: The smaller the AWG number, the larger the current handling capacity. For longer extension cords, consult a local electrician.

This product should be used only with the components supplied or; a cart, rack, or stand that is recommended by Yamaha. If a cart, etc., is used, please observe all safety markings and instructions that accompany the accessory product.

## **SPECIFICATIONS SUBJECT TO CHANGE:**

The information contained in this manual is believed to be correct at the time of printing. However, Yamaha reserves the right to change or modify any of the specifications without notice or obligation to update existing units.

This product, either alone or in combination with an amplifier and headphones or speaker/s, may be capable of producing sound levels that could cause permanent hearing loss. DO NOT operate for long periods of time at a high volume level or at a level that is uncomfortable. If you experience any hearing loss or ringing in the ears, you should consult an audiologist.

**IMPORTANT:** The louder the sound, the shorter the time period before damage occurs.

Some Yamaha products may have benches and / or accessory mounting fixtures that are either supplied with the product or as optional accessories. Some of these items are designed to be dealer assembled or installed. Please make sure that benches are stable and any optional fixtures (where applicable) are well secured BEFORE using.

Benches supplied by Yamaha are designed for seating only. No other uses are recommended.

## **NOTICE:**

Service charges incurred due to a lack of knowledge relating to how a function or effect works (when the unit is operating as designed) are not covered by the manufacturer's warranty, and are therefore the owners responsibility. Please study this manual carefully and consult your dealer before requesting service.

## **ENVIRONMENTAL ISSUES:**

Yamaha strives to produce products that are both user safe and environmentally friendly. We sincerely believe that our products and the production methods used to produce them, meet these goals. In keeping with both the letter and the spirit of the law, we want you to be aware of the following:

## **Battery Notice:**

This product MAY contain a small non-rechargeable battery which (if applicable) is soldered in place. The average life span of this type of battery is approximately five years. When replacement becomes necessary, contact a qualified service representative to perform the replacement.

This product may also use "household" type batteries. Some of these may be rechargeable. Make sure that the battery being charged is a rechargeable type and that the charger is intended for the battery being charged.

When installing batteries, do not mix batteries with new, or with batteries of a different type. Batteries MUST be installed correctly. Mismatches or incorrect installation may result in overheating and battery case rupture.

## **Warning:**

Do not attempt to disassemble, or incinerate any battery. Keep all batteries away from children. Dispose of used batteries promptly and as regulated by the laws in your area. Note: Check with any retailer of household type batteries in your area for battery disposal information.

## **Disposal Notice:**

Should this product become damaged beyond repair, or for some reason its useful life is considered to be at an end, please observe all local, state, and federal regulations that relate to the disposal of products that contain lead, batteries, plastics, etc. If your dealer is unable to assist you, please contact Yamaha directly.

## **NAME PLATE LOCATION:**

The name plate is located on the bottom of the product. The model number, serial number, power requirements, etc., are located on this plate. You should record the model number, serial number, and the date of purchase in the spaces provided below and retain this manual as a permanent record of your purchase.

**Model**

---

**Serial No.**

---

**Purchase Date**

---

# PLEASE KEEP THIS MANUAL

92-BP (bottom)

# FCC INFORMATION (U.S.A.)

## 1. IMPORTANT NOTICE: DO NOT MODIFY THIS UNIT!

This product, when installed as indicated in the instructions contained in this manual, meets FCC requirements. Modifications not expressly approved by Yamaha may void your authority, granted by the FCC, to use the product.

## 2. IMPORTANT: When connecting this product to accessories and/or another product use only high quality shielded cables. Cable/s supplied with this product MUST be used. Follow all installation instructions. Failure to follow instructions could void your FCC authorization to use this product in the USA.

## 3. NOTE: This product has been tested and found to comply with the requirements listed in FCC Regulations, Part 15 for Class "B" digital devices. Compliance with these requirements provides a reasonable level of assurance that your use of this product in a residential environment will not result in harmful interference with other electronic devices. This equipment generates/uses radio frequencies and, if not installed and used according to the instructions found in the users manual, may cause interference harmful to the operation of other electronic devices. Compliance with FCC regulations does

not guarantee that interference will not occur in all installations. If this product is found to be the source of interference, which can be determined by turning the unit "OFF" and "ON", please try to eliminate the problem by using one of the following measures:

Relocate either this product or the device that is being affected by the interference.

Utilize power outlets that are on different branch (circuit breaker or fuse) circuits or install AC line filter/s.

In the case of radio or TV interference, relocate/reorient the antenna. If the antenna lead-in is 300 ohm ribbon lead, change the lead-in to co-axial type cable.

If these corrective measures do not produce satisfactory results, please contact the local retailer authorized to distribute this type of product. If you can not locate the appropriate retailer, please contact Yamaha Corporation of America, Electronic Service Division, 6600 Orangethorpe Ave, Buena Park, CA90620

The above statements apply ONLY to those products distributed by Yamaha Corporation of America or its subsidiaries.

\* This applies only to products distributed by YAMAHA CORPORATION OF AMERICA.

(class B)

## IMPORTANT NOTICE FOR THE UNITED KINGDOM Connecting the Plug and Cord

IMPORTANT. The wires in this mains lead are coloured in accordance with the following code:

BLUE : NEUTRAL  
BROWN : LIVE

As the colours of the wires in the mains lead of this apparatus may not correspond with the coloured markings identifying the terminals in your plug proceed as follows:

The wire which is coloured BLUE must be connected to the terminal which is marked with the letter N or coloured BLACK.

The wire which is coloured BROWN must be connected to the terminal which is marked with the letter L or coloured RED.

Making sure that neither core is connected to the earth terminal of the three pin plug.

• This applies only to products distributed by Yamaha-Kemble Music (U.K.) Ltd.

(2 wires)

## COMPLIANCE INFORMATION STATEMENT (DECLARATION OF CONFORMITY PROCEDURE)

Responsible Party : Yamaha Corporation of America

Address : 6600 Orangethorpe Ave., Buena Park, Calif.  
90620

Telephone : 714-522-9011

Type of Equipment : Digital Keyboard

Model Name : DGX-230/YPG-235

This device complies with Part 15 of the FCC Rules.

Operation is subject to the following two conditions:

- 1) this device may not cause harmful interference, and
- 2) this device must accept any interference received including interference that may cause undesired operation.

See user manual instructions if interference to radio reception is suspected.

\* This applies only to products distributed by YAMAHA CORPORATION OF AMERICA.

(FCC DoC)

## OBSERVERA!

Apparaten kopplas inte ur växelströmskällan (nätet) så länge som den är ansluten till vägguttaget, även om själva apparaten har stängts av.

**ADVARSEL:** Netspændingen til dette apparat er IKKE afbrudt, så længe netledningen sidder i en stikkontakt, som er tændt — også selvom der er slukket på apparatets afbryder.

**VAROITUS:** Laitteen toisiopiiriin kytketty käyttökytin ei irroita koko laitetta verkosta.

(standby)

## Entsorgung leerer Batterien (nur innerhalb Deutschlands)

Leisten Sie einen Beitrag zum Umweltschutz. Verbrauchte Batterien oder Akkumulatoren dürfen nicht in den Hausmüll. Sie können bei einer Sammelstelle für Altbatterien bzw. Sondermüll abgegeben werden. Informieren Sie sich bei Ihrer Kommune.

(battery)

# PRECAUTIONS D'USAGE

## PRIERE DE LIRE ATTENTIVEMENT AVANT DE PROCEDER A TOUTE MANIPULATION

\* Rangez soigneusement ce manuel pour pouvoir le consulter ultérieurement.



### AVERTISSEMENT

Veillez à toujours observer les précautions élémentaires énumérées ci-après pour éviter de graves blessures, voire la mort, causées par l'électrocution, les courts-circuits, dégâts, incendie et autres accidents. La liste des précautions données ci-dessous n'est pas exhaustive :

#### Alimentation/adaptateur secteur CA

- Utilisez seulement la tension requise par l'instrument. Celle-ci est imprimée sur la plaque du constructeur de l'instrument.
- Utilisez seulement l'adaptateur spécifié (PA-5D ou un adaptateur équivalent conseillé par Yamaha). L'emploi d'un mauvais adaptateur risque d'endommager l'instrument ou d'entraîner une surchauffe.
- Vérifiez périodiquement l'état de la prise électrique, dépoussiérez-la et nettoyez-la.
- Ne laissez pas l'adaptateur CA d'alimentation à proximité des sources de chaleur, telles que radiateurs et appareils chauffants. Evitez de tordre et plier excessivement le cordon ou de l'endommager de façon générale, de même que de placer dessus des objets lourds ou de le laisser traîner là où l'on marchera dessus ou se prendra les pieds dedans ; ne déposez pas dessus d'autres câbles enroulés.

#### Ne pas ouvrir

- N'ouvrez pas l'instrument et évitez d'en démonter les éléments internes ou de les modifier de quelque façon que ce soit. Aucun des éléments internes de l'instrument ne prévoit d'intervention de l'utilisateur. Si l'instrument donne des signes de mauvais fonctionnement, mettez-le immédiatement hors tension et donnez-le à réviser au technicien Yamaha.

#### Avertissement en cas de présence d'eau

- Evitez de laisser l'instrument sous la pluie, de l'utiliser près de l'eau, dans l'humidité ou lorsqu'il est mouillé. N'y déposez pas des récipients contenant des liquides qui risquent de s'épancher dans ses ouvertures. Si un liquide, tel que de l'eau, pénètre à l'intérieur de l'instrument, mettez immédiatement ce dernier hors tension et débranchez le cordon d'alimentation de la prise secteur. Faites ensuite contrôler l'instrument par une personne qualifiée du service technique de Yamaha.
- Ne touchez jamais une prise électrique avec les mains mouillées.

#### Avertissement en cas de feu

- Ne déposez pas d'articles allumés, tels que des bougies, sur l'appareil. Ceux-ci pourraient tomber et provoquer un incendie.

#### En cas d'anomalie

- Si le cordon de l'adaptateur CA s'effiloche ou est endommagé ou si vous constatez une brusque perte de son en cours d'interprétation, ou encore si vous décèlez une odeur insolite, voire de la fumée, coupez immédiatement l'interrupteur principal, retirez la fiche de la prise et donnez l'instrument à réviser par un technicien Yamaha.



### ATTENTION

Veillez à toujours observer les précautions élémentaires ci-dessous pour éviter à soi-même et à son entourage des blessures corporelles, de détériorer l'instrument ou le matériel avoisinant. La liste de ces précautions n'est pas exhaustive :

#### Alimentation/adaptateur secteur CA

- Veillez à toujours saisir la fiche elle-même, et non le câble, pour la retirer de l'instrument ou de la prise d'alimentation.
- Débranchez l'adaptateur secteur dès que vous n'utilisez plus l'instrument ou en cas d'orage (éclairs et tonnerre).
- N'utilisez pas de connecteur multiple pour brancher l'instrument sur une prise électrique du secteur. Cela risque d'affecter la qualité du son ou éventuellement de faire chauffer la prise.

#### Pile

- Prenez soin de respecter la polarité (+/-) lors de la mise en place des piles. La non observance de la polarité peut provoquer l'échauffement ou une fuite du liquide des piles.
- Veillez à toujours remplacer l'entière batterie de piles. N'utilisez jamais de nouvelles piles avec les vieilles. Ne mélangez pas non plus les types de piles, comme les piles alcalines avec les piles au manganèse, ou des piles de marques différentes, ni même de types différents bien que du même fabricant. Tout ceci risque de provoquer l'échauffement, un incendie ou une fuite du liquide des piles.
- Ne jetez pas les piles dans le feu.
- Ne cherchez pas à charger une pile qui n'est pas rechargeable.

- Lorsque les piles sont épuisées ou en cas de non-utilisation de l'instrument pendant un certain temps, retirez les piles de l'instrument pour éviter toute fuite éventuelle du liquide qu'elles contiennent.
- Ne laissez pas les piles à la portée des enfants.
- En cas de fuite des piles, évitez tout contact avec le liquide qui s'en échappe. En cas de contact du liquide avec les yeux, la bouche ou la peau, rincez immédiatement à l'eau claire et consultez un médecin. Le liquide contenu dans les piles est corrosif et risque d'entraîner une baisse de l'acuité visuelle, voire une cécité, ou des brûlures chimiques.

#### Emplacement

- N'abandonnez pas l'instrument dans un milieu trop poussiéreux ou un local soumis à des vibrations. Evitez également les froids et chaleurs extrêmes (exposition directe au soleil, près d'un chauffage ou dans une voiture exposée en plein soleil) qui risquent de déformer le panneau ou d'endommager les éléments internes.
- N'utilisez pas l'instrument à proximité d'une TV, d'une radio, d'un équipement stéréo, d'un téléphone portable ou d'autres appareils électriques. En effet, l'instrument, la TV ou la radio pourraient produire des interférences.
- N'installez pas l'instrument dans une position instable où il risquerait de se renverser.

- Débranchez tous les câbles connectés, y compris celui de l'adaptateur, avant de déplacer l'instrument.
- Lors de la configuration du produit, assurez-vous que la prise secteur que vous utilisez est facilement accessible. En cas de problème ou de dysfonctionnement, coupez directement l'alimentation et retirez la fiche de la prise. Même lorsque le produit est hors tension, une faible quantité d'électricité circule toujours dans l'instrument. Si vous n'utilisez pas le produit pendant une longue période, veillez à débrancher le cordon d'alimentation de la prise murale.
- Utilisez le pied indiqué pour l'instrument. Pour la fixation du pied ou du bâti, utilisez seulement les vis fournies par le fabricant, faute de quoi l'on risque d'endommager les éléments internes ou de voir se renverser l'instrument.

### Connexions

- Avant de raccorder l'instrument à d'autres éléments électroniques, mettez ces derniers hors tension. Et avant de mettre sous/hors tension tous les éléments, veillez à toujours ramener le volume au minimum. En outre, veillez à régler le volume de tous les composants au minimum et à augmenter progressivement le volume sonore des instruments pour définir le niveau d'écoute désiré.

### Entretien

- Utilisez un linge doux et sec pour le nettoyage de l'instrument. N'utilisez jamais de diluants de peinture, solvants, produits d'entretien ou tampons de nettoyage imprégnés de produits chimiques.

Yamaha n'est pas responsable des détériorations causées par une utilisation impropre de l'instrument ou par des modifications apportées par l'utilisateur, pas plus qu'il ne peut couvrir les données perdues ou détruites.

Veillez à toujours laisser l'appareil hors tension lorsqu'il est inutilisé.

Lors de l'utilisation de l'adaptateur secteur, même lorsque le commutateur est en position « STANDBY », une faible quantité d'électricité circule toujours dans l'instrument. Lorsque vous n'utilisez pas l'instrument pendant une longue période, veillez à débrancher l'adaptateur secteur de la prise murale.

Veillez à éliminer les piles usées selon les réglementations locales.

Les illustrations et les pages d'écran figurant dans ce manuel sont uniquement proposées à titre d'information et peuvent être différentes de celles de votre instrument.

### ● Marques

- Windows est une marque déposée de Microsoft® Corporation aux Etats-Unis et dans d'autres pays.
- Les noms de sociétés et de produits cités dans ce manuel sont des marques commerciales ou déposées appartenant à leurs détenteurs respectifs.

### Précautions d'utilisation

- Ne pas glisser les doigts ou la main dans les fentes de l'instrument.
- N'insérez pas d'objets en papier, métalliques ou autres dans les fentes du panneau ou du clavier. Si c'est le cas, mettez immédiatement l'appareil hors tension et débranchez le cordon d'alimentation de la prise secteur. Faites ensuite contrôler l'appareil par une personne qualifiée du service Yamaha.
- Ne déposez pas d'objets de plastique, de vinyle ou de caoutchouc sur l'instrument, ce qui risque de décolorer le panneau ou le clavier.
- Ne vous appuyez pas sur l'instrument et n'y déposez pas des objets lourds. Ne manipulez pas trop brutalement les boutons, commutateurs et connecteurs.
- N'utilisez pas l'instrument/le périphérique ou le casque trop longtemps à des volumes trop élevés, ce qui risque d'endommager durablement l'ouïe. Si vous constatez une baisse de l'acuité auditive ou des sifflements d'oreille, consultez un médecin sans tarder.

### Sauvegarde des données

#### Sauvegarde des données

- Les réglages du panneau et certains types de données sont pas conservés en mémoire lors de la mise hors tension de l'instrument. Sauvegardez les données que vous souhaitez conserver dans la mémoire de registration (page 73). Les données enregistrées peuvent être perdues à la suite d'un dysfonctionnement ou d'une opération incorrecte. Sauvegardez les données importantes sur un périphérique externe tel qu'un ordinateur (page 84).

## Avis concernant les droits d'auteur

Vous pouvez voir ci-dessous le titre, les auteurs et les avis de droits d'auteur du morceau préinstallé sur cet instrument électronique.

Mona Lisa  
from the Paramount Picture CAPTAIN CAREY, U.S.A.  
Words and Music by Jay Livingston and Ray Evans  
Copyright © 1949 (Renewed 1976) by Famous Music Corporation  
International Copyright Secured All Rights Reserved

Composition Title : Against All Odds  
Composer's Name : Collins 0007403  
Copyright Owner's Name : EMI MUSIC PUBLISHING LTD  
AND HIT & RUN MUSIC LTD

**All Rights Reserved, Unauthorized copying, public performance and broadcasting are strictly prohibited.**

Can't Help Falling In Love  
from the Paramount Picture BLUE HAWAII  
Words and Music by George David Weiss,  
Hugo Peretti and Luigi Creatore  
Copyright © 1961; Renewed 1989 Gladys Music (ASCAP)  
Worldwide Rights for Gladys Music Administered by Cherry Lane  
Music Publishing Company, Inc.  
International Copyright Secured All Rights Reserved

Ce produit comporte et intègre des programmes informatiques et du contenu pour lesquels Yamaha détient des droits d'auteur ou possède une licence d'utilisation des droits d'auteurs d'autrui. Les matériaux protégés par les droits d'auteur incluent, sans s'y limiter, tous les logiciels informatiques, fichiers de style, fichiers MIDI, données WAVE, partitions musicales et enregistrements audio. Toute utilisation non autorisée de ces programmes et de leur contenu est interdite en vertu des lois en vigueur, excepté pour un usage personnel. Toute violation des droits d'auteurs entraînera des poursuites judiciaires. **IL EST STRICTEMENT INTERDIT DE FAIRE, DE DIFFUSER OU D'UTILISER DES COPIES ILLEGALES.**

La copie des données musicales disponibles dans le commerce, y compris, mais sans s'y limiter, les données MIDI et/ou audio, est strictement interdite, sauf pour un usage personnel.

## Logos de panneau



### GM System Level 1

Le système « GM System Level 1 » (Système GENERAL MIDI niveau 1) constitue un ajout à la norme MIDI qui garantit que les données musicales compatibles avec le format GM peuvent être reproduites convenablement par n'importe quel générateur de sons compatible GM, quel qu'en soit le fabricant. Le logo GM est apposé sur tous les produits matériels et logiciels qui prennent en charge la norme GM System Level.



### XGlite

Comme son nom l'indique, « XGlite » est une version simplifiée du format de génération de sons XG haut de gamme de Yamaha. Vous pouvez évidemment reproduire n'importe quel type de données de morceau XG à l'aide d'un générateur de sons XGlite. N'oubliez cependant pas que la reproduction de certains morceaux peut être légèrement différente des données d'origine, dans la mesure où le choix des paramètres de contrôle et d'effets est plus limité.



### USB

USB est l'abréviation de Universal Serial Bus. Il s'agit d'une interface série permettant de raccorder un ordinateur à des périphériques. Ce système autorise une « connexion à chaud » (raccordement de périphériques alors que l'ordinateur est allumé).



### STYLE FILE

Style File Format est le format de fichier de style original de Yamaha, qui utilise un système de conversion unique pour fournir un accompagnement automatique de haute qualité, reposant sur une vaste gamme de types d'accords.

*Félicitations ! Nous vous remercions d'avoir choisi  
Portable Grand DGX-230/YPG-235 de Yamaha !*

*Lisez attentivement ce mode d'emploi avant d'utiliser l'instrument,  
de manière à tirer le meilleur parti de ses multiples fonctions.*

*Après l'avoir lu, gardez-le dans un lieu sûr, à portée de main,  
et n'hésitez pas à le consulter lorsque vous avez besoin de mieux comprendre  
une opération ou une fonction.*

## Accessoires inclus

L'emballage du DGX-230/YPG-235 contient les éléments suivants. Veuillez vérifier qu'ils sont tous dans le carton.

- Mode d'emploi
- Pupitre
- CD-ROM Accessory

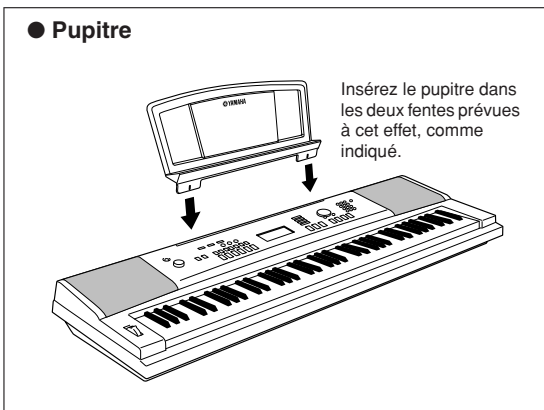

## **Fonctionnalités spéciales du DGX-230/YPG-235**

### **Clavier gradué au toucher léger**

De même que sur un véritable piano, les notes inférieures ont un toucher lourd et les notes supérieures un toucher léger, avec un toucher léger de clavier numérique pour les débutants.

### **■ Reproduction d'une variété de voix instrumentales** ▶ Page 14

Vous pouvez transformer la voix instrumentale qui retentit lorsque vous jouez au clavier en voix de violon, de flûte, de harpe ou toute autre choix parmi une grande variété de voix disponibles. Il vous est ainsi possible, par exemple, de changer l'ambiance musicale d'un morceau pour piano en utilisant un violon pour l'interpréter. Partez à la découverte d'un univers nouveau de diversité musicale.



### **■ Jeu avec styles d'accompagnement** ▶ Page 20

Vous souhaitez jouer avec un accompagnement complet ? Essayez les styles d'accompagnement automatique.

Ceux-ci fournissent l'équivalent d'un orchestre d'accompagnement complet, interprétant une large variété de styles allant des valse à la euro-trance en passant par les styles à 8 temps ... et bien d'autres options encore.

Sélectionnez un style correspondant à la musique que vous voulez jouer ou allez à la découverte de nouveaux styles pour élargir l'éventail de vos possibilités musicales.



### **■ Technologie Performance Assistant** ▶ Page 33

Interprétez un morceau sur le clavier de l'instrument et réalisez, à chaque fois, une performance parfaite ... même si vous ne jouez pas les bonnes notes ! Il suffit simplement de jouer au clavier, tour à tour dans la section à main gauche ou à main droite, pour que votre performance prenne une allure professionnelle, à condition, bien sûr, de garder le rythme.



### **■ Apprendre la musique en s'amusant** ▶ Page 41

Cet instrument propose toute une série de morceaux couvrant différents genres musicaux qui sont agréables à entendre ou à accompagner. Vous pouvez commencer par vous entraîner avec une seule main, et même à votre propre rythme, note par note, aussi lentement que vous le souhaitez, jusqu'à ce que vous soyez capable de jouer à la vitesse normale. La reproduction du morceau s'adapte automatiquement à votre tempo. Vous avez également la possibilité d'utiliser des morceaux téléchargés sur Internet pour les leçons, de sorte que vos ressources musicales sont quasiment illimitées ! L'instrument dispose même de la capacité d'évaluer et de noter votre performance !

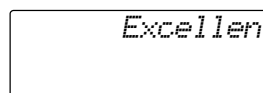



# Table des matières

Avis concernant les droits d'auteur .....	6
Logos de panneau .....	6
Accessoires inclus .....	7
Fonctionnalités spéciales du DGX-230/YPG-235 .....	8
<b>Configuration</b> .....	<b>10</b>
Alimentation .....	10
Connexion d'un casque (prise PHONES/OUTPUT) .....	11
Connexion d'un sélecteur au pied (prise SUSTAIN) .....	11
Connexion à un ordinateur (borne USB) .....	11
Mise sous tension .....	11
<b>Commandes et bornes du panneau</b> .....	<b>12</b>
Panneau avant .....	12
Panneau arrière .....	13
<b>Guide de référence rapide</b>	
<b>Reproduction de diverses voix d'instrument</b> .....	<b>14</b>
Sélection et reproduction d'une voix — MAIN .....	14
Reproduction simultanée de deux voix — DUAL .....	15
Reproduction de voix différentes avec les mains gauche et droite — SPLIT .....	16
Reproduction de la voix Grand Piano .....	17
<b>Des sons amusants</b> .....	<b>18</b>
Kits de batterie .....	18
Effets sonores .....	18
<b>Reproduction de styles</b> .....	<b>20</b>
Sélection du rythme d'un style .....	21
Jeu avec style d'accompagnement .....	22
Reproduction des accords d'accompagnement automatique .....	26
<b>Utilisation des morceaux</b> .....	<b>28</b>
Sélection et écoute d'un morceau .....	28
Avance rapide, rembobinage et pause dans le morceau .....	30
Types de morceaux .....	32
<b>Une méthode facile pour jouer du piano</b> .....	<b>33</b>
Type CHORD — pour une performance à deux mains .....	34
Type CHD/FREE — Application du type Chord à la main gauche uniquement .....	37
Modification du tempo du morceau .....	40
<b>Sélection d'un morceau pour une leçon</b> .....	<b>41</b>
Leçon 1 — Waiting (Attente) .....	41
Leçon 2 — Your Tempo (Votre tempo) .....	44
Leçon 3 — Minus One (Moins une) .....	45
La perfection par l'entraînement — Repeat and Learn .....	46
<b>Reproduction à l'aide de la base de données musicale</b> .....	<b>47</b>
<b>Modification du style d'un morceau</b> .....	<b>48</b>
Écoute du morceau DEMO destiné à la fonction Easy Song Arranger .....	48
Utilisation de la fonction Easy Song Arranger .....	48
<b>Enregistrement de votre propre performance</b> .....	<b>50</b>
Configuration des pistes .....	50
Procédure d'enregistrement .....	50
Song Clear — Suppression de morceaux utilisateur .....	52
Track Clear — Suppression d'une piste donnée d'un morceau utilisateur .....	52
<b>Sauvegarde et initialisation</b> .....	<b>52</b>
Sauvegarde .....	52
Initialisation .....	52
<b>Principe d'utilisation et écrans</b> .....	<b>52</b>
Principe d'utilisation .....	52
Éléments de l'écran .....	52

## Référence

<b>Ajout d'effets</b> .....	<b>53</b>
Harmonie .....	53
Ajout de réverbération .....	54
Ajout de chœur .....	55
<b>Fonctions utiles pour les performances</b> .....	<b>56</b>
Le métronome .....	56
Tap Start (Début tapotement) .....	58
Sensibilité de la réponse au toucher .....	58
Panel Sustain (Maintien via la commande de panneau) .....	59
Variation de hauteur de ton .....	59
Commandes de hauteur de ton .....	60
Présélection immédiate .....	61
Réglage du volume de l'harmonie .....	62
Sélection d'un réglage EQ pour optimiser le son .....	62
<b>Fonctions de style (accompagnement automatique)</b> .....	<b>63</b>
Variation de motifs (Sections) .....	63
Réglage du volume du style .....	65
Détermination du point de partage .....	65
Reproduction d'un style avec des accords mais sans rythme (Stop Accompaniment) .....	66
Reproduction de style en utilisant le clavier tout entier .....	66
Chargement de fichiers de style .....	67
Notions fondamentales sur les accords .....	68
Recherche d'accords à l'aide du dictionnaire d'accords .....	70
<b>Réglages de morceau</b> .....	<b>71</b>
Song Volume (Volume de morceau) .....	71
A-B Repeat (Répétition A-B) .....	71
Assourdissement des parties indépendantes du morceau .....	72
Modification de la voix de la mélodie .....	72
<b>Mémorisation de vos réglages de panneau préférés</b> .....	<b>73</b>
Sauvegarde des réglages dans la mémoire de registration .....	73
Rappel de la mémoire de registration .....	74
<b>Les fonctions</b> .....	<b>75</b>
Sélection et réglage des fonctions .....	75
<b>Connexion à un ordinateur</b> .....	<b>78</b>
Qu'est-ce que la norme MIDI ? .....	78
Connexion d'un ordinateur .....	79
Transfert de données de performances vers et depuis un ordinateur .....	80
Commande à distance des périphériques MIDI .....	81
Initial Send (Envoi initial) .....	82
Transfert de données entre l'ordinateur et l'instrument .....	82
<b>Guide d'installation du CD-ROM Accessory</b> .....	<b>85</b>
Remarques importantes concernant le CD-ROM .....	85
Contenu du CD-ROM .....	86
Configuration requise .....	87
Installation des logiciels .....	87
<b>Annexe</b>	
<b>Dépistage des pannes</b> .....	<b>92</b>
<b>Index</b> .....	<b>93</b>
<b>Partitions</b> .....	<b>96</b>
<b>Liste des voix</b> .....	<b>102</b>
<b>Liste des kits de percussion</b> .....	<b>108</b>
<b>Liste des styles</b> .....	<b>110</b>
<b>Liste des bases de données musicales</b> .....	<b>111</b>
<b>Morceaux disponibles sur le CD-ROM fourni</b> .....	<b>113</b>
<b>Liste des types d'effets</b> .....	<b>114</b>
<b>Feuille d'implémentation MIDI</b> .....	<b>116</b>
<b>Format des données MIDI</b> .....	<b>118</b>
<b>Spécifications techniques</b> .....	<b>126</b>



# Configuration

Veillez exécuter les opérations suivantes **AVANT** de mettre l'instrument sous tension.

## Alimentation

Bien que l'instrument puisse fonctionner avec un adaptateur secteur, fourni en option, ou sur piles, Yamaha vous conseille d'utiliser un adaptateur secteur chaque fois que possible. En effet, celui-ci est, par définition, moins nocif pour l'environnement que les piles et ne présente pas de risque d'appauvrissement des ressources.

### ■ Utilisation d'un adaptateur secteur

- 1 Vérifiez que l'interrupteur [STANDBY/ON] (Veille/ Marche) de l'instrument est en position STANDBY.

#### ⚠ **AVERTISSEMENT**

• Utilisez uniquement l'adaptateur spécifié (PA-5D ou un modèle équivalent recommandé par Yamaha). Le recours à un autre type d'adaptateur risque d'endommager irrémédiablement l'adaptateur et l'instrument.

- 2 Branchez l'adaptateur secteur fourni sur cette prise.
- 3 Branchez l'adaptateur dans une prise secteur.

#### ⚠ **ATTENTION**

• Débranchez l'adaptateur secteur lorsque vous n'utilisez pas l'instrument ou par temps d'orage.

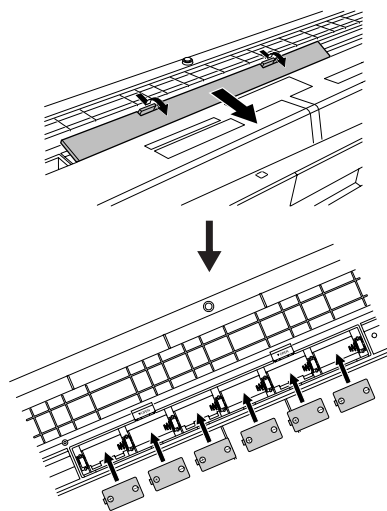
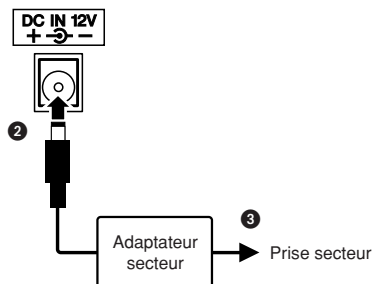

Pour fonctionner sur piles, l'instrument a besoin de six piles de type « D » de 1,5V, R20P (LR20) ou équivalent (il est conseillé d'utiliser des piles alcalines). Lorsque la puissance des piles devient trop faible pour assurer le bon fonctionnement de l'instrument, procédez au remplacement de toutes les piles, en suivant les précautions énumérées ci-dessous.

Si nécessaire, sauvegardez également toutes les données utilisateur importantes (voir page 52) car les réglages de panneau personnalisés sont perdus en cas de retrait des piles.

#### ⚠ **ATTENTION**

- N'utilisez que des piles alcalines ou des piles au manganèse avec cet instrument. D'autres types de piles (dont les piles rechargeables) peuvent avoir des pertes d'énergie subites lorsque leur puissance faiblit, risquant ainsi d'entraîner la perte de données dans la mémoire flash.
- Prenez soin d'installer les piles dans le même sens, en respectant la polarité (comme indiqué). Une installation incorrecte des piles peut provoquer une surchauffe, un incendie ou une fuite de matières chimiques corrosives.
- Lorsque les piles sont déchargées, remplacez-les toutes en même temps. Ne mélangez JAMAIS des piles usagées et des piles neuves. N'utilisez pas différents types de piles (alcalines et au manganèse, par exemple) en même temps.
- Pour éviter toute fuite éventuelle du liquide contenu dans les piles, prenez l'habitude de les retirer de l'instrument si vous prévoyez de ne pas utiliser celui-ci pendant un certain temps.
- Veuillez utiliser l'adaptateur secteur lors du transfert de données vers la mémoire flash. Avec ce type d'opération, les piles (y compris les piles rechargeables) risquent de se décharger rapidement. Si les piles viennent à se décharger au cours d'un transfert de données, les données en cours de transfert et celles qui sont déjà dans l'emplacement de destination seront perdues.

### ■ Utilisation des piles

- 1 Ouvrez le couvercle du logement réservé aux piles, situé sur le panneau inférieur de l'instrument.
- 2 Insérez six piles neuves en respectant les indications de polarité figurant à l'intérieur du logement.
- 3 Remettez le couvercle du logement en place, en vérifiant qu'il est correctement verrouillé.

#### NOTE

• Le branchement de l'adaptateur secteur entraîne automatiquement l'alimentation à partir de l'adaptateur, celle-ci remplaçant l'alimentation par des piles, même lorsque ces dernières sont installées.

Effectuez toutes les connexions nécessaires AVANT la mise sous tension.

### Connexion d'un casque (prise PHONES/OUTPUT)

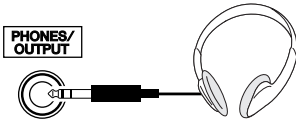

Les haut-parleurs du DGX-230/YPG-235 sont automatiquement coupés lorsque vous introduisez une fiche dans cette prise.

La prise PHONES/OUTPUT (Casque/Sortie) sert également de sortie externe. Vous pouvez brancher la prise PHONES/OUTPUT à un amplificateur de clavier, un système stéréo, une console de mixage, un magnétophone ou un autre périphérique audio de niveau de ligne afin d'envoyer le signal de sortie de l'instrument vers ce périphérique.

#### ⚠ AVERTISSEMENT

- N'utilisez pas le casque pendant une période prolongée et à un volume sonore élevé ; cela pourrait non seulement provoquer une fatigue auditive mais également détériorer votre ouïe.

#### ⚠ ATTENTION

- Pour éviter d'endommager les haut-parleurs, réglez le volume des périphériques externes sur le niveau minimum avant de les raccorder. Le non respect de ces précautions risque de provoquer une décharge électrique ou des dégâts matériels à l'équipement. Vérifiez aussi que tous les appareils sont réglés sur le volume de son minimal et augmentez progressivement les commandes de volume tout en jouant de l'instrument pour régler le niveau sonore souhaité.

### Connexion d'un sélecteur au pied (prise SUSTAIN)

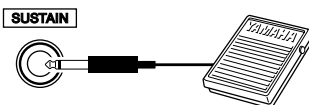

La fonction de maintien vous permet de tenir les notes de manière naturelle, tout en jouant, en actionnant un sélecteur au pied. Branchez le sélecteur au pied FC4 ou FC5 de Yamaha dans cette prise et utilisez-le pour activer et désactiver le maintien.

#### NOTE

- Vérifiez que la prise du sélecteur au pied est correctement branchée dans la prise SUSTAIN avant de mettre l'instrument sous tension.
- N'appuyez pas sur le sélecteur au pied à la mise sous tension de l'instrument. Vous risquez en effet d'en modifier la polarité et, dès lors, d'en inverser le fonctionnement.

### Connexion à un ordinateur (borne USB)

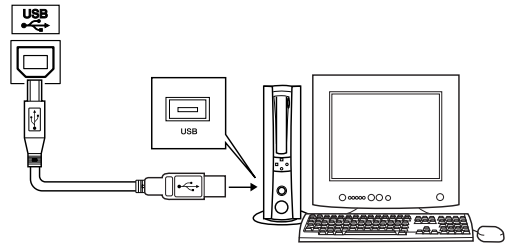

En connectant la borne USB de l'instrument à la borne USB d'un ordinateur, vous transférez les données de performance et de fichiers de morceaux entre les deux appareils (page 79). Pour utiliser les fonctions de transfert de données USB, vous devez effectuer les opérations suivantes :

- Vérifiez tout d'abord que l'interrupteur POWER (Alimentation) de l'instrument est positionné sur OFF (désactivé), puis reliez l'instrument à l'ordinateur à l'aide d'un câble USB de type AB. Une fois le câblage effectué, vous pouvez alors mettre l'instrument sous tension.
- Installez le pilote USB MIDI sur l'ordinateur.

L'installation du pilote USB MIDI est décrite à la page 87.

#### NOTE

- Veillez à acheter un câble USB de qualité dans un magasin d'instruments de musique, d'informatique ou d'appareils électroménagers.

### Mise sous tension

Baissez le volume en tournant la commande [MASTER VOLUME] (Volume principal) vers la gauche et appuyez sur l'interrupteur [STANDBY/ON] pour mettre l'instrument sous tension. Appuyez de nouveau sur l'interrupteur [STANDBY/ON] pour éteindre l'instrument (OFF).

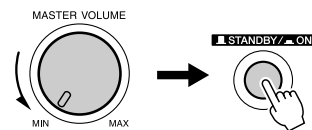

Les données sauvegardées dans la mémoire flash sont chargées sur l'instrument lors de sa mise sous tension. En l'absence de données de sauvegarde dans la mémoire flash, les réglages de l'instrument sont réinitialisés sur leurs valeurs respectives par défaut, spécifiées en usine, à la mise sous tension.

#### ⚠ ATTENTION

- Notez que même lorsque l'interrupteur est en position « STANDBY » (Attente), une très faible quantité de courant électrique circule toujours dans l'instrument. Lorsque vous n'utilisez pas l'instrument pendant un certain temps, veillez à débrancher l'adaptateur de la prise secteur et/ou à retirer les piles de l'instrument.

#### ⚠ ATTENTION

- N'essayez jamais de mettre l'instrument hors tension lorsque le message « WRITING! » (En cours d'écriture !) apparaît à l'écran. Cela pourrait endommager la mémoire flash et entraîner une perte de données.



# Commandes et bornes du panneau

## Panneau avant

Liste des catégories de style (page 110)

Afficheur (page 52)

Liste des catégories de style (page 31)

Liste des bases de données musicales (page 111)

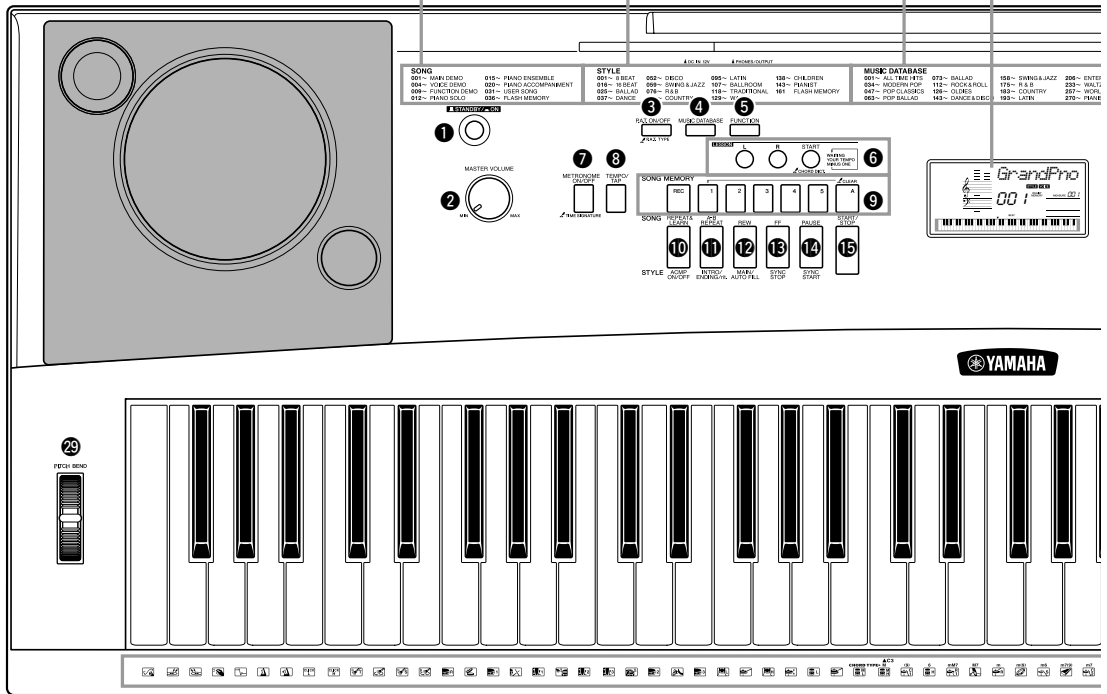

## Panneau avant

- ❶ Interrupteur [STANDBY/ON] ..... page 11
- ❷ Commande [MASTER VOLUME] ..... pages 11, 52
- ❸ Touche [P.A.T. ON/OFF] ..... page 34
- ❹ Touche [MUSIC DATABASE] ..... page 47
- ❺ Touche [FUNCTION] ..... page 75
- ❻ Touches LESSON [L], [R], [START] page 42
- ❼ Touche [METRONOME ON/OFF] ... page 56
- ❽ Touche [TEMPO/TAP] ..... page 40
- ❾ Touches SONG MEMORY [REC], [1] – [5], [A] ..... page 50
- ❿ Touche [REPEAT & LEARN]/ [ACMP ON/OFF] ..... pages 46, 22
- ⓫ Touche [A-B REPEAT]/ [INTRO/ENDING/rit.] ..... pages 71, 64
- ⓬ Touche [REW]/ [MAIN/AUTO FILL] ..... pages 30, 64
- ⓭ Touche [FF]/ [SYNC STOP] ..... pages 30, 64
- ⓮ Touche [PAUSE]/ [SYNC START] ..... pages 30, 63
- ⓯ Touche [START/STOP] ..... pages 21, 30, 52
- ⓰ Touche [SONG] ..... page 28
- ⓱ Touche [EASY SONG ARRANGER] ..... page 48
- ⓲ Touche [STYLE] ..... page 21
- ⓳ Touche [VOICE] ..... page 14
- ⓴ Cadran ..... pages 52, 75
- ⓵ Touches CATEGORY [▲] et [▼] ..... pages 52, 75

Liste des catégories de voix (page 102)

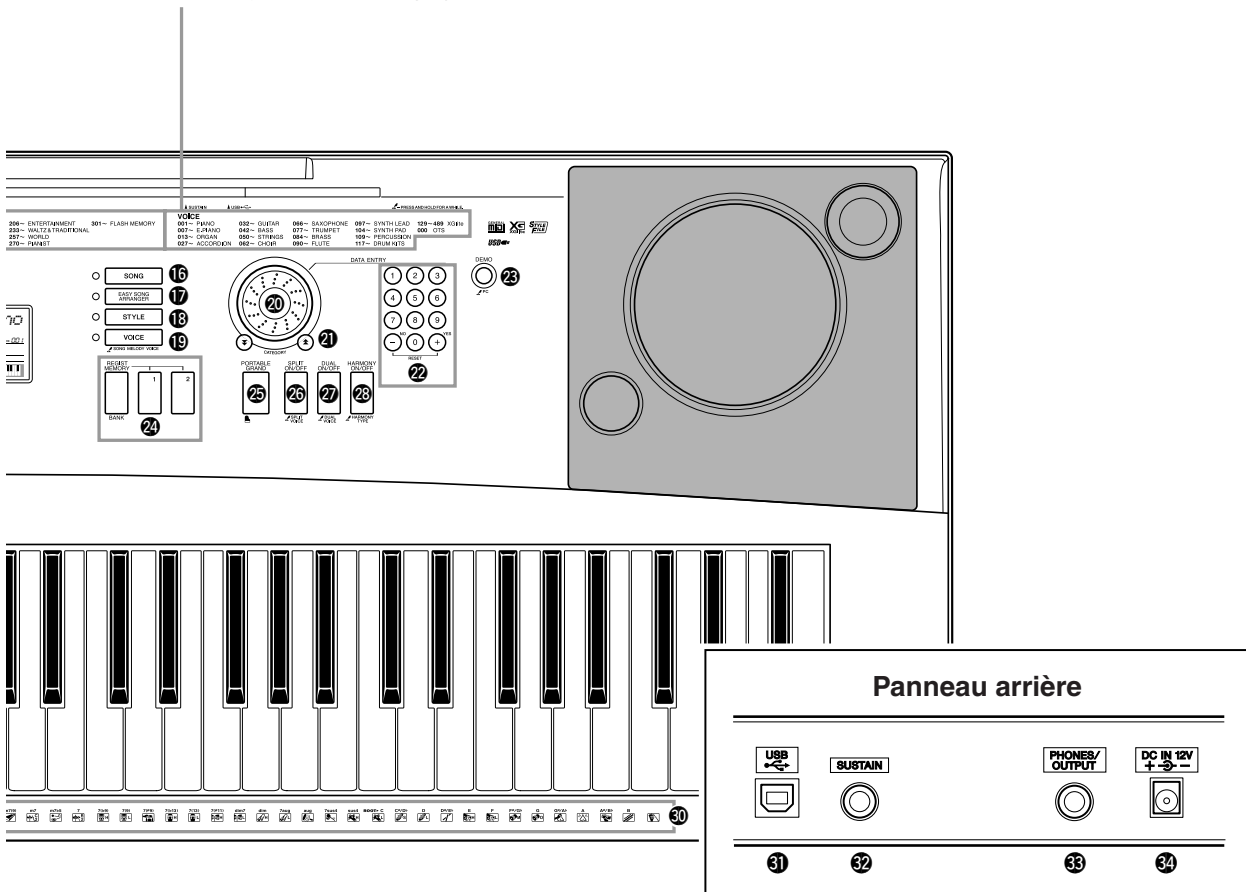

- 22 Touches numériques [0] – [9], touches [+] et [-] ..... pages 52, 75
- 23 Touche [DEMO] ..... page 30
- 24 Touches REGiST MEMORY [MEMORY/BANK], [1], [2] ..... page 73
- 25 Touche [PORTABLE GRAND] ..... page 17
- 26 Touche [SPLIT ON/OFF] ..... page 16
- 27 Touche [DUAL ON/OFF] ..... page 15
- 28 Touche [HARMONY ON/OFF] ..... page 53
- 29 Molette PITCH BEND ..... page 59
- 30 Kit de batterie ..... page 18

Les illustrations en regard de chaque touche indiquent les instruments de batterie et de percussion affectés aux touches lorsque « Standard Kit 1 » est sélectionné.

**Panneau arrière**

- 31 Borne USB ..... pages 11, 79
- 32 Prise SUSTAIN ..... page 11
- 33 Prise PHONES/OUTPUT ..... page 11
- 34 Prise DC IN 12V ..... page 10

# Reproduction de diverses voix d'instrument

Outre le piano, l'orgue et d'autres instruments à clavier « standard », cet instrument propose toute une variété de voix, parmi lesquelles la guitare, la basse, les instruments à cordes, le saxophone, la trompette, la batterie et les percussions ainsi que des effets sonores, soit un vaste choix de sons musicaux.

## Sélection et reproduction d'une voix — MAIN

Cette procédure permet de sélectionner la voix principale que vous jouerez sur le clavier.

### 1 Appuyez sur la touche [VOICE] (Voix).

Le numéro et le nom de la voix s'affichent.

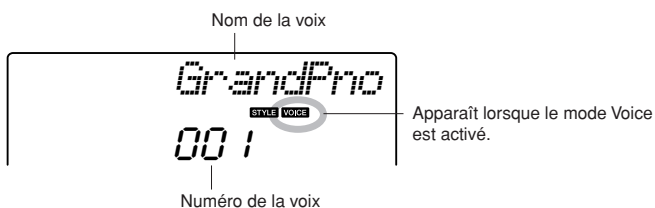
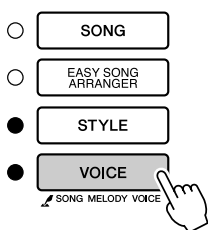

### 2 Sélectionnez la voix que vous souhaitez jouer.

Surveillez le nom de la voix qui s'affiche tout en faisant tourner le cadran. Les voix disponibles s'affichent et sont choisies dans l'ordre. La voix sélectionnée ici devient la voix principale. Dans cet exemple, sélectionnez la voix « 092 Flute ».

**NOTE**

- Vous pouvez également sélectionner la voix en utilisant les touches CATEGORY [▲] et [▼] après avoir appuyé sur la touche [VOICE]. (page 52.)

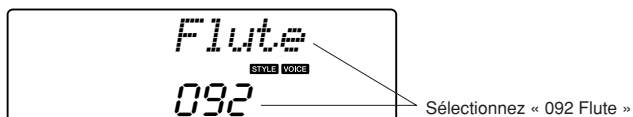
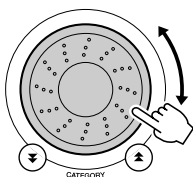

### 3 Jouez au clavier.

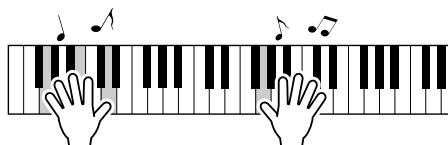

Essayez de sélectionner et de reproduire une variété de voix différentes.

## Reproduction simultanée de deux voix — DUAL

Vous pouvez sélectionner une deuxième voix qui sera reproduite en plus de la voix principale lorsque vous jouez au clavier. Celle-ci est appelée voix « en duo ».

### 1 Appuyez sur la touche [DUAL ON/OFF] (Activation/désactivation de la voix en duo).

La touche [DUAL ON/OFF] permet d'activer ou de désactiver la voix en duo.

Lorsqu'elle est activée, l'icône de la voix en duo apparaît à l'écran. La voix en duo actuellement sélectionnée retentit en plus de la voix principale lorsque vous jouez au clavier.

#### NOTE

- La voix en duo ne peut être utilisée pendant une leçon de morceau (page 41).

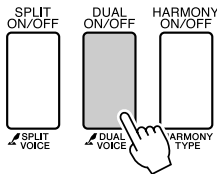

Icône de la voix en duo

### 2 Appuyez sur la touche [DUAL ON/OFF] et maintenez-la enfoncée pendant plusieurs secondes.

La mention « D.VOICE » apparaît à l'écran pendant quelques secondes, suivie par le nom de la voix en duo actuellement sélectionnée.

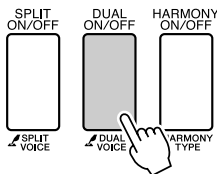

Maintenez la touche enfoncée pendant plusieurs secondes

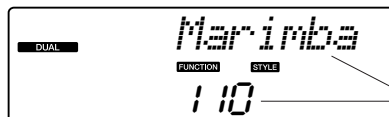
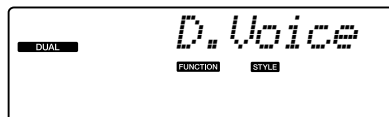

Voix en duo actuellement sélectionnée

#### NOTE

- Vous pouvez également sélectionner l'écran Dual Voice (Voix en duo) en appuyant sur la touche [FUNCTION] (Fonction) puis utiliser les touches CATEGORY [▲] et [▼] pour choisir l'élément « D.Voice ».

### 3 Sélectionnez la voix en duo de votre choix.

Surveillez l'affichage de la voix en duo tout en faisant tourner le cadran jusqu'à ce que la voix souhaitée soit sélectionnée. Celle-ci devient ainsi la voix en duo.

Dans cet exemple, sélectionnez la voix « 109 Vibraphone ».

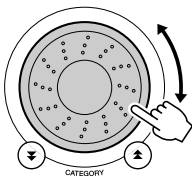

## 4 Jouez au clavier.

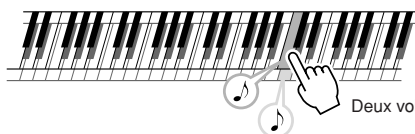

Deux voix retentissent en même temps.

Essayez de sélectionner et de jouer une série de voix en duo.

## Reproduction de voix différentes avec les mains gauche et droite — SPLIT

En mode Split (Partage), vous pouvez jouer des voix différentes dans les sections du clavier situées respectivement à gauche et à droite du « point de partage ». La voix principale et la voix en duo sont exécutées dans la partie du clavier située à droite du point de partage, alors que la voix jouée dans la partie de gauche est appelée voix partagée. Le réglage du point de partage est modifiable selon les besoins (page 65).

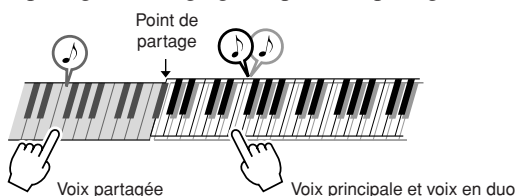

### 1 Appuyez sur la touche [SPLIT ON/OFF] (Activation/désactivation du mode clavier partagé).

La touche [SPLIT ON/OFF] permet d'activer ou de désactiver la voix partagée.

Lorsqu'elle est activée, l'icône de la voix partagée apparaît à l'écran. La voix partagée sélectionnée retentit dans la partie du clavier située à gauche du point de partage.

#### NOTE

- La fonction Split Voice (Voix partagée) ne peut pas être utilisée pendant une leçon de morceau (page 41).

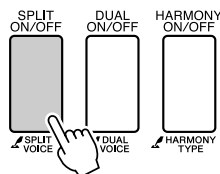

Icône de la voix partagée

### 2 Appuyez sur la touche [SPLIT ON/OFF] et maintenez-la enfoncée pendant plusieurs secondes.

La mention « S.VOICE » apparaît à l'écran pendant quelques secondes, suivie par le nom de la voix partagée actuellement sélectionnée.

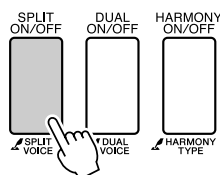

Maintenez la touche enfoncée pendant plusieurs secondes

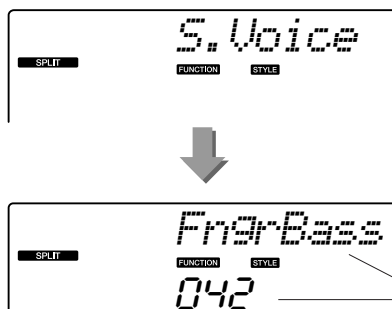

Voix partagée actuellement sélectionnée

#### NOTE

- Vous pouvez sélectionner l'écran Split Voice (Voix partagée) en appuyant sur la touche [FUNCTION] puis utiliser les touches CATEGORY [▲] et [▼] pour choisir ensuite l'élément « S.Voice ».



### 3 Sélectionnez la voix partagée de votre choix.

Tout en surveillant l'affichage de la voix partagée, faites tourner le cadran jusqu'à ce que la voix souhaitée soit sélectionnée. Celle-ci devient ainsi la voix partagée qui sera jouée dans la section du clavier située à gauche du point de partage. Dans cet exemple, sélectionnez la voix « 033 Folk Guitar ».

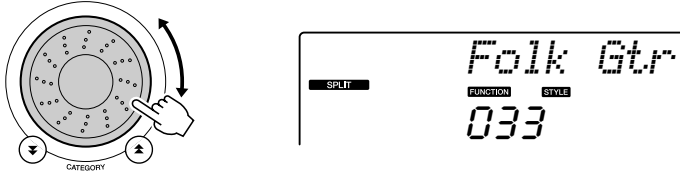

### 4 Jouez au clavier.

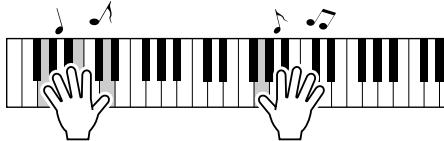

Essayez de sélectionner et de jouer une série de voix partagées.

## Reproduction de la voix Grand Piano

Pour jouer exclusivement du piano, il suffit d'appuyer sur une seule touche, ce qui est extrêmement pratique.

### Appuyez sur la touche [PORTABLE GRAND] (Piano à queue portable).

La voix « 001 Grand Piano » est sélectionnée.

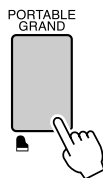

#### NOTE

- Lorsque vous appuyez sur la touche [PORTABLE GRAND], tous les réglages sont désactivés, sauf celui de la sensibilité au toucher. La voix en duo et la voix partagée sont également désactivées, de sorte que seule la voix Grand Piano est reproduite sur l'ensemble du clavier.



# Des sons amusants

Cet instrument inclut une série de kits de batterie et des effets sonores uniques que vous pouvez utiliser pour le plaisir. Vous y trouverez des fous rires, des bruissements de ruisseau, des vols de jet, des effets fantastiques, et bien d'autres sons encore. Exploitez-les pour égayer vos soirées !

## Kits de batterie

Les kits de batterie sont des ensembles d'instruments de batterie et de percussion. Lorsque vous sélectionnez le violon ou tout autre instrument comme voix principale normale, toutes les touches produisent le son du même violon, par exemple, mais à des hauteurs de ton différentes. Par contre, si vous sélectionnez un kit de batterie comme voix principale, chaque touche produira le son d'un instrument de batterie ou de percussion différent.

◆ Procédure de sélection du kit de batterie → (reportez-vous aux étapes 1 et 2 de la page 14)

- 1 Appuyez sur la touche [VOICE].
- 2 Utilisez le cadran pour sélectionner « 117 Std.Kit1 ».
- 3 Essayez chaque touche et délectez-vous avec les sons de batterie et de percussion !

Jouez sur chacune de ces touches et appréciez les différents sons de batterie et de percussion produits ! N'oubliez pas les touches noires ! Vous entendrez un triangle, des maracas, des bongos, des tambours, ... bref, toute une variété de sons de batterie et de percussion. Pour plus de détails sur les instruments disponibles dans les voix des kits de batterie (voix n°117 à 128), reportez-vous à la « Liste des kits de percussion » de la page 108.

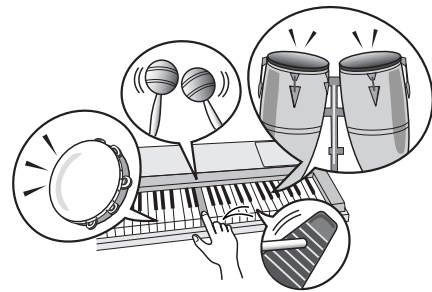

## Effets sonores

Les effets sonores sont inclus dans le groupe de voix des kits de batterie (voix n°127 et 128). Lorsque l'une de ces voix est sélectionnée, vous pouvez jouer une série d'effets sonores au clavier.

◆ Procédure de sélection des effets sonores → (reportez-vous aux étapes 1 et 2 de la page 14)

- 1 Appuyez sur la touche [VOICE].
- 2 Utilisez le cadran pour sélectionner « 128 SFX Kit1 ».
- 3 Essayez chaque touche et appréciez les différents effets sonores produits !

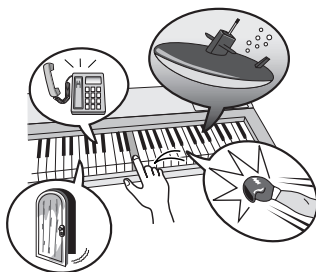

En appuyant sur les différentes touches, vous entendrez tour à tour un son de sous-marin, une sonnerie de téléphone, un grincement de porte, un éclat de rire et de nombreux autres effets utiles. La voix « 127 SFX Kit1 » comporte des bruits d'éclair, des ruissellements d'eau, des aboiements, etc. Certaines touches n'ont pas reçu d'attribution d'effet sonore, de sorte qu'elles ne produisent aucun son.

Pour plus de détails sur les instruments disponibles dans les voix des kits SFX, reportez-vous aux voix « SFX Kit 1 » et « SFX Kit 2 » dans la « Liste des kits de percussion » de la page 108.





# Reproduction de styles

Cet instrument dispose d'une fonctionnalité d'accompagnement automatique qui produit un accompagnement (rythme + basse + accords) dans le style que vous choisissez pour correspondre aux accords joués de la main gauche. Vous avez le choix entre 160 styles différents, couvrant une plage de genres musicaux et de types de mesures différents (reportez-vous à la page 110 pour obtenir la liste complète des styles disponibles). Dans cette section, nous apprendrons à utiliser les fonctions d'accompagnement automatique.

## Sélection du rythme d'un style

La plupart des styles comportent une partie rythmique. Vous pouvez faire votre choix parmi une grande variété de types rythmiques : rock, blues, Euro trance, et bien d'autres encore. Commencez d'abord par écouter le rythme de base. La partie rythmique est reproduite uniquement à l'aide d'instruments de percussion.

### 1 Appuyez sur la touche [STYLE].

Le numéro et le nom du style s'affichent.

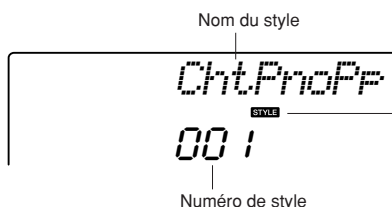
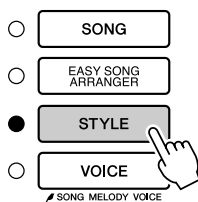

Cette icône apparaît dès que le nom et le numéro du style s'affichent.

### 2 Sélectionnez un style.

Utilisez le cadran pour choisir le style souhaité. Vous trouverez une liste complète des styles disponibles à la page 110.

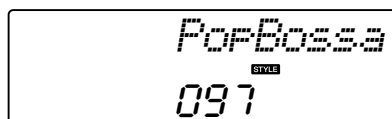
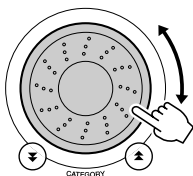

#### NOTE

• Un fichier de style externe chargé sur le numéro de style 161 peut être sélectionné et utilisé de la même manière que les styles internes. Le fichier de style doit être chargé sur le numéro de style 161 après son transfert sur l'instrument depuis un ordinateur. Pour plus de détails, reportez-vous à la section « Chargement de fichiers de style » à la page 67.

### 3 Appuyez sur la touche [START/STOP] (Début/arrêt).

Le rythme du style démarre.

Appuyez à nouveau sur la touche [START/STOP] pour interrompre la reproduction.

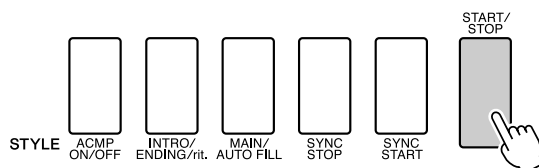

#### NOTE

• Les styles portant respectivement les numéros 131 et 143 à 160 ne comportent pas de partie rythmique. Par conséquent, aucun rythme ne sera reproduit si vous les utilisez dans l'exemple ci-dessus. Pour les exploiter, il convient d'abord d'activer l'accompagnement automatique tel que décrit à la page 22, puis d'appuyer sur la touche [START/STOP]. L'accompagnement de basse et les parties d'accords sont alors reproduites dès que vous jouez d'une note dans la section du clavier située à gauche du point de partage.

## Jeu avec style d'accompagnement

Vous avez appris à sélectionner un rythme de style à la page précédente.

Nous allons à présent voir comment ajouter au rythme de base un accompagnement d'accords et de basse riche et complet, qui vous permette de jouer en même temps.

### 1 Appuyez sur la touche [STYLE] et sélectionnez le style de votre choix.

### 2 Activez l'accompagnement automatique.

Appuyez sur la touche [ACMP ON/OFF] (Activation/désactivation de l'accompagnement).

Si vous appuyez à nouveau sur cette touche, vous désactiveriez l'accompagnement automatique.

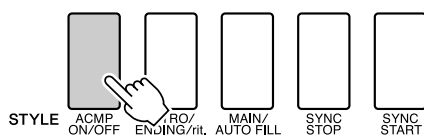

#### ● Lorsque l'accompagnement automatique est activé ...

La plage de touches située à gauche du point de partage (54 : F#2) devient la « section d'accompagnement automatique », qui s'utilise uniquement pour spécifier les accords d'accompagnement.

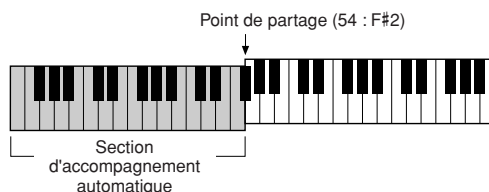

#### NOTE

- Le réglage du point de partage peut être modifié selon les besoins : pour les détails, reportez-vous à la page 65.

### 3 Activez la fonction Sync Start (Début synchronisé).

Appuyez sur la touche [SYNC START] (Début synchronisé) pour activer la fonction.

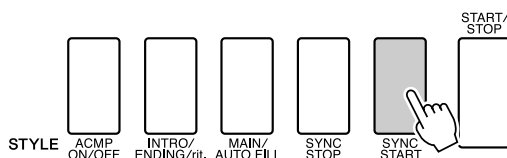

Lorsque la fonction Sync Start est activée, la reproduction des accompagnements de basse et d'accords inclus dans un style donné est lancée dès que vous jouez une note dans la section du clavier située à gauche du point de partage. Appuyez à nouveau sur cette touche pour désactiver la fonction Sync Start.

## 4 Entrez un accord de la main gauche pour lancer la reproduction de style.

Vous avez la possibilité de jouer des accords, même si vous n'en connaissez aucun. L'instrument reconnaît toutes les notes comme des accords. Essayez de jouer simultanément plusieurs notes dans la section du clavier située à gauche du point de partage. L'accompagnement varie selon les notes que vous interprétez de la main gauche.

### Travaux pratiques

Les partitions de certaines séquences d'accords sont fournies en page 24. Ces exemples devraient vous donner un aperçu des types de séquences d'accords les mieux adaptés aux différents styles.

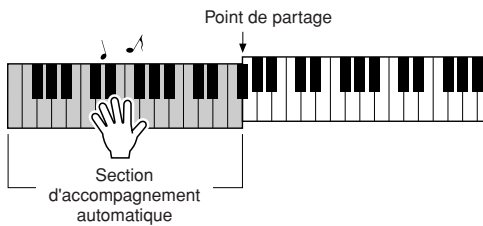

## 5 Jouez différents accords de la main gauche tout en interprétant une mélodie avec la main droite.

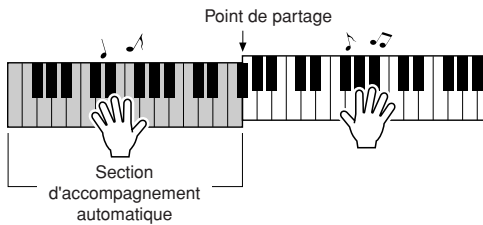

## 6 Appuyez sur la touche [START/STOP] pour arrêter la reproduction de style lorsque vous avez terminé.

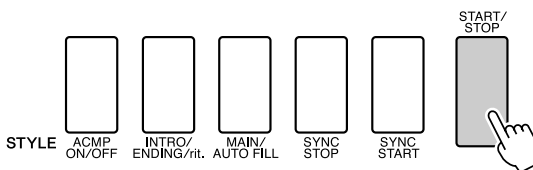

Vous pouvez permuter les « sections » de style pour diversifier l'accompagnement. Reportez-vous à la section « Variation de motifs (Sections) » à la page 63.

## Les styles sont plus amusants à jouer lorsqu'on maîtrise bien les accords

Les accords sont des combinaisons de notes jouées simultanément. Ils constituent la base de l'accompagnement harmonique. Dans cette section, nous allons examiner les combinaisons des différents accords joués successivement, que l'on appelle également « séquences d'accords ». Chaque accord possède sa « couleur » spécifique, même dans le cas des différents doigtés d'un même accord. Par conséquent, les accords que vous choisissez d'utiliser dans vos séquences ont une influence déterminante sur l'impression rythmique générale que vous donnez à votre musique.

Vous avez appris, à la page 22, à jouer des accompagnements colorés en choisissant des styles appropriés. Les séquences d'accords sont essentielles pour la création d'accompagnements intéressants. Vous devriez pouvoir améliorer considérablement vos accompagnements, même avec des connaissances rudimentaires en la matière.

Les pages suivantes vous présentent trois séquences d'accord simples à utiliser. Essayez-les avec les styles d'accompagnement de l'instrument. Le style répond à la séquence d'accords que vous interprétez, créant ainsi un morceau complet.

### ■ Reproduction des séquences d'accords .....

Jouez les partitions de la main gauche.

Avant d'interpréter les partitions, suivez les étapes 1 à 3 de la section « Jeu avec style d'accompagnement » en page 22.

\* Les partitions fournies ici ne sont pas celles de morceaux standard mais des partitions simplifiées, qui indiquent les notes à jouer pour reproduire les séquences d'accords.

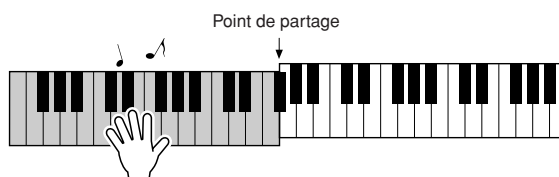

Jouez dans la section du clavier située à gauche du point de partage.

**Style recommandé**

**041 Euro Trance**

— Dance music avec des accords simples —

Appuyez sur la touche [INTRO/ENDING/rit.].

Il s'agit d'une séquence d'accords simple mais très efficace. Lorsque vous avez joué la partition jusqu'à la fin, recommencez-la depuis le début. Dès que vous souhaitez arrêter de jouer, il suffit d'appuyer sur la touche [INTRO/ENDING/rit.] (Introduction/coda/ritardando) pour que la fonction d'accompagnement automatique crée un coda approprié.

**Style recommandé**      **148 Piano Boogie**

— Boogie-woogie à 3 accords —

Appuyez sur la touche [INTRO/ENDING/rit.].

Appuyez sur la touche [INTRO/ENDING/rit.].

Cette séquence offre un accompagnement harmonique avec trois accords uniquement. Lorsque vous vous êtes bien familiarisé avec les séquences d'accords de la partition, essayez de changer l'ordre des accords !

**Style recommandé**      **096 Bossa Nova**

— Bossa nova avec accords de jazz —

Appuyez sur la touche [INTRO/ENDING/rit.].

Appuyez sur la touche [INTRO/ENDING/rit.].

Cette séquence comprend des variations de jazz, de type « deux-cinq » (II-V). Essayez de l'interpréter plusieurs fois. Dès que vous souhaitez arrêter la reproduction, appuyez sur la touche [INTRO/ENDING/rit.].

## Reproduction des accords d'accompagnement automatique

Il existe deux méthodes de reproduction des accords d'accompagnement automatique :

- Accords simples
- Accords standard

L'instrument reconnaît automatiquement les différents types d'accord. Cette fonction est appelée Multi Fingering (Doigté multiple).

Appuyez sur la touche [ACMP ON/OFF] pour activer l'accompagnement automatique (page 22). La partie du clavier située à gauche du point de partage (par défaut : 54/F#2) devient la « plage d'accompagnement ». Jouez les accords de l'accompagnement dans cette section du clavier.

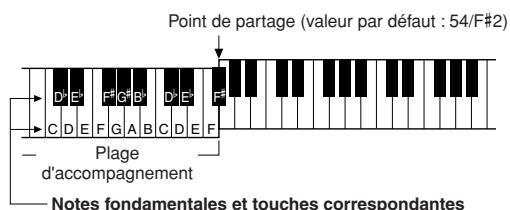

### ■ Accords simples .....

Cette méthode vous permet de jouer facilement des accords dans la plage d'accompagnement du clavier à l'aide d'un, de deux ou de trois doigts.

	<p>• <b>Pour jouer un accord majeur</b> Appuyez sur la note fondamentale de l'accord.</p>
	<p>• <b>Pour jouer un accord mineur</b> Appuyez simultanément sur la note fondamentale de l'accord et la première touche noire située à gauche de celle-ci.</p>
	<p>• <b>Pour jouer un accord de septième</b> Appuyez simultanément sur la note fondamentale de l'accord et la première touche blanche à gauche de celle-ci.</p>
	<p>• <b>Pour jouer un accord mineur de septième</b> Appuyez simultanément sur la note fondamentale de l'accord et les premières touches blanche et noire situées à gauche de celle-ci (soit sur trois touches en même temps).</p>

### ■ Accords standard .....

Cette méthode vous permet de produire un accompagnement en jouant des accords à l'aide de doigtés normaux dans la plage d'accompagnement du clavier.

● Exemples d'accords standard [pour les accords en « C »]

\* Les notes entre parenthèses ( ) sont facultatives ; les accords sont reconnus sans elles.



# Utilisation des morceaux

Sur cet instrument, le terme « morceau » se rapporte aux données constituant un morceau musical. Vous pouvez simplement goûter au plaisir d'écouter les 30 morceaux internes ou les utiliser avec toutes les fonctions disponibles, la technologie Performance Assistance, les leçons, etc. Les morceaux sont organisés par catégorie. Dans cette section, nous allons apprendre à sélectionner et jouer les morceaux, et pour cela, il nous faut d'abord brièvement décrire les 30 morceaux proposés.

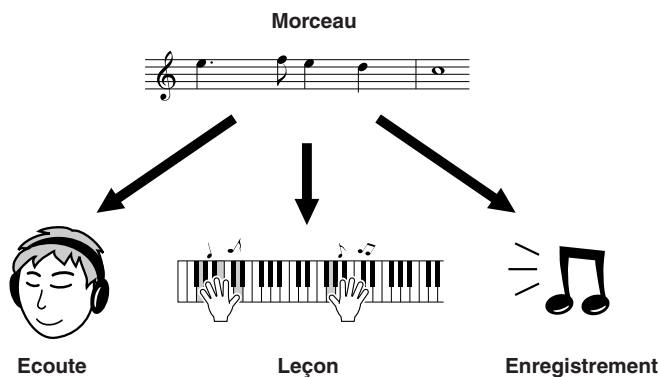

## Sélection et écoute d'un morceau

### 1 Appuyez sur la touche [SONG] (Morceau).

Le numéro et le nom du morceau s'affichent. Servez-vous du cadran pour sélectionner un autre morceau.

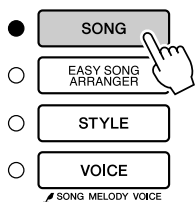

Le nom et le numéro du morceau actuellement sélectionné s'affichent ici.

### 2 Sélectionnez un morceau.

Sélectionnez un morceau après avoir consulté la liste des catégories de morceaux présélectionnés en page 31. Utilisez le cadran pour choisir le morceau que vous voulez écouter.

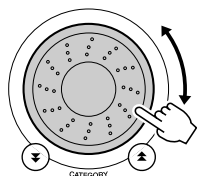

Le morceau dont le nom s'affiche est prêt à être exécuté

#### NOTE

- Vous pouvez aussi exécuter les morceaux que vous avez enregistrés vous-même (morceaux utilisateur) ou les morceaux transmis à l'instrument à partir d'un ordinateur de la même manière que vous avez reproduit les morceaux internes.

001-030	Morceaux intégrés (voir page suivante)
031-035	Morceaux utilisateur (morceaux que vous enregistrez vous-même)
036-	Morceaux transférés depuis un ordinateur (pages 82 – 84)

### 3 Ecoutez le morceau.

Appuyez sur la touche [START/STOP] pour démarrer la reproduction du morceau sélectionné.

Vous pouvez arrêter la reproduction à tout moment en appuyant à nouveau sur la touche [START/STOP].

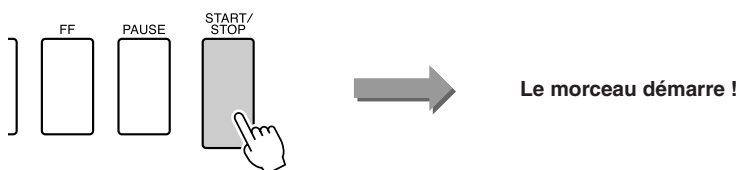

#### ● Utilisation de la touche [DEMO]

Appuyez sur la touche [DEMO] pour reproduire les morceaux 001-008 les uns après les autres. La reproduction est répétée dès que la fin du morceau est atteinte ; elle reprend à partir du premier morceau (001).

Vous pouvez sélectionner un morceau à l'aide des touches [-] et [+] après avoir appuyé sur la touche [DEMO].

Vous arrêtez la reproduction à tout moment en appuyant sur la touche [DEMO].

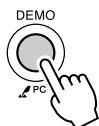

## Avance rapide, rembobinage et pause dans le morceau

Ces fonctions sont identiques aux commandes sur une platine à cassettes ou un lecteur CD. Elles vous permettent d'avancer rapidement [FF], de retourner en arrière [REW] ou de suspendre la reproduction [PAUSE] du morceau.

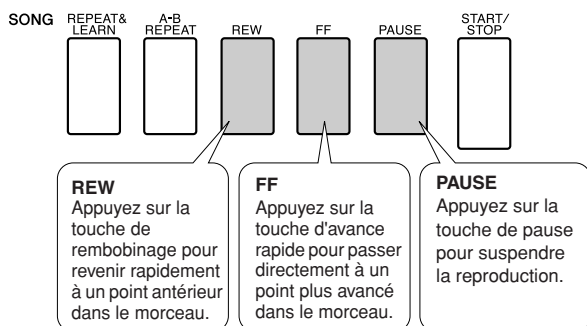

#### NOTE

- Lorsqu'une plage de répétition A-B est définie, les fonctions de rembobinage et d'avance rapide ne peuvent s'utiliser à l'extérieur de cette plage.

## ● Liste des morceaux

Ces 30 titres comportent des morceaux faisant la démonstration de la fonctionnalité Easy Song Arranger (Arrangeur convivial de morceaux), d'autres qui sont parfaitement adaptés pour être utilisés avec la technologie Performance Assistant, et bien davantage. La colonne « Suggestions d'utilisation » propose quelques idées permettant de tirer pleinement parti des morceaux disponibles.

Catégorie	N°	Nom	Suggestions d'utilisation
Main Demo (Démonstration principale)	1 <b>CHORD</b>	JetSet	Les morceaux de cette catégorie ont été créés pour vous donner une idée des capacités avancées de l'instrument. Ils sont très agréables à écouter ou à utiliser avec la technologie Performance Assistant.
	2 <b>CHORD</b>	Winter Serenade	
	3 <b>CHORD</b>	Take off	
Voice Demo (Démonstration de voix)	4 <b>CHORD</b>	Grand Piano Demo	Ces morceaux contiennent certaines des nombreuses voix utiles de l'instrument. Ils exploitent au mieux les caractéristiques de chaque voix, et peuvent vous servir d'inspiration pour vos propres compositions.
	5 <b>CHORD</b>	Sweet! Tenor Sax Demo	
	6 <b>CHORD</b>	Cool! Rotor Organ Demo	
	7 <b>CHORD</b>	Cool! Galaxy Electric Piano Demo	
Function Demo (Démonstration de fonction)	8 <b>CHORD</b>	Modern Harp & Sweet! Soprano Demo	Utilisez ces morceaux pour tester certaines des fonctionnalités avancées de l'instrument : le morceau numéro 9 pour la fonction Easy Song Arranger, les morceaux 10 et 11 pour la technologie Performance Assistant.
	9 <b>CHORD</b>	Hallelujah Chorus	
Piano Solo (Solo au piano)	10 <b>CHORD</b>	Ave Maria	Ces morceaux de piano en solo sont parfaits pour être utilisés dans les leçons.
	11 <b>CHORD</b>	Nocturne op.9-2	
	12	For Elise	
Piano Ensemble (Ensemble au piano)	13	Maple Leaf Rag	Il s'agit d'une sélection de morceaux « Piano Ensemble » particulièrement adaptés aux leçons.
	14	Jeanie with the Light Brown Hair	
	15 <b>CHORD</b>	Amazing Grace	
	16 <b>CHORD</b>	Mona Lisa (Jay Livingston and Ray Evans)	
	17	Piano Concerto No.21 2nd mov.	
Piano Accompaniment (Accompagnement de piano)	18 <b>CHORD</b>	Scarborough Fair	Ces morceaux sont à utiliser pour s'exercer aux motifs d'accompagnement. Ce sont ces compétences qu'il faut développer pour être capable de jouer dans un orchestre lorsque vous y êtes invité. Ces morceaux vous permettent de vous entraîner aux parties d'accompagnement pour les mains gauche et droite séparément, ce qui constitue le meilleur moyen de maîtriser cette technique.
	19 <b>CHORD</b>	Old Folks at Home	
	20 <b>CHORD</b>	Ac Ballad (Against All Odds: Collins 0007403)	
	21 <b>CHORD</b>	Ep Ballad	
	22 <b>CHORD</b>	Boogie Woogie	
	23 <b>CHORD</b>	Rock Piano	
	24 <b>CHORD</b>	Salsa	
	25 <b>CHORD</b>	Country Piano	
	26 <b>CHORD</b>	Gospel R&B	
	27 <b>CHORD</b>	Medium Swing	
	28 <b>CHORD</b>	Jazz Waltz	
29 <b>CHORD</b>	Medium Bossa		
30 <b>CHORD</b>	SlowRock (Can't Help Falling In Love: George David Weiss, Hugo Peretti and Luigi Creatore)		

**CHORD** : comporte des données d'accord.

Les partitions des morceaux internes, à l'exception des morceaux 1 à 11, 16, 20 et 30, ce dernier étant protégé par les droits d'auteur, sont regroupées dans Song Book, le recueil de morceaux inclus sur le CD-ROM. Les partitions des morceaux 9 à 11 figurent dans le présent manuel.

Certains morceaux classiques et/ou traditionnels ont été modifiés pour des raisons de longueur ou pour en faciliter l'apprentissage et peuvent être légèrement différents des originaux.

## Types de morceaux

Voici les trois types de morceaux exploitables par le DGX-230/YPG-235.

- **Morceaux présélectionnés (les 30 morceaux intégrés).....** Numéros de morceau 001–030.
- **Morceaux utilisateur (enregistrements de vos propres performances).....** Numéros de morceau 031–035.
- **Fichiers de morceau externes (données de morceau transférées depuis un ordinateur\*) .....** Numéros de morceau 036–.

\* Le CD-ROM Accessory propose une sélection de 70 morceaux MIDI. Reportez-vous à la page 83 pour obtenir des instructions sur le transfert de morceaux vers l'instrument.

Le diagramme ci-dessous illustre le flux des processus de base du DGX-230/YPG-235 pour l'utilisation des morceaux présélectionnés, les morceaux utilisateur et les fichiers de morceaux externes, depuis le stockage jusqu'à la reproduction.

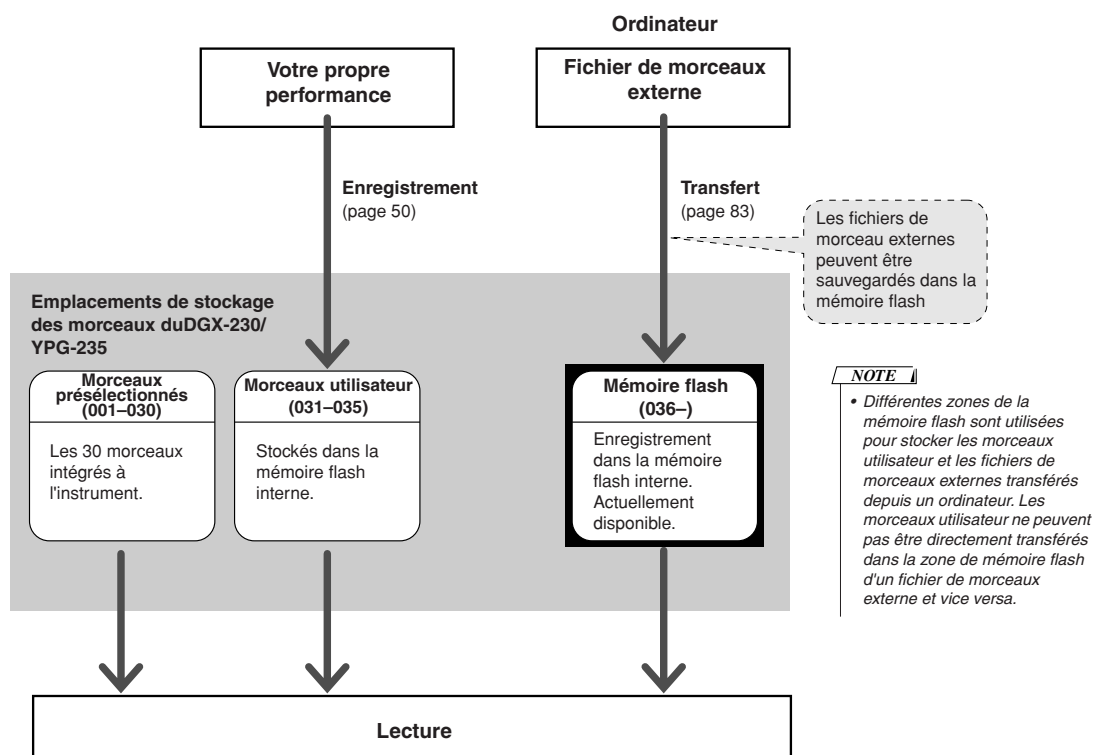



# Une méthode facile pour jouer du piano

Cet instrument dispose d'une technologie Performance Assistant, qui vous permet d'accompagner un morceau comme si vous étiez un pianiste professionnel et ce, même si vous faites beaucoup d'erreurs ! En fait, vous pouvez appuyer sur n'importe quelle note et jouer correctement malgré tout ! Ainsi, même si vous ne savez ni jouer du piano ni lire de partition, vous pourrez quand même goûter à une expérience musicale divertissante.

La technologie Performance Assistant dispose de deux types sélectionnables. Choisissez le type susceptible de produire les meilleurs résultats dans votre cas de figure.

- **Chord**..... Quoique vous jouiez, où que vous soyez, le son produit est toujours musicalement harmonieux et bien équilibré. Ce type vous offre la plus grande liberté possible, en vous autorisant à jouer ce que vous souhaitez, des deux mains.

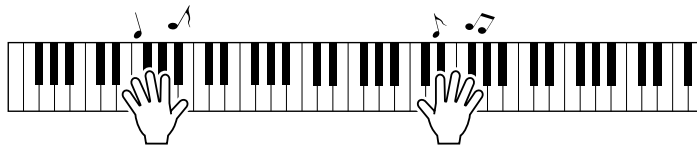

## ●Chord/Free (CHD/FREE)

..... Si vous jouez des mélodies toutes simples avec la main droite et avez quelque difficulté à interpréter les accords de la main gauche, ce type sera le plus adapté à votre situation. Le type Chord s'applique uniquement à la section de la main gauche du clavier, et vous permet de jouer avec facilité les accords d'accompagnement de la mélodie que vous interprétez de la main droite.

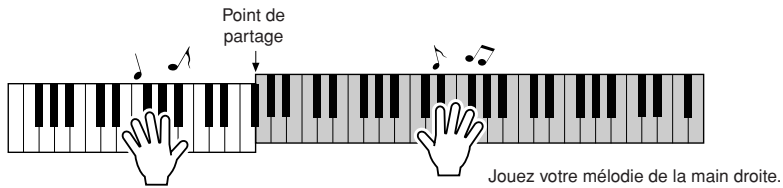

Pour les détails sur l'utilisation de la technologie Performance Assistant, qui vous aide à jouer de l'instrument, reportez-vous à la page 39.

## Type CHORD — pour une performance à deux mains

### 1 Appuyez sur la touche [P.A.T. ON/OFF] (Activation/désactivation de la technologie Performance Assistant).

Cette opération active la technologie Performance Assistant. L'icône P.A.T. apparaît lorsque la technologie Performance Assistant est activée.

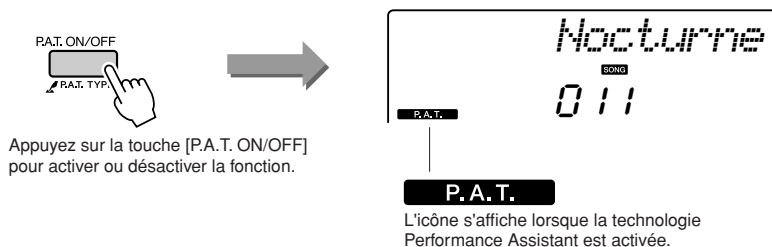

### 2 Sélectionnez le type CHORD.

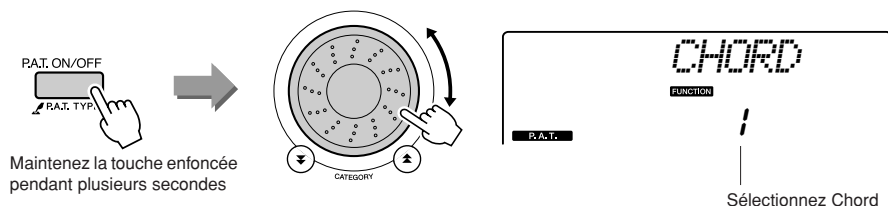

Maintenez la touche [P.A.T. ON/OFF] enfoncée pendant plusieurs secondes. La mention « PAT Type » (Type de technologie Performance Assistant) apparaît à l'écran pendant quelques secondes, suivie par celle du type de technologie Performance Assistant actuellement sélectionné. Sélectionnez le type Chord à l'aide du cadran.

### 3 Sélectionnez un morceau.

Appuyez sur la touche [SONG], pour faire apparaître l'écran de sélection de morceau. Choisissez un morceau à l'aide du cadran. Pour les besoins de cet exemple, sélectionnez « 010 Ave Maria ».

**NOTE**

- Utilisation des morceaux (page 28)

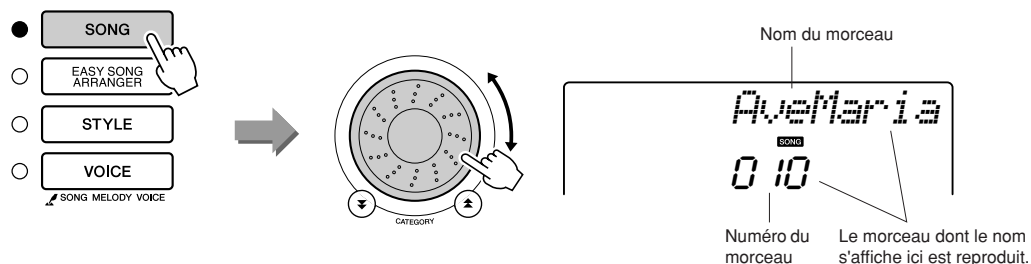

● **Qu'est-ce qu'un « morceau » ?**

Vous connaissez sans doute le sens habituel de ce mot, mais dans le cadre de cet instrument, le terme « morceau » désigne les données formant un morceau complet. La technologie Performance Assistant utilise les données d'accord et de mélodie et s'accompagne obligatoirement d'un morceau (page 28).

## 4 Appuyez sur la touche [START/STOP].

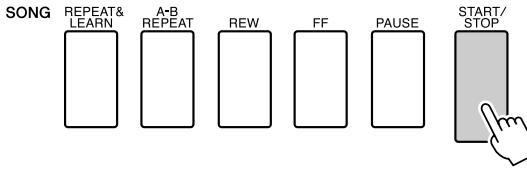

La reproduction du morceau démarre.  
Le motif de base se reproduit de manière répétée. Ecoutez le motif de base sur quatre mesures pour en acquérir le rythme, puis commencez à jouer vous-même à partir de la cinquième mesure.

## 5 Jouez au clavier.

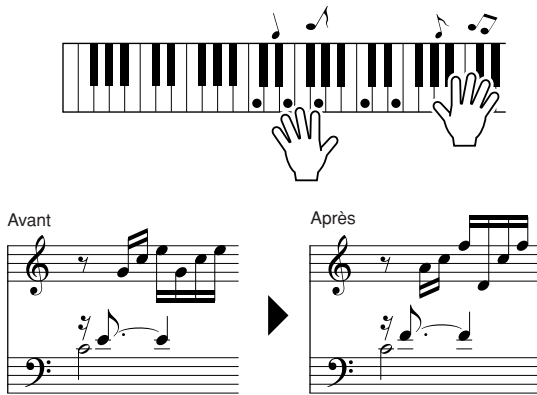

Essayez d'exécuter la partition de gauche avec les deux mains. Vous avez même la possibilité de jouer des notes identiques à plusieurs reprises : C, E, G, C, E, G, C, E. Vous remarquerez qu'à la cinquième mesure, les notes retentissent selon la partition de droite. Persévérez et le type Chord de la technologie Performance Assistant continuera à « corriger » les notes que vous interprétez. Cette fonctionnalité est le type Chord de la technologie Performance Assistant.

Vous pouvez arrêter la reproduction du morceau à tout moment en appuyant sur la touche [START/STOP].

## 6 Appuyez sur la touche [P.A.T. ON/OFF] pour désactiver la fonctionnalité de la technologie Performance Assistant.

**NOTE**

- La partition de l'Ave Maria figure à la page 98.

## Type CHD/FREE — Application du type Chord à la main gauche uniquement

### 1 Appuyez sur la touche [P.A.T. ON/OFF].

Cette opération active la technologie Performance Assistant.  
L'icône P.A.T. apparaît lorsque la technologie Performance Assistant est activée.

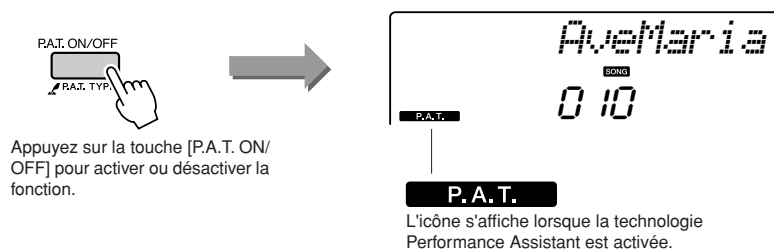

### 2 Sélectionnez le type CHD/FREE.

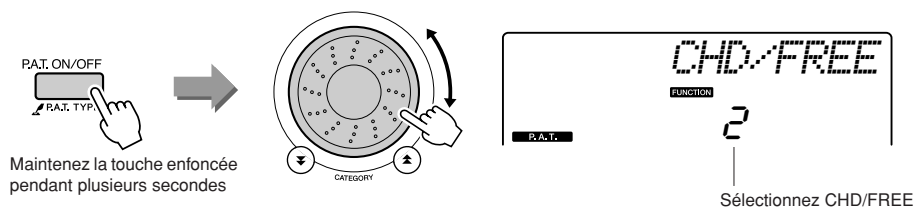

Maintenez la touche [P.A.T. ON/OFF] enfoncée pendant plusieurs secondes. La mention « PAT Type » apparaît à l'écran pendant quelques secondes, suivie par celle du type de technologie Performance Assistant actuellement sélectionné. Sélectionnez le type CHD/FREE à l'aide du cadran.

### 3 Sélectionnez un morceau.

Appuyez sur la touche [SONG] pour faire apparaître l'écran de sélection de morceau. Choisissez un morceau à l'aide du cadran. Pour les besoins de cet exemple, sélectionnez « 011 Nocturne ».

**NOTE**

- Utilisation des morceaux (page 28)

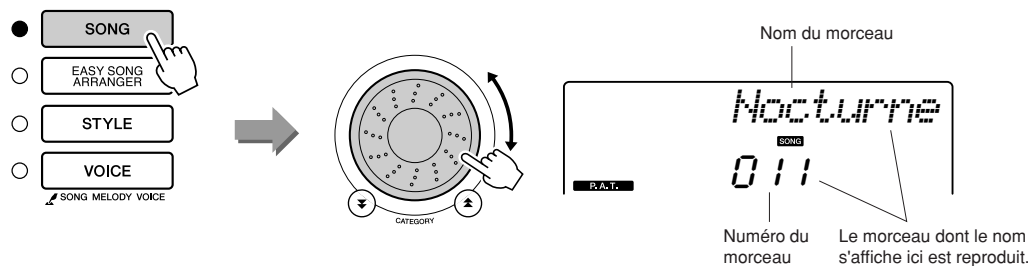



## 4 Appuyez sur la touche [START/STOP].

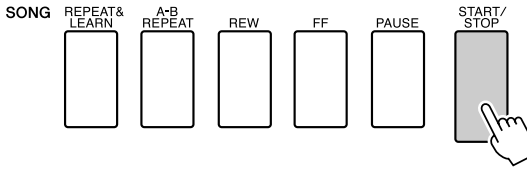

La reproduction du morceau démarre.

## 5 Jouez au clavier.

Jouez de la main droite dans la section du clavier située à droite du point de partage et de la main gauche dans la section à gauche du point de partage.

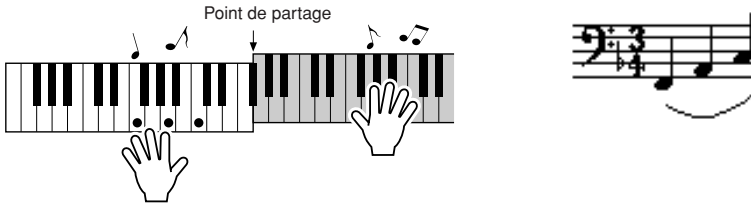

Lorsque ce type est sélectionné, les notes jouées dans la section située à gauche du point de partage retentissent sur une octave supérieure.

Interprétez la mélodie du Nocturne de la main droite. Jouez de manière répétée un arpegge F-A-C avec la main gauche, tel qu'indiqué dans l'illustration. Bien que vous continuez d'actionner les mêmes touches, les notes produites changent pour correspondre à la musique. Cette fonctionnalité est le type CHD/FREE de la technologie Performance Assistant.

Vous pouvez arrêter la reproduction du morceau à tout moment en appuyant sur la touche [START/STOP].

## 6 Appuyez sur la touche [P.A.T. ON/OFF] pour désactiver la fonctionnalité de la technologie Performance Assistant.

### NOTE

- La partition du Nocturne figure à la page 100.

## Utilisez Performance Assistant et jouez comme un pro !

Voici quelques astuces pour l'utilisation du type Chord.

Si vous sélectionnez le type Chord/Free, la section à main gauche du clavier deviendra celle du type Chord. Il est donc utile de suivre ces quelques conseils relatifs à la section à main gauche du clavier.

Pour commencer, essayez de sentir le rythme du morceau. Ensuite, après avoir placé vos mains comme indiqué dans l'illustration, jouez simplement au clavier avec la main droite et la main gauche, alternativement (n'importe quelle note fera l'affaire).

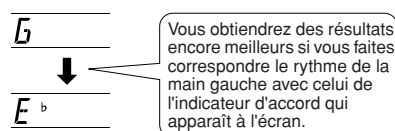

Qu'entendez-vous ? Vous obtiendrez des résultats acceptables quelles que soient les notes jouées, grâce au type Chord de la technologie Performance Assistant !

Essayez ensuite les trois méthodes de jeu illustrées ci-dessous.

Différentes techniques de jeu produisent des résultats différents.

- Jouez avec la main gauche et la main droite en synchronisation — type 1.

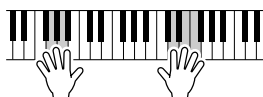

Jouez 3 notes à la fois avec la main droite.

- Jouez avec la main gauche et la main droite en synchronisation — type 2.

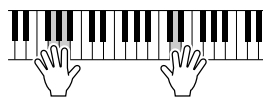

Jouez 1 note à la fois avec la main droite (par exemple : index → majeur → annulaire).

- Jouez alternativement avec la main gauche et la main droite — type 3.

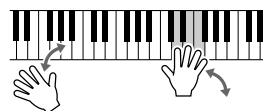

Jouez 3 notes à la fois avec la main droite.

Une fois que vous vous sentez prêt, essayez de jouer des accords avec la main gauche et une mélodie de la main droite ... ou toute autre combinaison.

**Pour utiliser la technologie Performance Assistant, il est nécessaire de jouer un morceau comportant des données d'accord ou un style avec accompagnement automatique.**

**Si un morceau inclut les données requises, les accords s'afficheront à droite de l'écran (page 52).**

## Modification du tempo du morceau

Lorsque vous utilisez la technologie Performance Assistant ou que le tempo du morceau est trop rapide ou trop lent à votre goût, vous pouvez modifier le tempo selon vos besoins. Appuyez sur la touche [TEMPO/TAP] (Tempo/tapotement). L'écran du tempo apparaît. Servez-vous du cadran, des touches [+] et [-] ou des touches numériques [0] – [9] pour régler le tempo sur une valeur comprise entre 011 et 280 noires par minute.



Vous restaurez le tempo initial en appuyant simultanément sur les touches [+] et [-].

### ● A propos de l'affichage des temps

Les flèches que vous voyez sur l'afficheur de temps clignotent en cadence avec le rythme du morceau ou du style sélectionné.

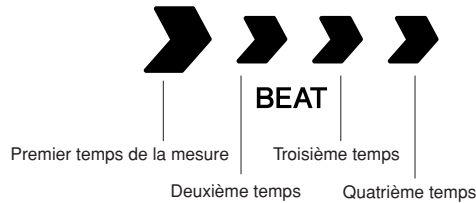



# Sélection d'un morceau pour une leçon

## Yamaha Education Suite

Vous avez la possibilité de sélectionner le morceau de votre choix et l'utiliser dans le cadre d'une leçon pour main gauche, main droite ou les deux mains. Vous pouvez également exploiter les morceaux (au format SMF 0 uniquement) téléchargés sur Internet et sauvegardés dans la mémoire flash (pages 82 – 84). Pendant la leçon, vous disposez d'une option vous permettant de jouer aussi lentement que vous le souhaitez, voire en faisant de fausses notes. La reproduction du morceau ralentit jusqu'à la vitesse que vous êtes en mesure de gérer. Il n'est jamais trop tard pour apprendre !

### Diagramme de la leçon :

Sélectionnez un morceau dans la catégorie Piano Solo ou Piano Ensemble.

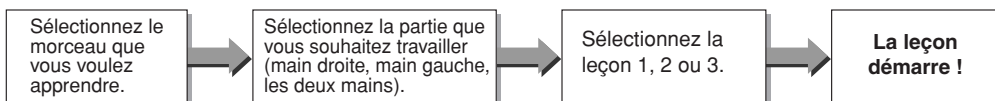

### Méthodes d'entraînement :

- **Leçon 1** ..... Apprenez à jouer les notes correctement.
- **Leçon 2** ..... Apprenez à jouer les notes correctes en respectant le rythme.
- **Leçon 3** ..... Apprenez à jouer les notes correctes en rythme et en même temps que le morceau.

## Leçon 1 — Waiting (Attente)

Dans cette leçon, essayez de jouer les notes correctes. Jouez les notes qui s'affichent à l'écran. La reproduction du morceau reste en attente jusqu'à ce que vous jouiez la note correcte.

### 1 Sélectionnez un morceau pour votre leçon.

Appuyez sur la touche [SONG] et faites tourner le cadran pour sélectionner le morceau que vous voulez jouer dans le cadre de la leçon. Il existe une grande variété de types de morceaux, tel qu'indiqué à la page 32. Pour les besoins de cet exemple, sélectionnez « 012 ForElise ».

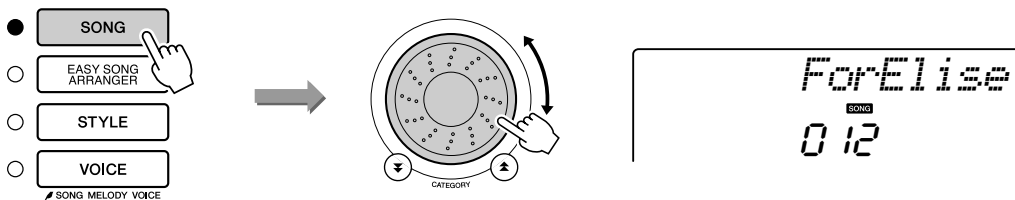

## 2 Sélectionnez la partie sur laquelle vous voulez vous entraîner.

Appuyez sur la touche [R] pour choisir une leçon destinée à la main droite, sur la touche [L] dans le cas d'une leçon pour la main gauche ou simultanément sur les touches [R] et [L] pour une leçon concernant les deux mains.

La partie actuellement sélectionnée s'affiche à l'écran.

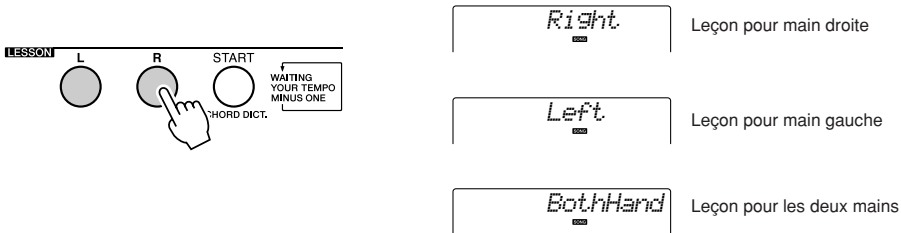

## 3 Lancez la leçon 1.

Appuyez sur la touche LESSON [START] pour sélectionner Lesson 1 (Leçon 1). Chaque fois que vous appuyez sur la touche LESSON [START], vous sélectionnez les différents modes de leçon disponibles dans l'ordre suivant : Lesson 1 → Lesson 2 → Lesson 3 → Off → Lesson 1 ... Le mode actuellement sélectionné s'affiche à l'écran.

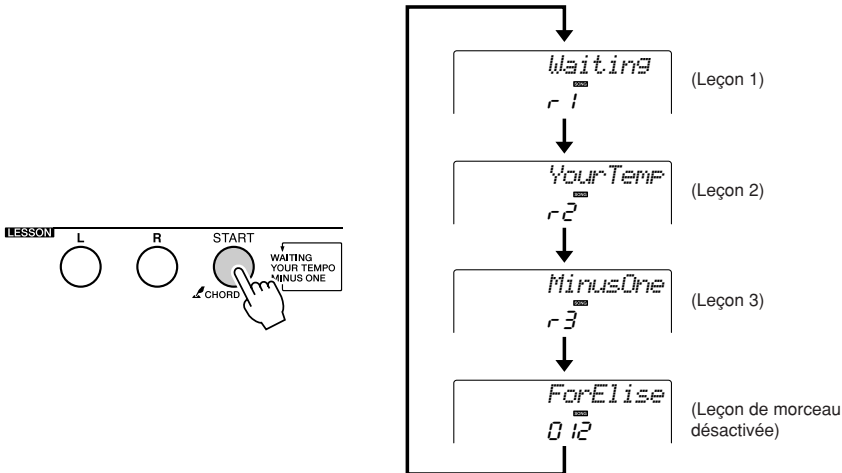

La reproduction du morceau démarre automatiquement lorsque vous sélectionnez Lesson 1.



Lancez la leçon !

Jouez les notes qui s'affichent à l'écran. Une fois que vous jouez la note correcte, la note suivante à exécuter s'affiche. La reproduction du morceau est suspendue jusqu'à ce que vous jouiez la note correctement.

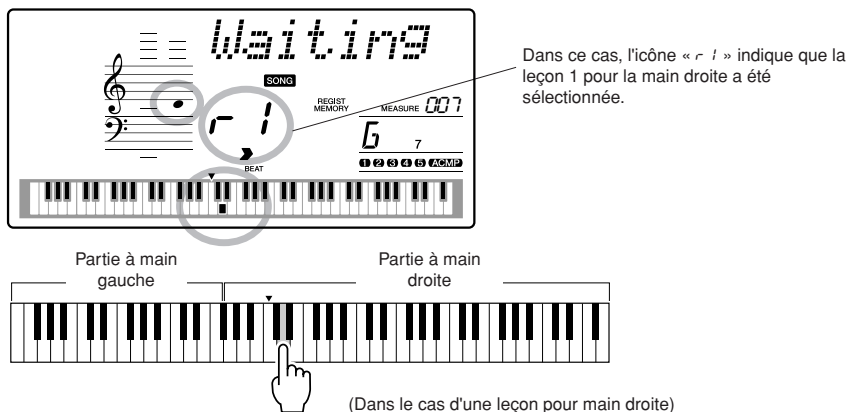

## 4 Arrêtez le mode Leçon (Leçon).

Vous pouvez interrompre le mode Leçon à tout moment en appuyant sur la touche [START/STOP].

Dès que vous maîtrisez la leçon 1, passez à la leçon 2.

## ■ Evaluation de la performance .....

Excellent	████████████████
Very Good	██████████████
Good	██████████
OK	██████

Lorsque la leçon a été entièrement exécutée, votre performance est évaluée selon 4 niveaux : OK, Good (Bien), Very Good (Très bien) ou Excellent. « Excellent! » est la meilleure évaluation.

Une fois que l'écran d'évaluation s'est affiché, la leçon reprend du début.

### NOTE

- Vous pouvez désactiver la fonction d'évaluation via l'élément Grade (Evaluer) de l'écran FUNCTION (Fonction) (page 77).

## Leçon 2 — Your Tempo (Votre tempo)

Dans cette leçon, vous apprenez à jouer les notes correctement, en respectant le rythme. Le tempo de la reproduction de morceau varie en fonction de la vitesse à laquelle vous jouez. Le morceau ralentit lorsque vous faites de fausses notes, de sorte que vous pouvez apprendre à jouer à votre propre rythme.

### 1 Sélectionnez le morceau et la partie que vous voulez travailler (étapes 1 et 2 des pages 41, 42).

### 2 Lancez la leçon 2.

Chaque fois que vous appuyez sur la touche LESSON [START], les modes leçon sont sélectionnés dans l'ordre suivant : Lesson 1 → Lesson 2 → Lesson 3 → Off → Lesson 1 ...

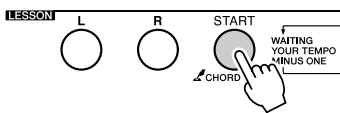

Dans ce cas, l'icône « r2 » indique que la leçon 2 pour main droite a été sélectionnée.

La reproduction du morceau démarre automatiquement lorsque vous sélectionnez Lesson 2.



**Lancez la leçon !**

Jouez les notes qui s'affichent à l'écran. Essayez de jouer les notes au rythme approprié. Lorsque vous apprenez à jouer les notes correctes, en respectant la synchronisation, le tempo augmente jusqu'à ce que vous jouiez le morceau au tempo d'origine.

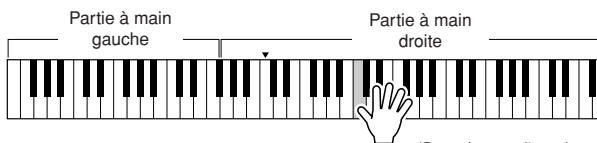

(Dans le cas d'une leçon pour main droite)

### 3 Arrêtez le mode Lesson.

Vous pouvez interrompre le mode Lesson à tout moment en appuyant sur la touche [START/STOP].

Dès que vous maîtrisez la leçon 2, passez à la leçon 3.

## Leçon 3 — Minus One (Moins une)

Cette leçon vous permet de parfaire votre technique de jeu.

Le morceau est joué au tempo normal, sans la partie que vous avez choisi d'interpréter. Jouez tout en écoutant le morceau.

**1 Sélectionnez le morceau et la partie que vous voulez travailler (étapes 1 et 2 des pages 41, 42).**

**2 Lancez la leçon 3.**

Chaque fois que vous appuyez sur la touche LESSON [START], vous sélectionnez les différents modes de leçon disponibles dans l'ordre suivant : Lesson 1 → Lesson 2 → Lesson 3 → Off → Lesson 1 ...

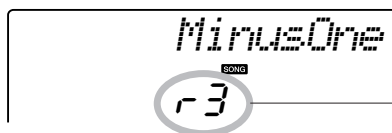
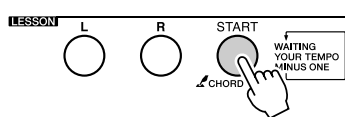

Dans ce cas, l'icône « r3 » indique que la leçon 3 pour main droite a été sélectionnée.

La reproduction du morceau démarre automatiquement lorsque vous sélectionnez Lesson 3.



**Lancez la leçon !**

Jouez les notes qui s'affichent à l'écran.

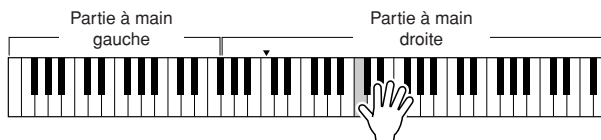

(Dans le cas d'une leçon pour main droite)

**3 Arrêtez le mode Lesson.**

Vous pouvez interrompre le mode Lesson à tout moment en appuyant sur la touche [START/STOP].



## La perfection par l'entraînement — Repeat and Learn

Utilisez cette fonction pour recommencer une section dans laquelle vous avez fait une erreur ou pour vous exercer de façon répétée à jouer une partie difficile.

### Appuyez sur la touche [REPEAT & LEARN] (Répétition et apprentissage) pendant la leçon.

La position du morceau revient quatre mesures avant le point où vous avez appuyé sur la touche, et la reproduction commence après un décompte d'une mesure. La reproduction se poursuit jusqu'au point où vous avez appuyé sur la touche [REPEAT & LEARN], puis recule de quatre mesures et recommence après un certain décompte. Ce processus est répétitif, de sorte qu'il vous suffit d'appuyer sur la touche [REPEAT & LEARN] lorsque vous faites une erreur afin de répéter cette section jusqu'à ce que vous la jouiez correctement.

#### NOTE

- Vous pouvez modifier le nombre de mesures en fonction duquel la fonction Repeat and Learn revient en arrière, en appuyant sur l'une des touches numériques [1] – [9] pendant la reproduction répétée.

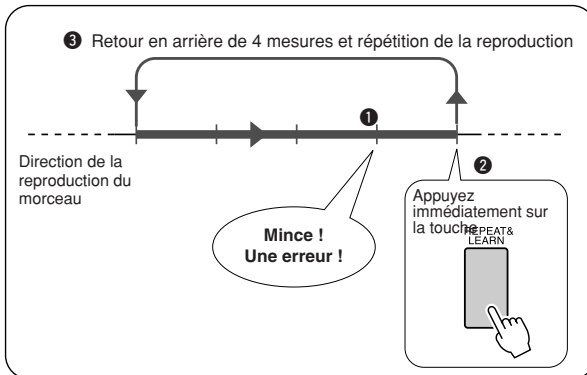
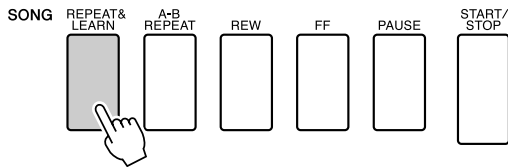

**Vous voulez jouer de la musique selon votre style préféré, mais vous ne savez pas choisir la voix et le style les mieux appropriés pour le genre musical souhaité ... Il suffit de sélectionner le style adéquat dans la base de données musicale. Les réglages de panneau seront automatiquement ajustés pour produire la combinaison idéale de sons et de styles !**

## 1 Appuyez sur la touche [MUSIC DATABASE] (Base de données musicale).

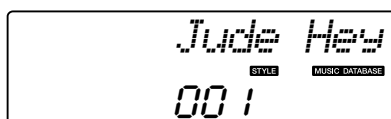
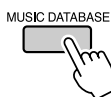

Un nom de base de données musicale apparaît à l'écran.

## 2 Sélectionnez une base de données musicale.

Reportez-vous à la liste figurant sur le panneau de l'instrument ou à la liste des bases de données musicales à la page 111 de ce manuel et servez-vous du cadran pour sélectionner une base de données musicale. Sélectionnez celle qui correspond à l'image du morceau que vous avez l'intention de jouer.

Pour les besoins de cet exemple, sélectionnez « 158 Patrol ».

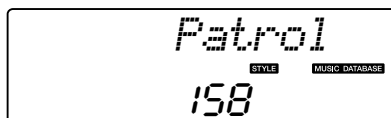
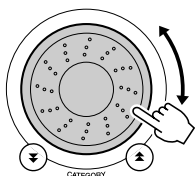

### NOTE

- Les fichiers Music Database (MDB) transférés depuis un ordinateur peuvent être sélectionnés et utilisés de la même manière que les bases de données musicales internes (numéros MDB 301-). Des instructions pour le transfert de fichiers sont fournies à la page 82.

## 3 Reproduisez les accords de la main gauche et la mélodie de la main droite.

Le style de jazz commence à se reproduire lorsque vous jouez un accord de la main gauche dans la section du clavier située à gauche du point de partage (page 16). Reportez-vous à la page 26 pour les détails sur l'interprétation des accords.

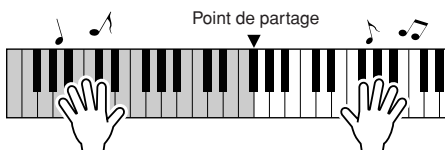

Appuyez sur la touche [START/STOP] pour arrêter la reproduction.

# Modification du style d'un morceau

Outre le style par défaut de chaque morceau, vous pouvez sélectionner un style différent pour jouer le morceau à l'aide de la fonction Easy Song Arranger (Arrangeur convivial de morceaux). Cela signifie qu'une romance, par exemple, peut être reproduite sur des airs de bossa nova, de hip-hop, etc. Vous avez ainsi la possibilité de créer des arrangements totalement différents en modifiant le style dans lequel un morceau est joué.

Vous pouvez également changer la voix de mélodie du morceau et la voix du clavier pour obtenir quelque chose de tout à fait différent.

## Ecoute du morceau DEMO destiné à la fonction Easy Song Arranger

« Hallelujah Chorus », l'un des morceaux présélectionnés, vous permet d'expérimenter la fonction Easy Song Arranger. Reproduisez-le.

Appuyez sur la touche [SONG], puis sélectionnez le morceau « 009 Hallelujah Chorus » à l'aide du cadran. Appuyez sur la touche [START/STOP] pour lancer son exécution.

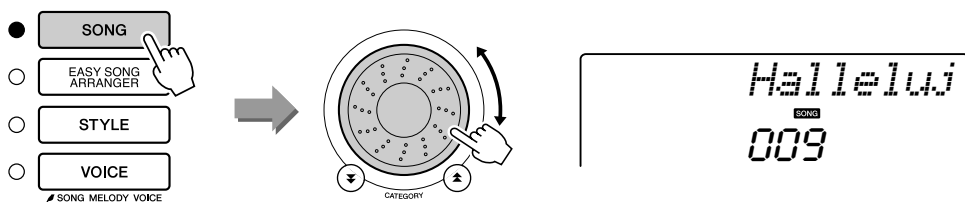

Au fur et à mesure de la reproduction du morceau, vous pourrez observer les modifications apportées au style, alors que le corps du morceau reste le même.

Gardez à l'esprit que vous pouvez également apprécier l'utilisation de la fonction Easy Song Arranger avec d'autres morceaux, notamment ceux qui comportent des données d'accord.

**NOTE**

• La partition de Hallelujah Chorus figure à la page 96.

## Utilisation de la fonction Easy Song Arranger

### 1 Appuyez sur la touche [EASY SONG ARRANGER] (Arrangeur convivial de morceaux).

Le numéro et le nom du morceau s'affichent. Servez-vous du cadran pour sélectionner un autre morceau.



### 2 Sélectionnez un morceau.

Utilisez le cadran pour sélectionner le morceau que vous voulez arranger.

### 3 Ecoutez le morceau.

Appuyez sur la touche [START/STOP] pour lancer la reproduction du morceau. Passez à l'étape suivante pendant l'exécution du morceau.

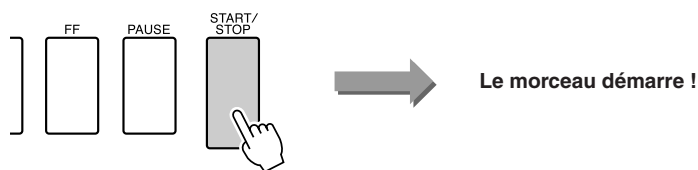

**NOTE**

• Lorsque vous reproduisez les morceaux portant les numéros 010, 011 et 020 – 030 en utilisant la fonction Easy Song Arrange, les pistes de mélodie sont automatiquement assourdisées et aucune mélodie ne retentit. Pour entendre les pistes de mélodie, vous devez appuyer sur les touches SONG MEMORY [3] – [5].

### 4 Appuyez sur la touche [EASY SONG ARRANGER].

Le numéro et le nom du style s'affichent. Vous pouvez maintenant utiliser le cadran pour sélectionner un autre style.

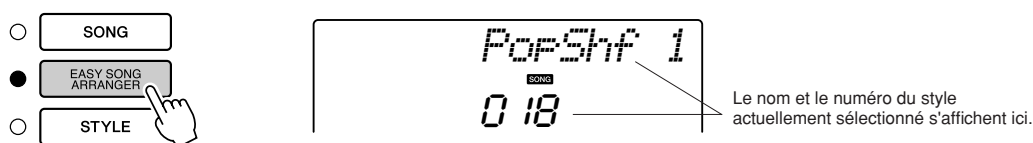

### 5 Sélectionnez un style.

Faites tourner le cadran et écoutez la manière dont le son du morceau retentit en fonction des différents styles. Tandis que vous sélectionnez des styles divers, le morceau reste le même et seuls les styles changent. Lorsque vous avez sélectionné un style approprié, passez à l'étape suivante tandis que la lecture du morceau se poursuit (si vous avez interrompu le morceau, redémarrez-le en appuyant sur la touche [START/STOP]).

**NOTE**

• Dans la mesure où la fonction Easy Song Arrange utilise des données de morceau, vous ne pouvez pas définir des accords en jouant dans la plage d'accompagnement du clavier. La touche [ACMP ON/OFF] ne fonctionnera pas.  
• Si les types de mesure du morceau et du style sont différents, c'est celui du morceau qui sera utilisé.

### 6 Sélectionnez une voix que vous souhaitez reproduire comme mélodie du morceau.

Appuyez sur la touche [VOICE]. Le nom et le numéro de la voix actuellement sélectionnée s'affichent ici. Utilisez le cadran pour sélectionner une autre voix.

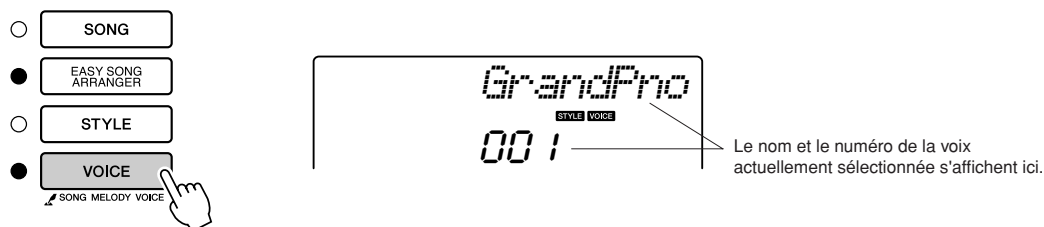

### 7 Modifiez la voix de la mélodie du morceau.

Appuyez sur la touche [VOICE] et maintenez-la enfoncée pendant plusieurs secondes. Une fois que la mention « SONG MELODY VOICE » (Voix de la mélodie du morceau) apparaît à l'écran, la voix que vous avez sélectionnée à l'étape 6 devient la voix de la mélodie du morceau.

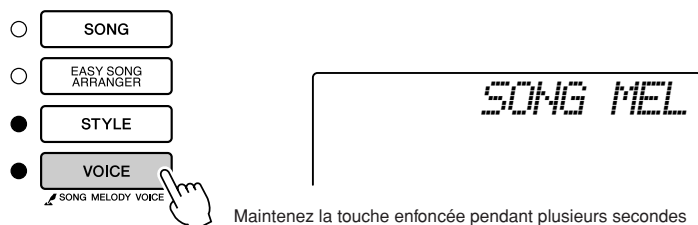



# Enregistrement de votre propre performance

**Vous pouvez enregistrer jusqu'à cinq de vos performances en tant que morceaux utilisateur 031 à 035 et les reproduire sur l'instrument.**

## ■ Données enregistrables

Il est possible d'enregistrer un total de 6 pistes : 5 pistes de mélodie et 1 piste de style (accords).

Chaque piste peut être enregistrée individuellement.

- **Pistes de mélodie [1] – [5].... Enregistrent les parties mélodiques.**
- **Piste de style [A]..... Enregistre la partie d'accords.**

### NOTE

• Il est possible d'enregistrer jusqu'à 10 000 notes environ pour les cinq morceaux utilisateur lorsque l'enregistrement se fait exclusivement sur les pistes de mélodie. Vous pouvez par ailleurs enregistrer jusqu'à 5 500 changements d'accords environ pour les cinq morceaux lorsque l'enregistrement se fait exclusivement sur la piste de style.

## Configuration des pistes

Pour enregistrer votre propre performance, utilisez d'abord les touches SONG MEMORY [1] – [5] et [A] pour spécifier la ou les pistes sur lesquelles vous voulez enregistrer. La piste que vous enregistrez détermine la partie qui sera reproduite ultérieurement.

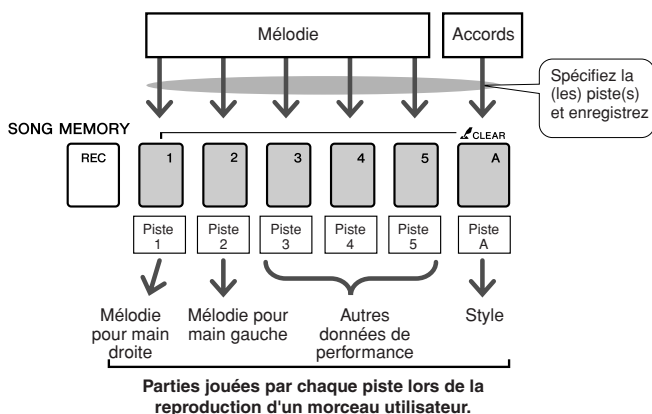

- **Piste [1]** : reproduite en tant que partie mélodique pour main droite (MELODY R).
- **Piste [2]** : reproduite en tant que partie mélodique pour main gauche (MELODY L).
- **Pistes [3] – [5]** : reproduites sous forme de données de performance « autres ».
- **Piste [A]** : reproduite comme partie de style (accompagnement automatique).

### NOTE

• **Différence entre MELODY R et MELODY L ...**  
Les morceaux sont constitués par la combinaison d'une mélodie et d'un style d'accompagnement automatique. Normalement, la « mélodie » fait référence à la partie de la main droite, mais sur cet instrument, des parties mélodiques sont disponibles pour les mains droite et gauche. MELODY R est la partie mélodique interprétée par la main droite et MELODY L celle correspondant à la main gauche.

## Procédure d'enregistrement

- 1** Appuyez sur la touche [SONG], puis utilisez le cadran pour sélectionner le numéro du morceau utilisateur (031 – 035) sur lequel vous souhaitez effectuer l'enregistrement.

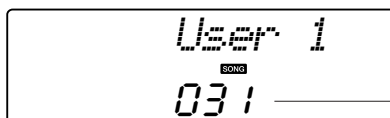

Faites tourner le cadran pour sélectionner un numéro de morceau entre 031 et 035.

## 2 Sélectionnez la ou les pistes à enregistrer et confirmez votre sélection à l'écran.

### ◆ Enregistrement simultané d'une piste de mélodie et de la piste d'accompagnement

Appuyez sur la touche de la piste de mélodie [1] – [5] sur laquelle vous voulez enregistrer tout en maintenant la touche [REC] enfoncée.

Appuyez ensuite sur la touche [A] en maintenant la touche [REC] enfoncée.

Les pistes sélectionnées clignotent à l'écran.

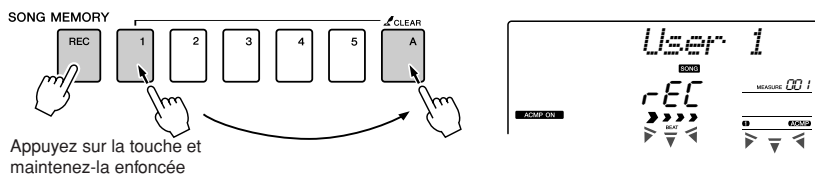

#### ⚠ ATTENTION

- Si vous enregistrez sur une piste qui contient déjà des données, celles-ci seront écrasées et perdues.

#### NOTE

- L'accompagnement de style est automatiquement activé lorsque vous sélectionnez la piste de style [A] pour l'enregistrement.
- L'accompagnement de style ne peut pas être activé ou désactivé pendant l'enregistrement.
- Si vous utilisez une voix partagée pour l'enregistrement, les notes jouées à gauche du point de partage ne seront pas enregistrées.

### ◆ Enregistrement d'une piste de mélodie

Appuyez sur la touche de la piste de mélodie [1] – [5] sur laquelle vous voulez enregistrer tout en maintenant la touche [REC] enfoncée.

Les pistes sélectionnées clignotent à l'écran.

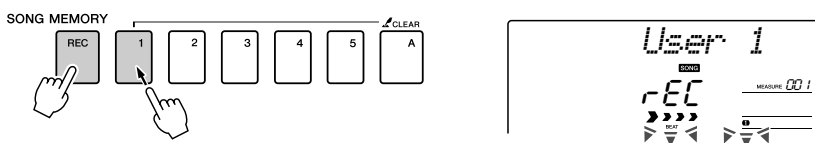

#### NOTE

- Si le style d'accompagnement est activé et que la piste [A] n'a pas encore été enregistrée, la piste de style [A] sera automatiquement choisie pour l'enregistrement lors de la sélection d'une piste de mélodie. Si vous voulez enregistrer exclusivement sur une piste de mélodie, prenez soin de désactiver la piste de style [A].

Pour annuler l'enregistrement sur une piste sélectionnée, appuyez une deuxième fois sur la touche de la piste concernée.

L'accompagnement de style ne peut pas être activé ou désactivé pendant l'enregistrement.

## 3 L'enregistrement démarre dès que vous jouez au clavier.

Vous pouvez également démarrer l'enregistrement en appuyant sur la touche [START/STOP].

La mesure actuellement sélectionnée apparaît à l'écran pendant l'enregistrement.

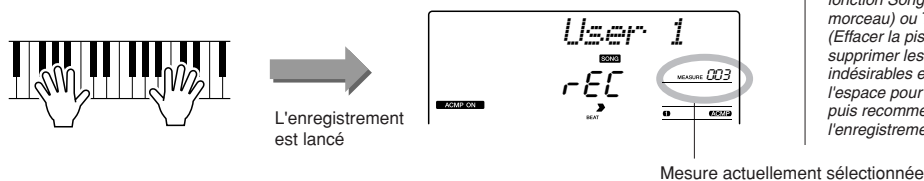

#### NOTE

- Lorsque la mémoire devient saturée en cours d'enregistrement, un message d'avertissement s'affiche et l'enregistrement s'interrompt automatiquement. Utilisez la fonction Song Clear (Effacer le morceau) ou Track Clear (Effacer la piste) (page 52) pour supprimer les données indésirables et libérer de l'espace pour l'enregistrement, puis recommencez l'enregistrement.

## 4 Arrêtez l'enregistrement en appuyant sur les touches [START/STOP] ou [REC].



Si vous appuyez sur la touche [INTRO/ENDING/rit.] pendant l'enregistrement de la piste de style, un motif de coda approprié sera joué, puis l'enregistrement s'arrêtera. Lorsque l'enregistrement s'interrompt, le numéro de la mesure actuellement sélectionnée revient sur 001 et les numéros des pistes enregistrées s'allument à l'écran.

● **Pour enregistrer d'autres pistes**

Répétez les étapes 2 à 4 pour enregistrer les pistes restantes.

En sélectionnant une piste non enregistrée à l'aide des touches SONG MEMORY [1] – [5] et [A], vous avez la possibilité d'enregistrer une nouvelle piste tout en écoutant les pistes précédemment enregistrées (les pistes de reproduction s'affichent à l'écran). Vous pouvez également assourdir les pistes déjà enregistrées (les pistes assourdies n'apparaissent pas à l'écran) tandis que vous enregistrez de nouvelles pistes.

● **Pour réenregistrer une piste**

Sélectionnez simplement la piste à réenregistrer et effectuez l'enregistrement normalement.

Les nouvelles données écrasent les anciennes.

## 5 Lorsque l'enregistrement est terminé ...

### ◆ Pour reproduire un morceau utilisateur

Les morceaux utilisateur sont reproduits de la même manière que les morceaux normaux (page 28).

- 1 Appuyez sur la touche [SONG].
- 2 Le numéro et le nom du morceau actuellement sélectionné s'affichent. Utilisez le cadran pour sélectionner le morceau utilisateur (031 – 035) que vous souhaitez reproduire.
- 3 Appuyez sur la touche [START/STOP] pour démarrer la reproduction.

● **Contraintes liées à l'enregistrement des données**

- Une voix partagée ne peut pas être enregistrée.
- Les données suivantes sont enregistrées en début de piste. Les changements effectués pendant la reproduction du morceau ne sont pas enregistrés.

Reverb Type, Chorus type, Time Signature, Style Number, Style Volume, Tempo (en cas d'enregistrement de piste de style)

## Song Clear — Suppression de morceaux utilisateur

Cette fonction permet d'effacer un morceau utilisateur en entier (toutes les pistes).

### NOTE

- Si vous voulez uniquement supprimer une piste spécifique d'un morceau utilisateur, utilisez la fonction Track Clear.

**1** Appuyez sur la touche [SONG] et sélectionnez le morceau utilisateur (031 – 035) à effacer.

**2** Enfoncez la touche SONG MEMORY [1] pendant plusieurs secondes tout en maintenant la touche SONG MEMORY [A] enfoncée.

Un message de confirmation apparaît à l'écran.

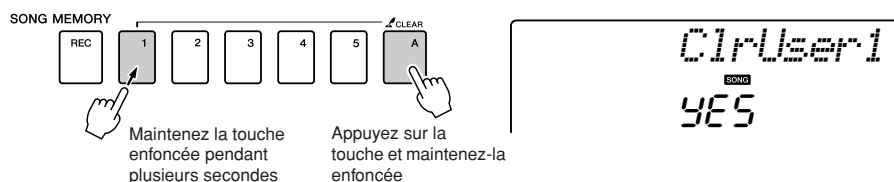

**3** Appuyez sur la touche [+].  
Un message de confirmation apparaît à l'écran.

Vous pouvez annuler l'opération d'effacement en appuyant sur la touche [-].

### NOTE

- Pour exécuter la fonction Song Clear, appuyez sur la touche [+]. Appuyez sur la touche [-] pour annuler l'opération Song Clear.

**4** Appuyez sur la touche [+] pour effacer le morceau.

Le message d'effacement en cours apparaît brièvement à l'écran pendant l'effacement du morceau.

## Track Clear — Suppression d'une piste donnée d'un morceau utilisateur

Cette fonction vous permet de supprimer une piste donnée dans un morceau utilisateur.

**1** Appuyez sur la touche [SONG] et sélectionnez le morceau utilisateur (031 – 035) à effacer.

**2** Appuyez sur la touche SONG MEMORY ([1] – [5], [A]) correspondant à la piste que vous souhaitez effacer et maintenez-la enfoncée pendant plusieurs secondes.

Un message de confirmation apparaît à l'écran.

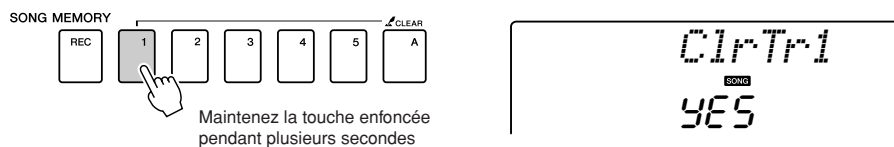

**3** Appuyez sur la touche [+].  
Un message de confirmation apparaît à l'écran.

Vous pouvez annuler l'opération d'effacement en appuyant sur la touche [-].

### NOTE

- Pour exécuter la fonction Track Clear, appuyez sur la touche [+]. Appuyez sur [-] pour annuler l'opération Track Clear.

**4** Appuyez sur la touche [+] pour effacer la piste.

Le message d'effacement en cours apparaît brièvement à l'écran pendant l'effacement de la piste.





# Sauvegarde et initialisation

## Sauvegarde

Les réglages suivants sont toujours sauvegardés et conservés même après la mise hors tension de l'instrument.

Pour initialiser les réglages, utilisez l'opération Initialize (Initialiser) tel qu'indiqué ci-dessous.

### ● Les paramètres de sauvegarde

- Morceaux utilisateur
- Style 161
- Mémoire de registration
- Réglages de FUNCTION : Tuning, Split Point, Touch Sensitivity, Style Volume, Song Volume, Metronome Volume, Grade, Demo Cancel, Master EQ type

## Initialisation

Cette fonction efface toutes les données sauvegardées dans la mémoire flash de l'instrument et restaure les réglages par défaut initiaux. Les procédures d'initialisation suivantes sont disponibles.

### ■ Backup Clear (Effacer les données sauvegardées) ....

Pour effacer des données sauvegardées dans la mémoire flash interne (réglage utilisateur de panneau, mémoire de registration, morceaux utilisateur, fichier de style 161) : mettez l'instrument sous tension en appuyant sur l'interrupteur [STANDBY/ON] tout en maintenant la touche blanche la plus haute du clavier enfoncée. Les données sauvegardées sont effacées et les valeurs par défaut restaurées.

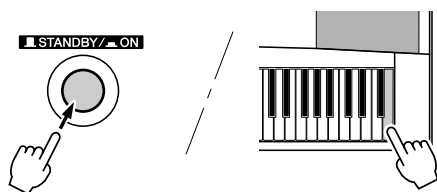

### ■ Flash Clear (Effacer la mémoire flash) .....

Pour effacer des morceaux, des styles et des bases de données musicales qui ont été transférés dans la mémoire flash interne depuis un ordinateur, mettez l'instrument sous tension en appuyant sur l'interrupteur [STANDBY/ON] tout en enfonçant simultanément la touche blanche et les trois touches noires les plus hautes du clavier.

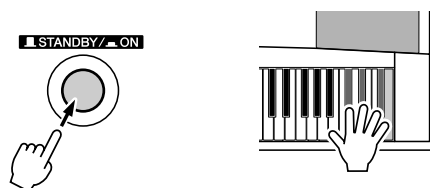

#### ⚠ ATTENTION!

- Lorsque vous exécutez l'opération Flash Clear (Effacer mémoire flash), les données que vous avez achetées sont également effacées. Prenez soin de sauvegarder sur un ordinateur les données que vous souhaitez conserver.



# Principe d'utilisation et écrans

## Principe d'utilisation

De manière générale, le contrôle du DGX-230/YPG-235 repose sur les opérations élémentaires suivantes.

**1 Appuyez sur une touche pour sélectionner une fonction de base.**

**2 Utilisez le cadran pour sélectionner un élément ou une valeur.**

**3 Lancez une fonction.**

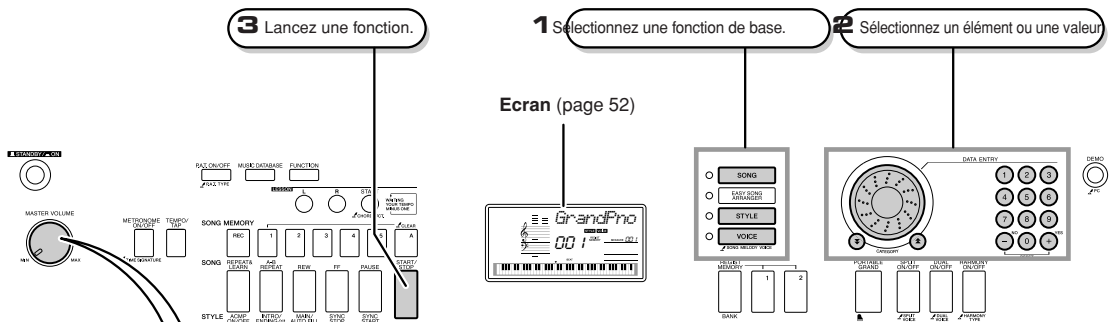

### ● Réglage du volume

Règle le volume du son produit via les haut-parleurs de l'instrument ou le casque branché dans la prise PHONES (Casque).

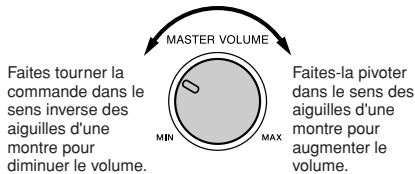

### Symbole « Press & Hold » (Appuyer et maintenir)

Le symbole «  » qui apparaît à côté d'une touche indique que vous pouvez appuyer sur cette dernière et la maintenir enfoncée pendant plusieurs secondes pour appeler la fonction correspondante. Vous obtenez ainsi un accès direct, bien pratique, à toute une série de fonctions.

P.A.T. ON/OFF

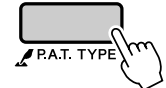

## 1 Appuyez sur une touche pour sélectionner une fonction de base.

- SONG** — Sélectionnez un morceau que vous souhaitez écouter ou utiliser dans le cadre d'une leçon.
  - EASY SONG ARRANGER**
  - STYLE** — Sélectionnez un style d'accompagnement automatique.
  - VOICE** — Sélectionnez la voix que vous voulez reproduire au clavier.
-  **SONG MELODY VOICE**

## 2 Utilisez le cadran pour sélectionner un élément ou une valeur.

Lorsque vous sélectionnez une fonction de base, l'élément correspondant à cette fonction s'affiche. Vous pouvez alors utiliser le cadran ou les touches numériques [0] – [9] pour sélectionner l'élément souhaité.

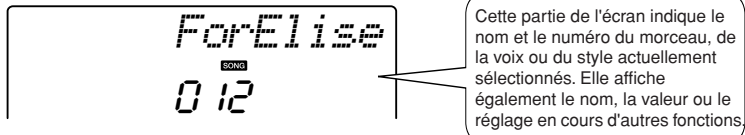

### Modification des valeurs

#### ● Cadran

Faites pivoter le cadran dans le sens des aiguilles d'une montre pour augmenter la valeur de l'élément sélectionné et en sens inverse pour diminuer sa valeur. Tournez le cadran de façon continue pour augmenter ou diminuer la valeur en continu.

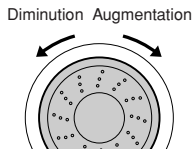

#### ● Touches [+] et [-]

Appuyez brièvement sur la touche [+] pour augmenter la valeur d'1 unité ou sur la touche [-] pour la diminuer d'1 unité. Maintenez l'une ou l'autre touche enfoncée de manière continue pour respectivement augmenter ou diminuer la valeur en continu.

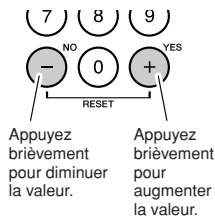

#### ● Touches numériques [0] – [9]

Vous pouvez utiliser les touches numériques pour entrer directement le numéro d'un morceau ou la valeur d'un paramètre. Les chiffres des centaines et des dizaines correspondant à « 0 » peuvent être omis (voir ci-dessous).

#### Exemple : le numéro de morceau « 003 » peut être saisi de trois manières.

- [0] → [0] → [3]
- [0] → [3]  
(« 003 » apparaît à l'écran après un bref délai)
- [3]  
(« 003 » apparaît à l'écran après un bref délai)

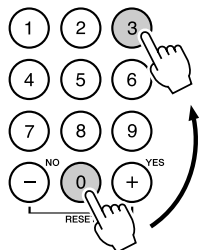

Appuyez sur les touches numériques [0], [0], [3].

#### ● Touches CATEGORY [▲] et [▼]

En cas de sélection d'un morceau, d'un style ou d'une voix, vous pouvez utiliser ces touches pour passer directement au premier élément de la catégorie suivante ou revenir sur le premier élément de la catégorie précédente.

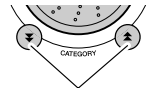

Les touches CATEGORY [▲] et [▼] servent à sélectionner des éléments classés par catégorie, comme dans l'exemple ci-dessous.

Passez directement au premier élément de la catégorie suivante ou précédente.

#### Exemple : VOICE SELECT (Sélection de voix)

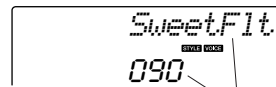

La première voix de la catégorie sélectionnée est choisie.

Sur un écran dans lequel une catégorie apparaît, la sélection sera aisée si vous utilisez d'abord les touches CATEGORY [▲] et [▼] pour choisir la catégorie contenant l'élément souhaité, puis le cadran ou les touches [+] et [-] afin de sélectionner l'élément en question. Cette procédure peut s'avérer particulièrement pratique lorsque vous devez choisir parmi un grand nombre de voix.

Dans la plupart des procédures décrites dans ce mode d'emploi, il est conseillé d'utiliser le cadran pour effectuer les sélections car c'est la méthode la plus simple et la plus intuitive. Veuillez toutefois noter que la plupart des éléments ou des valeurs sélectionnables via le cadran peuvent également l'être à l'aide des touches [+] et [-].

## 3 Lancez une fonction.



Il s'agit de la touche [START/STOP].

Appuyez sur la touche [START/STOP] après avoir appuyé sur [SONG] ou [STYLE] pour lancer la reproduction du morceau ou du style (rythme) sélectionné.

## Éléments de l'écran

L'écran affiche tous les réglages de base actuellement sélectionnés : morceau, style et voix. Il comprend également une série de voyants qui indiquent le statut d'activation/de désactivation de diverses fonctions.

### Notation

Cette fonction affiche les notes des accords et de la mélodie d'un morceau lorsque la fonction Song Lesson (Leçon de morceau) est activée ou les notes des accords spécifiés lors de l'utilisation de la fonction Dictionary (Dictionnaire). Elle permet également, dans certains cas, d'afficher les notes que vous jouez au clavier.



#### NOTE

- Toutes les notes situées en dessous ou au-dessus de la portée sont signalées par « 8va » dans la notation.
- Les notes risquent de ne pas être indiquées en totalité dans la section de notation de l'écran mais cela ne concerne qu'un nombre limité d'accords spécifiques. Ceci est dû à une limitation de l'espace disponible sur l'afficheur.

### Indicateur BEAT (Temps) et MEASURE (Mesure)

Indique le nombre de temps dans une mesure pendant l'exécution de la fonction Metronome (Métronomie). Signale la mesure actuellement sélectionnée pendant la reproduction d'un morceau ou d'un style (voir page 40).

MEASURE 001

### Affichage de l'accord

Affiche le nom de l'accord actuellement reproduit ou joué au clavier.

F

### Affichage des pistes de morceau

Les informations relatives aux pistes de morceau s'affichent ici (voir les pages 50, 72).

1 2 3 4 5 ACMP

### HARMONY

Indique que la fonction Harmony (Harmonie) est activée (voir page 53).

HARMONY

### DUAL

Indique que la voix en duo est activée (voir page 15).

DUAL

### SPLIT

Indique que la voix partagée est activée (voir page 16).

SPLIT

### Technologie Performance Assistant

Indique que la technologie Performance Assistant est activée (voir page 34).

P. A. T.

### ACMP ON

Indique que la fonction d'accompagnement est activée (voir page 22).

ACMP ON

### SYNC STOP

Indique que la fonction SYNC STOP (Arrêt synchronisé) est activée (voir page 64).

SYNC STOP

### Affichage du temps

Indique, à l'aide de flèches clignotantes, le temps du style ou du morceau actuellement sélectionné (voir page 40).



### Mémoire de registration

La mémoire de registration sélectionnée contenant des données s'affiche.

REGIST MEMORY 1

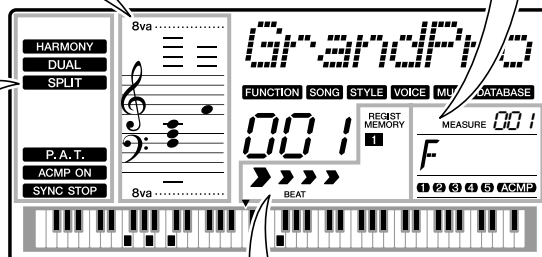

## Harmonie

Cette fonction ajoute des notes d'harmonie à la voix principale.

### 1 Appuyez sur la touche [HARMONY ON/OFF] (Activation/désactivation de l'harmonie) pour activer la fonction Harmony.

Pour désactiver l'harmonie, appuyez à nouveau sur la touche [HARMONY ON/OFF].

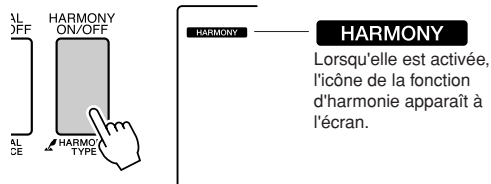

Lorsque vous appuyez sur la touche [HARMONY ON/OFF] pour activer cette fonction, le type d'harmonie correspondant à la voix principale sélectionnée est automatiquement choisi.

### 2 Appuyez sur la touche [HARMONY ON/OFF] et maintenez-la enfoncée pendant plusieurs secondes de sorte à afficher l'élément Harmonies Type (Type d'harmonie).

La mention « HarmType » apparaît à l'écran pendant quelques secondes, suivie par celle du type d'harmonie actuellement sélectionné. Utilisez le cadran pour sélectionner un autre type d'harmonie.

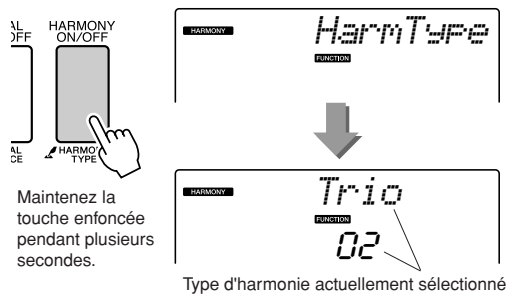

### 3 Utilisez le cadran pour sélectionner un autre type d'harmonie.

Reportez-vous à la liste des types d'effets à la page 114 pour plus d'informations sur les types d'harmonie disponibles. Essayez de jouer au clavier avec la fonction Harmony. Chaque type d'harmonie dispose d'un effet et d'un fonctionnement spécifique. Pour plus de détails, reportez-vous à la section « Comment faire retentir les différents types d'harmonie » à la page suivante, ainsi qu'à la liste des types d'effets.

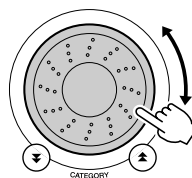

#### NOTE

- Les notes d'harmonie ne s'appliquent qu'aux voix principales et non aux voix en duo ou partagées.
- Les notes situées à gauche du point de partage du clavier ne produisent pas de note d'harmonie lorsque l'accompagnement automatique est activé (le voyant ACMP ON est allumé).

#### ● Comment faire retentir les différents types d'harmonie

- Types d'harmonie 01 à 05



Appuyez sur les touches de la section à main droite du clavier tout en jouant des accords dans la plage de l'accompagnement automatique alors que ce dernier est activé (page 22).

- Types d'harmonie 06 à 12 (Trill)



Maintenez deux notes enfoncées.

- Types d'harmonie 13 à 19 (Tremolo)



Continuez de maintenir les touches enfoncées.

- Types d'harmonie 20 à 26 (Echo)



Continuez de maintenir les touches enfoncées.

Vous pouvez ajuster le volume de l'harmonie dans les réglages de fonctions (page 62).

## Ajout de réverbération

La réverbération vous permet de jouer dans une ambiance de type salle de concert. Lorsque vous sélectionnez un style ou un morceau, le type de réverbération optimal pour la voix utilisée est automatiquement sélectionné. Si vous voulez sélectionner un autre type de réverbération, utilisez la procédure décrite ci-dessous.

### 1 Appuyez sur la touche [FUNCTION].

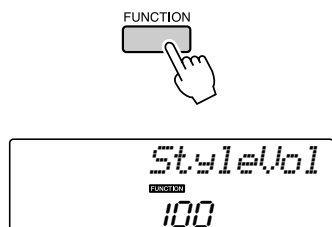

### 2 Utilisez les touches CATEGORY [▲] et [▼] pour sélectionner l'élément Reverb Type (Type de réverbération).

La mention « Reverb » (Réverbération) apparaît à l'écran pendant quelques secondes, suivie par celle du type de réverbération actuellement sélectionné.

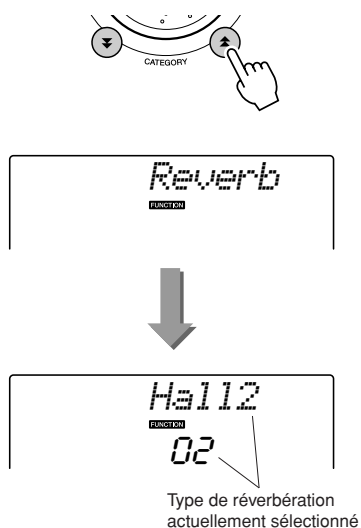

### 3 Utilisez le cadran pour sélectionner un type de réverbération.

Vous pouvez obtenir un aperçu du type de réverbération sélectionné en jouant au clavier.

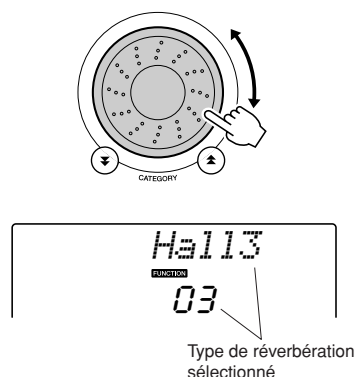

Reportez-vous à la liste des types d'effets à la page 115 pour plus d'informations sur les types de réverbération disponibles.

### ● Réglage du niveau de réverbération

Vous pouvez régler de manière individuelle le degré de réverbération appliquée à la voix principale, la voix en duo et la voix partagée (voir page 76).

## Ajout de chœur

L'effet de chœur crée un son épais, similaire à celui de plusieurs voix identiques jouées à l'unisson. Lorsque vous sélectionnez un style ou un morceau, le type de chœur optimal pour la voix utilisée est automatiquement sélectionné. Si vous voulez sélectionner un autre type de chœur, utilisez la procédure décrite ci-dessous.

### 1 Appuyez sur la touche [FUNCTION].

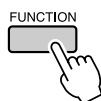

### 2 Utilisez les touches CATEGORY [▲] et [▼] pour sélectionner l'élément Chorus Type (Type de chœur).

La mention « Chorus » (Chœur) apparaît à l'écran pendant quelques secondes, suivie par celle du type de chœur actuellement sélectionné.

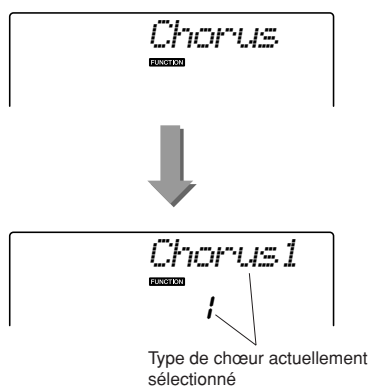
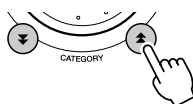

### 3 Utilisez le cadran pour sélectionner un type de chœur.

Vous pouvez obtenir un aperçu du type de chœur sélectionné en jouant au clavier.

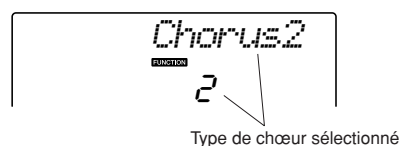
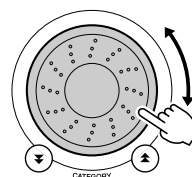

Reportez-vous à la liste des types d'effets à la page 115 pour plus d'informations sur les types de chœur disponibles.

### ● Réglage du niveau de chœur

Vous pouvez régler de manière individuelle le degré de l'effet de chœur appliqué à la voix principale, la voix en duo et la voix partagée (voir page 76).

## Le métronome

L'instrument comprend un métronome dont vous pouvez ajuster le tempo et le type de mesure. Utilisez-le pour régler le tempo qui vous convient le mieux.

### ■ Démarrage du métronome . . . . .

Activez le métronome et démarrez-le en appuyant sur la touche [METRONOME ON/OFF] (Activation/désactivation du métronome).

Pour arrêter le métronome, appuyez à nouveau sur la touche [METRONOME ON/OFF].

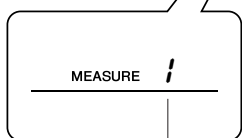

Indique le nombre de temps dans la mesure

### ■ Réglage du métronome Tempo . . . . .

**1** Appuyez sur la touche [TEMPO/TAP] pour appeler le réglage de tempo.

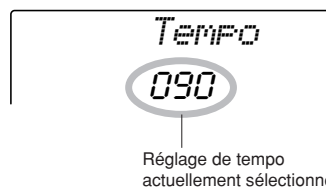
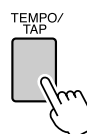

**2** Utilisez le cadran pour sélectionner un tempo dans la plage de valeurs de 11 à 280.

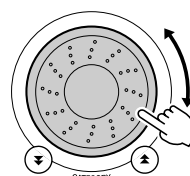



## ■ Réglage du nombre de temps par mesure et de la longueur de chaque temps .....

Dans cet exemple, nous allons effectuer les réglages pour une indication de mesure de type 5/8.

- 1 Appuyez sur la touche [METRONOME ON/OFF] (Activation/désactivation du métronome) et maintenez-la enfoncée pendant plusieurs secondes afin de sélectionner le nombre de temps par mesure à l'aide de la fonction « TimesigN ».

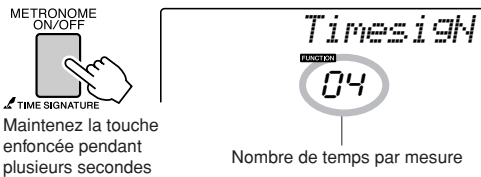

- 2 Utilisez le cadran pour sélectionner le nombre de temps par mesure.

Un carillon est entendu sur le premier temps de chaque mesure alors que les temps suivants sont signalés par un dé clic. Si vous réglez ce paramètre sur « 00 », tous les temps seront marqués par un simple dé clic et non par un carillon en début de mesure.

La plage disponible varie de 0 à 60. Sélectionnez la valeur 5, par exemple.

**NOTE**

- Le type de mesure du métronome se synchronise sur un style ou un morceau en cours d'exécution, de sorte que ces paramètres ne sont pas modifiables pendant la reproduction d'un style ou d'un morceau.

- 3 Appuyez sur les touches CATEGORY [▲] et [▼] autant de fois que nécessaire pour sélectionner la fonction « TimesigD », qui permet de sélectionner la longueur du temps.

La longueur du temps actuellement sélectionnée s'affiche.

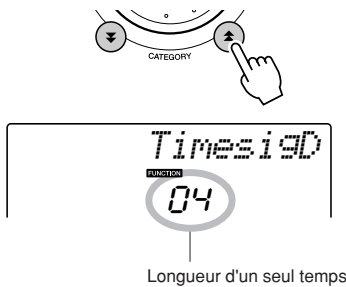

- 4 Faites tourner le cadran pour sélectionner la longueur de temps de votre choix.

Sélectionnez la longueur requise pour chaque temps : 2, 4, 8 ou 16 (blanche, noire, croche ou double croche). Sélectionnez 8 pour les besoins de l'exemple.

## ■ Réglage du métronome Volume.....

- 1 Appuyez sur la touche [FUNCTION].

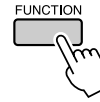

- 2 Utilisez les touches CATEGORY [▲] et [▼] pour sélectionner l'élément Metronome Volume (Volume du métronome).

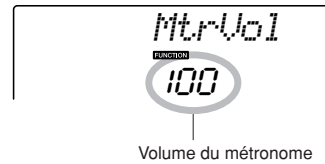
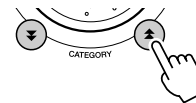

- 3 Utilisez le cadran pour régler le volume du métronome selon les besoins.

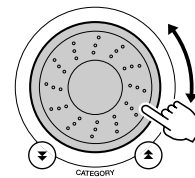

## Tap Start (Début tapotement)

Vous pouvez également régler le tempo en tapotant sur la touche [TEMPO/TAP] au tempo requis, 4 fois pour les types de mesures à 4 temps et trois fois pour ceux à 3 temps. Vous modifiez le tempo pendant la reproduction du morceau en appuyant simplement deux fois sur la touche.

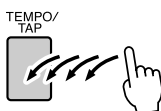

## Sensibilité de la réponse au toucher

Lorsque la réponse au toucher est activée, vous pouvez régler la sensibilité du clavier aux dynamiques en trois étapes.

### 1 Appuyez sur la touche [FUNCTION].

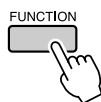

### 2 Utilisez les touches CATEGORY [▲] et [▼] pour sélectionner l'élément Touch Sensitivity (Sensibilité au toucher).

La mention « TouchSns » (Sensibilité au toucher) apparaît à l'écran pendant quelques secondes, suivie par celle de la valeur de la sensibilité au toucher actuellement sélectionnée.

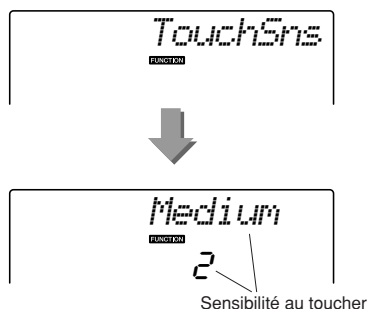
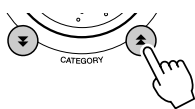

### 3 Utilisez le cadran pour sélectionner un réglage de sensibilité entre 1 et 3. Plus la valeur est élevée, plus la variation de volume est grande (aisée) en réponse à la dynamique du clavier (autrement dit, plus la sensibilité est grande).

Lorsque le réglage est de « 4 », la réponse au toucher est fixe, c'est-à-dire que la vélocité n'est pas modifiée quelle que soit votre force de jeu.

#### NOTE

- Le réglage initial par défaut de la sensibilité au toucher est « 2 ».

## Panel Sustain (Maintien via la commande de panneau)

Cette fonction ajoute du maintien aux voix du clavier. Utilisez-la lorsque vous voulez ajouter du maintien aux voix, quelle que soit l'utilisation faite du sélecteur au pied. La fonction de maintien n'affecte pas la voix partagée.

### 1 Appuyez sur la touche [FUNCTION].

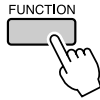

### 2 Utilisez les touches CATEGORY [▲] et [▼] pour sélectionner l'élément Sustain (Maintien).

Le réglage ou la valeur en cours s'affiche.

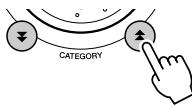

### 3 Vous pouvez ensuite utiliser les touches [+] et [-] pour activer ou désactiver le maintien via le panneau.

#### NOTE

- Le maintien de certaines voix peut ne pas être considérablement affecté par l'activation de la fonction Panel Sustain.

## Variation de hauteur de ton

La molette de variation de ton est utilisée pour ajouter des variations de hauteur subtiles aux notes que vous jouez au clavier. Tournez la molette vers le haut ou le bas respectivement pour augmenter ou diminuer la hauteur de ton. Si vous utilisez cette fonction avec une voix telle que la voix de guitare « 040 Overdriven », vous obtiendrez des effets de tension de cordes extrêmement réalistes.

Vous pouvez modifier le degré de variation de ton produite par la molette, tel qu'indiqué en page 76.

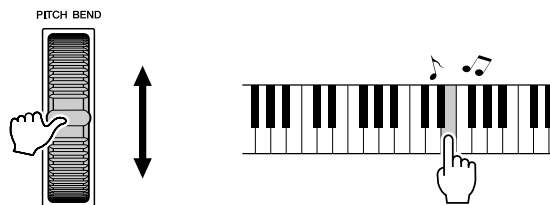

## Commandes de hauteur de ton

### ◆ Changements de hauteur importants (Transpose)

Vous pouvez faire glisser la hauteur de ton générale de l'instrument vers le haut ou le bas d'1 octave maximum par incréments de demi-tons.

#### 1 Appuyez sur la touche [FUNCTION].

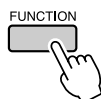

#### 2 Utilisez les touches CATEGORY [▲] et [▼] pour sélectionner l'élément Transpose (Transposition).

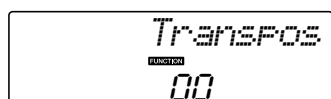

#### 3 Utilisez le cadran pour régler la transposition sur une valeur comprise entre -12 et +12 selon les besoins.

**NOTE**

• La hauteur de ton des voix de kits de batterie ne peut pas être modifiée.

### ◆ Changements de hauteur légers (Tuning)

Vous pouvez faire glisser l'accord général de l'instrument vers le haut ou le bas de 100 centièmes maximum par incréments d'un centième (100 centièmes = 1 demi-ton).

#### 1 Appuyez sur la touche [FUNCTION].

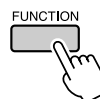

#### 2 Utilisez les touches CATEGORY [▲] et [▼] pour sélectionner l'élément Tuning (Accord).



#### 3 Utilisez le cadran pour régler l'accord sur une valeur comprise entre -100 et +100 selon les besoins.

**NOTE**

• La hauteur de ton des voix de kits de batterie ne peut pas être modifiée.

## Présélection immédiate

Il est parfois difficile de sélectionner la voix idéale d'un morceau ou d'un style. La fonction One Touch Setting (Présélection immédiate) sélectionne automatiquement pour vous une voix parfaitement adaptée au style ou au morceau choisi. Il vous suffit de sélectionner la voix « 000 » pour activer cette fonction.

### 1 Sélectionnez la voix « 000 » (étapes 1 à 2 de la page 14).

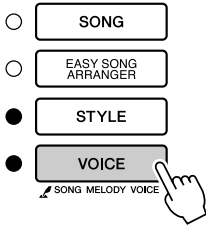

Utilisez le cadran pour sélectionner le numéro de voix 000.

### 2 Sélectionnez et reproduisez n'importe quel morceau (étapes 1 à 3 de la page 28).

### 3 Jouez au clavier et gardez en mémoire le son de la voix.

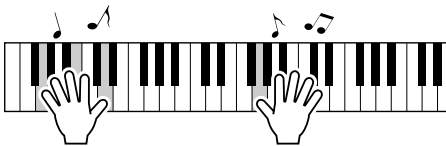

Si vous avez interrompu la reproduction à un moment donné de cette procédure, appuyez sur la touche [START/STOP] pour la redémarrer.

### 4 Utilisez le cadran pour changer de morceau, puis jouez au clavier et écoutez la voix.

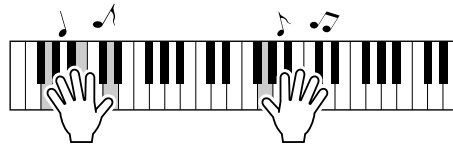
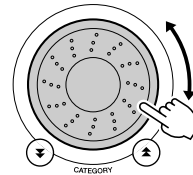

Vous devriez entendre alors une voix de clavier différente que celle que vous avez reproduite à l'étape 3. Appuyez sur la touche [VOICE] après avoir procédé au changement de morceau afin d'afficher le nom de la voix en cours d'utilisation.

## Réglage du volume de l'harmonie

**1** Appuyez sur la touche [FUNCTION].

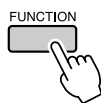

**2** Utilisez les touches CATEGORY [▲] et [▼] pour sélectionner l'élément Harmony Volume (Volume de l'harmonie).

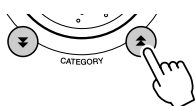

**3** Utilisez le cadran pour régler le volume de l'harmonie sur une valeur comprise entre 000 et 127.

## Sélection d'un réglage EQ pour optimiser le son

Cinq réglages d'égaliseur (EQ) principal sont disponibles pour vous offrir le meilleur son possible lors de l'écoute via différents systèmes de reproduction : les haut-parleurs internes de l'instrument, le casque ou un système d'enceintes externes.

**1** Appuyez sur la touche [FUNCTION].

La fonction actuellement sélectionnée apparaît à l'écran.

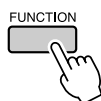

**2** Appuyez sur les touches CATEGORY [▲] et [▼] autant de fois que nécessaire pour sélectionner la fonction « MasterEQ », qui permet de régler le type d'égaliseur principal souhaité.

La mention « MasterEQ » s'affiche à l'écran pendant quelques secondes avant l'apparition du type d'EQ actuellement sélectionné.

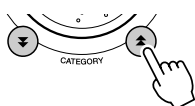

Le type d'EQ principal actuellement sélectionné.

**3** Faites tourner le cadran pour sélectionner le réglage d'égaliseur principal de votre choix.

Il existe cinq réglages disponibles : 1 – 5. Les valeurs 1 et 2 conviennent le mieux à l'écoute via les haut-parleurs intégrés de l'instrument, le réglage 3 est particulièrement recommandé pour le casque et les valeurs 4 et 5 sont parfaites pour l'audition via des enceintes externes.

Le principe d'utilisation de la fonction Style (accompagnement automatique) est décrit à la page 20 du Guide de référence rapide.

Voici d'autres méthodes pour reproduire les styles, ajuster le volume du style, jouer des accords à l'aide des styles, etc.

## Variation de motifs (Sections)

Le DGX-230/YPG-235 possède de très nombreuses « sections » de style qui vous permettent de varier l'arrangement de l'accompagnement en fonction du morceau en cours de reproduction.

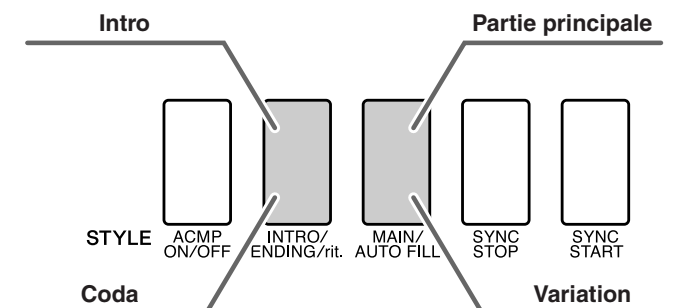

### ● Section INTRO

Cette section est utilisée en début de morceau. En fin d'introduction, l'accompagnement passe directement à la partie principale MAIN. La longueur de l'intro (en mesures) varie en fonction du style sélectionné.

### ● Section MAIN (Principale)

Cette fonction est utilisée pour jouer la partie principale du morceau. Elle exécute un motif d'accompagnement principal qu'elle répète indéfiniment jusqu'à ce que vous appuyez sur la touche d'une autre section. Le motif de base compte deux variations (A et B) et le son de la reproduction du style change de façon harmonique en fonction des accords joués de la main gauche.

### ● Section Fill-in (Variation rythmique)

Cette section est automatiquement ajoutée avant de passer à la section A ou B.

### ● Section ENDING (Coda)

Cette section est utilisée pour conclure le morceau. Après la reproduction du coda, l'accompagnement automatique s'arrête de lui-même. La longueur du coda (en mesures) varie selon le style choisi.

**1** Appuyez sur la touche [STYLE] et sélectionnez un style.

**2** Appuyez sur la touche [ACMP ON/OFF] pour activer l'accompagnement automatique.

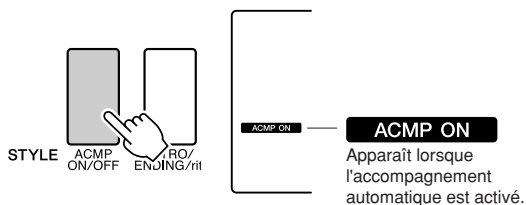

**3** Appuyez sur la touche [SYNC START] pour activer la fonction de début synchronisé.

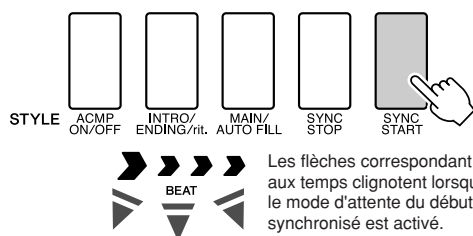

### ● Synchro Start (Début synchronisé)

Lorsque le mode d'attente de début synchronisé est activé, la reproduction du style débute dès que vous jouez un accord dans la plage d'accompagnement du clavier. Vous pouvez désactiver ce mode en appuyant à nouveau sur la touche [SYNC START] (Début synchronisé).

#### 4 Appuyez sur la touche [MAIN/AUTO FILL] (Partie principale/variation automatique).

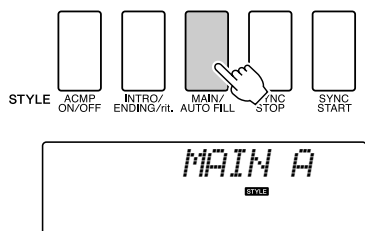

Le nom de la partie sélectionnée, MAIN A ou MAIN B, s'affiche.

#### 5 Appuyez sur la touche [INTRO/ENDING/rit.].

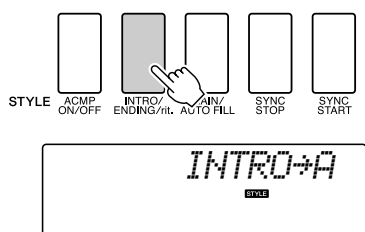

Vous êtes à présent prêt pour la reproduction de l'introduction.

#### 6 Dès que vous jouez un accord de la main gauche, l'intro du style sélectionné démarre.

Dans cet exemple, interprétez un accord en C majeur (comme indiqué ci-dessous). Pour plus d'informations sur la saisie des accords, reportez-vous à la section « Reproduction des accords d'accompagnement automatique » à la page 26.

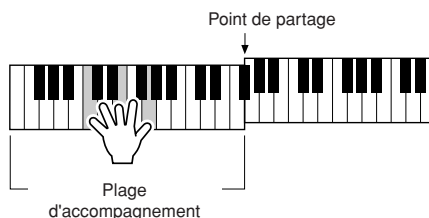

#### 7 Appuyez sur la touche [MAIN/AUTO FILL].

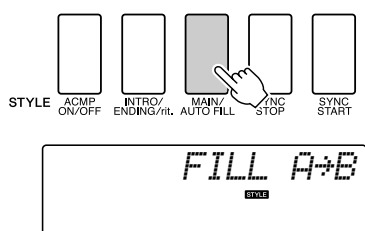

Lorsque la variation rythmique est terminée, la reproduction enchaîne en douceur sur la section principale A/B sélectionnée.

#### 8 Appuyez sur la touche [INTRO/ENDING/rit.].

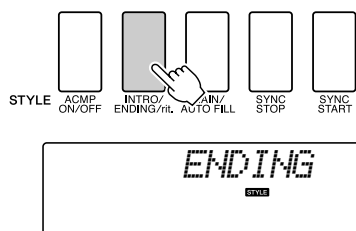

Vous passez directement à la partie finale. Après la reproduction du coda, l'accompagnement automatique s'arrête de lui-même. Vous pouvez ralentir progressivement le coda (ritardando) en appuyant à nouveau, pendant sa reproduction, sur la touche [INTRO/ENDING/rit.].

#### ● Synchro Stop (Arrêt synchronisé)

Lorsque cette fonction est sélectionnée, le style d'accompagnement est uniquement reproduit lorsque vous jouez des accords dans la plage d'accompagnement du clavier. La reproduction du style s'interrompt dès que vous relâchez les touches. Pour activer la fonction, appuyez de nouveau sur la touche [SYNC STOP] (Arrêt synchronisé).

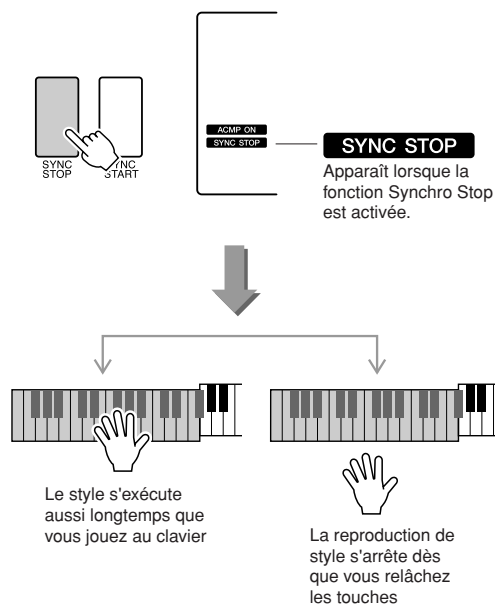



## Réglage du volume du style

Appuyez sur la touche [STYLE] pour activer la fonction Style.

**1** Appuyez sur la touche [FUNCTION].



**2** Utilisez les touches CATEGORY [▲] et [▼] pour sélectionner l'élément Style Volume (Volume du style).

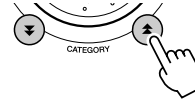

**3** Utilisez le cadran pour régler le volume du style sur une valeur comprise entre 000 et 127.

## Détermination du point de partage

Le point de partage initial est réglé par défaut sur la touche 54 (touche F#2), mais vous pouvez le remplacer par une autre touche à l'aide de la procédure décrite ci-dessous.

**1** Appuyez sur la touche [FUNCTION].

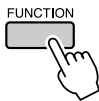

**2** Utilisez les touches CATEGORY [▲] et [▼] pour sélectionner l'élément Split Point.

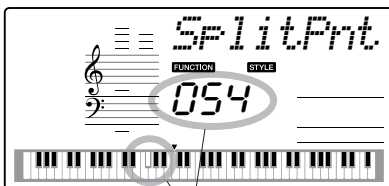
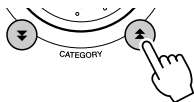

Point de partage

**3** Utilisez le cadran pour régler le point de partage sur n'importe quelle touche de 000 (C-2) à 127 (G8).

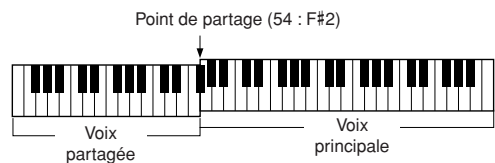

### NOTE

- Lorsque vous modifiez le point de partage, le point de partage de l'accompagnement automatique change également.
- Le point de partage ne peut pas être modifié pendant une leçon de morceau.
- La voix partagée est audible lorsque vous activez la touche correspondant au point de partage.

## Reproduction d'un style avec des accords mais sans rythme (Stop Accompaniment)

Lorsque l'accompagnement automatique est activé (l'icône ACMP ON s'affiche) et que la fonction Syncro Start est désactivée, vous pouvez jouer des accords dans la plage d'accompagnement à main gauche du clavier tandis que le style est arrêté. Vous continuerez malgré tout à entendre les accords de l'accompagnement. Il s'agit de la fonction « Stop Accompaniment » (Arrêt de l'accompagnement) avec tous les doigtés d'accords reconnus par l'instrument (page 26).

Appuyez sur la touche [STYLE] pour activer la fonction de style, puis sur la touche [ACMP ON/OFF].

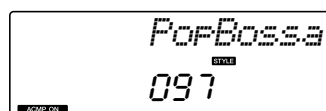
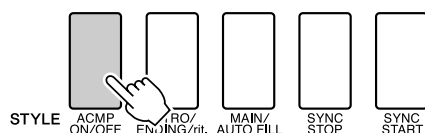

**ACMP ON**  
Apparaît lorsque l'accompagnement automatique est activé.

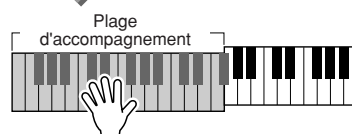

## Reproduction de style en utilisant le clavier tout entier

Dans la section « Jeu avec style d'accompagnement » de la page 22, nous avons présenté une méthode d'interprétation des styles selon laquelle seuls les accords situés à gauche du point de partage du clavier étaient détectés. En effectuant les réglages décrits ci-dessous, il est toutefois possible de détecter les accords de l'accompagnement de style sur la totalité du clavier, ce qui permet d'obtenir une performance de style encore plus dynamique. Sous ce mode, seuls les accords joués de manière habituelle (page 26) sont détectés.

**1** Appuyez sur la touche [FUNCTION].

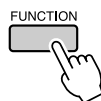

**2** Utilisez les touches CATEGORY [▲] et [▼] pour sélectionner la fonction « Chord Fingering » (Doigté d'accord).

La mention « ChdFing » s'affiche à l'écran pendant quelques secondes avant l'apparition du type de doigté d'accord actuellement sélectionné.

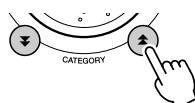

**3** Utilisez le cadran pour sélectionner 2 « FullKbd ».

## Chargement de fichiers de style

L'instrument dispose de 160 styles internes, mais d'autres styles, tels que ceux fournis sur le CD-ROM ou via Internet (styles portant l'extension « .sty ») peuvent être chargés sur le numéro de style 161 et utilisés de la même manière que les styles internes.

Pour bénéficier de la fonction de chargement de fichier de style, le fichier doit avoir déjà été transmis à l'instrument depuis l'ordinateur. La procédure de transfert de fichier de l'ordinateur à l'instrument est décrite à la page 82 (section « Transfert de données entre l'ordinateur et l'instrument »).

La procédure décrite ci-dessous permet de charger un fichier de style ayant déjà subi un transfert de l'ordinateur vers l'instrument sous le numéro de style 161.

### 1 Appuyez sur la touche [FUNCTION].

La fonction actuellement sélectionnée apparaît à l'écran.

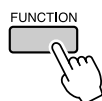

### 2 Appuyez sur les touches CATEGORY [▲] et [▼] autant de fois que nécessaire pour sélectionner la fonction de chargement de fichier de style « Sff Load ».

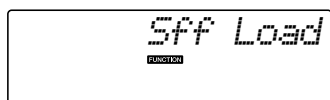
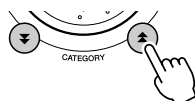

Après une attente de quelques secondes, le nom du fichier de style devant être chargé s'affiche. Lorsque plusieurs fichiers de style susceptibles d'être chargés ont été transférés vers l'instrument, vous pouvez utiliser le cadran ou les touches [+] et [-] pour sélectionner les autres fichiers dans l'ordre.

### 3 Exécutez l'opération de chargement.

Lorsque le nom du fichier de style que vous souhaitez charger s'affiche à l'écran, appuyez sur la touche numérique [0].

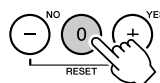

### 4 Un message de confirmation de l'opération de chargement s'affiche. Appuyez sur la touche [+ / YES] pour charger effectivement le fichier.

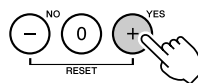

## Notions fondamentales sur les accords

Vous produisez un accord lorsque vous jouez deux ou plusieurs notes simultanément.

Le type d'accord le plus simple est l'« accord parfait », constitué de trois notes : la note fondamentale et les troisième et cinquième notes de la gamme correspondante. Un accord parfait majeur en C, par exemple, est constitué des notes C (note fondamentale), E (troisième note de la gamme majeure de C) et G (cinquième note de la gamme majeure de C).

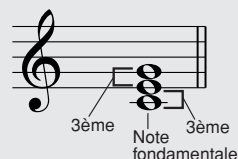

Dans l'accord parfait majeur en C présenté ci-dessus, la note la plus basse est la « note fondamentale ». Il s'agit en fait de la « position fondamentale » de l'accord. L'utilisation d'autres notes de l'accord comme note la plus basse entraîne des « inversions ». La note fondamentale constitue le son central de l'accord, qui soutient et accroche les autres notes.

La distance (intervalle) entre les notes adjacentes d'un accord parfait en position fondamentale est soit une tierce majeure, soit une tierce mineure.

Tierce majeure – quatre demi-pas (demi-tons)

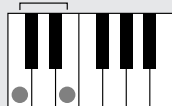

Tierce mineure – trois demi-pas (demi-tons)

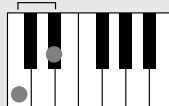

L'intervalle le plus bas dans notre accord parfait en position fondamentale (entre la note fondamentale et la tierce) détermine s'il s'agit d'un accord majeur ou mineur. Il est possible de déplacer la note la plus haute vers le haut ou le bas d'un demi-ton pour produire deux accords supplémentaires, comme illustré ci-dessous.

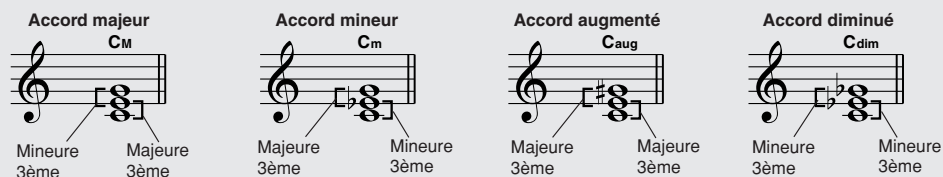

Les caractéristiques de base du son de l'accord restent intactes même en cas de changement de l'ordre des notes afin de créer diverses inversions. Les accords successifs d'une progression d'accords peuvent être reliés en douceur, par exemple, en sélectionnant les inversions appropriées (ou « sonorités » de l'accord).

### ● Lecture des noms d'accords

Le nom d'un accord vous dit à peu près tout ce que vous devez savoir sur celui-ci (en dehors de l'inversion/la sonorité). En effet, il fournit des indications sur la note fondamentale, le type de l'accord, autrement dit s'il s'agit d'un accord majeur, mineur, diminué ou s'il a besoin d'une septième majeure ou diminuée, les éventuelles altérations ou tensions utilisées, etc., et tout cela, d'un simple coup d'œil.

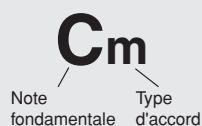

### ● Exemples de types d'accord (Il ne s'agit que de quelques types d'accord « standard » reconnus par le DGX-230/YPG-235.)

Quarte suspendue

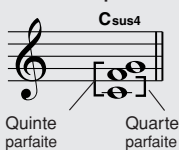

Quinte parfaite  
Quarte parfaite

Septième

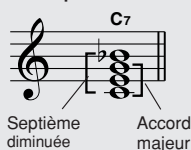

Septième diminuée  
Accord majeur

Septième mineure



Septième diminuée  
Accord mineur

Septième majeure

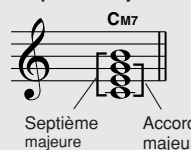

Septième majeure  
Accord majeur

Septième mineure/  
majeure

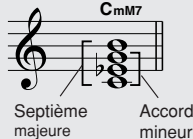

Septième majeure  
Accord mineur

7ème, quinte diminuée

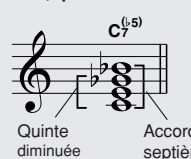

Quinte diminuée  
Accord de septième

Septième mineure  
avec quinte diminuée



Quinte diminuée  
Accord mineur de septième

Septième avec quarte  
suspendue

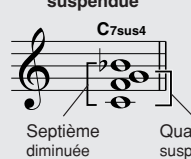

Septième diminuée  
Quarte suspendue

## ■ Accords standards reconnus .....

Tous les accords du tableau ci-dessus sont des accords « avec note fondamentale en C ».

Nom de l'accord/[Abréviation]	Sonorité normale	Accord (C)	Ecran
Majeur [M]	1 - 3 - 5	C	C
Neuvième ajoutée [(9)]	1 - 2 - 3 - 5	C <sup>(9)</sup>	C9
Sixte [6]	1 - (3) - 5 - 6	C6	C6
Sixte neuvième [6(9)]	1 - 2 - 3 - (5) - 6	C6 <sup>(9)</sup>	C6 <sup>9</sup> *
Septième majeure (M7)	1 - 3 - (5) - 7 or 1 - (3) - 5 - 7	CM7	CM7
Majeure septième neuvième [M7(9)]	1 - 2 - 3 - (5) - 7	C <sup>(9)</sup> CM7	CM7 <sup>9</sup> *
Onzième dièse ajoutée sur majeure septième [M7(#11)]	1 - (2) - 3 - #4 - 5 - 7 or 1 - 2 - 3 - #4 - (5) - 7	C <sup>(#11)</sup> CM7	CM7#11 *
Quinte diminuée [(b5)]	1 - 3 - b5	C <sup>(b5)</sup>	C <sup>b5</sup> *
Quinte diminuée sur majeure septième [M7b5]	1 - 3 - b5 - 7	C <sup>(b5)</sup> CM7	CM7 <sup>b5</sup> *
Quarte suspendue [sus4]	1 - 4 - 5	Csus4	Csus4
Augmentée [aug]	1 - 3 - #5	Caug	Caug
Septième majeure augmentée (M7)	1 - (3) - #5 - 7	CM7aug	CM7aug *
Mineure [m]	1 - b3 - 5	Cm	Cm
Neuvième ajoutée sur mineure [m(9)]	1 - 2 - b3 - 5	C <sup>(9)</sup> Cm	Cm9
Sixte mineure [m6]	1 - b3 - 5 - 6	Cm6	Cm6
Septième mineure (m7)	1 - b3 - (5) - b7	Cm7	Cm7
Neuvième sur mineure septième [m7(9)]	1 - 2 - b3 - (5) - b7	C <sup>(9)</sup> Cm7	Cm7 <sup>9</sup>
Onzième ajoutée sur mineure septième [m7(11)]	1 - (2) - b3 - 4 - 5 - (b7)	C <sup>(11)</sup> Cm7	Cm7 <sup>11</sup> *
Septième majeure sur mineur [mM7]	1 - b3 - (5) - 7	CmM7	CmM7
Neuvième majeure septième sur mineur [mM7(9)]	1 - 2 - b3 - (5) - 7	C <sup>(9)</sup> CmM7	CmM7 <sup>9</sup> *
Quinte diminuée sur mineure septième [m7b5]	1 - b3 - b5 - b7	C <sup>(b5)</sup> Cm7	Cm7 <sup>b5</sup>
Quinte diminuée majeure septième sur mineur [mM7b5]	1 - b3 - b5 - 7	C <sup>(b5)</sup> CmM7	CmM7 <sup>b5</sup> *
Diminuée [dim]	1 - b3 - b5	Cdim	Cdim
Septième diminuée [dim7]	1 - b3 - b5 - 6	Cdim7	Cdim7
Septième [7]	1 - 3 - (5) - b7 or 1 - (3) - 5 - b7	C7	C7
Neuvième diminuée sur septième [7(b9)]	1 - b2 - 3 - (5) - b7	C <sup>(b9)</sup> C7	C7 <sup>b9</sup>
Treizième diminuée ajoutée sur septième [7(b13)]	1 - 3 - 5 - b6 - b7	C <sup>(b13)</sup> C7	C7 <sup>b13</sup>
Neuvième sur septième [7(9)]	1 - 2 - 3 - (5) - b7	C <sup>(9)</sup> C7	C7 <sup>9</sup>
Onzième dièse ajoutée sur septième [7(#11)]	1 - (2) - 3 - #4 - 5 - b7 or 1 - 2 - 3 - #4 - (5) - b7	C <sup>(#11)</sup> C7	C7#11
Treizième ajoutée sur septième [7(13)]	1 - 3 - (5) - 6 - b7	C <sup>(13)</sup> C7	C7 <sup>13</sup>
Neuvième dièse sur septième [7(#9)]	1 - #2 - 3 - (5) - b7	C <sup>(#9)</sup> C7	C7#9
Quinte diminuée sur septième [7b5]	1 - 3 - b5 - b7	C7b5	C7 <sup>b5</sup> *
Septième augmentée [7aug]	1 - 3 - #5 - b7	C7aug	C7aug
Septième quarte suspendue [7sus4]	1 - 4 - (5) - b7	C7sus4	C7sus4
Deuxième suspendue [sus2]	1 - 2 - 5	Csus2	C *

\* Ces accords ne sont pas indiqués dans la fonction Dictionary.

### NOTE

- Les notes entre parenthèses peuvent être omises.
- Si vous jouez deux notes fondamentales identiques dans des octaves adjacentes, l'accompagnement reposera uniquement sur la note fondamentale.
- Une quinte parfaite (1+5) génère un accompagnement reposant uniquement sur la note fondamentale et la quinte pouvant s'utiliser avec des accords majeurs et mineurs.
- Les doigtés d'accords répertoriés ci-contre sont tous en position de « note fondamentale », mais il est également possible d'utiliser d'autres inversions, compte tenu des exceptions suivantes : m7, m7b5, 6, m6, sus4, aug, dim7, 7b5, 6(9), sus2.

### NOTE

- L'inversion des accords 7sus4 et m7(11) ne sera pas reconnue si les notes entre parenthèses sont omises.
- Parfois, l'accompagnement automatique n'est pas modifié lorsque les accords correspondants sont joués en séquence (par exemple, certains accords mineurs suivis par la septième mineure).
- Les doigtés à deux notes produisent un accord reposant sur le précédent accord joué.

## Recherche d'accords à l'aide du dictionnaire d'accords

La fonction Dictionary (Dictionnaire) consiste essentiellement en un « livre d'accords » intégré qui vous montre les notes individuelles des accords. C'est un outil de travail idéal lorsque vous connaissez le nom d'un certain accord et que vous voulez apprendre rapidement à le jouer.

- Appuyez sur la touche **LESSON** [START] et maintenez-la enfoncée pendant plusieurs secondes.

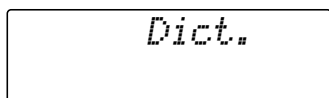
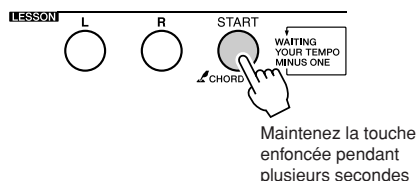

- A titre d'exemple, nous allons apprendre à jouer l'accord **GM7** (majeure septième **G**). Appuyez sur la touche « **G** » dans la section du clavier appelée « **ROOT** » (Note fondamentale). (La note est inaudible.) La note fondamentale que vous avez spécifiée s'affiche à l'écran.

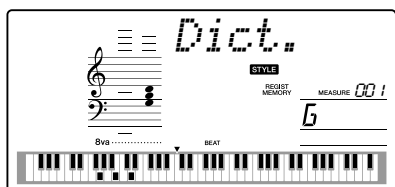
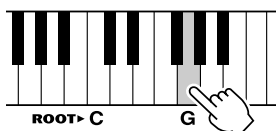

- Appuyez sur la touche « **M7** » (majeure septième) dans la section du clavier appelée « **CHORD TYPE** » (Type d'accord). (La note est inaudible.) Les notes que vous devez jouer pour exécuter l'accord spécifié (note fondamentale et type d'accord) s'affichent à l'écran sous forme de notation et dans le diagramme du clavier.

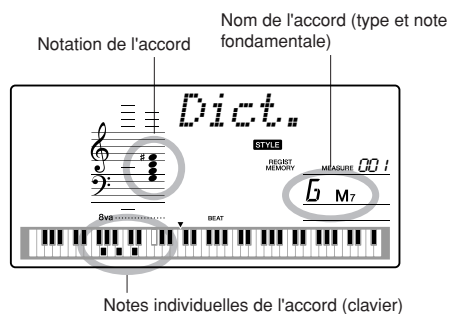
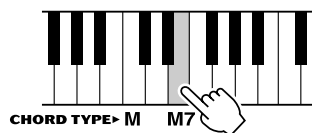

Pour appeler les inversions possibles de l'accord, appuyez sur les touches [+]/[-].

### NOTE

- A propos des accords majeurs : les accords majeurs simples sont généralement indiqués par leur note fondamentale uniquement. Par exemple, « C » fait référence à C majeur. Cependant, pour spécifier ici des accords majeurs, vous devez sélectionner « M » (majeur) après avoir appuyé sur la note fondamentale.

- Essayez de jouer un accord dans la section d'accompagnement automatique du clavier en vérifiant les indications qui s'affichent à l'écran. Lorsque vous avez correctement interprété l'accord, un carillon de cloche vous annonce que vous avez réussi et le nom de l'accord clignote à l'écran.

## Song Volume (Volume de morceau)

**1** Appuyez sur la touche [FUNCTION].

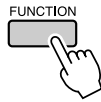

**2** Utilisez les touches CATEGORY [▲] et [▼] pour sélectionner l'élément Song Volume (Volume du morceau).

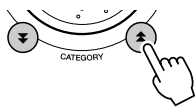

**3** Utilisez le cadran pour régler le volume du morceau sur une valeur comprise entre 000 et 127.

**NOTE**

- Le volume du morceau peut être réglé lors de la sélection de ce dernier.

## A-B Repeat (Répétition A-B)

Vous pouvez spécifier la reproduction répétée pour une partie de morceau dont « A » serait le point de début et « B » le point de fin.



**1** Reproduisez le morceau (page 28) et appuyez sur la touche [A-B REPEAT] (Répétition A-B) au début de la partie que vous souhaitez répéter (au point « A »).

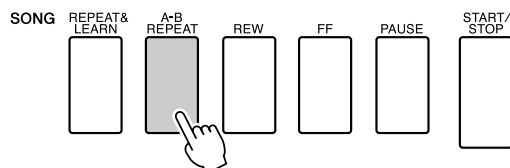

**2** Appuyez sur la touche [A-B REPEAT] une nouvelle fois à la fin de la partie que vous souhaitez répéter (au point « B »).

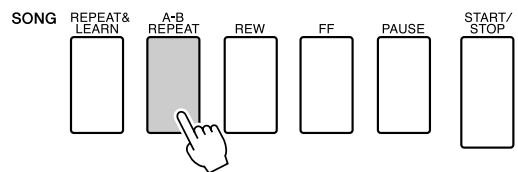

**3** La partie A-B spécifiée dans le morceau sera à présent reproduite de façon répétée.

Vous pouvez arrêter la reproduction répétée en appuyant sur la touche [A-B REPEAT].

**NOTE**

- Les points de début et de fin de la répétition peuvent être définis par incréments d'une mesure.
- Le numéro de la mesure actuellement sélectionnée apparaît sur l'afficheur pendant l'enregistrement.
- Si vous souhaitez définir le point de départ « A » en tout début de morceau, appuyez sur la touche [A-B REPEAT] avant de lancer la reproduction du morceau.

## Assourdissement des parties indépendantes du morceau

Chaque « piste » de morceau joue une partie différente : mélodie, percussions, accompagnement, etc. Vous pouvez assourdir des pistes individuelles et reproduire la partie assourdie sur le clavier ou simplement assourdir toutes les pistes à l'exception de celles que vous voulez écouter.

Utilisez les touches SONG MEMORY [1] – [5] et [A] pour assourdir ou rétablir le volume des pistes correspondantes. Le numéro de piste disparaît de l'écran lorsque la piste en question est assourdie. Reportez-vous à la page 50 pour plus d'informations sur la configuration des pistes du morceau.

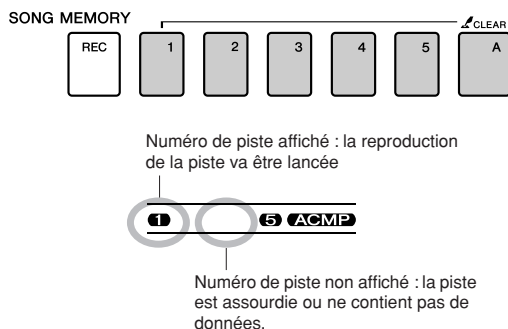

## Modification de la voix de la mélodie

Vous pouvez remplacer la voix de mélodie d'un morceau par n'importe quelle autre voix de votre choix.

### NOTE

- Vous ne pouvez pas changer la mélodie d'un morceau utilisateur.

**1** Sélectionnez le morceau et exécutez-le.

**2** Faites tourner le cadran pour sélectionner la voix que vous souhaitez écouter après avoir appuyé sur la touche [VOICE].



**3** Appuyez sur la touche [VOICE] et maintenez-la enfoncée pendant plusieurs secondes. La mention « SONG MELODY VOICE » (Voix de la mélodie du morceau) s'affiche pendant quelques secondes, indiquant que la voix sélectionnée à l'étape 2 a remplacé la voix mélodique d'origine.

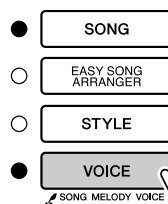

Maintenez la touche enfoncée pendant plusieurs secondes

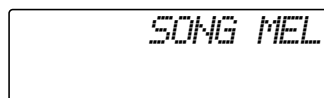



# Mémorisation de vos réglages de panneau préférés

Cet instrument dispose d'une fonction Registration Memory (Mémoire de registration) qui vous permet de sauvegarder vos réglages préférés en vue de les rappeler aisément chaque fois que nécessaire. Il est possible de sauvegarder jusqu'à 16 configurations complètes (8 banques de deux configurations chacune).

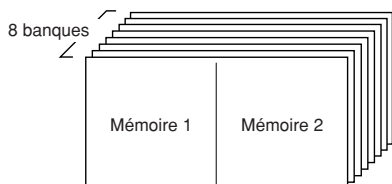

Il est possible de mettre en mémoire jusqu'à 16 configurations présélectionnées (huit banques de deux chaque).

## Sauvegarde des réglages dans la mémoire de registration

**1** Réglez les commandes de panneau selon vos besoins, en sélectionnant une voix, un style d'accompagnement, etc.

**2** Appuyez sur la touche [MEMORY/BANK] (Mémoire/banque). Un numéro de banque apparaît à l'écran lorsque vous relâchez la touche.

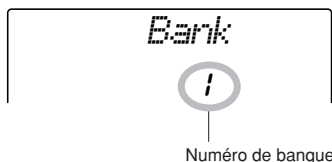
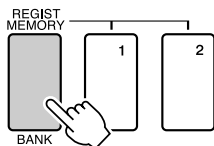

**3** Utilisez le cadran ou les touches numériques [1] – [8] pour sélectionner un numéro de banque compris entre 1 et 8.

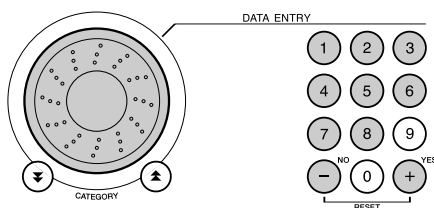

**NOTE**

• Les données ne peuvent pas être sauvegardées dans la mémoire de registration pendant la reproduction du morceau.

**4** Appuyez sur la touche REGIST MEMORY [1] ou [2] tout en maintenant la touche [MEMORY/BANK] enfoncée pour stocker les réglages actuels du panneau dans la mémoire de registration spécifiée.

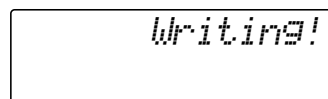
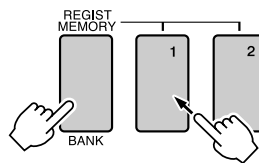

**NOTE**

• Si vous sélectionnez un réglage de mémoire de registration qui a déjà été créé, les données précédentes seront effacées et remplacées par les nouvelles données.

**ATTENTION**

• Ne mettez pas l'instrument hors tension pendant la sauvegarde de réglages dans la mémoire de registration. Les données risqueraient en effet d'être perdues ou endommagées.

## Rappel de la mémoire de registration

- 1** Appuyez sur la touche [MEMORY/BANK]. Un numéro de banque apparaît à l'écran lorsque vous relâchez la touche.

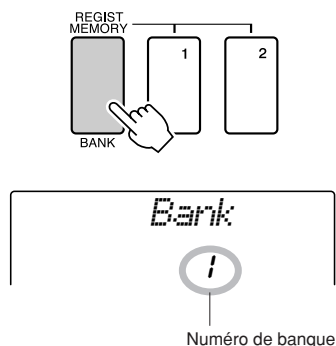

- 2** Utilisez le cadran ou les touches numériques [1] – [8] pour sélectionner la banque que vous souhaitez rappeler.

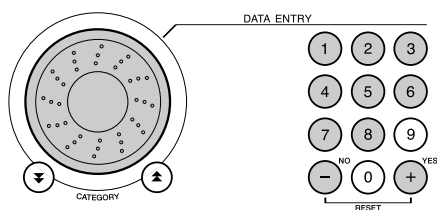

- 3** Appuyez sur la touche REGIST MEMORY [1] ou [2] contenant les réglages que vous souhaitez rappeler. Le numéro de la mémoire REGIST MEMORY rappelée apparaît à l'écran pendant quelques secondes. Les commandes du panneau sont instantanément réglées en conséquence.

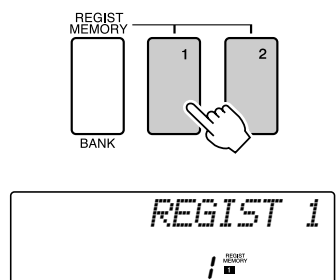

- Réglages susceptibles d'être sauvegardés dans la mémoire de registration

- Réglages de style\*

Style Number, Auto Accompaniment ON/OFF, Split Point, réglages de style (Main A/B), Style Volume, Tempo

- Réglages de voix

Réglages de la voix principale (Voice Number, Volume, Octave, Pan, Reverb Level, Chorus Level), Réglages de la voix partagée (Dual ON/OFF, Voice Number, Volume, Octave, Pan, Reverb Level, Chorus Level) Réglages de la voix partagée (Split ON/OFF, Voice Number, Volume, Octave, Pan, Reverb Level, Chorus Level)

- Réglages d'effet

Reverb Type, Chorus Type, Panel Sustain ON/OFF

- Réglages d'harmonie

Harmony ON/OFF, Harmony Type, Harmony Volume

- Autres réglages

Transpose, Pitch Bend Range

\* Les réglages de style ne sont pas disponibles pour la fonction Registration Memory lors de l'utilisation des fonctions liées aux morceaux.

Les « fonctions » permettent d'accéder à une gamme de paramètres détaillés de l'instrument pour l'accord, le réglage du point de partage, des voix et des effets. Reportez-vous à la liste des fonctions présentée ci-contre. On y compte en tout 47 paramètres liés aux fonctions.

Lorsque vous localisez une fonction que vous souhaitez configurer, il vous suffit de sélectionner le nom de la fonction tel qu'il apparaît sur l'afficheur (indiqué à droite du nom de la fonction dans la liste) puis d'effectuer les réglages souhaités.

## Sélection et réglage des fonctions

**1** Repérez la fonction que vous souhaitez régler dans la liste commençant en page 76.

**2** Appuyez sur la touche [FUNCTION].

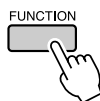

**3** Sélectionnez une fonction.

Appuyez sur les touches CATEGORY [ $\blacktriangle$ ] et [ $\blacktriangledown$ ] autant de fois que nécessaire jusqu'à ce que le nom d'écran de la fonction s'affiche.

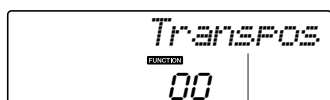
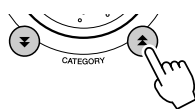

La fonction sélectionnée.

**4** Réglez la fonction sélectionnée selon les besoins en utilisant le cadran, les touches [+] et [-] ou les touches numériques [0] – [9].

Les touches [+] et [-] servent à effectuer les réglages de type ON/OFF (activation/désactivation) : [+] = ON, [-] = OFF. Dans certains cas, la touche [+] lance l'exécution de la fonction sélectionnée alors que la touche [-] annule la sélection.

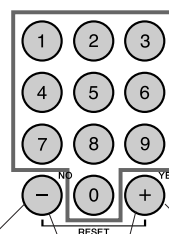
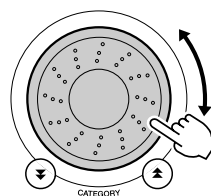

Entrée numérique directe.

- Diminue la valeur d'1 unité.
- Désactivation (OFF)
- Annulation

- Augmente la valeur d'1 unité.
- Activation (ON)
- Exécution

Appuyez simultanément sur les deux touches pour rappeler le réglage par défaut.

Les réglages de fonction sont stockés en mémoire aussitôt qu'ils sont modifiés. Pour réinitialiser les réglages à leurs valeurs respectives par défaut, spécifiées en usine, exécutez la procédure « Backup Clear (Effacer les données sauvegardées) » décrite dans la section « Initialisation » en page 52.

## ● Liste des réglages de fonctions

Réglage	Intitulé de l'élément	Plage/réglages	Description
Style Volume	<i>StyleVol</i>	000–127	Détermine le volume du style.
Song Volume	<i>SongVol</i>	000–127	Détermine le volume du morceau.
Transpose	<i>Transpos</i>	-12–12	Détermine la hauteur de ton de l'instrument par incréments de demi-tons.
Tuning	<i>Tuning</i>	-100–100	Règle la hauteur de ton du son de l'instrument par incréments de centièmes de ton.
Pitch Bend Range	<i>PBRange</i>	01–12	Règle la plage de variation de ton par incréments de demi-tons.
Split Point	<i>SPlitPnt</i>	000–127 (C-2–G8)	Détermine la note la plus haute de la voix partagée et règle le « point de partage », autrement dit la note qui sépare la voix partagée (inférieure) et la voix principale (supérieure). Les paramètres Split Point et Accompaniment Split Point sont automatiquement réglés sur la même valeur.
Touch Sensitivity	<i>TouchSns</i>	1 (Atténué), 2 (Moyen), 3 (Fort) 4 (Off)	Détermine la sensibilité de la fonction.
Fingering Chord	<i>ChdFing</i>	Multi(1), FullKbd(2)	Configure le mode de détection d'accords. En mode Multi Finger, les accords simples et standard joués dans la section du clavier située à gauche du point de partage sont tous deux détectés. En mode Full Keyboard, les accords normalement interprétés sur l'ensemble du clavier sont détectés, et les notes jouées retentissent.
Main Voice Volume	<i>M.VOLUME</i>	000–127	Détermine le volume de la voix principale.
Main Voice Octave	<i>M.Octave</i>	-2→2	Détermine la plage d'octaves de la voix principale.
Main Voice Pan	<i>M.Pan</i>	000 (gauche) – 64 (centre) – 127 (droite)	Détermine la position panoramique de la voix principale dans l'image stéréo. La valeur « 0 » entraîne un balayage du son complètement à gauche, tandis que la valeur « 127 » produit un balayage de la voix complètement à droite.
Main Voice Reverb Level	<i>M.Reverb</i>	000–127	Détermine le nombre de signaux de la voix principale transmis à l'effet de réverbération.
Main Voice Chorus Level	<i>M.Chorus</i>	000–127	Détermine le nombre de signaux de la voix principale transmis à l'effet de chœur.
Dual Voice	<i>D.Voice</i>	001–489	Sélectionne la voix en duo.
Dual Voice Volume	<i>D.VOLUME</i>	000–127	Détermine le volume de la voix en duo.
Dual Voice Octave	<i>D.Octave</i>	-2→2	Détermine la plage d'octaves de la voix en duo.
Dual Voice Pan	<i>D.Pan</i>	000 (gauche) – 64 (centre) – 127 (droite)	Détermine la position panoramique de la voix en duo dans l'image stéréo. La valeur « 0 » entraîne un balayage du son complètement à gauche, tandis que la valeur « 127 » produit un balayage de la voix complètement à droite.
Dual Voice Reverb Level	<i>D.Reverb</i>	000–127	Détermine le nombre de signaux de la voix en duo transmis à l'effet de réverbération.
Dual Voice Chorus Level	<i>D.Chorus</i>	000–127	Détermine le nombre de signaux de la voix en duo transmis à l'effet de chœur.
Split Voice	<i>S.Voice</i>	001–489	Sélectionne la voix partagée.
Split Voice Volume	<i>S.VOLUME</i>	000–127	Détermine le volume de la voix partagée.
Split Voice Octave	<i>S.Octave</i>	-2→2	Détermine la plage d'octaves de la voix partagée.
Split Voice Pan	<i>S.Pan</i>	000 (gauche) – 64 (centre) – 127 (droite)	Détermine la position panoramique de la voix partagée dans l'image stéréo. La valeur « 0 » entraîne un balayage du son complètement à gauche, tandis que la valeur « 127 » produit un balayage de la voix complètement à droite.
Split Voice Reverb Level	<i>S.Reverb</i>	000–127	Détermine le nombre de signaux de la voix partagée transmis à l'effet de réverbération.
Split Voice Chorus Level	<i>S.Chorus</i>	000–127	Détermine le nombre de signaux de la voix partagée transmis à l'effet de chœur.

Réglage	Intitulé de l'élément	Plage/réglages	Description
Reverb Type	<i>Reverb</i>	01–10	Détermine le type de réverbération, y compris sa désactivation (10) (reportez-vous à la liste page 115).
Chorus Type	<i>Chorus</i>	01–05	Détermine le type de chœur, y compris sa désactivation (05) (reportez-vous à la liste page 115).
Panel Sustain	<i>Sustain</i>	ON/OFF	Détermine si le maintien du panneau est constamment appliqué aux voix MAIN/DUAL. La fonction Panel Sustain est appliquée de manière continue lorsqu'elle est réglée sur ON et n'est pas appliquée lorsqu'elle est sur OFF. (page 59.)
Master EQ Type	<i>MasterEQ</i>	Speaker1, Speaker2, Headphone, Line Out1, Line Out2	Règle l'égaliseur appliqué à la sortie haut-parleur pour un son optimal dans différentes situations d'écoute.
Harmony Type	<i>HarmType</i>	01–26	Définit le type d'harmonie (reportez-vous à la liste page 114).
Harmony Volume	<i>HarmVol</i>	000–127	Détermine le volume de l'effet d'harmonie.
Performance Assistant Technology Type	<i>PAT Type</i>	CHORD(1), CHD/FREE(2):	Détermine le type de fonctionnalité de la technologie Performance Assistant.
Style File Load	<i>Stf Load</i>	001–nnn	Charge un fichier de style.
PC mode	<i>PC mode</i>	PC1/PC2/OFF	Optimise les réglages MIDI lorsque vous connectez l'instrument à un ordinateur (page 81).
Local On/Off	<i>Local</i>	ON/OFF	Détermine si le clavier de l'instrument commande le générateur de sons interne (ON) ou non (OFF) (page 80).
External Clock	<i>ExtClock</i>	ON/OFF	Détermine si l'instrument est synchronisé sur sa propre horloge interne (OFF) ou sur une horloge externe (ON) (page 80).
Keyboard Out	<i>KbdOut</i>	ON/OFF	Détermine si les données de la performance au clavier de l'instrument sont transmises (ON) ou non (OFF).
Style Out	<i>StyleOut</i>	ON/OFF	Détermine si les données de style sont transmises via USB (ON) ou non (OFF) pendant la reproduction du style.
Song Out	<i>SongOut</i>	ON/OFF	Détermine si le morceau utilisateur est transmis via USB (ON) ou non (OFF) pendant la reproduction du morceau.
Initial Send	<i>InitSend</i>	YES/NO	Permet de transférer les données des réglages du panneau vers l'ordinateur. Appuyez sur [+] pour effectuer l'envoi ou sur [-] pour l'annuler.
Time Signature Numerator	<i>Timesign</i>	00–60	Détermine le type de mesure du métronome.
Time Signature Denominator	<i>TimesignD</i>	Half note (Blanche), Quarter note (Noire), Eighth note (Croche), Sixteenth note (Double croche)	Règle la longueur de chaque temps de métronome.
Metronome Volume	<i>MtrVol</i>	000–127	Détermine le volume du métronome.
Lesson Track (R)	<i>R-Part</i>	GuideTrack 1–16	Détermine le numéro de la piste guide de la leçon pour la main droite. Ce réglage n'est valable que pour les morceaux enregistrés au format SMF 0 et transférés depuis un ordinateur.
Lesson Track (L)	<i>L-Part</i>	GuideTrack 1–16	Détermine le numéro de la piste guide de la leçon pour la main gauche. Ce réglage n'est valable que pour les morceaux enregistrés au format SMF 0 et transférés depuis un ordinateur.
Grade	<i>Grade</i>	ON/OFF	Détermine si la fonction Grade est activée ou désactivée.
Demo Cancel	<i>D-Cancel</i>	ON/OFF	Détermine si l'annulation de la démonstration est activée ou désactivée. Lorsque cette fonction est paramétrée sur ON, la reproduction du morceau de démonstration ne s'exécute pas, même lorsque vous appuyez sur la touche [DEMO].

\* Tous ces réglages peuvent être facilement réinitialisés sur leur valeurs respectives par défaut en appuyant simultanément sur les touches [+] et [-]. (Sauf pour Initial Send, qui est une opération et non un réglage.)

Presque tous les instruments électroniques fabriqués de nos jours, notamment les synthétiseurs, les séquenceurs et les équipements musicaux d'ordinateur utilisent la norme MIDI. Il s'agit d'une norme internationale qui permet à ces périphériques d'envoyer et de recevoir des données de performance et de réglage. Cet instrument vous offre, bien entendu, la possibilité de sauvegarder et de transmettre vos données de performance au clavier sous forme de données MIDI. Il en va de même pour les morceaux, les styles et les réglages de panneau.

Le potentiel d'enrichissement offert par la norme MIDI pour vos performances live ainsi que vos créations et productions musicales est phénoménal, et ne nécessite que le branchement de l'instrument à un ordinateur et la transmission de données MIDI. Cette section vous explique les notions de base de la technologie MIDI ainsi que les fonctions MIDI propres à cet instrument.

## Qu'est-ce que la norme MIDI ?

Vous avez certainement déjà entendu parler de la différence entre un « instrument acoustique » et un « instrument numérique ». Dans le monde d'aujourd'hui, ces deux appellations représentent les deux principales catégories d'instruments. Prenons un piano à queue et une guitare sèche comme instruments acoustiques représentatifs. Ce sont des instruments faciles à comprendre. Avec le piano, vous enfoncez une touche, et un marteau placé à l'intérieur frappe certaines cordes, ce qui produit une note. Avec la guitare, vous pincez directement une corde et la note est produite. Mais qu'en est-il dans le cas d'un instrument numérique ?

### ● Production de note par une guitare acoustique

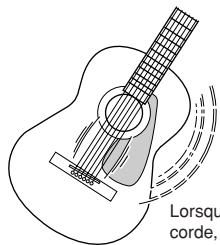

Lorsque vous pincez une corde, le corps fait résonner le son.

### ● Production de note par un instrument numérique

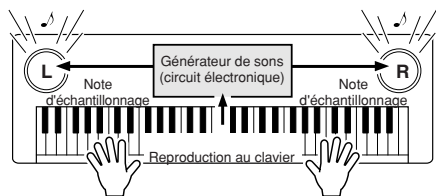

Sur la base des informations jouées à partir du clavier, une note d'échantillonnage stockée dans le générateur de son est reproduite via les haut-parleurs.

Comme représenté ci-dessus, dans un instrument électronique, la note d'échantillonnage (note précédemment enregistrée) stockée dans la section du générateur de sons (circuit électronique) est jouée sur la base des informations reçues à partir du clavier. Mais sur quelles informations provenant du clavier la production d'une note repose-t-elle ?

Imaginons, par exemple, que vous jouiez sur le clavier une note en « C » avec le son de piano à queue de votre instrument. Contrairement à un instrument acoustique qui émet une note résonnée, l'instrument électronique envoie, à partir du clavier, des informations relatives aux interrogations suivantes : « avec quelle voix », « avec quelle touche », « avec quelle force », « quand la touche a-t-elle été enfoncée » et « quand la touche a-t-elle été relâchée ». Chaque information est ensuite transformée en valeur numérique et transmise au générateur de sons. Celui-ci se base sur ces données numériques pour jouer la note d'échantillonnage sauvegardée.

### Exemple d'informations transmises à partir du clavier

Numéro de voix (avec quelle voix)	1 (piano à queue)
Numéro de note (avec quelle touche)	60 (C3)
Note activée (quand la touche a-t-elle été enfoncée) et note désactivée (quand la touche a-t-elle été relâchée)	Synchronisation exprimée numériquement (noire)
Vélocité (avec quelle force)	120 (fort)

Votre performance au clavier ainsi que toutes les opérations de panneau de cet instrument sont traitées en tant que données MIDI. Les morceaux, les styles d'accompagnement automatique et les morceaux utilisateurs sont également constitués de données MIDI.

Le terme MIDI est l'acronyme de Musical Instruments Digital Interface (Interface numérique des instruments de musique), qui permet à différents dispositifs et instruments de musique de communiquer entre eux directement à l'aide de données numériques. La norme MIDI est utilisée dans le monde entier. Elle a été conçue pour transmettre des données de performance entre les différents instruments de musique électroniques (ou les ordinateurs). Grâce à MIDI, vous pouvez commander un instrument à partir d'un autre et transmettre des données de performance entre plusieurs périphériques, ce qui propulse votre potentiel de créativité et de performance à des niveaux toujours plus élevés.

Les messages MIDI se divisent en deux groupes : les messages de canaux et les messages système.

## ● Les messages de canaux

Cet instrument est capable de traiter 16 canaux MIDI simultanément, ce qui signifie qu'il peut jouer de seize instruments différents à la fois. Les messages de canaux transmettent des informations portant notamment sur les paramètres Note ON/OFF (Activation/désactivation de notes) et Program Change (Changement de programme) pour chacun des 16 canaux.

Nom de message	Opération au niveau de l'instrument/ Réglage de panneau
Note ON/OFF	Données de performance du clavier (contient le numéro de note et les données de vélocité)
Program Change	Sélection de l'instrument (dont la sélection de banque MSB/LSB, si nécessaire)
Control Change	Réglages de l'instrument (volume, panoramique, etc.)

## ● Messages système

Il s'agit de données communes à l'ensemble du système MIDI. Les messages de système comprennent notamment les messages exclusifs ou Exclusive Messages, qui transmettent des données propres à chaque fabricant d'instruments ainsi que les messages en temps réel ou Realtime Messages, qui contrôlent le périphérique MIDI.

Nom de message	Opération au niveau de l'instrument/ Réglage de panneau
Exclusive Message	Réglages de réverbération/choeur, etc.
Realtime Message	Opération de début/arrêt

## Connexion d'un ordinateur

Les fonctions suivantes deviennent disponibles dès lors que l'instrument est relié à un ordinateur.

- Les données de performance peuvent être transmises entre l'instrument et l'ordinateur (page 80).
- Les fichiers sont également transférables entre l'instrument et l'ordinateur (page 82).

La connexion se fait selon la procédure suivante :

### 1 Installez le pilote USB-MIDI sur l'ordinateur.

Le pilote USB-MIDI est inclus dans le CD-ROM. L'installation du pilote USB MIDI est décrite à la page 87.

### 2 Connectez la borne USB de l'ordinateur à celle de l'instrument à l'aide d'un câble USB de type AB (vendu séparément).

Le CD-ROM fourni contient également une application Musicsoft Downloader qui permet de transférer des fichiers de morceau de l'ordinateur vers la mémoire flash de l'instrument. Pour les instructions sur l'installation de Musicsoft Downloader et le transfert des fichiers de morceaux, reportez-vous à la page 83.

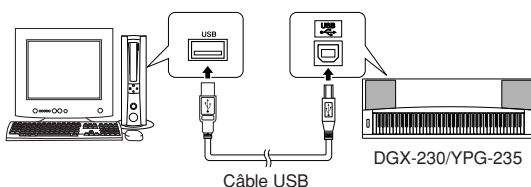

## ■ Précautions à observer lors de l'utilisation de la borne USB

Lorsque vous branchez l'ordinateur à la borne USB, veuillez respecter les points suivants. Le non-respect de ces instructions pourrait provoquer un blocage de l'ordinateur, voire la corruption ou la perte des données. Si l'ordinateur ou l'instrument se bloque, redémarrez le logiciel ou le système d'exploitation de l'ordinateur ou mettez l'instrument hors puis sous tension.

### ⚠ ATTENTION

- Utilisez un câble USB de type AB de moins de 3 mètres de long.
- Avant de relier l'ordinateur à la borne USB, quittez le mode d'économie d'énergie (suspension, veille ou attente, par exemple) de l'ordinateur.
- Avant de mettre l'instrument sous tension, reliez l'ordinateur à la borne USB.
- Exécutez les opérations suivantes avant de mettre l'instrument sous/hors tension ou de brancher/débrancher le câble USB de la borne USB.
  - Fermez toutes les applications ouvertes sur l'ordinateur.
  - Vérifiez qu'aucune donnée n'est transmise depuis l'instrument. (Les données sont uniquement transmises lorsque vous jouez sur le clavier ou reproduisez un morceau.)
- Lorsqu'un périphérique USB est connecté à l'instrument, vous devez laisser s'écouler au moins six secondes entre les opérations suivantes : (1) mise hors tension puis sous tension de l'instrument et (2) connexion/déconnexion du câble USB.

## Transfert de données de performances vers et depuis un ordinateur

En connectant l'instrument à un ordinateur, les données de performance de l'instrument sont exploitables sur l'ordinateur et les données de performance en provenance de l'ordinateur reproductibles sur l'instrument.

- Lorsque l'instrument est relié à un ordinateur, il transmet et reçoit des données de performance.

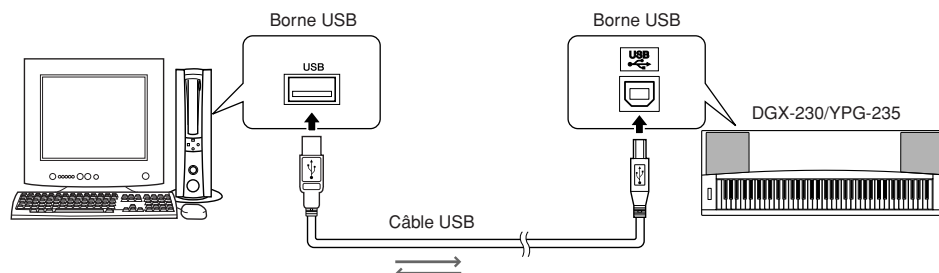

## ■ Réglages MIDI .....

Ces réglages sont liés à la transmission et à la réception de données MIDI.

Élément	Plage/réglages	Description
Local	ON/OFF	La commande locale détermine si les notes jouées sur l'instrument sont ou non audibles au niveau du système de générateur de sons interne : ce dernier est actif lorsque la commande locale est activée et inactif lorsqu'elle est désactivée.
External Clock	ON/OFF	Ces réglages déterminent si l'instrument est synchronisé sur sa propre horloge interne (OFF) ou sur le signal d'horloge d'un périphérique externe (ON).
Keyboard Out	ON/OFF	Ces réglages déterminent si les données de performance au clavier de l'instrument sont transmises (ON) ou non (OFF).
Style Out	ON/OFF	Ces réglages déterminent si les données du style sont transmises (ON) ou non (OFF) pendant la reproduction de style.
Song Out	ON/OFF	Ces réglages déterminent si le morceau utilisateur est transmis (ON) ou non (OFF) pendant la reproduction de morceau.

### ⚠ ATTENTION

- Si l'instrument n'émet pas de son, il est fort probable que le réglage Local Control est désactivé.

### ⚠ ATTENTION

- Si le réglage External Clock est spécifié sur ON et qu'aucun signal d'horloge n'est reçu du périphérique externe, les fonctions relatives aux morceaux, aux styles et au métronome ne démarreront pas.

## 1 Appuyez sur la touche [FUNCTION].

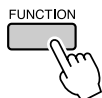

## 2 Utilisez les touches CATEGORY [▲] et [▼] pour sélectionner l'élément dont vous souhaitez modifier la valeur.

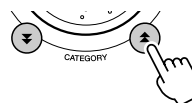

## 3 Utilisez le cadran pour sélectionner ON ou OFF.



## ■ PC Mode .....

Un certain nombre de réglages MIDI doivent être effectués lors du transfert des données de performance entre l'ordinateur et l'instrument. L'élément PC Mode (Mode PC) permet aisément d'effectuer plusieurs réglages en une seule opération. Il existe trois réglages disponibles : PC1, PC2 et OFF.

Ce réglage n'est pas nécessaire lors du transfert de fichiers de morceau ou des fichiers de sauvegarde entre l'ordinateur et l'instrument.

\* Réglez le mode PC sur PC2 lorsque vous utilisez Digital Music Notebook.

	PC1	PC2*	OFF
Local	OFF	OFF	ON
External Clock	ON	OFF	OFF
Song Out	OFF	OFF	OFF
Style Out	OFF	OFF	OFF
Keyboard Out	OFF	ON	ON

**1** Appuyez sur la touche [DEMO] et maintenez-la enfoncée pendant plusieurs secondes de sorte à faire apparaître l'élément PC Mode.

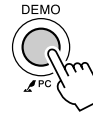

**2** Utilisez le cadran pour sélectionner PC1, PC2 ou OFF.

**NOTE**

- Lorsque vous sélectionnez le réglage PC2, vous ne pouvez pas utiliser les fonctionnalités de style, de morceau, de démonstration, d'enregistrement de morceau ou les fonctions de leçon de l'instrument.

**NOTE**

- Vous pouvez aussi accéder à l'élément PC Mode en appuyant d'abord sur la touche [FUNCTION], puis en utilisant les touches CATEGORY [▲] et [▼] pour le localiser (page 75).

## Commande à distance des périphériques MIDI

Vous avez également la possibilité de vous servir de cet instrument comme d'un périphérique de commande à distance pour l'application Digital Music Notebook sur l'ordinateur (via la connexion MIDI) pour contrôler les fonctions de reproduction, d'arrêt et de transfert à partir du panneau.

## ■ Touches de commande à distance .....

Pour utiliser les fonctions de commande à distance, maintenez les deux touches les plus graves du clavier (E0 et F#0) simultanément enfoncées et appuyez sur la touche appropriée (voir ci-dessous).

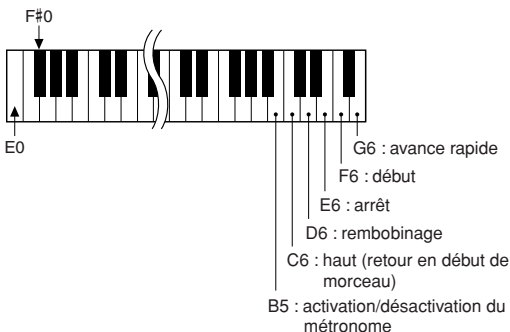

**NOTE**

- La commande à distance des périphériques MIDI fonctionne indépendamment du mode PC2.

## Initial Send (Envoi initial)

Cette fonction vous permet d'envoyer les données des réglages de panneau vers un ordinateur. Avant de commencer à enregistrer les données de performance sur un séquenceur s'exécutant sur votre ordinateur, il serait utile de transmettre et d'enregistrer les données du panneau de configuration avant les données de performance.

### 1 Appuyez sur la touche [FUNCTION].

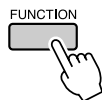

### 2 Utilisez les touches CATEGORY [▲] et [▼] pour sélectionner l'élément « Initial Send » (Envoi initial).

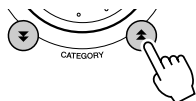

### 3 Appuyez sur [+ / YES] pour effectuer l'envoi ou sur [- / NO] pour l'annuler.

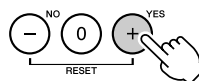

## Transfert de données entre l'ordinateur et l'instrument

Il est possible de transférer sur l'instrument des morceaux, des styles ou des fichiers de bases de données musicales présents sur l'ordinateur ou le CD-ROM fourni. Il est également possible de transférer les fichiers de sauvegarde, dans les deux sens, entre l'instrument et l'ordinateur.

Pour transférer des fichiers entre l'ordinateur et l'instrument, vous devez préalablement installer sur l'ordinateur l'application Musicsoft Downloader et le pilote USB-MIDI disponibles sur le CD-ROM Accessory. Pour plus de détails sur l'installation, reportez-vous au Manuel d'installation du CD-ROM Accessory à la page 85.

#### ● Données transférables de l'ordinateur vers l'instrument

- Capacité de la mémoire : 373 Ko  
256 fichiers de morceaux, de styles et de bases de données musicales
- Format de données  
Morceau : .mid, format SMF 0/1  
Style : .sty  
Base de données musicale : .mfd  
Fichier de sauvegarde : 08PG76.bup

#### ● Qu'est-ce que le format SMF (Standard MIDI File) ?

Le format SMF (Fichier MIDI Standard) est l'un des formats de séquence compatibles les plus couramment utilisés pour stocker les données de séquence. Il en existe deux variantes : le format 0 et le format 1. Bon nombre de périphériques MIDI sont compatibles avec le format SMF 0 et la plupart des données de séquence MIDI disponibles dans le commerce sont disponibles au format SMF 0.

#### ■ Avec Musicsoft

#### Downloader, vous pourrez : . . . .

- Transférez des fichiers depuis l'ordinateur vers la mémoire flash de l'instrument.  
⇒ **Reportez-vous à la procédure décrite à la page 83.**  
La procédure de transfert des morceaux disponibles sur le CD-ROM Accessory depuis l'ordinateur vers l'instrument est expliquée à titre d'exemple.

- Il est également possible de transférer les fichiers de sauvegarde entre l'instrument et l'ordinateur, dans les deux sens.

⇒ Reportez-vous à la procédure décrite à la page 84.

Utilisez l'application Musicsoft Downloader avec Internet Explorer 5.5 ou une version supérieure.

## ■ Utilisation de Musicsoft Downloader pour le transfert de morceaux du CD-ROM Accessory vers la mémoire flash de l'instrument

**NOTE**  
 • Si un morceau ou un style est en cours d'exécution, arrêtez la reproduction avant de poursuivre l'opération.

- 1 Installez Musicsoft Downloader et le pilote USB MIDI sur votre ordinateur, puis reliez ce dernier à l'instrument (page 87).

- 2 Insérez le CD-ROM fourni dans le lecteur de CD-ROM.  
 La fenêtre de démarrage apparaît automatiquement.

- 3 Double-cliquez sur l'icône de raccourci de Musicsoft Downloader créée sur le bureau.  
 L'application Musicsoft Downloader est lancée et la fenêtre principale s'ouvre.

**NOTE**  
 • L'instrument ne peut pas être utilisé pendant que le logiciel Musicsoft Downloader est en cours d'exécution.

- 4 Cliquez sur « Add File » (Ajouter fichier) pour ouvrir la fenêtre Add File.

- 5 Cliquez sur le bouton situé à droite de « Look in » (Rechercher dans) et sélectionnez le lecteur de CD-ROM dans le menu déroulant qui apparaît. Double-cliquez sur le dossier « SampleData » de la fenêtre. Sélectionnez le fichier à transférer vers l'instrument dans le dossier « SongData », puis cliquez sur « Open » (Ouvrir).

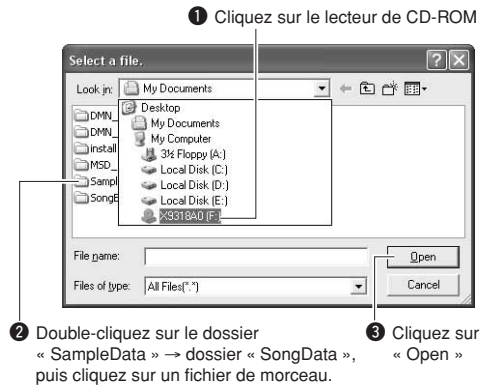

À ce stade, vous pouvez sélectionner un fichier de style ou de base de données musicale sur l'ordinateur ou le CD-ROM et le transférer sur l'instrument de la même façon qu'un fichier de morceau.

## 6 Une copie du fichier de morceau MIDI sélectionné apparaît dans « List of files stored temporarily » (Liste des fichiers stockés temporairement), en haut de la fenêtre.

Le support de la mémoire s'affiche également en bas de l'écran afin d'indiquer la destination du transfert. Cliquez sur « Electronic Musical Instruments » (Instruments musicaux électroniques) puis sur « Flash memory » (Mémoire flash).

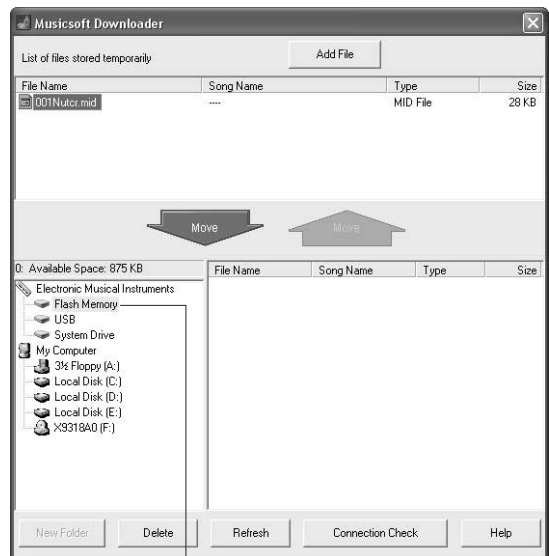

1 Cliquez sur « Electronic Musical Instruments » puis sur « Flash memory »

**7** Après avoir sélectionné le fichier dans « List of files stored temporarily », cliquez sur [Move] (Déplacer). Un message de confirmation s'affiche. Cliquez sur [OK]. Le morceau est alors transféré de la liste « List of files stored temporarily » vers la mémoire de l'instrument.

**8** Fermez la fenêtre pour quitter Musicsoft Downloader.

**NOTE**

- Fermez le Musicsoft Downloader pour reproduire le fichier transféré depuis l'ordinateur.

**9** Pour reproduire un morceau stocké dans la mémoire flash, appuyez sur la touche [SONG]. Utilisez le cadran pour sélectionner le morceau à reproduire, puis appuyez sur la touche [START/STOP] pour lancer la reproduction.

**ATTENTION**

- Ne débranchez pas le câble USB pendant le transfert de données. Non seulement les données ne seront ni transférées ni sauvegardées mais le fonctionnement du support de mémoire risque de devenir instable et son contenu de disparaître complètement lors de la mise sous ou hors tension de l'instrument.

**ATTENTION**

- Les données stockées sont susceptibles d'être perdues à la suite d'un dysfonctionnement de l'instrument ou d'une opération incorrecte. Pour des raisons de sécurité, nous vous conseillons de conserver une copie de toutes les données importantes stockées sur l'ordinateur.
- Nous vous recommandons d'utiliser l'adaptateur secteur plutôt que les piles lors du transfert de données. Les données risquent d'être corrompues en cas de déchargement des piles pendant le transfert.

● **Utilisation des morceaux transférés dans les leçons ...**

Pour utiliser les morceaux (de format SMF 0 uniquement) transférés depuis l'ordinateur avec les leçons, vous devez spécifier les canaux qui seront reproduits respectivement pour les parties de la main droite et de la main gauche.

- 1 Appuyez sur la touche [SONG] et sélectionnez le morceau (036 –) qui se trouve dans la mémoire flash, et pour lequel vous voulez configurer la piste guide.
- 2 Appuyez sur la touche [FUNCTION].
- 3 Utilisez les touches CATEGORY [▲] et [▼] pour sélectionner l'élément R-Part ou L-Part.
- 4 Utilisez le cadran pour sélectionner le canal à utiliser pour la reproduction de la partie à main droite ou gauche spécifiée.

Nous vous conseillons de sélectionner le canal 1 pour la partie de la main droite et le canal 2 pour celle de la main gauche.

■ **Transfert d'un fichier de sauvegarde depuis l'instrument vers l'ordinateur .....**

Vous pouvez utiliser Musicsoft Downloader pour transférer, vers l'ordinateur, des fichiers de sauvegarde (page 52), notamment les cinq morceaux utilisateur stockés sur l'instrument. Si vous cliquez sur « Electronic Musical Instruments » dans l'écran de Musicsoft Downloader, puis sur « System Drive », un fichier appelé « 08PG76.BUP » apparaîtra dans le coin inférieur droit de l'écran de Musicsoft Downloader. Il s'agit du fichier de sauvegarde. Pour plus de détails sur le transfert du fichier de sauvegarde à l'aide de l'application Musicsoft Downloader, reportez-vous à la rubrique de l'aide en ligne « Transfert de données entre l'ordinateur et l'instrument (pour les données non protégées par des droits d'auteur) » de l'application.

**NOTE**

- Il est impossible de transmettre des données de morceaux présélectionnés à partir de l'instrument.

**ATTENTION**

- Les données de sauvegarde, y compris les cinq morceaux utilisateur, sont transmises/reçues sous forme de fichier unique. Par conséquent, toutes les données de sauvegarde sont écrasées chaque fois que vous transmettez ou recevez des données. Gardez cela à l'esprit lorsque vous transférez des données.

**ATTENTION**

- Ne renommez pas le fichier de sauvegarde sur l'ordinateur. Si vous le faites, il ne sera pas reconnu lors du transfert vers l'instrument.

## REMARQUES PARTICULIERES

- Le logiciel et ce manuel sont sous copyright exclusif de Yamaha Corporation.
- L'usage de ce logiciel et de ce manuel est régi par le contrat de licence auquel l'acheteur déclare souscrire sans réserve lorsqu'il ouvre l'emballage scellé du logiciel. (Veuillez lire attentivement l'accord de licence du logiciel situé à la fin de ce manuel avant d'installer le logiciel.)
- Toute copie du logiciel ou reproduction totale ou partielle de ce manuel, par quelque moyen que ce soit, est expressément interdite sans l'autorisation écrite du fabricant.
- Yamaha n'offre aucune garantie quant à l'usage du logiciel ou de la documentation et ne peut être tenu pour responsable des résultats de l'utilisation de ce manuel ou du logiciel.
- Le disque contenant ce logiciel n'est pas destiné à être utilisé sur un système audio/visuel tel qu'un lecteur de CD ou de DVD. N'essayez donc pas de l'insérer dans un équipement autre qu'un ordinateur.
- Les futures mises à niveau des logiciels d'application et des logiciels système ainsi que toutes les modifications apportées aux spécifications et aux fonctions seront annoncées séparément.
- Les écrans illustrant ce manuel sont proposés à titre d'information et peuvent différer légèrement de ceux apparaissant sur l'écran de votre ordinateur.

## Remarques importantes concernant le CD-ROM

### ● Types de données

Ce CD-ROM contient des logiciels d'application. Pour obtenir des instructions relatives à l'installation des logiciels, reportez-vous à la page 87.

#### **ATTENTION**

- *N'essayez pas de lire ce CD-ROM sur un périphérique de lecture autre qu'un ordinateur. Les bruits résultants risquent d'endommager votre ouïe ou le périphérique de lecture.*

### ● Systèmes d'exploitation

Les applications de ce CD-ROM sont proposées dans des versions compatibles avec les systèmes d'exploitation Windows.

## Contenu du CD-ROM



Nom du dossier		Nom de l'application/ des données	Contenu	
1	MSD_	Musicsoft Downloader	Cette application peut être utilisée pour télécharger des données de morceau MIDI sur Internet et les transférer de l'ordinateur vers la mémoire de l'instrument.	
2	DMN_	Digital Music Notebook	Digital Music Notebook combine un programme d'apprentissage de la musique et un service en ligne qui rend la pratique et la maîtrise de vos morceaux préférés à la fois simples et amusantes. Vous pouvez exploiter les fonctions pratiques et puissantes de Digital Music Notebook avec le morceau de démonstration après avoir installé Digital Music Notebook	
	DMN_FlashDemo	Digital Music Notebook Flash Demo	Logiciel de démonstration complet, qui présente toutes les fonctionnalités de Digital Music Notebook.	
3	SongBook	Song Book	Comprend les données de partition des 30 morceaux internes fournis sur l'instrument ainsi que des 70 morceaux MIDI inclus sur le CD-ROM. Les seules exceptions sont les morceaux 1 à 11, 16 et 20, ainsi que le morceau 30 qui est protégé par des droits d'auteur. Les partitions des morceaux 9 à 11 sont proposées dans ce manuel, à partir de la page 96.	
4	USBdrv2k_	USB-MIDI Driver (Windows 2000/XP)	Ce logiciel de pilote est requis pour connecter des périphériques MIDI à l'ordinateur via USB.	
	USBdrvVista_	USB-MIDI Driver (Windows Vista/XP x64)		
	SampleData	SongData	70 morceaux MIDI	Ces morceaux, styles ou bases de données musicales peuvent être transférés vers l'instrument pour y être reproduits ou utilisés avec les fonctions de ce dernier.
		StyleData	5 fichiers de style	
		MDB	5 fichiers de base de données musicale	

Pour visualiser des partitions au format PDF, vous devez préalablement installer Acrobat Reader sur votre ordinateur. Vous pouvez télécharger Adobe Reader à l'adresse URL suivante : <http://www.adobe.com/>

### ■ Utilisation du CD-ROM .....

Veuillez lire le Contrat de licence du logiciel à la page 123 avant d'ouvrir l'emballage du CD-ROM.

**1 Vérifiez la configuration du système afin d'être certain de pouvoir utiliser le logiciel sur votre ordinateur.**

**2 Insérez le CD-ROM fourni dans le lecteur de CD-ROM.**

La fenêtre de démarrage apparaît automatiquement.

**3 Installez le pilote USB MIDI sur l'ordinateur.**

Reportez-vous à la section « Installation du pilote USB-MIDI » à la page 87 pour les instructions d'installation et de configuration.

**4 Connectez l'instrument à l'ordinateur.**

La procédure de connexion est décrite à la page 79.

**5 Installez le logiciel.**

Musicsoft Downloader :

Reportez-vous à la page 89.

**6 Lancez le logiciel.**

Pour plus d'informations sur le fonctionnement du logiciel, reportez-vous à l'aide en ligne fournie avec le logiciel.

Consultez la section « Dépistage des pannes » à la page 90 en cas de problème d'installation du pilote.

## Configuration requise

Application/Données	Système d'exploitation	Processeur	Mémoire	Disque dur	Ecran
Musicsoft Downloader	Windows 2000/ XP Edition familiale/ XP Edition professionnelle/Vista * Seule la version 32 bits est prise en charge.	233 MHz ou supérieur ; processeur Intel® Pentium®/Celeron® (500 MHz ou plus sont recommandés)	64 Mo ou plus (256 Mo ou plus sont recommandés)	128 Mo d'espace libre minimum (au moins 512 Mo d'espace libre sont recommandés)	800 x 600 HighColor (16 bits)
USB Driver for Windows 2000/XP	Windows 2000/XP Edition familiale/XP Edition professionnelle	166 MHz ou supérieur ; processeur Intel® Pentium®/Celeron®	32 Mo ou plus (64 Mo ou plus sont conseillés)	3 Mo minimum d'espace libre	—
USB Driver for Windows Vista/XP x64	Windows Vista/XP Edition professionnelle x64	800 MHz ou supérieur ; processeur Intel® Pentium®/Celeron® ou compatible Intel® 64	512 Mo ou plus	3 Mo minimum d'espace libre	—
Digital Music Notebook	Windows XP Edition familiale/professionnelle, Service Pack 1a (SP1a) ou supérieur/Windows Vista * Seule la version 32 bits est prise en charge.	Processeur à fréquence d'horloge de 400 MHz ou supérieure (famille de processeurs Intel® Pentium®/Celeron® ou tout autre processeur compatible recommandé)	128 Mo ou plus (256 Mo ou plus sont recommandés)	150 Mo minimum d'espace libre	1024 x 768 HighColor (16 bits)
Digital Music Notebook (Configuration requise pour la reproduction de contenu intégrant des vidéos)	Windows 2000/XP Edition familiale/XP Edition professionnelle/ Vista * Seule la version 32 bits est prise en charge.	1 GHz ou supérieur ; processeur Intel® Pentium®/Celeron® (1,4 GHz ou plus sont recommandés)	256 Mo ou plus		

## Installation des logiciels

### ● Désinstallation (retrait du logiciel)

Le logiciel installé peut être retiré de l'ordinateur comme suit :

Dans le menu Démarrer de Windows, sélectionnez Démarrer → Paramètres → Panneau de configuration → Ajout/suppression de programmes → Installer/Désinstaller. Sélectionnez l'élément que vous voulez supprimer et cliquez sur [Ajouter/Supprimer]. Suivez les instructions à l'écran pour retirer le logiciel sélectionné.

#### NOTE

- Les noms des éléments de menu et des boutons dépendent de la version du système d'exploitation que vous utilisez.

### ■ Installation du pilote USB-MIDI...

Pour communiquer avec des périphériques MIDI connectés à votre ordinateur et les utiliser, vous devez préalablement installer le logiciel du pilote correspondant sur l'ordinateur.

Le pilote USB-MIDI Driver permet à des logiciels de séquençage et des applications similaires de l'ordinateur de transmettre et de recevoir des

données MIDI depuis et vers des périphériques MIDI via un câble USB.

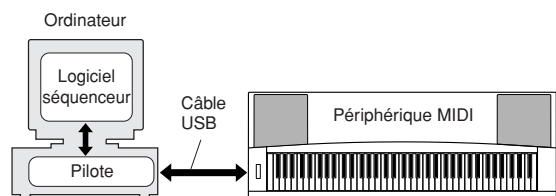

- Installation sous Windows 2000 → page 88.
- Installation sous Windows XP → page 88.
- Installation sous Windows Vista → page 89.

Vérifiez le nom du lecteur de CD-ROM que vous comptez utiliser (D:, E:, Q: etc.). Le nom du lecteur s'affiche sous l'icône du CD-ROM dans le dossier « Poste de travail ». Le répertoire racine du lecteur de CD-ROM est respectivement D:\, E:\ ou Q:\.

## Installation du pilote sous Windows 2000

- 1** Démarrez l'ordinateur et utilisez le compte « Administrateur » pour ouvrir une session Windows 2000.
- 2** Sélectionnez [Poste de travail] → [Panneau de configuration] → [Système] → [Matériel] → [Signature du pilote] → [Vérification des signatures de fichiers] et cochez la case d'option à gauche de « Ignorer : installer tous les fichiers, quelles que soient leurs signatures », puis cliquez sur [OK].
- 3** Insérez le CD-ROM fourni dans le lecteur de CD-ROM.  
La fenêtre de démarrage apparaît automatiquement.
- 4** Vérifiez tout d'abord que l'interrupteur POWER du périphérique MIDI est positionné sur OFF et reliez l'instrument à l'ordinateur à l'aide d'un câble USB. Une fois le câblage effectué, vous pouvez alors mettre le périphérique MIDI sous tension. Le système lance automatiquement l'Assistant Ajout de nouveau matériel détecté. Cliquez sur [Suivant]. (Sur certains ordinateurs, l'affichage de la fenêtre de l'Assistant peut prendre un certain temps.)  
Sinon, reportez-vous à la section « Dépistage des pannes », contenue dans le « Manuel d'installation du CD-ROM Accessory » figurant dans le mode d'emploi.
- 5** Cochez la case en regard de « Rechercher un pilote approprié pour mon périphérique (recommandé) », puis cliquez sur [Suivant].
- 6** Cochez la case « Lecteurs de CD-ROM », désélectionnez toutes les autres cases et cliquez sur [Suivant].

### NOTE

- Si le système vous invite à insérer le CD-ROM de Windows pendant la détection des pilotes, sélectionnez le dossier « USBdrv2k\_ » (par exemple, D:\USBdrv2k\_) et poursuivez l'installation.

- 7** Désélectionnez l'option « Installer des autres pilotes » et cliquez sur [Suivant].

### NOTE

- Si l'Assistant vous informe que « Le logiciel que vous êtes sur le point d'installer ne contient pas de signature numérique Microsoft », cliquez sur [Oui].

- 8** Lorsque l'installation est terminée, l'ordinateur affiche la fenêtre « Fin de l'assistant Ajout de nouveau matériel détecté ».  
Cliquez sur [Terminer]. (Sur certains ordinateurs, l'affichage de la fenêtre de l'Assistant peut prendre un certain temps.)
- 9** Redémarrez l'ordinateur.  
L'installation du pilote USB-MIDI est terminée.

## Installation du pilote sous Windows XP

- 1** Démarrez l'ordinateur et utilisez le compte « Administrateur » pour ouvrir la session Windows XP.
- 2** Sélectionnez [Démarrer] → [Panneau de configuration]. Si le panneau de configuration affiche « Sélectionner une catégorie », cliquez sur « Basculer vers l'affichage classique » dans le coin supérieur gauche de la fenêtre.  
Tous les panneaux de configuration et les icônes s'affichent.
- 3** Allez dans [Système] → [Matériel] → [Options de signature du pilote] et cochez la case à gauche de « Ignorer », puis cliquez sur [OK].
- 4** Cliquez sur le bouton [OK] pour fermer la boîte de dialogue Propriétés système, puis sur « X », dans le coin supérieur droit de la fenêtre, pour fermer le panneau de configuration.
- 5** Insérez le CD-ROM fourni dans le lecteur de CD-ROM.  
La fenêtre de démarrage apparaît automatiquement.
- 6** Vérifiez tout d'abord que l'interrupteur POWER du périphérique MIDI est positionné sur OFF et reliez l'instrument à l'ordinateur à l'aide d'un câble USB. Une fois le câblage effectué, vous pouvez alors mettre le périphérique MIDI sous tension. Le système lance automatiquement l'Assistant Ajout de nouveau matériel détecté.  
Sinon, reportez-vous à la section « Dépistage des pannes », contenue dans le « Manuel d'installation du CD-ROM Accessory » figurant dans le mode d'emploi. Si le système affiche « Nouveau matériel détecté » dans le coin inférieur droit, attendez que la fenêtre de l'Assistant s'ouvre. (Sur certains ordinateurs, l'affichage de la fenêtre peut prendre un certain temps.)  
Lorsque la fenêtre de l'Assistant vous invite à préciser si vous voulez ou non vous connecter à Windows Update, sélectionnez l'option « Non, pas cette fois », puis cliquez sur [Suivant].
- 7** Sélectionnez la case en regard de « Installer le logiciel automatiquement (recommandé) » et cliquez sur [Suivant].

### NOTE

- Si, en cours d'installation, le système affiche le message « ... n'a pas été validé lors du test permettant d'obtenir le logo Windows et vérifiant sa compatibilité avec Windows XP », cliquez sur [Continuer].

- 8** Lorsque l'installation est terminée, l'ordinateur affiche la fenêtre « Fin de l'assistant Ajout de nouveau matériel détecté ».  
Cliquez sur [Terminer]. (Sur certains ordinateurs, l'affichage de la fenêtre de l'Assistant peut prendre un certain temps.)
- 9** Redémarrez l'ordinateur.  
Si le système affiche « Nouveau matériel détecté » dans le coin inférieur droit, attendez que la fenêtre de l'Assistant s'ouvre. (Sur certains ordinateurs, l'affichage de la fenêtre de l'Assistant peut prendre un certain temps.)

L'installation du pilote USB-MIDI est terminée.



**NOTE**

- Cette fenêtre de l'Assistant ne s'affiche pas sous Windows XP Edition professionnelle x64. Il n'est pas nécessaire de redémarrer l'ordinateur.

## 10 Lors de l'utilisation de Windows XP Edition professionnelle x64, il n'est pas nécessaire d'installer Support Module.

Après l'installation des pilotes USB-MIDI relatifs à tous les périphériques USB reliés, sélectionnez « Poste de travail » dans le menu Démarrer. Cliquez avec le bouton droit sur l'icône du CD-ROM et sélectionnez « Ouvrir » dans le menu déroulant. Sélectionnez « USBdrvVista\_ » → « XPx64Support-Module » → « Setup.exe » et lancez « Setup.exe ». Suivez les instructions qui s'affichent à l'écran.

**NOTE**

- Une fois que le logiciel Support Module est installé, cette étape n'est plus nécessaire, même si vous avez connecté un nouveau périphérique USB ou mis à jour le pilote USB-MIDI Driver.

## Installation du pilote sous Windows Vista

**1** Démarrez l'ordinateur et utilisez le compte « Administrateur » pour ouvrir une session Windows Vista.

**2** Insérez le CD-ROM fourni dans le lecteur de CD-ROM. La fenêtre de démarrage apparaît automatiquement.

**3** Vérifiez tout d'abord que l'interrupteur POWER du périphérique MIDI est positionné sur OFF et reliez l'instrument à l'ordinateur à l'aide d'un câble USB. Une fois le câblage effectué, vous pouvez alors mettre le périphérique MIDI sous tension. Le système lance automatiquement la fenêtre « Assistant Ajout de nouveau matériel détecté ». Cliquez sur « Localiser et installer le logiciel automatiquement (recommandé) ».

Si non, reportez-vous à la section « Dépistage des pannes », contenue dans le « Manuel d'installation du CD-ROM Accessory » figurant dans le mode d'emploi. (Sur certains ordinateurs, l'affichage de la fenêtre peut prendre un certain temps.)

**NOTE**

- Si la fenêtre « Contrôle de compte utilisateur » apparaît, cliquez sur [Continuer].

**4** Lorsqu'un message apparaît autorisant Windows à effectuer une recherche en ligne du pilote, cliquez sur « Ne pas rechercher en ligne ».

**5** Si un message s'affiche vous invitant à insérer le disque fourni avec votre périphérique, cliquez sur [Suivant]. Le système lance l'installation.

**NOTE**

- Si la fenêtre « Sécurité de Windows » apparaît, confirmez que l'éditeur du logiciel est Yamaha Corporation, puis cliquez sur [Installer].

**6** Lorsque l'installation est terminée, le système affiche un message vous indiquant que l'installation du logiciel de ce périphérique a réussi. Cliquez sur [Fermer]. (Sur certains ordinateurs, l'affichage de la fenêtre peut prendre un certain temps.)

L'installation du pilote USB-MIDI est terminée.

## ■ Installation des applications Musicsoft Downloader et Digital Music Notebook.....

**IMPORTANT**

- Vous devez vous connecter en tant qu'administrateur pour installer le logiciel Musicsoft Downloader sur un ordinateur fonctionnant sous Windows 2000, XP ou Vista.
- Vous devez vous connecter en tant qu'administrateur pour installer le logiciel Digital Music Notebook sur un ordinateur s'exécutant sous Windows XP ou Vista.

**IMPORTANT**

- Lors de l'installation de Digital Music Notebook, vérifiez que l'application Internet Explorer 6.0 (avec SP1) ou une version supérieure est installée sur l'ordinateur.

**IMPORTANT**

- Une carte de crédit est requise pour l'achat du logiciel Digital Music Notebook. Il est possible que le traitement des cartes de crédit ne soit pas admis dans certaines régions. Veuillez dès lors vérifier avec les autorités locales si vous pouvez utiliser votre carte.

**NOTE**

- Vous devez vous connecter à l'aide de privilèges administrateur (racine) afin de pouvoir installer Digital Music Notebook sur un ordinateur s'exécutant sous Windows XP ou Vista.
- L'utilisation de DMN (Digital Music Notebook) est régie par l'ACCORD DE LICENCE SIBELIUS SCORCH, dont l'acheteur accepte pleinement le contenu lors de l'utilisation de l'application. Veuillez lire attentivement l'ACCORD situé à la fin de ce manuel avant d'utiliser l'application.

## 1 Insérez le CD-ROM Accessory dans le lecteur de CD-ROM de l'ordinateur.

La fenêtre de démarrage apparaît automatiquement et affiche les logiciels disponibles.

**NOTE**

- Si la fenêtre de démarrage n'apparaît pas automatiquement, double-cliquez sur le dossier « Poste de travail » pour l'ouvrir. Cliquez avec le bouton droit sur l'icône du CD-ROM et sélectionnez « Ouvrir » dans le menu déroulant. Double-cliquez sur « Start.exe » et passez à l'étape 2, ci-dessous.

## 2 Cliquez sur [Musicsoft Downloader] ou [Digital Music Notebook].

**3** Cliquez sur [Install] (Installer). Pour obtenir des instructions sur le fonctionnement de Digital Music Notebook, reportez-vous au menu d'aide : lancez le logiciel Digital Music Notebook et cliquez sur « Help ».

Pour obtenir des instructions sur le fonctionnement du Musicsoft Downloader, reportez-vous au menu d'aide : lancez le logiciel Musicsoft Downloader et cliquez sur « Help ».

\* Vous pouvez obtenir la dernière version de Musicsoft Downloader sur le site Web suivant.

<http://music.yamaha.com/download/>

**IMPORTANT**

- Seul le logiciel Musicsoft Downloader permet de transférer des fichiers entre l'instrument et l'ordinateur. Vous ne pouvez utiliser aucune autre application de transfert de fichiers pour cela.

## ■ Dépistage des pannes

### Impossible d'installer le pilote.

- **Le câble USB est-il raccordé correctement ?**  
Vérifiez le raccordement du câble USB  
Débranchez le câble USB, puis branchez-le à nouveau.
- **La fonction USB est-elle activée sur votre ordinateur ?**

Si la fenêtre « Assistant Ajout de nouveau matériel » n'apparaît pas lorsque vous connectez l'instrument à l'ordinateur la première fois, il est possible que la fonction USB de l'ordinateur soit désactivée. Exécutez les étapes suivantes.

- 1 Sélectionnez [Panneau de configuration]\* → [Système] → [Matériel] → [Gestionnaire de périphériques] (sous Windows 2000/XP) ou sélectionnez [Panneau de configuration] → [Gestionnaire de périphériques] (sous Windows Vista).**

\* Affichage classique uniquement sous Windows XP.

- 2 Assurez-vous qu'aucun symbole « ! » ou « x » n'apparaît à côté de « Contrôleur de bus USB » ou « Concentrateur USB racine ». Si vous voyez un signe « ! » ou « x », cela signifie que le contrôleur USB est désactivé.**

- **Des périphériques inconnus sont-ils enregistrés ?**

Si l'installation du pilote échoue, l'instrument sera considéré comme un « Périphérique inconnu » et vous ne parviendrez pas à installer le pilote. Supprimez le « périphérique inconnu » en procédant de la manière suivante.

- 1 Sélectionnez [Panneau de configuration]\* → [Système] → [Matériel] → [Gestionnaire de périphériques] (sous Windows 2000/XP) ou sélectionnez [Panneau de configuration] → [Gestionnaire de périphériques] (sous Windows Vista).**

\* Affichage classique uniquement sous Windows XP.

- 2 Recherchez « Autres périphériques » dans le menu « Affichage » sous « Périphériques par type ».**

- 3 Si vous trouvez « Autres périphériques », double-cliquez dessus pour développer l'arborescence et rechercher « Périphérique inconnu ». Si un périphérique inconnu apparaît, sélectionnez-le et cliquez sur le bouton [Supprimer].**

- 4 Retirez le câble USB de l'instrument et rebranchez-le.**

### 5 Réinstallez le pilote.

- **Utilisateurs de Windows 2000**  
..... voir page 88
- **Utilisateurs de Windows XP**  
..... voir page 88
- **Utilisateurs de Windows Vista**  
..... voir page 89

### Lorsque vous contrôlez l'instrument depuis l'ordinateur via USB, l'instrument ne fonctionne pas correctement ou aucun son n'est audible.

- **Avez-vous installé le pilote ? (page 87)**
- **Le câble USB est-il raccordé correctement ?**
- **Les volumes de l'instrument, du périphérique de reproduction et du programme d'application sont-ils réglés sur des niveaux appropriés ?**
- **Avez-vous sélectionné un port approprié dans le logiciel séquenceur ?**
- **Utilisez-vous la version la plus récente du pilote USB MIDI ? Vous pouvez télécharger la dernière version du pilote sur le site Web suivant :**  
<http://music.yamaha.com/download/>

### Il y a un retard dans la reproduction.

- **Votre ordinateur satisfait-il aux exigences de configuration requises par le système ?**
- **Une autre application ou un pilote de périphérique sont-ils en cours d'exécution ?**

### Impossible d'arrêter ou de relancer l'ordinateur correctement.

- **N'interrompez pas l'ordinateur lorsque l'application MIDI est en cours d'exécution.**  
Il est possible que vous ne puissiez pas arrêter/redémarrer normalement, en fonction de l'environnement (contrôleur hôte USB, etc.). Même dans ce cas, le simple fait de déconnecter et de reconnecter le câble USB vous permettra d'utiliser à nouveau les fonctions de l'instrument.

### Comment faire pour supprimer le pilote ?

#### [Windows 2000/XP/Vista]

- 1 Démarrez l'ordinateur et utilisez le compte « Administrateur » pour ouvrir une session Windows.**  
Fermez toutes les applications et les fenêtres ouvertes.

- 2** Insérez le CD-ROM fourni dans le lecteur de CD-ROM.
- 3** Sélectionnez « Poste de travail » depuis le menu Démarrer.
- 4** Cliquez avec le bouton droit sur l'icône du CD-ROM et sélectionnez « Ouvrir » dans le menu déroulant.
- 5** Sélectionnez le dossier « USBdrvVista\_ » ou « USBdrv2k\_ » → dossier « uninstall » → fichier « uninstall.exe » et lancez le fichier « uninstall.exe ».

Suivez les instructions à l'écran pour désinstaller le pilote.

**NOTE**

- Si vous utilisez un système d'exploitation de 64 bits, cliquez sur « uninstall\_x64.exe » dans le dossier « USBdrvVista\_ ».

**NOTE**

- Si la fenêtre « Contrôle de compte d'utilisateur » apparaît, cliquez sur [Continuer].

- 6** Un message vous invitant à redémarrer l'ordinateur pour clôturer la procédure de désinstallation s'affiche.

La désinstallation du pilote est terminée après le redémarrage de l'ordinateur.



# Dépistage des pannes

Problème	Cause possible et solution
Lors de l'activation ou de la désactivation de l'instrument, un son bref est temporairement audible.	Ceci est tout à fait normal et indique que l'instrument est branché.
L'utilisation d'un téléphone portable à proximité de l'instrument génère du bruit.	L'utilisation d'un téléphone portable à proximité de l'instrument peut produire des interférences. Pour éviter cela, veillez à couper votre téléphone portable ou à l'utiliser suffisamment loin de l'instrument.
Aucun son n'est obtenu lorsque vous appuyez sur les touches du clavier ou lancez la reproduction d'un morceau ou d'un style.	Vérifiez qu'aucun câble n'est branché dans la prise PHONES/OUTPUT située sur la panneau arrière de l'instrument. Aucun son n'est émis lorsqu'un casque est branché à cette prise.
	Vérifiez l'état d'activation ou de désactivation de la fonction Local Control (voir page 80).
Aucun son n'est émis lorsque vous jouez dans la section à main droite du clavier.	Lorsque vous utilisez la fonction Dictionary (page 70), les touches de la section à main droite du clavier servent uniquement à saisir le type et la note fondamentale de l'accord.
<ul style="list-style-type: none"><li>• Le son est trop faible.</li><li>• La qualité du son est mauvaise.</li><li>• Le rythme s'arrête inopinément ou ne s'exécute pas.</li><li>• Les données enregistrées du morceau ne sont pas correctement reproduites.</li><li>• L'écran LCD s'obscurcit brusquement et tous les réglages de panneau se réinitialisent.</li></ul>	Les piles sont faibles ou déchargées. Remplacez les six piles par des piles neuves ou utilisez l'adaptateur secteur en option.
Le style ou le morceau n'est pas reproduit lorsque vous appuyez sur la touche [START/STOP].	La fonction External Clock est-elle activée (ON) ? Vérifiez que la fonction External Clock est désactivée (OFF) ; reportez-vous à la section « External Clock » de la page 80.
Le style émet un son bizarre.	Vérifiez que la fonction Style Volume (page 76) est réglée sur un niveau sonore approprié.
	Le point de partage est-il réglé sur une touche appropriée pour les accords que vous jouez ? Réglez le point de partage sur une touche adéquate (page 65). Le voyant « ACMP ON » apparaît-il à l'écran ? Si tel n'est pas le cas, appuyez sur la touche [ACMP ON/OFF] pour l'afficher.
Aucun accompagnement rythmique n'est reproduit lorsque vous appuyez sur la touche [START/STOP] après avoir sélectionné le style 131 ou l'un des numéros de styles compris entre 143 et 160 (Pianist).	Il ne s'agit pas d'un dysfonctionnement. Les styles portant les numéros 131 et 143 à 160 (Pianist) ne possèdent pas de partie rythmique, de sorte qu'aucun rythme n'est reproduit. La reproduction des autres parties commencera dès que vous jouez un accord dans la plage d'accompagnement du clavier si la reproduction du style est activée.
Il semblerait que toutes les voix ne soient pas entendues ou que le son soit entrecoupé.	L'instrument dispose d'une polyphonie maximale de 32 notes. Si vous utilisez la voix Dual ou Split pendant la reproduction d'un style ou d'un morceau, certaines notes ou sonorités de l'accompagnement ou du morceau pourront être ignorées (ou « perdues »).
Le sélecteur au pied (pour le maintien) semble produire l'effet inverse. Par exemple, lorsque vous appuyez dessus, vous coupez le son ; lorsque vous le relâchez, le son est maintenu.	La polarité du sélecteur au pied est inversée. Vérifiez que la prise du sélecteur au pied est correctement branchée dans la prise SUSTAIN avant de mettre l'instrument sous tension.
Le son de la voix varie d'une note à l'autre.	Ceci est normal. La méthode de génération des sons AWM utilise plusieurs enregistrements (échantillons) d'un instrument sur toute la gamme du clavier. Par conséquent, le son réel d'une voix risque d'être légèrement différent d'une note à l'autre.
De fausses notes retentissent lorsque vous jouez au clavier.	Il se peut que la technologie Performance Assistant soit activée. Appuyez sur la touche [PERFORMANCE ASSISTANT] pour désactiver cette fonction.
L'indicateur ACMP ON n'apparaît pas lorsque vous appuyez sur la touche [ACMP ON/OFF].	La touche [STYLE] est-elle allumée ? Commencez toujours par appuyer sur la touche [STYLE] lorsque vous prévoyez d'utiliser une fonction liée au style.
Aucun son d'harmonie n'est émis.	Les effets d'harmonie (01 – 26) ont un comportement différent en fonction de leur type. Les types 01 – 05 fonctionnent lorsque la reproduction du style est activée, les accords joués dans la partie d'accompagnement et une mélodie interprétée dans la plage à main droite du clavier. Les types 06 – 26 fonctionnent, que la reproduction de style soit activée ou non. Pour les types 06 = 12, vous devez jouer deux notes en même temps.



# Index

## Commandes et bornes du panneau

+/-	13, 52
	52
0-9	13, 52
A-B REPEAT	12, 71
ACMP ON/OFF	12, 22
CATEGORY [] et []	12, 52
DC IN 12V	10, 13
DEMO	13, 30
Dial	12, 52
DUAL ON/OFF	13, 15
EASY SONG ARRANGER	12, 48
FF	12, 30
FUNCTION	12, 75
HARMONY ON/OFF	13, 53
INTRO/ENDING/rit.	12, 63
LESSON L/R	12, 42
LESSON START	12, 42
MAIN/AUTO FILL	12, 63
MASTER VOLUME	12, 52
MEMORY/BANK, 1, 2	13, 73
METRONOME ON/OFF	12, 56
MUSIC DATABASE	12, 47
P.A.T. ON/OFF	12, 33
PAUSE	12, 30
PHONES/OUTPUT	11, 13
PITCH BEND, molette	13, 59
PORTABLE GRAND	13, 17
REC, 1-5, A	12, 50
REGIST. MEMORY	13, 73
REPEAT & LEARN	12, 46
REW	12, 30
SONG	12, 28
SONG MEMORY	12, 50
SPLIT ON/OFF	13, 16
STANDBY/ON	11-12
START/STOP	12, 52
STYLE	12, 21
SYNC START	12, 63
SYNC STOP	12, 64
TEMPO/TAP	12, 40
USB TO HOST	13, 79
VOICE	12, 14

## Ordre alphabétique

### A

A-B Repeat	71
Accessoires	7
Accompagnement automatique	22
Accord	24-26, 68-69
Accords simples	26
Accords standard	26
ACMP	22
Adaptateur	10
Assourdissement	72

### C

Casque	11
CD-ROM	85
Chargement de fichiers SFF	67
Chœur	55
Chord Dictionary	70
Chord Fingering	66
CHORD ROOT	70
CHORD TYPE	70
Commande à distance	81
Contrat de licence de logiciel	121

### D

Delete (Morceau utilisateur)	52
Delete (Piste de morceau)	52
Demo Cancel	77
Dépistage des pannes (Installation)	90
Dépistage des pannes (Instrument)	92
Dual Voice Chorus Level	76
Dual Voice Octave	76
Dual Voice Pan	76
Dual Voice Reverb Level	76
Dual Voice Volume	76

### E

Easy Song Arranger	48
Ecran	52
Enregistrement	50
External Clock	80

### F

Feuille d'implémentation MIDI	116
Fichier de style	67
Fonction	75-77
Format des données MIDI	118

### G

Grade	43
-------	----

### H

Harmonie	53
Harmony Type	53
Harmony Volume	77

### I

Initial Send	77, 82
Initialisation	52

### K

Keyboard Out	80
Kit de batterie	18

### L

Leçon	41
Liste des bases de données musicales	111
Liste des effets	120
Liste des kits de percussion	108
Liste des morceaux	31
Liste des styles	110
Liste des types d'effets	114
Liste des voix	102
Local	80
L-Part	84

### M

Main Voice Chorus Level	76
Main Voice Octave	76
Main Voice Pan	76
Main Voice Reverb Level	76
Main Voice Volume	76
Maintien (Sélecteur au pied)	11
Master EQ Type	62
Mémoire de morceau	50
Mémoire de registration	73
Mémoire Flash	32
Message de canal	79
Message système	79
Mesure	52
Métronome	56
MIDI	78
Morceau	28

Morceau de démonstration .....	30
Morceau externe .....	32
Morceau présélectionné .....	28, 31–32
Morceau utilisateur .....	32, 50

**N**

notation .....	52
----------------	----

**O**

Ordinateur .....	79
------------------	----

**P**

Panel Sustain .....	59
Partition .....	96–101
PC Mode .....	81
Pilote USB MIDI .....	88
Piste .....	50–52
Pitch Bend Range .....	76
Plage de l'accompagnement automatique .....	22
Point de partage .....	16, 65
Présélection immédiate .....	61
Pupitre .....	7

**R**

Réglage par défaut .....	75
Répétition .....	46
Réponse au toucher .....	58
Réverbération .....	54
R-Part .....	84

**S**

Sauvegarde .....	52
Sélecteur au pied .....	11
SMF (Standard MIDI File) .....	82
Song Clear .....	52
Song Out .....	80
Song Volume .....	71
Spécifications techniques .....	126
Split Voice Chorus Level .....	76
Split Voice Octave .....	76
Split Voice Pan .....	76
Split Voice Reverb Level .....	76
Split Voice Volume .....	76
Style .....	21–25, 63
Style Out .....	80
Style Volume .....	65
Synchro Start .....	22, 63
Synchro Stop .....	64

**T**

Technologie Performance Assistant .....	33
Tempo .....	40
Time Signature (Dénominateur, numérateur) .....	56
Touch Sensitivity .....	58
Track Clear .....	52
Transfert .....	82–84
Transpose .....	60
Tuning .....	60
Types d'effets Chorus .....	115
Types d'effets Harmony .....	114
Types d'effets Reverb .....	115

**U**

USB .....	79
USB MIDI Driver .....	88–89

**V**

Voix .....	14
Voix de la mélodie .....	49, 72
Voix en duo .....	15
Voix partagée .....	16
Voix principale .....	14

**X**

XGlite .....	6
--------------	---





# Scores / Noten / Partitions / Partituras

This demo is an example of how the Easy Song Arranger can be used to change styles throughout a piece.

Song No. 9

♩ = 123

(Function Demo for Easy Song Arranger)

## Hallelujah Chorus

**Melody**

**Style Progression**

**Intro**

**A** D G/D D

*<Clubdance>* **Main** **Fill** *1st time* **Main**

*2nd time* *<Hard Rock>* **Main**

D G/D D G/D D G/D D A7 D A D/A A

*5/23*

**Fill** **Main**

**Fill** **Main**

A D/A A D/A A D A/C# E7/B A **B** A A/G

*9/27*

*<Disco Philly>* **Main**

*<Rumba Flamenco>* **Main**

**Fill** **Main**

**Fill** **Main**

D/F# Bm7 E7sus4 E7 A D/A A D/A A D/A A D/A A

*13/31*

**Fill** *<Bluegrass>* **Main** **Fill**



17/35

D D/C G/B Em7 A7sus4 A7 D G/D D G/D D

Main

<Tango> Main Fill Main

21/39

G/D D G/D D C D *8va* G/D D D G/D D

Fill

Fill Main

<Dream Dance>

42

G/D D G/D D A7 D D

*(8va)*

10

Fill Ending

This score is provided with the intent that the pitch will be corrected by the performance assistant technology feature. If you play the “Play These Notes” part using the performance assistant technology feature, the part will be corrected and played so that it matches the backing part.

Song No. 10

♩ = 61

(Function Demo for performance assistant technology)

### Ave Maria

Melody

Play These Notes

P.A.T. Chord Symbols

These Notes Will Sound

Turn **P.A.T.** ON  
Type = CHORD

5

Your Turn.

Repeatedly Play the Same Key.

C + Dm7/C + G7/B + C

The score is divided into several sections. The first section shows the melody and a 'Play These Notes' section where the user is instructed to turn P.A.T. ON. The second section, 'Your Turn', includes fingering (1 3 5 1 3 5) and chord symbols (C, Dm7/C, G7/B, C) with arrows pointing to the notes. The third section, 'These Notes Will Sound', shows the resulting sound of the notes.

9

Am/C + D7/C + G/B + CM7/B

13

Am7 + D7 + G

This score is provided with the intent that the pitch will be corrected by the performance assistant technology feature. If you play the “Play These Notes” part using the performance assistant technology feature, the part will be corrected and played so that it matches the backing part.

Song No. 11

♩ = 108

(Function Demo for performance assistant technology)

### Nocturne op.9-2

Turn **P.A.T.** ON  
Type =CHD/FREE  
2nd time only

1/5

Play These Notes

P.A.T. Chord Symbols

These Left-hand Notes Will Sound

9/25

You Can Even Play the Same Keys!

F + B<sup>b</sup>m/F + F + Am/E + D7

14/30

D7 + Am<sup>b</sup>7/G + Gm + C7 + A7/C#

19/35

Dm + Bdim7 + C7sus4 + C7

1. 2.

23

F + F + F + F + F

42

*rit.*

F + F + F + F + F



# Voice List / Voice-Liste / Liste des voix / Lista de voces

## ■ Maximum Polyphony .....

The instrument has 32-note maximum polyphony. This means that it can play a maximum of up to 32 notes at once, regardless of what functions are used. Auto accompaniment uses a number of the available notes, so when auto accompaniment is used the total number of available notes for playing on the keyboard is correspondingly reduced. The same applies to the Split Voice and Song functions. If the maximum polyphony is exceeded, earlier played notes will be cut off and the most recent notes have priority (last note priority).

## ■ Maximale Polyphonie .....

Das Instrument verfügt über eine maximale Polyphonie von 32 Noten. Dies bedeutet, daß das Instrument unabhängig von den aktivierten Funktionen maximal 32 Noten gleichzeitig spielen kann. Eine bestimmte Anzahl der verfügbaren Noten wird von der automatischen Begleitung belegt; bei deren Einsatz verringert sich somit die Anzahl der für das Spiel auf der Klaviatur verfügbaren Noten entsprechend. Das Gleiche gilt für Split Voices und Song-Funktion. Wenn die maximale Polyphonie überschritten wird, werden die am frühesten gespielten Noten ausgeschaltet und die zuletzt gespielten Noten haben Vorrang (Last Note Priority).

## ■ Polyphonie maximale .....

Le DGX-230/YPG-235 dispose d'une polyphonie maximale de 32 notes. Cela signifie que l'instrument peut reproduire un nombre maximal de 32 voix à la fois, indépendamment des fonctions utilisées. L'accompagnement automatique fait appel à un certain nombre de notes disponibles. Il s'ensuit que lorsque l'accompagnement automatique est utilisé, le nombre total de notes disponibles pour l'interprétation au clavier est réduit en conséquence. Cela s'applique aussi aux fonctions Split Voice (Voix partagées) et Song (Morceau). Lorsque la polyphonie maximale est dépassée, les notes jouées en premier ne produisent aucun son ; seules les notes interprétées en dernier sont audibles (priorité à la dernière note).

## ■ Polifonía máxima .....

El instrumento tiene una polifonía máxima de 32 notas. Esto significa que puede tocar un máximo de 32 notas a la vez, independientemente de las funciones que se usen. El acompañamiento automático utiliza una parte de las notas disponibles, de forma que cuando éste se utiliza el número de notas disponibles se reduce proporcionalmente. Lo mismo puede aplicarse a las funciones Split Voice (Voz de división) y Song (Canción). Si se excede la polifonía máxima, las notas tocadas con anterioridad se cortan y se da prioridad a las notas más recientes (prioridad de la última nota).

### NOTE

- The Voice List includes MIDI program change numbers for each voice. Use these program change numbers when playing the instrument via MIDI from an external device.
- Program change numbers are often specified as numbers "0–127." Since this list uses a "1–128" numbering system, in such cases it is necessary to subtract 1 from the transmitted program change numbers to select the appropriate sound: e.g. to select No. 2 in the list, transmit program change number 1.
- Some voices may sound continuously or have a long decay after the notes have been released while the sustain pedal (footswitch) is held.

### HINWEIS

- In der Voice-Liste sind für jede Voice MIDI-Programmwechselnummern enthalten. Verwenden Sie diese Programmwechselnummern, wenn Sie das Instrument über MIDI von einem externen Gerät aus ansteuern.
- Programmwechselnummern werden häufig als Nummern von 0 bis 127 angegeben. Da diese Liste ein Nummerierungssystem von 1 bis 128 verwendet, muss in diesen Fällen von den gesendeten Programmwechselnummern eine 1 abgezogen werden, damit der entsprechende Sound ausgewählt wird: Wenn Sie z. B. Nr. 2 aus der Liste auswählen möchten, dann senden Sie die Programmwechselnummer 1.
- Solange der Sustain-Fußschalter gedrückt ist, ertönen einige Voices nach dem Loslassen der Taste eventuell kontinuierlich oder mit einer langen Abklingzeit (Decay).

### NOTE

- La liste des voix comporte des numéros de changement de programme MIDI pour chaque voix. Utilisez ces derniers pour commander le DGX-230/YPG-235 à partir d'un périphérique MIDI.
- Les numéros de changement de programme sont souvent spécifiés comme étant de « 0 à 127 ». Dans la mesure où cette liste utilise un système de numérotation allant de « 1 à 128 », il est nécessaire de soustraire 1 des numéros de changement de programme afin de sélectionner le son approprié : par exemple, pour sélectionner le n° 2 dans la liste ci-dessous, transmettez le numéro de changement de programme 1.
- Certaines voix peuvent avoir une sonorité prolongée ou un long déclin après le relâchement des touches, et ceci pendant la durée de maintien de la pédale de sustain (sélecteur au pied).

### NOTA

- La lista de voces incluye números de cambio de programa MIDI para cada voz. Utilice estos números de cambio de programa cuando toque el instrumento a través del MIDI desde un dispositivo externo.
- Los números de cambio de programa se especifican a menudo como números "del 0 al 127". Dado que esta lista utiliza un sistema de numeración "del 1 al 128", en dichos casos es necesario restar 1 de los números de cambio de programa para seleccionar el sonido apropiado: por ejemplo, para seleccionar el número 2 en la lista, transmita el número de cambio de programa 1.
- Algunas voces podrían sonar de forma continuada o presentar una larga disminución después de soltar las notas mientras se mantiene presionado el pedal de sostenido (interruptor de pedal).

● Panel Voice List / Verzeichnis der Bedienfeld-Voices / Liste des voix de panneau / Lista de voces del panel

Voice No.	Bank Select		MIDI Program Change# (1-128)	Voice Name
	MSB (0-127)	LSB (0-127)		
<b>PIANO</b>				
001	000	112	001	Grand Piano
002	000	112	002	Bright Piano
003	000	112	007	Harpsichord
004	000	112	004	Honky-tonk Piano
005	000	112	003	MIDI Grand Piano
006	000	113	003	CP 80
<b>E.PIANO</b>				
007	000	114	005	Cool! Galaxy Electric Piano
008	000	113	006	Hyper Tines
009	000	112	005	Funky Electric Piano
010	000	112	006	DX Modern Electric Piano
011	000	114	006	Venus Electric Piano
012	000	112	008	Clavi
<b>ORGAN</b>				
013	000	118	019	Cool! Organ
014	000	117	019	Cool! Rotor Organ
015	000	112	017	Jazz Organ 1
016	000	113	017	Jazz Organ 2
017	000	112	019	Rock Organ
018	000	114	019	Purple Organ
019	000	112	018	Click Organ
020	000	116	017	Bright Organ
021	000	127	019	Theater Organ
022	000	121	020	16'+2' Organ
023	000	120	020	16'+4' Organ
024	000	113	020	Chapel Organ
025	000	112	020	Church Organ
026	000	112	021	Reed Organ
<b>ACCORDION</b>				
027	000	112	022	Musette Accordion
028	000	113	022	Traditional Accordion
029	000	113	024	Bandoneon
030	000	113	023	Modern Harp
031	000	112	023	Harmonica
<b>GUITAR</b>				
032	000	112	025	Classical Guitar
033	000	112	026	Folk Guitar
034	000	112	027	Jazz Guitar
035	000	117	028	60's Clean Guitar
036	000	113	026	12Strings Guitar
037	000	112	028	Clean Guitar
038	000	113	027	Octave Guitar
039	000	112	029	Muted Guitar
040	000	112	030	Overdriven Guitar
041	000	112	031	Distortion Guitar
<b>BASS</b>				
042	000	112	034	Finger Bass
043	000	112	033	Acoustic Bass
044	000	112	035	Pick Bass
045	000	112	036	Fretless Bass
046	000	112	037	Slap Bass
047	000	112	039	Synth Bass
048	000	113	039	Hi-Q Bass
049	000	113	040	Dance Bass
<b>STRINGS</b>				
050	000	112	049	String Ensemble
051	000	112	050	Chamber Strings
052	000	113	050	Slow Strings
053	000	112	045	Tremolo Strings
054	000	112	051	Synth Strings
055	000	112	046	Pizzicato Strings
056	000	112	041	Violin
057	000	112	043	Cello

Voice No.	Bank Select		MIDI Program Change# (1-128)	Voice Name
	MSB (0-127)	LSB (0-127)		
058	000	112	044	Contrabass
059	000	112	047	Harp
060	000	112	106	Banjo
061	000	112	056	Orchestra Hit
<b>CHOIR</b>				
062	000	112	053	Choir
063	000	113	053	Vocal Ensemble
064	000	112	055	Air Choir
065	000	112	054	Vox Humana
<b>SAXOPHONE</b>				
066	000	117	067	Sweet! Tenor Sax
067	000	113	065	Sweet! Soprano Sax
068	000	112	067	Tenor Sax
069	000	112	066	Alto Sax
070	000	112	065	Soprano Sax
071	000	112	068	Baritone Sax
072	000	114	067	Breathy Tenor Sax
073	000	112	072	Clarinet
074	000	112	069	Oboe
075	000	112	070	English Horn
076	000	112	071	Bassoon
<b>TRUMPET</b>				
077	000	115	057	Sweet! Trumpet
078	000	112	057	Trumpet
079	000	112	058	Trombone
080	000	113	058	Trombone Section
081	000	112	060	Muted Trumpet
082	000	112	061	French Horn
083	000	112	059	Tuba
<b>BRASS</b>				
084	000	112	062	Brass Section
085	000	113	062	Big Band Brass
086	000	113	063	80's Brass
087	000	119	062	Mellow Horns
088	000	114	063	Techno Brass
089	000	112	063	Synth Brass
<b>FLUTE</b>				
090	000	114	074	Sweet! Flute
091	000	113	076	Sweet! Pan Flute
092	000	112	074	Flute
093	000	112	073	Piccolo
094	000	112	076	Pan Flute
095	000	112	075	Recorder
096	000	112	080	Ocarina
<b>SYNTH LEAD</b>				
097	000	112	081	Square Lead
098	000	112	082	Sawtooth Lead
099	000	115	082	Analogon
100	000	119	082	Fargo
101	000	112	099	Star Dust
102	000	112	086	Voice Lead
103	000	112	101	Brightness
<b>SYNTH PAD</b>				
104	000	112	092	Xenon Pad
105	000	112	095	Equinox
106	000	112	089	Fantasia
107	000	113	090	Dark Moon
108	000	113	101	Bell Pad
<b>PERCUSSION</b>				
109	000	112	012	Vibraphone
110	000	112	013	Marimba
111	000	112	014	Xylophone
112	000	112	115	Steel Drums
113	000	112	009	Celesta
114	000	112	011	Music Box
115	000	112	015	Tubular Bells
116	000	112	048	Timpani

Voice No.	Bank Select		MIDI Program Change# (1-128)	Voice Name
	MSB (0-127)	LSB (0-127)		
<b>DRUM KITS</b>				
117	127	000	001	Standard Kit 1
118	127	000	002	Standard Kit 2
119	127	000	009	Room Kit
120	127	000	017	Rock Kit
121	127	000	025	Electronic Kit
122	127	000	026	Analog Kit
123	127	000	113	Dance Kit
124	127	000	033	Jazz Kit
125	127	000	041	Brush Kit
126	127	000	049	Symphony Kit
127	126	000	001	SFX Kit 1
128	126	000	002	SFX Kit 2

● **XGlite Voice/XGlite Optional Voice\* List / Liste der XGlite-Voices/optionale XGlite-Voices\* / Voix XGlite/liste des voix\* XGlite en option / Lista de voces de XGlite/voces opcionales de XGlite\***

Voice No.	Bank Select		MIDI Program Change# (1-128)	Voice Name
	MSB (0-127)	LSB (0-127)		
<b>PIANO</b>				
129	000	000	001	Grand Piano
130	000	001	001	Grand Piano KSP
131	000	040	001	Piano Strings
132	000	041	001	Dream
133	000	000	002	Bright Piano
134	000	001	002	Bright Piano KSP
135	000	000	003	Electric Grand Piano
136	000	001	003	Electric Grand Piano KSP
137	000	032	003	Detuned CP80
138	000	000	004	Honky-tonk Piano
139	000	001	004	Honky-tonk Piano KSP
140	000	000	005	Electric Piano 1
141	000	001	005	Electric Piano 1 KSP
142	000	032	005	Chorus Electric Piano 1
143	000	000	006	Electric Piano 2
144	000	001	006	Electric Piano 2 KSP
*145	000	032	006	Chorus Electric Piano 2
146	000	041	006	DX + Analog Electric Piano
147	000	000	007	Harpsichord
148	000	001	007	Harpsichord KSP
149	000	035	007	Harpsichord 2
150	000	000	008	Clavi
151	000	001	008	Clavi KSP
<b>CHROMATIC</b>				
152	000	000	009	Celesta
153	000	000	010	Glockenspiel
154	000	000	011	Music Box
155	000	064	011	Orgel
156	000	000	012	Vibraphone
157	000	001	012	Vibraphone KSP
158	000	000	013	Marimba
159	000	001	013	Marimba KSP
160	000	064	013	Sine Marimba
161	000	097	013	Balimba
162	000	098	013	Log Drums
163	000	000	014	Xylophone
164	000	000	015	Tubular Bells
165	000	096	015	Church Bells
166	000	097	015	Carillon
167	000	000	016	Dulcimer
168	000	035	016	Dulcimer 2
169	000	096	016	Cimbalom
170	000	097	016	Santur
<b>ORGAN</b>				
171	000	000	017	Drawbar Organ
172	000	032	017	Detuned Drawbar Organ
173	000	033	017	60's Drawbar Organ 1
174	000	034	017	60's Drawbar Organ 2
175	000	035	017	70's Drawbar Organ 1
176	000	037	017	60's Drawbar Organ 3
177	000	040	017	16+2'2/3
178	000	064	017	Organ Bass
179	000	065	017	70's Drawbar Organ 2
180	000	066	017	Cheezy Organ
181	000	067	017	Drawbar Organ 2
182	000	000	018	Percussive Organ
183	000	024	018	70's Percussive Organ
184	000	032	018	Detuned Percussive Organ
185	000	033	018	Light Organ
186	000	037	018	Percussive Organ 2
187	000	000	019	Rock Organ



Voice List / Voice-Liste / Liste des voix / Lista de voces

Voice No.	Bank Select		MIDI Program Change# (1-128)	Voice Name
	MSB (0-127)	LSB (0-127)		
188	000	064	019	Rotary Organ
189	000	065	019	Slow Rotary
190	000	066	019	Fast Rotary
191	000	000	020	Church Organ
192	000	032	020	Church Organ 3
193	000	035	020	Church Organ 2
194	000	040	020	Notre Dame
195	000	064	020	Organ Flute
196	000	065	020	Tremolo Organ Flute
197	000	000	021	Reed Organ
198	000	040	021	Puff Organ
199	000	000	022	Accordion
200	000	000	023	Harmonica
201	000	032	023	Harmonica 2
202	000	000	024	Tango Accordion
203	000	064	024	Tango Accordion 2
<b>GUITAR</b>				
204	000	000	025	Nylon Guitar
205	000	043	025	Velocity Guitar Harmonics
206	000	096	025	Ukulele
207	000	000	026	Steel Guitar
208	000	035	026	12-string Guitar
209	000	040	026	Nylon & Steel Guitar
210	000	041	026	Steel Guitar with Body Sound
211	000	096	026	Mandolin
212	000	000	027	Jazz Guitar
213	000	032	027	Jazz Amp
214	000	000	028	Clean Guitar
215	000	032	028	Chorus Guitar
216	000	000	029	Muted Guitar
217	000	040	029	Funk Guitar
218	000	041	029	Muted Steel Guitar
219	000	045	029	Jazz Man
220	000	000	030	Overdriven Guitar
221	000	043	030	Guitar Pinch
222	000	000	031	Distortion Guitar
223	000	040	031	Feedback Guitar
224	000	041	031	Feedback Guitar 2
225	000	000	032	Guitar Harmonics
226	000	065	032	Guitar Feedback
227	000	066	032	Guitar Harmonics 2
<b>BASS</b>				
228	000	000	033	Acoustic Bass
229	000	040	033	Jazz Rhythm
230	000	045	033	Velocity Crossfade Upright Bass
231	000	000	034	Finger Bass
232	000	018	034	Finger Dark
233	000	040	034	Bass & Distorted Electric Guitar
234	000	043	034	Finger Slap Bass
235	000	045	034	Finger Bass 2
236	000	065	034	Modulated Bass
237	000	000	035	Pick Bass
238	000	028	035	Muted Pick Bass
239	000	000	036	Fretless Bass
240	000	032	036	Fretless Bass 2
241	000	033	036	Fretless Bass 3
242	000	034	036	Fretless Bass 4
243	000	000	037	Slap Bass 1
244	000	032	037	Punch Thumb Bass
245	000	000	038	Slap Bass 2
246	000	043	038	Velocity Switch Slap
247	000	000	039	Synth Bass 1
248	000	040	039	Techno Synth Bass
249	000	000	040	Synth Bass 2
250	000	006	040	Mellow Synth Bass
251	000	012	040	Sequenced Bass
252	000	018	040	Click Synth Bass
253	000	019	040	Synth Bass 2 Dark

Voice No.	Bank Select		MIDI Program Change# (1-128)	Voice Name
	MSB (0-127)	LSB (0-127)		
*254	000	040	040	Modular Synth Bass
255	000	041	040	DX Bass
<b>STRINGS</b>				
256	000	000	041	Violin
257	000	008	041	Slow Violin
258	000	000	042	Viola
259	000	000	043	Cello
260	000	000	044	Contrabass
261	000	000	045	Tremolo Strings
262	000	008	045	Slow Tremolo Strings
263	000	040	045	Suspense Strings
264	000	000	046	Pizzicato Strings
265	000	000	047	Orchestral Harp
266	000	040	047	Yang Chin
267	000	000	048	Timpani
<b>ENSEMBLE</b>				
268	000	000	049	Strings 1
269	000	003	049	Stereo Strings
270	000	008	049	Slow Strings
271	000	035	049	60's Strings
272	000	040	049	Orchestra
273	000	041	049	Orchestra 2
274	000	042	049	Tremolo Orchestra
275	000	045	049	Velocity Strings
276	000	000	050	Strings 2
277	000	003	050	Stereo Slow Strings
278	000	008	050	Legato Strings
279	000	040	050	Warm Strings
280	000	041	050	Kingdom
281	000	000	051	Synth Strings 1
282	000	000	052	Synth Strings 2
283	000	000	053	Choir Aahs
284	000	003	053	Stereo Choir
285	000	032	053	Mellow Choir
286	000	040	053	Choir Strings
287	000	000	054	Voice Oohs
288	000	000	055	Synth Voice
289	000	040	055	Synth Voice 2
290	000	041	055	Choral
291	000	064	055	Analog Voice
292	000	000	056	Orchestra Hit
293	000	035	056	Orchestra Hit 2
294	000	064	056	Impact
<b>BRASS</b>				
295	000	000	057	Trumpet
296	000	032	057	Warm Trumpet
297	000	000	058	Trombone
298	000	018	058	Trombone 2
299	000	000	059	Tuba
300	000	000	060	Muted Trumpet
301	000	000	061	French Horn
302	000	006	061	French Horn Solo
303	000	032	061	French Horn 2
304	000	037	061	Horn Orchestra
305	000	000	062	Brass Section
306	000	035	062	Trumpet & Trombone Section
307	000	000	063	Synth Brass 1
308	000	020	063	Resonant Synth Brass
309	000	000	064	Synth Brass 2
310	000	018	064	Soft Brass
311	000	041	064	Choir Brass
<b>REED</b>				
312	000	000	065	Soprano Sax
313	000	000	066	Alto Sax
314	000	040	066	Sax Section
315	000	000	067	Tenor Sax
316	000	040	067	Breathy Tenor Sax
317	000	000	068	Baritone Sax

Voice List / Voice-Liste / Liste des voix / Lista de voces

Voice No.	Bank Select		MIDI Program Change# (1-128)	Voice Name
	MSB (0-127)	LSB (0-127)		
318	000	000	069	Oboe
319	000	000	070	English Horn
320	000	000	071	Bassoon
321	000	000	072	Clarinet
<b>PIPE</b>				
322	000	000	073	Piccolo
323	000	000	074	Flute
324	000	000	075	Recorder
325	000	000	076	Pan Flute
326	000	000	077	Blown Bottle
327	000	000	078	Shakuhachi
328	000	000	079	Whistle
329	000	000	080	Ocarina
<b>SYNTH LEAD</b>				
330	000	000	081	Square Lead
331	000	006	081	Square Lead 2
332	000	008	081	LM Square
333	000	018	081	Hollow
334	000	019	081	Shroud
335	000	064	081	Mellow
336	000	065	081	Solo Sine
337	000	066	081	Sine Lead
338	000	000	082	Sawtooth Lead
339	000	006	082	Sawtooth Lead 2
340	000	008	082	Thick Sawtooth
341	000	018	082	Dynamic Sawtooth
342	000	019	082	Digital Sawtooth
343	000	020	082	Big Lead
344	000	096	082	Sequenced Analog
345	000	000	083	Calliope Lead
346	000	065	083	Pure Lead
347	000	000	084	Chiff Lead
348	000	000	085	Charang Lead
349	000	064	085	Distorted Lead
350	000	000	086	Voice Lead
351	000	000	087	Fifths Lead
352	000	035	087	Big Five
353	000	000	088	Bass & Lead
354	000	016	088	Big & Low
355	000	064	088	Fat & Perky
356	000	065	088	Soft Whirl
<b>SYNTH PAD</b>				
357	000	000	089	New Age Pad
358	000	064	089	Fantasy
359	000	000	090	Warm Pad
360	000	000	091	Poly Synth Pad
361	000	000	092	Choir Pad
362	000	066	092	Itopia
363	000	000	093	Bowed Pad
364	000	000	094	Metallic Pad
365	000	000	095	Halo Pad
366	000	000	096	Sweep Pad
<b>SYNTH EFFECTS</b>				
367	000	000	097	Rain
368	000	065	097	African Wind
369	000	066	097	Carib
370	000	000	098	Sound Track
371	000	027	098	Prologue
372	000	000	099	Crystal
373	000	012	099	Synth Drum Comp
374	000	014	099	Popcorn
375	000	018	099	Tiny Bells
376	000	035	099	Round Glockenspiel
377	000	040	099	Glockenspiel Chimes
378	000	041	099	Clear Bells
379	000	042	099	Chorus Bells
380	000	065	099	Soft Crystal

Voice No.	Bank Select		MIDI Program Change# (1-128)	Voice Name
	MSB (0-127)	LSB (0-127)		
381	000	070	099	Air Bells
382	000	071	099	Bell Harp
383	000	072	099	Gamelimba
384	000	000	100	Atmosphere
385	000	018	100	Warm Atmosphere
386	000	019	100	Hollow Release
387	000	040	100	Nylon Electric Piano
388	000	064	100	Nylon Harp
389	000	065	100	Harp Vox
390	000	066	100	Atmosphere Pad
391	000	000	101	Brightness
392	000	000	102	Goblins
393	000	064	102	Goblins Synth
394	000	065	102	Creeper
395	000	067	102	Ritual
396	000	068	102	To Heaven
397	000	070	102	Night
398	000	071	102	Glisten
399	000	096	102	Bell Choir
400	000	000	103	Echoes
401	000	000	104	Sci-Fi
<b>WORLD</b>				
402	000	000	105	Sitar
403	000	032	105	Detuned Sitar
404	000	035	105	Sitar 2
405	000	097	105	Tamboura
406	000	000	106	Banjo
407	000	028	106	Muted Banjo
408	000	096	106	Rabab
409	000	097	106	Gopichant
410	000	098	106	Oud
411	000	000	107	Shamisen
412	000	000	108	Koto
413	000	096	108	Taisho-kin
414	000	097	108	Kanoon
415	000	000	109	Kalimba
416	000	000	110	Bagpipe
417	000	000	111	Fiddle
418	000	000	112	Shanai
<b>PERCUSSIVE</b>				
419	000	000	113	Tinkle Bell
420	000	096	113	Bonang
421	000	097	113	Altair
422	000	098	113	Gamelan Gongs
423	000	099	113	Stereo Gamelan Gongs
424	000	100	113	Rama Cymbal
425	000	000	114	Agogo
426	000	000	115	Steel Drums
427	000	097	115	Glass Percussion
428	000	098	115	Thai Bells
429	000	000	116	Woodblock
430	000	096	116	Castanets
431	000	000	117	Taiko Drum
432	000	096	117	Gran Cassa
433	000	000	118	Melodic Tom
434	000	064	118	Melodic Tom 2
435	000	065	118	Real Tom
436	000	066	118	Rock Tom
437	000	000	119	Synth Drum
438	000	064	119	Analog Tom
439	000	065	119	Electronic Percussion
440	000	000	120	Reverse Cymbal
<b>SOUND EFFECTS</b>				
441	000	000	121	Fret Noise
442	000	000	122	Breath Noise
443	000	000	123	Seashore
444	000	000	124	Bird Tweet

Voice No.	Bank Select		MIDI Program Change# (1-128)	Voice Name
	MSB (0-127)	LSB (0-127)		
445	000	000	125	Telephone Ring
446	000	000	126	Helicopter
447	000	000	127	Applause
448	000	000	128	Gunshot
449	064	000	001	Cutting Noise
450	064	000	002	Cutting Noise 2
451	064	000	004	String Slap
452	064	000	017	Flute Key Click
453	064	000	033	Shower
454	064	000	034	Thunder
455	064	000	035	Wind
456	064	000	036	Stream
457	064	000	037	Bubble
458	064	000	038	Feed
459	064	000	049	Dog
460	064	000	050	Horse
461	064	000	051	Bird Tweet 2
462	064	000	056	Maou
463	064	000	065	Phone Call
464	064	000	066	Door Squeak
465	064	000	067	Door Slam
466	064	000	068	Scratch Cut
467	064	000	069	Scratch Split
468	064	000	070	Wind Chime
469	064	000	071	Telephone Ring 2
470	064	000	081	Car Engine Ignition
471	064	000	082	Car Tires Squeal
472	064	000	083	Car Passing
473	064	000	084	Car Crash
474	064	000	085	Siren
475	064	000	086	Train
476	064	000	087	Jet Plane
477	064	000	088	Starship
478	064	000	089	Burst
479	064	000	090	Roller Coaster
480	064	000	091	Submarine
481	064	000	097	Laugh
482	064	000	098	Scream
483	064	000	099	Punch
484	064	000	100	Heartbeat
485	064	000	101	Footsteps
486	064	000	113	Machine Gun
487	064	000	114	Laser Gun
488	064	000	115	Explosion
489	064	000	116	Firework

The voice number with an asterisk (\*) is XGlite optional voice.

Voice-Nummern mit einem Stern (\*) sind optionale Xglite-Voices.

Le numéro de voix porteur d'un astérisque (\*) est une voix XGlite en option.

El número de voz con un asterisco (\*) es una voz opcional de XGlite.



# Drum Kit List / Drum Kit-Liste / Liste des kits de

- „ [ ] ” indicates that the drum sound is the same as “Standard Kit 1”.
- Each percussion voice uses one note.
- The MIDI Note # and Note are actually one octave lower than keyboard Note # and Note. For example, in “117: Standard Kit 1”, the “Seq Click H” (Note# 36/Note C1) corresponds to (Note# 24/Note C0).
- Key Off: Keys marked “O” stop sounding the instant they are released.
- Voices with the same Alternate Note Number (\*1 ... 4) cannot be played simultaneously. (They are designed to be played alternately with each other.)

- „ [ ] ” bedeutet, dass der Schlagzeugklang gleich „Standard Kit 1“ ist.
- Jede Perkussionsnote belegt eine Note.
- Die MIDI-Note # und Note sind in Wirklichkeit eine Octave tiefer als hier aufgeführt. Beispiel: In „117: Standard Kit 1“ entspricht die „Seq Click H“ (Note# 36/Note C1) der Note (Note# 24/Note C0).
- Key Off: Mit „O“ bezeichnete Tasten hören sofort auf zu klingen, sobald sie losgelassen werden.
- Stimmen mit derselben Alternate Note Number (\*1 ... 4) können nicht gleichzeitig gespielt werden. (Diese Stimmen sind dazu gedacht, wechselweise gespielt zu werden.)

	Voice No.						117	118	119	120	121	122
	MSB (0-127) / LSB (0-127) / PC (1-128)			Alternate assign								
	Keyboard	MIDI	Key Off	Alternate assign	Standard Kit 1	Standard Kit 2						
Note#	Note	Note#	Note									
	25	C#	0	13	C#	-1						
	26	D	0	14	D	-1						
	27	D#	0	15	D#	-1						
	28	E	0	16	E	-1						
	29	F	0	17	F	-1						
	30	F#	0	18	F#	-1						
	31	G	0	19	G	-1						
	32	G#	0	20	G#	-1						
	33	A	0	21	A	-1						
	34	A#	0	22	A#	-1						
	35	B	0	23	B	-1						
	36	C	1	24	C	0						
	37	C#	1	25	C#	0						
	38	D	1	26	D	0	O					
	39	D#	1	27	D#	0						
	40	E	1	28	E	0	O					
	41	F	1	29	F	0	O					
	42	F#	1	30	F#	0						
	43	G	1	31	G	0						
	44	G#	1	32	G#	0						
	45	A	1	33	A	0						
	46	A#	1	34	A#	0						
	47	B	1	35	B	0						
	48	C	2	36	C	1						
	49	C#	2	37	C#	1						
	50	D	2	38	D	1						
	51	D#	2	39	D#	1						
	52	E	2	40	E	1						
	53	F	2	41	F	1						
	54	F#	2	42	F#	1	1					
	55	G	2	43	G	1						
	56	G#	2	44	G#	1	1					
	57	A	2	45	A	1						
	58	A#	2	46	A#	1	1					
	59	B	2	47	B	1						
	60	C	3	48	C	2						
	61	C#	3	49	C#	2						
	62	D	3	50	D	2						
	63	D#	3	51	D#	2						
	64	E	3	52	E	2						
	65	F	3	53	F	2						
	66	F#	3	54	F#	2						
	67	G	3	55	G	2						
	68	G#	3	56	G#	2						
	69	A	3	57	A	2						
	70	A#	3	58	A#	2						
	71	B	3	59	B	2						
	72	C	4	60	C	3						
	73	C#	4	61	C#	3						
	74	D	4	62	D	3						
	75	D#	4	63	D#	3						
	76	E	4	64	E	3						
	77	F	4	65	F	3						
	78	F#	4	66	F#	3						
	79	G	4	67	G	3						
	80	G#	4	68	G#	3						
	81	A	4	69	A	3						
	82	A#	4	70	A#	3						
	83	B	4	71	B	3	O					
	84	C	5	72	C	4	O					
	85	C#	5	73	C#	4						
	86	D	5	74	D	4	O					
	87	D#	5	75	D#	4						
	88	E	5	76	E	4						
	89	F	5	77	F	4						
	90	F#	5	78	F#	4						
	91	G	5	79	G	4						
	92	G#	5	80	G#	4	2					
	93	A	5	81	A	4	2					
	94	A#	5	82	A#	4						
	95	B	5	83	B	4						
	96	C	6	84	C	5						
	97	C#	6	85	C#	5						
	98	D	6	86	D	5						
	99	D#	6	87	D#	5						
	100	E	6	88	E	5						
	101	F	6	89	F	5						
	102	F#	6	90	F#	5						
	103	G	6	91	G	5						

# percussion / Lista de juegos de batería

- «  » indique que les sonorités de percussion sont identiques à celles de « Standard Kit 1 ».
- Chaque voix de percussion utilise une note unique.
- Le numéro de note MIDI (Note #) et la note MIDI se situent en réalité à une octave inférieure à celle qui est indiquée dans la liste. Par exemple, dans « 117 : Standard Kit 1 », « Seq Click H » (Note# 36/Note C1) correspond à (Note# 24/Note C0).
- Key Off : pour les touches signalées par « O », l'émission de sons s'arrête instantanément aussitôt que les touches sont relâchées.
- Les voix portant un même numéro de note alternative (\*1 ... 4) ne peuvent pas être jouées simultanément. (Elles sont en effet conçues pour être interprétées en alternance).

- “  ” indica que el sonido de batería es el mismo que el “Standard Kit 1”.
- Cada sonido de percusión utiliza una nota.
- La nota MIDI # y la nota son en realidad una octava menos de lo que aparece en la lista. Por ejemplo, en “117: Standard Kit 1”, el “Seq Click H” (Nota# 36/Nota C1) corresponde a (Nota# 24/Nota C0).
- Tecla desactivada: las teclas marcadas con “O” dejan de sonar en el momento en que se sueltan.
- Los sonidos con el mismo número alterno de nota (\*1 ... 4) no pueden tocarse simultáneamente. (Están diseñados para tocarse alternativamente el uno con el otro.)

	Voice No.					117	123	124	125	126	127	128
	MSB (0-127) / LSB (0-127) / PC (1-128)					127/000/001	127/000/113	127/000/033	127/000/041	127/000/049	126/000/001	126/000/002
	Keyboard	MIDI	Key	Alternate		Standard Kit 1	Dance Kit	Jazz Kit	Brush Kit	Symphony Kit	SFX Kit 1	SFX Kit 2
	Note#	Note	Note#	Note	Off	assign						
E0												
F0	F#0											
G0	G#0											
A0	A#0											
B0												
C1	C#1											
D1	D#1											
E1												
F1	F#1											
G1	G#1											
A1	A#1											
B1												
C2	C#2											
D2	D#2											
E2												
F2	F#2											
G2	G#2											
A2	A#2											
B2												
C3	C#3											
D3	D#3											
E3												
F3	F#3											
G3	G#3											
A3	A#3											
B3												
C4	C#4											
D4	D#4											
E4												
F4	F#4											
G4	G#4											
A4	A#4											
B4												
C5	C#5											
D5	D#5											
E5												
F5	F#5											
G5	G#5											
A5	A#5											
B5												
C6	C#6											
D6	D#6											
E6												
F6	F#6											
G6												



# Style List / Style-Liste / Liste des styles / Lista de estilos

Style No.	Style Name
<b>8BEAT</b>	
1	ChtPnoPp
2	BritRock
3	8BtModrn
4	Cool 8Bt
5	Class8Bt
6	60sGtPop
7	8BtAdria
8	60s8Beat
9	BblgumPp
10	BritPpSw
11	Off Beat
12	60s Rock
13	HardRock
14	RockShfl
15	8Bt Rock
<b>16BEAT</b>	
16	16Beat
17	PnoShfl
18	PopShf 1
19	PopShf 2
20	Gtr Pop
21	16Bt Up
22	KoolShfl
23	JazzRock
24	HH Light
<b>BALLAD</b>	
25	ChtPnoBd
26	GtrBld
27	80sBld
28	PianoBld
29	LoveSong
30	68Modern
31	68SlowRk
32	68OrcBld
33	OrganBld
34	Pop Bld
35	16Bld 1
36	16Bld 2
<b>DANCE</b>	
37	ClubBeat
38	Electron
39	FunkyHse
40	MellowHH
41	EuTrance
42	Ibiza
43	DreamDnc
44	TcnPolis
45	Clubdanc
46	Club Ltn
47	Garage
48	UK Pop
49	HHGroove
50	Hip Shfl
51	HipHopPp
<b>DISCO</b>	
52	70sDsc 1
53	70sDsc 2
54	LatinDsc
55	DscPhily

Style No.	Style Name
56	SatNight
57	DscChoco
58	DscHands
<b>SWING&amp;JAZZ</b>	
59	TradPno1
60	TradPno2
61	PnoBlues
62	BB Fast
63	BBMedium
64	BBBallad
65	BB Shfl
66	JazzClub
67	Swing 1
68	Swing 2
69	OrchSwng
70	FiveFour
71	Jazz Bld
72	Dixie
73	Ragtime
74	AfroCubn
75	Charlstn
<b>R&amp;B</b>	
76	Soul
77	DetPop 1
78	60s R&R
79	6/8 Soul
80	CroTwist
81	Rck&Roll
82	DetPop 2
83	Boogie 1
84	Boogie 2
85	6/8Blues
<b>COUNTRY</b>	
86	70sCntry
87	Cntry8Bt
88	CntryPop
89	CntrySwg
90	CntryBld
91	Cntry2/4
92	CowboyBg
93	CntryShf
94	Blgrass
<b>LATIN</b>	
95	BrzSamba
96	Bossa
97	PopBossa
98	Tijuana
99	DscLatin
100	Mambo
101	Salsa
102	Beguine
103	GtrRumba
104	Flamenco
105	RmbIslnd
106	Reggae
<b>BALLROOM</b>	
107	VienWltz
108	EngWaltz
109	Slowfox
110	Foxtrot

Style No.	Style Name
111	Quickstp
112	Tango
113	Pasodobl
114	Samba
115	ChaCha
116	Rumba
117	Jive
<b>TRADITIONAL</b>	
118	USMarch
119	6/8March
120	GerMarch
121	PolkaPop
122	OberPlka
123	Trntella
124	Showtune
125	Xmas Swg
126	XmasWltz
127	Reel
128	Hawaiian
<b>WALTZ</b>	
129	ItalyWlz
130	MriacWlz
131	Serenade
132	SwingWlz
133	Jz Wlz 1
134	Jz Wlz 2
135	CntryWlz
136	OberWltz
137	Musette
<b>CHILDREN</b>	
138	Learn2/4
139	Learn4/4
140	Learn6/8
141	Fun 3/4
142	Fun 4/4
<b>PIANIST</b>	
143	Stride
144	PnoBls 1
145	PnoBls 2
146	Pno Rag
147	Pno R&R
148	PnoBoogi
149	PnoJzWlz
150	PnoJzBld
151	Arpeggio
152	Musical
153	Habanera
154	SlowRock
155	8Pno Bld
156	PnoMarch
157	68PnoMrc
158	PnoWaltz
159	PnoBguin
160	PnoSwing



# Music Database List / Musikdatenbankliste / Liste des bases de données musicales / Lista de la base de datos musical

MDB No.	MDB Name
<b>ALL TIME HITS</b>	
001	Jude Hey
002	New UK
003	MyLoving
004	All OK
005	Buttercp
006	JustCall
007	CheepChp
008	Daddy's
009	Dance?
010	GetBack
011	GtrWheel
012	HighTide
013	IWasBorn
014	Sailing
015	BluJeans
016	Holiday
017	Imagine
018	LoveMe
019	LetItBld
020	LdyMdon
021	YelowSub
022	Marriage
023	MovinOut
024	My Shell
025	NowNever
026	DoLoveMe
027	TcktRide
028	SeeClear
029	Masachus
030	Hard Day
031	USA Pie
032	Norway
033	YesterBd
<b>MODERN POP</b>	
034	Watches
035	SoundMPH
036	Hold Us
037	Unfound
038	NeedSome
039	PrtTmLvr
040	MoonShdw
041	NikitSng
042	Sure of
043	Off Day
044	Tell Her
045	GirlsMne
046	NeedLove
<b>POP CLASSICS</b>	
047	Standing
048	RainLaff
049	Sunshine
050	ForNamdo
051	ThankFor
052	ManPiano
053	CoinLane
054	LovesYou
055	Tmbourin
056	Alone
057	GldField

MDB No.	MDB Name
058	Raindrop
059	SultanSw
060	Life'sWk
061	TopWorld
062	WatchGrl
<b>POP BALLAD</b>	
063	WnderLnd
064	CanIStop
065	EvryTime
066	IvoryAnd
067	TheWorld
068	LovWoman
069	Dolannes
070	Madigan
071	Paradise
072	Whisper
<b>BALLAD</b>	
073	AllOdds
074	AtonalFl
075	Hero
076	Woman
077	RunToYou
078	LoveOfAl
079	CndleWnd
080	Cavatina
081	Cherish
082	ToLoveMe
083	YouKnow
084	Evrythng
085	EyesOfBl
086	Hello
087	BeThere
088	FlyAway
089	LoveYou
090	NeverLet
091	JustOnce
092	IfYouGo
093	SavingAl
094	InTheDrk
095	LovePwr
096	Vision
097	Beautifl
098	AllAlone
099	Opposite
100	BeHonest
101	SayYou
102	SayNthng
103	Stranger
104	OneDay
105	TheBayou
106	ThisSong
107	Distance
108	ThisWay
109	LoveGone
110	Inspirng
111	TrueColr
<b>ROCK &amp; ROLL</b>	
112	ShakenUp
113	Beethovn
114	HurryLov

MDB No.	MDB Name
115	BeCruel
116	Jumping
117	Countdwn
118	SuePeggy
119	Champion
120	Jailhous
121	BlueShoe
122	Rockin24
123	Shouting
124	Rock&Rll
125	HonkyTnk
<b>OLDIES</b>	
126	Daydream
127	Sumertme
128	Diana's
129	Uptown
130	Apache
131	IGotIt
132	Tonight
133	MyPillow
134	NoRain
135	FlnalDance
136	SlpnLion
137	Ghetto
138	LipsLcky
139	PrettyWm
140	TikiGtr
141	TurnThre
142	Sherry
<b>DANCE &amp; DISCO</b>	
143	Babylon
144	Goodbye
145	Catch22
146	DISCO
147	Survival
148	TheNavy
149	DontHide
150	Celebrat
151	LondonRU
152	10,2 Sun
153	ShakeYou
154	Believe
155	BoySumer
156	I'mSexy
157	StuffHot
<b>SWING &amp; JAZZ</b>	
158	Patrol
159	Charles
160	GiveLove
161	Rhythm
162	LOVE
163	LeroyBad
164	Caraban
165	Misbehav
166	Safari
167	Smiling
168	SoWhatIs
169	TimeGone
170	TasteHny
171	Sandman

MDB No.	MDB Name
172	Tunisian
173	TwoFoot
174	MyBaby
<b>R&amp;B</b>	
175	AsPlayed
176	BabyGroV
177	Highwy66
178	SweetCHl
179	JustU&Me
180	ManLoves
181	OurLove
182	Wish I
<b>COUNTRY</b>	
183	OnTheRd
184	Breathe
185	InMyMind
186	ContryHw
187	GreenGrs
188	EverNeed
189	Lonesone
190	Lucille
191	HomeRng
192	Tennessee
<b>LATIN</b>	
193	Bananabt
194	DanceMng
195	DntWorry
196	Jamaica
197	FleaSpa
198	I'mPola
199	MamboJm
200	OneNote
201	PasoCani
202	SayNoMor
203	Beguine
204	Tijuana
205	Picture
<b>ENTERTAINMENT</b>	
206	OnTheHil
207	Barnacle
208	Califrag
209	DadClock
210	DanceLd
211	DnceFire
212	BigCntry
213	Cabaret
214	OdeToJoy
215	Mi-Re-Do
216	MyPrince
217	Necessary
218	NoBuiz
219	NoisyOld
220	Sleigh
221	RockBasy
222	Magnifiq
223	Magnfcnt
224	SilentNt
225	Nabucco
226	Standing
227	SummerPI

MDB No.	MDB Name
228	Christms
229	Favorite
230	Tubbie
231	Turkish
232	12OClock
<b>WALTZ &amp; TRADITIONAL</b>	
233	Blk&White
234	CanCan
235	Charmain
236	Musicbox
237	Clementn
238	Doodah!
239	Dreamer
240	EnterRag
241	Birthday
242	MaryLamb
243	Donald's
244	MoonWlz
245	MoulinHt
246	Sunshine
247	PieceOf
248	GreenSlv
249	TakeFour
250	TexRose
251	ThePolka
252	Scarboro
253	Edelweis
254	AroundWd
255	Whatever
256	Yankee's
<b>WORLD</b>	
257	Hawaii
258	D'amor
259	EiCondor
260	GoodbyRm
261	ILandOn
262	ItalyBel
263	Cucarumb
264	Puntuali
265	Cielito
266	ItalySun
267	SantaLuc
268	Trumpetr
269	VanMass
<b>PIANIST</b>	
270	ItalySun
271	BeGood
272	Chaie's
273	Flower
274	Frenetic
275	Highwy66
276	Leaves
277	Miload
278	Cabaret
279	Wonderfl
280	Submarin
281	Mi-Re-Do
282	MoreRhum
283	NoBuiz
284	BeatifulSn

MDB No.	MDB Name
285	OhBlah
286	Charades
287	Sally's
288	Nabucco
289	Spanish
290	SunnyStr
291	MistyFln
292	LdnBridg
293	GrndClck
294	Importnc
295	Snowman
296	Favorite
297	SugerSpn
298	Washngtn
299	ThisWay
300	ZipperD





Songs Provided On the Supplied CD-ROM / Songs auf der beiliegenden CD-ROM / Morceaux disponibles sur le CD-ROM fourni / Canciones incluidas en el CD-ROM proporcionado

File Name	Song Name	Composer
001Nutcr.mid	Danse des Mirlitons from "The Nutcracker"	P.I. Tchaikovsky
002Orphe.mid	"Orphée aux Enfers" Overture	J. Offenbach
003Slavo.mid	Slavonic Dances op.72-2	A. Dvořák
004Prima.mid	La Primavera (from Le Quattro Stagioni)	A. Vivaldi
005Medit.mid	Méditation (Thais)	J. Massenet
006Guill.mid	Guillaume Tell	G. Rossini
007Fruhl.mid	Frühlingslied	F. Mendelssohn
008Ungar.mid	Ungarische Tänze Nr.5	J. Brahms
009Fruhl.mid	Frühlingsstimmen	J. Strauss II
010Dolly.mid	Dolly's Dreaming and Awakening	T.Oesten
011Cande.mid	La Candeur	J.F.Burgmüller
012Arabe.mid	Arabesque	J.F.Burgmüller
013Pasto.mid	Pastorale	J.F.Burgmüller
014Petit.mid	Petite Réunion	J.F.Burgmüller
015Innoc.mid	Innocence	J.F.Burgmüller
016Progr.mid	Progrès	J.F.Burgmüller
017Taren.mid	Tarentelle	J.F.Burgmüller
018Cheva.mid	La Chevaleresque	J.F.Burgmüller
019Etude.mid	Etude op.10-3 "Chanson de l'adieu"	F.Chopin
020Marci.mid	Marcia alla Turca	L.v. Beethoven
021Turki.mid	Turkish March	W.A. Mozart
022Valse.mid	Valse op.64-1 "Petit Chien"	F.Chopin
023Menue.mid	Menuett	L. Boccherini
024Momen.mid	Moments Musicaux op.94-3	F. Schubert
025Enter.mid	The Entertainer	S. Joplin
026Prelu.mid	Prelude (Wohltemperierte Klavier 1-1)	J.S. Bach
027Violl.mid	La Viollette	L. Streabbog
028Angel.mid	Angels Serenade	Traditional
029Saraf.mid	Krasnyj Sarafan	Traditional
030Ameri.mid	America the Beautiful	S.A. Ward
031Brown.mid	Little Brown Jug	Traditional
032Lomon.mid	Loch Lomond	Traditional
033Bonni.mid	My Bonnie	Traditional
034Londo.mid	Londonderry Air	Traditional
035Banjo.mid	Ring de Banjo	S.C. Foster
036Vogle.mid	Wenn ich ein Vöglein wär ?	Traditional
037Lorel.mid	Die Lorelei	F. Silcher
038Funic.mid	Funiculi Funicula	L. Denza
039Turke.mid	Turkey in the Straw	Traditional
040Campt.mid	Camptown Races	S.C. Foster
041Jingl.mid	Jingle Bells	J.S. Pierpont
042Muss.mid	Muss i denn	F. Silcher
043Liebe.mid	Liebesträume Nr.3	F. Liszt
044Jesu.mid	Jesu, Joy Of Man's Desiring	J.S. Bach
045Joy.mid	Ode to Joy	L.v. Beethoven
046Pearl.mid	Pearl Fisher	G. Bizet
047Gavot.mid	Gavotte	F.J. Gossec
048Seren.mid	Serenade/Haydn	F.J. Haydn
049Menue.mid	Menuett BWV. Anh.114	J.S. Bach
050Canon.mid	Canon in D	J. Pachelbel
051Vogel.mid	Der Vogelfänger Bin Ich Ja "Die Zauberflöte"	W.A. Mozart
052Piano.mid	Piano Sonate No.14 op.27-2 "Mondschein"	L.v. Beethoven
053Surpr.mid	The "Surprise" Symphony No.94	F.J. Haydn
054WildR.mid	To a Wild Rose	E.A. MacDowell
055Chans.mid	Chanson du Toreador	G. Bizet
056Babbi.mid	O Mio Babbino Caro	G. Puccini
057RowRo.mid	Row Row Row Your Boat (DUET)	Traditional
058Smoky.mid	On Top of Old Smoky (DUET)	Traditional
059WeWis.mid	We Wish You A Merry Christmas (DUET)	Traditional
060ImMai.mid	Im Mai (DUET)	Traditional
061Chris.mid	O Christmas Tree (DUET)	Traditional
062MaryH.mid	Mary Had a Little Lamb (DUET)	Traditional
063TenLi.mid	Ten Little Indians (DUET)	Septimus Winner
064PopGo.mid	Pop Goes The Weasel (DUET)	Traditional
065Twink.mid	Twinkle Twinkle Little Star (DUET)	Traditional
066Close.mid	Close Your Hands, Open Your Hands (DUET)	J.J. Rousseau
067Cucko.mid	The Cuckoo (DUET)	Traditional
068Augus.mid	O du lieber Augustin (DUET)	Traditional
069Londo.mid	London Bridge (DUET)	Traditional
070Three.mid	Three Blind Mice (DUET)	Traditional

The easy song arranger can only be used with songs that include chord data.

Easy Song Arranger kann nur zusammen mit Songs verwendet werden, die Akkorddaten enthalten.

La fonction Easy Song Arranger ne s'utilise qu'avec des morceaux comportant des données d'accord.

La función Easy Song Arranger (arreglos sencillos de canciones) sólo puede utilizarse con canciones que incluyan datos de acordes.



# Effect Type List / Effekttypliste / Liste des

## ● Harmony Types / Harmony-Typen / Types d'effets Harmony / Tipos de armonía

No.	Harmony Type	Description
01	Duet	<p>Harmony types 01–05 are pitch-based and add one-, two- or three-note harmonies to the single-note melody played in the right hand. These types sound when chords are played in the auto accompaniment range of the keyboard. These Harmony types will also work when playing songs that contain chord data.</p> <p>Die Harmony-Typen 01 bis 05 sind Tonhöheneffekte und bereichern eine monophon im rechten Tastaturbereich gespielte Melodie um ein-, zwei- oder dreistimmige Harmonien. Diese Typen werden nur erzeugt, wenn Akkorde im Tastaturbereich für die Begleitung gespielt werden.</p> <p>Les types d'effets Harmony 01–05 sont des effets basés sur la hauteur et ajoutent des harmonies à une, deux ou trois notes à la mélodie à une seule note jouée de la main droite. Ces effets ne sont audibles que lorsque des accords sont joués dans la section d'accompagnement automatique du clavier.</p> <p>Los tipos de armonía 01–05 se basan en el tono y añaden armonías de una, dos o tres notas a la melodía de una sola nota tocada en la parte de la mano derecha. Estos tipos sólo suenan cuando se tocan acordes en la sección del acompañamiento automático del teclado.</p>
02	Trio	
03	Block	
04	Country	
05	Octave	
06	Trill 1/4 note	<p>Types 6–26 are rhythm-based effects and add embellishments or delayed repeats in time with the auto accompaniment. These types sound whether the auto accompaniment is on or not; however, the actual speed of the effect depends on the Tempo setting (page 35). The individual note values in each type let you synchronize the effect precisely to the rhythm. Triplet settings are also available: 1/6 = quarter-note triplets, 1/12 = eighth-note triplets, 1/24 = sixteenth-note triplets.</p> <ul style="list-style-type: none"> <li>• The Trill effect Types (06–12) create two-note trills (alternating notes) when two notes are held.</li> <li>• The Tremolo effect Types (13–19) repeat all held notes (up to four).</li> <li>• The Echo effect Types (20–26) create delayed repeats of each note played.</li> </ul> <p>Die Harmony-Typen 6 bis 26 sind Rhythmus-effekte und erzeugen im Takt zur Begleitautomatik Verzögerungen oder verzögerte Wiederholungen. Der jeweilige Harmony-Effekt wird sowohl bei eingeschalteter als auch bei ausgeschalteter automatischer Bass/Akkord-Begleitung erzeugt; die Effektgeschwindigkeit hängt jedoch stets von der aktuellen Tempeinstellung ab (Seite 35). Dank der spezifischen Notenwerte der einzelnen Harmony-Typen können Sie den Effekt präzise mit dem Rhythmus synchronisieren. Es gibt auch Triolen-Einstellungen: 1/6 = Viertelnotentriolen, 1/12 = Achtelnotentriolen, 1/24 = Sechzehntelnotentriolen.</p> <ul style="list-style-type: none"> <li>• Die Triller-Effekttypen (06 bis 12) erzeugen Triller (zwei Töne in schnellem Wechsel), wenn zwei Tasten gehalten werden.</li> <li>• Mit den Tremolo-Effekttypen (13 bis 19) werden alle gehaltenen Noten (maximal vier Töne) wiederholt.</li> <li>• Die Echo-Effekttypen (20 bis 26) erzeugen verzögerte Wiederholungen jeder gespielten Note.</li> </ul> <p>Les types 6–26 sont des effets reposant sur le rythme qui ajoutent des embellissements ou des répétitions retardées synchronisées avec l'accompagnement automatique. Ces types d'effets sont audibles que l'accompagnement automatique soit activé ou non. Cependant, la vitesse réelle de l'effet dépend du réglage du tempo (page 35). La valeur individuelle des notes pour chaque type vous permet de synchroniser avec précision l'effet sur le rythme. Des réglages de triole sont également disponibles : 1/6 = triolets de noires, 1/12 = triolets de croches, 1/24 = triolets de doubles croches.</p> <ul style="list-style-type: none"> <li>• Les types d'effet Trill (06–12) créent des trilles à deux notes (notes alternées) lorsque deux notes sont maintenues enfoncées.</li> <li>• Les types d'effets Tremolo (13–19) répètent toutes les notes maintenues (jusqu'à quatre notes).</li> <li>• Les types d'effets Echo (20–26) créent des répétitions retardées de chaque note jouée.</li> </ul> <p>Los tipos 6 a 26 son efectos basados en el ritmo y añaden embellecimientos o repeticiones retardadas en sincronización con el acompañamiento automático. Estos tipos suenan tanto si el acompañamiento automático está activado como si no; sin embargo, la velocidad real del efecto depende del ajuste de tempo (página 35). Los valores de las notas individuales en cada tipo le permiten sincronizar el efecto y el ritmo con una gran precisión. También hay disponibles ajustes de tresillos: 1/6 = tresillos de notas negras, 1/12 = tresillos de corcheas, 1/24 = tresillos de semicorcheas.</p> <ul style="list-style-type: none"> <li>• Los tipos de efectos de trino (6 a 12) crean trinos de dos notas (notas alternadas) cuando se mantienen pulsadas dos teclas.</li> <li>• Los tipos de efectos de trémolo (13 a 19) repiten todas las notas que se mantienen pulsadas (hasta cuatro).</li> <li>• Los tipos de efectos de eco (20 a 26) crean repeticiones retardadas de cada nota tocada.</li> </ul>
07	Trill 1/6 note	
08	Trill 1/8 note	
09	Trill 1/12 note	
10	Trill 1/16 note	
11	Trill 1/24 note	
12	Trill 1/32 note	
13	Tremolo 1/4 note	
14	Tremolo 1/6 note	
15	Tremolo 1/8 note	
16	Tremolo 1/12 note	
17	Tremolo 1/16 note	
18	Tremolo 1/24 note	
19	Tremolo 1/32 note	
20	Echo 1/4 note	
21	Echo 1/6 note	
22	Echo 1/8 note	
23	Echo 1/12 note	
24	Echo 1/16 note	
25	Echo 1/24 note	
26	Echo 1/32 note	

# types d'effets / Lista de tipos de efectos

## ● Reverb Types / Reverb-Typen / Types d'effets Reverb / Tipos de reverberación

No.	Reverb Type	Description
01–03	Hall 1–3	Concert hall reverb. Nachhall in einem Konzertsaal. Réverbération d'une salle de concert. Reverberación de sala de conciertos.
04–05	Room 1–2	Small room reverb. Nachhall in einem kleineren Raum. Réverbération d'une petite salle. Reverberación de sala pequeña.
06–07	Stage 1–2	Reverb for solo instruments. Halleffekte für Soloinstrumente. Réverbération pour instruments solo. Reverberación para instrumentos solistas.
08–09	Plate 1–2	Simulated steel plate reverb. Simulation des Halls in einer Stahlplatte. Simulation de la réverbération d'une plaque d'acier. Reverberación de plancha de acero simulada.
10	Off	No effect. Kein Halleffekt. Pas d'effet. Sin efecto.

## ● Chorus Types / Chorus-Typen / Types d'effets Chorus / Tipos de coro

No.	Chorus Type	Description
01–02	Chorus 1–2	Conventional chorus program with rich, warm choring. Herkömmlicher Chorus-Effekt mit vollem und warmem Klang. Programme de chœur classique avec un effet de chœur riche et chaud. Programa de coros convencionales con coros cálidos y complejos.
03–04	Flanger 1–2	Pronounced three-phase modulation with a slight metallic sound. Deutliche, dreiphasige Modulation mit leicht metallischem Klang. Modulation triphasée prononcée avec un son légèrement métallique. Modulación de tres fases pronunciada con un sonido un poco metálico.
05	Off	No effect. Kein Effekt. Pas d'effet. Sin efecto.



# MIDI Implementation Chart / MIDI-Implementierungstabelle /

Date: 10-OCT-2007  
Version: 1.0

YAMAHA [ Portable Grand ]  
Model DGX-230/YPG-235 MIDI Implementation Chart

Function...	Transmitted	Recognized	Remarks
Basic Channel Default Changed	1 - 16 x	1 - 16 x	
Mode Default Messages Altered	3 x *****	3 x x	
Note Number : True voice	0 - 127 *****	0 - 127 0 - 127	
Velocity Note ON Note OFF	0 9nH, v=1-127 x 9nH, v=0	0 9nH, v=1-127 x	
After Touch Key's Ch's	x x	x x	
Pitch Bend	0 0-24 semi	0 0-24 semi	
Control Change	0, 32 1, 11, 84 6, 38 7, 10 64 71 72 73 74 91, 93 96-97 100-101	0 x 0 0 0 x 0 x x 0 x 0	Bank Select Data Entry Sustain Harmonic Content Release Time Attack Time Brightness Effect Depth RPN Inc, Dec RPN LSB, MSB

# Feuille d'implémentation MIDI / Gráfica de implementación MIDI

Prog Change : True #	<input type="radio"/> 0 - 127 *****	<input type="radio"/> 0 - 127	
System Exclusive	<input type="radio"/>	<input type="radio"/>	
Common : Song Pos.	<input checked="" type="radio"/>	<input checked="" type="radio"/>	
Common : Song Sel.	<input checked="" type="radio"/>	<input checked="" type="radio"/>	
Common : Tune	<input checked="" type="radio"/>	<input checked="" type="radio"/>	
System : Clock	<input type="radio"/>	<input type="radio"/>	
Real Time: Commands	<input type="radio"/>	<input type="radio"/>	
Aux : All Sound OFF	<input checked="" type="radio"/>	<input type="radio"/>	<input type="radio"/> (120, 126, 127)
:Reset All Cntrl's	<input checked="" type="radio"/>	<input type="radio"/>	<input type="radio"/> (121)
:Local ON/OFF	<input checked="" type="radio"/>	<input type="radio"/>	<input type="radio"/> (122)
:All Notes OFF	<input checked="" type="radio"/>	<input type="radio"/>	<input type="radio"/> (123-125)
Mes- :Active Sense	<input type="radio"/>	<input type="radio"/>	<input type="radio"/>
sages:Reset	<input checked="" type="radio"/>	<input checked="" type="radio"/>	<input checked="" type="radio"/>

\*1 Refer to #2 on page 118.

Mode 1 : OMNI ON , POLY

Mode 3 : OMNI OFF, POLY

Mode 2 : OMNI ON , MONO

Mode 4 : OMNI OFF, MONO

: Yes

: No



# MIDI Data Format / MIDI-Datenformat /

## NOTE:

- 1 By default (factory settings) the instrument ordinarily functions as a 16-channel multi-timbral tone generator, and incoming data does not affect the panel voices or panel settings. However, the MIDI messages listed below do affect the panel voices, auto accompaniment, and songs.
  - MIDI Master Tuning
  - System exclusive messages for changing the Reverb Type and Chorus Type.
- 2 Messages for these control change numbers cannot be transmitted from the instrument itself. However, they may be transmitted when playing the accompaniment, song or using the Harmony effect.
- 3 Exclusive
  - <GM System ON> F0H, 7EH, 7FH, 09H, 01H, F7H
    - This message automatically restores all default settings for the instrument, with the exception of MIDI Master Tuning.
  - <MIDI Master Volume> F0H, 7FH, 7FH, 04H, 01H, II, mm, F7H
    - This message allows the volume of all channels to be changed simultaneously (Universal System Exclusive).
    - The values of "mm" is used for MIDI Master Volume. (Values for "II" are ignored.)
  - <MIDI Master Tuning> F0H, 43H, 1nH, 27H, 30H, 00H, 00H, mm, II, cc, F7H
    - This message simultaneously changes the tuning value of all channels.
    - The values of "mm" and "II" are used for MIDI Master Tuning.
    - The default value of "mm" and "II" are 08H and 00H, respectively. Any values can be used for "n" and "cc".
  - <Reverb Type> F0H, 43H, 1nH, 4CH, 02H, 01H, 00H, mmH, IIH, F7H
    - mm : Reverb Type MSB
    - II : Reverb Type LSB
 Refer to the Effect Map (page 120) for details.
  - <Chorus Type> F0H, 43H, 1nH, 4CH, 02H, 01H, 20H, mmH, IIH, F7H
    - mm : Chorus Type MSB
    - II : Chorus Type LSB
 Refer to the Effect Map (page 120) for details.
- 4 When the accompaniment is started, an FAH message is transmitted. When accompaniment is stopped, an FCH message is transmitted. When the clock is set to External, both FAH (accompaniment start) and FCH (accompaniment stop) are recognized.
- 5 Local ON/OFF
  - <Local ON> Bn, 7A, 7F
  - <Local OFF> Bn, 7A, 00
 Value for "n" is ignored.

## HINWEIS:

- 1 Im Standardbetrieb (Werkseinstellungen) funktioniert das Instrument gewöhnlich als multi-timbraler 16-Kanal-Klangerzeuger, und eingehende Daten haben keinen Einfluß auf die Bedienfeld-Voices und die Bedienfeld-Einstellungen. Die im folgenden aufgeführten Befehle verändern jedoch die Bedienfeld-Voices, die automatische Begleitung und die Songs.
  - MIDI Master Tuning
  - Systemexklusive Meldungen zum Umschalten von Halltyp (Reverb Type) und Chorus-Type.
- 2 Befehle für diese Controller-Nummern können nicht vom Instrument selbst gesendet werden. Sie können jedoch gesendet werden, wenn die Begleitung gespielt oder der Harmony-Effekt verwendet wird.
- 3 Exclusive
  - <GM System ON> F0H, 7EH, 7FH, 09H, 01H, F7H
    - Durch diese Meldung werden automatisch alle Werksvorgaben des Instruments, mit Ausnahme des „MIDI Master Tuning“ (der Gesamtstimmung), wieder hergestellt.
  - <MIDI Master Volume> F0H, 7FH, 7FH, 04H, 01H, II, mm, F7H
    - Mit diesem Befehl kann die Lautstärke aller Kanäle gleichzeitig geändert werden (Universal System Exclusive).
    - Die Werte für „mm“ werden für MIDI Master Volume verwendet. (Werte für „II“ werden ignoriert.)
  - <MIDI Master Tuning> F0H, 43H, 1nH, 27H, 30H, 00H, 00H, mm, II, cc, F7H
    - Durch diesen Befehl wird der Stimmungswert für alle Kanäle gleichzeitig geändert.
    - Die Werte von „mm“ und „II“ werden für MIDI Master Tuning verwendet.
    - Der Standardwert beträgt für „mm“ 08H und für „II“ 00H. Für „n“ und „cc“ können beliebige Werte verwendet werden.
  - <Reverb Type> F0H, 43H, 1nH, 4CH, 02H, 01H, 00H, mmH, IIH, F7H
    - mm : Reverb Type MSB
    - II : Reverb Type LSB
 Weitere Einzelheiten hierzu finden Sie in der Effekt-Zuordnungstabelle (Seite 120).
  - <Chorus Type> F0H, 43H, 1nH, 4CH, 02H, 01H, 20H, mmH, IIH, F7H
    - mm : Chorus Type MSB
    - II : Chorus Type LSB
 Weitere Einzelheiten hierzu finden Sie in der Effekt-Zuordnungstabelle (Seite 120).
- 4 Beim Starten der Begleitung wird eine FAH-Meldung gesendet. Wenn die Begleitung gestoppt wird, wird die Meldung FCH ausgegeben. Wenn die Clock auf „External“ eingestellt ist, werden sowohl FAH (Begleitung Start) als auch FCH (Begleitung Stop) erkannt.
- 5 Local ON/OFF
  - <Local ON> Bn, 7A, 7F
  - <Local OFF> Bn, 7A, 00
 Der Wert für „n“ wird ignoriert.

# Format des données MIDI / Formato de datos MIDI

## NOTE:

- 1 Le DGX-230/YPG-235 fonctionne par défaut (réglages d'usine) comme un générateur de son multi timbre à 16 canaux. De ce fait, la réception de données n'affecte ni les voix de panneau ni les réglages de panneau. Cependant, les messages MIDI figurant dans la liste ci-dessous affectent les voix de panneau, l'accompagnement automatique et les morceaux.
  - MIDI Master Tuning
  - Messages exclusifs au système permettant de modifier les réglages Reverb Type et Chorus Type.
- 2 Les messages relatifs à ces numéros de changement de commande ne peuvent pas être transmis depuis le DGX-230/YPG-235. Il est toutefois possible de les émettre pendant la reproduction de l'accompagnement ou l'exécution d'un morceau, et à l'aide de l'effet Harmony.
- 3 Messages exclusifs au système
  - <GM System ON> F0H, 7EH, 7FH, 09H, 01H, F7H
    - Ce message rétablit automatiquement tous les réglages par défaut de l'instrument, à l'exception de la commande MIDI Master Tuning.
  - <MIDI Master Volume> F0H, 7FH, 7FH, 04H, 01H, II, mm, F7H
    - Ce message autorise la modification simultanée du volume de tous les canaux (Universal System Exclusive).
    - Les valeurs « mm » sont utilisées pour MIDI Master Volume. (Les valeurs « II » sont ignorées).
  - <MIDI Master Tuning> F0H, 43H, 1nH, 27H, 30H, 00H, 00H, mm, II, cc, F7H
    - Ce message modifie simultanément la valeur de l'accord de tous les canaux.
    - Les valeurs « mm » et « II » sont utilisées pour MIDI Master Tuning.
    - Les valeurs par défaut de « mm » et « II » sont respectivement 08H et 00H. N'importe quelle valeur peut être utilisée pour « n » et « cc ».
  - <Reverb Type> F0H, 43H, 1nH, 4CH, 02H, 01H, 00H, mmH, IIH, F7H
    - mm : Reverb Type MSB
    - II : Reverb Type LSB
    - Reportez-vous à la liste des effets (page 120) pour les détails.
  - <Chorus Type> F0H, 43H, 1nH, 4CH, 02H, 01H, 20H, mmH, IIH, F7H
    - mm : Chorus Type MSB
    - II : Chorus Type LSB
    - Reportez-vous à la liste des effets (page 120) pour les détails.
- 4 Lors du lancement de l'accompagnement, un message FAH est envoyé. A l'arrêt de l'accompagnement, c'est un message FCH qui est transmis. Lorsque l'horloge est réglée sur External, les messages FAH (début de l'accompagnement) et FCH (arrêt de l'accompagnement) sont reconnus.
- 5 Local ON/OFF
  - <Local ON> Bn, 7A, 7F
  - <Local OFF> Bn, 7A, 00
  - La valeur « n » est ignorée.

## NOTA:

- 1 Con los ajustes iniciales (ajustes de fabricación), el instrumento funciona normalmente como un generador de tonos de varios timbres de 16 canales, y los datos de entrada no afectan a las voces ni a los ajustes del panel. Sin embargo, los mensajes MIDI enumerados a continuación sí afectan a las voces del panel, al acompañamiento automático y a las canciones.
  - Afinación principal MIDI
  - Mensajes exclusivos del sistema para cambiar el tipo de reverberación y el tipo de coro.
- 2 Los mensajes para estos números de cambio de control no pueden transmitirse desde el instrumento. Sin embargo, podrían transmitirse al tocar el acompañamiento, la canción o bien al usar el efecto Harmony (Armonía).
- 3 Exclusivo
  - <GM System ON> (Sistema GM activado) F0H, 7EH, 7FH, 09H, 01H, F7H
    - Este mensaje restituye automáticamente todos los ajustes iniciales del instrumento, a excepción de la afinación principal MIDI.
  - <MIDI Master Volume> (Volumen principal MIDI) F0H, 7FH, 7FH, 04H, 01H, II, mm, F7H
    - Este mensaje permite cambiar simultáneamente el volumen de todos los canales [Universal System Exclusive (Exclusivo del Sistema Universal)].
    - Los valores de "mm" se usan para el volumen principal MIDI. (Los valores para "II" se omiten).
  - <MIDI Master Tuning> (Afinación principal MIDI) 0H, 43H, 1nH, 27H, 30H, 00H, 00H, mm, II, cc, F7H
    - Este mensaje cambia simultáneamente el valor de afinación de todos los canales.
    - Los valores de "mm" y "II" se usan para la afinación principal MIDI.
    - Los valores iniciales de "mm" y "II" son 08H y 00H, respectivamente. Puede usarse cualquier valor para "n" y "cc".
  - <Reverb Type> (Tipo de reverberación) F0H, 43H, 1nH, 4CH, 02H, 01H, 00H, mmH, IIH, F7H
    - mm: Tipo de reverberación MSB
    - II: Tipo de reverberación LSB
    - Para obtener más detalles, consulte la lista de efectos (página 120).
  - <Chorus Type> (Tipo de coro) F0H, 43H, 1nH, 4CH, 02H, 01H, 20H, mmH, IIH, F7H
    - mm: Tipo de coro MSB
    - II: Tipo de coro LSB
    - Para obtener más detalles, consulte la lista de efectos (página 120).
- 4 Cuando se inicia el acompañamiento se transmite un mensaje FAH. Cuando se para el acompañamiento, se transmite un mensaje FCH. Cuando el reloj está ajustado en externo, FAH (inicio del acompañamiento) y FCH (parada del acompañamiento) se reconocen.
- 5 Local ON/OFF (Local activado/desactivado)
  - <Local ON> Bn, 7A, 7F
  - <Local OFF> Bn, 7A, 00
  - El valor para "n" se omite.

## ■ Effect map / Effekt-Zuordnung / Liste des effets / Lista de efectos

- \* When a Type LSB value is received that corresponds to no effect type, a value corresponding to the effect type (coming the closest to the specified value) is automatically set.
- \* The numbers in parentheses in front of the Effect Type names correspond to the number indicated in the display.
  
- \* Wenn ein Type-LSB-Wert empfangen wird, der keinem Effekttyp zugewiesen ist, wird automatisch ein passender Wert eingestellt, der dem empfangenen Wert am nächsten kommt.
- \* Die Nummern in Klammern vor den Effekttyp-Bezeichnungen entsprechen der im Display erscheinenden Nummern.

- \* Lorsque la valeur Type LSB reçue ne correspond à aucun type d'effet, une valeur correspondant à un type d'effet (la plus proche possible de la valeur spécifiée) est automatiquement sélectionnée.
- \* Les chiffres entre parenthèses qui précèdent les noms des types d'effet correspondent aux numéros apparaissant sur l'afficheur.
  
- \* Cuando se recibe un valor tipo LSB que no corresponde a ningún tipo de efecto, se establece automáticamente un valor correspondiente al tipo de efecto (el que más se acerca al valor especificado).
- \* Los números entre paréntesis colocados delante de los nombres de tipos de efecto corresponden al número indicado en la pantalla.

### ● REVERB

TYPE MSB	TYPE LSB								
	00	01	02	08	16	17	18	19	20
000	No Effect								
001	(01)Hall1				(02)Hall2	(03)Hall3			
002	Room					(04)Room1		(05)Room2	
003	Stage				(06)Stage1	(07)Stage2			
004	Plate				(08)Plate1	(09)Plate2			
005...127	No Effect								

### ● CHORUS

TYPE MSB	TYPE LSB								
	00	01	02	08	16	17	18	19	20
000...063	No Effect								
064	Thru								
065	Chorus		(02)Chorus2						
066	Celeste					(01)Chorus1			
067	Flanger			(03)Flanger1		(04)Flanger2			
068...127	No Effect								



## ATTENTION

### SOFTWARE LICENSE AGREEMENT

PLEASE READ THIS SOFTWARE LICENSE AGREEMENT (“AGREEMENT”) CAREFULLY BEFORE USING THIS SOFTWARE. YOU ARE ONLY PERMITTED TO USE THIS SOFTWARE PURSUANT TO THE TERMS AND CONDITIONS OF THIS AGREEMENT. THIS AGREEMENT IS BETWEEN YOU (AS AN INDIVIDUAL OR LEGAL ENTITY) AND YAMAHA CORPORATION (“YAMAHA”).

BY BREAKING THE SEAL OF THIS PACKAGE YOU ARE AGREEING TO BE BOUND BY THE TERMS OF THIS LICENSE. IF YOU DO NOT AGREE WITH THE TERMS, DO NOT INSTALL, COPY, OR OTHERWISE USE THIS SOFTWARE.

#### 1. GRANT OF LICENSE AND COPYRIGHT

Yamaha hereby grants you the right to use one copy of the software program(s) and data (“SOFTWARE”) accompanying this Agreement. The term SOFTWARE shall encompass any updates to the accompanying software and data. The SOFTWARE is owned by Yamaha and/or Yamaha’s licensor(s), and is protected by relevant copyright laws and all applicable treaty provisions. While you are entitled to claim ownership of the data created with the use of SOFTWARE, the SOFTWARE will continue to be protected under relevant copyrights.

- **You may** use the SOFTWARE on a **single computer**.
- **You may** make one copy of the SOFTWARE in machine-readable form for backup purposes only, if the SOFTWARE is on media where such backup copy is permitted. On the backup copy, you must reproduce Yamaha’s copyright notice and any other proprietary legends that were on the original copy of the SOFTWARE.
- **You may** permanently transfer to a third party all your rights in the SOFTWARE, provided that you do not retain any copies and the recipient reads and agrees to the terms of this Agreement.

#### 2. RESTRICTIONS

- **You may not** engage in reverse engineering, disassembly, decompilation or otherwise deriving a source code form of the SOFTWARE by any method whatsoever.
- **You may not** reproduce, modify, change, rent, lease, or distribute the SOFTWARE in whole or in part, or create derivative works of the SOFTWARE.
- **You may not** electronically transmit the SOFTWARE from one computer to another or share the SOFTWARE in a network with other computers.
- **You may not** use the SOFTWARE to distribute illegal data or data that violates public policy.
- **You may not** initiate services based on the use of the SOFTWARE without permission by Yamaha Corporation.

Copyrighted data, including but not limited to MIDI data for songs, obtained by means of the SOFTWARE, are subject to the following restrictions which you must observe.

- Data received by means of the SOFTWARE may not be used for any commercial purposes without permission of the copyright owner.
- Data received by means of the SOFTWARE may not be duplicated, transferred, or distributed, or played back or performed for listeners in public without permission of the copyright owner.
- The encryption of data received by means of the SOFTWARE may not be removed nor may the electronic watermark be modified without permission of the copyright owner.

#### 3. TERMINATION

This Agreement becomes effective on the day that you receive the SOFTWARE and remains effective until terminated. If any copyright law or provisions of this Agreement is violated, the Agreement shall terminate automatically and immediately without notice from Yamaha. Upon such termination, you must immediately destroy the licensed SOFTWARE, any accompanying written documents and all copies thereof.

#### 4. LIMITED WARRANTY ON MEDIA

As to SOFTWARE sold on tangible media, Yamaha warrants that the tangible media on which the SOFTWARE is recorded will be free from defects in materials and workmanship under normal use for a period of fourteen (14) days from the date of receipt, as evidenced by a copy of the receipt. Yamaha’s entire liability and your exclusive remedy will be replacement of the defective media if it is returned to Yamaha or an authorized Yamaha dealer within fourteen days with a copy of the receipt. Yamaha is not responsible for replacing media damaged by accident, abuse or misapplication. TO THE FULLEST EXTENT PERMITTED BY LAW, YAMAHA EXPRESSLY DISCLAIMS ANY IMPLIED WARRANTIES ON THE TANGIBLE MEDIA, INCLUDING THE IMPLIED WARRANTIES OF MERCHANTABILITY AND FITNESS FOR A PARTICULAR PURPOSE.

#### 5. DISCLAIMER OF WARRANTY ON SOFTWARE

You expressly acknowledge and agree that use of the SOFTWARE is at your sole risk. The SOFTWARE and related documentation are provided “AS IS” and without warranty of any kind. NOTWITHSTANDING ANY OTHER PROVISION OF THIS AGREEMENT, YAMAHA EXPRESSLY DISCLAIMS ALL WARRANTIES AS TO THE SOFTWARE, EXPRESS, AND IMPLIED, INCLUDING BUT NOT LIMITED TO THE IMPLIED WARRANTIES OF MERCHANTABILITY, FITNESS FOR A PARTICULAR PURPOSE AND NON-INFRINGEMENT OF THIRD PARTY RIGHTS. SPECIFICALLY, BUT WITHOUT LIMITING THE FOREGOING, YAMAHA DOES NOT WARRANT THAT THE SOFTWARE WILL MEET YOUR REQUIREMENTS, THAT THE OPERATION OF THE SOFTWARE WILL BE UNINTERRUPTED OR ERROR-FREE, OR THAT DEFECTS IN THE SOFTWARE WILL BE CORRECTED.

#### 6. LIMITATION OF LIABILITY

YAMAHA’S ENTIRE OBLIGATION HEREUNDER SHALL BE TO PERMIT USE OF THE SOFTWARE UNDER THE TERMS HEREOF. IN NO EVENT SHALL YAMAHA BE LIABLE TO YOU OR ANY OTHER PERSON FOR ANY DAMAGES, INCLUDING, WITHOUT LIMITATION, ANY DIRECT, INDIRECT, INCIDENTAL OR CONSEQUENTIAL DAMAGES, EXPENSES, LOST PROFITS, LOST DATA OR OTHER DAMAGES ARISING OUT OF THE USE, MISUSE OR INABILITY TO USE THE SOFTWARE, EVEN IF YAMAHA OR AN AUTHORIZED DEALER HAS BEEN ADVISED OF THE POSSIBILITY OF SUCH DAMAGES. In no event shall Yamaha’s total liability to you for all damages, losses and causes of action (whether in contract, tort or otherwise) exceed the amount paid for the SOFTWARE.

#### 7. THIRD PARTY SOFTWARE

Third party software and data (“THIRD PARTY SOFTWARE”) may be attached to the SOFTWARE. If, in the written materials or the electronic data accompanying the Software, Yamaha identifies any software and data as THIRD PARTY SOFTWARE, you acknowledge and agree that you must abide by the provisions of any Agreement provided with the THIRD PARTY SOFTWARE and that the party providing the THIRD PARTY SOFTWARE is responsible for any warranty or liability related to or arising from the THIRD PARTY SOFTWARE. Yamaha is not responsible in any way for the THIRD PARTY SOFTWARE or your use thereof.

- Yamaha provides no express warranties as to the THIRD PARTY SOFTWARE. IN ADDITION, YAMAHA EXPRESSLY DISCLAIMS ALL IMPLIED WARRANTIES, INCLUDING BUT NOT LIMITED TO THE IMPLIED WARRANTIES OF MERCHANTABILITY AND FITNESS FOR A PARTICULAR PURPOSE, as to the THIRD PARTY SOFTWARE.
- Yamaha shall not provide you with any service or maintenance as to the THIRD PARTY SOFTWARE.
- Yamaha is not liable to you or any other person for any damages, including, without limitation, any direct, indirect, incidental or consequential damages, expenses, lost profits, lost data or other damages arising out of the use, misuse or inability to use the THIRD PARTY SOFTWARE.

#### 8. GENERAL

This Agreement shall be interpreted according to and governed by Japanese law without reference to principles of conflict of laws. Any dispute or procedure shall be heard before the Tokyo District Court in Japan. If for any reason a court of competent jurisdiction finds any portion of this Agreement to be unenforceable, the remainder of this Agreement shall continue in full force and effect.

#### 9. COMPLETE AGREEMENT

This Agreement constitutes the entire agreement between the parties with respect to use of the SOFTWARE and any accompanying written materials and supersedes all prior or contemporaneous understandings or agreements, written or oral, regarding the subject matter of this Agreement. No amendment or revision of this Agreement will be binding unless in writing and signed by a fully authorized representative of Yamaha.

## ACHTUNG SOFTWARE-LIZENZVEREINBARUNG

BITTE LESEN SIE SORGFÄLTIG DIESE LIZENZVEREINBARUNG ("VEREINBARUNG"), BEVOR SIE DIE SOFTWARE BENUTZEN. DER GEBRAUCH DIESER SOFTWARE IST IHNEN NUR GEMÄSS DEN BEDINGUNGEN UND VORAUSSETZUNGEN DIESER VEREINBARUNG GESTATTET. DIES IST EINE VEREINBARUNG ZWISCHEN IHNEN (ALS PRIVATPERSON ODER ALS NATÜRLICHE PERSON) UND DER YAMAHA CORPORATION ("YAMAHA").

DURCH DAS ÖFFNEN DIESER VERSIEGELTEN VERPACKUNG BRINGEN SIE ZUM AUSDRUCK, AN DIE BEDINGUNGEN DIESER LIZENZ GEBUNDEN ZU SEIN. WENN SIE NICHT MIT DEN BEDINGUNGEN EINVERSTANDEN SIND, INSTALLIEREN ODER KOPIEREN SIE DIESE SOFTWARE NICHT, UND VERWENDEN SIE SIE AUF KEINE ANDERE WEISE.

### 1. GEWÄHRUNG EINER LIZENZ UND COPYRIGHT

Yamaha gewährt Ihnen hiermit das Recht, eine einzige Kopie der mitgelieferten Software-Programme und Daten ("SOFTWARE") zu nutzen. Der Begriff SOFTWARE umfasst alle Updates der mitgelieferten Software und Daten. Die SOFTWARE gehört Yamaha bzw. den Yamaha-Lizenzgebern und ist durch die entsprechenden Copyright-Gesetze und internationalen Abkommen geschützt. Sie haben zwar das Recht, Besitzansprüche auf die durch den Gebrauch der SOFTWARE erstellten Daten zu erheben, doch die SOFTWARE selbst bleibt weiterhin durch das entsprechende Copyright geschützt.

- Sie dürfen die SOFTWARE auf genau einem Computer verwenden.
- Sie dürfen ausschließlich zu Backup-Zwecken eine Kopie der SOFTWARE in maschinenlesbarer Form erstellen, wenn sich die SOFTWARE auf einem Medium befindet, welches eine solche Sicherungskopie erlaubt. Auf der erstellten Backup-Kopie müssen Sie den Urheberrechtshinweis von Yamaha und alle anderen Eigentumsrechte der SOFTWARE betreffenden Hinweise wiedergeben.
- Sie dürfen dauerhaft all Ihre Rechte an der SOFTWARE an Dritte übertragen, jedoch nur, falls Sie keine Kopien zurückbehalten und der Empfänger die Lizenzvereinbarung liest und dieser zustimmt.

### 2. BESCHRÄNKUNGEN

- Sie dürfen nicht die SOFTWARE einem Reverse Engineering unterziehen, sie decompilieren oder auf andere Weise an deren Quell-Code gelangen.
- Es ist Ihnen nicht gestattet, die SOFTWARE als Ganzes oder teilweise zu vervielfältigen, zu modifizieren, zu ändern, zu vermieten, zu verlesen oder auf anderen Wegen zu verteilen oder abgeleitete Produkte aus der SOFTWARE zu erstellen.
- Sie dürfen nicht die SOFTWARE elektronisch von einem Computer auf einen anderen übertragen oder sie in ein Netzwerk mit anderen Computern einspeisen.
- Sie dürfen nicht die SOFTWARE verwenden, um illegale oder gegen die guten Sitten verstoßende Daten zu verbreiten.
- Sie dürfen nicht auf dem Gebrauch der SOFTWARE basierende Dienstleistungen erbringen ohne die Erlaubnis der Yamaha Corporation.

Urheberrechtlich geschützte Daten, einschließlich, aber nicht darauf beschränkt, MIDI-Songdateien, die mithilfe dieser SOFTWARE erstellt werden, unterliegen den nachfolgenden Beschränkungen, die vom Benutzer zu beachten sind.

- Die mithilfe dieser SOFTWARE erhaltenen Daten dürfen ohne Erlaubnis des Urheberrechtshabers nicht für kommerzielle Zwecke verwendet werden.
- Die mithilfe dieser SOFTWARE erhaltenen Daten dürfen nicht dupliziert, übertragen, verteilt oder einem öffentlichen Publikum vorgespielt oder dargeboten werden, es sei denn, es liegt eine Genehmigung durch den Inhaber der Urheberrechte vor.
- Weder darf die Verschlüsselung der mithilfe dieser SOFTWARE erhaltenen Daten entfernt, noch darf das elektronische Wasserzeichen ohne Genehmigung des Inhabers der Urheberrechte verändert werden.

### 3. BEENDIGUNG DES VERTRAGSVERHÄLTNISSSES

Diese Lizenzvereinbarung tritt am Tag des Erhalts der SOFTWARE in Kraft und bleibt bis zur Beendigung wirksam. Wenn eines der Urheberrechtsgesetze oder eine Maßgabe dieser Vereinbarung verletzt wird, endet die Vereinbarung automatisch und sofort ohne Vorankündigung durch Yamaha. In diesem Fall müssen Sie die lizenzierte SOFTWARE und die mitgelieferten Unterlagen und alle Kopien davon unverzüglich vernichten.

### 4. BESCHRÄNKTE GARANTIE AUF MEDIEN

Bezüglich SOFTWARE, die auf physikalischen Medien vertrieben wird, garantiert Yamaha, dass die physikalischen Medien, auf denen die SOFTWARE aufgezeichnet wurde, für einen Zeitraum von vierzehn (14) Tagen nach dem per Kaufbeleg/Lieferschein nachweisbaren Empfangsdatum und bei normalem Gebrauch frei von Herstellungs- und Materialfehlern sind. Der volle Umfang der Verantwortung von Yamaha und Ihre einzige Abhilfemöglichkeit ist der Ersatz des defekten Mediums oder der defekten Medien durch Einsendung an Yamaha oder einen autorisierten Vertragshändler von Yamaha innerhalb von vierzehn Tagen zusammen mit einer Kopie des Kaufbelegs/Lieferscheins. Yamaha ist nicht zum Ersatz von Medien verpflichtet, die durch Unfälle, Missbrauch oder fehlerhafte Anwendung beschädigt wurden. YAMAHA SCHLIESST UNTER MAXIMALER AUSSCHÖPFUNG DES GELTENDEN RECHTS AUSDRÜCKLICH JEGLICHE STILLSCHWEI-

GENDEN GARANTIE AUF PHYSIKALISCHE MEDIEN AUS, EINSCHLIESSLICH STILLSCHWEIGENDER GARANTIE FÜR ALLGEMEINE GEBRAUCHSTAUGLICHKEIT ODER DIE TAUGLICHKEIT FÜR EINEN BESTIMMTEN EINSATZZWECK.

### 5. BESCHRÄNKTE GARANTIE AUF DIE SOFTWARE

Sie erkennen ausdrücklich an, dass der Gebrauch der SOFTWARE ausschließlich auf eigene Gefahr erfolgt. Die SOFTWARE und ihre Anleitungen werden Ihnen ohne Mängelgewähr oder andere Garantien zur Verfügung gestellt. UNGEACHTET DER ANDEREN BESTIMMUNGEN DIESER LIZENZVEREINBARUNG WERDEN VON YAMAHA KEINE AUSDRÜCKLICHEN ODER STILLSCHWEIGENDEN GARANTIE HINSICHTLICH DIESER SOFTWARE ÜBERNOMMEN, EINSCHLIESSLICH, ABER NICHT BESCHRÄNKT AUF STILLSCHWEIGENDE GARANTIE FÜR ALLGEMEINE GEBRAUCHSTAUGLICHKEIT ODER DIE TAUGLICHKEIT FÜR EINEN BESTIMMTEN EINSATZZWECK ODER DIE NICHT-VERLETZUNG DER RECHTE DRITTER. BESONDERS, ABER OHNE DAS OBERGENANNTTE EINZUSCHRÄNKEN, GARANTIERT YAMAHA NICHT, DASS DIE SOFTWARE IHRE ANSPRÜCHE ERFÜLLT, DASS DER BETRIEB DER SOFTWARE OHNE UNTERBRECHUNGEN ODER FEHLERFREI ERFOLGT ODER DASS FEHLER IN DER SOFTWARE BESEITIGT WERDEN.

### 6. HAFTUNGSBESCHRÄNKUNG

YAMAHA GEHT DIE NACHFOLGEND SPEZIFIZIERTE VERPFLICHTUNG EIN, DIE VERWENDUNG DER SOFTWARE UNTER DEN GENANNTEN BEDINGUNGEN ZU ERLAUBEN. YAMAHA ÜBERNIMMT IHNEN GEGENÜBER ODER GEGENÜBER DRITTEN IN KEINEM FALL DIE HAFTUNG FÜR IRGENDWELCHE SCHÄDEN EINSCHLIESSLICH, JEDOCH NICHT BESCHRÄNKT AUF DIREKT ODER BEILÄUFIG ENTSTANDENE SCHÄDEN ODER FOLGESCHÄDEN, AUFWENDUNGEN, ENTGANGENE GEWINNE, DATENVERLUSTE ODER ANDERE SCHÄDEN, DIE INFOLGE DER VERWENDUNG, DES MISSBRAUCHS ODER DER UNMÖGLICHKEIT DER VERWENDUNG DER SOFTWARE ENTSTEHEN KÖNNEN, SELBST WENN YAMAHA ODER EIN AUTHORIZIERTER HÄNDLER AUF DIE MÖGLICHKEIT SOLCHER SCHÄDEN AUFMERKSAM GEMACHT WURDE. In keinem Fall überschreiten Ihre Ansprüche gegen Yamaha aufgrund von Schäden, Verlusten oder Klageansprüchen (aus Vertrag, Schadensersatz oder anderen) den Kaufpreis der SOFTWARE.

### 7. SOFTWARE DRITTER

Möglicherweise werden der SOFTWARE Daten und Software Dritter beigelegt ("SOFTWARE DRITTER"). Wenn in der schriftlichen Dokumentation oder der die Software begleitenden elektronischen Daten irgendwelche Software und Daten von Yamaha als SOFTWARE DRITTER bezeichnet wird, erkennen Sie die Bestimmungen aller mit der SOFTWARE DRITTER mitgelieferten Vereinbarungen an und erkennen an, dass der Hersteller der SOFTWARE DRITTER verantwortlich ist für etwaige Garantien oder Haftungen für die SOFTWARE DRITTER. Yamaha ist in keiner Weise verantwortlich für die SOFTWARE DRITTER oder deren Gebrauch durch Sie.

- Yamaha gibt keine ausdrücklichen Zusicherungen und vertraglichen Haftungen bezüglich der SOFTWARE DRITTER. ZUSÄTZLICH VERNEINT YAMAHA AUSDRÜCKLICH ALLE STILLSCHWEIGENDEN GARANTIE, EINSCHLIESSLICH, ABER NICHT BESCHRÄNKT AUF, STILLSCHWEIGENDE GARANTIE AUF ALLGEMEINE GEBRAUCHSTAUGLICHKEIT ODER DIE TAUGLICHKEIT FÜR EINEN BESTIMMTEN ZWECK DER SOFTWARE DRITTER.
- Yamaha bietet Ihnen keinen Service oder Hilfestellung zu der SOFTWARE DRITTER.
- Yamaha übernimmt Ihnen gegenüber oder gegenüber Dritten in keinem Fall die Haftung für irgendwelche Schäden einschließlich, jedoch nicht beschränkt, auf direkt oder beiläufig entstandene Schäden oder Folgeschäden, Aufwendungen, entgangene Gewinne, Datenverluste oder andere Schäden, die infolge der Verwendung, des Missbrauchs oder der Unmöglichkeit der Verwendung der SOFTWARE DRITTER entstehen können.

### 8. ALLGEMEINES

Diese Vereinbarung ist im Einklang mit dem japanischen Recht zu interpretieren und wird von diesem beherrscht, ohne einen Bezug auf jegliche Prinzipien eines Rechtskonflikts herzustellen. Alle Rechtsstreitigkeiten und -verfahren sind am Tokyo District Court in Japan durchzuführen. Falls aus irgendeinem Grund Teile dieser Lizenzvereinbarung von einem zuständigen Gericht für unwirksam erklärt werden sollten, dann sollen die übrigen Bestimmungen der Lizenzvereinbarung weiterhin voll wirksam sein.

### 9. VOLLSTÄNDIGKEIT DER VEREINBARUNG

Diese Lizenzvereinbarung stellt die Gesamtheit der Vereinbarungen in Bezug auf die SOFTWARE und alle mitgelieferten schriftlichen Unterlagen zwischen den Parteien dar und ersetzt alle vorherigen oder gleichzeitigen schriftlichen oder mündlichen Übereinkünfte oder Vereinbarungen in Bezug auf diese Thematik. Zusätze oder Änderungen dieser Vereinbarung sind nicht bindend, wenn Sie nicht von einem vollständig autorisierten Repräsentanten von Yamaha unterzeichnet sind.

## ATTENTION

### CONTRAT DE LICENCE DE LOGICIEL

VEUILLEZ LIRE ATTENTIVEMENT CE CONTRAT DE LICENCE (« CONTRAT ») AVANT D'UTILISER CE LOGICIEL. L'UTILISATION DE CE LOGICIEL EST ENTIEREMENT REGIE PAR LES TERMES ET CONDITIONS DE CE CONTRAT. CECI EST UN CONTRAT ENTRE VOUS-MEME (EN TANT QUE PERSONNE PHYSIQUE OU MORALE) ET YAMAHA CORPORATION (« YAMAHA »).

LE FAIT D'OUVRIR CE COFFRET INDIQUE QUE VOUS ACCEPTEZ L'ENSEMBLE DES TERMES DU CONTRAT. SI VOUS N'ACCEPTEZ PAS LESDITS TERMES, VOUS NE DEVREZ NI INSTALLER NI COPIER NI UTILISER DE QUELQUE AUTRE MANIERE CE LOGICIEL.

#### 1. CONCESSION DE LICENCE ET DROITS D'AUTEUR

Yamaha vous concède le droit d'utiliser un seul exemplaire du logiciel et des données afférentes à celui-ci (« LOGICIEL »), livrés avec ce contrat. Le terme LOGICIEL couvre toutes les mises à jour du logiciel et des données fournies. Ce LOGICIEL est la propriété de Yamaha et/ou du (des) concédant(s) de licence Yamaha. Il est protégé par les dispositions en vigueur relatives au droit d'auteur et tous les traités internationaux pertinents. Bien que vous soyez en droit de revendiquer la propriété des données créées à l'aide du LOGICIEL, ce dernier reste néanmoins protégé par les lois en vigueur en matière de droit d'auteur.

- **Vous pouvez** utiliser ce LOGICIEL sur un seul ordinateur.
- **Vous pouvez** effectuer une copie unique de ce LOGICIEL en un format lisible sur machine à des fins de sauvegarde uniquement, à la condition toutefois que le LOGICIEL soit installé sur un support autorisant la copie de sauvegarde. Sur la copie de sauvegarde, vous devez reproduire l'avis relatif aux droits d'auteur ainsi que toute autre mention de propriété indiquée sur l'exemplaire original du LOGICIEL.
- **Vous pouvez céder**, à titre permanent, tous les droits que vous détenez sur ce LOGICIEL, sous réserve que vous n'en conserviez aucun exemplaire et que le bénéficiaire accepte les termes du présent contrat.

#### 2. RESTRICTIONS

- **Vous ne pouvez** en aucun cas reconstituer la logique du LOGICIEL ou le désassembler, le décompiler ou encore en dériver une forme quelconque de code source par quelque autre moyen que ce soit.
- **Vous n'êtes pas en droit** de reproduire, modifier, changer, louer, prêter ou distribuer le LOGICIEL en tout ou partie, ou de l'utiliser à des fins de création dérivée.
- **Vous n'êtes pas autorisé** à transmettre le LOGICIEL électroniquement à d'autres ordinateurs ou à l'utiliser en réseau.
- **Vous ne pouvez pas** utiliser ce LOGICIEL pour distribuer des données illégales ou portant atteinte à la politique publique.
- **Vous n'êtes pas habilité** à proposer des services fondés sur l'utilisation de ce LOGICIEL sans l'autorisation de Yamaha Corporation.

Les données protégées par le droit d'auteur, y compris les données MIDI de morceaux, sans toutefois s'y limiter, obtenues au moyen de ce LOGICIEL, sont soumises aux restrictions suivantes que vous devez impérativement respecter.

- Les données reçues au moyen de ce LOGICIEL ne peuvent en aucun cas être utilisées à des fins commerciales sans l'autorisation du propriétaire du droit d'auteur.
- Les données reçues au moyen de ce LOGICIEL ne peuvent pas être dupliquées, transférées, distribuées, reproduites ou exécutées devant un public d'auditeurs sans l'autorisation du propriétaire du droit d'auteur.
- Le cryptage des données reçues au moyen de ce LOGICIEL ne peut être déchiffré ni le filigrane électronique modifié sans l'autorisation du propriétaire du droit d'auteur.

#### 3. RESILIATION

Le présent contrat prend effet à compter du jour où le LOGICIEL vous est remis et reste en vigueur jusqu'à sa résiliation. Si l'une quelconque des dispositions relatives au droit d'auteur ou des clauses du contrat ne sont pas respectées, le contrat de licence sera automatiquement résilié de plein droit par Yamaha, ce sans préavis. Dans ce cas, vous devrez immédiatement détruire le LOGICIEL concédé sous licence, la documentation imprimée qui l'accompagne ainsi que les copies réalisées.

#### 4. GARANTIE LIMITEE PORTANT SUR LE SUPPORT

Quant au LOGICIEL vendu sur un support perceptible, Yamaha garantit que le support perceptible sur lequel le LOGICIEL est enregistré est exempt de défaut de matière première ou de fabrication pendant quatorze (14) jours à compter de la date de réception, avec comme preuve à l'appui une copie du reçu. Votre seul recours opposable à Yamaha consiste dans le remplacement du support reconnu défectueux, à condition qu'il soit retourné à Yamaha ou à un revendeur Yamaha agréé dans un délai de quatorze jours avec une copie du reçu. Yamaha n'est pas tenu de remplacer un support endommagé à la suite d'un accident, d'un usage abusif ou d'une utilisation incorrecte. **DANS TOUTE LA MESURE PERMISE PAR LA LEGISLATION EN VIGUEUR, YAMAHA EXCLUT EXPRESSEMENT TOUTE RESPONSABILITE IMPLICITE LIEE AU SUPPORT PERCEPTIBLE, Y COMPRIS TOUTE GARANTIE IMPLICITE DE QUALITE MARCHANDE ET D'ADEQUATION A UN USAGE PARTICULIER LE CONCERNANT.**

#### 5. EXCLUSION DE GARANTIE PORTANT SUR LE LOGICIEL

Vous reconnaissez et acceptez expressément que l'utilisation de ce LOGICIEL est à vos propres risques. Le LOGICIEL et la documentation qui l'accompagne sont livrés « EN L'ETAT », sans garantie d'aucune sorte. **NONOBTANT TOUTE AUTRE DISPOSITION DU PRESENT CONTRAT, YAMAHA EXCLUT DE LA PRESENTE GARANTIE PORTANT SUR LE LOGICIEL, TOUTE RESPONSABILITE EXPRESSE OU IMPLICITE LE CONCERNANT, Y COMPRIS, DE MANIERE NON LIMITATIVE, TOUTE GARANTIE IMPLICITE DE QUALITE MARCHANDE, D'ADEQUATION A UN USAGE PARTICULIER ET DE RESPECT DES DROITS DES TIERS. YAMAHA EXCLUT EN PARTICULIER, MAIS DE MANIERE NON LIMITATIVE A CE QUI PRECEDE, TOUTE GARANTIE LIEE A L'ADEQUATION DU LOGICIEL A VOS BESOINS, AU FONCTIONNEMENT ININTERROMPU OU SANS ERREUR DU PRODUIT ET A LA CORRECTION DES DEFAUTS CONSTATES LE CONCERNANT.**

#### 6. RESPONSABILITE LIMITEE

LA SEULE OBLIGATION DE YAMAHA AUX TERMES DES PRESENTES CONSISTE A VOUS AUTORISER A UTILISER CE LOGICIEL. EN AUCUN CAS YAMAHA NE POURRA ETRE TENU RESPONSABLE, PAR VOUS-MEME OU UNE AUTRE PERSONNE, DE QUELQUE DOMMAGE QUE CE SOIT, NOTAMMENT ET DE MANIERE NON LIMITATIVE, DE DOMMAGES DIRECTS, INDIRECTS, ACCESSOIRES OU CONSECUTIFS, DE FRAIS, PERTES DE BENEFICES, PERTES DE DONNEES OU D'AUTRES DOMMAGES RESULTANT DE L'UTILISATION CORRECTE OU INCORRECTE OU DE L'IMPOSSIBILITE D'UTILISER LE LOGICIEL, MEME SI YAMAHA OU UN DISTRIBUTEUR AGREE ONT ETE PREVENUS DE L'EVENTUALITE DE TELS DOMMAGES. Dans tous les cas, la responsabilité entière de Yamaha engagée à votre égard pour l'ensemble des dommages, pertes et causes d'actions (que ce soit dans le cadre d'une action contractuelle, délictuelle ou autre) ne saurait excéder le montant d'acquisition du LOGICIEL.

#### 7. LOGICIELS DE FABRICANTS TIERS

Des logiciels et données de fabricants tiers (« LOGICIELS DE FABRICANTS TIERS ») peuvent être associés au LOGICIEL. Lorsque, dans la documentation imprimée ou les données électroniques accompagnant ce logiciel, Yamaha identifie un logiciel et des données comme étant un LOGICIEL DE FABRICANT TIERS, vous reconnaissez et acceptez que vous avez l'obligation de vous conformer aux dispositions de tout contrat fourni avec ce LOGICIEL DE FABRICANT TIERS, et que la partie tierce fournissant le LOGICIEL DE FABRICANT TIERS est responsable de toute garantie ou responsabilité liée à ou résultant de ce dernier. Yamaha n'est en aucun cas responsable des LOGICIELS DE FABRICANTS TIERS ou de l'utilisation que vous en faites.

- Yamaha exclut toute garantie expresse portant sur des LOGICIELS DE FABRICANTS TIERS. DE SURCROIT, YAMAHA EXCLUT EXPRESSEMENT TOUTE RESPONSABILITE IMPLICITE LIEE AU LOGICIEL DE FABRICANT TIERS, Y COMPRIS, DE MANIERE NON LIMITATIVE, TOUTE GARANTIE IMPLICITE DE QUALITE MARCHANDE ET D'ADEQUATION A UN USAGE PARTICULIER LE CONCERNANT.
- Yamaha ne vous fournira aucun service ni maintenance concernant le LOGICIEL DE FABRICANT TIERS.
- En aucun cas Yamaha ne pourra être tenu responsable, par vous-même ou une autre personne, de quelque dommage que ce soit, notamment et de manière non limitative, de dommages directs, indirects, accessoires ou consécutifs, de frais, pertes de bénéfices, pertes de données ou d'autres dommages résultant de l'utilisation correcte ou incorrecte ou de l'impossibilité d'utiliser le LOGICIEL DE FABRICANT TIERS.

#### 8. REMARQUE GENERALE

Le présent contrat est régi par le droit japonais, à la lumière duquel il doit être interprété, sans qu'il soit fait référence aux conflits des principes de loi. Conflits et procédures sont de la compétence du tribunal de première instance de Tokyo, au Japon. Si pour une quelconque raison, un tribunal compétent décreète que l'une des dispositions de ce contrat est inapplicable, le reste du présent contrat restera en vigueur.

#### 9. CONTRAT COMPLET

Ce document constitue le contrat complet passé entre les parties relativement à l'utilisation du LOGICIEL et de toute documentation imprimée l'accompagnant, et remplace tous les accords ou contrats antérieurs, écrits ou oraux, portant sur l'objet du présent accord. Aucun avenant ni aucune révision du présent contrat n'auront force obligatoire s'ils ne sont pas couchés par écrit et revêtus de la signature d'un représentant Yamaha agréé.

## ATENCIÓN

### ACUERDO DE LICENCIA DE SOFTWARE

LEA ATENTAMENTE ESTE ACUERDO DE LICENCIA DE SOFTWARE ("ACUERDO") ANTES DE UTILIZAR ESTE SOFTWARE. SÓLO PODRÁ UTILIZAR ESTE SOFTWARE EN VIRTUD DE LOS TÉRMINOS Y CONDICIONES DEL PRESENTE ACUERDO. EL PRESENTE ES UN ACUERDO ENTRE USTED (COMO PARTICULAR O COMO PERSONA JURÍDICA) Y YAMAHA CORPORATION ("YAMAHA").

LA ROTURA DEL SELLO DE ESTE EMBALAJE SUPONE LA ACEPTACIÓN DE LOS TÉRMINOS DE ESTE ACUERDO. SI NO ESTÁ DE ACUERDO CON LOS TÉRMINOS, NO INSTALE, NI COPIE NI UTILICE DE NINGÚN MODO ESTE SOFTWARE.

#### 1. CESIÓN DE LICENCIA Y COPYRIGHT

Por el presente, Yamaha le otorga el derecho a utilizar una copia del programa y de la información de software ("SOFTWARE") que acompañan a este Acuerdo. El término SOFTWARE abarca todas las actualizaciones del software y de la información adjunta. El SOFTWARE es propiedad de Yamaha y/o sus otorgantes de licencia, y se encuentra protegido por las leyes de copyright y todas las provisiones de los tratados correspondientes. Si bien el usuario tiene derecho a declararse propietario de los datos creados mediante el uso del SOFTWARE, dicho SOFTWARE seguirá estando protegido por las leyes de copyright pertinentes.

- **Puede** utilizar el SOFTWARE en un **solo ordenador**.
- **Puede** realizar una copia del SOFTWARE en formato para lectura mecánica exclusivamente con fines de copia de seguridad, si el SOFTWARE se encuentra en soportes en los que dicha copia de seguridad está permitida. En la copia de seguridad, debe reproducirse el aviso de copyright de Yamaha y cualquier otra inscripción de marca que conste en la copia original del SOFTWARE.
- **Puede** transferir de forma permanente a un tercero todos sus derechos del SOFTWARE, siempre y cuando no conserve ninguna copia y el destinatario haya leído y aceptado los términos y condiciones del presente Acuerdo.

#### 2. RESTRICCIONES

- **No puede** someter el SOFTWARE a tareas de ingeniería inversa con el fin de investigar el secreto de fabricación, ni desmontar, descompilar o derivar de cualquier otra manera un formato de código de origen del SOFTWARE por ningún método.
- **Está prohibida** la reproducción, modificación, cambio, alquiler, préstamo o distribución del SOFTWARE, en parte o en su totalidad, o la creación de trabajos derivados del SOFTWARE.
- **No puede** transmitir electrónicamente el SOFTWARE de un ordenador a otro, ni compartir el SOFTWARE con otros ordenadores conectados a una red.
- **No puede** utilizar el SOFTWARE para distribuir información ilícita o que vulnere la política pública.
- **No puede** iniciar servicios basados en el uso del SOFTWARE sin autorización de Yamaha Corporation.

La información con copyright, que incluye sin limitaciones la información MIDI para canciones, obtenida por medio del SOFTWARE, está sometida a las restricciones que se indican a continuación y que el usuario debe acatar.

- La información recibida mediante el SOFTWARE no podrá utilizarse para fines comerciales sin autorización del propietario del copyright.
- La información recibida mediante el SOFTWARE no puede duplicarse, transferirse ni distribuirse, ni reproducirse ni interpretarse para ser escuchada en público sin autorización del propietario del copyright.
- El cifrado de la información recibida mediante el SOFTWARE no podrá eliminarse ni tampoco podrá modificarse la marca de agua electrónica (watermark) sin autorización del propietario del copyright.

#### 3. FINALIZACIÓN

El presente Acuerdo entrará en vigor el día en que el usuario reciba el SOFTWARE y permanecerá vigente hasta su terminación. En el caso de vulnerarse las leyes de copyright o las provisiones contenidas en el presente Acuerdo, el presente Acuerdo se dará por terminado de forma automática e inmediata, sin previo aviso de Yamaha. Una vez terminado el Acuerdo, el usuario deberá destruir inmediatamente el SOFTWARE adquirido bajo licencia, así como la documentación escrita adjunta y todas sus copias.

#### 4. GARANTÍA LIMITADA DEL SOPORTE

Con respecto al SOFTWARE vendido en un soporte material, Yamaha garantiza que el soporte material en el que está grabado el SOFTWARE no tendrá ningún defecto en cuanto a materiales y fabricación en condiciones normales de uso y por un período de catorce (14) días a partir de la fecha del recibo, como aparece en la copia del recibo. La solución y la responsabilidad de Yamaha será la sustitución del soporte defectuoso si se devuelve a Yamaha o a un distribuidor autorizado de Yamaha dentro del período de catorce días con una copia del recibo. Yamaha no se hará responsable de sustituir el soporte si se ha dañado por accidente, abuso o mal uso. EN LA MEDIDA PERMITIDA POR LA LEY APLICABLE, YAMAHA DENIEGA EXPRESAMENTE TODAS LAS GARANTÍAS IMPLÍCITAS CON RESPECTO AL SOPORTE MATERIAL, INCLUIDAS LAS GARANTÍAS IMPLÍCITAS DE COMERCIABILIDAD E IDONEIDAD PARA UNA DETERMINADA FINALIDAD.

#### 5. DENEGACIÓN DE GARANTÍA DEL SOFTWARE

Usted conviene y acepta expresamente en que utilizará el SOFTWARE por su cuenta y riesgo. El SOFTWARE y la documentación correspondiente se suministran "TAL CUAL" y sin ninguna clase de garantía. SIN PERJUICIO DE CUALESQUIERA OTRA DISPOSICIÓN CONTENIDA EN EL PRESENTE ACUERDO, YAMAHA DENIEGA EXPRESAMENTE TODAS LAS GARANTÍAS CON RESPECTO AL SOFTWARE, EXPRESAS, E IMPLÍCITAS, INCLUIDO SIN LIMITACIONES LAS GARANTÍAS IMPLÍCITAS DE COMERCIABILIDAD, IDONEIDAD PARA UNA DETERMINADA FINALIDAD Y LA NO VULNERACIÓN DE DERECHOS DE TERCEROS. DE MANERA CONCRETA, PERO SIN LIMITACIÓN DE CUANTO ANTECEDE, YAMAHA NO GARANTIZA QUE EL SOFTWARE SATISFAGA SUS REQUISITOS, QUE EL FUNCIONAMIENTO DEL SOFTWARE SE REALICE SIN INTERRUPCIONES NI ERRORES, O QUE LOS DEFECTOS DEL SOFTWARE PUEDAN SER CORREGIDOS.

#### 6. RESPONSABILIDAD LIMITADA

LAS OBLIGACIONES DE YAMAHA EN VIRTUD DEL PRESENTE ACUERDO SERÁN LAS DE PERMITIR EL USO DEL SOFTWARE EN VIRTUD DE LOS TÉRMINOS DEL PRESENTE. YAMAHA NO SE RESPONSABILIZARÁ EN NINGÚN CASO ANTE USTED NI ANTE OTRAS PERSONAS DE DAÑOS, INCLUIDOS SIN LIMITACIONES LOS DIRECTOS, INDIRECTOS, ACCESORIOS O EMERGENTES, NI DE GASTOS, PÉRDIDA DE BENEFICIOS O DE DATOS NI DE CUALESQUIERA OTROS DAÑOS DIMANANTES DEL USO, USO INDEBIDO O IMPOSIBILIDAD DE USO DEL SOFTWARE, INCLUSO SI SE HA ADVERTIDO DE LA POSIBILIDAD DE DICHS DAÑOS A YAMAHA O A UN DISTRIBUIDOR AUTORIZADO. En ningún caso la responsabilidad total de Yamaha en concepto de todos los daños, pérdidas y derechos de acción (contractuales, torticeras o de cualquier otra índole) podrá superar la suma pagada por el SOFTWARE.

#### 7. SOFTWARE DE OTRAS MARCAS

Es posible adjuntar software e información de otras marcas ("SOFTWARE DE OTRAS MARCAS") al SOFTWARE. Si, en el material impreso o en la información electrónica que acompaña al Software, Yamaha identificase software e información pertenecientes a la categoría de SOFTWARE DE OTRAS MARCAS, usted conviene y acepta en que deberá atenerse a las provisiones contenidas en los Acuerdos suministrados con el SOFTWARE DE OTRAS MARCAS y que la parte proveedora del SOFTWARE DE OTRAS MARCAS se hará cargo de las garantías o asumirá las responsabilidades relacionadas con o dimanantes del SOFTWARE DE OTRAS MARCAS. Yamaha no se hace responsable del SOFTWARE DE OTRAS MARCAS ni del uso que usted haga de él.

- Yamaha no ofrece garantías expresas con respecto al SOFTWARE DE OTRAS MARCAS. ADEMÁS, YAMAHA DENIEGA EXPRESAMENTE TODAS LAS GARANTÍAS IMPLÍCITAS, INCLUIDAS SIN LIMITACIONES LAS GARANTÍAS IMPLÍCITAS DE COMERCIABILIDAD E IDONEIDAD PARA UNA FINALIDAD DETERMINADA, con respecto al SOFTWARE DE OTRAS MARCAS.
- Yamaha no prestará ningún servicio ni mantenimiento para el SOFTWARE DE OTRAS MARCAS.
- Yamaha no se responsabilizará ante usted ni ante otras personas de los daños, incluidos sin limitaciones los directos, indirectos, accesorios o emergentes, ni de gastos, pérdida de beneficios o de datos ni de cualesquiera otros daños dimanantes del uso, uso indebido o imposibilidad de uso del SOFTWARE DE OTRAS MARCAS.

#### 8. GENERAL

Este Acuerdo se interpretará y regirá de acuerdo con las leyes japonesas, con independencia de los principios de conflicto de derecho. La vista de los des- acuerdos o procedimientos se realizará ante el Tribunal de Distrito de Tokio, Japón. Si alguna de las cláusulas del presente Acuerdo fuese no ejecutoria en virtud del dictamen de un tribunal competente, ello no afectará a las demás cláusulas del Acuerdo y mantendrán plena vigencia.

#### 9. ACUERDO COMPLETO

El presente Acuerdo contiene la totalidad de los acuerdos y pactos entre las partes con respecto al uso del SOFTWARE y de los materiales impresos que acompañan al mismo y sustituye a todos los demás acuerdos o contratos previos o contemporáneos, escritos o verbales, que puedan existir en relación con el contenido del presente Acuerdo. Las modificaciones o revisiones del presente Acuerdo no serán vinculantes a menos que se efectúen por escrito y estén firmadas por un representante autorizado de Yamaha.

# SIBELIUS SCORCH LICENSE AGREEMENT

---

By installing and/or using this Product you (an individual or legal entity) agree with the Licensor to be bound by the terms of this License which will govern your use of the Product. If you do not accept these terms, do not install or use this Product.

The Product is copyright © 1987-2007 Sibelius Software, a division of Avid Technology, Inc, and its licensors.

## 1. Definitions

---

In this License the following words and expressions have the following meanings:

“License”: this agreement between you and the Licensor and, if permitted by the context, the conditional license granted to you in this agreement.

“Licensor”: Avid Technology, Inc., of Avid Technology Park, One Park West, Tewksbury, MA 01876 USA, through its division Sibelius Software, of 20-23 City North, Fonthill Road, London N4 3HF, UK

“Product”: the Software and the Documentation.

“Software”: the Sibelius Scorch web browser plug-in, Opus, Helsinki, Inkpen2 and Reprise font families, any other programs or files supplied by the Licensor which are included in or with the Sibelius Scorch installer, and the Sibelius Scorch installer.

“Documentation”: any documentation in any form relating to the Software supplied to you with the Software or by the Licensor.

## 2. License

---

- 2.1 The Licensor grants to you a non-exclusive non-transferable license to use this Software in accordance with the Documentation on any number of computers. Title to the Product is not transferred to you. Ownership of the Product remains vested in the Licensor and its licensors, subject to the rights granted to you under this License. All other rights are reserved.
- 2.2 You may make one printout for your own use of any part of the Documentation provided in electronic form. You shall not make or permit any third party to make any further copies of any part of the Product whether in eye or machine-readable form.
- 2.3 You shall not, and shall not cause or permit any third party to,
  - (1) translate, enhance, modify, alter or adapt the Product or any part of it for any purpose (including without limitation for the purpose of error correction);
  - (2) create derivative works based on the Product, or cause the whole or any part of the Product to be combined with or incorporated into any other program, file or product, for any purpose; or
  - (3) use the Software to create files in any format (other than temporary files created and required by your computer’s operating system or web browser), including without limitation screen capture files, files generated from the Software’s playback, graphics files and print files, for any purpose, except for creating MIDI files (if permitted by the Software) for private non-commercial use.
- 2.4 You shall not, and shall not cause or permit any third party to, decompile, decode, disassemble or reverse engineer the Software in whole or in part for any purpose.
- 2.5 You shall not, and shall not cause any third party to, translate, convert, decode or reverse engineer any file capable of being read by any copy or version of the Software or any data transmitted to or from any copy or version of the Software, in whole or in part for any purpose.
- 2.6 The Product or any part of it must not be used to infringe any right of copyright or right of privacy, publicity or personality or any other right whatsoever of any other person or entity.

## 3. Copyright

---

- 3.1 You acknowledge that copyright in the Product as a whole and in the components of the Product as between you and the Licensor belongs to the Licensor or its licensors and is protected by copyright laws, national and international, and all other applicable laws.

## 4. Disclaimer of Liability

---

- 4.1 In consideration of the fact that the Product is licensed hereunder free of charge, (a) the Licensor disclaims any and all warranties with respect to the Product, whether expressed or implied, including without limitation any warranties that the Product is free from defects, will perform in accordance with the Documentation, is merchantable, or is fit for any particular purpose, and (b) the Licensor shall not have or incur any liability to you for any loss, cost, expense or claim (including without limitation any liability for loss or corruption of data and loss of profits, revenue or goodwill and any type of special, indirect or consequential loss) that may arise out of or in connection with your installation and use of the Product.

## 5. Termination

---

- 5.1 This License shall terminate automatically upon your destruction of the Product. In addition, the Licensor may elect to terminate this License in the event of a material breach by you of any condition of this License or of any of your representations, warranties, covenants or obligations hereunder. Upon notification of such termination by the Licensor, you will immediately delete the Software from your computer and destroy the Documentation.

## 6. Miscellaneous

---

- 6.1 No failure to exercise and no delay in exercising on the part of the Licensor of any right, power or privilege arising hereunder shall operate as a waiver thereof, nor shall any single or partial exercise of any right, power or privilege preclude any other or further exercise thereof or the exercise of any other right, power or privilege. The rights and remedies of the Licensor in connection herewith are not exclusive of any rights or remedies provided by law.
- 6.2 You may not distribute, loan, lease, sub-license, rent or otherwise transfer the Product to any third party.
- 6.3 You agree to the use of your personal data in accordance with the Licensor’s privacy policy (available from the Licensor or on [www.sibelius.com](http://www.sibelius.com)), which may change from time to time.
- 6.4 This License is intended by the parties hereto to be a final expression of their agreement with respect to the subject matter hereof and a complete and exclusive statement of the terms of such agreement. This License supercedes any and all prior understandings, whether written or oral, between you and the Licensor relating to the subject matter hereof.
- 6.5 (This section only applies if you are resident in the European Union:) This License shall be construed and governed by the laws of England, and both parties agree to submit to the exclusive jurisdiction of the English courts.
- 6.6 (This section only applies if you are not resident in the European Union:) This License shall be construed and enforced in accordance with and governed by the laws of the State of California. Any suit, action or proceeding arising out of or in any way related or connected to this License shall be brought and maintained only in the United States District Court for the Northern District of California, sitting in the City of San Francisco. Each party irrevocably submits to the jurisdiction of such federal court over any such suit, action or proceeding. Each party knowingly, voluntarily and irrevocably waives trial by jury in any suit, action or proceeding (including any counterclaim), whether at law or in equity, arising out of or in any way related or connected to this License or the subject matter hereof.

(License v5.0 (DMN), 30 July 2007)



# Specifications / Technische Daten / Spécifications techniques / Especificaciones

## Keyboards

- 76 box type keys (E0–G6), with Touch Response.

## Display

- LCD display (backlit)

## Setup

- STANDBY/ON
- MASTER VOLUME: MIN–MAX

## Panel Controls

- SONG, VOICE, STYLE, EASY SONG ARRANGER, P.A.T. ON/OFF, LESSON L, LESSON R, LESSON START, METRONOME ON/OFF, PORTABLE GRAND, DEMO, FUNCTION, MUSIC DATABASE, HARMONY ON/OFF, DUAL ON/OFF, SPLIT ON/OFF, TEMPO/TAP, [0]–[9], [+], [–], CATEGORY, Dial, REPEAT & LEARN (ACMP ON/OFF), A-B REPEAT (INTRO/ENDING/rit.), PAUSE (SYNC START), START/STOP, REW (MAIN/AUTO FILL), FF (SYNC STOP), REGIST MEMORY ([MEMORY/BANK], [1], [2]), SONG MEMORY (REC, [1]–[5], [A])

## Realtime Control

- Pitch Bend Wheel

## Voice

- 116 panel voices + 12 drum/SFX kits + 361 XGlite voices
- Polyphony: 32
- DUAL
- SPLIT

## Style

- 160 Preset Styles + External files
- Style Control: ACMP ON/OFF, SYNC STOP, SYNC START, START/STOP, INTRO/ENDING/rit., MAIN/AUTO FILL
- Fingering: Multi Finger, Full Keyboard
- Style Volume

## Music Database

- 300 + External files

## Education Feature

- Dictionary
- Lesson 1–3, Repeat & Learn

## Registration Memory

- 8 banks x 2 types

## Function

- VOLUME: Style Volume, Song Volume
- OVERALL: Tuning, Transpose, Split Point, Touch Sensitivity, Pitch Bend Range, Chord Fingering
- MAIN VOICE: Volume, Octave, Pan, Reverb Level, Chorus Level
- DUAL VOICE: Voice, Volume, Octave, Pan, Reverb Level, Chorus Level
- SPLIT VOICE: Voice, Volume, Octave, Pan, Reverb Level, Chorus Level
- EFFECT: Reverb Type, Chorus Type, Master EQ Type, Sustain
- HARMONY: Harmony Type, Harmony Volume
- Performance assistant technology: Performance assistant technology Type
- SFF Load: Style File Load
- PC: PC Mode
- MIDI: Local On/Off, External Clock, Initial Send, Keyboard Out, Style Out, Song Out
- METRONOME: Time Signature Numerator, Time Signature Denominator, Metronome Volume
- LESSON: Lesson Track (R), Lesson Track (L), Grade
- UTILITY: Demo Cancel

## Effects

- Reverb: 9 types
- Chorus: 4 types
- Harmony: 26 types

## Song

- 30 Preset Songs + 5 User Songs + Accessory CD-ROM Songs (70)
- Song Clear, Track Clear

- Song Volume
- Song Control: REPEAT & LEARN, A-B REPEAT, PAUSE, REW, FF, START/STOP

## Performance assistant technology

- Chord, Chord/Free

## Recording

- Song
  - User Song: 5 Songs
  - Recording Tracks: 1, 2, 3, 4, 5, STYLE

## MIDI

- Local On/Off
- Initial Send
- External Clock
- Keyboard Out
- Style Out
- Song Out

## Auxiliary jacks

- PHONES/OUTPUT, DC IN 12V, USB, SUSTAIN

## Amplifier

- 6W + 6W

## Speakers

- 12cm x 2 + 3cm x 2

## Power Consumption

- 20W

## Power Supply

- Adaptor: PA-5D or an equivalent recommended by Yamaha
- Batteries: Six "D" size, R20P (LR20) or equivalent batteries

## Dimensions (W x D x H)

- 1,178 x 412 x 137 mm (46-3/8" x 16-1/4" x 5-3/8")

## Weight

- 8.3kg (18 lbs. 5 oz.) (not including batteries)

## Supplied Accessories

- Music Rest
- Accessory CD-ROM
- Owner's Manual

## Optional Accessories

- AC Power Adaptor: PA-5D or an equivalent recommended by Yamaha
- Footswitch: FC4/FC5
- Keyboard Stand: LW-16
- Headphones: HPE-150

\* Specifications and descriptions in this owner's manual are for information purposes only. Yamaha Corp. reserves the right to change or modify products or specifications at any time without prior notice. Since specifications, equipment or options may not be the same in every locale, please check with your Yamaha dealer.

\* Die technischen Daten und Beschreibungen in dieser Bedienungsanleitung dienen nur der Information. Yamaha Corp. behält sich das Recht vor, Produkte oder deren technische Daten jederzeit ohne vorherige Ankündigung zu verändern oder zu modifizieren. Da die technischen Daten, das Gerät selbst oder Sonderzubehör nicht in jedem Land gleich sind, setzen Sie sich im Zweifel bitte mit Ihrem Yamaha-Händler in Verbindung.

\* Les caractéristiques techniques et les descriptions du mode d'emploi ne sont données que pour information. Yamaha Corp. se réserve le droit de changer ou modifier les produits et leurs caractéristiques techniques à tout moment sans aucun avis. Du fait que les caractéristiques techniques, les équipements et les options peuvent différer d'un pays à l'autre, adressez-vous au distributeur Yamaha le plus proche.

\* Las especificaciones y descripciones de este manual del propietario tienen sólo el propósito de servir como información. Yamaha Corp. se reserva el derecho a efectuar cambios o modificaciones en los productos o especificaciones en cualquier momento sin previo aviso. Puesto que las especificaciones, equipos u opciones pueden no ser las mismas en todos los mercados, solicite información a su distribuidor Yamaha.

For details of products, please contact your nearest Yamaha representative or the authorized distributor listed below.

Pour plus de détails sur les produits, veuillez-vous adresser à Yamaha ou au distributeur le plus proche de vous figurant dans la liste suivante.

Die Einzelheiten zu Produkten sind bei Ihrer unten aufgeführten Niederlassung und bei Yamaha Vertragshändlern in den jeweiligen Bestimmungsländern erhältlich.

Para detalles sobre productos, contacte su tienda Yamaha más cercana o el distribuidor autorizado que se lista debajo.

## NORTH AMERICA

### CANADA

**Yamaha Canada Music Ltd.**  
135 Milner Avenue, Scarborough, Ontario,  
M1S 3R1, Canada  
Tel: 416-298-1311

### U.S.A.

**Yamaha Corporation of America**  
6600 Orangethorpe Ave., Buena Park, Calif. 90620,  
U.S.A.  
Tel: 714-522-9011

## CENTRAL & SOUTH AMERICA

### MEXICO

**Yamaha de México S.A. de C.V.**  
Calz. Javier Rojo Gómez #1149,  
Col. Guadalupe del Moral  
C.P. 09300, México, D.F., México  
Tel: 55-5804-0600

### BRAZIL

**Yamaha Musical do Brasil Ltda.**  
Rua Joaquim Floriano, 913 - 4º andar, Itaim Bibi,  
CEP 04534-013 Sao Paulo, SP. BRAZIL  
Tel: 011-3704-1377

### ARGENTINA

**Yamaha Music Latin America, S.A.**  
**Sucursal de Argentina**  
Viamonte 1145 Piso 2-B 1053,  
Buenos Aires, Argentina  
Tel: 1-4371-7021

### PANAMA AND OTHER LATIN AMERICAN COUNTRIES/ CARIBBEAN COUNTRIES

**Yamaha Music Latin America, S.A.**  
Torre Banco General, Piso 7, Urbanización Marbella,  
Calle 47 y Aquilino de la Guardia,  
Ciudad de Panamá, Panamá  
Tel: +507-269-5311

## EUROPE

### THE UNITED KINGDOM

**Yamaha Music U.K. Ltd.**  
Sherbourne Drive, Tilbrook, Milton Keynes,  
MK7 8BL, England  
Tel: 01908-366700

### IRELAND

**Danfay Ltd.**  
61D, Sallynoggin Road, Dun Laoghaire, Co. Dublin  
Tel: 01-2859177

### GERMANY

**Yamaha Music Central Europe GmbH**  
Siemensstraße 22-34, 25462 Rellingen, Germany  
Tel: 04101-3030

### SWITZERLAND/LIECHTENSTEIN

**Yamaha Music Central Europe GmbH,**  
**Branch Switzerland**  
Seefeldstrasse 94, 8008 Zürich, Switzerland  
Tel: 01-383 3990

### AUSTRIA

**Yamaha Music Central Europe GmbH,**  
**Branch Austria**  
Schleiergasse 20, A-1100 Wien, Austria  
Tel: 01-60203900

### CZECH REPUBLIC/SLOVAKIA/ HUNGARY/SLOVENIA

**Yamaha Music Central Europe GmbH,**  
**Branch Austria, CEE Department**  
Schleiergasse 20, A-1100 Wien, Austria  
Tel: 01-602039025

### POLAND

**Yamaha Music Central Europe GmbH**  
**Sp.z o.o. Oddział w Polsce**  
ul. 17 Stycznia 56, PL-02-146 Warszawa, Poland  
Tel: 022-868-07-57

### THE NETHERLANDS/ BELGIUM/LUXEMBOURG

**Yamaha Music Central Europe GmbH,**  
**Branch Benelux**  
Clarissenhof 5-b, 4133 AB Vianen, The Netherlands  
Tel: 0347-358 040

### FRANCE

**Yamaha Musique France**  
BP 70-77312 Marne-la-Vallée Cedex 2, France  
Tel: 01-64-61-4000

### ITALY

**Yamaha Musica Italia S.P.A.**  
Viale Italia 88, 20020 Lainate (Milano), Italy  
Tel: 02-935-771

### SPAIN/PORTUGAL

**Yamaha Música Ibérica, S.A.**  
Ctra. de la Coruna km. 17, 200, 28230  
Las Rozas (Madrid), Spain  
Tel: 91-639-8888

### GREECE

**Philippos Nakas S.A. The Music House**  
147 Skiathou Street, 112-55 Athens, Greece  
Tel: 01-228 2160

### SWEDEN

**Yamaha Scandinavia AB**  
J. A. Wettergrens Gata 1, Box 30053  
S-400 43 Göteborg, Sweden  
Tel: 031 89 34 00

### DENMARK

**YS Copenhagen Liaison Office**  
Generatorvej 6A, DK-2730 Herlev, Denmark  
Tel: 44 92 49 00

### FINLAND

**F-Musiikki Oy**  
Kluuvikatu 6, P.O. Box 260,  
SF-00101 Helsinki, Finland  
Tel: 09 618511

### NORWAY

**Norsk filial av Yamaha Scandinavia AB**  
Grini Næringspark 1, N-1345 Østerås, Norway  
Tel: 67 16 77 70

### ICELAND

**Skifan HF**  
Skeifan 17 P.O. Box 8120, IS-128 Reykjavik, Iceland  
Tel: 525 5000

### RUSSIA

**Yamaha Music (Russia)**  
Office 4015, entrance 2, 21/5 Kuznetskii  
Most street, Moscow, 107996, Russia  
Tel: 495 626 0660

### OTHER EUROPEAN COUNTRIES

**Yamaha Music Central Europe GmbH**  
Siemensstraße 22-34, 25462 Rellingen, Germany  
Tel: +49-4101-3030

## AFRICA

**Yamaha Corporation,**  
**Asia-Pacific Music Marketing Group**  
Nakazawa-cho 10-1, Naka-ku, Hamamatsu,  
Japan 430-8650  
Tel: +81-53-460-2312

## MIDDLE EAST

### TURKEY/CYPRUS

**Yamaha Music Central Europe GmbH**  
Siemensstraße 22-34, 25462 Rellingen, Germany  
Tel: 04101-3030

### OTHER COUNTRIES

**Yamaha Music Gulf FZE**  
LOB 16-513, P.O.Box 17328, Jubel Ali,  
Dubai, United Arab Emirates  
Tel: +971-4-881-5868

## ASIA

### THE PEOPLE'S REPUBLIC OF CHINA

**Yamaha Music & Electronics (China) Co., Ltd.**  
25/F., United Plaza, 1468 Nanjing Road (West),  
Jingan, Shanghai, China  
Tel: 021-6247-2211

### HONG KONG

**Tom Lee Music Co., Ltd.**  
11/F., Silvercord Tower 1, 30 Canton Road,  
Tsimshatsui, Kowloon, Hong Kong  
Tel: 2737-7688

### INDONESIA

**PT. Yamaha Music Indonesia (Distributor)**  
**PT. Nusantik**  
Gedung Yamaha Music Center, Jalan Jend. Gatot  
Subroto Kav. 4, Jakarta 12930, Indonesia  
Tel: 21-520-2577

### KOREA

**Yamaha Music Korea Ltd.**  
8F, 9F, Dongsung Bldg, 158-9 Samsung-Dong,  
Kangnam-Gu, Seoul, Korea  
Tel: 080-004-0022

### MALAYSIA

**Yamaha Music Malaysia, Sdn., Bhd.**  
Lot 8, Jalan Perbandaran, 47301 Kelana Jaya,  
Petaling Jaya, Selangor, Malaysia  
Tel: 3-78030900

### PHILIPPINES

**Yupangco Music Corporation**  
339 Gil J. Puyat Avenue, P.O. Box 885 MCPO,  
Makati, Metro Manila, Philippines  
Tel: 819-7551

### SINGAPORE

**Yamaha Music Asia Pte., Ltd.**  
#03-11 A-Z Building  
140 Paya Lebar Road, Singapore 409015  
Tel: 747-4374

### TAIWAN

**Yamaha KHS Music Co., Ltd.**  
3F, #6, Sec.2, Nan Jing E. Rd. Taipei.  
Taiwan 104, R.O.C.  
Tel: 02-2511-8688

### THAILAND

**Siam Music Yamaha Co., Ltd.**  
891/1 Siam Motors Building, 15-16 floor  
Rama 1 road, Wangmai, Pathumwan  
Bangkok 10330, Thailand  
Tel: 02-215-2626

### OTHER ASIAN COUNTRIES

**Yamaha Corporation,**  
**Asia-Pacific Music Marketing Group**  
Nakazawa-cho 10-1, Naka-ku, Hamamatsu,  
Japan 430-8650  
Tel: +81-53-460-2317

## OCEANIA

### AUSTRALIA

**Yamaha Music Australia Pty. Ltd.**  
Level 1, 99 Queensbridge Street, Southbank,  
Victoria 3006, Australia  
Tel: 3-9693-5111

### NEW ZEALAND

**Music Houses of N.Z. Ltd.**  
146/148 Captain Springs Road, Te Papapa,  
Auckland, New Zealand  
Tel: 9-634-0099

### COUNTRIES AND TRUST

### TERRITORIES IN PACIFIC OCEAN

**Yamaha Corporation,**  
**Asia-Pacific Music Marketing Group**  
Nakazawa-cho 10-1, Naka-ku, Hamamatsu,  
Japan 430-8650  
Tel: +81-53-460-2312

**HEAD OFFICE** Yamaha Corporation, Pro Audio & Digital Musical Instrument Division  
Nakazawa-cho 10-1, Naka-ku, Hamamatsu, Japan 430-8650  
Tel: +81-53-460-3273



Yamaha Home Keyboards Home Page (English Only)  
<http://music.yamaha.com/homekeyboard>  
Yamaha Manual Library  
<http://www.yamaha.co.jp/manual/>

U.R.G., Pro Audio & Digital Musical Instrument Division, Yamaha Corporation  
© 2007 Yamaha Corporation

WM36940 XXXPOXXX.X-01A0  
Printed in China