



# *YSP-5100 / YSP-4100*

*Digital Sound Projector™*

***Mode d'emploi***

**Français**

pour l'Europe, l'Asie, l'Afrique,  
l'Océanie, et l'Amérique latine

## IntelliBeam

Le logo “IntelliBeam” et “IntelliBeam” sont des marques commerciales de Yamaha Corporation.



Le logo “CINEMA DSP” et “Cinema DSP” sont des marques déposées de Yamaha Corporation.

## UniVolume

Le logo “UniVolume” et “UniVolume” sont des marques commerciales de Yamaha Corporation.



Le logo “AirWired” et “AirWired” sont des marques commerciales de Yamaha Corporation.



Fabriqué sous licence de Dolby Laboratories.

Dolby, Pro Logic et le symbole du double D sont des marques de commerce de Dolby Laboratories.



Fabriqué sous licence et sous les numéros de brevets américains suivants:

5,451,942;5,956,674;5,974,380;5,978,762;6,226,616;6,487,535 et sous d'autres brevets américains et internationaux, émis ou en attente. DTS est une marque déposée et les logos, symboles DTS et marques DTS-HD et DTS-HD Master Audio sont des marques commerciales de DTS, Inc. © 1996-2007 DTS, Inc. Tous droits réservés.



Fabriqué sous licence de Cambridge Mechatronics Ltd. Brevet demandé dans le monde entier.

Le logo “1” et “Digital Sound Projector™” sont des marques commerciales de Cambridge Mechatronics Ltd.

## HDMI

“HDMI”, le logo “HDMI” et “High-Definition Multimedia Interface” sont des marques commerciales ou des marques déposées de HDMI Licensing LLC.

## x.v.Color

“x.v.Color” est une marque commerciale.

## iPod™, iPhone™

iPod est une marque commerciale de Apple Inc., déposée aux États-Unis et dans d'autres pays.

iPhone est une marque commerciale de Apple Inc.



“Made for iPod” signifie qu'un accessoire électronique a été conçu pour être spécifiquement connecté à l'iPod et a été certifié conforme aux normes de fonctionnement de Apple par le fabricant.

“Works with iPhone” signifie qu'un accessoire électronique a été conçu pour être spécifiquement connecté à l'iPhone et a été certifié conforme aux normes de fonctionnement de Apple par le fabricant.

Apple n'est pas responsable du fonctionnement de cet appareil ni de sa conformité aux normes de sécurité.

### À propos de ce manuel

- Assurez-vous de lire attentivement les précautions du livret “Informations concernant les accessoires et la sécurité” (livret séparé) avant d'utiliser cet appareil.
- Ce mode d'emploi décrit la manière de raccorder et d'utiliser cet appareil. Pour de plus amples détails concernant les autres appareils, reportez-vous au mode d'emploi qui accompagne chacun d'eux.
- Les touches du boîtier de télécommande fourni avec cet appareil sont utilisées pour les diverses opérations, sauf mention contraire.
- Le symbole  appelle votre attention sur un conseil d'utilisation.
- Une illustration de la télécommande aux pages de gauche indique les touches à utiliser dans les deux pages en regard.
- Ce mode d'emploi a été élaboré avant la fabrication de l'appareil. La présentation et les caractéristiques ont pu être modifiées en vue d'une amélioration, etc. En cas de divergence entre le mode d'emploi et l'appareil, ce dernier prime.

# TABLE DES MATIÈRES

## INTRODUCTION

<b>Description</b> .....	<b>4</b>
<b>Schéma des opérations principales</b> .....	<b>5</b>
<b>Commandes et fonctions</b> .....	<b>6</b>
Face avant .....	6
Afficheur de la face avant .....	7
Panneau arrière .....	8
Télécommande .....	9

## PRÉPARATIONS

<b>Installation</b> .....	<b>10</b>
<b>Raccordements</b> .....	<b>12</b>
Avant de raccorder les appareils .....	12
Raccordement d'appareils périphériques .....	12
Raccordement à un caisson de graves .....	13
Raccordement d'une antenne FM .....	14
<b>Préparation de la télécommande</b> .....	<b>14</b>
Mise en place des piles dans le boîtier de télécommande .....	14
Portée des signaux de commande .....	14
<b>Changement de la langue des menus affichés sur l'écran de télévision</b> .....	<b>15</b>
<b>Installation auto (IntelliBeam)</b> .....	<b>15</b>
Installation du microphone IntelliBeam .....	15
Utilisation de Installation auto (IntelliBeam) .....	16
<b>Utilisation de la mémoire système</b> .....	<b>19</b>
Sauvegarde des réglages .....	19
Chargement des réglages .....	19

## FONCTIONS DE LECTURE

<b>Lecture</b> .....	<b>21</b>
Écoute d'une source .....	21
Écoute du téléviseur .....	21
Écoute d'un lecteur .....	21
Mise en sourdine du son .....	21
Témoins de décodeur et des voies d'entrée .....	21
<b>Mode de lecture</b> .....	<b>22</b>
Sélectionner la lecture d'ambiance ou stéréo .....	22
Écoute avec corrections de champs sonores CINEMA DSP .....	22
Changement du type de sortie audio pour la lecture avec ambiance .....	23
Restitution d'une ambiance sonore avec des sources à 2 voies .....	24
Écoute de sources multivoies 5.1 en mode d'ambiance multivoies 7.1 .....	24
<b>Syntonisation FM</b> .....	<b>25</b>
Syntonisation de la station FM désirée (Syntonisation de fréquences) .....	25
Mémorisation et rappel de stations FM (Syntonisation via les présélections) .....	25
Affichage des informations du système de diffusion de données radio (Modèle pour l'Europe seulement) .....	26
<b>Lecture sur iPod™/iPhone™</b> .....	<b>27</b>
<b>Fonctions utiles</b> .....	<b>28</b>
Réglage automatique du niveau sonore (UniVolume) .....	28

Utilisation de la fonction de commande HDMI™ .....	28
Utilisation de la minuterie de mise hors service .....	28
Configuration des réglages de sources d'entrée (menu d'options) .....	28
Affichage des informations de signaux d'entrée .....	29

## RÉGLAGES

<b>Personnalisation des réglages (Menu instal.)</b> .....	<b>30</b>
Éléments du MENU D'INSTALLATION .....	30
Opérations de base du MENU D'INSTALLATION .....	31
Installation manuelle .....	31
Menu paramètre son .....	33
Menu sortie son .....	34
Menu entrées .....	35
Menu affichage .....	36
<b>Configurations du système (ADVANCED SETUP)</b> .....	<b>37</b>
<b>Utilisation d'un amplificateur extérieur</b> .....	<b>38</b>
<b>Commande d'appareils périphériques</b> .....	<b>39</b>

## APPENDICE

<b>Guide de dépannage</b> .....	<b>40</b>
<b>Glossaire</b> .....	<b>43</b>
<b>Caractéristiques techniques</b> .....	<b>44</b>
<b>Liste des codes de boîtier de télécommande</b> .....	<b>45</b>
<b>Index</b> .....	<b>52</b>

# INTRODUCTION

## Description

### Digital Sound Projector

La technologie du Digital Sound Projector permet de contrôler et d'orienter plusieurs voies sonores depuis un appareil ultra-mince et d'obtenir une ambiance sonore parfaite sur plusieurs voies, tout en rendant superflus les enceintes secondaires et le câblage indispensables dans les systèmes acoustiques classiques. Les différents modes de faisceaux vous permettent de bénéficier d'un son d'ambiance (5 Beam, stéréo+3 Beam, 3 Beam pour son multivoies 5.1, 5 Beam plus 2, stéréo + 3 Beam plus 2, 3 Beam pour son multivoies 7.1), et d'une lecture des gravures stéréo sur 2 voies.

### HDMI (High-Definition Multimedia Interface)

- ◆ Entrée HDMI x 4, sortie HDMI x 1
- ◆ Interface HDMI pour vidéos standard, améliorées ou haute définition (y compris transmission des signaux vidéo en 1080p) et son numérique multivoies fondé sur le HDCP
  - Synchronisation audio et vidéo automatique (synchro lèvres)
  - Transmission de signaux vidéo Deep Color
  - Transmission de signaux vidéo "x.v.Color"
  - Signaux de format audio numérique haute définition
  - Signaux PCM linéaires multivoies
- ◆ Raccordements simples et aisés aux appareils périphériques prenant en charge le HDMI
- ◆ Liaison fonctionnelle permettant de commander l'appareil avec la télécommande de votre téléviseur (compatible HDMI)
  - Commutateur d'alimentation (en service/en veille)
  - Réglage du volume
  - Sélection d'appareil de reproduction des sons du téléviseur (cet appareil/téléviseur)

### Installation auto (IntelliBeam)

Le réglage automatique des faisceaux sonores et l'optimisation acoustique sont obtenus à l'aide du microphone IntelliBeam fourni. Vous évitez ainsi les réglages d'enceintes fastidieux, nécessitant une bonne ouïe et obtenez des réglages des faisceaux sonores bien plus précis et adaptés à chaque pièce d'écoute.

### Cinema DSP

La technologie Cinema DSP mise au point par Yamaha Electronics Corp. permet de bénéficier chez soi d'une véritable expérience cinématographique avec toute la puissance sonore typique des films.

### UniVolume

Cet appareil dispose d'une fonction de réglage du volume automatique. Le volume du téléviseur peut être contrôlé de sorte que le son n'augmente pas soudainement lors d'un changement de programme diffusé (par exemple pendant les publicités, etc.).

### Divers décodeurs audionumériques, y compris le décodeur audio HD nouvellement ajouté, et des technologies de son

- ◆ Dolby TrueHD, Dolby Digital Plus, Dolby digital Surround EX, Dolby Digital, Dolby Pro Logic, Pro Logic II, Pro Logic IIx
- ◆ DTS-HD Master Audio, DTS-HD High Resolution Audio, DTS 96/24, DTS-ES, DTS, DTS-ES (Discrete et Matrix), DTS Neo: 6
- ◆ Amélioration de la qualité du son des gravures compressées, par exemple dans le format MP3, grâce à la fonction Music Enhancer
- ◆ Extension des graves produisant des sonorités graves puissantes

### Syntoniseur FM sophistiqué

- ◆ Mémoire de syntonisation, à accès aléatoire, pour 40 fréquences directement utilisables
- ◆ Mise en mémoire automatique des fréquences

### Système de diffusion de données radio (Modèle pour l'Europe seulement)

Le système de diffusion de données radio est un système de transmission de données utilisé par les stations FM.

### Connexion sans fil (AirWired)

- ◆ Connexion sans fil pour iPod/iPhone, à l'aide de l'émetteur sans fil pour iPod de Yamaha (PDX-50TX/PDX-50BC)
- ◆ Connexion sans fil avec le caisson de graves, à l'aide de l'émetteur sans fil pour caisson de graves (SWK-W10) de Yamaha (non disponible dans certains pays)
- ◆ Fonction de synchronisation iPod/iPhone pour allumer et éteindre l'appareil ou changer la source d'entrée en même temps que l'iPod/iPhone

### Boîtier de télécommande polyvalent

La télécommande livrée utilise des codes pré-réglés permettant la commande d'autres éléments raccordés à cet appareil.

# Schéma des opérations principales

## 1 Installez l'appareil et raccordez-le aux autres appareils.

“Installation” (page 10), “Raccordements” (page 12)



## 2 Exécutez Installation auto pour optimiser les réglages de faisceaux et de réglages sonores.

“Installation auto (IntelliBeam)” (page 15)



## 3 Écoutez une source.

“Lecture” (page 21).



## 4 Changez le mode de lecture (ambiance/stéréo), CINEMA DSP ou les réglages de mode de faisceaux.

“Mode de lecture” (page 22).



## 5 Configurez les réglages de l'appareil et/ou réglez les codes de télécommande.

“Personnalisation des réglages (Menu instal.)” (page 30), “Commande d'appareils périphériques” (page 39).

# Commandes et fonctions

## Face avant

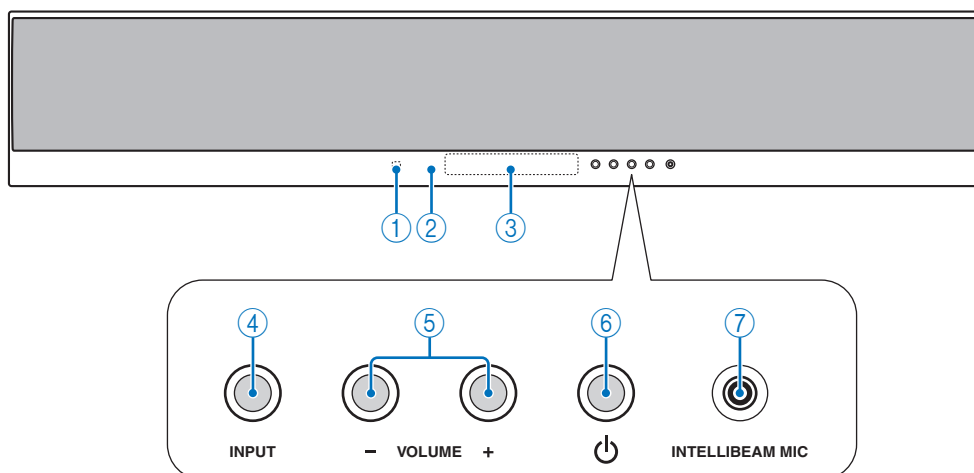

### ① Capteur de télécommande

Il reçoit les signaux infrarouges émis par le boîtier de télécommande (page 14).

### ② Diode d'alimentation

S'allume lorsque l'appareil est mis en service (page 21).

### ③ Afficheur de la face avant

Fournit des informations relatives à l'état de l'appareil (page 7).

### ④ INPUT

Appuyez plusieurs fois de suite sur cette touche pour changer la source d'entrée.

### ⑤ VOLUME +/-

Cette commande agit globalement sur le niveau de sortie de toutes les voies audio.

Plage de réglage: MIN (minimum), 01 à 99, MAX (maximum)

### ⑥ Touche d'alimentation (⏻)

Utilisez cette touche pour mettre l'appareil en service ou en veille (page 21).

#### Remarque

- En veille, l'appareil consomme une faible quantité d'électricité pour être en mesure de recevoir les signaux infrarouges émis par le boîtier de télécommande ou pour rechercher les signaux HDMI.

### ⑦ Prise INTELLIBEAM MIC

Raccordez ici le microphone IntelliBeam fourni destiné à l'Installation auto (page 15).

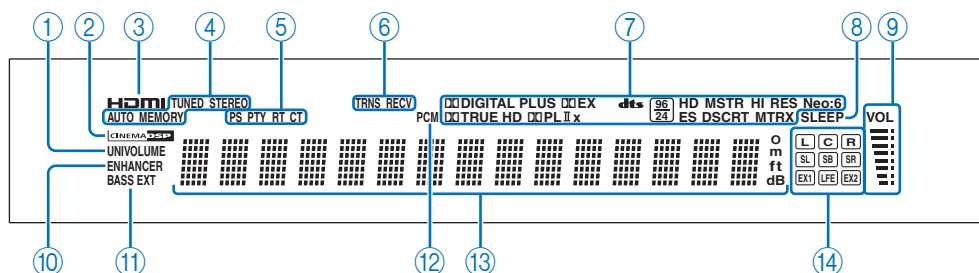

### ① Témoin UNIVOLUME

S'allume lorsque la fonction UniVolume est active (page 28).

### ② Témoin CINEMA DSP

Ce témoin s'allume quand une correction de champ sonore est sélectionnée (page 22).

### ③ Témoin HDMI

Ce témoin s'allume lorsque le signal de la source d'entrée sélectionnée entre par au moins une prise d'entrée HDMI IN.

### ④ Témoins du syntoniseur

S'allume lorsqu'une station FM est accordée (page 25).

### ⑤ Témoins du système de diffusion de données radio (Modèle pour l'Europe seulement)

Ces témoins indiquent l'état du système de diffusion de données radio (page 26).

### ⑥ Témoins de connexion sans fil

**TRNS** S'allume quand une connexion sans fil est établie entre l'appareil et l'équipement de caisson de graves (SWK-W10) de Yamaha (page 13).

**RECV** S'allume quand une connexion sans fil est établie entre l'appareil et l'émetteur sans fil pour iPod (PDX-50TX) de Yamaha (page 27).

### ⑦ Témoins des décodeurs

Ces témoins s'allument lorsque le décodeur correspondant fonctionne (page 21).

### ⑧ Témoin SLEEP

Ce témoin s'allume lorsque la minuterie de mise hors service est activée (page 28).

### ⑨ Indicateur du niveau de sortie

Le niveau sonore actuel s'affiche ici.

### ⑩ Témoin ENHANCER

Ce témoin s'allume lorsque le Music Enhancer est sélectionné (page 34).

### ⑪ Témoin BASS EXT

S'allume lorsque le mode d'extension des graves est mis en service (page 34).

### ⑫ Témoin PCM

Ce témoin s'allume lorsque cet appareil restitue des signaux audio numériques PCM (Modulation par impulsions et codage).

### ⑬ Afficheur multi-informations

Affiche diverses informations sous forme alphanumérique pendant le réglage des paramètres de cet appareil. Les sources d'entrée et de sortie de production du son actuelles s'affichent quand l'appareil est mis en service.

### ⑭ Témoins des voies d'entrée

Les voies composant le signal d'entrée sont affichées (page 21).

## Panneau arrière

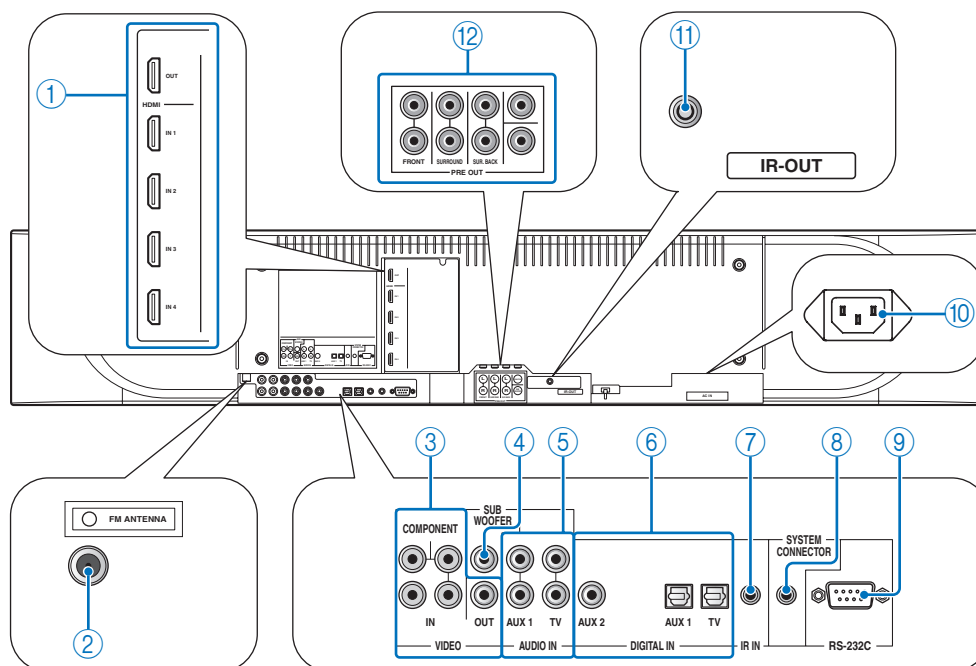

### Remarque

• L'illustration du panneau arrière indique les prises et leur nom afin de vous permettre de les identifier facilement. Les noms reproduits ici ne concordent toutefois pas nécessairement avec ceux de votre appareil.

#### ① Prises HDMI

Raccordez vos éléments HDMI (page 12).

#### ② Prise FM ANTENNA

Raccordez l'antenne FM à cette prise (page 14).

#### ③ Prises VIDEO

Raccordez-les aux prises vidéo de vos appareils périphériques (page 12).

#### ④ Prise SUBWOOFER

Raccordez votre caisson de graves à cette prise (page 13).

#### ⑤ Prises AUDIO IN

Raccordez-y les prises de sortie audio analogique de vos appareils périphériques (page 12).

#### ⑥ Prises DIGITAL IN

Raccordez-y les prises de sortie audio numérique de vos appareils périphériques (page 12).

#### ⑦ Borne IR IN

Cette prise est une borne d'extension de commande seulement à usage commercial.

#### ⑧ Borne SYSTEM CONNECTOR

Cette prise sert à raccorder un caisson de graves Yamaha muni d'une prise SYSTEM CONNECTOR à cet appareil (page 13).

#### ⑨ Prise RS-232C

Cette prise est une borne d'extension de commande seulement à usage commercial.

#### ⑩ AC IN

Raccordez le câble d'alimentation fourni à cette prise (page 12).

#### ⑪ Borne IR-OUT

Cette prise est une borne d'extension de commande seulement à usage commercial.

#### ⑫ Prises PRE OUT

Raccordez-y votre amplificateur périphérique (page 38).



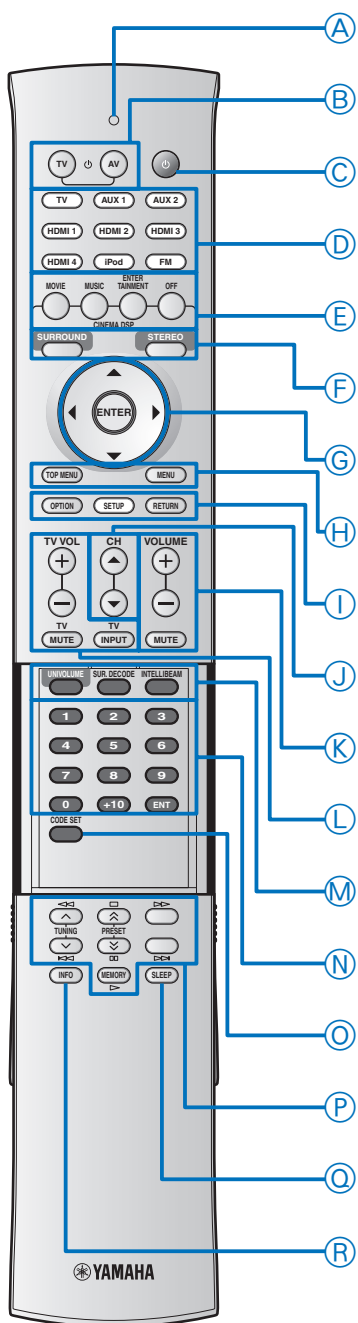

### Remarque

- Il convient de refermer tout à fait le cache coulissant avant d'utiliser ses touches (INFO, SLEEP, etc.).

#### A **Témoin de transmission**

S'allume lorsque des signaux de commande infrarouges sont émis.

#### B **Téléviseur** (TV)

Permet de mettre le téléviseur en service ou en veille (page 39).

#### B **AV** (AV)

Permet de mettre l'appareil sélectionné en service ou en veille (page 39).

#### C **Touche d'alimentation** (Power)

Utilisez cette touche pour mettre l'appareil en service ou en veille (page 21).

#### D **Touches de sélection d'entrée**

Permettent de sélectionner une source d'entrée (page 21). La touche de source d'entrée de la télécommande sur laquelle vous appuyez s'allume.

#### E **Touches de corrections CINEMA DSP**

Permettent de sélectionner les corrections CINEMA DSP (page 22).

#### F **SURROUND/STEREO**

Permet de sélectionner soit la lecture d'ambiance soit la lecture stéréo (page 22).

#### G **Touches curseur** (▲ / ▼ / ◀ / ▶), **ENTER**

Ces touches permettent de sélectionner et de régler les éléments de menu.

#### H **TOP MENU**

Permet d'afficher la première page du menu d'un disque Blu-ray ou d'un DVD (page 39).

#### H **MENU**

Permet d'afficher le menu d'un disque Blu-ray ou d'un DVD (page 39).

#### I **OPTION**

Affiche le menu d'options (page 28). La télécommande passe en mode de réglage (SETUP s'allume).

#### I **SETUP**

Affiche le menu SETUP (page 30). Appuyez quelques instants sur cette touche pour accéder directement au menu Choix de langues (page 15). S'allume quand la télécommande accède au mode de réglage de l'appareil principal.

#### J **RETURN**

Retourne à l'écran du menu précédent (page 31).

#### J **CH** ▲ / ▼

Permettent de changer les chaînes du téléviseur/enregistreur (page 39).

#### K **VOLUME +/-**

Augmente ou réduit le niveau sonore de cet appareil (page 21).

#### K **MUTE**

Coupe le son. (page 21).

#### L **Touches de commande du téléviseur**

Permettent de commander le téléviseur (page 39).

#### M **UNIVOLUME**

Permet d'activer ou de désactiver la fonction UniVolume (page 28).

#### M **SUR.DECODE**

Permet de sélectionner le décodeur pour la lecture avec correction d'ambiance (page 24). La télécommande passe en mode de réglage (SETUP s'allume).

#### M **INTELLIBEAM**

Permet d'accéder au menu Installation auto (page 16). La télécommande passe en mode de réglage (SETUP s'allume).

#### N **Touches numériques**

Permettent de saisir des chiffres.

#### O **CODE SET**

Règle les codes de commande pour le pilotage d'appareils périphériques (page 39).

#### P **Touches de commande de syntoniseur/d'appareil périphérique**

Permet de sélectionner ou de mettre en mémoire une station FM et de commander la lecture de vos appareils périphériques (pages 25 et 39).

#### Q **SLEEP**

Assure le réglage de la minuterie de mise hors service (page 28).

#### R **INFO**

Affiche des informations concernant les signaux entrant dans l'appareil (page 29). Sélectionnez le mode d'affichage du système de diffusion de données radio de votre choix (modèle pour l'Europe uniquement) (page 26).

# PRÉPARATIONS

## Installation

Vous trouverez ici une description de l'emplacement le plus approprié pour l'installation de cet appareil à l'aide d'un support mural, d'un bâti, d'un pied pour table ou d'un pied de sol. Afin d'obtenir les effets d'ambiance souhaités, installez cet appareil de sorte qu'aucun objet, tel un meuble, ne fasse obstacle aux faisceaux sonores émis (page 11). Selon l'emplacement, il peut être préférable de raccorder les autres appareils (page 12) avant d'effectuer l'installation de cet appareil-ci.

### Remarques

- Un espace suffisant doit être laissé autour de l'appareil pour que la chaleur puisse se dissiper. Nous recommandons l'utilisation d'un support mural, d'un bâti, d'un pied pour table ou d'un pied de sol.
- Installez-le de manière qu'il ne puisse pas tomber s'il venait à être soumis à des vibrations, par exemple au cours d'un tremblement de terre, et qu'il soit hors de portée des enfants.
- N'installez pas l'appareil immédiatement au-dessus d'un téléviseur à tube cathodique.
- Si la présence de l'appareil à proximité du téléviseur entraîne des déformations de l'image, il convient d'éloigner l'appareil.

### ■ Fixez les supports

Fixez les supports fournis à l'appareil comme illustré ci-après. Assurez-vous de fixer correctement les supports gauche et droit. Ces supports sont toutefois superflus lors du recours à un support mural en option.

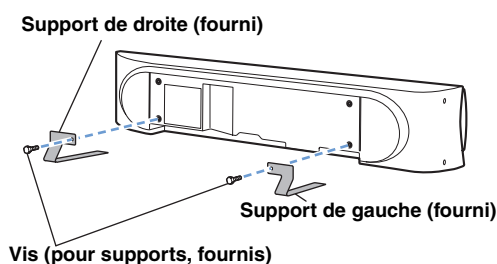

### Remarque

- En fonction du bâti, pied pour table ou pied de sol utilisé, il se peut que les supports soient superflus.

### ■ Utilisation d'un bâti

Vous pouvez installer l'appareil au-dessus ou au-dessous du téléviseur dans un bâti du commerce.

Sa taille doit être suffisamment grande pour permettre une ventilation adéquate autour de l'appareil et suffisamment robuste pour supporter le poids de l'appareil ainsi que celui du téléviseur.

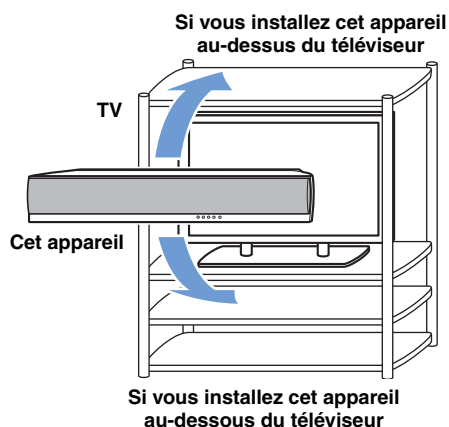

### ■ Utilisation d'un support mural

Vous pouvez fixer cet appareil à une paroi de votre pièce d'écoute au moyen du support mural en option (par exemple le SPM-K30).

Fixation du support mural: se reporter au mode d'emploi livré avec le support mural.

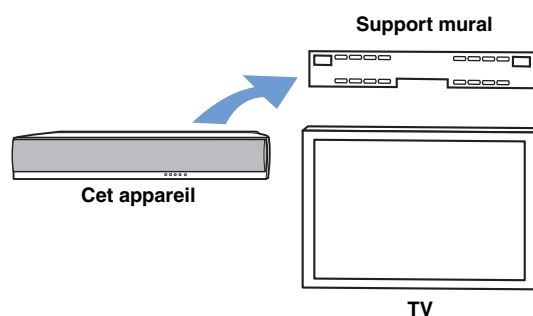

### Dimensions avec le SPM-K30

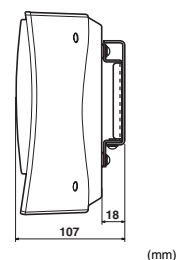
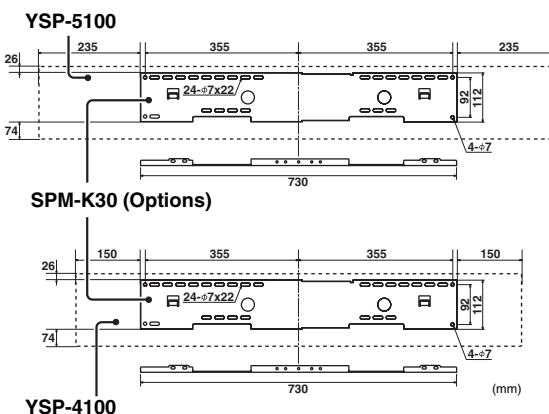

### ■ Pied pour table ou pied de sol

Vous pouvez installer l'appareil et le téléviseur sur un pied pour table ou un pied de sol du commerce.

## ■ Installation idéale

 : Objet tel un meuble

Installation parallèle (avec 5 Beam)

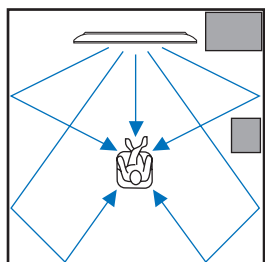

Installation en angle (avec Stereo+3Beam)

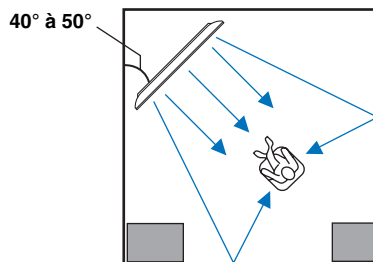

## ■ Pour un meilleur environnement d'écoute

### Exemple 1

Installez cet appareil le plus près possible du centre du mur.

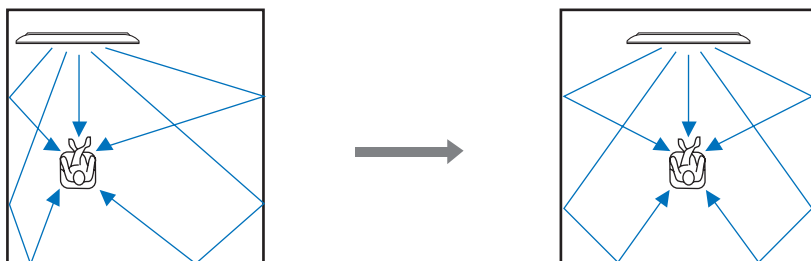

### Exemple 2

Installez cet appareil de sorte que les faisceaux sonores puissent se réfléchir sur les murs.

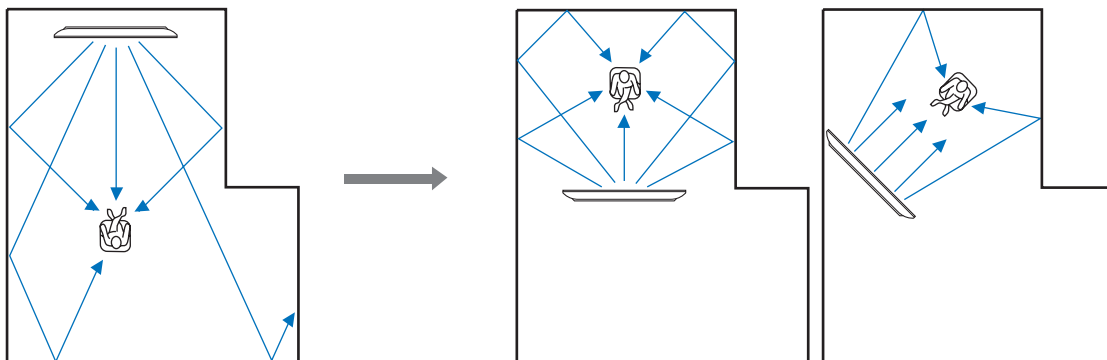

### Exemple 3

Installez cet appareil le plus près possible de l'avant de votre position d'écoute normale.

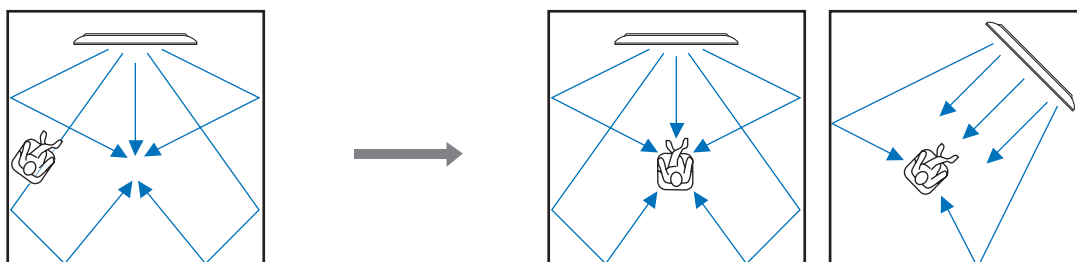

# Raccordements

## Avant de raccorder les appareils

### ■ Câbles utilisés pour les raccordements

Les symboles à la gauche des noms de câble (tels **1**, **1**, et **1**) correspondent aux symboles repris sous "Raccordement d'un téléviseur et d'un lecteur de disques Blu-ray" (page 12) et "Raccordement d'appareils audio et vidéo" (page 13).

### Audio et vidéo

#### 1 Câble HDMI

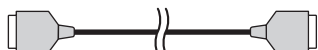

### Audio

#### 1 Câble audio à fiches cinch (fourni)



#### 2 Câble à fibres optiques (fourni)

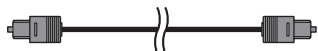

#### 3 Câble audionumérique à fiches cinch (fourni)

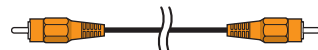

### Vidéo

#### 1 Câble vidéo à fiches cinch (fourni)

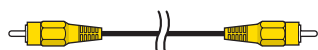

#### 2 Câble vidéo composantes à fiches cinch

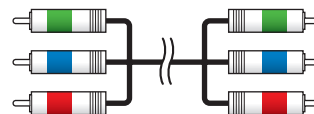

### ■ Informations sur le HDMI

Un câble HDMI peut transmettre en même temps des signaux audio et vidéo. Si votre téléviseur et autres éléments sont équipés de prises HDMI, servez-vous des câbles HDMI pour un raccordement plus simple et aisé.

Voyez également: "Utilisation de la fonction de commande HDMI" (page 28), "Menu entrées" (page 35)

Source d'entrée	Type de signaux audio
Disque Blu-ray HD DVD	Dolby Digital, Dolby Digital Plus, Dolby TrueHD, DTS, DTS-HD High Resolution Audio, DTS-HD Master Audio, PCM 2 voies, PCM multivoies
Vidéo DVD	Dolby Digital, DTS, PCM 2 voies, PCM multivoies
Audio DVD	PCM 2 voies, PCM multivoies



- L'appareil convertit automatiquement les signaux vidéo entrés et fournit les signaux à la sortie HDMI OUT.
- L'Interface Multimédia Haute Définition (HDMI) de cet appareil est compatible avec le procédé HDCP (protection des contenus numériques haute définition).
- Il est conseillé d'utiliser un câble HDMI de moins de 5 mètres avec le logo HDMI imprimé dessus.

### ■ Ordre de priorité des signaux audio en entrée

Lorsque des signaux audio numériques et analogiques sont fournis simultanément par un seul appareil source, l'appareil reproduit en priorité les signaux audionumériques. Ainsi, si des signaux audio sont reçus simultanément par les entrées DIGITAL IN (AUX 1) et AUDIO IN (AUX 1), l'appareil reproduit les signaux audio en provenance de la prise d'entrée DIGITAL IN (AUX 1) quand "AUX1" est sélectionné comme source d'entrée.

## Raccordement d'appareils périphériques

Raccordez des appareils périphériques (téléviseur, lecteur de disques Blu-ray, etc.) à l'appareil. Ne branchez pas le câble d'alimentation à une prise secteur avant d'avoir effectué tous les raccordements.

### ■ Raccordement d'un téléviseur et d'un lecteur de disques Blu-ray

L'exemple de raccordement suivant illustre comment raccorder un téléviseur et un lecteur de disques Blu-ray aux prises HDMI. Pour effectuer le raccordement à d'autres prises, veuillez vous reporter à "Raccordement d'appareils audio et vidéo" (page 13). Les symboles figurant à côté des câbles correspondent aux symboles donnés sous "Câbles utilisés pour les raccordements" (page 12).

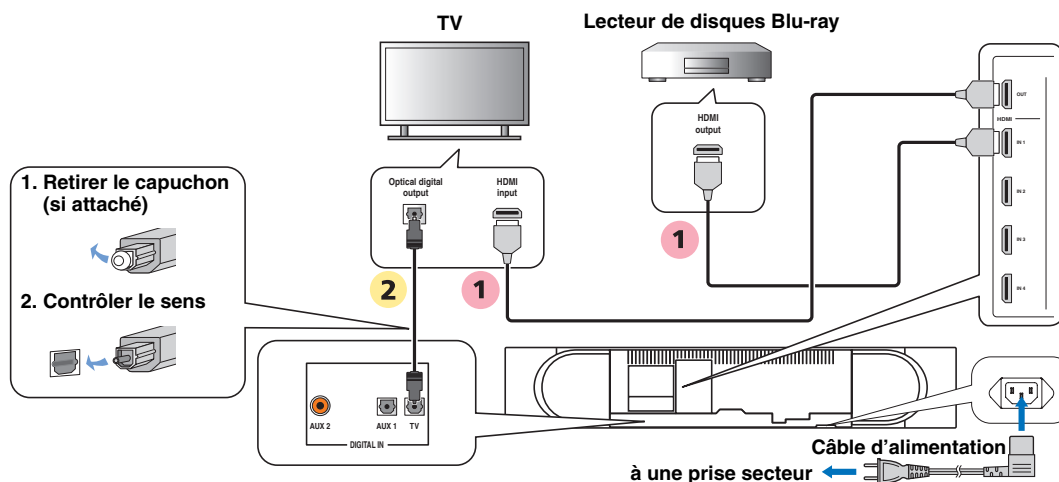

## ■ Raccordement d'appareils audio et vidéo

Déterminez le type de raccordement à effectuer en fonction des prises disponibles sur l'appareil et sur vos appareils périphériques. Les symboles dans le tableau suivant correspondent aux symboles donnés sous "Câbles utilisés pour les raccordements" (page 12).

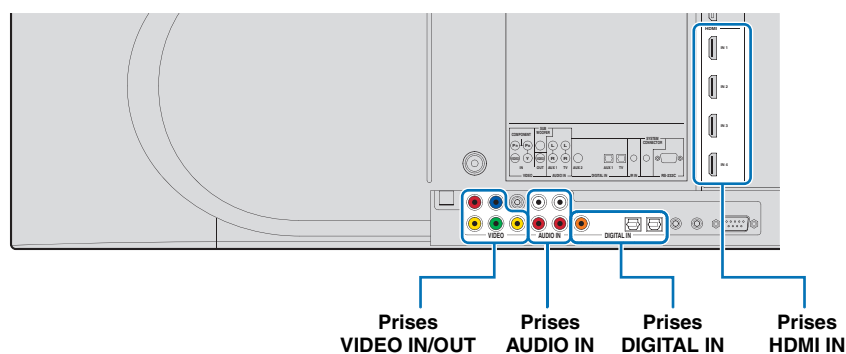

Appareil périphérique	Format du signal	Prises à utiliser		Câble à utiliser	Touche de sélection d'entrée
		Sur l'appareil périphérique	Sur cet appareil		
TV	Vidéo	Entrée vidéo composite	VIDEO OUT	1	TV
	Audio	Sortie audio analogique	AUDIO IN (TV)	1	
Appareil périphérique muni d'une sortie HDMI	Audio/Vidéo	Sortie HDMI	HDMI IN 1-4	1	HDMI1-4
Appareil périphérique muni d'une sortie vidéo à composantes	Audio	Sortie coaxiale numérique	DIGITAL IN (AUX 2)	3	AUX2
	Vidéo	Sortie vidéo composantes	VIDEO IN (COMPONENT)	2	
Appareil extérieur avec sortie vidéo composite	Audio	Sortie optique numérique	DIGITAL IN (AUX 1)	2	AUX1
		Sortie audio analogique	AUDIO IN (AUX 1)	1	
	Vidéo	Sortie vidéo composite	VIDEO IN (VIDEO)	1	



- Les signaux vidéo fournis par l'entrée VIDEO IN (VIDEO) peuvent être transmis non seulement à la sortie VIDEO OUT mais aussi à la sortie HDMI OUT. Les signaux vidéo fournis par l'entrée VIDEO IN (COMPONENT) sont transmis à la sortie HDMI OUT.

## Raccordement à un caisson de graves

### Raccordement par câbles

Reliez la prise d'entrée mono de votre caisson de graves à la prise SUBWOOFER de l'appareil.

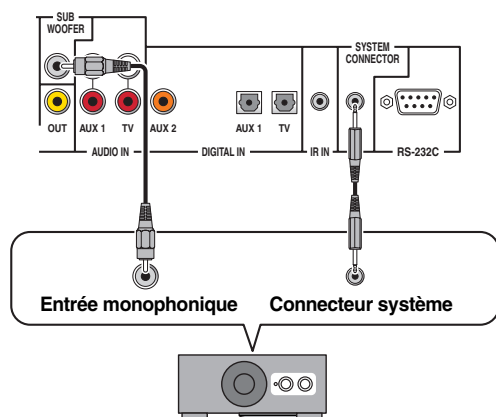

- Si le caisson de graves est relié par une liaison système, la mise sous et hors tension de cet appareil agira aussi sur la mise sous et hors tension du caisson de graves (caisson de graves Yamaha).

### Connexion sans fil

Vous pouvez effectuer une connexion sans fil de votre caisson de graves à l'aide de l'ensemble de caisson de sous-graves (SWK-W10) de Yamaha. Pour toute information concernant le SWK-W10, reportez-vous au livret "Informations concernant les accessoires et la sécurité" (fourni séparément).

Voyez également: "Instal. sans fil" (page 36)

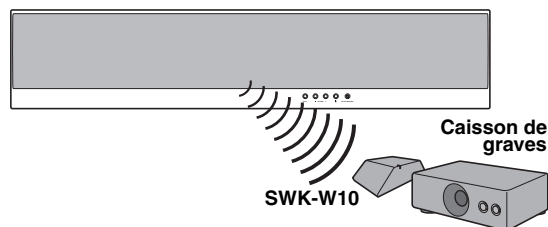

- Pour assurer une transmission correcte, il convient de régler la même identité de groupe à la fois pour cet appareil et pour le SWK-W10. Pour plus de détails au sujet des réglages d'identité de groupe, reportez-vous à "ID Groupe (Identité de groupe)" (page 36) et au livret "Informations concernant les accessoires et la sécurité" (fourni séparément).

### Remarque

- Assurez-vous d'utiliser l'appareil uniquement dans le pays où vous l'avez acheté.

## Raccordement d'une antenne FM

Raccordez l'antenne FM fournie à la prise FM ANTENNA de l'appareil.

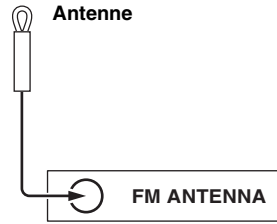

## Préparation de la télécommande

### Remarque

- Avant de mettre les piles en place ou d'utiliser la télécommande, veuillez lire les précautions au sujet de la télécommande et des piles dans le livret "Informations concernant les accessoires et la sécurité" (fourni séparément).

### Mise en place des piles dans le boîtier de télécommande

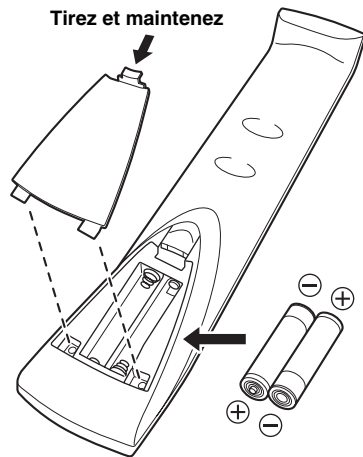

- 1** Tirez et maintenez la languette du couvercle du compartiment à piles, puis ouvrez le couvercle.
- 2** Placez les 2 piles fournies (R03P, UM4, AAA) dans leur logement.  
Veuillez à respecter les polarités indiquées (+/-).
- 3** Remplacez le couvercle du logement.

### Portée des signaux de commande

Le boîtier de télécommande émet un faisceau infrarouge étroit. Utilisez le boîtier de télécommande à moins de 6 m de l'appareil et dirigez-le vers le capteur de cet appareil.

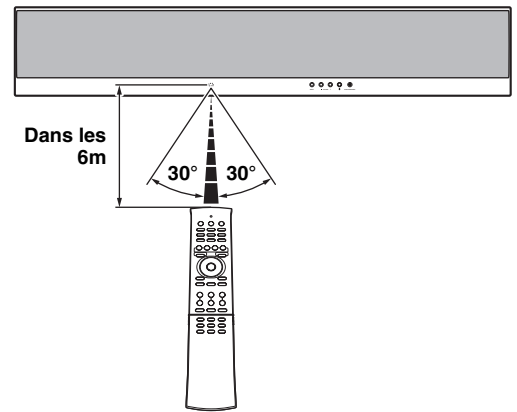

- ⒸENTER
- Ⓒ△ / ▽
- ⒾSETUP

## Changement de la langue des menus affichés sur l'écran de télévision

Vous avez le choix de régler l'affichage en anglais, allemand, français, espagnol, italien, néerlandais et russe. Avant d'effectuer les étapes suivantes, il convient de sélectionner cet appareil comme source d'entrée vidéo de votre téléviseur.

- Appuyez quelques instants sur **①SETUP** jusqu'à ce que le menu "Choix de langues" s'affiche à l'écran de votre téléviseur.



- Appuyez sur **⊙△ / ▽** pour sélectionner la langue de votre choix, puis appuyez sur **⊙ENTER**.

Choix: ENGLISH (anglais), DEUTSCH (allemand), Français, ESPAÑOL (espagnol), ITALIANO (italien), NEDERLANDS (néerlandais), Русский (russe)

Réglage initial: ENGLISH (anglais)

- Pour quitter le menu, appuyez sur **①SETUP**.

Changement de la langue des menus affichés à l'écran de télévision

Installation auto (IntelliBeam)

Utilisation de la mémoire système

## Installation auto (IntelliBeam)

Cet appareil crée un champ sonore en réfléchissant les faisceaux sonores des murs de la pièce d'écoute et en améliorant la cohésion de toutes les voies. Vous devez régler l'angle des faisceaux comme vous ajusteriez la position des enceintes d'un système acoustique classique pour que cet appareil restitue le meilleur son possible.

### Remarques

- Après avoir terminé l'Installation auto, n'oubliez pas de débrancher le microphone IntelliBeam.
- Le microphone IntelliBeam est sensible à la chaleur.
  - Rangez le microphone IntelliBeam à l'abri des rayons du soleil.
  - Ne déposez pas le microphone IntelliBeam sur l'appareil.
- Vous ne pouvez utiliser Installation auto quand "Pre out" est sélectionné sous "Instal. sortie son" (page 35).
- Il n'est pas possible de lancer l'Installation auto pendant la lecture d'un iPod/iPhone via le PDX-50TX. Pour lancer l'Installation auto, arrêtez la lecture et retirez l'iPod/iPhone du PDX-50TX. Pour plus de détails sur le PDX-50TX, reportez-vous au livret "Informations concernant les accessoires et la sécurité" (fourni séparément).

## Installation du microphone IntelliBeam

Suivez les étapes ci-dessous pour raccorder le microphone IntelliBeam à l'appareil et pour le disposer à un bon endroit.

- Branchez le microphone IntelliBeam fourni à la prise INTELLIBEAM MIC située à la face avant.

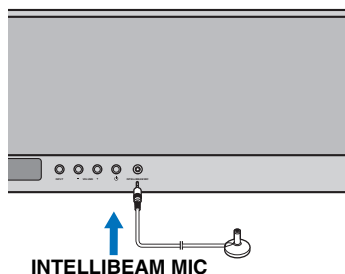

- Disposez le microphone IntelliBeam sur une surface de niveau à l'emplacement de la position d'écoute habituelle.

Disposez le microphone IntelliBeam à au moins 1,8 m du point central de l'appareil. Assurez-vous également de disposer le microphone IntelliBeam à moins de 1 m verticalement de part et d'autre de l'axe de l'appareil.



- Placez le microphone IntelliBeam à la hauteur de vos oreilles lorsque vous êtes assis à votre position d'écoute, à l'aide du pied de microphone en carton fourni, ou d'un trépied.

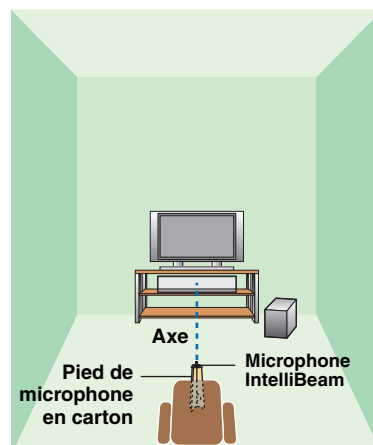
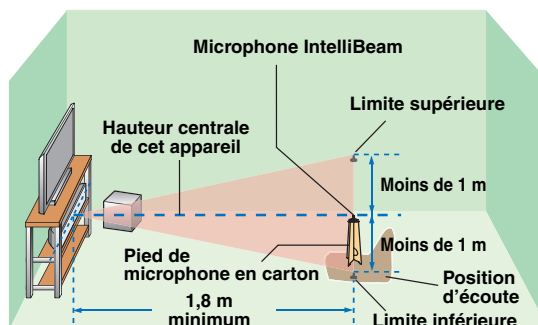



## ■ Assemblage du pied de microphone en carton fourni

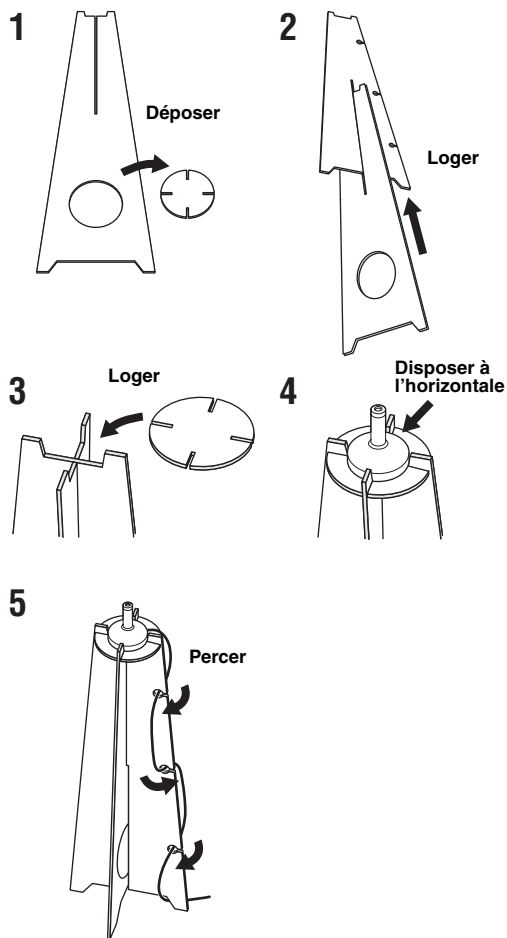
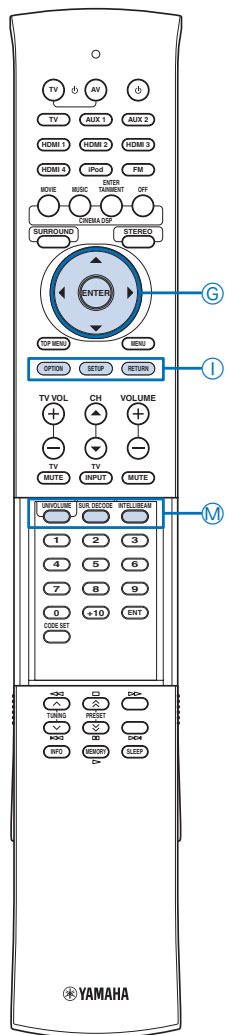

- Si le caisson de graves raccordé à cet appareil a une commande de réglage du volume et de la fréquence de transition, réglez un niveau sonore moyen, puis réglez la fréquence de transition au niveau maximal comme illustré.

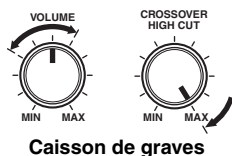

## Utilisation de Installation auto (IntelliBeam)

Vous pouvez sélectionner l'un des types d'Installation auto suivants en fonction des résultats que vous désirez obtenir.

### “Optimisation son+faisceaux”

#### (Optimisation des faisceaux et optimisation du son)

Utilisez ces fonctions pour optimiser l'angle, le retard, le volume et la qualité des faisceaux de sorte qu'ils correspondent au mieux à votre environnement d'écoute. Il est conseillé de sélectionner cette fonction dans les situations suivantes:

- Les réglages sont effectués pour la première fois
- L'appareil a été déplacé
- La pièce a été modifiée
- Les objets dans la pièce (meubles, etc.) ont changé de place

Ce menu dure environ trois minutes.

### “Optimisation faisceaux”

#### (Optimisation des faisceaux seulement)

Cette fonction permet d'optimiser l'angle des faisceaux seulement en fonction de votre environnement. Ce menu dure environ une minute.

### “Optimisation son”

#### (Optimisation du son seulement)

Cette fonction sert à optimiser le retard, le volume et la qualité des faisceaux en fonction de votre environnement. Il faut optimiser l'angle des faisceaux avec “Optimisation faisceaux” avant d'utiliser “Optimisation son”. Il est conseillé de sélectionner cette fonction dans les situations suivantes:

- Si vous avez ouvert ou fermé les rideaux de votre pièce avant d'utiliser l'appareil
- Si vous avez réglé l'angle des faisceaux manuellement.

Ce menu dure environ trois minutes.

### Remarques

- Il est normal que des tonalités d'essai puissantes soient émises pendant la procédure Installation auto. Assurez-vous qu'aucun enfant n'est présent dans la pièce pendant la procédure d'Installation auto.
- La pièce doit être aussi calme que possible. Pour obtenir des mesures plus précises, éteignez les appareils électriques bruyants, tels que les climatiseurs.
- Vous obtiendrez de meilleurs résultats en sortant de la pièce d'écoute pendant toute la procédure Installation auto, afin de ne pas risquer de gêner la transmission des faisceaux sonores.
- Si vous avez des rideaux dans votre pièce d'écoute, nous vous conseillons de procéder de la façon suivante.
  1. Ouvrez les rideaux pour améliorer la réflexion du son.
  2. Exécutez “Optimisation faisceaux”.
  3. Fermez les rideaux.
  4. Exécutez “Optimisation son”.



- Pour revenir à la page précédente alors que vous êtes dans Menu instal., appuyez sur ①RETURN.

### 1 Appuyez sur ①SETUP

Les touches de télécommande à utiliser et les options disponibles à chaque étape s'affichent au bas de l'écran.



- Vous pouvez également lancer la procédure “Optimisation son+faisceaux” simplement en maintenant la touche ①INTELLIBEAM enfoncée pendant plus de deux secondes. Dans ce cas, passez à l'étape 4.

- ⓄENTER
- Ⓞ△ / ▽
- ①RETURN
- ①SETUP
- ⓄINTELLIBEAM



- 2** Appuyez sur  $\odot$   $\triangle$  /  $\nabla$  pour sélectionner “Installation auto”, puis appuyez sur  $\odot$ ENTER.

```
B)Installation auto
1)Optimisation son+faisceaux
2)Optimisation faisceaux
3)Optimisation son

[▲]/[▼]:Haut/Bas
[ENTER]:Entrer
```

- 3** Appuyez sur  $\odot$   $\triangle$  /  $\nabla$  pour sélectionner “Optimisation son+faisceaux”, “Optimisation faisceaux” ou “Optimisation son”, puis appuyez sur  $\odot$ ENTER.

```
Instal. AUTO
Préparation et contrôle
SUP connectez le micro.
SUP installez le micro à
plus de 1.8m de l'unité.
Le micro doit être installé
au niveau du point d'écoute.
Mesures Effect. en 3min.
Après appuyez sur [ENTER].
SUP quittez la pièce.
[ENTER]:Démarr. [RETURN]:Retour
```

- 4** Préparez-vous à quitter la pièce.

Le réglage optimal peut ne pas être obtenu si vous restez dans la pièce. Préparez-vous à quitter la pièce dans les 10 secondes après avoir appuyé sur  $\odot$ ENTER à l'étape 5.



- Attendez à l'extérieur de la pièce pendant la procédure d'Installation auto.
- La procédure d'Installation auto prend environ 3 minutes.
- Pour annuler la procédure d'Installation auto après son lancement, appuyez sur  $\odot$ RETURN.

- 5** Appuyez sur  $\odot$ ENTER pour démarrer la procédure d'Installation auto, puis quittez la pièce dans les 10 secondes.

```
Démarrage réglage automatique
Début du réglage dans 10 sec.
SUP sortez de la pièce

*-----
[RETURN]:Annulation
```

L'écran d'installation change automatiquement au cours de la procédure “Installation auto”. Si une erreur se produit, un bip retentit et un message d'erreur s'affiche. Pour en savoir plus sur le message d'erreur, voyez “Messages d'erreur pour Installation auto” (page 18).

Une fois la procédure Installation auto terminée, un carillon retentit.

```
Affichage résultat
Mesures effectuées
Mode faisceaux: 5Beam/Plus2
Caisson basse: Oui
[ENTER]:Installation
[RETURN]:Pasxd'installation
```



- En cas d'affichage de “Contrôle environnement [Echec]”, voyez “Messages d'erreur pour Installation auto” (page 18), appuyez sur  $\odot$ RETURN, puis exécutez une nouvelle fois la procédure Installation auto.
- En cas d'affichage de “Caisson basse:Pas applicable” bien qu'un caisson de graves soit branché et allumé, vérifiez le raccordement, puis augmentez son volume et lancez une nouvelle fois la procédure Installation auto.
- Selon l'environnement de votre pièce d'écoute, l'angle des faisceaux des voies avant gauche et droite et celui des voies d'ambiance gauche et droite peuvent avoir la même valeur même si “Mode faisceaux: 5 Beam” s'affiche alors.

- 6** Appuyez sur  $\odot$ ENTER pour confirmer les résultats.

L'écran de menu s'éteint après deux secondes.

```
Installation Auto effectuée
SUP retirez le micro de
l'unité et de la Position
d'écoute.
```



- Si vous ne souhaitez pas appliquer les résultats, appuyez sur  $\odot$ RETURN.

- 7** Débranchez le microphone IntelliBeam

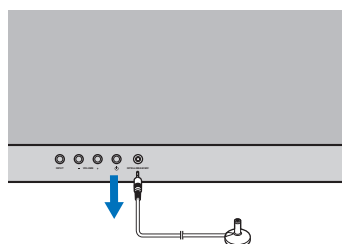

Les résultats de la mesure sont gardés dans la mémoire interne de l'appareil jusqu'à ce que vous relanciez la procédure Installation auto ou que vous configurez les réglages manuellement.

Changement de la langue des menus affichés à l'écran de télévision

Installation auto (IntelliBeam)

Utilisation de la mémoire système

## ■ Messages d'erreur pour Installation auto

Si un message d'erreur s'affiche à l'écran de votre téléviseur, consultez la liste des messages d'erreur afin de résoudre le problème, puis suivez la procédure ci-après.

[Erreur E-1]: Appuyez sur **ENTER** pour relancer la procédure Installation auto ou sur **RETURN** pour annuler l'opération.

Autres erreurs: Appuyez sur **RETURN** pour annuler l'opération, puis relancez la procédure Installation auto.

### Remarque

Si le problème est difficile à résoudre, effectuez le réglage manuellement à l'aide de "Installation manuelle" (page 31).

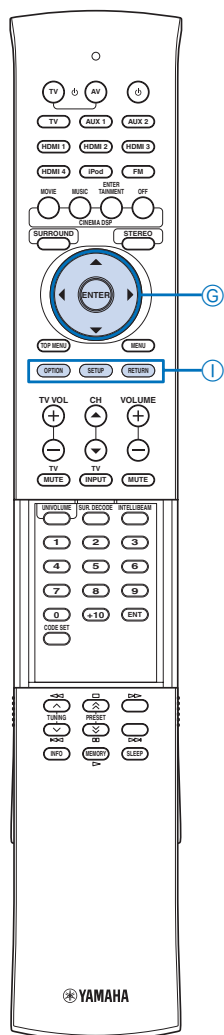

Message d'erreur	Causes possibles	Actions correctives	Voir page
<b>Erreur E-1</b> Veuillez effectuer le test dans un environnement plus calme.	Il y a trop de bruit dans la pièce.	La pièce doit être aussi calme que possible. Choisissez éventuellement une heure du jour plus calme, où le bruit extérieur est plus faible.	—
<b>Erreur E-2</b> SVP vérifiez le micro. et réessayez.	Le microphone IntelliBeam n'est pas raccordé à l'appareil ou a été débranché pendant la procédure Installation auto.	Raccordez correctement le microphone IntelliBeam à l'appareil.	15
<b>Erreur E-3</b> Contrôle imprévu détecté. SVP réessayez.	D'autres opérations ont été effectuées sur l'appareil pendant la procédure Installation auto.	N'effectuez aucune opération pendant la procédure AUTO SETUP.	—
<b>Erreur E-4</b> Vérifiez position micro. en face de l'unité!	Le microphone IntelliBeam n'est pas placé devant l'appareil.	Assurez-vous que le microphone IntelliBeam est bien placé devant l'appareil.	15
<b>Erreur E-5</b> Vérifiez position micro. Le micro doit être à + de 1.8m. SVP réessayez.	Le microphone IntelliBeam n'est pas placé à bonne distance de l'appareil.	Assurez-vous que le microphone IntelliBeam est placé à plus de 1,8 m de l'avant de l'appareil et à moins de 1 m verticalement de part et d'autre du centre de l'appareil.	15
<b>Erreur E-6</b> Niv. de volume attendu faible. SVP vérifiez la position micro/ connexion et réessayez.	Le microphone IntelliBeam ne peut pas capter le son produit par cet appareil parce que le niveau sonore est trop faible.	Assurez-vous que le microphone IntelliBeam est bien raccordé à l'appareil et disposé au bon endroit. Si le problème persiste, contactez le service après-vente agréé Yamaha le plus proche.	15
<b>Erreur E-7</b> Erreur inattendue. SVP réessayez.	Une erreur système s'est produite.	Réexécutez la procédure Installation auto.	—

**ENTER**  
**▲ / ▼**  
**RETURN**  
**SETUP**

## Utilisation de la mémoire système

Vous pouvez sauvegarder les réglages de faisceaux et de sons effectués dans la mémoire système de l'appareil. Par exemple, certains réglages pourront être enregistrés pour différents environnements. À titre d'exemple, si un faisceau sonore rencontre un rideau avant d'atteindre la position d'écoute, l'intensité de ce faisceau sonore sera plus ou moins grande selon que le rideau est ouvert ou fermé.

- Si vous avez des rideaux dans votre pièce d'écoute, nous vous conseillons de procéder de la façon suivante.
  1. Les rideaux étant ouverts, exécutez "Optimisation son+faisceaux" (page 16), puis sauvegardez les réglages dans "Mémoire1".
  2. Les rideaux étant fermés, exécutez "Optimisation son" (page 16), puis sauvegardez les réglages dans "Mémoire2".

### Sauvegarde des réglages

#### 1 Appuyez sur **Ⓢ**SETUP

```

Menu instal.
→ •Mémoire
  •Installation auto
  •Installation manuelle
  •Menu Paramètre son
  •Menu sortie son
  •Menu entrées
  •Menu affichage
[▲]/[▼]:Haut/Bas
[ENTER]:Entrer
  
```

#### 5 Appuyez sur **Ⓢ**ENTER.

Les réglages de faisceaux et de sons actuels sont sauvegardés dans le numéro de mémoire sélectionné.

```

2)Sauver Mémoire
Mémoire1 sauvegardée...
  
```

#### 2 Appuyez sur **Ⓢ**ENTER.

```

A)Mémoire
1)Charger
2)Sauvegarder
[▲]/[▼]:Haut/Bas
[ENTER]:Entrer
  
```

### Chargement des réglages

#### 1 Appuyez sur **Ⓢ**SETUP

```

Menu instal.
→ •Mémoire
  •Installation auto
  •Installation manuelle
  •Menu Paramètre son
  •Menu sortie son
  •Menu entrées
  •Menu affichage
[▲]/[▼]:Haut/Bas
[ENTER]:Entrer
  
```

#### 3 Appuyez sur **Ⓢ** ▲ / ▼ pour sélectionner "Sauvegarder", puis appuyez sur **Ⓢ**ENTER.

```

2)Sauver Mémoire
a)Mémoire1
b)Mémoire2
c)Mémoire3
[▲]/[▼]:Haut/Bas
[ENTER]:Entrer
  
```

#### 2 Appuyez sur **Ⓢ**ENTER.

```

A)Mémoire
1)Charger
2)Sauvegarder
[▲]/[▼]:Haut/Bas
[ENTER]:Entrer
  
```

#### 4 Appuyez sur **Ⓢ** ▲ / ▼ pour sélectionner le numéro de mémoire souhaité, puis appuyez sur **Ⓢ**ENTER.

```

2)Sauver Mémoire
Mémoire1 sauvegarder?
[ENTER]:Entrer
  
```

#### 3 Appuyez une nouvelle fois sur **Ⓢ**ENTER.

```

1)Charger mémoire
a)Mémoire1
b)Mémoire2
c)Mémoire3
[▲]/[▼]:Haut/Bas
[ENTER]:Entrer
  
```

- Si des réglages système ont déjà été sauvegardés sous le numéro de mémoire sélectionné, ils seront remplacés par les nouveaux.

Changement de la langue des menus affichés à l'écran de télévision

Installation auto (IntelliBeam)

Utilisation de la mémoire système

**4** Appuyez sur **Ⓞ** **△** / **▽** pour sélectionner le numéro de mémoire à charger, puis appuyez sur **Ⓞ**ENTER.

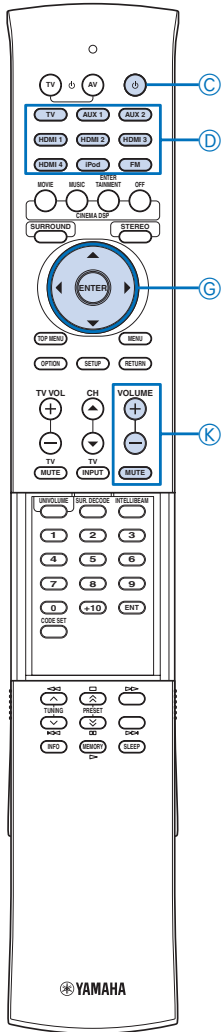

**5** Appuyez sur **Ⓞ**ENTER.  
Les réglages de faisceaux et de sons sauvegardés dans le numéro de mémoire sélectionné sont chargés.



- ⓄAlimentation
- ⓄAUX 1/2
- ⓄHDMI 1
- ⓄHDMI 1-4
- ⓄTouches de sélection d'entrée
- ⓄTV
- ⓄENTER
- Ⓞ△ / ▽
- ⓄMUTE
- ⓄVOLUME +/-

# FONCTIONS DE LECTURE

## Lecture

### Écoute d'une source

Cette section explique comment effectuer la lecture à partir d'appareils périphériques. Pour de plus amples détails concernant les appareils périphériques, reportez-vous à leur mode d'emploi.

- 1 Appuyez sur la **Ⓞ** touche d'alimentation (Ⓞ) pour allumer l'appareil.
- 2 Mettez sous tension les appareils périphériques (téléviseur, lecteur de disques Blu-ray, etc.) raccordés à cet appareil.
- 3 Appuyez sur une des **Ⓞ** touches de sélection d'entrée pour choisir un appareil périphérique comme source d'entrée.

Nom de la source d'entrée

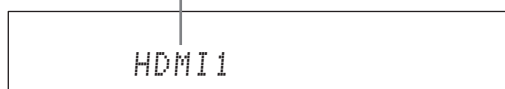

- Vous pouvez changer le nom de la source d'entrée indiqué sur l'afficheur de la face avant (page 35).

- 4 Démarrez la lecture sur l'appareil périphérique sélectionné comme source d'entrée ou sélectionnez une station de radio sur le syntoniseur.
  - Syntonisation FM (page 25)
  - Lecture sur iPod/iPhone (page 27)

- 5 Appuyez sur **Ⓞ** VOLUME +/- pour régler le volume.

Volume

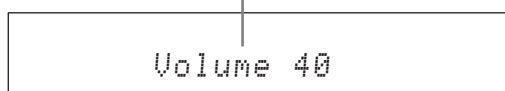

- 6 Appuyez sur la **Ⓞ** touche d'alimentation (Ⓞ) pour mettre l'appareil en veille.

### Écoute du téléviseur

- 1 Sélectionnez la chaîne de télévision souhaitée.
- 2 Appuyez sur **Ⓞ** TV pour sélectionner le téléviseur comme source d'entrée.
- 3 Coupez le son du téléviseur.

### Écoute d'un lecteur

- 1 Sélectionnez le lecteur comme entrée vidéo sur le téléviseur.
- 2 Appuyez sur **Ⓞ** HDMI1-4 ou **Ⓞ** AUX1/2 pour sélectionner le lecteur comme source d'entrée.

Ainsi, si le lecteur est raccordé à la prise HDMI IN 1 de l'appareil, appuyez sur **Ⓞ** HDMI1.
- 3 Démarrez la lecture sur le lecteur.
- 4 Coupez le son du téléviseur.



- Si votre lecteur prend en charge le format HD audio, contrôlez si les paramètres de sa sortie audio ("Auto", "Bitstream", etc.) sont réglés sur une valeur compatible HD audio.
- Si votre lecteur ne prend pas le format HD audio en charge, vérifiez si le paramètre de sortie audio du lecteur est réglé sur PCM linéaire multivoies.
- Si la liaison du lecteur à l'appareil est numérique, vérifiez si la sortie audio du lecteur est bien numérique ("Bitstream", "Dolby Digital", "DTS", etc.).
- Pour améliorer l'effet d'ambiance, assurez-vous de sélectionner le mode audio multivoies sur votre lecteur.
- Vous pouvez utiliser le DVD de démonstration fourni pour vérifier les signaux numériques transmis du lecteur de DVD par la liaison numérique (HDMI/optique/coaxiale). Le témoin **Ⓞ** DIGITAL s'allume quand l'appareil détecte un signal d'entrée audionumérique.

### Mise en sourdine du son

- 1 Appuyez sur **Ⓞ** MUTE pour mettre le son en sourdine.
- 2 Appuyez à nouveau sur la touche **Ⓞ** MUTE pour rétablir le son.

### Témoins de décodeur et des voies d'entrée

#### ■ Témoins des décodeurs

Les témoins s'allument de la façon suivante sur l'afficheur de la face avant en fonction de la source utilisée et du décodeur adopté:

Changement de la langue des menus affichés à l'écran de télévision

Installation auto (IntelliBeam)

Utilisation de la mémoire système

Lecture

Mode de lecture

Syntonisation FM

Lecture iPod™

Fonctions utiles

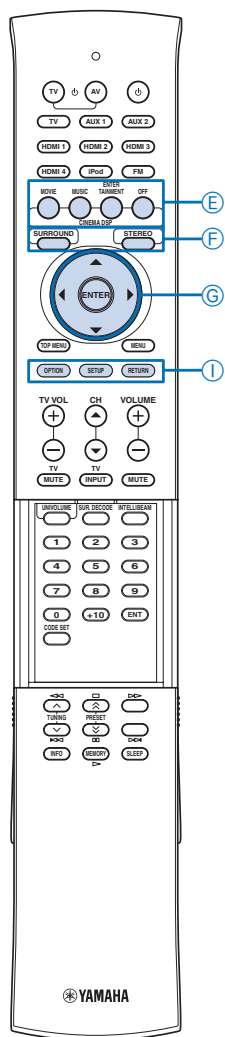

État	Témoin
Lorsque des signaux PCM sont transmis	<b>PCM</b>
Lorsque des signaux Dolby TrueHD sont transmis	<b>TRUE HD</b>
Lorsque des signaux Dolby Digital Plus sont transmis	<b>DIGITAL PLUS</b>
Lorsque des signaux Dolby Digital sont transmis	<b>DIGITAL</b>
Lorsque des signaux Dolby Digital EX sont transmis	<b>EX</b>
Lorsque Dolby Pro Logic est sélectionné comme décodeur d'ambiance	<b>PL</b>
Lorsque Dolby Pro Logic II est sélectionné comme décodeur d'ambiance	<b>PL II</b>
Lorsque Dolby Pro Logic IIx est sélectionné comme décodeur d'ambiance	<b>PL IIx</b>
Lorsque des signaux DTS HD Master Audio sont transmis	<b>dts + HD + MSTR</b>
Lorsque des signaux DTS HD High Resolution sont transmis	<b>dts + HD + HI RES</b>
Lorsque des signaux DTS numériques sont émis	<b>dts</b>
Lorsque des signaux DTS 96/24 sont transmis	<b>dts + 96/24</b>
Lorsque DTS ES discrets est sélectionné comme décodeur d'ambiance	<b>dts + ES + DSCRT</b>
Lorsque DTS-ES Matrix est sélectionné comme décodeur d'ambiance	<b>dts + ES + MTRX</b>
Lorsque DTS Neo:6 est sélectionné comme décodeur d'ambiance	<b>dts + Neo:6</b>



- Vous pouvez choisir une lecture d'un signal audio (Auto ou DTS) sous "Decoder Mode" (page 29).

### ■ Témoins des voies d'entrée

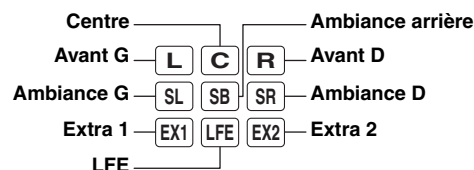

Selon les voies composant le signal d'entrée numérique actuel, les témoins des voies d'entrée s'allument de la façon suivante sur l'afficheur de la face avant :

Signal d'entrée	Témoin
Stéréo à 2 voies	L R
Multivoies 5.1	L C R SL SB SR LFE
Multivoies 6.1	L C R SL SB SR LFE
Multivoies 7.1	L C R SL SB SR EX1 LFE EX2



- Les témoins des voies supplémentaires (EX1/EX2) s'allument lors de la reproduction des signaux multivoies 7.1 d'un disque Blu-ray (etc.). D'ordinaire, les signaux des voies d'ambiance arrière sont enregistrés dans les voies supplémentaires. Cela peut varier en fonction du disque.

## Mode de lecture

Vous pouvez sélectionner le mode de lecture (ambiance ou stéréo), la correction CINEMA DSP et le décodeur pour améliorer la qualité de lecture de la source.

### Sélectionner la lecture d'ambiance ou stéréo

Permet de sélectionner le mode de lecture (ambiance ou stéréo).

Voyez également: "Écoute avec corrections de champs sonores CINEMA DSP" (page 22), "Changement du type de sortie audio pour la lecture avec ambiance" (page 23).

Appuyez sur **(E) SURROUND** ou **(F) STEREO**.

Le mode d'ambiance offre une lecture hautement réaliste et le mode stéréo offre un son hi-fi.



- Les sons ordinaires (pas les faisceaux sonores) proviennent des voies avant gauche et droite. Dans le cas d'une source multivoies, tous les signaux, à l'exception de ceux des voies avant gauche et droite, sont mixés et émis par les voies avant gauche et droite.

- Quand vous sélectionnez la lecture stéréo, CINEMA DSP (page 22) et le décodeur (page 24) sont inopérants.

### Écoute avec corrections de champs sonores CINEMA DSP

Cet appareil est pourvu d'une puce Yamaha CINEMA DSP (processeur numérique de champs sonores) contenant plusieurs corrections de champ qui vous permettent de rehausser le plaisir de l'écoute. La plupart des corrections de champs sonores CINEMA DSP visent à recréer l'acoustique de salles de concert célèbres, de clubs de musique et des cinémas.



- Quand vous effectuez une lecture corrigée à l'aide de CINEMA DSP, appuyez sur **(E) SURROUND** pour sélectionner le mode d'ambiance, puis suivez les étapes ci-après.
- Les corrections de champs sonores CINEMA DSP ne sont pas disponibles dans les cas suivants.
  - La lecture en stéréo est sélectionnée.
  - Lecture de signaux HD audio.
  - Lecture de signaux audio d'une fréquence d'échantillonnage de plus de 96 kHz.
  - Lecture de signaux audio transmis aux prises PRE OUT.

- (E) CINEMA DSP
- (E) OFF
- (F) STEREO
- (F) SURROUND
- (G) ENTER
- (G) ▲ / ▼
- (G) ◀ / ▶
- (G) ▽
- (I) SETUP

## 1 Appuyez sur la touche de sélection

ⓂCINEMA DSP voulue.

Le nom de catégorie de CINEMA DSP apparaît à l'afficheur de la face avant et le témoin CINEMA DSP (page 7) s'allume.

## 2 Alors qu'un nom de catégorie est affiché, appuyez plusieurs fois de suite sur la touche ⓂCINEMA DSP.

Une autre correction est sélectionnée à chaque pression sur la touche.



- Pour désactiver la correction CINEMA DSP, appuyez sur ⓂOFF.

### ■ Film (MOVIE)

#### Sci-Fi

Cette correction reproduit clairement les dialogues et les effets sonores spéciaux des tout derniers films de science-fiction, vous enveloppant dans un vaste espace cinématique.

#### Spectacle

Cette correction reproduit un environnement ample et grandiose, procurant des sensations encore plus fortes en présence de scènes spectaculaires et d'images percutantes.

#### Adventure

Cette correction reproduit l'environnement palpitant des tout derniers films d'action et vous imprègne de la dynamique et de la fébrilité des scènes rapides.

### ■ Musique (MUSIC)

#### Music Video

Cette correction produit un environnement vibrant, comme si vous assistiez à un concert de jazz ou de rock.

#### Concert Hall

Cette correction crée l'effet ambiophonique intense d'une grande salle de concert ronde et accroît la présence des instruments en accentuant la prolongation des sons, si bien que vous avez l'impression d'être tout près de la scène.

#### Jazz Club

Cette correction recrée l'environnement acoustique du célèbre club de jazz de New York, le "The Bottom Line", si bien que vous avez l'impression d'être assis juste devant la scène.

### ■ Divertissement (ENTERTAINMENT)

#### Sports

Cette correction reproduit l'environnement vivant des émissions de sports en direct, en concentrant la voix du commentateur au centre et en élargissant l'atmosphère générale du stade, si bien que vous avez l'impression d'être dans un stade de foot ou de baseball.

#### Drama

Cette correction se caractérise par des réverbérations stables, adaptées à un grand nombre de films, comme les fictions, les comédies ou les comédies musicales et offre une sensation 3D optimale, reproduisant les effets sonores et la musique de fond en douceur tout en restituant bien le volume autour de dialogues clairs

#### Talk Show

Cette correction reproduit l'environnement vivant des débats télévisés. Il accentue la gaieté ambiante tout en maintenant les conversations à un volume agréable.

#### Game

Cette correction a été mise au point pour les jeux de rôle et d'aventure. Les effets des champs sonores cinématographiques ajoutent de la profondeur et une sensation 3D pendant le jeu, tout en produisant des effets d'ambiance cinématographiques dans les scènes vidéo du jeu.

#### Mch Stereo

Cette correction redistribue une source multivoies sur 2 voies, puis fournit le son de toutes les enceintes, produisant un son stéréo de dispersion accrue. C'est la correction idéale pour la musique de fond lors de fêtes, etc.

## Changement du type de sortie audio pour la lecture avec ambiance

Vous pouvez déterminer le nombre de voies de sortie ainsi que le type de sortie audio.

### 1 Appuyez sur ⓂSETUP

L'écran "Menu instal." apparaît sur le téléviseur

### 2 Appuyez sur Ⓜ△ / ▽ et ⓂENTER pour sélectionner "Menu sortie son" - "Instal. faisceaux" - "Ch sortie".

### 3 Appuyez sur Ⓜ◀ / ▶ pour sélectionner le nombre de voies de sortie.

Choix: 5.1ch, 7.1ch

Réglage initial: 7.1ch

### 4 Appuyez sur Ⓜ▽ pour sélectionner "Mode faisceaux".

### 5 Appuyez sur Ⓜ▽ pour sélectionner le type de sortie audio.

### 6 Pour quitter le menu, appuyez sur ⓂSETUP.

### ■ Modes de faisceaux pour "5.1ch"

#### 5 Beam

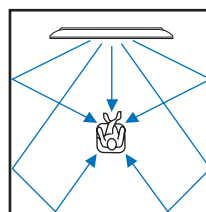

Les faisceaux sonores sont émis par les voies avant gauche, avant droite, centrale et les voies d'ambiance gauche et droite. Ce mode est parfait pour profiter pleinement des effets sonores de gravures multivoies 5.1.

#### Stereo+3Beam

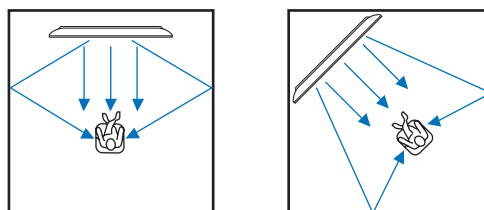

Les signaux sont émis par les voies avant gauche et droite et les faisceaux sonores par les voies centrale et d'ambiance gauche et droite. Ce mode convient aux gravures sur DVD réalisées en concert.







# Syntonisation FM

Le syntoniseur FM de cet appareil propose les deux modes suivants pour la syntonisation.

## • Mode de syntonisation de fréquences

Il est possible d'accorder une station FM en recherchant ou en spécifiant sa fréquence.

## • Mode de syntonisation de présélections

Vous pouvez préréglager les fréquences des stations FM/AM en les mémorisant sous des numéros spécifiques et les rappeler ensuite en sélectionnant simplement ces numéros.

### Remarque

Réglez l'antenne FM connectée à cet appareil pour une meilleure réception.

## Syntonisation de la station FM désirée (Syntonisation de fréquences)

### 1 Appuyez sur **FM** pour sélectionner la station FM comme source d'entrée.

#### Remarque

- Si vous sélectionnez "FM" à l'aide de INPUT de la face avant, appuyez sur **FM** de la télécommande avant d'effectuer l'étape 2, de sorte à pouvoir effectuer l'étape 2.

### 2 Appuyez sur **TUNING** $\wedge$ / $\vee$ pour spécifier la fréquence.

Le témoin TUNED sur l'afficheur de la face avant s'allume lorsque le syntoniseur est accordé sur une station. Le témoin STEREO s'allume également si le programme diffusé est en stéréo.

Voyez également: "FM Mode" (page 29)

S'allume

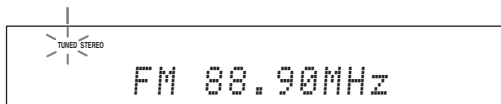

La fréquence change comme suit selon la manière dont vous appuyez sur **TUNING**  $\wedge$  /  $\vee$ .

#### Lorsque vous appuyez sur la touche pendant plus de 1 seconde

Le syntoniseur recherche la fréquence d'une station qui peut être détectée autour de la fréquence actuelle. C'est possible si le syntoniseur peut recevoir des signaux puissants sans interférences. Une fois la recherche lancée, relâchez la touche. Si vous continuez à maintenir la touche enfoncée, la recherche se poursuit même si une station est détectée. C'est utile si vous souhaitez accorder une station spécifique.

#### Lorsque vous appuyez sur la touche et que vous la relâchez

Le syntoniseur augmente ou diminue la fréquence par étapes. Utilisez cette méthode si le syntoniseur ne reçoit aucun signal puissant et que les stations sont ignorées au cours de la recherche.

### 3 Pour spécifier directement la fréquence, utilisez les **numériques** correspondant à la fréquence de la station.

### Remarque

- Lorsque vous appuyez sur les **numériques** en mode de syntonisation via les présélections, un numéro de présélection est sélectionné. Réglez le syntoniseur en mode de syntonisation à l'aide de **TUNING**  $\wedge$  /  $\vee$  avant d'effectuer l'opération.
- Il vous est inutile de saisir le zéro s'il se place à la fin d'un nombre décimal. Par exemple, saisissez "889" pour "88.90 MHz" ou "94" pour "94.00 MHz".



- Si la réception est parasitée et le son est difficilement audible, passez en mode mono pour améliorer la réception. Au menu d'options, sélectionnez "Mono" sous "FM Mode" (page 29).

## Mémorisation et rappel de stations FM (Syntonisation via les présélections)

Vous pouvez mémoriser automatiquement ou manuellement jusqu'à 40 stations FM.

### ■ Mise en mémoire automatique de stations

Le syntoniseur détecte automatiquement les stations FM au signal puissant et peut enregistrer jusqu'à 40 stations.

#### Remarque

- Seules les stations du système de diffusion de données radio sont concernées par la mise en mémoire automatique.

### 1 Appuyez sur **FM** pour sélectionner la station FM comme source d'entrée.

### 2 Appuyez sur **OPTION**

Le menu d'options (page 28) apparaît sur l'afficheur de la face avant.

### 3 Appuyez sur **ENTER** $\triangle$ / $\nabla$ pour sélectionner "Auto Preset", puis appuyez sur **ENTER**.

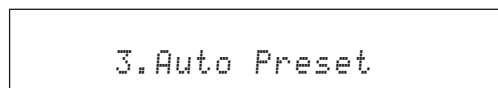

L'appareil démarre la mise en mémoire de stations radio FM après 5 secondes.

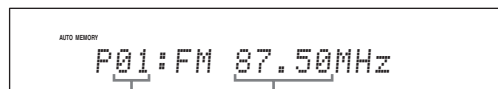

Numéro de présélection      Fréquence



- Vous pouvez sélectionner le numéro de présélection à partir duquel la présélection commence en appuyant sur **ENTER**  $\triangle$  /  $\nabla$  avant d'appuyer sur **ENTER**.
- Pour annuler l'opération, appuyez sur **RETURN**.

Une fois la présélection automatique terminée "Preset Complete" s'affiche.

### 4 Pour quitter le menu, appuyez sur **OPTION**.

### ■ Mise en mémoire manuelle de stations

Vous pouvez présélectionner manuellement les stations FM de signal plus faible.

### 1 Syntonisez la station FM souhaitée.

### 2 Appuyez sur **MEMORY**.

“Manual Preset” apparaît sur l’afficheur de la face avant, suivi peu après par le numéro de présélection sous lequel la station sera mémorisée.



- Si vous le souhaitez, vous pouvez maintenir **MEMORY** enfoncée pendant au moins 2 secondes afin de sauter les étapes suivantes et mémoriser directement la station choisie sous un numéro de présélection disponible (le plus proche de la dernière présélection mémorisée).

### 3 Appuyez sur **PRESET** pour sélectionner un numéro de présélection sous lequel la station sera mémorisée.

Lorsque vous sélectionnez un numéro de présélection sous lequel aucune station n’est mémorisée, “Empty” apparaît sur l’afficheur. Quand vous choisissez un numéro de présélection contenant déjà une station, la fréquence de la station s’affiche.

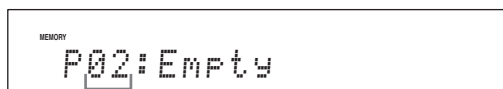

Numéro de présélection



- Vous pouvez aussi sélectionner un numéro de présélection avec les touches numériques.

### 4 Appuyez sur **MEMORY**.

Lorsque la mémorisation est terminée, l’affichage revient à l’état d’origine.



- Pour annuler la mémorisation, appuyez sur **RETURN** ou cessez d’utiliser l’appareil pendant environ 30 secondes.

### ■ Rappel d’une station présélectionnée

Vous pouvez rappeler une station présélectionnée automatiquement ou manuellement.

### Appuyez sur **PRESET** pour sélectionner le numéro de présélection désiré.



- Les numéros des présélections vides sont sautés.
- “No Presets” s’affiche quand aucune station n’est mémorisée.
- Vous pouvez sélectionner directement un numéro de présélection en appuyant sur une touche numérique pendant le rappel d’une station présélectionnée.
- En mode de syntonisation normal, les touches numériques servent à saisir la fréquence. Réglez le syntoniseur en mode de syntonisation de présélections à l’aide de **TUNING** avant d’effectuer l’opération.

### ■ Dégagement de stations présélectionnées

Permet de dégager les stations FM présélectionnées.

#### 1 Appuyez sur **FM** pour sélectionner la station FM comme source d’entrée.

#### 2 Appuyez sur **OPTION**

Le menu d’options (page 28) apparaît sur l’afficheur de la face avant.

#### 3 Appuyez sur **ENTER** pour sélectionner “Clear Preset”, puis appuyez sur **ENTER**.

Une station présélectionnée s’affiche.

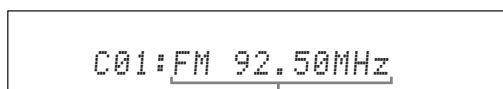

Station présélectionnée



- Pour annuler l’opération, appuyez sur **RETURN**.

#### 4 Appuyez sur **UP / DOWN** pour sélectionner une station présélectionnée à dégager, puis appuyez sur **ENTER**.

La station présélectionnée en question est dégagée.

Une fois l’opération effectuée, “Cleared” s’affiche.

Pour dégager plusieurs présélections, répétez l’étape 4.

#### 5 Pour quitter le menu, appuyez sur **OPTION**.

## Affichage des informations du système de diffusion de données radio (Modèle pour l’Europe seulement)

Le système de diffusion de données radio est un système de transmission de données utilisé par les stations FM. Les quatre types d’informations suivantes du système de diffusion de données radio peuvent être affichés: PS (nom de programme), PTY (type de programme), RT (texte alphanumérique) et CT (heure). Le témoin s’éclaire sur l’afficheur de la face avant lorsque le mode correspondant est actif.

### Remarques

- Vous pouvez sélectionner les modes d’affichage du système de diffusion de données radio lorsque les témoins du système de diffusion de données radio correspondants sont éclairés sur l’afficheur de la face avant. Cet appareil ne recevra peut-être pas instantanément le système de diffusion de données radio de la station.
- Si les signaux reçus ne sont pas assez forts, l’appareil peut être incapable d’utiliser le système de diffusion de données radio. Le mode “RT” diffuse souvent un grand nombre de données qui ne pourront pas toujours être affichées en même temps que d’autres modes d’affichage du système de diffusion de données radio.
- En cas de mauvaise réception, syntonisez vous-même la station souhaitée (page 25).
- Si le signal est affaibli par des interférences lorsque l’appareil reçoit le système de diffusion de données radio, il peut être soudainement coupé et dans ce cas “...WAIT” apparaîtra sur l’afficheur de la face avant.
- Si le signal est coupé lorsque le mode “CT” est sélectionné, “CT WAIT” apparaît sur l’afficheur de la face avant.

#### 1 Syntonisez la station souhaitée du système de diffusion de données radio.

La mise en mémoire automatique est conseillée pour la syntonisation des stations (page 25).

### Remarque

La fonction AUTO PS de cet appareil fait passer en mode “PS” et change de fréquence si la station du système de diffusion de données radio diffusent des données PS.

#### 2 Appuyez plusieurs fois de suite sur **INFO** pour choisir le mode d’affichage du système de diffusion de données radio souhaité.

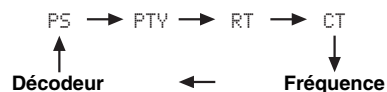

- Sélectionnez “PS” pour afficher le nom de l’émission du système de diffusion de données radio.
- Sélectionnez “PTY” pour afficher le type de l’émission du système de diffusion de données radio.
- Sélectionnez “RT” pour afficher les informations concernant l’émission du système de diffusion de données radio.
- Sélectionnez “CT” pour afficher l’heure actuelle.

### Remarque

Dans le mode “RT”, le nombre maximal de caractères alphanumériques pouvant être affichés s’élève à 64, symbole de l’umlaut compris. Les caractères ne pouvant pas être retranscrits sont remplacés par “\_” (soulignement).

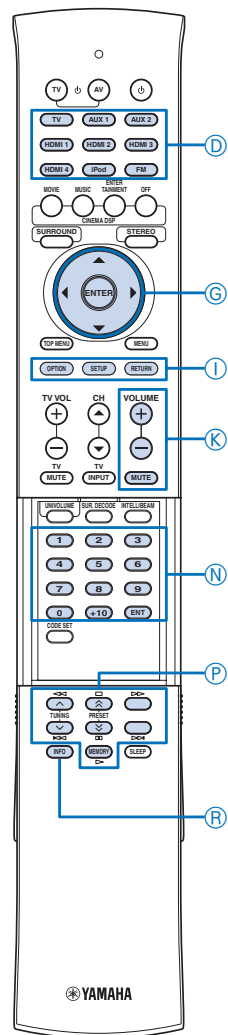

- Ⓞ FM
- Ⓞ iPod
- Ⓞ ENTER
- Ⓞ UP / DOWN
- Ⓞ OPTION
- Ⓞ RETURN
- Ⓞ VOLUME +/-
- Ⓞ Touches numériques
- Ⓞ MEMORY
- Ⓞ PRESET UP / DOWN
- Ⓞ TUNING UP / DOWN
- Ⓞ INFO

Type d'émission	Descriptions
News	Informations
Current Affairs	Émissions à thème
Information	Information
Sport	Sport
Education	Éducation
Drama	Drama
Cultures	Émissions culturelles
Science	Émissions scientifiques
Varied Speech	Émissions parlées variées
Pop Music	Musique Pop
Rock Music	Musique Rock
Easy Listening	Musique légère
Light Classics	Musique classique d'abord aisé
Serious Classic	Musique classique
Other Music	Autres musiques

Lecture

Mode de lecture

Syntonisation FM

Lecture iPod™

Fonctions utiles

## Lecture sur iPod™/iPhone™

L'émetteur sans fil Yamaha pour iPod (PDX-50TX/PDX-50BC), permet à l'iPod/iPhone de servir de télécommande et à l'appareil de reproduire le son de l'iPod/iPhone. À propos des PDX-50TX/PDX-50BC, reportez-vous au livret "Informations concernant les accessoires et la sécurité" (livret séparé).

Voyez également: "iPod Interlock" (page 36)



- Cet appareil prend en charge les modèles iPod/iPhone suivants.
  - iPod 5e génération
  - iPod classic
  - iPod touch
  - iPod nano
  - iPhone
  - iPhone 3G

### Remarques

- Assurez-vous d'utiliser l'appareil uniquement dans le pays où vous l'avez acheté.
- Cet appareil ne prend pas en charge les modèles iPod (4e génération et antérieures), iPod sans connecteur de dock, iPod photo et iPod mini.
- Il n'est pas possible de lancer l'Installation auto pendant la lecture d'un iPod/iPhone via le PDX-50TX. Pour lancer l'Installation auto, arrêtez la lecture et retirez l'iPod/iPhone du PDX-50TX.

Reliez votre iPod/iPhone et PDX-50TX, puis démarrez la lecture.

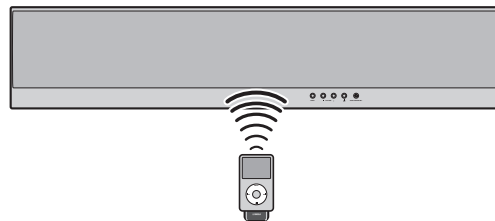

- Quand vous démarrez la lecture de votre iPod/iPhone, l'appareil fonctionne automatiquement comme suit.
  - Quand l'appareil est allumé, il sélectionne "iPod" comme source d'entrée.
  - Quand l'appareil est en veille, il s'allume, puis sélectionne "iPod" comme source d'entrée.
- Vous pouvez également sélectionner la source d'entrée à l'aide de iPod.
- Pour régler le volume, utilisez la commande du niveau sonore de l'iPod/iPhone ou les touches VOLUME +/- de l'appareil.
- L'appareil se met automatiquement en veille dans les cas suivants.
  - L'iPod/iPhone est débranché du PDX-50TX.
  - L'iPod/iPhone se met en mode veille.

## Fonctions utiles

### Réglage automatique du niveau sonore (UniVolume)

Cette fonction permet de régler le niveau sonore du téléviseur de sorte que le son n'augmente pas soudainement lors d'un changement de programme diffusé (par exemple pendant les publicités, etc.).

#### Appuyez sur **M** UNIVOLUME.

Le témoin UNIVOLUME s'allume sur l'afficheur de la face avant.



- Pour désactiver la fonction UniVolume, appuyez une nouvelle fois sur **M** UNIVOLUME.
- Nous vous recommandons de désactiver la fonction UniVolume pendant la lecture de musique.

### Utilisation de la fonction de commande HDMI™

Vous pouvez piloter les fonctions suivantes de cet appareil avec la télécommande de votre téléviseur lorsque ce dernier (compatible HDMI) est raccordé à la prise HDMI OUT de cet appareil.

- Mise sous tension ou mise en veille de l'appareil (en même temps que le téléviseur)
- Réglage du niveau sonore
- Sélection de l'appareil reproduisant le son du téléviseur (cet appareil ou le téléviseur)



- Même si votre téléviseur est compatible avec la fonction de commande HDMI, il se pourrait que certaines fonctions ne soient pas disponibles. Pour en savoir plus, voyez le mode d'emploi fourni avec votre téléviseur.
- Si vous raccordez cet appareil à un lecteur de disques Blu-ray ou un lecteur DVD (compatible HDMI) via la liaison HDMI, vous pourrez aussi piloter ces appareils via HDMI. Pour en savoir plus, voyez le mode d'emploi de chaque appareil.
- Nous vous conseillons d'utiliser des appareils (téléviseur, lecteur de disques Blu-ray/de DVD, etc.) du même fabricant.
- Les appareils compatibles avec la commande HDMI comprennent les téléviseurs, lecteurs/enregistreurs de DVD/ et lecteurs de disques Blu-ray compatibles VIERA Link de Panasonic.

Pour utiliser cette fonction, il vous faut régler la fonction de commande HDMI et enregistrer les éléments HDMI au téléviseur.



- Sur certains appareils HDMI, il suffit de régler la fonction de commande HDMI. L'enregistrement des éléments HDMI au téléviseur n'est pas requis dans ce cas.

#### Réglage de la fonction de commande HDMI

**1** Mettez sous tension tous les appareils connectés à cet appareil via la liaison HDMI.

**2** Activez la fonction de commande HDMI sur chaque appareil.  
Pour cet appareil, réglez "Contrôle HDMI" sur "On" (page 36).  
Pour les autres appareils, voyez le mode d'emploi fourni avec chaque appareil.

**3** Mettez le téléviseur hors tension puis de nouveau sous tension.

#### Enregistrement des éléments HDMI au téléviseur

**1** Sélectionnez cet appareil comme source d'entrée pour le téléviseur.

**2** Mettez sous tension l'appareil de commande HDMI (lecteur de disques Blu-ray ou lecteur DVD) et raccordez-le à cet appareil.

**3** Sélectionnez l'appareil de commande HDMI (lecteur de disques Blu-ray ou de DVD) comme source d'entrée de cet appareil pour vérifier le signal vidéo reçu.

#### Remarque

- Si la fonction de commande HDMI ne fonctionne pas, vérifiez les points suivants. Notez également qu'il est parfois possible de remédier à ce problème en mettant le téléviseur hors tension (débranchez-le) et en le remettant sous tension (rebranchez-le).
  - "Contrôle HDMI" est réglé sur "On" sur cet appareil (page 36).
  - La fonction de commande HDMI est activée sur votre téléviseur.
  - Si vous avez modifié le type de raccordement ou raccordez d'autres éléments, il vous faut effectuer une nouvelle fois les étapes 1-3.

### Utilisation de la minuterie de mise hors service

Utilisez cette minuterie pour mettre l'appareil en veille après un délai défini.

**1** Appuyez plusieurs fois de suite sur **S** SLEEP pour spécifier le temps de la minuterie.

Le témoin SLEEP (page 7) clignote à l'afficheur de la face avant pendant le réglage de la minuterie.

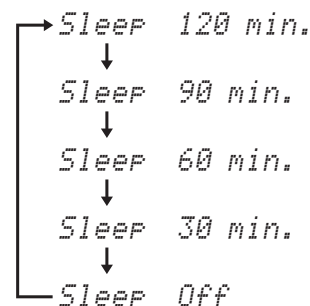

**2** Attendez quelques secondes sans toucher l'appareil pour vérifier que le réglage est effectué.

Le témoin SLEEP s'allume à l'afficheur de la face avant, signalant ainsi que la minuterie est réglée.



- Si l'appareil est en mode de veille, le réglage de la minuterie est annulé.

### Configuration des réglages de sources d'entrée (menu d'options)

Vous pouvez effectuer divers réglages pour chaque source d'entrée (TV, AUX1/2, HDMI1-4, iPod et FM). Les éléments disponibles dans le menu varient selon la source d'entrée sélectionnée.

**1** Appuyez sur les touches de sélection d'entrée **D** pour sélectionner la source d'entrée désirée.

**2** Appuyez sur **O** OPTION

Le premier élément du menu d'options pour la source d'entrée sélectionnée apparaît à l'afficheur de la face avant.

1. Volume Trim

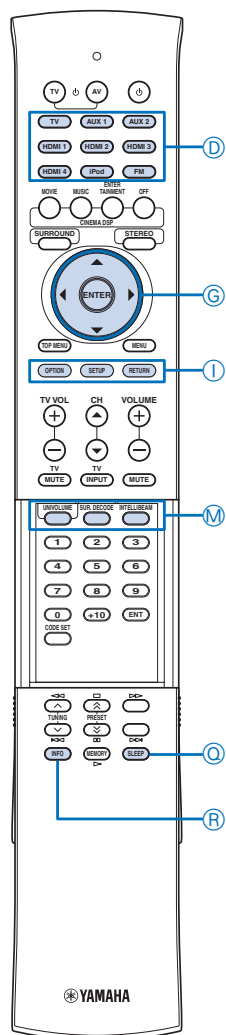

**D** Touches de sélection d'entrée

**G** ENTER

**G** ▲ / ▼

**G** ◀ / ▶

**O** OPTION

**M** UNIVOLUME

**S** SLEEP

**R** INFO

**3** Appuyez sur  $\odot$   $\triangle$  /  $\nabla$  pour sélectionner l'élément du menu désiré, puis appuyez sur  $\odot$ ENTER.

**4** Appuyez sur  $\odot$   $\leftarrow$  /  $\rightarrow$  pour sélectionner le réglage désiré, puis appuyez sur  $\odot$ ENTER.

**5** Pour quitter le menu, appuyez sur  $\textcircled{1}$ OPTION.

### ■ Éléments du menu d'options

Les éléments de menu suivants sont disponibles pour chaque source d'entrée.

Source d'entrée	Options du menu			
HDMI1~4	Volume Trim	Decoder Mode		
TV	Volume Trim	Decoder Mode		
AUX1~2	Volume Trim	Decoder Mode		
FM	Volume Trim	FM Mode	Auto Preset	Clear Preset
iPod	Volume Trim			

Les détails des éléments de menu sont comme suit. La configuration est appliquée à la source d'entrée actuellement sélectionnée.



- Les réglages initiaux sont marqués d'un "\*".

#### Volume Trim (correction du volume)

Permet de réduire tout saut de volume lors du changement de sources d'entrée en corrigeant les différences de niveau entre les sources d'entrée.

Plage réglable: -6.0dB à +6.0dB (par incréments de 0,5 dB)

Réglage initial: 0.0dB

#### Decoder Mode (mode de décodeur)

Permet de sélectionner les signaux audio numériques DTS pour la reproduction.

Choix: Auto\*, DTS

- Sélectionnez Auto pour sélectionner automatiquement les signaux audio entrés.
- Sélectionnez DTS pour sélectionner seulement les signaux DTS. D'autres signaux d'entrée ne sont pas reproduits.

#### FM Mode (mode de réception FM)

Permet de régler le mode d'accord de stations FM.

Choix: Stereo\*, Mono

- Sélectionnez Stereo pour une réception prioritaire en mode stéréo.
- Sélectionnez Mono pour une réception en mode mono.

#### Auto Preset (Mise en mémoire automatique)

Permet de détecter automatiquement les stations FM et les mémoriser comme présélections (page 25).

#### Clear Preset (Dégagement de station présélectionnée)

Permet de dégager les stations FM présélectionnées (page 26).

## Affichage des informations de signaux d'entrée

Permet d'afficher à la face avant les informations de fréquence d'échantillonnage, de type de signal vidéo, et de résolution pour chaque source d'entrée.

**1** Sélectionnez une source d'entrée (TV, AUX1/2, et HDMI1-4), puis appuyez sur  $\textcircled{R}$ INFO.

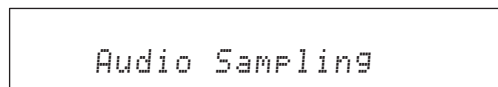

**2** Appuyez de façon répétée sur  $\textcircled{R}$ INFO pour modifier les éléments affichés.

#### Fréquence d'échantillonnage (Audio Sampling)

La fréquence d'échantillonnage par seconde lors de la conversion analogique-numérique.

#### Signal vidéo (Video Signal In)

Type de signal et résolution du signal d'entrée vidéo

Lecture

Mode de lecture

Syntonisation FM

Lecture iPod™

Fonctions utiles

# RÉGLAGES

## Personnalisation des réglages (Menu instal.)

La fonction "Menu instal." vous permet d'effectuer manuellement divers réglages.

### Éléments du MENU D'INSTALLATION

Menu	Sous-menu	Description	Page
Mémoire	Charger	Charge les réglages de faisceaux et de son mis en mémoire.	19
	Sauvegarder	Met en mémoire les réglages de faisceaux et de son actuels.	19
Installation auto	Optimisation son+faisceaux	Optimise automatiquement les réglages de faisceaux et de son.	16
	Optimisation faisceaux	Optimise automatiquement les réglages de faisceaux.	16
	Optimisation son	Optimise automatiquement les réglages de son.	16
Installation manuelle	Instal. paramètres	Personnalisation de la pièce d'écoute et réglage de la position d'écoute.	31
	Ajust. faisceaux	Réglage des différents paramètres de chaque faisceau sonore.	32
	Localisation image	Réglage de l'équilibre entre les voies avant gauche et droite.	32
Menu paramètre son	Contrôle tonalité	Réglage du niveau de sortie des sons aigus et des sons graves.	33
	Instal. caisson de basse	Configure les réglages de caisson de graves.	33
	Retard audio	Règle le retard au niveau de la synchronisation de sortie entre les signaux vidéo et les signaux audio.	33
	DRC:Contrôle dynamique	Règle la dynamique	34
	Bass Extension	Sélectionne l'accentuation des graves.	34
	Music Enhancer	Sélectionne l'amplificateur de sons compressés.	34
	Niveau de sortie	Règle le niveau de sortie de chaque voie.	34
Menu sortie son	Instal. faisceaux	Configure les réglages de sortie des faisceaux sonores.	34
	Instal. sortie son	Configure les réglages de sortie des signaux audio.	34
Menu entrées	Assigner entrée	Attribue les prises en fonction de l'appareil à utiliser.	35
	Renommer entrée	Modification du nom de source affiché.	35
	Instal. HDMI	Configure les réglages HDMI.	36
	Instal. sans fil	Configure les réglages de l'installation sans fil.	36
Menu affichage	Instal. affichage	Configure les paramètres de l'afficheur de la face avant.	36
	Instal. OSD	Configure les paramètres OSD.	37
	Choix de langues	Change la langue de l'affichage à l'écran.	37
	Instal. unité	Changement d'unité de mesure pour l'afficheur.	37

Ⓧ Touches de sélection d'entrée

Ⓞ ENTER

Ⓞ ▲ / ▼ / ◀ / ▶

Ⓞ ▲ / ▼

Ⓞ ▼

Ⓧ SETUP



## Opérations de base du MENU D'INSTALLATION

### 1 Appuyez sur **Ⓢ** SETUP



### 2 Appuyez sur **Ⓢ** ▲ / ▼ pour sélectionner le menu désiré, puis appuyez sur **Ⓢ** ENTER.



- Pour retourner au menu précédent, appuyez sur **Ⓢ** RETURN.

### 3 Appuyez sur **Ⓢ** ▲ / ▼ / ◀ / ▶ et sur **Ⓢ** ENTER pour préciser la valeur de chaque paramètre.



- Les réglages initiaux sont marqués d'un “\*”.

#### Remarque

- L'écran de menu disparaît à la pression sur une **Ⓢ** touche de sélection d'entrée pendant le paramétrage du Menu instal.

### 4 Pour quitter le menu, appuyez sur **Ⓢ** SETUP.

## Installation manuelle

Utilisez ce menu pour régler manuellement les différents paramètres déterminant la sortie des faisceaux sonores. Pour effectuer les réglages fins de Installation auto, utilisez “Ajust. faisceaux” et “Localisation image”.

### ■ Instal. paramètres (Réglage des paramètres)

#### Menu instal. → Installation manuelle → Instal. paramètres

Utilisez ce menu pour préciser la position de cet appareil dans la pièce et la distance qui le sépare de la position d'écoute.



- Si vous effectuez des réglages sous “Instal. paramètres”, les paramètres “Ajust. faisceaux” se règlent automatiquement.

#### Remarque

- Si d'autres réglages sont effectués sous “Instal. paramètres”, les réglages effectués sous Installation autopour optimiser les faisceaux seront perdus.

### 1 Sous “Instal. paramètres 1/3”, réglez “Position d'instal.”.

Sélectionnez l'emplacement de l'appareil.  
Choix: Parallèle au mur\*, Angle du mur ou coin

Parallèle au mur

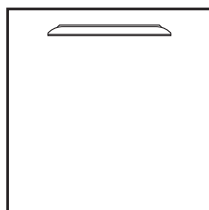

Angle du mur ou coin

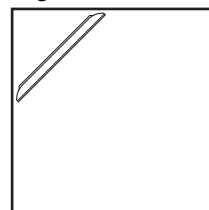

#### Remarque

- Si vous modifiez ce réglage, “BEAM MODE” changes automatiquement (page 23).

### 2 Réglez “Hauteur instal.”.

Spécifiez la hauteur à laquelle l'appareil est monté.

Plage de réglage: 0.0 m à 3.0 m

Réglage initial: 1.0 m

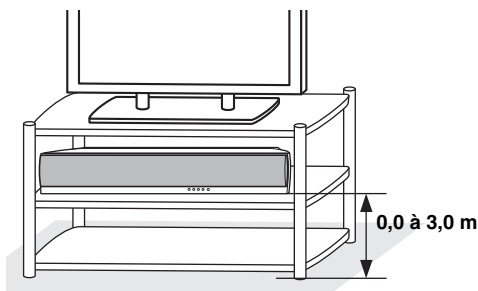

- Appuyez sur **Ⓢ** ▼ pour passer à la page suivante.

### 3 Sous “Instal. paramètres 2/3”, réglez les dimensions de la pièce d'écoute.

Spécifiez la longueur et la largeur de la pièce d'écoute.

Plage de réglage: 2.0 m à 12.0 m

Si l'appareil est monté parallèlement au mur, spécifiez la largeur de la pièce et la distance entre l'appareil et le mur arrière.

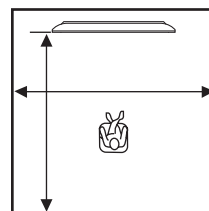

Si l'appareil est monté dans un coin de la pièce, spécifiez la largeur et la longueur de la pièce.

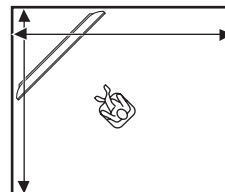

### 4 Sous “Instal. paramètres 3/3”, réglez la distance.

Spécifiez la distance entre la position d'écoute et l'appareil. Quand l'appareil est monté parallèlement au mur, vous devez également spécifier la distance entre la position d'écoute et le mur de gauche.

Plage de réglage (à partir de l'appareil): 1.8 m à 9.0 m

Plage de réglage (depuis le mur de gauche): 0.6 m à 11.4 m

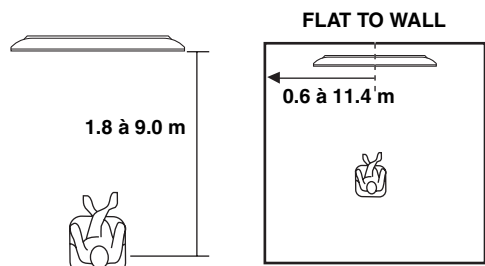
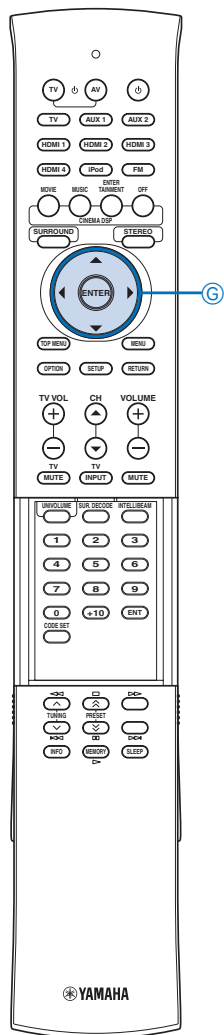

## ■ Ajust. faisceaux (Réglage des faisceaux)

### Menu instal. → Installation manuelle → Ajust. faisceaux

Utilisez ce paramètre pour le réglage manuel des différents paramètres des faisceaux sonores.

#### Remarques

- Les paramètres "Ajust. faisceaux" se règlent automatiquement (excepté "Centre" sous "Longueur focale") quand vous exécutez Installation auto (page 15) ou que vous réglez "Instal. paramètres" (page 31).
- Certaines positions de voies ne sont pas accessibles au réglage en raison du mode de faisceaux retenu (page 23). En ce cas, la mention "--" s'affiche.

### 1 Réglez "Angle horizontal".

Réglez l'angle dans le plan horizontal pour chaque voie à l'aide de tonalités d'essai.

Réglez vers la gauche L pour diriger la sortie vers la gauche et vers la droite R pour la diriger vers la droite. Plage de réglage: L90° à R90°

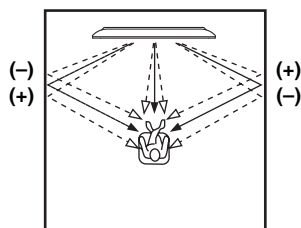

- Appuyez sur pour passer aux autres voies.

### 2 Réglez "Angle vertical".

Réglez l'angle dans le plan vertical pour chaque voie à l'aide de tonalités d'essai.

Choisissez une valeur inférieure - (moins) pour que le point focal tourne vers le bas, ou bien choisissez une valeur supérieure + (plus) pour que le point focal tourne vers le haut.

Plage de réglage: -45° à +45°

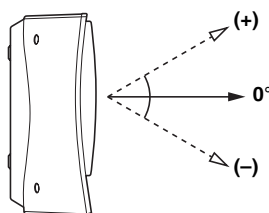

### 3 Réglez "Longueur trajet faisceau".

Réglez la distance parcourue par les faisceaux sonores, depuis leur émission jusqu'à leur arrivée à la position d'écoute, de sorte que tous les sons puissent arriver en même temps à la position d'écoute.

#### Remarque

- Effectuez ce réglage uniquement après avoir réglé "Angle horizontal".

Plage de réglage: 0.3 m à 24.0 m

Chaque flèche indique la distance parcourue par un faisceau.

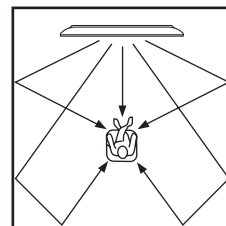

### 4 Réglez "Longueur focale".

Précisez la distance entre l'avant de l'appareil et le point focal de chaque voie afin de conférer plus d'ampleur à chaque voie. Choisissez une valeur inférieure - (moins) pour que le point focal tourne vers l'extérieur (élargir la zone idéale), ou bien choisissez une valeur supérieure + (plus) pour que le point focal tourne vers la position normale (rétrécir la zone idéale).

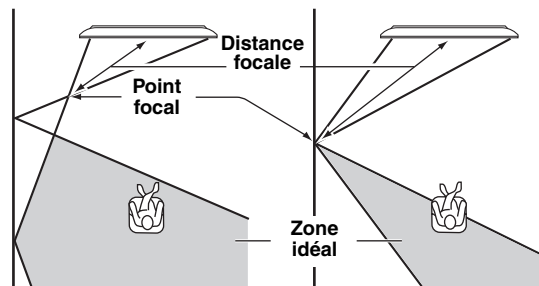

Plage de réglage: -1.0 m à +13.0 m



- Pour la voie centrale "Centre", nous vous suggérons d'adopter la valeur par défaut -0.5 m.
- La largeur de la zone idéale s'élargit quelque peu par rapport à la largeur de l'appareil quand vous exécutez AUTO SETUP (page 15) ou si vous réglez "Instal. paramètres" (page 31).

#### Exemple

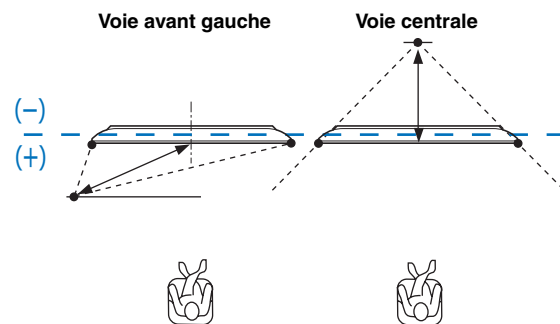

## ■ Localisation image (Position de l'image)

Menu instal. → Installation manuelle →

### Localisation image

Ce paramètre sert à ajuster la provenance du son transmis par les voies avant gauche et droite, tel qu'on l'entend, pour qu'il semble le plus proche possible de la voie centrale.

Utilisez ce paramètre pour modifier la répartition entre les voies avant gauche et droite si les sons manquent de naturel.



Ce paramètre ne se règle que quand "5Beam Plus2", "5 Beam" ou "3 Beam" est sélectionné sous "Mode faisceaux" (page 23).



- Pour régler le niveau sonore de chaque voie, voyez "Niveau de sortie" (page 34)

Choix: Off\*, On

- Sélectionnez "On" pour régler la direction du son.

## 1 Réglez la position d'image de la voie avant gauche (LEFT).

Plus le pourcentage est élevé, plus les sons de la voie centrale sont puissants

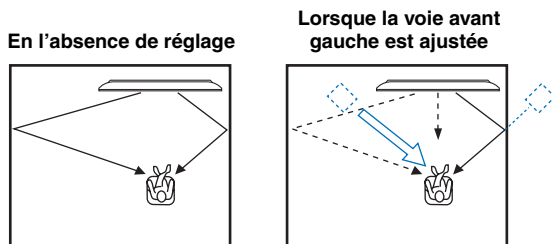

## 2 Réglez la position d'image de la voie avant droite (RIGHT).

Plus le pourcentage est élevé, plus les sons de la voie centrale sont puissants

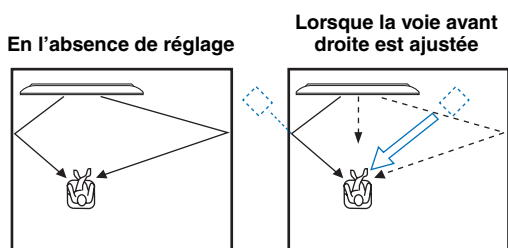

## Menu paramètre son

### ■ Contrôle tonalité (commande de timbre)

Menu instal. → Menu paramètre son → Contrôle tonalité

Permet de régler le timbre des faisceaux sonores.

#### Aigue

Sélectionnez ce paramètre pour régler les aigus.

Choix: -10.0 dB à +10.0 dB

Réglage initial: 0.0 dB

#### Grave

Sélectionnez ce paramètre pour régler les graves.

Choix: -10.0 dB à +10.0 dB

Réglage initial: 0.0 dB

### ■ Instal. caisson de basse (Paramètres du caisson de graves)

Menu instal. → Menu paramètre son → Instal. caisson de basse

Permet de régler les paramètres du caisson de graves.

#### Caisson de basse (Sortie graves)

Sélectionnez la direction des effets de basses fréquences (LFE) et des signaux basses fréquences (les graves).

Choix: SUBWOOFER (caisson de graves), Avant ou Auto\*

- Sélectionnez SUBWOOFER lors du raccordement d'un caisson de graves à l'aide d'un câble de caisson de graves. Les signaux de la voie LFE et les signaux basses fréquences des autres voies sont appliqués directement au caisson de graves.
- Sélectionnez Avant ou Auto si vous n'utilisez pas de caisson de graves ou bien en avez raccordé un sans fil. Les signaux de la voie LFE et des basses fréquences des autres voies sont dirigés vers les voies avant gauche et droite en cas d'absence d'un caisson de graves. Ils sont automatiquement dirigés vers le caisson de graves en cas de connexion sans fil correcte entre l'appareil et le caisson de graves. Si la connexion sans fil est coupée, ils sont dirigés automatiquement vers les voies avant.

#### Fréq. coupure (Fréquence de coupure)

Lorsque "Sortie graves" est réglé sur "SUBWOOFER", utilisez ce paramètre pour choisir la fréquence de transition (coupure) dans les graves. Toutes les fréquences inférieures à la fréquence choisie sont alors appliquées au caisson de graves.

Choix: 80Hz, 100Hz, 120Hz\*

#### Niveau LFE (Niveau de l'effet basses fréquences)

Réglez le niveau des effets de basses fréquences (LFE) en fonction des possibilités du caisson de graves. Le réglage effectué n'est pris en compte que si l'appareil détecte des signaux Dolby Digital ou DTS.

Choix: -20 dB à 0 dB\*

#### Distance

Réglez la distance entre le caisson de graves et la position d'écoute.

Choix: 0.3 m à 15.0 m

Réglage initial: 3.0 m

### ■ Retard audio (Retard audio)

Menu instal. → Menu paramètre son → Retard audio

Permet de régler le retard au niveau de la synchronisation de sortie entre les signaux vidéo et les signaux audio.

#### Auto LIP Sync

#### (synchronisation des lèvres automatique)

Déterminez si le retard audio sera ou non réglé automatiquement quand un téléviseur compatible avec la fonction de synchro automatique est branché à la prise HDMI OUT de l'appareil.

Choix: On\*, Off

- Sélectionnez On si le téléviseur raccordé à la prise HDMI OUT de l'appareil est compatible avec la fonction de synchro automatique. Le retard audio est ajusté automatiquement.
- Sélectionnez Off si le téléviseur raccordé à la prise HDMI OUT de l'appareil n'est pas compatible avec la fonction de synchro automatique ou si vous désirez désactiver la fonction automatique de synchronisation des lèvres. Vous pouvez également régler le retard audio manuellement sous "HDMI".

#### TV

Réglez le retard audio appliqué aux signaux en provenance des prises TV.

Plage de réglage: 0 msec\* à 400 msec

#### HDMI

Réglez manuellement le retard audio appliqué aux signaux en provenance des prises HDMI IN. Ce réglage ne prend effet que lorsque "Auto LIP Sync" est réglé sur "Off"

Plage de réglage: 0 msec à 400 msec

Réglage initial: 30 msec

#### AUX1/2

Réglez le retard audio appliqué aux signaux en provenance des prises AUX1/2.

Plage de réglage: 0 msec à 400 msec

Réglage initial: 30 msec

Personnalisation des réglages (Menu instal.)

Configurations du système (ADVANCED SETUP)

Utilisation d'un amplificateur périphérique

Commande d'appareils périphériques

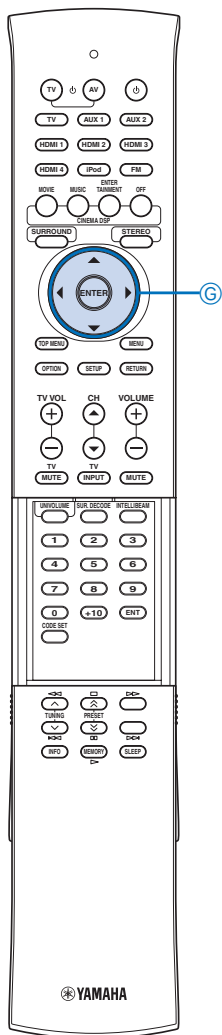

## ■ DRC:Contrôle dynamique (Commande de dynamique)

**Menu instal. → Menu paramètre son → DRC:Contrôle dynamique**

Permet de régler la compression de la plage dynamique. La dynamique est la différence entre le son le plus faible perceptible au-dessus du bruit de l'appareil et le son le plus fort que l'appareil peut reproduire sans distorsion.

### Adaptive DRC (Commande de dynamique adaptative)

Déterminez si la dynamique sera réglée conjointement avec le niveau de volume. Lorsque cette fonction est activée, la plage dynamique est ajustée comme suit. Quand le volume est faible: la plage dynamique rétrécit. Les sons forts sont réduits, et les sons difficilement audibles sont augmentés. Quand le volume est élevé: la plage dynamique s'élargit. Des sons bas aux sons forts, la source sonore est reproduite sans réglage du volume.

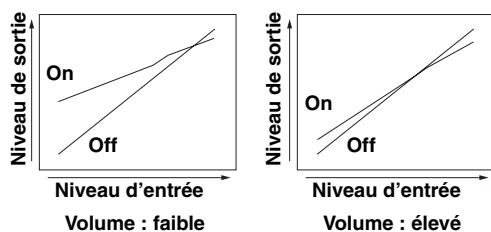

Choix: On\*, Off

- Sélectionnez On pour valider la commande de dynamique adaptative.
- Sélectionnez Off pour invalider la commande de dynamique adaptative.



- “Dolby/DTS DRC” est réglé automatiquement sur “Max” quand “Off” est sélectionné.
- Ce paramètre se règle automatiquement sur “Off” quand la fonction UniVolume est activée, et il se règle automatiquement sur “On” quand la fonction UniVolume est désactivée.

### Dolby/DTS DRC (Dynamique des signaux Dolby Digital et DTS)

Sélectionnez la quantité de dynamique appliquée pendant le décodage de signaux Dolby Digital et DTS.

Choix: Max\* (Maximum), Standard, Min/Auto (Minimum/Auto)

- Sélectionnez Max pour reproduire le son sans régler la dynamique des signaux entrés.
- Sélectionnez Standard pour régler la dynamique standard recommandée pour une utilisation domestique normale.
- Sélectionnez Min/Auto pour régler la dynamique convenant à un volume bas ou à un environnement calme, comme en soirée, pour les signaux bitstream, excepté les signaux Dolby TrueHD (Min) ou réglez la dynamique pour les signaux Dolby TrueHD en fonction de l'information des signaux d'entrée (Auto).



- “Adaptive DRC” se règle automatiquement sur “Off” quand un réglage autre que “Max” est sélectionné.

## ■ Bass Extension (Extension des graves)

**Menu instal. → Menu paramètre son → Bass Extension**

Utilisez ce paramètre pour mettre en ou hors service l'accentuation des graves. Quand cette fonction est validée, le témoin BASS EXT apparaît à l'afficheur de la face avant (page 7).

Choix: Sans, Moyen\* Profound

- Sélectionnez Sans pour reproduire les graves tels quels.
- Sélectionnez Moyen pour accentuer moyennement la reproduction des graves.
- Sélectionnez Profound pour reproduire des graves profonds.

## ■ Music Enhancer (Optimiseur de musique)

**Menu instal. → Menu paramètre son → Music Enhancer**

Utilisez ce paramètre pour mettre en ou hors service l'optimiseur de musique compressée. Quand cette fonction est validée, le témoin ENHANCER apparaît à l'afficheur de la face avant (page 7).

### AUX1/2

Déterminez d'appliquer ou non l'optimiseur de musique compressée à la reproduction des sources d'entrée AUX1/2.

Choix: On, Off\*

- Sélectionnez On pour valider l'optimiseur de musique compressée pour la reproduction des sources d'entrée AUX1/2.

Sélectionnez Off pour invalider l'optimiseur de musique compressée pour la reproduction des sources d'entrée AUX1/2.

### iPod

Déterminez d'appliquer ou non l'optimiseur de musique compressée à la reproduction iPod/iPhone.

Choix: On\*, Off

- Sélectionnez On pour valider l'optimiseur de musique compressée pour la reproduction iPod/iPhone.
- Sélectionnez Off pour invalider l'optimiseur de musique compressée pour la reproduction iPod/iPhone.

## ■ Niveau de sortie (Niveau de sortie)

**Menu instal. → Menu paramètre son → Niveau de sortie**

Permet de régler le volume de chaque voie à l'aide de tonalités d'essai.

Plage de réglage: -10.0 dB à +10.0 dB

### Remarque

- Les voies réglables varient en fonction du réglage “Ch sortie”.
- “Surr. arr. D” et “Surr. arr. G” ne sont pas réglables quand “Instal. sortie son” est réglé sur “Enceinte”.

## Menu sortie son

### ■ Instal. faisceaux (Configuration des faisceaux sonores)

**Menu instal. → Menu sortie son → Instal. faisceaux**

Permet de configurer le nombre de voies ou le type de sortie audio. Pour le détail, voyez “Changement du type de sortie audio pour la lecture avec ambiance” (page 23)

### ■ Instal. sortie son (Émission de sons)

**Menu instal. → Menu sortie son → Instal. sortie son**

Permet de configurer les réglages des signaux audio.

**Instal. sortie son (Réacheminement des sons émis)**

Permet de réacheminer les signaux audio. Le son de toutes les voies est changé simultanément.

Choix: Enceinte\*, Pre out

- Sélectionnez Enceinte pour produire les sons à partir de l'appareil.
- Sélectionnez Pre out pour émettre les signaux audio depuis les prises PRE OUT de l'appareil. Vous devez régler également les paramètres de "Sortie graves" à "Niveau LFE" décrits ci-après.



- Les paramètres de "Sortie graves" à "Niveau LFE" sont les réglages pour les prises PRE OUT lorsqu'elles sont sélectionnées comme sortie.

**Sortie graves (Réacheminement des graves)**

Permet de réacheminer les graves. Les réglages sous "Sortie graves" sont destinés aux prises PRE OUT.

Choix: Caisson basse, Avant\*

- Sélectionnez Caisson basse pour produire les graves depuis le caisson de graves.
- Sélectionnez Avant pour produire les graves depuis les enceintes avant gauche et droite.

**Taille avant (Taille d'enceinte avant pour PRE OUT)**

Sélectionnez la taille des enceintes avant.

Choix: Petite, Grande\*

- Sélectionnez Petite si le diamètre du haut-parleur des graves de l'enceinte avant est inférieur à 16 cm. Les basses fréquences des voies avant gauche et droite sont produites par le caisson de graves.

**Taille centrale****(Taille d'enceinte centrale pour PRE OUT)**

Sélectionnez la taille de l'enceinte centrale.

Choix: None, Petite\*

- Sélectionnez None si aucune enceinte centrale n'est raccordée. Les signaux de la voie centrale sont mixés avec les enceintes avant gauche et droite.
- Sélectionnez Petite si une enceinte centrale est raccordée. Les basses fréquences de la voie centrale sont produites par un caisson de graves (ou mixées avec les enceintes avant gauche et droite en cas d'absence d'un caisson de graves).

**Volume pre out (Volume PRE OUT)**

Réglez le volume aux prises PRE OUT.

Plage de réglage: -30.0 dB à 0.0 dB

Réglage initial: -18.0 dB

**Niveau LFE (Niveau de l'effet basses fréquences pour PRE OUT)**

Réglez le volume des effets de basses fréquences aux prises PRE OUT. Le réglage effectué n'est pris en compte que si l'appareil détecte des signaux Dolby Digital ou DTS.

Plage de réglage: -20 dB à +0 dB\*

**Menu entrées****■ Assigner entrée (Attribution d'entrée)**

Menu instal. → Menu entrées → Assigner entrée

Permet de modifier les touches attribuées aux prises d'entrée de l'appareil. Les réglages initiaux figurent entre parenthèses au menu affiché.

Voyez également: "Sélection audio" (page 36)



- Appuyez sur / pour passer à la page suivante.

**Audio1**

Sélectionnez la touche à laquelle vous désirez attribuer les prises AUDIO IN (TV).

Choix: TV\*, AUX1, AUX2, HDMI1, HDMI2, HDMI3, HDMI4

**Remarque**

- L'entrée déjà sélectionnée sous "Audio2" ne s'affiche pas. Pour régler l'entrée sélectionnée sous "Audio2", modifiez le paramètre "Audio2", puis reconfigurez.

**Audio2**

Sélectionnez la touche à laquelle vous désirez attribuer les prises AUDIO IN (AUX 1).

Choix: AUX1\*, AUX2, HDMI1, HDMI2, HDMI3, HDMI4, TV

**Remarque**

- L'entrée déjà sélectionnée sous "AUDIO1" ne s'affiche pas. Pour régler l'entrée sélectionnée sous "Audio1", modifiez le paramètre "Audio1", puis reconfigurez.

**Optique1**

Sélectionnez la touche à laquelle vous désirez attribuer la prise DIGITAL IN (TV).

Choix: TV\*, AUX1, AUX2, HDMI1, HDMI2, HDMI3, HDMI4

**Remarque**

- L'entrée déjà sélectionnée sous "Optique2" ou "COAX" ne s'affiche pas. Pour régler l'entrée sélectionnée dans un de ces paramètres, modifiez le paramètre correspondant, puis reconfigurez.

**Optique2**

Sélectionnez la touche à laquelle la prise DIGITAL IN (AUX 1) est attribuée.

Choix: AUX1\*, AUX2, HDMI1, HDMI2, HDMI3, HDMI4, TV

**Remarque**

- L'entrée déjà sélectionnée pour "Optique1" ou "COAX" ne s'affiche pas. Pour régler l'entrée sélectionnée dans un de ces paramètres, modifiez le paramètre correspondant, puis reconfigurez.

**COAX**

Sélectionnez la touche à laquelle la prise DIGITAL IN (AUX 2) est attribuée.

Choix: AUX2\*, HDMI1, HDMI2, HDMI3, HDMI4, TV, AUX1

**Remarque**

- L'entrée déjà sélectionnée sous "Optique1" ou "Optique2" ne s'affiche pas. Pour régler l'entrée sélectionnée dans un de ces paramètres, modifiez le paramètre correspondant, puis reconfigurez.

**■ Renommer entrée (Renommer les entrées)**

Menu instal. → Menu entrées → Renommer entrée

Permet de modifier le nom de la source d'entrée affichée quand cette source est sélectionnée. Sélectionnez un nom parmi les modèles, ou entrez un nom de votre choix.

**Sélection d'un nom dans la liste des modèles**

- 1 Appuyez sur / pour sélectionner la source d'entrée à renommer.

Personnalisation des réglages (Menu instal.)

Configurations du système (ADVANCED SETUP)

Utilisation d'un amplificateur périphérique

Commande d'appareils périphériques

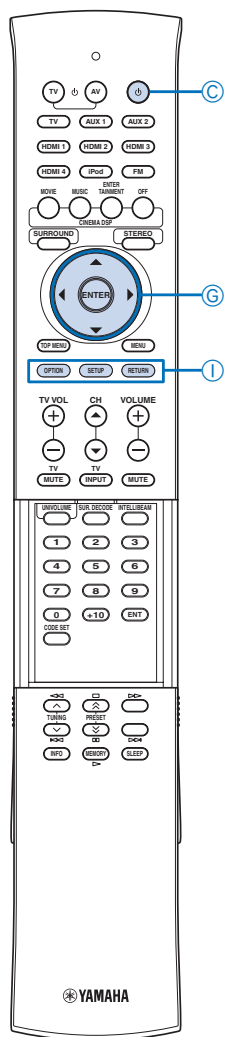

## 2 Appuyez sur **Ⓞ** ◀ / ▶ pour sélectionner un nom de source d'entrée.

Choix: TV, Blu-ray, DVD, HDDVD, STB, Satellite, Game

## 3 Pour quitter le menu, appuyez sur **Ⓛ**RETURN.

### Saisie d'un nouveau nom

## 1 Appuyez sur **Ⓞ** ▲ / ▼ pour sélectionner la source d'entrée à renommer.

## 2 Appuyez sur **Ⓞ**ENTER.

“▼” apparaît au-dessus de l'affichage du nouveau nom pour indiquer la position de saisie.

## 3 Appuyez sur **Ⓞ** ◀ / ▶ pour placer le “\_” ( curseur trait ) sous l'espace ou le caractère à modifier.

## 4 Appuyez sur **Ⓞ** ▲ / ▼ pour sélectionner le caractère à utiliser.

## 5 Répétez les étapes 3 et 4 pour modifier d'autres caractères.

## 6 Pour terminer l'opération, appuyez sur **Ⓞ**ENTER.

## 7 Pour quitter le menu, appuyez sur **Ⓛ**RETURN.



• A à Z, 0 à 9, a à z, et symboles (#, \*, +, etc.) sont disponibles pour la saisie.

### ■ Instal. HDMI

#### Menu instal. → Menu entrées → Instal. HDMI

Permet de configurer les réglages relatifs aux signaux HDMI et à la fonction de commande HDMI.

#### Support audio (Support son)

Permet de sélectionner l'élément qui produira les signaux audio HDMI. Ce paramètre est uniquement disponible quand “Contrôle HDMI” est réglé sur “Off”.



• Les signaux vidéo HDMI entrés dans une prise HDMI IN de l'appareil sont toujours fournis à la prise HDMI OUT.

Choix: (nom du modèle de l'appareil)\*, Autre

- Sélectionnez l'appareil pour effectuer la lecture des signaux audio HDMI sur l'appareil.
- Sélectionnez Autre pour effectuer la lecture des signaux audio HDMI sur l'élément raccordé à la prise HDMI OUT.

#### Sélection audio (Sélection de prise d'entrée)

Déterminez si les signaux audio HDMI seront fournis ou non à chaque prise HDMI IN. Cette fonction est utile pour écouter une source audio tout en regardant une source vidéo HDMI. Ainsi, si vous réglez “HDMI1” sous “Sélection audio” sur “Off” et “Optique1” sous “Assigner entrée” sur “HDMI1” (page 35), cela vous permet de profiter de la source audio entrant par la prise DIGITAL IN (AUX 1) tout en regardant une source vidéo HDMI entrant par la prise HDMI IN 1. Choix: Off, On\*

#### Contrôle HDMI (Commande HDMI)

Utilisez cette fonction pour mettre en relation cet appareil et un téléviseur à commande HDMI via la liaison HDMI. Pour le détail, voyez “Utilisation de la fonction de commande HDMI” (page 28). Choix: Off\*, On

- Sélectionnez Off pour désactiver la fonction de commande HDMI. La consommation de l'appareil en mode veille se réduit.
- Sélectionnez On pour activer la fonction de commande HDMI.

### ■ Instal. sans fil (Configuration sans fil)

#### Menu instal. → Menu entrées → Instal. sans fil

Permet de configurer la connexion sans fil entre l'appareil et le PDX-50TX ou le SWK-W10.

#### Fonction sans fil

Déterminez le recours ou non à la fonction de raccordement sans fil de l'appareil.

Choix: Non, Oui\*

- Sélectionnez Non pour invalider la fonction de raccordement sans fil de l'appareil.
- Sélectionnez Oui pour valider la fonction de raccordement sans fil de l'appareil.

#### Connexion iPod (Synchronisation iPod)

Déterminez si la fonction de synchronisation iPod/iPhone sera utilisée ou non. Quand la fonction de synchronisation iPod/iPhone est activée, l'appareil se met automatiquement en service dès que vous mettez l'iPod/iPhone en service quand l'appareil est en mode de veille. De plus, l'appareil se met en veille quand l'iPod/iPhone se met en veille.

Choix: Off, On\*

- Sélectionnez Off pour invalider la fonction de synchronisation iPod/iPhone. La consommation de l'appareil en mode veille se réduit.
- Sélectionnez On pour valider la fonction de synchronisation iPod/iPhone.

#### ID Groupe (Identité de groupe)

L'identité de groupe sert lors du raccordement sans fil d'appareils Yamaha compatibles AirWired. Afin de pouvoir établir la connexion entre l'appareil et le PDX-50TX ou le SWK-W10, déterminez la même identité de groupe à chacun des appareils. Choix: A1\*, A2, A3, B1, B2, B3



• PDX-50TX n'est compatible qu'avec “1” (A1), “2” (A2), et “3” (A3).

## Menu affichage

### ■ Instal. affichage

#### Menu instal. → Menu affichage → Instal. affichage

Utilisez ce paramètre pour régler la luminosité et d'autres paramètres de l'afficheur de la face avant.

#### Variateur standard

Utilisez ce paramètre pour déterminer la luminosité de l'afficheur de la face avant lorsque vous commandez l'appareil.

Choix: -2, -1, Off\*

#### Variateur auto

Utilisez ce paramètre pour déterminer la luminosité de l'afficheur de la face avant lorsque vous ne commandez pas l'appareil. La luminosité de l'afficheur de la face avant s'atténue ou se coupe en fonction de ce réglage lorsqu'aucune opération n'est effectuée pendant un laps de temps déterminé. Choix: Affichage éteint, -3 à -1, Off\*

- Sélectionnez Off pour obtenir la même luminosité que sous “Variateur standard”.
- Sélectionnez -3 à -1 pour une luminosité moindre (relative à “Variateur standard”).
- Sélectionnez Affichage éteint pour éteindre l'afficheur de la face avant.

ⓄAlimentation

ⓄENTER

Ⓞ ▲ / ▼

Ⓞ ◀ / ▶

ⓁRETURN

ⓁSETUP



## ■ Instal. OSD

### Menu instal. → Menu affichage → Instal. OSD

Utilisez ce paramètre pour spécifier la position de l'affichage et la couleur de fond de l'affichage à l'écran.

### Placement OSD (Position d'affichage à l'écran)

Utilisez ce menu pour positionner verticalement l'affichage des menus sur l'écran de télévision. Choisissez une valeur inférieure – (moins) pour monter la position des menus sur l'écran de télévision, et une valeur supérieure + (plus) pour l'abaisser.

Choix: -5 à +5

Réglage initial: ±0

### OSD couleur noire

#### (Couleur de fond de l'affichage à l'écran)

Permet de sélectionner la couleur de fond de l'affichage des menus sur l'écran de télévision.

Choix: Bleu\*, Gris, Noir, Violet, Rouge

## ■ Choix de langues (Réglage de la langue)

### Menu instal. → Menu affichage → Choix de langues

Permet de changer la langue de l'affichage à l'écran.

Choix: ENGLISH (anglais), DEUTSCH (allemand), Français, ESPAÑOL (espagnol), ITALIANO (italien), NEDERLANDS (néerlandais), Русский (Russe)

Réglage initial: ENGLISH (anglais)

## ■ Instal. unité

### Menu instal. → Menu affichage → Instal. unité

Utilisez le menu pour changer l'unité de mesure affichée.

Choix: MÈTRE, PIED\*

- Sélectionnez MÈTRE pour saisir les distances en mètre.
- Sélectionnez PIED pour saisir les distances en pieds.

#### Remarque

- Si vous changez ce réglage, les réglages de faisceaux sonores peuvent changer.

## Configurations du système (ADVANCED SETUP)

Cet appareil comprend d'autres menus qui apparaissent sur l'afficheur de la face avant. Ces menus proposent d'autres options qui peuvent être utilisées pour régler ou personnaliser les fonctions de cet appareil.

### 1 Appuyez sur la Ⓞ touche d'alimentation pour mettre l'appareil en veille.

### 2 Tout en appuyant sur INPUT à la face avant, appuyez sur la Ⓞ touche d'alimentation de la télécommande.

Maintenez enfoncé INPUT jusqu'à ce que "ADVANCED SETUP" apparaisse à l'afficheur de la face avant.

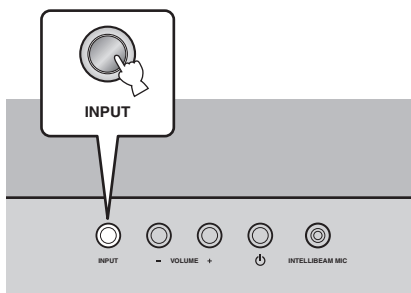

### 3 Appuyez sur Ⓞ SETUP

### 4 Appuyez sur Ⓞ ▲ / ▼ pour sélectionner le menu désiré, puis appuyez sur Ⓞ ENTER.

Exemple (quand "DEMO MODE" est sélectionné)

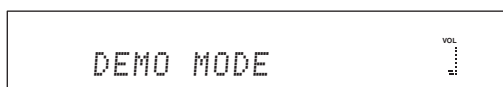

- Pour retourner à l'écran précédent, appuyez sur Ⓞ RETURN.

### 5 Appuyez sur Ⓞ ◀ / ▶ pour sélectionner le paramètre désiré.

### 6 Appuyez sur la Ⓞ touche d'alimentation pour mettre l'appareil en veille.

Le nouveau réglage sera effectif la prochaine fois que l'appareil sera mis en service.



- Les réglages initiaux sont marqués d'un "\*".

### TURN ON VOLUME (Niveau sonore à la mise en service)

Permet de régler le niveau sonore initial valide à la mise sous tension de l'appareil.

Plage de réglage: OFF\*, 01 à 99, MAX (maximum)

### MAX VOLUME SET (Réglage du volume maximum)

Permet de régler le niveau sonore maximal de l'appareil pour qu'il n'émette pas de son plus fort.

Plage de réglage: 01 à 99, MAX\* (maximum)

### PANEL INP.KEY (Touche d'entrée de la face avant)

Déterminez la validation ou non de la touche INPUT à la face avant. Pour invalider le fonctionnement, sélectionnez "P.INPUT: OFF".

Choix: P.INPUT: ON\*, P.INPUT: OFF

### F.PANEL KEY (Touche de la face avant)

Déterminez la validation ou non du fonctionnement des touches à la face avant (excepté les opérations ADVANCED SETUP). Pour invalider le fonctionnement, sélectionnez "F.PANEL: OFF".

Choix: F.PANEL: ON\*, F.PANEL: OFF

Personnalisation des réglages (Menu instal.)

Configurations du système (ADVANCED SETUP)

Utilisation d'un amplificateur périphérique

Commande d'appareils périphériques

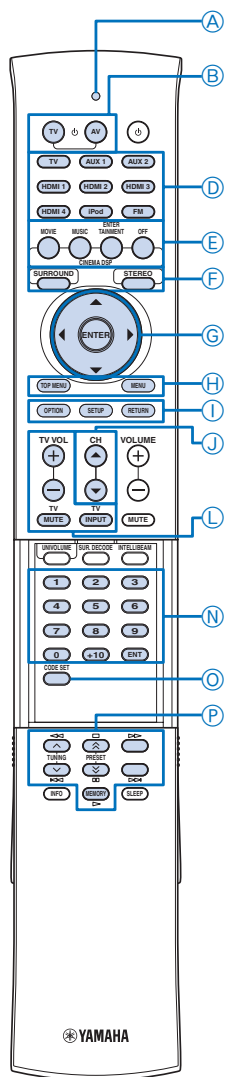

- Ⓐ Témoin de transmission
- Ⓑ AV
- Ⓒ TV
- Ⓓ Touches de sélection d'entrée
- Ⓔ OFF
- Ⓕ STEREO
- Ⓖ SURROUND
- Ⓖ Touches du curseur (▲ / ▼ / ◀ / ▶)
- Ⓖ ENTER
- Ⓖ MENU
- Ⓖ TOP MENU
- Ⓖ RETURN
- Ⓖ SETUP
- Ⓖ CH ▲ / ▼
- Ⓖ Touches de commande du téléviseur
- Ⓖ Touches numériques
- Ⓖ CODE SET
- Ⓖ Touches de commande d'appareil périphérique

### R.INPUT POWER (Mise en service à l'aide des touches d'entrée de la télécommande)

Déterminez si l'appareil se met ou non en service automatiquement lorsque vous sélectionnez une source d'entrée via la télécommande. Pour valider la fonction, sélectionnez "R.INPUT PW: ON".

Choix: R.INPUT PW: OFF\*, R.INPUT PW: ON

### AC ON STANDBY (Mise en veille après la mise en service)

Permet de régler l'appareil pour qu'il se mette en mode de veille après une coupure d'alimentation momentanée due à un retrait de la fiche d'alimentation ou à une coupure de courant. Pour valider la fonction, sélectionnez "AC STANDBY: ON".

Choix: AC STANDBY: OFF\*, AC STANDBY: ON

### MEMORY PROTECT (Protection de la mémoire)

Permet de protéger les réglages mis en mémoire. Pour protéger vos réglages, sélectionnez "PROTECT: ON".

Choix: PROTECT: OFF\*, PROTECT: ON

### DEMO MODE (Mode de démonstration)

Permet de tester la sortie des faisceaux sonores de cet appareil pour en vérifier la qualité sonore. Pour sélectionner le mode de démonstration, sélectionnez "BEAM DEMO: ON".

Choix: BEAM DEMO: OFF\*, BEAM DEMO: ON

- Pour déplacer le faisceau à l'horizontale, mettez l'appareil hors tension, puis sous tension ("DEMO" apparaît à l'afficheur de la face avant). Démarrez la lecture d'une source, puis appuyez sur ⒺOFF.
- Pour interrompre le mouvement de faisceau, appuyez une nouvelle fois sur ⒺOFF.
- Pour régler manuellement l'angle de faisceau, appuyez sur ⒺSURROUND ou ⒺSTEREO quand le faisceau est immobile.



- Après avoir vérifié la production des faisceaux de son, sélectionnez "Mode faisceaux: OFF".
- Si vous réglez "Instal. sortie son" sur "PRE OUT", "DEMO MODE" ne fonctionne pas.

### FACTORY PRESET (Réglages d'usine)

Permet de rétablir tous les réglages d'usine de cet appareil.

Choix: CANCEL\*, RESET

## Utilisation d'un amplificateur extérieur

Vous pouvez connecter un amplificateur extérieur aux prises PRE OUT. Réglez "Instal. sortie son" (page 34) sur "Pre out", puis configurez les paramètres "Pre out graves".

Voyez également: "Changement du type de sortie audio pour la lecture avec ambiance" (page 23)

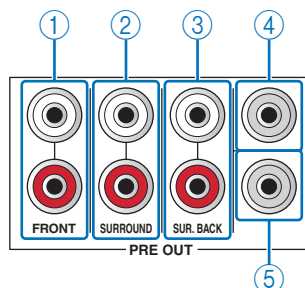

- ① **Prises FRONT PRE OUT**  
Sortie des signaux de voies avant gauche et droite.
- ② **Prises SURROUND PRE OUT**  
Sortie des signaux de voies d'ambiance gauche et droite.
- ③ **Prises SUR. BACK PRE OUT**  
Sortie des signaux de voies d'ambiance arrière gauche et droite.
- ④ **Prise CENTER PRE OUT**  
Sortie des signaux de voie centrale.
- ⑤ **Prise SUBWOOFER PRE OUT**  
Cette prise sert à raccorder un caisson de graves amplifié.

### Remarque

- Les fonctions suivantes sont désactivées lors de l'utilisation d'un amplificateur extérieur.
  - Installation auto (page 15)
  - Corrections CINEMA DSP (page 22)
  - UniVolume (page 28)
  - Music Enhancer (page 34)
  - Bass Extension (page 34)
  - Adaptive DRC (page 34)

# Commande d'appareils périphériques

## Remarque

Il se peut que vous soyez dans l'incapacité d'agir sur l'appareil AV externe bien que vous ayez convenablement enregistré le code de commande qui lui correspond. Dans ce cas, employez la télécommande qui vous a été fournie avec l'appareil.

Vous pourrez piloter les appareils périphériques avec les touches de la télécommande de l'appareil après avoir enregistré les codes de commande adéquats (page 45). Avant d'utiliser les touches de commande, appuyez sur une des touches de sélection d'entrée pour sélectionner l'appareil périphérique à commander.

### TV

Permet de mettre le téléviseur en service ou en veille.

### AV

Permet de mettre l'appareil sélectionné en service ou en veille.

### Touches du curseur (▲ / ▼ / ◀ / ▶), ENTER

Permet de sélectionner les éléments du menu.

### TOP MENU

Permet d'afficher la première page du menu d'un disque Blu-ray ou d'un DVD.

### MENU

Permet d'afficher le menu d'un disque Blu-ray ou d'un DVD.

### RETURN

Permet de retourner à l'écran du menu précédent.

### CH ▲ / ▼

Permet de sélectionner les canaux disponibles pour l'appareil périphérique.

### Touches de commande du téléviseur

#### TV VOL +/-

Permet de régler le niveau de sortie du téléviseur.

#### TV MUTE

Permet de couper momentanément le son du téléviseur.

#### TV INPUT

Permet de choisir la source pour le téléviseur.

### Touches numériques

Permet d'entrer des chiffres ou le numéro d'une chaîne.

### CODE SET

Règle les codes de commande pour le pilotage d'appareils périphériques (page 39).

### Touches de commande d'appareil périphérique

Permet de commander la lecture de votre appareil périphérique.



- Les touches de commande du téléviseur TV et TV fonctionnent toujours, quelle que soit la source d'entrée sélectionnée.

## Remarques

- Certaines commandes peuvent ne pas fonctionner selon les appareils périphériques. Dans ce cas, employez la télécommande qui vous a été fournie avec l'appareil.
- Si vous commandez votre téléviseur avec la télécommande de cet appareil alors que la fonction de commande HDMI est activée, l'appareil, ou l'appareil périphérique raccordé à cet appareil par HDMI, ne fonctionnera pas correctement dans certains cas.

## Enregistrement des codes de commande

**1** Tout en appuyant sur CODE SET, appuyez sur la touche de sélection d'entrée à laquelle le code de commande est assigné.

Le témoin de transmission clignote deux fois.

**2** Relâchez CODE SET.

**3** Appuyez sur les touches numériques de sorte à entrer le code de commande (page 45) pour votre appareil périphérique.

A chaque fois que vous appuyez sur la touche, le témoin de transmission clignote une fois. Une fois le code de commande à 5 chiffres entré correctement, le témoin de transmission s'allume pendant environ 2 secondes.



- Pour effacer le code de commande déterminé pour une source d'entrée sélectionnée, entrez "00010".

## Remarque

- Si vous appuyez sur une touche autre que les touches numériques, le témoin de transmission clignote 5 fois et le mode de réglage s'annule.

**4** Effectuez un test de fonctionnement à l'aide de la télécommande de l'appareil.

Si l'appareil externe répond correctement aux ordres, l'enregistrement du code de commande a été fructueux. Si l'appareil ne répond pas aux ordres, il se peut que le code de commande était incorrect. Contrôlez le code de commande pour votre appareil périphérique (page 45) et recommencez le procédé.

## Remarque

- Si aucune touche n'est actionnée dans les 30 secondes après l'étape 1 ou pendant l'étape 2, le témoin de transmission clignote 5 fois et le mode de réglage s'annule.

## Réinitialisation de tous les codes de commande

**1** Tout en appuyant sur CODE SET, appuyez sur SETUP.

Le témoin de transmission clignote deux fois.

**2** Relâchez CODE SET.

**3** Utilisez les touches numériques pour entrer "99999".

À chaque fois que vous appuyez sur une touche numérique, le témoin de transmission clignote une fois. Une fois le code de commande entré correctement, le témoin de transmission s'allume pendant environ 2 secondes et la réinitialisation est terminée.

## Remarque





- Si vous appuyez sur une autre touche, le témoin de transmission clignote 5 fois et la réinitialisation s'annule.

# APPENDICE

## Guide de dépannage

Si vous avez le sentiment que l'appareil ne fonctionne pas convenablement, consultez le tableau ci-dessous. Si le problème que vous avez n'est pas mentionné dans la liste, ou si la solution proposée ne résout pas le problème, mettez l'appareil en mode d'attente, débranchez le câble d'alimentation secteur et contactez le revendeur ou le service après-vente agréé Yamaha le plus proche.

### ■ Généralités

Anomalies	Causes possibles	Actions correctives	Voir page
<b>Cet appareil ne fonctionne pas convenablement.</b>	Le microprocesseur interne a cessé de fonctionner du fait d'une secousse électrique (provoquée par un orage ou une décharge d'électricité statique), ou d'une baisse importante de la tension d'alimentation.	Débranchez le câble d'alimentation secteur puis rebranchez-le environ 30 secondes plus tard.	12
<b>L'appareil ne se met pas en service lorsque vous appuyez sur la , ou encore il repasse en veille quelques secondes après s'être mis en service.</b>	Le câble d'alimentation secteur n'est pas bien enfoncé dans la prise secteur.	Enfoncez bien la prise du câble d'alimentation secteur dans la prise secteur.	12
	L'appareil a été soumis à une secousse électrique puissante (provoquée par exemple par un orage ou une décharge d'électricité statique).	Mettez l'appareil en veille, débranchez le câble d'alimentation secteur puis rebranchez-le environ 30 secondes plus tard et utilisez l'appareil comme à l'accoutumée.	12
<b>L'appareil se met subitement en veille.</b>	La température intérieure de l'appareil est excessive et le circuit de protection contre les surchauffes a été actionné.	Attendez environ une heure, le temps que l'appareil refroidisse, puis remettez-le en service.	—
	La minuterie a mis l'appareil hors service.	Mettez l'appareil en service et reprenez la lecture.	21
<b>Absence de son.</b>	Les raccordements des câbles d'entrée ou de sortie ne sont pas corrects.	Raccordez les câbles comme il convient. Si l'anomalie persiste, il se peut que les câbles soient défectueux.	12
	Aucune source convenable n'a été sélectionnée.	Sélectionnez la source d'entrée appropriée avec INPUT ou les  touches de sélection d'entrée.	21
	Le niveau de sortie est réglé au minimum.	Augmentez le niveau de sortie.	21
	Le silencieux fonctionne.	Appuyez sur  MUTE ou  VOLUME +/- pour rétablir le son et régler le niveau de sortie.	21
	Les signaux que cet appareil ne peut pas reproduire (par exemple les signaux PCM avec une fréquence d'échantillonnage de plus de 96 kHz) ne sont pas reçus.	Choisissez une source dont les signaux sont compatibles avec l'appareil.	—
		Changez les réglages système de l'appareil source.	—
	Les appareils HDMI raccordés à cet appareil ne prennent pas en charge les standards anticopie HDCP.	Raccordez des appareils HDMI prenant en charge les standards anticopie HDCP.	12
"Support audio" est réglé sur "Autre" et les signaux audio HDMI ne sont pas lus sur cet appareil.	Régler "Support audio" sur cet appareil-ci sous "Menu instal".	36	
<b>Absence de son ou son trop bas d'une voie particulière</b>	Le niveau de sortie de la voie est mis en sourdine.	Augmentez le niveau de sortie de la voie.	34
	Le réglage de faisceaux ne convient pas.	Effectuez un réglage des faisceaux.	32
	La source est reproduite en stéréo.	Démarrez la lecture en mode d'ambiance.	22
	Certaines méthodes de production audio ne produisent pas des faisceaux pour certaines voies.	Sélectionnez un autre mode de faisceaux.	23
<b>Le caisson de graves n'émet aucun son.</b>	"Caisson de basse" est réglé sur "Avant ou Auto" sous "Instal. caisson de basse".	Réglez "Caisson de basse" sur "SUBWOOFER" sous "Instal. caisson de basse".	33
	La source ne fournit aucune fréquence grave.		
<b>Le caisson de graves raccordé sans fil ne produit aucun sons.</b>	L'identité de groupe de l'appareil et du SWK-W10 n'est pas réglée à la même valeur.	Vérifiez si l'identité de groupe de l'appareil et du SWK-W10 est réglée à la même valeur.	36
	"Fonction sans fil" est sur "Non".	Réglez "Fonction sans fil" sur "Oui".	36
<b>Distorsion, ou graves trop faibles.</b>	"Fréq. coupure" est réglé incorrectement sous "Instal. caisson de basse".	Réglez "Fréq. coupure" correctement sous "Instal. caisson de basse".	33
<b>Les effets sonores d'ambiance sont inexistantes.</b>	La pièce d'écoute n'a pas une forme régulière.	Installez cet appareil dans une pièce carrée ou rectangulaire.	—
	Le faisceau ne rencontre aucun mur sur son trajet.	Disposez une surface plane sur le trajet du faisceau, par exemple un panneau.	—



Anomalies	Causes possibles	Actions correctives	Voir page
<b>Les signaux audionumériques ne sont pas reproduits. (Le témoin  DIGITAL ne s'allume pas à l'afficheur de la face avant.)</b>	L'appareil de reproduction est raccordé à cet appareil par une prise analogue.	Raccordez à une prise HDMI ou numérique.	12
	L'appareil périphérique n'est pas réglé de sorte à produire les signaux audionumériques.	Reportez-vous au mode d'emploi de votre appareil périphérique et vérifiez le réglage.	—
	Les trains de bits sont désactivés sur l'appareil périphérique.	Reportez-vous au mode d'emploi de votre appareil périphérique et vérifiez le réglage.	—
<b>Il y a du brouillage lorsqu'un caisson de graves n'est pas relié à cet appareil.</b>	Le circuit de protection fonctionne car une source avec éléments graves forts est lue.	Diminuez le niveau de sortie.	21
		Réglez "Caisson de basse" sur "SUBWOOFER" sous "Instal. caisson de basse".	33
		Reliez un caisson de graves et ajustez les réglages dans "Instal. caisson de basse".	33
<b>Absence d'affichage sur l'écran.</b>	Le câble n'est pas raccordé correctement au téléviseur ou à l'appareil.	Raccordez le câble comme il convient.	12
<b>La fonction de commande HDMI ne fonctionne pas correctement.</b>	"Contrôle HDMI" est réglé sur "Off" sous "Menu instal".	Réglez "Contrôle HDMI" sur "On" sous "Menu instal".	36
	La fonction de commande HDMI est désactivée sur votre téléviseur.	Reportez-vous au mode d'emploi de votre téléviseur et vérifiez le réglage.	—
	Le nombre d'appareils HDMI raccordés est supérieur à la limite.	Débranchez quelques appareils HDMI.	—
<b>La synchronisation automatique ne s'effectue pas bien que "Auto LIP Sync Off" soit réglé sur "On".</b>	Le téléviseur n'offre pas la fonction de synchronisation automatique des lèvres.	Réglez "Auto LIP Sync Off" sur "Off", puis réglez manuellement le retard.	33
<b>"Not Available" apparaît à l'afficheur de la face avant après une commande des touches.</b>	La touche ne fonctionne pas dans ce contexte.		—

## ■ Syntoniseur FM

Anomalies	Causes possibles	Actions correctives	Voir page
<b>La réception FM en stéréophonie est parasitée.</b>	Les caractéristiques des émissions FM stéréophoniques sont à l'origine de cette anomalie si l'émetteur est trop éloigné, ou encore si le niveau d'entrée sur l'antenne est médiocre.	Vérifiez les raccordements de l'antenne.	14
		Tentez d'utiliser une antenne FM directionnelle de bonne qualité.	—
		Effectuez la syntonisation manuellement.	25
<b>La réception FM est mauvaise, même avec une antenne de bonne qualité.</b>	L'appareil est soumis aux effets de trajets multiples.	Essayez de changer la position de l'antenne pour supprimer les trajets multiples.	—
<b>Il n'est pas possible d'effectuer la syntonisation automatique sur la station désirée.</b>	La puissance captée est trop faible.	Tentez d'utiliser une antenne FM directionnelle de bonne qualité.	—
		Effectuez la syntonisation manuellement.	25
<b>La syntonisation sur les fréquences mises en mémoire est devenue impossible.</b>	Cet appareil a été hors tension pendant une longue période.	Reprenez la mise en mémoire des fréquences des stations.	25

## ■ Télécommande

Anomalies	Causes possibles	Actions correctives	Voir page
<b>La télécommande ne fonctionne pas ou n'agit pas convenablement.</b>	La portée et l'angle sont incorrects.	La télécommande agit à une distance inférieure à 6 m et sous un angle inférieur à 30 degrés par rapport à une perpendiculaire à la face avant.	14
	Le lumière directe du soleil ou d'un éclairage (lampe fluorescente à convertisseur, etc.) frappe le capteur de télécommande de cet appareil.	Changez l'emplacement de l'appareil.	—
	Les piles sont usagées.	Remplacez les piles.	14
<b>Impossible d'agir sur les autres appareils avec le boîtier de télécommande de cet appareil.</b>	L'appareil extérieur concerné n'est pas sélectionné comme source.	Appuyez sur la  touche de sélection d'entrée correspondant à l'appareil que vous voulez mettre en service.	39
	Le code de commande n'a pas été correctement enregistré.	Tapez et enregistrez le code de commande qui convient, ou encore tentez un autre code de commande pour le même fabricant à l'aide de "Liste des codes de boîtier de télécommande".	39
	Même si le code de commande a été bien choisi et bien enregistré, il se peut que l'appareil concerné ne réponde pas aux ordres du boîtier de télécommande.	Utilisez le boîtier de télécommande fourni avec l'appareil extérieur.	—

■ iPod

Anomalies	Causes possibles	Actions correctives	Voir page
<b>Absence de son.</b>	Le PDX-50TX est raccordé à un autre appareil.	Sélectionnez la même identité de groupe que celle sélectionnée sur cet appareil-ci.	—
	Le PDX-50TX et cet appareil ne sont pas raccordés puisqu'ils sont réglés sur des groupes différents.	Réglez le même groupe à la fois pour le PDX-50TX et pour l'appareil.	36
	“Fonction sans fil” est sur “Non”.	Réglez “Fonction sans fil” sur “Oui”.	36
	La distance est trop grande.	Rapprochez le PDX-50TX de l'appareil.	—
	Un appareil (four micro-ondes, réseau local sans fil, etc.) émet des signaux de bande de fréquence de 2,4 GHz à proximité.	Éloignez l'appareil de cet autre appareil. Si l'appareil est conforme IEEE802.11n, modifiez le réglage canal de l'appareil afin de ne pas nuire à l'appareil.	—
	L'iPod ou l'iPhone n'est pas raccordé fermement au PDX-50TX.	Raccordez fermement l'iPod ou l'iPhone.	—
	Le micrologiciel de l'iPod ou de l'iPhone n'est pas mis à jour.	Téléchargez la version la plus récente d'iTunes de sorte à mettre à jour le micrologiciel de l'iPod ou de l'iPhone.	—
	Le signal du PDX-50TX est bloqué par vous-même ou des objets métalliques, etc.	Modifiez la façon dont le PDX-50TX est porté, son orientation ou sa position pour éviter que les signaux soient bloqués par des objets.	—
	La pile de l'iPod ou de l'iPhone est faible.	Rechargez l'iPod ou l'iPhone.	—
	L'iPod ou l'iPhone est en train de se connecter avec l'appareil.	Veillez attendre quelques instants.	—
Le circuit de protection a été activé par un volume sonore excessif.	Réduisez le niveau de sortie.	21	
<b>La commande de volume de l'iPod ou de l'iPhone ne fonctionne pas.</b>	L'iPod ou l'iPhone utilisé n'est pas pris en charge par cet appareil.	Utilisez un iPod ou un iPhone compatible avec l'appareil.	27
	L'iPod ou l'iPhone n'est pas raccordé fermement au PDX-50TX.	Raccordez fermement l'iPod ou l'iPhone.	—
<b>L'appareil produit des sons alors que ni un iPod ni un iPhone n'est raccordé.</b>	L'appareil est raccordé à un autre appareil.	Modifiez l'identité de groupe de cet appareil-ci.	36
<b>La fonction de synchronisation de l'iPod/iPhone ne fonctionne pas.</b>	“Connection iPod” est réglé sur “Off”.	Réglez “Connection iPod” sur “On”.	36

### ■ Dolby Digital

Dolby Digital est un système numérique de correction d'ambiance acoustique qui produit des voies totalement indépendantes. Avec 3 voies avant (gauche, centre et droite) et 2 voies arrière stéréophoniques, Dolby Digital est un système à 5 voies audio. Une voie supplémentaire, sur laquelle ne circulent que les LFE (effets basse fréquence), complète l'ensemble à 5.1 voies (la voie est comptée pour 0,1). En utilisant 2 voies stéréophoniques pour les voies d'ambiance, il est possible d'obtenir des effets sonores plus rigoureux que ceux de Dolby Surround, en particulier lorsque la source se déplace. La très grande dynamique (rapport entre les sons maximum et les sons minimum) des 5 voies, qui chacune couvre tout le spectre, et l'orientation précise de la source grâce à un traitement numérique, apportent à l'auditoire un plaisir et un réalisme jusqu'alors inconnus.

Cet appareil est conçu pour restituer au mieux tous les environnements sonores, qu'ils soient monophoniques ou à 5.1 voies.

### ■ Dolby Digital Surround EX

Dolby Digital EX crée 6 voies indépendantes et couvrant tout le spectre à partir de sources à 5.1 voies.

Les meilleurs résultats sont obtenus lorsque Dolby Digital EX est utilisé pour des pistes sonores enregistrées avec Dolby Digital Surround EX. Grâce à cette voie complémentaire, vous pouvez bénéficier de sonorités plus dynamiques et plus réalistes, tout spécialement dans les scènes qui font intervenir des effets "aériens" (survol et contournement).

### ■ Dolby Digital Plus

Dolby Digital Plus est une nouvelle technologie audio conçue pour les programmes et supports haute définition, en particulier les émissions HD et les Blu-ray Disc. C'est une norme audio facultative pour les Blu-ray Disc qui fournit un son multivoies avec voies discrètes. Supportant des débits binaires pouvant atteindre 6,0 Mbps, le Dolby Digital Plus peut gérer simultanément jusqu'à 7.1 voies audio discrètes. Prenant en charge la version 1.3 HDMI et conçu pour les lecteurs de disques optiques et les récepteurs/amplificateurs audiovisuels du futur, le Dolby Digital Plus est entièrement compatible avec les chaînes audio multivoies actuelles qui intègrent le Dolby Digital.

### ■ Dolby Pro Logic II

Dolby Pro Logic II est une technique améliorée permettant de décoder un grand nombre de programmes Dolby Surround. Cette nouvelle technologie permet de reproduire 5 voies discrètes par les 2 voies avant gauche et droite, la voie centrale et les 2 voies d'ambiance gauche et droite, (alors que la technologie Pro Logic classique n'utilise qu'une voie d'ambiance). De plus, outre le mode Movie, cette version propose les modes Music et Game pour les sources à 2 voies.

### ■ Dolby Pro Logic IIx

Dolby Pro Logic IIx est une technique récente permettant de restituer par plusieurs voies discrètes les sources 2 voies ou multivoies. Trois modes sont disponibles: le "mode Music" pour la musique, le "mode Movie" pour les films (sources à 2 voies seulement) et le "mode Game" pour les jeux vidéo.

### ■ Dolby Surround

Dolby Surround fait usage d'un système analogique d'enregistrement à 4 voies pour reproduire des effets sonores réalistes et dynamiques: 2 voies avant gauche et droite (stéréophonie), une voie centrale pour les dialogues (monophonie) et une voie arrière (monophonie) pour les effets sonores. Les voies arrière ne restituent qu'une portion du spectre audible.

Dolby Surround est largement employé pour les cassettes vidéo, les Laser Disc et de nombreuses émissions de télévision, par câble ou non. Le décodeur Dolby Pro Logic de cet appareil fait appel à un traitement numérique pour maintenir à une valeur stable le niveau sonore de chaque voie de manière à accentuer les effets sonores produits par les sources mobiles, et leur directivité.

### ■ Dolby TrueHD

Le Dolby TrueHD est une nouvelle technologie de compression audio sans perte, conçue pour les disques haute définition, en particulier les Blu-ray Disc. C'est une norme audio facultative pour les Blu-ray Disc, qui fournit un son identique au bit près aux masters des studios d'enregistrement, et offre ainsi une expérience Home Theater en haute définition.

Supportant des débits binaires pouvant atteindre 18,0 Mbps, le Dolby TrueHD peut gérer simultanément jusqu'à 8 voies audio discrètes de 24-bit/96 kHz.

Dolby TrueHD est également totalement compatible avec les systèmes audio multivoies existants et conserve la capacité de gestion des métadonnées du Dolby Digital, nécessaire à la normalisation des dialogues et au réglage de la dynamique.

### ■ DTS 96/24

DTS 96/24 offre un niveau de qualité sonore jusqu'ici inconnu pour les pistes des DVD vidéo; il est entièrement compatible avec tous les décodeurs DTS. "96" est la valeur de la fréquence d'échantillonnage (96 kHz), soit le double de la fréquence habituelle (48 kHz). "24" est la longueur d'un mot (24 bits).

DTS 96/24 propose une qualité sonore similaire à celle de la bande maîtresse 96/24, ainsi que 5.1 voies à 96/24 contenant tous les éléments, à leur niveau le plus élevé de qualité, que portent les gravures DVD vidéo de films et de musique.

### ■ DTS Digital Surround

Le système numérique DTS a été mis au point pour remplacer les pistes sonores analogiques des films par 6 pistes numériques; sa popularité croît rapidement et de nombreuses salles s'équipent tous les jours. DTS, Inc. a développé une version domestique grâce à laquelle vous pouvez bénéficier dans votre salon de musique de l'ampleur et de l'image sonores DTS qui étaient autrefois réservées aux cinémas. Ce système restitue 6 voies sonores dépourvues de distorsion (une voie gauche, une voie centrale et une voie droite, 2 voies d'ambiance et une voie LFE, comptée pour 0,1, ce qui porte le total à 5.1 voies). L'appareil dispose d'un décodeur DTS-ES qui permet la restitution du signal sur 6.1 voies en ajoutant une voie arrière d'ambiance au format à 5.1 voies.

### ■ DTS Neo:6

Neo:6 décode, au moyen d'un circuit approprié, les sources 2 voies pour fournir un signal à 6 voies. Ce système permet de disposer de voies couvrant tout le spectre et parfaitement indépendantes, comme s'il s'agissait de voies numériques. Deux modes sont disponibles: Le mode Music pour l'écoute de musique et le mode Cinema pour le visionnage de films.

### ■ DTS-HD High Resolution Audio

DTS-HD High Resolution Audio est une technologie audio haute résolution, conçue pour les disques haute définition, en particulier les Blu-ray Disc. C'est une norme audio optionnelle pour les Blu-ray Disc, qui fournit un son virtuellement identique à l'original, et offre ainsi une expérience cinéma maison en haute définition. Supportant des débits binaires pouvant atteindre 6,0 Mbps pour les Blu-ray Disc, le DTS-HD High Resolution Audio peut gérer simultanément jusqu'à 7.1 voies audio discrètes de 24-bit/96 kHz.

DTS-HD High Resolution Audio est également totalement compatible avec les systèmes multivoies existants qui intègrent le DTS Digital Surround.

### ■ DTS-HD Master Audio

Le DTS-HD Master Audio est une nouvelle technologie de compression audio sans perte, conçue pour les disques haute définition, en particulier les Blu-ray Disc. C'est une norme audio facultative pour les Blu-ray Disc, qui fournit un son identique au bit près aux masters des studios d'enregistrement, et offre ainsi une expérience Home Theater en haute définition. Supportant des débits binaires pouvant atteindre 24,5 Mbps pour les Blu-ray Disc, le DTS-HD Master Audio peut gérer simultanément jusqu'à 7.1 voies audio discrètes de 24-bit/96 kHz. Prenant en charge la version 1.3 HDMI et

conçu pour les lecteurs de disques optiques et les récepteurs/amplificateurs audiovisuels du futur, le DTS-HD Master Audio est entièrement compatible avec les chaînes audio multivoies actuelles qui intègrent le DTS Digital Surround.

## ■ HDMI

HDMI (Interface Multimédia Haute Définition) est la première interface entièrement audio et vidéo numérique, pour signaux non compressés, prise en charge par l'industrie électronique. Servant d'interface à des sources diverses (par exemple un décodeur ou ampli-tuner audio/vidéo) et un moniteur audio/vidéo (par exemple un téléviseur numérique), le HDMI prend en charge les vidéos standard, améliorés et haute définition ainsi que le son numérique multivoies alors qu'un seul câble est nécessaire. L'interface HDMI transmet tous les standards de la télévision numérique à haute définition ATSC et supporte le son numérique jusqu'à un maximum de 8 voies, et utilise une bande passante prenant en compte les améliorations et exigences futures.

Lorsqu'il est utilisé avec le système HDCP (protection des contenus numériques haute définition), le HDMI fournit une interface audio-vidéo sûre qui répond aux exigences des fournisseurs de contenus et des opérateurs système. Pour de plus amples informations sur le HDMI, consultez le site Internet à l'adresse "http://www.hdmi.org/".

## ■ Voie LFE 0.1

Cette voie reproduit les signaux très graves. La plage des fréquences couvertes s'étend de 20 Hz à 120 Hz. Dans les systèmes Dolby Digital et DTS à 5.1 voies ou 6.1 voies, on compte cette voie pour 0.1 parce qu'elle ne fait que renforcer les fréquences graves alors que les autres 5 ou 6 voies couvrent tout le spectre.

## ■ PCM (PCM linéaire)

PCM linéaire est une technique qui, à partir d'un signal analogique, produit un signal numérique, l'enregistre et le transmet sans aucune compression. Cette technique est utilisée pour la gravure des CD et des DVD Audio. Le signal analogique est échantillonné un grand nombre de fois par seconde pour donner naissance au signal PCM. PCM (Pulse Code Modulation) se définit comme une modulation par impulsions et codage du signal analogique au moment de l'enregistrement.

## ■ "x.v.Color"

Il s'agit d'une norme d'espace colorimétrique supportée par HDMI version 1.3. Il s'agit d'un espace colorimétrique plus complet que celui du sRGB, et qui permet la visualisation de couleurs qui ne pouvaient l'être par le passé. Tout en restant compatible avec la gamme de couleur de la norme sRGB, "x.v.Color" agrandit l'espace colorimétrique et permet ainsi de produire des images plus vives et naturelles. Cette technologie convient particulièrement aux arrêts sur image et à l'infographie.

# Caractéristiques techniques

## SECTION AMPLIFICATEUR

- Puissance de sortie maximale
  - Haut-parleur de graves ..... 20 W/ch (4 Ω, 100 Hz, 10 % DHT)
  - Haut-parleurs de petit dia. .... 2 W/ch (4 Ω, 1 kHz, 10 % DHT)

## SECTION ENCEINTES

- Type d'enceinte ..... suspension acoustique magnétique à deux voies
- Excitateur
  - Haut-parleurs de petit diamètre
    - ..... Membrane conique de 4 cm, blindage magnétique × 40
  - Haut-parleur de graves ..... Membrane conique de 11 cm × 2
  - Haut-parleur d'aigus (YSP-5100 uniquement)
    - ..... 2,5 cm Balanced Dome × 2
- Réponse en fréquence
  - YSP-5100 ..... 75 Hz à 20 kHz (-10dB, mode Stéréo)
  - YSP-4100 ..... 90 Hz à 20 kHz (-10dB, mode Stéréo)

## RACCORDEMENTS

- Prises d'entrée
  - TV, AUX 1 AUDIO IN ..... 2 paires (Analogique)
  - TV, AUX 1 DIGITAL IN
    - (FS=32 kHz, 44.1 kHz, 48 kHz, 64 kHz, 88.2 kHz, 96 kHz)
    - ..... 2 (Numérique optique)
  - AUX 2 DIGITAL IN
    - (FS=32 kHz, 44.1 kHz, 48 kHz, 64 kHz, 88.2 kHz, 96 kHz)
    - ..... 1 (Numérique coaxial)
  - AUX 1 VIDEO IN ..... 1 (Vidéo composite)
  - [Modèles pour les États-Unis, le Canada, la Corée et modèles Standard]
    - ..... NTSC
    - [Autres modèles] ..... PAL
  - AUX 2 VIDEO IN ..... 1 (Vidéo composite)
  - HDMI IN ..... 4
- Prises de sortie
  - SUBWOOFER ..... 1
  - VIDEO OUT (entrée composite ou écran menu) ..... 1 (Vidéo composite)
  - [Modèles pour les États-Unis, le Canada, la Corée et modèles Standard]
    - ..... NTSC
    - [Autres modèles] ..... PAL
  - HDMI OUT ..... 1
- Prise système
  - INTELLIBEAM MIC ..... 1 (entrée microphone)
  - RS-232C ..... 1 (Commande système)
  - SYSTEM CONNECTOR ..... 1 (pour synchronisation caisson de graves)
  - IR IN ..... 1 (Commande système)
  - IR-OUT ..... 1 (Commande système)

## SECTION FM

- Gamme de syntonisation
  - [Modèles pour les États-Unis et le Canada] ..... 87,5 à 107,9 MHz
  - [Autres modèles] ..... 87,50 à 108,00 MHz

## Raccordement sans fil

- Fréquence ..... 2,4 GHz

## GÉNÉRALITÉS

- Alimentation
  - [Modèles pour les États-Unis et le Canada] ..... CA 120 V, 60 Hz
  - [Modèle pour l'Australie] ..... CA 220-240 V, 50/60 Hz
  - [Modèle pour l'Europe et la Russie] ..... CA 220-240 V, 50/60 Hz
  - [Modèle pour la Corée] ..... CA 220-240 V, 50/60 Hz
  - [Modèle standard] ..... CA 110-120 V, 50/60 Hz
  - [Modèle pour la chine et l'Asie] ..... CA 220-240 V, 50/60 Hz
- Consommation ..... 55 W
- Consommation en veille
  - Contrôle HDMI Off/alimentation raccordement sans fil Off .... 0,5 W maximum
  - Contrôle HDMI On/AirWired On (réglages d'usine) ..... 1,0 W maximum
- Dimensions (L x H x P)
  - YSP-5100
    - Dimension maximale ..... 1200 × 212 × 90 mm
    - Avec supports ..... 1200 × 214 × 110,7mm
  - YSP-4100
    - Dimension maximale ..... 1030 × 212 × 90 mm
    - Avec supports ..... 1030 × 214 × 110,7mm
- Poids
  - YSP-5100 ..... 11,0 kg
  - YSP-4100 ..... 10,0 kg

\* Les caractéristiques techniques peuvent être modifiées sans avis préalable.

L'interface HDMI de cet appareil est conforme à la norme suivante:

- HDCP (système de protection des contenus numériques haute définition) sous licence de Digital Content Protection, LLC.

# Liste des codes de boîtier de télécommande

<b>TV</b>	BASIC	00101	16701, 16801, 17801,	DUMONT	00201, 15401, 16301
ACCENT	BASIC LINE	14701, 14801, 15701,	17901, 18101, 18201,	DURABRAND	16801, 17601, 18201
ACCUPHASE		15901, 16201	18601	DUX	15701, 16201
ACTION	BAUR	00401, 04601, 06701,	CITY	D-VISION	15701, 16201
ACURA		14701, 14801, 15701,	CLARION	DWIN	09201, 10101
ADDISON		16101, 16201	CLARIVOX	DYNAMIC	14801
ADMIRAL	BAYSONIC	02701	CLATRONIC	DYNATECH	15401
	BEAUMARK	02601		DYNATRON	15701, 16201
	BEC	14701	CLP CLASSIC	DYNEX	15701
	BECRESE	14701, 15401	COLORTYME	ECE	00401
ADVENT	BEKO	04701, 06201, 09001,	COMPUTRON	ELBE	03501, 15001, 15701,
ADYSON		09101, 14701, 15701,	CONCERTO		16201
AEA		16201	CONCORDE	ELBIT	14701
AGB	BELCOR	16301	CONDOR	ELECS	14701
AIKO	BELL & HOWELL			ELECTRATUNE	
		02001, 14701, 18401,	CONIC		15401
AIM		18601, 18701	CONRAC	ELECTRO TECH	
AIWA	BENCHMARK-BEAUMARK		CONRAD		14801
		14701, 14801, 15401	CONTEC	ELECTROBAND	
AKAI	BEON	00401, 14701, 15701,			00001
		16201	CONTINENTAL EDISON	ELECTROHOME	
	BESTAR	14701, 14801, 15701,			15401, 16301, 17901,
		15901, 16201	CORONADO		19001
	BESTAR-DAEWOO		COSMEL	ELECTRONIKA	
		15901	CRAIG		14701
AKIBA	BIGSTON	14801	CROSLEY	ELEKTA	14801, 15701, 16201
AKITO	BLACK DIAMOND		CROWN	ELEKTRA	18601
AKURA		16201		ELEKTRONIKA	
	BLAUPUNKT	02801			14701
ALBA	BLUE SKY	08501, 11401, 14701,		ELG	15701, 16201
		15701, 16201	CRYSTAL	ELIN	00401, 06901, 14701,
	BONDSTEC	03301, 15501	CTC		14801, 15701, 16101,
ALFA	BPL	15701, 16201	CURTIS MATHES		16201
ALLSTAR	BRADFORD	02701		ELITE	04101, 14701, 15401,
AMERICA ACTION	BRANDT	01701, 04201, 15801,			15701, 16201
		16001		ELTA	00101, 14801, 14901
AMPRO	BRENDSTAR	14801		EMERSON	02001, 02601, 02701,
AMSTRAD	BRINKMANN	15701, 16201			03101, 04601, 05801,
	BRIONVEGA	14701, 15001, 15701,			07901, 15401, 15701,
		16201			16201, 16301, 16801,
ANAM	BRIORRYEGA	14701			17201, 17701, 17901,
	BROCKWOOD	15401	CXC		18201, 18501, 19301
ANAM NATIONAL	BROKSONIC	03101, 05801, 15401,	DAEWOO	ENVISION	00301, 10601, 16301,
		16801			17901
	BROKWOOD	16301		EPSON	11001
ANGLO	BUSH	00101, 00101, 00401,		ERRES	00401, 14701, 15701,
ANITECH		04801, 04901, 08501,			16201
		11401, 14701, 15701,		ESC	15701, 16201
		15901, 16101, 16201		ETHER	00101, 00301
ANSONIC	BYDESIGN	14301, 14401, 14501,		ETRON	00101, 14801, 15701,
		14601	DAICHI		16201
AOC	CAMPLE	15401	DANSAI	EUROMAN	15701, 16201
	CANDLE	00301, 15401, 16301,		EUROMANN	14701
		17801, 17901	DAWA	EUROPA	15701, 16201
	CAPEHART	14701, 15401	DAYTON	EUROPHON	06801, 14701, 15701,
APEX DIGITAL	CARAD	15701, 16201	DAYTRON		16201
	CARENA	15701, 16201		EXCEL	15701, 16201
	CARNIVALE	00301		EXQUISIT	15701, 16201
AR SYSTEM	CARREFOUR	14701, 15701, 16201	DE GRAAF	FAMILY LIFE	15701, 16201
ARC EN CIEL	CARVER	00801, 02401, 14701	DECCA	FENNER	14801, 15901
ARCAM	CASCADE	00101, 15701, 16201		FERGUSON	00401, 01001, 01701,
ARDEM	CASIO	15701, 16101, 16201	DEITRON		03201, 03801, 04201,
ARISTONA	CATHAY	00401, 14701, 15701,	DENON		07101, 15701, 15801,
ART TECH		16201	DENVER		16201
ASA	CCE	00401, 15701, 16201	DESMET	FIDELIS	14801
ASBERG	CELEBRITY	00001		FIDELITY	04601, 15701, 16201
ASORA	CELERA	09701	DIAMANT	FILSAI	14801
ASTRA	CENTURION	00401, 14701, 15701,	DIAMOND	FINLANDIA	02901, 04401, 15801
ATLANTIC		16201, 17901	DIGATRON	FINLUX	00401, 01401, 01501,
ATORI	CGE	03301, 14801, 16001	DIGILINE		04401, 06801, 14701,
ATORO	CGM	14801	DIGISTAR		14801, 15101, 15701,
AUDIOSONIC	CHANGHONG	09701	DIGITOR		16201
	CHING TAI	00101, 01201	DIK	FIRST LINE	14701, 14801, 15701,
	CHUN YUN	00001, 00101, 01201,	DIMENSIA		15901, 16101, 16201
		02701	DIXI	FIRSTAR	00101, 03101
AUDIOTON	CHUNG HSIN	00701, 01601, 02701		FIRSTLINE	00101, 03301, 08501
AUDIOVOX	CIE	14801	DORIC	FISHER	01401, 02001, 02901,
AUTOVOX	CIMLINE	00101, 14801	DTS		04701, 16101, 18901
AWA	CINERAL	01201, 05601	DUAL	FLINT	05701, 14701, 15701,
	CIRCUIT CITY	15401			16201
BAIRD	CITIZEN	00301, 00901, 01201,		FORMENTI	00401, 04101, 14701,
BANG & OLUFSEN		14701, 15401, 16301,			15701, 16201

FORTRESS	01301, 15401	HARRAD	15401	18701, 18901, 19001, 19101,	LUMA	14701, 14801, 15001, 15701, 15901, 16201	
FRABA	15701, 16201	HARVARD	02701, 15401		LUMATRON	15701, 16201	
FRIAC	15701, 16201	HARWOOD	15701, 16201	JCB	00001	LUX MAY	14701, 15701, 16201
FRONTECH	02201, 03301, 03701, 14801, 16101	HAUPPAUGE	15701, 16201	JEAN	00101, 00601, 01201, 02101, 03101	LUXMAN	16301, 17901
FUJITSU	08701, 10401, 15401, 15701, 16201	HAVERMY	01301	JENSEN	09601, 16301, 17901, 19501	LUXOR	04501, 04601, 15201, 16101
FUJITSU GENERAL	15001	HCM	00101, 05101, 14801, 15701, 16201	JETPOINT	14701	LXI	00501, 00801, 02001, 02101, 02601, 14701, 16301, 16601, 17401, 17701, 17901, 18101, 18401, 18701
FUNAI	02501, 02701, 03701, 14801, 15401, 17201, 17701, 18201	HEATHKIT	14701	JINLIPU	14801	M ELECTRONIC	000101, 00401, 01401, 01501, 01701, 02201, 03801, 04401, 04901, 06001, 14801
FUTURE	15701, 16201	HEDZON	15701, 16201	JMB	15701, 15901, 16201	M ELECTRONICS	14701, 14801
FUTURETECH	02701	HELLO KITTY	05601	JULIBEE	16201	MACYS	15401
GALAXI	15701, 16201	HEMMERMANN	16101	JUMBOTRONIC	14701	MADISON	15701, 16201
GALAXIS	15701, 16201	HIFIVOX	16001	JVC	00701, 04801, 05801, 08401, 08701, 14701, 18901	MAGNADYNE	03301, 06801, 14701, 14801
GALERIA	14801	HIGHLINE	15701, 16201	KAISER	14701	MAGNAFON	06801
GATEWAY	13301, 13401	HILINE	14801	KAISUI	00101, 14701, 14801, 15701, 16201	MAGNASONIC	14701, 14801, 15401
GBC	14801, 15901	HINARI	00101, 00401, 14701, 14801, 15701, 16201	KAPSCHE	02201	MAGNAVOX	00301, 00801, 12001, 12601, 14701, 15701, 16201, 16301, 17201, 17801, 17901
GE	00301, 00501, 00601, 01201, 02601, 02701, 05601, 07101, 11801, 12201, 12601, 15801, 16301, 16401, 16601, 17301, 17401, 17901, 18401, 18701, 19001, 19101	HITACHI	00101, 00301, 01201, 01501, 01701, 01801, 02201, 02601, 03001, 04501, 06101, 06901, 07301, 11701, 12101, 14701, 15401, 15701, 15801, 16101, 16201, 16301, 17701, 17901, 18601, 18901	KARCHER	07701, 14701, 14801, 15701, 16201	MANHATTAN	15701, 16201
GEC	00401, 06801, 15701, 16101, 16201	HORIZONT	14701	KATHREIN	07001, 15701, 16201	MARANTZ	00301, 00401, 00801, 07001, 14701, 15701, 16201, 16301, 17901
GELOSO	00101, 14801, 15901	HORNYPHON	14701	KAWASHO	16301, 17901	MARK	00401, 14701, 15701, 15901, 16201
GEMSOUND	14801	HORNYPHONE	15701, 16201	KEC	02701	MASUDA	15701, 16201
GENERAL	14801	HUA TUN	00101	KENDO	00401, 14701, 14801, 15001, 15701, 16201	MATSUI	00101, 00401, 02901, 04801, 06301, 06801, 14701, 14801, 15701, 16101, 16201
GENERAL ELECTRIC	15801	HUANYU	04901, 15901	KENWOOD	00301, 15401, 16301, 17901	MATSUSHITA	03401, 08301
GENERAL TECHNIC	14801	HYPER	14801, 15501	KIOTA	14801	MAVA	15401
GENEXXA	02201, 14701, 15701, 16201	HYPSON	00401, 03701, 14701, 14801, 15701, 16201	KITION	16201	MAXAM	14801
GIBRALTER	00201, 00301, 16301	IBERIA	15701, 16201	KITON	15701	MAXELL	14801
GITEM	14701	ICE	03701, 04801, 14701, 14801, 15701, 16201	KLH	15401	MCE	14801
GM	14801	ICT	15701, 16201	KNEISSEL	03501, 05401, 15301, 15701, 15901, 16201	MEDIATOR	00401, 14701, 15701, 16201
GMG	14801	IMA	15401	KOBIC	14801	MEDION	08501, 10301, 11401, 15701, 16201
GOLDHAND	14801	IMPERIAL	03301, 04701, 05201, 14701, 15701, 16101, 16201	KOLIN	00701, 01601, 02701	MEGATRON	01801, 02601, 16301, 17901
GOLDSTAR	00301, 00401, 01701, 02001, 02601, 05001, 14701, 14801, 15201, 15401, 15501, 15701, 16201, 16301, 16501, 17701, 17901, 18901	INDIANA	00401, 14701, 15701, 16201	KOLSTER	14701, 15701, 16101, 16201	MELECTRONIC	15701, 15801, 15901, 16101, 16201
GOODMANS	00401, 04801, 04901, 08201, 14701, 14801, 15701, 15801, 15901, 16201	INFINITY	00801, 14701	KONICHI	14801	MEMOREX	00101, 01901, 02001, 02601, 03401, 05801, 11401, 14801, 16301, 16801, 17901, 18401, 18601, 18701
GOREMJE	04701	INGELEN	02201	KONKA	15701, 16201, 18001, 19401	MERCURY	14801, 15701, 16201
GPM	14801	INGERSOLL	14801	KORPEL	00401, 14701, 15701, 16201	METZ	05501, 15701, 16201
GRADIENSTE	00701, 02401, 15701, 16201	INNO HIT	06801, 14701, 14801, 15201, 15701, 16201	KOSMOS	15701, 16201	MGA	00301, 01901, 02601, 15701, 16201, 16301, 16501, 17901, 18901, 19001
GRADIN	14701, 14801	INNOVA	00401	KOYODA	00101	MICROMAXX	10301, 15701, 16201
GRAETZ	02201, 04601, 15701, 16201	INNOVATION	15701, 16201	KTV	00301, 02701, 15401	MICROSTAR	10301
GRANADA	00401, 02901, 04301, 06801, 14701, 15701, 15801, 16201	INSIGNIA	16801, 17001, 17201, 17501, 17601, 18001, 18201, 19401, 19501	KUASHO	14701, 15401	MIDLAND	00201, 00501, 00601, 15401, 16401, 16601, 17401, 18701
GRANDIN	07701, 15701, 15901, 16201	INTEQ	00201	KUBA	16101	MINATO	15701, 16201
GRENADEIER	14801	INTERACTIVE	15701, 16201	KUBA ELECTRONIC	16101	MINERVA	06301
GRUNDIG	00401, 02801, 06301, 07001, 07401, 15701, 16201	INTERBUY	14801, 15701, 16201	KURAZAI	18601	MINOKA	05101, 14701, 15701, 16201
GRUNPY	02701	INTERDISCOUNT	14701	L&S ELECTRONIC	10301	MINUTZ	19101
GTT	14801	INTERFUNK	00401, 02201, 03301, 04601, 06701, 14701, 15701, 16101, 16201	LEADER	14801	MITSUBISHI	00301, 01301, 01601, 01901, 02001, 02601, 02701, 03101, 03401, 06701, 11201, 11901, 14701, 14801, 15701, 16201, 16301
HAIER	17601, 18801	INTERNAL	15701, 15901, 16201	LECSON	15701, 16201	MIVAR	03901, 04001, 06801, 07601, 15201, 15301
HALLMARK	02601, 15401, 16301, 17901	INTERVISION	00401, 03701, 05001, 14901, 15701, 16201	LEGEND	14801	MONTGOMERY WARD	18401, 18601,
HANKOOK	00301, 02601, 02701	IRRADIO	14701, 14801, 15101, 15201, 15501, 15701, 16201	LENCO	14701, 14801, 15701, 15901, 16201		
HANSEATIC	00401, 04101, 04601, 05201, 07001, 14701, 14801, 15301, 15701, 16101, 16201	IST	14701	LENOIR	14801		
HANTAREX	06801, 14701, 14801, 15701, 16201	ISUKAI	14701, 15701, 16201	LEVIS AUSTRIA	15701, 16201		
HANTOR	15701, 16201	ITL	14801	LEYCO	00401, 03701, 14701, 15701, 16201		
HARLEY DAVIDSON	15401	ITS	04801, 14801, 15701, 16201	LG	00301, 00401, 00901, 01601, 02601, 09001, 15701, 16201, 16301, 16501, 17701, 17901, 18901		
HARMAN/KARDON	00801	ITT	02201, 04601, 06901, 16101	LIESENK & TTER	00401, 15701, 16201		
		ITT NOKIA	16101	LIESENK?TTER	14701		
		ITV	15701, 15901, 16201	LIESENKOTTER	14701, 15701, 16201		
		JBL	00801, 14701	LIFE	14801		
		JC PENNEY	16301, 16401, 16501, 16601, 16701, 17301, 17401, 17801, 17901, 18101, 18401, 18501,	LIFETEC	14801, 15701, 15901, 16201		
				LINITRON	15401		
				LLOYD	15401		
				LLOYD'S	14801		
				LODGENET	18401, 18601, 18701		
				LOEWE	06701, 14701, 15701, 16201		
				LOGIK	15701, 16201, 18401, 18601, 18701		



MORGAN'S	18701	16201	PYMI	14801	SAMSUX	15401, 17901	
MOTOROLA	15701, 16201	OTTO-VERSAND	14701, 14801, 14901	QUASAR	SAMTRON	16701	
MTC	01301, 14701	PACIFIC	15701, 16201	QUELLE	SANKY	15401	
	00301, 00901, 06701,	PAEL	15101		SANSEI	05601	
	15401, 16101, 16301,	PALLADIUM	04701, 05201, 14701,		SANSUI	05801, 14701, 14801,	
	16501, 16701, 17901,		15701, 16101, 16201			15401, 15701, 16201,	
	18101	PALSONIC	15701, 16201			16801	
MULTITEC	15701, 16201	PANAMA	03701, 14801, 15701,		SANYO	01401, 02001, 02701,	
MULTITECH	00101, 02701, 14701,		16201	R LINE		02901, 04301, 10201,	
	14801, 15401, 15701,	PANASHIBA	14801	RADIALVA		14801, 15301, 15701,	
	16101, 16201	PANASONIC	00401, 00601, 00801,	RADIO SHACK		16201, 16301, 18901	
MUSIKLAND	15701, 16201		02201, 03401, 08301,		SAVE	15701, 16201	
MYRYAD	07001, 15701, 16201		12401, 14701, 15701,		SBR	00401, 14701, 15701,	
NAD	02101, 02601, 04601,		16201, 16401	RADIOLA		16201	
	11301, 16301, 17901,	PANAVISION	15701, 16201		SCEPTRE	20201	
	18101	PANAVOX	14801		SCHAUB LORENZ		
NAIKO	15701, 16201	PANORAMA	14801	RADIOMARELLI		04601, 15901, 16101	
NAKIMURA	15701, 15901, 16201	PATHE CINEMA	03201, 04101, 15301,	RADIOSHACK		00401, 03301, 04801,	
NAMSUNC	14801		16101		SCHNEIDER	08501, 14701, 14801,	
NATIONAL	14701	PATHE MARCONI	16001	RADIOSTONE		15001, 15301, 15501,	
NEC	00101, 00301, 00601,	PAUSA	00101, 14801	RADIOTONE		15601, 15701, 15801,	
	02001, 02101, 02401,	PCE/PEC	15401	RCA		16101, 16201	
	02601, 05701, 06501,	PENNEY	00301, 00501, 00601,		SCOTCH	02601, 16301, 17901	
	13201, 14801, 15701,		00901, 02101, 02601,		SCOTT	02601, 02701, 03101,	
	15901, 16201, 16301,		12201, 15401			15401, 16301, 17901	
	16501, 17901	PERDIO	04101, 15701, 16201		SEARS	00501, 00801, 02001,	
NECKERMANN	00401, 07001, 14701,	PERFEKT	14701, 15701, 16201			02101, 02501, 02601,	
	14801, 15001, 15701,	PHILCO	00301, 00401, 00801,			16301, 16601, 16701,	
	16101, 16201		01801, 02601, 02701,			17201, 17401, 17901,	
NEI	00401, 14701, 15701,		03301, 05801, 13101,	REALISTIC		18101, 18201, 18401,	
	16201		14701, 14801, 15701,			18701, 18901	
NETSAT	00401, 15701, 16201		16201, 16301, 16501,		SEG	03701, 08501, 14801,	
NEUFUNK	15701, 16201		17801, 17901			15401, 15701, 16101,	
NEWAVE	00101, 01201, 01301,	PHILIPS	00001, 00301, 00401,	RECOR		16201	
	02601		00601, 00801, 01201,	RECORD		SEI	06801, 15701, 16101,
NEWTECH	14701, 14801, 15701,		01601, 02601, 04901,	RECTILIGNE		16201	
	15801, 16201		07001, 08801, 12601,	REDIFFUSION		SEI-SINUDYNE	
NEXSTECH	17501		15701, 15801, 15901,	REDSTAR			14701, 15701, 16201
NIKKAI	00401, 03701, 14701,		16201, 16301	REFLEX		SELECO	02201, 03501, 15001,
	15401, 15701, 16201		17201, 17301, 17801,	REGENTE			15301
NIKKO	00301, 01201, 02601,		18201	REOC		SEMIVOX	02701
	16301, 17901	PHILIPS (F)	14701	REVOX		SEMP	02101
NOBLEX	14801	PHOENIX	14701, 15701, 16201			SEMUA	15401
NOBLIKO	15101	PHONOLA	00401, 14701, 15701,	REVOX/STUDER		SENCORA	14801
NOGAMATIC	16001		16201	REX		SENTRA	16101
NOKIA	04601, 05901, 06001,	PILOT	00301, 15701, 16201,			SHARP	00301, 01301, 08301,
	06901, 08101, 14801,		16301	RFT			15401, 16301, 17901
	15901, 16101	PIONEER	01701, 02201, 02301,			SHEN YING	00101, 01201
NONAME	14701		03801, 08601, 09501,	RICOH		SHENG CHIA	00101, 01301, 03101
NORCENT	09301, 10801		11301, 14701, 15701,	R-LINE		SHINTOSHI	15701, 16201
NORDMENDE	01701, 03801, 07101,		15801, 16201, 16301,	RMB		SHIVAKI	14701, 15701, 15901,
	15701, 15801, 16001,		17901	ROADSTAR			16201
	16201	PLANTRON	14701, 14801, 15701,			SHOGUN	16301
NORMEREL	15701, 16201		16201	RODEX		SHOW	14801
NOVABEAM	14701	POLAROID	19201, 19501, 19601	ROSITA		SIAREM	06801
NOVATRONIC	14701, 14801, 15701,	POPPY	14801	ROWA		SIEMENS	00401, 02801, 14701,
	15901, 16201	PORTLAND	01201, 15401, 15901,	ROYAL			15401, 15701, 16201
NTC	01201		16301, 16501, 17901	RUKOPIR		SIERA	15701, 16201
O GENERAL	14801	PRANDONI PRINCE	15101	RUNCO		SIERRA	14701
OCEANIC	02201, 04601	PRANDONI-PRINCE	06801			SIGNATURE	18401, 18601, 18701,
OKANO	14801, 15701, 16201	PRICE CLUB	16701	SABA			19301
OLEVIA	19701, 19801, 19901,	PRIMA	09601, 14801, 15401,			SILMA	14701
	20001		17001, 17501	SACCS		SILVA	14801, 15701, 16201
OLYMPIC	14801	PRINCESS	14801	SAGEM		SILVER	15701, 16201
ONCEAS	14801	PRINZ	16101	SAISHO		SIMPSON	17801
ONWA	02701, 05301	PRISM	00601, 16401			SINGER	14701, 14801, 15701,
OPERA	14701, 15701, 16201	PROELCO	14701	SAIVOD			16201
OPTIMUS	02001, 02301, 03401,	PROFEX	00101, 04601, 14801,	SAKURA		SINUDYNE	06801, 14701, 15001,
	08301		14901	SALORA			15701, 16101, 16201
OPTONICA	01301	PROFITRONIC	14701, 15701, 16201			SKANTIC	04501
ORBIT	14701, 15701, 16201	PROLINE	15701, 16201	SAMBERS		SKY	00401, 15701, 16201
ORIENT	14801	PROSCAN	00501, 16601, 17401,	SAMPO		SKYGIANT	02701
ORION	00401, 03101, 04101,		18401, 18701			SKYWORTH	00401
	05801, 06801, 14701,	PROSONIC	15701, 15901, 16201			SNYDER	14701
	14801, 15401, 15701,	PROTEC	14701, 14801			SOLAVOX	02201, 15701, 16201
	16201, 16801	PROTECH	00101, 00401, 03301,			SONIKO	15701, 16201
ORLINE	15701, 16201		03701, 05201, 08501,	SAMSUNG		SONITRON	02901
ORMOND	15701, 16201		15701, 16101			SONNECLAIR	15701, 16201
OSAKI	03701, 05101, 15701,	PROTECT	16201			SONOKO	00101, 00401, 14701,
	15901, 16201	PROTON	00101, 00301, 02601,				14801, 15701, 16201
	15701, 16201		14801, 15401, 16301,			SONOLOR	02201, 02901
OSIO	15701, 16201		17901, 18901			SONTEC	00401, 14701, 15701,
OSUME	15701, 16201	PROVISION	15701, 16201				16201
OTF	14801	PULSAR	00201, 16301			SONY	00001, 08301, 11101,
OTTO VERSAND	00401, 04101, 06701,	PULSER	14701, 14801, 15401				11601, 12701, 12901,
	07001, 14701, 14801,	PYE	14701, 15701, 15901,				15701, 16201
	14901, 15501, 15601,		16101, 16201			SOUND & VISION	
	15701, 15801, 16101,						

15701, 15901, 16201	08001, 08901, 15701,	15901	08005, 08105, 08305,
SOUNDESIGN 02601, 02701, 15401,	15801, 16001, 16201	VIDIKRON 00801	08505
16301, 17801, 17901	TELEFUSION 15701, 16201	VIDION 14801	CONCEPT 08705
SOUNDMASTER	TELEGAZI 15701, 16201	VIDTECH 02601, 16301, 16501,	CONIA 05805
14801	TELEMEISTER	17901	CROWN 06005
SOUNDWAVE 00401, 05201, 15701,	04101, 15701, 16201	VIEWSONIC 13301	CURTIS INTERNATIONAL
16201	TELEOPTA 14801	VISION 04101, 14801, 15701,	08505
SOWA 00601, 00901, 01201,	TELERENT 18401, 18601, 18701	16201	CYBERHOME 02405
02101, 02601	TELESONIC 15701, 16201	VISON 14701	CYTRON 06005
SPECTRICIAN 14701, 15401	TELESTAR 14801, 15701, 16201	VIZIO 18801	DAEWOO 03205, 03305
SQUAREVIEW 02501, 18201	TELETECH 00101, 14801, 15701,	VORTEC 14701, 15701, 16201	DANSAI 03205
SSS 02701, 16301	16201	VOXSON 02201, 14701, 15701,	DECCA 03205
STANDARD 00101, 14801, 15701,	TELETON 16101	16201	DENON 00005
15901, 16201	TELEVIEW 15701, 16201	WALTHAM 04501, 15701, 16201	DIAMOND 03105, 06005
STARLITE 02701, 14801, 15701,	TEMPEST 14801, 15701, 16201	WARDS 00301, 00801, 02601,	DIGITREX 02105, 07605
16201	TENNESSEE 15701, 16201	11301, 14701, 16301,	Digitrex 05805
STARLUX 14801	TENSAI 04101, 14701, 14801,	16501, 17301, 17801,	DISNEY 08405
STERN 02201, 03501, 15001,	15701, 15901, 16201	17901, 18401, 18601,	DUAL 05605, 06005
15301	TENSON 14801	18701, 19101	DURABRAND 07405
STRATO 15701, 16201	TERA 00301, 16301	WATSON 00401, 04101, 14701,	DVD2000 00205
SUNIC LINE 15701, 16201	TESLA 14701	14801, 15701, 16201	ELTA 05905, 07205, 07505
SUNKAI 15701, 16201	TESLA ORAVA 14701	WATT RADIO 16101	EMERSON 01205, 07405, 07805,
SUNSTAR 14801, 15701, 16201	TEVION 15701, 16201	WAYCON 02101	08405, 08605
SUNWOOD 14701, 14801, 15701,	TEXT 15901	WEGA 15701, 16201	ENTERPRISE 01205
16201	THOMAS 14701, 14801, 15401	WEGAVOX 14701, 14801, 15701,	FERGUSON 06005
SUPERSCAN 17201	THOMSON 01701, 03801, 07101,	16201	FISHER 02005
SUPERTEC 14801	08001, 12501, 15701,	WELTBlick 14701, 15701, 16201	FUNAI 07805, 08405
SUPERTECH 14801, 15701, 16201	15801, 16001, 16101,	WESTON 15701, 16201	GE 00305, 02605, 08705
SUPRA 14801, 15901, 16301	16201	WHARFEDALE	GO VIDEO 02505
SUPREMACY 15401	THORN 00401, 01401, 04601,	15701, 16201	GOLDSTAR 02905, 07405
SUPREME 00001	06701, 14701, 15101,	WHITE WESTINGHOUSE	GOODMANS 05905, 06005
SUTRON 14801	15701, 15801, 15901,	00401, 04101, 05801,	GRADIENTE 01805
SYC LINE 14801	16201	07901, 14701, 15701,	GREENHILL 02605, 08705
SYLVANIA 00301, 00801, 02501,	THORN-FERGUSON	16201, 17701	GRUNDIG 00705, 06005
14701, 16301, 16801,	14701, 15001	WINSTON 14701, 14801	HARMAN KARDON
17201, 17701, 17801,	TMK 02601, 16301, 17901	WINTERNITZ 14801	08205
17901, 18201	TNCI 00201	WORLDVIEW 14701, 14801	HARMAN/KARDON
SYMPHONIC 02501, 02701, 15401,	TOBO 14801	XRYPTON 15701, 16201	05505
17201, 17701, 18201	TOKAI 14701, 15701, 15901,	YAMAHA 00301, 01801, 08301,	HELIOS 09205
SYNCO 00001, 00901, 01201,	16201	10001, 11001, 13501,	HITACHI 01105, 01905
01301, 02601, 05601	TOSHIBA 00901, 02001, 02101,	13601, 13701, 13801,	HITEKER 02105, 05805, 07605
SYNTAX 19701	06601, 07801, 08301,	14001, 14101, 14201,	INITIAL 08705
SYSLINE 00401, 15701, 16201	10901, 12101, 12301,	16301, 16501, 17901	INSIGNIA 07405, 07705, 07805,
T + A 05501	13001, 13201, 16701,	YAMAJI 03609	08705, 08805
TACICO 00101, 01201, 02601	18101, 18901	YAMISHI 15701, 16201	JBL 08205
TAI YI 00101	TOSONIC 15401	YAPSHE 03401	JVC 00905, 01305
TANDBERG 15001	TOTEVISION 15401	YOKAN 15701, 16201	KENWOOD 00005, 00605
TANDY 01301, 02201	TOWADA 16101	YOKO 00401, 03701, 14701,	KLH 02605, 08705
TASHIKO 01201, 08301	TRANS CONTINENS	14801, 15701, 16201	KONKA 07705
TATUNG 00101, 00401, 00601,	15701, 16201	YORK 14701	KOSS 01805
00801, 00901, 02001,	TRANSONIC 15701, 16201	ZENITH 00201, 01201, 02601,	KXD 07305
02101, 06801, 14701,	TREVI 14801	05801, 14701, 16301,	LENCO 06005
15701, 16201, 18801	TRIAD 14701, 15701, 16201	16801, 17701, 17901,	LENOXX 05905, 07505
TCM 10301	TRILUX 14701	18601, 19301	LG 02905, 07405
TEAC 00101, 00401, 03701,	TRIUMPH 06801, 15701, 16201		LIFETEC 06005
05101, 05201, 05701,	TRIVISION 14801		LIMIT 03105
08501, 11401, 15701,	TUNTEX 00101, 00301, 01201		LIQUIDVIDEO 08805
16101, 16201	TVS 05801		MAGNAVOX 00105, 02205, 07805
TEAK 14801	TVTEXT 95 16201		MARANTZ 00705, 07405
TEC 03301, 14801, 15001,	UHER 04101, 14701, 15701,		MATSUI 06005
15701, 16201	15901, 16201		MBO 05905
TECH LINE 15701, 16201	ULTRAVOX 15701, 15901, 16201		MEDION 06005
TECHNEMA 04101	UMA 14701		MEMOREX 03805
TECHNICS 00601, 03401, 08301,	UNIC LINE 15701, 16101, 16201		MICO 02705
14701, 16401	UNIMOR 14701		MICROSOFT 00305
TECHNILAND 14701	UNITED 15701, 16201		MINTEK 02605, 08705
TECHNISAT 15701, 16201	UNIVERSAL 17301, 19101		MITSUBISHI 00205
TECHNOL 14801	UNIVERSUM 00401, 01401, 01501,		MUSTEK 02805, 05605
TECHWOOD 00601, 16301, 16401,	03701, 04401, 04701,		Mx ONDA 06005
17901	06401, 14701, 14801,		NAD 07405
TECNISON 14801	15701, 16101, 16201		NESA 02605, 08705
TECO 00101, 00601, 01201,	UNIVOX 15701, 16201		NORCENT 08005, 08505
01301, 02601, 03701,	URANYA 14801		ONKYO 00105
08401	VANGUARD 14801		OPPO 08905, 09005, 09105
TEDELEX 14801, 15701, 16201	VECO 14801		ORITRON 01805, 06005
TEKNANT 14701, 14801	VECTOR RESEARCH		PALSONIC 02105, 05805
TEKNIKA 00801, 00901, 01201,	00301		PANASONIC 00005, 01605, 04205
01901, 02701, 15401,	VESTEL 00401, 14701, 15701,		PHILIPS 00105, 00705, 01705,
16301, 16501, 16701,	16201		03905, 07805, 08405
17801, 17901, 18101,	VEXA 14701, 14801, 15701,		00405, 01005, 01505,
18401, 18601, 18701,	16201		01605
18901,	VICTOR 00701, 03401, 08301,		POLK AUDIO 00705
TEKON 14801	08401		PORTLAND 07505
TELEAVIA 15801, 16001	VIDEO SYSTEM		PROLINE 06005
TELECOR 15701, 16201	14701, 15701, 16201		PROSCAN 00305
TELEFAC 14801	VIDEOSAT 03301		PROSCAN 08005
TELEFUNKEN 01701, 03601, 04201,	VIDEOTECHNIC		QWESTAR 01805

## DVD PLAYER

ACOUSTIC SOLUTIONS	02805, 05605
AIWA	05605, 05705, 07105
AKAI	07505
ALBA	02605
AMSTRAD	02305
APEX	07605, 08705
APEX DIGITAL	02105, 02605, 03005,
	03505, 03605, 03705,
	04105, 05805
AUDIOVOX	08805
AXION	08805
BBK	06105, 06205, 06305,
	06405, 06505, 06605,
	06705, 06805, 06905,
	07005
BLAUPINKT	02605
BLAUPUNKT	08705
BLUE PARADE	01005
BLUE SKY	05805
BRANDT	06005
BUSH	02305, 05905
CENTREX	02105
CENTRIOS	08805
CINEVISION	07405
CLASSIC	05605
CLATRONIC	03405
COBY	07305, 07605, 07905,

RCA	00305, 01005, 02605, 08705	02102	01402	LOEWE OPTA	04602
RIO	07405	AMERICAN HIGH	FISHER	LOGIK	01402, 02002
ROADSTAR	05905	00302, 06402	01002, 01602, 05402, 06102	LUXOR	00802, 01102, 01602, 04902
ROTEL	01305	AMSTRAD	FUJI	LXI	00402, 05702, 05902
SABA	06005	00002, 04702	FUJITSU	M ELECTRONIC	00002, 04702
SAMSUNG	01105, 04505	ANAM	FUNAI	MAGNASONIC	04302
SANYO	02005	00402, 01902, 02002, 02102, 02902	GARRARD	MAGNAVOX	00002, 00302, 00502, 01502, 05602, 05902, 06402
SCHNEIDER	06005	ANAM NATIONAL	GE	MAGNIN	02002, 05502
SCOTT	05805, 06005	01902, 04502	00302, 01202, 02002, 03502, 03702, 03802, 05502, 05602, 06402	MANESTH	00902, 01402
SEARS	07805	ANITECH	GEC	MARANTZ	00302, 01502, 04602, 05402, 05802, 06002, 06102, 06402
SHANGHAI	05805	01402	GENERAL	MARTA	00402, 05702
SHARP	01405	ASA	00902	MATSUI	02602, 02702, 05002
SHERWOOD	03205	00402, 01502	GO VIDEO	MATSUSHITA	00302, 06402
SHINCO	08705	ASHA	02802	MEDION	02602
SHINSONIC	00505, 08705	02002, 05502	GOLDHAND	MEI	00302, 06402
SINGER	05905	ASUKA	01402	MEMOREX	00002, 00302, 00402, 00502, 01002, 01102, 01602, 02002, 02202, 02602, 04202, 04702, 05502, 05702, 05902, 06102, 06302, 06402
SKYMASTER	05605	AUDIO DYNAMICS	GOLDSTAR	MGN TECHNOLOGY	00802, 02002
SLIM ART	03305	05402, 05802, 06002	00402, 01802, 02902, 04202, 05402, 05702, 05902	MINERVA	04602
SM ELECTRONIC	02805	AUDIOVOX	GOODMANS	MINOLTA	00702, 06202, 06502
SM ELECTRONICS	05605, 05905	00402, 02102, 05702	00002, 00402, 01402, 02102, 04702	MITSUBISHI	00602, 00802, 01302, 01502, 03502, 05802, 06002, 06202
SONY	00505, 04005	BAIRD	GO-VIDEO	MOTOROLA	00302, 01102, 06402
STANDARD	06005	00002, 00602, 01602, 04902	GRADIENTE	MTC	00002, 02002, 04702, 05502, 05902, 06302
SUPERSCAN	07805	BASIC LINE	00002, 06302	MULTITECH	00002, 01402, 04702, 05502, 05902, 06302
SV2000	07805	01402, 02102	GRAETZ	MURPHY	00002, 04702
SVA	05805	BEAUMARK	00602, 01602, 02002	MYRYAD	01502
SYLVANIA	02205, 07805, 08405	02002, 05502	GRANADA	NAD	01602
SYMPHONIC	07805, 08405, 08605	BELL & HOWELL	01502, 01602	NATIONAL	01902, 04802
TATUNG	03205	01602, 06102	GRANADA (UK)	NEC	00302, 00402, 00602, 01102, 01302, 01602, 05402, 05802, 06002, 06102, 06602
TEAC	01005, 02605	BLAUPUNKT	04602, 04802	NECKERMANN	01502, 04602, 05002
TECHNICS	00005	01902, 04602, 04802, 05102, 05302	GRANDIN	NESCO	01402
TENSAI	05905, 06005	BRANDT	00002, 00402, 01402	NEWAVE	00402
TEVION	06005	02402	GRUNDIG	NIKKO	00402, 05702
THETA DIGITAL	01005	BRANDT ELECTRONIC	01402, 01502, 01902, 02502, 04602	NOBLEX	02002, 05502
THOMSON	00305	00602	HANSEATIC	NOBLIKO	04602
TOSHIBA	00105, 04605	BROKSONIC	00402	NOKIA	00602, 01602, 02002, 04902
URBAN CONCEPTS	00105	01702, 02602, 04402	HARLEY DAVIDSON	NORDMENDE	00602, 02402
VOXSON	05605	BUSH	00002, 06302	OCEANIC	00002, 00602
WHITE WESTINGHOUSE	08405	01402, 02102, 02702	HARMAN KARDON	OKANO	02302, 02602
XBOX	00305	CALIX	05402	OLYMPUS	00302, 01902, 04802, 06402
YAMAHA	00005, 00705, 00805, 04305, 04405	CANDLE	HARMAN/KARDON	OPTIMUS	00402, 01102, 01602, 02802, 05502, 05702
YUKAI	05605	05402, 05502, 05702	05402	OPTONICA	05502
ZENITH	00105, 01205, 02905, 07405	CANNON	HARWOOD	ORION	01702, 02602, 02702, 04402, 05002
ZEUS	03305	00302	01402	OSAKA	04702
		CANON	HCM	OSAKI	00002, 00402, 01402, 04702
		00302	HEADQUARTER	OTTO VERSAND	01502
		01502	05902, 06102, 06502, 06602	PALLADIUM	00402, 00602, 01402
		CARVER	HINARI	PANASONIC	00302, 01802, 01902, 03102, 03702, 04502, 04802, 05102, 05302, 05602, 06402
		01502	01402, 02002, 02702, 05002	PATHE MARCONI	00602
		CCE	05002	PENNEY	00302, 00402, 00702, 02002, 03702, 04202
		01402, 02102	HI-Q		
		CGE	HITACHI		
		00002, 04702	00002, 00402, 00602, 00702, 02002, 04702, 06202		
		CIMLINE	HUGHES NETWORK SYSTEMS		
		01402	00702		
		CINERAL	HYPSON		
		02102	01402		
		CINEVISION	IMPERIAL		
		05702	00002, 04702		
		CITIZEN	INSIGNIA		
		00402, 02102, 04302, 05402, 05502, 05702	05702		
		COLORTYME	INSTANT REPLAY		
		05402	05902, 06402		
		COLT	INTEQ		
		01402	05702		
		COMBITECH	INTERFUNK		
		02702	01502		
		CRAIG	ITT		
		00402, 01002, 01402, 02002, 05502, 05702	00602, 01602, 02002, 04902		
		CROWN	ITT-NOKIA		
		01402, 02102	04902		
		CURTIS MATHES	ITV		
		00302, 00602, 01202, 03702, 05402, 05502, 05602, 05902, 06402	00402, 02102		
		CYBERNEX	JC PENNEY		
		02002, 05502	05402, 05502, 05602, 05702, 05802, 06002, 06102, 06202, 06402, 06502, 06602, 06702		
		CYRUS	JCL		
		01502	06402		
		DAEWOO	JENSEN		
		00902, 01602, 02102, 03402, 04302, 06302	00602, 06202, 06602		
		DANSAI	JVC		
		01402	00602, 00902, 01302, 05402, 05802, 06002, 06102, 06602		
		DBX	KAISUI		
		05402, 05802, 06002	01402		
		DE GRAAF	KEC		
		00702	00402, 02102		
		DECCA	KENDO		
		00002, 01502, 04702	04902		
		DEGRAAF	KENWOOD		
		04702	00602, 01302, 05402, 05802, 06002, 06102, 06602		
		DENON	KLH		
		00702	01402		
		DIMENSIA	KODAK		
		05602	00302, 00402, 05702, 06402		
		DUAL	KOLIN		
		00602	00602, 00802		
		DUMONT	KORPEL		
		00002, 01502, 01602, 04702	01402		
		DURABRAND	LENCO		
		05702	02102		
		DYNATECH	LEYCO		
		00002, 04702, 05902, 06302	01402		
		ELCATECH	LG		
		01402	00402, 00702, 00902, 02902, 05902		
		ELECTROHOME	LLOYD		
		00402, 05702	04702, 05902, 06302		
		ELECTROPHONIC	LLOYD'S		
		00402, 05702	00002		
		EMEREX	LOEWE		
		00102	00402, 01502, 04502		
		EMERSON			
		00002, 00302, 00402, 00802, 00902, 01702, 02002, 02102, 04302, 04402, 04702, 05002, 05502, 05702, 05902, 06102, 06302, 06402			
		ESC			
		02002, 02102			
		FERGUSON			
		00602, 02402			
		FIDELITY			
		00002, 04702			
		FINLANDIA			
		01502, 01602			
		FINLUX			
		00002, 00702, 01502, 01602, 04702, 04802, 04902			
		FIRSTLINE			
		00402, 00802, 00902,			

## BD PLAYER

DENON	01307
LG	00907
LOEWE	00307
MARANTZ	00707
ONKYO	00207
PANASONIC	00807
PHILIPS	00607
PIONEER	01007, 01107
SAMSUMG	00507
SHARP	01207
SONY	00407
YAMAHA	00007, 00107

## DVD RECORDER

PHILIPS	00806
VICTOR	01406
YAMAHA	00706

## VCR

ADMIRAL	01102
ADVENTURA	00002
AIKO	02102
AIWA	00002, 00402, 02202, 02602, 02702
AKAI	00602, 02302, 04902, 05902, 06602
AKIBA	01402
ALBA	01402, 02102, 02302, 02702
AMERICA ACTION	

PENTAX	00702, 05402, 06202, 06502	SONIC BLUE	03002, 03102	ADELPHIA	04503	TS	00103
PERDIO	00002, 04702	SONTEC	00402	ALLEGRO	02903, 03403	TV86	03603
PHILCO	00302, 05602, 06402	SONY	00002, 00102, 00202, 00302, 03302, 04102, 04702	AMERICAST	02003	UNIKA	03703, 03803, 04303
PHILIPS	00302, 01502, 03202, 03902, 04002, 04602, 06402	STS	00702, 06202, 06402, 06502	ANTRONIX	03703, 03803	UNITED CABLE	00103
PHONOLA	01502	SUNKAI	02602	ARCHER	03703, 03803, 04003, 04303	UNIVERSAL	02903, 03703, 03803, 04003, 04303, 04603
PILOT	00402, 05702	SUNSTAR	00002, 04702	AT&T	04503	VIEWSTAR	03103, 03203, 03603, 04103
PIONEER	00702, 01302, 01502, 05802, 06002, 06202, 06702	SUNTRONIC	00002	BELL SOUTH	02003	VERIZON FIOS	05003, 05103
POLK AUDIO	01502	SYLVANIA	00002, 00302, 00802, 01502, 04702, 05602, 05902, 06302, 06402	BIRMINGHAM CABLE COMMUNICATIONS	00803	ZENITH	00003, 01503, 02003, 03403, 04303
PROFITRONIC	02002	SYMPHONIC	00002, 04702, 05902, 06302	BRITISH TELECOM	00103		
PROLINE	00002, 04702	TANDBERG	05002, 05202	CABLETENNA	03703		
PROSCAN	01202, 03802, 05602	TANDY	00002, 01602, 05902, 06102	CABLEVIEW	03703		
PROTEC	01402	TASHIKO	00002, 00402, 04702, 05702	CENTURY	04303		
PULSAR	00502	TATUNG	00002, 00602, 00902, 01302, 01502, 04702, 06602	CITIZEN	04303		
PYE	01502	TEAC	00002, 00602, 02102, 02202, 03402, 04702, 05902, 06302, 06602	COGECO	04503		
QUARTER	06102	TECHNICS	00302, 01902, 04802, 06402	COMCAST	04503		
QUARTZ	06102	TECO	00302, 00402, 00602, 01102	COMTRONICS	03103		
QUASAR	00302, 03702, 05602, 06402	TEKNIKA	00002, 00302, 00402, 04702, 05702, 05902, 06302, 06402	CONTEC	03503		
QUELLE	01502, 04602, 04802, 05002	TELEAVIA	00602	DAERYUNG	00203, 01403, 01903		
RADIO SHACK	05502, 05602, 05702, 05902, 06102, 06302, 06402	TELEFUNKEN	00602, 02402	DIRECTOR	01303		
RADIOLA	01502	TENOSAL	01402	FILMNET	01203		
RADIO SHACK	00002	TENSAI	00002	GARRARD	04303		
RADIX	00402, 05702	THOMAS	00002	GC ELECTRONICS	03803		
RANDEX	00402, 05702	THOMSON	00602, 01202, 01302, 02402	GENERAL INSTRUMENT	00103, 00803, 01303, 01703		
RCA	00302, 00702, 01202, 02002, 03502, 03702, 03802, 05502, 05602, 05702, 06202, 06402, 06502	THORN	00602, 01602	GENERAL INSTRUMENT (GI)	02803, 04503, 04703, 04803		
REALISTIC	00002, 00302, 00402, 01002, 01102, 01602, 04702, 05502, 05602, 05702, 05902, 06102, 06302, 06402	TIVO	03202, 03302	GOLDSTAR	00503		
REOC	02602	TMK	02002, 05002, 05502	HAMLIN	00303, 00703		
REPLAYTV	03002, 03102	TOSHIBA	00602, 00802, 00902, 01302, 01502, 03602, 06202	HITACHI	04703		
REX	00602	TOTEVISION	00402, 02002, 05502, 05702	JASCO	04303		
RIO	05702	UHER	02002	JERROLL	00103, 00803, 01303, 01703, 02803, 04203, 04703		
ROADSTAR	00402, 01402, 02002, 02102	UNITECH	02002, 05502	LG	00503		
RUNCO	00502	UNIVERSUM	00002, 00402, 01502, 02002	MAGNAVOX	03203		
SABA	00602, 02402	VECTOR	00902	MEMOREX	00003		
SAISHO	05002	VECTOR RESEARCH	05402, 05802, 06002	MNET	01203		
SALORA	00802	VICTOR	00602, 01302, 05802, 06002	MOTOROLA	00803, 01303, 01703, 02303, 02803, 04503, 04703, 04803		
SAMPO	00402, 01102	VIDEO CONCEPTS	00902, 05402, 05802, 06002	MOVIE TIME	03603		
SAMSUNG	00902, 02002, 02802, 05502, 06202	VIDEOMAGIC	00402	NOKIA	04903		
SANKY	00502, 01102	VIDEOSONIC	02002, 05502	NOOS	01803		
SANSUI	00002, 00602, 01302, 04402, 05802, 06002, 06602	VILLAIN	00002	NSC	03603		
SANYO	01002, 01602, 02002, 05502, 06102	WARDS	00002, 00302, 00702, 01002, 01102, 01202, 01402, 01502, 02002, 05502, 05602, 05702, 05902, 06202, 06302, 06402, 06502	OAK	03503, 03903		
SAVILLE	02702	WHITE WESTINGHOUSE	01402, 05902	PACE	00603, 02203		
SBR	01502	XR-1000	00002, 00302, 01402, 06302, 06402	PANASONIC	00003, 00203, 00403, 02703		
SCHAUB LORENZ	00002, 00602, 01602	YAMAHA	00602, 05402, 05802, 06002, 06602	PARAGON	00003		
SCHNEIDER	00002, 01402, 01502, 04702	YAMISHI	01402	PHILIPS	01003, 01103, 03203, 04303		
SCOTT	00802, 00902, 01702	YOKAN	01402	PHILIPS-MAGNAVOX	03003, 03303		
SEARS	00002, 00302, 00402, 00702, 01002, 01602, 04202, 05702, 06102, 06202, 06402, 06502, 06702	YOKO	02002	PIONEER	00503, 01603, 01903		
SEG	02002	ZENITH	00002, 00202, 00502, 04402, 05702, 05802, 05902, 06002	PULSAR	00003		
SEI	01502			PVP STEREO VISUAL MATRIX	00103		
SELECO	00602			QUASAR	00003		
SEMP	00902			RADIO SHACK	03003, 03303, 03403		
SHARP	01102, 03502, 05902			RCA	02403, 02503, 04303		
SHINTOM	01402, 01602, 06202			REALISTIC	03803		
SHOGUN	05502			REGAL	00703, 00903		
SIEMENS	00402, 01502, 01602, 04602			REMBRANDT	04703		
SIGNATURE	05902			RUNCO	00003		
SILVA	00402			SAGEM	01803		
SINGER	00902, 01402, 06402			SAMSUNG	00003, 00503		
SINUDYNE	01502, 05202			SCIENTIFIC ATLANTA	00203, 01403, 01903		
				SHAW	04503		
				SIGNATURE	04703		
				SONY	02103		
				STARCOM	00103		
				SUPERCABLE	00803		
				TANDY	04103		
				TELE+1	01203		
				TOCOM	02803, 04203, 04403, 04803		
				TORX	00103		
				TOSHIBA	00003		
				TRANS PX	00803		

## SATELLITE TUNER

@SAT	06404
ABSAT	00104
ALBA	01404
ALPHASTAR	02504
AMSTRAD	03004
ASTON	00304, 05004
ASTRO	00604
ATSAT	06404
AVALON	01304
BLAUPUNKT	00604
BRITISH SKY BROADCASTING	03004, 05204
CANAL DIGITAL	03104
CANAL SATELLITE	03104
CANAL+	03104
CHAPARRAL	00804
CITYCOM	05304
COMAG	09004, 09104, 09704, 10104, 10304, 11604, 11704, 11804, 12004
CONNEXIONS	01304
CROSSDIGITAL	04604
CYRUS	00704
DAERYUNG	01304
DAEWOO	06304
D-BOX	02104, 04904
DIGENIUS	01104
DIRECTV	00904, 01204, 01504, 01704, 02204, 02304, 02804, 04104, 04604, 05104, 06904
DISH NETWORK SYSTEM	02604, 03704
DISHPRO	02604, 03704
DISTRATEL	00004
DMT	04004
DNT	00704, 01304
DREAM MULTIMEDIA	05804
DREAMBOX	08604, 08704, 09604, 09804, 09904, 10004, 10404, 10604
ECHOSTAR	00504, 01304, 01604, 02604, 03104, 03604, 03704, 04304
ENGEL	03804
EXPRESSVU	02604
FINLUX	01404
FOXTEL	07004, 07104, 07204, 07304, 07404
FRACARRO	03604
FTE	03404
FUBA	01304
GALAXIS	03404, 04704
GE	01504
GENERAL INSTRUMENT	03504, 08204, 08304
GOI	02604
GOLD BOX	03104
GRUNDIG	00604, 03004
HIRSCHMANN	00604, 01304
HITACHI	01404, 02804
HOUSTON	08504, 10704, 10804, 11004, 11104, 11304, 11904
HTS	02604
HUGHES NETWORK SYSTEM	

## CABLE TV TUNER

ABC	00103, 00203, 02803, 04703
-----	----------------------------

HUMAX	02304, 05104, 06904 03404, 05304	WISI	00604, 01304, 01404
INVIDEO	03604	XSAT	00104
JVC	02604	ZEHNDER	04004
KATHREIN	00104, 00604, 00704, 01004, 01804, 05604	ZENITH	03304
KREISELMEYER			
	00604		
LABGEAR	06304		
LOGIX	03804		
LORENZEN	01104		
MAGNAVOX	02004, 02204		
MANHATTAN	01404, 03804, 04204		
MARANTZ	00704		
MEDIASAT	03104		
MEMOREX	02204		
METRONIC	00004		
MITSUBISHI	02304		
MOTOROLA	03504		
MYRYAD	00704		
NEXT LEVEL	03504		
NOKIA	01404, 02104, 02404, 04904, 05704, 06804		
OCTALTV	03704		
ORBITECH	04504		
PACE	01404, 03004, 05204, 06604		
PANASONIC	00904, 01904, 03004, 06504		
PANDA	01404		
PAYSAT	02204		
PHILIPS	00204, 00704, 01404, 02004, 02204, 02304, 03104, 04104, 05104, 06904		
PIONEER	03104		
PRIMESTAR	08204, 08304		
PROMAX	01404		
PROSCAN	01204, 01504		
RADIOLA	00704		
RADIOSHACK			
	03504		
RADIX	01304		
RCA	00404, 01204, 01504, 03204		
RFT	00704		
SABRE	01404		
SAGEM	02904, 04804, 05904		
SAMSUNG	03804, 04604, 06004, 06204		
SAT CONTROL			
	06404		
SATSTATION	04204		
SCHWAIGER	04704		
SEEMANN	01304		
SIEMENS	00604		
SKY	03004, 03304, 05204, 12104, 12204, 12304		
SKY HD	12404		
SKY MASTER	07504, 07604, 07704, 07804, 07904, 08004		
SKY+ (SKY Digital +)			
	08104		
STARCHOICE	08204, 08304		
SM ELECTRONIC			
	05404		
SMART	08804, 08904, 09204, 09304, 09404, 09504, 10204, 10304, 10504, 10904, 11204, 11404, 11504		
SONY	01704, 03004, 06704		
STAR CHOICE	03504		
STRONG	06404		
TANTEC	01404		
TECHNISAT	04404, 04504		
TELESTAR	04504		
THOMSON	01404, 03104, 03904, 06104		
Tivo	08404		
TOPFIELD	05504		
TOSHIBA	02304, 02704, 06904		
TPS	02904, 05904		
ULTIMATETV	01204, 01704		
UNIDEN	02004, 02204		
UNIVERSUM	00604		
VENTANA	00704		

# Index

## ■ Numerics

3 Beam, mode de faisceau .....	24
5 Beam, mode de faisceau .....	23
5.1ch, mode de faisceau .....	23
5Beam Plus2, mode de faisceau .....	24
7.1ch, mode de faisceau .....	24

## ■ A

AC ON STANDBY, ADVANCED SETUP .....	38
Adaptive DRC, Commande de dynamique .....	34
ADVANCED SETUP .....	37
Adventure. Corrections CINEMA DSP .....	23
Affichage des informations des signaux d'entrée .....	29
Affichage des informations du système de diffusion de données radio .....	26
Afficheur de la face avant .....	6, 7
Afficheur multi-informations .....	7
Aigus, Commande des timbres .....	33
Ajust. faisceaux, Installation manuelle .....	32
Amplificateur extérieur .....	38
Antenne FM, raccordement .....	13
Appareils audio et vidéo, raccordement .....	13
Appareils périphériques, commande .....	39
Assigner entrée, Menu entrées .....	35
Attribution d'entrée, Menu entrées .....	35
Auto LIP Sync, Retard audio .....	33
Auto Preset, menu d'options .....	29
AUX1/2, Retard audio .....	33
AV, touche de commande d'appareil périphérique .....	39

## ■ B

Bass Extension, Menu paramètre son .....	34
Bâti, installation .....	10
Boîtier de télécommande .....	9
Borne IR IN .....	8
Borne IR-OUT .....	8
Borne SYSTEM CONNECTOR .....	8

## ■ C

Caisson de basse, Paramètres du caisson de graves .....	33
Caisson de graves, raccordement .....	14
Capteur de télécommande .....	6
Caractéristiques techniques .....	44
CH, touche de commande d'appareil périphérique .....	39
Changement de la langue des menus affichés à l'écran .....	15
Chargement des réglages .....	19
Choix de langues, Menu affichage .....	37
Clear Preset, menu d'options .....	29
Code de commande, réglage .....	39
Code de commande, réinitialisation globale .....	39
CODE SET, touche de commande d'appareil périphérique .....	39
Commande d'appareils périphériques .....	39
Commande de dynamique adaptative, Commande de dynamique .....	34
Commande de dynamique, Menu paramètre son .....	34
Commande de timbre, Menu paramètre son .....	33
Commande HDMI, Menu entrées .....	36
Concert Hall. Corrections CINEMA DSP .....	23
Configuration des faisceaux sonores, Menu sortie son .....	34
Configuration des réglages de sources d'entrée .....	28
Configuration du système .....	37
Configuration sans fil, Menu entrées .....	36
Connexion iPod, Instal. sans fil .....	36
Contrôle HDMI, Menu entrées .....	36
Contrôle tonalité, Menu paramètre son .....	33
Correction du volume, menu d'options .....	29
Corrections CINEMA DSP .....	22
Couleur de fond de l'affichage à l'écran, Réglages d'affichage à l'écran .....	37
Curseur, touches de commande d'appareil périphérique .....	39

## ■ D

Décodage ambiance pour sources à 2 voies .....	24
Décodage source multivoies 5.1 en multivoies 7.1 .....	24
Decoder Mode, menu d'options .....	29
Dégagement de station présélectionnée, menu d'options .....	29
DEL d'alimentation .....	6
DEMO MODE, ADVANCED SETUP .....	38
DISTANCE, Paramètres du caisson de graves .....	33
Distance, Paramètres du caisson de graves .....	33
Divertissement. Corrections CINEMA DSP .....	23
Dolby Digital Plus, glossaire .....	43
Dolby Digital Surround EX, glossaire .....	43
Dolby Digital, glossaire .....	43
Dolby Pro Logic II, glossaire .....	43
Dolby Pro Logic IIX, glossaire .....	43
Dolby Surround, glossaire .....	43
Dolby TrueHD, glossaire .....	43
Dolby/DTS DRC, Commande de dynamique .....	34
Drama. Corrections CINEMA DSP .....	23
DRC:Contrôle dynamique, Menu paramètre son .....	34
DTS 96/24, glossaire .....	43
DTS Digital Surround, glossaire .....	43
DTS Neo:6, glossaire .....	43
DTS-HD High Resolution Audio, glossaire .....	43
DTS-HD Master Audio, glossaire .....	43
Dynamique des signaux Dolby Digital et DTS, Commande de dynamique .....	34

## ■ E

Émission de sons, Menu sortie son .....	34
Enregistrement de code de commande .....	39
ENTER, touche de commande d'appareil périphérique .....	39
ENTERTAINMENT. Corrections CINEMA DSP .....	23
Extension des graves, Menu paramètre son .....	34

## ■ F

F.PANEL KEY, ADVANCED SETUP .....	37
Face avant .....	6
FACTORY PRESET, ADVANCED SETUP .....	38
Film. Corrections CINEMA DSP .....	23
FM Mode, menu d'options .....	29
Fonction de commande HDMI .....	28
Fonction sans fil, Instal. sans fil .....	36
Fréq. coupure, Paramètres du caisson de graves .....	33
Fréquence d'échantillonnage, informations signaux d'entrée .....	29
Fréquence de transition, Paramètres du caisson de graves .....	33

## ■ G

Game. Corrections CINEMA DSP .....	23
Généralités, guide de dépannage .....	40
Guide de dépannage .....	40

## ■ H

HDMI, glossaire .....	44
HDMI, Retard audio .....	33

## ■ I

ID Groupe, Instal. sans fil .....	36
Indicateur du niveau de sortie .....	7
Informations audio, informations signaux d'entrée .....	29
Informations des signaux d'entrée, affichage .....	29
Instal. affichage, Menu affichage .....	36
Instal. caisson de basse, Menu paramètre son .....	33
Instal. faisceaux, Menu sortie son .....	34
Instal. HDMI, Menu entrées .....	36
Instal. OSD, Menu affichage .....	37
Instal. paramètres, Installation manuelle .....	31
Instal. sans fil, Menu entrées .....	36
Instal. sortie son, Menu sortie son .....	34
Instal. unité, Menu affichage .....	37

Installation auto .....	15
Installation auto, Messages d'erreur .....	18
Installation en angle, disposition .....	11
Installation manuelle .....	31
Installation parallèle, disposition .....	11
IntelliBeam .....	15
iPod, guide de dépannage .....	42
iPod/iPhone, lecture .....	27

## ■ J

Jazz Club. Corrections CINEMA DSP .....	23
---	----

## ■ L

Langue affichée, changement .....	15
Lecteur de disques Blu-ray, raccordement .....	12
Lecture .....	21
Lecture sur iPod/iPhone .....	27
Localisation image, Installation manuelle .....	32

## ■ M

MAX VOLUME SET, ADVANCED SETUP .....	37
Mch Stereo. Corrections CINEMA DSP .....	23
Mémoire système, utilisation .....	19
MEMORY PROTECT, ADVANCED SETUP .....	38
Menu affichage .....	36
Menu entrées .....	35
Menu instal. .....	30
Menu instal., opérations .....	31
Menu paramètre son .....	33
Menu sortie son .....	34
MENU, touche de commande d'appareil périphérique .....	39
Messages d'erreur, Installation auto .....	18
Minuterie de mise hors service .....	28
Mise en mémoire automatique, menu d'options .....	29
Mise en mémoire des fréquences, syntonisation FM .....	25
Mise en place des piles, boîtier de télécommande .....	14
Mise en place des supports, installation .....	10
Mise en service via la télécommande, ADVANCED SETUP .....	38
Mise en sourdine du son .....	21
Mise en veille après la mise en service, ADVANCED SETUP .....	38
Mode de décodeur, menu d'options .....	29
Mode de démonstration, ADVANCED SETUP .....	38
Mode de faisceaux, 5.1ch .....	23
Mode de faisceaux, 7.1ch .....	24
Mode de réception FM, menu d'options .....	29
MOVIE. Corrections CINEMA DSP .....	23
Music Enhancer, Menu paramètre son .....	34
Music Video. Corrections CINEMA DSP .....	23
MUSIC. Corrections CINEMA DSP .....	23
Musique. Corrections CINEMA DSP .....	23

## ■ N

Niveau de l'effet basses fréquences pour PRE OUT, Émission de sons .....	35
Niveau de l'effet basses fréquences, Paramètres du caisson de graves .....	33
Niveau de sortie, Menu paramètre son .....	34
Niveau LFE, Émission de sons .....	35
Niveau LFE, Paramètres du caisson de graves .....	33
Niveau sonore à la mise en service, ADVANCED SETUP .....	37

## ■ O

OSD couleur noire, Réglages d'affichage à l'écran .....	37
---	----

## ■ P

PANEL INP.KEY, ADVANCED SETUP .....	37
Panneau arrière .....	8
Paramètres du caisson de graves, Menu paramètre son .....	33
PCM linéaire, glossaire .....	44
PCM, glossaire .....	44



Personnalisation de l'appareil .....	30
Pied de microphone en carton, assemblage .....	16
Pied pour table/pied de sol, installation .....	10
Placement OSD, Réglages d'affichage à l'écran .....	37
Portée, boîtier de télécommande .....	14
Position d'affichage à l'écran, Réglages d'affichage à l'écran .....	37
Position de l'image, Installation manuelle .....	32
Prise AC IN .....	8
Prise CENTER PRE OUT .....	38
Prise FM ANTENNA .....	8
Prise INTELLIBEAM MIC .....	6
Prise RS-232C .....	8
Prise SUBWOOFER .....	8
Prise SUBWOOFER PRE OUT .....	38
Prises AUDIO IN .....	8
Prises DIGITAL IN .....	8
Prises FRONT PRE OUT .....	38
Prises HDMI .....	8
Prises PRE OUT .....	8
Prises SUR. BACK PRE OUT .....	38
Prises SURROUND PRE OUT .....	38
Prises VIDEO .....	8
Protection mémoire, ADVANCED SETUP .....	38

## ■ R

R.INPUT POWER, ADVANCED SETUP .....	38
Raccordement d'appareils audio et vidéo .....	13
Raccordement d'appareils périphériques .....	12
Raccordement d'un caisson de graves .....	14
Raccordement de l'antenne FM .....	13
Raccordement du lecteur de disques Blu-ray .....	12
Raccordement du téléviseur .....	12
Raccordements .....	12
Réacheminement des graves, Émission de sons .....	35
Réacheminement des sons émis, Émission de sons .....	35
RECV, Témoins de connexion sans fil .....	7
Réglage automatique du niveau sonore UniVolume .....	28
Réglage de la langue, Menu affichage .....	37
Réglage des faisceaux, Installation manuelle .....	32
Réglage du volume maximum, ADVANCED SETUP .....	37
Réglages d'usine, ADVANCED SETUP .....	38
Réglages des paramètres, Installation manuelle .....	31
Réglages sources d'entrée, configuration menu d'options .....	28
Réglages, chargement .....	19
Réglages, sauvegarde .....	19
Réinitialisation de tous les codes de commande .....	39
Remote control code list .....	45
Renommer entrée, Menu entrées .....	35
Renommer les entrées, Menu entrées .....	35
Résolution, informations signaux d'entrée .....	29
Retard audio, Menu paramètre son .....	33
RETURN, touche de commande d'appareil périphérique .....	39

## ■ S

Sauvegarde des réglages .....	19
Sci-Fi. Corrections CINEMA DSP .....	23
Sélection audio, Réglages HDMI .....	36
Sélection de prise d'entrée audio, Réglages HDMI .....	36
Sortie graves, Paramètres du caisson de graves .....	33
Spectacle. Corrections CINEMA DSP .....	23
Sports. Corrections CINEMA DSP .....	23
ST+3BeamPlus2, mode de faisceau .....	24
Stereo+3Beam, mode de faisceau .....	23
Support audio, Réglages HDMI .....	36
Support mural, installation .....	10
Support son, Réglages HDMI .....	36
Supports, installation .....	10
Synchronisation des lèvres automatique, Retard audio .....	33
Syntonisation de fréquences, Syntonisation FM .....	25
Syntonisation FM .....	25
Syntoniseur FM, guide de dépannage .....	41
Système de données radio .....	26

## ■ T

Taille avant, Émission de sons .....	35
Taille centrale, Émission de sons .....	35
Taille d'enceinte avant pour PRE OUT, Émission de sons .....	35
Taille d'enceinte centrale pour PRE OUT, Émission de sons .....	35
Talk Show. Corrections CINEMA DSP .....	23
Télécommande, guide de dépannage .....	41
Télécommande, préparation .....	14
Téléviseur, raccordement .....	12
Témoin BASS EXT .....	7
Témoin CINEMA DSP .....	7
Témoin de transmission, Télécommande .....	9
Témoin ENHANCER .....	7
Témoin HDMI .....	7
Témoin PCM .....	7
Témoin SLEEP .....	7
Témoin UNIVOLUME .....	7
Témoins de connexion sans fil .....	7
Témoins des décodeurs .....	7, 21
Témoins des voies d'entrée .....	7, 22
Témoins du syntoniseur .....	7
TOP MENU, touche de commande d'appareil périphérique .....	39
Touche AV, Télécommande .....	9
Touche CODE SET Télécommande .....	9
Touche d'alimentation, face avant .....	6
Touche d'alimentation, Télécommande .....	9
Touche d'entrée de la face avant, ADVANCED SETUP .....	37
Touche de commande de syntoniseur, Télécommande .....	9
Touche de la face avant, ADVANCED SETUP .....	37
Touche de téléviseur, Télécommande .....	9
Touche ENTER, Télécommande .....	9
Touche INFO, Télécommande .....	9
Touche INPUT, face avant .....	6
Touche INTELLIBEAM, Télécommande .....	9
Touche MENU, Télécommande .....	9
Touche MUTE, Télécommande .....	9
Touche OPTION, Télécommande .....	9
Touche RETURN, Télécommande .....	9
Touche SETUP, Télécommande .....	9
Touche SLEEP, Télécommande .....	9
Touche STEREO, Télécommande .....	9
Touche SUR.DECODE, Télécommande .....	9
Touche SURROUND, Télécommande .....	9
Touche TOP MENU, Télécommande .....	9
Touche UNIVOLUME, Télécommande .....	9
Touches CH, Télécommande .....	9
Touches curseur, Télécommande .....	9
Touches de commande d'appareil périphérique, commande d'appareil périphérique .....	39
Touches de commande d'appareil périphérique, Télécommande .....	9
Touches de commande de téléviseur, Télécommande .....	9
Touches de corrections CINEMA DSP, Télécommande .....	9
Touches de sélection d'entrée, Télécommande .....	9
Touches numériques, commande d'appareil périphérique .....	39
Touches numériques, Télécommande .....	9
Touches VOLUME +/-, face avant .....	6
Touches VOLUME +/-, Télécommande .....	9
TREBLE, Commande des timbres .....	33
TRNS, Témoins de connexion sans fil .....	7
TURN ON VOLUME, ADVANCED SETUP .....	37
TV .....	33
TV INPUT, touche de commande d'appareil périphérique .....	39
TV MUTE, touche de commande d'appareil périphérique .....	39
TV VOL +/-, touche de commande d'appareil périphérique .....	39
TV, Retard audio .....	33
TV, touche de commande d'appareil périphérique .....	39

## ■ V

Variateur auto, Réglages de l'afficheur de la face avant .....	36
Variateur standard, Réglages de l'afficheur de la face avant .....	36
Video Signal In, informations signaux d'entrée .....	29
Voie LFE 0.1, glossaire .....	44
Volume PRE OUT, Émission de sons .....	35
Volume pre out, Émission de sons .....	35
Volume Trim, menu d'options .....	29

## ■ X

x.v.Color, glossaire .....	44
----------------------------	----

