



DIGITAL KEYBOARD

PSR-F52



English

Deutsch

Français

Español

Português

Italiano

Nederlands

Polski

Dansk

Svenska

Čeština

Slovenčina

Magyar

Slovenščina

Български

Română

Latviešu

Lietuvių

Eesti

Hrvatski

Türkçe

Tiếng Việt

Owner's Manual
Benutzerhandbuch
Mode d'emploi
Manual de instrucciones
Manual do Proprietário
Manuale di istruzioni
Gebruikershandleiding
Podręcznik użytkownika
Brugervejledning
Bruksanvisning
Uživatelská příručka
Používateľská príručka
Használati útmutató
Navodila za uporabo
Ръководство на потребителя
Manualul proprietarului
Lietotāja rokasgrāmata
Vartotojo vadovas
Kasutusjuhend
Korisnički priručnik
Kullanıcı el kitabı
Hướng dẫn sử dụng

EN
DE
FR
ES
PT
IT
NL
PL
DA
SV
CS
SK
HU
SL
BG
RO
LV
LT
ET
HR
TR
VI

PRÉCAUTIONS D'USAGE

PRIÈRE DE LIRE ATTENTIVEMENT AVANT DE PROCÉDER À TOUTE MANIPULATION

Rangez ce manuel en lieu sûr et à portée de main afin de pouvoir le consulter ultérieurement.

Adaptateur secteur

AVERTISSEMENT

- L'adaptateur secteur est conçu pour être utilisé exclusivement avec les instruments électroniques Yamaha. Ne l'affectez pas à un autre usage.
- Utilisation à l'intérieur uniquement. N'utilisez pas l'adaptateur dans un environnement humide.

ATTENTION

- Lors de l'installation, assurez-vous que la prise secteur est facilement accessible. En cas de problème ou de dysfonctionnement, désactivez immédiatement l'interrupteur d'alimentation de l'instrument et retirez l'adaptateur secteur de la prise de courant. Lorsque l'adaptateur secteur est branché dans la prise secteur, gardez à l'esprit qu'une faible dose d'électricité circule toujours dans l'instrument, même si l'interrupteur d'alimentation est désactivé. Lorsque vous n'utilisez pas l'instrument pendant une période prolongée, veillez à débrancher le cordon d'alimentation de la prise murale.

Instrument

AVERTISSEMENT

Veillez à toujours observer les précautions élémentaires énumérées ci-après pour éviter de graves blessures, voire la mort, en raison d'une électrocution, d'un court-circuit, de dégâts, d'un incendie ou de tout autre risque. La liste de ces précautions n'est pas exhaustive :

Alimentation/Adaptateur secteur

- Ne laissez pas le cordon d'alimentation à proximité de sources de chaleur telles que des radiateurs ou des éléments chauffants. Évitez également de le plier de façon excessive ou de l'endommager de quelque manière que ce soit ou de placer dessus des objets lourds.
- Utilisez uniquement la tension requise pour l'instrument. Celle-ci est indiquée sur la plaque du fabricant de l'instrument.
- Utilisez uniquement l'adaptateur spécifié (page 10). L'utilisation d'un adaptateur inapproprié peut endommager l'instrument ou entraîner une surchauffe.
- Vérifiez régulièrement l'état de la fiche électrique, dépoussiérez-la et nettoyez-la.

Ne pas ouvrir

- L'instrument ne contient aucune pièce nécessitant l'intervention de l'utilisateur. N'ouvrez pas l'instrument et ne tentez pas d'en démonter les éléments internes ou de les modifier de quelque façon que ce soit. Si l'instrument présente des signes de dysfonctionnement, mettez-le immédiatement hors tension et faites-le contrôler par un technicien Yamaha qualifié.

Prévention contre l'eau

- N'exposez pas l'instrument à la pluie et ne l'utilisez pas près d'une source d'eau, dans un milieu humide ou s'il a pris l'eau. Ne déposez pas dessus des récipients (tels que des vases, des bouteilles ou des verres) contenant des liquides qui risqueraient de se déverser dans ses ouvertures. Si un liquide, tel que de l'eau, pénètre à l'intérieur de l'instrument, mettez immédiatement ce dernier hors tension et débranchez le cordon d'alimentation de la prise secteur. Faites ensuite contrôler l'instrument par un technicien Yamaha qualifié.
- N'essayez jamais de retirer ou d'insérer une fiche électrique avec les mains mouillées.

Prévention contre les incendies

- Ne déposez pas des objets présentant une flamme, tels que des bougies, sur l'instrument. Ceux-ci pourraient se renverser et provoquer un incendie.

Influences sur les appareils électro-médicaux

- Le magnétisme peut affecter les appareils électro-médicaux.
 - N'utilisez pas ce produit à proximité de dispositifs médicaux ou dans des zones où l'utilisation d'ondes radio est restreinte.
 - N'utilisez pas ce produit lorsque vous vous trouvez à moins de 15 cm de personnes ayant un stimulateur cardiaque ou un implant cardiaque défibrillateur.

Piles

- Veillez à respecter les mesures de précaution détaillées ci-après. Le non respect de ces instructions risque de provoquer une explosion, un incendie ou une fuite du liquide des piles.
 - N'altérez pas les piles et n'essayez pas de les démonter.
 - Ne jetez pas les piles au feu.
 - N'exposez pas les piles à des températures élevées, telles que la lumière directe du soleil ou un feu.
 - Ne tentez pas de recharger une pile non rechargeable.
 - Gardez les piles éloignées des objets métalliques tels que les colliers, les épingles à cheveux, les pièces de monnaie ou les clés.
 - Utilisez uniquement le type de pile spécifié (page 10).
 - Veillez à utiliser des piles neuves, de type et de modèle identiques, provenant du même fabricant.
 - Prenez soin de respecter la polarité (+/-) lors de la mise en place des piles.
 - Lorsque les piles sont épuisées ou en cas de non-utilisation de l'instrument pendant une durée prolongée, retirez les piles de l'instrument.
 - En cas d'utilisation de piles Ni-MH, suivez les instructions fournies avec les piles. Pour charger les piles, servez-vous exclusivement du chargeur approprié.
- Conservez les piles hors de portée des enfants car ceux-ci risquent de les avaler.
- En cas de fuite du liquide des piles, évitez tout contact avec ce liquide. En cas de contact avec les yeux, la bouche ou la peau, rincez immédiatement à l'eau claire et consultez un médecin. Le liquide présent dans la pile est corrosif et peut provoquer la cécité ou des brûlures chimiques.

En cas d'anomalie

- Si l'un des problèmes suivant survient, coupez immédiatement l'alimentation et retirez la fiche électrique de la prise. (Si l'instrument fonctionne actuellement sur piles, retirez-en toutes les piles.) Faites ensuite contrôler l'appareil par un technicien Yamaha.
 - Le cordon électrique s'effiloche ou est endommagé.
 - L'instrument dégage une odeur inhabituelle ou de la fumée.
 - Un objet est tombé à l'intérieur de l'instrument.
 - Une brusque perte de son est intervenue pendant l'utilisation de l'instrument.
 - Des fissures ou des cassures sont présentes sur l'instrument.

ATTENTION

Observez toujours les précautions élémentaires reprises ci-dessous pour éviter tout risque de blessures corporelles, pour vous-même ou votre entourage, ainsi que la détérioration de l'instrument ou de tout autre bien. La liste de ces précautions n'est pas exhaustive :

Alimentation/Adaptateur secteur

- N'utilisez pas de connecteur multiple pour brancher l'instrument sur une prise secteur. Cela risque d'affecter la qualité du son, voire de provoquer la surchauffe de la prise.
- Veillez à toujours saisir la fiche, et non le cordon, pour débrancher l'instrument de la prise d'alimentation. Si vous tirez sur le cordon, vous risquez de l'endommager.
- Débranchez la fiche électrique de la prise secteur lorsque vous n'utilisez pas l'instrument pendant un certain temps ou en cas d'orage.

Emplacement

- Ne placez pas l'instrument dans une position instable afin d'éviter qu'il ne tombe accidentellement.
- Avant de déplacer l'instrument, débranchez-en tous les câbles afin d'éviter de les endommager ou de blesser quiconque risquerait de trébucher dessus.
- Lors de l'installation de l'instrument, assurez-vous que la prise secteur que vous utilisez est facilement accessible. En cas de problème ou de dysfonctionnement, coupez immédiatement l'alimentation et retirez la fiche de la prise. Même lorsque l'interrupteur d'alimentation est en position d'arrêt, du courant électrique de faible intensité continue de circuler dans l'instrument. Si vous n'utilisez pas l'instrument pendant une période prolongée, veillez à débrancher le cordon d'alimentation de la prise murale.
- Utilisez uniquement le support spécifié pour l'instrument. Lors de la fixation du support, utilisez uniquement les vis fournies, sous peine d'endommager les composants internes ou de renverser accidentellement l'instrument.

Yamaha ne peut être tenu responsable des détériorations causées par une mauvaise manipulation de l'instrument ou par des modifications apportées par l'utilisateur, ni des données perdues ou détruites.

Mettez toujours l'instrument hors tension lorsque vous ne l'utilisez pas.

Notez que même lorsque l'interrupteur [〇] (Veille/Marche) est en position de veille (l'écran est éteint), une faible quantité de courant électrique circule toujours dans l'instrument.

Lorsque vous n'utilisez pas l'instrument pendant une période prolongée, veillez à débrancher le cordon d'alimentation de la prise murale.

Veillez à éliminer les piles usagées selon les réglementations locales.

DMI-7 2/2

AVIS

Pour éviter d'endommager le produit ou de perturber son fonctionnement, de détruire des données ou de détériorer le matériel avoisinant, il est indispensable de respecter les avis ci-dessous.

■ Manipulation

- N'utilisez pas l'instrument à proximité d'un téléviseur, d'une radio, d'un équipement stéréo, d'un téléphone mobile ou d'autres appareils électriques. Sinon, ces équipements risquent de produire des interférences.
- Si vous utilisez l'instrument en combinaison avec une application téléchargée sur votre appareil intelligent (smartphone ou tablette, par exemple), nous vous recommandons d'activer l'option « Mode Avion » de l'appareil afin d'éviter toute interférence produite par la liaison.
- Selon l'état des ondes radio environnantes, l'instrument peut ne pas fonctionner correctement.
- Ne laissez pas l'instrument exposé à un environnement trop poussiéreux, à des vibrations excessives ou à des conditions de chaleur et de froid extrêmes (par exemple, à la lumière directe du soleil, à proximité d'un radiateur ou dans une voiture en pleine journée), au risque de déformer le panneau, d'endommager les composants internes ou de provoquer un dysfonctionnement de l'appareil. (Plage de températures de fonctionnement vérifiées : 5-40 °C.)
- Ne déposez pas d'objets en vinyle, en plastique ou en caoutchouc sur l'instrument, car ceux-ci risquent de décolorer le panneau ou le clavier.
- N'appuyez pas sur l'écran avec le doigt car il s'agit d'un composant sensible et de haute précision.

■ Entretien

- Pour nettoyer l'instrument, utilisez un chiffon doux. N'utilisez jamais de diluants de peinture, de solvants, d'alcool, de produits d'entretien ou de tampons de nettoyage imprégnés de produits chimiques.

Le numéro de modèle, le numéro de série, l'alimentation requise, etc., se trouvent sur ou près de la plaque signalétique du produit, située dans la partie inférieure de l'unité. Notez le numéro de série dans l'espace fourni ci-dessous et conservez ce manuel en tant que preuve permanente de votre achat afin de faciliter l'identification du produit en cas de vol.

Connexions

- Avant de raccorder l'instrument à d'autres composants électroniques, mettez ces derniers hors tension. Avant de mettre ces appareils sous ou hors tension, réglez tous les niveaux de volume sur le son minimal.
- Veillez également à régler tous les composants sur le volume minimal et à augmenter progressivement les commandes de volume tout en jouant de l'instrument pour obtenir le niveau sonore souhaité.

Manipulation

- N'insérez pas et ne laissez pas tomber d'objets en papier, en métal ou autres dans les fentes du panneau ou du clavier. Vous pourriez vous blesser ou provoquer des blessures à votre entourage, endommager l'instrument ou un autre bien ou causer des dysfonctionnements au niveau de l'instrument.
- Ne vous appuyez pas sur l'instrument et ne déposez pas d'objets lourds dessus. Ne manipulez pas trop brutalement les touches, les sélecteurs et les connecteurs.
- N'utilisez pas l'instrument ou le casque de manière prolongée à des niveaux sonores trop élevés ou inconfortables qui risqueraient d'entraîner des troubles définitifs de l'audition. Si vous constatez une baisse d'acuité auditive ou que vous entendez des sifflements, consultez un médecin.

Informations

■ À propos des droits d'auteur

- Les droits d'auteur du « contenu »*1 installé sur ce produit appartiennent à Yamaha Corporation ou à leur détenteur. À l'exception des lois sur les droits d'auteur et d'autres lois pertinentes, telles que la copie pour un usage personnel, il est interdit de « reproduire ou détourner du contenu »*2 sans l'autorisation du détenteur des droits d'auteur. Lors de l'utilisation du contenu, consultez un spécialiste des droits d'auteur. Si vous créez de la musique ou reproduisez le contenu dans le cadre de l'utilisation normale du produit, puis les enregistrez et les distribuez, l'autorisation de Yamaha Corporation n'est pas requise, que la méthode de distribution soit payante ou gratuite.

*1 : Le terme « contenu » englobe un logiciel, des données audio, des données de style d'accompagnement, des données MIDI, des données de forme d'onde, des données d'enregistrement de sonorité, une partition, des données de partition, etc.

*2 : L'expression « reproduire ou détourner du contenu » inclut l'utilisation du contenu de ce produit ou l'enregistrement et la distribution de ce contenu sans modification et de manière similaire.

■ À propos des fonctions/données intégrées à l'instrument

- Certains morceaux prédéfinis ont été modifiés en termes de longueur ou d'arrangement et peuvent ne pas être reproduits exactement tels que les originaux.

■ À propos de ce manuel

- Les illustrations et les écrans figurant dans ce manuel sont uniquement fournis à des fins didactiques et peuvent être quelque peu différents de ceux qui apparaissent sur votre instrument.
- Les noms de société et les noms de produit mentionnés dans ce manuel sont des marques commerciales ou des marques déposées de leurs sociétés respectives.

N° de modèle _____

N° de série _____

(bottom_fr_01)

Merci d'avoir choisi ce clavier numérique Yamaha !

Cet instrument est un clavier portable doté d'une grande variété de sons et de fonctions.

Nous vous conseillons de lire attentivement ce mode d'emploi afin de tirer pleinement profit des fonctions avancées et très utiles de l'instrument. Nous vous recommandons également de garder le manuel à portée de main pour toute référence ultérieure.

Accessoires inclus

- Mode d'emploi (ce manuel) (1)
- Adaptateur secteur (1)
 - * Peut ne pas être fourni dans votre région. Vérifiez auprès de votre distributeur Yamaha.
- Online Member Product Registration (Enregistrement en ligne des produits des membres) (1)
- Pupitre (1)

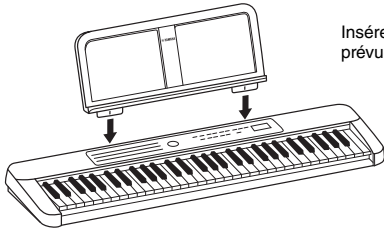

Insérez le pupitre dans les fentes prévues à cet effet, comme illustré.

Song Book (Recueil de morceaux) (Contenu en ligne)

Ce recueil regroupe les partitions musicales des morceaux prédéfinis (à l'exception du morceau n° 001) disponibles sur l'instrument. Pour obtenir ce Song Book, accédez au site Web de Yamaha et téléchargez-le à partir de la page Web du produit. **Yamaha Global Site** <https://www.yamaha.com>



Song Book

Alimentation

Bien que l'instrument puisse fonctionner à la fois avec un adaptateur secteur et sur piles, il est recommandé d'utiliser un adaptateur secteur chaque fois que possible.

Utilisation d'un adaptateur secteur

AVERTISSEMENT

- Respectez les mesures de précaution exposées dans la section « Alimentation/ Adaptateur secteur » à la page 3.

Branchez l'adaptateur secteur en respectant l'ordre indiqué dans l'illustration.

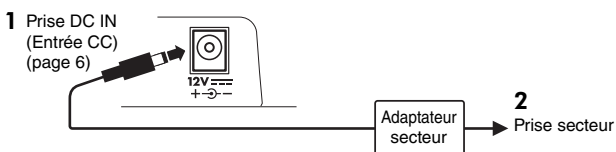

AVERTISSEMENT

- Lorsque vous utilisez l'adaptateur secteur avec une fiche amovible, assurez-vous de maintenir celle-ci fermement reliée à l'adaptateur. L'utilisation de la fiche seule peut provoquer une décharge électrique ou un incendie.
- Si la fiche se détache accidentellement de l'adaptateur secteur, remettez-la en place en la faisant glisser jusqu'à ce qu'elle soit correctement installée, tout en prenant soin d'éviter de toucher les parties métalliques internes. Pour éviter tout risque de décharge électrique, de court-circuit ou de dommage, assurez-vous également qu'il n'y a pas de particules de poussière entre la fiche et l'adaptateur secteur.

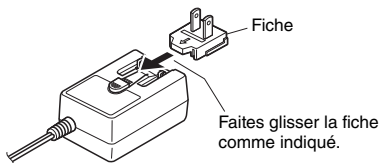

La forme de la fiche varie selon le pays.

ATTENTION

- Lors de l'installation de l'instrument, assurez-vous que la prise secteur que vous utilisez est facilement accessible. En cas de problème ou de dysfonctionnement, coupez immédiatement l'alimentation et retirez la fiche de la prise.

NOTE

- Suivez la procédure indiquée ci-dessus dans l'ordre inverse pour déconnecter l'adaptateur secteur.

Utilisation des piles

Cet instrument utilise six piles de type AA alcalines (LR6), au manganèse (R6) ou Ni-MH rechargeables (HR6). Il est toutefois recommandé d'utiliser des piles alcalines ou des piles Ni-MH rechargeables sur cet instrument car les autres types de piles risquent d'amoinrir les performances sur piles de l'appareil.

AVERTISSEMENT

- Respectez les mesures de précaution décrites dans la section « Piles » à la page 3.

1 Vérifiez que l'instrument est hors tension.

2 Ouvrez le couvercle du logement réservé aux piles, situé sur le panneau inférieur de l'instrument.

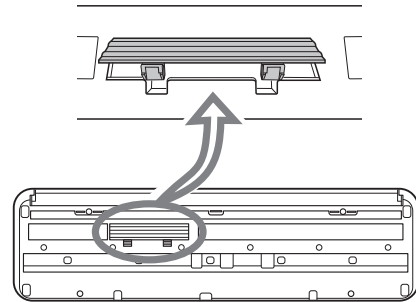

3 Insérez six piles neuves en respectant les indications de polarité figurant à l'intérieur du logement.

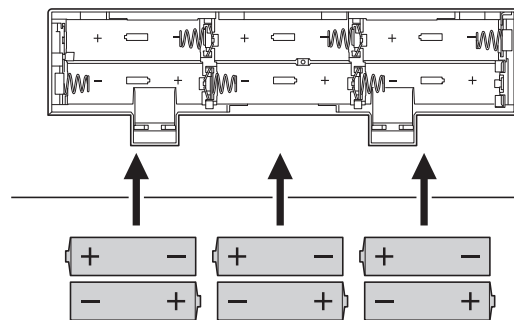

4 Remettez le couvercle du logement en place, en vous assurant qu'il est correctement verrouillé.

Veillez à régler correctement le type de pile (page 10).

AVIS

- Lorsque la puissance des piles est insuffisante pour assurer un fonctionnement correct, le volume sonore risque de faiblir et le son de se déformer. D'autres problèmes peuvent également apparaître. Le cas échéant, remplacez toutes les piles par des piles neuves ou déjà rechargées.

NOTE

- Cet instrument n'est pas en mesure de charger les piles. Pour charger les piles, servez-vous exclusivement du chargeur approprié.
- Lorsque l'adaptateur est branché, l'instrument fonctionne automatiquement sur secteur, même s'il contient des piles.

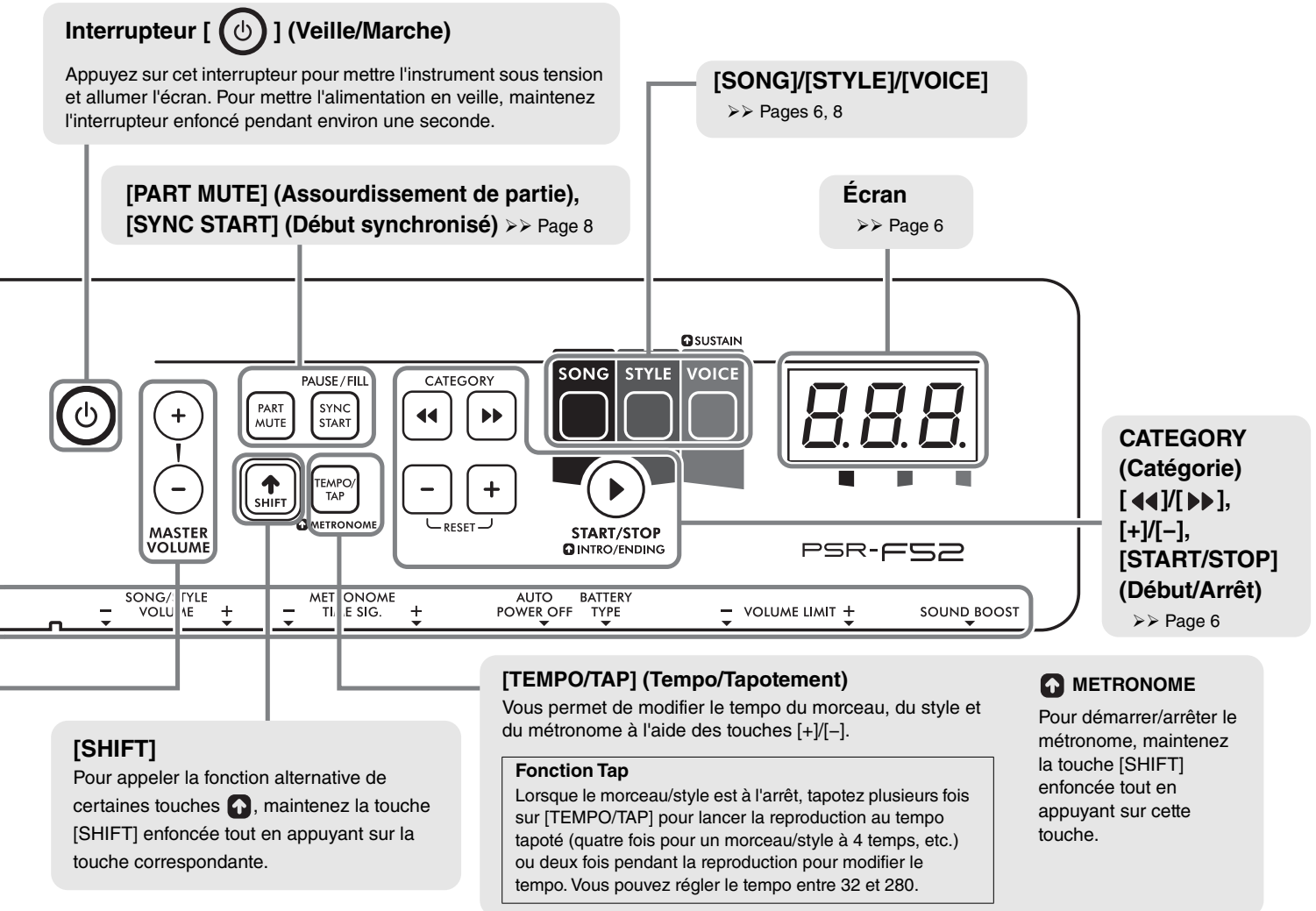

2 Utilisez les touches CATEGORY [←]/[→] ou [+]/[-] pour sélectionner le morceau/le style/la sonorité souhaité(e).

Vous pouvez vérifier les catégories de morceaux/styles/sonorités sur le panneau avant.

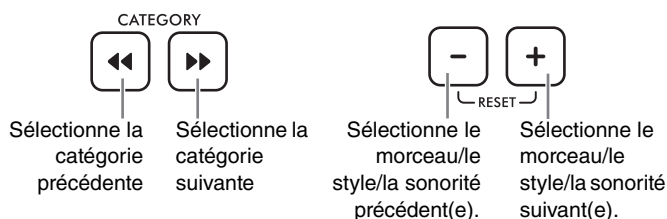

3 Jouez au clavier ou appuyez sur [START/STOP] pour démarrer le morceau/style.

Pour arrêter le morceau ou le style, appuyez de nouveau sur [START/STOP].

* Lors de la reproduction d'un style, une introduction est d'abord jouée, puis seule la partie rythmique est reproduite, en raison de la fonction Auto Intro/Ending (Intro/coda automatique) (page 9). Certains styles n'incluent pas de partie rythmique.

* Pour plus d'informations sur les morceaux, les styles et les sonorités, consultez la page 8.

Sauvegarde et réinitialisation

Paramètres de sauvegarde

Les réglages suivants sont conservés même après la mise hors tension de l'instrument.

- Master Volume
- Chord Fingering Type (Type de doigté d'accord)
- Volume Limit (Limite de volume)
- Auto Power Off (Mise hors tension auto)
- Tuning (Accordage)
- Battery Type (Type de pile)

Initialisation

Pour initialiser les paramètres de sauvegarde, appuyez sur l'interrupteur [] (Veille/Marche) tout en maintenant enfoncée la touche blanche la plus haute pour mettre l'instrument sous tension. L'indication « CLR » apparaît à l'écran.

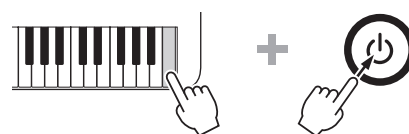

Sonorités

Les sonorités sont au cœur du PSR-F52, qui vous permet de reproduire 144 sons d'instrument réalistes (page 11) à partir du clavier.

Lorsque vous sélectionnez une sonorité et jouez sur le PSR-F52, les fonctions suivantes sont utiles.

OTS (One Touch Setting; n° de sonorité 000)

Une fois que vous avez sélectionné un morceau/style, il vous suffit de sélectionner la sonorité n° 000 pour appeler automatiquement la sonorité la plus appropriée pour ce morceau/style.

Sustain (Maintien)

Pour activer/désactiver cette fonction, maintenez la touche [SHIFT] enfoncée et appuyez simultanément sur [VOICE]. Lorsque cette fonction est activée, toutes les sonorités jouées au clavier ont une chute ou un maintien prolongé.



Sound Boost (Augmentation du son) ➤➤ Page 9

Cette fonction est utile pour jouer avec plus de force et à un niveau plus élevé sans utiliser de haut-parleur externe.

Duo

Lorsque cette fonction est activée, le clavier est partagé en deux sections (C1–F#3 et G3–C6), reproduisant la même sonorité et la même plage d'octave. C'est particulièrement utile pour jouer ou apprendre à deux (par exemple, un élève et son professeur). Pour obtenir des instructions sur l'activation/la désactivation de cette fonction, consultez la page 9.

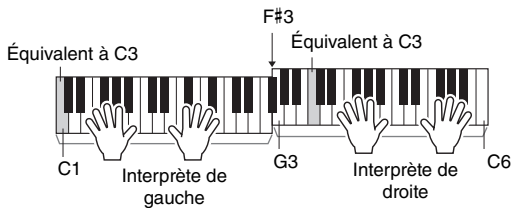

« C1 », « C3 », etc. sont des noms de note utilisés à titre d'exemple. Pour plus de noms de notes, consultez l'illustration à la page 9.

Morceaux

Le PSR-F52 contient 69 titres spécialement enregistrés (page 15) pour les besoins des performances et de l'entraînement ou tout simplement pour le plaisir de l'écoute.

➤➤ Téléchargez le Song Book numérique gratuit (page 5) et prenez plaisir à jouer les morceaux !

Utilisez les touches suivantes pour commander la reproduction à votre guise.

PART MUTE

PAUSE/FILL

SYNC START

Lorsque la reproduction du morceau est à l'arrêt, vous pouvez lancer le morceau simplement en jouant une note.

TEMPO/TAP

Pendant la lecture du morceau, vous pouvez mettre en pause/redémarrer le morceau.

METRONOME

Appelle le tempo, ce qui vous permet de modifier le réglage. ➤➤ page 7

Met en sourdine la piste de droite/gauche d'un morceau, ce qui vous permet de jouer ou de vous exercer sur la partie assourdie. Appuyez plusieurs fois sur cette touche pour sélectionner la partie à mettre en sourdine.

* Lorsque les deux parties sont mises en sourdine, vous pouvez jouer la partie gauche ou droite.

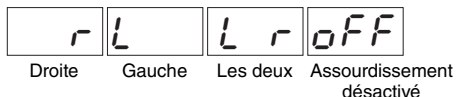

Styles

Les styles vous offrent un accompagnement automatique authentique dans une grande variété de genres musicaux. Il vous suffit de jouer les notes fondamentales des accords de la main gauche pour bénéficier de l'accompagnement d'un véritable orchestre !

Après avoir sélectionné un style (page 6), la zone du clavier située à gauche de la touche F#2 devient la plage d'accompagnement automatique et sert uniquement à spécifier les accords.

Sélectionnez le style n° 65 « 6/8 March » et essayez de jouer les notes fondamentales des accords de la main gauche tout en interprétant une mélodie de la main droite.

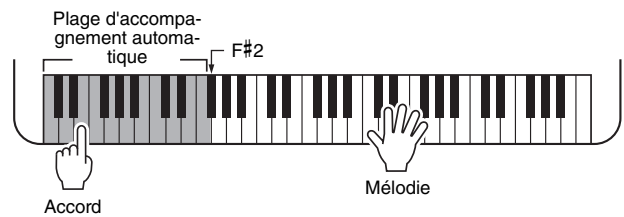

If You're Happy and You Know It

RIGHT

LEFT

* Si des dièses (#) ou des bémols (b) sont écrits sur la partition, vous devez régler « Ⓞ Smart Chord Key » (Clé d'accord intelligent) à la page 9 avant de jouer en vous accompagnant d'un style.

Pendant la reproduction du style, utilisez les touches suivantes selon les besoins.

PART MUTE

PAUSE/FILL

SYNC START

Lorsque la reproduction du style est à l'arrêt, vous pouvez lancer le style simplement en jouant une note.

TEMPO/TAP

Pendant la reproduction du style, vous pouvez jouer une variation rythmique pour rehausser votre performance.

METRONOME

* Les styles de la catégorie PIANIST ne disposent pas de section de variation rythmique.

Appelle le tempo, ce qui vous permet de modifier le réglage. ➤➤ page 7

Met en sourdine la partie d'accompagnement de sorte que vous jouiez uniquement avec la partie rythmique. Pour rétablir l'accompagnement, appuyez de nouveau sur cette touche et jouez une note dans la plage d'accompagnement automatique.

Intro et coda

Par défaut, des motifs d'introduction et de coda sont automatiquement ajoutés au début et à la fin de la reproduction du style, en raison de la fonction Auto Intro/Ending (page 9). Si vous souhaitez ajouter une introduction et un coda vous-même, désactivez la fonction Auto Intro/Ending tout en maintenant la touche [SHIFT] enfoncée et en appuyant sur [START/STOP] avant de démarrer/arrêter la reproduction du style.

Type de doigté d'accords ➤➤ Page 9

La manière dont vous jouez les accords lorsque vous jouez des styles est appelée « type de doigté ». Cet instrument vous permet de choisir entre deux types de doigtés. Le réglage par défaut est « Smart Chord » (Accord intelligent).

➤➤ Pour utiliser la sonorité sur l'ensemble de la plage en mode Style, appuyez sur [PART MUTE].

Fonctions



Pour régler les différentes fonctions, appuyez sur la touche appropriée (plusieurs fois si nécessaire) tout en maintenant la touche [SHIFT] enfoncé.

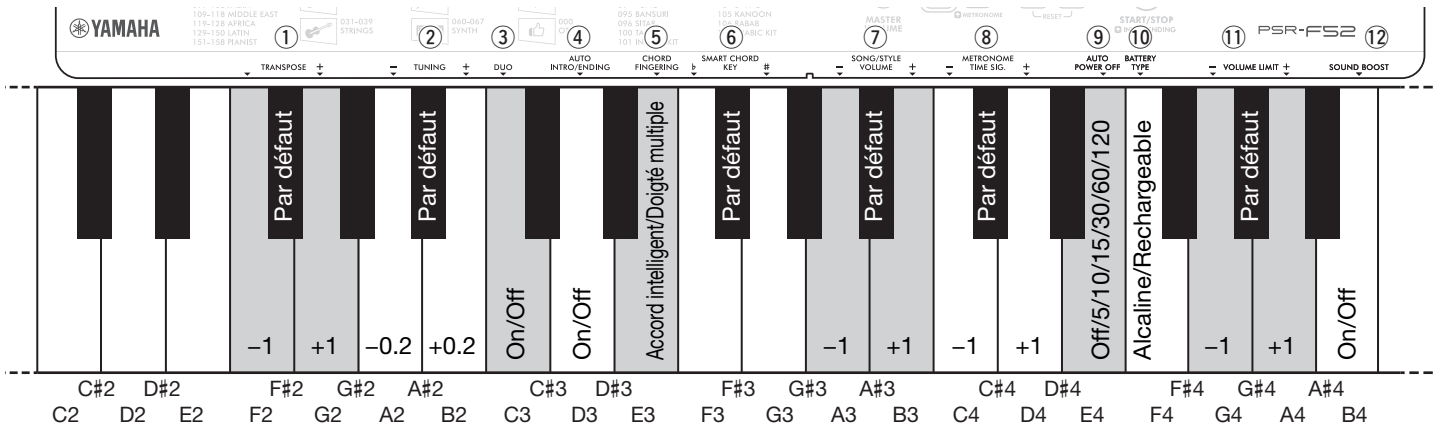

Liste des fonctions

Nom de la fonction	Description	Valeur par défaut	Plage/réglages
① Transpose (Transposition)	Détermine la hauteur de ton de l'instrument par incréments de demi-tons.	00	-12–0–12
② Tuning	Détermine le réglage fin de la hauteur de ton à l'échelle de l'instrument par incréments d'environ 0,2 Hz. Le chiffre des centaines de la valeur de réglage n'est pas affiché à l'écran.	440.0	427.0(2 70)– 440.0(4 00)– 453.0(5 30)
③ Duo	Active ou désactive la fonction Duo (page 8)	Off (dof)	On (don) / Off (dof)
④ Auto Intro/Ending	Active/désactive la fonction Auto Intro/Ending (page 8).	On (Ron)	On (Ron) / Off (RoF)
⑤ Chord Fingering Type (Type de doigté d'accords)	Détermine comment jouer l'accord dans la plage d'accompagnement automatique (page 8) lorsque vous jouez avec un style. <ul style="list-style-type: none"> Accord intelligent (Smart Chord) (5rr) : Jouez simplement la note fondamentale d'un accord, et l'accord approprié est reproduit en fonction de la note. Pour des résultats optima, réglez la fonction « ⑥ Smart Chord Key » (Clé d'accord intelligent) ci-dessous avant de jouer. Doigté multiple (Multi Finger) (rL L) : Le style est reproduit en jouant toutes les notes d'un accord. <p>[NOTE]</p> <ul style="list-style-type: none"> Lorsque vous réglez Fingering Type sur Smart Chord, il est possible que la mélodie de certains morceaux ne soit pas adaptée à l'accord. Pour plus de détails sur les accords disponibles que vous pouvez jouer, reportez-vous au « Tableau Smart Chord » à la page 16. 	Accord intelligent (Smart Chord) (5rr)	Accord intelligent (Smart Chord) (5rr) / Doigté multiple (Multi Finger) (rL L)
⑥ Smart Chord Key	Détermine l'armature de la clé lorsque le type de doigté d'accords est réglé sur « Accord intelligent (Smart Chord) ». Par exemple, si la partition affiche 1 bémol (b), appuyez sur la touche G3 ou F3 jusqu'à ce que « FL1 » apparaisse à l'écran.	Pas d'armature de clé (SP0: C majeur ou A mineur)	7 bémols (FL 7)–0 (SP0)– 7 dièses (7 SP 7)
⑦ Song/Style/ Metronome Volume (Volume du morceau/ style/métronome)	Détermine le volume du morceau, du style et du métronome.	12	00–15
⑧ Metronome Time Signature (Type de mesure du métronome)	Détermine le temps du métronome. Par exemple, lorsqu'il est réglé sur 4, le temps est réglé sur 4/4 et le premier temps est marqué par un son de cloche.	Temps du morceau ou du style en cours.	0 (pas de temps) – 16
⑨ Auto Power Off	Spécifie le délai qui s'écoule avant la mise hors tension automatique de l'instrument.	30 minutes	oFF/5/10/15/30/60/120 (minutes)
⑩ Battery Type	Permet de sélectionner le type de pile installé dans l'instrument.	Pile alcaline (Alkaline)/ manganèse (Manganese) (RL)	RL : Pile alcaline (Alkaline)/ manganèse (Manganese) ni : pile rechargeable (Ni-MH)
⑪ Volume Limit	Détermine la valeur maximale du volume principal.	15	01–15
⑫ Sound Boost	Active ou désactive la fonction Sound Boost (page 8).	Off (boF)	On (bon) / Off (boF)

Dépannage

Problème	Solution
Lors de la mise sous tension ou hors tension de l'instrument, un son bref est temporairement audible.	Ce son est tout à fait normal et indique que l'instrument est alimenté en électricité.
<ul style="list-style-type: none"> Aucun son n'est produit. Le son est trop faible. 	<ul style="list-style-type: none"> Débranchez le casque de la prise [PHONES/OUTPUT] (page 6). Vérifiez que la fonction Volume Limit (page 9) n'est pas réglée sur une valeur trop faible. Remplacez toutes les piles par des piles neuves ou rechargées.
L'accompagnement automatique du style n'est pas reproduit.	Il est possible que l'accompagnement automatique soit assourdi. Appuyez sur [PART MUTE].
L'appareil a été mis hors tension de manière soudaine et inopinée.	C'est normal ; la fonction Auto Power Off (page 9) a peut-être été activée. Pour désactiver la fonction Auto Power Off, sélectionnez « OFF ».
Lorsque l'instrument est sous tension, il s'éteint brusquement de manière inopinée.	Le circuit de protection a été activé en raison d'une surtension. Cela peut se produire lorsqu'un adaptateur secteur autre que celui spécifié est utilisé ou qu'un adaptateur secteur est endommagé. Utilisez uniquement l'adaptateur spécifié (voir ci-dessous). En cas de dysfonctionnement, veuillez consulter un technicien Yamaha.

Caractéristiques techniques

Nom du produit	Clavier numérique
Dimensions (L x P x H)	920 mm x 266 mm x 73 mm
Poids	2,8 kg (sans les piles)
Clavier	61 touches de taille normale
Écran	Affichage LED 7 segments
Langue du panneau	Anglais
Sonorités	<ul style="list-style-type: none"> Présélections : 136 sonorités (dont 41 sonorités World) + 8 kits de batterie (dont 5 kits de batterie World) Polyphonie (max.) : 32
Styles d'accompagnement	<ul style="list-style-type: none"> Présélections : 158 (dont 75 styles World) Doigté : Smart Chord, Multi Finger Commandes de style : Variation rythmique, Intro/Coda (automatique/manuelle)
Morceaux (données MIDI uniquement ; données audio non prises en charge.)	Présélections : 69 (dont 1 morceau de démonstration)
Fonctions	<ul style="list-style-type: none"> One Touch Setting Panel Sustain Sync Start Part Mute Metronome Tempo Range : 11–280 (32–280, Tap Tempo) Duo Transpose : -12–0–+12 Tuning : 427,0–440,0–453,0 Hz (par incréments d'environ 0,2 Hz) Sound Boost Volume Limit
Bornes	<ul style="list-style-type: none"> DC IN : 12 V Casque/sortie : Mini-prise stéréo (PHONES/OUTPUT)

Amplificateurs	2,5 W x 2
Haut-parleurs	8 cm x 2
Alimentation	<ul style="list-style-type: none"> Adaptateur secteur : PA-130 ou tout modèle équivalent recommandé par Yamaha (sortie : 12 V CC, 0,7 A ou 1,0 A) Piles : Six piles de type AA alcalines (LR6), au manganèse (R6) ou Ni-MH rechargeables (HR6)
Consommation électrique	6 W (en cas d'utilisation de l'adaptateur secteur PA-130B)
Mise hors tension automatique	Off/5/10/15/30/60/120 (minutes)
Accessoires inclus	<ul style="list-style-type: none"> Mode d'emploi Online Member Product Registration Pupitre Adaptateur secteur* (PA-130 ou un modèle équivalent recommandé par Yamaha) <p>* Peut ne pas être fourni dans votre région. Vérifiez auprès de votre distributeur.</p>
Accessoires vendus séparément (Peut ne pas être fourni dans votre région.)	<ul style="list-style-type: none"> Adaptateur secteur : Utilisateurs aux États-Unis ou en Europe : PA-130 ou tout modèle équivalent recommandé par Yamaha. Autres : PA-3C, PA-130 ou modèle équivalent Casque : HPH-50/HPH-100/HPH-150

* Le contenu de ce mode d'emploi s'applique aux dernières caractéristiques techniques connues à la date de publication du manuel. Pour obtenir la version la plus récente du manuel, accédez au site Web de Yamaha puis téléchargez le fichier du manuel concerné. Étant donné que les caractéristiques techniques, les équipements et les accessoires vendus séparément varient d'un pays à l'autre, adressez-vous pour cela à votre distributeur Yamaha.

Informations concernant la collecte et le traitement des piles usagées et des déchets d'équipements électriques et électroniques



Les symboles sur les produits, l'emballage et/ou les documents joints signifient que les produits électriques ou électroniques usagés ainsi que les piles usagées ne doivent pas être mélangés avec les déchets domestiques habituels. Pour un traitement, une récupération et un recyclage appropriés des déchets d'équipements électriques et électroniques et des piles usagées, veuillez les déposer aux points de collecte prévus à cet effet, conformément à la réglementation nationale.

En vous débarrassant correctement des déchets d'équipements électriques et électroniques et des piles usagées, vous contribuerez à la sauvegarde de précieuses ressources et à la prévention de potentiels effets négatifs sur la santé humaine qui pourraient advenir lors d'un traitement inapproprié des déchets.

Pour plus d'informations à propos de la collecte et du recyclage des déchets d'équipements électriques et électroniques et des piles usagées, veuillez contacter votre municipalité, votre service de traitement des déchets ou le point de vente où vous avez acheté les produits.



Pour les professionnels dans l'Union européenne :

Si vous souhaitez vous débarrasser des déchets d'équipements électriques et électroniques, veuillez contacter votre vendeur ou fournisseur pour plus d'informations.

Informations sur la mise au rebut dans d'autres pays en dehors de l'Union européenne :

Ces symboles sont seulement valables dans l'Union européenne. Si vous souhaitez vous débarrasser de déchets d'équipements électriques et électroniques ou de piles usagées, veuillez contacter les autorités locales ou votre fournisseur et demander la méthode de traitement appropriée.



Note pour le symbole « pile » (deux exemples de symbole ci-dessous) :

Ce symbole peut être utilisé en combinaison avec un symbole chimique. Dans ce cas, il respecte les exigences établies par la directive européenne relative aux piles pour le produit chimique en question.

Voice List / Liste der Voices / Liste des sonorités / Lista de voces / Lista de vozes / Elenco delle voci / Voiceoverzicht / Lista brzmień / Liste over lyde / Lista över ljud / Seznam rejstříků / Zoznam hlasov / Hangszínek listája / Seznam zvokov / Списък с тонове / Listă de voci / Skaņu saraksts / Garsų sąrašas / Helide loend / Popis zvukova / Enstrüman Sesi Listesi / Danh sách tiếng / قائمة الأصوات

Voice No.	Voice Name
PIANO & E.PIANO	
1	Grand Piano
2	Bright Piano
3	Honky Tonk Piano
4	Harpsichord
5	Electric Piano 1
6	Electric Piano 2
7	Electric Grand
ORGAN	
8	Drawbar Organ
9	Percussive Organ
10	Rock Organ
11	Pipe Organ
12	Reed Organ
ACCORDION	
13	Accordion
14	Tango Accordion
15	Harmonica
GUITAR & BASS	
16	Nylon Guitar
17	Steel Guitar
18	12Strings Guitar
19	Jazz Guitar
20	Clean Guitar
21	Muted Guitar
22	Overdriven Guitar
23	Distortion Guitar
24	Ukulele
25	Acoustic Bass
26	Finger Bass
27	Pick Bass
28	Fretless Bass
29	Slap Bass
30	Synth Bass
STRINGS	
31	Strings 1
32	Strings 2
33	Synth Strings
34	Pizzicato Strings
35	Violin
36	Viola
37	Cello
38	Contrabass
39	Orchestral Harp
WOODWIND	
40	Flute
41	Piccolo
42	Recorder
43	Oboe
44	Clarinet
45	Bassoon
SAXOPHONE	
46	Tenor Sax
47	Alto Sax

Voice No.	Voice Name
48	Soprano Sax
49	Baritone Sax
BRASS	
50	Brass Section
51	Trumpet
52	Trombone
53	French Horn
54	Tuba
55	Synth Brass
PERCUSSION	
56	Vibraphone
57	Marimba
58	Celesta
59	Timpani
SYNTH	
60	Square Lead
61	Sawtooth Lead
62	Bass & Lead
63	New Age Pad
64	Warm Pad
65	Halo Pad
66	Crystal
67	Brightness
WORLD	
68	Pan Flute
69	Ocarina
70	Banjo
71	Bagpipe
72	Dulcimer 1
73	Dulcimer 2
74	Gamelan Gongs
75	Suling
76	Bonang
77	Gender
78	Rama Cymbal
79	Thai Bells
80	Koto
81	Indonesian Kit 1
82	Indonesian Kit 2
83	Er Hu
84	Ma Tou Qin
85	Pi Pa
86	Yang Qin
87	Gu Zheng
88	Di Zi
89	Chinese Kit
90	Tanpura
91	Harmonium 1 (Single Reed)
92	Harmonium 2 (Double Reed)
93	Harmonium 3 (Triple Reed)
94	Pungi
95	Bansuri
96	Sitar
97	Detuned Sitar

Voice No.	Voice Name
98	Shehnai
99	Gopichant
100	Tabla
101	Indian Kit
102	Nay
103	Oud
104	Santur
105	Kanoon
106	Rabab
107	Arabic Kit
108	Kalimba
109	Trompeta Banda
110	Trombon Banda
111	Steel Drums
112	Cavaquinho
113	Zampoña
DRUM KIT	
114	Standard Kit
115	Brush Kit
116	Dance Kit
DUAL	
117	Octave Piano
118	Piano & Strings
119	Piano Pad
120	E.Piano Pad
121	Octave Harpsichord
122	Full Organ
123	Octave Strings
124	Octave Pizzicato
125	Strings & Flute
126	Strings Pad
127	Flute & Clarinet
128	Oboe & Bassoon
129	Alto Sax & Tenor Sax
130	Octave Brass
131	Power Brass
132	Jazz Section
133	Orchestra Tutti
134	Trumpet & Trombone
135	Fat Lead
136	Bell Mixture
137	Bell Pad
SPLIT	
138	Piano / A.Bass
139	E.Piano / E.Bass
140	Brass / Tuba
141	Trumpet / Trombone
142	Flute / Oboe / Clarinet / Bassoon
143	Soprano / Alto / Tenor / Baritone Sax
144	Trumpet / Horn / Trombone / Tuba

**Drum Kit List / Liste der Drum Kits / Liste des kits de batterie / Lista de juegos de batería /
 Lista do conjunto de percussão / Elenco dei kit di batteria / Lijst met drumkits /
 Lista zestawów perkusyjnych / Liste over trommesæt / Lista över trumset /
 Seznam bicích sad / Zoznam bicích nástrojov / Dobkészletek listája / Seznam bobnov /
 Списък на набор от ударни инструменти / Listă Seturi de tobe / Bungu komplektu saraksts /
 Mušamujų rinkinio sąrašas / Trummikomplektide loend / Popis kompleta bubnjeva /
 Davul Seti Listesi / Danh sách bộ trống / قائمة مجموعة الآلات الإيقاعية**

☐ : Same as "Standard Kit."

■ : No Sound.

		No. 114	No. 115	No. 116	No. 101	No. 107
		Standard Kit	Brush Kit	Dance Kit	Indian Kit	Arabic Kit
C1	C	1 Finger Snap			Baya ge	Khaligi Clap 1
	■ C#1	C# 1 Brush Tap			Baya ke	Zarb Back mf
D1	D	1 Brush Swirl			Baya ghe	Khaligi Clap 2
	■ D#1	D# 1 Brush Slap			Baya ka	Arabic Zalgouta Close
E1	E	1 Brush Tap Swirl		Reverse Cymbal	Tabla na	Arabic Hand Clap
	F	1 Snare Roll			Tabla tin	Tabel Tak 1
F1	F#	1 Castanet			Tablabaya dha	Sagat 1
	■ F#1	F# 1 Castanet				
G1	G	1 Snare Soft	Brush Slap 2	Snare Techno	Dhol 1 Open	Tabel Dom
	■ G#1	G# 1 Surdo Open			Dhol 1 Slap	Sagat 2
A1	A	1 Bass Drum Soft		Kick Techno Q	Dhol 1 Mute	Tabel Tak 2
	■ A#1	A# 1 Open Rim Shot		Rim Gate	Dhol 1 Open Slap	Sagat 3
B1	B	1 Bass Drum Hard		Kick Techno L	Dhol 1 Roll	Riq Tik 3
	■ B1	B 1 Bass Drum Hard				
C2	C	2 Bass Drum	Bass Drum Jazz	Kick Techno	Dandia Short	Riq Tik 2
	■ C#2	C# 2 Side Stick		Side Stick Analog	Dandia Long	Riq Tik Hard 1
D2	D	2 Snare	Brush Slap 3	Snare Clap	Chutki	Riq Tik 1
	■ D#2	D# 2 Hand Clap			Chipri	Riq Tik Hard 2
E2	E	2 Snare Tight	Brush Tap	Snare Dry	Khanjira Open	Riq Tik Hard 3
	F	2 Floor Tom L	Tom Brush 1	Tom Analog 1	Khanjira Slap	Riq Tish
F2	F#	2 Hi-Hat Closed		Hi-Hat Close Analog 1	Khanjira Mute	Riq Snouj 2
	■ F#2	F# 2 Hi-Hat Closed				
G2	G	2 Floor Tom H	Tom Brush 2	Tom Analog 2	Khanjira Bendup	Riq Roll
	■ G#2	G# 2 Hi-Hat Pedal		Hi-Hat Close Analog 2	Khanjira Benddown	Riq Snouj 1
A2	A	2 Low Tom	Tom Brush 3	Tom Analog 3	Dholak 1 Open	Riq Sak
	■ A#2	A# 2 Hi-Hat Open		Hi-Hat Open Analog	Dholak 1 Mute	Riq Snouj 3
B2	B	2 Mid Tom L	Tom Brush 4	Tom Analog 4	Dholak 1 Slap	Riq Snouj 4
	■ B2	B 2 Mid Tom L				
C3	C	3 Mid Tom H	Tom Brush 5	Tom Analog 5	Dhol 2 Open	Riq Tak 1
	■ C#3	C# 3 Crash Cymbal 1		Cymbal Analog	Dhol 2 Slap	Riq Brass 1
D3	D	3 High Tom	Tom Brush 6	Tom Analog 6	Dhol 2 Rim	Riq Tak 2
	■ D#3	D# 3 Ride Cymbal 1			Hand Clap	Riq Brass 2
E3	E	3 Chinese Cymbal			Mridangam din	Riq Dom
	F	3 Ride Cymbal Cup			Mridangam ki	Zarb Tom f
F3	F#	3 Tambourine			Mridangam ta	Katem Dom
	■ F#3	F# 3 Tambourine				
G3	G	3 Splash Cymbal			Dafli Open	Katem Sak 1
	■ G#3	G# 3 Cowbell			Dafli Slap	Katem Tak 1
A3	A	3 Crash Cymbal 2			Dafli Rim	Katem Sak 2
	■ A#3	A# 3 Vibraslap			Chimta Normal	Katem Tak 2
B3	B	3 Ride Cymbal 2			Chimta Ring	Daholla Sak 2
	■ B3	B 3 Ride Cymbal 2			Dholki Hi Open	Daholla Sak 1
C4	C	4 Bongo H			Dholki Hi Mute	Daholla Tak 1
	■ C#4	C# 4 Bongo L				
D4	D	4 Conga H Mute		Conga Analog H	Dholki Lo Open	Daholla Dom
	■ D#4	D# 4 Conga H Open		Conga Analog M	Dholki Hi Slap	Daholla Tak 2
E4	E	4 Conga L		Conga Analog L	Dholki Lo Slide	Zarb Eshareh
	F	4 Timbale H			Dholak 2 Open	Tablah Dom 2
F4	F#	4 Timbale L			Dholak 2 Slide	Tablah Roll of Edge
	■ F#4	F# 4 Timbale L				
G4	G	4 Agogo H			Dholak 2 Rim 1	Tablah Tak Finger 4
	■ G#4	G# 4 Agogo L			Dholak 2 Rim 2	Tablah Tak Trill 1
A4	A	4 Cabasa			Dholak 2 Ring	Tablah Tak Finger 3
	■ A#4	A# 4 Maracas			Jhanji Open	Tablah Tak Trill 2
B4	B	4 Metronome Click			Dholak 2 Slap	Tablah Tak Finger 2
	■ B4	B 4 Metronome Click				
C5	C	5 Metronome Bell			Mondira Open	Tablah Tak Finger 1
	■ C#5	C# 5 Guiro Short			Mondira Close	Tablah Tik 2
D5	D	5 Guiro Long			Tabla C	Tablah Tik 4
	■ D#5	D# 5 Claves			Tabla F	Tablah Tik 3
E5	E	5 Wood Block H			Tabla G	Tablah Tik 1
	F	5 Wood Block L			Tabla B	Tablah Tak 3
F5	F#	5 Scratch H			Khomokh Normal	Tablah Tak 1
	■ F#5	F# 5 Scratch H				
G5	G	5 Scratch L			Duff Open	Tablah Tak 4
	■ G#5	G# 5 Triangle Mute			Hatheli Long	Tablah Tak 2
A5	A	5 Triangle Open			Hatheli Short	Tablah Sak 2
	■ A#5	A# 5 Shaker			Thavil Slap	Tablah Tremolo
B5	B	5 Jingle Bells			Thavil Mute	Tablah Sak 1
	■ B5	B 5 Jingle Bells				
C6	C	6 Bell Tree			Khartaal	Tablah Dom 1

		No. 114	No. 81	No. 82	No. 89			
		Standard Kit	Indonesian Kit 1	Indonesian Kit 2	Chinese Kit			
C1	C	1	Finger Snap					
	C#1	C#	1	Brush Tap				
D1	D	1	Brush Swirl					
	D#1	D#	1	Brush Slap				
E1	E	1	Brush Tap Swirl					
F1	F	1	Snare Roll					
	F#1	F#	1	Castanet				
G1	G	1	Snare Soft					
	G#1	G#	1	Surdo Open				
A1	A	1	Bass Drum Soft					
	A#1	A#	1	Open Rim Shot				
B1	B	1	Bass Drum Hard					
C2	C	2	Bass Drum					
	C#2	C#	2	Side Stick				
D2	D	2	Snare					
	D#2	D#	2	Hand Clap				
E2	E	2	Snare Tight					
F2	F	2	Floor Tom L					
	F#2	F#	2	Hi-Hat Closed				
G2	G	2	Floor Tom H					
	G#2	G#	2	Hi-Hat Pedal				
A2	A	2	Low Tom					
	A#2	A#	2	Hi-Hat Open				
B2	B	2	Mid Tom L					
C3	C	3	Mid Tom H					
	C#3	C#	3	Crash Cymbal 1				
D3	D	3	High Tom					
	D#3	D#	3	Ride Cymbal 1				
E3	E	3	Chinese Cymbal					
F3	F	3	Ride Cymbal Cup					
	F#3	F#	3	Tambourine				
G3	G	3	Splash Cymbal					
	G#3	G#	3	Cowbell				
A3	A	3	Crash Cymbal 2					
	A#3	A#	3	Vibraslap				
B3	B	3	Ride Cymbal 2					
C4	C	4	Bongo H	Kendang Ageng Dah	Tambourine Hit			
	C#4	C#	4	Bongo L	Kendang Tipung Thung 1	Tambourine Hit Mute		
D4	D	4	Conga H Mute	Kendang Ciblon Dhen	Duf Open			
	D#4	D#	4	Conga H Open	Kendang Ciblon Det	Duf Slide		
E4	E	4	Conga L	Kendang Ciblon Thung	Duf Center Mute			
F4	F	4	Timbale H	Kendang Ciblon Lung 1	Duf Slap Mute			
	F#4	F#	4	Timbale L	Kendang Ciblon Thak 1	Duf Ring Mute		
G4	G	4	Agogo H	Kendang Ciblon Thak 2	Bayan Duf Open	Dagu Mute		
	G#4	G#	4	Agogo L	Kendang Tipung Thung 2	Bayan Duf Slap Mute	Zhongcha Mute	
A4	A	4	Cabasa	Kendang Tipung Ket	Bayan Duf Slide	Dagu Heavy		
	A#4	A#	4	Maracas	Kendang Ciblon Lung 2	Bayan Duf Ring Mute	Zhongcha Open	
B4	B	4	Metronome Click	Kendang Ciblon Tong	Dayan Finger Tips 4	Paigu Middle		
C5	C	5	Metronome Bell	Plak 1 Ring Mute	Tung Finger Tips 1	Paigu Low		
	C#5	C#	5	Guiro Short	Guiro Center	Tung Finger Tips 2	Xiaocha Mute	
D5	D	5	Guiro Long	Tung Open 1	Dayan Finger Tips 1	Bangu		
	D#5	D#	5	Claves	Low Dut Open	Dayan Ring Mute	Xiaocha Open	
E5	E	5	Wood Block H	Low Dut Mute 1	Dayan Finger Tips 3	Bangzi		
F5	F	5	Wood Block L	Low Dut Mute 2	Dayan Ring Open	Muyu Low		
	F#5	F#	5	Scratch H	Low Dut Mute 3	Dayan Finger Tips 2	Zhongluo Mute	
G5	G	5	Scratch L	Low Dut Mute 4	Dayan Open	Muyu Mid-Low		
	G#5	G#	5	Triangle Mute	Low Dut Slide 1	Dayan Center Mute	Zhongluo Open	
A5	A	5	Triangle Open	Low Dut Slide 2	Tung Open 2	Muyu Middle		
	A#5	A#	5	Shaker	Low Dut Slide 3	Plak 1 Mute Center	Xiaoluo Open	
B5	B	5	Jingle Bells	Plak 2 Ring Open	Low Dut Mute 1	Triangle Mute		
C6	C	6	Bell Tree		Low Dut Mute 3	Triangle Open		

**Style List / Liste der Styles / Liste des styles / Lista de estilos / Lista de estilos /
 Elenco degli stili / Stijlijst / Lista stylów / Liste over stilarter / Lista över Styles /
 Seznam stylů / Zoznam štýlov / Stilusok listája / Seznam slogov / Списък със стилове /
 Listă de Stiluri / Stilu saraksts / Stilių sąrašas / Stiilide loend / Popis stilova /
 Tarz Listesi / Danh sách giai điệu / قائمة الإيقاعات**

Style No.	Style Name
POP & ROCK	
1	8Beat Modern
2	60s Guitar Pop
3	60s 8Beat
4	8Beat
5	Off Beat
6	60s Rock
7	Hard Rock
8	Rock Shuffle
9	8Beat Rock
10	16Beat
11	Pop Shuffle
12	Guitar Pop
13	16Beat Uptempo
14	Kool Shuffle
15	Hip Hop Light
BALLAD	
16	Piano Ballad
17	6/8 Modern EP
18	6/8 Slow Rock
19	Organ Ballad
20	Pop Ballad
21	16Beat Ballad
DANCE & DISCO	
22	EuroTrance
23	Ibiza
24	Swing House
25	Clubdance
26	Club Latin
27	Garage
28	Techno Party
29	Hip Hop Groove
30	70s Disco
31	Latin Disco
32	Saturday Night
33	Disco Hands
SWING & JAZZ	
34	Big Band Fast
35	Jazz Ballad
36	Jazz Club
37	Swing 1
38	Swing 2
39	Five/Four
40	Dixieland
41	Ragtime
R&B	
42	Soul
43	Detroit Pop
44	6/8 Soul

Style No.	Style Name
45	Croco Twist
46	Rock&Roll
47	Combo Boogie
48	6/8 Blues
COUNTRY	
49	Country Pop
50	Country Swing
51	Country 2/4
52	Bluegrass
BALLROOM	
53	Viennese Waltz
54	English Waltz
55	Slowfox
56	Foxtrot
57	Quickstep
58	Tango
59	Pasodoble
60	Samba
61	Cha Cha Cha
62	Rumba
63	Jive
TRAD & WALTZ	
64	March
65	6/8 March
66	Polka Pop
67	Tarantella
68	Showtune
69	Christmas Swing
70	Christmas Waltz
71	Waltz
72	Swing Waltz
73	Jazz Waltz
74	Country Waltz
75	Musette
WORLD	
76	Hawaiian
77	Scottish Reel
78	Celtic Dance
79	Modern Dangdut 1
80	Keroncong
81	Modern Dangdut 2
82	Dangdut Umum
83	Dangdut Slow Legend
84	Dangdut 3/4
85	Langgam Modern
86	Dangdut Jawa
87	Vietnamese Pop Ballad
88	Vietnamese 6/8 Ballad

Style No.	Style Name
89	Xi Qing Luo Gu
90	Yi Zu Min Ge
91	Jing Ju Jie Zou
92	Kung Fu
93	Zhong Guo Gu Qu
94	Xin Jiang Min Ge
95	China Funk
96	China Pop Ballad
97	China Dance
98	China 6/8 Slow Rock
99	Bhajan
100	Bolly Mix
101	Indian Pop
102	Hind Ballad
103	Indy Waltz
104	Bhangra
105	Kerala
106	Rajasthan
107	Dandiya
108	Qawwali
109	Saeidy
110	Wehda Saghira
111	Laff
112	Emarati
113	Iranian Elec
114	Kordi Pop
115	Bandari
116	Fazzani
117	4/4 Standart
118	Rumba 2/4
119	African Gospel Reggae
120	High Life 1
121	African Gospel
122	Makossa
123	Modern Afrobeat
124	High Life 2
125	Organ High Life
126	Igbo High Life
127	Soca
128	Azonto
129	Brazilian Samba
130	Bossa Nova
131	Forro
132	Sertanejo
133	Baião
134	Joropo
135	Parranda
136	Tango Argentino
137	Cumbia Peruana

Style No.	Style Name
138	Cumbia Colombiana
139	Vallenato
140	Reggaeton Pop
141	Merengue
142	Mambo
143	Salsa
144	Beguine
145	Reggae
146	Tijuana
147	Paso Duranguense
148	Cumbia Grupera
149	Balada Banda
150	Mexican Mambo
PIANIST	
151	Stride
152	Piano Swing
153	Arpeggio
154	Habanera
155	Slow Rock
156	8Beat Piano Ballad
157	6/8 Piano March
158	Piano Waltz

**Song List / Liste der Songs / Liste des morceaux / Lista de canciones /
 Lista de músicas / Elenco delle song / Songoverzicht / Lista utworów /
 Liste over melodier / Lista över Songer / Seznam skladeb / Zoznam skladieb /
 Zenedarabok listája / Seznam pesmi / Списък с песни / Listă de Cântece /
 Dziesmu saraksts / Kūrīnių sąrašas / Lugude loend / Popis pjesama / Şarkı Listesi /
 Danh sách bài hát / قائمة الأغاني**

Song No.	Song Name	Composer
DEMO		
001	DEMO	Yamaha Original
CHILDREN'S SONG		
002	Frère Jacques	Traditional
003	Der Froschgesang	Traditional
004	London Bridge	Traditional
005	Sur le pont d'Avignon	Traditional
006	Nedelka	Traditional
007	Sippin' Cider Through a Straw	Traditional
008	Old MacDonald Had A Farm	Traditional
009	If You're Happy and You Know It	Traditional
010	Yankee Doodle	Traditional
FAVORITE		
011	Aura Lee	Traditional
012	Bury Me Not on the Lone Prairie	Traditional
013	Kalinka	Traditional
014	Holdilia Cook	Traditional
015	La Cucaracha	Traditional
016	Aloha Oe	Q. Liliuokalani
017	Old Folks at Home	S. C. Foster
018	Santa Lucia	A. Longo
019	Beautiful Dreamer	S. C. Foster
020	Ring de Banjo	S. C. Foster
021	Romance de Amor	Traditional
022	Amazing Grace	Traditional
023	Oh! Susanna	S. C. Foster
024	Joy to the World	G. F. Händel
025	When the Saints Go Marching In	Traditional
026	Battle Hymn of the Republic	Traditional
CLASSIC		
027	Largo (from the New World)	A. Dvořák
028	Brahms' Lullaby	J. Brahms
029	Chanson du Toreador	G. Bizet
030	Jupiter, the Bringer of Jollity	G. Holst
031	Salut d'Amour op.12	E. Elgar
032	Symphony No.9 (from the New World - 4th movement)	A. Dvořák
033	Serenade for Strings in C major, op.48	P. I. Tchaikovsky
034	The Danube Waves	I. Ivanovici
DUET		
035	Ten Little Indians	Traditional
036	The Cuckoo	Traditional
037	O du lieber Augustin	Traditional
038	Twinkle Twinkle Little Star	Traditional
039	Im Mai	Traditional
040	O Christmas Tree	Traditional
041	Pop Goes The Weasel	Traditional

Song No.	Song Name	Composer
042	Mary Had a Little Lamb	Traditional
043	Row Row Row Your Boat	Traditional
044	On Top of Old Smoky	Traditional
PIANO ENSEMBLE		
045	Little Brown Jug	Traditional
046	Auld Lang Syne	Traditional
047	Wenn ich ein Vöglein wär	Traditional
048	Die Lorelei	F. Silcher
049	Home Sweet Home	H. R. Bishop
050	Scarborough Fair	Traditional
051	My Old Kentucky Home	Traditional
052	Loch Lomond	Traditional
053	Silent Night	F. Gruber
054	Deck the Halls	Traditional
055	O Christmas Tree	Traditional
056	Sonata Pathétique 2nd Adagio Cantabile	L. v. Beethoven
057	Ave Maria/J. S. Bach - Gounod	J. S. Bach / C. F. Gounod
058	Jesus bleibet meine Freude	J. S. Bach
059	Prelude op.28-15 "Raindrop"	F. Chopin
060	Nocturne op.9-2	F. Chopin
061	Etude op.10-3 "Chanson de L'adieu"	F. Chopin
062	Romanze (Serenade K.525)	W. A. Mozart
PIANO SOLO		
063	Arabesque	J. F. Burgmüller
064	La Chevaleresque	J. F. Burgmüller
065	Für Elise	L. v. Beethoven
066	Turkish March	W. A. Mozart
067	24 Preludes op.28-7	F. Chopin
068	Annie Laurie	Traditional
069	Jeanie with the Light Brown Hair	S. C. Foster

**Smart Chord Chart / Tabelle der Smart Chords / Tableau Smart Chord /
 Tabla de Smart Chords (acordes inteligentes) / Tabela de Smart Chord /
 Grafico Smart Chord / Smart Chord-overzicht / Tablica inteligentnych akordów /
 Smart Chord-skema / Smart Chord-diagram / Tabulka inteligentních akordů /
 Tabuľka funkcie inteligentné akordy / Intelligens akkordok táblázata /
 Tabela pametnih akordov / Диаграма на интелигентен акорд / Diagramă acord inteligent /
 Viedo akordu diagramma / Sumariojo akordų parinkimo lentelė / Nutika akordi tabel /
 Tablica inteligentnih akorda / Akıllı Akor Çizelgesi / Biểu đồ hợp âm thông minh /
 جدول النغمات المتألفة الذكية**

When the Fingering Type is set to "Smart Chord (577-)," if you set the Smart Chord Key (page 9) according to the score, make sure to the root note of the chord in the Auto Accompaniment range. This lets you hear the respective chords below.

Key Signature on the music score	Display (Smart Chord Key)	Notes to be played (Root Note)													
		C#/D♭			D#/E♭			F#/G♭			G#/A♭			A#/B♭	
		C	D	E	F	G	A	B							
	FL7	C dim	D♭ m	E♭♭ dim7	E♭ 1+5	F♭	F dim	G♭ 7	A♭♭	A♭ m	B♭♭	B♭ m7♭5	C♭		
	FL6	C dim	D♭ 7	E♭♭	E♭ m	F♭	F m7♭5	G♭	G dim	A♭ m	B♭♭ dim7	B♭ 1+5	C♭		
	FL5	C m7♭5	D♭	D dim	E♭ m	F♭ dim7	F 1+5	G♭	G dim	A♭ 7	B♭♭	B♭ m	C♭		
	FL4	C 1+5	D♭	D dim	E♭ 7	F♭	F m	G♭	G m7♭5	A♭	A dim	B♭ m	C♭ dim7		
	FL3	C m	D♭	D m7♭5	E♭	E dim	F m	G♭ dim7	G 1+5	A♭	A dim	B♭ 7	C♭		
	FL2	C m	D♭ dim7	D 1+5	E♭	E dim	F 7	G♭	G m	A♭	A m7♭5	B♭	B dim		
	FL1	C 7	D♭	D m	E♭	E m7♭5	F	F# dim	G m	A♭ dim7	A 1+5	B♭	B dim		
No key signature 	SP0 (Default)	C	C# dim	D m	E♭ dim7	E 1+5	F	F# dim	G 7	A♭	A m	B♭	B m7♭5		
	SP1	C	C# dim	D 7	E♭	E m	F	F# m7♭5	G	G# dim	A m	B♭ dim7	B 1+5		
	SP2	C	C# m7♭5	D	D# dim	E m	F dim7	F# 1+5	G	G# dim	A 7	B♭	B m		
	SP3	C dim7	C# 1+5	D	D# dim	E 7	F	F# m	G	G# m7♭5	A	A# dim	B m		
	SP4	C	C# m	D	D# m7♭5	E	E# dim	F# m	G dim7	G# 1+5	A	A# dim	B 7		
	SP5	B# dim	C# m	D dim7	D# 1+5	E	E# dim	F# 7	G	G# m	A	A# m7♭5	B		
	SP6	B# dim	C# 7	D	D# m	E	E# m7♭5	F#	F# dim	G# m	A dim7	A# 1+5	B		
	SP7	B# m7♭5	C#	C# dim	D# m	E dim7	E# 1+5	F#	F# dim	G# 7	A	A# m	B		

Reading the Score

Use this handy guide to learn how to read the score and practice the Songs in the Song Book (page 5)!

◇ Finger Numbering

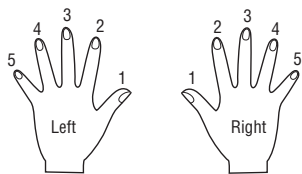

◇ The Keyboard, Staff Lines, and Clef

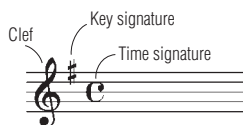
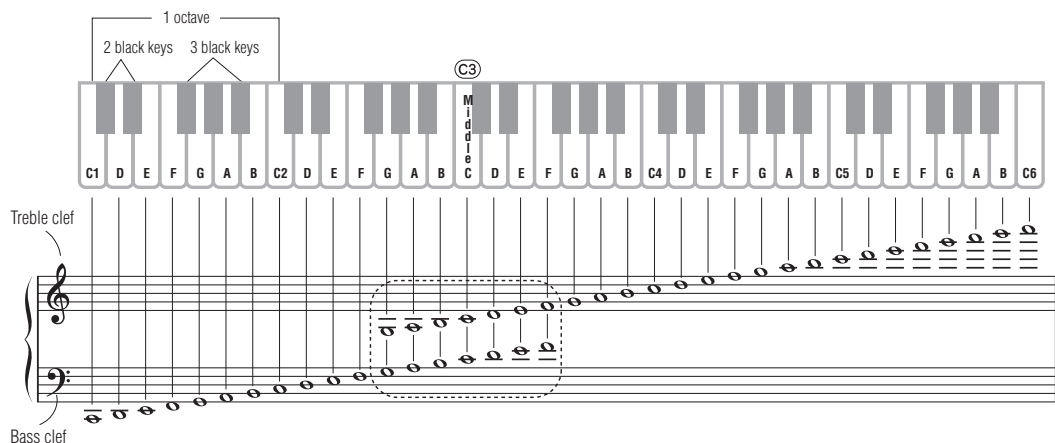

◇ Notes and Rests

Whole note			Whole note rest	
Dotted half note			Dotted half note rest	
Half note			Half note rest	
Dotted quarter note			Dotted quarter note rest	
Quarter note			Quarter note rest	
Eighth note			Eighth note rest	
Sixteenth note			Sixteenth note rest	

◇ Accidentals

- # (Sharp) Raise a semitone
- b (Flat) Lower a semitone
- ♮ (Natural) Return to normal pitch

◇ Time Signatures and Counting Time

4/4 time



2/2 time



6/8 time



◇ Repeats

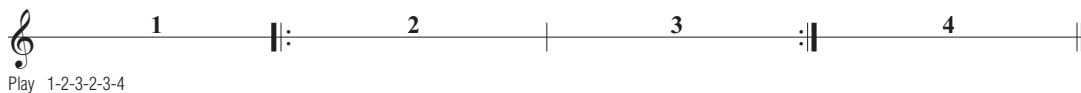

Play 1-2-3-2-3-4



Play 1-2-3-4-1-2-5-6



Play 1-2-3-4-5-6-1-2-3-4 D.C. (Go back to the beginning) Fine (End)

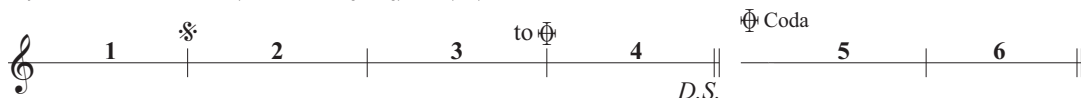

Play 1-2-3-4-2-3-5-6 D.S. (Go back to the ♯ mark) to Coda (Jump to the Coda)

Important Notice: Guarantee Information for customers in EEA* and Switzerland (EEA) and Switzerland

<p>Important Notice: Guarantee Information for customers in EEA* and Switzerland For detailed guarantee information about this Yamaha product, and Pan-EEA* and Switzerland warranty service, please either visit the website address below (Printable file is available at our website) or contact the Yamaha representative office for your country. * EEA: European Economic Area</p>	<p>English</p>
<p>Wichtiger Hinweis: Garantie-Information für Kunden in der EWR* und der Schweiz Für nähere Garantie-Information über dieses Produkt von Yamaha, sowie über den Pan-EWR*- und Schweizer Garantieservice, besuchen Sie bitte entweder die folgend angegebene Internetadresse (eine druckfähige Version befindet sich auch auf unserer Webseite), oder wenden Sie sich an den für Ihr Land zuständigen Yamaha-Vertrieb. *EWR: Europäischer Wirtschaftsraum</p>	<p>Deutsch</p>
<p>Remarque importante: informations de garantie pour les clients de l'EEE* et la Suisse Pour des informations plus détaillées sur la garantie de ce produit Yamaha et sur le service de garantie applicable dans l'ensemble de l'EEE ainsi qu'en Suisse, consultez notre site Web à l'adresse ci-dessous (le fichier imprimable est disponible sur notre site Web) ou contactez directement Yamaha dans votre pays de résidence. * EEE : Espace Economique Européen</p>	<p>Français</p>
<p>Belangrijke mededeling: Garantie-informatie voor klanten in de EER* en Zwitserland Voor gedetailleerde garantie-informatie over dit Yamaha-product en de garantieservice in heel de EER* en Zwitserland, gaat u naar de onderstaande website (u vind een afdrukbaar bestand op onze website) of neemt u contact op met de vertegenwoordiging van Yamaha in uw land. * EER: Europese Economische Ruimte</p>	<p>Nederlands</p>
<p>Aviso importante: información sobre la garantía para los clientes del EEE* y Suiza Para una información detallada sobre este producto Yamaha y sobre el soporte de garantía en la zona EEE* y Suiza, visite la dirección web que se incluye más abajo (la versión del archivo para imprimir esta disponible en nuestro sitio web) o póngase en contacto con el representante de Yamaha en su país. * EEE: Espacio Económico Europeo</p>	<p>Español</p>
<p>Aviso importante: informazioni sulla garanzia per i clienti residenti nell'EEA* e in Svizzera Per informazioni dettagliate sulla garanzia relativa a questo prodotto Yamaha e l'assistenza in garanzia nei paesi EEA* e in Svizzera, potete consultare il sito Web all'indirizzo riportato di seguito (è disponibile il file in formato stampabile) oppure contattare l'ufficio di rappresentanza locale della Yamaha. * EEA: Area Economica Europea</p>	<p>Italiano</p>
<p>Aviso importante: informações sobre as garantias para clientes da AEE* e da Suíça Para obter uma informação pormenorizada sobre este produto da Yamaha e sobre o serviço de garantia na AEE* e na Suíça, visite o site a seguir (o arquivo para impressão está disponível no nosso site) ou entre em contato com o escritório de representação da Yamaha no seu país. * AEE: Área Económica Europeia</p>	<p>Português</p>
<p>Σημαντική σημείωση: Πληροφορίες εγγύησης για τους πελάτες στον ΕΟΧ* και Ελλάδα Για λεπτομερείς πληροφορίες εγγύησης σχετικά με το προϊόν της Yamaha και την κάλυψη εγγύησης σε όλη τη χώρα του ΕΟΧ και την Ελλάδα, επισκεφτείτε την παρακάτω ιστοσελίδα (Εκτυπώσιμη μορφή είναι διαθέσιμη στην ιστοσελίδα μας) ή απευθυνθείτε στην αντιπροσωπεία της Yamaha στη χώρα σας. * ΕΟΧ: Ευρωπαϊκός Οικονομικός Χώρος</p>	<p>Ελληνικά</p>
<p>Viktigt: Garantiinformation för kunder i EES-området* och Schweiz För detaljerad information om denna Yamaha-produkt samt garantiservice i hela EES-området* och Schweiz kan du antingen besöka nedanstående webbadress (en utskriftsvänlig fil finns på webbplatsen) eller kontakta Yamahas officiella representant i ditt land. * EES: Europeiska Ekonomiska Samarbetsområdet</p>	<p>Svenska</p>
<p>Viktig merknad: Garantiinformasjon for kunder i EØS* og Sveits Detaljert garantiinformasjon om dette Yamaha-produktet og garantiservice for hele EØS-området* og Sveits kan fås enten ved å besøke nettstedene nedenfor (utskriftsversjon finnes på våre nettsider) eller kontakte kontakte Yamaha-kontoret i landet der du bor. *EØS: Det europeiske økonomiske samarbeidsområdet</p>	<p>Norsk</p>
<p>Vigtig oplysning: Garantiplysninger til kunder i EØ* og Schweiz De kan finde detaljerede garantiplysninger om dette Yamaha-produkt og den fælles garantiserviceordning for EØ* (og Schweiz) ved at besøge det websted, der er angivet nedenfor (der findes en fil, som kan udskrives, på vores websted), eller ved at kontakte Yamahas nationale repræsentationskontor i det land, hvor De bor. * EØ: Det Europæiske Økonomiske Område</p>	<p>Dansk</p>

<p>Tärkeä ilmoitus: Taku tiedot Euroopan talousalueen (ETA)* ja Sveitsin asiakkaille Tämän Yamaha-tuotteen sekä ETA-alueen ja Sveitsin takuuta koskevat yksityiskohtaiset tiedot saatte allia olevasta nettiosoitteesta. (Tulostettava tiedosto saatavissa sivustollamme.) Voitte myös ottaa yhteyttä paikalliseen Yamaha-edustajaan. *ETA: Euroopan talousalue</p>	<p>Suomi</p>
<p>Ważne: Warunki gwarancyjne obowiązujące w EOG* i Szwajcarii Aby dowiedzieć się więcej na temat warunków gwarancyjnych tego produktu firmy Yamaha i serwisu gwarancyjnego w całym EOG* i Szwajcarii, należy odwiedzić wskazaną poniżej stronę internetową (Plik gotowy do wydruku znajduje się na naszej stronie internetowej) lub skontaktować się z przedstawicielstwem firmy Yamaha w swoim kraju. * EOG — Europejski Obszar Gospodarczy</p>	<p>Polski</p>
<p>Důležité oznámení: Zásadní informace pro zákazníky v EHS* a ve Švýcarsku Podrobné záruční informace o tomto produktu Yamaha a záručním servisu v celém EHS* a ve Švýcarsku naleznete na níže uvedené webové adrese (soubor k tisku je dostupný na našich webových stránkách) nebo se můžete obrátit na zastoupení firmy Yamaha ve své zemi. * EHS: Evropský hospodářský prostor</p>	<p>Česky</p>
<p>Fontos figyelmeztetés: Garancia-információk az EGT* területén és Svájcban élő vásárlók számára A jelen Yámaha termékre vonatkozó részletes garancia-információk, valamint az EGT*-re és Svájcra kiterjedő garanciális szolgáltatás tekintetében keressse fel webhelyünket az alábbi címen (a webhelyen nyomtatható fájl is talál), vagy pedig lépjen kapcsolatba az országában működő Yamaha képviselői irodával. * EGT: Európai Gazdasági Térség</p>	<p>Magyar</p>
<p>Oluline märkus: Garantiiteave Euroopa Majanduspiirkonna (EMP)* ja Šveitsi klientidele Täpsema teabe saamiseks selle Yamaha toote garantii ning kogu Euroopa Majanduspiirkonnaja Šveitsi garantiiteeninduse kohta, külastage palun veebisaiti alljärgneval aadressil (meie saidil on saadaval printitav fail) või pöörduge Teie riigioni Yamaha esinduse poole. * EMP: Euroopa Majanduspiirkond</p>	<p>Eesti keel</p>
<p>Svarigs paziņojums: Garantijas informācija klientiem EEZ* un Šveicā Lai saņemtu detalizētu garantijas informāciju par šo Yamaha produktu, kā arī garantijas apkalpošanu EEZ* un Šveicā, lūdzu apmeklētiet zemāk norādīto tīmekļa vietnes adresi (tīmekļa vietnē ir pieejams drukājams fails) vai sazināties ar jūsu valstī apkalpojošo Yamaha pārstāvniecību. * EEZ: Eiropas Ekonomikas zona</p>	<p>Latviešu</p>
<p>Dėmesio: informacija dėl garantijos pirkėjams EEE* ir Šveicarijoje Jei reikia išsamios informacijos apie šį „Yamaha“ produktą ir jo techninę priežiūrą visoje EEE* ir Šveicarijoje, apsilankykite mūsų svetainėje toliau nurodytu adresu (svetainėje yra spausdinamas failas) arba kreipkitės į „Yamaha“ atstovybę savo šaliai. *EEE – Europos ekonominė erdvė</p>	<p>Lietuvių kalba</p>
<p>Dôležité upozornenie: Informácie o záruke pre zákazníkov v EHP* a Švajčiarsku Podrobné informácie o záruke týkajúce sa tohto produktu od spoločnosti Yamaha a garancnom servise v EHP* a Švajčiarsku nájdete na webovej stránke uvedenej nižšie (na našej webovej stránke je k dispozícii súbor na tlač) alebo sa obráťte na zástupcu spoločnosti Yamaha vo svojej krajine. * EHP: Európsky hospodársky priestor</p>	<p>Slovenčina</p>
<p>Pomembno obvestilo: Informacije o garanciji za kupce v EGP* in Švici Za podrobnejše informacije o tem Yamahinem izdelku ter garancijskem servisu v celotnem EGP in Švici, obiščite spletno mesto, ki je navedeno spodaj (natisljiva datoteka je na voljo na našem spletnem mestu), ali se obrnite na Yamahinega predstavnik v svoji državi. * EGP: Evropski gospodarski prostor</p>	<p>Slovenščina</p>
<p>Важно съобщение: Информация за гаранцията за клиенти в ЕИП* и Швейцария За подробна информация за гаранцията за този продукт на Yamaha и гаранционното обслужване в паневропейската зона на ЕИП* и Швейцария или посетете посочения по-долу уеб сайт (на нашия уеб сайт има файл за печат), или се свържете с представителния офис на Yamaha във вашата страна. * ЕИП: Европейско икономическо пространство</p>	<p>Български език</p>
<p>Notificarea importantă: Informații despre garanție pentru clienții din SEE* și Elveția Pentru informații detaliate privind acest produs Yamaha și serviciul de garanție Pan-SEE* și Elveția, vizitați site-ul la adresa de mai jos (fișierul imprimabil este disponibil pe site-ul nostru) sau contactați biroul reprezentanței Yamaha din țara dumneavoastră. * SEE: Spațiul Economic European</p>	<p>Limba română</p>
<p>Važna obavijest: Informacije o jamstvu za države EGP-a i Švicarske Za detaljne informacije o jamstvu za ovaj Yamahin proizvod te jamstvenom servisu za cijeli EGP i Švicarsku, molimo Vas da posjetite web-stranicu navedenu u nastavku ili kontaktirate ovlaštenog Yamahinog dobavljača u svojoj zemlji. * EGP: Europski gospodarski prostor</p>	<p>Hrvatski</p>

<https://europe.yamaha.com/warranty/>

For details of products, please contact your nearest Yamaha representative or the authorized distributor listed below.

NORTH AMERICA

CANADA

Yamaha Canada Music Ltd.
135 Milner Avenue, Toronto, Ontario M1S 3R1,
Canada
Tel: +1-416-298-1311

U.S.A.

Yamaha Corporation of America
6600 Orangethorpe Avenue, Buena Park, CA 90620,
U.S.A.
Tel: +1-714-522-9011

CENTRAL & SOUTH AMERICA

MEXICO

Yamaha de México, S.A. de C.V.
Av. Insurgentes Sur 1647 Piso 9, Col. San José
Insurgentes, Delegación Benito Juárez, CDMX,
C.P. 03900, México
Tel: +52-55-5804-0600

BRAZIL

Yamaha Musical do Brasil Ltda.
Praça Professor José Lannes, 40, Cjs 21 e 22, Brooklin
Paulista Novo CEP 04571-100 – São Paulo – SP,
Brazil
Tel: +55-11-3704-1377

ARGENTINA

**Yamaha Music Latin America, S.A.,
Sucursal Argentina**
Olga Cossettini 1553, Piso 4 Norte,
Madero Este-C1107CEK,
Buenos Aires, Argentina
Tel: +54-11-4119-7000

PANAMA AND OTHER LATIN AMERICAN REGIONS/ CARIBBEAN REGIONS

Yamaha Music Latin America, S.A.
Edificio Torre Davivienda, Piso: 20
Avenida Balboa, Marbella, Corregimiento de Bella
Vista, Ciudad de Panamá, Rep. de Panamá
Tel: +507-269-5311

EUROPE

THE UNITED KINGDOM/IRELAND

Yamaha Music Europe GmbH (UK)
Sherbourne Drive, Tilbrook, Milton Keynes,
MK7 8BL, U.K.
Tel: +44-1908-366700

GERMANY

Yamaha Music Europe GmbH
Siemensstrasse 22-34, 25462 Rellingen, Germany
Tel: +49-4101-303-0

SWITZERLAND/LIECHTENSTEIN

**Yamaha Music Europe GmbH, Branch
Switzerland in Thalwil**
Seestrasse 18a, 8800 Thalwil, Switzerland
Tel: +41-44-3878080

AUSTRIA/CROATIA/CZECH REPUBLIC/ HUNGARY/ROMANIA/SLOVAKIA/ SLOVENIA

Yamaha Music Europe GmbH, Branch Austria
Schleiergasse 20, 1100 Wien, Austria
Tel: +43-1-60203900

POLAND

**Yamaha Music Europe
Sp.z o.o. Oddział w Polsce**
ul. Wielicka 52, 02-657 Warszawa, Poland
Tel: +48-22-880-08-88

BULGARIA

Dinacord Bulgaria LTD.
Bul.Iskarsko Schose 7 Targowski Zentar Ewropa
1528 Sofia, Bulgaria
Tel: +359-2-978-20-25

MALTA

Olimpus Music Ltd.
Valletta Road, Mosta MST9010, Malta
Tel: +356-2133-2093

NETHERLANDS/BELGIUM/ LUXEMBOURG

Yamaha Music Europe, Branch Benelux
Clarissenhof 5b, 4133 AB Vianen, The Netherlands
Tel: +31-347-358040

FRANCE

Yamaha Music Europe
7 rue Ambroise Croizat, Zone d'activités de Pariest,
77183 Croissy-Beaubourg, France
Tel: +33-1-6461-4000

ITALY

Yamaha Music Europe GmbH, Branch Italy
Via Tinelli N.67/69 20855 Gerno di Lesmo (MB),
Italy
Tel: +39-039-9065-1

SPAIN/PORTUGAL

**Yamaha Music Europe GmbH Ibérica, Sucursal
en España**
Ctra. de la Coruña km. 17,200, 28231
Las Rozas de Madrid, Spain
Tel: +34-91-639-88-88

GREECE

Philippos Nakas S.A. The Music House
19th klm. Leof. Lavriou 190 02 Peania – Attiki,
Greece
Tel: +30-210-6686260

SWEDEN

**Yamaha Music Europe GmbH Germany filial
Scandinavia**
JA Wettergrensgata 1, 400 43 Göteborg, Sweden
Tel: +46-31-89-34-00

DENMARK

**Yamaha Music Denmark,
Fillial of Yamaha Music Europe GmbH, Tyskland**
Generatorvej 8C, ST. TH., 2860 Søborg, Denmark
Tel: +45-44-92-49-00

FINLAND

F-Musiikki Oy
Antaksentie 4
FI-01510 Vantaa, Finland
Tel: +358 (0)96185111

NORWAY

**Yamaha Music Europe GmbH Germany -
Norwegian Branch**
Grini Næringspark 1, 1332 Østerås, Norway
Tel: +47-6716-7800

ICELAND

Hljodfaerahusid Ehf.
Sidumula 20
IS-108 Reykjavik, Iceland
Tel: +354-525-5050

CYPRUS

Nakas Music Cyprus Ltd.
Nikis Ave 2k
1086 Nicosia
Tel: + 357-22-511080
Major Music Center
21 Ali Riza Ave. Ortakoy
P.O.Box 475 Lefkoşa, Cyprus
Tel: (392) 227 9213

RUSSIA

Yamaha Music (Russia) LLC.
Room 37, entrance 7, bld. 7, Kievskaya street,
Moscow, 121059, Russia
Tel: +7-495-626-5005

OTHER EUROPEAN REGIONS

Yamaha Music Europe GmbH
Siemensstrasse 22-34, 25462 Rellingen, Germany
Tel: +49-4101-303-0

AFRICA

Yamaha Music Gulf FZE
JAFZA-16, Office 512, P.O.Box 17328,
Jebel Ali FZE, Dubai, UAE
Tel: +971-4-801-1500

MIDDLE EAST

TURKEY

**Yamaha Music Europe GmbH
Merkezi Almanya Türkiye İstanbul Şubesi**
Mor Sumbul Sokak Varyap Meridian Business
1.Blok No:1 113-114-115
Bati Atasehir Istanbul, Turkey
Tel: +90-216-275-7960

ISRAEL

RBX International Co., Ltd.
P.O Box 10245, Petach-Tikva, 49002
Tel: (972) 3-925-6900

OTHER REGIONS

Yamaha Music Gulf FZE
JAFZA-16, Office 512, P.O.Box 17328,
Jebel Ali FZE, Dubai, UAE
Tel: +971-4-801-1500

ASIA

THE PEOPLE'S REPUBLIC OF CHINA

Yamaha Music & Electronics (China) Co., Ltd.
2F, Yunhedasha, 1818 Xinzha-lu, Jingan-qu,
Shanghai, China
Tel: +86-400-051-7700

HONG KONG

Tom Lee Music Co., Ltd.
11F/, Silvercord Tower 1, 30 Canton Road,
Tsimshatsui, Kowloon, Hong Kong
Tel: +852-2737-7688

INDIA

Yamaha Music India Private Limited
P-401, JMD Megapolis, Sector-48, Sohna Road,
Gurugram-122018, Haryana, India
Tel: +91-124-485-3300

INDONESIA

PT Yamaha Musik Indonesia Distributor
Yamaha Music Center Bldg. Jalan Jend. Gatot
Subroto Kav. 4, Jakarta 12930, Indonesia
Tel: +62-21-520-2577

KOREA

Yamaha Music Korea Ltd.
11F, Prudential Tower, 298, Gangnam-daero,
Gangnam-gu, Seoul, 06253, Korea
Tel: +82-2-3467-3300

MALAYSIA

Yamaha Music (Malaysia) Sdn. Bhd.
No.8, Jalan Perbandaran, Kelana Jaya, 47301
Petaling Jaya, Selangor, Malaysia
Tel: +60-3-78030900

SINGAPORE

Yamaha Music (Asia) Private Limited
Block 202 Hougang Street 21, #02-00,
Singapore 530202, Singapore
Tel: +65-6740-9200

TAIWAN

Yamaha Music & Electronics Taiwan Co., Ltd.
2F., No.1, Yuandong Rd., Banqiao Dist.,
New Taipei City 22063, Taiwan (R.O.C.)
Tel: +886-2-7741-8888

THAILAND

Siam Music Yamaha Co., Ltd.
3, 4, 15, 16th Fl., Siam Motors Building,
891/1 Rama 1 Road, Wangmai,
Pathumwan, Bangkok 10330, Thailand
Tel: +66-2215-2622

VIETNAM

Yamaha Music Vietnam Company Limited
15th Floor, Nam A Bank Tower, 201-203 Cach
Mang Thang Tam St., Ward 4, Dist.3,
Ho Chi Minh City, Vietnam
Tel: +84-28-3818-1122

OTHER ASIAN REGIONS

[https://asia-latinamerica-mea.yamaha.com/
index.html](https://asia-latinamerica-mea.yamaha.com/index.html)

OCEANIA

AUSTRALIA

Yamaha Music Australia Pty. Ltd.
Level 1, 80 Market Street, South Melbourne,
VIC 3205 Australia
Tel: +61-3-9693-5111

NEW ZEALAND

Musics Works LTD
P.O.BOX 6246 Wellesley, Auckland 4680,
New Zealand
Tel: +64-9-634-0099

REGIONS AND TRUST TERRITORIES IN PACIFIC OCEAN

[https://asia-latinamerica-mea.yamaha.com/
index.html](https://asia-latinamerica-mea.yamaha.com/index.html)

Head Office/Manufacturer: Yamaha Corporation 10-1, Nakazawa-cho, Naka-ku, Hamamatsu, 430-8650, Japan

Importer (European Union): Yamaha Music Europe GmbH Siemensstrasse 22-34, 25462 Rellingen, Germany

Importer (United Kingdom): Yamaha Music Europe GmbH (UK) Sherbourne Drive, Tilbrook, Milton Keynes, MK7 8BL, United Kingdom

DMI29

Yamaha Global Site
<https://www.yamaha.com/>

Yamaha Downloads
<https://download.yamaha.com/>

Manual Development Group
© 2021 Yamaha Corporation
Published 06/2021 POES-A0

VEJ1990