

# *RX-V3800*

---

*AV Receiver*

*Ampli-tuner audio-vidéo*

OWNER'S MANUAL  
MODE D'EMPLOI  
BEDIENUNGSANLEITUNG  
BRUKSANVISNING  
GEBRUIKSAANWIJZING  
ИНСТРУКЦИЯ ПО ЭКСПЛУАТАЦИИ

## Caution: read this before operating your unit.

- 1 To assure the finest performance, please read this manual carefully. Keep it in a safe place for future reference.
- 2 Install this sound system in a well ventilated, cool, dry, clean place – away from direct sunlight, heat sources, vibration, dust, moisture, and/or cold. Allow ventilation space of at least 30 cm on the top, 20 cm on the left and right, and 20 cm on the back of this unit.
- 3 Locate this unit away from other electrical appliances, motors, or transformers to avoid humming sounds.
- 4 Do not expose this unit to sudden temperature changes from cold to hot, and do not locate this unit in an environment with high humidity (i.e. a room with a humidifier) to prevent condensation inside this unit, which may cause an electrical shock, fire, damage to this unit, and/or personal injury.
- 5 Avoid installing this unit where foreign objects may fall onto this unit and/or this unit may be exposed to liquid dripping or splashing. On the top of this unit, do not place:
  - Other components, as they may cause damage and/or discoloration on the surface of this unit.
  - Burning objects (i.e. candles), as they may cause fire, damage to this unit, and/or personal injury.
  - Containers with liquid in them, as they may fall and liquid may cause electrical shock to the user and/or damage to this unit.
- 6 Do not cover this unit with a newspaper, tablecloth, curtain, etc. in order not to obstruct heat radiation. If the temperature inside this unit rises, it may cause fire, damage to this unit, and/or personal injury.
- 7 Do not plug in this unit to a wall outlet until all connections are complete.
- 8 Do not operate this unit upside-down. It may overheat, possibly causing damage.
- 9 Do not use force on switches, knobs and/or cords.
- 10 When disconnecting the power cable from the wall outlet, grasp the plug; do not pull the cable.
- 11 Do not clean this unit with chemical solvents; this might damage the finish. Use a clean, dry cloth.
- 12 Only voltage specified on this unit must be used. Using this unit with a higher voltage than specified is dangerous and may cause fire, damage to this unit, and/or personal injury. Yamaha will not be held responsible for any damage resulting from use of this unit with a voltage other than specified.
- 13 To prevent damage by lightning, keep the power cord and outdoor antennas disconnected from a wall outlet or the unit during a lightning storm.
- 14 Do not attempt to modify or fix this unit. Contact qualified Yamaha service personnel when any service is needed. The cabinet should never be opened for any reasons.
- 15 When not planning to use this unit for long periods of time (i.e. vacation), disconnect the AC power plug from the wall outlet.
- 16 Install this unit near the AC outlet and where the AC power plug can be reached easily.
- 17 Be sure to read the “Troubleshooting” section on common operating errors before concluding that this unit is faulty.
- 18 Before moving this unit, press **Ⓜ MASTER ON/OFF** to release it outward to the OFF position to turn off this unit, the main room, Zone 2 and Zone 3 and then disconnect the AC power plug from the AC wall outlet.
- 19 **VOLTAGE SELECTOR** (Asia and General models only)  
The **VOLTAGE SELECTOR** on the rear panel of this unit must be set for your local main voltage **BEFORE** plugging into the AC wall outlet. Voltages are as follows:  
..... 110/120/220/230–240 V AC, 50/60 Hz
- 20 The batteries shall not be exposed to excessive heat such as sunshine, fire or like.
- 21 Excessive sound pressure from earphones and headphones can cause hearing loss.

### WARNING

TO REDUCE THE RISK OF FIRE OR ELECTRIC SHOCK, DO NOT EXPOSE THIS UNIT TO RAIN OR MOISTURE.

As long as this unit is connected to the AC wall outlet, it is not disconnected from the AC power source even if you turn off this unit by **Ⓜ MASTER ON/OFF**. In this state, this unit is designed to consume a very small quantity of power.

### ■ For U.K. customers

If the socket outlets in the home are not suitable for the plug supplied with this appliance, it should be cut off and an appropriate 3 pin plug fitted. For details, refer to the instructions described below.

### Note

The plug severed from the mains lead must be destroyed, as a plug with bared flexible cord is hazardous if engaged in a live socket outlet.

### ■ Special Instructions for U.K. Model

### IMPORTANT

THE WIRES IN MAINS LEAD ARE COLOURED IN ACCORDANCE WITH THE FOLLOWING CODE:

Blue: NEUTRAL

Brown: LIVE

As the colours of the wires in the mains lead of this apparatus may not correspond with the coloured markings identifying the terminals in your plug, proceed as follows:

The wire which is coloured BLUE must be connected to the terminal which is marked with the letter N or coloured BLACK. The wire which is coloured BROWN must be connected to the terminal which is marked with the letter L or coloured RED.

Making sure that neither core is connected to the earth terminal of the three pin plug.



This symbol mark is according to the EU directive 2002/96/EC.

This symbol mark means that electrical and electronic equipment, at their end-of-life, should be disposed of separately from your household waste. Please act according to your local rules and do not dispose of your old products with your normal household waste.

# Contents

## INTRODUCTION

Notices.....	2
Features .....	3
Supplied accessories .....	4
Getting started .....	5
Quick start guide .....	6

## PREPARATION

Connections .....	12
Optimizing the speaker setting for your listening room (YPAO).....	37
Using the automatic setup (Auto Setup).....	37

## BASIC OPERATION

Playback .....	41
Basic procedure .....	41
Selecting audio input jacks (AUDIO SELECT).....	42
Selecting the MULTI CH INPUT component.....	42
Using your headphones.....	42
Muting the audio output.....	43
Playing video sources in the background of an audio source.....	43
Using the sleep timer .....	43
Operating the amplifier functions of this unit by using the graphical user interface (GUI) screen.....	44
Sound field programs .....	45
Selecting sound field programs .....	45
Sound field program descriptions .....	45
Using CINEMA DSP 3D mode.....	50
Enjoying unprocessed input sources.....	50
Using audio features .....	51
Enjoying pure hi-fi sound .....	51
Adjusting the tonal quality.....	51
Adjusting the speaker level.....	52
Enjoying multi-channel sources in 2-channel stereo ...	52
FM/AM tuning .....	53
Automatic tuning .....	53
Manual tuning.....	53
Automatic preset tuning.....	54
Manual preset tuning .....	54
Selecting preset stations.....	55
Exchanging preset stations .....	55
Radio Data System tuning (Europe model only) ...	56
Displaying the Radio Data System information.....	56
Selecting the Radio Data System program type (PTY SEEK mode).....	57
Using the enhanced other networks (EON) data service .....	58
Using iPod™.....	59
Controlling iPod™.....	59
Using Network/USB features.....	61
Navigating the network and USB menus.....	61
Using a PC server or Yamaha MCX-2000 .....	63
Using the Internet Radio.....	64
Using a USB memory device or a USB portable audio player .....	65
Using shortcut buttons .....	65
Recording .....	67

## ADVANCED OPERATION

Advanced sound configurations.....	68
Selecting decoders .....	68
Graphical user interface (GUI) screen.....	70
Stereo/Surround (Stereo/Surround menu) .....	71
Input Select .....	78
Manual Setup (Volume) .....	81
Manual Setup (Sound) .....	82
Manual Setup (Video) .....	86
Manual Setup (Basic) .....	88
Manual Setup (NET/USB).....	91
Manual Setup (Option) .....	93
Signal Info. (Input signal information).....	96
Language .....	97
Saving and recalling the system settings (System Memory) .....	98
Saving the current system settings.....	98
Loading the stored system settings .....	99
Using examples.....	100
Remote control features.....	103
Controlling this unit, a TV, or other components .....	103
Setting remote control codes .....	105
Programming codes from other remote controls ...	107
Changing source names in the display window.....	108
Macro programming features .....	109
Clearing configurations .....	112
Using multi-zone configuration.....	115
Connecting the Zone 2 and Zone 3 components .....	115
Controlling Zone 2 or Zone 3 .....	116
Advanced setup.....	120
Using the advanced setup menu .....	120

## ADDITIONAL INFORMATION

Troubleshooting.....	124
Resetting the system.....	134
Glossary.....	135
Sound field program information.....	139
Parametric equalizer information .....	140
Specifications .....	141
Index .....	143

## APPENDIX

(at the end of this manual)

Front Panel.....	i
Remote Control .....	ii
Sound output in each sound field program.....	iii
GPL/LGPL.....	v
List of remote control codes .....	ix

“**A** MASTER ON/OFF” or “**1** DVD” (example) indicates the name of the parts on the front panel or the remote control. Refer to the attached sheet or the pages at the end of this manual for the information about each position of the parts.

INTRODUCTION

PREPARATION

BASIC  
OPERATION

ADVANCED  
OPERATION





ADDITIONAL  
INFORMATION

APPENDIX

English

# Notices

## About this manual

-  indicates a tip for your operation.
- Some operations can be performed by using either the buttons on the front panel or the ones on the remote control. In case the button names differ between the front panel and the remote control, the button name on the remote control is given in parentheses.
- This manual is printed prior to production. Design and specifications are subject to change in part as a result of improvements, etc. In case of differences between the manual and product, the product has priority.
- This unit is equipped with GUI display menu language switching capability. In this manual, the illustrations of the GUI are examples when you set the GUI language to English.
- “ MASTER ON/OFF” or “ DVD” (example) indicates the name of the parts on the front panel or the remote control. Refer to the attached sheet or the pages at the end of this manual for the information about each position of the parts.
- The symbol “” with page number(s) indicates the corresponding reference page(s).
- The shape of the illustration (for example, speaker terminals, input/output jacks, AC outlets, etc.) in this manual may vary depending on the model.

## Note on source code distribution

This product includes software code subject to the GNU General Public License (GPL) or the GNU Lesser General Public License (LGPL). The copy, distribution, or change of this software code is licensed under the terms of the GPL or the LGPL. The source code is available at the following website:  
<http://www.global.yamaha.com/download/>

The source code is also available on a physical media (such as a CD-ROM) at actual cost.

Contact: AV products division, YAMAHA CORPORATION,  
10-1 Nakazawa-cho, Naka-ku, Hamamatsu 430-8650,  
Japan

In principle, the source code is offered for 3 years from the day of purchase.



Manufactured under license from Dolby Laboratories. “Dolby”, “Pro Logic”, and the double-D symbol are trademarks of Dolby Laboratories.



Manufactured under license under U.S. Patent No's: 5,451,942;5,956,674;5,974,380;5,978,762;6,226,616;6,487,535 & other U.S. and worldwide patents issued & pending. DTS is a registered trademark and the DTS logos, Symbol, DTS-HD and DTS-HD Master Audio are trademark of DTS, Inc. © 1996-2007 DTS, Inc. All Rights Reserved.

iPod™

“iPod” is a trademark of Apple Inc., registered in the U.S. and other countries.



Fraunhofer Institut  
Integrierte Schaltungen

MPEG Layer-3 audio coding technology licensed from Fraunhofer IIS and Thomson.



This receiver supports network connections.



“HDMI”, the “HDMI” logo, and “High-Definition Multimedia Interface” are trademarks or registered trademarks of HDMI Licensing LLC.

SILENT™  
CINEMA

“SILENT CINEMA” is a trademark of YAMAHA CORPORATION.

# Features

## Built-in 7-channel power amplifier

- ◆ Minimum RMS output power (20 Hz to 20 kHz, 0.04% THD, 8 Ω)  
Front: 140 W + 140 W  
Center: 140 W  
Surround: 140 W + 140 W  
Surround back: 140 W + 140 W

## Sound field programs

- ◆ Proprietary Yamaha technology for the creation of sound fields
- ◆ CINEMA DSP 3D mode for creating intensive and accurate stereoscopic sound field
- ◆ Compressed Music Enhancer mode to improve the sound quality of compression artifacts (such as the MP3 format) to that of a high-quality multi-channel source playback
- ◆ Virtual CINEMA DSP
- ◆ SILENT CINEMA

## Digital audio decoders

- ◆ Dolby TrueHD, Dolby Digital Plus decoder
- ◆ DTS-HD Master Audio, DTS-HD High Resolution Audio decoder
- ◆ Dolby Digital/Dolby Digital EX decoder
- ◆ DTS/DTS-ES Matrix 6.1, Discrete 6.1, DTS 96/24 decoder
- ◆ Dolby Pro Logic/Dolby Pro Logic II/Dolby Pro Logic IIX decoder
- ◆ DTS NEO:6 decoder

## Sophisticated FM/AM tuner

- ◆ 40-station random and direct preset tuning
- ◆ Automatic preset tuning
- ◆ Preset station shifting capability (preset editing)
- ◆ Radio Data System capability (Europe model only)

## HDMI™ (High-Definition Multimedia Interface)

- ◆ HDMI interface for standard, enhanced or high-definition video as well as multi-channel digital audio based on HDMI version 1.3a
- ◆ Automatic audio and video synchronization (lip sync) information capability
- ◆ Deep Color video signal (30/36 bits) transmission capability
- ◆ High refresh rate and high resolution video signals capability
- ◆ High definition digital audio format signals capability
- ◆ Analog video to HDMI digital video up-conversion (composite video ↔ S-video ↔ component video → HDMI digital video) capability for monitor out
- ◆ Analog video up-scaling from 480i (NTSC)/576i (PAL) or 480p/576p to 720p, 1080i or 1080p

## iPod controlling capability

- ◆ DOCK terminal to connect a Yamaha iPod universal dock (such as the YDS-10, sold separately), which supports iPod (Click and Wheel), iPod nano, and iPod mini

## Network features

- ◆ NETWORK port to connect a PC and Yamaha MCX-2000 or access the Internet Radio via LAN
- ◆ DHCP automatic or manual network configuration

## USB features

- ◆ USB port to connect a USB memory device or a USB portable audio player

## Other features

- ◆ YPAO (Yamaha Parametric Room Acoustic Optimizer) for automatic speaker setup
- ◆ 192-kHz/24-bit D/A converter
- ◆ GUI (graphical user interface) menus that allow you to optimize this unit to suit your individual audio/video system
- ◆ GUI display menu language switching capability (English, Japanese, French, German, Spanish and Russian)
- ◆ 6 or 8-channel additional input jacks for discrete multi-channel input
- ◆ Analog video interlace/progressive conversion from 480i (NTSC)/576i (PAL) to 480p/576p
- ◆ S-video signal input/output capability
- ◆ Component video input/output capability includes (3 COMPONENT VIDEO INs and 1 MONITOR OUT)
- ◆ Optical and coaxial digital audio signal jacks
- ◆ Pure Direct mode for pure hi-fi sound for all sources
- ◆ Adaptive dynamic range controlling capability
- ◆ Adaptive DSP effect level controlling capability
- ◆ Remote control with preset remote control codes, learning, macro and buttons and display backlight capability
- ◆ ZONE 2/ZONE 3 custom installation facility
- ◆ Zone switching capability between the main zone and ZONE 2/ZONE 3 using ZONE CONTROLS
- ◆ Zone 2 video output and displaying OSD (on-screen display) capability
- ◆ System Memory capability for saving and recalling multiple system parameter settings
- ◆ Sleep timer

## Supplied accessories

Check that you received all of the following parts.

### Remote control

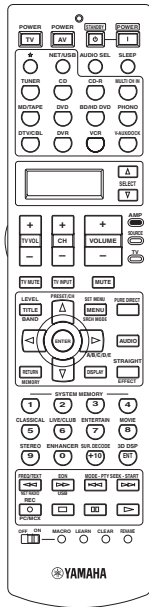

### Zone 2/Zone 3 remote control

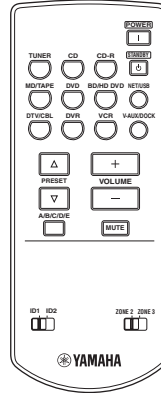

### Batteries (6) (AAA, LR03)

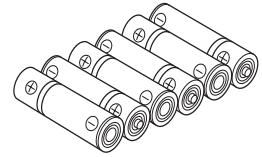

### Speaker terminal wrench

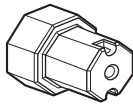

### Power cable (Two for Asia model)

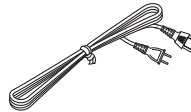

### Optimizer microphone

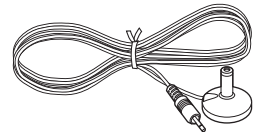

### Indoor FM antenna

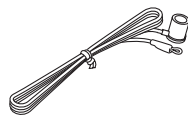

### AM loop antenna



### Note

The form of the supplied accessories varies depending on the models.

# Getting started

## ■ Installing batteries in the remote control

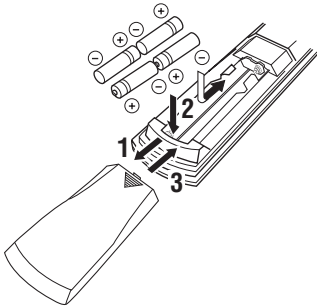

**1** Press the ▼ part and slide the battery compartment cover off.

**2** Insert the four supplied batteries (AAA, LR03) according to the polarity markings (+ and -) on the inside of the battery compartment.

**3** Slide the cover back until it snaps into place.

## ■ Installing batteries in the Zone 2/Zone 3 remote control

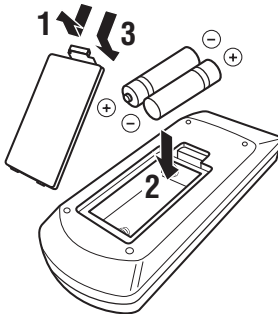

**1** Take off the battery compartment cover.

**2** Insert the two supplied batteries (AAA, LR03) according to the polarity markings (+ and -) on the inside of the battery compartment.

**3** Snap the battery compartment cover back into place.

## Notes

- Change all of the batteries if you notice the following conditions:
  - the operation range of the remote control decreases.
  - the transmit indicator (⊗) does not flash or its light becomes dim.
- Do not use old batteries together with new ones.
- Do not use different types of batteries (such as alkaline and manganese batteries) together. Read the packaging carefully as these different types of batteries may have the same shape and color.
- We strongly recommend that you use alkaline batteries.
- If the batteries have leaked, dispose of them immediately. Avoid touching the leaked material or letting it come into contact with clothing, etc. Clean the battery compartment thoroughly before installing new batteries.
- Do not throw away batteries with general house waste; dispose of them correctly in accordance with your local regulations.
- If the remote control is without batteries for more than 2 minutes, or if exhausted batteries remain in the remote control, the contents of the memory may be cleared. When the memory is cleared, insert new batteries, set up the remote control code and program any acquired functions that may have been cleared.

## ■ VOLTAGE SELECTOR (Asia and General models only)

### Caution

The VOLTAGE SELECTOR on the rear panel of this unit must be set for your local voltage BEFORE plugging the power cable into the AC wall outlet. Improper setting of the VOLTAGE SELECTOR may cause damage to this unit and create a potential fire hazard.

Rotate the VOLTAGE SELECTOR clockwise or counterclockwise to the correct position using a straight slot screwdriver.

Voltages are as follows:

..... AC 110/120/220/230–240 V, 50/60 Hz

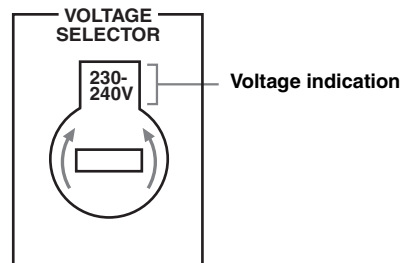

# Quick start guide

The following steps describe the easiest way to enjoy DVD movie playback in your home theater.

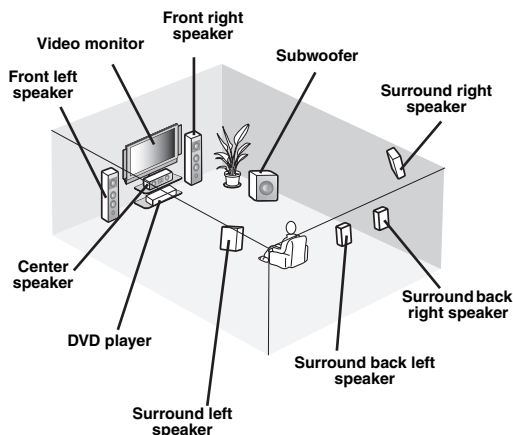

## Step 1: Set up your speakers

P. 7

## Step 2: Connect your DVD player and other components

P. 8

## Step 3: Turn on the power and start playback

P. 10

**Enjoy DVD playback!**

## Preparation: Check the items

In these steps, you need the following supplied accessories.

- AM loop antenna
- Indoor FM antenna
- Power cable

The following items are not included in the package of this unit.

- Speakers**
  - Front speaker ..... x 2
  - Center speaker ..... x 1
  - Surround speaker ..... x 4Select magnetically shielded speakers. The minimum required speakers are two front speakers. The priority of the requirement of other speakers is as follows:
  1. Two surround speakers
  2. One center speaker
  3. One (or two) surround back speaker(s)
- Active subwoofer** ..... x 1  
Select an active subwoofer equipped with an RCA input jack.
- Speaker cable** ..... x 7
- Subwoofer cable** ..... x 1  
Select a monaural RCA cable.
- DVD player** ..... x 1  
Select DVD player equipped with coaxial digital audio output jack and composite video output jack.
- Video monitor** ..... x 1  
Select a TV monitor, video monitor or projector equipped with a composite video input jack.
- Video cable** ..... x 2  
Select an RCA composite video cables.
- Digital coaxial audio cable** ..... x 1



## Step 1: Set up your speakers

Place your speakers in the room and connect them to this unit.

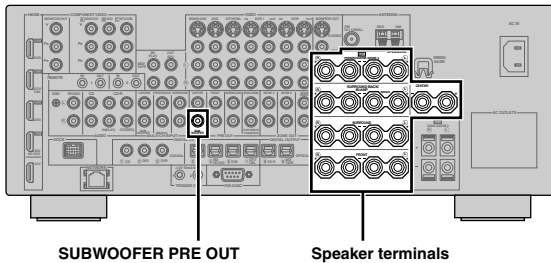

**1** Place your speakers and subwoofer in the room.

**2** Connect speaker cables to each speaker.

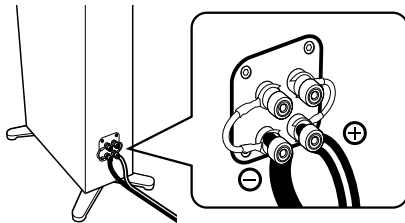

**3** Connect each speaker cable to the corresponding speaker terminal of this unit.

- ① Make sure that this unit and the subwoofer are unplugged from the AC wall outlets.
- ② Twist the exposed wires of the speaker cables together to prevent short circuits.
- ③ Do not let the bare speaker wires touch each other.
- ④ Do not let the bare speaker wires touch any metal part of this unit.

Be sure to connect the left channel (L), right channel (R), “+” (red) and “-” (black) properly.

### Front speakers and center speaker

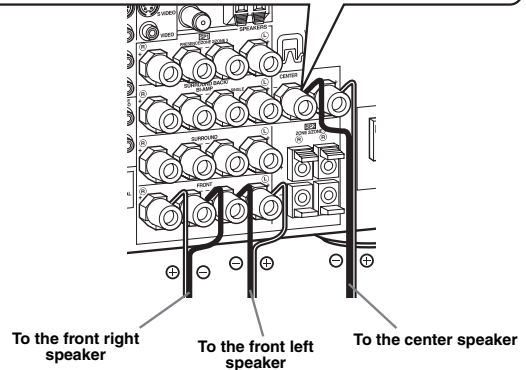
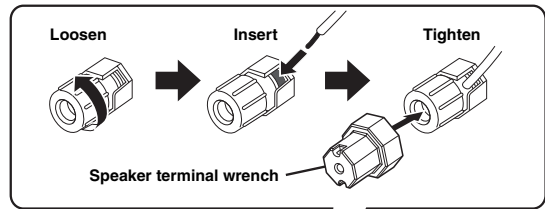

### Surround and surround back speakers

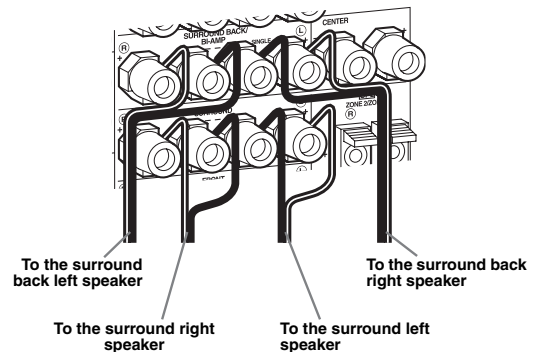

**4** Connect the subwoofer cable to the SUBWOOFER PRE OUT jack of this unit and the input jack of the subwoofer.

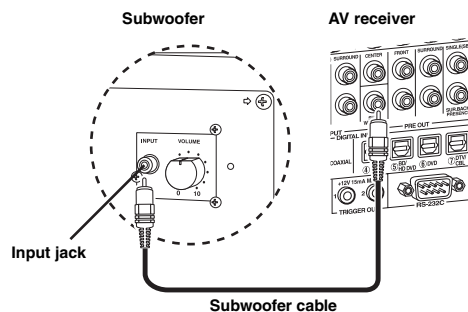

## Step 2: Connect your DVD player and other components

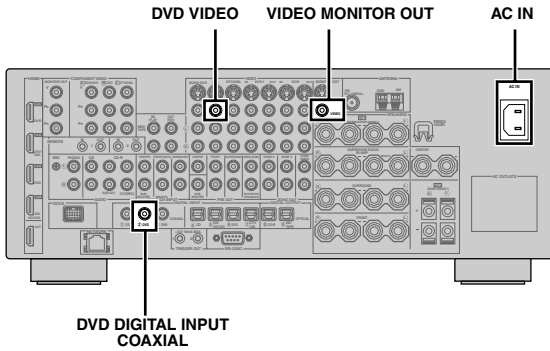

Make sure that this unit and the DVD player are unplugged from the AC wall outlets.

- 1 Connect the digital coaxial audio cable to the digital coaxial audio output jack of your DVD player and the DVD DIGITAL INPUT COAXIAL jack of this unit.

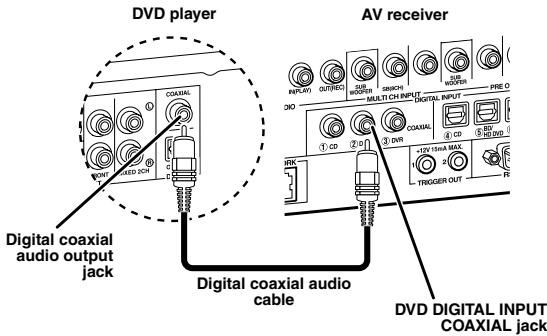

- When you connect a component that has only a SCART jack, use an appropriate converter. The connection between a converter and this unit depends on signals that are available on the converter. For details, refer to the instructions of your converter.
- This unit cannot transmit RGB signals.

- 2 Connect the video cable to the composite video output jack of your DVD player and the DVD VIDEO jack of this unit.

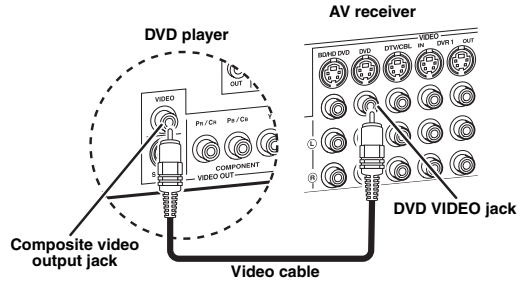

- 3 Connect the video cable to the VIDEO MONITOR OUT jack of this unit and the video input jack of your video monitor.

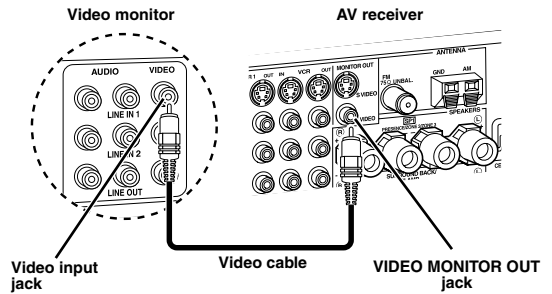

#### 4 Connect the supplied AM loop antenna and indoor FM antenna to this unit.

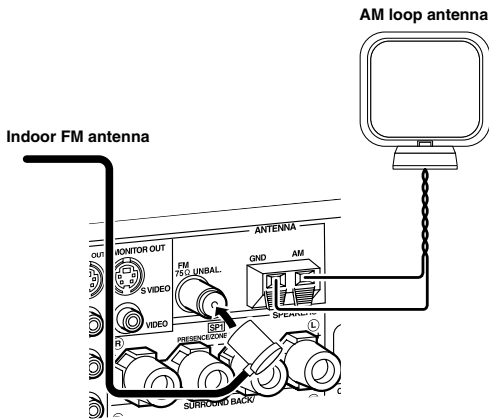

#### Note

The types of the supplied indoor FM antenna and the FM antenna terminal of this unit are different depending on the models.

#### Connecting the wire of the AM loop antenna

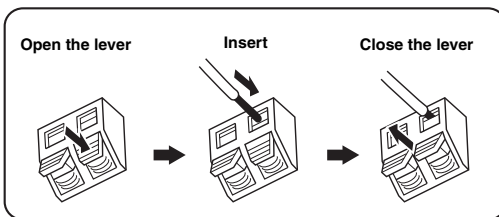

The wire of the AM loop antenna does not have any polarity and you can connect either end of the wire to AM or GND terminal.

#### Assembling the supplied AM loop antenna

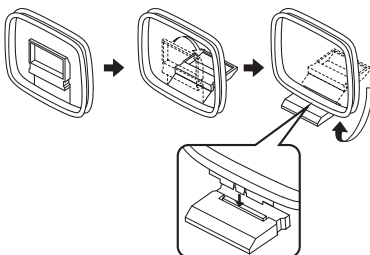

#### 5 Connect the supplied power cable to AC IN of this unit and then plug the power cable and other components into the AC wall outlet.



- This unit is equipped with AC OUTLET(S) that provide(s) power to other components (except Korea model). See page 32 for details.
- (Asia model only) Select one of the supplied power cables suitable for the type of AC wall outlet in your location before plugging this into the AC wall outlet.

#### For further connections

- Using other kinds of speaker combinations P. 13
- Connecting a video monitor via various ways of connection P. 23
- Connecting a DVD player via various ways of connection P. 25
- Connecting a DVD recorder or a digital video recorder P. 26
- Connecting a set-top box P. 26
- Connecting a CD player, an MD recorder, or a turntable P. 27
- Connecting an external amplifier P. 28
- Connecting a DVD player via multi-channel analog audio connection P. 29
- Connecting a Yamaha iPod universal dock P. 30
- Using the REMOTE IN/OUT jacks P. 30
- Using the VIDEO AUX jacks on the front panel P. 30
- Connecting FM/AM antennas P. 32
- Connecting this unit to your network P. 31
- Connecting a USB device P. 65

#### General connection information

- General information on jacks and cable plugs P. 20
- General information on HDMI P. 21
- Speaker impedance settings P. 33

### Step 3: Turn on the power and start playback

**Check the type of the connected speakers.**  
If the speakers are 6-ohm speakers, set "SPEAKER IMP." to "6Ω MIN" before using this unit (see page 120). You can also use 4-ohm speakers as the front speakers (see page 33).

**1** Turn on the video monitor connected to this unit.

**2** Press **(A)** **MASTER ON/OFF** inward to the ON position on the front panel.

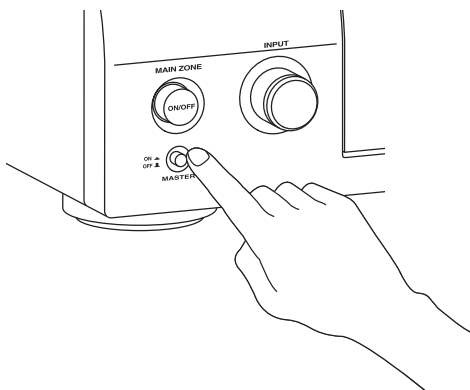

**3** Rotate the **(C)** **INPUT** selector to set the input source to "DVD".



- The recommended sound field program is set for each input source (DVD, etc.). You can also use various sound field programs and other sound modes for playback. Refer to the following pages for details:
  - see pages 50 and 68 to use various sound field programs
  - see page 50 to turn on or off the sound effect
  - see page 51 to use the pure direct mode for high fidelity sound
- You can also set the input source to "TUNER" to use the FM/AM tuning feature. For information on the FM/AM tuning, see pages 53 to 55.

**4** Start playback of the desired DVD on your player.

**5** Rotate **(R)** **VOLUME** to adjust the volume.

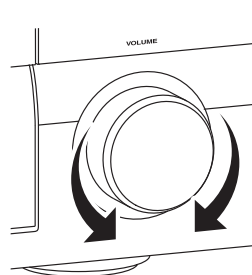

■ After using this unit...



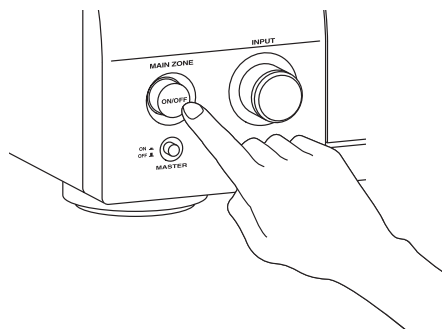



Press **(B)** **MAIN ZONE ON/OFF** to set this unit to the standby mode.







This unit is set to the standby mode and consumes a small amount of power in order to receive infrared signals from the remote control. To turn on this unit from the standby mode, press **(B)** **MAIN ZONE ON/OFF** on the front panel (or **(P)** **POWER** on the remote control). See page 33 for details.

## What do you want to do with this unit?



### Using various input sources

- Basic operations of this unit  P. 41
- Enjoying FM/AM radio programs  P. 53
- Enjoying Radio Data System programs  P. 56
- Using your iPod with this unit  P. 59
- Enjoying the contents stored on your PC  P. 61
- Enjoying Internet radio programs and Podcasts  P. 64
- Using USB devices with this unit  P. 65





### Using various sound features

- Using various sound field programs  P. 45
- Using the Pure Direct mode for high fidelity sound  P. 51
- Adjusting the tonal quality of the speakers  P. 51
- Customizing the sound field programs  P. 71













### Adjusting the parameters of this unit

- Automatically optimizing the speaker parameters for your listening room (Auto Setup)  P. 37
- Setting the remote control  P. 103





### Additional features

- Displaying the current input source signal information in the GUI  P. 96
- Saving and recalling the system settings of this unit (System Memory)  P. 98
- Using headphones  P. 42
- Using this unit in multiple rooms simultaneously (multi-zone configuration)  P. 115
- Automatically turning off this unit  P. 43

### Manually adjusting various parameters of this unit

- Setting the language of the GUI menu  P. 97
- Assigning the input/output jacks of this unit  P. 79
- Setting the parameters for each input source  P. 78
- Setting the parameters related to the volume level  P. 81
- Adjusting the tonal quality of each channel manually by using the parametric equalizer  P. 82
- Adjusting the audio and video synchronization  P. 84
- Muting the selected speaker channel  P. 85
- Setting the parameters related to the video signals  P. 86
- Setting the basic speaker configuration  P. 88
- Setting the network parameters  P. 91
- Setting the parameters of the multi-zone feature  P. 93
- Protecting the various settings  P. 95

### Adjusting the advanced parameters

- Setting the speaker impedance of the connected speakers  P. 120
- Setting the language of the GUI menu  P. 123
- Setting the video format of the connected video monitor  P. 123
- Setting the parameters of this unit to default values  P. 134

# Connections

## Rear panel

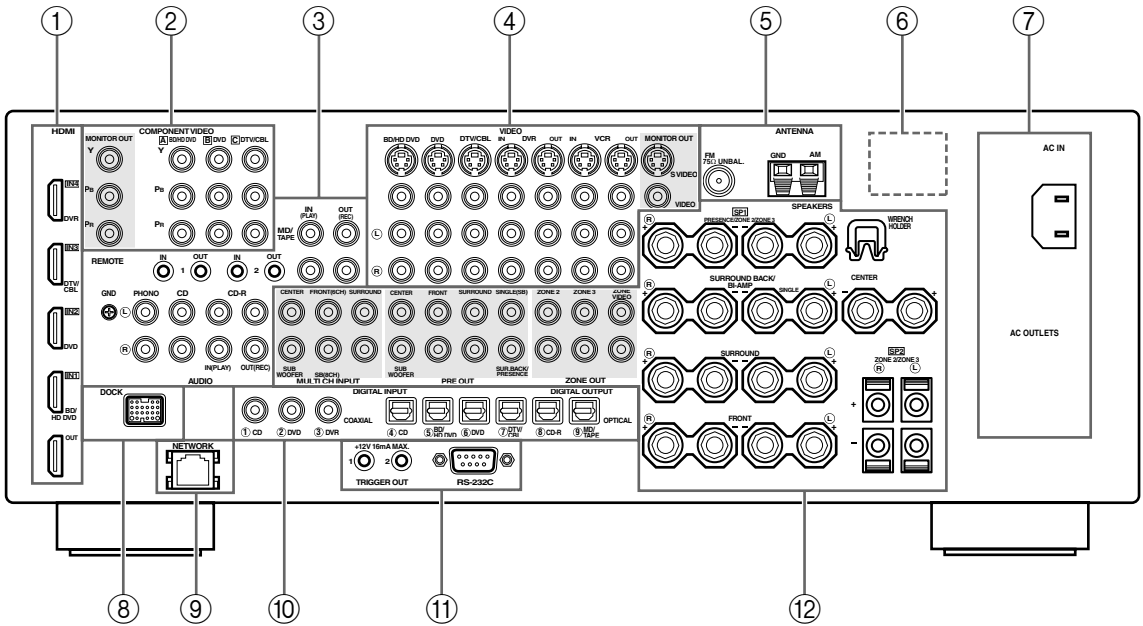

	Name	Page
①	HDMI connectors	21
②	COMPONENT VIDEO jacks	23 – 26
③	Audio component jacks	27
	REMOTE IN/OUT jacks	30
④	Video component jacks	23 – 26
⑤	ANTENNA terminals	32
⑥	VOLTAGE SELECTOR (Asia and General models only)	32
⑦	AC IN	32
	AC OUTLET(S)	32
⑧	DOCK terminal	30
⑨	NETWORK port	31
⑩	DIGITAL INPUT/OUTPUT jacks	24
⑫	MULTI CH INPUT jacks	29
	PRE OUT jacks	28
	ZONE OUT jacks	115
	Speaker terminals	15
	WRENCH HOLDER	18

### ⑫ TRIGGER OUT jack

This is a control expansion terminal for custom installation. Consult your dealer for details.

### ⑫ RS-232C terminal

This is a control expansion terminal for factory use only. Consult your dealer for details.

## Placing speakers

The speaker layout below shows the speaker setting we recommend. You can use it to enjoy the CINEMA DSP and multi-channel audio sources.

### 7.1-channel speaker layout

7.1-channel speaker layout is highly recommended for playback the sound of high definition audio formats (Dolby TrueHD, DTS-HD Master Audio, etc.) as well as the conventional audio sources with sound field programs. See page 15 for connection information.

We recommend that you also add the presence speakers for the effect sounds of the CINEMA DSP sound field program. See page 17 for details.

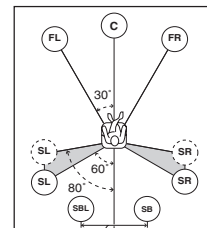
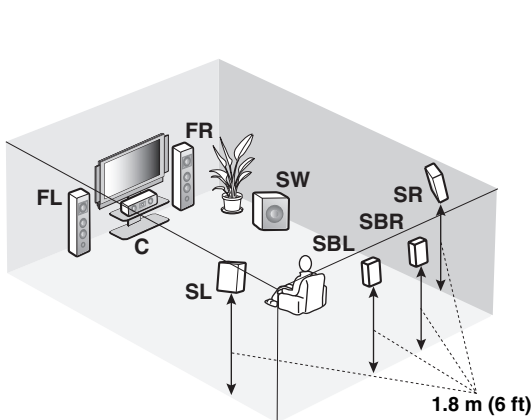

30 cm (12 in) or more

#### Speaker indications

**FL/FR:** Front left/right

**C:** Center

**SL/SR:** Surround left/right

**SBL/SBR:** Surround back left/right

**SW:** Subwoofer

#### Front left and right speakers

The front speakers are used for the main source sound plus effect sounds. Place these speakers at an equal distance from the ideal listening position. The distance of each speaker from each side of the video monitor should be the same.

#### Center speaker

The center speaker is for the center channel sounds (dialog, vocals, etc.). If for some reason it is not practical to use a center speaker, you can do without it. Best results, however, are obtained with the full system.

#### Surround left and right speakers

The surround speakers are used for effect and surround sounds.

#### Surround back left and right speakers

The surround back speakers supplement the surround speakers and provide more realistic front-to-back transitions.

#### Subwoofer

The use of a subwoofer with a built-in amplifier, such as the Yamaha Active Servo Processing Subwoofer System, is effective not only for reinforcing bass frequencies from any or all channels, but also for reproducing the high fidelity sound of the LFE (low-frequency effect) channel included in Dolby Digital and DTS sources. The position of the subwoofer is not so critical, because low bass sounds are not highly directional. But it is better to place the subwoofer near the front speakers. Turn it slightly toward the center of the room to reduce wall reflections.

### 6.1-channel speaker layout

See page 15 for connection information.



We recommend that you also add the presence speakers for the effect sounds of the CINEMA DSP sound field program. See page 17 for details.

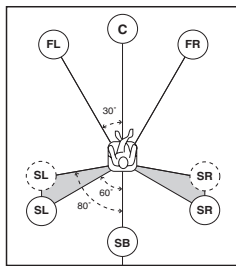
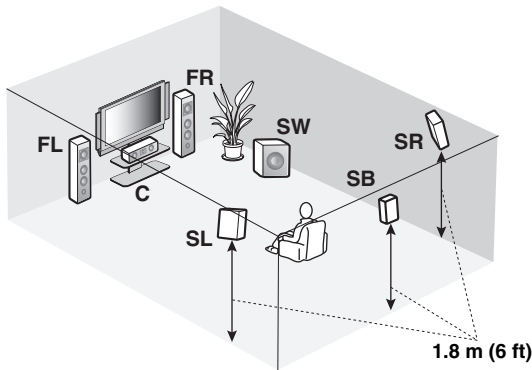

#### Speaker indications

- FL/FR:** Front left/right
- C:** Center
- SL/SR:** Surround left/right
- SB:** Surround back left/right
- SW:** Subwoofer

- Front left and right speakers**
- Center speaker**
- Surround left and right speakers**
- Subwoofer**

The functions and settings of each speaker are the same as those for the 7.1-channel speaker layout (see page 13).

#### Surround back speaker

Connect a single surround speakers to the SURROUND BACK SINGLE speaker terminal and place the single surround back speaker behind the listening position. The surround back left and right channel signals are mixed down and output at the single surround back speaker when you set "Surround Back" to "Small x1" or "Large x1" (see page 89).

### 5.1-channel speaker layout

See page 15 for connection information.



We recommend that you also add the presence speakers for the effect sounds of the CINEMA DSP sound field program. See page 17 for details.

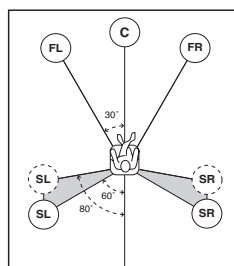
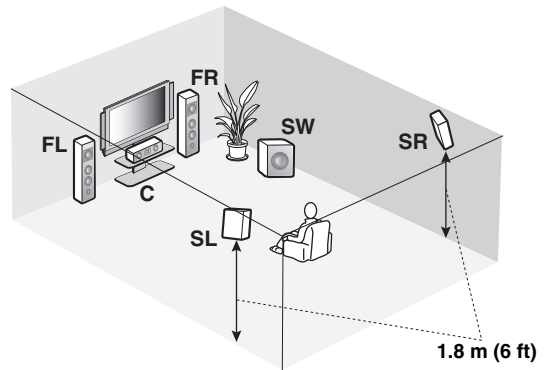

#### Speaker indications

- FL/FR:** Front left/right
- C:** Center
- SL/SR:** Surround left/right
- SW:** Subwoofer

- Front left and right speakers**
- Center speaker**
- Subwoofer**

The functions and settings of each speaker are the same as those for the 7.1-channel speaker layout (see page 13).

#### Surround left and right speakers

Connect the surround speakers to the SURROUND speaker terminals even if you place the surround speakers behind the listening position. For the smooth and unbroken sound field behind the listening position, place the surround left and right speakers farther back compared with the placement in the 7.1-channel speaker layout. The surround back channel signals are directed to the surround left and right speakers when "Surround Back" is set to "None" (see page 89).

#### For other speaker combinations

You can enjoy multi-channel sources with sound field programs by using a speaker combination other than the 7.1/6.1/5.1-channel speaker combinations.

Use the automatic setup feature (see page 37) or set the "Speaker Set" parameters in "Manual Setup" (see page 88) to output the surround sounds at the connected speakers.



## Connecting speakers

Be sure to connect the left channel (L), right channel (R), “+” (red) and “-” (black) properly. If the connections are faulty, this unit cannot reproduce the input sources accurately.

### Caution

- Before connecting the speakers, make sure that this unit is turned off (see page 33).
- Do not let the bare speaker wires touch each other or do not let them touch any metal part of this unit. This could damage this unit and/or speakers.
- Use magnetically shielded speakers. If this type of speaker still creates interference with the monitor, place the speakers away from the monitor.
- If you are to use 6-ohm speakers, be sure to set “SPEAKER IMP.” to “6ΩMIN” before using this unit (see page 33). You can also use 4-ohm speakers as the front speakers (see page 120).

### Notes

- A speaker cord is actually a pair of insulated cables running side by side. Cables are colored or shaped differently, perhaps with a stripe, groove or ridge. Connect the striped (grooved, etc.) cable to the “+” (red) terminals of this unit and your speaker. Connect the plain cable to the “-” (black) terminals.
- You can use the SP1 terminals to connect the Zone 2 or Zone 3 speakers as well as the presence speakers (see page 116).

### ■ For the 7.1-channel speaker setting

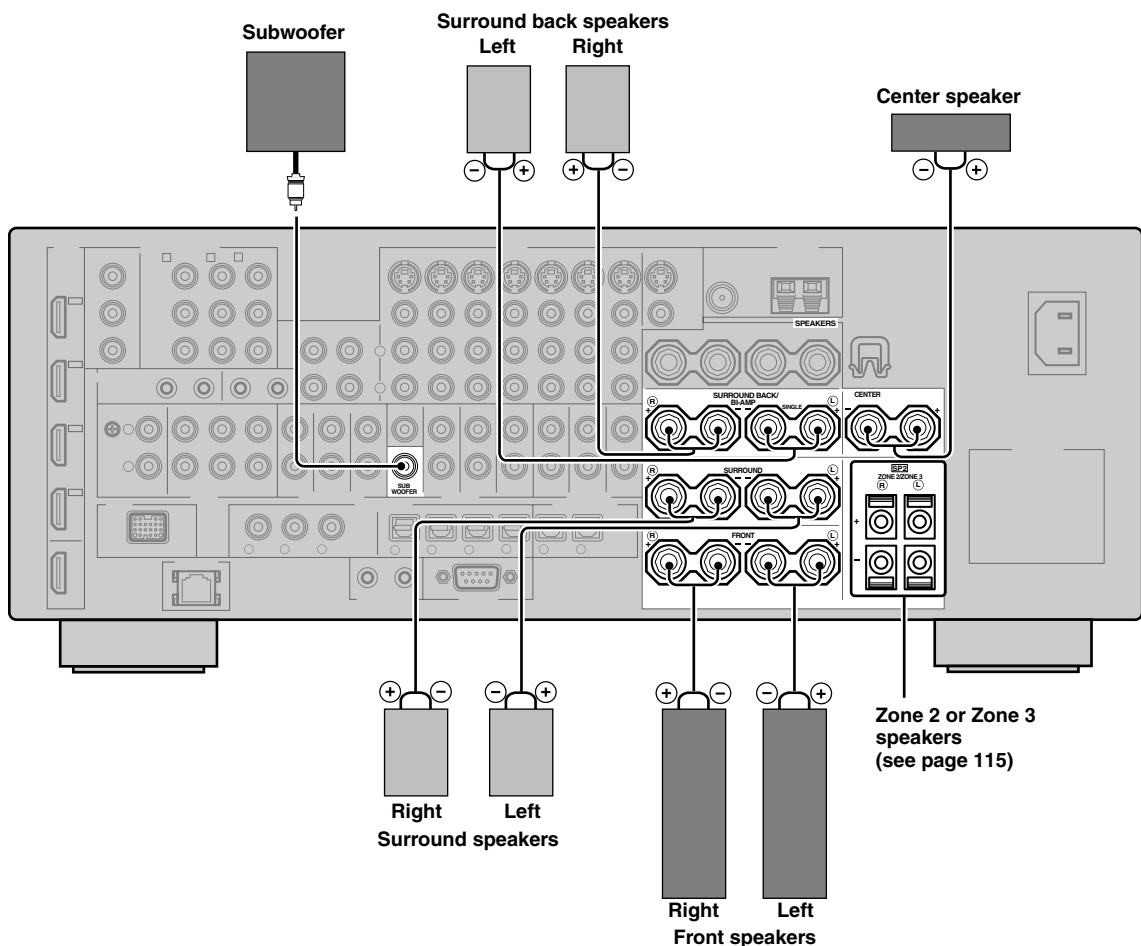

■ For the 6.1-channel speaker setting

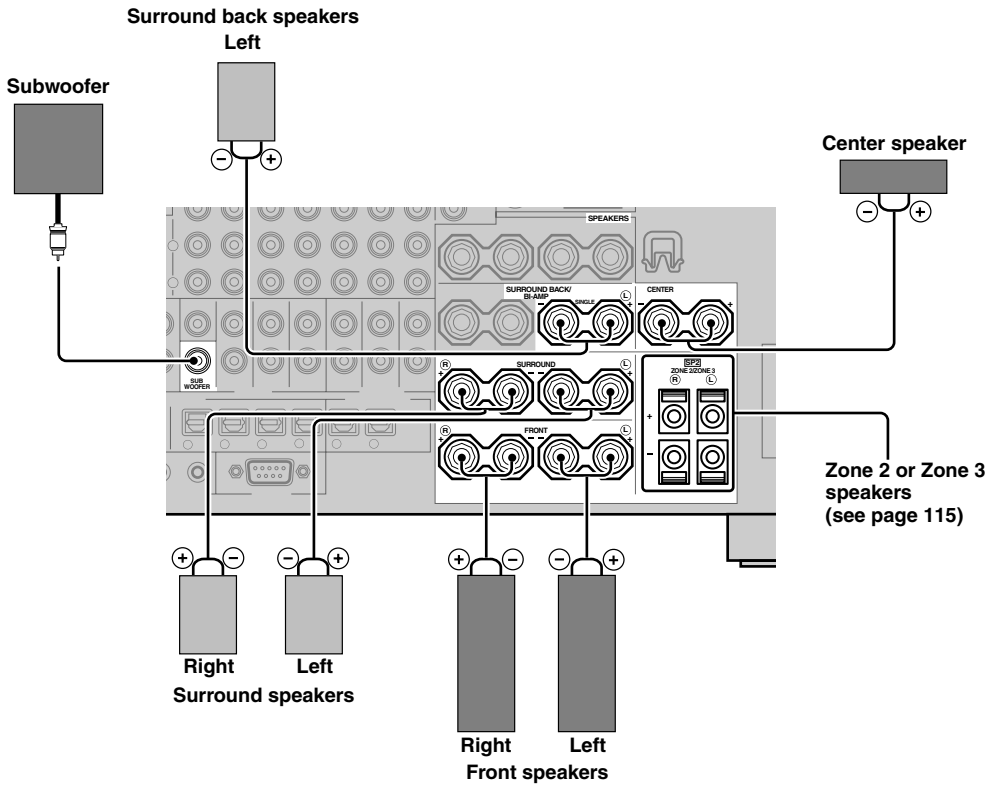

■ For the 5.1-channel speaker setting

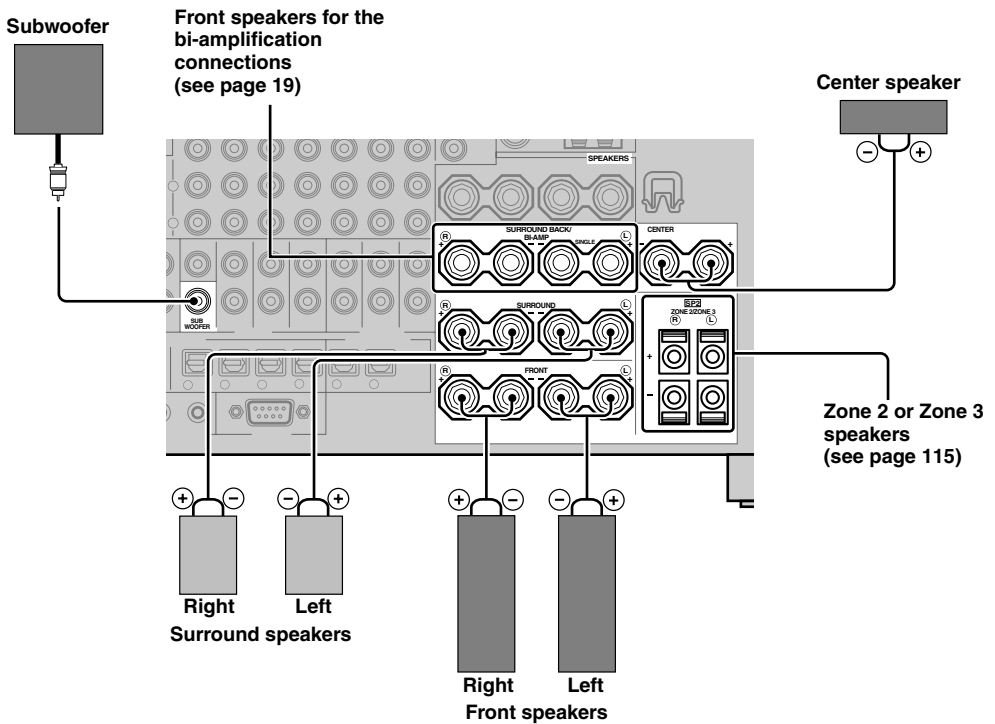

## Using presence speakers

The presence speakers supplement the sound from the front speakers with extra ambient effects produced by the sound field programs (see page 45). Presence left and right speakers function more effectively when the CINEMA DSP 3D mode is active (see page 50). You can adjust the vertical position of dialogues with using the presence speakers (see page 72). To use the presence speakers, connect the speakers to SP1 speaker terminals and then set “Presence” to “Yes” (see page 89).

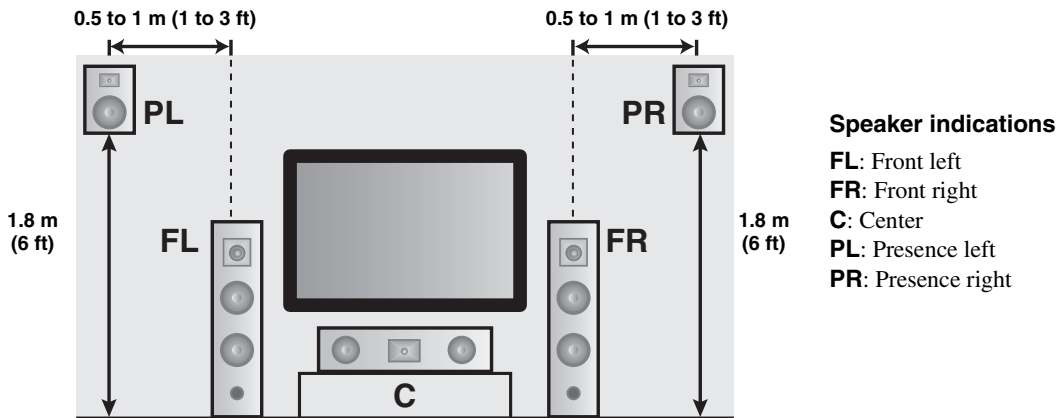

### Notes

- If “Presence” is set to “None”, this unit cannot activate the CINEMA DSP 3D mode.
- You can connect both surround back and presence speakers to this unit, but they do not output sound simultaneously. This unit automatically switches the presence speakers and surround back speakers depending on the input sources and the selected sound field programs. You can set to prioritize either set of speakers using the “PR/SB Priority” parameter in “Basic” (see page 90).

### ■ Connecting presence left and right speakers

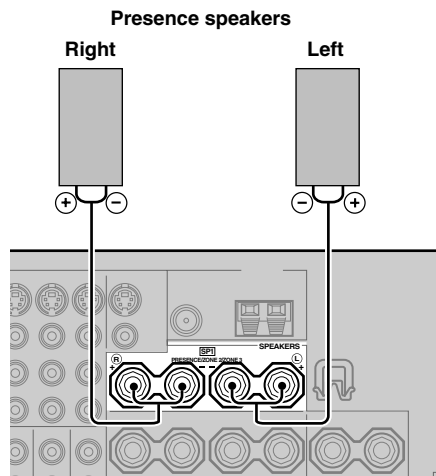

■ Connecting the speaker cable

- 1 Remove approximately 10 mm (0.4 in) of insulation from the end of each speaker cable and then twist the exposed wires of the cable together to prevent short circuits.

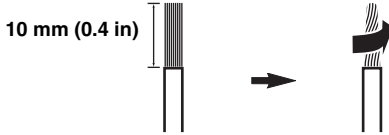

- 2 Loosen the knob using the supplied speaker terminal wrench.

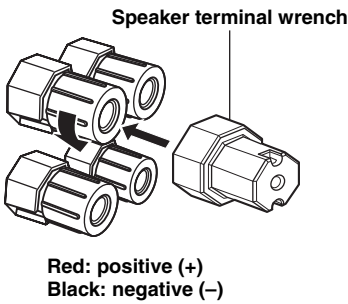

- 3 Insert one bare wire into the hole on the side of each terminal.

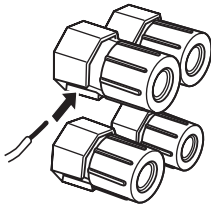

- 4 Tighten the knob to secure the wire using the supplied speaker terminal wrench.

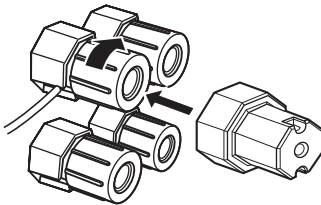

- 5 Hook the speaker terminal wrench onto the WRENCH HOLDER on the rear panel of this unit when not in use.

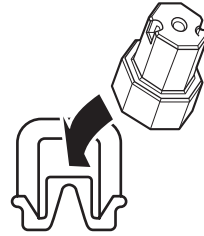

■ Connecting to the SP2 speaker terminals

Connect Zone 2 or Zone 3 speakers to these terminals (see page 115).

- 1 Open the tab.

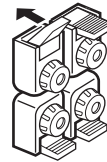

Red: positive (+)  
Black: negative (-)

- 2 Insert one bare wire into the hole on the terminal.

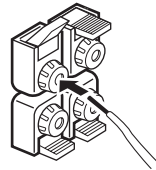

- 3 Close the tab to secure the wire.

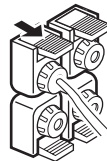

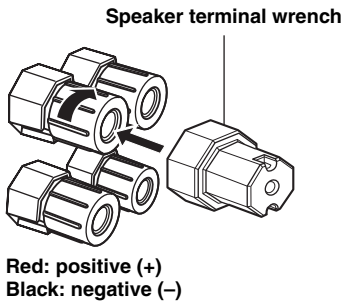

## ■ Connecting the banana plug (except U.K., Europe, Asia and Korea models)

- 1 Tighten the knob using the supplied speaker terminal wrench.

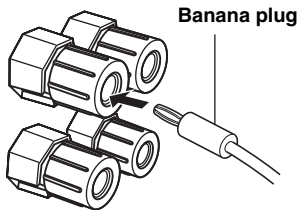

- 2 Insert the banana plug connector into the end of the corresponding terminal.



 You can also use the banana plug with the SP2 speaker terminals. Open the tab and then insert one banana plug into the hole on the terminal. Do not close the tab after connecting the banana plug.

## ■ Using bi-amplification connections

### Caution

Remove the shorting bars or bridges of your speakers to separate the LPF (low pass filter) and HPF (high pass filter) crossovers.

This unit allows you to make bi-amplification connections to one speaker system. Check if your speakers support bi-amplification.

To make the bi-amplification connections, use the FRONT and SURROUND BACK/BI-AMP terminals as shown below. To activate the bi-amplification connections, set “BI-AMP” to “ON” in “Advanced setup” (see page 122).

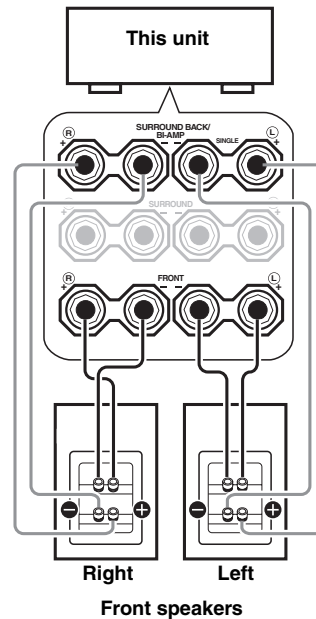

### Note

When you make the conventional connection, make sure that the shorting bars are put into the terminals of the speakers appropriately. Refer to the instruction manuals of the speakers for details.

## Information on jacks and cable plugs

### Audio jacks and cable plugs

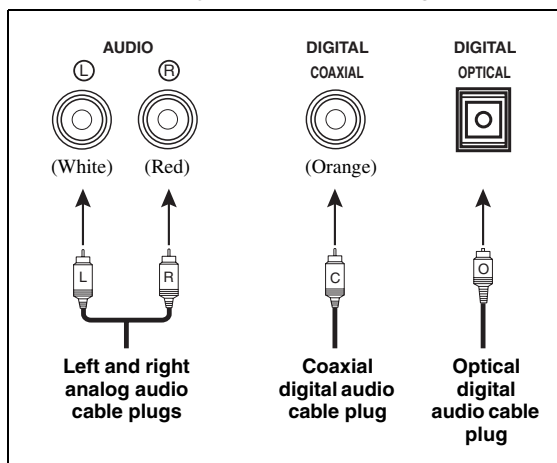

### Video jacks and cable plugs

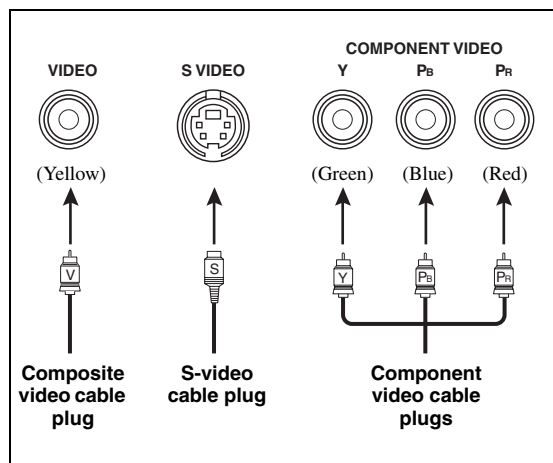

#### ■ Audio jacks

This unit has three types of audio jacks. Connection depends on the availability of audio jacks on your other components.

##### AUDIO jacks

For conventional analog audio signals transmitted via left and right analog audio cables. Connect red plugs to the right jacks and white plugs to the left jacks.

##### DIGITAL COAXIAL jacks

For digital audio signals transmitted via coaxial digital audio cables.

##### DIGITAL OPTICAL jacks

For digital audio signals transmitted via optical digital audio cables.

#### Note

You can use the digital jacks to input PCM, Dolby Digital and DTS bitstreams. When you connect components to both the COAXIAL and OPTICAL jacks, priority is given to the signals input at the COAXIAL jack. All digital input jacks are compatible with 96-kHz sampling digital signals.

#### ■ Video jacks

This unit has three types of video jacks. Connect the video input jacks of this unit to the video output jacks of the input source components to switch the audio and video sources simultaneously. Connection depends on the availability of input jacks on your video monitor.

##### VIDEO jacks

For conventional composite video signals transmitted via composite video cables.

##### S VIDEO jacks

For S-video signals, separated into the luminance (Y) and chrominance (C) video signals transmitted on separate wires of S-video cables.

##### COMPONENT VIDEO jacks

For component video signals, separated into the luminance (Y) and chrominance (P<sub>B</sub>, P<sub>R</sub>) video signals transmitted on separate wires of component video cables.



This unit is equipped with the video conversion function. See pages 22 and 86 for details.

## Information on HDMI™

This unit has four HDMI input jacks and one HDMI output jack for digital audio and video signal input/output. Connect the HDMI IN1, HDMI IN2, HDMI IN3, or HDMI IN4 jack of this unit to the HDMI output jack of other HDMI components (such as a DVD player). Connect the HDMI OUT jack of this unit to the HDMI input jack of other HDMI components (such as a TV and a projector).

The video or audio signals input at the HDMI IN jacks of the selected input source are output at the HDMI OUT jack of this unit.



- You can check the potential problem about the HDMI connection (see page 96).
- See page 142 for the information on the input signal capability of this unit for the HDMI connection.

### ■ HDMI jack and cable plug

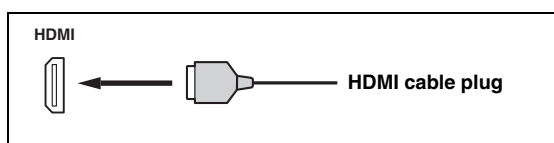

- We recommend that you use a commercially available HDMI cable shorter than 5 meters (16 feet) with the HDMI logo printed on it.
- Use a conversion cable (HDMI jack ↔ DVI-D jack) to connect this unit to other DVI components.

### Notes

- Do not disconnect or connect the cable or turn off the power of the HDMI components connected to the HDMI OUT jack of this unit while data is being transferred. Doing so may disrupt playback or cause noise.
- The HDMI OUT jack outputs the audio signals input at the HDMI input jacks only even if “Support Audio” is set to “Other” (see page 95).
- If you turn off the power of the video monitor connected to the HDMI OUT jack via a DVI connection, this unit may fail to establish the connection to the component.
- The analog video signals input at the composite video, S-video and component video jacks can be digitally up-converted to be output at the HDMI OUT jack. Set “Conversion” to “On” in “Manual Setup” (see page 86) to activate this feature.

### ■ Default input assignment of HDMI input jacks

HDMI input jack	Assigned input source
IN1	BD/HD DVD
IN2	DVD
IN3	DTV/CBL
IN4	DVR

## Audio and video signal flow

### Audio signal flow

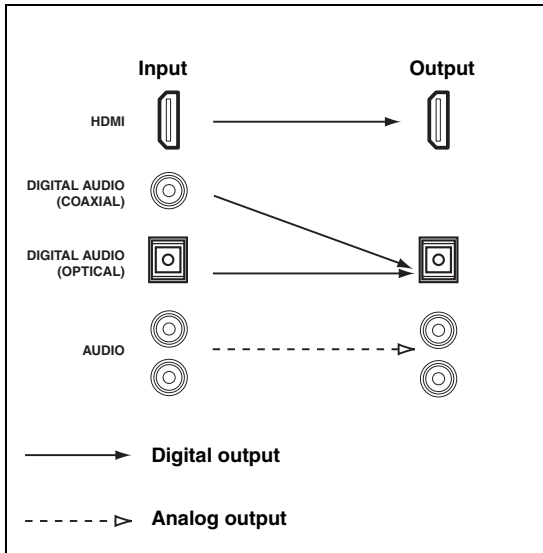

#### Notes

- 2-channel as well as multi-channel PCM, Dolby Digital and DTS signals input at the HDMI input jacks can be output at the HDMI OUT jack only when "Support Audio" is set to "Other" (see page 95).
- The following types of audio signals can be only input at HDMI input jacks:
  - DSD
  - Dolby TrueHD
  - Dolby Digital Plus
  - DTS-HD Master Audio
  - DTS-HD High Resolution Audio

### Video signal flow

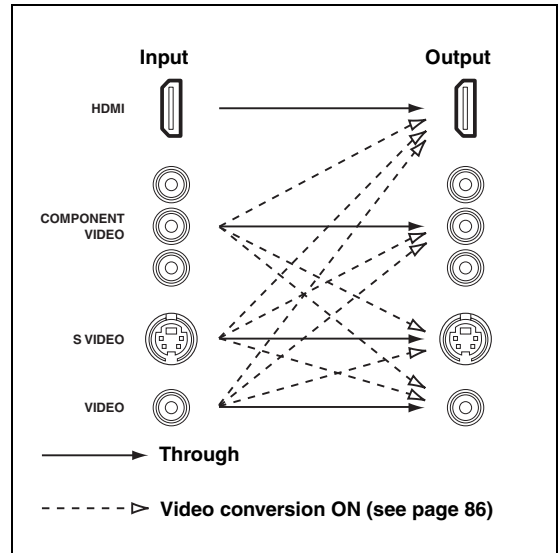

You can deinterlace and convert the resolution of the video signals by using "Video" parameters. See page 86 for details.

#### Notes

- When the analog video signals are input at the COMPONENT VIDEO, S VIDEO and VIDEO jacks, the priority order of the input signals is as follows:
  1. COMPONENT VIDEO
  2. S VIDEO
  3. VIDEO
- Digital video signals input at the HDMI input jacks cannot be output from analog video output jacks.
- The analog component video signals (with 480i (NTSC)/576i (PAL) of resolution only) are converted to the S-video or composite video signals and output at the VIDEO or S VIDEO MONITOR OUT jacks.
- The analog component video signals with 1080p of resolution are only output at the COMPONENT VIDEO MONITOR OUT jacks.
- The GUI signal is not output at the DVR OUT and VCR OUT jacks and is not recorded.



## Connecting a TV monitor or projector

Connect your TV (or projector) to the HDMI OUT jack, the COMPONENT VIDEO MONITOR OUT jacks, the S VIDEO MONITOR OUT jack or the VIDEO MONITOR OUT jack of this unit.



Make sure that this unit and other components are unplugged from the AC wall outlets.



You can select to play back HDMI audio signals on this unit or on another HDMI component connected to the HDMI OUT jack on the rear panel of this unit. Use the “Support Audio” parameter in “Option” to select the component to play back HDMI audio signals (see page 95).

### Notes

- Some video monitors connected to this unit via a DVI connection fail to recognize the HDMI audio/video signals being input if they are in the standby mode. In this case, the HDMI indicator flashes irregularly.
- Set “Conversion” in “Video” to “On” (see page 86) to display the short message displays.
- The GUI screen appears with the wall paper or gray background depending on the input video signal format and the setting of the parameters in “Wall Paper” (see page 88).
- If the connected video monitor is compatible with the automatic audio and video synchronization feature (automatic lip sync feature), this unit adjusts the audio and video timing automatically (see page 84). Connect the video monitor to the HDMI OUT jack of this unit to use the feature.

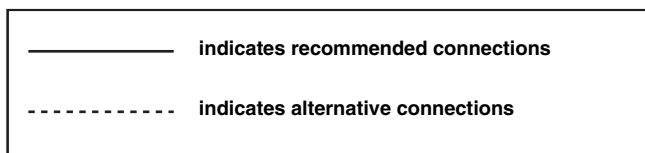
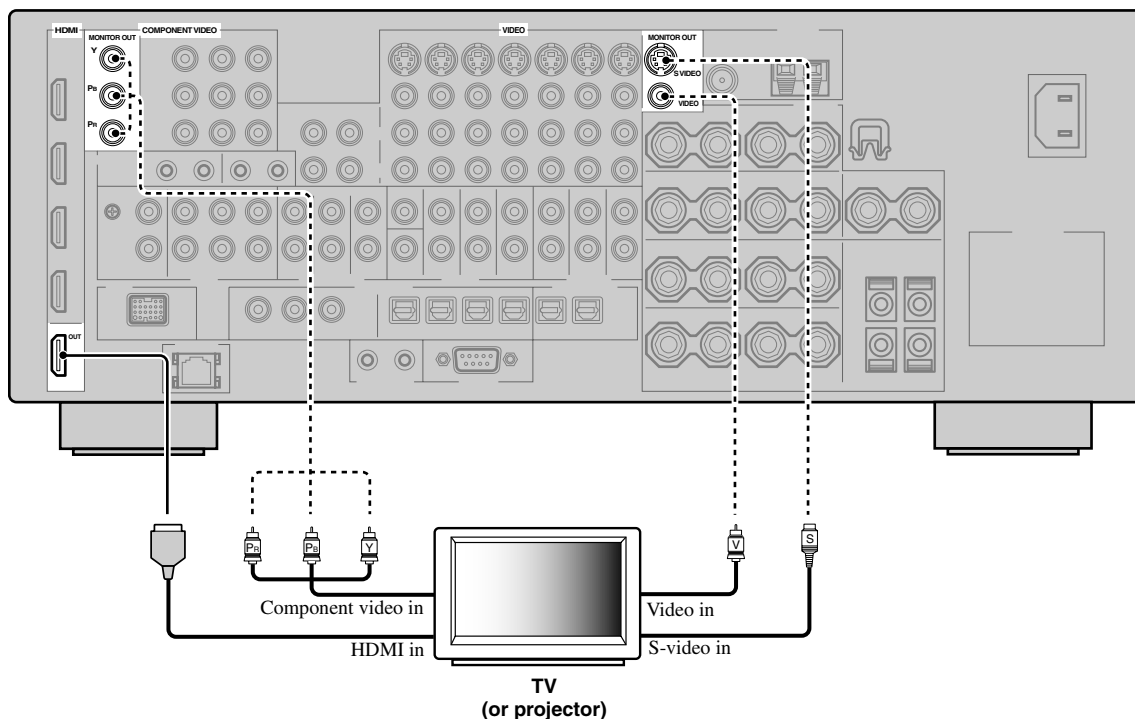

## Connecting other components



Make sure that this unit and other components are unplugged from the AC wall outlets.

### Notes

- When “Conversion” is set to “Off” (see page 86), be sure to make the same type of video connections as those made for your TV (see page 23). For example, if you connected your TV to the VIDEO MONITOR OUT jack of this unit, connect your other components to the VIDEO jacks.
- When “Conversion” is set to “On” (see page 86), the converted video signals are output only at the MONITOR OUT jacks. When recording a source, you must make the same type of video connections between each component.
- To make a digital connection to a component other than the default component assigned to each DIGITAL INPUT or DIGITAL OUTPUT jack, select the corresponding setting for “Option”, “Optical Output”, or “Coaxial Input” in “I/O Assignment” (see page 79).
- If you connect your DVD player to both the DIGITAL INPUT (OPTICAL) and the DIGITAL INPUT (COAXIAL) jacks, priority is given to the signals input at the DIGITAL INPUT (COAXIAL) jack.

### ■ Connecting a Blu-ray Disc or HD DVD player

Connect your Blu-ray Disc or HD DVD player to the HDMI IN1 jack of this unit to perform the features of the Blu-ray Disc or HD DVD completely.

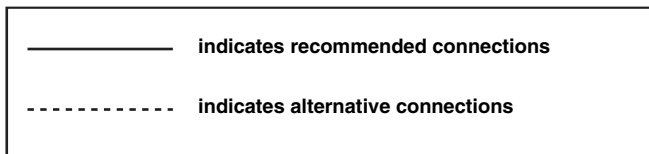
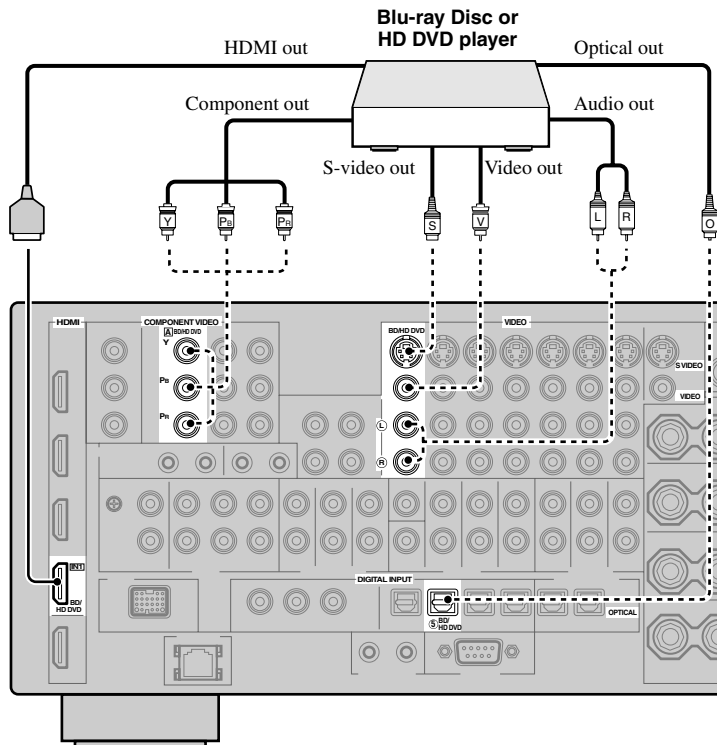

■ Connecting a DVD player

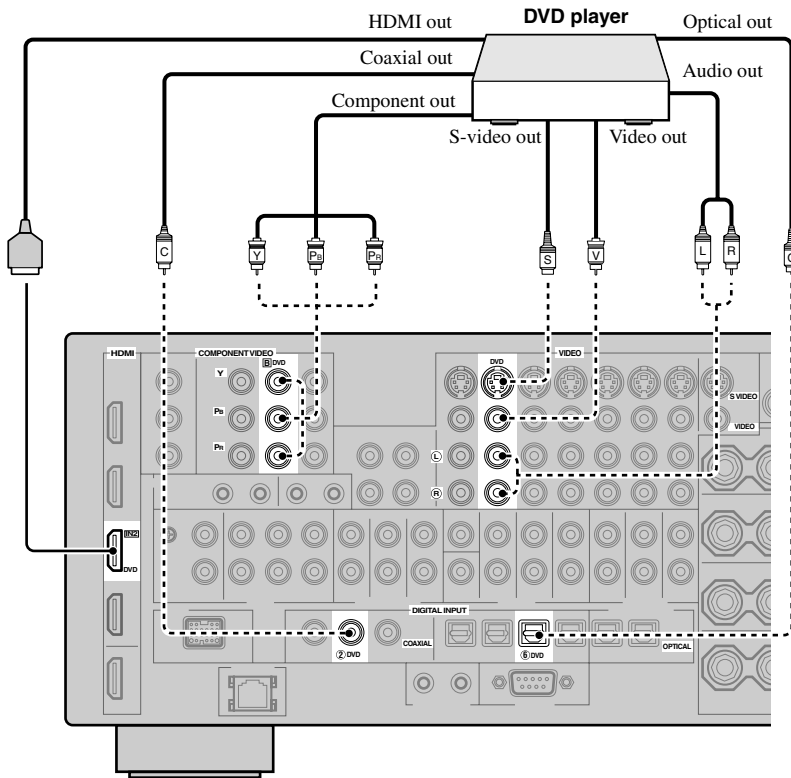

————— indicates recommended connections  
 - - - - - indicates alternative connections

■ Connecting a set-top box

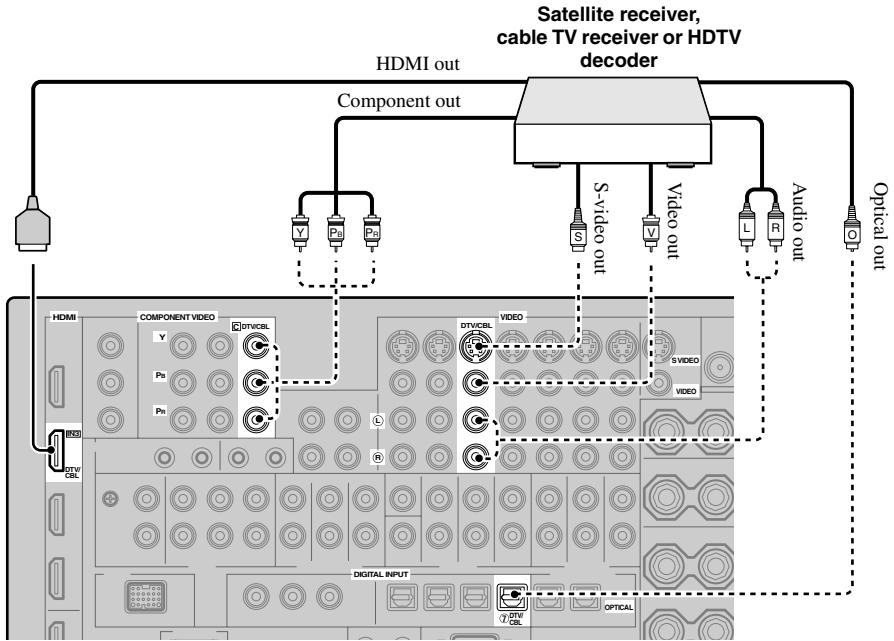

■ Connecting a DVD recorder, PVR or VCR

**Note**

\* When you connect another VCR to this unit, connect it to the VCR terminals (S VIDEO IN, VIDEO IN, AUDIO IN, S VIDEO OUT, VIDEO OUT and AUDIO OUT jacks) same as DVR terminals except the DIGITAL INPUT (COAXIAL) jack.

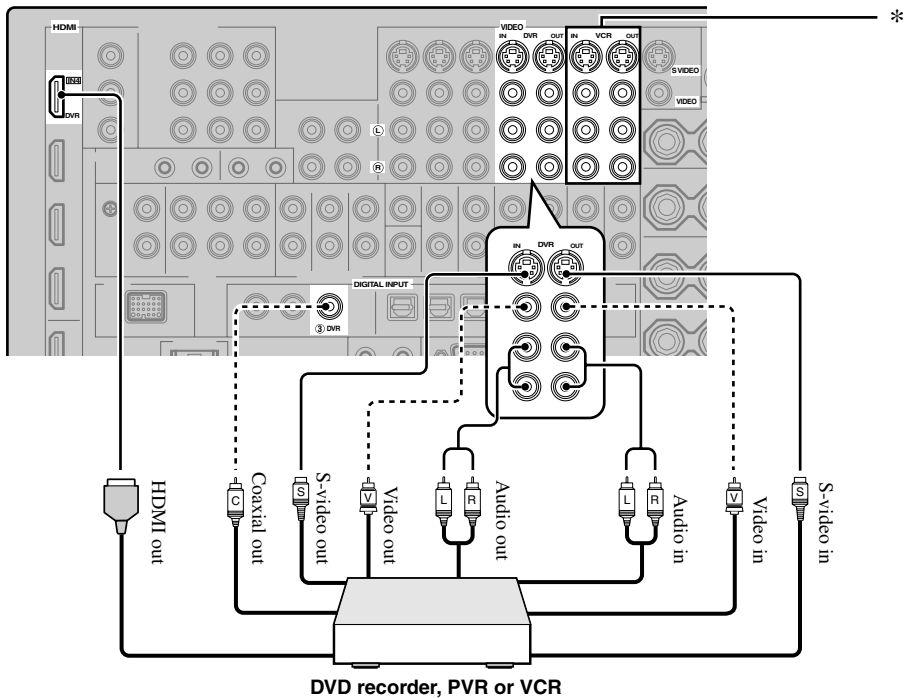

## ■ Connecting audio components

### Notes

- Connect your turntable to the GND terminal of this unit to reduce noise in the signal. However, you may hear less noise without the connection to the GND terminal for some turntables.
- The PHONO jacks are only compatible with a turntable with an MM or a high-output MC cartridge. To connect a turntable with a low-output MC cartridge to the PHONO jacks, use an in-line boosting transformer or an MC-head amplifier.
- When you connect both the DIGITAL INPUT (OPTICAL) jack and the DIGITAL INPUT (COAXIAL) jack to an audio component, the priority is given to the DIGITAL INPUT (COAXIAL) jack.

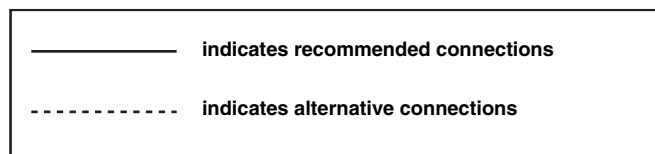
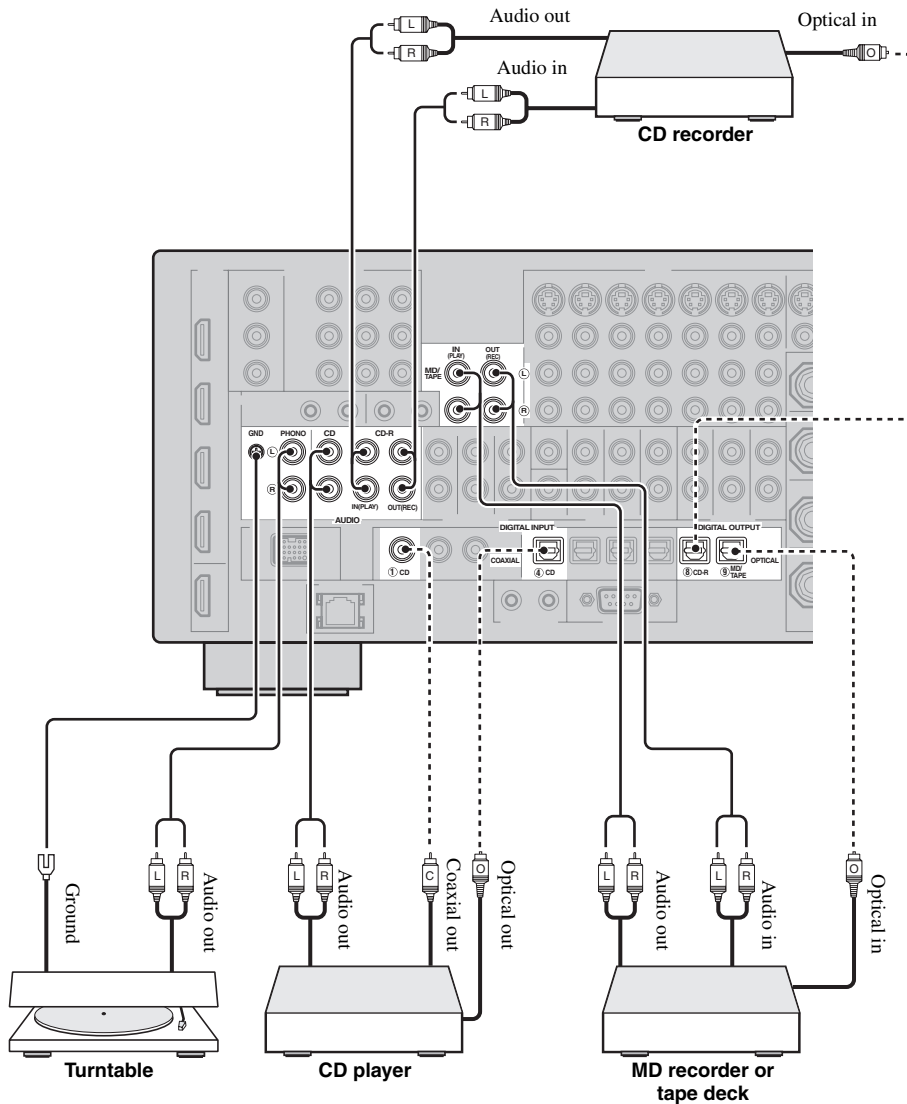

## ■ Connecting an external amplifier

This unit has more than enough power for any home use. However, if you want to add more power to the speaker output or if you want to use another amplifier, connect an external amplifier to the PRE OUT jacks.

### Notes

- When you make connections to the PRE OUT jacks, do not make connections to the SPEAKERS terminals.
- Each PRE OUT jack outputs the same channel signals as the corresponding SPEAKERS terminals.
- Adjust the volume level of the subwoofer with the control on the subwoofer (see page 52).
- Some signals may not be output at the SUBWOOFER PRE OUT jack depending on the settings for “Speaker Set” (see page 88) and “Bass Out” (see page 89).
- You can use the automatic setup feature even if you use an external amplifier (see page 37).

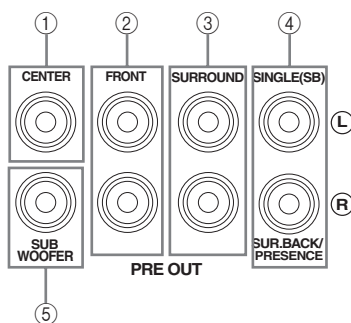

#### ① CENTER PRE OUT jack

Center channel output jack.

#### ② FRONT PRE OUT jacks

Front channel output jacks.

#### ③ SURROUND PRE OUT jacks

Surround channel output jacks.

#### ④ SURROUND BACK/PRESENCE PRE OUT jacks

Surround back or presence channel output jacks. When you only connect one external amplifier for the surround back channel, connect it to the SINGLE (SB) jack.



- Set the “Surround Back” to “Large x2”, “Large x1”, “Small x2” or “Small x1” and “Presence” to “None” (see page 89) to output the surround back channel signals at SURROUND BACK/PRESENCE PRE OUT jacks.
- Set the “Presence” to “Yes” and “Surround Back” to “None” (see page 89) to output the presence channel signals at SURROUND BACK/PRESENCE PRE OUT jacks.
- When “BI-AMP” is set to “ON” (see page 19), this unit output the front channel audio signals at the SUR.BACK/PRESENCE PRE OUT jacks.

#### ⑤ SUBWOOFER PRE OUT jack

Connect a subwoofer with a built-in amplifier.

## ■ Connecting a multi-format player or an external decoder

This unit is equipped with 6 additional input jacks (left and right FRONT, CENTER, left and right SURROUND and SUBWOOFER) for discrete multi-channel input from a multi-format player, external decoder, sound processor or pre-amplifier.

If you set “Input Channels” to “8ch” in “MULTI CH” (see page 80), you can use the input jacks assigned as “Front Input” in “Multi CH Assign” (see page 80) together with the MULTI CH INPUT jacks to input 8-channel signals. Connect the output jacks on your multi-format player or external decoder to the MULTI CH INPUT jacks. Be sure to match the left and right outputs to the left and right input jacks for the front and surround channels.

### Notes

- When you select the component connected to the MULTI CH INPUT jacks as the input source (see page 42), this unit automatically turns off the digital sound field processor, and you cannot select sound field programs.
- This unit does not redirect signals input at the MULTI CH INPUT jacks to accommodate for missing speakers. We recommend that you connect at least a 5.1-channel speaker system before using this feature.
- When the component connected to the MULTI CH INPUT jacks of this unit is selected as the input source, only the signals input at MULTI CH INPUT FRONT jacks are output from the connected headphones.

For 6-channel input

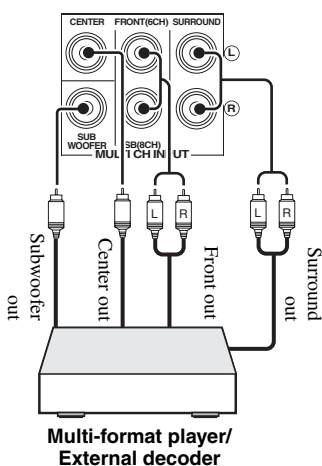

For 8-channel input

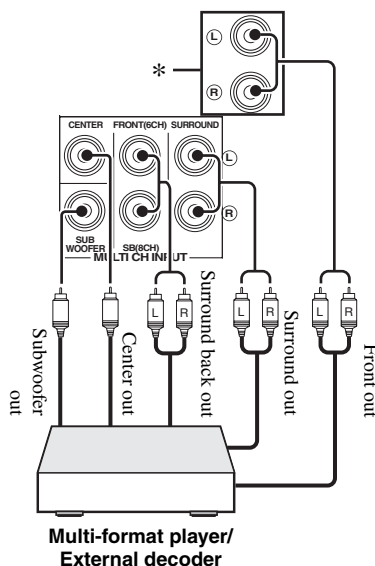

### Note

- \* The analog audio input jacks assigned as “Front Input” in “Multi CH Assign” (see page 80).

### ■ Connecting a Yamaha iPod universal dock

This unit is equipped with the DOCK terminal on the rear panel that allows you to connect a Yamaha iPod universal dock (such as the YDS-10, sold separately) where you can station your iPod and control playback of your iPod using the supplied remote control. Connect a Yamaha iPod universal dock (such as the YDS-10, sold separately) to the DOCK terminal on the rear panel of this unit using its dedicated cable.

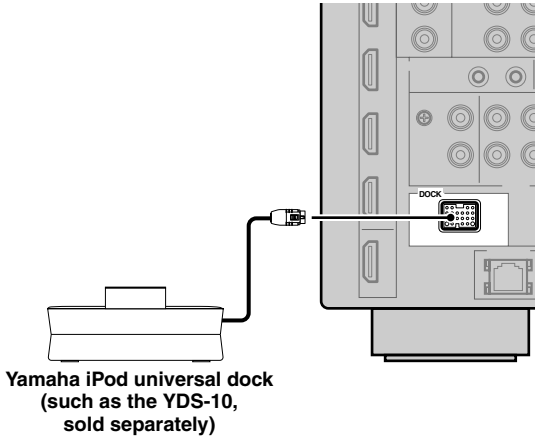

### ■ Using REMOTE IN/OUT jacks

When the components are the Yamaha products and have the capability of the transmission of the remote control signals, connect the REMOTE IN and REMOTE OUT jacks to the remote control input and output jacks with the monaural analog mini cable as follows. See page 115 for more details of this feature.

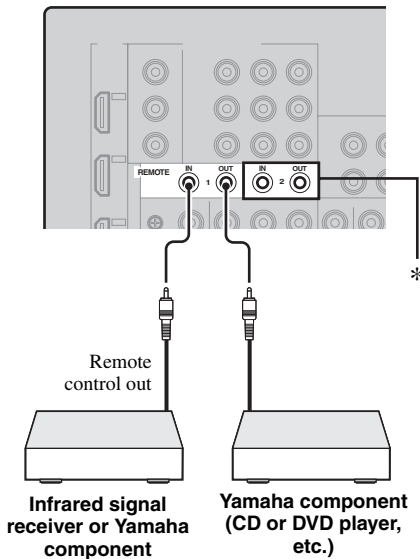

\* You can connect another set of infrared signal receiver and Yamaha component to the REMOTE IN 2 and OUT 2 jacks same as the REMOTE IN 1 and OUT 1 jacks.

### Using the VIDEO AUX jacks on the front panel

Use the VIDEO AUX jacks on the front panel to connect a game console or a video camera to this unit.

#### Caution

Be sure to turn down the volume of this unit and other components before making connections.

#### Note

The audio signals input at the DOCK terminal on the rear panel take priority over the ones input at the VIDEO AUX jacks.

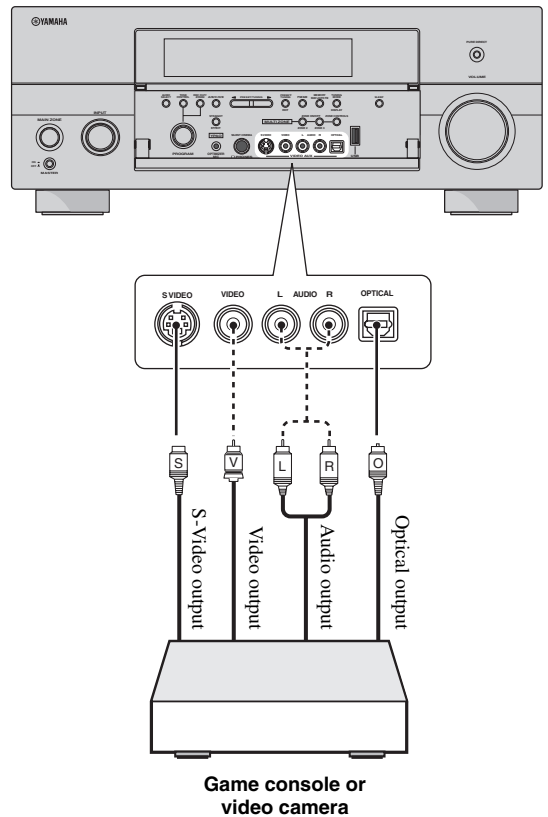



## Connecting the network

To connect this unit to your network, plug one end of a network cable (CAT-5 or higher straight cable) into the NETWORK port of this unit, and plug the other end into one of the LAN ports on your router that supports the DHCP (Dynamic Host Configuration Protocol) server function. The following diagram shows a connection example where this unit is connected to one of the LAN ports on a 4-port router. To enjoy music files saved on your PC and Yamaha MCX-2000 or access the Internet Radio, each device must be connected properly in the network.

### Notes

- You must use an STP (Shielded Twisted Pair) cable (commercially available) to connect a network hub or router and this unit.
- If the DHCP server function on your router is disabled, you need to configure the network settings manually (see page 91).
- Yamaha MCX-2000, MCX-A10 and MCX-C15 may not be for sale in some locations.

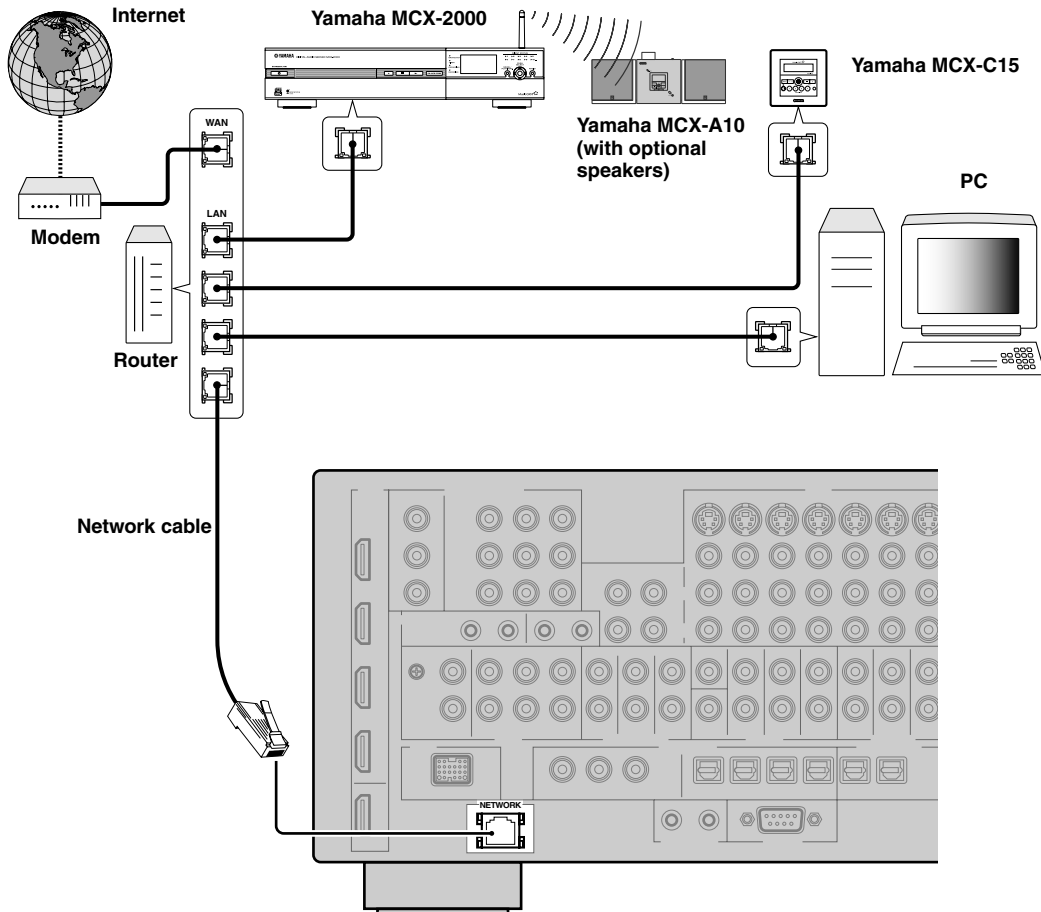

## Connecting the FM and AM antennas

Both FM and AM indoor antennas are supplied with this unit. Connect each antenna correctly to the designated terminals. In general, these antennas should provide sufficient signal strength.

### Notes

- (Asia and General models only) Be sure to set the tuner frequency step according to the frequency spacing in your area (see page 122).
- The AM loop antenna should be placed away from this unit.
- The AM loop antenna should always be connected, even if an outdoor AM antenna is connected to this unit.
- A properly installed outdoor antenna provides clearer reception than an indoor one. If you experience poor reception quality, install an outdoor antenna. Consult the nearest authorized Yamaha dealer or service center about outdoor antennas.

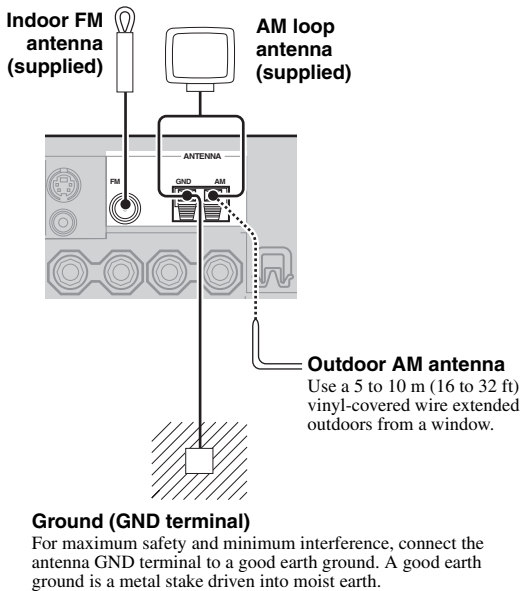

## Connecting the power cable

### Connecting the AC power cable

Plug the supplied AC power cable into the AC inlet after all other connections are complete, then plug the AC power cable into an AC wall outlet.

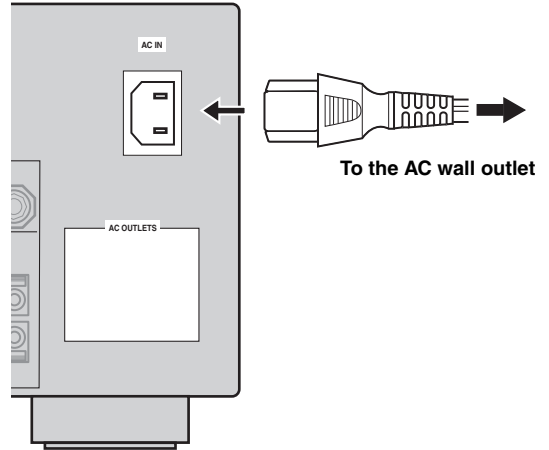

### Note

(Asia model only) Select one of the supplied power cables suitable for the type of AC wall outlet in your location before plugging this unit into the AC wall outlet.

### AC OUTLET(S) (SWITCHED)

U.K. and Australia models..... 1 outlet  
 Korea model..... None  
 Other models..... 2 outlets

Use these outlet(s) to supply power to any connected components. Connect the power cable of your other components to these outlet(s). Power to these outlet(s) is supplied when this unit is turned on. However, power to these outlet(s) is cut off when this unit is turned off. For information on the maximum power or the total power consumption of the components that can be connected to these outlet(s), see "Specifications" on page 141.

### Memory back-up

The memory back-up circuit prevents the stored data from being lost even if this unit is in the standby mode. However, the stored data will be lost in case the power cable is disconnected from the AC wall outlet or if the power supply is cut off for more than one week.

## Setting the speaker impedance and GUI language

### Caution

If you are to use 6-ohm speakers, set “SPEAKER IMP.” to “6ΩMIN” as follows BEFORE using this unit. You can also use 4-ohm speakers as the front speakers.

Before using this unit, set the speaker impedance of the connected speakers and the language of the menu items and messages, that appears in the GUI (graphical user interface) screen of this unit.

### 1 Make sure this unit is turned off.

### 2 Press and hold **ⓅSTRAIGHT** on the front panel and then press **ⓂMASTER ON/OFF** inward to the ON position to turn on this unit.

This unit turns on, and the advanced setup menu (see page 120) appears in the front panel display.



### 3 Rotate the **ⓄPROGRAM** selector to select “SPEAKER IMP.”.

### 4 Press **ⓅSTRAIGHT** repeatedly to select “6ΩMIN”.

### 5 Rotate the **ⓄPROGRAM** selector to select “GUI LANGUAGE”.

### 6 Press **ⓅSTRAIGHT** repeatedly to select the desired language setting for the GUI screen in the video monitor.

Choices: **ENGLISH** (English), **JAPANESE** (Japanese), **FRENCH** (French), **GERMAN** (German), **SPANISH** (Spanish), **RUSSIAN** (Russian)

### Notes

- This setting does not affect to the messages that appear in the front panel display.
- You can also select the GUI language by using GUI screen. See page 97 for details.

### 7 Press **ⓂMASTER ON/OFF** to release it outward to the OFF position to save the new setting and turn off this unit.

The setting you made is reflected next time you turn on this unit.

## Turning this unit on and off

### ■ Turning on this unit

Press **ⓂMASTER ON/OFF** on the front panel inward to the ON position to turn on this unit.

When you turn on this unit by pressing **ⓂMASTER ON/OFF**, the main zone is turned on.



When you turn on this unit, there will be a delay for a few seconds before this unit can reproduce sound.

### ■ Turning off this unit

Press **ⓂMASTER ON/OFF** on the front panel again to release it outward to the OFF position to turn off this unit.

### Notes

- **ⓂMAIN ZONE ON/OFF** on the front panel as well as **ⓅPOWER** and **ⓄSTANDBY** on the remote control are operational only when **ⓂMASTER ON/OFF** is pressed inward to the ON position.
- Basically, we recommend that you use the standby mode to turn off this unit.

### ■ Set the main zone to the standby mode

Press **ⓂMAIN ZONE ON/OFF** (or **ⓄSTANDBY**) to set the main zone to the standby mode.

In the standby mode, this unit consumes a small amount of power in order to receive infrared signals from the remote control.

### ■ Turning on the main zone from the standby mode

Press **ⓂMAIN ZONE ON/OFF** (or **ⓅPOWER**) to turn on the main zone.



- When you turn on this unit, there will be a delay for a few seconds before this unit can reproduce sound.
- These buttons are operational only when **ⓂMASTER ON/OFF** is pressed inward to the ON position.

### If there are some problems...

- First, turn off and then turn on this unit again.
- If problems persist, initialize the parameters of this unit. See page 134 for details.

## Using the remote control

The remote control transmits a directional infrared ray. Be sure to aim the remote control directly at the remote control sensor on this unit during operation.

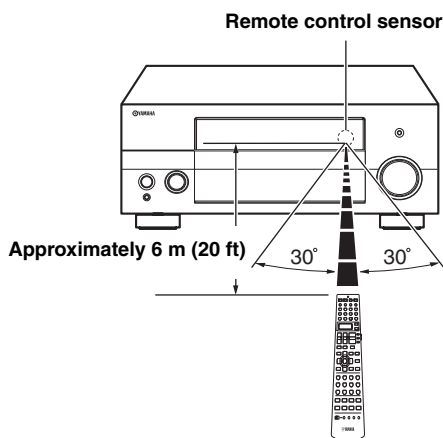

### ② LIGHT

Lights up the remote control buttons and the display window (12).

### Display window (12)

Shows the name of the selected input source that you can control.

### Infrared window (27)

Outputs infrared control signals. Aim this window at the component you want to operate.

### Transmit indicator (26)

Flashes while the remote control is sending infrared signals.

### Operation mode selector (14)

The function of some buttons depends on the operation mode selector position.

#### AMP

Operates the amplifier function of this unit.

#### SOURCE

Operates the component selected with an input selector button (see page 104).

#### TV

Operates the TV assigned to either DTV/CBL or PHONO (see page 103).

## Notes

- Do not spill water or other liquids on the remote control.
- Do not drop the remote control.
- Do not leave or store the remote control in the following types of conditions:
  - places of high humidity, such as near a bath
  - places of high temperatures, such as near a heater or stove
  - places of extremely low temperatures
  - dusty places

## Opening and closing the front panel door

When you want to use the controls behind the front panel door, open the door by gently pressing on the lower part of the panel. Keep the door closed when not using these controls.

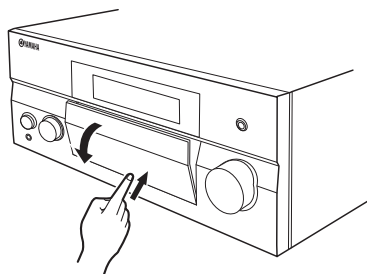

To open, press gently on the lower part of the panel.

## Front panel display

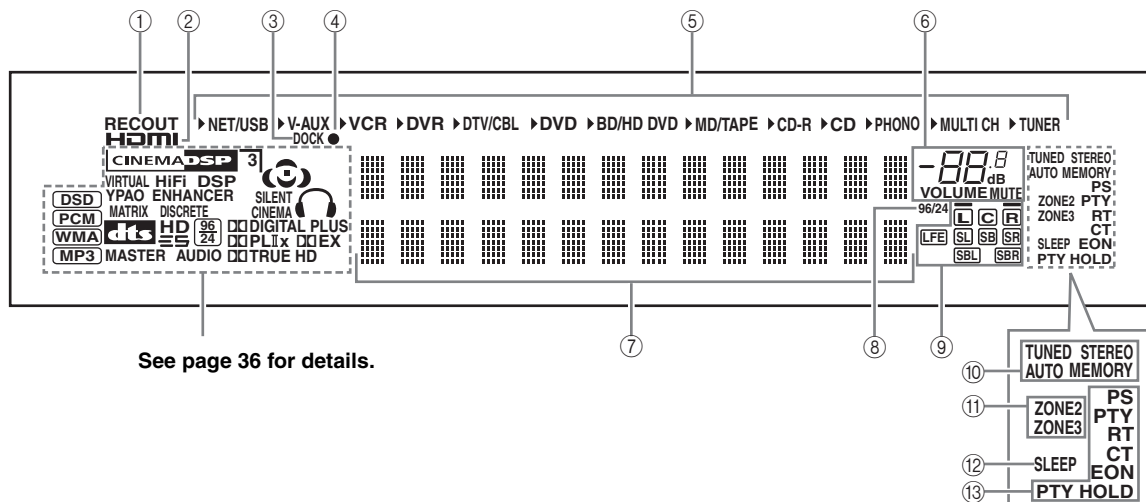

See page 36 for details.

### ① RECOUT indicator

Lights up when this unit is in the recording input source selecting mode (see page 67).

### ② HDMI indicator

Lights up when the signal of the selected input source is input at one of the HDMI input jacks (see page 21).

### ③ DOCK indicator

Lights up when you station your iPod in a Yamaha iPod universal dock (such as the YDS-10, sold separately) connected to the DOCK terminal of this unit (see page 30).

### ④ Battery charge indicator

Lights up when this unit charges the battery of the stationed iPod in the standby mode of this unit (see page 59).

### ⑤ Input source indicators

The corresponding cursor lights up to show the currently selected input source.

### ⑥ MUTE indicator and VOLUME level indicator

- Indicates the current volume level.
- The MUTE indicator flashes while the MUTE function is on (see page 43).

### ⑦ Multi-information display

Shows the name of the current sound field program and other information when adjusting or changing settings.

### ⑧ 96/24 indicator

Lights up when a DTS 96/24 signal is input to this unit.

### ⑨ Input channel and speaker indicators

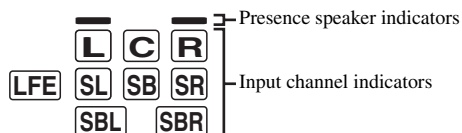

#### Input channel indicators

- Indicate the channel components of the current digital input signal.
- Light up or flash according to the settings of the speakers when this unit is in the auto setup procedure (see page 37) or the speaker level setting procedure in the “Speaker Level” (see page 91).

#### Presence speaker indicators

Light up according to setting for “Presence” (see page 89) in “Speaker Set” when this unit is in the auto setup procedure (see page 37) or the speaker level setting procedure in the “Speaker Level” (see page 91).



You can make settings for the presence and surround back speakers automatically by running “Auto Setup” (see page 37) or manually by adjusting settings for “Presence” (see page 89) and “Surround Back” (see page 89) in “Speaker Set”.

**⑩ Tuner indicators**

Lights up when this unit is in the FM or AM tuning mode.

**TUNED indicator**

Lights up when this unit is tuned into a station (see page 53).

**STEREO indicator**

Lights up when this unit is receiving a strong signal for an FM stereo broadcast while the AUTO indicator is lit (see page 53).

**AUTO indicator**

Lights up when this unit is in the automatic tuning mode (see page 53).

**MEMORY indicator**

Flashes to show that a station can be stored (see page 55).



MEMORY indicator also flashes while this unit is in the shortcut memory preset mode of NET/USB (see page 65).

**⑪ ZONE2/ZONE3 indicators**

Lights up when Zone 2 or Zone 3 is turned on (see page 115).

**⑫ SLEEP indicator**

Lights up while the sleep timer is on (see page 43).

**⑬ Radio Data System indicators (Europe model only)****PTY HOLD**

Lights up while searching for the Radio Data System stations in the PTY SEEK mode.

**PS, PTY, RT and CT**

Light up according to the selected Radio Data System display mode.

**EON**

Lights up when the EON data service is being received.

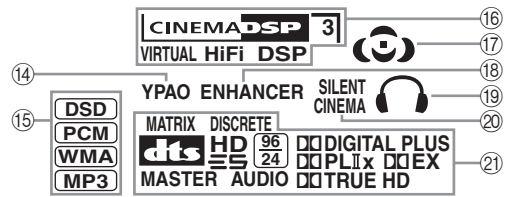
**⑭ YPAO indicator**

Lights up when you run “Auto Setup” and when the speaker settings set in “Auto Setup” are used without any modifications (see page 37).

**⑮ Input signal indicators**

The respective indicator lights up when this unit is reproducing DSD (Direct Stream Digital), PCM (Pulse Code Modulation), WMA (Windows Media Audio), or MP3 (MPEG-1 Audio Layer-3) audio signals.

**⑯ DSP indicators**

The respective indicator lights up when any of the sound field programs are selected.

**CINEMA DSP indicator**

Lights up when you select a CINEMA DSP sound field program (see page 45).

**HiFi DSP indicator**

Lights up when you select a HiFi DSP sound field program (see page 51).

**VIRTUAL indicator**

Lights up when Virtual CINEMA DSP is active (see page 50).

**3D indicator**

Lights up when the CINEMA DSP 3D mode is active (see page 50).

**⑰ Sound field indicators**

Light up to indicate the active sound fields (see page 45).

**⑱ ENHANCER indicator**

Lights up when the Compressed Music Enhancer mode is turned on (see page 49).

**⑲ Headphones indicator**

Lights up when headphones are connected (see page 42).

**⑳ SILENT CINEMA indicator**

Lights up when headphones are connected and a sound field program is selected (see page 50).

**㉑ Decoder indicators**

The respective indicator lights up when any of the decoders of this unit function.

# Optimizing the speaker setting for your listening room (YPAO)

This unit employs the YPAO (Yamaha Parametric Room Acoustic Optimizer) technology which lets you avoid troublesome listening-based speaker setup and achieves highly accurate sound adjustments automatically. The supplied optimizer microphone collects and this unit analyzes the sound your speakers produce in your actual listening environment.

## Using the automatic setup (Auto Setup)

### Notes

- Be advised that it is normal for loud test tones to be output during the automatic setup procedure.
- To achieve the best results, make sure the room is as quiet as possible while the automatic setup procedure is in progress. If there is too much ambient noise, the results may not be satisfactory.



- If an error occurs during the automatic setup procedure and an error or warning message appears in the GUI screen or in the front panel display, see the “Auto Setup” section in “Troubleshooting” on pages 132 and 133 for a complete list of error and warning messages and proper remedies.
- The initial setting for each parameter is indicated in bold.
- Before performing operations, set the operation mode selector on the remote control to **AMP**.

## Basic procedure of the automatic setup

### 1 Make sure of the following check points before starting the automatic setup operations.

- Speakers are connected appropriately.
- Headphones are disconnected from this unit.
- This unit and the video monitor are turned on.
- The connected subwoofer is turned on and the volume level is set to about half way (or slightly less).

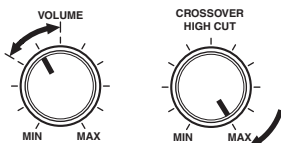

Controls of a subwoofer (example)

- The crossover frequency controls of the connected subwoofer is set to the maximum.
- If you use the external amplifiers (see page 28), the amplifiers are turned on and the settings are appropriate.
- The room is sufficiently quiet.

### 2 Connect the supplied optimizer microphone to the OPTIMIZER MIC jack on the front panel.

“MIC ON” and “View OSD MENU” appears in the front panel display.

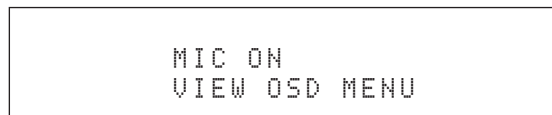
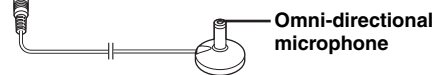
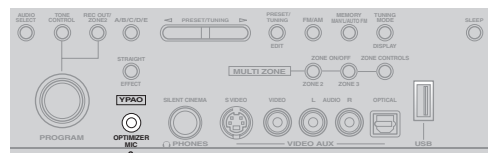

The following menu screen appears on the video monitor.

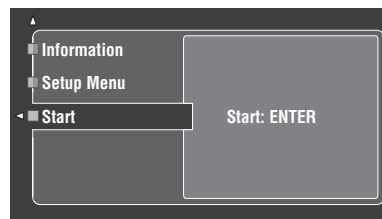

Following message appears in the front panel display after a while. You can only perform the automatic setup with the GUI menu.

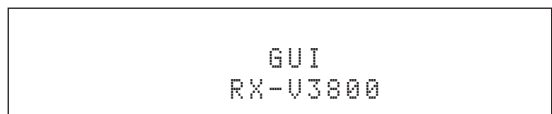

**3 Place the optimizer microphone at your normal listening position on a flat level surface with the omni-directional microphone heading upward.**

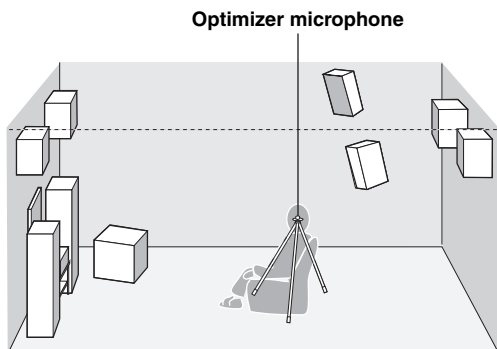

It is recommended that you use a tripod (etc.) to affix the optimizer microphone at the same height as your ears would be when you are seated in your listening position. You can use the attached screw of a tripod (etc.) to fix the optimizer microphone to the tripod (etc.).

**Before proceeding next operation**

Once you perform the next operation, this unit starts the automatic setup procedure immediately. For the accurate measurements, once you perform the next operation, we recommend that you get out of the room or move to the position that you do not interrupt the accurate measurements (for example, along the wall with no speakers installed nearby).

**4 Press  $\text{4} \blacktriangleright$  ENTER to start the setup procedure.**

This unit starts the automatic setup procedure immediately. Loud test tones are output from each speaker during the automatic setup procedure. During the setup procedure, “Measuring...” appears in the GUI screen.

**Notes**

- During the automatic setup procedure, do not perform any operation on this unit.
- We recommend that you get out of the room while this unit is in the automatic setup procedure. Keep quiet when you leave the room. The necessary time for the automatic setup procedure may differ depending on the environment of the listening room and connected speakers (from 30 seconds to 3 minutes).



To stop the automatic setup procedure and set this unit to the pause mode, press one of the cursor buttons ( $\text{4} \blacktriangle / \blacktriangledown / \blacktriangleleft / \blacktriangleright$ ) or  $\text{4} \blacktriangleright$  ENTER. In the pause mode, press  $\text{4} \blacktriangle$  to retry the procedure, and  $\text{4} \blacktriangleleft$  to cancel the Auto Setup procedure.

**5 Once all items are set successfully, following display appears in the GUI screen.**

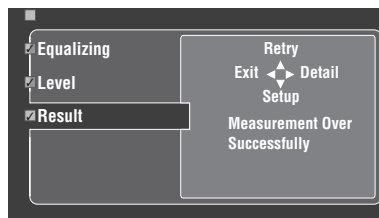

- Press  $\text{4} \blacktriangledown$  and select “Setup” to set the measured values.
- Press  $\text{4} \blacktriangle$  and select “Retry” to retry the automatic setup procedure. This unit starts the automatic setup procedure immediately again.
- Press  $\text{4} \blacktriangleright$  and select “Detail” to view information about measurement results and warning messages. In the information display, press  $\text{4} \blacktriangle / \blacktriangledown$  repeatedly to toggle between the parameters. For more details about warning messages, see the “Auto Setup” section in “Troubleshooting” on page 132.
- Press  $\text{4} \blacktriangleleft$  and select “Exit” to exit from the Auto Setup procedure. If you select “Exit”, “Don’t Setup?” appears on the screen. To set the measured values and exit, select “Setup”. To cancel the settings and exit, select “Cancel”.



If you are not satisfied with the results or want to manually adjust each parameter, set the parameters in “Basic” (see page 88).

**Notes**

- If you change speakers, speaker positions, or the layout of your listening environment, run “Auto Setup” again to recalibrate your system.
- The distances displayed in the “Distance” results may be longer than the actual distance depending on the characteristics of your subwoofer or external amplifiers if you connect them.
- In the “Equalizing” results, different values may be set for the same band to provide finer adjustments.

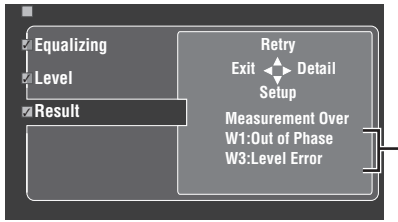

**If warning message appears...****Warning messages**

When this unit detects potential problems during the automatic setup procedure, warning messages appears in the result display. See the “Auto Setup” section in “Troubleshooting” on page 132 for a complete list of warning messages and proper remedies.

## 6 Press **Ⓜ** **SET MENU** to exit from the GUI screen.

**Notes**

- After you have completed the automatic setup procedure, be sure to disconnect the optimizer microphone.
- The optimizer microphone is sensitive to heat. Keep it away from direct sunlight and do not place it on top of this unit.

**Customizing the measurements**

You can select the parametric equalizer type, and activate or deactivate each check items.

## 1 Connect the supplied optimizer microphone to this unit and place the microphone appropriately.

Refer to the steps 1 to 3 of “Basic procedure” on page 41.

## 2 Press **Ⓜ** **▲** to select “Setup Menu” and then **Ⓜ**.

“Setup Menu” is selected as the currently selected menu item.

## 3 Press **Ⓜ** **▲** / **▼** repeatedly to select “Wiring”, “Distance”, “Size”, “Equalizing”, or “Level”, and then press **Ⓜ** to set the selected parameter.

## 4 Press **Ⓜ** **▲** / **▼** repeatedly to select the desired parameter and then **Ⓜ** **ENTER** to confirm the selection.

## 5 Repeat steps 3 and 4 until you set all the desired parameters.

This unit performs the following checks:

**Wiring (Speaker wiring)**

Checks which speakers are connected and the polarity of each speaker.

**Distance (Speaker distance)**

Checks the distance of each speaker from the listening position and adjusts the timing of each channel.

**Size (Speaker size)**

Checks the frequency response of each speaker and sets the appropriate low-frequency crossover for each channel.

Choices: **Check**, **Skip**

- Select “Check” to automatically check and adjust the item.
- Select “Skip” to skip the item and perform no adjustments.

**Equalizing (Parametric equalizer level)**

Parametric equalizer adjusts the level of the specified frequency bands. This unit automatically selects the crucial frequency bands for the listening room and adjusts the level of the selected frequency bands to create a cohesive sound field in the room. You can select the type of the parametric equalizer adjustment from the following choices.

Choices: **Check:Natural**, **Check:Flat**, **Check:Front**, **Skip**

- Select “Check:Natural” to average out the frequency response of all speakers with higher frequencies being less emphasized. Recommended if the “Check:Flat” setting sounds a little harsh.
- Select “Check:Flat” to average the frequency response of all speakers. Recommended if all of your speakers are of similar quality.
- Select “Check:Front” to adjust the frequency response of each speaker in accordance with the sound of your front speakers. Recommended if your front speakers are of much higher quality than your other speakers.
- Select “Skip” to skip the selected item and perform no adjustments.

**Level (Volume level)**

Checks and adjusts the volume level of each speaker.

Choices: **Check**, **Skip**

- Select “Check” to automatically check and adjust this item.
- Select “Skip” to skip this item and perform no adjustments.



A check mark appears at the left of the parameter you set other then “Skip”.

**6** Once you have selected the desired settings of each parameter, press **Ⓜ**◀ to return to the previous menu level and then press **Ⓜ**∇ to select “Start”.

**7** After the setting of the measurement, start the automatic setup procedure.

Refer to steps 4 to 6 of “Basic procedure of the automatic setup” on page 37 for details.

**System Memory feature**

You can save multiple result of the automatic setup by using the System Memory feature. See page 98 for details.

**■ Reviewing the result of the automatic setup**

Use this feature to review the result of the automatic setup.

**1** Set the operation mode selector to **Ⓜ**AMP and then press **Ⓜ**SET MENU to turn on the GUI screen.

**2** Press **Ⓜ**▲ / ∇ repeatedly and then **Ⓜ**▶ to select “Auto Setup”.

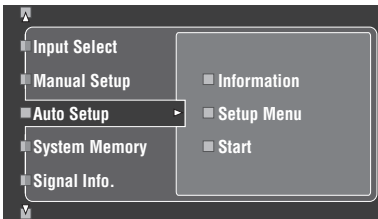

**3** Press **Ⓜ**▲ to select “Information”.

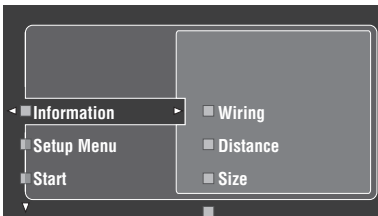

**4** Press **Ⓜ**▶ and then **Ⓜ**∇ repeatedly to select the desired check items.

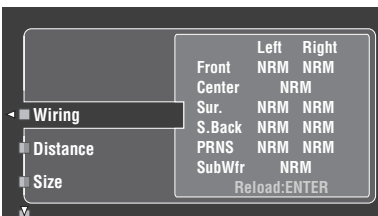

**Wiring (Speaker wiring)**

Displays the polarity of each connected speaker.

- “NRM” appears when the polarity of the connected speaker is normal.
- “REV” appears when the polarity of the connected speaker is reversed.

**Note**

“---” appears when no speaker is connected to the corresponding speaker channel.

**Distance (Speaker distance)**

Displays the speaker distance from the listening position. Press **Ⓜ**◀ / ▶ to switch the unit to display the value of the each speaker distance.

**Note**

“---” appears when no speaker is connected to the corresponding speaker channel.

**Size (Speaker size)**

Displays the size of the connected speakers. The bass cross over frequency (“Cross”) appears at the bottom of the menu area.

- “LRG” appears when the connected speaker has the ability to reproduce the low-frequency signals effectively.
- “SML” appears when the connected speaker does not have the ability to reproduce the low-frequency signals effectively.

**Note**

“---” appears when no speaker is connected to the corresponding speaker channel.

**Equalizing (Speaker equalizing)**

Displays the result of the adjustment of the frequency responses of each connected speaker.

**Note**

“---” appears when no speaker is connected to the corresponding speaker channel.

**Level (Speaker level)**

Displays the speaker output level of the connected speakers.

**Note**

“---” appears when no speaker is connected to the corresponding speaker channel.

# Playback

## Caution

Extreme caution should be exercised when you play back CDs encoded in DTS. If you play back a CD encoded in DTS on a DTS-incompatible CD player, you will only hear some unwanted noise that may damage your speakers. Check whether your CD player supports CDs encoded in DTS. Also, check the sound output level of your CD player before you play back a CD encoded in DTS.



To play DTS-encoded CDs when using a digital audio connection, set "Decoder Mode" in "Input Select" to "DTS" before playback (see page 79).

Before performing the following operations, set the operation mode selector on the remote control to **AMP**.

## Basic procedure

### 1 Turn on the video monitor connected to this unit.



- You can control this unit by using the graphical user interface (GUI) screen. See page 44 for details.
- You can turn on or off the short message displays on the video monitor. See page 87 for details.

### 2 Rotate the **INPUT** selector (or set the operation mode selector to **AMP** and then press one of the input selector buttons (1)) to select the desired input source.

The name of the currently selected input source appears in the front panel display and in the short message display for a few seconds.

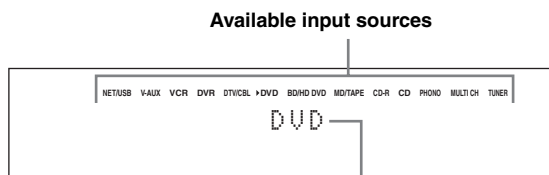

Currently selected input source

### 3 Start playback on the selected source component or select a broadcast station.

- Refer to the instruction manuals for the source component.
- See page 53 for details about FM/AM tuning instructions.
- See page 59 for details about the iPod operation with this unit.
- See page 61 for details about playback of Internet Radio programs and the music contents in the PC or USB memory devices.

### 4 Rotate **VOLUME** (or press **VOLUME +/-**) to adjust the volume to the desired output level.

Control range: Mute, -80.0 dB (minimum) to +16.5 dB (maximum)



See page 52 to adjust the level of each speaker.

### 5 Rotate the **PROGRAM** selector on the front panel (or press one of the sound field program selector buttons (2)) repeatedly) to select the desired sound field program.

The name of the selected sound field program appears in the front panel display and in the short message display. See page 45 for details about sound field programs.

Currently selected sound field program category

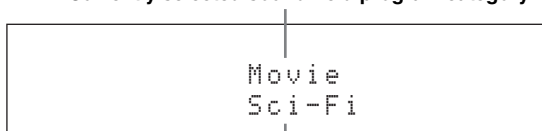

Currently selected sound field program

## Note

Sound field programs cannot be selected when the component connected to the MULTI CH INPUT jacks is selected as the input source (see page 42).



- Choose a sound field program based on your listening preference, not merely on the name of the program.
- When you select an input source, this unit automatically selects the last sound field program used with the corresponding input source.

## Selecting audio input jacks (AUDIO SELECT)

This unit comes with a variety of input jacks. Use this feature (audio input jack select) to switch the input jack assigned to an input source when more than one jacks are assigned to an input source.



- We recommend setting the audio input jack select to “AUTO” in most cases.
- You can adjust the default the audio input jack select of this unit by using “Audio Select” in “Option” (see page 95).
- You can also set the audio input jack select setting in “Audio Select” in “Input Select” (see page 79).

**1 Rotate the **Ⓢ**INPUT selector (or press one of the input selector buttons (Ⓛ)) to select the desired input source.**

**2 Press **Ⓢ**AUDIO SELECT (or **Ⓛ**AUDIO SEL) repeatedly to select the desired Audio input jack select setting.**

Available input sources

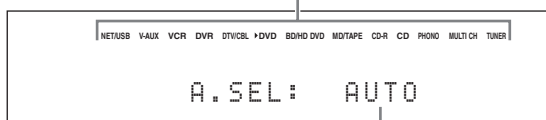

Currently selected Audio input jack select setting

AUTO	Automatically selects input signals in the following order: (1) HDMI (2) Digital signals (3) Analog signals
HDMI	Selects only HDMI signals. When HDMI signals are not input, no sound is output.
COAX/OPT	Automatically selects input signals in the following order: (1) Digital signals input at the COAXIAL jack. (2) Digital signals input at the OPTICAL jack. When no signals are input, no sound is output.
ANALOG	Selects only analog signals. If no analog signals are input, no sound is output.

### Note

This feature is not available when no digital input jack (OPTICAL, COAXIAL and HDMI) are assigned. Use “I/O Assignment” in “Input Select” to reassign the respective input jack (see page 79).

## Selecting the MULTI CH INPUT component

Use this feature to select the component connected to the MULTI CH INPUT jacks (see page 29) as the input source.

**Rotate the **Ⓢ**INPUT selector on the front panel to select MULTI CH (or press **Ⓛ**MULTI CH IN).**



Use “MULTI CH” menu in “Input Select” to set the parameters for MULTI CH (see page 80).

### Note

Sound field programs and the Compressed Music Enhancer mode cannot be selected when the component connected to the MULTI CH INPUT jacks is selected as the input source (see page 45).

## Using your headphones

**Connect a pair of headphones with a stereo analog audio cable plug to the PHONES jack on the front panel.**

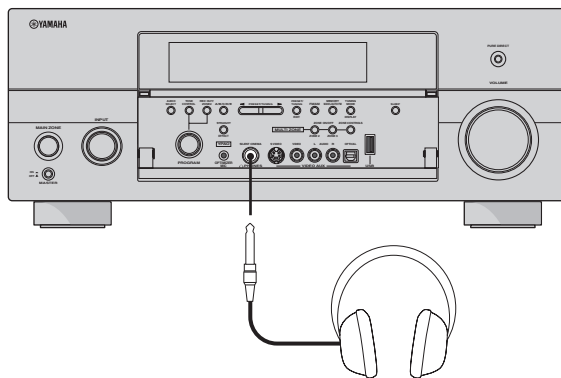

When you select a sound field program, SILENT CINEMA mode activates automatically (see page 50).

### Notes

- When you connect headphones, no signals are output at the speaker terminals.
- When the component connected to the MULTI CH INPUT jacks of this unit is selected as the input source, only the signals input at the MULTI CH INPUT FRONT jacks are output from the connected headphones.
- All digital multi-channel audio signals (except DSD signals) are mixed down to the left and right headphone channels.

## Muting the audio output

Press **MUTE** on the remote control to mute the audio output. Press **MUTE** again to resume the audio output.



- You can also rotate **VOLUME** on the front panel or press **VOLUME +/-** on the remote control to resume the audio output.
- You can adjust the muting level by using the “Muting Type” parameter in “Volume” (see page 81).
- The MUTE indicator flashes in the front panel display when the audio output is muted and disappears from the front panel display when the audio output is resumed.

## Playing video sources in the background of an audio source

You can combine a video image from a video source with sound from an audio source. For example, you can enjoy listening to classical music while viewing beautiful scenery from the video source on the video monitor.

Press the input selector buttons **(1)** to select a video source and then an audio source.



Set the “BGV” parameter in the “MULTI CH” menu to the desired setting to select the default background video input source of the MULTI CH INPUT sources (see page 80).

## Using the sleep timer

Use this feature to automatically set the main zone to the standby mode after a certain amount of time. The sleep timer is useful when you are going to sleep while this unit is playing or recording a source. The sleep timer also automatically turns off any external components connected to the AC OUTLET(S) (see page 32).

**1** Rotate the **INPUT** selector (or press one of the input selector buttons **(1)**) to select the desired input source.

**2** Start playback on the selected source component or select a broadcast station.

Refer to the operating instructions for the source component.

See page 53 for details about tuning instructions.

**3** Press **SLEEP** (or **SLEEP**) repeatedly to set the amount of time.

Each time you press **SLEEP** (or **SLEEP**), the front panel display changes as shown below.

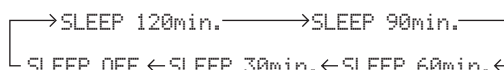

The SLEEP indicator flashes while you are switching the amount of time for the sleep timer. Once the sleep timer is set, the SLEEP indicator lights up in the front panel display, and the display returns to the selected sound field program.

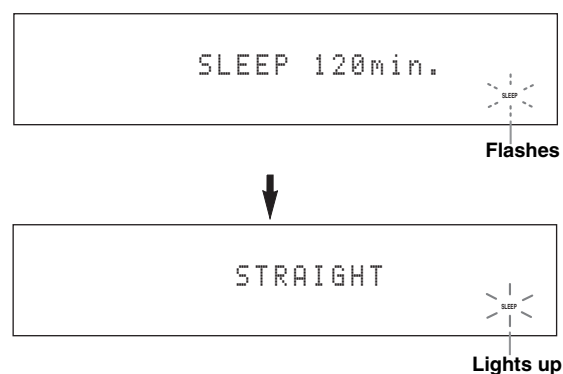

### ■ Canceling the sleep timer

Press **SLEEP** (or **SLEEP**) repeatedly until “SLEEP OFF” appears in the front panel display.



The SLEEP indicator turns off, and “SLEEP OFF” disappears from the front panel display after a few seconds.



The sleep timer setting can also be canceled by pressing **MAIN ZONE ON/OFF** (or **STANDBY**) to set the main zone to the standby mode.

## Operating the amplifier functions of this unit by using the graphical user interface (GUI) screen

This unit features a sophisticated graphical user interface (GUI) screen that helps you to control the amplifier function of this unit. With the GUI screen, you can view the information of the signals being input and the status of this unit. You can also set up this unit using the GUI screen (see page 70).

### ■ Items in GUI screen

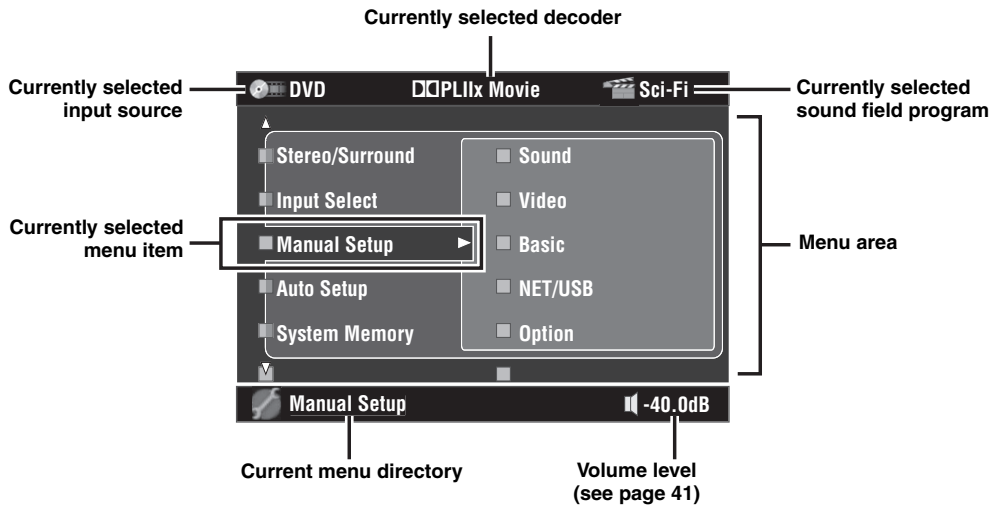

- Set the operation mode selector to **AMP** when you operate this unit by using GUI screen.
- See page 70 for details about the contents in the menu area.
- This unit reserves the previously selected GUI screen.

### ■ Basic controls in the GUI screen

Button	Feature
④ <b>Cursor</b> $\Delta / \nabla$	Press to select the item in the current menu level.
④ <b>Cursor</b> $\triangleright$	Press to select the currently selected menu item and move to the next menu level.
④ <b>Cursor</b> $\triangleleft$	Press to return to the previous menu level.
④ <b>ENTER</b>	Press to select the currently selected menu item and move to the next menu level.
⑰ <b>SET MENU</b>	Press to display or turn off the GUI screen.

# Sound field programs

This unit is equipped with a variety of precise digital decoders that allow you to enjoy multi-channel playback from almost any stereo or multi-channel sound source. This unit is also equipped with a Yamaha digital sound field processing (DSP) chip containing several sound field programs which you can use to enhance your playback experience.



- The Yamaha CINEMA DSP sound field program are compatible with all Dolby Digital, DTS, Dolby Surround, Dolby TrueHD, and DTS-HD Master Audio sources.
- The Yamaha HiFi DSP sound field programs recreate real-world acoustic environments made from precise measurements taken in actual concert halls, music venues, movie theaters, etc. Thus, you may notice variations in the strength of the reflections coming from the front, back, left and right.

## Selecting sound field programs

Rotate the **PROGRAM** selector (or set the operation mode selector to **AMP** and then press one of the sound field selector buttons repeatedly).

The name of the selected sound field program appears in the front panel display and in the short message display.

### Notes

- When you select an input source, this unit automatically selects the last sound field program used with the corresponding input source.
- Sound field programs cannot be selected when the component connected to the MULTI CH INPUT jacks is selected as the input source (see page 42) or when this unit is in the Pure Direct mode (see page 51).
- When you play back DTS 96/24 sources with any sound field program, this unit applies the selected program without activating the DTS 96/24 decoder.
- Sampling frequencies higher than 48 kHz are sampled down to 48 kHz or lower and then sound field programs are applied.



You can select the desired sound field programs and setting the parameters by using GUI screen. See page 71 for details.

## Sound field program descriptions



Select a sound field program based on your listening preference, not merely on the name of the program, etc.

Remote control button	Category of the program	Name of the program	Created sound fields	CINEMA DSP or HiFi DSP
	MOVIE	Sci-Fi		
This program clearly reproduces the finely elaborated sound design of the latest science fiction and special effects-featuring movies. You can enjoy a variety of cinematographically created virtual spaces reproduced with clear separation between dialog, sound effects and background music.				
<b>Decoder Type</b> <b>DSP Level</b>	<b>Init. Delay</b> <b>Room Size</b>	<b>Sur. Init. Delay</b> <b>Sur. Room Size</b>	<b>SB. Init. Delay</b> <b>SB. Room Size</b>	<b>Dialogue Lift</b>
Available sound field parameters (see page 73)				Program description

### Sound field indicators

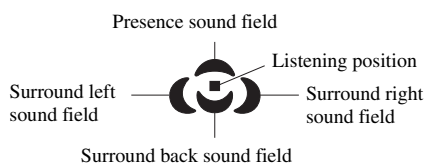

■ For audio music sources





For audio music sources, we also recommend using the Pure Direct mode (see page 51), the “STRAIGHT” mode (see page 50) or surround decode mode (see page 68).

CLASSICAL 5	CLASSICAL	Hall in Munich		HiFi DSP
This sound field simulates a concert hall with approximately 2500 seats in Munich, using stylish wood for the interior finishing as normal standards for European concert halls. Fine, beautiful reverberations spread richly, creating a calming atmosphere. The listener's virtual seat is at the center left of the arena.				
<b>DSP Level Init. Delay</b>	<b>Room Size Liveness</b>	<b>Dialogue Lift</b>		
CLASSICAL 5	CLASSICAL	Hall in Vienna		HiFi DSP
This is an approximately 1700-seated, middle-sized concert hall with a shoebox shape that is traditional in Vienna. Pillars and ornate carvings create extremely complex reflections from all around the audience, producing a very full, rich sound.				
<b>DSP Level Init. Delay</b>	<b>Room Size Liveness</b>	<b>Dialogue Lift</b>		
CLASSICAL 5	CLASSICAL	Hall in Amsterdam		HiFi DSP
The large, shoe box shaped hall seats about 2200 around the circle stage. Reflections are rich and pleasing while the sound travels freely.				
<b>DSP Level Init. Delay</b>	<b>Room Size Liveness</b>	<b>Dialogue Lift</b>		
CLASSICAL 5	CLASSICAL	Church in Freiburg		HiFi DSP
Located in the south of Germany, this grand, stone-built church has a pointed tower at 120 meters in height. Its long and narrow shape and the high ceiling enable the elongated reverberation time and limited initial reflection time. Thus, the rich reverberation rather than the sound itself reproduces the atmosphere of the church.				
<b>DSP Level Init. Delay</b>	<b>Liveness Rev. Time</b>	<b>Rev. Delay Rev. Level</b>	<b>Dialogue Lift</b>	
CLASSICAL 5	CLASSICAL	Chamber		HiFi DSP
This program creates a relatively wide space with a high ceiling like an audience hall in a palace. It offers pleasant reverberations that are suitable for courtly music and chamber music.				
<b>DSP Level Init. Delay</b>	<b>Liveness Rev. Time</b>	<b>Rev. Delay Rev. Level</b>	<b>Dialogue Lift</b>	
LIVE/CLUB 6	LIVE/CLUB	Village Vanguard		HiFi DSP
The Jazz club is on 7th Avenue, New York. This small club with the low ceiling makes the powerful reflections converge toward the stage located in the corner.				
<b>DSP Level Init. Delay</b>	<b>Room Size Liveness</b>	<b>Dialogue Lift</b>		
LIVE/CLUB 6	LIVE/CLUB	Warehouse Loft		HiFi DSP
The warehouse resembles some lofts in Soho. Sound reflects off the concrete walls clearly with a lot of energy.				
<b>DSP Level Init. Delay</b>	<b>Room Size Liveness</b>	<b>Rev. Time Rev. Delay</b>	<b>Rev. Level Dialogue Lift</b>	



LIVE/CLUB 6	LIVE/CLUB	Cellar Club		HiFi DSP
This program simulates a live house with a low ceiling and homey atmosphere. A realistic, live sound field features powerful sound as if the listener is in a row in front of a small stage.				
DSP Level Init. Delay	Room Size Liveness	Dialogue Lift		

LIVE/CLUB 6	LIVE/CLUB	The Roxy Theatre		HiFi DSP
This is the sound field of a rock music live house in Los Angeles, with approximately 460 seats. The listener's virtual seat is at the center left of the hall.				
DSP Level Init. Delay	Room Size Liveness	Rev. Time Rev. Delay	Rev. Level Dialogue Lift	

LIVE/CLUB 6	LIVE/CLUB	The Bottom Line		HiFi DSP
This is the sound field at stage front in The Bottom Line, a famous New York jazz club. The floor can seat 300 people to the left and right in a sound field offering real and vibrant sound.				
DSP Level Init. Delay	Room Size Liveness	Dialogue Lift		

## ■ For various sources

### Note

The available sound field parameters and the created sound fields differ depending on the input sources and the settings of this unit.

ENTERTAIN 7	ENTERTAINMENT	Sports		CINEMA DSP
This program allows the listeners to enjoy stereo sport broadcasts and studio variety programs with enriched live feeling. In sports broadcasts, the voices of the commentator and sportscaster are positioned clearly on the center while the atmosphere of the stadium expands in an optimum space to offer the listeners with a feeling of presence in the stadium.				
DSP Level Init. Delay	Room Size Sur. Init. Delay	Sur. Room Size SB. Init. Delay	SB. Room Size Dialogue Lift	



ENTERTAIN 7	ENTERTAINMENT	Action Game		CINEMA DSP
This sound field is suitable for action games such as car racing and FPS games. It uses the reflection data that limits the effects range per channel in order to offer a powerful playing environment with a being-there feeling by enhancing various effects tones while maintaining a clear sense of directions.				
DSP Level Init. Delay	Room Size Sur. Init. Delay	Sur. Room Size SB. Init. Delay	SB. Room Size Dialogue Lift	



ENTERTAIN 7	ENTERTAINMENT	Roleplaying Game		CINEMA DSP
This sound field is suitable for role-playing and adventure games. It combines the sound field effects for movies and the sound field design used with "Action Game" to represent the depth and 3D feeling of the field during play, while offering movie-like surround effects in the movie scenes in the game.				
DSP Level Init. Delay	Room Size Sur. Init. Delay	Sur. Room Size SB. Init. Delay	SB. Room Size Dialogue Lift	

■ For visual sources of music

**Note**

The available sound field parameters and the created sound fields differ depending on the input sources and the settings of this unit.

	ENTERTAINMENT	Music Video		
This sound field offers an image of a concert hall for live performance of pop, rock and jazz music. The listener can indulge oneself in a hot live space thanks to the presence sound field that emphasizes the vividness of vocals and solo play and the beat of rhythm instruments, and to the surround sound field that reproduces the space of a big live hall.				
<b>DSP Level</b> <b>Init. Delay</b>	<b>Room Size</b> <b>Sur. Init. Delay</b>	<b>Sur. Room Size</b> <b>SB. Init. Delay</b>	<b>SB. Room Size</b> <b>Dialogue Lift</b>	

	ENTERTAINMENT	Recital/Opera		
This program controls the amount of reverberations at an optimum level and emphasizes the depth and clarity of human voices. “Opera” offers the reverberations of an orchestra box in front of the listener at the same time as providing the acoustic positioning and feeling of presence on the stage. The surround sound field is relatively moderate, but the data for concert hall effects are used to represent the inherent beauty of music. The listener will not be fatigued even after long hours of opera entertainment.				
<b>DSP Level</b> <b>Init. Delay</b>	<b>Room Size</b> <b>Sur. Init. Delay</b>	<b>Sur. Room Size</b> <b>SB. Init. Delay</b>	<b>SB. Room Size</b> <b>Dialogue Lift</b>	



■ For movie sources









You can select the desired decoder used with following sound field program (except “Mono Movie”). See page 68 for details.



**Note**



The available sound field parameters and the created sound fields differ depending on the input sources and the settings of this unit.



	MOVIE	Standard		
This program create a sound field emphasizing the surrounding feeling without disturbing the original acoustic positioning of multi-channel audio such as Dolby Digital and DTS. It has been designed with the concept of “an ideal movie theater”, in which the audience is surrounded by beautiful reverberations from the left, right and rear.				
<b>Decoder Type</b> <b>DSP Level</b>	<b>Sur. Init. Delay</b> <b>Sur. Room Size</b>	<b>Sur. Liveness</b> <b>SB. Init. Delay</b>	<b>SB. Room Size</b> <b>SB Liveness</b>	<b>Dialogue Lift</b>

	MOVIE	Spectacle		
This program represents the spectacular feeling of large-scale movie productions. It reproduces a broad theater sound field matching the cinemascope and wider-screen movies with an excellent dynamic range from very small to extremely large sound.				
<b>Decoder Type</b> <b>DSP Level</b>	<b>Init. Delay</b> <b>Room Size</b>	<b>Sur. Init. Delay</b> <b>Sur. Room Size</b>	<b>SB. Init. Delay</b> <b>SB. Room Size</b>	<b>Dialogue Lift</b>

	MOVIE	Sci-Fi		
This program clearly reproduces the finely elaborated sound design of the latest science fiction and special effects-featuring movies. You can enjoy a variety of cinematographically created virtual spaces reproduced with clear separation between dialog, sound effects and background music.				
<b>Decoder Type</b> <b>DSP Level</b>	<b>Init. Delay</b> <b>Room Size</b>	<b>Sur. Init. Delay</b> <b>Sur. Room Size</b>	<b>SB. Init. Delay</b> <b>SB. Room Size</b>	<b>Dialogue Lift</b>

	MOVIE	Adventure		
This program is ideal for precisely reproducing the sound design of action and adventure movies. The sound field restrains reverberations but puts emphasis on reproducing a powerful space expanded widely to the left and right. The reproduced depth is also restrained relatively to ensure the separation between audio channels and the clarity of the sound.				
<b>Decoder Type</b> <b>DSP Level</b>	<b>Init. Delay</b> <b>Room Size</b>	<b>Sur. Init. Delay</b> <b>Sur. Room Size</b>	<b>SB. Init. Delay</b> <b>SB. Room Size</b>	<b>Dialogue Lift</b>

	MOVIE	Drama		
This sound field features stable reverberations that match a wide range of movie genres from serious dramas to musicals and comedies. The reverberations are modest but offer an optimum 3D feeling, reproducing effects tones and background music softly but cubically around clear words and center positioning in a way that does not fatigue the listener even after long hours of viewing.				
<b>Decoder Type</b> <b>DSP Level</b>	<b>Init. Delay</b> <b>Room Size</b>	<b>Sur. Init. Delay</b> <b>Sur. Room Size</b>	<b>SB. Init. Delay</b> <b>SB. Room Size</b>	<b>Dialogue Lift</b>

	MOVIE	Mono Movie		
This program is provided for reproducing monaural video sources such as a classic movie in an atmosphere of a good old movie theater. The program produces the optimum expansion and reverberation to the original audio to create a comfortable space with a certain sound depth.				
<b>DSP Level</b> <b>Init. Delay</b>	<b>Room Size</b> <b>Liveness</b>	<b>Rev. Time</b> <b>Rev. Level</b>	<b>Rev. Delay</b> <b>Dialogue Lift</b>	

■ Stereo playback

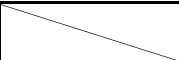
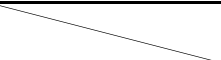
	STEREO	2ch STEREO		
Use this program to mix down multi-channel sources to 2 channels. See page 52 for details.				
<b>Direct</b>				

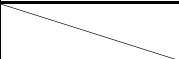
	STEREO	7ch STEREO		<b>HiFi DSP</b>
Use this program to output sound from all speakers. When you play back multi-channel sources, this unit downmixes the source to 2 channels, and then output the sound from all speakers. This program creates a larger sound field and is ideal for background music at parties, etc.				
<b>Center Level</b> <b>Surround L Level</b>	<b>Surround R Level</b> <b>Sur. Back Level</b>	<b>Presence L Level</b> <b>Presence R Level</b>		

■ The Compressed Music Enhancer

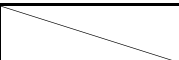
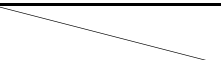
	MUSIC ENHANCER	Straight Enhancer		
Use this program to improve the sound enhancer nearest to the original depth and width of the 2-channel or multi-channel compression artifacts.				
<b>Level</b>				

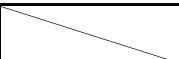
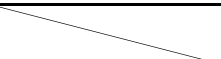
	MUSIC ENHANCER	7ch Enhancer		
Use this program to play back compression artifacts in 7-channel stereo.				
<b>Level</b>				

## ■ Using sound field programs without surround speakers (Virtual CINEMA DSP)

Virtual CINEMA DSP allows you to enjoy the CINEMA DSP or HiFi DSP sound field programs without surround speakers. It creates virtual speakers to reproduce the natural sound field.

When you set “Surround” to “None” (see page 89), Virtual CINEMA DSP activates automatically whenever you select a CINEMA DSP or HiFi DSP sound field program (see page 45).

### Note

Virtual CINEMA DSP will not activate even when “Surround” is set to “None” (see page 89) in the following cases:

- when the component connected to the MULTI CH INPUT jacks is selected as the input source (see page 42).
- when headphones are connected to the PHONES jack.
- when this unit is in the “7ch Stereo” mode.

## ■ Enjoying multi-channel sources and sound field programs with headphones (SILENT CINEMA)

SILENT CINEMA allows you to enjoy multi-channel music or movie sound through ordinary headphones. SILENT CINEMA activates automatically whenever you connect headphones to the PHONES jack while listening to CINEMA DSP or HiFi DSP sound field programs (see page 45). When activated, the SILENT CINEMA indicator lights up in the front panel display.

### Notes

- SILENT CINEMA does not activate when the component connected to the MULTI CH INPUT jacks is selected as the input source (see page 42).
- SILENT CINEMA is not effective when the Pure Direct (see page 51) or “2ch Stereo” mode (see page 52) is selected, or when this unit is in the “STRAIGHT” mode.

Before performing the following operation, set the operation mode selector on the remote control to **AMP**.

## Using CINEMA DSP 3D mode

CINEMA DSP 3D mode creates the intensive and accurate stereoscopic sound field in the listening room. You can activate and deactivate the CINEMA DSP 3D mode.

Press **3D DSP** repeatedly to turn on and off the CINEMA DSP 3D mode.

- “3D:ON” appears in the front panel display and the 3D indicator (see page 36) lights up while this unit is in the CINEMA DSP 3D mode. CINEMA DSP 3D mode creates the intensive and stereoscopic sound field in the listening room.
- “3D:OFF” appears in the front panel display and the 3D indicator disappears when the CINEMA DSP 3D mode is turned off. Conventional CINEMA DSP mode creates the large and expanding sound field in the listening room.

### Notes

- “3D:—” appears when the CINEMA DSP 3D mode is not available.
- If you set “Presence” to “None”, this unit cannot activate the CINEMA DSP 3D mode.
- This unit activates the CINEMA DSP 3D mode only when you select one of the CINEMA DSP or HiFi DSP sound field programs.
- When your headphones are connected to this unit, this unit cannot activate the CINEMA DSP 3D mode.

## Enjoying unprocessed input sources

When this unit is in the “STRAIGHT” mode, 2-channel stereo sources are output from only the front left and right speakers. Multi-channel sources are decoded straight into the appropriate channels without any additional effect processing.



You can also select the “STRAIGHT” mode by using GUI screen. See page 71 for details.

Press **STRAIGHT** (or **STRAIGHT**) to select “STRAIGHT”.

STRAIGHT



The names of the audio signal format of the input source and the active decoder appear in the front panel display.

## ■ Deactivating the “STRAIGHT” mode

Press **STRAIGHT** (or **STRAIGHT**) so that “STRAIGHT” disappears from the front panel display.

The sound effect is turned back on.



You can also select desired sound field program by rotating the **PROGRAM** selector (or press one of the desired sound field program buttons (**PROGRAM**)) repeatedly.

# Using audio features

Before performing the following operation, set the operation mode selector on the remote control to **AMP**.

## Enjoying pure hi-fi sound

Use the Pure Direct mode to enjoy the pure fidelity sound of the selected source. When the Pure Direct mode is activated, this unit plays back the selected source with the least circuitry.

Press **PURE DIRECT** (or **PURE DIRECT**) to turn on or off the Pure Direct mode.

The **PURE DIRECT** button on the front panel lights up and the front panel display automatically turns off while this unit is in the Pure Direct mode.

### Notes

- When this unit is in the Pure Direct mode, this unit does not output any video signals at the MONITOR OUT jacks and the HDMI OUT jack.
- When you set Audio input jack selects to “AUTO”, “HDMI”, or “COAX/OPT” (see page 42) and play back the bitstreams or multi-channel PCM sources, this unit activates the corresponding decoder.
- The following operations are not possible when this unit is in the Pure Direct mode:
  - switching the sound field program
  - displaying the GUI screen
  - operating video functions (video conversion, etc.)
- The Pure Direct mode is automatically canceled whenever this unit is turned off.



The front panel display turns on momentarily when an operation is performed.

## Adjusting the tonal quality

Use this feature to adjust the balance of bass and treble for the front L/R and center speaker channels and the subwoofer channel.

1 Press **TONE CONTROL** on the front panel repeatedly to select the high-frequency response (**TREBLE**) or the low-frequency response (**BASS**).

2 Rotate the **PROGRAM** selector to adjust the high-frequency response (**TREBLE**) or the low-frequency response (**BASS**).

Control range: -6.0 dB to +6.0 dB

### Notes

- If you increase or decrease the high-frequency or the low-frequency sound to an extreme level, the tonal quality of the surround speakers may not match that of the front L/R and center speakers and the subwoofer.
- **TONE CONTROL** is not effective when **PURE DIRECT** is selected, or when **MULTI CH** is selected as the input source.



Use “Tone Control” parameter in “Sound” menu to adjust the balance of bass and treble output to your speakers or headphones by using GUI screen. See page 83 for details.

Before performing the following operation, set the operation mode selector on the remote control to **AMP**.

## Adjusting the speaker level

You can adjust the output level of each speaker while listening to a music source. This is also possible when playing sources input at the MULTI CH INPUT jacks.

### Note

This operation will override the level adjustments made in “Auto Setup” (see page 37) and “Speaker Level” (see page 91).

### 1 Press **LEVEL** on the front panel repeatedly to select the speaker you want to adjust.

Display	Adjusted speaker
FRONT L	Front left speaker
CENTER	Center speaker
FRONT R	Front right speaker
SUR. R	Surround right speaker
SB R	Surround back right speaker
SB L	Surround back left speaker
SUR. L	Surround left speaker
SWFR	Subwoofer
PRNS L	Presence left speaker
PRNS R	Presence right speaker



- Once you press **LEVEL** on the remote control, you can also select the speaker by pressing **Δ** / **∇**.
- Instead of “SB R” and “SB L”, “SB” is displayed if “Surround Back” is set to either “Small x1” or “Large x1” (see page 89).

### 2 Press **◀** / **▶** to adjust the speaker output level.

- Press **▶** to increase the value.
- Press **◀** to decrease the value.

Control range: -10.0 dB to +10.0 dB

## Enjoying multi-channel sources in 2-channel stereo

You can mix down multi-channel sources to 2 channels and enjoy playback in 2-channel stereo.

### Press **STEREO** on the remote control repeatedly to select “2ch Stereo”.



- You can use a subwoofer with this program when “Bass Out” is set to “SWFR” or “Both” (see page 89).
- You can also select the “2ch Stereo” mode by rotating the **PROGRAM** selector on the front panel.
- You can also select the “2ch Stereo” mode and adjust the parameter by using GUI screen. See page 71 for details.
- See page 76 for details about the parameters of the “2ch Stereo” mode.

# FM/AM tuning

There are 2 tuning methods: automatic and manual. Automatic tuning is effective when station signals are strong and there is no interference. If the signal from the station you want to select is weak, tune into it manually. You can also use the automatic and manual preset tuning features to store up to 40 stations (A1 to E8: 8 preset station numbers in each of the 5 preset station groups). Furthermore, you can recall any preset stations and exchange the assignment of two preset stations with each other.

## Note

Orient the connected FM and AM antennas for the best reception.

## Automatic tuning

Automatic tuning is effective when station signals are strong and there is no interference.

- 1 Rotate the **INPUT** selector on the front panel to select “TUNER” as the input source.
- 2 Press **FM/AM** to select the reception band. “FM” or “AM” appears in the front panel display.
- 3 Press **TUNING MODE** so that the **AUTO** indicator lights up in the front panel display.

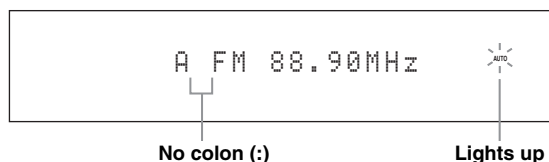

If a colon (:) appears in the front panel display, tuning is not possible. Press **PRESET/TUNING** to turn the colon (:) off.

- 4 Press **PRESET/TUNING** **</>** once to begin automatic tuning.  
When this unit is tuned into a station, the **TUNED** indicator lights up and the frequency of the received station is shown in the front panel display.
  - Press **PRESET/TUNING** **>** to tune into a higher frequency.
  - Press **PRESET/TUNING** **<** to tune into a lower frequency.

## Manual tuning

If the signal received from the station you want to select is weak, tune into it manually.

## Note

Manually tuning into an FM station automatically switches the tuner to monaural reception to increase the signal quality.

- 1 Rotate the **INPUT** selector on the front panel to select “TUNER” as the input source.
- 2 Press **FM/AM** to select the reception band. “FM” or “AM” appears in the front panel display.
- 3 Press **TUNING MODE** so that the **AUTO** indicator disappears from the front panel display.

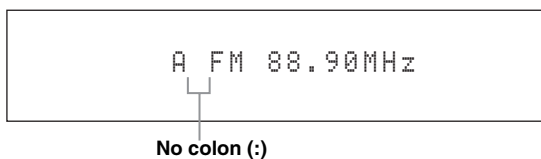

If a colon (:) appears in the front panel display, tuning is not possible. Press **PRESET/TUNING** to turn the colon (:) off.

- 4 Press **PRESET/TUNING** **</>** to tune into the desired station manually.  
Hold down the button to continue searching.

## Automatic preset tuning

You can use the automatic preset tuning feature to store up to 40 FM stations with strong signals (A1 to E8: 8 preset station numbers in each of the 5 preset station groups) in order. You can then recall any preset station easily by selecting the preset station number.

**1 Rotate the **Ⓢ** INPUT selector on the front panel to select “TUNER” as the input source.**

**2 Press **Ⓜ** FM/AM to select “FM” as the reception band.**

“FM” appears in the front panel display.

**3 Press and hold **Ⓜ** MEMORY for more than 3 seconds.**

The preset station number as well as the AUTO and MEMORY indicators flashes. After approximately 10 seconds, automatic presetting starts from the current frequency and proceeds toward higher frequencies.



When automatic preset tuning is completed, the front panel display shows the frequency of the last preset station.



- You can specify the preset number from which this unit stores FM stations. Press **Ⓜ** A/B/C/D/E and then **Ⓜ** PRESET/TUNING **⏪**/**⏩** repeatedly after you perform step 3 to select the preset station number under which the first station will be stored.
- You can begin tuning toward lower frequencies to store FM stations automatically. Press **Ⓜ** PRESET/TUNING so that the colon (:) disappears from the front panel display and then press **Ⓜ** PRESET/TUNING **⏪** after pressing and holding **Ⓜ** MEMORY for more than 3 seconds.

### Notes

- Any stored station data existing under a preset station number is cleared when you store a new station under the same preset station number.
- If the number of received stations does not reach 40 (E8), automatic preset tuning automatically stops after searching for all the available stations.
- Only FM stations with sufficient signal strength are stored automatically by automatic preset tuning. If the station you want to store is weak in signal strength, tune into it manually and store it as described in “Manual preset tuning”.
- (Europe model only) Only Radio Data System broadcasting station are stored automatically by automatic preset tuning.

## Manual preset tuning

You can also store up to 40 stations (A1 to E8: 8 preset station numbers in each of the 5 preset station groups) manually.

**1 Tune into a station automatically or manually.**

See page 53 for tuning instructions.

**2 Press **Ⓜ** MEMORY.**

The MEMORY indicator flashes in the front panel display for approximately 10 seconds.

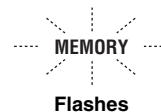

**3 Press **Ⓜ** A/B/C/D/E repeatedly to select a preset station group (A to E) while the MEMORY indicator is flashing.**

The selected preset station group letter appears.

Check that the colon (:) appears in the front panel display.

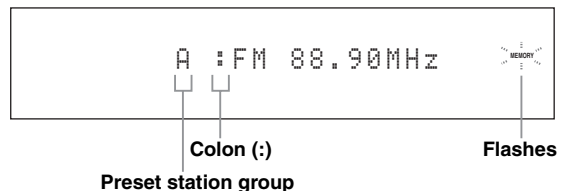

**4 Press **Ⓜ** PRESET/TUNING **⏪**/**⏩** to select a preset station number (1 to 8) while the MEMORY indicator is flashing.**

- Press **Ⓜ** **⏩** to select a higher preset station number.
- Press **Ⓜ** **⏪** to select a lower preset station number.

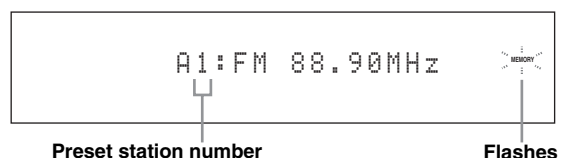



## 5 Press **Ⓚ** **MEMORY** while the **MEMORY** indicator is flashing.

The station band and frequency appear in the front panel display with the preset station group and number you have selected. The **MEMORY** indicator disappears from the front panel display.

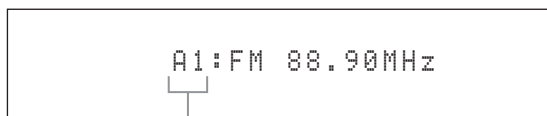

The displayed station has been stored as A1.

### Notes

- Any stored station data existing under a preset station number is cleared when you store a new station under the same preset station number.
- The reception mode (stereo or monaural) is stored along with the station frequency.

## Selecting preset stations

You can tune into any desired station simply by selecting the preset station group and number under which it was stored.

Set the operation mode selector to **Ⓛ** **SOURCE** and then press **Ⓡ** **TUNER** to select "TUNER" as the input source.

## 1 Press **Ⓚ** **A/B/C/D/E** (or **Ⓚ** **A/B/C/D/E** **</>**) to select the desired preset station group (A to E).

The preset station group letter appears in the front panel display and changes each time you press the button.

## 2 Press **Ⓜ** **PRESET/TUNING** **</>** (or **Ⓚ** **PRESET/CH** **Δ/∇**) to select the desired preset station number (1 to 8).

The preset station group and number appear in the front panel display along with the station band and frequency.

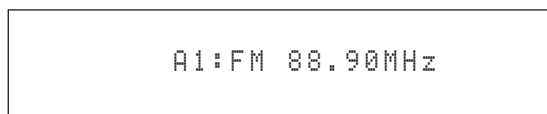

## Exchanging preset stations

You can exchange the assignments of two preset stations with each other. The example below describes the procedure to exchange preset station "E1" with "A5".

## 1 Select preset station "E1" using **Ⓚ** **A/B/C/D/E** and **Ⓜ** **PRESET/TUNING** **</>** on the front panel.

See "Selecting preset stations" on left column.

## 2 Press and hold **Ⓡ** **EDIT** for more than 3 seconds.

"E1" and the **MEMORY** indicator flash in the front panel display.

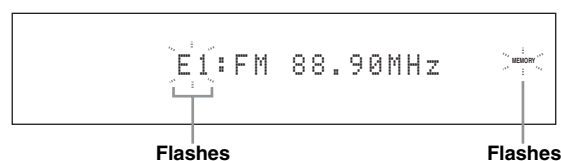

## 3 Select preset station "A5" using **Ⓚ** **A/B/C/D/E** and **Ⓜ** **PRESET/TUNING** **</>**.

"A5" and the **MEMORY** indicator flash in the front panel display.

See "Selecting preset stations" on left column.

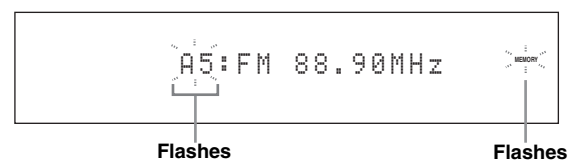

## 4 Press **Ⓡ** **EDIT** again.

"EDIT E1-A5" appears in the front panel display and the assignments of the two preset stations are exchanged.



# Radio Data System tuning (Europe model only)

Radio Data System is a data transmission system used by FM stations in many countries. This unit can receive various Radio Data System data such as PS (program service), PTY (program type), RT (radio text), CT (clock time), and EON (enhanced other networks) when receiving Radio Data System broadcasting stations.

## Displaying the Radio Data System information

Use this feature to display the 4 types of the Radio Data System information: PS (program service), PTY (program type), RT (radio text) and CT (clock time). The corresponding indicators light up in the front panel display.

### Notes

- You can select one of the Radio Data System display modes only when the corresponding Radio Data System indicator lights up in the front panel display. It may take a while for this unit to receive all of the Radio Data System data from the station.
- You can select only the available Radio Data System display modes being offered by the station.
- If the signals being received are not strong enough, this unit may not be able to utilize the Radio Data System data. In particular, the “RT” mode requires a large amount of data and may not be available even when the other Radio Data System display modes are available.
- In case of poor reception conditions, press **TUNING MODE** on the front panel so that the AUTO indicator disappears from the front panel display.
- If the signal strength is weakened by external interference while this unit is receiving the Radio Data System data, the reception may be cut off unexpectedly and “...WAIT” appears in the front panel display.
- When the “RT” mode is selected, this unit can display the program information by a maximum of 64 alphanumeric characters, including the umlaut symbol. Unavailable characters are displayed with the “\_” (underscore).
- If the reception is cut off when the “CT” mode is selected, “CT WAIT” appears in the front panel display.

## 1 Tune into the desired Radio Data System broadcasting station.

- We recommend using the automatic preset tuning to tune into the Radio Data System broadcasting stations (see page 54).
- You can also use PTY SEEK mode to tune into the desired Radio Data System broadcasting station from the preset ones.

## 2 Press **FREQ/TEXT** on the remote control repeatedly to select the desired Radio Data System display mode.

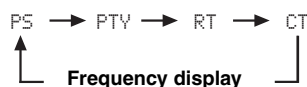

- Select “PS” to display the name of the Radio Data System program currently being received.
- Select “PTY” to display the type of the Radio Data System program currently being received.
- Select “RT” to display the information on the Radio Data System program currently being received.
- Select “CT” to display the current time.

## Selecting the Radio Data System program type (PTY SEEK mode)

Use this feature to select the desired radio program by program type from the all preset Radio Data System broadcasting stations.



Use the automatic preset tuning feature to preset Radio Data System broadcasting stations (see page 54).

**1** Set the operation mode selector to **⑭ SOURCE** and then press **① TUNER** on the remote control to select “TUNER” as the input source.

**2** Press **③ BAND** repeatedly to select “FM” as the reception band.

**3** Press **⑦ PTY SEEK MODE** on the remote control to set this unit to the PTY SEEK mode.

The name of the program type or “NEWS” flashes in the front panel display.



To cancel the PTY SEEK mode, press **⑦ PTY SEEK MODE** on the remote control again.

**4** Press **④ PRESET/CH**  $\Delta/\nabla$  on the remote control to select the desired program type.

The name of the selected program type appears in the front panel display.

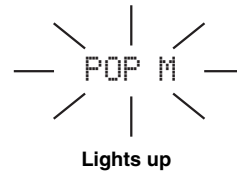

Program type	Descriptions
NEWS	News
AFFAIRS	Current affairs
INFO	General information
SPORT	Sports
EDUCATE	Education
DRAMA	Drama
CULTURE	Culture
SCIENCE	Science
VARIED	Light entertainment
POP M	Popular music
ROCK M	Rock music
M.O.R. M	Middle-of-the-road music (easy-listening)
LIGHT M	Light classics
CLASSICS	Serious classics
OTHER M	Other music

- 5 Press **⑦ PTY SEEK START** on the remote control to start searching for all the available Radio Data System preset stations.

The name of the selected program type flashes and the PTY HOLD indicator lights up in the front panel display while this unit is searching for stations.



Flashes



Lights up



To stop searching for stations, press **⑦ PTY SEEK START** on the remote control again.

#### Notes

- This unit stops searching for stations when a station broadcasting the selected program type is found.
- If the station found is not the one you desire, press **⑦ PTY SEEK START** again to resume searching for another station broadcasting the same program type.

## Using the enhanced other networks (EON) data service

Use this feature to receive the EON (enhanced other networks) data service of the Radio Data System station network. Once you select one of the 4 Radio Data System program types (NEWS, AFFAIRS, INFO, or SPORT), this unit automatically searches for all the available preset stations that are scheduled to broadcast the EON data service of the selected program type for a certain duration of time. When the scheduled EON data service starts, this unit automatically switches to the local station broadcasting the EON data service and then switches back to the national station once the EON data service ends.

#### Notes

- You can use this feature only when the EON data service is available.
- The EON indicator lights up in the front panel display only when the EON data service is being received from a Radio Data System station.

- 1 **Tune into the desired Radio Data System broadcasting station.**

- 2 **Make sure the EON indicator is lit in the front panel display.**

If the EON indicator is not lit in the front panel display, select another Radio Data System program so that the EON indicator lights up.



- 3 **Press **⑦ EON** on the remote control repeatedly to select one of the 4 Radio Data System program types (NEWS, AFFAIRS, INFO or SPORT).**

The name of the selected program type appears in the front panel display.



Lights up



To cancel the EON feature, press **⑦ EON** on the remote control repeatedly until the name of the program type disappears and "EON OFF" appears in the front panel display.

# Using iPod™

Once you have stationed your iPod in a Yamaha iPod universal dock (such as the YDS-10, sold separately) connected to the DOCK terminal of this unit (see page 30), you can enjoy playback of your iPod using the supplied remote control. You can also use the Compressed Music Enhancer mode of this unit to enhance the sound quality of the compression artifacts (such as the MP3 format) stored on your iPod (see page 49).

## Notes

- Only iPod (Click and Wheel), iPod nano, and iPod mini are supported.
- Some features may not be compatible depending on the model or the software version of your iPod.



- For a complete list of status messages that appear in the front panel display and on the video monitor, see the “iPod” section in “Troubleshooting” on page 132.
- Once your iPod is stationed in a Yamaha iPod universal dock (such as the YDS-10, sold separately) connected to the DOCK terminal of this unit, this unit begins signal transmission with your iPod.
- Once the connection between your iPod and this unit is complete, “iPod connected” appears in the front panel display and the DOCK indicator lights up in the front panel display.
- Your iPod battery is automatically charged when your iPod is stationed in a Yamaha iPod universal dock (such as the YDS-10, sold separately) connected to the DOCK terminal of this unit as long as this unit is turned on. You can also select whether this unit charges the battery of the stationed iPod or not when this unit is in the standby mode by selecting the “Standby Charge” parameter in “iPod” (see page 93).
- While the stationed iPod is being charged in the standby mode of this unit, the battery charge indicator (see page 35) appears in the front panel display. Once the charge is complete (or after 4 hours from the start of the charge), the indicator disappears.

## Controlling iPod™

You can control your iPod when “V-AUX” is selected as the input source. The operations of your iPod can be done with the aid of the GUI screen of this unit (menu browse mode) or without it (simple remote mode).

### ■ Remote control operation

Before performing the following operations, set the operation mode selector on the remote control to **④ SOURCE** and then press **① V-AUX/DOCK**.

Button	Function
<b>④ ENTER</b>	Subsequent menu
△	Menu up
▽	Menu down
◀	Previous menu
▶	Subsequent menu
<b>⑦</b> ◀◀	Search backward (Press and hold)
▶▶	Search forward (Press and hold)
▶▶▶	Skip forward
◀◀◀	Skip backward
□	Stop
⏸	Pause (Menu browse mode) Play/Pause (Simple remote mode)
▶	Play (Menu browse mode) Play/Pause (Simple remote mode)
<b>⑰ MENU</b>	Previous menu
<b>⑳ DISPLAY</b>	Display

### ■ Controlling iPod in the simple remote mode

You can perform the basic operations of your iPod (play, stop, skip, etc.) using the supplied remote control without the aid of the GUI screen of this unit.



- You can view the photos or video clips stored on your iPod.
- Operations can be also done with the controls on your iPod.

### ■ Controlling iPod in the menu browse mode

You can perform the advanced operations of your iPod using the supplied remote control with the aid of the GUI screen of this unit. The name of the song being played appears in the front panel display according to the “Scroll” parameter in “Front Panel Disp.” (see page 93). You can also browse the songs stored on your iPod in the GUI screen. Further, you can change or adjust settings for your iPod to suit your personal preferences.

## Notes

- Operations cannot be done with the controls on your iPod.
- The Yamaha logo appears in the display window of your iPod.
- There are some characters that cannot be displayed in the front panel display or in the GUI screen of this unit. Those characters are replaced with underscores “\_”.
- You cannot browse the photos or video clips stored on your iPod in the GUI screen. Use the simple remote mode to enjoy watching the photos or video clips stored on your iPod.
- You can set the time for which the GUI screen of iPod is displayed on the video monitor by using the “On Screen” parameter in “Manual Setup” (see page 87).

Before performing the following operations, set the operation mode selector on the remote control to **④SOURCE** and then press **①V-AUX/DOCK**.

## 1 Press **②DISPLAY** on the remote control.

The following display appears in the video monitor.

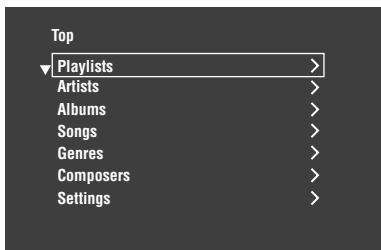

## 2 Press **④Δ / ▽ / ◀ / ▶** to navigate the iPod menu and then press **④ENTER** to begin playback of the selected song.

Choices: Playlists (playlists), Artists (artists), Albums (albums), Songs (songs), Genres (genres), Composers (composers), Settings (settings)

- Playlists > Songs
- Artists > Albums > Songs
- Albums > Songs
- Songs
- Genres > Artists > Albums > Songs
- Composers > Albums > Songs
- Settings > Shuffle, Repeat

## Shuffle (Shuffle)

Use this feature to set this unit to play songs or albums in random order.

Choices: Off, Songs, Albums

- Select “Off” to deactivate this feature.
- Select “Songs” to set this unit to play songs in random order.
- Select “Albums” to set this unit to play albums in random order.

### Notes

- When “Shuffle” is set to a setting other than “Off”, “” appears in the top right corner while songs or albums are being shuffled.
- Press **④ENTER** repeatedly to toggle between the settings of “Shuffle”.



## Repeat (Repeat)

Use this feature to set this unit to repeat one song or a sequence of songs.

Choices: Off, One, All





- Select “Off” to deactivate this feature.
- Select “One” to set this unit to repeat one song.
- Select “All” to set this unit to repeat a sequence of songs.

### Notes

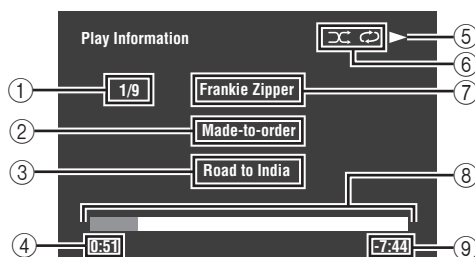
- When “Repeat” is set to a setting other than “Off”, “” or “” appears in the top right corner while one song or a sequence of songs are being repeated.
- Press **④ENTER** repeatedly to toggle between the settings of “Repeat”.

## ■ The functions of the play information display



- ① Track number/total tracks
- ② Name of the album
- ③ Name of the song
- ④ Elapsed time
- ⑤  (playback),  (pausing),  (search forward) or  (search backward)
- ⑥ Shuffle and repeat icons
- ⑦ Name of the artist
- ⑧ Progress bar
- ⑨ Remaining time

# Using Network/USB features

This unit is equipped with network and USB features that allow you to enjoy WAV (PCM format only), MP3 and WMA files saved on your PC, Yamaha MCX-2000, USB memory device and USB portable audio player or access the Internet Radio.

## Notes

- Yamaha MCX-2000 may not be for sale in some locations.
- For further details about networking, refer to the operation manuals supplied with your network devices. Also refer to technical reference books, if needed.
- Some WAV, MP3 and WMA files may not be playable or may be noisy when played.



- For a complete list of the remote control functions used to control the network and USB features, refer to the “Remote control operation” on page 62.
- For a complete list of status messages that appear in the front panel display and on the video monitor, see the “Network and USB” section in “Troubleshooting” on page 129.

## Navigating the network and USB menus

The following diagram shows the construction of the network and USB menu.

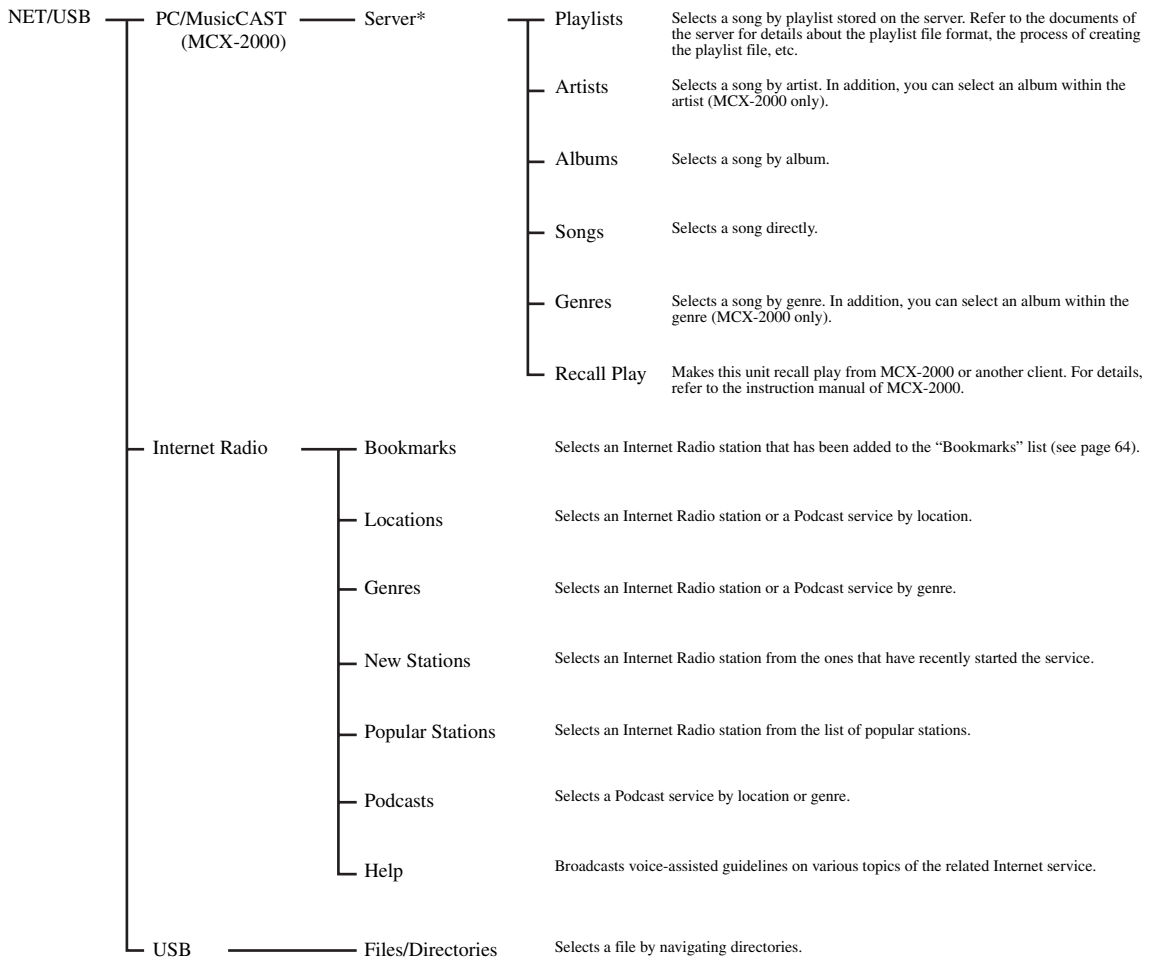

## Note

\* Only the available PC servers and MCX-2000 are displayed.

The following procedure shows the basic steps to navigate the network and USB menus. See pages 63 to 65 for details about each sub input source.

**Note**

“Please wait” may appear whenever it takes time for communication. This is not a system malfunction. Wait for a while.

Before performing the following operations, set the operation mode selector on the remote control to **⑭SOURCE**.

**1 Press ①NET/USB on the remote control to select “NET/USB” as the input source.**

The cursor on the left of the NET/USB indicator lights up in the front panel display, and the contents previously played for the corresponding sub input source of NET/USB is automatically played.

Lights up

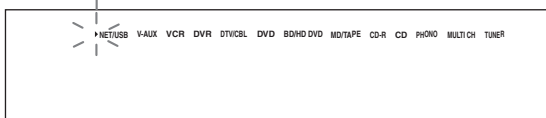

**2 Press ⑳DISPLAY to display the top NET/USB menu.**

The following display appears on the video monitor. If any other screen appears on the video monitor, press ⑰MENU on the remote control repeatedly until the top NET/USB menu appears.

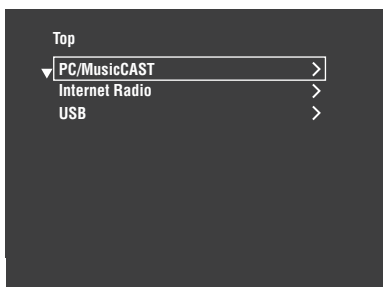

**3 Press ④▲ / ▼ to select the desired sub input source and then press ④▶ or ④ENTER.**



You can also select the desired sub input source by pressing ⑦NET RADIO, ⑦USB or ⑦PC/MCX when “NET/USB” is selected as the input source. This unit automatically starts playback of the last selected music file, Internet Radio station, or Podcast when you press ⑦NET RADIO, ⑦USB or ⑦PC/MCX.

**4 Press ④▲ / ▼ / ◀ / ▶ to select the desired song or Internet Radio station.**

- Press ④▲ / ▼ to select the desired menu.
- Press ④▶ to enter the selected menu.
- Press ④◀ to return to the previous menu level.



- “>” in the right corner of each menu line indicates that there is a submenu available in the next menu level.
- You can also press ④ENTER or ⑰MENU to enter the selected menu or to return to the previous menu level.

**5 Press ④ENTER to play the selected song or to listen to the selected station.**



- See page 60 for details about the functions of the play information display.
- Some items do not appear in the play information display depending on the selected sub input source.
- You can set the time for which the GUI screen of the network/USB is displayed on the video monitor by using the “On Screen” parameter in “Manual Setup” (see page 87).

**Remote control operation**

Before performing the following operations, set the operation mode selector on the remote control to **⑭SOURCE** and then press ①NET/USB.

Button	Function
③ TITLE	Bookmark *1
④ ▲	Up
▼	Down
◀	Previous menu
▶	Subsequent menu
⑤ MEMORY	Memory
⑥ 1 – 8	Numeric buttons (1-8) *2
⑦ NET RADIO	Select “NET RADIO”
USB	Select “USB”
◀◀	Skip backward (“PC/MCX” and “USB” only)
▶▶	Skip forward (“PC/MCX” and “USB” only)
PC/MCX	Select “PC/MCX”
□	Stop
▶	Play
⑰ MENU	Previous menu
⑳ DISPLAY	Display

\*1 Press and hold to store your favorite Internet Radio stations with bookmarks (see page 64).

\*2 Press to assign or recall the preset items (see page 65).



## Using a PC server or Yamaha MCX-2000

Use this feature to enjoy music files saved on your PC or Yamaha MCX-2000. MCX-2000 is a music server that enhances the concept of Yamaha exclusive MusicCAST, a digital music delivery method over a personal network.

### 1 Install Windows Media Player 11 on your PC, or register this unit on your Yamaha MCX-2000.

- Refer to “Installing Windows Media Player 11 on your PC” and “Registering this unit on the Yamaha MCX-2000” on page 64.
- This procedure is needed only the first time.
- (PC only) You may need to make some setting of Windows Media Player 11 to start the contents sharing. Refer to the attached documents of Windows Media Player 11.

### 2 Turn on your PC or MCX-2000.

The PC server or MCX-2000 is added to the server list on the submenu of PC/MusicCAST.

### 3 Select a desired server or MusicCAST to begin playback.

#### Notes

- Yamaha MCX-2000 may not be for sale in some locations.
- You can connect this unit to up to 4 PC servers and 1 MCX-2000, and each server must be connected to the same subnet as this unit.
- Some WAV, MP3 and WMA files on your PC may not be playable or may be noisy when played.
- (MCX-2000 only) Files marked with an asterisk (\*) have not been converted to MP3 format. You cannot play back such files immediately unless you set the “Receive PCM Stream” setting of this unit to “ON” on MCX-2000. For details, refer to the instruction manual of MCX-2000.



- While a song is being played, the time elapsed is displayed at the bottom of the playback information screen.
- You can use / to skip backward/forward and / to start/stop playback independently from the menu on the video monitor.
- You can set the settings for repeat and shuffle mode by using the “Play Style” parameters in “NET/USB” (see page 92).
- You can set the front panel display mode by using the “Scroll” parameter in “Front Panel Disp.” (see page 93).

### ■ Installing Windows Media Player 11 on your PC

With Windows Media Player 11, you can play back the audio files on your PC. For details refer to the documents of Windows Media Player 11.



You can also play back the audio files on your PC with Windows Media Connect 2.0 installed.

### 1 Install Windows Media Player 11 on your PC.

You can download the installer of Windows Media Player 11 from the Microsoft website, or use the upgrade function of the installed Microsoft Windows Media Player.

### 2 Turn on your PC and then share a folder on the PC.

The Shared folder is added to the server list on the submenu of PC/MusicCAST.

#### Notes

- If the operating system (OS) of your PC is Windows Vista, Windows Media Player 11 is pre-installed (except some products).
- Some security software installed on your PC (anti-virus software, firewall software, etc.) may block the access of this unit to your PC. In such cases, configure the security software appropriately.
- If you are using a PC with Windows XP Professional, and the PC is logging on to a domain, you may not be able to connect the PC server. In such cases, log on to the local machine instead of the domain.

## ■ Registering this unit on the Yamaha MCX-2000

You must register this unit on your Yamaha MCX-2000 so that this unit can be recognized by your Yamaha MCX-2000. For details, refer to the operation manual supplied with your Yamaha MCX-2000.

### 1 Turn off this unit.

### 2 Set your Yamaha MCX-2000 to the “Auto Config” mode.

### 3 Turn on this unit.

- MCX-2000 is added to the server list on the submenu of PC/MCX.
- The client ID of this unit appears in the OSD of your Yamaha MCX-2000 (shown as CL-XXXXX), and this completes the automatic configuration procedure.

#### Notes

- The latter part of the client ID of this unit is same as the last 5 digits of the MAC address of this unit. For details about MAC address, see page 92.
- To clear the registered client ID of this unit, use the “Manual Config” mode of your Yamaha MCX-2000 (refer to the instruction manual of MCX-2000) and then set “INITIALIZE” in the advanced setup menu of this unit to “NETWORK” (see page 120).
- The client control functions of MusicCAST over this unit other than “View Play Info”, “Receive PCM Stream” and “Edit Client title” are not available. Avoid using these functions as it will stop the playback on this unit.

## Using the Internet Radio

Use this feature to listen to Internet Radio stations. This unit uses the vTuner Internet Radio station database service particularly customized for this unit, providing over 2000 radio station database. Further, you can store your favorite stations with bookmarks.

#### Notes

- This service may be discontinued without notice.
- Some Internet Radio stations may not be played even if they are selected in the NET RADIO menu.
- To listen to the Internet Radio, connect this unit to your network (see page 31).
- A narrowband Internet connection (i.e. 56K modem, ISDN) will not provide satisfactory results, and a broadband connection is strongly recommended (i.e. a cable modem, an xDSL modem, etc.). For detailed information, consult with your ISP.



- You can use / to start/stop playback independently from the menu on the video monitor.
- “Podcast” is a type of the Internet Radio service, and there are a number of Podcast services available on the Internet. The Podcast is not a continuous service. That is, this unit stops playback when an episode of the Podcast ends.
- Some security devices (such as firewall) may block the access of this unit to Internet Radio stations. In such cases, configure the security settings appropriately.

## ■ Storing your favorite Internet Radio stations with bookmarks

Use this feature to select your favorite Internet Radio stations quickly.

### Press and hold **③TITLE** on the remote control while the selected Internet Radio station service is being broadcast.

The stored Internet Radio station is added to the “Bookmarks” list (see page 61).



- To remove the stored station from the list, select the item in the first level of the “Bookmarks” list and then press and hold **③TITLE** on the remote control.
- You can also register your favorite Internet Radio stations to this unit by accessing the following website with the web browser on your PC. To use this feature, you need the MAC address of this unit as the ID number and your e-mail address to create your personal account. Use “Information” in the “NET/USB” menu to display the MAC address of this unit (see page 92). For details, refer to the help information on the website.  
URL: <http://yradio.vtuner.com/>

## Using a USB memory device or a USB portable audio player

Use this feature to enjoy WAV (PCM format only), MP3 and WMA files saved on your USB memory device or USB portable audio player connected to the USB port on the front panel of this unit.

### Notes

- This unit supports USB mass storage class devices (except USB Hard Disc Drivers) using FAT 16 or FAT 32.
- Only the first partition is displayed in the GUI menu. You cannot select files in other partitions.
- Up to 8 levels of directory hierarchy and 500 music files per directory are recognized.
- Some devices may not work properly even if they meet the requirements.
- Some WAV, MP3 and WMA files may not be playable or may be noisy when played.
- When you connect your USB memory device or USB portable audio player, there may be an about 10 seconds delay.



- While a song is being played, the time elapsed is displayed at the bottom of the playback information screen.
- You can use / to skip backward/forward and to start/stop playback independently from the menu in the OSD.
- You can set the settings for repeat and shuffle mode by using the "Play Style" parameters in "NET/USB" (see page 92).
- You can set the front panel display mode by using the "Scroll" parameter in "Front Panel Disp." (see page 93).

### Connecting a USB memory device or a USB portable audio player

Connect a USB jack of a USB memory device or USB portable audio player to the USB port on the front panel of this unit.

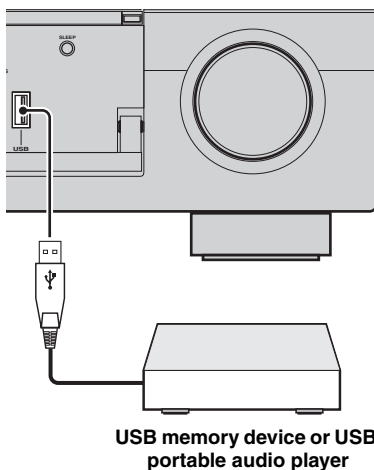

## Using shortcut buttons

Use this feature to access the desired music sources (WAV, MP3 and WMA files on the connected PC, MCX-2000 or USB storage devices and Internet Radio stations) directly. You can preset 8 items in each sub input sources.

### Assigning the items to the numeric button (1-8)

Before performing the following operations, set the operation mode selector on the remote control to SOURCE.

**1 Press NET/USB to select "NET/USB" as the input source.**

**2 Select a desired music source you want to assign to the numeric button (1-8) () , and then play back the source.**  
See page 62 for details.

**3 Press MEMORY.**

This unit in the memory preset mode. The MEMORY indicator flashes and following message appears in the video monitor and front panel display.

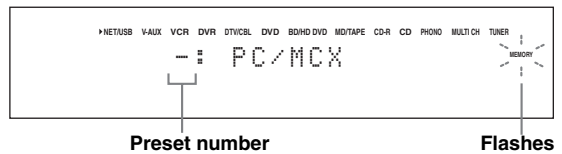

When you do not complete each of the following steps within 10 seconds, the memory preset mode is automatically canceled. In this case, start over from step 3.

#### 4 Press desired numeric buttons (1-8) (Ⓢ).

The number of the selected numeric button appears in the video monitor or front panel display.

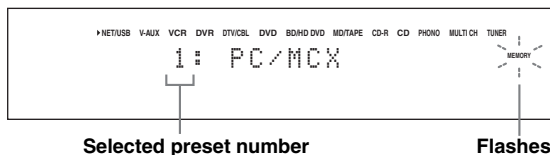

#### 5 Press ④ **ENTER** or ⑤ **MEMORY** to confirm the preset.

#### ■ Select an item by using numeric buttons (1-8) (Ⓢ)

Before performing the following operations, set the operation mode selector on the remote control to ⑭ **SOURCE**.

#### 1 Press ① **NET/USB** to select “NET/USB” as the input source.

#### 2 Select the desired sub input source.

#### 3 Press one of the numeric button (1-8) (Ⓢ) which the desired item is assigned to select the item as the input source.

The selected preset number appears in the front panel display, and this unit starts the playback of the source assigned to the selected numeric button.

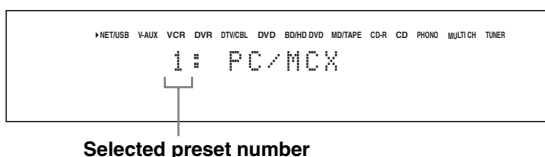

#### Notes

- “Empty Memory!” appears in the front panel display and the short message display when you press the numeric button (1-8) (Ⓢ) to which no items are assigned.
- This unit does not recall the correct item assigned to the selected numeric button (1-8) (Ⓢ) in the following cases:
  - the connected USB device is incorrect.
  - the PC or MCX-2000 which stores the selected item is turned off or disconnected from the network.
  - the selected Internet Radio station is temporary unavailable or out of service.
  - the directory of the selected item has been changed.



This unit stores the relative position of the preset items in a directory or playlist, and does not recall the correct item by using numeric buttons (1-8) (Ⓢ) if you add or delete music files to or from the same directory or playlist as the preset items. In such cases, preset the desired item to the numeric buttons (1-8) (Ⓢ) again.

We recommend the following methods:

#### PC server/MCX-2000

Create eight playlists which contain the desired items, and then preset the top item of each playlist to the numeric buttons (1-8) (Ⓢ). When you change the items which are preset to the numeric buttons (1-8) (Ⓢ), replace the registered items in the playlist with the desired items without deleting the playlist.

#### USB memory devices

Create eight directories which contain the desired items in a directory beside the directory which contains all music files, and then preset the top item of each directory to the numeric buttons (1-8) (Ⓢ). When you change the items which are preset to the numeric buttons (1-8) (Ⓢ), replace the items in the directory to the desired items without deleting the directory.

# Recording

Recording adjustments and other operations are performed from the recording components. Refer to the operating instructions for those components.

## Caution

The DTS signal is a digital bitstream. Attempting to digitally record the DTS bitstream will result in noise being recorded. Therefore, if you want to use this unit to record sources encoded in DTS, the following considerations and adjustments need to be made. To play DTS-encoded DVDs and CDs (when using a digital audio connection) on your DTS-compatible player, follow its operating instructions to make a setting so that the analog signal will be output from the player.

## Notes

- When this unit is set to the standby mode, you cannot record between other components connected to this unit.
- TONE CONTROL (see page 51) and the volume settings, the speaker level (see page 91) and the sound field programs (see page 45) do not affect recorded material.
- The source connected to the MULTI CH INPUT jacks of this unit cannot be recorded.
- Digital signals input at the DIGITAL INPUT jacks are not output at the analog audio OUT (REC) jacks for recording. Likewise, analog signals input at the AUDIO IN jacks are not output at the DIGITAL OUTPUT jack. Therefore, if your source component is connected to provide only digital or analog signals, you can only record digital or analog signals.
- A given input source is not output on the same OUT (REC) channel.
- S-video and composite video signals pass independently through the video circuits of this unit. Therefore, when recording or dubbing video signals input from a video source component that provides only an S-video or a composite video signal, you can record only an S-video or a composite video signal on your VCR.
- The analog audio and video signals input at the DOCK terminal can be output at the analog audio OUT (REC) jacks and DVR or VCR OUT jacks for recording.
- Check the copyright laws in your country to record from CDs, radio, etc. Recording of copyrighted material may infringe copyright laws.



Do a test recording before you start an actual recording.

If you play back a video source that uses scrambled or encoded signals to prevent it from being dubbed, the picture itself may be disturbed due to those signals.

**1 Turn on all the connected components.**

**2 Press  REC OUT/ZONE2 until the RECOUT indicator lights up in the front panel display.**

This unit in the recording source selecting mode.



**3 Rotate the  PROGRAM to select the source component you want to record from.**

Carry out the operation while the RECOUT indicator is lit.



Select "SOURCE" to record the currently selected input source.

**4 Start playback on the selected source component or select a broadcast station.**

**5 Start recording on the recording component.**

# Advanced sound configurations

## Selecting decoders

### ■ Selecting decoders for 2-channel sources (surround decode mode)

Use this feature to play back sources with selected decoders. You can play back 2-channel sources on multi-channels.

Set the operation mode selector to **AMP** and then press **SUR. DECODE** repeatedly on the remote control to select the surround decode mode.

You can select desired surround decoder modes depending on the type of source you are playing and your personal preference.



You can select the desired decoder and adjust the decoder parameter settings by using GUI screen. See page 71 for details.

### ■ Decoder descriptions

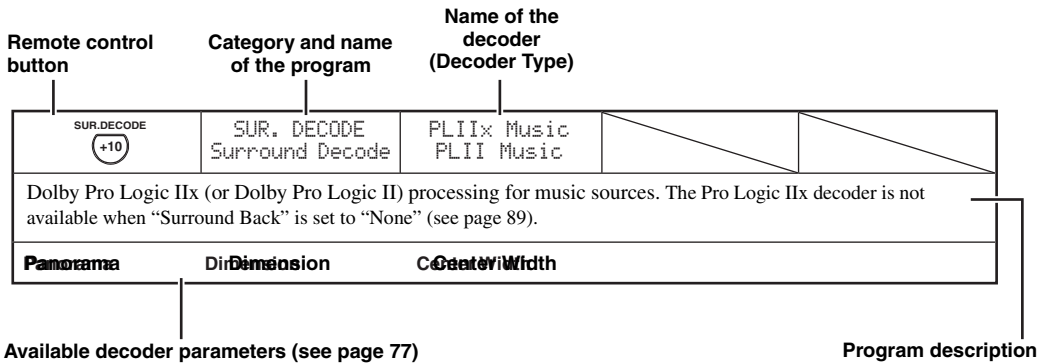

SUR.DECODE +10	SUR. DECODE Surround Decoder	PRO LOGIC		
Dolby Pro Logic processing for any sources.				
SUR.DECODE +10	SUR. DECODE Surround Decoder	PLIIx Movie PLII Movie		
Dolby Pro Logic Ix (or Dolby Pro Logic II) processing for movie sources. The Pro Logic Ix decoder is not available when "Surround Back" is set to "None" (see page 89).				
SUR.DECODE +10	SUR. DECODE Surround Decoder	PLIIx Music PLII Music		
Dolby Pro Logic Ix (or Dolby Pro Logic II) processing for music sources. The Pro Logic Ix decoder is not available when "Surround Back" is set to "None" (see page 89).				
Panorama	Dimension	Center Width		
SUR.DECODE +10	SUR. DECODE Surround Decoder	PLIIx Game PLII Game		
Dolby Pro Logic Ix (or Dolby Pro Logic II) processing for game sources. The Pro Logic Ix decoder is not available when "Surround Back" is set to "None" (see page 89).				

SUR.DECODE (+10)	SUR. DECODE Surround Decoder	Neo:6 Cinema		
DTS processing for movie sources.				
SUR.DECODE (+10)	SUR. DECODE Surround Decoder	Neo:6 Music		
DTS processing for music sources.				
<b>Center Image</b>				



When you select the surround decode mode for the multi-channel digital sources, this unit automatically selects the corresponding decoder for each source.

### ■ Selecting decoders used with sound field programs

Use this feature to select the desired decoder used with MOVIE sound field programs (except “Mono Movie”). Use the “Decoder Type” parameter in “Stereo/Surround” to set the desired decoder (see page 73).



See page 48 for details about MOVIE sound field program.

#### Available decoders (Decoder Type)

Decoder	Functions
PLIIx Movie PLII Movie	Dolby Pro Logic IIx (or Dolby Pro Logic II) processing for movie sources. The Pro Logic IIx decoder is not available when “Surround Back” is set to “None” (see page 89).
Neo:6 Cinema	DTS processing for movie sources

# Graphical user interface (GUI) screen

This unit features a sophisticated graphical user interface (GUI) screen that helps you to control the amplifier function of this unit. With the GUI screen, you can view the information of the signals being input and the status of this unit.

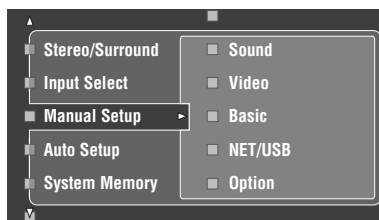

## ■ Stereo/Surround (Stereo/Surround menu)

Use this feature to select the sound field programs and customize the program parameter settings (see page 71).

## ■ Input Select (Input select menu)

Use this feature to select the input source and customize the parameters of each input source (see page 78).

## ■ Manual Setup (Manual setup menu)

Use this feature to manually adjust speaker and system parameters.

### Volume (Volume menu)

See page 81 for details.

### Sound (Sound menu)

See page 82 for details.

### Video (Video menu)

See page 86 for details.

### Basic (Basic menu)

See page 88 for details.

### NET/USB (Network and USB menu)

See page 91 for details.

### Option (Option menu)

See page 93 for details.

## ■ Auto Setup (Automatic setup menu)

Use this feature to run the automatic setup and specify which speaker parameters to be adjusted (see page 37).

## ■ System Memory (System memory menu)

Use this feature to store and recall various settings of this unit (see page 98).

## ■ Signal Info. (Signal information)

Use this feature to check audio signal information (see page 96).

## ■ Language (GUI language menu)

Use this feature to select the language of your choice that appears in the GUI screen of this unit (see page 97).



- You can also select the GUI language using “GUI LANGUAGE” parameter in “Advanced setup” in the front panel display (see page 123).
- See page 44 for details about the operations in GUI screen.



## Stereo/Surround (Stereo/Surround menu)

Use this feature to select the sound field programs (see page 45), the surround decode mode or the "STRAIGHT" mode (see page 50), and adjust the parameters of each program.

### ■ Selecting sound field programs and setting the parameters by using GUI screen

- 1 Set the operation mode selector to **AMP** and then press **SET MENU**.
- 2 Press **▲ / ▼ / ◀ / ▶** repeatedly to select "Stereo/Surround" and then press **▶**.
- 3 Press **▲ / ▼** repeatedly to select the desired category of the programs and then press **▶**.
- 4 Press **▲ / ▼** repeatedly to select the desired programs.
- 5 Press **▶** on the remote control and then **▲ / ▼** to select the desired parameter.
 

 You can select "Initialize" to set all the parameters of the selected sound field program to the default values. See page 77 for details.
- 6 Press **▶** and then press **◀ / ▶** to adjust the selected parameter.
- 7 Press **ENTER** or **▲ / ▼** to confirm the setting of the selected parameter.

### ■ Basic configuration of sound field programs

Each sound field program has some parameters defining the characteristics of the program. To customize the selected sound field program, adjust "DSP Level" and/or "Dialogue Lift" first, and then try other parameters.

#### Adjusting the effect sound level of the sound field programs (DSP Level)

Sound field programs add effect sounds (DSP effect sounds) to the original source sound to create sound field in the listening room. Use the "DSP Level" parameter to adjust the level of the effect sounds.

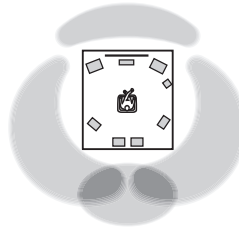

The DSP effect sound level is low.

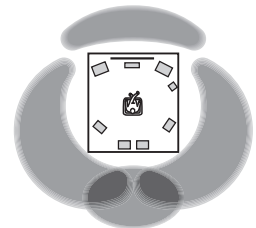

The DSP effect sound level is high.

Adjust "DSP Level" as follows:

#### Increase the value of "DSP Level" when

- the effect sound of the selected sound field program is too weak.
- you cannot recognize any difference between the sound field programs.

#### Decrease the value of "DSP Level" when

- the sound is vague.
- you feel that the additional sound effect is excessive.

Control range: -6 dB to +3 dB

## Adjusting the vertical dialogue position (Dialogue Lift)

Use this feature to adjust the vertical position of the dialogues in movies. The ideal position of the dialogues is at the center of the video monitor screen.

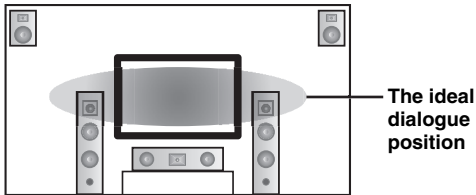

If the dialogues are heard at the lower position of the video monitor screen, increase the value of “Dialogue Lift”.

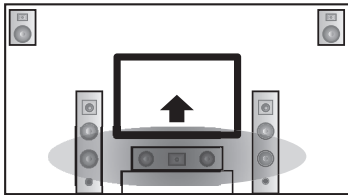

**Move up to the ideal dialogue position.**

Choices: **0**, 1, 2, 3, 4, 5

“0” (initial setting) is the lowest position, and “5” is the highest position.

### Notes

- “Dialogue Lift” is available only when “Presence” is set to “Yes” (see page 89).
- You cannot move the dialogue position down from the initial dialogue position.

## ■ Sound field parameter descriptions

You can adjust the values of certain digital sound field parameters so that the sound fields are recreated accurately in your listening room. Not all of the following parameters are found in every program.

Sound field parameter	Features
<b>Decoder Type</b>	Decoder type. Selects the decoder used with the SUR, DECODE or MOVIE programs. See pages 68 and 69 for details.
<b>Init. Delay</b> <b>Sur. Init. Delay</b> <b>SB. Init. Delay</b>	<p>Initial delay. Presence, surround, and surround back sound field initial delay. Changes the apparent size of the sound field by adjusting the delay between the direct sound and the first reflection heard by the listener. The smaller the value, the smaller the sound field seems to the listener.</p> <p>☼ When you adjust the initial delay parameters, we also recommend that you adjust the corresponding room size parameters likewise. This adjustment is especially effective for the CINEMA DSP programs.</p> <p>Control range: 1 to 99 ms (Init. Delay) 1 to 49 ms (Sur. Init. Delay and SB Init. Delay)</p>

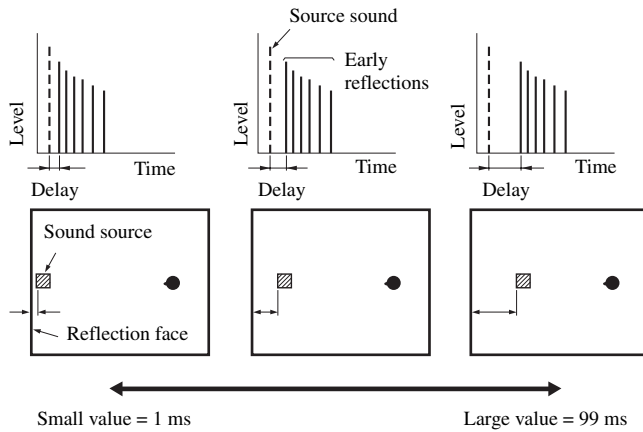

<b>Room Size</b> <b>Sur. Room Size</b> <b>SB. Room Size</b>	<p>Room size. Presence, surround, and surround back room size. Adjusts the apparent size of the sound field. The larger the value, the larger the surround sound field becomes. As the sound is repeatedly reflected around a room, the larger the hall is, the longer the time between the original reflected sound and the subsequent reflections. By controlling the time between the reflected sounds, you can change the apparent size of the virtual venue. Changing this parameter from one to two doubles the apparent length of the room.</p> <p>☼ When you adjust the room size parameters, we also recommend that you adjust the corresponding initial delay parameters likewise. This adjustment is especially effective for the CINEMA DSP programs.</p> <p>Control range: 0.1 to 2.0</p>
---	--

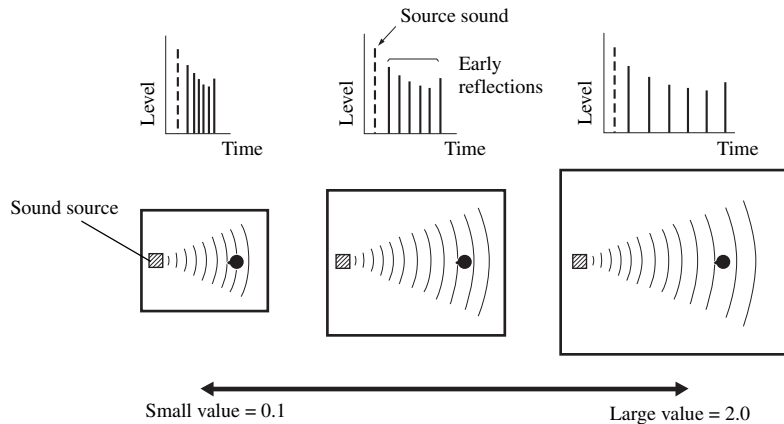

Sound field parameter	Features
-----------------------	----------

**Liveness**  
**Sur. Liveness**  
**SB. Liveness**

Liveness. Surround and surround back liveness. Adjusts the reflectivity of the virtual walls in the hall by changing the rate at which the early reflections decay. The early reflections of a sound source decay much faster in a room with acoustically absorbent wall surfaces than in one which has highly reflective surfaces. A room with acoustically absorbent surfaces is referred to as "dead", while a room with highly reflective surfaces is referred to as "live". This parameter lets you adjust the early reflection decay rate and thus the "liveness" of the room.

Control range: 0 to 10

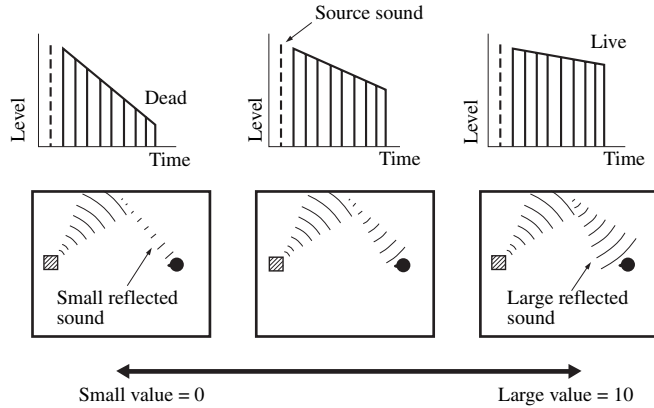

**Rev. Time**

Reverberation time. Adjusts the amount of time taken for the dense, subsequent reverberation sound to decay by 60 dB at 1 kHz. This changes the apparent size of the acoustic environment over an extremely wide range. Set a longer reverberation time to get more sustaining reverberation sound, and set a shorter time to get articulate sound.

Control range: 1.0 to 5.0 s

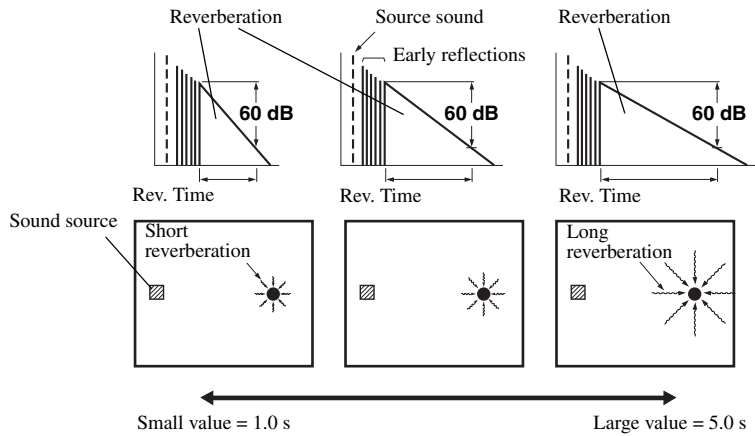

Sound field parameter	Features
<b>Rev. Delay</b>	<p>Reverberation delay. Adjusts the time difference between the beginning of the direct sound and the beginning of the reverberation sound. The larger the value, the later the reverberation sound begins. A later reverberation sound makes you feel as if you are in a larger acoustic environment.</p> <hr/> <p>Control range: 0 to 250 ms</p>

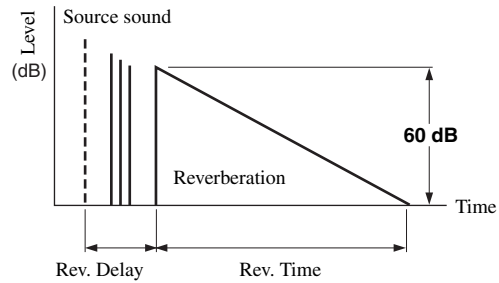

<b>Rev. Level</b>	<p>Reverberation level. Adjusts the volume of the reverberation sound. The larger the value, the stronger the reverberation becomes.</p> <hr/> <p>Control range: 0 to 100%</p>
-------------------	--

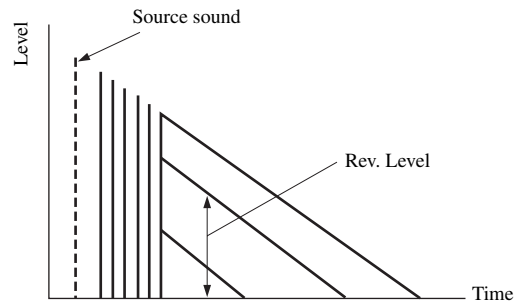

## ■ Stereo program parameter descriptions

Sound field parameter	Features
<b>Direct</b> (“2ch Stereo” only)	<p>2-channel stereo direct. Bypasses the decoders and DSP processors of this unit for pure hi-fi stereo sound when playing 2-channel analog sources.</p> <hr/> <p>Choices: <b>Auto</b>, Off</p> <hr/> <p></p> <ul style="list-style-type: none"> <li>• Select “Auto” to bypass the decoders, DSP processors and the tone control circuitry only when “BASS” and “TREBLE” are set to 0 dB (see page 51).</li> <li>• Select “Off” not to bypass the decoders, DSP processors and the tone control circuitry when “BASS” and “TREBLE” are set to 0 dB.</li> <li>• When multi-channel signals are input, they are downmixed to 2 channels and output from the front left and right speakers.</li> <li>• The low-frequency signals of the front left and right channels are redirected to the subwoofer in the following cases:               <ul style="list-style-type: none"> <li>– “Bass Out” is set to “Both” (see page 89).</li> <li>– “Front” is set to “Small” (see page 89) and “Bass Out” is set to “SWFR” (see page 89).</li> </ul> </li> </ul>
<b>Center Level</b> <b>Surround L Level</b> <b>Surround R Level</b> <b>Sur. Back Level</b> <b>Presence L Level</b> <b>Presence R Level</b> (“7ch Stereo” only)	<p>7-channel stereo center, surround left, surround right, surround back, presence left and presence right levels. Adjusts the volume level of each channel in the 7-channel stereo mode. The available parameters differ depending on the speaker settings.</p> <hr/> <p>Control range: 0 to 100%</p>

## ■ Compressed Music Enhancer mode parameter descriptions

The Compressed Music Enhancer mode	Features
<b>Level</b> (“Straight Enhancer” and “7ch Enhancer” only)	<p>Straight enhancer or 7-channel enhancer effect level. Select “High” or “Low” to adjust the effect for the high-frequency.</p> <hr/> <p>Choices: <b>High</b>, Low</p>

## ■ Decoder parameter descriptions

Decoder parameter	Features
<b>Panorama</b> ("PLIIX Music" and "PLII Music" only)	Pro Logic IIX Music and Pro Logic II Music panorama. Sends stereo signals to the surround speakers as well as the front speakers for a wraparound effect.  Choices: <b>Off</b> , On
<b>Center Width</b> ("PLIIX Music" and "PLII Music" only)	Pro Logic IIX Music and Pro Logic II Music center width. Moves the center channel output completely towards the center speaker or towards the front left and right speakers. A larger value moves the center channel output towards the front left and right speakers.  Control range: 0 (center channel sound is output only from the center speaker) to 7 (center channel sound is output only from the front left and right speakers)  Initial setting: 3
<b>Dimension</b> ("PLIIX Music" and "PLII Music" only)	Pro Logic IIX Music and Pro Logic II Music dimension. Adjusts the sound field either towards the front or towards the rear.  Control range: -3 (towards the rear) to +3 (towards the front)  Initial setting: STD (standard)
<b>Center Image</b> ("Neo:6 Music" only)	DTS Neo:6 Music center image. Adjusts the front left and right channel output relative to the center channel to make the center channel more or less dominant as necessary.  Control range: 0.0 (center channel sound is output only from the front left and right speakers) to 1.0 (center channel sound output only from the center speaker)  Initial setting: 0.3

## ■ Initialize (Program parameters initialization)

Use this feature to initialize the parameter of the selected sound field program.

Choices: No, Yes

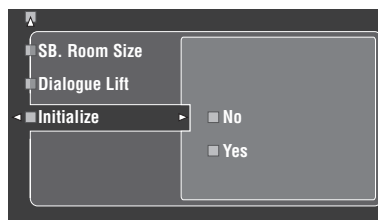

- Select "Yes" and then press **4** **ENTER** to set the program parameters to the factory default settings.
- Select "No" (or press **4** **◀**) to cancel the program parameter initialization.



Use "DSP PARAM" of "INITIALIZE" in "Advanced setup" to initialize the parameters of each sound field program within a sound field program group (see page 123).

## Input Select

Use this feature to reassign digital input/outputs, select the input signal, rename the inputs, or adjust the level of the signal input at each input source.

Input source	Parameter
TUNER	Volume Trim Rename
MULTI CH	Volume Trim Rename Multi CH Assign BGV
PHONO	I/O Assignment
CD	Audio Select
CD-R	Decoder Mode
MD/TAPE	Volume Trim
BD/HD DVD	Rename
DVD	
DTV/CBL	
DVR	
VCR	
V-AUX or DOCK	I/O Assignment* Audio Select* Decoder Mode* Volume Trim Rename
PC/MCX, NET RADIO or USB	Volume Trim

### Notes

- Some parameters described above may not be available for all input sources and some parameters are only available for specific input sources.
- When iPod is stationed in a Yamaha iPod universal dock (such as YDS-10, sold separately) connected to the DOCK terminal of this unit, "DOCK" appears in the "Input Select" menu instead of "V-AUX". In such cases, the parameters marked with asterisk (\*) in the above table do not appear in the input source parameter menu.
- When you select "NET/USB" as the input source, selected sub input source (PC/MCX, NET RADIO or USB) appears in the Input Select menu. You can set "Volume Trim" for each sub input source separately.

- 1 Set the operation mode selector to **AMP** and then press **SET MENU**.

The top display appears.

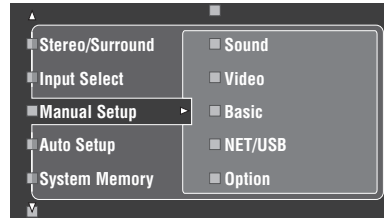

- 2 Press **▲ / ▼** to select "Input Select" and then press **▶**.

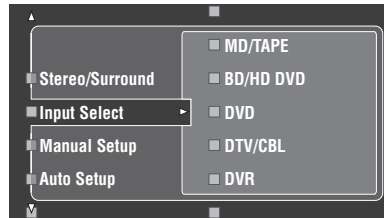

- 3 Select the desired input source (CD, DVD, etc.) and then press **▶** or **ENTER** to access and adjust.



## ■ I/O Assignment (Input/output assignment)

Use this feature to assign the input/output jacks according to the component to be used if the initial settings of this unit do not correspond to your needs. Change the following parameters to reassign the respective jacks and effectively connect more components.

Once the input/output jacks are reassigned, you can select the corresponding component by using the **ⓈINPUT** selector (or the input selector buttons (①)).

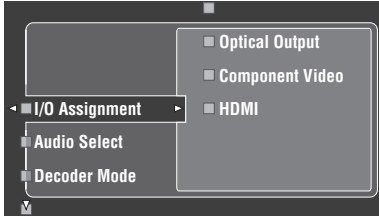

### Example 1: Assigning the CD DIGITAL INPUT COAXIAL jack to the DVD input.

- 1 Select "Input Select" in the GUI screen and then select "DVD".
- 2 Select "I/O Assignment" and then "Coaxial Input".
- 3 Select "①CD".

### Example 2: Clearing a jack assignment.

- 1 Select "Input Select" and then select the desired input source ("DVD", etc.).
- 2 Select "I/O Assignment" and then select the desired jack assignment ("Coaxial Input", "Optical Input", "Optical Output", "Component Video", or "HDMI").
- 3 Select "None" and then press **④ENTER** to clear the assignment.

#### Notes

- "None" appears in the GUI when any input source is not assigned to the input/output jack.
- You cannot select a specific item more than once for the same type of jack.
- When you connect a component to both the COAXIAL and OPTICAL jacks, priority is given to signals input at the COAXIAL jack.

## ■ Audio Select (Audio input jack select)

Use this feature to select the type of the input jack you want to use.

Choice	Functions
Auto	Automatically selects input signals in the following order: (1) HDMI (2) Digital signals (3) Analog signals
HDMI	Selects only HDMI signals. When HDMI signals are not input, no sound is output.
Coax/Opt	Automatically selects input signals in the following order: (1) Digital signals input at the COAXIAL jack. (2) Digital signals input at the OPTICAL jack. When no signals are input, no sound is output.
Analog	Selects only analog signals. If no analog signals are input, no sound is output.



- You can also select the audio input jack by pressing **ⓈAUDIO SELECT** on the front panel (or **ⓈAUDIO SEL** on the remote control). See page 42 for details.
- You can set the default audio input jack select of this unit by using "Audio Select" in "Option" (see page 95).

#### Note

This feature is not available when no digital input jack (OPTICAL, COAXIAL and HDMI) are assigned. In addition, "HDMI" is not available as an Audio input jack select setting when the HDMI input jacks are not used. Use "I/O Assignment" in "Input Select" to reassign the respective input jack.

## ■ Decoder Mode (Decoder mode)

Use this feature to switch the decoder mode. You can designate the reassigned digital input jacks (see page 79) for DTS signals.

Choice	Functions
Auto	Automatically detects digital audio signal input types and selects the appropriate decoder.
DTS	Activates the DTS decoder when digital audio signals are input.

## ■ Volume Trim (Volume trimming)

Use this feature to adjust the level of the signal input at each input source. This is useful if you want to balance the level of each input source to avoid sudden changes in volume when switching between input sources.

Control range: -6.0 dB to +6.0 dB

Initial setting: 0.0 dB



This parameter also affects the signals output at ZONE OUT jacks.

#### Note

You can only adjust the volume for the current input source using this setting.

## ■ Rename (Rename)

Use this feature to change the name of the inputs in the GUI screen or the front panel display menu. (DVD is used as the source component in the following example.)

- 1 Press **4** ◀ / ▶ to place the **\_** (underscore) under the space or character you want to edit.

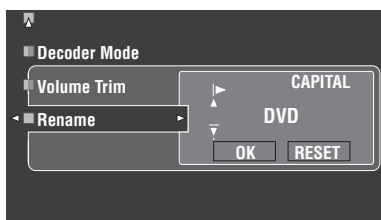

- 2 Press **4** **ENTER** repeatedly to select a character type (**CAPITAL**/**SMALL**/**FIGURE**/**MARK**).

- 3 Press **4** ▲ / ▼ to select the character you want to use and **4** ◀ / ▶ to move to the next one.

- You can use up to 9 characters for each input.
- Press **4** ▼ to change the character in the following order, or press **4** ▲ to go in the reverse order:  
**CAPITAL** A to Z, space  
**SMALL** a to z, space  
**FIGURE** 0 to 9, space  
**MARK** !, #, %, &, etc.
- Press **4** **ENTER** to switch between character types.
- Repeat steps 1 to 3 to rename each input.

### Note

Even if you select “Français”, “Deutsch”, “Español” or “Русский” in “Language” (see page 97), you cannot use accent symbols or cyrillic alphabets for the name of each input.

- 4 Press **4** ◀ / ▶ repeatedly to select “**OK**” and press **4** **ENTER** when complete.



You can also change the name of the input source that appears in the display window (Ⓜ) on the remote control. Refer to “Changing source names in the display window” on page 108.

### Note

You can only change the name of the current input source (except for multi channel input sources) using this setting.

## ■ Multi CH Assign (Multi channel assignment)

Use this feature to set the direction of the signals input into the center, subwoofer and surround channels when a source component is connected to the **MULTI CH INPUT** jacks.

### Input Channels (Input channels)

Use this setting to select the number of channels input from an external decoder (see page 29).

Choice	Description
6ch	Select “6ch” the connected component outputs discrete 6-channel audio signals.
8ch	Select “8ch” the connected component outputs discrete 8-channel audio signals. Also set “Front Input” (see below) to the analog audio jacks at which the front left and right channel signals output from the connected component are input.

### Note

If “Zone2 Amplifier” (page 94) is set to “INT:[SP1]”, “INT:[SP2]” or “INT:Both”, no sound is output from the surround back speakers even if you select “8ch”. In this case, select “6ch” and set the output setting of the external component to 6 channels.

### Front Input (Front left and right channels input jacks)

If you selected “8ch” in “Input Channels”, you can select analog jacks at which front left and right channel signals from an external decoder will be input.

Choices: CD, CD-R, MD/TAPE, BD/HD DVD, **DVD**, DTV/CBL, DVR, VCR, V-AUX

## ■ BGV (Back ground video)

Use this feature to select the video source played in the background of the sources input at the **MULTI CH INPUT** jacks.

Choice	Functions
Last	Automatically selects the last selected video source as the background video source.
BD/HD DVD, DTV/CBL, DVD, DVR, VCR, V-AUX	Selects the corresponding input source as the background video source.
Off	Does not play the video source in the background.

## Manual Setup (Volume)

Use this menu to manually adjust the various volume settings.

- 1 Set the operation mode selector to **AMP** and then press **SET MENU** on the remote control.
- 2 Press **▲ / ▼** on the remote control to select “Manual Setup” and then press **▶**.
- 3 Press **▲ / ▼ / ◀ / ▶** on the remote control to select “Volume” and then press **▶**.

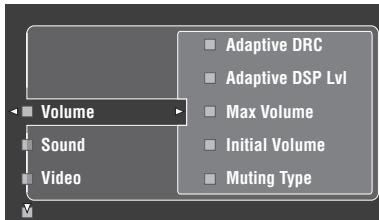

- 4 Select the desired parameters and then press **▶** to access and adjust.

### Adaptive DRC (Adaptive dynamic range control)

Use this feature to adjust the dynamic range in conjunction with the volume level. This feature is useful when you are listening at lower volumes or at night. When “Adaptive DRC” is set to “Auto”, this unit controls the dynamic range as follows:

- If the VOLUME setting is low: the dynamic range is narrow
- If the VOLUME setting is high: the dynamic range is wide

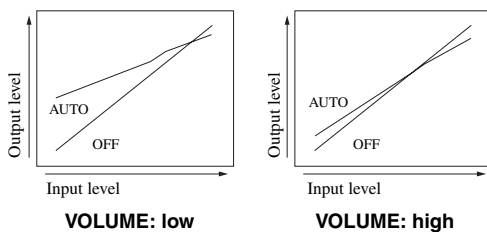

Choice	Functions
Auto	Adjusts the dynamic range automatically.
Off	Does not adjust the dynamic range automatically.



- You can also adjust the dynamic range of the bitstream signal sources by using “Dynamic Range” in “Sound” (see page 82).
- This function is also useful for listening with your headphones.

### Note

The adaptive dynamic range control feature does not function when this unit is in the Pure Direct mode (see page 51).

### Adaptive DSP Lvl (Adaptive DSP effect level)

Use this feature to make fine adjustments of the DSP effect level (see page 71) automatically in conjunction with the volume level.

Choice	Functions
Auto	Adjusts the DSP effect level in conjunction with the volume level.
Off	Does not adjust the DSP effect level automatically.

### Note

Even if you set “Adaptive DSP Lvl” to “Auto”, this unit does not change but fine-tunes the specified value of “DSP Level” (see page 71).

### Max Volume (Maximum volume)

Use this feature to set the maximum volume level in the main zone. This feature is useful to avoid the unexpected loud sound by mistake. For example, the original volume range is  $-80.0$  dB to  $+16.5$  dB. However, when “Max Volume” is set to  $-5.0$  dB, the volume range becomes  $-80.0$  dB to  $-5.0$  dB. Control range:  $-30.0$  dB to  $+15.0$  dB, **+16.5 dB**  
Control step: 5.0 dB

### Initial Volume (Initial volume)

Use this feature to set the volume level of the main zone when the power of this unit is turned on. Choices: **Off**, Mute,  $-80.0$  dB to  $+16.5$  dB  
Control step: 0.5 dB

### Notes

- When this unit is in the auto setup procedure, the volume level is automatically set to 0 dB regardless of the current “Max Volume” setting.
- The “Max Volume” setting takes priority over the initial volume setting. For example, if “Initial Volume” is set to  $-20.0$  dB and “Max Volume” is set to  $-30.0$  dB, the volume level is automatically set to  $-30.0$  dB when you turn on the power of this unit next time.

### Muting Type (Muting type)

Use this feature to adjust how much the mute function reduces the output volume (see page 43).

Choice	Functions
Full	Mutes all the audio output.
$-20$ dB	Reduces the current volume by 20 dB.

## Manual Setup (Sound)

Use this menu to adjust the sound parameters.

- 1 Set the operation mode selector to **AMP** and then press **SET MENU** on the remote control.
- 2 Press **△ / ▽** on the remote control to select “Manual Setup” and then press **▶**.
- 3 Press **△ / ▽ / ◀ / ▶** on the remote control to select “Sound” and then press **▶**.
- 4 Select the desired parameters and then press **▶** to access and adjust.

### ■ LFE Level (Low-frequency effect level)

Use this feature to adjust the output level of the LFE (low-frequency effect) channel according to the capacity of your subwoofer or headphones. The LFE channel carries low-frequency special effects which are only added to certain scenes. This setting is effective only when this unit decodes bitstream signals.

Control range: -20.0 to **0.0** dB

Control step: 1.0 dB

### Speaker (Speaker low-frequency effect level)

Select to adjust the speaker LFE level.

### Headphone

#### (Headphone low-frequency effect level)

Select to adjust the headphone LFE level.

#### Note

Depending on the settings of “Bass Out” (see page 89), some signals may not be output at the SUBWOOFER PRE OUT jack.

### ■ Dynamic Range (Dynamic range)

Use this feature to select the amount of dynamic range compression to be applied to your speakers or headphones. This setting is effective only when the unit is decoding bitstream signals.

### Speakers (Speaker dynamic range)

Adjusts the dynamic range compression for the speakers.

### Headphones (Headphone dynamic range)

Adjusts the dynamic range compression for the headphones.

Choice	Functions
MAX	Preserves the greatest amount of dynamic range.
STD	Adjusts the dynamic range to medium. When this unit is decoding Dolby TrueHD signals, the dynamic range control is always active regardless of the instruction of the input source signals.
MIN/AUTO	<ul style="list-style-type: none"> <li>• MIN: Adjusts the dynamic range to narrow when this unit is decoding bitstream signals (except Dolby TrueHD).</li> <li>• AUTO: Adjusts the dynamic range according to the instruction of the input source signals when this unit is decoding Dolby TrueHD signals.</li> </ul>

### ■ Parametric EQ (Parametric equalizer)

Use this feature to adjust the parametric equalizer of each speaker.

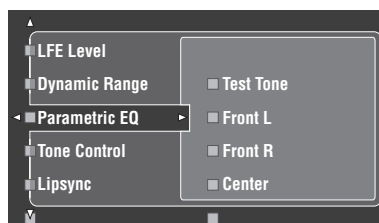

- 1 Press **△ / ▽ / ◀ / ▶** to select Test Tone or the speaker you want to adjust.

Choice	Adjusted speaker
Front L	Front left speaker
Front R	Front right speaker
Center	Center speaker
Surround L	Surround left speaker
Surround R	Surround right speaker
Surround Back L	Surround back left speaker
Surround Back R	Surround back right speaker
Presence L	Presence left speaker
Presence R	Presence right speaker
Subwoofer	Subwoofer

### Test Tone

Use this feature to select whether to turn on or off the test tone output while you are adjusting the tonal quality of each speaker.

Choice	Functions
On	Outputs the test tone.
Off	Does not output the test tone.

**2** Press **4**▷ to access the settings window.

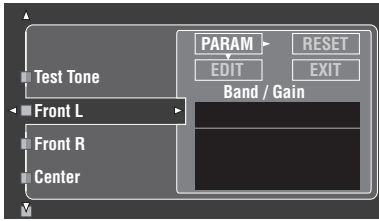

**3** Press **4**△ / ▽ / ◀ / ▶ to select “PARAM” and then press **4**ENTER to select a parameter from “Band” (band), “Freq.” (frequency) or “Q” (Q factor).

☼  
You can adjust “Gain” (gain) with any parameter.

**4** Press **4**▽ to select “EDIT” and press **4**ENTER to access the edit window.  
For more information on the parametric equalizer and each parameter, see page 139.

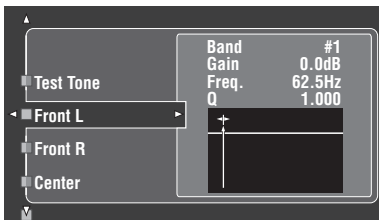

The parameter selected in “PARAM” is highlighted.

- Press **4**◀ / ▶ to adjust the parameter.
- Press **4**△ / ▽ to adjust the “Gain”.
- Press **4**ENTER to exit the edit window.

- ☼
- When you select “Band” in step 3, you can use this menu as a graphic equalizer.
  - The “Band #1” and “Band #2” can adjust the frequencies below of 198.4 Hz.
  - When you select “Subwoofer” in step 1 and “Band” in step 3, you can adjust “Band #1” and “Band #2” only.

**5** Repeat steps 3 and 4 until you are satisfied with the results.

☼  
If you want to reset all “Parametric EQ” parameter settings for the selected speaker, select “RESET” and press **4**ENTER.

**6** Select “EXIT” and press **4**ENTER to exit the settings window.

### ■ Tone Control (Tone control)

Use this feature to adjust the balance of bass and treble output to your speakers or headphones.

#### Note

- Tone Control is not effective when:
- PURE DIRECT (see page 51) is selected.
  - MULTI CH INPUT is selected as the input source.

### Control (Tone control)

Choice	Functions
Speaker	Adjust the bass/treble balance of your speakers.
Headphone	Adjust the bass/treble balance of your headphones.

☼  
“Speaker” and “Headphone” adjustments are stored independently. The adjustments for “Speaker” affects the front left/right, center, presence left/right speaker channels and Subwoofer channel.

### Bass (Bass control)

Use this feature to adjust low-frequencies output to your speakers or headphones.  
Choices: 125Hz, **350Hz**, 500Hz  
Control range: – 6.0 dB to +6.0 dB  
Initial setting: 0.0 dB

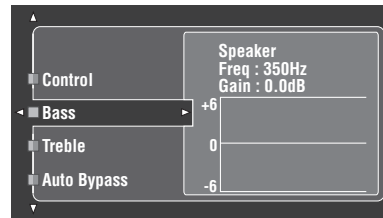

### Treble (Treble control)

Use this feature to adjust high-frequencies output to your speakers or headphones.

Choices: 2.5kHz, **3.5kHz**, 8.0kHz

Control range: -6.0 dB to +6.0 dB

Initial setting: 0.0 dB

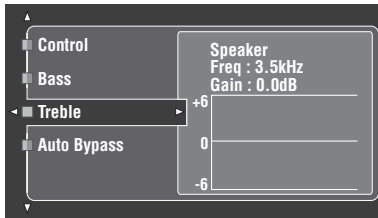

### Auto Bypass (Auto bypass)

Use this feature to select whether the audio output bypasses the tone control circuitry when “Treble” and “Bass” are set to 0 dB (see page 51).

Choice	Functions
Auto	Automatically bypasses the tone control circuitry to provide the purest signal possible when “TREBLE” and “BASS” are set to 0 dB.
Off	Does not bypass the tone control circuitry.

## ■ Lipsync (Audio and video synchronization)

Use this feature to adjust the audio and video synchronization.

### HDMI Auto (HDMI automatic lip sync mode)

If the connected video monitor is connected to the HDMI OUT jack of this unit and compatible with the automatic audio and video synchronization function (automatic lip sync), this unit adjusts the audio and video synchronization automatically. Use this feature to activate or deactivate the automatic lip sync.

Choice	Descriptions
Off	Select this setting if the connected video monitor is compatible with the automatic lip sync. Use “Auto” to make fine adjustments of the audio and video synchronization.
On	Select this setting if the video monitor is not compatible with the automatic lip sync or you do not want to use the automatic lip sync. Use “Manual” to adjustment the audio and video synchronization.

### Auto (Automatic audio delay adjustment)

Use this feature to make fine adjustments of the audio and video synchronization when you set “HDMI Auto” to “On”.

Control range: **0** to 240 ms

Control step: 1 ms



“offset” indicates the difference between the value of the audio delay that this unit sets automatically and the value of the audio delay that you set in “Auto”. This unit stores the value of “offset” and applies the value to other automatic lip sync compatible video monitors.

### Manual (Manual audio delay adjustment)

Use this feature to adjust the delay of the sound output manually to synchronize audio with video images when you set “HDMI Auto” to “Off”.

Control range: **0** to 240 ms

Control step: 1 ms

## ■ EXTENDED Surround (Extended surround)

Use this feature to enjoy 6.1/7.1-channel playback for multi-channel sources using the Dolby Pro Logic IIx, Dolby Digital EX, or DTS-ES decoders by using the connected surround back speakers.

Choice	Functions
<b>Auto</b>	Activates the optimum decoder to play back signals in 6.1/7.1 channels when this unit recognizes a signal flag being input.
PLIIx Movie	Plays back multi-channel sources in 7.1 channels using the Pro Logic IIx movie decoder.
PLIIx Music	Plays back multi-channel sources in 6.1/7.1 channels using the Pro Logic IIx music decoder.
EX/ES	Plays back multi-channel sources in 6.1/7.1 channels using the Dolby Digital EX or DTS-ES decoder.
EX	Plays back multi-channel sources in 6.1/7.1 channels using the Dolby Digital EX decoder.
Off	Does not use any decoders to create 6.1/7.1 channels.



Use this feature to activate the desired decoder manually when this unit cannot detect the signal flag encoded to the input sources correctly.

### Notes

- The available decoders vary depending on the setting of the speakers and the input sources.
- 6.1/7.1-channel playback is not possible in the following cases:
  - when “Surround” (see page 89) or “Surround Back” (see page 89) is set to “None”.
  - when the component connected to the MULTI CH INPUT jacks is being played.
  - when the source being played does not contain surround left and right channel signals.
  - when a Dolby Digital KARAOKE source is being played.
  - when this unit is in the stereo playback, Compressed Music Enhancer (see page 76) or Pure Direct (see page 51) mode.
  - when “BI-AMP” is set to “ON” (see page 122).
- When this unit is turned off, this setting will be reset to “Auto”.

## ■ Channel Mute (Channel mute)

Use this feature to mute specific speaker channels.

### Mode (Mode)

Use this feature to activate or deactivate the “Channel Mute” setting for each speaker.

Choice	Functions
<b>Disable</b>	Deactivates the “Channel Mute” function.
Enable	Activates the “Channel Mute” function.

### Each speaker settings

Select whether this unit mutes each speaker channel when you set “Mode” to “Enable”.

Channel Mute	Speaker channel
Front L	Front left
Front R	Front right
Center	Center
Surround L	Surround left
Surround R	Surround right
Surround Back L	Surround back left
Surround Back R	Surround back right
Presence L	Presence left
Presence R	Presence right
Subwoofer	Subwoofer

Choice	Functions
<b>Mute On</b>	Mutes the selected speaker channel.
<b>Mute Off</b>	Does not mute the selected speaker channel.

## Manual Setup (Video)

Use this menu to adjust the video parameters.

**1 Set the operation mode selector to **AMP** and then press **SET MENU** on the remote control.**

**2 Press **△/▽/◀/▶** on the remote control to select “Manual Setup” and then press **▶**.**

**3 Press **△/▽/◀/▶** on the remote control to select “Video” and then press **▶**.**

**4 Select the desired parameters and then press **▶** to access and adjust.**

### Note

Use the “Video” in “Initialize” to set the parameters in “Manual Setup (Video)” (except “Short Message” and “On Screen”) to the factory presets (see page 123).

### ■ Conversion (Video conversion)

Use this feature to activate or deactivate the video scaling as well as the HDMI up-conversion of the analog video signals input at the composite VIDEO, S VIDEO, and COMPONENT VIDEO jacks.

Choice	Functions
On	Converts composite, S-video, and component video signals interchangeably and up-converts composite, S-video, and component video signals to HDMI video signals.
Off	Does not convert any signals.

### Notes

- This unit does not convert 480 line video signals and 576 line video signals interchangeably.
- The analog component video signals with 480i (NTSC)/576i (PAL) of resolution are converted into the S-video or composite video signals and output at the S VIDEO MONITOR OUT and VIDEO MONITOR OUT jacks.
- The converted video signals are only output at the MONITOR OUT jacks. When recording a video source, you must make the same type of video connections between each component.
- When composite video or S-video signals from a VCR are converted into component video signals, the picture quality may suffer depending on your VCR.
- Even when “Conversion” is set to “On”, HDMI digital signals are not converted to analog video signals.
- If “Conversion” is set to “Off”, the “Component I/P”, “HDMI Resolution”, “HDMI Aspect”, and “Short Message” features are deactivated.
- Set “Conversion” to “On” to display the short message.
- Unconventional signals input at the composite video or S-video jacks cannot be converted or may be output abnormally. In such cases, set “Conversion” to “Off”.
- When non-standard video signals (such as video signals from a video game console) are input, this unit does not display short messages on the video monitor even if “Conversion” is set to “On”.
- When the analog component video signals with 480p of resolution are input at the COMPONENT VIDEO jacks and the video monitor is connected to the VIDEO MONITOR OUT or S VIDEO MONITOR OUT jack of this unit, the GUI screen is not displayed on the video monitor.
- This unit does not up-scale the analog component video signals with 720p or 1080i of resolution.

### ■ Component I/P (Component interlace/progressive conversion)

Use this feature to activate or deactivate the analog interlace/progressive conversion of the analog video signals input at the composite video, S-video and component video jacks so that the analog video signals deinterlaced from 480i (NTSC)/576i (PAL) to 480p/576p are output at the COMPONENT MONITOR OUT jacks.

Choice	Functions
On	Activates the analog interlace/progressive up-conversion of the analog video signals.
Off	Deactivates the analog interlace/progressive up-conversion of the analog video signals.

### Notes

- This menu item is not available and hence not visible in the GUI screen if “Conversion” is set to “Off”.
- If your video monitor does not support analog video signals with 480p/576p of resolution, the GUI screen may not be displayed on your video monitor when “Component I/P” is set to “On”. In such a case, set “VIDEO” of “INITIALIZE” in “Advanced setup” parameter to “Off” (see page 123).



## ■ HDMI Resolution (HDMI video signal resolution)

Use this feature to activate or deactivate the HDMI up-scaling of the analog video signals input at the composite video, S-video and component video jacks so that the up-scaled analog video signals are output at the HDMI OUT jack.

This unit up-scales the analog video signals as follows:

- 480i (NTSC)/576i (PAL) → 480p/576p, 1080i, 720p, or 1080p
- 480p/576p → 1080i, 720p, or 1080p

Choice	Functions
<b>Through</b>	Does not up-scale any analog video signals.
480p (or 576p), 1080i, 720p, 1080p	Up-scales analog video signals to 480p or 576p, 1080i, 720p, or 1080p of resolution.

### Notes

- This menu item is not available and hence not visible in the GUI menu if “Conversion” is set to “Off” (see page 86).
- This unit does not up-scale the digital video signals input at the HDMI input jacks.

## ■ HDMI Aspect (HDMI aspect ratio)

Use this feature to select the adjustment of aspect ratio for analog video signals output at the HDMI OUT jack.

Choice	Functions
<b>Through</b>	Does not make any adjustments to the aspect ratio for the HDMI video signal sources.
16:9 Normal	Displays video images with the aspect ratio of 4:3 on your video monitor with the aspect ratio of 16:9. Black stripes appear on the right and left sides as a result.
Smart Zoom	Fits video images with the aspect ratio of 4:3 to your video monitor with the aspect ratio of 16:9.

### Notes

- When “HDMI Resolution” is set to “Through”, you cannot make any adjustments to “HDMI Aspect”.
- If the aspect ratio of the input video source is other than 4:3, this unit automatically ignores the setting of “HDMI Aspect”.
- When “HDMI Aspect” is set to “Smart Zoom”, the video images of the edge of the video monitor are rather stretched.
- When the video signals are input at HDMI IN jacks or the signals are input with 720p, 1080i or 1080p of resolution, the setting of “HDMI Aspect” does not affect the video signals output at the HDMI OUT jack.

## ■ Short Message (Short message display)

Use this feature to activate or deactivate the short message display function.

Choice	Functions
<b>On</b>	Activates the short message display function. The contents of the front panel display appear at the bottom of the screen each time you operate this unit.
Off	Deactivates the short message display function.

### Note

The short message display does not appear in the following cases:

- when the component video signals with 720p, 1080i or 1080p resolutions are input
- when HDMI video signals are input

## ■ On Screen (On-screen display time)

Use this feature to set the time for which the iPod or NET/USB menu is displayed on the video monitor after you perform a certain operation.

Choice	Functions
Always	Displays the OSD unceasingly during an operation.
10sec	Turns off the OSD 10 seconds after you perform a certain operation.
<b>30sec</b>	Turns off the OSD 30 seconds after you perform a certain operation.

## ■ Position (GUI screen position)

Use this feature to adjust the vertical and horizontal position of the GUI screen.

Control range: -5 (downward/left) to +5 (upward/right)

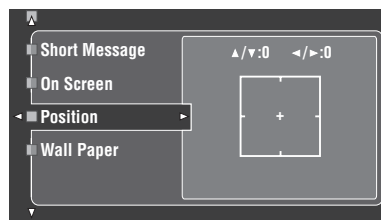

Button	Moving direction of the GUI display
④ ▲	Up
④ ▼	Down
④ ►	Right
④ ◀	Left

## ■ Wall Paper (Wall paper)

Use this feature to display the wall paper or gray background in your video monitor when there is no video signal being input.

Choice	Functions
None	Does not display any background in your video monitor.
<b>Yes</b>	Display a background image (the photograph of a piano) in your monitor when there is no video signal being input.
Gray	Display a gray background in your monitor when there is no video signal being input.

### Note

When “Conversion” is set to “Off”, no background is displayed even if “Wall Paper” is set to “Yes”.

## Manual Setup (Basic)

Use this menu to manually adjust any speaker setting.

- 1 Set the operation mode selector to ⑭AMP and then press ⑰SET MENU on the remote control.**
- 2 Press ④△ / ▽ to select “Manual Setup” and then press ④▷.**
- 3 Press ④△ / ▽ / ◀ / ▶ to select “Basic” and then press ④▷.**
- 4 Select the desired parameters and then press ④▷ to access and adjust.**



- Most of the parameters described in the basic menu are set automatically when you run “Auto Setup”. You can use the basic menu to make further adjustments, but we recommend running “Auto Setup” first.
- You can reset these parameters by performing the “Auto Setup” procedure (see page 37).
- If your subwoofer can adjust the output volume and the crossover frequency, set the volume to about half way (or slightly less) and set the crossover frequency to the maximum.

## ■ Test Tone (Test tone)

Turns the test tone output on or off for “Speaker Set”, “Speaker Distance”, and “Speaker Level” settings.

Choice	Functions
<b>Off</b>	This unit does not output the test tone for the “Speaker Set”, “Speaker Level”, and “Speaker Distance” settings.
On	This unit outputs the test tone for the “Speaker Set”, “Speaker Level”, and “Speaker Distance” settings.



If you use a handheld sound pressure level meter, hold at arm’s length and point upwards so that the meter is in the listening position. With the meter set to the 70 dB scale and to C SLOW, calibrate each speaker to 75 dB.

### Notes

- Loud test tones will be output when “On” is selected. In this case, make sure no children are present in the listening room.
- This function is automatically turned off if you exit “Basic”.

## ■ Speaker Set (Speaker settings)

Use to manually adjust any speaker setting.



If you are not satisfied with the bass sounds from your speakers, you can change these settings according to your preference.

**Measure for the speaker size**

The woofer section of a speaker is

- 16 cm (6.5 in) or larger: large
- smaller than 16 cm (6.5 in): small

**Front (Front speakers)**

Choice	Descriptions
<b>Large</b>	Select this setting when the front speakers are large.
<b>Small</b>	Select this setting when the front speakers are small.

**Notes**

- When “Bass Out” is set to “Front”, the LFE signals found in bitstream sources, the low-frequency signals of the front left and right channels, and the low-frequency signals of other speakers set to “Small” are all directed to the front left and right speakers regardless of the “Front” setting.
- When “Bass Out” is set to “Front”, you can select only “Large” in “Front”. If the value of “Front” is set to other than “Large” in advance, this unit change the value to “Large” automatically.

**Center (Center speaker)**

Choice	Descriptions
<b>Large</b>	Select this setting when the center speaker is large.
<b>Small</b>	Select this setting when the center speaker is small.
<b>None</b>	Select this setting when you do not use the center speaker. The center channel signals are directed to the front left and right speakers.

**Surround (Surround left/right speakers)**

Choice	Descriptions
<b>Large</b>	Select this setting when the surround speakers are large.
<b>Small</b>	Select this setting when the surround speakers are small.
<b>None</b>	Select this setting when you do not use the surround speakers. This unit is set to the Virtual CINEMA DSP mode (see page 50), and “Surround Back” is automatically set to “None”.



See page 15 for the connection information of the surround speakers.

**Surround Back (Surround back left/right speakers)**

Choice	Descriptions
<b>Large x1</b>	Select this setting when the single surround back speaker is large.
<b>Large x2</b>	Select this setting when the surround back left and right speakers are Large.
<b>Small x1</b>	Select this setting when the single surround back speaker is small.
<b>Small x2</b>	Select this setting when the surround back left and right speakers are small.
<b>None</b>	Select this setting when you do not use the surround back speakers. The surround back channel signals are directed to the surround left and right speakers.



See page 15 for the connection information of the surround speakers.

**Presence (Presence speakers)**

Use this feature if you want to use the presence speakers connected to this unit.

Choice	Descriptions
<b>Yes</b>	Select “Yes” when you use the presence speakers.
<b>None</b>	Select “None” when you do not use the presence speakers.

**Notes**

- If you set “Presence” to “No”, you cannot activate the CINEMA DSP 3D mode (see page 50).
- “Dialogue Lift” is available only when “Presence” is set to “Yes” (see page 72).

**Bass Out (Bass out)**

Use this feature to select the speakers that output the LFE (low-frequency effect) and the low-frequency signals.

**LFE signals output**

Choice	Subwoofer and speakers		
	Subwoofer	Front speakers	Other speakers
<b>Both</b>	Output	Output	No output
<b>SWFR</b>	Output	No output	No output
<b>Front</b>	No output	Output	No output

### Low-frequency signals output

Choice	Subwoofer and speakers		
	Subwoofer	Front speakers	Other speakers
Both	*1	*2	*3
SWFR	*4	*3	*3
Front	No output	*1	*3

\*1 Output(s) the low-frequency signals of the front channels and other speakers set to “Small” or “None”.

\*2 Always output the low-frequency signals of the front channels.

\*3 Output the low-frequency signals if the speakers are set to “Large”.

\*4 Outputs the low-frequency signals of the speakers set to “Small” or “None”.

### Bass Cross Over (Bass cross over)

Use this feature to select the crossover frequency of all the speakers set to “Small” or to “None” in “Speaker Set” (see pages 88 and 89). All frequencies below the selected frequency will be sent to the subwoofer or to the speakers set to “Large” in “Speaker Set” (see pages 88 and 89).

Choices: 40Hz, 60Hz, **80Hz**, 90Hz, 100Hz, 110Hz, 120Hz, 160Hz, 200Hz



If your subwoofer can adjust the output volume and the crossover frequency, set the volume to about half way (or slightly less) and set the crossover frequency to the maximum.

### SWFR Phase (Subwoofer phase)

Use this feature to switch the phase of your subwoofer if bass sounds are lacking or unclear.

Choice	Functions
<b>Normal</b> (normal)	Does not change the phase of your subwoofer.
Reverse (reverse)	Sets the phase of your subwoofer to reverse.

### PR/SB Priority

#### (Presence/surround back speaker priority)

Use this feature to prioritize either the presence or the surround back speakers when playing back 2-channel audio sources using the sound field programs.

Choice	Functions
Presence	Uses the presence speakers.
<b>Surround Back</b>	Uses the surround back speakers.

#### Note

When the CINEMA DSP 3D mode is active (see page 50), this unit always prioritize the presence speakers.

### Speaker Distance (Speaker distance)

Use this feature to manually adjust the distance of each speaker and the delay applied to the respective channel. Ideally, each speaker should be the same distance from the main listening position. However, this is not possible in most home situations. Thus, a certain amount of delay must be applied to the sound from each speaker so that all sounds will arrive at the listening position at the same time.

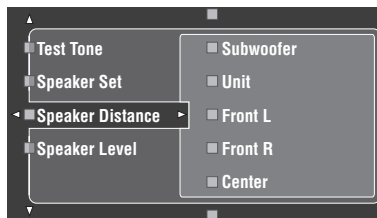

### Speaker distances

Control range: 0.30 to 24.00 m (1.0 to 80.0 ft)

Initial setting:

Front L/Front R/Presence L/Presence R/Subwoofer: 3.00 m (10.0 ft)

CENTER: 2.60 m (8.5 ft)

Surround L/Surround R/Surround Back L/

Surround Back R: 2.40 m (8.0 ft)

Control step: 0.1 m (0.5 ft)

Speaker Distance	Adjusted speaker
Front L	Front left speaker
Front R	Front right speaker
Center	Center speaker
Surround L	Surround left speaker
Surround R	Surround right speaker
Surround Back L	Surround back left speaker
Surround Back R	Surround back right speaker
Presence L	Presence left speaker
Presence R	Presence right speaker
Subwoofer	Subwoofer



If your subwoofer can adjust the output volume and the crossover frequency, set the volume to about half way (or slightly less) and set the crossover frequency to the maximum.

#### Notes

- The available speaker channels differ depending on the setting of the speakers.
- If you are only using one surround back speaker, connect it to the SURROUND BACK SINGLE jack, and adjust the distance in “Surround Back L”.

**Unit (Unit)**

Selects the unit for displaying the values of “Speaker Distance” parameter.

Initial setting: Feet (U.S.A. and Canada models)  
Meter (Other models)

Choice	Functions
Meter (m)	Adjusts speaker distances in meters.
Feet (ft)	Adjusts speaker distances in feet.

**■ Speaker Level (Speaker level)**

Use this feature to manually balance the speaker levels between the front left or surround left speakers and each speaker selected in “Speaker Set” (see page 88).

Control range: -10.0 dB to +10.0 dB

Initial setting:

Front L/Front R/Presence L/Presence R/Subwoofer:  
0.0 dB

Center/Surround L/Surround R/Surround Back L/  
Surround Back R: -1.0 dB

Control step: 0.5 dB

Speaker Level	Adjusted speaker
Front L	Front left speaker
Front R	Front right speaker
Center	Center speaker
Surround L	Surround left speaker
Surround R	Surround right speaker
Surround Back L	Surround back left speaker
Surround Back R	Surround back right speaker
Presence L	Presence left speaker
Presence R	Presence right speaker
Subwoofer	Subwoofer



If your subwoofer can adjust the output volume and the crossover frequency, set the volume to about half way (or slightly less) and set the crossover frequency to the maximum.

**Notes**

- The available speaker channels differ depending on the setting of the speakers.
- If you are only using one surround back speaker, connect it to the SURROUND BACK SINGLE jack, and adjust the balance in “Surround Back L”.

**Manual Setup (NET/USB)**

Use this menu to adjust the network and USB system parameters.

**■ Network (Network settings)**

Use this feature to view the network parameters (IP address, etc.) or to change them manually.

**DHCP (DHCP setting)**

Use this feature to select whether this unit can obtain the network parameters (IP address, subnet mask, default gateway, primary DNS server and secondary DNS server) from the DHCP server of the connected network.

Choice	Descriptions
On	Select this setting when this unit can obtain the network parameters from the DHCP server of the connected network.
Off	Select this setting when you set the network parameters manually.

**IP Address (IP address)**

Use this parameter to specify an IP address assigned to this unit. This value must not duplicate the one used for other devices in the target network.

**Subnet Mask (Subnet mask)**

Use this parameter to specify the subnet mask value assigned to this unit.



For most of the cases, the subnet mask value can be set as “255.255.255.0”.

**Default Gateway (Default gateway)**

Use this parameter to specify the IP address of the default gateway.

**DNS Server (P) (Primary DNS server)****DNS Server (S) (Secondary DNS server)**

Use this parameter to specify the IP address of the primary and secondary DNS (Domain Name System) servers.

**Note**

If you have only one DNS address, enter the DNS address in “DNS Server (P)”. If you have two or more DNS addresses, enter one of them in “DNS Server (P)” and another in “DNS Server (S)”.

**Setup (Setup)**

Select “Setup” to confirm the settings of the “Network” parameters.

### Procedure of the network configuration

**1** From the top GUI screen, press **④** / **△** / **▽** on the remote control repeatedly and then **④** **▷** to select “Network”.

**2** Press **④** / **△** / **▽** repeatedly and then **④** **▷** to select “DHCP”.

**3** Press **④** / **△** / **▽** to select “On” or “Off” and then **④** **ENTER** to confirm.

- If you select “On”, you do not have to set other network parameters. Refer to step 5 and finish the configuration.
- If you select “Off”, you need to set other network parameters. Refer to steps 4 through 6 to set the parameters.

**Note**

When “DHCP” is set to “On”, you cannot select and adjust any other network settings. To specify the other parameters, you need to first set “DHCP” to “Off”.

**4** Press **④** / **△** / **▽** to select the desired parameter and then **④** **▷**.

**5** Press **④** / **◀** / **▶** repeatedly to select the digit to change and then press **④** / **△** / **▽** repeatedly to change the number.

**6** Press **④** **ENTER** to confirm the setting of the parameter.

**7** Repeat steps 4 through 6 to configure each network parameter.

**8** Press **④** / **▽** repeatedly to select “Setup” and then **④** **ENTER** to finish configuration.

**Note**

In case you have changed your network configuration, you may need to reconfigure the network settings again.



You can reset the network settings of this unit to the initial factory settings by using “NETWORK” or “INITIALIZE” in the advanced setup menu (see page 123).

### ■ Play Style (Playback styles)

Use this feature to adjust the playback style according to your preference. You can shuffle songs in a random order or repeat one specific song or a sequence of songs.

### Repeat (Repeat)

Use this feature to set this unit to repeat one song or a sequence of songs.

Choice	Functions
Off	Deactivates the repeat function.
Single	Repeats one song. “↺” appears in the top right corner of the playback status screen.
All	Repeats a sequence of songs. “↻” appears in the top right corner of the playback status screen.

**Note**

If “Repeat” is set to “Single”, the setting will be reset to “Off” when this unit is turned off.

### Shuffle (Shuffle)

Use this feature to set this unit to play songs or albums in a random order.

Choice	Functions
Off	Deactivates the shuffle function.
On	Play songs or albums in a random order. “↻” appears in the top right corner of the playback status screen.

### ■ Information (Network information)

Use this feature to display the network system information.

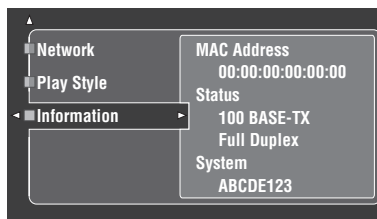

**Note**

The above display is an example.

### MAC Address (MAC (Media Access Control) address)

This information displays the MAC address that is assigned to this unit.

### Status (Network status)

This information displays the current link status of the network.

Display status: 10BASE-T, 100BASE-TX, Full Duplex, Half Duplex, No Link

**Note**

“No Link” appears when network connection is not made.

### System (System ID)

This information displays the system ID that is assigned to this unit.

## Manual Setup (Option)

This menu adjusts the optional system settings.

**1** Set the operation mode selector to **AMP** and then press **SET MENU** on the remote control.

**2** Press **▲/▼** to select “Manual Setup” and then press **▶**.

**3** Press **▲/▼/◀/▶** to select “Option” and then press **▶**.

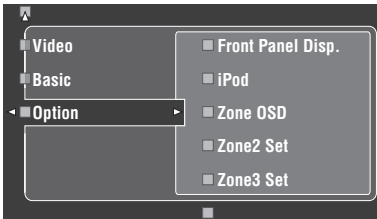

**4** Select the desired parameters and then press **▶** to access and adjust.

### ■ Front Panel Disp. (Front panel display setting)

#### Dimmer (Dimmer)

Use this feature to adjust the brightness of the front panel display.

Control range: -4 to **0**

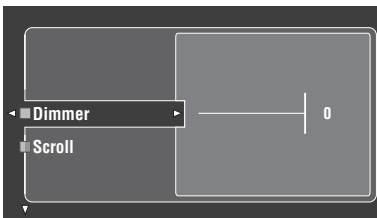

### Scroll (Front panel display message scroll)

Use this feature to set whether to display the information (such as song title or channel name) in the front panel display in a continuous manner or by the first 14 alphanumeric characters after scrolling all characters once when “DOCK” or “NET/USB” is selected as the input source.

Choice	Functions
<b>Continue</b>	Continuous mode. Select this to display the operation status in the front panel display in a continuous manner.
<b>Once</b>	Scroll-once mode. Select this to display the operation status in the front panel display by the first 14 alphanumeric characters after scrolling all characters once.

### ■ iPod (iPod settings)

#### Standby Charge

##### (iPod charge on the standby mode)

Use this feature to select whether this unit charges the battery of the stationed iPod or not when this unit is in the standby mode (see page 59).

Choice	Functions
<b>Auto</b>	Charges the battery of the stationed iPod when this unit is turned on and in the standby mode.
<b>Off</b>	Charges the battery of the stationed iPod only when this unit is turned on.

### ■ Zone OSD (On-screen display)

Use this feature to display the operational status of Zone 2 as well as Zone 3 on the Zone 2 video monitor connected to the ZONE VIDEO jacks on the rear panel of this unit. The Zone 2 and Zone 3 information to be displayed is listed as follows:

- The input source
- The volume level
- The audio mute status
- The tonal quality status

Choice	Functions
<b>Off</b>	Does not display any operational status of Zone 2 and Zone 3.
<b>Zone2</b>	Displays the operational status of Zone 2 only.
<b>Zone2&amp;Zone3</b>	Displays the operational status of Zone 2 and Zone 3.

**Notes**

- You can connect up to two video monitors to the ZONE VIDEO jacks of this unit as the Zone 2 video monitors. If you connect two video monitors to the ZONE VIDEO jacks, these video monitors displays the same video images of the input source of Zone 2.
- When you set “Zone OSD” to “Zone2&Zone3”, the operational status of Zone 3 appears on the Zone 2 video monitor(s) even if Zone 2 is turned off.

■ **Zone2 Set/Zone3 Set (Zone 2/Zone 3 setting)**

**Zone2 Amplifier/Zone3 Amplifier (Zone 2/Zone 3 amplifier)**

Use to select how the Zone 2 or Zone 3 speakers are amplified.

Choice	Descriptions
<b>EXT</b>	Select this setting when the speakers in Zone 2 or Zone 3 are connected to the external amplifier and the external amplifier is connected to the ZONE OUT (ZONE 2 or ZONE 3) jacks of this unit. “Using external amplifiers” on page 115 for details.
INT:[SP1]	Select this setting when the speakers in Zone 2 or Zone 3 is connected to the SP1 speaker terminals of this unit directly. See “Using the internal amplifiers of this unit” on page 116 for details.
INT:[SP2]	Select this setting when the speakers in Zone 2 or Zone 3 is connected to the SP2 speaker terminals of this unit directly. See “Using the internal amplifiers of this unit” on page 116 for details.
INT:Both	Select this setting when the speakers in Zone 2 or Zone 3 are connected to both the SP1 and SP2 speaker terminals (for example, the speakers are connected via the bi-amplifier connection, or there are four speakers in a room) or if you want to play back the same source in Zone 2 and Zone 3 simultaneously. See “Using the internal amplifiers of this unit” on page 116 for details.

**Notes**

- When “BI-AMP” is set to “ON” in “Advanced setup” (see page 122), you can only set “Zone2 Amplifier” or “Zone3 Amplifier” to “EXT”.
- When you set “Zone2 Amplifier” or “Zone3 Amplifier” to “INT:[SP1]” and the corresponding zone is turned on, no sound is output from the surround back speakers.
- When you set “Zone2 Amplifier” or “Zone3 Amplifier” to “INT:[SP2]” in “ZONE 2” or “ZONE 3” and the corresponding zone is turned on, no sound is output from the surround speakers.

- When you set “Zone2 Amplifier” or “Zone3 Amplifier” to “INT:Both”, you can only set “AMP” to “EXT” in the other zone setting.
- When you set “Zone2 Amplifier” or “Zone3 Amplifier” to “INT:Both” and the corresponding zone is turned on, no sound is output from both the surround and surround back speakers.

**Zone2 Volume/Zone3 Volume (Zone 2/Zone 3 volume)**

Use this feature to select whether this unit controls the volume level of the audio signals output at the ZONE OUT (ZONE2 or ZONE3) jacks when you set “Zone2 Amplifier” or “Zone3 Amplifier” to “EXT”.

Choice	Descriptions
<b>Fixed</b>	Select this setting when you want to control the volume level of the selected zone on the external amplifier. This unit fixes the ZONE OUT (ZONE 2 or ZONE 3) volume level to a standard line level.
<b>Variable</b>	Select this setting when you want to control the volume level of the selected zone on this unit. You can adjust the ZONE OUT (ZONE 2 or ZONE 3) volume level simultaneously with <b>VOLUME +/-</b> on the remote control.

**Zone2 Max Vol./Zone3 Max Vol. (Zone 2/Zone 3 Maximum volume)**

Use this feature to set the maximum volume level in the Zone 2 or Zone 3.

Control range: -30.0 dB to +15.0 dB, **+16.5 dB**

Control step: 5.0 dB

**Note**

The “Zone2 Max Vol.” or “Zone3 Max Vol.” setting takes priority over the “Zone2 Initial Vol.” or “Zone3 Initial Vol.” setting. For example, “Zone2 Initial Vol.” is set to -20.0 dB and then “Zone2 Max Vol.” is set to -30.0 dB, the volume level is automatically set to -30.0 dB when you turn on the power of this unit next time.

**Zone2 Initial Vol./Zone3 Initial Vol. (Zone 2/Zone 3 Initial volume)**

Use this feature to set the volume level of Zone 2 or Zone 3 when the power of this unit is turned on.

Choices: **Off**, Mute, -80.0 dB to +16.5 dB

Control step: 0.5 dB

**Note**

The “Zone2 Max Vol.” or “Zone3 Max Vol.” setting takes priority over the “Zone2 Initial Vol.” or “Zone3 Initial Vol.” setting.



## ■ Audio Select (Default audio input jack select)

Use this feature to designate the default audio input jack select setting (see page 78) for the input sources connected to the DIGITAL INPUT jacks when you turn on the power of this unit.

Choice	Functions
<b>Auto</b>	Automatically detects the type of audio input signals and selects the appropriate audio input jack select setting.
Last	Automatically selects the last audio input jack select setting used for the connected input source.

## ■ Decoder Mode (Default decoder mode)

Use this feature to designate the default decoder mode (see page 79) for the input sources when you turn on the power of this unit.

Choice	Functions
<b>Auto</b>	Automatically detects the type of input signals and select the appropriate decoder mode setting.
Last	Automatically selects the last decoder mode setting used for the connected input source.

## ■ EXT D Surround (Default Extended surround setting)

Use this feature to designate the extended decoder mode (see page 85) for the input sources connected to the DIGITAL INPUT jacks when you turn on the power of this unit.

Choice	Functions
<b>Auto</b>	Automatically detects the input digital audio signals and activates the appropriate decoder.
Last	Automatically selects the last decoder mode selected "EXT D Surround" in "Sound".

## ■ Memory Guard (Memory guard)

Use this feature to prevent accidental changes to sound field program parameter values and other system settings.

Choice	Functions
<b>Off</b>	Turns off the "Memory Guard" feature.
On	Protects the following parameters <ul style="list-style-type: none"> <li>– sound field program parameters</li> <li>– all GUI menu parameters</li> <li>– all speaker levels</li> </ul>



When you select the protected parameter, "Ⓜ" appears at the bottom left of the GUI screen. You can adjust the parameters when you select the parameter and "Ⓜ" does not appear at the bottom left of the GUI screen even if "Memory Guard" is set to "On".

## ■ HDMI Set (S settings)

Use this feature to adjust the HDMI support audio.

### Support Audio (Support audio)

Use this feature to select whether to play back HDMI audio signals on this unit or on another HDMI component connected to the HDMI OUT jack on the rear panel of this unit.

Choice	Functions
<b>RX-V3800</b>	Plays back HDMI audio signals on this unit. The HDMI audio signals input at the HDMI input jacks of this unit are not output to the HDMI component connected to the HDMI OUT jack on the rear panel of this unit.
Other	Plays back HDMI audio signals on another HDMI component connected to the HDMI OUT jack.

### Notes

- This unit transmits audio and video signals input at the HDMI input jacks to HDMI OUT jack only when this unit is turned on even if "Support Audio" is set to "Other".
- Available audio/video signals depend on the specification of the connected video monitor. Refer to the instruction manual of each connected component.

## Signal Info. (Input signal information)

You can display the format, sampling frequency, channel, bit rate and flag data of the current input signal.

You can display the format, sampling frequency, channel, bit rate and flag data of the current input signal.

**1** Set the operation mode selector to **AMP** and then press **SET MENU** on the remote control.

**2** Press **△ / ▽** repeatedly to select “Signal Info.”.

The audio information of the current input source appears in the GUI screen.

**3** Press **◀ / ▶** repeatedly to select “Audio Info.” or “Video Info.”.



The information is also appears in the front panel display. Press **◀ / ▶** repeatedly to change the displayed information.

## Audio Info. (Audio information)

<b>Format</b>	Signal format. When this unit cannot detect a digital signal, it automatically switches to analog input.
<b>Sampling</b>	The number of samples per second taken from a continuous signal to make a discrete signal.
<b>Channel</b>	The number of source channels in the input signal (front/surround/LFE). For example, a multi-channel soundtrack with 3 front channels, 2 surround channels and LFE, is displayed as “3/2/0.1”.
<b>Bitrate</b>	The number of bits passing a given point per second.
<b>Dialogue</b>	The dialogue normalization level preset to the current input bitstream signal (see page 135).
<b>Flag1/Flag2</b>	Flag data encoded in the bitstream, or PCM signals that cue this unit to automatically switch decoders (“Surround EX”, etc.).

### Notes

- “—” appears when this unit cannot display the corresponding information.
- Some high definition audio bitstream contents may not include the discrete surround back left and right channel signals but are encoded at the bitrate of 192 kHz.
- Even if you make settings to output bitstreams directly, some players convert the Dolby TrueHD or Dolby Digital Plus bitstreams to the Dolby Digital bitstreams, while converting the DTS-HD Master Audio or DTS-HD High Resolution Audio bitstreams to the DTS bitstreams.

## Video Info. (Video information)

<b>HDMI Signal</b>	Type of the source video signals and the video signals output at the HDMI OUT jack of this unit.
<b>HDMI Resolution</b>	Resolution of the input signal (analog or HDMI) and the output signal (HDMI).
<b>Analog Resolution</b>	Resolution of the source video signals and the analog video signals output at the COMPONENT MONITOR OUT jacks of this unit.
<b>HDMI Error (HDMI Message)</b>	Error message for HDMI sources or connected HDMI devices. See page 129 for details.

## Language

Use this feature to select the language of the menu items and messages that appears in the GUI (graphical user interface) screen of this unit.

Choices: **English** (English), 日本語 (Japanese),  
Français (French), Deutsch (German),  
Español (Spanish), Русский (Russian)



You can also select the GUI language using the “GUI LANGUAGE” parameter in “Advanced setup” in the front panel display (see page 123).

- 1 Set the operation mode selector to ⑭AMP and then press ⑰SET MENU on the remote control.**

The top display appears.

- 2 Press ④▽ repeatedly to select “Language” and then press ④▷.**



- 3 Press ④△ / ▽ repeatedly to select the language of your choice.**

- 4 Press ④ENTER to confirm your selection.**

# Saving and recalling the system settings (System Memory)

Use this feature to save up to six of your favorite settings that can be easily recalled when needed. You can save the following system setting parameters:

Saved parameters	Page
“Stereo/Surround” parameters	71
“Volume” parameters (except “Initial Volume”)	81
“Sound” parameters* (except “EXTD Surround” and “Channel Mute”)	82
“Video” parameters (except “Short Message”)	86
“Basic” parameters	88
“Front Panel Disp.” parameters	93
“Support Audio”	95
Currently selected sound field program (or the Pure Direct mode)	45, 51
Tonal quality control settings*	51

\* The settings of “Dynamic Range”, “LFE Level”, “Tone Control”, and the tonal quality control for headphones are not saved.

## Saving the current system settings

Before performing the following operations, set the operation mode selector on the remote control to **AMP**.

### ■ Saving by the **SYSTEM MEMORY** buttons

You can save the system settings stored in “Memory1” to “Memory4” by pressing the corresponding **SYSTEM MEMORY** buttons.

**Press and hold one of the **SYSTEM MEMORY** buttons on the remote control for 4 seconds.**

“MEMORY 1 SAVE Done” (example) appears in the front panel display, and then this unit saves the current system setting to the corresponding memory number.

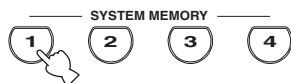

#### Note

If system settings are already saved in the selected memory number, this unit overwrites the old system settings.

### ■ Saving by the SET MENU operation

You can save the system settings stored in “Memory1” to “Memory6” by using the “System Memory” menu in “SET MENU”.

**1 Press **SET MENU** on the remote control.**

The top menu appears in the GUI.

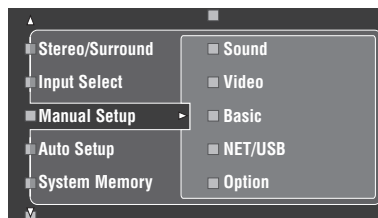

**2 Press **UP** / **DOWN** repeatedly to select “System Memory” and then press **RIGHT**.**

The “System Memory” menu appears in the GUI.

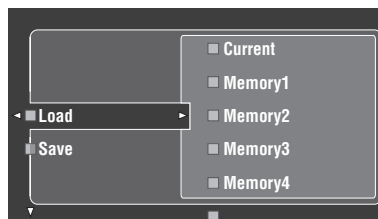

**3 Press **UP** / **DOWN** to select “Save” and then press **RIGHT**.**

The following menu appears in the GUI.

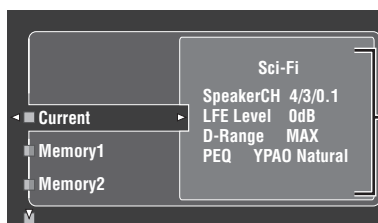

Current system parameters

- 4 Press **④**▲/▼ repeatedly to select the desired memory number (“Memory1” to “Memory6”) and then press **④**▶.

“Save: ENTER” appears in the GUI.

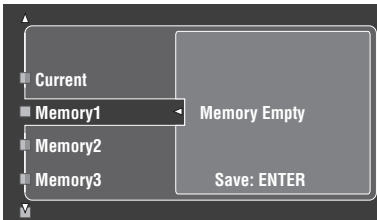

- If system settings are already stored in the selected memory number, the stored system parameter settings appear in the menu screen.
- If system settings are already saved in the selected memory number, this unit overwrites to old system settings.
- If you save the system settings to “Memory1” to “Memory4”, you can load the stored settings by pressing the corresponding **⑳**SYSTEM MEMORY buttons (see page 99).

- 5 Press **④**ENTER to save the current system settings to the selected memory number.

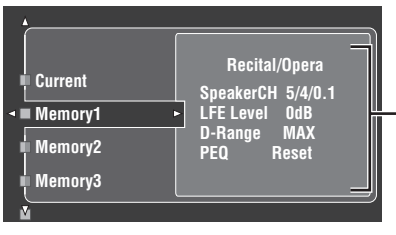

Stored system parameters in the selected memory number



You can cancel the saving by pressing **④**◀.

- 6 Press **⑰**SET MENU again to exit from GUI screen.

## Loading the stored system settings

- Before performing the following operations, set the operation mode selector on the remote control to **⑭**AMP.
- This unit overwrites the stored settings to the current settings of this unit. If you do not want to erase the current settings, save the current settings to any System Memory number in advance.

### Loading by the **⑳**SYSTEM MEMORY buttons

You can recall the system settings stored in “Memory1” to “Memory4” by pressing the corresponding **⑳**SYSTEM MEMORY buttons.

- 1 Press one of the **⑳**SYSTEM MEMORY buttons on the remote control to select the desired memory number.

“MEMORY 1 LOAD” (example) appears in the front panel display.

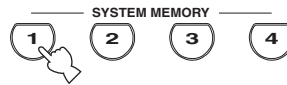

“EMPTY” appears in front panel display if no system settings are stored in the selected memory number.

- 2 Press the selected **⑳**SYSTEM MEMORY button once more to confirm the selection.

This unit loads the settings stored in the selected memory number.

■ Loading by the SET MENU operation

- 1 Press **⑦SET MENU** on the remote control.  
The top menu appears in the GUI.
- 2 Press **④△ / ▽** repeatedly to select “System Memory” and then press **④▷**.  
The “System Memory” menu appears in the GUI.
- 3 Press **④△ / ▽** to select “Load” and then press **④▷**.  
The following menu appears in the GUI.

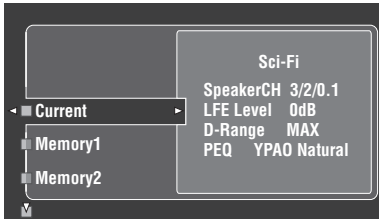

- 4 Press **④△ / ▽** repeatedly to select the desired memory number where the system settings are stored and then press **④▷**.  
Once “Load: ENTER” appears in the GUI, press **④ENTER** to confirm the loading.



You can cancel the loading by pressing **④◀**.

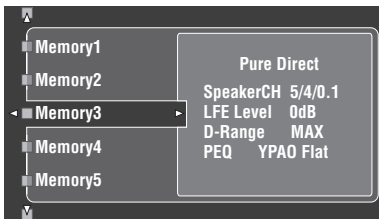

- 5 Press **⑦SET MENU** to exit from GUI screen.

Using examples

■ Example 1: Comparing the results of the automatic setup and manual setup

This unit is equipped with three types of parametric equalizer settings (see page 40), and you can also make your customized configuration of the sound settings of this unit by using the “Manual Setup” parameters (see page 82). To compare the results of the automatic setup or your manual configuration, use the **⑳SYSTEM MEMORY** buttons.

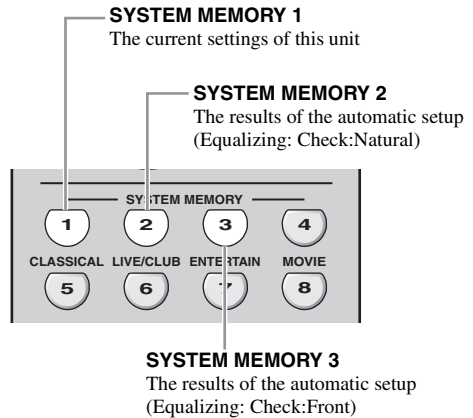

Saving each setting

**Note**

Carry out the following procedure when all the parameters are set to default values.

- 1 Press and hold **⑳SYSTEM MEMORY 1** for four seconds.  
This unit stores the current settings of this unit to “Memory1”.
- 2 Perform the automatic setup.  
Set “Equalizing” to “Check:Natural”. See page 40 for details.
- 3 Press and hold **⑳SYSTEM MEMORY 2** for 4 seconds.  
This unit stores the results of the automatic setup performed in step 2 to “Memory2”.
- 4 Perform the automatic setup again.  
This time, set “Equalizing” to “Check:Front”.
- 5 Press and hold **⑳SYSTEM MEMORY 3** for 4 seconds.  
This unit stores the results of the automatic setup performed in step 4 to “Memory3”.

## ■ Example 2: Switching the settings for different room environments

The tonal characteristics of the listening room may vary depending on the situations of the room (for example, whether the curtains are open or closed), and the settings of this unit should be arranged for each situation of the room. You can switch between the settings of this unit easily by using **SYSTEM MEMORY** buttons.

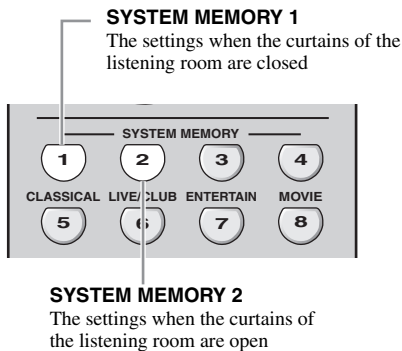

### Saving each setting

#### 1 Close the curtains of the listening room and then perform the automatic setup.

See page 37 for details of the automatic setup.

#### 2 Press and hold **SYSTEM MEMORY 1** for 4 seconds.

This unit stores the settings for the current room situation (i.e. the curtains are closed) to “Memory1”.

#### 3 Open the curtains of the listening room and then perform the automatic setup.

#### 4 Press and hold **SYSTEM MEMORY 2** for 4 seconds.

This unit stores the current room situation (i.e. the curtains are open) to “Memory2”.

## ■ Example 3: Saving the sound configurations for specific sources

The desired sound configurations are different for each input source. For example, if you use the sound field program “Village Vanguard” for a music source of a live jazz performance, the parameter settings may differ when the input source is a vinyl record or an SACD. You can store the sound settings for each input source.

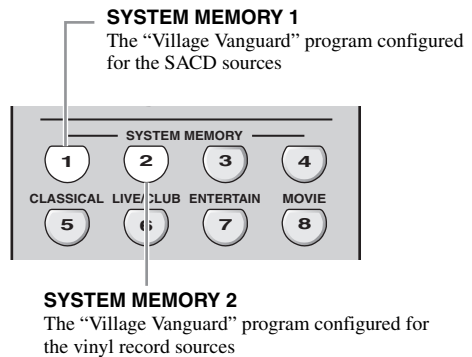

### Saving each setting



See page 73 for the sound field program parameter settings.

#### 1 Start playback of the desired live jazz performance recorded on the SACD.

#### 2 Set the sound field program to “Village Vanguard” and then adjust the parameters for the current playback sources.

#### 3 Press and hold **SYSTEM MEMORY 1** for 4 seconds.

This unit stores the current sound field program settings to “Memory1”.

#### 4 Change the input source to “PHONO” and then start playback of the desired live jazz performance recorded on the vinyl record.

#### 5 Adjust the sound field program parameters for the current playback source.

#### 6 Press and hold **SYSTEM MEMORY 2** for 4 seconds.

This unit stores the current sound field program settings to “Memory2”.

## ■ Example 4: Switching multiple audio and video synchronization settings

If you use two different kinds of video monitors or projectors, and these components are not compatible with the automatic audio and video synchronization feature, you should set “Manual” in “Lipsync” for each component. You can switch between the different “Manual” in “Lipsync” settings by using the **SYSTEM MEMORY** buttons.

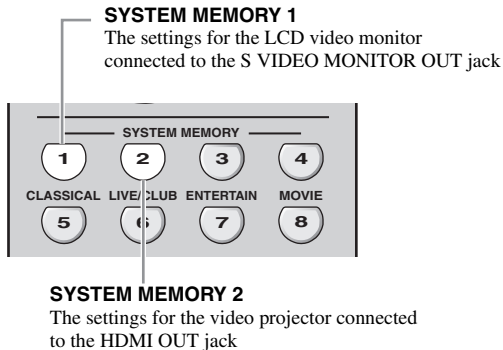

### Saving each setting

#### Note

In the following example, the LCD video monitor and one input component (for example, VCR) are connected to the S VIDEO input jack and S VIDEO MONITOR OUT jack, and the video projector and the other input component (for example, DVD player) are connected to one of the HDMI IN jacks and HDMI OUT jack.

- 1 Start playback of the desired video source on the connected LCD video monitor and then adjust “Manual” in “Lipsync” appropriately (see page 84).**

---

- 2 Press and hold **SYSTEM MEMORY 1** for 4 seconds.**  
This unit stores the audio and video synchronization settings for the LCD video monitor to “Memory1”.

---

- 3 Change the input source to the component connected to one of the HDMI IN jacks and then start playback.**

---

- 4 Adjust “Manual” in “Lipsync” appropriately.**

---

- 5 Press and hold **SYSTEM MEMORY 2** for 4 seconds.**  
This unit stores the audio and video synchronization settings for the video projector to “Memory2”.



# Remote control features

In addition to controlling this unit, the remote control can also operate other audiovisual components made by Yamaha and other manufacturers. To control your TV or other components, you must set up the appropriate remote control code for each input source (see page 105).

## Controlling this unit, a TV, or other components

### Controlling this unit

Set the operation mode selector to **AMP** to control this unit.

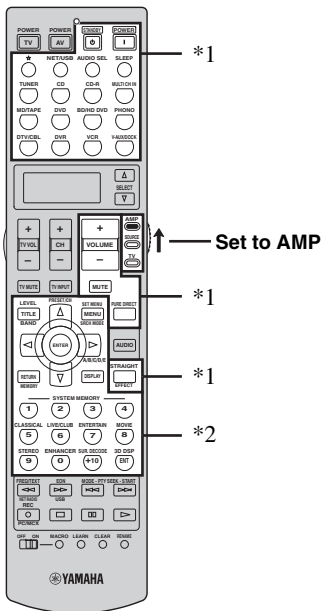

### Controlling a TV

Set the operation mode selector to **TV** to control your TV. To control your TV, you must set the appropriate remote control code for DTV or PHONO (see page 105). When you set the remote control codes for both DTV and PHONO, priority is given to the one set for DTV.

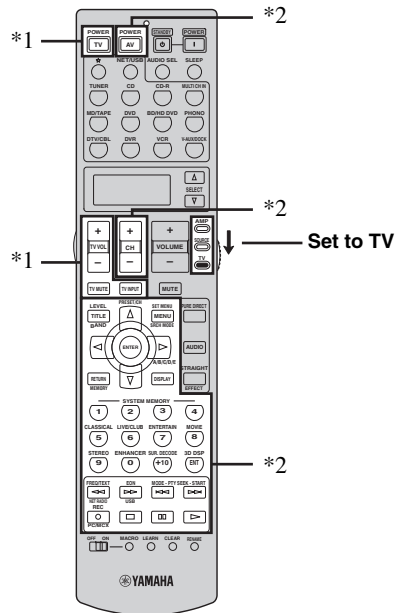

#### Notes

- \*1 These buttons always control this unit regardless of the operation mode selector position.
- \*2 These buttons control this unit only when the component operation mode selector is set to **AMP**.

#### Notes

- \*1 These buttons always control your TV regardless of the operation mode selector position.

Remote control	Digital TV/Cable TV
TV POWER	Turns on or off the power.
TV VOL +/-	Increases or decreases the volume level.
TV MUTE	Mutes the audio output.
TV INPUT	Changes the input source.

- \*2 These buttons control your TV only when the operation mode selector is set to **TV**. For details, see the "TV" column on page 104.

### Controlling other components

Set the operation mode selector to **⑭SOURCE** to control other components selected with the input selector buttons (①). You must set the appropriate remote control code for each input source in advance (see page 105). The following table shows the function of each control button used to control other components assigned to each input selector button (①). Be advised that some buttons may not correctly operate the selected component.



The remote control has 14 modes (input areas) to control components so that the remote control can operate up to 14 different components.

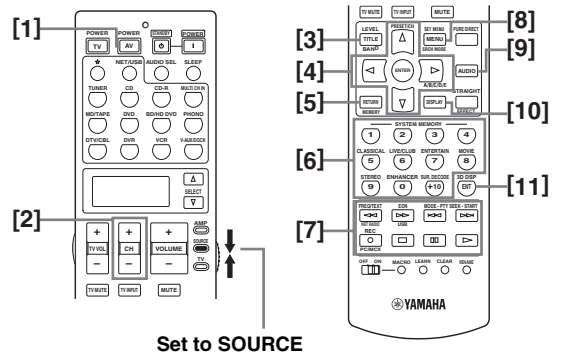

	Blu-ray Disc/ HD DVD player/ recorder	DVD player/ DVD recorder	VCR	Cable TV/ Satellite tuner	TV	LD player	CD player	MD recorder/ CD recorder	Tape deck	Tuner
[1] AV POWER	Power *1	Power *1	Power *1	Power *1	DVR power *2	Power *1	Power *1	Power *1	Power *1	Power *1
[2] CH +	TV channel up*3	TV channel up*3	Channel up	Channel up	Channel up	TV channel up*3	TV channel up*3	TV channel up*3	TV channel up*3	TV channel up*3
CH -	TV channel down*3	TV channel down*3	Channel down	Channel down	Channel down	TV channel down*3	TV channel down*3	TV channel down*3	TV channel down*3	TV channel down*3
[3] TITLE	Title	Title	Title	Title	Title					Band
[4] ENTER	Menu enter	Menu enter		Menu select	Menu select					
PRESET/CH Δ	Menu up	Menu up		Menu up	Menu up					Preset up (1 to 8)
PRESET/CH ∇	Menu down	Menu down		Menu down	Menu down					Preset down (1 to 8)
A/B/C/D/E ▷	Menu left	Menu left		Menu left	Menu left					Preset down (A to E)
A/B/C/D/E ◁	Menu right	Menu right		Menu right	Menu right				Direction A/B	Preset up (A to E)
[5] RETURN, MEMORY	Return	Return	Return	Return	Return					
[6] 1-9, 0, +10	Numeric buttons	Numeric buttons	Numeric buttons	Numeric buttons	Numeric buttons	Numeric buttons	Numeric buttons	Numeric buttons		
[7] ◀◀	Search backward	Search backward	Search backward	DVR search backward *2	DVR search backward *2	Search backward	Search backward	Search backward	Search backward	
▶▶	Search forward	Search forward	Search forward	DVR search forward *2	DVR search forward *2	Search forward	Search forward	Search forward	Search forward	
◀◀	Skip backward	Skip backward				Chapter/Skip backward	Skip backward	Skip backward	Direction back	
▶▶	Skip forward	Skip forward				Chapter/Skip forward	Skip forward	Skip forward	Direction forward	
REC	Rec (recorder)	Disc skip (player) Rec (recorder)	Rec	DVR rec *2	DVR rec *2		Disc skip	Rec	Rec	
□	Stop	Stop	Stop	DVR stop *2	DVR stop *2	Stop	Stop	Stop	Stop	
⏸	Pause	Pause	Pause	DVR pause *2	DVR pause *2	Pause	Pause	Pause	Pause	
▶	Play	Play	Play	DVR play *2	DVR play *2	Play	Play	Play	Play	
[8] MENU	Menu	Menu		Menu	Menu					
[9] AUDIO	Audio	Audio				Audio				
[10] DISPLAY	Display	Display		Display	Display	Display	Display	Display		
[11] ENT			Enter	Enter/recall	Enter					

### Notes

\*1 This button is operational only when the original remote control supplied with the component has a POWER button.

\*2 These buttons operate your video recorder (DVD recorder etc.) only when you set the appropriate remote control code for DVR (see page 105).

\*3 These buttons always control your TV regardless of the operation mode selector position.

## ■ Selecting a component to be controlled

You can select a component to be controlled independently of the input source selected with the input selector buttons.

Press **SELECT**  $\Delta$  /  $\nabla$  repeatedly to select the desired component.

The name of the component to be controlled appears in the display window (12) on the remote control.



## ■ Controlling optional components (Option mode)

“OPTN” is an optional component control area that can be programmed with remote control functions independently from any input source. This area is useful for programming commands that are to be used only as a part of a macro function or for components that do not have a valid remote control code.

To select the option mode, press **SELECT**  $\nabla$  repeatedly until “OPTN” appears in the display window (12) on the remote control.



### Note

You cannot set a remote control code for the optional area. See page 107 to program buttons operated within this component control area.

## Setting remote control codes

You can control other components by setting the appropriate remote control codes. Codes can be set up for each input area. For a complete list of available remote control codes, refer to “List of remote control codes” at the end of this manual.

The following table shows the default component (Library: component category) and the remote control code for each input area.

### Remote control code default settings

Input area	Library (component category)	Manufacturer	Default code
☆	TAPE	—	2604
NET/USB	TUNER	Yamaha	2607
TUNER	TUNER	Yamaha	2602
CD	CD	Yamaha	2300
CD-R	CD-R	Yamaha	2400
MULTI CH IN	DVD	Yamaha	2100
MD/TAPE	MD	Yamaha	2500
DVD	DVD	Yamaha	2100
BD/HD DVD	DVD	Yamaha	2100
PHONO	TV	—	—
DTV/CBL	TV	—	—
DVR	DVR	Yamaha	2807
VCR	VCR	—	—
V-AUX/DOCK	TUNER	Yamaha	2606

### Note

You may not be able to operate your Yamaha component even if a Yamaha remote control code is preset as listed above. In this case, try setting another Yamaha remote control code.

- 1 Set the operation mode selector to ⑭SOURCE and then press an input selector button (①) to select the input area you want to set up.**



- 2 Press and hold ㊟LEARN for about 3 seconds using a ballpoint pen or similar object.**

The library name (ex. L;DVD) and the name of the selected input area (ex. DVD) appear alternately in the display window (⑫) on the remote control.

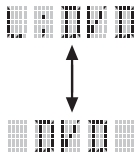

- You can set a remote control code of a different type of component to an input area. Press ④◀/▶ repeatedly to change the library (component category).

Library choices: L;DVD, L;DVR, L;LD, L;CD, L;CDR, L;MD, L;TAP (tape), L;TUN (tuner), L;AMP, L;TV, L;CAB (cable), L;SAT (satellite), L;VCR

- If you want to setup for another input area, press the input selector button, or press ㊟SELECT Δ / ▽ repeatedly to select the input area.

#### Notes

- Be sure to press and hold ㊟LEARN for at least 3 seconds, otherwise the learning process will start.
- If you do not complete each of the following steps within 30 seconds, the setting mode will be automatically canceled. In this case, start over from step 2.

- 3 Press ④ENTER.**

The four-digit code set for the selected component appears in the display window (⑫).

#### Note

“0000” appears in the display window (⑫) if no code has been set.

- 4 Press the numeric buttons (⑥) to enter the four-digit remote control code for the component you want to use.**

For a complete list of available remote control codes, refer to “List of remote control codes” at the end of this manual.

- 5 Press ④ENTER to set the number.**

“OK” appears in the display window (⑫) on the remote control if setting was successful.

“NG” appears in the display window (⑫) on the remote control if the setting was unsuccessful. In this case, start over from step 3.



If you continuously want to set up another code for another component, press the input selector button, or ㊟SELECT Δ / ▽ repeatedly to select the component, then repeat steps 2 through 5.

- 6 Press ㊟LEARN again to exit from the setup mode.**



- 7 Press ④▶ or AV POWER to confirm whether you can control your component using the remote control.**



If operation is not possible and the manufacturer of your component has more than one code, try each of them until you find the correct one.

#### Notes

- “ERROR” appears in the display window (⑫) on the remote control if you press a button not indicated in the respective step, or when you press more than one button simultaneously.
- The supplied remote control does NOT contain ALL possible codes for commercially available audio and video components (including Yamaha components). If operation is not possible with any of the remote control codes, program the new remote control function using the learn feature (see “Programming codes from other remote controls” on page 107) or use the remote control supplied with the component.
- Functions programmed using the learn feature take priority over remote control code functions.

## Programming codes from other remote controls

You can program remote control codes from other remote controls. Use the learn feature if you want to program functions not included in the basic operations covered by the remote control codes, or an appropriate remote control code is not available. You can program the function of other remote control to the buttons in the highlighted areas in the following illustration. The buttons can be programmed independently for each input area.

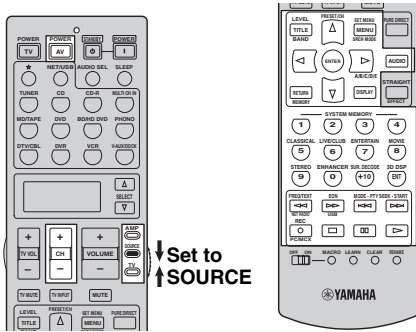

### Note

The remote control transmits infrared rays. If the other remote control also uses infrared rays, this remote control can learn most of its functions. However, you may not be able to program some special signals or extremely long transmissions. Refer to the operating instructions for the other remote control.

- 1 Set the operation mode selector to **14** **SOURCE** and then press an input selector button (1) to select an input area.

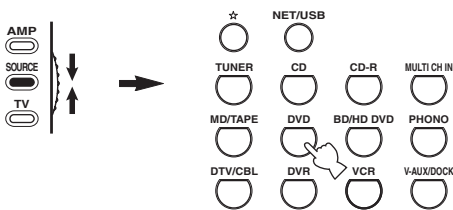

### Note

Make sure that the operation mode selector is set to **14** **SOURCE**. When you set the operation mode selector to **14** **AMP** and program a remote control codes from other remote controls, the programmed key cannot operate the amplifier function of this unit.

- 2 Place this remote control about 5 to 10 cm (2 to 4 in) apart from the other remote control on a flat surface so that their infrared transmitters are aimed at each other.

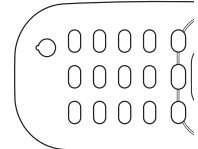
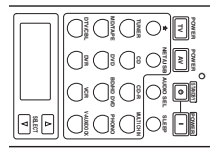

Other remote control  
5 to 10 cm (2 to 4 in)

- 3 Press **LEARN** using a ballpoint pen or similar object.

“LEARN” and the name of the selected input area (ex. “DVD”) appear alternately in the display window (12) on the remote control.

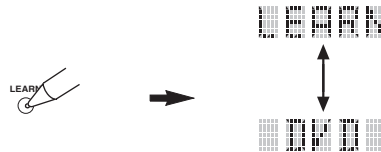

### Notes

- Do not press and hold **LEARN**. If you hold it down for more than 3 seconds, the remote enters the remote control code setting mode.
- If you do not complete each of the following steps within 30 seconds, the learning mode will be automatically canceled. In this case, start over from step 3.

- 4 Press the button for which you want to program the new function.

“LEARN” appears in the display window (12) on the remote control.



**5 Press and hold the button you want to program on the other remote control until “OK” appears in the display window (12) on the remote control.**

“NG” appears in the display window (12) on the remote control if learning was unsuccessful. In this case, start over from step 4.

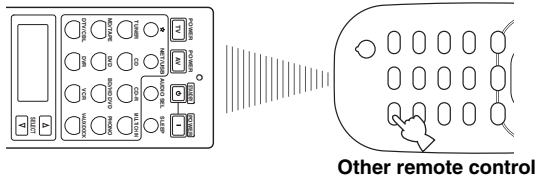

- If you want to program another function, repeat steps 4 and 5.
- If you continuously want to program another function for another component, press 12SELECT Δ / ▽ to select the component, and then repeat steps 4 and 5.

**6 Press 23LEARN again to exit the learning mode.**



**Notes**

- “ERROR” appears in the display window (12) on the remote control if you press a button not indicated in the respective step, or when you press more than one button simultaneously.
- This remote control can learn approximately 200 functions. However, depending on the signals learned, “FULL” may appear in the display before you program 200 functions. In this case, clear unnecessary programmed functions to make room for further learning.
- Learning may not be possible in the following cases:
  - when the batteries in the remote control for this unit or other components are weak.
  - when the distance between the two remote controls is too great or too small.
  - when the remote control infrared windows are not facing each other at the appropriate angle.
  - when the remote control is exposed to direct sunlight.
  - when the function to be programmed is continuous or uncommon.

**Changing source names in the display window**

You can change the name of the input source that appears in the display window (12) on the remote control if you want to use a different name from the factory preset. This feature is useful when you have set an input area to control a different component.

**1 Set the operation mode selector to 14AMP or 14SOURCE and then press an input selector button (1) to select the input area you want to rename.**

The name of the selected input area appears in the display window (12).

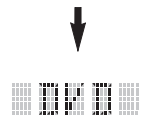
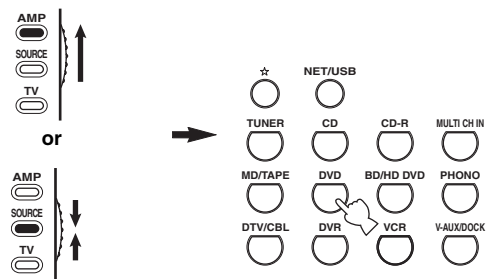

**2 Press 24RENAME using a ballpoint pen or similar object.**



**Note**

If you do not complete each of the following steps within 30 seconds, the renaming mode will be automatically canceled. In this case, start over from step 2.

### 3 Press $\text{4} \Delta / \nabla$ to select and enter a character.

Pressing  $\text{4} \nabla$  changes the character as follows:

A to Z, 1 to 9, 0, + (plus), - (hyphen), ; (semicolon), / (slash), and space.

Pressing  $\text{4} \Delta$  changes the characters in reverse order.

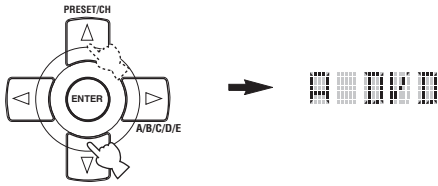

### 4 Press $\text{4} \triangleright$ to move the cursor to the next position.



Press  $\text{4} \triangleleft$  to move the cursor to the previous position.

### 5 Press $\text{4} \text{ENTER}$ to set the new name.

“OK” appears in the display window (⑫) on the remote control if renaming was successful.

“NG” appears in the display window (⑫) on the remote control if renaming was unsuccessful. In this case, start over from step 3.



If you continuously want to rename another input area, press the input selector button, or press  $\text{12} \text{SELECT} \Delta / \nabla$  repeatedly to select the component, then repeat steps 3 through 5.

### 6 Press $\text{20} \text{RENAME}$ again to exit the renaming mode.



#### Note

“ERROR” appears in the display window (⑫) on the remote control if you press a button not indicated in the respective step, or when you press more than one button simultaneously.

## Macro programming features

The macro programming feature makes it possible to perform a series of operations with the press of a single button. For example, when you want to play a CD, normally you would turn on the components, select the CD input, and press the play button to start playback. The macro programming feature lets you perform all of these operations simply by pressing the CD macro button. The buttons listed as macro buttons below are factory set with macro programs. You can also program your own macros (see page 111).

### MACRO operations

#### Macro buttons

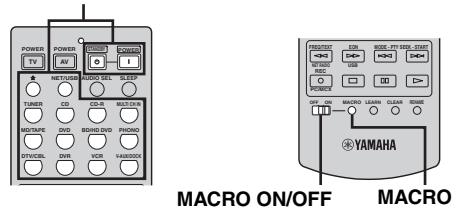

### 1 Set the $\text{20} \text{MACRO ON/OFF}$ selector to ON.

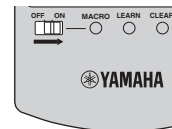

### 2 Press the desired macro button.

### 3 Set the $\text{20} \text{MACRO ON/OFF}$ selector to OFF when you finish to using the macro programming operation.

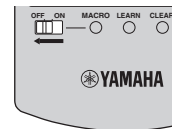

#### Notes

- While the remote control is running a macro program, it does not accept any other operation until it has completed running the program (the transmission indicator stops flashing).
- Continue to aim the remote control at the component the macro is operating until the macro operation is complete.

## ■ Default macro functions

Pressing macro button	To automatically transmit these signals in order		
	First	Second	Third
		—	—
	(*1)	(*2)	—
		—	—
			—
	(*1)	(*3)	—
			(CD area) (*4)
			(CD-R area) (*4)
			—
			(MD/TAPE area) (*4)
			(DVD area) (*4)
			(BD/HD DVD area) (*4)
			—
			—
			(DVR area) (*4)
			(VCR area) (*4)
			—

\*1 You can turn on some components (including Yamaha components) connected to this unit by connecting them to the AC OUTLET(S) on the rear panel of this unit. Power control may not be synchronized with this unit depending on the component. For details, refer to the operating instructions for the connected component.

\*2 When the remote control code for your TV is set up for either DTV/CBL or PHONO (see page 105), you can turn on the power of your TV without selecting an input source. The remote control code set up for DTV takes priority over the one for PHONO.

\*3 When TUNER is selected as the input source, this unit plays the last station received before the unit was set in the standby mode.

\*4 Playback can be started for any Yamaha remote control-compatible MD recorder, CD player, CD recorder, DVD player, Blu-ray Disc player, HD DVD player or DVD recorder. When using macros to operate other components, you will need to program the play button on the input area of that component (see page 107) or set a remote control code (see page 105) in advance.



## ■ Programming macro operations

You can program your own macro and use the macro programming feature to transmit several remote control commands in sequence at the press of a button. Be sure to set up remote control codes or perform learning operations before programming the macro.

### Notes

- The default macro is not cleared when a new macro is programmed for a button. The default macro can be used again when the programmed macro is cleared.
- It is not possible to add a new signal (macro step) to the default macro. Programming a macro changes all macro contents.
- We do not recommend programming continuous operations such as volume control in a macro.

### 1 Set the operation mode selector to **AMP** or **SOURCE** and then press **MACRO** using a ballpoint pen or similar object.

“MCR ?” appears in the display window (12) on the remote control.

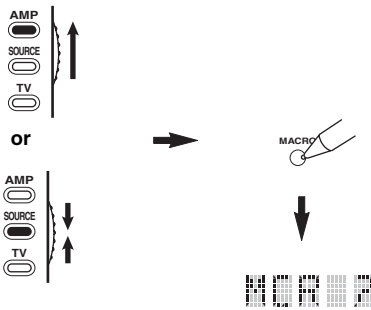

### Note

If you do not complete each of the following steps within 30 seconds, the macro programming mode will be automatically canceled. In this case, start over from step 1.

### 2 Press the macro button you want to use to operate the macro.

The macro button name (ex. “M;DVD”) and the selected component name (ex. “DVD”) appear alternately in the display window (12) on the remote control.

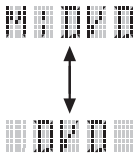

### Note

“AGAIN” appears in the display window (12) if you press a button other than a macro button.

### 3 Press the buttons for the functions you want to include in the macro operation in sequence.

You can set up to 10 steps (10 functions). After you have set 10 steps, “FULL” appears and the remote control automatically exits the macro mode.

### Example

Set the input source to DVD → Activate the DVD player → Set the sleep timer

Step 1 (“MCR 1”): Press DVD.

Step 2 (“MCR 2”): Press AV POWER.

Step 3 (“MCR 3”): Press SLEEP.

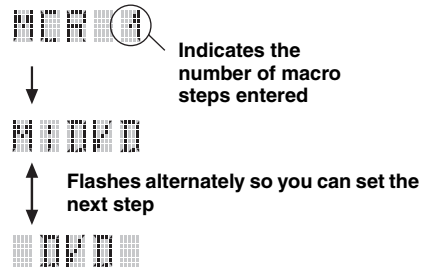
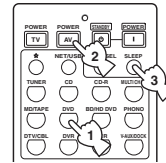

### Note

To change the selected input area, press **SELECT**  $\Delta$  /  $\nabla$ . Pressing the input selector buttons will program a macro step, whereas **SELECT**  $\Delta$  /  $\nabla$  only changes the selected input area.

### 4 Press **MACRO** again using a ballpoint pen or similar object when the operation sequence you want to program is complete.

### Note

“ERROR” appears in the display window (12) if you press more than one button simultaneously.

## Clearing configurations

You can clear all changes made in each function set, such as learned functions, macros, renamed input area names and setup remote control ID.

### ■ Clearing function sets

- 1 Set the operation mode selector to **AMP** or **SOURCE** and then press **CLEAR** by using a ballpoint pen or similar object.

“CLEAR” appears in the display window (⑫).

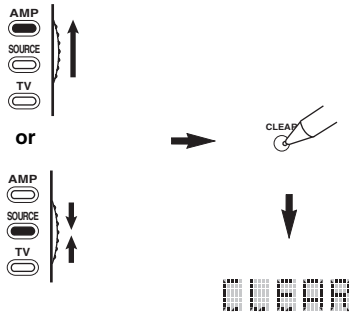

#### Note

If you do not complete each of the following steps within 30 seconds, the clearing mode will be automatically canceled. In this case, start over from step 1.

- 2 Press **△ / ▽** to select the clear mode.

L;CD (etc.) (L; Name of an input area)	Clears all learned functions in the respective input area. The name of a component is shown after a semicolon (;). Press an input selector button to select the input area.
L;AMP	Clears all learned functions for controlling the amplifier functions of this unit.
L;ALL	Clears all learned functions.
M;ALL	Clears all programmed macros.
RNAME	Clears all renamed source names.
FCTRY	Clears all remote functions and returns the remote to the factory settings.

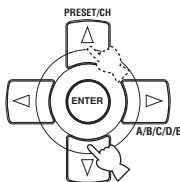

- 3 Press and hold **CLEAR** again for about 3 seconds.

“WAIT” appears in the display window (⑫). If clearing was successful, “C:OK” appears in the display window (⑫) on the remote control.



Once you have cleared a learned function for a button, the button reverts to the factory setting (or to the manufacturer setting, if you have set remote control codes).

#### Notes

- “L;ALL” and “FCTRY” may take about 30 seconds to complete.
- “C;NG” appears in the display window (⑫) if clearing was unsuccessful. In this case start over from step 2.
- “ERROR” appears in the display window (⑫) if you press a button not indicated in the respective step, or if you press more than one button simultaneously.

- 4 Press **CLEAR** again to exit.

## ■ Clearing a learned function

You can clear the function learned for a certain button in each control area.

### 1 Set the operation mode selector to ⑭ **AMP** or ⑭ **SOURCE** and then press an input selector button (①) to select the input area containing the function you want to clear.

The selected component name appears in the display window (⑫).

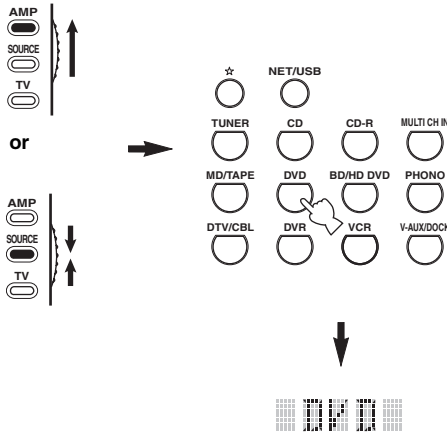

### 2 Press ⑫ **LEARN** using a ballpoint pen or similar object.

“LEARN” and the selected component name (ex. “DVD”) appear alternately in the display window (⑫).

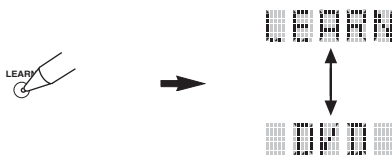

#### Notes

- Do not press and hold ⑫ **LEARN**. If you hold it down for more than 3 seconds, the remote control enters the remote control code setting mode.
- If you do not complete each of the following steps within 30 seconds, the learning mode will be automatically canceled. In this case, start over from step 2.

### 3 Press and hold ⑫ **CLEAR** using a ballpoint pen or similar object and then press the button you want to clear for about 3 seconds.

“C;OK” appears in the display window (⑫) if clearing was successful. Once “C;OK” appears in the display window (⑫) on the remote control, release the ballpoint pen or similar object used to press ⑫ **CLEAR** to exit the clearing mode. The remote control returns to the learning mode.

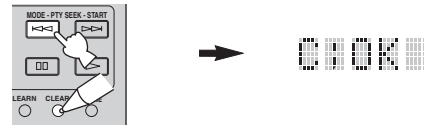

- If you continuously want to clear another function, repeat step 3.
- If you continuously want to clear another function for another component, press ⑫ **SELECT**  $\Delta$  /  $\nabla$  to select the input area, and then repeat step 3.
- Once you clear a learned function, the button reverts to the factory setting (or to the manufacturer setting if you have set remote control codes).

### 4 Press ⑫ **LEARN** again to exit.

#### Notes

- “C;NG” appears in the display window (⑫) on the remote control if clearing was unsuccessful. In this case, start over from step 2.
- “ERROR” appears in the display window (⑫) if you press more than one button simultaneously.

## ■ Clearing a macro function

You can clear the function programmed for a certain macro button.

- 1 Set the operation mode selector to **AMP** or **SOURCE** and then press **MACRO** using a ballpoint pen or similar object.

“MCR ?” appears in the display window (12) on the remote control.

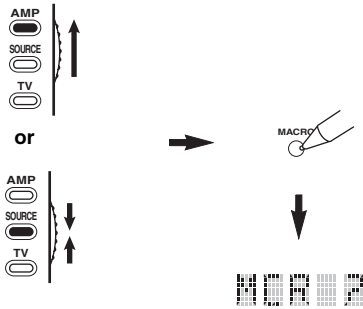

### Note

If you do not complete each of the following steps within 30 seconds, the macro programming mode will be automatically canceled. In this case, start over from step 1.

- 2 Press and hold **CLEAR** using a ballpoint pen or similar object, then press the macro button you want to clear for about 3 seconds.

“C;OK” appears in the display window (12) on the remote control if clearing was successful.

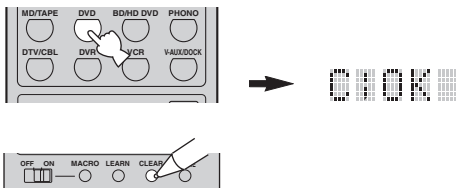

- If you continuously want to clear another function, repeat step 2.
- Once you clear a programmed function, the button reverts to the factory setting (or to the manufacturer setting if you have set remote control codes).

- 3 Press **MACRO** again to exit the macro programming mode.

### Notes

- “C;NG” appears in the display window (12) on the remote control if clearing was unsuccessful. In this case, start over from step 2.
- “ERROR” appears in the display window (12) on the remote control if you press more than one button simultaneously.

# Using multi-zone configuration

This unit allows you to configure a multi-zone audio/video system. The multi-zone configuration feature enables you to set this unit to reproduce separate input sources in the main zone, second zone (Zone 2) and third zone (Zone 3). You can control this unit from the second or third zone using the supplied remote control.

Connect the source component to the analog audio input jacks of this unit to play back the source in Zone 2 or Zone 3. This unit does not output the audio signals input at the DIGITAL INPUT and HDMI jacks to the ZONE OUT jacks.

## Connecting the Zone 2 and Zone 3 components

You need the following additional equipment to use the multi-room functions of this unit:

- An infrared signal receiver in Zone 2 and/or Zone 3.
- An infrared emitter in the main room. This emitter transmits the infrared signals from the remote control in Zone 2 and/or Zone 3 to the main room (to a CD player or DVD player, for example).
- An amplifier and speakers for Zone 2 and/or Zone 3.
- A video monitor for the second room.

- You do not need an extra amplifier and speakers for Zone 2 and/or Zone 3 if you want to use the internal amplifiers of this unit.
- Since there are many possible ways to connect and use this unit in a multi-zone configuration, we recommend that you consult with your nearest authorized Yamaha dealer or service center for the Zone 2 and Zone 3 connections that best meet your requirements.

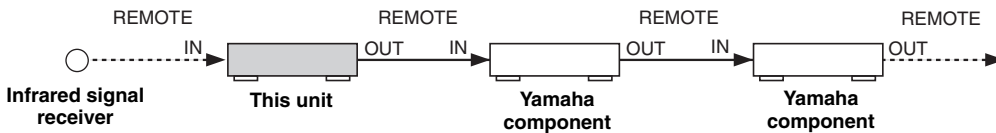

### Using external amplifiers

To use an external amplifier in Zone 2 or Zone 3, connect the external amplifier to ZONE OUT terminals and select "EXT" in "Zone2 Amplifier" or "Zone3 Amplifier" (see page 94).

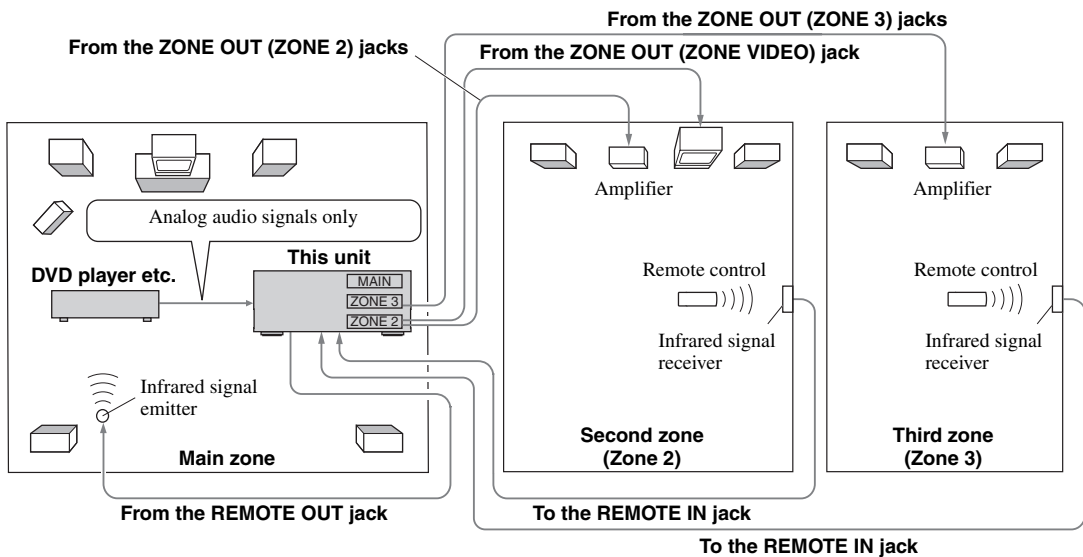

### Notes

- To avoid unexpected noise, DO NOT use the Zone 2/Zone 3 feature with CDs encoded in DTS.
- Adjust the Zone 2/Zone 3 volume by using the amplifier in the second/third room when "Zone2 Volume" or "Zone3 Volume" are set to "Fixed" (see page 94).

■ Using the internal amplifiers of this unit

**Important safety notice**

The SP1 or SP2 speaker terminals of this Receiver should not be connected to a Passive Loudspeaker Selector Box or more than one loudspeaker per channel. Connection to a Passive Loudspeaker Selector Box or multiple speakers per channel could create an abnormally low impedance load resulting in amplifier damage. See this owner’s manual for correct usage. Compliance with minimum speaker impedance information for all channels must be maintained at all times. This information is found on the back panel of your Receiver.

**If you want to use one internal amplifier (SP1 or SP2) of this unit**

Connect the Zone 2 or Zone 3 speakers directly to the SP1 or SP2 speaker terminals and select either “INT:[SP1]” or “INT:[SP2]” for “Zone2 Amplifier” or “Zone3 Amplifier” (see page 94).

**If you want to use two internal amplifiers (SP1 and SP2) of this unit**

Connect the Zone 2 and Zone 3 speakers directly to the SP1 and SP2 speaker terminals and select “Both” for “Zone2 Amplifier” or “Zone3 Amplifier” (see page 94).

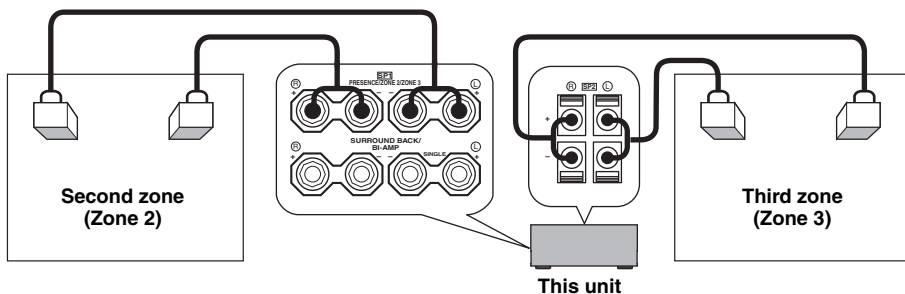

**Controlling Zone 2 or Zone 3**

You can select the zone you want to control by using the control buttons on the front panel or on the remote control.

■ Selecting Zone 2 or Zone 3

Front panel operations

- 1 Press **@ZONE 2 ON/OFF** or **@ZONE 3 ON/OFF** on the front panel to individually turn on or off Zone 2 or Zone 3.
- 2 Press **@ZONE CONTROLS** on the front panel repeatedly to select the zone you want to control. Each time you press **@ZONE CONTROLS**, the front panel display changes as shown below, and the indicator for the currently selected zone flashes for approximately 10 seconds. However, no indicator flashes when the main zone is selected.

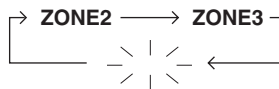

No indicator flashes when the main zone is selected.

**ZONE2**

Controls the Zone 2 amplifier or tuner functions.

**ZONE3**

Controls the Zone 3 amplifier or tuner functions.



- You must complete this step within 10 seconds while the selected zone flashes in the front panel display. Otherwise, the currently selected zone mode is automatically canceled. In this case, press **@ZONE CONTROLS** again.
- The initial setting is ZONE2 when both Zone 2 and Zone 3 are turned on.

- 3 Refer to “Selecting the input source of Zone 2 or Zone 3”, “Adjusting the volume level of Zone 2 or Zone 3”, “Adjusting the balance of the speaker level in Zone 2 or Zone 3” or “Adjusting the tonal quality of Zone 2 or Zone 3” on page 118 to perform further operations.

### Remote control operations

- 1 Set the operation mode selector to **AMP** and then press **SELECT**  $\Delta$  repeatedly to select the zone you want to control. “ZONE 2” or “ZONE 3” is displayed in the display window (12) on the remote control.

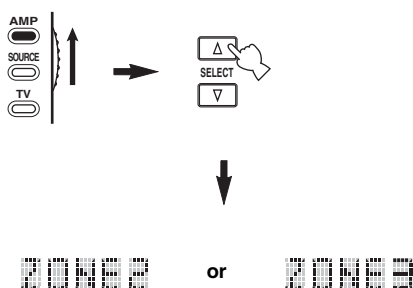

- 2 Refer to “Selecting the input source of Zone 2 or Zone 3”, “Adjusting the volume level of Zone 2 or Zone 3”, “Adjusting the balance of the speaker level in Zone 2 or Zone 3” or “Adjusting the tonal quality of Zone 2 or Zone 3” on page 118 to perform further operations.

- 3 Press **SELECT**  $\Delta$  /  $\nabla$  to exit from the Zone 2/Zone 3 mode.

### Turning on or off Zone 2 and/or Zone 3 using the remote control

**POWER** and **STANDBY** on the remote control work differently depending on the selected zone that appears in the display window (12) on the remote control.

- When the main zone, Zone 2 or Zone 3 mode is selected (see page 117), you can turn on the main zone, Zone 2 or Zone 3 or set them to the standby mode individually.
- When the all mode is selected, pressing **POWER** turns on the main zone, Zone 2 and Zone 3 simultaneously and pressing **STANDBY** sets them to the standby mode simultaneously.

Control mode	Display window (12)	POWER and STANDBY
<b>Main zone mode</b>	Name of the selected input area	Turns on the main zone only or sets it to the standby mode.
<b>Zone 2 mode</b>	“ZONE 2” or “2;name of the selected input area”	Turns on Zone 2 or sets it to the standby mode.
<b>Zone 3 mode</b>	“ZONE 3” or “3;name of the selected input area”	Turns on Zone 3 or sets it to the standby mode.
<b>All mode</b>	“ALL”	<b>POWER</b> : turns on the main zone, Zone 2 and Zone 3. <b>STANDBY</b> : sets the main zone, Zone 2 and Zone 3 to the standby mode.

### Notes

- When the remote control is in the main zone mode, “MAIN” appears for a few seconds when **POWER** or **STANDBY** is pressed.
- “ALL” appears in the display window (12) on the remote control only when **SELECT**  $\nabla$  is pressed.

### Selecting the input source of Zone 2 or Zone 3

Rotate the **INPUT** selector on the front panel (or set the operation mode selector to **AMP** and then press one of the input selector buttons (1)) to select the input source of the selected zone.

If the remote control is used to select the input source, “2; name of the selected input area” or “3; name of the selected input area” is displayed in the display window (12) on the remote control when Zone 2 or Zone 3 is selected respectively.

### Notes

- The selected input sources are shared across all zones.
- If you set the recording source other than “SOURCE” (see page 67), the input source of Zone 2 is fixed to the source you set as the recording source.
- This unit does not display the iPod or network/USB menu on the video monitor connected to one of the ZONE VIDEO jacks.



- You must complete this step within 10 seconds while the selected zone flashes in the front panel display. Otherwise, the currently selected zone mode is automatically canceled. In this case, press **ZONE CONTROLS** on the front panel again.
- When a video monitor is connected to one of the ZONE VIDEO jacks, you can display the control information of Zone 2 or Zone 3 on the video monitor screen. Set “Zone OSD” to “Zone2&Zone3” or “Zone2” (see page 93).

Operate the following operations after activating the Zone 2 or Zone 3 operation mode.

### ■ Adjusting the volume level of Zone 2 or Zone 3

Rotate **VOLUME** on the front panel (or press **VOLUME +/-**) to adjust the volume level of the selected zone.



Press **MUTE** on the remote control to mute the sound output to the selected zone.

#### Note

When you use the external amplifiers in Zone 2 or Zone 3, **VOLUME +/-** can be used only when “Zone2 Volume” or “Zone3 Volume” is set to “Variable” in “Zone2 Set” or “Zone3 Set” (see page 94).

### ■ Adjusting the balance of the speaker level in Zone 2 or Zone 3

Press **TONE CONTROL** repeatedly to select “BALANCE” and then rotate **PROGRAM** to adjust the balance of the front left and right speaker level of the selected zone.

### ■ Adjusting the tonal quality of Zone 2 or Zone 3

Set the operation mode selector to **AMP** and then press **CH +/-** on the remote control to adjust the high-frequency response (TREBLE) or **TV VOL +/-** to adjust the low-frequency response (BASS) respectively.

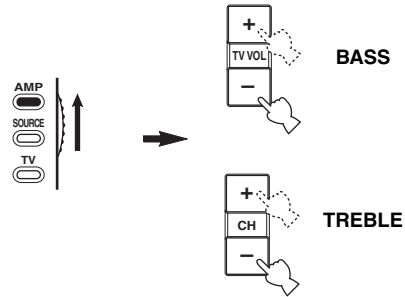

You can also adjust the tonal quality of Zone 2 or Zone 3 by using **TONE CONTROL** on the front panel. For details, see “Adjusting the tonal quality” on page 51.

#### Note

Check that “ZONE 2” or “ZONE 3” is displayed in the display window (⑫) of the remote control before you adjust the tonal quality of the corresponding zone (see page 117).



## ■ Using Zone 2/Zone 3 remote control

You can control Zone 2 or Zone 3 features by using the supplied Zone 2/Zone 3 remote control. First, set the ID1/ID2 switch and ZONE 2/ZONE 3 switch appropriately.

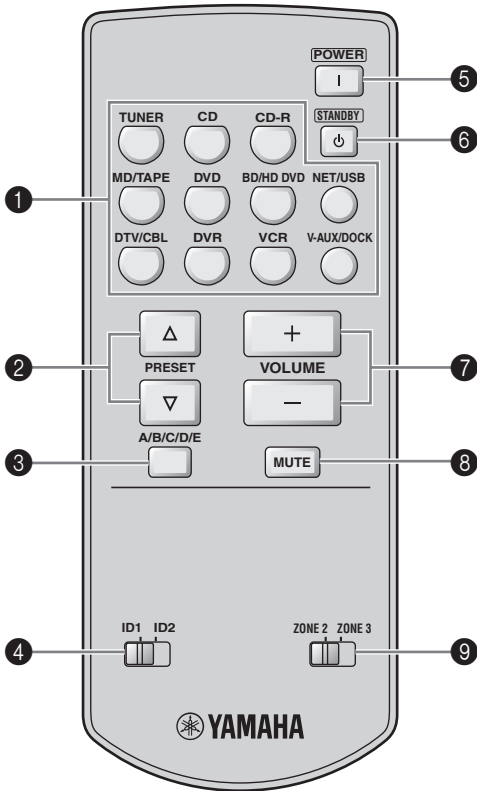

### Controlling the amplifier function

#### ① Input selector buttons

Selects the desired input source for the controlling zone.

#### ④ ID1/ID2 switch

Switches the remote control ID between ID1 and ID2 (see page 121).

#### ⑤ POWER

Turns on Zone 2 or Zone 3.

#### Note

This button is operational only when **Ⓐ MASTER ON/OFF** on the front panel is pressed inward to the ON position.

#### ⑥ STANDBY

Sets Zone 2 or Zone 3 to the standby mode.

#### Note

This button is operational only when **Ⓐ MASTER ON/OFF** on the front panel is pressed inward to the ON position.

#### ⑦ VOLUME +/-

Increases or decreases the volume level of Zone 2 or Zone 3.

#### ⑧ MUTE

Mutes the sound of Zone 2 or Zone 3. Press again to restore the audio output to the previous volume level.

#### ⑨ ZONE 2/ZONE 3 switch

Switches between the operation mode of Zone 2 and that of Zone 3.

### Controlling the tuner function (see page 53)

Select "TUNER" as the input source of the controlling zone to use the following functions.

#### ② PRESET $\Delta$ / $\nabla$

Selects one of the 8 preset station numbers (1 to 8) when the colon (:) is displayed in the front panel display (see page 55).

#### ③ A/B/C/D/E

Selects one of the preset station groups (A to E) (see page 55).

# Advanced setup

This unit has additional menus that are displayed in the front panel display. The advanced setup menu offers additional operations to adjust and customize the way this unit operates. Change the initial settings (indicated in bold under each parameter) to reflect the needs of your listening environment.

## Notes

- The settings you make are reflected next time you press **Ⓐ MASTER ON/OFF** inward to the ON position to turn on this unit (see page 33).
- Only **Ⓐ MASTER ON/OFF**, **Ⓟ STRAIGHT** and the **Ⓞ PROGRAM** selector are effective while you are using the advanced setup menu.
- All the other operations cannot be made while you are using the advanced setup menu.
- The advanced setup menu is only available in the front panel display.

## Using the advanced setup menu

- 1 Press **Ⓐ MASTER ON/OFF** on the front panel to release it outward to the OFF position to turn off this unit.
- 2 Press and hold **Ⓟ STRAIGHT** on the front panel and then press **Ⓐ MASTER ON/OFF** inward to the ON position to turn on this unit. This unit turns on, and the advanced setup menu appears in the front panel display.
- 3 Rotate the **Ⓞ PROGRAM** selector on the front panel to select the parameter you want to adjust. The name of the selected parameter appears in the front panel display.
- 4 Press **Ⓟ STRAIGHT** on the front panel repeatedly to change the selected parameter setting.
- 5 Press **Ⓐ MASTER ON/OFF** on the front panel to release it outward to the OFF position to save the new setting and turn off this unit.



The settings you made are reflected next time you turn on this unit.

### ■ Speaker impedance **SPEAKER IMP.**

Use this feature to set the speaker impedance of this unit so that it matches that of your speakers.

Choices: **8ΩMIN**, **6ΩMIN**

- Select “8ΩMIN” to set the speaker impedance to 8 Ω .
- Select “6ΩMIN” to set the speaker impedance to 6 Ω .

SPEAKER IMP.	Speaker	Impedance level
8ΩMIN	Front	The impedance of each speaker must be 8 Ω or higher.
	Center	The impedance of each speaker must be 8 Ω or higher.
	Surround	
	Surround back	
6ΩMIN	Front	The impedance of each speaker must be 4 Ω or higher.
	Center	The impedance of each speaker must be 6 Ω or higher.
	Surround	
	Surround back	

### ■ Remote sensor **REMOTE SENSOR**

Use this feature to activate or deactivate the signal-receiving capability of the remote control sensor on the front panel of this unit.

Choices: **ON**, **OFF**

- Select “ON” if you want to activate the signal-receiving capability of the remote control sensor.
- Select “OFF” if you want to deactivate the signal-receiving capability of the remote control sensor.

### Note

We recommend setting the parameter to “ON” in most cases.

## Wake on RS-232C access

RS-232C STANDBY

Use this feature to set this unit to transmit data via the RS-232C interface when this unit is in the standby mode.

Choices: YES, NO

Initial setting:

[U.S.A. and Canada models]: YES

[Other models]: NO

- Select “YES” to set this unit to transmit data via the RS-232C interface.
- Select “NO” to set this unit not to transmit data via the RS-232C interface.

## Remote control AMP ID

RC AMP ID

Use this feature to set the AMP ID of this unit for remote control recognition.

Choices: ID1, ID2

- Select “ID1” when the remote control AMP ID library code is set to “2001”.
- Select “ID2” when the remote control AMP ID library code is set to “2002”.

### Setting remote control AMP ID code

**1** Set the operation mode selector to **AMP** or **SOURCE**.

**2** Press and hold **LEARN** for about 3 seconds using a ballpoint pen or similar object and then press **ENTER** repeatedly until “L;AMP” appears in the display window (12) on the remote control.

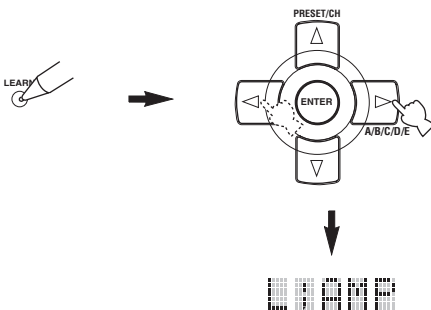

#### Notes

- Be sure to press and hold **LEARN** for at least 3 seconds, otherwise the learning process will start.
- If you do not complete each of the following steps within 30 seconds, the setting mode will be automatically canceled. In this case, start over from step 2.

**3** Press **ENTER**.

The four-digit code set for the selected input area appears in the display window (12) on the remote control.

**4** Press the numeric buttons (6) to enter the four-digit remote control AMP ID code for the input area you want to use.

Remote control AMP ID code*1	Function	RC AMP ID*2
2001 (initial setting)	Operates this unit using the default code.	ID1 (initial setting)
2002	Operates this unit using an alternative code.	ID2

\*1 The remote control setting.

\*2 The setting of this unit.

**5** Press **ENTER** to set the number.

“OK” appears in the display window (12) if the setting was successful.

“NG” appears in the display window (12) if the setting was unsuccessful. In this case, start over from step 2.

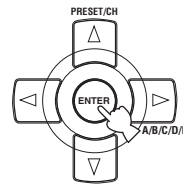

**6** Press **LEARN** again to exit from the setup mode.



## Remote control TUNER ID

RC TUNER ID



Use this feature to set the TUNER ID of this unit for remote control recognition.

Choices: ID1, ID2

- Select “ID1” when the remote control TUNER ID library code is set to “2602”.
- Select “ID2” when the remote control TUNER ID library code is set to “2603”.

### Setting remote control TUNER ID

**1** Set the operation mode selector to **AMP** or **SOURCE** and then press **TUNER** on the remote control to select the tuner to change the remote control ID.

- 2 Press and hold  LEARN for about 3 seconds using a ballpoint pen or similar object until “L:TUN” and “TUNER” alternately appear in the display window .**



**Notes**

- Be sure to press and hold  LEARN for at least 3 seconds, otherwise the learning process will start.
- If you do not complete each of the following steps within 30 seconds, the setting mode will be automatically canceled. In this case, start over from step 2.

- 3 Press  ENTER.**

The four-digit code set for the selected input area appears in the display window  on the remote control.

- 4 Press the numeric buttons  to enter the four-digit remote control code for the input area you want to use.**

Remote control TUNER ID code*1	Function	RC TUNER ID*2
2602 (initial setting)	Operates this unit using the default code.	ID1 (initial setting)
2603	Operates this unit using an alternative code.	ID2

\*1 The remote control setting.

\*2 The setting of this unit.

- 5 Press  ENTER to set the number.**

“OK” appears in the display window  if the setting was successful.

“NG” appears in the display window  if the setting was unsuccessful. In this case, start over from step 2.

- 6 Press  LEARN again to exit from the setup mode.**



See page 120 for the operation of the advanced setup.

**■ Tuner frequency step TUNER FRQ STEP (Asia and General models only)**

Use this feature to set the tuner frequency step according to the frequency spacing in your area.

Choices: AM10/FM100, **AM9/FM50**

- Select “AM10/FM100” for North, Central and South America.
- Select “AM9/FM50” for all other areas.

**■ Bi-amplifier setting BI-AMP**

Use this feature to activate or deactivate the bi-amplifier function.

Choices: ON, **OFF**

- Select “ON” if you want to activate the bi-amplifier function.
- Select “OFF” if you want to deactivate the bi-amplifier function.

**Note**

When “BI-AMP” is set to “ON”, the SURROUND BACK terminals cannot be used to connect surround back speakers in that the SURROUND BACK terminals are already used for the bi-amplifier connection (see page 19).

## ■ Parameter initialization INITIALIZE

Use this feature to reset the parameters of this unit to the initial factory settings. You can select the category of parameters to be initialized.

Choices: DSP PARAM, VIDEO, NETWORK, ALL,  
**CANCEL**

- Select “DSP PARAM” to initialize all the parameters of the sound field parameters (see page 71).
- Select “VIDEO” except “Short Message” and “On Screen” (see page 87).
- Select “NETWORK” to initialize the network and USB parameters (see page 91).
- Select “ALL” to initialize all the parameters of this unit.
- Select “CANCEL” to cancel the initialization procedure.

### Notes

- Use “Initialize” in the sound field program menu to initialize the parameters of the desired program (see page 77).
- When the network settings are reset, “DHCP” in “NET/USB” is automatically set to “On” (see page 91) and the registered client ID of this unit on your Yamaha MCX-2000 is cleared (see page 64).

## ■ TV format TV FORMAT

Use this feature to set the color encoding format of your television.

Choices: NTSC, PAL

Initial setting:

[U.S.A., Canada, General and Korea models]: NTSC

[Other models]: PAL

### Note

This parameter setting only affects the video monitor connected to the MONITOR OUT jacks and does not affect the Zone 2 video monitor connected to the ZONE 2 VIDEO jacks.

## ■ HDMI monitor check

### MONITOR CHECK

Use this feature to activate or deactivate the monitor check function of this unit. When “MONITOR CHECK” is set to “YES”, this unit receives the information of the available video signal resolutions from the video monitor connected via HDMI and you can only select the resolutions supported by the video monitor in “HDMI Resolution” (see page 87). When “MONITOR CHECK” is set to “SKIP”, you can select any resolution in “HDMI Resolution”.

Choices: **YES**, SKIP

## ■ GUI language GUI LANGUAGE

Use this feature to select the language of your choice that appears in the GUI (graphical user interface) menu of this unit.

Choices: **ENGLISH** (English), **JAPANESE** (Japanese), **FRENCH** (French), **GERMAN** (German), **SPANISH** (Spanish), **RUSSIAN** (Russian)

# Troubleshooting

Refer to the table below when this unit does not function properly. If the problem you are experiencing is not listed below or if the instruction below does not help, turn off this unit, disconnect the power cable, and contact the nearest authorized Yamaha dealer or service center.

## ■ General

Problem	Cause	Remedy	See page
<b>This unit fails to turn on or enters the standby mode soon after the power is turned on.</b>	The power cable is not connected or the plug is not completely inserted.	Connect the power cable firmly.	—
	The speaker impedance setting is incorrect.	Set the speaker impedance to match your speakers.	33
	The protection circuitry has been activated.	Make sure that all speaker wire connections on this unit and on all speakers are secure and that the wire for each connection does not touch anything other than its respective connection.	15
	This unit has been exposed to a strong external electric shock (such as lightning or strong static electricity).	Set this unit to the standby mode, disconnect the power cable, plug it back in after 30 seconds and then use it normally.	—
<b>No sound.</b>	Incorrect input or output cable connections.	Connect the cables properly. If the problem persists, the cables may be defective.	23-30
	Audio input jack select is set to “HDMI”, “COAX/OPT” or “ANALOG”.	Set the audio input jack select to “AUTO”.	42
	Audio input jack select is set to “ANALOG” while the input source component outputs digital audio signals.	Set the audio input jack select to “AUTO” or “COAX/OPT”.	42
	No appropriate input source has been selected.	Select an appropriate input source with the <b>Ⓢ</b> INPUT selector on the front panel (or the input selector buttons <b>Ⓢ</b> ) on the remote control).	41, 42
	Speaker connections are not secure.	Secure the connections.	15
	The volume is turned down.	Turn up the volume.	—
	The sound is muted.	Press <b>Ⓢ</b> MUTE or <b>Ⓢ</b> VOLUME +/- on the remote control to resume audio output and then adjust the volume.	43
	Signals this unit cannot reproduce are being input from a source component, such as a CD-ROM.	Play a source whose signals can be reproduced by this unit.	—
	The HDMI components connected to this unit do not support the HDCP copy protection standards.	Connect HDMI components that support the HDCP copy protection standards.	21
	“Support Audio” is set to “Other” and “HDMI” audio signals are not being played back on this unit.	Set “Support Audio” to “RX-V3800” in “Option”.	95
<b>No picture.</b>	The output and input for the picture are connected to different types of video jacks.	Set “Conversion” to “On” or connect your source components in the same way as you connect your video monitor to this unit.	86
	This unit outputs the video signals are not supported on the video monitor connected to the HDMI OUT jack.	Set the “INITIALIZE” to “VIDEO” to reset the video parameters.	123
		Set “MONITOR CHECK” to “YES”.	123
	Pure Direct mode is active.	Turn off the Pure Direct mode.	51
Non-standard video signals are input.			

Problem	Cause	Remedy	See page
<b>Short message displays do not appear in the video monitor.</b>	“Short Message” is set to “Off”.	Set “Short Message” to “On”.	87
	“Conversion” is set to “Off”.	Set “Conversion” to “On”.	86
	The signals input at the HDMI input jacks are being output at the HDMI OUT jack. HDTV video signals are being input.		
<b>The sound suddenly goes off.</b>	The protection circuitry has been activated because of a short circuit, etc.	Check that the speaker impedance setting is correct. Check that the speaker wires are not touching each other and then turn this unit back on.	33, 120 —
	The sleep timer has turned off this unit.	Turn on this unit, and play the source again.	—
	The sound is muted.	Press <b>MUTE</b> or <b>VOLUME +/-</b> on the remote control to resume audio output.	43
<b>Sound is heard from the speaker on one side only.</b>	Incorrect cable connections.	Connect the cables properly. If the problem persists, the cables may be defective.	15
	Incorrect settings in “Speaker Level”.	Adjust the “Speaker Level” settings.	91
<b>Only the center speaker outputs substantial sound.</b>	When playing a monaural source with a CINEMA DSP program, the source signal is directed to the center channel, and the front and surround speakers output effect sounds.		
<b>No sound is heard from the center speaker.</b>	“Center” in “Speaker Set” is set to “None”.	Set “Center” to “Small” or “Large”.	89
	One of the HiFi DSP programs (except for “7ch Stereo”) has been selected and analog 2-channel source is being input.	Try another sound field program if you want to output sound from the center speaker.	45
<b>No sound is heard from the presence speakers.</b>	The sound field programs are turned off.	Press <b>STRAIGHT</b> to turn them on.	50
	You are using a source or program combination that does not output sound from all channels.	Try another sound field program.	41
<b>No sound is heard from the surround speakers.</b>	“Surround” in “Speaker Set” is set to “None”.	Set “Surround” to “Small” or “Large”.	89
	This unit is in the “STRAIGHT” mode and a monaural source is being played back.	Press <b>STRAIGHT</b> on the front panel so that “STRAIGHT” disappears from the front panel display.	50
<b>No sound is heard from the subwoofer.</b>	“Bass Out” in “Speaker Set” is set to “Front” when a Dolby Digital or DTS signal is being played.	Set “Bass Out” to “SWFR” or “Both”.	89
	“Bass Out” in “Speaker Set” is set to “SWFR” or “Front” when a 2-channel source is being played.	Set “Bass Out” to “Both”.	89
	The source does not contain low-frequency signals.		
<b>No sound is heard from the surround back speakers.</b>	“Surround” in “Speaker Set” is set to “None” and “Surround Back” is automatically set to “None”.	Set “Surround” and “Surround Back” to a setting other than “None”.	89
	“Surround Back” in “Speaker Set” is set to “None”.	Set “Surround Back” to a setting other than “None”.	89
	CINEMA DSP 3D mode is active.	Set the CINEMA DSP 3D mode to “OFF”.	50

Problem	Cause	Remedy	See page
<b>The audio input sources cannot be played in the desired digital audio signal format. (Desired input source indicator or decoder indicator in the front panel display does not light up.)</b>	The connected component is not set to output Dolby Digital or DTS digital signals.	Make an appropriate setting following the operating instructions for your component.	—
	Audio input jack select is set to “ANALOG”.	Set the audio input jack select to “AUTO”.	42
<b>A humming sound is heard.</b>	Incorrect cable connections.	Connect the audio cables firmly. If the problem persists, the cables may be defective.	—
	No connection from the turntable to the GND terminal.	Connect the grounding cable of the turntable to the GND terminal of this unit.	27
<b>The volume level is low while a record is being played.</b>	The record is being played on a turntable with an MC cartridge.	Connect the turntable to this unit through an MC-head amplifier.	27
<b>The volume level cannot be increased, or the sound is distorted.</b>	The component connected to the AUDIO OUT (REC) jacks of this unit is turned off.	Turn on the power of the component.	—
<b>The sound effect cannot be recorded.</b>	It is not possible to record the sound effect with a recording component.		
<b>A source cannot be recorded by a digital recording component connected to the DIGITAL OUTPUT jack.</b>	The source component is not connected to the DIGITAL INPUT jacks of this unit.	Connect the source component to the DIGITAL INPUT jacks.	24, 27
	Some components cannot record Dolby Digital or DTS sources.		
<b>A source cannot be recorded by an analog component connected to the AUDIO OUT (REC) jacks.</b>	The source component is not connected to the analog AUDIO IN jacks of this unit.	Connect the source component to the analog AUDIO IN jacks.	27
<b>The sound field parameters and some other settings of this unit cannot be changed.</b>	“Memory Guard” in “Option” is set to “On”.	Set “Memory Guard” to “Off”.	95
<b>This unit does not operate properly.</b>	The internal microcomputer has been frozen by an external electric shock (such as lightning or excessive static electricity) or by a power supply with low voltage.	Disconnect the power cable from the AC wall outlet and then plug it in again after about 30 seconds.	—
<b>“CHECK SP WIRES” appears in the front panel display.</b>	Speaker cables are short-circuited.	Make sure all speaker cables are connected correctly.	15
<b>There is noise interference from digital or radio frequency equipment.</b>	This unit is too close to the digital or high-frequency equipment.	Move this unit further away from such equipment.	—
<b>The picture is disturbed.</b>	The video source uses scrambled or encoded signals to prevent dubbing.		
<b>This unit suddenly enters the standby mode.</b>	The internal temperature becomes too high and the overheat protection circuitry has been activated.	Wait about 1 hour for this unit to cool down and then turn it back on.	—



■ Tuner

	Problem	Cause	Remedy	See page
FM	<b>FM stereo reception is noisy.</b>	The characteristics of FM stereo broadcasts may cause this problem when the transmitter is too far away or the antenna input is poor.	Check the antenna connections.	32
			Try using a high-quality directional FM antenna.	—
			Use the manual tuning method.	53
	<b>There is distortion, and clear reception cannot be obtained even with a good FM antenna.</b>	There is multi-path interference.	Adjust the antenna position to eliminate multi-path interference.	—
	<b>The desired station cannot be tuned into with the automatic tuning method.</b>	The signal is too weak.	Use a high-quality directional FM antenna.	—
			Use the manual tuning method.	53
	<b>Previously preset stations can no longer be tuned into.</b>	This unit has been disconnected for a long period.	Preset the stations again.	54
AM	<b>The desired station cannot be tuned into with the automatic tuning method.</b>	The signal is weak or the antenna connections are loose.	Tighten the AM loop antenna connections and orient it for the best reception.	—
			Use the manual tuning method.	53
	<b>There are continuous crackling and hissing noises.</b>	Supplied AM loop antenna is not connected.  Noises can result from lightning, fluorescent lamps, motors, thermostats and other electrical equipment.	Connect the AM loop antenna correctly even if you use an outdoor antenna.	32
Use an outdoor antenna and a ground wire. This will help somewhat, but it is difficult to eliminate all noise.			—	
	<b>There are buzzing and whining noises.</b>	A TV set is being used nearby.	Move this unit away from the TV set.	—

■ Remote control

Problem	Cause	Remedy	See page
<b>The remote control does not work or function properly.</b>	Wrong distance or angle.	The remote control will function within a maximum range of 6 m (20 ft) and no more than 30 degrees off-axis from the front panel.	34
	Direct sunlight or lighting (from an inverter type of fluorescent lamp, etc.) is striking the remote control sensor of this unit.	Reposition this unit.	—
	The batteries are weak.	Replace all batteries.	5
	The batteries do not last long and get quickly exhausted.	Using alkaline batteries is strongly recommended.	—
	The operation mode selector is set incorrectly.	Set the operation mode selector correctly. When operating this unit, set it to the <b>AMP</b> position. When operating the component selected by the input selector button, set it to the <b>SOURCE</b> position. When operating the TV set in the DTV or PHONO area, set it to the <b>TV</b> position.	—
	The remote control code was not correctly set.	Set the remote control code correctly using “List of remote control codes” at the end of this manual.	105
Try setting another code of the same manufacturer using “List of remote control codes” at the end of this manual.		105	
The library code of the remote control and the remote control ID of this unit do not match.	Match the remote control ID of this unit with the corresponding remote control library code.	105	
<b>The remote control does not work or function properly.</b>	Even if the remote control code is correctly set, there are some models that do not respond to the remote control.	Program the necessary functions independently into the programmable buttons using the Learn feature.	107
<b>The remote control does not learn new functions.</b>	The batteries of this remote control and/or the other remote control are too weak.	Replace the batteries.	5
	The distance between the two remote controls is too much or too little.	Place the remote controls at the proper distance.	107
	The signal coding or modulation of the other remote control is not compatible with this remote control.	Learning is not possible.	—
	Memory capacity is full.	Delete other unnecessary functions to make room for the new functions.	112

■ HDMI

Error message	Cause	Remedy	See page
<b>Device Over</b>	The number of the connected HDMI components is over the limit.	Reduce the number of the connected HDMI components.	—
<b>HDCP Error</b>	HDCP authentication failed.	Check that the connected HDMI components support the HDCP copy protection standards.	—

HDMI Message	Cause	Remedy	See page
<b>Out of Resolution</b>	The connected monitor is not compatible with the resolution of the input video signal or input video signal is the analog component video signal with 1080p of resolution.	Set the resolution of the video output signal of the input source component appropriately.	—

■ Network and USB

Problem	Cause	Remedy	See page
<b>The PC server/MCX-2000/Internet Radio does not function properly.</b>	The IP address is not set properly.	Set the DHCP server function of the router to ON. Alternately, perform manual configuration according to the current operating environment.	91
	The network cable is not connected.	Connect it properly.	31
<b>The music in the PC server cannot be played back.</b>	The PC does not have Windows Media Player 11 or Windows Media Connect 2.0 installed in it.	Install Windows Media Player 11 or Windows Media Connect 2.0 in the PC.	—
	The music is recorded in a format that cannot be played on this unit. This unit cannot play music formats other than WMA, MP3 and WAV (PCM format). Also note that it cannot play certain music files even if these are recorded in the WMA, MP3 or WAV format.	Play music recorded in a format that this unit is compatible with.	—
	The music is copyright-protected.	This unit cannot play copyright-protected music.	—
<b>Windows Media Player 11 or Windows Media Connect 2.0 cannot be connected.</b>	The Windows XP PC is logging on to a domain.	Log on to the local machine instead of the domain.	—
<b>The MusicCAST server cannot be connected.</b>	You are attempting to connect to MCX-1000. The MusicCAST server that can be connected by this unit is MCX-2000.	Use MCX-2000 or the PC server.	—
	Auto Configuration is not executed.	Execute "Auto Configure".	63
<b>"Disconnected" is displayed even when a USB device is present.</b>	This unit recognized the USB device as an illegal device.	Turn this unit off then on again.	65
<b>The Internet Radio cannot be played.</b>	The firewall of the network device is activated. The Internet Radio can be played only when it passes through the port designated by each radio station. The port number is variable depending on radio station.	Check the firewall setting of the network device.	—
	Connection to the Internet is disconnected.	Check the configuration of the network device, and then contact the network connection provider.	—

<b>Problem</b>	<b>Cause</b>	<b>Remedy</b>	<b>See page</b>
<b>The music files and directories in the USB device cannot be viewed.</b>	The music files and directories are placed in locations other than the FAT area.	Place music files and directories in the FAT area.	—
	You are attempting to browse directory hierarchies of over 8 levels or a directory with more than 500 files.	Modify the data structure on your USB device.	—
<b>The USB device cannot be recognized.</b>	The connected USB device is other than a USB mass storage class USB memory device or USB portable audio player.	This unit can recognize only a USB mass storage class USB memory device or USB portable audio player. Also note that it cannot recognize certain USB devices even when they are devices as described above.	65
		Some devices may become easier to recognize when they are inserted before turning this unit on.	65
<b>This unit does not recall the correct item by using numeric buttons (1-8).</b>	The connected USB device is incorrect.	Connect the USB device that stores the preset item.	65
	The directory that stores the selected item is changed.	Preset the desired item to the numeric button (1-8) again.	65
<b>This unit does not recall the selected item by using numeric buttons (1-8).</b>	The USB device is not connected correctly.	Connect the correct USB device properly.	65
	The PC or MCX-2000 that stores the selected item is turned off.	Turn on the PC or MCX-2000.	63
	The selected Internet Radio station is temporary unavailable or out of service.	Try again when the selected Internet Radio is providing the service.	64
		Preset other Internet Radio stations.	65

<b>Status message</b>	<b>Cause</b>	<b>Remedy</b>	<b>See page</b>
<b>Please wait</b>	This unit is in the middle of recognizing the connection with your network.	This is not a system malfunction. Wait for a while.	—
	This unit is in the middle of recognizing the connection with your USB memory device or USB portable audio player.	This is not a system malfunction. Wait for a while.	—
<b>Please wait (Starting Server)</b>	This unit is in the middle of waking up MCX-2000 that has been set to the standby mode.	Wait for approximately 20 seconds.	—
<b>Connect error</b>	There is a problem with the signal path from your network to this unit.	Check the connection between this unit and the LAN port on your router or hub.	31
		Make sure your router is properly connected and turned on. Also, make sure your modem is properly connected and turned on when you are attempting to listen to Internet Radio.	31
<b>Disconnected</b>	Your USB memory device or USB portable audio player has been disconnected from the USB port of this unit.	Check the connection between this unit and your USB memory device or USB portable audio player.	—
	The PC server or MCX-2000 previously connected to this unit no longer exists.	Connect this unit to the available PC server or MCX-2000.	63
	There is a problem with the signal path from your USB memory device or USB portable audio player to this unit.	Turn off this unit and reconnect your USB memory device or USB portable audio player to the USB port of this unit.	33
Try resetting your USB memory device or USB portable audio player.		—	

Status message	Cause	Remedy	See page
<b>Access error</b>	This unit cannot access your USB memory device or USB portable audio player.	Try another USB memory device or USB portable audio player.	—
	There is a problem with the signal path from your USB memory device or USB portable audio player to this unit.	Turn off this unit and reconnect your USB memory device or USB portable audio player to the USB port of this unit.	33
		Try resetting your USB memory device or USB portable audio player.	—
<b>Unable to play</b>	This unit cannot play back the songs currently stored on your PC.	Make sure Windows Media Connect 2.0 is installed on your PC.	—
		Check that the songs currently stored on your PC are playable (MP3, WMA, and WAV).	—
		Store some other playable music files (MP3, WMA, and WAV) on your PC.	—
	The network may be overloaded with heavy traffic, and playback is interrupted.	Try preparing a network exclusively for use with this unit to separate it from general network traffic.	—
<b>List updated</b>	The list of the contents stored on your PC server or MCX-2000 has been updated.		
<b>Bookmark ON</b>	The desired Internet Radio station has been added to the “Bookmarks” list.		
<b>Bookmark OFF</b>	The stored Internet Radio station has been removed from the “Bookmarks” list.		
<b>Empty Memory!</b>	No items are assigned to the selected numeric button.	Assign the desired item to the numeric button.	65
<b>Not found!</b>	This unit cannot find the assigned item for the selected numeric button.	Connect the USB device that stores the preset item.	65
		Turn on the PC or MCX-2000.	63
		Try again when the selected Internet Radio is providing the service.	64
		Preset the desired item to the numeric button (1-8) again.	65

■ iPod

**Note**

In case of a transmission error without a status message appearing in the front panel and on the video monitor, check the connection to your iPod (see page 30).

Status message	Cause	Remedy	See page
<b>Loading...</b>	This unit is in the middle of recognizing the connection with your iPod.		
	This unit is in the middle of acquiring song lists from your iPod.		
<b>Connect error</b>	There is a problem with the signal path from your iPod to this unit.	Turn off this unit and reconnect the Yamaha iPod universal dock to the DOCK terminal of this unit.	30
		Try resetting your iPod.	—
<b>Unknown iPod</b>	The iPod being used is not supported by this unit.	Only iPod (Click and Wheel), iPod nano, and iPod mini are supported.	—
<b>iPod connected</b>	Your iPod is properly stationed in a Yamaha iPod universal dock (such as the YDS-10, sold separately) connected to the DOCK terminal of this unit, and the connection between your iPod and this unit is complete.		
<b>Disconnected</b>	Your iPod was removed from a Yamaha iPod universal dock (such as YDS-10 sold separately) connected to the DOCK terminal of this unit.	Station your iPod back in a Yamaha iPod universal dock (such as YDS-10 sold separately) connected to the DOCK terminal of this unit.	30
<b>Unable to play</b>	This unit cannot play back the songs currently stored on your iPod.	Check that the songs currently stored on your iPod are playable.	—
		Store some other playable music files on your iPod.	—

■ Auto Setup

Before Auto Setup

Error message	Cause	Remedy	See page
<b>Connect MIC!</b>	Optimizer microphone is not connected.	Connect the supplied optimizer microphone to the OPTIMIZER MIC jack on the front panel.	37
<b>Unplug Phones!</b>	Headphones are connected.	Unplug the headphones.	—
<b>No Setup Menu!</b>	All setup menu are set to “Skip”.	Set the desired menu item to “Check”.	39
<b>Memory Guard!</b>	“Memory Guard” is set to “On”.	Set “Memory Guard” to “Off”.	95

## During Auto Setup

Error message	Cause	Remedy	See page
<b>E01:No Front SP</b>	Front L/R channel signals are not detected.	Check the front L/R speaker connections.	15
<b>E02:No Sur. SP</b>	A surround channel signal is not detected.	Check the surround speaker connections.	15
<b>E03:No PRNS SP</b>	A presence channel signal is not detected.	Check the presence speaker connections.	15
<b>E04:SBR → SBL</b>	Only right surround back channel signal is detected.	Connect the surround back speaker to the SURROUND BACK SINGLE terminal if you only have one surround back speaker.	15
<b>E05:Noisy</b>	Background noise is too loud.	Try running “Auto Setup” in a quiet environment.	—
		Turn off noisy electric equipment like air conditioners or move them away from the optimizer microphone.	—
<b>E06:Check Sur.</b>	Surround back speakers are connected, though surround L/R speakers are not.	Connect surround speakers when you use surround back speakers.	15
<b>E07:No MIC</b>	The optimizer microphone was unplugged during the “Auto Setup” procedure.	Connect the supplied optimizer microphone to the OPTIMIZER MIC jack on the front panel.	37
<b>E08:No Signal</b>	The optimizer microphone does not detect test tones.	Check the microphone setting.	37
		Check the speaker connections and placement.	15
<b>E09:User Cancel</b>	The “Auto Setup” procedure was cancelled due to user activity.	Run “Auto Setup” again.	37
<b>E10:Internal Err.</b>	An internal error occurred.	Run “Auto Setup” again.	37

## After Auto Setup

Warning message	Cause	Remedy	See page
<b>W1:Out of Phase</b>	Speaker polarity is not correct. This message may appear depending on the speakers even when the speakers are connected correctly.	Check the speaker connections for proper polarity (+ or –).	15
<b>W2:Over Distance</b>	The distance between the speaker and the listening position is over 24 m (80 ft).	Bring the speaker closer to the listening position.	—
<b>W3:Level Error</b>	The difference of volume level among speakers is excessive.	Readjust the speaker installation so that all speakers are set in locations with similar conditions.	—
		Check the speaker connections.	15
		Use speakers of similar quality.	—
		Adjust the output volume of the subwoofer.	37
<b>W4:SP Mismatch</b>	The result of the wiring check of “Auto Setup” is different from “Speaker Set” in “Manual Setup”.	Use “Speaker Set” in “Manual Setup” to adjust the speaker settings manually.	88

### Notes

- If the “ERROR” or “WARNING” screens appears, check the cause of the problem, then run “Auto Setup” again.
- If warning “W2” or “W3” appears, the adjustment are made, however the adjustments may not be optimal.
- Depending on the speakers, warning “W1” may appears even if the speakers connections are correct.
- If error “E10” occurs repeatedly, please contact a qualified Yamaha service center.

# Resetting the system

Use this feature to reset all the parameters of this unit to the initial factory settings.

## Notes

- This procedure completely resets all the parameters of this unit including the “SET MENU” parameters. However, the advanced setup menu parameters will not be initialized.
- The initial factory settings are activated next time you turn on this unit.



To cancel the initialization procedure at any time without making any changes, press **Ⓐ MASTER ON/OFF** on the front panel to release it outward to the OFF position.

**1** Press **Ⓐ MASTER ON/OFF** on the front panel to release it outward to the OFF position to turn off this unit.

**2** Press and hold **Ⓟ STRAIGHT** and then press **Ⓐ MASTER ON/OFF** inward to the ON position to turn on this unit.

This unit turns on, and “ADVANCED SETUP” appears in the front panel display.



**3** Rotate the **Ⓞ PROGRAM** selector to select “INITIALIZE”.

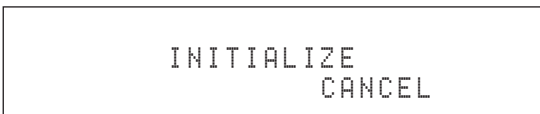

**4** Press **Ⓟ STRAIGHT** repeatedly to select “ALL”.

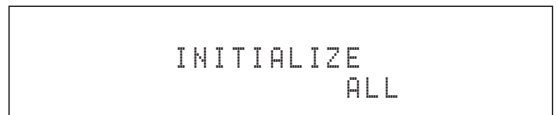

- Select “CANCEL” to cancel the initialization procedure without making any changes.
- You can initialize the video parameters or sound field program parameters separately. See page 123 for details.

**5** Press **Ⓐ MASTER ON/OFF** to release it outward to the OFF position to confirm your selection and turn off this unit.



# Glossary

## ■ Audio and video synchronization (lip sync)

Lip sync, an abbreviation for lip synchronization, is a technical term that involves both a problem and a capability of maintaining audio and video signals synchronized during post-production and transmission. Whereas the audio and video latency requires complex end-user adjustments, HDMI version 1.3 incorporates an automatic audio and video syncing capability that allows devices to perform this synchronization automatically and accurately without user interaction.

## ■ Bi-amplification connection

A bi-amplification connection uses two amplifiers for a speaker. One amplifier is connected to the woofer section of a loudspeaker while the other is connected to the combined mid and tweeter section. With this arrangement each amplifier operates over a restricted frequency range. This restricted range presents each amplifier with a much simpler job and each amplifier is less likely to influence the sound in some way. The internal crossover of the speaker consists of a LPF (low pass filter) and a HPF (high pass filter). As its name implies, the LPF passes frequencies below a cutoff and rejects frequencies above the cutoff frequency. Likewise, the HPF passes frequencies above its cutoff.

## ■ Component video signal

With the component video signal system, the video signal is separated into the Y signal for the luminance and the P<sub>b</sub> and P<sub>r</sub> signals for the chrominance. Color can be reproduced more faithfully with this system because each of these signals is independent. The component signal is also called the “color difference signal” because the luminance signal is subtracted from the color signal. A monitor with component input jacks is required in order to output component signals.

## ■ Composite video signal

With the composite video signal system, the video signal is composed of three basic elements of a video picture: color, brightness and synchronization data. A composite video jack on a video component transmits these three elements combined.

## ■ Deep Color

Deep Color refers to the use of various color depths in displays, up from the 24-bit depths in previous versions of the HDMI specification. This extra bit depth allows HDTVs and other displays go from millions of colors to billions of colors and eliminate on-screen color banding for smooth tonal transitions and subtle gradations between colors. The increased contrast ratio can represent many times more shades of gray between black and white. Also Deep Color increases the number of available colors within the boundaries defined by the RGB or YCbCr color space.

## ■ Dialogue normalization

Dialogue Normalization is a feature of Dolby Digital or DTS, which is used to keep the programs at the same average listening level so that the user does not have to change the volume control between Dolby Digital or DTS programs.

## ■ Dolby Digital

Dolby Digital is a digital surround sound system that gives you completely independent multi-channel audio. With 3 front channels (front L/R and center), and 2 surround stereo channels, Dolby Digital provides 5 full-range audio channels. With an additional channel especially for bass effects, called LFE (Low Frequency Effect), the system has a total of 5.1-channels (LFE is counted as 0.1 channel). By using 2-channel stereo for the surround speakers, more accurate moving sound effects and surround sound environment are possible than with Dolby Surround. The wide dynamic range from maximum to minimum volume reproduced by the 5 full-range channels and the precise sound orientation generated using digital sound processing provide listeners with unprecedented excitement and realism. With this unit, any sound environment from monaural up to a 5.1-channel configuration can be freely selected for your enjoyment.

## ■ Dolby Digital EX

Dolby Digital EX creates 6 full-bandwidth output channels from 5.1-channel sources. This is done using a matrix decoder that derives 3 surround channels from the 2 in the original recording. For the best results, Dolby Digital EX should be used with movie sound tracks recorded with Dolby Digital Surround EX. With this additional channel, you can experience more dynamic and realistic moving sound especially with scenes with “fly-over” and “fly-around” effects.

### ■ **Dolby Digital Plus**

Dolby Digital Plus is an advanced audio technology developed for high-definition programming and media including HD broadcasts, HD DVD, and Blu-ray Disc. Selected as a mandatory audio standard for HD DVD and as an optional audio standard for Blu-ray Disc, this technology delivers multichannel sound with discrete channel output. Supporting bitrates up to 6.0 Mbps, Dolby Digital Plus can carry up to 7.1 discrete audio channels simultaneously. Supported by HDMI version 1.3 and designed for the optical disc players and AV receivers/amplifiers of the future, Dolby Digital Plus also remains fully compatible with the existing multichannel audio systems that incorporate Dolby Digital.

### ■ **Dolby Pro Logic II**

Dolby Pro Logic II is an improved technique used to decode vast numbers of existing Dolby Surround sources. This new technology enables a discrete 5-channel playback with 2 front left and right channels, 1 center channel, and 2 surround left and right channels instead of only 1 surround channel for conventional Pro Logic technology. There are three modes available: “Music mode” for music sources, “Movie mode” for movie sources and “Game mode” for game sources.

### ■ **Dolby Pro Logic IIx**

Dolby Pro Logic IIx is a new technology enabling discrete multi-channel playback from 2-channel or multi-channel sources. There are three modes available: “Music mode” for music sources, “Movie mode” for movie sources (for 2-channel sources only) and “Game mode” for game sources.

### ■ **Dolby Surround**

Dolby Surround uses a 4-channel analog recording system to reproduce realistic and dynamic sound effects: 2 front left and right channels (stereo), a center channel for dialog (monaural), and a surround channel for special sound effects (monaural). The surround channel reproduces sound within a narrow frequency range. Dolby Surround is widely used with nearly all video tapes and laser discs, and in many TV and cable broadcasts as well. The Dolby Pro Logic decoder built into this unit employs a digital signal processing system that automatically stabilizes the volume on each channel to enhance moving sound effects and directionality.

### ■ **Dolby TrueHD**

Dolby TrueHD is an advanced lossless audio technology developed for high-definition disc-based media including HD DVD and Blu-ray Disc. Selected as a mandatory audio standard for HD DVD and as an optional audio standard for Blu-ray Disc, this technology delivers sound that is bit-for-bit identical to the studio master, offering a high-definition home theater experience. Supporting bitrates up to 18.0 Mbps, Dolby TrueHD can carry up to 8 discrete channels of 24-bit/96 kHz audio simultaneously. Supported by HDMI version 1.3 and designed for the optical disc players and AV receivers/amplifiers of the future, Dolby TrueHD also remains fully compatible with the existing multichannel audio systems and retains the metadata capability of Dolby Digital, allowing dialog normalization and dynamic range control.

### ■ **DSD**

Direct Stream Digital (DSD) technology stores audio signals on digital storage media, such as Super Audio CDs. Using DSD, signals are stored as single bit values at a high-frequency sampling rate of 2.8224 MHz, while noise shaping and oversampling are used to reduce distortion, a common occurrence with very high quantization of audio signals. Due to the high sampling rate, better audio quality can be achieved than that offered by the PCM format used for normal audio CDs.

### ■ **DTS 96/24**

DTS 96/24 offers an unprecedented level of audio quality for multi-channel sound on DVD video, and is fully backward-compatible with all DTS decoders. “96” refers to a 96 kHz sampling rate compared to the typical 48 kHz sampling rate. “24” refers to 24-bit word length. DTS 96/24 offers sound quality transparent to the original 96/24 master, and 96/24 5.1-channel sound with full-quality full-motion video for music programs and motion picture soundtracks on DVD video.

### ■ **DTS Digital Surround**

DTS digital surround was developed to replace the analog soundtracks of movies with a 6.1-channel digital sound track, and is now rapidly gaining popularity in movie theaters around the world. DTS, Inc. has developed a home theater system so that you can enjoy the depth of sound and natural spatial representation of DTS digital surround in your home. This system produces practically distortion-free 6-channel sound (technically, front left and right, center, surround left and right, and LFE 0.1 (subwoofer) channels for a total of 5.1 channels). This unit incorporates a DTS-ES decoder that enables 6.1-channel reproduction by adding the surround back channel to the existing 5.1-channel format.

### ■ DTS Express

DTS Express is an advanced audio technology for the optional feature on Blu-ray Disc or HD DVD, which offers high-quality, low bit rate audio optimized for network streaming, and Internet applications. DTS Express is used for the Secondary Audio feature of Blu-ray Disc or the Sub Audio feature of HD DVD. These features deliver audio commentaries (for example, the additional commentaries made by the director of a film) on demand by the users via the Internet, etc. DTS Express signals are mixed down with the main audio stream on the player component, and the component sends the mixed audio stream to the AV receivers/amplifiers via digital coaxial, digital optical, or analog connections.

### ■ DTS-HD Master Audio

DTS-HD Master Audio is an advanced lossless audio technology developed for high-definition disc-based media including HD DVD and Blu-ray Disc. Selected as a mandatory audio standard for both HD DVD and Blu-ray Disc, this technology delivers sound that is bit-for-bit identical to the studio master, offering a high-definition home theater experience. Supporting bitrates up to 18.0 Mbps for HD DVD and up to 24.5 Mbps for Blu-ray Disc, DTS-HD Master Audio can carry up to 7.1 discrete channels of 24-bit/96 kHz audio simultaneously. Supported by HDMI version 1.3 and designed for the optical disc players and AV receivers/amplifiers of the future, DTS-HD Master Audio also remains fully compatible with the existing multichannel audio systems that incorporate DTS Digital Surround.

### ■ DTS-HD High Resolution Audio

DTS-HD High Resolution Audio is an high resolution audio technology developed for high-definition disc-based media including HD DVD and Blu-ray Disc. Selected as an optional audio standard for both HD DVD and Blu-ray Disc, this technology delivers sound that is virtually indistinguishable from the original, offering a high-definition home theater experience. Supporting bitrates up to 3.0 Mbps for HD DVD and 6.0 Mbps for Blu-ray Disc, DTS-HD High Resolution Audio can carry up to 7.1 discrete channels of 24-bit/96 kHz audio simultaneously. Supported by HDMI version 1.3 and designed for the optical disc players and AV receivers/amplifiers of the future, DTS-HD High Resolution Audio also remains fully compatible with the existing multichannel audio systems that incorporate DTS Digital Surround.

### ■ HDMI

HDMI (High-Definition Multimedia Interface) is the first industry-supported, uncompressed, all-digital audio/video interface. Providing an interface between any source (such as a set-top box or AV receiver) and an audio/video monitor (such as a digital television), HDMI supports standard, enhanced or high-definition video as well as multi-channel digital audio using a single cable. HDMI transmits all ATSC HDTV standards and supports 8-channel digital audio, with bandwidth to spare to accommodate future enhancements and requirements. When used in combination with HDCP (High-bandwidth Digital Content Protection), HDMI provides a secure audio/video interface that meets the security requirements of content providers and system operators. For further information on HDMI, visit the HDMI website at "<http://www.hdmi.org/>".

### ■ LFE 0.1 channel

This channel reproduces low-frequency signals. The frequency range of this channel is from 20 Hz to 120 Hz. This channel is counted as 0.1 because it only enforces a low-frequency range compared to the full-range reproduced by the other 5/6 channels in Dolby Digital or DTS 5.1/6.1-channel systems.

### ■ MP3

One of the audio compression methods used by MPEG. It employs the irreversible compression method, which achieves a high compression rate by thinning out the data of hardly audible part to the human ears. It is said to be capable of compressing the data quantity by about 1/11 (128 kbps) while maintaining a similar audio quality to music CD.

### ■ Neo:6

Neo:6 decodes the conventional 2-channel sources for 6-channel playback by the specific decoder. It enables playback with the full-range channels with higher separation just like digital discrete signal playback. There are two modes available: "Music mode" for music sources and "Cinema mode" for movie sources.

**■ PCM (Linear PCM)**

Linear PCM is a signal format under which an analog audio signal is digitized, recorded and transmitted without using any compression. This is used as a method of recording CDs and DVD audio. The PCM system uses a technique for sampling the size of the analog signal per very small unit of time. Standing for “Pulse Code Modulation”, the analog signal is encoded as pulses and then modulated for recording.

**■ Sampling frequency and number of quantized bits**

When digitizing an analog audio signal, the number of times the signal is sampled per second is called the sampling frequency, while the degree of fineness when converting the sound level into a numeric value is called the number of quantized bits. The range of rates that can be played back is determined based on the sampling rate, while the dynamic range representing the sound level difference is determined by the number of quantized bits. In principle, the higher the sampling frequency, the wider the range of frequencies that can be played back, and the higher the number of quantized bits, the more finely the sound level can be reproduced.

**■ S-video signal**

With the S-video signal system, the video signal normally transmitted using a pin cable is separated and transmitted as the Y signal for the luminance and the C signal for the chrominance through the S-video cable. Using the S VIDEO jack eliminates video signal transmission loss and allows recording and playback of even more beautiful images.

**■ WAV**

Windows standard audio file format, which defines the method of recording the digital data obtained by converting audio signals. It does not specify the compression (coding) method so a desired compression method can be used with it. By default, it is compatible with the PCM method (no compression) and some compression methods including the ADPCM method.

**■ WMA**

An audio compression method developed by Microsoft Corporation. It employs the irreversible compression method, which achieves a high compression rate by thinning out the data of hardly audible part to the human ears. It is said to be capable of compressing the data quantity by about 1/22 (64 kbps) while maintaining a similar audio quality to music CD.

# Sound field program information

## ■ Elements of a sound field

What really creates the rich, full tones of a live instrument are the multiple reflections from the walls of the room. In addition to making the sound live, these reflections enable us to tell where the player is situated as well as the size and shape of the room in which we are sitting.

There are two distinct types of sound reflections that combine to make up the sound field in addition to the direct sound coming straight to our ears from the player's instrument.

### Early reflections

Reflected sounds reach our ears extremely rapidly (50 ms to 100 ms after the direct sound), after reflecting from one surface only (for example, from a wall or the ceiling). Early reflections actually add clarity to the direct sound.

### Reverberations

These are caused by reflections from more than one surface (for example, from the walls, and the ceiling) so numerous that they merge together to form a continuous sonic afterglow. They are non-directional and lessen the clarity of the direct sound.

Direct sound, early reflections and subsequent reverberations taken together help us to determine the subjective size and shape of the room, and it is this information that the digital sound field processor reproduces in order to create sound fields.

If you could create the appropriate early reflections and subsequent reverberations in your listening room, you would be able to create your own listening environment. The acoustics in your room could be changed to those of a concert hall, a dance floor, or a room with virtually any size at all. This ability to create sound fields at will is exactly what Yamaha has done with the digital sound field processor.

## ■ CINEMA DSP

Since the Dolby Surround and DTS systems were originally designed for use in movie theaters, their effect is best felt in a theater having many speakers designed for acoustic effects. Since home conditions, such as room size, wall material, number of speakers, and so on, can differ so widely, it is inevitable that there are differences in the sound heard. Based on a wealth of actually measured data, Yamaha CINEMA DSP provides the audiovisual experience of a movie theater in the listening room of your own home by using the Yamaha original sound field technology combined with various digital audio systems.

## ■ CINEMA DSP 3D

The actually measured sound field data contain the information of the height of the sound images. CINEMA DSP 3D feature achieves the reproduction of the accurate height of the sound images so that it creates the accurate and intensive stereoscopic sound fields in a listening room.

## ■ SILENT CINEMA

Yamaha has developed a natural, realistic sound effect DSP algorithm for headphones. Parameters for headphones have been set for each sound field so that accurate representations of all the sound field programs can be enjoyed on headphones.

## ■ Virtual CINEMA DSP

Yamaha has developed a Virtual CINEMA DSP algorithm that allows you to enjoy DSP sound field surround effects even without any surround speakers by using virtual surround speakers. It is even possible to enjoy Virtual CINEMA DSP using a minimal two-speaker system that does not include a center speaker.

## ■ Compressed Music Enhancer

The Compressed Music Enhancer feature of this unit enhances your listening experience by regenerating the missing harmonics in a compression artifact. As a result, flattened complexity due to the loss of high-frequency fidelity as well as lack of bass due to the loss of low-frequency bass is compensated, providing improved performance of the overall sound system.

## ■ Sound output from each speaker

Sound output from each speaker depends on the type of audio signals being input. Refer to the diagrams in the table below to understand the speaker layout for each sound field program. For details about the sound output from each speaker in sound field programs, refer to "Sound output in each sound field program" in "APPENDIX" at the end of this manual.

### Note

Be advised that there may be no or not enough sound output from speakers depending on the type of input source being played back. Furthermore, there may be some channels that can only be used partially when they are adjusted to specific aspects of movies, such as special sound effects, etc.



Except for "2ch Stereo", "7ch Stereo", and "STRAIGHT", you can select a decoder to output sound from the surround back speakers (see page 45).

# Parametric equalizer information

This unit employs Yamaha Parametric Room Acoustic Optimizer (YPAO) technology, together with the Parametric EQ settings (see page 82), to optimize the frequency characteristics of its parametric equalizer to match your listening environment. YPAO uses a combination of the following three parameters (Frequency, Gain and Q factor) to provide highly precise adjustment of the frequency characteristics.

## ■ Frequency

This parameter is adjustable in one-third octave increments between 32 Hz and 16 kHz.

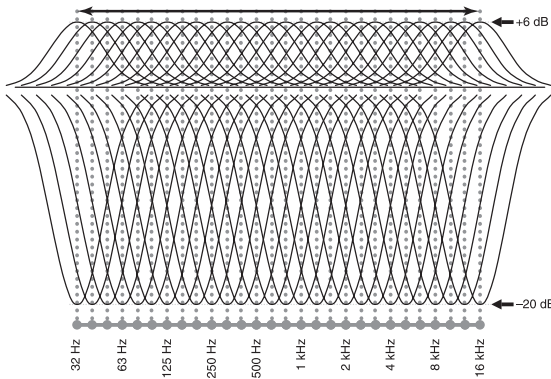

## ■ Gain

This parameter is adjustable in increments of 0.5 dB between -20 and +6 dB.

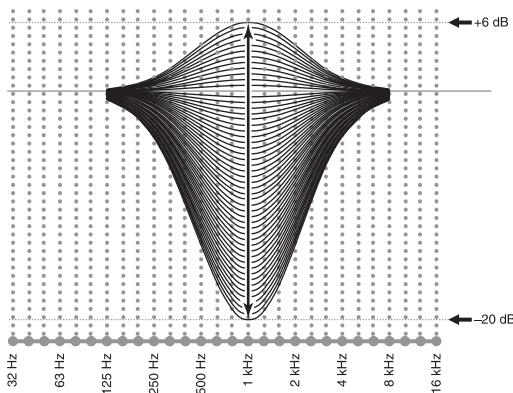

## ■ Q factor

The width of the specified frequency band is referred to as the Q factor. This parameter is adjustable between the values 0.5 and 10.

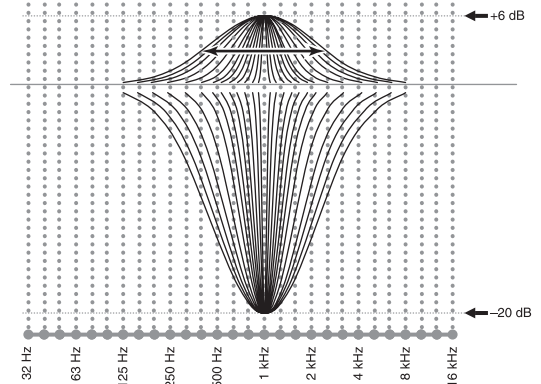

YPAO adjusts frequency characteristics to suit your listening requirements using a combination of the above three parameters (Frequency, Gain and Q factor) for each equalizer band in this unit's parametric equalizer. This unit has 7 equalizer bands for each channel.

The use of multiple equalizer bands enables more precise adjustments of frequency characteristics (as in Figure 2). This is not possible using only a single equalizer band (as in Figure 1).

Figure 1

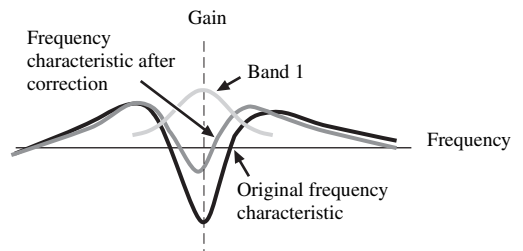
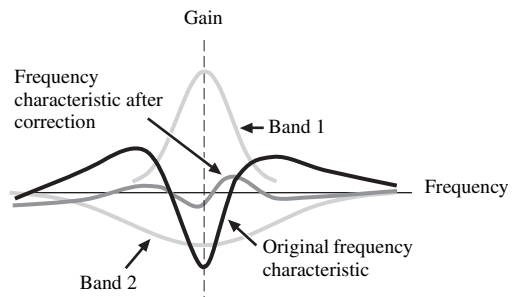

Figure 2



# Specifications

## AUDIO SECTION

- Minimum RMS Output Power for Front, Center, Surround, Surround back  
20 Hz to 20 kHz, 0.04% THD, 8 Ω ..... 140 W
- Dynamic Power (IHF)  
Front L/R 8/6/4/2 Ω ..... 170/205/265/345 W
- Maximum Useful Output Power (JEITA)  
[Asia, General, China and Korea models]  
1 kHz, 10% THD, 8 Ω ..... 185 W
- Maximum Output Power [U.K. and Europe models]  
1 kHz, 0.7% THD, 4 Ω ..... 200 W
- Dynamic Headroom  
8 Ω ..... 0.84 dB
- IEC Output Power [U.K. and Europe models]  
Front L/R 1 kHz, 0.04% THD, 8 Ω ..... 145 W
- Damping Factor (IHF)  
Front L/R 20 Hz to 20 kHz, 8 Ω ..... 150 or more
- Input Sensitivity/Input Impedance  
PHONO ..... 3.5 mV/47 kΩ  
CD, etc. .... 200 mV/47 kΩ  
MULTI CH INPUT ..... 200 mV/47 kΩ
- Maximum Input Voltage  
PHONO (1 kHz, 0.1% THD) ..... 60 mV or more  
CD, etc. (1 kHz, 0.5% THD) ..... 2.4 V or more
- Rated Output Voltage/Output Impedance  
OUT (REC) ..... 200 mV/900 Ω  
PRE OUT ..... 1.0 V/1.2 kΩ  
SUBWOOFER ..... 2.0 V/1.2 kΩ  
ZONE 2/ZONE 3 OUT ..... 1.0 V/1.4 kΩ
- Headphone Jack Rated Output/Impedance  
CD, etc. (1 kHz, 40 mV, 8 Ω) ..... 150 mV/100 Ω
- Frequency Response  
CD to Front L/R, Pure Direct ..... 10 Hz to 100 kHz, +0/-3 dB
- RIAA Equalization Deviation  
PHONO (20 Hz to 20 kHz) ..... 0 ± 0.5 dB
- Total Harmonic Distortion  
PHONO to OUT (REC)  
(20 Hz to 20 kHz, 1 V) ..... 0.02% or less  
CD, etc. to Front L/R  
(20 Hz to 20 kHz, 70 W, 8 Ω) ..... 0.04% or less
- Signal to Noise Ratio (IHF-A Network)  
PHONO (5 mV) to Front L/R  
[Australia, U.K. and Europe models] ..... 81 dB or more  
[Other models] ..... 86 dB or more  
CD, etc. (250 mV) to Front L/R ..... 100 dB or more
- Residual Noise (IHF-A Network)  
Front L/R ..... 150 μV or less
- Channel Separation (1 kHz/10 kHz)  
PHONO (shortened) to Front L/R ..... 60 dB/55 dB or more  
CD, etc. (5.1 kΩ shortened) to Front L/R .... 60 dB/45 dB or more

- Tone Control (Front L/R, Center, Subwoofer)  
BASS Boost/Cut ..... ±6 dB/50 Hz  
BASS Turnover Frequency ..... 350 Hz  
TREBLE Boost/Cut ..... ±6 dB/20 kHz  
TREBLE Turnover Frequency ..... 3.5 kHz
- Zone 2/Zone 3 Tone Control  
BASS Boost/Cut ..... ±10 dB/100 Hz  
BASS Turnover Frequency ..... 450 Hz  
TREBLE Boost/Cut ..... ±10 dB/10 kHz  
TREBLE Turnover Frequency ..... 2.0 kHz
- Filter Characteristics (fc=40/60/80/90/100/110/120/160/200 Hz)  
H.P.F. (Front, Center, Surround, Surround Back, Presence: Small)  
..... 12 dB/oct.  
L.P.F. (Subwoofer) ..... 24 dB/oct.

## VIDEO SECTION

- Video Format [MONITOR OUT] (Wall Paper)  
[U.S.A., Canada, General and Korea models] ..... NTSC/PAL  
[U.K., Europe, Australia, Asia and China models] ..... PAL/NTSC
- Video Format (Video Conversion)  
..... NTSC/PAL
- Signal Level  
Composite ..... 1 Vp-p/75 Ω  
S-video ..... 1 Vp-p/75 Ω (Y), 0.286 Vp-p/75 Ω (C)  
Component ..... 1 Vp-p/75 Ω (Y), 0.7 Vp-p/75 Ω (Pb/Pk)
- Maximum Input Level (Video Conversion Off)  
..... 1.5 Vp-p or more
- Signal to Noise Ratio (Video Conversion Off)  
..... 60 dB or more
- Frequency Response [MONITOR OUT]  
Component (Video Conversion Off)  
..... 5 Hz to 100 MHz, ±3 dB
- Video Format [ZONE OUT] (Gray Back)  
[U.S.A., Canada, General and Korea models] ..... NTSC  
[U.K., Europe, Australia, Asia and China models] ..... PAL

## FM SECTION

- Tuning Range  
[U.S.A. and Canada models] ..... 87.5 to 107.9 MHz  
[Asia and General models] ..... 87.5/87.50 to 108.0/108.00 MHz  
[Other models] ..... 87.50 to 108.00 MHz
- 50 dB Quieting Sensitivity (IHF)  
Mono/Stereo ..... 2.0/25 μV (17.3/39.2 dBf)
- Usable Sensitivity (IHF) ..... 1.0 μV (11.2 dBf)
- Selectivity (400 kHz) ..... 70 dB
- Signal to Noise Ratio (IHF)  
Mono/Stereo ..... 76 dB/70 dB
- Harmonic Distortion (1 kHz)  
Mono/Stereo ..... 0.2/0.3%
- Stereo Separation (1 kHz)  
Stereo ..... 42 dB
- Frequency Response  
Stereo ..... 20 Hz to 15 kHz, +0.5, -2 dB
- Antenna Input (unbalanced) ..... 75 Ω

**AM SECTION**

- Tuning Range  
 [U.S.A. and Canada models] ..... 530 to 1710 kHz  
 [Asia and General models] ..... 530/531 to 1710/1611 kHz  
 [Other models] ..... 531 to 1611 kHz
- Usable Sensitivity ..... 300 µV/m

**GENERAL**

- Power Supply  
 [U.S.A. and Canada models] ..... AC 120 V, 60 Hz  
 [General and Asia models] ..... AC 110/120/220/230–240 V, 50/60 Hz  
 [China model] ..... AC 220 V, 50 Hz  
 [Korea model] ..... AC 220 V, 60 Hz  
 [Australia model] ..... AC 240 V, 50 Hz  
 [U.K. and Europe models] ..... AC 230 V, 50 Hz
- Power Consumption  
 [U.S.A. and Canada models] ..... 500 W/630 VA  
 [Other models] ..... 500 W
- Standby Power Consumption  
 [U.S.A. and Canada models] ..... 0.1 W or less  
 [General model] (AC 240 V, 50 Hz) ..... 0.33 W or less  
 [Other models] ..... 0.1 W or less
- Maximum Power Consumption [General model only]  
 6ch, 10% THD ..... 1100 W
- AC Outlets  
 [U.S.A. and Canada models] .... 2 (Total 100 W/0.8 A maximum)  
 [Asia, General and China models] ..... 2 (Total 50 W maximum)  
 [Australia model] ..... 1 (100 W maximum)  
 [U.K. model] ..... 1 (100 W/0.4 A maximum)  
 [Europe model] ..... 2 (Total 100 W/0.4 A maximum)
- Dimensions (W x H x D) ..... 435 x 171 x 438.5 mm  
 (17-1/8 x 6-3/4 x 17-1/4 in)
- Weight ..... 17.4 kg (38 lbs 6 oz)

\* Specifications are subject to change without notice.

**■ HDMI signal compatibility**

**Audio signals**

Audio signal types	Audio signal formats	Compatible media
2ch Linear PCM	2ch, 32-192 kHz, 16/20/24 bit	CD, DVD-Video, DVD-Audio, etc.
Multi-ch Linear PCM	8ch, 32-192 kHz, 16/20/24 bit	DVD-Audio, etc.
DSD	2/5.1ch, 2.8224 MHz, 1 bit	SACD, etc.
Bitstream	Dolby Digital, DTS	DVD-Video, etc.
Bitstream (High definition audio)	Dolby TrueHD, Dolby Digital Plus, DTS-HD Master Audio, DTS-HD High Resolution Audio	Blu-ray Disc, HD DVD, etc.



- If the input source component can decode the bitstream audio signals of audio commentaries, you can play back the audio sources with the audio commentaries mixed down by using the following connections:
  - multi-channel analog audio input (see page 29)
  - DIGITAL INPUT OPTICAL (or COAXIAL)
- Refer to the supplied instruction manuals of the input source component, and set the component appropriately.

**Notes**

- When CPPM copy-protected DVD audio is played back, video and audio signals may not be output depending on the type of the DVD player.
- This unit is not compatible with HDCP-incompatible HDMI or DVI components.
- To decode audio bitstream signals on this unit, set the input source component appropriately so that the component outputs the bitstream audio signals directly (does not decode the bitstream signals on the component). Refer to the supplied instruction manuals for details.
- This unit is not compatible with the audio commentary features (for example, the special audio contents downloaded via Internet) of Blu-ray Disc or HD DVD. This unit does not play back the audio commentaries of the Blu-ray Disc or HD DVD contents.

**Video signals**

This unit is compatible with the video signals of the following resolutions:

**Video signal format**

- 480i/576i
- 480p/576p
- 720p
- 1080i
- 1080p

**Refresh rate**

- 59.94(60)/50 Hz



This unit also accepts 30 or 36-bit Deep Color video signals.

The HDMI interface of this unit is based on the following standards:

- HDMI Version 1.3a (High-Definition Multimedia Interface Specification Version 1.3a) licensed by HDMI Licensing, LLC.
- HDCP (High-bandwidth Digital Content Protection System) licensed by Digital Content Protection, LLC.



# Index

## ■ Numerics

2ch Stereo Direct, Sound field parameter .....	76
2ch STEREO, Sound field programs ...	49
2-channel stereo direct, Sound field parameter .....	76
3D indicator .....	36
7ch Enhancer Level, Sound field parameter .....	76
7ch Enhancer, Sound field program ...	49
7ch Stereo Center Level, Sound field parameter .....	76
7ch Stereo Presence L Level, Sound field parameter .....	76
7ch Stereo Presence R Level, Sound field parameter .....	76
7ch Stereo Sur. Back Level, Sound field parameter .....	76
7ch Stereo Surround L Level, Sound field parameter .....	76
7ch Stereo Surround R Level, Sound field parameter .....	76
7ch STEREO, Sound field programs .....	49
7-channel Compressed Music Enhancer effect level, Sound field parameter .....	76
7-channel stereo center speaker level, Sound field parameter .....	76
7-channel stereo presence left speaker level, Sound field parameter .....	76
7-channel stereo presence right speaker level, Sound field parameter .....	76
7-channel stereo surround back speaker level, Sound field parameter .....	76
7-channel stereo surround left speaker level, Sound field parameter .....	76
7-channel stereo surround right speaker level, Sound field parameter .....	76
96/24 indicator .....	35
<b>■ A</b>	
AC OUTLET(S) .....	32
Action Game, Sound field programs ...	47
Adaptive DRC, Volume .....	81
Adaptive DSP effect level, Volume .....	81
Adaptive DSP Lv1, Volume .....	81
Adaptive dynamic range control, Volume .....	81
Advanced setup .....	120
Advanced sound configurations .....	68
Adventure, Sound field programs .....	49
AFFAIRS, Radio Data System program type .....	57
Albums, network menu .....	61
AM antenna connection .....	32
AM tuning .....	53
AMP, Operation mode selector .....	34
Artists, network menu .....	61
Audio and video synchronization, Sound .....	84
Audio cable plugs .....	20
Audio components connection .....	27

Audio Info., Input signal information .....	96
Audio information, Input signal information .....	96
Audio input jack select, Input menu ...	79
Audio input jacks selection .....	42
AUDIO jacks .....	20
AUDIO SELECT .....	42
Audio Select, Input menu .....	79
Audio Select, Option .....	94
Audio signal flow .....	22
Auto Bypass, Tone control .....	84
Auto bypass, Tone control .....	84
AUTO indicator .....	36
Auto Setup .....	37
Auto, Audio and video synchronization .....	84
Automatic audio delay adjustment .....	84
Automatic preset tuning, FM/AM tuning .....	54
Automatic tuning, FM/AM tuning .....	53
<b>■ B</b>	
Back ground video, Input select .....	80
Basic, Manual Setup .....	88
Basic, Manual setup .....	88
Bass control, Tone control .....	83
Bass Cross Over, Speaker settings .....	90
Bass cross over, Speaker settings .....	90
Bass Out, Speaker settings .....	89
Bass out, Speaker settings .....	89
Bass, Tone control .....	83
Battery charge indicator .....	35
BGV, Input select .....	80
BI-AMP, Advanced setup .....	122
Bi-AMP, Advanced setup .....	122
Blu-ray Disc player connection .....	24
Bookmarks, network menu .....	61

<b>■ C</b>	
Cable plugs .....	20
CD player connection .....	27
Cellar Club, Sound field programs .....	47
CENTER PRE OUT jack connection .....	28
Center speaker, Speaker settings .....	89
Center, Speaker settings .....	89
Chamber, Sound field programs .....	46
Channel Mute, Sound .....	85
Channel mute, Sound .....	85
Church in Freiburg, Sound field programs .....	46
CINEMA DSP indicator .....	36
CLASSICAL, Sound field programs ...	46
CLASSICS, Radio Data System program type .....	57
Clock time, Radio Data System information .....	56
Component I/P, Video .....	86
Component interlace/progressive conversion, Video .....	86

COMPONENT VIDEO jacks .....	20
Compressed Music Enhancer .....	49
Connection, AM antenna .....	32
Connection, audio components .....	27
Connection, Blu-ray Disc player .....	24
Connection, CD player .....	27
Connection, CENTER PRE OUT jack ...	28
Connection, DVD player .....	25
Connection, DVD recorder .....	26
Connection, external decoder .....	29
Connection, FM antenna .....	32
Connection, FRONT PRE OUT jack ...	28
Connection, iPod .....	30
Connection, Multi-format player .....	29
Connection, network .....	31
Connection, Power cable .....	32
Connection, PRESENCE PRE OUT jack .....	28
Connection, projector .....	23
Connection, PVR .....	26
Connection, set-top box .....	26
Connection, SUBWOOFER PRE OUT jack .....	28
Connection, SURROUND BACK PRE OUT jack ...	28
Connection, SURROUND PRE OUT jack .....	28
Connection, turntable .....	27
Connection, TV monitor .....	23
Connection, VCR .....	26
Control, Tone control .....	83
Conversion, Video .....	86
CT, Radio Data System information ...	56
CULTURE, Radio Data System program type .....	57
<b>■ D</b>	
Decoder descriptions .....	68
Decoder indicators .....	36
Decoder Mode, Input menu .....	79
Decoder mode, Input menu .....	79
Decoder Mode, Option .....	95
Decoder parameter descriptions .....	77
Decoder Type, Sound field parameter ...	73
Decoder Type, Sound field parameter ...	73
Default audio input jack select, Option ...	94
Default decoder mode, Option .....	95
Default extended surround setting, Option .....	95
Default Gateway, Network settings .....	91
Default gateway, Network settings .....	91
DHCP setting, Network settings .....	91
DHCP, Network settings .....	91
Dialogue Lift, Sound field parameter ..	72
Dialogue lift, Sound field parameter ...	72
DIGITAL COAXIAL jacks .....	20
DIGITAL OPTICAL jacks .....	20
Dimmer, Front panel display setting ...	93
Dimmer, Front panel display setting ...	93
Distance, Auto setup parameter .....	39, 40

- DNS Server (P), Network settings ..... 91
- DNS Server (S), Network settings ..... 91
- DOCK indicator ..... 35
- DRAMA,
  - Radio Data System program type .... 57
- Drama, Sound field programs ..... 49
- DSP effect level,
  - Sound field parameter ..... 71
- DSP indicators ..... 36
- DSP Level, Sound field parameter ..... 71
- DTS Neo:6 Music center image,
  - Decoder parameter ..... 77
- DVD player connection ..... 25
- DVD recorder connection ..... 26
- Dynamic Range, Sound ..... 82
- Dynamic range, Sound ..... 82
- **E**
- Each speaker settings, Channel mute ... 85
- EDUCATE,
  - Radio Data System program type .... 57
- Enhanced other networks data service,
  - Radio Data System tuning ..... 58
- ENHANCER indicator ..... 36
- ENTERTAINMENT,
  - Sound field programs ..... 47
- EON data service,
  - Radio Data System tuning ..... 58
- Equalizing, Auto setup parameter .... 39, 40
- EXTD Surround, Option ..... 95
- EXTD Surround, Sound ..... 85
- Extended surround, Sound ..... 85
- External amplifier connection ..... 28
- External decoder connection ..... 29
- **F**
- Files/Directories, USB menu ..... 61
- FM antenna connection ..... 32
- FM tuning ..... 53
- Front Input, Multi channel assignment 80
- Front left and right channels input jacks,
  - Multi channel assignment ..... 80
- Front Panel Disp., Option ..... 93
- Front panel display message scroll,
  - Front panel display setting ..... 93
- Front panel display setting, Option ..... 93
- Front panel door ..... 34
- FRONT PRE OUT connection ..... 28
- Front, Speaker settings, Front speakers,
  - Speaker settings ..... 89
- **G**
- Genres, network menu ..... 61
- Graphic user interface (GUI) screen .... 70
- GUI LANGUAGE, Advanced setup .... 123
- GUI language, Advanced setup ..... 123
- GUI screen position, Video ..... 87
- **H**
- Hall in Amsterdam,
  - Sound field programs ..... 46
- Hall in Munich, Sound field programs ..... 46
- Hall in Vienna, Sound field programs .... 46
- HDMI ..... 21
- HDMI aspect ratio, Video ..... 87
- HDMI Aspect, Video ..... 87
- HDMI Auto,
  - Audio and video synchronization .... 84
- HDMI automatic lip sync mode ..... 84
- HDMI indicator ..... 35
- HDMI monitor check,
  - Advanced setup ..... 123
- HDMI Resolution, Video ..... 87
- HDMI Set, Option ..... 95
- HDMI settings, Option ..... 95
- HDMI video signal resolution, Video .... 87
- Headphone dynamic range ..... 82
- Headphone low-frequency effect level ... 82
- Headphones ..... 42
- Headphones indicator ..... 36
- Headphones, dynamic range ..... 82
- Headphones,
  - Low frequency effect level ..... 82
- Help, network menu ..... 61
- HiFi DSP indicator ..... 36
- **I**
- I/O Assignment, Input menu ..... 79
- INFO,
  - Radio Data System program type .... 57
- Information, NET/USB ..... 92
- Infrared window ..... 34
- Init. Delay, Sound field parameter ..... 73
- Initial delay, Sound field parameter .... 73
- Initial Volume, Volume ..... 81
- Initial volume, Volume ..... 81
- INITIALIZE, Advanced setup ..... 122
- Initialize, Sound field parameter. .... 77
- Input channel and speaker indicators ... 35
- Input channel indicators ..... 35
- Input Channels,
  - Multi channel assignment ..... 80
- Input channels,
  - Multi channel assignment ..... 80
- Input Select, GUI menu ..... 78
- Input select, GUI menu ..... 78
- Input signal indicators ..... 36
- Input signal information, GUI menu .... 96
- Input source indicators ..... 35
- Input/output assignment, Input menu ... 79
- Internet radio ..... 64
- Internet Radio, network menu ..... 61
- IP Address, Network settings ..... 91
- IP address, Network settings ..... 91
- iPod Charge on the standby mode,
  - iPod settings ..... 93
- iPod connection ..... 30
- iPod settings, Option ..... 93
- iPod use ..... 59
- iPod, Option ..... 93
- **J**
- Jacks ..... 20
- **L**
- LAN connection ..... 31
- Language, GUI menu ..... 97
- Level, Auto setup parameter ..... 39, 40
- LFE Level, Sound ..... 82
- LIGHT M,
  - Radio Data System program type .... 57
- Lipsync, Sound ..... 84
- LIVE/CLUB, Sound field programs ..... 46
- Liveness, Sound field parameter ..... 74
- Liveness, Sound field parameter ..... 74
- Locations, network menu ..... 61
- Low-frequency effect level, Sound ..... 82
- **M**
- M.O.R. M,
  - Radio Data System program type .... 57
- MAC Address, Network information ... 92
- MAC address, Network information .... 92
- Macro programming, remote control .... 109
- Manual audio delay adjustment ..... 84
- Manual preset tuning, FM/AM tuning .... 54
- Manual tuning, FM/AM tuning ..... 53
- Manual,
  - Audio and video synchronization .... 84
  - MASTER ON/OFF ..... 33
  - Max Volume, Volume ..... 81
  - Maximum volume, Volume ..... 81
  - Memory Guard, Option ..... 95
  - Memory guard, Option ..... 95
  - MEMORY indicator ..... 36
  - Mode, Channel mute ..... 85
  - Mode, Channel mute ..... 85
  - MONITOR CHECK,
    - Advanced setup ..... 123
  - Mono Movie, Sound field programs .... 49
  - MOVIE, Sound field programs ..... 48
  - Multi CH Assign, Input menu ..... 80
  - MULTI CH INPUT
    - component selection ..... 42
  - MULTI CH INPUT jacks ..... 29
  - Multi channel assignment, Input menu ... 80
  - Multi -format player connection ..... 29
  - Multi-channel source playback
    - in 2-channel stereo ..... 52
  - Multi-channel sources playback
    - with headphones ..... 50
  - Multi-information display ..... 35
  - MULTI-ZONE configuration,
    - Zone2, Zone3 ..... 115
  - MUSIC ENHANCER,
    - Sound field category ..... 49
  - Music Video, Sound field programs .... 48
  - MUTE ..... 43
  - MUTE indicator ..... 35
  - Muting ..... 43
  - Muting Type, Volume ..... 81
  - Muting type, Volume ..... 81
- **N**
- Neo:6 Cinema, Decoder type ..... 69
- Neo:6 Music Center Image,
  - Decoder parameter ..... 77
- Neo:6 Music, Decoder type ..... 69
- NET/USB, Manual setup ..... 91
- NET/USB, Manual setup ..... 91
- Network connection ..... 31
- Network feature ..... 61

- Network information, NET/USB ..... 92
- Network menu ..... 61
- Network settings, NET/USB ..... 91
- Network status, Network information ..... 92
- Network, NET/USB ..... 91
- New Stations, network menu ..... 61
- NEWS,
  - Radio Data System program type .... 57
- **O**
- On Screen, Video ..... 87
- On-screen display time, Video ..... 87
- On-screen display, Option ..... 93
- Operation mode selector ..... 34
- OPTIMIZER MIC jack ..... 37
- Optimizer microphone ..... 37
- Option, Manual setup ..... 93
- Option, Manual setup ..... 93
- Other components controlling
  - by Remote control ..... 104
- Other components controlling,
  - Remote control ..... 104
- OTHER M,
  - Radio Data System program type .... 57
- **P**
- Parameter initialization,
  - Advanced setup ..... 122
- Parametric EQ, Sound ..... 82
- Parametric equalizer information ..... 140
- Parametric equalizer level,
  - Auto setup parameter ..... 39, 40
- Parametric equalizer, Sound ..... 82
- PC server ..... 63
- PC/MusicCAST, network feature ..... 61
- PHONES jack ..... 42
- Play Style, NET/USB ..... 92
- Playback basic procedure ..... 41
- Playback styles, NET/USB ..... 92
- Playlists, network menu ..... 61
- PLII Game, Decoder type ..... 68
- PLII Movie, Decoder type ..... 68, 69
- PLII Music, Decoder type ..... 68
- PLIIX Game, Decoder type ..... 68
- PLIIX Movie, Decoder type ..... 68, 69
- PLIIX Music and PLII Music Center
  - Width, Decoder parameter ..... 77
- PLIIX Music and PLII Music Dimension,
  - Decoder parameter ..... 77
- PLIIX Music, Decoder type ..... 68
- Podcasts, network menu ..... 61
- POP M,
  - Radio Data System program type .... 57
- Popular Stations, network menu ..... 61
- Position, Video ..... 87
- Power cable connection ..... 32
- PR/SB Priority, Speaker settings ..... 90
- Presence and surround back speaker
  - indicators ..... 35
- PRESENCE PRE OUT jack connection .... 28
- Presence speakers, Speaker settings .... 89
- Presence, Speaker settings ..... 89
- Presence/surround back speaker priority,
  - Speaker settings ..... 90
- Preset stations exchange,
  - FM/AM tuning ..... 55
- Preset stations selection ..... 55
- Primary DNS server, Network settings ... 91
- Pro Logic IIX Music and Pro Logic II Music
  - center width, Decoder parameter ..... 77
- Pro Logic IIX Music and Pro Logic II Music
  - Dimension, Decoder parameter ..... 77
- PRO LOGIC, Decoder type ..... 68
- Program service,
  - Radio Data System information ..... 56
- Program type, Radio Data System
  - information ..... 56
- Projector connection ..... 23
- PS, Radio Data System information ..... 56
- PTY SEEK mode,
  - Radio Data System tuning ..... 57
- PTY, Radio Data System information ..... 56
- PURE DIRECT ..... 51
- Pure hi-fi sound ..... 51
- PVR connection ..... 26
- **R**
- Radio Data System tuning ..... 56
- Radio text,
  - Radio Data System information ..... 56
- RC AMP ID, Advanced setup ..... 121
- RC TUNER ID, Advanced setup ..... 121
- Recall Play, network menu ..... 61
- Recital/Opera, Sound field programs ... 48
- RECOUT indicator ..... 35
- Remote control AMP ID,
  - Advanced setup ..... 121
- Remote control code default settings ... 105
- Remote control codes settings ..... 105
- Remote control TUNER ID,
  - Advanced setup ..... 121
- REMOTE IN jack ..... 30
- REMOTE OUT jack ..... 30
- REMOTE SENSOR, Advanced setup .... 120
- Remote sensor, Advanced setup ..... 120
- Rename, Input menu ..... 80
- Rename, Input menu ..... 80
- Repeat ..... 60
- Repeat iPod playback ..... 60
- Repeat, Playback styles ..... 92
- Repeat, Playback styles ..... 92
- Resetting the system ..... 134
- Rev. Delay, Sound field parameter ..... 75
- Rev. Level, Sound field parameter ..... 75
- Rev. Time, Sound field parameter ..... 74
- Reverberation delay,
  - Sound field parameter ..... 75
- Reverberation level,
  - Sound field parameter ..... 75
- Reverberation time,
  - Sound field parameter ..... 74
- ROCK M,
  - Radio Data System program type .... 57
- Roleplaying Game,
  - Sound field programs ..... 47
- Room Size, Sound field parameter ..... 73
- Room size, Sound field parameter ..... 73
- RS-232C STANDBY,
  - Advanced setup ..... 121
- RT, Radio Data System information ... 56
- **S**
- S VIDEO jacks ..... 20
- SB. Init. Delay, Sound field parameter ..... 73
- SB. Liveness, Sound field parameter ..... 74
- SB. Room Size, Sound field parameter ..... 73
- SCIENCE,
  - Radio Data System program type .... 57
- Sci-Fi, Sound field programs ..... 48
- Scroll, Front panel display setting ..... 93
- Secondary DNS server,
  - Network settings ..... 91
- Selection, Audio input jacks ..... 42
- Selection,
  - MULTI CH INPUT component ..... 42
- Selection,
  - Radio Data System program type .... 57
- Server, network menu ..... 61
- Set-top box connection ..... 26
- Setup, Network settings ..... 91
- Setup, Network settings ..... 91
- Short message display, Video ..... 87
- Short Message, Video ..... 87
- Shortcut buttons,
  - Network/USB feature ..... 65
- Shuffle ..... 60
- Shuffle iPod playback ..... 60
- Shuffle, Playback styles ..... 92
- Shuffle, Playback styles ..... 92
- Signal Info., GUI menu ..... 96
- SILENT CINEMA ..... 50
- SILENT CINEMA indicator ..... 36
- Size, Auto setup parameter ..... 39, 40
- SLEEP indicator ..... 36
- Sleep timer ..... 43
- Songs, network menu ..... 61
- Sound field indicators ..... 36
- Sound field parameter descriptions .... 73
- Sound field programs ..... 45
- Sound field programs with headphones .... 50
- Sound field programs
  - without surround speakers ..... 50
- Sound, Manual Setup ..... 82
- Sound, Manual setup ..... 82
- SOURCE, Operation mode selector .... 34
- Speaker distance,
  - Auto setup parameter ..... 39, 40
- Speaker Distance, Basic ..... 90
- Speaker distance, Basic ..... 90
- Speaker dynamic range ..... 82
- SPEAKER IMP., Advanced setup .... 120
- Speaker impedance setting ..... 33
- Speaker impedance, Advanced setup ... 120
- Speaker level adjusting ..... 52
- Speaker Level, Basic ..... 91
- Speaker level, Basic ..... 91
- Speaker low-frequency effect level .... 82
- Speaker Set, Basic ..... 88
- Speaker settings, Basic ..... 88
- Speaker size, Auto setup parameter .... 39, 40

- Speaker wiring,  
 Auto setup parameter ..... 39, 40  
 Speakers Dynamic range ..... 82  
 Speakers, Low-frequency effect level ..... 82  
 Specifications ..... 141  
 Spectacle, Sound field programs ..... 48  
**SPORT**,  
 Radio Data System program type .... 57  
 Sports, Sound field programs ..... 47  
 Standard, Sound field programs ..... 48  
 Standby Charge, iPod settings ..... 93  
 Standby mode, Main zone ..... 33  
 Standby mode, Zone2, Zone3 ..... 117  
 Status, Network information ..... 92  
 STEREO indicator ..... 36  
 Stereo program parameter descriptions ..... 76  
 STEREO, Sound field programs ..... 49  
 Stereo/Surround menu, GUI menu ..... 71  
 Stereo/Surround, GUI menu ..... 71  
 STRAIGHT ..... 50  
 Straight Compressed Music Enhancer effect  
 level, Sound field parameter ..... 76  
 Straight Enhancer Level,  
 Sound field parameter ..... 76  
 Straight Enhancer,  
 Sound field program ..... 49  
 STRAIGHT mode ..... 50  
 Subnet Mask, Network settings ..... 91  
 Subnet mask, Network settings ..... 91  
 Subwoofer phase, Speaker settings ..... 90  
**SUBWOOFER PRE OUT**  
 jack connection ..... 28  
 Supplied accessories ..... 4  
 Support Audio, HDMI settings ..... 95  
 Support audio, HDMI settings ..... 95  
 SUR. DECODE, Decoder category ..... 68  
 Sur. Init. Delay, Sound field parameter ... 73  
 Sur. Liveness, Sound field parameter .... 74  
 Sur. Room Size,  
 Sound field parameter ..... 73  
 Surround back initial delay,  
 Sound field parameter ..... 73  
 Surround back left/right speakers,  
 Speaker settings ..... 89  
 Surround back liveness,  
 Sound field parameter ..... 74  
**SURROUND BACK PRE OUT**  
 jack connection ..... 28  
 Surround back room size,  
 Sound field parameter ..... 73  
 Surround Back, Speaker settings ..... 89  
 Surround initial delay,  
 Sound field parameter ..... 73  
 Surround left/right speakers,  
 Speaker settings ..... 89  
 Surround liveness,  
 Sound field parameter ..... 74  
**SURROUND PRE OUT**  
 jack connection ..... 28  
 Surround room size,  
 Sound field parameter ..... 73  
 Surround, Speaker settings ..... 89  
 SWFR Phase, Speaker settings ..... 90  
 System ID, Network information ..... 92  
 System Memory ..... 98  
 System memory ..... 98  
 System, Network information ..... 92  
**T**  
 Test Tone, Basic ..... 88  
 Test tone, Basic ..... 88  
 Test Tone, Parametric EQ ..... 83  
 Test tone, Parametric EQ ..... 83  
 The Bottom Line,  
 Sound field programs ..... 47  
 The Roxy Theatre,  
 Sound field programs ..... 47  
 Tonal quality adjusting ..... 51  
 Tone Control, Sound ..... 83  
 Tone control, Sound ..... 83  
 Tone control, Tone control ..... 83  
 TRANSMIT indicator ..... 34  
 Treble control, Tone control ..... 84  
 Treble, Tone control ..... 84  
 Troubleshooting ..... 124  
 TUNED indicator ..... 36  
 Tuner frequency step,  
 Advanced setup ..... 122  
 TUNER FRQ STEP, Advanced setup ... 122  
 Tuner indicators ..... 36  
 Turning off ..... 33  
 Turning on ..... 33  
 Turntable connection ..... 27  
 TV controlling by Remote control ..... 103  
 TV controlling, Remote control ..... 103  
 TV FORMAT, Advanced setup ..... 123  
 TV format, Advanced setup ..... 123  
 TV monitor connection ..... 23  
 TV, Operation mode selector ..... 34  
**U**  
 Unit, Speaker distance ..... 91  
 Unit, Speaker distance ..... 91  
 Unprocessed input sources ..... 50  
 USB feature ..... 61  
 USB memory device ..... 65  
 USB menu ..... 61  
 USB portable audio player ..... 65  
 USB, USB menu ..... 61  
**V**  
**VARIED**,  
 Radio Data System program type .... 57  
 VCR connection ..... 26  
 VIDEO AUX jacks ..... 30  
 Video conversion, Video ..... 86  
 Video Info., Input signal information .... 96  
 Video information,  
 Input signal information ..... 96  
 VIDEO jacks ..... 20  
 Video jacks ..... 20  
 Video Manual setup ..... 86  
 Video signal flow ..... 22  
 Video sources in the background ..... 43  
 Video, Manual setup ..... 86  
 Village Vanguard,  
 Sound field programs ..... 46  
 Virtual CINEMA DSP ..... 50  
 VIRTUAL indicator ..... 36  
 VOLTAGE SELECTOR ..... 5  
 VOLUME level indicator ..... 35  
 Volume level,  
 Auto setup parameter ..... 39, 40  
 Volume Manual setup ..... 81  
 Volume Trim, Input menu ..... 79  
 Volume trimming, Input menu ..... 79  
 Volume, Manual setup ..... 81  
**W**  
 Wake on RS-232C access,  
 Advanced setup ..... 121  
 Wall Paper, Video ..... 88  
 Wall paper, Video ..... 88  
 Warehouse Loft, Sound field programs ... 46  
 Wiring, Auto setup parameter ..... 39, 40  
**Y**  
 Yamaha MCX-2000 ..... 63  
 YPAO indicator ..... 36  
**Z**  
 Zone 2 amplifier, Zone 2 setting ..... 94  
 Zone 2 initial volume, Zone 2 setting ... 94  
 Zone 2 maximum volume,  
 Zone 2 setting ..... 94  
 Zone 2 setting, Option ..... 94  
 Zone 2 volume, Zone 2 setting ..... 94  
 Zone 3 amplifier, Zone 3 setting ..... 94  
 Zone 3 Initial volume, Zone 3 setting .... 94  
 Zone 3 maximum volume,  
 Zone 3 setting ..... 94  
 Zone 3 setting, Option ..... 94  
 Zone 3 volume, Zone 3 setting ..... 94  
 Zone OSD, Option ..... 93  
 Zone2 Amplifier, Zone 2 setting ..... 94  
 Zone2 Initial Vol., Zone 2 setting ..... 94  
 Zone2 Max Vol., Zone 2 setting ..... 94  
 Zone2 Set, Option ..... 94  
 Zone2 Volume, Zone 2 setting ..... 94  
 ZONE2/ZONE3 indicators ..... 36  
 Zone3 Amplifier, Zone 3 setting ..... 94  
 Zone3 Initial Vol., Zone 3 setting ..... 94  
 Zone3 Max Vol., Zone 3 setting ..... 94  
 Zone3 Set, Option ..... 94  
 Zone3 Volume, Zone 3 setting ..... 94

“**MASTER ON/OFF**” or  
 “**DVD**” (example) indicates the  
 name of the parts on the front panel  
 or the remote control. Refer to the  
 attached sheet or the pages at the  
 end of this manual for the  
 information about each position of  
 the parts.

## Limited Guarantee for European Economic Area (EEA) and Switzerland

Thank you for having chosen a Yamaha product. In the unlikely event that your Yamaha product needs guarantee service, please contact the dealer from whom it was purchased. If you experience any difficulty, please contact Yamaha representative office in your country. You can find full details on our website (<http://www.yamaha-hifi.com/> or <http://www.yamaha-uk.com/> for U.K. resident).

The product is guaranteed to be free from defects in workmanship or materials for a period of two years from the date of the original purchase. Yamaha undertakes, subject to the conditions listed below, to have the faulty product or any part(s) repaired, or replaced at Yamaha's discretion, without any charge for parts or labour. Yamaha reserves the right to replace a product with that of a similar kind and/or value and condition, where a model has been discontinued or is considered uneconomic to repair.

### Conditions

1. The original invoice or sales receipt (showing date of purchase, product code and dealer's name) MUST accompany the defective product, along with a statement detailing the fault. In the absence of this clear proof of purchase, Yamaha reserves the right to refuse to provide free of charge service and the product may be returned at the customer's expense.
2. The product MUST have been purchased from an AUTHORISED Yamaha dealer within the European Economic Area (EEA) or Switzerland.
3. The product must not have been the subject of any modifications or alterations, unless authorised in writing by Yamaha.
4. The following are excluded from this guarantee:
  - a. Periodic maintenance and repair or replacement of parts due to normal wear and tear.
  - b. Damage resulting from:
    - (1) Repairs performed by the customer himself or by an unauthorised third party.
    - (2) Inadequate packaging or mishandling, when the product is in transit from the customer. Please note that it is the customer's responsibility to ensure the product is adequately packaged when returning the product for repair.
    - (3) Misuse, including but not limited to (a) failure to use the product for its normal purpose or in accordance with Yamaha's instructions on the proper use, maintenance and storage, and (b) installation or use of the product in a manner inconsistent with the technical or safety standards in force in the country where it is used.
    - (4) Accidents, lightning, water, fire, improper ventilation, battery leakage or any cause beyond Yamaha's control.
    - (5) Defects of the system into which this product is incorporated and/or incompatibility with third party products.
    - (6) Use of a product imported into the EEA and/or Switzerland, not by Yamaha, where that product does not conform to the technical or safety standards of the country of use and/or to the standard specification of a product sold by Yamaha in the EEA and/or Switzerland.
    - (7) Non AV (Audio Visual) related products.  
(Products subject to "Yamaha AV Guarantee Statement" are defined in our website at <http://www.yamaha-hifi.com/> or <http://www.yamaha-uk.com/> for U.K. resident.)
5. Where the guarantee differs between the country of purchase and the country of use of the product, the guarantee of the country of use shall apply.
6. Yamaha may not be held responsible for any losses or damages, whether direct, consequential or otherwise, save for the repair or replacement of the product.
7. Please backup any custom settings or data, as Yamaha may not be held responsible for any alteration or loss to such settings or data.
8. This guarantee does not affect the consumer's statutory rights under applicable national laws in force or the consumer's rights against the dealer arising from their sales/purchase contract.

# Attention: Veuillez lire ce qui suit avant d'utiliser l'appareil.

- 1 Pour utiliser l'appareil au mieux de ses possibilités, lisez attentivement ce mode d'emploi. Conservez-le soigneusement pour référence.
- 2 Installez cet appareil audio dans un endroit bien aéré, frais, sec et propre – à l'abri de la lumière directe du soleil, des sources de chaleur ou de vibration, des poussières, de l'humidité et du froid. Ménagez un espace libre d'au moins 30 cm au-dessus, 20 cm sur la gauche et la droite et 20 cm à l'arrière de l'appareil pour qu'il soit bien ventilé.
- 3 Placez l'appareil loin des équipements, moteurs et transformateurs électriques, pour éviter les ronflements parasites.
- 4 N'exposez pas l'appareil à des variations brutales de température, ne le placez pas dans un environnement très humide (par exemple dans une pièce contenant un humidificateur) car cela peut entraîner la condensation d'humidité à l'intérieur de l'appareil qui elle-même peut être responsable de secousse électrique, d'incendie, de dommage à l'appareil ou de blessure corporelle.
- 5 Evitez d'installer l'appareil dans un endroit où des objets peuvent tomber, ainsi que là où l'appareil pourrait être exposé à des éclaboussures ou des gouttes d'eau. Sur le dessus de l'appareil, ne placez pas:
  - D'autres appareils qui peuvent endommager la surface de l'appareil ou provoquer sa décoloration.
  - Des objets se consumant (par exemple, une bougie) qui peuvent être responsables d'incendie, de dommage à l'appareil ou de blessure corporelle.
  - Des récipients contenant des liquides qui peuvent être à l'origine de secousse électrique ou de dommage à l'appareil.
- 6 Ne couvrez pas l'appareil d'un journal, d'une nappe, d'un rideau, etc. car cela empêcherait l'évacuation de la chaleur. Toute augmentation de la température intérieure de l'appareil peut être responsable d'incendie, de dommage à l'appareil ou de blessure corporelle.
- 7 Ne branchez pas la fiche du cordon d'alimentation de l'appareil sur une prise secteur aussi longtemps que tous les raccordements n'ont pas été effectués.
- 8 Ne pas faire fonctionner l'appareil à l'envers. Il risquerait de chauffer et d'être endommagé.
- 9 N'exercez aucune force excessive sur les commutateurs, les boutons et les cordons.
- 10 Pour débrancher la fiche du cordon d'alimentation au niveau de la prise secteur, saisissez la fiche et ne tirez pas sur le cordon.
- 11 Ne nettoyez pas l'appareil au moyen d'un solvant chimique, ce qui pourrait endommager la finition. Utilisez un chiffon sec et propre.
- 12 N'alimentez l'appareil qu'à partir de la tension prescrite. Alimenter l'appareil sous une tension plus élevée est dangereux et peut être responsable d'incendie, de dommage à l'appareil ou de blessure corporelle. Yamaha ne saurait être tenue responsable des dommages résultant de l'alimentation de l'appareil sous une tension autre que celle prescrite.
- 13 Pour empêcher tout dommage causé par les éclairs, déconnectez le cordon d'alimentation de la prise murale pendant un orage.
- 14 Ne tentez pas de modifier ni de réparer l'appareil. Consultez le service Yamaha compétent pour toute réparation qui serait requise. Le coffret de l'appareil ne doit jamais être ouvert, quelle que soit la raison.
- 15 Si vous envisagez de ne pas vous servir de l'appareil pendant une longue période (par exemple, pendant les vacances), débranchez la fiche du cordon d'alimentation au niveau de la prise secteur.
- 16 Installez cet appareil à proximité de la prise secteur et à un emplacement où la fiche d'alimentation est facilement accessible.
- 17 Lisez la section intitulée "Guide de dépannage" où figurent une liste d'erreurs de manipulation communes avant de conclure que l'appareil présente une anomalie de fonctionnement.
- 18 Avant de déplacer cet appareil, appuyez sur **MASTER ON/OFF** pour le ramener hors de la position OFF de façon à mettre cet appareil, la pièce principale, la Zone 2 et la Zone 3 hors service, puis débranchez le cordon d'alimentation de la prise murale.
- 19 **VOLTAGE SELECTOR**  
(Modèle pour l'Asie et modèle Standard seulement)  
Le commutateur VOLTAGE SELECTOR placé sur le panneau arrière de cet appareil doit être convenablement positionné AVANT de brancher la fiche du cordon d'alimentation secteur. Les tensions d'alimentation possibles sont:  
.....CA 110/120/220/230–240 V, 50/60 Hz
- 20 Les piles ne doivent pas être exposées à une chaleur extrême, par exemple au soleil, à une flamme, etc.
- 21 Une pression excessive du son par les écouteurs et le casque d'écoute peut entraîner la perte de l'ouïe.

**AVERTISSEMENT**  
POUR RÉDUIRE LES RISQUES D'INCENDIE OU DE SECOUSSE ÉLECTRIQUE, N'EXPOSEZ PAS CET APPAREIL À LA PLUIE OU À L'HUMIDITÉ.

L'appareil est relié au bloc d'alimentation tant qu'il reste branché à la prise de courant murale, même si vous mettez l'appareil hors tension en appuyant sur **MASTER ON/OFF**. En pareil cas, celui-ci consomme une faible quantité d'électricité.



Ce symbole est conforme à la directive européenne 2002/96/EC.

Ce symbole indique que l'élimination des équipements électriques et électroniques en fin de vie doit s'effectuer à l'écart de celle de vos déchets ménagers. Veuillez respecter les réglementations locales et veillez à garder séparés vos anciens produits et vos déchets ménagers usuels lors de leur élimination.

# Table des matières

## INTRODUCTION

Avis .....	2
Description .....	3
Accessoires fournis .....	4
Préparatifs .....	5
Guide de démarrage rapide .....	6

## PRÉPARATIONS

Raccordements .....	12
Optimisation du réglage des enceintes pour votre salle d'écoute (YPAO) .....	37
Utilisation des réglages automatiques (Régl. Auto) .....	37

## OPÉRATIONS DE BASE

<b>Lecture</b> .....	41
Opérations de base .....	41
Sélection des prises d'entrée audio (AUDIO SELECT) ....	42
Sélection d'un appareil MULTI CH INPUT .....	42
Utilisation d'un casque .....	42
Mise en sourdine du son .....	43
Lecture d'une source vidéo en toile de fond d'une source audio .....	43
Utilisation de la minuterie de mise hors service ....	43
Exploitation des fonctions de cet appareil par l'écran de l'interface graphique utilisateur (GUI) .....	44
<b>Corrections de champ sonore</b> .....	45
Sélection d'une correction de champ sonore .....	45
Description des corrections de champ sonore .....	45
Utilisation du mode CINEMA DSP 3D .....	50
Écoute de sources non traitées .....	50
<b>Utilisation des fonctions audio</b> .....	51
Écoute du son pur en hi-fi .....	51
Réglage de la qualité tonale .....	51
Réglage des niveaux de sortie des enceintes .....	52
Écoute de gravures multivoies en stéréo sur 2 voies ...	52
<b>Syntonisation FM/AM</b> .....	53
Syntonisation automatique .....	53
Syntonisation manuelle .....	53
Mise en mémoire automatique des fréquences .....	54
Mise en mémoire manuelle des fréquences .....	54
Sélection de stations présélectionnées .....	55
Échange de stations présélectionnées .....	55
<b>Système de diffusion de données radio</b> (Modèle pour l'Europe seulement) .....	56
Affichage des informations du système de diffusion de données radio .....	56
Sélection du type de programme du système de diffusion de données radio (Mode PTY SEEK) .....	57
Utilisation du service d'annonces des autres stations associées (EON) .....	58
<b>Utilisation de iPod™</b> .....	59
Commande du iPod™ .....	59
<b>Utilisation des fonctions réseau/USB</b> .....	61
Navigation sur les menus réseau et USB .....	61
Utilisation d'un serveur PC ou Yamaha MCX-2000 ...	63
Utilisation de Radio Internet .....	64
Utilisation d'une mémoire USB ou d'un lecteur audio portable USB ....	65
Utilisation des touches raccourcis .....	65
<b>Enregistrement</b> .....	67

## OPÉRATIONS DÉTAILLÉES

<b>Paramétrage avancé du son</b> .....	68
Sélection de décodeurs .....	68
<b>Écran de l'interface graphique utilisateur (GUI)</b> ....	70
Stéréo/Surr. (Menu Stéréo/Ambiance) .....	71
Sél. Entrée .....	78
Régl. manuel (Volume) .....	81
Régl. manuel (Son) .....	82
Régl. manuel (Vidéo) .....	86
Régl. manuel (Basic) .....	88
Régl. manuel (NET/USB) .....	91
Régl. manuel (Option) .....	93
Info. signal (Informations concernant les signaux d'entrée) ....	96
Language .....	97
<b>Sauvegarde et rappel des réglages système (Mémoire sys.)</b> ....	98
Sauvegarde des réglages système actuels .....	98
Rappel des réglages système sauvegardés .....	99
Exemples .....	100
<b>Caractéristiques du boîtier de télécommande</b> ....	103
Commande de cet appareil, d'un téléviseur ou d'autres appareils .....	103
Enregistrement des codes de commande .....	105
Programmation des codes d'autres boîtiers de télécommande ...	107
Changement des noms de sources sur la fenêtre d'affichage ....	108
Programmation de macros .....	109
Effacements des configurations .....	112
<b>Utilisation d'une configuration multi-zones</b> ....	115
Raccordement des appareils Zone 2 et Zone 3 ....	115
Commande de la Zone 2 ou de la Zone 3 .....	116
<b>Réglages approfondis</b> .....	120
Utilisation du menu de réglages approfondis .....	120

## INFORMATIONS COMPLÉMENTAIRES

<b>Guide de dépannage</b> .....	124
<b>Réinitialisation de la chaîne</b> .....	134
<b>Glossaire</b> .....	135
<b>Informations sur les corrections de champ sonore</b> ....	139
<b>Informations concernant l'égaliseur graphique</b> ....	140
<b>Caractéristiques techniques</b> .....	141
<b>Index</b> .....	143

## APPENDIX (APPENDICE)

### (à la fin de ce mode d'emploi)

<b>Face avant</b> .....	i
<b>Boîtier de télécommande</b> .....	ii
<b>Son émis dans chaque correction de champ sonore</b> .....	iii
<b>GPL/LGPL</b> .....	v
<b>Lista des codes de commande</b> .....	ix

“**A** MASTER ON/OFF” ou “**D** DVD” (exemple) indique le nom des éléments de la face avant ou du boîtier de télécommande. Reportez-vous à la feuille jointe ou aux dernières pages de ce manuel pour de plus amples détails sur la position de chaque élément.

## À propos de ce manuel

- Le symbole  appelle votre attention sur un conseil d'utilisation.
- Certaines actions peuvent être commandées au moyen des touches de l'appareil ou de celles du boîtier de télécommande. Si le nom d'une touche de l'appareil et le nom de celle du boîtier de télécommande diffèrent, ce dernier est donné entre parenthèses.
- Ce mode d'emploi a été imprimé avant la fabrication de l'appareil. Les caractéristiques et la présentation ont pu être modifiées à fin d'amélioration, etc. En cas de divergence entre le mode d'emploi et l'appareil, ce dernier prime.
- La langue des menus sur la fenêtre GUI peut être sélectionnée sur cet appareil. Toutefois dans ce manuel, les menus de la fenêtre GUI sont tous illustrés en Français.
- “**A MASTER ON/OFF**” ou “**1 DVD**” (exemple) indique le nom des éléments de la face avant ou du boîtier de télécommande. Reportez-vous à la feuille jointe ou aux dernières pages de ce manuel pour de plus amples détails sur la position de chaque élément.
- Le symbole “” avec le(s) numéro(s) de page(s) indique la(les) page(s) de référence correspondante(s).
- L'aspect de l'illustration (par exemple, les bornes, les prises d'entrée/sortie, les prises secteur, etc.) dans ce manuel peut changer selon le modèle.

## Remarque sur la distribution du code source

Ce produit contient le code de logiciel soumis à la Licence Publique Générale GNU (GPL) ou à la Licence Publique Générale limitée GNU (LGPL). La copie, la distribution ou le changement de ce code de logiciel sont autorisés selon les termes de la GPL ou de la LGPL. Le code source est disponible sur le site web suivant:

<http://www.global.yamaha.com/download/>

Le code source est également disponible sur support physique (comme un CD-ROM) au coût actuel.

Contact: Division des produits AV, YAMAHA CORPORATION,  
10-1 Nakazawa-cho, Naka-ku, Hamamatsu 430-8650,  
Japon

En principe, le code source est offert pour une durée de 3 ans à compter de la date d'achat.



Fabriqué sous licence de Dolby Laboratories. “Dolby”, “Pro Logic” et le symbole du double D sont des marques de commerce de Dolby Laboratories.



Fabriqué sous licence et sous les numéros de brevets suivants: 5,451,942;5,956,674;5,974,380;5,978,762;6,226,616;6,487,535 & et sous d'autres brevets américains et internationaux, émis ou en attente. DTS est une marque déposée et les DTS logos, symboles et marques DTS-HD et DTS-HD Master Audio sont des marques commerciales de DTS, Inc. © 1996-2007 DTS, Inc. Tous droits réservés.

### iPod™

“iPod” est une marque commerciale de Apple Inc., enregistrée aux États-Unis et dans d'autres pays.



**Fraunhofer** Institut  
Integrierte Schaltungen

Technologie du codage audio MPEG Layer-3 sous licence de Fraunhofer IIS et Thomson.



Cet ampli-tuner peut être connecté à des réseaux.



“HDMI”, le logo “HDMI” et “High-Definition Multimedia Interface” sont des marques commerciales ou des marques déposées de HDMI Licensing LLC.

### SILENT™ CINEMA

“SILENT CINEMA” est une marque de commerce appartenant à YAMAHA CORPORATION.



# Description

## Amplificateur intégré à 7 voies

- ◆ Puissance minimum de sortie efficace (20 Hz à 20 kHz, 0,04% DHT, 8 Ω )  
Voies avant: 140 W + 140 W  
Voie centrale: 140 W  
Voies d'ambiance: 140 W + 140 W  
Voies arrière d'ambiance: 140 W + 140 W

## Corrections de champ sonore

- ◆ Technologie originale Yamaha pour la création de champs sonores
- ◆ Mode CINEMA DSP 3D pour la création de champ sonore stéréoscopique intense et précis
- ◆ Mode Compressed Music Enhancer rendant aux gravures compressées (par exemple dans le format MP3) la qualité d'une gravure multivoies de haute qualité
- ◆ Virtual CINEMA DSP
- ◆ SILENT CINEMA

## Décodeurs audio numériques

- ◆ Décodeur Dolby TrueHD, Dolby Digital Plus
- ◆ Décodeur DTS-HD Master Audio, DTS-HD High Resolution Audio
- ◆ Décodeur Dolby Digital/Dolby Digital EX
- ◆ Décodeur DTS/DTS-ES Matrix 6.1, Discrete 6.1, DTS 96/24
- ◆ Décodeur Dolby Pro Logic/Dolby Pro Logic II/Dolby Pro Logic IIX
- ◆ DTS Décodeur NEO:6

## Syntoniseur FM/AM perfectionné

- ◆ Mémoire de syntonisation, à accès aléatoire, pour 40 fréquences directement utilisables
- ◆ Mise en mémoire automatique des fréquences
- ◆ Possibilité de décalage des fréquences en mémoire (modification de la mémoire)
- ◆ Système de diffusion de données radio (Modèle pour l'Europe seulement)

## HDMI™ (Interface Multimédia Haute Définition)

- ◆ Interface HDMI pour vidéos standard, améliorées et haute définition et son numérique multivoies compatible avec la version HDMI 1.3a
- ◆ Synchronisation audio et vidéo automatique (synchro lèvres)
- ◆ Transmission de signaux vidéo Deep Color (30/36 bits)
- ◆ Signaux vidéo haute résolution à fréquence de rafraîchissement élevée
- ◆ Signaux de format audio numérique haute définition
- ◆ Possibilité de conversion du signal vidéo analogique en signal vidéo numérique HDMI (vidéo composite ↔ S-vidéo ↔ composantes vidéo → vidéo numérique HDMI) pour sortie moniteur
- ◆ Amélioration du signal vidéo analogique de 480i (NTSC)/576i (PAL) ou 480p/576p à 720p, 1080i ou 1080p

## Commande iPod possible

- ◆ Borne DOCK permettant de raccorder une station universelle Yamaha iPod (par exemple la YDS-10 vendue séparément) et prenant en charge le iPod (Click and Wheel), le iPod nano et le iPod mini

## Fonctions Réseau

- ◆ Port NETWORK pour relier un ordinateur et un Yamaha MCX-2000 ou accéder à Internet Radio par un réseau LAN
- ◆ Paramétrage réseau DHCP automatique ou manuel

## Fonctionnalités USB

- ◆ Port USB pour le raccordement d'une mémoire USB ou d'un lecteur audio portable USB

## Autres particularités

- ◆ YPAO (Yamaha Parametric Room Acoustic Optimizer) pour le réglage automatique des enceintes
- ◆ Convertisseur N/A 192 kHz/24 bits
- ◆ Menus GUI (interface utilisateur graphique) facilitant l'optimisation de l'appareil en fonction de la chaîne audiovisuelle
- ◆ Sélection de la langue des menus d'affichage GUI (Anglais, Japonais, Français, Allemand, Espagnol et Russe)
- ◆ Prises d'entrée complémentaires à 6 ou 8 voies, pour une entrée multivoies discrète
- ◆ Conversion des signaux vidéo analogiques entrelacés en signaux progressifs de 480i (NTSC)/576i (PAL) à 480p/576p
- ◆ Possibilité d'entrée et de sortie des signaux S-vidéo
- ◆ Possibilité d'entrées et de sorties de signaux vidéo à composantes (3 prises COMPONENT VIDEO IN et 1 prise MONITOR OUT)
- ◆ Prises optique et coaxiale pour les signaux audio numériques
- ◆ Mode Pure Direct restituant un son hi-fi pur pour toutes les sources
- ◆ Contrôle adaptatif de la dynamique possible
- ◆ Contrôle adaptatif du niveau d'effet DSP possible
- ◆ Boîtier de télécommande contenant des codes de commande et disposant d'une fonction d'apprentissage, de macro et de touches et afficheur rétroéclairés
- ◆ Installation simplifiée pour une ZONE 2/ZONE 3
- ◆ Commutation possible entre la zone principale et la ZONE 2/ZONE 3 avec ZONE CONTROLS
- ◆ Sortie vidéo Zone 2 et affichage OSD (sur écran)
- ◆ Mémoire sys. pour la sauvegarde et le rappel des multiples réglages des paramètres système
- ◆ Minuterie de mise hors service

## Accessoires fournis

Veillez vous assurer que vous possédez bien les articles suivants.

### Boîtier de télécommande

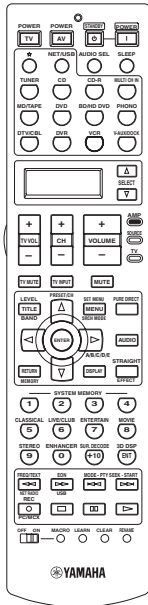

### Boîtier de télécommande de la Zone 2/Zone 3

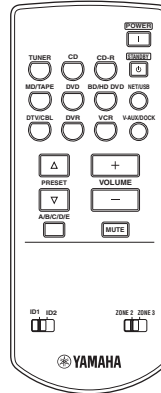

### Piles (6) (AAA, LR03)

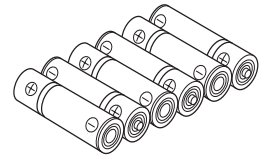

### Clé pour borne d'enceinte

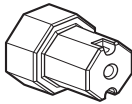

### Câble d'alimentation (Deux pour le modèle pour l'Asie)

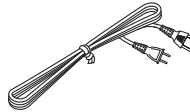

### Microphone d'optimisation

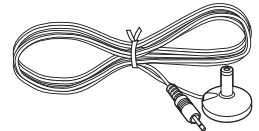

### Antenne intérieure FM

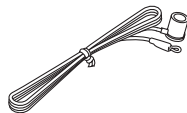

### Antenne cadre AM



### Remarque

La forme des accessoires fournis varie selon les modèles.

## ■ Mise en place des piles dans le boîtier de télécommande

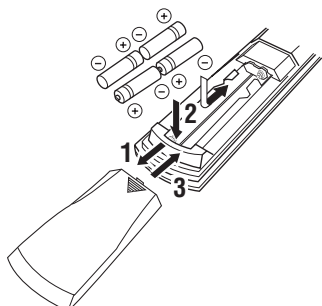

**1** Appuyez sur ▼ et faites glisser le couvercle pour dégager le logement des piles.

**2** Introduisez les quatre piles fournies (AAA, LR03) en respectant les polarités (+ et -) indiquées dans le logement.

**3** Remplacez le couvercle en le faisant glisser dans sa position d'origine.

## ■ Mise en place des piles dans le boîtier de télécommande comportant le sélecteur Zone 2/Zone 3

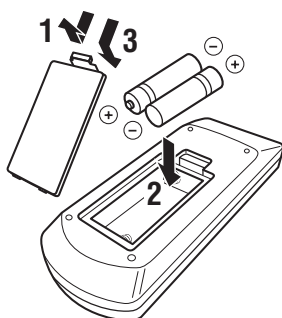

**1** Détachez le couvercle du logement des piles.

**2** Introduisez 2 piles fournies (AAA, LR03) en respectant les polarités (+ et -) indiquées dans le logement.

**3** Reposez le couvercle du logement en place en l'encliquetant.

### Remarques

- Changez toutes les piles lorsque les symptômes suivants se présentent:
  - la portée du boîtier de télécommande est plus courte.
  - le témoin de transmission (Ⓢ) ne clignote pas ou sa lumière est plus faible.
- N'utilisez pas tout à la fois des piles neuves et des piles usagées.
- N'utilisez pas non plus des piles de deux types différents (par exemple, des piles alcalines et des piles au manganèse). Lisez attentivement les indications portées sur le boîtier des piles car leur apparence peut être la même bien que leur type diffère.
- Il est conseillé d'utiliser des piles alcalines.
- Si les piles ont fui, mettez-les au rebut immédiatement. Dans la mesure du possible, ne touchez pas le produit qui a fui et évitez qu'il ne vienne en contact avec vos vêtements, etc. Nettoyez soigneusement le logement des piles avant de mettre en place des piles neuves.
- Ne vous débarrassez pas des piles comme s'il s'agissait ordures ménagères; traitez-les conformément à la réglementation locale.
- Si les piles sont retirées pendant plus de 2 minutes, ou si elles sont complètement usagées, le contenu de la mémoire est effacé. Si le contenu de la mémoire est effacé, introduisez des piles neuves, sélectionnez le code de commande et programmez les fonctions acquises qui ont pu être effacées.

## ■ VOLTAGE SELECTOR (Modèle pour l'Asie et modèle Standard seulement)

### Attention

Le sélecteur VOLTAGE SELECTOR placé sur le panneau arrière de cet appareil doit être convenablement positionné AVANT de brancher la fiche du cordon d'alimentation secteur. Un mauvais réglage du sélecteur VOLTAGE SELECTOR peut endommager l'appareil et créer un risque d'incendie.

Tournez le sélecteur VOLTAGE SELECTOR dans le sens horaire ou antihoraire pour le mettre en position correcte à l'aide d'un tournevis.

Les tensions sont les suivantes:

..... CA 110/120/220/230–240 V, 50/60 Hz

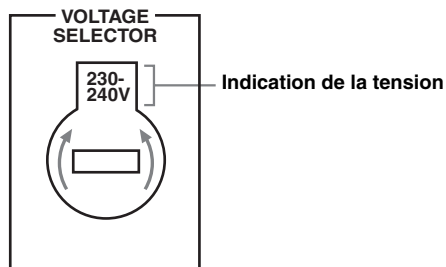

# Guide de démarrage rapide

Les étapes suivantes indiquent la meilleure façon de procéder pour profiter au maximum de vos DVD dans votre ambiance de cinéma domestique.

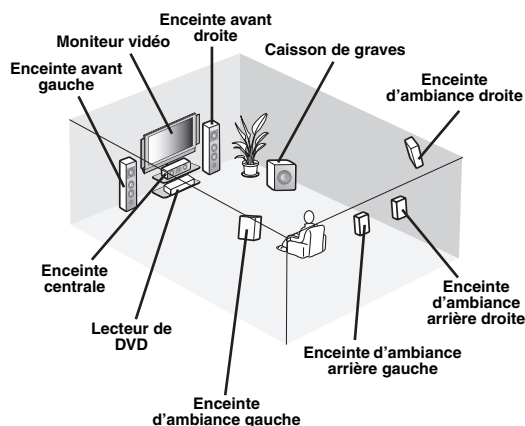

## Étape 1: Installez vos enceintes

➔ P. 7

## Étape 2: Raccordez votre lecteur de DVD et les autres appareils

➔ P. 8

## Étape 3: Mettez sous tension et commencez la lecture

➔ P. 10

**Regardez votre DVD!**

## Préparation: Vérifiez les articles

À ce stade, vous avez besoin des accessoires fournis suivants.

- Antenne cadre AM**
- Antenne intérieure FM**
- Câble d'alimentation**

Les articles suivants ne se trouvent pas dans le carton d'emballage de cet appareil.

- Enceintes**
  - Enceinte avant** ..... x 2
  - Enceinte centrale** ..... x 1
  - Enceinte d'ambiance** ..... x 4Sélectionnez des enceintes à blindage magnétique. Il vous faut au minimum deux enceintes avant. Les autres enceintes nécessaires sont, dans l'ordre de priorité, les suivantes:
  1. Deux enceintes d'ambiance
  2. Une enceinte centrale
  3. Une (ou deux) enceinte(s) arrière d'ambiance
- Caisson de graves amplifié** ..... x 1  
Sélectionnez un caisson de graves amplifié muni d'une prise d'entrée RCA.
- Câble d'enceinte** ..... x 7
- Câble de caisson de graves** ..... x 1  
Sélectionnez un câble RCA monophonique.
- Lecteur de DVD** ..... x 1  
Sélectionnez un lecteur de DVD muni d'une prise de sortie audio numérique coaxiale et d'une prise de sortie vidéo composite.
- Moniteur vidéo**..... x 1  
Sélectionnez un moniteur TV, un moniteur vidéo ou un projecteur muni d'une prise d'entrée vidéo composite.
- Câble vidéo** ..... x 2  
Sélectionnez des câbles vidéo composite RCA.
- Câble audio numérique coaxial** ..... x 1

## Étape 1: Installez vos enceintes

Installez vos enceintes dans la pièce et raccordez-les à cet appareil.

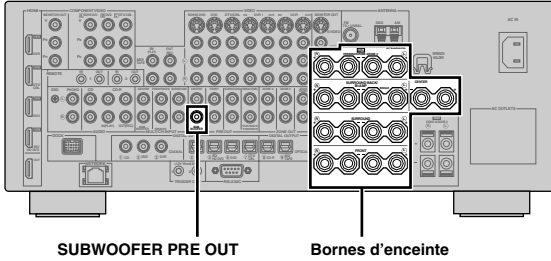

**1** Installez vos enceintes et le caisson de graves dans la pièce.

**2** Raccordez les câbles d'enceintes à chaque enceinte.

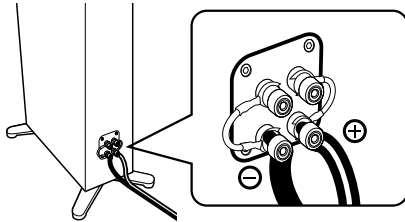

**3** Raccordez chaque câble d'enceinte à la borne d'enceinte correspondante de cet appareil.

①

②

③

④

- ① Assurez-vous que cet appareil et le caisson de graves sont débranchés des prises secteur.
- ② Torsadez bien les conducteurs dénudés des câbles d'enceintes pour éviter les courts-circuits.
- ③ Les conducteurs dénudés de différents câbles d'enceintes ne doivent pas se toucher.
- ④ Ils ne doivent pas non plus toucher les parties métalliques de cet appareil.

Assurez-vous que la voie gauche (L), la voie droite (R) et les pôles “+” (rouge) et “-” (noir) sont convenablement reliés.

### Enceintes avant et enceinte centrale

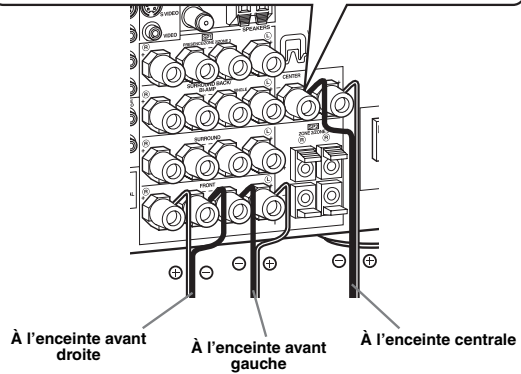
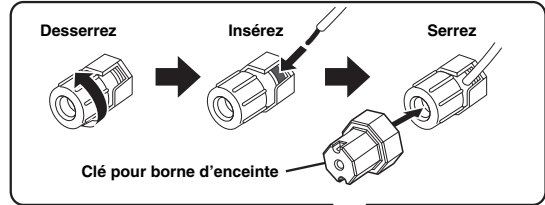

### Enceintes d'ambiance et d'ambiance arrière

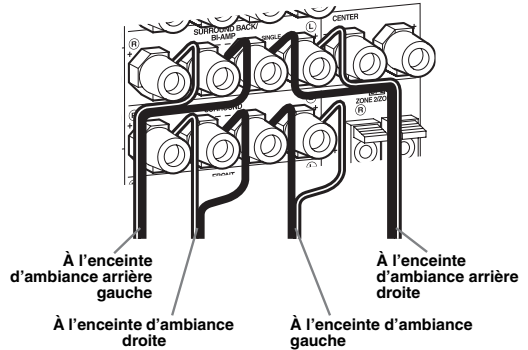

**4** Raccordez le câble du caisson de graves à la prise SUBWOOFER PRE OUT de cet appareil et à la prise d'entrée du caisson de graves.

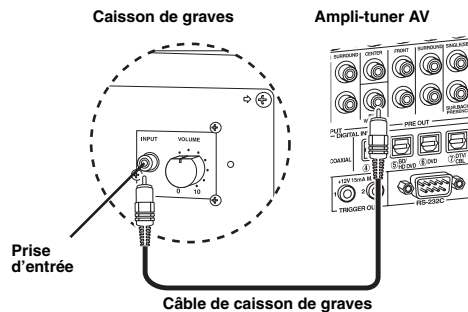

## Étape 2: Raccordez votre lecteur de DVD et les autres appareils

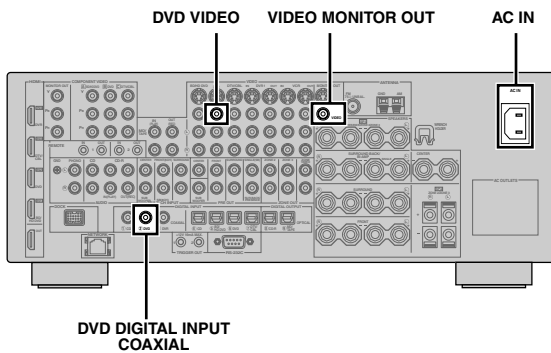

Assurez-vous que cet appareil et le lecteur de DVD sont débranchés des prises secteur.

- 1 Raccordez le câble audio numérique coaxial à la prise de sortie audio numérique coaxiale de votre lecteur de DVD et à la prise DVD DIGITAL INPUT COAXIAL de cet appareil.

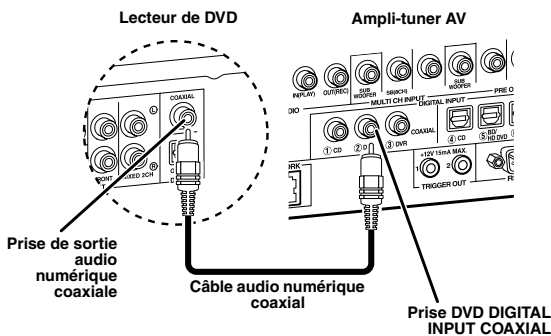

- Si vous raccordez un appareil pourvu d'une prise SCART seulement, utilisez l'adaptateur approprié. La liaison à effectuer entre l'adaptateur et cet appareil dépend des prises disponibles sur l'adaptateur. Pour le détail, voir la notice de l'adaptateur.
- Cet appareil ne peut pas transmettre de signaux RVB.

- 2 Raccordez le câble vidéo à la prise de sortie vidéo composite de votre lecteur de DVD et à la prise DVD VIDEO de cet appareil.

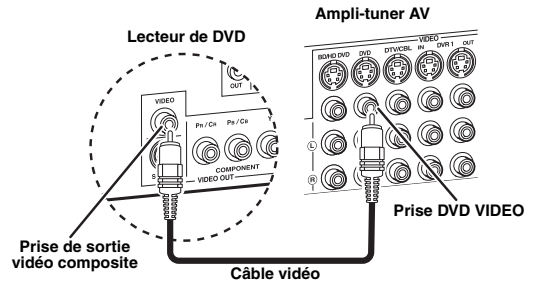

- 3 Raccordez le câble vidéo à la prise VIDEO MONITOR OUT de cet appareil et à la prise d'entrée vidéo de votre moniteur vidéo.

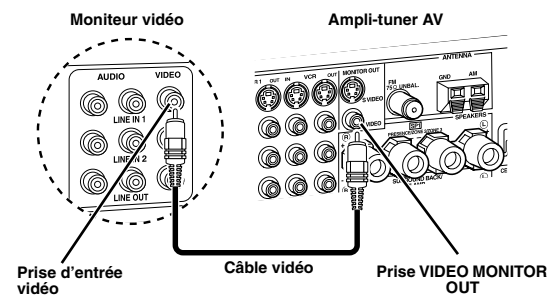

**4 Raccordez l'antenne cadre AM fournie et l'antenne FM intérieure à cet appareil.**

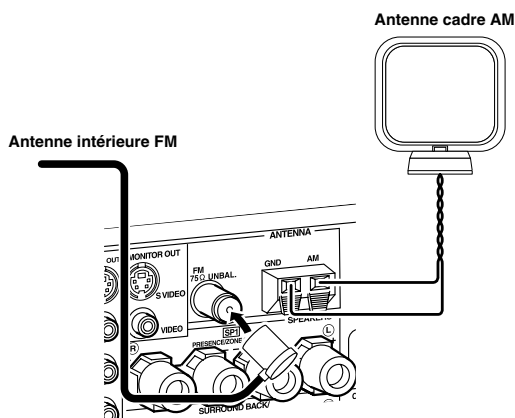

**Remarque**

Les types de bornes pour les antennes intérieures FM et FM fournies sont différents selon les modèles.

**Raccordement du fil de l'antenne cadre AM**

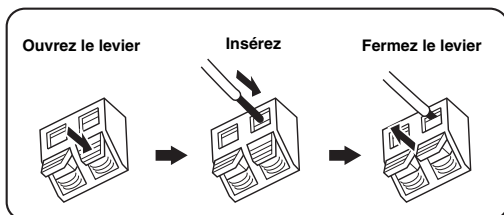

Le fil de l'antenne cadre AM n'a pas de polarité et n'importe quelle extrémité peut être insérée dans la borne AM et GND.

**Assemblage de l'antenne cadre AM fournie**

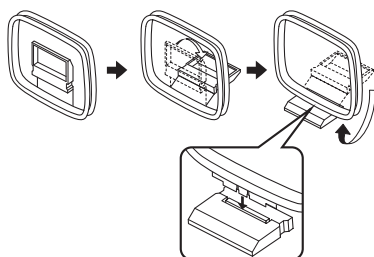

**5 Raccordez le câble d'alimentation fourni à la prise AC IN de cet appareil, puis branchez les fiches du câble d'alimentation et des câbles des autres appareils sur des prises secteur.**

- ☀
- Cet appareil est pourvu d'une ou de plusieurs prises AC OUTLET(S) par lesquelles d'autres appareils (sauf modèle pour la Corée) peuvent être alimentés. Voir page 32 pour le détail.
- (Modèle pour l'Asie seulement) Sélectionnez un des câbles d'alimentation fournis selon le type de prise secteur installée avant de le raccorder à une prise secteur.

**Autres raccordements**

- Utilisation d'autres ensembles d'enceintes ☞ P. 13
- Raccordement d'un moniteur vidéo par différents types de connexion ☞ P. 23
- Raccordement d'un lecteur DVD par différents types de connexion ☞ P. 25
- Raccordement d'un enregistreur de DVD ou d'un enregistreur vidéo numérique ☞ P. 26
- Raccordement d'un décodeur ☞ P. 26
- Raccordement d'un lecteur de CD, d'un enregistreur de MD ou d'une platine tourne-disque ☞ P. 27
- Raccordement d'un amplificateur extérieur ☞ P. 28
- Raccordement d'un lecteur de DVD par des prises audio analogiques multivoies ☞ P. 29
- Raccordement d'une station universelle Yamaha iPod ☞ P. 30
- Utilisation des prises REMOTE IN/OUT ☞ P. 30
- Utilisation des prises VIDEO AUX sur la face avant ☞ P. 30
- Raccordement des antennes FM/AM ☞ P. 32
- Raccordement de cet appareil à votre réseau ☞ P. 31
- Raccordement d'un périphérique USB ☞ P. 65

**Informations générales sur les raccordements**

- Informations générale sur les prises et les fiches de câbles ☞ P. 20
- Informations générales sur le HDMI ☞ P. 21
- Réglages de l'impédance des enceintes ☞ P. 33

### Étape 3: Mettez sous tension et commencez la lecture

#### Vérifiez le type d'enceintes raccordées.

S'il s'agit d'enceintes de 6 ohms, réglez "SPEAKER IMP." sur "6Ω MIN" avant d'utiliser cet appareil (voir page 120). Vous pouvez aussi utiliser des enceintes de 4 ohms comme enceintes avant (voir page 33).

**1** Mettez en service le moniteur vidéo relié à l'appareil.

**2** Appuyez sur la touche **A** **MASTER ON/OFF** pour la mettre en position ON sur la face avant.

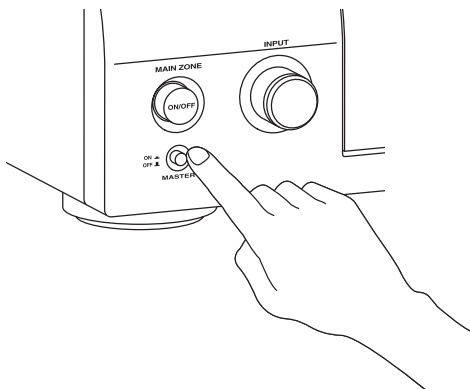

**3** Tournez le sélecteur **C** **INPUT** pour sélectionner "DVD" comme source d'entrée.



- Pour chaque source d'entrée (DVD, etc.) la correction de champ sonore la mieux adaptée est spécifiée. Vous pouvez changer les corrections de champ sonore et d'autres modes pour la lecture. Reportez-vous aux pages suivantes pour le détail:
  - voir pages 50 et 68 pour l'utilisation des diverses corrections de champ sonore
  - voir page 50 pour la mise en ou hors service d'un effet sonore
  - voir page 51 pour l'utilisation du mode pur direct pour la restitution du son en haute fidélité
- Vous pouvez aussi sélectionner "TUNER" comme source d'entrée pour écouter des stations FM ou AM. Pour de plus amples informations sur la syntonisation des stations FM ou AM, voir pages 53 à 55.

**4** Commencez la lecture du DVD souhaité sur votre lecteur.

**5** Tournez **R** **VOLUME** pour ajuster le volume.

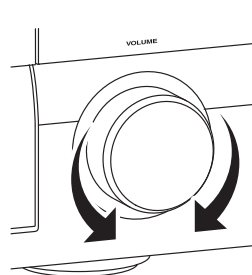

■ Lorsque vous n'utilisez plus cet appareil...

Appuyez sur **B** **MAIN ZONE ON/OFF** pour mettre l'appareil en veille.

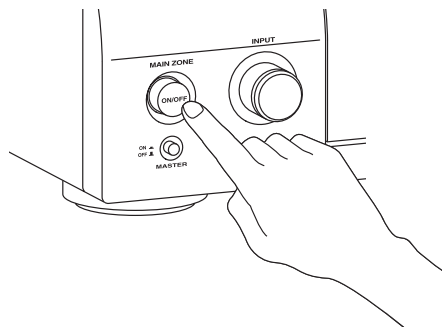







L'appareil est mis en veille et consomme une faible quantité d'électricité pour être en mesure de recevoir les signaux infrarouges qui peuvent être émis par le boîtier de télécommande. Pour mettre cet appareil en service lorsqu'il est en veille, appuyez sur **B** **MAIN ZONE ON/OFF** sur la face avant (ou sur **D** **POWER** sur le boîtier de télécommande). Voir page 33 pour le détail.







## Que voulez-vous faire avec cet appareil?



### Utilisation de diverses sources d'entrée

- Fonctionnement de base de cet appareil  P. 41
- Écoute d'émissions radio FM/AM  P. 53
- Écoute d'émissions du système de diffusion de données radio  P. 56
- Utilisation de votre iPod avec cet appareil  P. 59
- Écoute des contenus enregistrés sur votre ordinateur  P. 61
- Écoute d'émissions radio Internet et de balados  P. 64
- Utilisation de périphériques USB avec cet appareil  P. 65





### Utilisation des diverses caractéristiques sonores

- Utilisation des diverses corrections de champ sonore  P. 45
- Utilisation du mode Pure Direct pour la restitution du son en haute fidélité  P. 51
- Réglage de la qualité tonale des enceintes  P. 51
- Personnalisation des corrections de champ sonore  P. 71













### Réglage des paramètres de cet appareil

- Optimisation automatique des paramètres des enceintes pour votre salle d'écoute (Régl. Auto)  P. 37
- Programmation du boîtier de commande  P. 103





### Autres fonctions

- Affichage des informations concernant la source d'entrée actuelle dans la fenêtre GUI  P. 96
- Sauvegarde et rappel des réglages système de cet appareil (Mémoire sys.)  P. 98
- Utilisation d'un casque d'écoute  P. 42
- Utilisation de cet appareil simultanément dans plusieurs pièces (configuration multizones)  P. 115
- Mise hors service automatique de cet appareil  P. 43

### Réglage manuel des divers paramètres de cet appareil

- Sélection de la langue du menu GUI  P. 97
- Attribution des prises d'entrée et de sortie de cet appareil  P. 79
- Réglage des paramètres de chaque source d'entrée  P. 78
- Réglage des paramètres liés au niveau du volume  P. 81
- Réglage manuel de la qualité tonale de chaque voie avec l'égaliseur paramétrique  P. 82
- Réglage de la synchronisation audio et vidéo  P. 84
- Mise en sourdine de la voie d'enceinte sélectionnée  P. 85
- Réglage des paramètres sur l'afficheur de la face avant et à l'écran  P. 86
- Réglage de la configuration de base des enceintes  P. 88
- Réglage des paramètres réseau  P. 91
- Réglage des paramètres de la fonction multizones  P. 93
- Protection des divers réglages  P. 95

### Réglage des paramètres avancés

- Réglage de l'impédance des enceintes raccordées  P. 120
- Sélection de la langue du menu GUI  P. 123
- Réglage du format vidéo du moniteur vidéo raccordé  P. 123
- Rétablissement des réglages par défaut des paramètres de cet appareil  P. 134

# Raccordements

## Panneau arrière

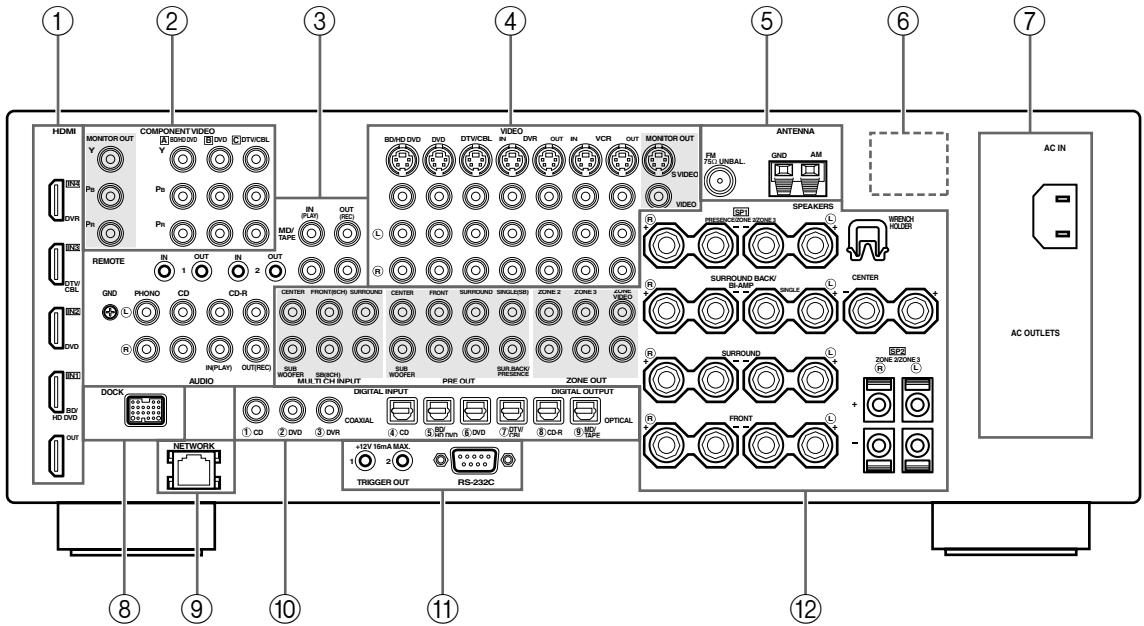

Nom	Page
① Connecteurs HDMI	21
② Prises COMPONENT VIDEO	23 – 26
③ Prises pour les appareils audio	27
Prises REMOTE IN/OUT	30
④ Prises pour les appareils vidéo	23 – 26
⑤ Prises ANTENNA	32
⑥ VOLTAGE SELECTOR (Modèle pour l'Asie et modèle Standard seulement)	32
⑦ AC IN	32
AC OUTLET(S)	32
⑧ Prise DOCK	30
⑨ Port NETWORK	31
⑩ Prises DIGITAL INPUT/OUTPUT	24
⑪ Prises MULTI CH INPUT	29
Prises PRE OUT	28
Prises ZONE OUT	115
Bornes d'enceinte	15
WRENCH HOLDER	18

### ⑪ Prise TRIGGER OUT

Il s'agit d'une prise d'extension à destination commerciale. Consultez le revendeur pour de plus amples détails.

### ⑪ Prise RS-232C

Cette prise est utilisée en usine seulement pour les contrôles. Consultez le revendeur pour de plus amples détails.

## Disposition des enceintes

La disposition suivante des enceintes est celle que nous recommandons. Vous pouvez choisir cette disposition pour CINEMA DSP ou les sources audio multivoies.

### ■ Disposition des enceintes pour un ensemble à 7.1 voies

La disposition des enceintes pour un ensemble à 7.1 voies est vivement recommandée pour l'écoute du son en haute définition (Dolby TrueHD, DTS-HD Master Audio, etc.) ainsi que pour l'écoute des sources audio classiques avec les corrections de champ sonore. Voir page 15 pour le détail sur les raccordements.



Pour la restitution des effets sonores de la correction de champ sonore CINEMA DSP, il est conseillé de raccorder aussi des enceintes de présence. Voir page 17 pour le détail.

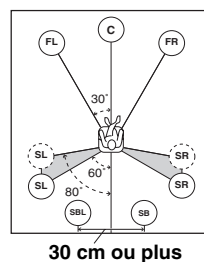
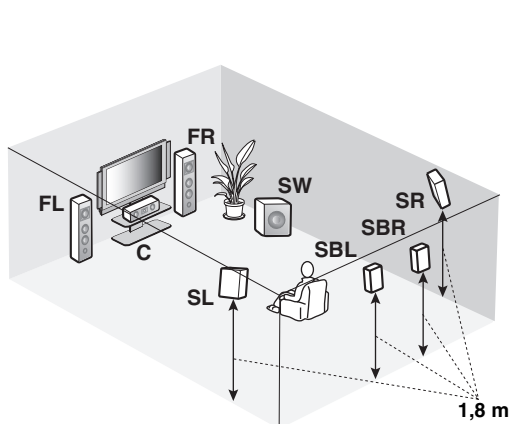

#### Indications des enceintes

**FL/FR:** Avant gauche/droite

**C:** Centre

**SL/SR:** Ambiance gauche/droite

**SBL/SBR:** Ambiance arrière gauche/droite

**SW:** Caisson de graves

#### Enceintes avant gauche et droite

Les enceintes avant sont utilisées comme source sonore principale ainsi que pour la restitution des effets sonores. Placez ces enceintes à égale distance de la position d'écoute idéale. La distance d'une enceinte au moniteur vidéo doit être la même à droite comme à gauche.

#### Enceinte centrale

L'enceinte centrale restitue les sons qui sont appliqués à la voie centrale (dialogues, voix, etc.). Si, pour certaines raisons, vous ne pouvez pas utiliser d'enceinte centrale, cela ne présentera pas d'inconvénient majeur. Bien entendu, les meilleurs résultats seront obtenus avec une chaîne complète.

#### Enceintes d'ambiance gauche et droite

Les enceintes d'ambiance restituent les effets sonores et les corrections d'ambiance.

#### Enceintes d'ambiance arrière gauche et droite

Les enceintes d'ambiance arrière ajoutent leur effet aux enceintes d'ambiance et apportent une amélioration dans le rendu des transitions sonores avant-arrière.

#### Caisson de graves

L'emploi d'un caisson de graves actif, tel que le Yamaha Active Servo Processing Subwoofer System, permet non seulement de renforcer les basses fréquences d'une ou de plusieurs voies, mais aussi de reproduire en haute fidélité le son de la voie LFE (effet de basses fréquences) présente dans les sources Dolby Digital et DTS. La position du caisson de graves n'est pas critique parce que les sons graves ne sont pas directionnels. Toutefois, il est souhaitable que cette enceinte soit proche des enceintes avant. Orientez le caisson de graves légèrement vers le centre de la pièce pour réduire les réflexions sur les murs.

## ■ Disposition des enceintes pour un ensemble à 6.1 voies

Voir page 15 pour ce qui concerne les raccordements.



Pour la restitution des effets sonores de la correction de champ sonore CINEMA DSP, il est conseillé de raccorder aussi des enceintes de présence. Voir page 17 pour le détail.

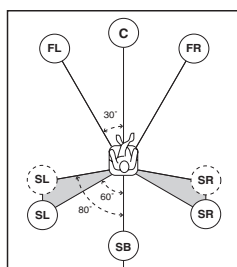
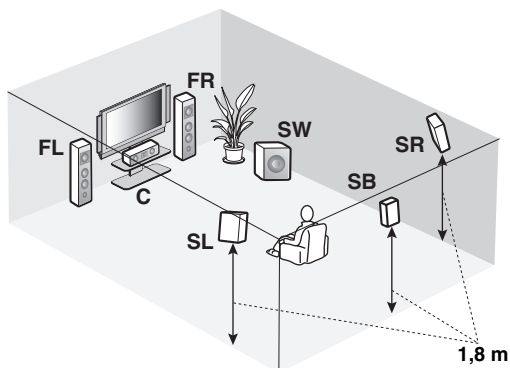

### Indications des enceintes

**FL/FR:** Avant gauche/droite

**C:** Centre

**SL/SR:** Ambiance gauche/droite

**SB:** Enceintes d'ambiance arrière gauche/droite

**SW:** Caisson de graves

## ■ Disposition des enceintes pour un ensemble à 5.1 voies

Voir page 15 pour ce qui concerne les raccordements.



Pour la restitution des effets sonores de la correction de champ sonore CINEMA DSP, il est conseillé de raccorder aussi des enceintes de présence. Voir page 17 pour le détail.

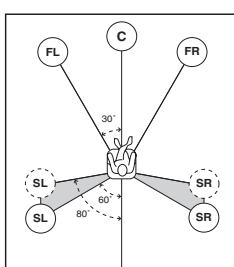
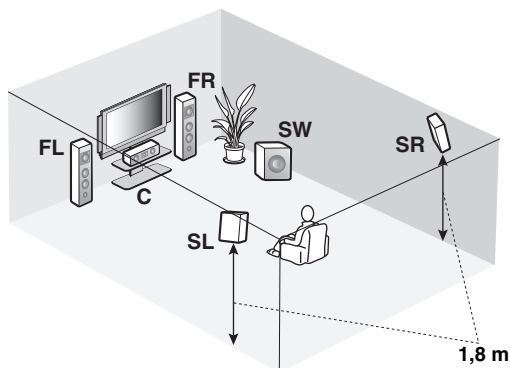

### Indications des enceintes

**FL/FR:** Avant gauche/droite

**C:** Centre

**SL/SR:** Ambiance gauche/droite

**SW:** Caisson de graves

### Enceintes avant gauche et droite

#### Enceinte centrale

#### Enceintes d'ambiance gauche et droite

#### Caisson de graves

Les fonctions et les réglages de chaque enceinte sont les mêmes que dans le cas de la disposition des enceintes pour un ensemble à 7.1 voies (voir page 13).

#### Enceinte arrière d'ambiance

Raccordez une seule enceinte d'ambiance à la borne d'enceinte SURROUND BACK SINGLE et placez l'enceinte d'ambiance arrière derrière la position d'écoute. Les signaux des voies d'ambiance arrière gauche et droite sont mélangés et restitués par l'enceinte d'ambiance arrière unique lorsque vous réglez "Surr. arr." sur "Petite x1" ou "Large x1" (voir page 89).

### Enceintes avant gauche et droite

#### Enceinte centrale

#### Caisson de graves

Les fonctions et les réglages de chaque enceinte sont les mêmes que dans le cas de la disposition des enceintes pour un ensemble à 7.1 voies (voir page 13).

#### Enceintes d'ambiance gauche et droite

Raccordez les enceintes d'ambiance aux bornes d'enceintes SURROUND même si vous placez les enceintes d'ambiance derrière la position d'écoute. Pour créer un champ sonore régulier et continu derrière la position d'écoute, placez les enceintes d'ambiance gauche et droite plus loin que les enceintes utilisées dans un ensemble à 7.1 voies. Les signaux des voies d'ambiance arrière sont dirigés vers les enceintes d'ambiance gauche et droite lorsque "Surr. arr." est réglé sur "Aucune" (voir page 89).

### Autres jeux d'enceintes

Vous pouvez bénéficier de sources multivoies avec correction de champ sonore même si vous utilisez un autre ensemble d'enceintes qu'un ensemble à 7.1/6.1/5.1 voies.

Utilisez le réglage auto (voir page 37) ou réglez les paramètres de "Régl. enc." dans "Régl. manuel" (voir page 88) pour que les sons d'ambiance soient restitués par les enceintes raccordées.

## Raccordements des enceintes

Assurez-vous que la voie gauche (L), la voie droite (R) et les pôles “+” (rouge) et “-” (noir) sont convenablement reliés. Si les câbles ne sont pas correctement raccordés, les sources d’entrée ne pourront pas être reproduites avec exactitude.

### Attention

- Avant de raccorder les enceintes, assurez-vous que cet appareil est éteint (voir page 33).
- Faites en sorte que la partie dénudée d’un conducteur du câble d’enceinte ne puisse pas venir en contact avec la partie dénudée de l’autre conducteur, ni avec une pièce métallique de cet appareil. Ce contact pourrait endommager l’appareil ou les enceintes.
- Utilisez des enceintes à blindage magnétique. Si malgré cela, vous constatez un brouillage du moniteur, éloignez les enceintes.
- Si vous utilisez des enceintes de 6 ohms, veillez à régler “SPEAKER IMP.” sur “6ΩMIN” avant d’utiliser cet appareil (voir page 33). Vous pouvez aussi utiliser des enceintes de 4 ohms comme enceintes avant (voir page 120).

### Remarques

- Un câble d’enceinte comporte deux conducteurs isolés placés côte à côte. Un des conducteurs a une couleur ou un marquage (ruban, rainure, dentelure) qui le distingue de l’autre. Reliez le conducteur repéré (rainure, etc.) aux bornes “+” (rouges) de cet appareil et de l’enceinte. Reliez l’autre conducteur (non repéré) aux bornes “-” (noires).
- Les bornes SP1 peuvent être utilisées pour raccorder les enceintes de la Zone 2 ou Zone 3 ainsi que des enceintes de présence (voir page 116).

### ■ Pour le réglage des enceintes d’un ensemble à 7.1 voies

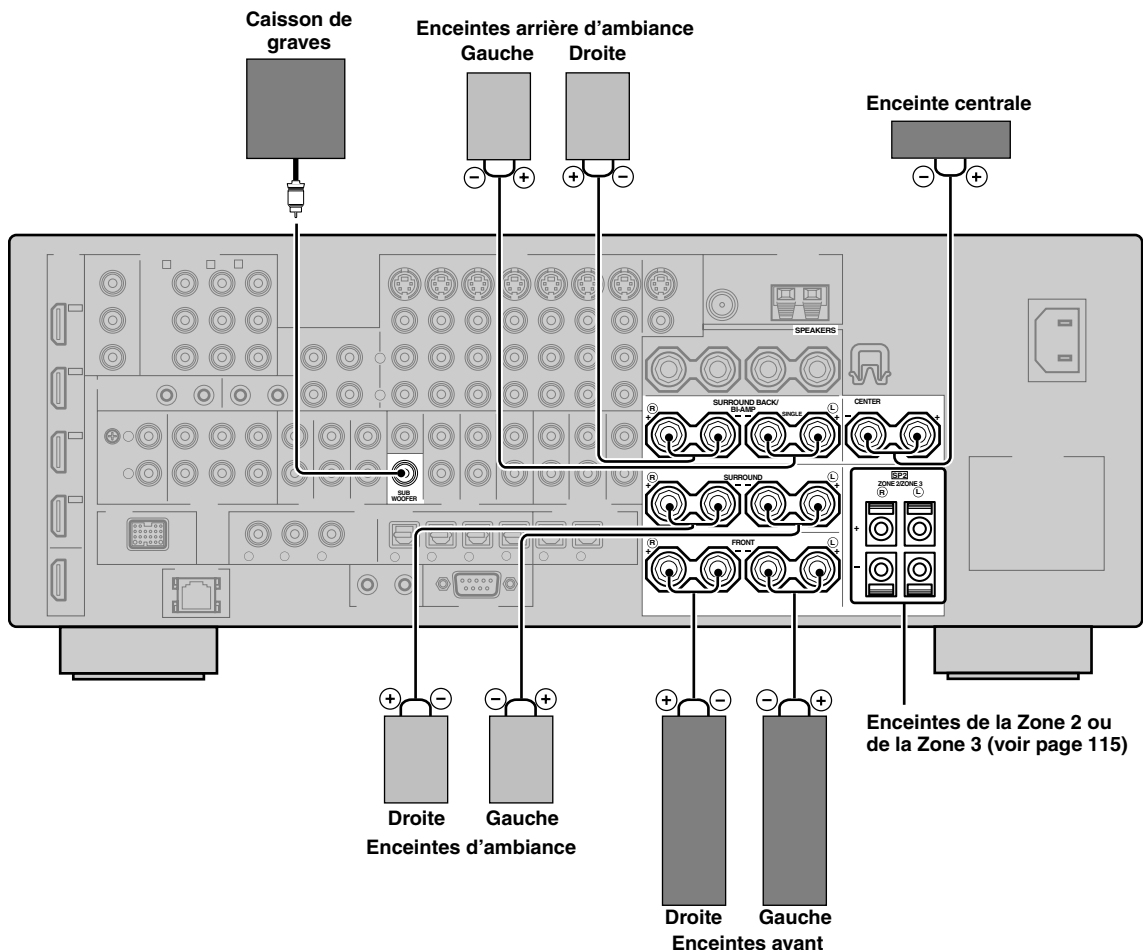

■ Pour le réglage des enceintes d'un ensemble à 6.1 voies

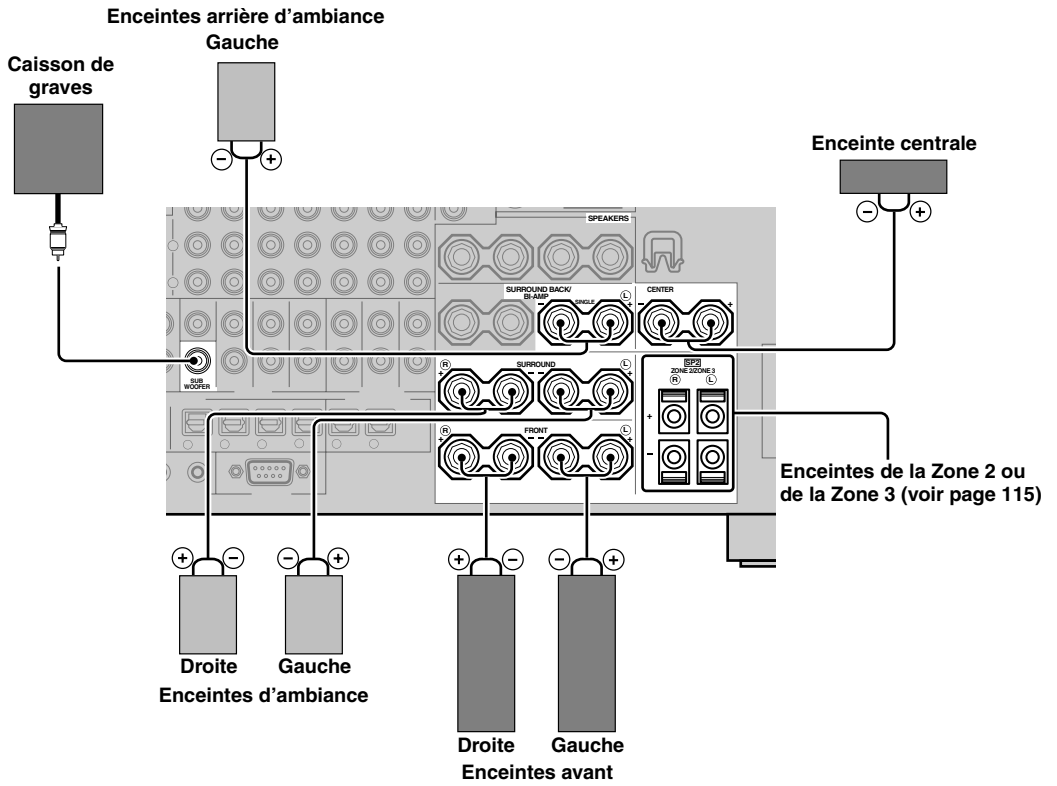

■ Pour le réglage des enceintes d'un ensemble à 5.1 voies

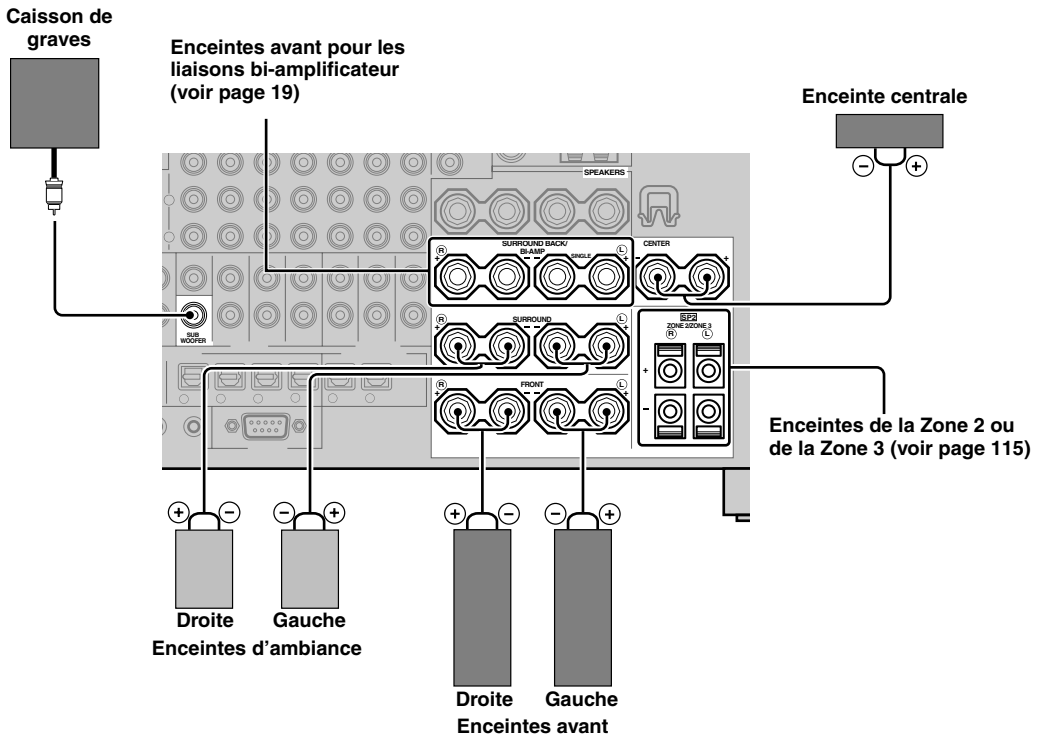

## Utilisation d'enceintes de présence

Les enceintes de présence suppléent les sons produits par les enceintes avant avec les effets d'ambiance produits par les corrections de champs sonores (voir page 45). Les enceintes de présence gauche et droite sont d'une efficacité optimale lorsque le mode CINEMA DSP 3D est en service (voir page 50). Avec les enceintes de présence vous pouvez régler la position verticale des dialogues (voir page 72). Pour utiliser les enceintes de présence, raccordez les enceintes aux bornes d'enceintes SP1 puis réglez "Présence" sur "Oui" (voir page 89).

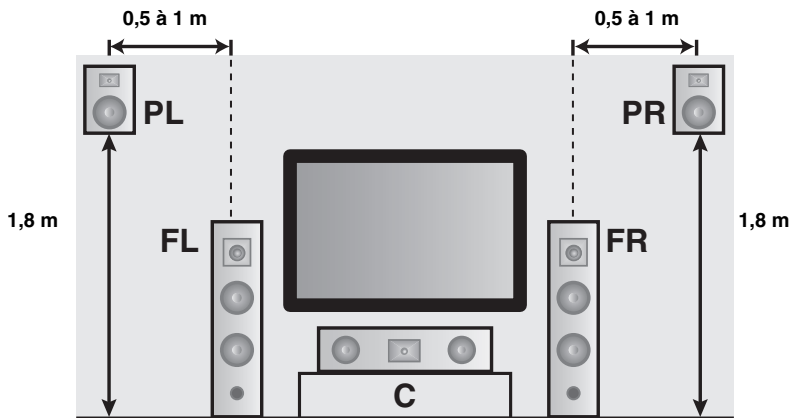

### Indications des enceintes

**FL**: Avant gauche  
**FR**: Avant droit  
**C**: Centre  
**PL**: Présence gauche  
**PR**: Présence droit

### Remarques

- Si "Présence" a pour valeur "Aucune", le mode CINEMA DSP 3D ne pourra pas être mis en service.
- Vous pouvez raccorder des enceintes d'ambiance arrière et des enceintes de présence à cet appareil, toutefois elles ne fourniront pas de son simultanément. La commutation entre les enceintes de présence et les enceintes d'ambiance arrière s'effectue automatiquement selon les sources d'entrée et les corrections de champ sonore sélectionnées. Vous pouvez choisir le jeu d'enceintes prioritaire en utilisant le paramètre "Priorité PR/SB" dans "Basic" (voir page 90).

### ■ Raccordement des enceintes de présence gauche et droite

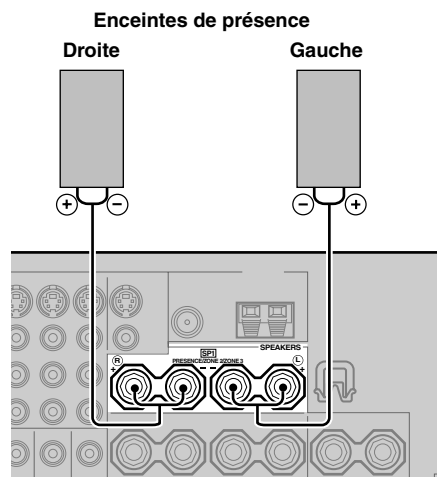

## ■ Raccordement des câbles d'enceintes

- 1 Retirez environ 10 mm d'isolation à l'extrémité de chaque câble d'enceinte et torsadez les fils exposés de chaque conducteur pour empêcher les courts-circuits.

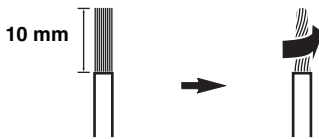

- 2 Desserrez la borne à l'aide de la clé pour borne d'enceinte.

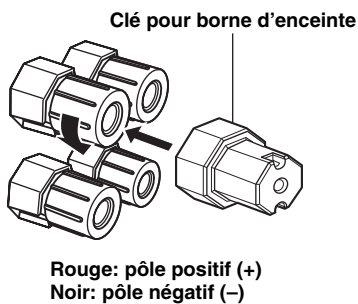

- 3 Introduisez l'extrémité dénudée dans le perçage de la borne.

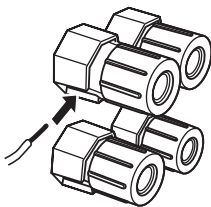

- 4 Serrez la borne pour assurer le maintien du conducteur en utilisant la clé pour borne d'enceinte.

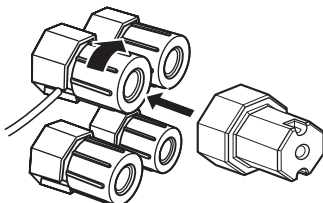

- 5 Accrochez la clé pour borne d'enceinte au WRENCH HOLDER sur le panneau arrière de cet appareil lorsque vous ne l'utilisez pas.

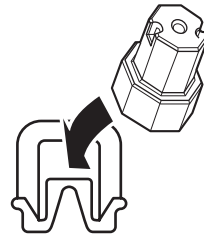

## ■ Raccordement aux bornes d'enceinte SP2

Raccordez les enceintes de la Zone 2 ou de la Zone 3 à ces bornes (voir page 115).

- 1 Ouvrez la languette.

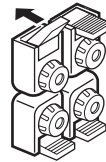

Rouge: pôle positif (+)  
Noir: pôle négatif (-)

- 2 Introduisez une extrémité dénudée dans le perçage de chaque borne.

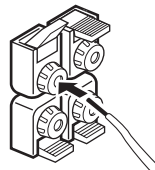

- 3 Refermez la languette pour assurer le maintien du conducteur.

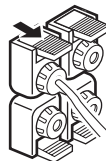



## ■ Raccordement d'une fiche banane (Sauf modèles pour le Royaume-Uni, l'Europe, l'Asie et la Corée)

- 1 Desserrez la borne à l'aide de la clé pour borne d'enceinte.

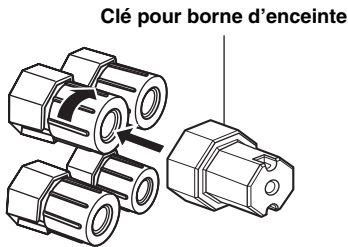

Rouge: pôle positif (+)  
Noir: pôle négatif (-)

- 2 Insérez le connecteur de fiche banane à l'extrémité de la borne correspondante.

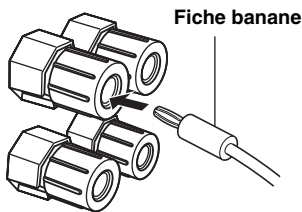

Vous pouvez aussi utiliser des fiches bananes pour le raccordement aux bornes d'enceintes SP2. Ouvrez la languette et insérez une fiche banane dans le perçage de chaque borne. Ne rabattez pas la languette après avoir inséré la fiche banane.

## ■ Utilisation des liaisons bi-amplificateur

### Attention

Retirez les barres ou ponts de court-circuit de vos enceintes pour séparer les répartiteurs LPF (filtre passe bas) et HPF (filtre passe haut).

Cet appareil présente des prises pour la bi-amplification d'un système acoustique. Vos enceintes doivent pouvoir supporter la bi-amplification.

Pour raccorder les enceintes pour la bi-amplification, utilisez les bornes FRONT et SURROUND BACK/BI-AMP de la façon indiquée ci-dessous. Pour activer les liaisons bi-amplificateur, réglez "BI-AMP" sur "ON" dans "Réglages approfondis" (voir page 122).

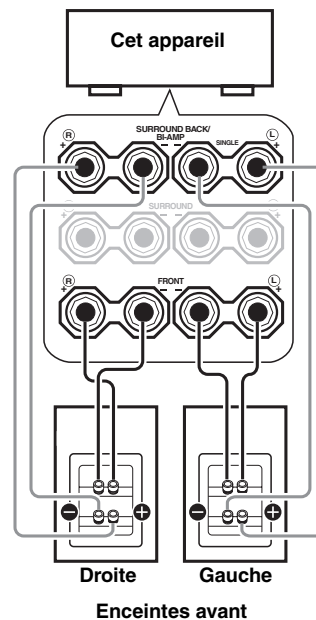

### Remarque

Lors d'un raccordement classique, assurez-vous que les barrettes de court-circuitage se trouvent bien sur les bornes d'enceintes appropriées. Reportez-vous au mode d'emploi des enceintes pour de plus amples informations.

## Information sur les prises et les fiches des câbles

### Prises audio et fiches des câbles

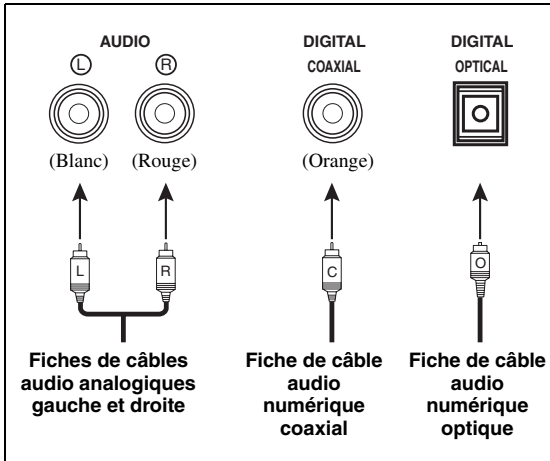

### Prises vidéo et fiches des câbles

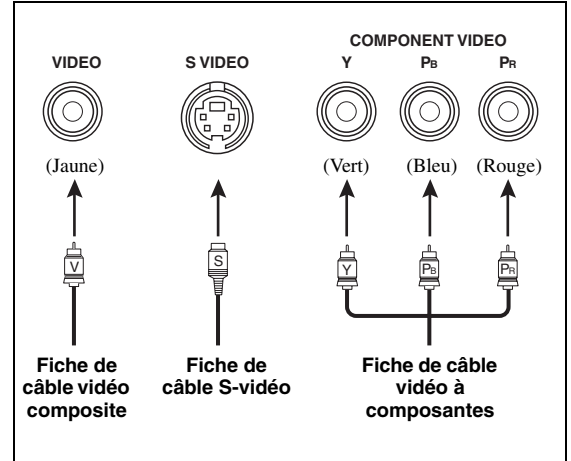

#### ■ Prises audio

L'appareil dispose de trois types de prises audio. Les raccordements à effectuer dépendent des prises audio disponibles sur vos autres appareils.

#### Prises AUDIO

Ces prises sont destinées aux signaux audio analogiques transmis via des câbles audio analogiques gauche et droit. Les fiches rouges doivent être branchées sur les prises de droite et les fiches blanches sur les prises de gauche.

#### Prises DIGITAL COAXIAL

Cette prise est destinée aux signaux audio numériques transmis via un câble numérique coaxial.

#### Prises DIGITAL OPTICAL

Cette prise est destinée aux signaux audio numériques transmis via un câble numérique optique.

#### Remarque

Vous pouvez utiliser ces prises pour appliquer à l'appareil les trains binaires PCM, Dolby Digital et DTS. Lorsque vous raccordez des appareils aux prises COAXIAL et OPTICAL, la priorité est donnée aux signaux transmis par la prise COAXIAL. Toutes les prises d'entrée numériques sont compatibles avec les signaux dont la fréquence d'échantillonnage est égale à 96 kHz.

#### ■ Prises vidéo

Cet appareil est doté de trois types de prises vidéo. Reliez les prises d'entrée vidéo de cet appareil aux prises de sortie vidéo des appareils source pour commuter simultanément les signaux audio et vidéo. Les raccordements à effectuer dépendent des prises d'entrée disponibles sur le moniteur vidéo.

#### Prises VIDEO

Ces prises sont destinées aux signaux vidéo composite transmis via des câbles vidéo composite.

#### Prises S VIDEO

Ces prises sont destinées aux signaux S-vidéo, séparés en signaux de luminance (Y) et signaux de chrominance (C) transmis séparément via des câbles S-vidéo.

#### Prises COMPONENT VIDEO

Ces prises sont destinées aux signaux vidéo à composantes, séparés en signaux vidéo de luminance (Y) et signaux vidéo de chrominance (Pb, Pr) transmis séparément via des câbles vidéo à composantes.



Cet appareil est pourvu d'une fonction de conversion vidéo. Voir pages 22 et 86 pour de plus amples informations.

## Informations sur le HDMI™

Cet appareil est pourvu de quatre prises d'entrée HDMI et d'une prise de sortie HDMI pour l'entrée et la sortie des signaux audio et vidéo numériques. Reliez la prise HDMI IN1, HDMI IN2, HDMI IN3 ou HDMI IN4 de cet appareil à la prise de sortie HDMI d'un autre appareil HDMI (par exemple un lecteur de DVD). Reliez la prise HDMI OUT de cet appareil à la prise d'entrée HDMI d'un autre appareil HDMI (un téléviseur ou un projecteur).

Les signaux vidéo ou audio transmis aux prises HDMI IN de la source d'entrée sélectionnée ressortent par la prise HDMI OUT de cet appareil.



- En cas de problème lors d'une liaison HDMI (voir page 96).
- Voir page 142 pour le détail sur les signaux d'entrée disponibles sur cet appareil lors d'une liaison HDMI.

### ■ Prise et fiche de câble HDMI

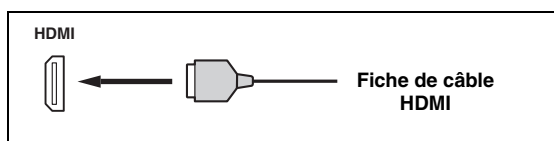

- Il est conseillé d'utiliser un câble HDMI du commerce de moins de 5 mètres avec le logo HDMI imprimé dessus.
- Utilisez un câble de conversion (prise HDMI ↔ prise DVI-D) pour relier cet appareil à d'autres appareils DVI.

### Remarques

- Ne débranchez pas et ne branchez pas le câble, ou n'éteignez pas les appareils HDMI raccordés à la prise HDMI OUT de cet appareil pendant le transfert de données. Cela aurait pour effet de perturber la lecture ou d'engendrer du bruit.
- La prise HDMI OUT transmet les signaux audio transitant par les prises d'entrée HDMI même si "Support audio" est réglé sur "Autre" (voir page 95).
- Si vous éteignez le moniteur vidéo raccordé à la prise HDMI OUT par une liaison DVI, cet appareil risque de ne pas pouvoir se connecter à l'autre appareil.
- Les signaux vidéo analogiques transmis aux prises vidéo de l'appareil, S-vidéo et vidéo composite peuvent être convertis numériquement pour une sortie à la prise HDMI OUT. Réglez "Conversion" sur "Activé" dans "Régl. manuel" pour activer cette fonction (voir page 86).

### ■ Attribution par défaut des sources aux prises d'entrée HDMI

Prise d'entrée HDMI	Source d'entrée attribuée
IN1	BD/HD DVD
IN2	DVD
IN3	DTV/CBL
IN4	DVR

## Circulation des signaux audio et vidéo

### ■ Sens des signaux audio

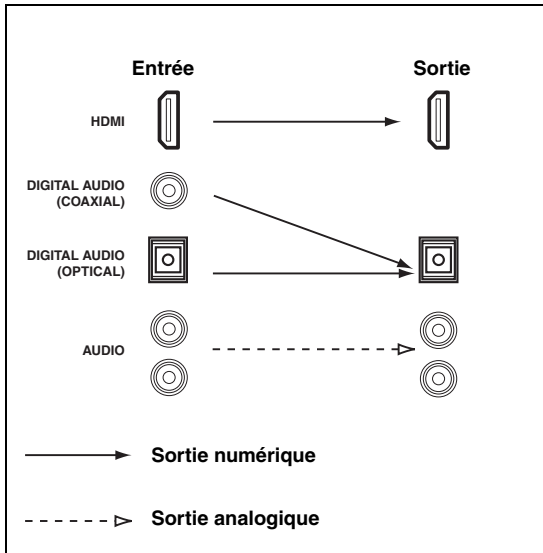

#### Remarques

- Les signaux à 2 voies et PCM multivoies, Dolby Digital et DTS transmis aux prises d'entrée HDMI ne peuvent ressortir par la prise HDMI OUT que lorsque "Support audio" est réglé sur "Autre" (voir page 95).
- Les types de signaux audio suivants peuvent être transmis aux prises d'entrée HDMI:
  - DSD
  - Dolby TrueHD
  - Dolby Digital Plus
  - DTS-HD Master Audio
  - DTS-HD High Resolution Audio

### ■ Sens des signaux vidéo

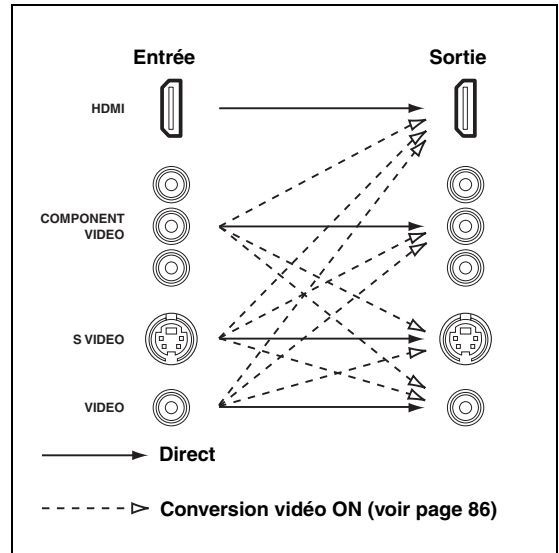

Les paramètres "Vidéo" permettent de désentrelacer les signaux vidéo et de convertir leur résolution. Voir page 86 pour le détail.

#### Remarques

- Lorsque les signaux vidéo analogiques sont transmis aux prises COMPONENT VIDEO, S VIDEO et VIDEO, l'ordre de priorité des signaux est le suivant:
  1. COMPONENT VIDEO
  2. S VIDEO
  3. VIDEO
- Les signaux vidéo numériques transmis aux prises d'entrée HDMI ne peuvent pas ressortir par les prises de sortie vidéo analogiques.
- Les signaux vidéo analogiques à composantes (ayant une résolution de 480i (NTSC)/576i (PAL)) sont convertis en signaux S-vidéo ou vidéo composite et sortent par les prises VIDEO ou S VIDEO MONITOR OUT.
- Les signaux vidéo analogiques à composantes ayant une résolution de 1080p ne sortent que par les prises COMPONENT VIDEO MONITOR OUT.
- Le signal GUI n'est pas appliqué aux prises DVR OUT et VCR OUT et ne sera pas enregistré.

## Raccordement d'un téléviseur ou d'un projecteur

Raccordez votre téléviseur (ou projecteur) à la prise HDMI OUT, aux prises COMPONENT VIDEO MONITOR OUT, à la prise S VIDEO MONITOR OUT ou à la prise VIDEO MONITOR OUT de cet appareil.



Assurez-vous que cet appareil et les autres appareils sont débranchés des prises secteur.



Vous pouvez spécifier si les signaux audio HDMI doivent être lus sur cet appareil ou sur un autre appareil HDMI raccordé à la prise HDMI OUT sur le panneau arrière de cet appareil. Utilisez le paramètre "Support audio" dans "Option" pour sélectionner l'appareil devant lire les signaux audio HDMI (voir page 95).

### Remarques

- Certains moniteurs vidéo raccordés à cet appareil via une liaison DVI ne sont pas capables de reconnaître les signaux audio/vidéo HDMI envoyés quand ils sont en mode veille. Dans ce cas, le témoin HDMI clignote de façon irrégulière.
- Réglez "Conversion" dans "Vidéo" sur "Activé" (voir page 86) pour obtenir l'affichage restreint.
- L'écran GUI apparaît sur papier peint ou fond gris selon le format du signal vidéo et le réglage des paramètres dans "Fond d'écran" (voir page 88).
- Si le moniteur vidéo raccordé n'est pas compatible avec la synchronisation audio et vidéo (synchro lèvres automatique), cet appareil ajustera lui-même le son sur l'image (voir page 84). Raccordez le moniteur vidéo à la prise HDMI OUT de cet appareil pour pouvoir utiliser cette fonction.

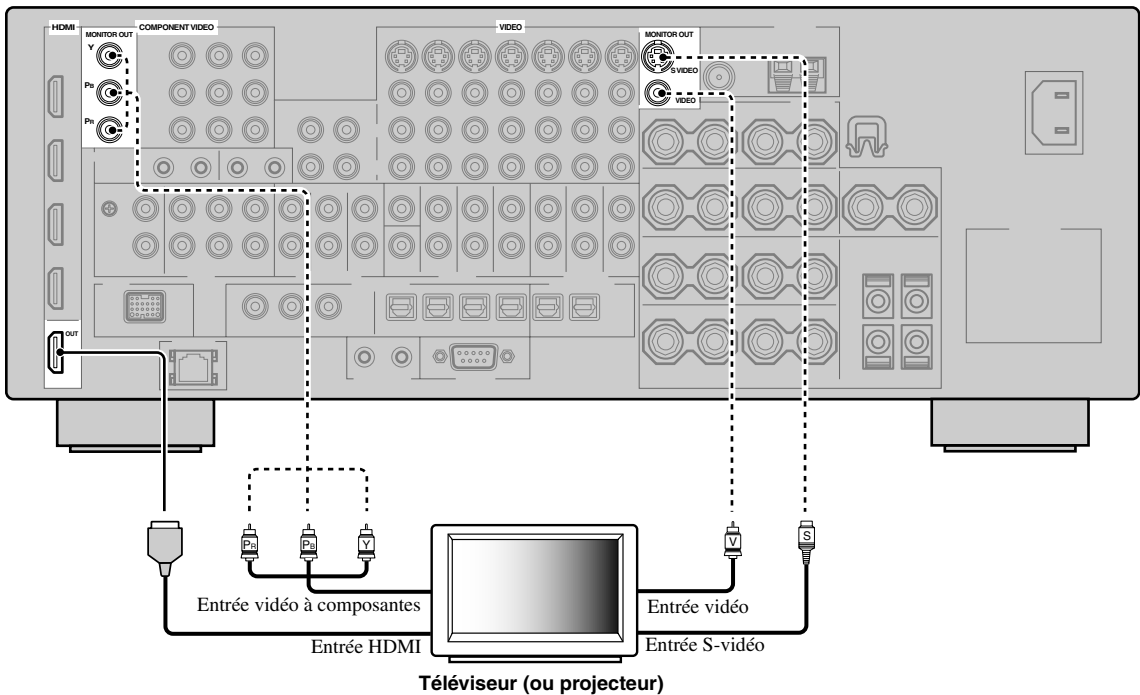

— repère les liaisons recommandées

- - - repère les liaisons alternatives

## Raccordement d'autres appareils



Assurez-vous que cet appareil et les autres appareils sont débranchés des prises secteur.

### Remarques

- Lorsque "Conversion" est réglé sur "Désactivé" (voir page 86), veillez à effectuer le même type de liaison vidéo que pour le raccordement du téléviseur (voir page 23). Par exemple, si votre téléviseur a été raccordé à la prise VIDEO MONITOR OUT de cet appareil, raccordez les autres appareils aux prises VIDEO.

- Lorsque "Conversion" est réglé sur "Activé" (voir page 86), les signaux vidéo convertis sortent par les prises MONITOR OUT. Pour effectuer un enregistrement, vous devez relier les appareils par le même type de liaison vidéo.
- Pour relier numériquement un autre appareil que celui qui a été attribué en usine à la prise DIGITAL INPUT ou DIGITAL INPUT OUTPUT, sélectionnez le réglage correspondant pour "Option", "Sortie opt." ou "Entrée coax." dans "Attrib. E/S" (voir page 79).
- Lorsque vous raccordez un lecteur de DVD aux prises DIGITAL INPUT (OPTICAL) et DIGITAL INPUT (COAXIAL), la priorité est donnée aux signaux transmis par la prise DIGITAL INPUT (COAXIAL).

### ■ Raccordement d'un lecteur de Blu-ray Disc ou d'un lecteur de HD DVD

Raccordez votre lecteur de Blu-ray Disc ou de HD DVD à la prise HDMI IN1 de cet appareil pour pouvoir utiliser toutes les fonctions du Blu-ray Disc ou HD DVD.

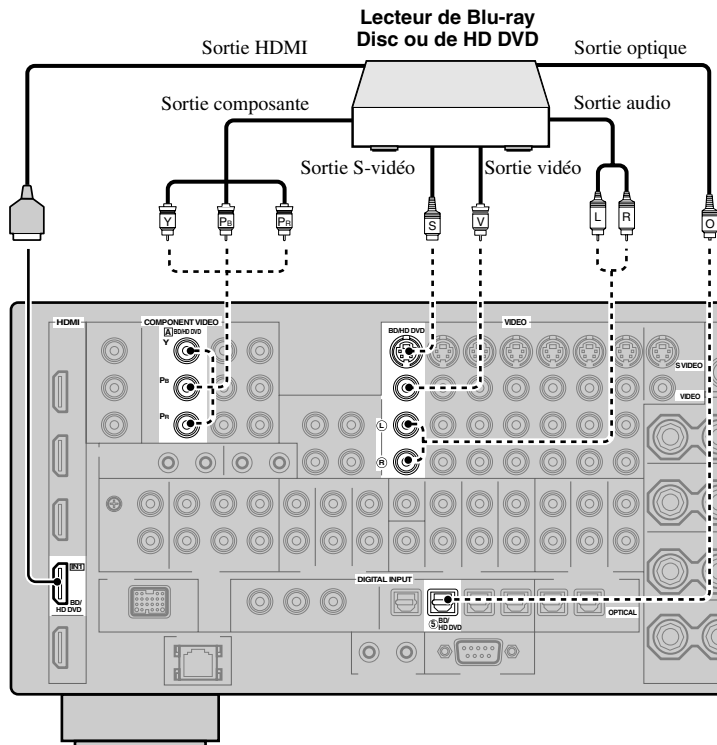

———— repère les liaisons recommandées

----- repère les liaisons alternatives

## ■ Raccordement d'un lecteur de DVD

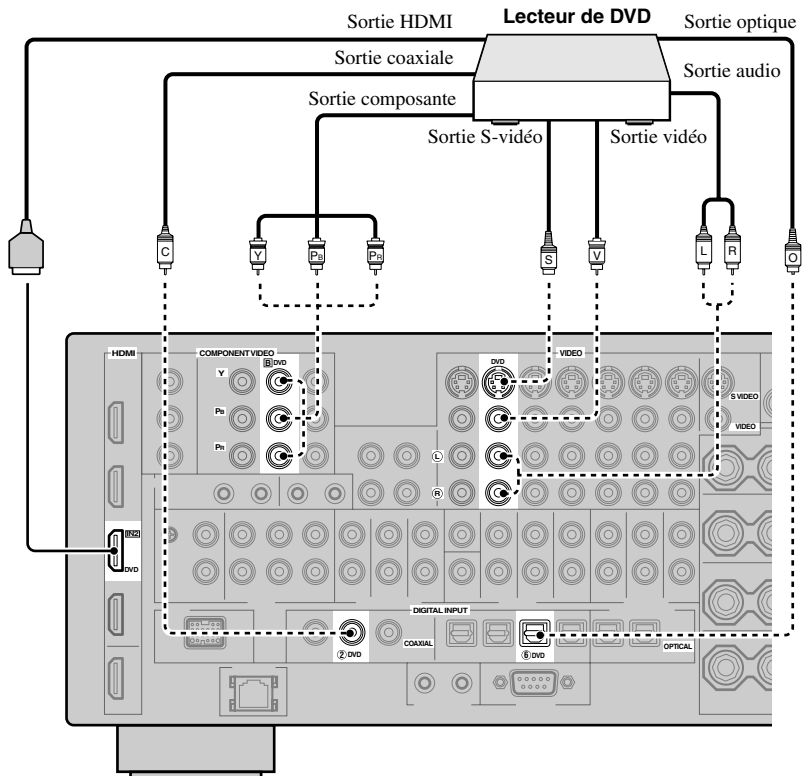

———— repère les liaisons recommandées

- - - - - repère les liaisons alternatives

■ Raccordement d'un décodeur

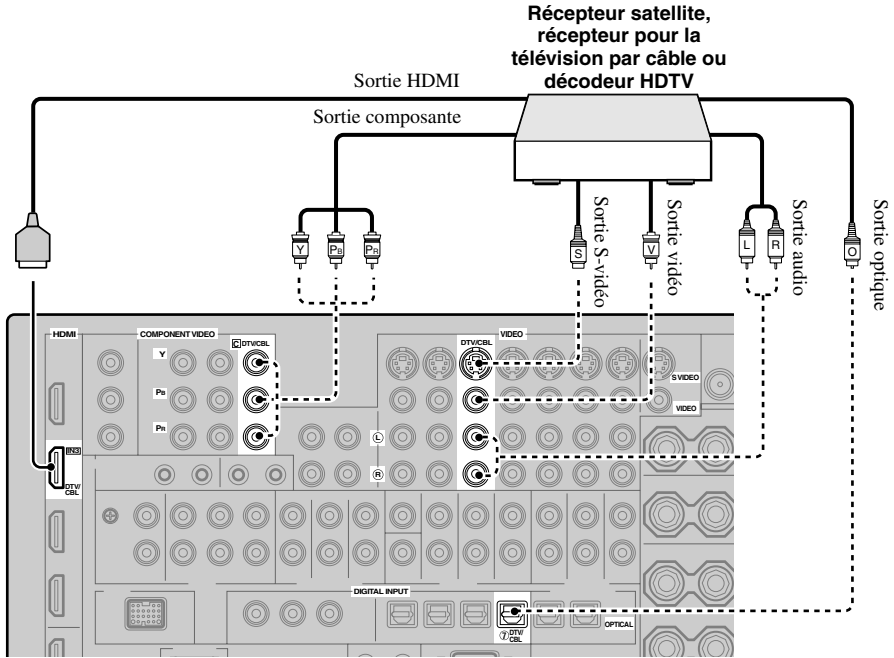

■ Raccordement d'un graveur de DVD, d'un PVR ou d'un magnétoscope

**Remarque**

\* Si vous raccordez un magnétoscope à cet appareil, raccordez-le aux prises VCR (prises S VIDEO IN, VIDEO IN, AUDIO IN, S VIDEO OUT, VIDEO OUT et AUDIO OUT) ou aux prises DVR mais pas à la prise DIGITAL INPUT (COAXIAL).

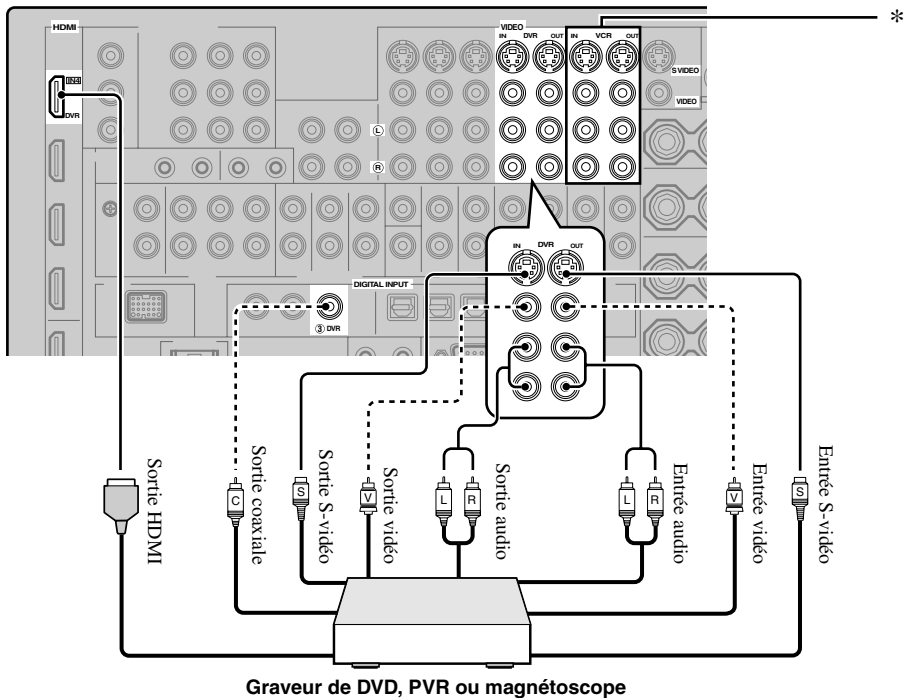



## ■ Raccordements des appareils audio

### Remarques

- Reliez la platine tourne-disque à la borne GND de cet appareil de façon à réduire les bruits. Toutefois certaines platines tourne-disque produisent moins de bruit sans liaison à la borne GND.
- Les prises PHONO sont compatibles avec les platines tourne-disque dotées d'une cellule à aimant mobile (MM) ou à bobine mobile (MC). Si la platine tourne-disque est pourvue d'une cellule bas niveau (cellule MC), insérez un transformateur-élévateur, ou un amplificateur pour cellule MC, entre la tête de lecture et les prises PHONO.
- Si vous reliez à la fois la prise DIGITAL INPUT (OPTICAL) et la prise DIGITAL INPUT (COAXIAL) à un appareil audio, la prise DIGITAL INPUT (COAXIAL) sera prioritaire.

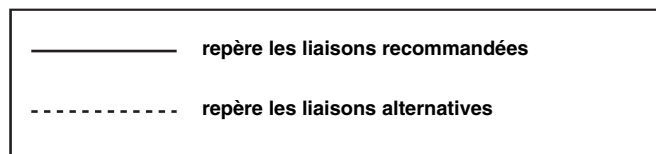
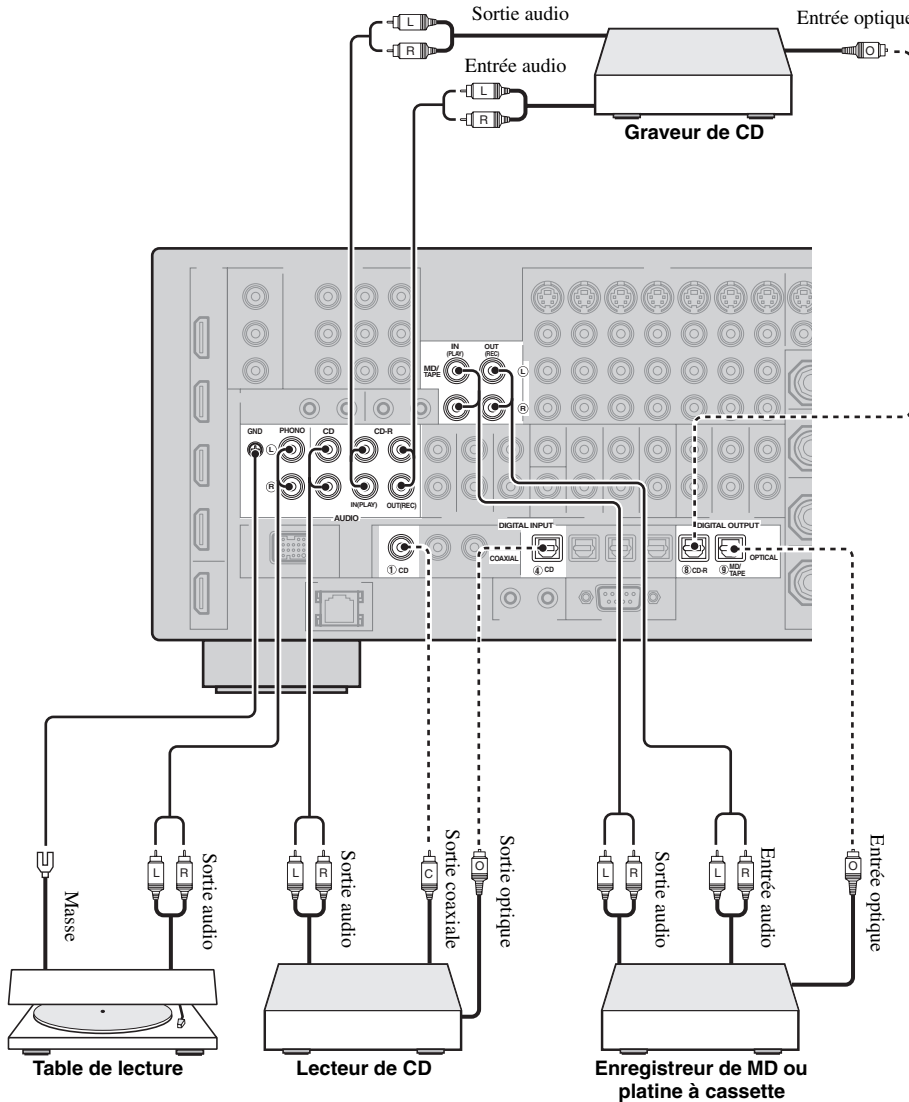

## ■ Raccordement d'un amplificateur extérieur

Cet appareil est suffisamment puissant pour entraîner n'importe quelle chaîne à usage domestique. Si vous souhaitez fournir plus de puissance aux enceintes, ou tout simplement utiliser un autre amplificateur, reliez-le aux prises PRE OUT.

### Remarques

- Si vous reliez un appareil aux prises PRE OUT, ne branchez rien sur les bornes SPEAKERS.
- Chaque prise PRE OUT fournit les signaux de la même voie que les bornes SPEAKERS correspondantes.
- Réglez le niveau de sortie du caisson de graves au moyen de la commande dont il est pourvu (voir page 52).
- Certains signaux ne sont pas disponibles sur la prise SUBWOOFER PRE OUT du fait des valeurs adoptées pour "Régl. enc." (voir page 88) et pour "Sortie basse" (voir page 89).
- Le réglage auto peut être utilisé même si un amplificateur externe est utilisé (voir page 37).

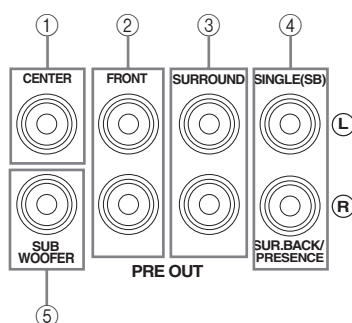

#### ① Prise CENTER PRE OUT

Il s'agit de la prise de sortie de la voie centrale.

#### ② Prises FRONT PRE OUT

Il s'agit des prises de sortie des voies avant.

#### ③ Prises SURROUND PRE OUT

Il s'agit des prises de sortie des voies d'ambiance.

#### ④ Prises SURROUND BACK/PRESENCE PRE OUT

Il s'agit des prises de sortie des voies d'ambiance arrière ou de présence. Si vous ne raccordez qu'un seul amplificateur externe pour la voie d'ambiance arrière, vous devrez le raccorder à la prise SINGLE (SB).



- Réglez "Surr. arr." sur "Large x2", "Large x1", "Petite x2" ou "Petite x1" et "Présence" sur "Aucune" (voir page 89) pour transmettre les signaux des voies d'ambiance arrière aux prises SURROUND BACK/PRESENCE PRE OUT.
- Réglez "Présence" sur "Oui" et "Surr. arr." sur "Aucune" (voir page 89) pour transmettre les signaux des voies de présence aux prises SURROUND BACK/PRESENCE PRE OUT.
- Lorsque "BI-AMP" est réglé sur "ON" (voir page 19), cet appareil transmet les signaux audio des voies avant aux prises SUR.BACK/PRESENCE PRE OUT.

#### ⑤ Prise SUBWOOFER PRE OUT

Cette prise sert à raccorder un caisson de graves amplifié.

## ■ Raccordement d'un lecteur multiformat ou d'un décodeur externe

Cet appareil est équipé de 6 prises d'entrée complémentaires (FRONT gauche et droite, CENTER, SURROUND gauche et droite et SUBWOOFER); ces prises permettent le raccordement multivoie d'un lecteur multiformat, d'un décodeur extérieur, d'un processeur acoustique ou d'un préamplificateur.

Si vous réglez "Nbres d'ent." sur "8 Canaux" dans "MULTI CH" (voir page 80), vous avez la possibilité d'utiliser les prises d'entrée attribuées à "Entrée avant" dans "Attrib. multi. CH" (voir page 80) et les prises MULTI CH INPUT pour accepter une source à 8 voies.

Reliez les prises de sortie du lecteur multiformat ou du décodeur extérieur aux prises MULTI CH INPUT. Veillez à ce que les sorties gauche et droite des voies avant et des voies d'ambiance correspondent bien aux entrées gauche et droite des mêmes voies.

### Remarques

- Si vous sélectionnez l'appareil relié aux prises MULTI CH INPUT comme source d'entrée (voir page 42), le processeur numérique de champ sonore de cet appareil sera automatiquement désactivé, ce qui veut dire que vous ne pourrez pas choisir les corrections de champ sonore.
- Cet appareil ne redirige pas les signaux transmis aux prises MULTI CH INPUT pour pallier les enceintes manquantes. Nous vous conseillons de n'utiliser ce principe de raccordement que si la chaîne comporte les enceintes requises pour un ensemble à 5.1 voies.
- Lorsque l'appareil raccordé aux prises MULTI CH INPUT de cet appareil est sélectionné comme source d'entrée, seuls les signaux transmis aux prises MULTI CH INPUT FRONT sont disponibles sur le casque d'écoute raccordé.

### Dans le cas d'une entrée à 6 voies

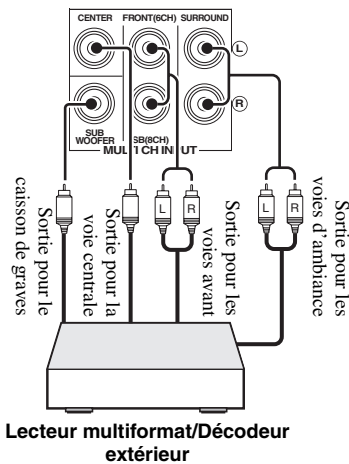

### Dans le cas d'une entrée à 8 voies

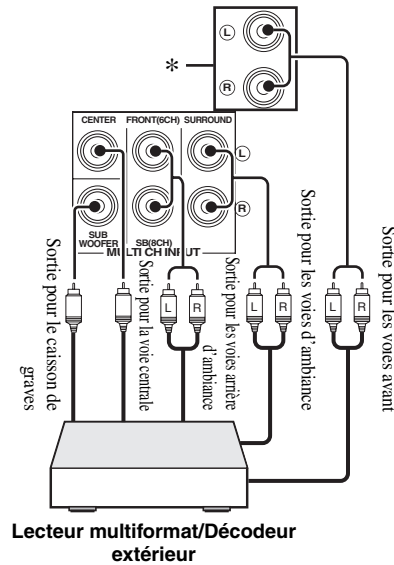

### Remarque

- \* Ce sont les prises d'entrée audio analogique désignées par "Entrée avant" dans "Attrib. multi. CH" (voir page 80).

## ■ Raccordement d'une station universelle Yamaha iPod

La borne DOCK sur le panneau arrière de cet appareil permet de relier une station universelle Yamaha iPod (par exemple la YDS-10 vendue séparément) pour y poser un iPod et en contrôler la lecture avec le boîtier de télécommande fourni. Raccordez la station universelle Yamaha iPod (par exemple la YDS-10 vendue séparément) à la borne DOCK sur le panneau arrière de cet appareil avec le câble prévu à cet effet.

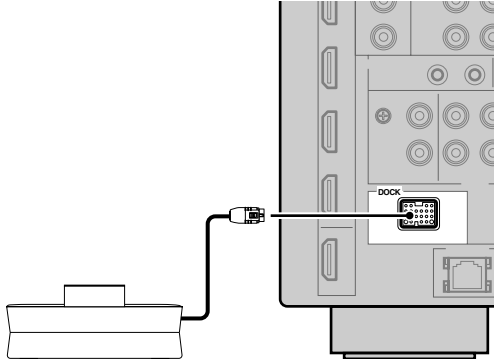

Yamaha Station universelle iPod  
(par exemple la YDS-10 vendue  
séparément)

## ■ Utilisation des prises REMOTE IN/OUT

Si les appareils sont des produits de marque Yamaha et peuvent recevoir les signaux de commande, reliez les prises REMOTE IN et REMOTE OUT aux prises d'entrée et de sortie du boîtier de télécommande avec le minicâble analogique mono de la façon suivante. Voir page 115 pour le détail à ce sujet.

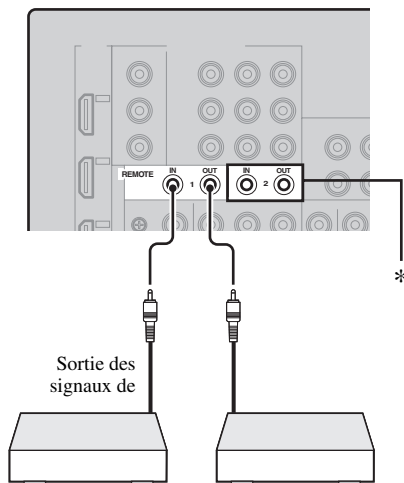

Récepteur de signaux infrarouges ou Yamaha    Appareil Yamaha (Lecteur CD ou DVD, etc.)

\* Vous pouvez raccorder un autre récepteur de signaux infrarouges et un autre appareil Yamaha aux prises REMOTE IN 2 et OUT 2 de la même façon qu'aux prises REMOTE IN 1 et OUT 1.

## Utilisation des prises VIDEO AUX sur la face avant

Reliez votre console de jeu ou votre caméscope aux prises VIDEO AUX sur la face avant de l'appareil.

### Attention

Veillez à réduire complètement le volume de cet appareil et des autres appareils avant de les relier.

### Remarque

Les signaux audio transmis à la borne DOCK ont priorité sur les signaux transmis aux prises VIDEO AUX.

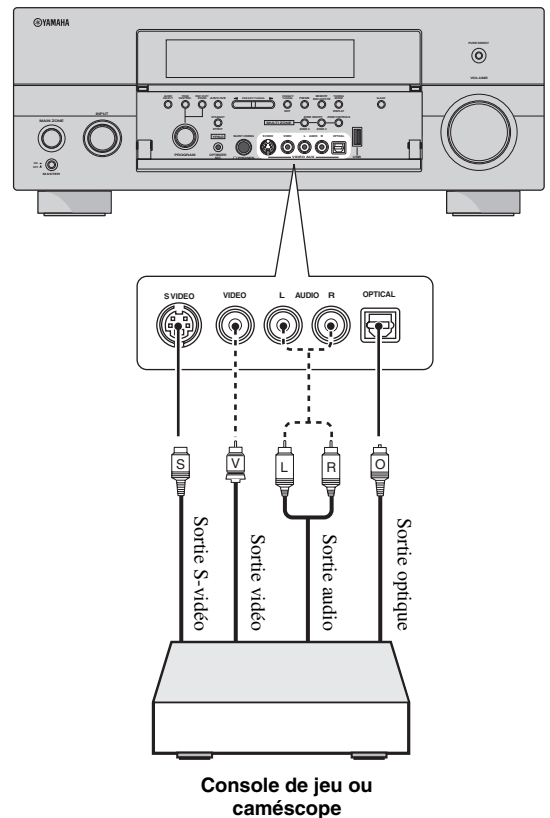

Console de jeu ou  
caméscope

## Raccordement au réseau

Pour connecter cet appareil à votre réseau, vous devez brancher une extrémité d'un câble réseau (câble direct CAT-5 ou plus) sur le port NETWORK de cet appareil et l'autre extrémité sur un des ports LAN de votre routeur prenant en charge le protocole DHCP (Dynamic Host Configuration Protocol). Le schéma suivant montre le raccordement de l'appareil à un des ports LAN d'un routeur disposant de 4 ports. Vous ne pourrez écouter vos fichiers de musique sauvegardés sur votre ordinateur ou Yamaha MCX-2000, ou accéder à Internet Radio que si chaque appareil est raccordé correctement au réseau.

### Remarques

- Vous devez utiliser un câble STP (câble à paires torsadées blindées) (en vente dans le commerce) pour raccorder un concentrateur réseau ou un routeur à cet appareil.
- Si la fonction DHCP de votre routeur est désactivée, les paramètres réseau devront être réglés manuellement (voir page 91).
- Yamaha MCX-2000, MCX-A10 et MCX-C15 peuvent ne pas être vendus dans certaines régions.

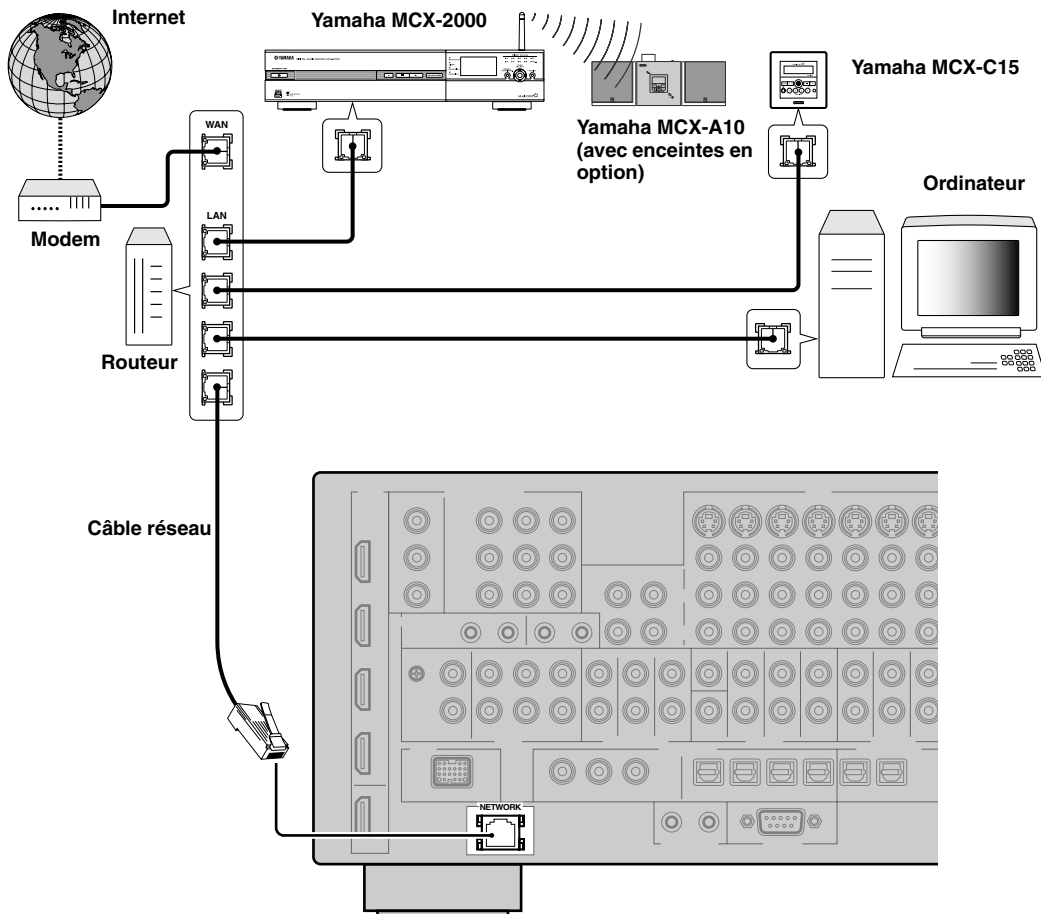

## Raccordement des antennes FM et AM

Cet appareil est fourni avec une antenne FM et une antenne AM intérieures. Raccordez ces antennes aux prises prévues à cet effet. En principe, ces antennes doivent être suffisantes pour capter un signal de puissance convenable.

### Remarques

- (Modèle pour l'Asie et modèle Standard seulement) Veillez à régler l'intervalle des fréquences selon l'incrément de syntonisation utilisé dans la région (voir page 122).
- L'antenne cadre AM doit être placée à distance de cet appareil.
- L'antenne cadre AM doit être reliée à l'appareil, y compris dans le cas où une antenne AM extérieure est utilisée.
- Une antenne extérieure convenablement installée permet d'obtenir une réception de meilleure qualité qu'une antenne intérieure. Si la réception devait être mauvaise, installez une antenne extérieure. Pour de plus amples détails concernant cette question, veuillez consulter le revendeur ou le service après-vente Yamaha.

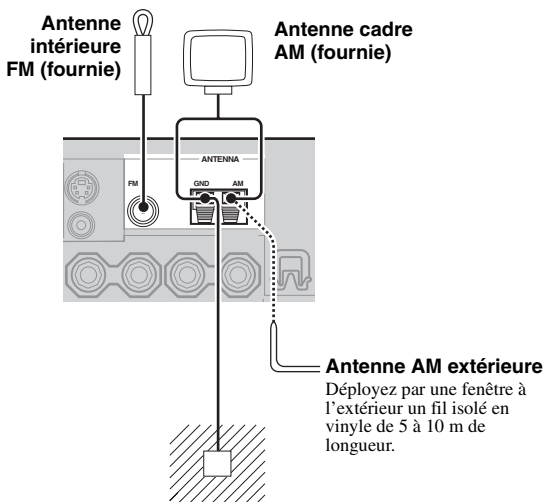

#### Masse (prise GND)

Par souci de sécurité et pour que le brouillage soit minimum, reliez la prise GND de l'antenne à une bonne masse. Une bonne masse peut être un pieu de métal enfoncé dans un sol humide.

## Raccordement du câble d'alimentation

### ■ Raccordement du câble d'alimentation secteur

Lorsque tous les appareils sont raccordés, branchez une extrémité du câble d'alimentation sur la prise d'entrée et l'autre extrémité sur une prise secteur.

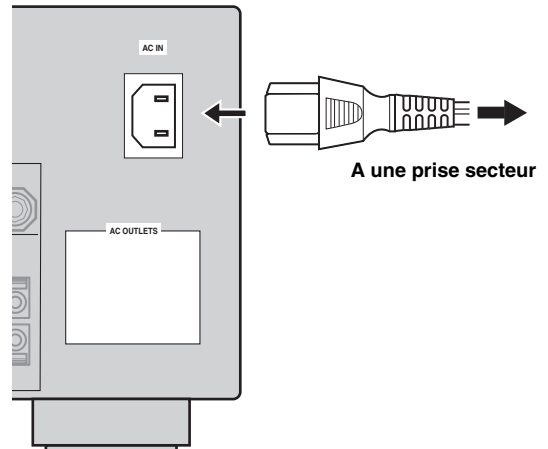

### Remarque

(Modèle pour l'Asie seulement) Sélectionnez un des câbles d'alimentation fournis selon le type de prise secteur installé avant de raccorder cet appareil à une prise secteur.

### ■ AC OUTLET(S) (SWITCHED)

Modèles pour le Royaume-Uni et l'Australie

..... 1 prise secteur

Modèle pour la Corée ..... Aucune prise secteur

Autres modèles ..... 2 prises secteur

Utilisez ces prises secteur pour alimenter les appareils connectés. Raccordez les câbles d'alimentation des autres appareils à ces prises. Ces prises sont alimentées sur le secteur lorsque cet appareil est en service. Toutefois, l'alimentation de ces prises est coupée lorsque cet appareil est hors service. Pour le détail sur la puissance maximale ou la consommation totale des appareils pouvant être raccordés à ces prises, voir "Caractéristiques techniques" à la page 141.

### Secours de la mémoire

Le secours de la mémoire évite que les données sauvegardées ne soient effacées chaque fois que l'appareil est mis en veille. Toutefois, les données enregistrées seront perdues si l'appareil reste débranché de la prise secteur ou si le courant est coupé pendant plus d'une semaine.

## Réglage de l'impédance des enceintes et de la langue du menu GUI

### Attention

Si vous utilisez des enceintes de 6 ohms, réglez "SPEAKER IMP." sur "6ΩMIN" AVANT d'utiliser cet appareil. Vous pouvez aussi utiliser des enceintes de 4 ohms comme enceintes avant.

Avant d'utiliser cet appareil, réglez l'impédance des enceintes raccordées et sélectionnez la langue des éléments du menu et des messages, qui apparaissent sur l'écran GUI (interface utilisateur graphique) de cet appareil.

### 1 Assurez-vous que cet appareil est hors service.

### 2 Maintenez la pression d'un doigt sur **ⓅSTRAIGHT** de la face avant puis appuyez sur **ⓂMASTER ON/OFF** pour le mettre en position ON.

L'appareil se met en service et le menu des réglages approfondis (voir page 120) apparaît sur l'afficheur de la face avant.

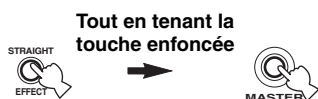

### 3 Tournez le sélecteur **ⓄPROGRAM** pour sélectionner "SPEAKER IMP."

### 4 Appuyez plusieurs fois de suite sur **ⓅSTRAIGHT** pour sélectionner "6ΩMIN".

### 5 Tournez le sélecteur **ⓄPROGRAM** pour sélectionner "GUI LANGUAGE".

### 6 Appuyez plusieurs fois de suite sur **ⓅSTRAIGHT** pour sélectionner la langue souhaitée pour le menu GUI qui s'affiche sur le moniteur vidéo.

Choix: **ENGLISH** (Anglais), **JAPANESE** (Japonais), **FRENCH** (Français), **GERMAN** (Allemand), **SPANISH** (Espagnol), **RUSSIAN** (Russe)

### Remarques

- Ce réglage n'a aucun effet sur les messages qui apparaissent sur l'afficheur de la face avant.
- Vous pouvez aussi sélectionner la langue du menu GUI sur l'écran GUI. Voir page 97 pour le détail.

### 7 Appuyez de nouveau sur **ⓂMASTER ON/OFF** pour faire ressortir la touche et le mettre en position OFF.

Le réglage effectué agira à la prochaine mise en service de cet appareil.

## Mise en ou hors service de cet appareil

### ■ Mise en service de cet appareil

Appuyez sur **ⓂMASTER ON/OFF** sur la face avant pour le mettre en position ON et mettre cet appareil en service.

Si vous mettez cet appareil en service par la touche **ⓂMASTER ON/OFF**, la zone principale sera active.



Lorsque vous mettez en service l'appareil, il faut attendre quelques secondes avant qu'il ne restitue le son.

### ■ Mise hors service de cet appareil

Appuyez à nouveau sur **ⓂMASTER ON/OFF** sur la face avant pour le ramener hors de la position OFF afin de mettre cet appareil hors tension.

### Remarques

- **ⓂMAIN ZONE ON/OFF** sur la face avant ainsi que **ⓅPOWER** et **ⓄSTANDBY** sur le boîtier de télécommande ne sont opérationnelles que lorsque vous appuyez sur **ⓂMASTER ON/OFF** pour le mettre en position ON.
- En général, il est conseillé de mettre l'appareil en veille lorsqu'il n'est pas utilisé.

### ■ Mise en veille de la zone principale

Appuyez sur **ⓂMAIN ZONE ON/OFF** (ou **ⓅSTANDBY**) pour mettre la zone principale en veille.

En veille, l'appareil consomme une faible quantité d'électricité pour être en mesure de recevoir les signaux infrarouges qui peuvent être émis par le boîtier de télécommande.

### ■ Activation de la zone principale quand l'appareil est en veille

Appuyez sur **ⓂMAIN ZONE ON/OFF** (ou **ⓅPOWER**) pour mettre la zone principale en service.



- Lorsque vous mettez en service l'appareil, il faut attendre quelques secondes avant qu'il ne restitue le son.
- Ces touches n'agissent que lorsque **ⓂMASTER ON/OFF** est enfoncée en position ON.

### En cas de problème...

- Mettez tout d'abord cet appareil hors tension puis de nouveau sous tension.
- Si le problème persiste, initialisez les paramètres de cet appareil. Voir page 134 pour le détail.

## Utilisation du boîtier de télécommande

Le boîtier de télécommande émet un rayon infrarouge. Veuillez à le pointer directement sur le capteur de télécommande de l'appareil pour en assurer le fonctionnement.

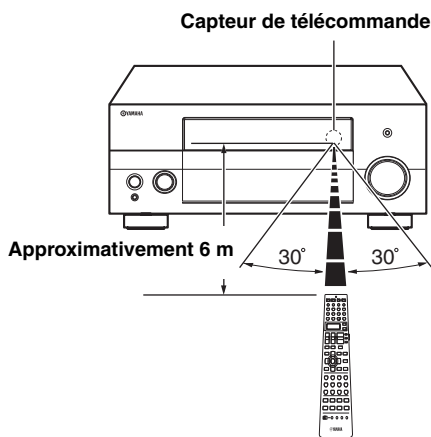

### ② LIGHT

Éclaire les touches du boîtier de télécommande et de l'afficheur (12).

### Fenêtre d'affichage (12)

Le nom de la source d'entrée sur laquelle vous pouvez agir s'inscrit ici.

### Émetteur infrarouge (27)

Les signaux infrarouges de commande sont émis ici. Dirigez cette ouverture vers l'appareil sur lequel vous voulez agir.

### Témoin de transmission (28)

Il clignote tandis que le boîtier de télécommande émet des signaux infrarouges.

### Sélecteur de mode de fonctionnement (14)

Les fonctions de certaines touches changent selon la position du sélecteur de mode.

#### AMP

Active la fonction d'amplification de cet appareil.

#### SOURCE

Agit sur l'appareil choisi au moyen d'une des touches de sélection d'entrée (voir page 104).

#### TV

Agit sur le téléviseur désigné comme DTV/CBL ou PHONO (voir page 103).

## Remarques

- Ne renversez aucun liquide sur le boîtier de télécommande.
- Ne laissez pas tomber le boîtier de télécommande.
- Ne conservez pas, ne rangez pas le boîtier de télécommande dans les endroits suivants:
  - très humides, par exemple près d'un bain
  - très chauds, par exemple près d'un poêle ou d'un appareil de chauffage
  - exposés à des températures très basses
  - poussiéreux

## Ouverture et fermeture de la trappe avant

Pour accéder aux commandes qui sont placées derrière la trappe avant, appuyez doucement à sa partie inférieure. Conservez la trappe fermée lorsque vous n'utilisez pas ces commandes.

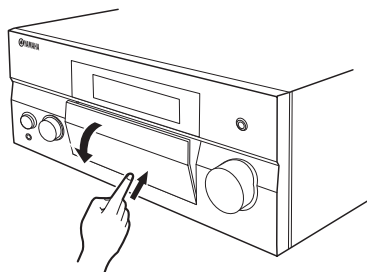

Pour ouvrir la trappe, appuyez doucement à la partie inférieure.



## Afficheur de la face avant

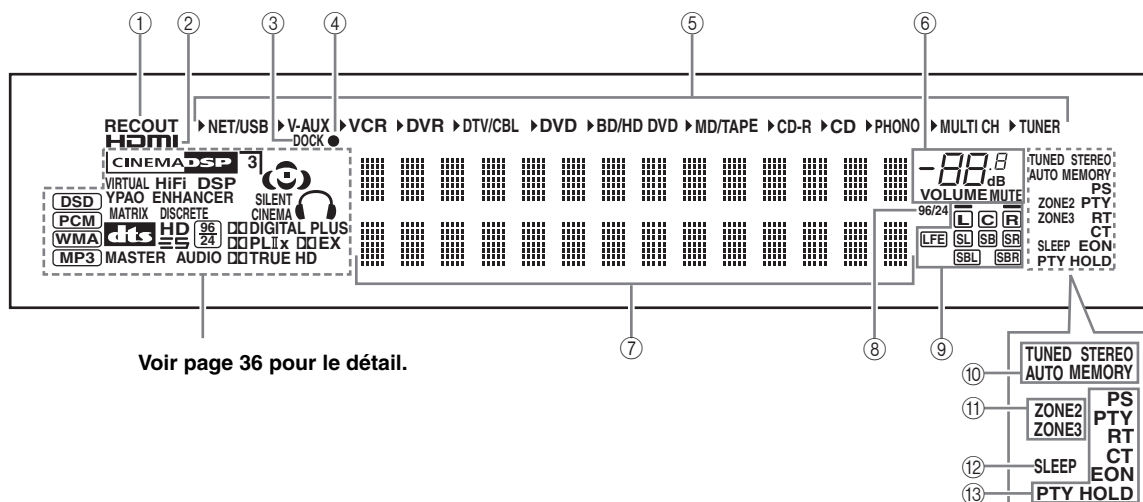

Voir page 36 pour le détail.

### ① Témoin RECOUT

S'éclaire lorsque cet appareil est en mode de sélection de la source à enregistrer (voir page 67).

### ② Témoin HDMI

Ce témoin s'éclaire lorsque le signal de la source d'entrée sélectionnée est appliqué à l'une des prises d'entrée HDMI (voir page 21).

### ③ Témoin DOCK

Ce témoin s'éclaire lorsque vous posez votre iPod sur une station universelle Yamaha iPod (par exemple la YDS-10 vendue séparément) à condition qu'elle soit reliée à la borne DOCK de cet appareil (voir page 30).

### ④ Témoin de charge de la batterie

S'éclaire lorsque cet appareil est en veille et charge la batterie du iPod posé sur la station (voir page 59).

### ⑤ Témoins des sources d'entrée

Le curseur correspondant s'allume pour indiquer la source d'entrée actuellement sélectionnée.

### ⑥ Témoin MUTE et témoin de niveau VOLUME

- Le niveau sonore actuel s'affiche ici.
- Le témoin MUTE clignote lorsque la fonction MUTE est en service (voir page 43).

### ⑦ Afficheur multifonction

Il fournit le nom de la correction de champ sonore utilisée et d'autres informations relatives aux réglages et modifications.

### ⑧ Témoin 96/24

Ce témoin s'éclaire lorsque l'appareil reçoit un signal DTS 96/24.

### ⑨ Témoins des voies d'entrée et des enceintes

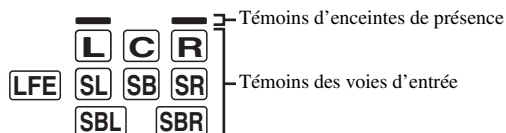

#### Témoins des voies d'entrée

- Ces témoins indiquent quelles voies sont présentes dans le signal d'entrée numérique.
- Ils s'éclairent ou clignotent selon les réglages des enceintes pendant le réglage auto de cet appareil (voir page 37) ou le réglage du niveau de sortie des enceintes dans "Niveau enc." (voir page 91).

#### Témoins d'enceintes de présence

Ils s'éclairent selon le réglage de "Présence" (voir page 89) dans "Régl. enc." pendant le réglage auto (voir page 37) ou le réglage du niveau de sortie des enceintes dans "Niveau enc." (voir page 91).



Les enceintes de présence et d'ambiance arrière peuvent être réglées automatiquement à l'aide de "Régl. Auto" (voir page 37) ou manuellement en effectuant les réglages nécessaires pour "Présence" (voir page 89) et "Surr. arr." (voir page 89) dans "Régl. enc.".

## ⑩ Témoins du syntoniseur

L'un de ces témoins s'éclaire lorsque l'appareil est en mode d'accord FM ou AM.

### Témoin TUNED

Ce témoin s'éclaire lorsqu'une station radio est accordée (voir page 53).

### Témoin STEREO

Ce témoin s'éclaire lorsque l'appareil reçoit un signal stéréophonique FM puissant alors que le témoin AUTO est éclairé (voir page 53).

### Témoin AUTO

Ce témoin s'éclaire lorsque l'appareil est réglé pour la syntonisation automatique (voir page 53).

### Témoin MEMORY

Ce témoin clignote pour signaler que la mise en mémoire de la station est possible (voir page 55).



Le témoin MEMORY clignote aussi lorsque cet appareil est en mode de préréglage de la mémoire de raccourcis de NET/USB (voir page 65).

## ⑪ Témoins ZONE2/ZONE3

Ce témoin s'éclaire lorsque la Zone 2 ou Zone 3 est en service (voir page 115).

## ⑫ Témoin SLEEP

Ce témoin s'éclaire lorsque la minuterie de mise hors service est active (voir page 43).

## ⑬ Témoins du système de diffusion de données radio (Modèle pour l'Europe seulement)

### PTY HOLD

Ce témoin s'éclaire pendant la recherche de station du système de diffusion de données radio dans le mode PTY SEEK.

### PS, PTY, RT et CT

Ces témoins s'éclairent selon le mode d'affichage du système de diffusion de données radio sélectionné.

### EON

Ce témoin s'éclaire lorsque des données EON sont reçues.



## ⑭ Témoin YPAO

S'éclaire lorsque vous activez la fonction "Régl. Auto" et lorsque les réglages d'enceintes spécifiés dans "Régl. Auto" sont utilisés tels quels sans être modifiés (voir page 37).

## ⑮ Témoins des signaux d'entrée

Le témoin correspondant s'éclaire lorsque cet appareil reproduit les signaux audio DSD (Direct Stream Digital), PCM (Pulse Code Modulation), WMA (Windows Media Audio) ou MP3 (MPEG-1 Audio Layer-3).

## ⑯ Témoins DSP

Le témoin correspondant s'éclaire lorsqu'une des corrections de champ sonore est sélectionnée.

### Témoin CINEMA DSP

Ce témoin s'éclaire lorsque vous sélectionnez une correction de champ sonore CINEMA DSP (voir page 45).

### Témoin HiFi DSP

Ce témoin s'éclaire lorsque vous sélectionnez une correction de champ sonore HiFi DSP (voir page 51).

### Témoin VIRTUAL

Ce témoin s'éclaire lorsque la correction Virtual CINEMA DSP est active (voir page 50).

### Témoin 3D

Ce témoin s'éclaire lorsque le mode CINEMA DSP 3D est actif (voir page 50).

## ⑰ Témoins de champ sonore

Le témoin correspondant à la correction de champ sonore active, s'éclaire (voir page 45).

## ⑱ Témoin ENHANCER

Ce témoin s'éclaire lorsque le mode Compressed Music Enhancer fonctionne (voir page 49).

## ⑲ Témoin du casque

Ce témoin s'éclaire lorsque le casque est branché (voir page 42).

## ⑳ Témoin SILENT CINEMA

Ce témoin s'éclaire lorsque le casque est branché et qu'une correction de champ sonore est sélectionnée (voir page 50).

## ㉑ Témoins des décodeurs

Lorsque l'un des décodeurs de l'appareil est en fonctionnement, le témoin correspondant s'éclaire.

# Optimisation du réglage des enceintes pour votre salle d'écoute (YPAO)

Cet appareil est doté de la technologie YPAO (Yamaha Parametric Room Acoustic Optimizer) qui permet d'éviter les réglages fastidieux d'enceintes et garantit une grande précision lors des réglages automatiques. Le microphone d'optimisation fourni capte les sons émis par les enceintes dans l'environnement d'écoute réel et cet appareil les analyse.

## Utilisation des réglages automatiques (Régl. Auto)

### Remarques

- Sachez qu'il est normal que des tonalités d'essai puissantes soient émises pendant le réglage auto.
- Pour que les résultats soient les meilleurs possible, veillez à ce que le plus grand silence règne dans la pièce tout au long du réglage auto. Si les bruits ambiants sont importants, les résultats ne seront pas satisfaisants.



- Si une erreur se présente pendant le réglage auto et un message d'erreur ou d'avertissement apparaît sur l'écran GUI ou sur l'afficheur de la face avant, reportez-vous à la section "Régl. Auto" dans "Guide de dépannage" aux pages 132 et 133 qui vous donne la liste complète des messages d'erreur et d'avertissement ainsi que des solutions possibles.
- Le réglage initial de chaque paramètre est indiqué en caractères gras.
- Avant de commencer, réglez le sélecteur de mode de fonctionnement du boîtier de télécommande sur **AMP**.

## ■ Réglage auto de base

### 1 Vérifiez les points suivants avant d'entreprendre le réglage auto.

- Les enceintes sont raccordées correctement.
- Le casque est débranché de cet appareil.
- Cet appareil et le moniteur vidéo sont en service.
- Le caisson de graves raccordé est en service et le volume est à un niveau moyen (ou légèrement inférieur).

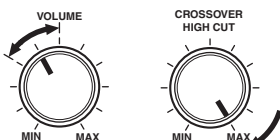

#### Commandes d'un caisson de graves (exemple)

- Les commandes de la fréquence de transition du caisson de graves raccordé sont au niveau maximal.
- Les amplificateurs externes, si vous en utilisez (voir page 28), sont sous tension et les réglages corrects.
- La pièce est suffisamment silencieuse.

### 2 Branchez le microphone d'optimisation fourni sur la prise OPTIMIZER MIC située sur la face avant.

"MIC ON" et "View OSD MENU" apparaît sur l'afficheur de la face avant.

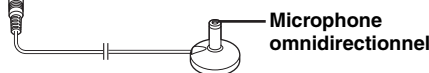

MIC ON  
VIEW OSD MENU

L'écran de menu suivant apparaît sur le moniteur vidéo.

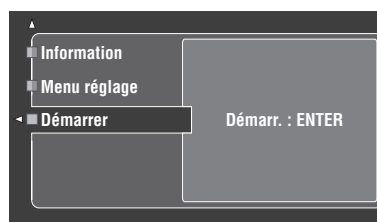

Le message suivant apparaît sur l'afficheur de la face avant au bout d'un certain temps. Le réglage auto ne peut être effectué qu'à partir du menu GUI.

GUI  
RX-V3800

### 3 Posez le microphone d'optimisation sur une surface plate, la tête omnidirectionnelle tournée vers le haut, à l'emplacement de la position d'écoute.

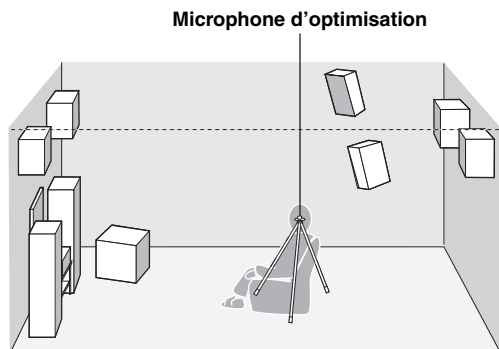

Si possible, montez le microphone d'optimisation sur un trépied (etc.) pour qu'il soit à la même hauteur que vos oreilles quand vous êtes assis à la position d'écoute. Le microphone d'optimisation peut être fixé à un trépied (etc.) avec la vis de celui-ci.

#### Avant de passer à l'opération suivante

Lorsque vous effectuez l'opération suivante, le réglage auto démarre immédiatement. Pour obtenir des mesures plus précises, il est préférable de sortir de la pièce ou de se tenir à un endroit où les mesures ne risquent pas d'être perturbées (par exemple, contre un mur et à l'écart des enceintes) dès que vous effectuez l'opération suivante.

### 4 Appuyez sur **ENTER** pour démarrer la procédure.

Le réglage auto des différents paramètres commence immédiatement. Pendant le réglage auto, des tonalités d'essai puissantes sont émises par chaque enceinte. "Mesure..." apparaît aussi sur l'écran GUI.

#### Remarques

- N'effectuez aucune autre opération sur cet appareil pendant le réglage auto.
- Il est conseillé de sortir de la pièce pendant toute la durée du réglage auto. Sortez silencieusement de la pièce. La durée du réglage auto dépend de l'environnement de la pièce et des enceintes raccordées (de 30 secondes à 3 minutes).



Pour interrompre la procédure et mettre cet appareil en pause, appuyez sur une des touches de curseur (**↑** / **↓** / **←** / **→**) ou sur **ENTER**. Pendant la pause, appuyez sur **↑** pour recommencer la procédure et sur **←** pour l'annuler.

### 5 Lorsque tous les éléments ont été définis avec succès, l'affichage suivant apparaît sur l'écran GUI.

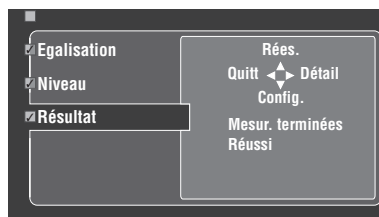

- Appuyez sur **↓** et sélectionnez "Config." pour spécifier les valeurs mesurées.
- Appuyez sur **↑** et sélectionnez "Rées." pour recommencer le réglage auto. Le réglage auto des différents paramètres commence immédiatement.
- Appuyez sur **→** et sélectionnez "Détail" pour voir les résultats des mesures et les messages d'avertissement. Sur l'affichage des informations, appuyez plusieurs fois de suite sur **↑** / **↓** pour passer d'un paramètre à l'autre. Pour le détail sur les messages d'avertissement, reportez-vous à la section "Régl. Auto" dans "Guide de dépannage" à la page 132.
- Appuyez sur **←** et sélectionnez "Quitt" pour sortir de la procédure Auto Setup. Si vous sélectionnez "Quitt", "Ne pas régler ?" apparaît sur l'écran. Pour valider les valeurs mesurées et sortir, sélectionnez "Config.". Pour annuler les réglages et sortir, sélectionnez "Annul."



Si les résultats ne vous satisfont pas ou si vous préférez définir manuellement chaque paramètre, réglez les paramètres dans "Basic" (voir page 88).

#### Remarques

- Si vous changez les enceintes ou leur position, ou si vous modifiez la disposition des éléments de la pièce d'écoute, vous devez exécuter une nouvelle fois "Régl. Auto" pour effectuer un nouvel étalonnage de la chaîne.
- En fonction des caractéristiques du caisson de graves ou des amplificateurs éventuellement raccordés, les distances indiquées sur la page de résultats de "Distance" peuvent être plus grandes que les distances réelles.
- Dans les résultats de "Egalisation", pour garantir des réglages plus fins plusieurs valeurs peuvent être désignées pour la même bande.

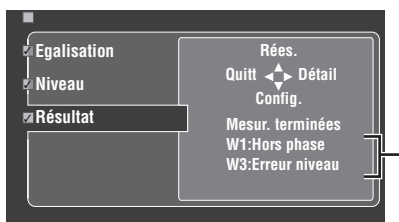
**Si le message d'avertissement apparaît...****Messages d'avertissement**

Si un problème devait être détecté par l'appareil pendant le réglage auto, des messages d'avertissement apparaîtront sur la page des résultats. Reportez-vous à la section "Régl. Auto" dans "Guide de dépannage" à la page 132 pour la liste complète des messages d'avertissement et des mesures à prendre.

## 6 Appuyez sur **Ⓜ** SET MENU pour éteindre l'écran GUI.

**Remarques**

- Lorsque le réglage auto est terminé, n'oubliez pas de débrancher le microphone d'optimisation.
- Le microphone d'optimisation est sensible à la chaleur. Rangez-le à l'abri des rayons du soleil et ne le posez pas sur cet appareil.

### ■ Personnalisation des mesures

Le type d'égaliseur paramétrique peut être sélectionné et les éléments à contrôler peuvent être activés ou désactivés.

## 1 Raccordez le microphone d'optimisation fourni à cet appareil et placez au bon endroit le microphone.

Reportez-vous aux étapes 1 à 3 de "Opérations de base" à la page 41.

## 2 Appuyez sur **Ⓜ** pour sélectionner "Menu réglage", puis appuyez sur **Ⓜ**.

L'élément "Menu réglage" est actuellement sélectionné sur le menu.

## 3 Appuyez plusieurs fois de suite sur **Ⓜ** / **Ⓜ** pour sélectionner "Câblage", "Distance", "Taille", "Egalisation" ou "Niveau" puis appuyez sur **Ⓜ** pour définir le paramètre sélectionné.

## 4 Appuyez plusieurs fois de suite sur **Ⓜ** / **Ⓜ** pour sélectionner le paramètre souhaité, puis appuyez sur **Ⓜ** ENTER pour valider votre sélection.

## 5 Répétez les étapes 3 et 4 jusqu'à ce que tous les paramètres souhaités soient définis.

L'appareil effectue les contrôles suivants:

**Câblage (Raccordement des enceintes)**

Vérification des enceintes reliées et de la polarité des connexions.

**Distance (Distance des enceintes)**

Vérification de la distance de chaque enceinte par rapport au siège de l'auditeur et synchronisation de la sortie de toutes les voies.

**Taille (Taille des enceintes)**

Vérification de la réponse en fréquence de chaque enceinte et spécification de la fréquence de recouvrement des basses fréquences pour chaque voie.

Choix: **Vérif.**, Saut

- Sélectionnez "Vérif." pour un contrôle et un réglage automatiques du paramètre.
- Sélectionnez "Saut" si vous ne voulez pas tenir compte de ce paramètre ni effectuer de réglage.

**Egalisation****(Niveau de l'égaliseur paramétrique)**

L'égaliseur paramétrique règle le niveau des bandes de fréquences spécifiées. Les bandes de fréquences les plus importantes sont sélectionnées en fonction de la pièce d'écoute et leur niveau est ajusté de manière à créer un champ sonore cohérent dans toute la pièce. Vous avez le choix entre les réglages d'égaliseur paramétrique suivants.

Choix: **Vérif.: Nat.**, Vérif.: Plat, Vérif.: Avt., Saut

- Sélectionnez "Vérif.: Nat." pour lisser la réponse en fréquence de toutes les enceintes et atténuer l'accentuation des fréquences aiguës. Nous vous conseillons ce réglage lorsque "Vérif.: Plat" donne des sons un peu rudes.
- Sélectionnez "Vérif.: Plat" pour lisser la réponse en fréquence de toutes les enceintes. Nous vous conseillons ce réglage si les enceintes sont de qualité similaire.
- Sélectionnez "Vérif.: Avt." pour régler la réponse en fréquence de chaque enceinte en fonction des sons émis par les enceintes avant. Nous vous conseillons ce réglage si les enceintes avant sont de qualité très supérieure aux autres.
- Sélectionnez "Saut" si vous ne voulez pas tenir compte du paramètre sélectionné ni effectuer de réglage.

**Niveau (Niveau de volume)**

Vérification et réglage du niveau sonore (volume) émis par chaque enceinte.

Choix: **Vérif.**, Saut

- Sélectionnez "Vérif." pour un contrôle et un réglage automatiques de ce paramètre.
- Sélectionnez "Saut" si vous ne voulez pas tenir compte de ce paramètre ni effectuer de réglage.



Une coche apparaît à la gauche du paramètre pour lequel autre chose que "Saut" a été spécifié.

**6** Lorsque vous avez sélectionné le réglage souhaité pour chaque paramètre, appuyez sur **④◀** pour revenir à la page précédente du menu, puis appuyez sur **④∇** pour sélectionner “Démarrer”.

**7** Après le réglage de la mesure, démarrez le réglage auto.

Pour le détail à ce sujet, reportez-vous aux étapes 4 à 6 de “Réglage auto de base” à la page 37.

**Fonction Mémoire sys.**

Vous pouvez sauvegarder les résultats du réglage auto en utilisant la fonction Mémoire sys. Voir page 98 pour le détail.

**■ Contrôle du résultat du réglage auto**

Cette fonction permet de contrôler le résultat du réglage auto.

**1** Réglez le sélecteur de mode de fonctionnement sur **⑭AMP** puis appuyez sur **⑰SET MENU** pour afficher l'écran GUI.

**2** Appuyez à plusieurs reprises sur **④△ / ∇** puis appuyez sur **④▷** pour sélectionner “Régl. Auto”.

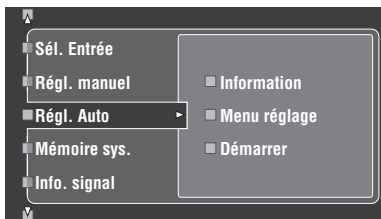

**3** Appuyez sur **④△** pour sélectionner “Information”.

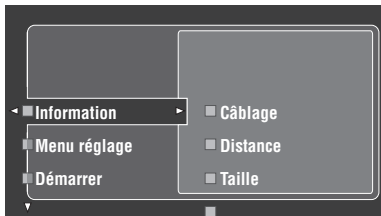

**4** Appuyez plusieurs fois de suite sur **④▷** puis sur **④∇** pour sélectionner les éléments que vous voulez contrôler.

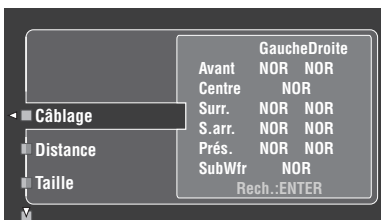

**Câblage (Raccordement des enceintes)**

Indique la polarité de chaque enceinte raccordée.

- “NOR” apparaît lorsque la polarité de l’enceinte raccordée est normale.
- “INV” apparaît lorsque la polarité de l’enceinte raccordée est inversée.

**Remarque**

“---” apparaît si aucune enceinte n’est raccordée à la voie correspondante.

**Distance (Distance des enceintes)**

Indique la distance aux enceintes depuis la position d’écoute. Appuyez sur **④◀ / ▷** pour passer à l’affichage de la distance de chaque enceinte.

**Remarque**

“---” apparaît si aucune enceinte n’est raccordée à la voie correspondante.

**Taille (Taille des enceintes)**

Indique la taille des enceintes raccordées. La fréquence de coupure des graves (“Coupu.”) apparaît au bas du menu.

- “LRG” apparaît lorsque l’enceinte raccordée peut reproduire convenablement les signaux à basses fréquences.
- “PT” apparaît lorsque l’enceinte raccordée ne peut pas reproduire convenablement les signaux à basses fréquences.

**Remarque**

“---” apparaît si aucune enceinte n’est raccordée à la voie correspondante.

**Egalisation (Égalisation des enceintes)**

Indique le réglage de réponse en fréquence obtenu pour chaque enceinte raccordé.

**Remarque**

“---” apparaît si aucune enceinte n’est raccordée à la voie correspondante.

**Niveau (Niveau des enceintes)**

Indique le niveau de sortie des enceintes raccordées.

**Remarque**

“---” apparaît si aucune enceinte n’est raccordée à la voie correspondante.

## Attention

Il faut être très prudent lorsque vous écoutez des CD codés en DTS. Lorsque vous écoutez un CD codé en DTS sur un lecteur de CD incompatible avec DTS, vous entendez des parasites qui risquent d'abîmer les haut-parleurs. Vérifiez que votre lecteur de CD peut lire les CD codés en DTS. Vérifiez également le volume sonore de votre lecteur de CD avant d'écouter un CD codé en DTS.



Pour écouter des CD gravés dans le format DTS avec une liaison audio numérique, il faut régler "Mode décod." dans "Sél. Entrée" sur "DTS" avant la lecture (voir page 79).

Avant de commencer, réglez le sélecteur de mode de fonctionnement du boîtier de télécommande sur **AMP**.

## Opérations de base

### 1 Mettez en service le moniteur vidéo relié à l'appareil.



- Vous pouvez agir sur cet appareil par l'écran de l'interface graphique utilisateur (GUI). Voir page 44 pour le détail.
- L'affichage restreint peut être allumé ou éteint sur le moniteur vidéo. Voir page 87 pour le détail.

### 2 Tournez le sélecteur **INPUT** (ou réglez le sélecteur de mode de fonctionnement sur **AMP**, puis appuyez sur une des touches de sélection d'entrée (1)) pour sélectionner la source d'entrée souhaitée.

Le nom de la source actuelle apparaît sur l'afficheur de la face avant et sur l'affichage restreint pendant quelques secondes.

Sources d'entrée disponibles

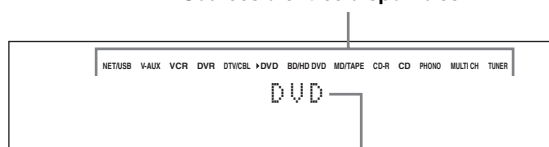

Source d'entrée actuellement sélectionnée

### 3 Commencez la lecture sur l'appareil sélectionné, ou choisissez une station de radio.

- Reportez-vous aux modes d'emploi de l'appareil source.
- Voir page 53 pour le détail sur les instructions concernant la syntonisation d'une FM ou AM.
- Voir page 59 pour le détail sur le fonctionnement du iPod avec cet appareil.
- Voir page 61 pour le détail sur l'écoute d'émissions de radio Internet et de contenus musicaux enregistrés sur l'ordinateur ou des mémoires USB.

### 4 Tournez **VOLUME** (ou appuyez sur **VOLUME +/-**) pour régler le volume au niveau de sortie.

Plage de réglage: Sil., -80,0 dB (minimum) à +16,5 dB (maximum)



Voir page 52 pour régler le niveau de chaque enceinte.

### 5 Tournez le sélecteur **PROGRAM** sur la face avant (ou appuyez plusieurs fois de suite sur une des touches de sélection de correction de champ sonore (2)) pour sélectionner la correction souhaitée.

Le nom de la correction de champ sonore sélectionnée apparaît sur l'afficheur de la face avant et sur l'affichage restreint. Voir page 45 pour le détail sur les corrections de champ sonore.

Catégorie de corrections de champ sonore actuellement sélectionnée

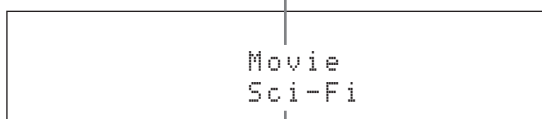

Correction de champ sonore actuellement sélectionnée

### Remarque

Les corrections de champ sonore ne peuvent pas être sélectionnées lorsque l'appareil relié aux prises MULTI CH INPUT est sélectionné comme source d'entrée (voir page 42).



- Choisissez la correction de champ sonore en fonction de vos préférences et non pas en vous basant uniquement sur son nom.
- Lorsque vous sélectionnez une source d'entrée, l'appareil adopte automatiquement la dernière correction de champ sonore associée à cette source.

## Sélection des prises d'entrée audio (AUDIO SELECT)

Cet appareil possède diverses prises d'entrée. Utilisez cette fonction (sélection de la prise d'entrée audio) pour basculer sur une autre prise d'entrée lorsque plusieurs prises sont attribuées à la même source d'entrée.



- Dans la plupart des cas, il est conseillé de régler la sélection de prise d'entrée audio sur "AUTO".
- Vous pouvez choisir la prise d'entrée audio par défaut de cet appareil à l'aide du paramètre "Sél. audio" dans "Option" (voir page 95).
- Vous pouvez aussi choisir une autre prise d'entrée audio dans "Sél. audio" de "Sél. Entrée" (voir page 79).

**1** Tournez le sélecteur **ⓈINPUT** (ou appuyez sur une des touches de sélection d'entrée **Ⓢ**) pour sélectionner la source d'entrée souhaitée.

**2** Appuyez plusieurs fois de suite sur **ⓈAUDIO SELECT** (ou **ⓈAUDIO SEL**) pour choisir le réglage de sélection de prises d'entrée audio souhaité.

Sources d'entrée disponibles

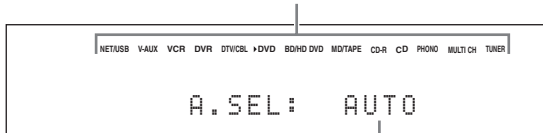

Sélection de prise d'entrée audio actuellement valide

AUTO	Ce mode sélectionne automatiquement les signaux d'entrée dans l'ordre suivant: (1) HDMI (2) Signaux numériques (3) Signaux analogiques
HDMI	Sélectionne seulement les signaux HDMI. Si aucun signal HDMI n'est appliqué à l'entrée, aucun son n'est émis.
COAX/OPT	Ce mode sélectionne automatiquement les signaux d'entrée dans l'ordre suivant: (1) Entrée des signaux numériques à la prise COAXIAL. (2) Entrée des signaux numériques à la prise OPTICAL. Si aucun signal n'est appliqué à l'entrée, aucun son n'est émis.
ANALOG	Ce mode ne sélectionne que les signaux analogiques. Si aucun signal analogique n'est appliqué à l'entrée, aucun son n'est émis.

### Remarque

Cette fonction n'est pas disponible quand aucune prise d'entrée numérique (OPTICAL, COAXIAL et HDMI) n'est attribuée. Utilisez "Attrib. E/S" dans "Sél. Entrée" pour modifier l'attribution des prises d'entrée correspondantes (voir page 79).

## Sélection d'un appareil MULTI CH INPUT

Cette fonction permet de sélectionner comme source d'entrée l'appareil relié aux prises MULTI CH INPUT (voir page 29).

**Tournez le sélecteur **ⓈINPUT** sur la face avant pour sélectionner MULTI CH (ou bien appuyez sur **ⓈMULTI CH IN**).**



Utilisez le menu "MULTI CH" dans "Sél. Entrée" pour régler les paramètres pour MULTI CH (voir page 80).

### Remarque

Les corrections de champ sonore et le mode Compressed Music Enhancer ne peuvent pas être sélectionnés lorsque l'appareil raccordé aux prises MULTI CH INPUT est sélectionné comme source (voir page 45).

## Utilisation d'un casque

**Branchez un casque muni d'un câble à fiche audio analogique stéréo sur la prise PHONES sur la face avant.**

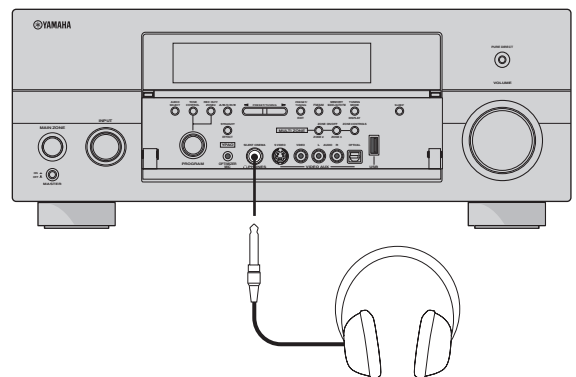

Lorsque vous sélectionnez une correction de champ sonore, le mode SILENT CINEMA s'active automatiquement (voir page 50).

### Remarques

- Lorsque vous raccordez un casque, aucun signal n'est transmis aux bornes d'enceintes.
- Lorsque l'appareil raccordé aux prises MULTI CH INPUT de cet appareil est sélectionné comme source d'entrée, seuls les signaux transmis aux prises MULTI CH INPUT FRONT sont disponibles sur le casque d'écoute raccordé.
- À ce moment-là, tous les signaux audionumériques multivoies (sauf les signaux DSD) sont réduits à des signaux pour les voies gauche et droite du casque.



## Mise en sourdine du son

Appuyez sur **MUTE** sur le boîtier de télécommande pour mettre le son en sourdine. Appuyez une nouvelle fois sur **MUTE** pour rétablir le son.



- Vous pouvez aussi tourner **VOLUME** sur la face avant ou appuyer sur **VOLUME +/-** sur le boîtier de télécommande pour rétablir le son.
- Vous pouvez régler le niveau de la sourdine à l'aide du paramètre "Atténuation" dans "Volume" (voir page 81).
- Le témoin MUTE clignote sur l'afficheur de la face avant lorsque le son est mis en sourdine et disparaît de l'afficheur lorsque le son est rétabli.

## Lecture d'une source vidéo en toile de fond d'une source audio

Vous pouvez associer une image provenant d'une source vidéo à des sons fournis par une source audio. Par exemple, vous pouvez écouter une pièce de musique classique tout en regardant l'image, sur le moniteur vidéo, d'un beau paysage, image qui est fournie par une source vidéo.

Utilisez les touches de sélection d'entrée (1) pour choisir la source vidéo puis sélectionnez une source audio.



Réglez le paramètre "BGV" dans le menu "MULTI CH" sur le réglage souhaité pour sélectionner la source d'entrée vidéo qui servira de toile de fond lors de l'écoute de sources MULTI CH INPUT (voir page 80).

## Utilisation de la minuterie de mise hors service

Utilisez cette minuterie pour mettre la zone principale en veille après l'écoulement d'un certain temps. Cette minuterie est commode si vous désirez vous coucher alors que l'appareil fournit un signal ou enregistre celui provenant d'une source. La minuterie met également hors service tous les appareils alimentés par la prise AC OUTLET(S) (voir page 32).

**1** Tournez le sélecteur **INPUT** (ou appuyez sur une des touches de sélection d'entrée (1)) pour sélectionner la source d'entrée souhaitée.

**2** Commencez la lecture sur l'appareil sélectionné, ou choisissez une station de radio. Voir le mode d'emploi de l'appareil concerné. Voir page 53 pour le détails sur les instructions concernant l'accord.

**3** Appuyez plusieurs fois de suite sur **SLEEP** (ou sur **SLEEP**) pour spécifier le temps.

À chaque pression du doigt sur **SLEEP** (ou **SLEEP**), les indications sur l'afficheur de la face avant changent de la façon suivante.

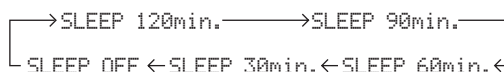

Le témoin SLEEP clignote tandis que vous précisez le temps de la minuterie. Sur l'afficheur de la face avant, le témoin SLEEP demeure éclairé et le nom de la correction de champ sonore sélectionnée apparaît à nouveau lorsque la minuterie est mise en service.

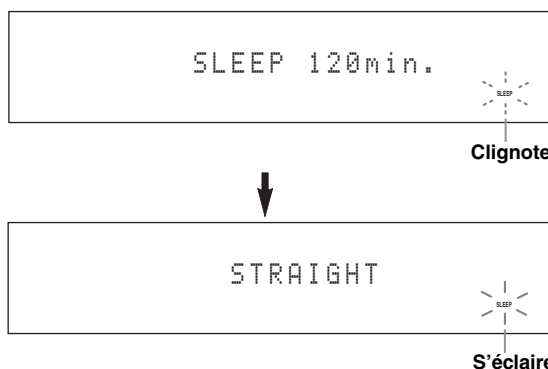

## ■ Annulation de la minuterie

Appuyez plusieurs fois de suite sur **SLEEP** (ou sur **SLEEP**) jusqu'à ce que "SLEEP OFF" apparaisse sur l'afficheur de la face avant.

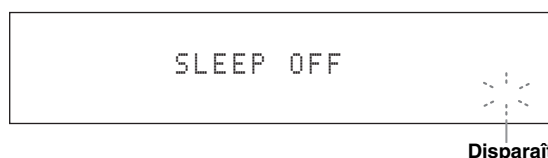

Quelques secondes plus tard, l'indicateur SLEEP s'éteint et "SLEEP OFF" disparaît de l'afficheur de la face avant.



Le réglage de la minuterie peut aussi être annulé par la touche **MAIN ZONE ON/OFF** (ou **STANDBY**) qui met la zone principale en veille.

## Exploitation des fonctions de cet appareil par l'écran de l'interface graphique utilisateur (GUI)

Cet appareil présente un écran à interface graphique utilisateur (GUI) pour la commande des fonctions d'amplification de cet appareil. L'écran GUI permet de voir les informations concernant les signaux entrant et l'état de l'appareil. L'écran GUI peut aussi être utilisé pour régler cet appareil (voir page 70).

### ■ Éléments de l'écran GUI

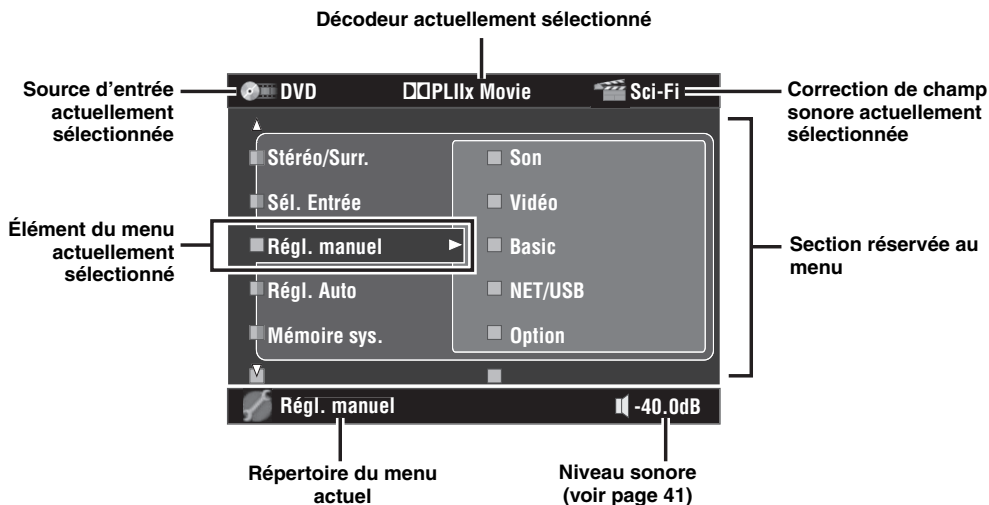

- Réglez le sélecteur de mode de fonctionnement sur **AMP** lorsque vous utilisez l'écran GUI pour la commande de cet appareil.
- Voir page 70 pour le détail sur le contenu de la section réservée au menu.
- Cet appareil se souvient du dernier écran GUI sélectionné.

### ■ Commandes de base de l'écran GUI

Touche	Fonction
④ Curseur $\Delta / \nabla$	Appuyez sur cette touche pour sélectionner l'élément souhaité sur le niveau actuel du menu.
④ Curseur $\triangleright$	Appuyez sur cette touche pour valider l'élément sélectionné sur le menu et passer au niveau suivant du menu.
④ Curseur $\triangleleft$	Appuyez sur cette touche pour revenir au niveau précédent du menu.
④ ENTER	Appuyez sur cette touche pour valider l'élément sélectionné sur le menu et passer au niveau suivant du menu.
⑰ SET MENU	Appuyez sur cette touche pour afficher ou éteindre l'écran GUI.

# Corrections de champ sonore

Cet appareil est doté de plusieurs décodeurs numériques de précision qui vous garantissent la reproduction multivoie de pratiquement toutes les sources (stéréo ou multivoies). Cet appareil est aussi pourvu d'un processeur numérique Yamaha de champ sonore (DSP) qui, à l'intérieur d'une puce, contient plusieurs corrections de champ que vous pouvez employer pour rehausser le plaisir de l'écoute.



- La correction de champ sonore Yamaha CINEMA DSP est compatible avec toutes les sources Dolby Digital, DTS, Dolby Surround, Dolby TrueHD et DTS-HD Master Audio.
- Les corrections de champ sonore Yamaha HiFi DSP simulent des environnements acoustiques existants et résultent de mesures nombreuses et précises prises à l'intérieur de la salle de concert, lors de représentations musicales, dans des cinémas, etc. Vous pouvez donc constater des variations dans l'amplitude des réflexions avant, arrière, gauche et droite.

## Sélection d'une correction de champ sonore

Tournez le sélecteur **PROGRAM** (ou réglez le sélecteur de mode de fonctionnement sur **AMP**, puis appuyez plusieurs fois de suite sur une des touches de sélection de correction de champ sonore (**8**)).

Le nom de la correction de champ sonore sélectionnée apparaît sur l'afficheur de la face avant et sur l'affichage restreint.

## Remarques

- Lorsque vous sélectionnez une source d'entrée, l'appareil adopte automatiquement la dernière correction de champ sonore associée à cette source.
- Les corrections de champ sonore ne peuvent pas être sélectionnées lorsque l'appareil raccordé aux prises MULTI CH INPUT est sélectionné comme source d'entrée (voir page 42) ou lorsque cet appareil est en mode Pure Direct (voir page 51).
- Lorsqu'une correction de champ sonore est utilisée pour la lecture d'une source DTS 96/24, la correction sélectionnée est appliquée sans que le décodeur DTS 96/24 ne soit activé.
- Les signaux à fréquence d'échantillonnage supérieure à 48 kHz sont d'abord rééchantillonnés à 48 kHz ou à une fréquence inférieure, puis la correction de champ sonore est appliquée.



Les corrections de champ sonore peuvent être sélectionnées et les paramètres réglés à l'aide de l'écran GUI. Voir page 71 pour le détail.

## Description des corrections de champ sonore



Sélectionnez la correction de champ sonore en fonction de vos préférences et non pas en vous référant uniquement à son nom.

Touche du boîtier de télécommande	Catégorie de la correction	Nom de la correction	Champs sonores créés	CINEMA DSP ou HiFi DSP
	MOVIE	Sci-Fi		<b>CINEMA DSP</b>
Cette correction restitue le son très élaboré des tout derniers films de science fiction et des films contenant des effets spéciaux. Elle reproduit des dialogues se distinguant nettement des effets sonores et de la musique de fond pour toutes sortes d'ambiances cinématographiques virtuelles.				
Type décod. Niveau DSP	Retard init. Taille pièce	Ret. init. Surr. Surr.taille pièce	Ret. init. SB. SB. taille pièce	Haut. dialogue

Paramètres de champ sonore disponibles (voir page 73)

Description de la correction

## Témoins de champ sonore

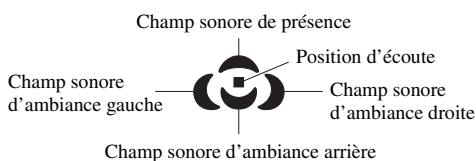

■ Pour les sources audio musicales



Pour les sources musicales audio, il est conseillé d'utiliser le mode Pure Direct (voir page 51) le mode "STRAIGHT" (voir page 50) ou le mode de décodage d'ambiance (voir page 68).

CLASSICAL 5	CLASSICAL	Hall in Munich		HiFi DSP
Ce champ sonore simule une salle de concert de 2500 places environ située à Munich, aux parois intérieures revêtues de boiseries, comme c'est l'usage dans les salles de concerts européennes. Réverbérations fines et magnifiques, bien réparties, créant une atmosphère calmante. Le siège virtuel de l'auditeur est au centre et à gauche de la salle.				
<b>Niveau DSP</b> <b>Retard init.</b>	<b>Taille pièce</b> <b>Vivacité</b>	<b>Haut. dialogue</b>		

CLASSICAL 5	CLASSICAL	Hall in Vienna		HiFi DSP
Salle de concert de taille moyenne, à environ 1700 places, de forme rectangulaire comme c'est l'usage à Vienne. Les piliers et les stucs ornementaux créent des réflexions extrêmement complexes venant de toute part, produisant des sons amples et riches.				
<b>Niveau DSP</b> <b>Retard init.</b>	<b>Taille pièce</b> <b>Vivacité</b>	<b>Haut. dialogue</b>		

CLASSICAL 5	CLASSICAL	Hall in Amsterdam		HiFi DSP
Grande salle de forme rectangulaire disposant d'environ 2200 places réparties autour d'une scène circulaire. Les réflexions sont abondantes et agréables alors que le son circule librement.				
<b>Niveau DSP</b> <b>Retard init.</b>	<b>Taille pièce</b> <b>Vivacité</b>	<b>Haut. dialogue</b>		

CLASSICAL 5	CLASSICAL	Church in Freiburg		HiFi DSP
Grande église en pierre, située dans le sud de l'Allemagne, et pourvue d'une flèche atteignant 120 mètres de hauteur. C'est une église longue et étroite, à la voûte élevée, favorisant l'allongement de la durée de réverbération et limitant la durée des premières réflexions. La réverbération riche, plutôt que le son proprement dit, restitue l'atmosphère de l'église.				
<b>Niveau DSP</b> <b>Retard init.</b>	<b>Vivacité</b> <b>Temps rev.</b>	<b>Retard rev.</b> <b>Niveau rev.</b>	<b>Haut. dialogue</b>	

CLASSICAL 5	CLASSICAL	Chamber		HiFi DSP
Cette correction recrée un espace relativement grand avec un plafond haut comme dans une salle d'audience d'un palais. Les réverbérations agréables sont adaptées à la musique de cour ou à la musique de chambre.				
<b>Niveau DSP</b> <b>Retard init.</b>	<b>Vivacité</b> <b>Temps rev.</b>	<b>Retard rev.</b> <b>Niveau rev.</b>	<b>Haut. dialogue</b>	

LIVE/CLUB 6	LIVE/CLUB	Village Vanguard		HiFi DSP
Ce club de jazz se trouve dans la 7e avenue de New York. Dans ce petit club au plafond bas, les réflexions puissantes convergent vers la scène qui se trouve dans un coin de la salle.				
<b>Niveau DSP</b> <b>Retard init.</b>	<b>Taille pièce</b> <b>Vivacité</b>	<b>Haut. dialogue</b>		

LIVE/CLUB 6	LIVE/CLUB	Warehouse Loft		HiFi DSP
Cet entrepôt ressemble à certains lofts de Soho. Un son clair est réfléchi énergiquement par les murs de béton.				
<b>Niveau DSP</b> <b>Retard init.</b>	<b>Taille pièce</b> <b>Vivacité</b>	<b>Temps rev.</b> <b>Retard rev.</b>	<b>Niveau rev.</b> <b>Haut. dialogue</b>	

LIVE/CLUB 6	LIVE/CLUB	Cellar Club		HiFi DSP
<p>Cette correction simule un club de musique au plafond bas et à l'atmosphère accueillante. Le champ sonore vivant et réaliste se caractérise par un son puissant, comme si l'auditeur était juste devant une petite scène.</p>				
<b>Niveau DSP</b> <b>Retard init.</b>	<b>Taille pièce</b> <b>Vivacité</b>	<b>Haut. dialogue</b>		

LIVE/CLUB 6	LIVE/CLUB	The Roxy Theatre		HiFi DSP
<p>Ce champ sonore restitue l'ambiance d'un club de rock d'environ 460 places à Los Angeles. Le siège virtuel de l'auditeur est au centre et à gauche de la salle.</p>				
<b>Niveau DSP</b> <b>Retard init.</b>	<b>Taille pièce</b> <b>Vivacité</b>	<b>Temps rev.</b> <b>Retard rev.</b>	<b>Niveau rev.</b> <b>Haut. dialogue</b>	

LIVE/CLUB 6	LIVE/CLUB	The Bottom Line		HiFi DSP
<p>Cette correction reproduit le champ sonore devant la scène du The Bottom Line, fameux club de jazz de New York. Environ 300 personnes peuvent prendre place à droite et à gauche dans un environnement sonore vibrant et réaliste.</p>				
<b>Niveau DSP</b> <b>Retard init.</b>	<b>Taille pièce</b> <b>Vivacité</b>	<b>Haut. dialogue</b>		

■ Pour différentes sources

**Remarque**

Les paramètres des champs sonores disponibles et les champs sonores obtenus dépendent des sources d'entrée et des réglages de cet appareil.

ENTERTAIN 7	ENTERTAINMENT	Sports		CINEMA DSP
<p>Cette correction permet d'écouter des émissions sportives et de variété en stéréo ce qui les rendra plus vivantes. Lors d'émissions sportives, les voix du commentateur et de l'annonceur sont nettement au centre tandis que l'ambiance du stade occupe le plus grand espace possible de manière à envelopper l'auditeur.</p>				
<b>Niveau DSP</b> <b>Retard init.</b>	<b>Taille pièce</b> <b>Ret. init. Surr.</b>	<b>Surr.taille pièce</b> <b>Ret. init. SB.</b>	<b>SB. taille pièce</b> <b>Haut. dialogue</b>	



ENTERTAIN 7	ENTERTAINMENT	Action Game		CINEMA DSP
<p>Ce champ sonore a été mis au point pour les jeux d'actions, par exemple les courses d'auto et les jeux de tirs subjectifs. Il utilise les données de réflexion qui limitent l'ampleur des effets sur chaque voie pour restituer une ambiance de jeu puissante et enveloppante en accentuant les différents effets sonores mais en maintenant une sensation nette de la provenance des sons.</p>				
<b>Niveau DSP</b> <b>Retard init.</b>	<b>Taille pièce</b> <b>Ret. init. Surr.</b>	<b>Surr.taille pièce</b> <b>Ret. init. SB.</b>	<b>SB. taille pièce</b> <b>Haut. dialogue</b>	

ENTERTAIN 7	ENTERTAINMENT	Roleplaying Game		CINEMA DSP
<p>Ce champ sonore a été mis au point pour les jeux de rôle et d'aventure. Les effets des champs sonores cinématographiques sont combinés aux champs sonores utilisés pour les "Jeux d'action" de manière à ajouter de la profondeur et une sensation 3D pendant le jeu, tout en présentant les effets d'ambiance cinématographiques dans les scènes vidéo du jeu.</p>				
<b>Niveau DSP</b> <b>Retard init.</b>	<b>Taille pièce</b> <b>Ret. init. Surr.</b>	<b>Surr.taille pièce</b> <b>Ret. init. SB.</b>	<b>SB. taille pièce</b> <b>Haut. dialogue</b>	



## ■ Pour les sources visuelles de la musique

### Remarque

Les paramètres des champs sonores disponibles et les champs sonores obtenus dépendent des sources d'entrée et des réglages de cet appareil.

ENTERTAIN 7	ENTERTAINMENT	Music Video		
Ce champ sonore correspond à une salle où ont lieu des concerts pop, rock et jazz. Le champ sonore qui accentue la richesse des voix et des solos ainsi que le rythme de la batterie avec le champ sonore ambiant qui restitue l'espace d'une grande salle de concert permettent à l'auditeur de se laisser fondre dans un environnement excitant.				
<b>Niveau DSP</b> <b>Retard init.</b>	<b>Taille pièce</b> <b>Ret. init. Surr.</b>	<b>Surr.taille pièce</b> <b>Ret. init. SB.</b>	<b>SB. taille pièce</b> <b>Haut. dialogue</b>	

ENTERTAIN 7	ENTERTAINMENT	Recital/Opera		
Cette correction règle les réverbérations à leur niveau maximal et accentue la profondeur et la clarté des voix humaines. "Opera" restitue les réverbérations d'une fosse d'orchestre tout en déterminant la position des chanteurs et accentuant le sentiment de leur présence sur la scène. Le champ sonore d'ambiance est relativement faible, mais les effets d'une salle de concert sont utilisés pour accentuer la beauté de la musique. L'auditeur ne sera pas fatigué même après de longues heures d'écoute.				
<b>Niveau DSP</b> <b>Retard init.</b>	<b>Taille pièce</b> <b>Ret. init. Surr.</b>	<b>Surr.taille pièce</b> <b>Ret. init. SB.</b>	<b>SB. taille pièce</b> <b>Haut. dialogue</b>	



## ■ Pour les sources cinématographiques





Vous pouvez sélectionner le décodeur souhaité avec les corrections de champ sonore suivantes (sauf "Mono Movie"). Voir page 68 pour le détail.

### Remarque



Les paramètres des champs sonores disponibles et les champs sonores obtenus dépendent des sources d'entrée et des réglages de cet appareil.



MOVIE 8	MOVIE	Standard		
Cette correction crée un champ sonore accentuant l'impression d'ambiance sans perturber le positionnement original du son correspondant aux différentes voies d'une gravure Dolby Digital et DTS. Il répond au concept de "cinéma idéal" où le public est enveloppé de belles réverbérations venant de la gauche, de la droite et de l'arrière.				
<b>Type décod.</b> <b>Niveau DSP</b>	<b>Ret. init. Surr.</b> <b>Surr.taille pièce</b>	<b>Viv. Surr.</b> <b>Ret. init. SB.</b>	<b>SB. taille pièce</b> <b>Viv. SB.</b>	<b>Haut. dialogue</b>



MOVIE 8	MOVIE	Spectacle		
Cette correction restitue l'ambiance spectaculaire des superproductions cinématographiques. Il reproduit le champ sonore d'un grand cinéma correspondant aux films en cinémascope ou grand écran avec une excellente dynamique, des sons les plus fins aux sons les plus puissants.				
<b>Type décod.</b> <b>Niveau DSP</b>	<b>Retard init.</b> <b>Taille pièce</b>	<b>Ret. init. Surr.</b> <b>Surr.taille pièce</b>	<b>Ret. init. SB.</b> <b>SB. taille pièce</b>	<b>Haut. dialogue</b>



MOVIE 8	MOVIE	Sci-Fi		
Cette correction restitue le son très élaboré des tout derniers films de science fiction et des films contenant des effets spéciaux. Elle reproduit des dialogues se distinguant nettement des effets sonores et de la musique de fond pour toutes sortes d'ambiances cinématographiques virtuelles.				
<b>Type décod.</b> <b>Niveau DSP</b>	<b>Retard init.</b> <b>Taille pièce</b>	<b>Ret. init. Surr.</b> <b>Surr.taille pièce</b>	<b>Ret. init. SB.</b> <b>SB. taille pièce</b>	<b>Haut. dialogue</b>

	MOVIE	Adventure		
<p>Cette correction est idéale pour reproduire avec précision le son des films d'action et d'aventure. Ce champ sonore restreint les réverbérations et met l'accent sur la reproduction d'un espace large, de la gauche à la droite. La profondeur est également restreinte pour garantir une meilleure séparation des voies audio et la clarté du son.</p>				
<b>Type décod.</b> <b>Niveau DSP</b>	<b>Retard init.</b> <b>Taille pièce</b>	<b>Ret. init. Surr.</b> <b>Surr.taille pièce</b>	<b>Ret. init. SB.</b> <b>SB. taille pièce</b>	<b>Haut. dialogue</b>

	MOVIE	Drama		
<p>Ce champ sonore se caractérisent par des réverbérations stables, adaptées à un grand nombre de films, comme les fictions, les comédies ou les comédies musicales. Les réverbérations sont modestes mais offrent une sensation 3D optimale avec des effets sonores et de la musique de fond léger mais restituant bien le volume autour de dialogues clairs et de la position centrale de manière à ne pas fatiguer à la longue le spectateur.</p>				
<b>Type décod.</b> <b>Niveau DSP</b>	<b>Retard init.</b> <b>Taille pièce</b>	<b>Ret. init. Surr.</b> <b>Surr.taille pièce</b>	<b>Ret. init. SB.</b> <b>SB. taille pièce</b>	<b>Haut. dialogue</b>

	MOVIE	Mono Movie		
<p>Cette correction est destinée aux sources vidéo monophoniques, par exemple les films classiques joués dans les bons vieux cinémas. Elle ajoute l'expansion et la réverbération optimales au son original pour recréer un espace confortable avec une certaine profondeur sonore.</p>				
<b>Niveau DSP</b> <b>Retard init.</b>	<b>Taille pièce</b> <b>Vivacité</b>	<b>Temps rev.</b> <b>Niveau rev.</b>	<b>Retard rev.</b> <b>Haut. dialogue</b>	

■ Lecture stéréo

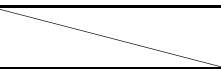
	STEREO	2ch STEREO		
<p>Utilisez cette correction pour que les gravures multivoies soient remixées et restituées en stéréo sur 2 voies. Voir page 52 pour le détail.</p>				
<b>Direct</b>				

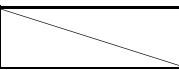
	STEREO	7ch STEREO		<b>HiFi DSP</b>
<p>Utilisez cette correction pour que le son sorte sur toutes les enceintes. Lors de la lecture, le son des gravures multivoies est redistribué sur 2 voies mais restitué par toutes les enceintes. Cette correction crée un champ sonore très large qui convient bien à la musique de fond lors de soirées entre amis, etc.</p>				
<b>Niveau centr.</b> <b>Niveau Surr. G.</b>	<b>Niveau Surr. D.</b> <b>Niveau SB.</b>	<b>Niv. Présence G.</b> <b>Niv. Présence D.</b>		

■ Compressed Music Enhancer

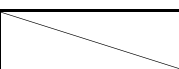
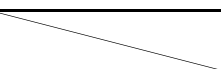
	MUSIC ENHANCER	Straight Enhancer		
<p>Utilisez cette correction pour améliorer le son de sorte que la profondeur et l'ampleur des gravures compressées à 2 voies ou multivoies se rapprochent le plus possible de l'originale.</p>				
<b>Niveau</b>				

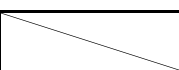
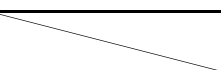
	MUSIC ENHANCER	7ch Enhancer		
<p>Utilisez ce programme pour reproduire des informations compressées en stéréo sur 7 voies.</p>				
<b>Niveau</b>				

## ■ Utilisation des corrections de champ sonore sans enceintes d'ambiance (Virtual CINEMA DSP)

Virtual CINEMA DSP vous permet de profiter des corrections de champ sonore CINEMA DSP ou HiFi DSP sans utiliser d'enceintes d'ambiance. Il crée des enceintes virtuelles de façon à reproduire le champ sonore naturel. Si vous donnez à "Surround" la valeur "Aucune" (voir page 89), Virtual CINEMA DSP se met de lui-même en service chaque fois que vous sélectionnez une correction de champ sonore CINEMA DSP ou HiFi DSP (voir page 45).

### Remarque

Virtual CINEMA DSP ne devient pas actif, même si "Surround" a pour valeur "Aucune" (voir page 89), dans les cas suivants :

- lorsque l'appareil raccordé aux prises MULTI CH INPUT est sélectionné comme source d'entrée (voir page 42).
- lorsque le casque est relié à la prise PHONES.
- lorsque cet appareil est en mode "7ch Stereo".

## ■ Écoute au casque de gravures multivoies avec corrections de champ sonore (SILENT CINEMA)

Le mode SILENT CINEMA vous permet de profiter des musiques et des pistes sonores multivoies lorsque vous utilisez un casque. SILENT CINEMA devient automatiquement actif quand vous branchez un casque sur la prise PHONES et que vous avez sélectionné la correction de champ sonore CINEMA DSP ou HiFi DSP (voir page 45). Le témoin SILENT CINEMA s'éclaire sur l'afficheur de la face avant lorsque le mode correspondant est actif.

### Remarques

- SILENT CINEMA n'agit pas lorsque l'appareil relié aux prises MULTI CH INPUT est sélectionné comme source d'entrée (voir page 42).
- SILENT CINEMA est sans effet lorsque le mode Pure Direct (voir page 51) ou "2ch Stereo" (voir page 52) est sélectionné, ou bien lorsque cet appareil est dans le mode "STRAIGHT".

Avant de commencer, réglez le sélecteur de mode de fonctionnement du boîtier de télécommande sur **AMP**.

## Utilisation du mode CINEMA DSP 3D

Le mode CINEMA DSP 3D restitue un champ sonore stéréoscopique intense et précis dans votre salle d'écoute. Vous pouvez activer et désactiver le mode CINEMA DSP 3D.

**Appuyez plusieurs fois de suite sur **3D DSP** pour activer et désactiver le mode CINEMA DSP 3D.**

- "3D:ON" apparaît sur l'afficheur de la face avant et le témoin 3D (voir page 36) s'éclaire lorsque cet appareil est dans le mode CINEMA DSP 3D. Le mode CINEMA DSP 3D restitue un champ sonore stéréoscopique intense et précis dans votre salle d'écoute.
- "3D:OFF" apparaît sur l'afficheur de la face avant et le témoin 3D disparaît lorsque le mode CINEMA DSP 3D est désactivé. Le mode CINEMA DSP classique crée un champ sonore large et envahissant dans votre salle d'écoute.

### Remarques

- "3D:—" apparaît lorsque le mode CINEMA DSP 3D n'est pas disponible.
- Si vous avez réglé "Présence" sur la valeur "Aucune", le mode CINEMA DSP 3D ne pourra pas être mis en service.
- Le mode CINEMA DSP 3D ne peut être mis en service par cet appareil que si vous avez sélectionné une des corrections sonores CINEMA DSP ou HiFi DSP.
- Lorsque votre casque est raccordé à cet appareil, celui-ci ne peut pas activer le mode CINEMA DSP 3D.

## Écoute de sources non traitées

Lorsque cet appareil est en mode "STRAIGHT", les sources stéréo à 2 voies sont restituées par les seules enceintes avant gauche et droite. Les gravures multivoies sont décodées directement et sans traitement additionnel pour disposer des voies appropriées.



Vous pouvez aussi sélectionner le mode "STRAIGHT" à l'aide de l'écran GUI. Voir page 71 pour le détail.

**Appuyez sur **STRAIGHT** (ou sur **STRAIGHT**) pour sélectionner "STRAIGHT".**

STRAIGHT



Les noms du format du signal audio de la source d'entrée et du décodeur actif apparaissent sur l'afficheur de la face avant.

## ■ Mise hors service du mode "STRAIGHT"

**Appuyez sur **STRAIGHT** (ou **STRAIGHT**) de façon que "STRAIGHT" s'éteigne sur l'afficheur de la face avant.**

L'effet sonore est remis en service.



Vous pouvez sélectionner la correction de champ sonore souhaitée en tournant plusieurs fois de suite le sélecteur **PROGRAM** (ou en appuyant sur la touche de correction de champ sonore souhaitée **PROG**).



# Utilisation des fonctions audio

Avant de commencer, réglez le sélecteur de mode de fonctionnement du boîtier de télécommande sur **AMP**.

## Écoute du son pur en hi-fi

Le mode Pure Direct permet d'écouter le son de la source sélectionnée dans toute sa pureté en haute fidélité.

Lorsque le mode Pure Direct est activé, le signal de la source sélectionnée transite par le circuit le plus direct.

**Appuyez sur **PURE DIRECT** (ou **PURE DIRECT**) pour mettre en ou hors service le mode Pure Direct.**

La touche **PURE DIRECT** sur la face avant s'éclaire et l'afficheur de la face avant s'éteint automatiquement lorsque cet appareil est en mode Pure Direct.

### Remarques

- Lorsque cet appareil est en mode Pure Direct, il n'applique pas de signaux vidéo aux prises MONITOR OUT et HDMI OUT.
- Lorsque "AUTO", "HDMI" ou "COAX/OPT" (voir page 42) a été spécifié comme sélection de prise d'entrée audio et qu'une source à trains binaires ou PCM multivoies est lue, le décodeur correspondant est activé.
- Les opérations suivantes ne sont pas disponibles lorsque cet appareil est dans le mode Pure Direct:
  - sélectionner une correction de champ sonore
  - afficher l'écran GUI
  - utiliser une quelconque fonction vidéo (conversion vidéo, etc.)
- Le mode Pure Direct se désactive automatiquement lorsque cet appareil est mis hors service.



L'afficheur de la face avant s'éclaire momentanément lorsque vous effectuez une opération.

## Réglage de la qualité tonale

Utilisez cette commande pour corriger les graves et les aigus émis par les voies des enceintes avant gauche, droite, centrale et la voie du caisson de graves.

**1 Appuyez plusieurs fois de suite sur **TONE CONTROL** sur la face avant pour sélectionner la réponse aux hautes fréquences (TREBLE) ou la réponse aux basses fréquences (BASS).**

**2 Tournez le sélecteur **PROGRAM** pour régler la réponse aux hautes fréquences (TREBLE) ou la réponse aux basses fréquences (BASS).**

Plage de réglage: -6,0 dB à +6,0 dB

### Remarques

- Si vous augmentez ou diminuez les aigus ou les graves à leurs valeurs extrêmes, la qualité tonale des enceintes d'ambiance peut être en désaccord avec celle des enceintes avant gauche et droite, de l'enceinte centrale et du caisson de graves.
- La commande TONE CONTROL n'agit pas lorsque PURE DIRECT est sélectionné ou lorsque MULTI CH est sélectionné comme source d'entrée.



Utilisez le paramètre "Graves/Aigus" dans le menu "Son" pour équilibrer les graves et les aigus à la sortie des enceintes ou du casque à l'aide de l'écran GUI. Voir page 83 pour le détail.

Avant de commencer, réglez le sélecteur de mode de fonctionnement du boîtier de télécommande sur **AMP**.

## Réglage des niveaux de sortie des enceintes

Vous pouvez régler le niveau de sortie de chaque enceinte tandis que vous écoutez une source musicale. Ce réglage est également possible pour la source reliée aux prises MULTI CH INPUT.

### Remarque

Cette opération annule tous les réglages de niveau effectués grâce à "Régl. Auto" (voir page 37) et "Niveau enc." (voir page 91).

## 1 Appuyez plusieurs fois de suite sur **LEVEL** sur la face avant pour sélectionner l'enceinte que vous voulez régler.

Affichage	Enceinte ajustée
FRONT L	Enceinte avant gauche
CENTER	Enceinte centrale
FRONT R	Enceinte avant droite
SUR. R	Enceinte d'ambiance droite
SB R	Enceinte d'ambiance arrière droite
SB L	Enceinte d'ambiance arrière gauche
SUR. L	Enceinte d'ambiance gauche
SWFR	Caisson de graves
PRNS L	Enceinte de présence gauche
PRNS R	Enceinte de présence droite



- À partir du moment où vous avez appuyé sur **LEVEL** sur le boîtier de télécommande, vous pouvez aussi sélectionner les enceintes à l'aide de **▲ / ▼**.
- Si "Surr. arr." a la valeur "Petite x1" ou "Large x1" (voir page 89), "SB" sera affiché au lieu de "SB R" et "SB L".

## 2 Appuyez sur **◀ / ▶** pour régler le niveau de sortie de l'enceinte.

- Appuyez sur **▶** pour augmenter la valeur.
- Appuyez sur **◀** pour diminuer la valeur.

Plage de réglage: -10,0 dB à +10,0 dB

## Écoute de gravures multivoies en stéréo sur 2 voies

Vous pouvez convertir les sources multivoies en gravures à 2 voies pour les écouter en stéréo sur 2 voies.

## Appuyez plusieurs fois de suite sur **STEREO** sur le boîtier de télécommande pour sélectionner "2ch Stereo".



- Vous pouvez utiliser un caisson de graves avec ce mode si la valeur "Sortie basse" a été sélectionnée pour "SWFR" ou "Les Deux" (voir page 89).
- Vous pouvez aussi sélectionner le mode "2ch Stereo" à l'aide du sélecteur **PROGRAM** sur la face avant.
- Vous pouvez aussi sélectionner le mode "2ch Stereo" et régler le paramètre à l'aide de l'écran GUI. Voir page 71 pour le détail.
- Voir page 76 pour de plus amples informations sur les paramètres du mode "2ch Stereo".

# Syntonisation FM/AM

Il existe 2 méthodes de syntonisation: syntonisation automatique et syntonisation manuelle. La syntonisation automatique est efficace lorsque les signaux captés sont puissants et qu'il n'existe aucun brouillage. Si le signal de la station que vous désirez écouter est peu puissant, effectuez une syntonisation manuelle. Vous pouvez aussi utiliser la syntonisation automatique et la syntonisation manuelle pour mettre en mémoire jusqu'à 40 stations (A1 à E8: soit 8 numéros de présélection fois 5 groupes). De plus, vous pouvez échanger entre elles deux stations pré-réglées sur deux numéros différents.

## Remarque

Orientez les antennes FM et AM de manière à obtenir la réception la meilleure possible.

## Syntonisation automatique

La syntonisation automatique est efficace lorsque les signaux captés sont puissants et qu'il n'existe aucun brouillage.

- 1 Tournez le sélecteur **INPUT** sur la face avant pour sélectionner "TUNER" comme source d'entrée.
- 2 Appuyez sur **FM/AM** pour choisir la gamme de réception.  
"FM" ou "AM" apparaît sur l'afficheur de la face avant.
- 3 Appuyez sur **TUNING MODE** de manière que le témoin **AUTO** de l'afficheur de la face avant, s'éclaire.

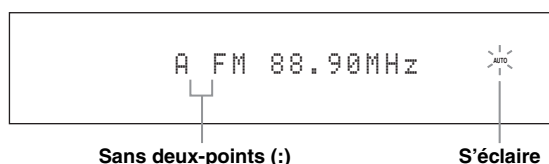

Si deux-points (:) apparaissent sur l'afficheur de la face avant, la syntonisation est impossible. Dans ce cas, appuyez sur **PRESET/TUNING** pour éteindre les deux-points (:).

- 4 Appuyez une fois sur **PRESET/TUNING** **</>** pour commander la syntonisation automatique.

Lorsque la syntonisation sur une station est réalisée, le témoin **TUNED** s'éclaire et la fréquence de cette station apparaît sur l'afficheur de la face avant.

- Appuyez sur **PRESET/TUNING** **>** pour augmenter la fréquence de syntonisation.
- Appuyez sur **PRESET/TUNING** **<** pour diminuer la fréquence de syntonisation.

## Syntonisation manuelle

Si le signal de la station que vous désirez écouter est peu puissant, effectuez une syntonisation manuelle.

## Remarque

La syntonisation manuelle sur la fréquence d'une station FM provoque automatiquement l'adoption de la réception en monophonie pour améliorer la qualité du signal.

- 1 Tournez le sélecteur **INPUT** sur la face avant pour sélectionner "TUNER" comme source d'entrée.
- 2 Appuyez sur **FM/AM** pour choisir la gamme de réception.  
"FM" ou "AM" apparaît sur l'afficheur de la face avant.
- 3 Appuyez sur **TUNING MODE** de façon que le témoin **AUTO** de l'afficheur de la face avant, s'éteigne.

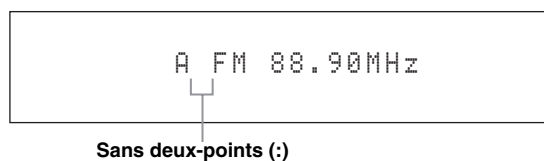

Si deux-points (:) apparaissent sur l'afficheur de la face avant, la syntonisation est impossible. Dans ce cas, appuyez sur **PRESET/TUNING** pour éteindre les deux-points (:).

- 4 Appuyez sur **PRESET/TUNING** **</>** pour effectuer manuellement la syntonisation sur la station désirée.

Maintenez la pression d'un doigt sur la touche pour poursuivre la recherche.

## Mise en mémoire automatique des fréquences

Vous pouvez utiliser la mise en mémoire automatique pour mémoriser jusqu'à 40 stations FM se caractérisant par un signal puissant (A1 à E8: soit 8 numéros de présélection fois 5 groupes). Vous pouvez rappeler n'importe quelle station présélectionnée facilement en sélectionnant le numéro de présélection.

**1** Tournez le sélecteur **INPUT** sur la face avant pour sélectionner "TUNER" comme source d'entrée.

**2** Appuyez sur **FM/AM** pour choisir la gamme de réception "FM".

"FM" apparaît sur l'afficheur de la face avant.

**3** Appuyez au moins 3 secondes sur **MEMORY**.

Le numéro de présélection ainsi que les témoins AUTO et MEMORY clignotent. Après 10 secondes environ, la mise en mémoire automatique commence, à partir de la fréquence affichée et en procédant vers les fréquences plus élevées.

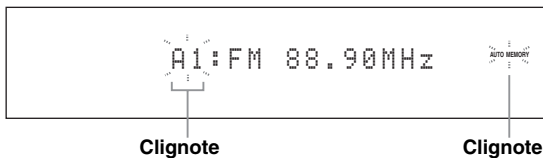

Lorsque la mise en mémoire automatique est terminée, la dernière fréquence retenue est indiquée sur l'afficheur de la face avant.



- Vous pouvez spécifier le numéro de présélection à partir duquel les stations FM doivent être mémorisées. Appuyez sur **A/B/C/D/E** puis sur **PRESET/TUNING** </> après l'étape 3 pour désigner le numéro de présélection sous lequel la première station doit être mise en mémoire.
- Les fréquences des stations FM devant être mémorisées peuvent être accordées dans le sens décroissant. Appuyez sur **PRESET/TUNING** de sorte que les deux points (:) disparaissent de l'afficheur de la face avant, puis appuyez sur **PRESET/TUNING** < après avoir appuyé plus de 3 secondes sur **MEMORY**.

### Remarques

- Les données relatives à une station qui peuvent exister sous un numéro de présélection sont effacées au moment où de nouvelles données sont sauvegardées sous ce numéro.
- Si le nombre des stations ne permet pas de remplir les 40 mémoires (jusqu'à E8), la mise en mémoire automatique s'arrête après examen de toutes les stations.
- Seules les stations FM dont le signal capté est puissant sont concernées par la mise en mémoire automatique. Si la station que vous désirez mettre en mémoire n'est que faiblement captée, effectuez la syntonisation manuelle sur cette station puis sauvegardez sa fréquence comme indiqué dans "Mise en mémoire manuelle des fréquences".
- (Modèle pour l'Europe seulement) Seules les stations du système de diffusion de données radio sont concernées par la mise en mémoire automatique.

## Mise en mémoire manuelle des fréquences

Vous pouvez ainsi mettre 40 stations en mémoire manuellement (A1 à E8: soit 8 numéros de présélection fois 5 groupes).

**1** Accordez une station en procédant automatiquement ou manuellement.

Voir page 53 pour le détail sur la syntonisation.

**2** Appuyez sur **MEMORY**.

Le témoin MEMORY clignote sur l'afficheur de la face avant pendant 10 secondes environ.

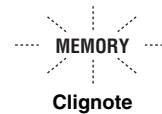

**3** Appuyez de manière répétée sur **A/B/C/D/E** pour choisir un groupe de présélections (A à E) tandis que le témoin MEMORY clignote.

La lettre du groupe de présélections apparaît. Assurez-vous que les deux-points (:) sont bien présents sur l'afficheur de la face avant.

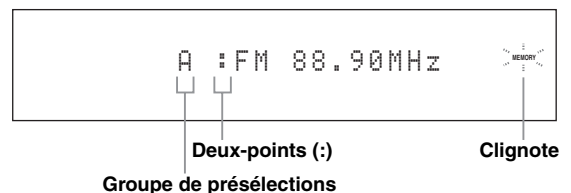

**4** Appuyez sur **PRESET/TUNING** </> pour choisir un numéro de présélection (1 à 8) tandis que le témoin MEMORY clignote.

- Appuyez sur **PRESET/TUNING** > pour sélectionner le numéro de présélection le plus élevé.
- Appuyez sur **PRESET/TUNING** < pour sélectionner le numéro de présélection le plus faible.

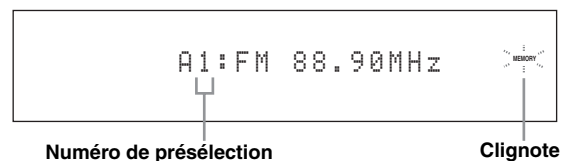

**5 Appuyez sur  $\text{Ⓢ}$ MEMORY lorsque le témoin MEMORY clignote.**

La gamme à laquelle appartient la station et sa fréquence apparaît sur l’afficheur de la face avant avec le groupe et le numéro de présélections choisis. Le témoin MEMORY s’éteint sur l’afficheur de la face avant.

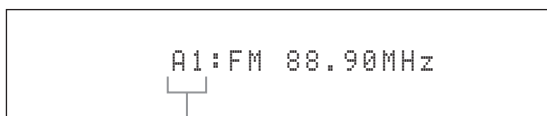

Cela indique que la fréquence de la station occupe la mémoire A1.

**Remarques**

- Les données relatives à une station qui peuvent exister sous un numéro de présélection sont effacées au moment où de nouvelles données sont sauvegardées sous ce numéro.
- Le mode de réception (stéréo ou mono) est sauvegardé en même temps que la fréquence de la station.

**Sélection de stations pré réglées**

Vous pouvez accorder n’importe quelle station simplement en sélectionnant le groupe et le numéro de présélection où elle a été pré réglée.

Réglez le sélecteur de mode de fonctionnement sur  $\text{Ⓢ}$ SOURCE puis appuyez sur  $\text{Ⓢ}$ TUNER pour sélectionner “TUNER” comme source d’entrée.

**1 Appuyez sur  $\text{Ⓢ}$ A/B/C/D/E (ou sur  $\text{Ⓢ}$ A/B/C/D/E  $\triangleleft/\triangleright$ ) pour sélectionner le groupe de présélections souhaité (A à E).**

La lettre repérant le groupe de présélections apparaît sur l’afficheur de la face avant et change à chaque pression sur la touche.

**2 Appuyez sur  $\text{Ⓢ}$ PRESET/TUNING  $\triangleleft/\triangleright$  (ou sur  $\text{Ⓢ}$ PRESET/CH  $\triangle/\nabla$ ) pour sélectionner le numéro de présélection souhaité (1 à 8).**

Le groupe et le numéro de présélection apparaissent sur l’afficheur de la face avant avec la gamme et la fréquence.

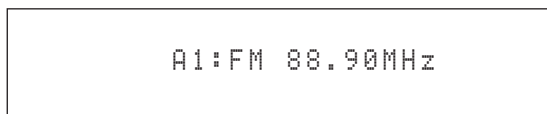

**Échange de stations présélectionnées**

Vous pouvez échanger le contenu de deux numéros de présélection. L’exemple ci-dessous montre comment procéder pour échanger les stations présélectionnées “E1” et “A5”.

**1 Sélectionnez la mémoire “E1” à l’aide de  $\text{Ⓢ}$ A/B/C/D/E et de  $\text{Ⓢ}$ PRESET/TUNING  $\triangleleft/\triangleright$  sur la face avant.**

Voir “Sélection de stations pré réglées” dans la colonne de gauche.

**2 Appuyez, pendant au moins 3 secondes, sur  $\text{Ⓢ}$ EDIT.**

“E1” et le témoin MEMORY clignotent sur l’afficheur de la face avant.

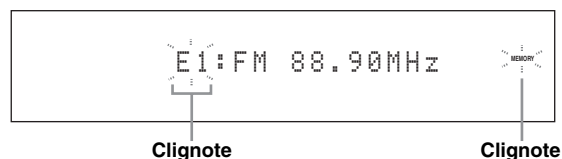

**3 Sélectionnez la mémoire “A5” à l’aide de  $\text{Ⓢ}$ A/B/C/D/E et de  $\text{Ⓢ}$ PRESET/TUNING  $\triangleleft/\triangleright$ .**

“A5” et le témoin MEMORY clignotent sur l’afficheur de la face avant.

Voir “Sélection de stations pré réglées” dans la colonne de gauche.

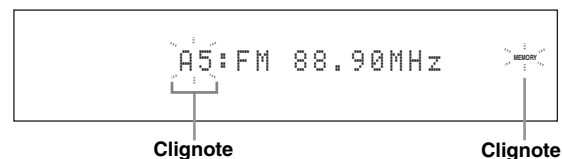

**4 Appuyez une nouvelle fois sur  $\text{Ⓢ}$ EDIT.**

“EDIT E1-A5” apparaît sur l’afficheur de la face avant et les deux stations échangent leurs numéros.

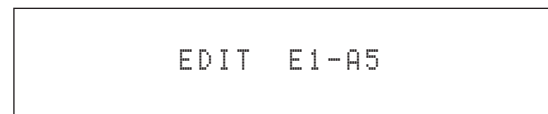

# Système de diffusion de données radio (Modèle pour l'Europe seulement)

Le système de diffusion de données radio est un système de transmission de données utilisé par les stations FM dans de nombreux pays. Cet appareil peut recevoir diverses données du système de diffusion de données radio, par exemple les données PS (nom de programme), PTY (type de programme), RT (texte alphanumérique), CT (heure), EON (réseaux alternatifs) lors de la réception de stations transmettant des données du système de diffusion de données radio.

## Affichage des informations du système de diffusion de données radio

Cette fonction permet d'afficher les 4 types d'informations du système de diffusion de données radio suivants: PS (nom de programme), PTY (type de programme), RT (texte alphanumérique) et CT (heure). Le témoin s'éclaire sur l'afficheur de la face avant lorsque le mode correspondant est actif.

### Remarques

- Vous pouvez sélectionner un des modes d'affichage du système de diffusion de données radio lorsque le témoin du système de diffusion de données radio correspondant est éclairé sur l'afficheur de la face avant. Cet appareil ne recevra peut-être pas instantanément le système de diffusion de données radio de la station.
- Vous ne pouvez sélectionner que les modes d'affichage du système de diffusion de données radio proposés par la station.
- Si les signaux reçus ne sont pas assez forts, l'appareil peut être incapable d'utiliser le système de diffusion de données radio. Le mode "RT" diffuse souvent un grand nombre de données qui ne pourront pas toujours être affichées en même temps que d'autres modes d'affichage du système de diffusion de données radio.
- Lorsque la réception est de mauvaise qualité, appuyez sur **TUNING MODE** sur la face avant de sorte que le témoin AUTO disparaisse de l'afficheur de la face avant.
- Si le signal est affaibli par des interférences lorsque l'appareil reçoit le système de diffusion de données radio, il peut être soudainement coupé et dans ce cas "...WAIT" apparaîtra sur l'afficheur de la face avant.
- Lorsque le mode "RT" est sélectionné, le nombre maximal de caractères alphanumériques pouvant être affichés s'élève à 64, symbole de l'umlaut compris. Les caractères ne pouvant pas être retranscrits sont remplacés par "\_" (soulignement).
- Si le signal est coupé lorsque le mode "CT" est sélectionné, "CT WAIT" apparaît sur l'afficheur de la face avant.

## 1 Accordez la station souhaitée du système de diffusion de données radio.

- Il est conseillé d'utiliser la mise en mémoire automatique pour accorder une de ces stations (voir page 54).
- Vous pouvez utiliser le mode PTY SEEK pour accorder la station souhaitée parmi les stations présélectionnées du système de diffusion de données radio.

## 2 Appuyez de manière répétée sur **FREQ/TEXT** sur le boîtier de télécommande pour choisir le mode d'affichage du système de diffusion de données radio souhaité.

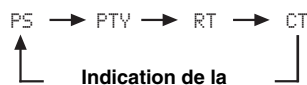

- Sélectionnez "PS" pour afficher le nom de l'émission du système de diffusion de données radio actuellement reçue.
- Sélectionnez "PTY" pour afficher le type de l'émission du système de diffusion de données radio actuellement reçue.
- Sélectionnez "RT" pour afficher les informations concernant l'émission du système de diffusion de données radio actuellement reçue.
- Sélectionnez "CT" pour afficher l'heure actuelle.

## Sélection du type de programme du système de diffusion de données radio (Mode PTY SEEK)

Cette fonction permet de sélectionner l'émission radio souhaitée, selon le type de programme auquel elle appartient, parmi toutes les stations présélectionnées du système de diffusion de données radio.



Utilisez la mise en mémoire automatique pour présélectionner des stations du système de diffusion de données radio (voir page 54).

**1** Réglez le sélecteur de mode de fonctionnement sur **14 SOURCE** puis appuyez sur **1 TUNER** sur le boîtier de télécommande pour sélectionner "TUNER" comme source d'entrée.

**2** Appuyez plusieurs fois de suite sur **3 BAND** pour choisir la gamme de réception "FM".

**3** Appuyez sur **7 PTY SEEK MODE** du boîtier de télécommande pour adopter le mode PTY SEEK.

Le nom de cette correction ou "NEWS" apparaît sur l'afficheur de la face avant.



Clignote



Pour désactiver le mode PTY SEEK, appuyez une nouvelle fois sur **7 PTY SEEK MODE** sur le boîtier de télécommande.

**4** Appuyez sur **4 PRESET/CH**  $\Delta / \nabla$  sur le boîtier de télécommande pour sélectionner le type d'émission souhaité.

Le nom de l'émission sélectionnée apparaît sur l'afficheur de la face avant.



S'éclaire

Type d'émission	Descriptions
NEWS	Informations
AFFAIRS	Émissions à thème
INFO	Informations générales
SPORT	Sports
EDUCATE	Éducation
DRAMA	Pièces radiophoniques
CULTURE	Émissions culturelles
SCIENCE	Émissions scientifiques
VARIED	Émissions de variétés
POP M	Musique populaire
ROCK M	Musique Rock
M.O.R. M	Musique légère (écoute facile)
LIGHT M	Musique classique d'abord aisé
CLASSICS	Musique classique
OTHER M	Autres musiques

- 5 Appuyez sur **PTY SEEK START** du boîtier de télécommande pour lancer la recherche du même type d'émission au sein de toutes les stations du système de diffusion de données radio faisant partie des présélections.

Le type d'émission choisi clignote et le témoin **PTY HOLD** s'éclaire sur l'afficheur de la face avant tandis que s'effectue la recherche des stations.



Clignote



S'éclaire



Pour arrêter la recherche, appuyez une nouvelle fois sur **PTY SEEK START** sur le boîtier de télécommande.

#### Remarques

- La recherche s'arrête lorsqu'une station émettant une émission du type recherché est détectée.
- Si la station détectée ne vous intéresse pas, appuyez une nouvelle fois sur **PTY SEEK START** pour continuer la recherche d'une autre station diffusant le même type de programme.

## Utilisation du service d'annonces des autres stations associées (EON)

Cette fonction permet de recevoir les annonces du service EON (autres stations associées) parmi les stations du réseau du système de diffusion de données radio. Lorsque vous avez sélectionné un des 4 types d'émissions du système de diffusion de données radio (NEWS, AFFAIRS, INFO ou SPORT), toutes les stations disponibles et diffusant le service EON du type d'émissions sélectionné sont recherchées pendant un certain temps. Lorsque le service EON commence, la station locale diffusant des données EON est automatiquement accordée, et à la fin de l'annonce elle laisse de nouveau place à la station nationale.

#### Remarques

- Cette fonction ne peut être utilisée que si un service EON est disponible.
- Le témoin EON s'éclaire sur l'afficheur de la face avant seulement lorsque le service EON est reçu par une station du système de diffusion de données radio.

- 1 **Accordez la station souhaitée du système de diffusion de données radio.**

- 2 **Assurez-vous que le témoin EON est bien éclairé sur l'afficheur de la face avant.**

Si le témoin EON n'est pas éclairé, effectuez la syntonisation sur une autre station du système de diffusion de données radio de manière que le témoin EON s'éclaire.



- 3 **Appuyez de manière répétée sur **EON** sur le boîtier de télécommande pour sélectionner un des 4 types d'émission (NEWS, AFFAIRS, INFO ou SPORT).**

Le nom de l'émission sélectionnée apparaît sur l'afficheur de la face avant.



S'éclaire



Pour arrêter la fonction EON, appuyez de manière répétée sur **EON** sur le boîtier de télécommande jusqu'à ce que le nom du type d'émission disparaisse et que "EON OFF" apparaisse sur l'afficheur de la face avant.



# Utilisation de iPod™

Lorsque vous posez votre iPod sur la station universelle Yamaha iPod (par exemple la YDS-10 vendue séparément) reliée à la borne DOCK de cet appareil (voir page 30), vous pouvez écouter la musique enregistrée sur votre iPod à l'aide du boîtier de télécommande fourni. Vous pouvez aussi utiliser le mode Compressed Music Enhancer de cet appareil pour améliorer la qualité du son des morceaux compressés (par exemple dans le format MP3) enregistrés sur votre iPod (voir page 49).

## Remarques

- Seuls le iPod (Click and Wheel), le iPod nano et le iPod mini sont pris en charge.
- Certaines fonctions risquent de ne pas être compatibles selon le modèle ou la version du logiciel de votre iPod.



- Reportez-vous à la section "iPod" dans "Guide de dépannage" à la page 132 pour la liste complète des messages apparaissant sur l'afficheur de la face avant et sur le moniteur vidéo.
- Lorsque votre iPod est sur la station universelle Yamaha iPod (par exemple la YDS-10 vendue séparément), la transmission du signal avec votre iPod commence, dans la mesure où la station est reliée à la borne DOCK de cet appareil.
- Lorsque la connexion entre votre iPod et cet appareil est terminée, "iPod connected" apparaît sur l'afficheur de la face avant et l'indicateur DOCK s'éclaire dans l'afficheur de la face avant.
- La batterie de votre iPod se charge automatiquement lorsque votre iPod est sur la station universelle Yamaha iPod (par exemple la YDS-10 vendue séparément) dans la mesure où celle-ci reliée à la borne DOCK de cet appareil et où l'appareil est en service. Vous pouvez aussi spécifier si la batterie du iPod en place sur la station doit être chargée ou non, lorsque cet appareil est en veille, en sélectionnant le paramètre "Charge standby" dans "iPod" (voir page 93).
- Si le iPod sur la station doit être chargé pendant que cet appareil est en veille, le témoin de charge de la batterie (voir page 35) apparaîtra sur l'afficheur de la face avant. Lorsque la recharge est terminée (ou après 4 heures de charge), le témoin s'éteint.

## Commande du iPod™

Vous pouvez agir sur votre iPod lorsque "V-AUX" est sélectionné comme source d'entrée. Vous pouvez utiliser l'aide de l'écran GUI de cet appareil (mode de navigation) ou ne pas l'utiliser (mode télécommande simple) pour agir sur les fonctions de votre iPod.

### ■ Commandes du boîtier de télécommande

Avant de commencer, réglez le sélecteur de mode de fonctionnement du boîtier de télécommande sur **⑭ SOURCE**, puis appuyez sur **① V-AUX/DOCK**.

Touche	Fonction
④ ENTER	Menu suivant
△	Vers haut du menu
▽	Vers bas du menu
◀	Menu précédent
▶	Menu suivant
⑦ ◀◀	Recherche arrière (Appuyez et maintenez la pression)
▶▶	Recherche avant (Appuyez et maintenez la pression)
▶▶▶	Saut vers la fin du support
◀◀◀	Saut vers le début du support
□	Arrêt
⏸	Pause (Mode de navigation) Lecture/Pause (Mode de commande à distance simple)
▶	Lecture (Mode de navigation) Lecture/Pause (Mode de commande à distance simple)
⑦ MENU	Menu précédent
⑫ DISPLAY	Affichage

### ■ Commande de votre iPod en mode de commande à distance simple

Les fonctions de base de votre iPod (lecture, arrêt, saut, etc.) peuvent être effectuées à l'aide du boîtier de télécommande fourni sans qu'il soit nécessaire d'afficher l'aide de l'écran GUI de cet appareil.



- Vous pouvez voir les photos ou clips vidéo enregistrés sur votre iPod.
- Vous pouvez aussi utiliser les commandes de votre iPod.

### ■ Commande du iPod par le mode de navigation

Les fonctions avancées de votre iPod peuvent être effectuées à l'aide du boîtier de télécommande fourni et en affichant l'aide de l'écran GUI de cet appareil. Le nom de l'œuvre en cours de lecture apparaît sur l'afficheur de la face avant comme spécifié par le paramètre "Défilement" dans "Affich. face avant" (voir page 93). Vous pouvez aussi rechercher des œuvres enregistrées sur votre iPod en utilisant l'écran GUI. Vous pouvez même changer les réglages de votre iPod en fonction de vos préférences.

## Remarques

- Vous ne pouvez toutefois pas utiliser les commandes de votre iPod.
- Le logo Yamaha apparaît sur l'afficheur de votre iPod.
- Certains caractères ne peuvent pas être affichés sur l'afficheur de la face avant ou sur l'écran GUI de cet appareil. Ces caractères sont remplacés par des soulignements " \_ ".
- Vous ne pouvez pas parcourir les photos ou les clips vidéo enregistrés sur votre iPod sur l'écran GUI. Utilisez le mode de commande à distance simple pour regarder des photos ou des clips vidéo enregistrés sur votre iPod.
- L'intervalle de temps pendant lequel l'écran GUI du iPod sera affiché sur le moniteur vidéo peut être défini avec le paramètre "Affichage écr." dans "Régl. manuel" (voir page 87).

Avant de commencer, réglez le sélecteur de mode de fonctionnement du boîtier de télécommande sur **⑭SOURCE**, puis appuyez sur **①V-AUX/DOCK**.

## 1 Appuyez sur **ⓂDISPLAY** du boîtier de télécommande.

Les informations suivantes apparaissent sur le moniteur vidéo.

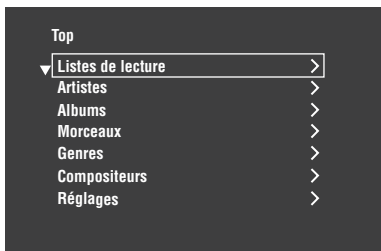

## 2 Appuyez sur **ⓂΔ / ▽ / ◀ / ▶** pour naviguer sur le menu iPod et appuyez sur **ⓂENTER** pour écouter l'œuvre sélectionnée.

Choix: Listes de lecture (listes de lecture), Artistes (interprètes), Albums (albums), Morceaux (œuvres), Genres (genres), Compositeurs (compositeurs), Réglages (paramètres)

- Listes de lecture > Morceaux
- Artistes > Albums > Morceaux
- Albums > Morceaux
- Morceaux
- Genres > Artistes > Albums > Morceaux
- Compositeurs > Albums > Morceaux
- Réglages > Aléatoire, Répéter

### Aléatoire (Lecture aléatoire)

Cette option permet d'écouter des œuvres ou des albums dans un ordre aléatoire.

Choix: Non, Morceaux, Albums

- Sélectionnez "Non" pour mettre cette fonction hors service.
- Sélectionnez "Morceaux" pour écouter des œuvres dans un ordre aléatoire.
- Sélectionnez "Albums" pour écouter des albums dans un ordre aléatoire.

### Remarques

- Quand l'option "Aléatoire" est réglée sur autre chose que "Non", "Ⓜ↻" apparaît en surbrillance dans le coin supérieur droit pendant que les œuvres ou les albums sont lus dans un ordre aléatoire.
- Appuyez plusieurs fois de suite sur **ⓂENTER** pour voir les différentes réglages de "Aléatoire".

### Répéter (Lecture répétée)

Utiliser cette option pour répéter une ou plusieurs œuvres.

Choix: Non, Un, Tous

- Sélectionnez "Non" pour mettre cette fonction hors service.
- Sélectionnez "Un" pour écouter de façon répétée une seule œuvre.
- Sélectionnez "Tous" pour écouter de façon répétée plusieurs œuvres.

### Remarques

- Quand l'option "Répéter" est réglée sur autre chose que "Non", "Ⓜ↻" ou "Ⓜ↻" apparaît en surbrillance dans le coin supérieur droit pendant qu'une œuvre ou que plusieurs œuvres sont répétées.
- Appuyez plusieurs fois de suite sur **ⓂENTER** pour voir les différentes réglages de "Répéter".

### Affichage des informations concernant la lecture

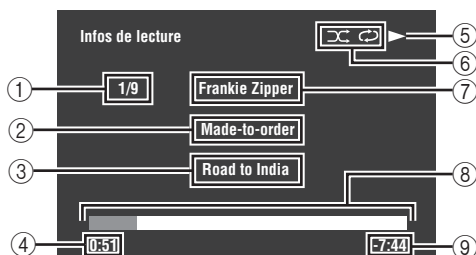

- ① Nombre de plages/total des plages
- ② Nom de l'album
- ③ Nom de l'œuvre
- ④ Temps écoulé
- ⑤ ▶ (lecture), ■■ (pause), ⏩ (recherche avant) ou ⏪ (recherche arrière)
- ⑥ Icônes de lecture aléatoire et de répétition
- ⑦ Nom de l'interprète
- ⑧ Barre de progression
- ⑨ Temps restant

# Utilisation des fonctions réseau/USB

Cet appareil présente des fonctions réseau et USB permettant d'écouter des fichiers WAV (format PCM seulement), MP3 et WMA enregistrés sur votre ordinateur, Yamaha MCX-2000, mémoire USB ou lecteur audio portable USB, ou bien d'accéder à Internet Radio.

## Remarques

- Yamaha MCX-2000 peut ne pas être commercialisé dans certaines régions.
- Pour le détail sur la mise en réseau, reportez-vous aux modes d'emploi fournis avec les périphériques réseau. Si nécessaire, consultez des livres à ce sujet.
- Certains fichiers WAV, MP3 et WMA risquent de ne pas pouvoir être joués ou de présenter du bruit lors de la lecture.



- Pour la liste complète des fonctions du boîtier de télécommande pour le réseau et les fonctions USB, reportez-vous à "Commandes du boîtier de télécommande" à la page 62.
- Reportez-vous à la section "Réseau et USB" dans "Guide de dépannage" à la page 129 pour la liste complète des messages apparaissant sur l'afficheur de la face avant et sur le moniteur vidéo.

## Navigation sur les menus réseau et USB

Le schéma suivant montre la structure des menus réseau et USB.

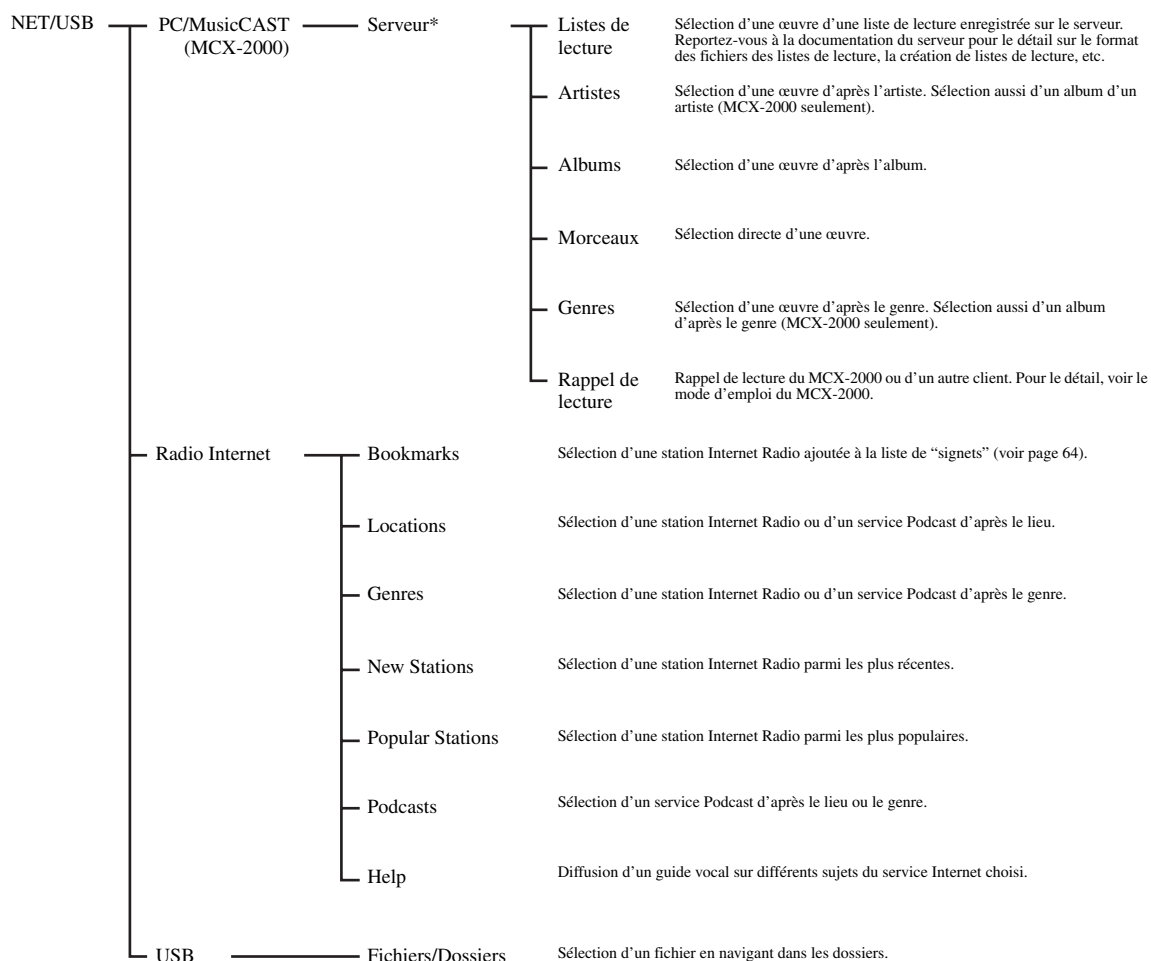

## Remarque

\* Seuls les serveurs PC et MCX-2000 disponibles sont indiqués.

Les opérations de base permettant de naviguer sur les menus réseau et USB sont les suivantes. Voir pages 63 à 65 pour le détail sur chaque source d'entrée.

**Remarque**

“Attendez SVP” peut apparaître si la communication prend du temps. Il ne s'agit pas d'une défectuosité. Attendez un moment.

Avant de commencer, réglez le sélecteur de mode de fonctionnement du boîtier de télécommande sur **⑭SOURCE**.

**1 Appuyez sur ①NET/USB sur le boîtier de télécommande pour sélectionner “NET/USB” comme source d’entrée.**

Le curseur à la gauche du témoin NET/USB s'allume sur l'afficheur de la face avant et le contenu de la dernière source choisie pour NET/USB est automatiquement reproduite.

S'éclairer

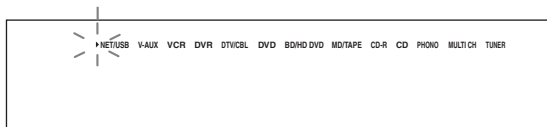

**2 Appuyez sur ②DISPLAY pour afficher le menu NET/SUB.**

Les informations suivantes apparaissent sur le moniteur vidéo.

Si d'autres informations apparaissent sur le moniteur vidéo, appuyez plusieurs fois de suite sur ⑦MENU du boîtier de télécommande jusqu'à ce que le menu NET/USB apparaisse.

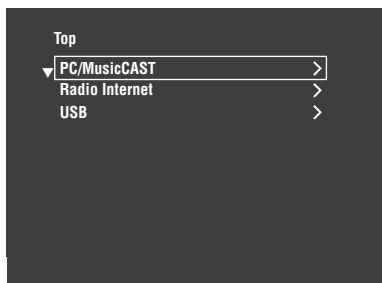

**3 Appuyez sur ④Δ / ▽ pour sélectionner la source secondaire souhaitée, puis appuyez sur ④▷ ou ④ENTER.**



Vous pouvez aussi sélectionner une source d'entrée secondaire en appuyant sur ⑦NET RADIO, ⑦USB ou ⑦PC/MCX lorsque “NET/USB” est sélectionné comme source d'entrée. La lecture du dernier fichier de musique, de la dernière station radio Internet ou du dernier balado sélectionné commence lorsque vous appuyez sur ⑦NET RADIO, ⑦USB ou ⑦PC/MCX.

**4 Appuyez sur ④Δ / ▽ / ◀ / ▶ pour sélectionner l'œuvre ou la station Internet Radio souhaité.**

- Appuyez sur ④Δ / ▽ pour sélectionner le menu souhaité.
- Appuyez sur ④▷ pour accéder au menu sélectionné.
- Appuyez sur ④◀ pour revenir à la page de menu précédente.



- “>” dans le coin droit de chaque ligne de menu indique la présence d'un sous-menu.
- Vous pouvez aussi appuyer sur ④ENTER ou ⑦MENU pour accéder au menu sélectionné ou revenir au niveau de menu précédent.

**5 Appuyez sur ④ENTER pour écouter l'œuvre ou la station sélectionnée.**



- Voir page 60 pour le détail sur les informations concernant la lecture.
- Selon la source secondaire sélectionnée certains éléments n'apparaîtront parmi les informations concernant la lecture.
- L'intervalle de temps pendant lequel l'écran GUI du réseau/USB sera affiché sur le moniteur vidéo peut être défini avec le paramètre “Affichage écr.” dans “Régl. manuel” (voir page 87).

**■ Commandes du boîtier de télécommande**

Avant de commencer, réglez le sélecteur de mode de fonctionnement du boîtier de télécommande sur **⑭SOURCE**, puis appuyez sur ①NET/USB.

Touche	Fonction
③ TITLE	Signet *1
④ Δ	Croissant
▽	Décroissant
◀	Menu précédent
▷	Menu suivant
⑤ MEMORY	Mémoire
⑥ 1 – 8	Touches numériques (1-8) *2
⑦ NET RADIO	Sélectionnez “NET RADIO”
USB	Sélectionnez “USB”
◀◀	Recherche vers l'arrière (“PC/MCX” et “USB” seulement)
▶▶	Saut vers la fin du support (“PC/MCX” et “USB” seulement)
PC/MCX	Sélectionnez “PC/MCX”
□	Arrêt
▷	Lecture
⑦ MENU	Menu précédent
② DISPLAY	Affichage

\*1 Appuyez un instant pour spécifier vos stations Internet Radio favorites par des signets (voir page 64).

\*2 Appuyez dessus pour affecter ou rappeler les éléments pré-réglés (voir page 65).

## Utilisation d'un serveur PC ou Yamaha MCX-2000

Cette fonction vous permet d'écouter des fichiers de musique enregistrés sur votre ordinateur ou Yamaha MCX-2000. MCX-2000 est un serveur de musique visant à optimiser le concept exclusif MusicCAST Yamaha, une méthode de diffusion de musique numérique par ordinateur.

### 1 Installez Windows Media Player 11 sur votre ordinateur ou enregistrez cet appareil sur votre Yamaha MCX-2000.

- Voir "Installation de Windows Media Player 11 sur votre ordinateur" et "Enregistrement de cet appareil sur le Yamaha MCX-2000" à la page 64.
- Vous ne devez effectuer ces opérations qu'une seule fois.
- (Ordinateur seulement) Vous devrez peut-être faire quelques réglages de Windows Media Player 11 pour le partage de contenu. Reportez-vous aux documents joints de Windows Media Player 11.

### 2 Mettez votre ordinateur ou MCX-2000 en service.

Le serveur PC ou MCX-2000 est ajouté à la liste de serveurs sur le sous-menu de PC/MusicCAST.

### 3 Sélectionnez le serveur souhaité ou MusicCAST pour commencer à écouter.

#### Remarques

- Yamaha MCX-2000 peut ne pas être commercialisé dans certaines régions.
- Vous pouvez raccorder cet appareil à 4 serveurs PC au maximum et 1 MCX-2000, et chaque serveur doit être raccordé au même sous-masque que cet appareil.
- Certains fichiers WAV, MP3 et WMA risquent de ne pas pouvoir être joués sur votre ordinateur ou de présenter du bruit lors de la lecture.
- (MCX-2000 seulement) Les fichiers marqués d'une astérisque (\*) n'ont pas été convertis dans le format MP3. Il faut régler le paramètre "Receive PCM Stream" de cet appareil sur "ON" sur le MCX-2000 pour pouvoir lire ces fichiers. Pour le détail, voir le mode d'emploi du MCX-2000.



- Pendant l'écoute d'une œuvre, le temps écoulé est indiqué au bas de la page d'informations concernant la lecture.
- Vous pouvez utiliser / pour avancer ou reculer et / pour démarrer ou arrêter la lecture sans faire appel au menu sur le moniteur vidéo.
- Vous pouvez aussi sélectionner la lecture répétée ou aléatoire en spécifiant le paramètre "Mode de lecture" dans "NET/USB" (voir page 92).
- Le paramètre "Défilement" dans "Affich. face avant" (voir page 93) permet de spécifier le mode d'affichage sur la face avant.

### ■ Installation de Windows Media Player 11 sur votre ordinateur

Windows Media Player 11 vous permet d'écouter des fichiers audio sur votre ordinateur. Pour le détail, voir le mode d'emploi du Windows Media Player 11.



Vous pouvez aussi écouter des fichiers audio sur votre ordinateur si Windows Media Connect 2.0 est installé.

### 1 Installez Windows Media Player 11 sur votre ordinateur.

Vous pouvez télécharger l'installateur de Windows Media Player 11 depuis le site web Microsoft, ou bien utiliser la fonction de mise à jour de Microsoft Windows Media Player.

### 2 Mettez votre ordinateur sous tension et partagez un dossier sur votre ordinateur.

Le dossier partagé est ajouté à la liste de serveurs sur le sous-menu de PC/MusicCAST.

#### Remarques

- Si le système d'exploitation (OS) de votre ordinateur est Windows Vista, Windows Media Player 11 est déjà installé (sauf pour certains produits).
- Les logiciels de sécurité installés sur votre ordinateur (antivirus, pare-feu, etc.) peuvent bloquer l'accès de cet appareil à votre ordinateur. Dans ce cas, réglez correctement le logiciel.
- Si vous utilisez un ordinateur Windows XP Professional et que l'ordinateur se connecte à un domaine, vous ne pourrez peut-être pas vous connecter au serveur PC. Dans ce cas, connectez-vous à la machine locale au lieu du domaine.

## ■ Enregistrement de cet appareil sur le Yamaha MCX-2000

Vous devez enregistrer cet appareil sur le Yamaha MCX-2000 pour qu'il puisse être reconnu par le Yamaha MCX-2000. Pour le détail, reportez-vous au mode d'emploi fourni avec le Yamaha MCX-2000.

### 1 Mettez cet appareil hors service.

### 2 Réglez le Yamaha MCX-2000 sur le mode "Auto Config".

### 3 Mettez cet appareil en service.

- MCX-2000 est ajouté à la liste de serveurs sur le sous-menu PC/MCX.
- L'identification client de cet appareil est indiquée sur l'affichage OSD de votre Yamaha MCX-2000 (par CL-XXXXX) et à ce moment la configuration automatique est terminée.

#### Remarques

- La dernière partie de l'identification client de cet appareil est la même que les 5 derniers caractères de l'adresse MAC de cet appareil. Pour le détail sur l'adresse MAC, voir page 92.
- Pour annuler l'identification client de cet appareil, utilisez le mode "Manual Config" de votre Yamaha MCX-2000 (voir le mode d'emploi du MCX-2000) et réglez "INITIALIZE" dans le menu de réglages avancés de cet appareil sur "NETWORK" (voir page 120).
- Les fonctions de commande clients de MusicCAST par cet appareil autres que "View Play Info", "Receive PCM Stream" et "Edit Client title" ne sont pas disponibles. Évitez d'utiliser ces fonctions car elles arrêtent la lecture sur cet appareil.

## Utilisation de Radio Internet

Cette fonction vous permet d'écouter les stations de Internet Radio. Cet appareil utilise la base de données des stations Internet Radio vTuner, qui est conçu tout spécialement pour cet appareil et fournit plus de 2000 stations radio. Vous pouvez marquer vos stations favorites par des signets.

#### Remarques

- Ce service peut être interrompu sans avis préalable.
- Vous risquez de ne pas pouvoir écouter certaines stations Internet Radio bien qu'elles soient sélectionnées dans le menu NET RADIO.
- Pour écouter Internet Radio, raccordez cet appareil à votre réseau (voir page 31).
- Une connexion Internet par bande étroite (ex. modem 56K, ISDN) ne donnera pas des résultats satisfaisants. Une connexion par bande large est vivement recommandée (ex. modem câble, modem xDSL, etc.). Pour de plus amples informations, consultez votre fournisseur de services Internet.



- Vous pouvez utiliser / pour démarrer/arrêter la lecture sans avoir recours au menu du moniteur vidéo.
- "Podcast" est un type de service Internet Radio. Il existe un certain nombre de services Podcast sur Internet. Le service Podcast n'est pas un service continu. L'appareil s'arrête donc lorsqu'une tranche du service Podcast est terminée.
- Certains dispositifs de sécurité (par exemple les pare-feu) peuvent bloquer l'accès de cet appareil aux stations Internet Radio. Dans ce cas, réglez correctement le dispositif de sécurité.

## ■ Marquage de vos stations Internet Radio préférées par des signets

Cette fonction vous permet de sélectionner rapidement vos stations Internet Radio préférées.

### Appuyez un instant sur TITLE du boîtier de télécommande pendant la diffusion de l'émission Internet Radio sélectionnée.

La station Internet Radio enregistrée est ajoutée à la liste "Bookmarks" (voir page 61).



- Pour retirer la station enregistrée de la liste, sélectionnez la station dans la liste "Bookmarks" et appuyez un instant sur TITLE du boîtier de télécommande.
- Vous pouvez aussi enregistrer vos stations radio Internet favorites sur cet appareil en accédant au site web suivant avec le navigateur web de votre ordinateur. Pour ce faire, vous avez besoin de l'adresse MAC de cet appareil qui servira de numéro d'identification et de votre adresse e-mail pour créer un compte personnel. Vous pouvez afficher l'adresse MAC de cet appareil à l'aide de "Information" dans le menu "NET/USB" (see page 95). Pour de plus amples détails à ce sujet, reportez-vous à l'aide sur le site web.

Adresse: <http://yradio.vtuner.com/>

## Utilisation d'une mémoire USB ou d'un lecteur audio portable USB

Utilisez cette fonction pour écouter des fichiers WAV (format PCM seulement), MP3 ou WMA enregistrés sur votre mémoire USB ou votre lecteur audio portable USB, relié au port USB de la face avant de cet appareil.

### Remarques

- Cet appareil prend en charge les périphériques de stockage en masse USB FAT 16 ou FAT 32 (sauf les lecteurs de disque dur USB).
- Seule la première partition est indiquée sur le menu GUI. Vous ne pouvez pas sélectionner de fichiers dans les autres partitions.
- Un maximum de 8 niveaux de dossiers et de 500 fichiers de musique peuvent être reconnus par dossier.
- Certains périphériques ne fonctionnent pas correctement bien qu'ils remplissent les conditions requises.
- Certains fichiers WAV, MP3 et WMA risquent de ne pas pouvoir être joués ou de présenter du bruit lors de la lecture.
- Lorsque vous raccordez une mémoire USB ou un lecteur audio portable USB, un retard de 10 secondes environ peut être constaté.



- Pendant l'écoute d'une œuvre, le temps écoulé est indiqué au bas de la page d'informations concernant la lecture.
- Vous pouvez utiliser / pour avancer ou reculer et / pour démarrer ou arrêter la lecture sans faire appel au menu de l'affichage OSD.
- Vous pouvez aussi sélectionner la lecture répétée ou aléatoire en spécifiant le paramètre "Mode de lecture" dans "NET/USB" (voir page 92).
- Le paramètre "Défilement" dans "Affich. face avant" (voir page 93) permet de spécifier le mode d'affichage sur la face avant.

### Raccordement d'une mémoire USB ou d'un lecteur audio portable USB

Branchez la fiche USB de la mémoire USB ou du lecteur audio portable USB sur le port USB sur la face avant de cet appareil.

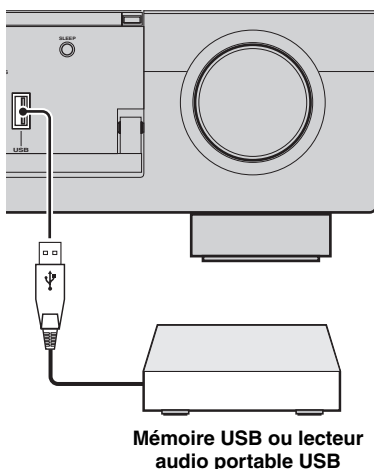

## Utilisation des touches raccourcis

Utilisez cette fonction pour accéder directement aux morceaux de musique souhaités (fichiers WAV, MP3 et WMA enregistrés sur un ordinateur raccordé, le MCX-2000 ou un périphérique de stockage USB et stations Internet Radio). Vous pouvez présélectionner 8 éléments dans chaque source secondaire.

### Affectation des éléments aux touches numériques (1-8)

Avant de commencer, réglez le sélecteur de mode de fonctionnement du boîtier de télécommande sur SOURCE.

- 1 Appuyez sur NET/USB pour sélectionner "NET/USB" comme source.
- 2 Sélectionnez la source de musique que vous voulez affecter à une touche numérique (1-8) () et reproduisez la source. Voir page 62 pour le détail.
- 3 Appuyez sur MEMORY.

Cet appareil se met en mode de préreglage. Le témoin MEMORY clignote et le message suivant apparaît sur le moniteur vidéo et l'afficheur de la face avant.

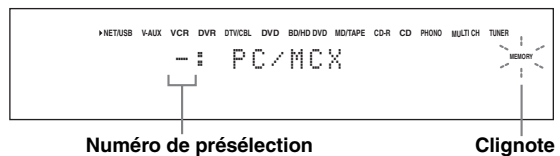

Si vous n'effectuez pas chaque étape ci-dessous en moins de 10 secondes, le mode de préreglage est abandonné. Dans ce cas, reprenez à partir de l'étape 3.

#### 4 Appuyez sur les touches numériques souhaitées (1-8) (Ⓢ).

Le numéro de la touche numérique sélectionnée apparaît sur le moniteur vidéo ou sur l'afficheur de la face avant.

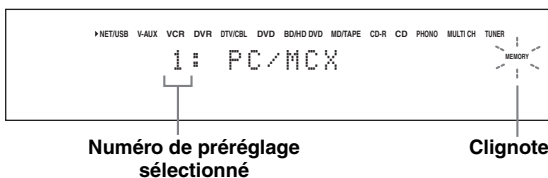

#### 5 Appuyez sur (4) ENTER ou (5) MEMORY pour valider le préséglage.

#### ■ Sélectionnez un élément à l'aide des touches numériques (1-8) (Ⓢ)

Avant de commencer, réglez le sélecteur de mode de fonctionnement du boîtier de télécommande sur (14) SOURCE.

#### 1 Appuyez sur (1) NET/USB pour sélectionner "NET/USB" comme source.

#### 2 Sélectionnez la source secondaire que vous souhaitez écouter.

#### 3 Appuyez sur une des touches numériques (1-8) (Ⓢ) contenant l'élément souhaité pour sélectionner cet élément comme source d'entrée.

Le numéro de préséglage sélectionné apparaît sur l'afficheur de la face avant et la lecture de la source affectée à la touche numérique sélectionnée commence.

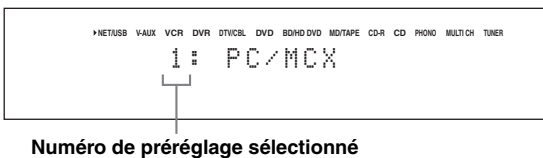

#### Remarques

- "Empty Memory!" apparaît sur l'afficheur de la face avant et sur l'affichage restreint lorsque vous appuyez sur une touche numérique (1-8) (Ⓢ) à laquelle aucun élément n'a été affecté.
- L'appareil ne rappellera pas correctement l'élément affecté à la touche numérique sélectionnée (1-8) (Ⓢ) dans les cas suivants:
  - le périphérique USB raccordé n'est pas correct.
  - l'ordinateur ou le MCX-2000 qui contient l'élément sélectionné est éteint ou débranché du réseau.
  - la station Internet Radio sélectionnée n'est pas disponible actuellement ou elle est hors service.
  - le répertoire de l'élément sélectionné a été changé.



L'appareil enregistre la position relative des éléments préséglés dans un répertoire ou une liste de lecture et ne rappellera pas l'élément correct avec les touches numériques (1-8) (Ⓢ) si vous ajoutez ou supprimez des fichiers de musique à ou du même répertoire ou de la même liste de lecture que les éléments préséglés. Dans ce cas, préséglez à nouveau l'élément souhaité sur la touche numérique (1-8) (Ⓢ).

Les méthodes suivantes sont conseillées:

#### Serveur PC/MCX-2000

Créez huit listes de lecture contenant les éléments souhaités, puis préséglez le premier élément de chaque liste de lecture sur les touches numériques (1-8) (Ⓢ). Lorsque vous voulez changer les éléments qui sont préséglés sur les touches numériques (1-8) (Ⓢ), remplacez les éléments enregistrés dans la liste de lecture par les éléments souhaités sans supprimer la liste de lecture.

#### Mémoires USB

Créez huit répertoires contenant les éléments souhaités dans un répertoire en plus du répertoire contenant tous les fichiers de musique, puis préséglez le premier élément de chaque répertoire sur les touches numériques (1-8) (Ⓢ). Lorsque vous voulez changer les éléments qui sont préséglés sur les touches numériques (1-8) (Ⓢ), remplacez les éléments enregistrés dans le répertoire par les éléments souhaités sans supprimer le répertoire.



# Enregistrement

Les réglages d'enregistrement et autres opérations sont à réaliser au niveau de l'appareil d'enregistrement. Voir le mode d'emploi de l'appareil concerné.

## Attention

Le signal DTS est un train binaire. Toute tentative d'enregistrement numérique d'un train binaire DTS se traduit par l'enregistrement de signaux de bruit. En conséquence, si vous souhaitez utiliser cet appareil pour enregistrer une source DTS vous devez prendre en compte les considérations suivantes et effectuer les réglages indiqués. Pour lire des DVD et CD gravés en DTS (lors d'une liaison audio numérique) sur un lecteur compatible DTS, suivez les instructions du mode d'emploi du lecteur pour le régler en sorte qu'il fournisse un signal analogique.

## Remarques

- Lorsque cet appareil est en veille, vous ne pouvez pas effectuer d'enregistrement en utilisant d'autres appareils qui lui sont reliés.
- Les réglages de TONE CONTROL (voir page 51) et du volume, le niveau de sortie des enceintes (voir page 91) et les corrections de champ sonore (voir page 45) n'agissent pas sur l'enregistrement.
- Il n'est pas possible d'enregistrer le signal provenant de la source reliée à la prise MULTI CH INPUT de cet appareil.
- Les signaux numériques transmis aux prises DIGITAL INPUT ne sont pas disponibles pour l'enregistrement sur les prises audio analogiques OUT (REC). Pareillement, les signaux analogiques transmis aux prises AUDIO IN ne sont pas disponibles en sortie sur la prise DIGITAL OUTPUT. En conséquence, si la source est reliée de telle manière qu'elle ne fournit que des signaux numériques ou que des signaux analogiques, vous ne pouvez effectuer qu'un enregistrement numérique ou qu'un enregistrement analogique.
- Le signal d'une source d'entrée donnée n'est pas présent sur la sortie OUT (REC) portant le nom correspondant.
- Les signaux S-vidéo et les signaux de vidéo composite suivent des trajets différents à l'intérieur de cet appareil. En conséquence, si l'appareil raccordé ne peut fournir qu'un signal S-vidéo ou un signal vidéo composite, vous ne pourrez enregistrer qu'un signal S-vidéo ou un signal composite sur le magnétoscope, lors de l'enregistrement ou de la copie de signaux vidéo.
- Les signaux audio numériques transmis à la borne DOCK ne sont pas disponibles pour l'enregistrement sur les prises audio analogiques OUT (REC) et DVR ou VCR OUT.
- Prenez connaissance des lois sur les droits d'auteur en vigueur dans votre pays avant de copier un CD, ou d'enregistrer une émission de radio, etc. La copie d'une œuvre couverte par des droits d'auteur peut être interdite par la loi.



Effectuez un essai d'enregistrement avant de procéder à l'enregistrement définitif.

Lors de la lecture d'une gravure vidéo embrouillée ou faisant appel à des signaux de codage pour interdire la copie, l'image peut être plus ou moins déformée.

**1 Mettez tous les appareils reliés en service.**

**2 Appuyez sur  REC OUT/ZONE2 jusqu'à ce que le témoin RECOUT s'éclaire sur l'afficheur de la face avant.**

Cet appareil est dans le mode de sélection de la source d'enregistrement.



**3 Tournez  PROGRAM pour sélectionner l'appareil depuis lequel vous voulez enregistrer.**

Effectuez cette opération pendant que le témoin RECOUT est éclairé.



Sélectionnez "SOURCE" pour enregistrer la source actuellement sélectionnée.

**4 Commencez la lecture sur l'appareil sélectionné, ou choisissez une station de radio.**

**5 Commandez l'enregistrement sur l'appareil d'enregistrement.**

# Paramétrage avancé du son

## Sélection de décodeurs

### ■ Sélection de décodeurs pour les sources à 2 voies (mode de décodage d'ambiance)

Utilisez cette option pour écouter des sources avec les décodeurs souhaités. Les sources à 2 voies pourront être restituées par plusieurs voies.

Réglez le sélecteur de mode de fonctionnement sur **⑭ AMP** puis appuyez plusieurs fois de suite sur **⑳ SUR. DECODE** sur le boîtier de télécommande pour sélectionner le mode de décodage d'ambiance.

Vous avez le choix entre différents modes de décodeurs d'ambiance selon le type de gravure et vos goûts personnels.



Vous pouvez sélectionner le décodeur souhaité et régler les paramètres du décodeur à l'aide de l'écran GUI. Voir page 71 pour le détail.

### ■ Descriptions des décodeurs

Touche du boîtier de télécommande	Catégorie et nom de la correction	Nom du décodeur (Type décod.)		
SUR.DECODE ⑩	SUR. DECODE Surround Decode	PLIIx Music PLII Music		
Traitement en Dolby Pro Logic IIx (ou Dolby Pro Logic II) de la musique. Le décodeur Pro Logic IIx ne peut pas être utilisé lorsque la valeur de "Surround Back" est "None" (voir page 89).				
Panorama	Dimension	Ampleur centr.		

Paramètres de décodeurs disponibles (voir page 77)

Description de la correction

SUR.DECODE ⑩	SUR. DECODE Surround Decoder	PRO LOGIC		
Traitement en Dolby Pro Logic pour toutes les sources.				
SUR.DECODE ⑩	SUR. DECODE Surround Decoder	PLIIx Movie PLII Movie		
Traitement en Dolby Pro Logic IIx (ou Dolby Pro Logic II) des films. Le décodeur Pro Logic IIx ne peut pas être utilisé lorsque la valeur de "Surr. arr." est "Aucune" (voir page 89).				
SUR.DECODE ⑩	SUR. DECODE Surround Decoder	PLIIx Music PLII Music		
Traitement en Dolby Pro Logic IIx (ou Dolby Pro Logic II) de la musique. Le décodeur Pro Logic IIx ne peut pas être utilisé lorsque la valeur de "Surr. arr." est "Aucune" (voir page 89).				
Panorama	Dimension	Ampleur centr.		
SUR.DECODE ⑩	SUR. DECODE Surround Decoder	PLIIx Game PLII Game		
Traitement en Dolby Pro Logic IIx (ou Dolby Pro Logic II) des jeux. Le décodeur Pro Logic IIx ne peut pas être utilisé lorsque la valeur de "Surr. arr." est "Aucune" (voir page 89).				

SUR.DECODE +10	SUR. DECODE Surround Decoder	Neo:6 Cinema		
Traitement en DTS des films.				
SUR.DECODE +10	SUR. DECODE Surround Decoder	Neo:6 Music		
Traitement en DTS de la musique.				
<b>Image centr.</b>				



Lorsque vous sélectionnez le mode de décodage d'ambiance pour les gravures numériques multivoies, le décodeur approprié est automatiquement sélectionné.

### ■ Sélection des décodeurs utilisés avec les corrections de champ sonore

Utilisez cette option pour sélectionner le décodeur utilisé pour les corrections de champ sonore de type MOVIE (sauf "Mono Movie"). Utilisez le paramètre "Type décod." dans "Stereo/Surround" pour choisir le décodeur souhaité (voir page 73).



Voir page 48 pour le détail sur la correction des champs sonores de type MOVIE.

#### Décodeurs disponibles (Type décod.)

Décodeur	Fonctions
PLIIx Movie PLII Movie	Traitement en Dolby Pro Logic IIx (ou Dolby Pro Logic II) des films. Le décodeur Pro Logic IIx ne peut pas être utilisé lorsque la valeur de "Surr. arr." est "Aucune" (voir page 89).
Neo:6 Cinema	Traitement en DTS des films

# Écran de l'interface graphique utilisateur (GUI)

Cet appareil présente un écran à interface graphique utilisateur (GUI) pour la commande des fonctions d'amplification de cet appareil. L'écran GUI permet de voir les informations concernant les signaux entrant et l'état de l'appareil.

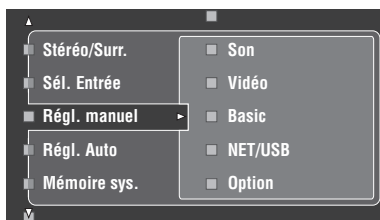

## ■ Stéréo/Surr. (Menu Stéréo/Ambiance)

Utilisez cette option pour sélectionner les corrections de champ sonore et personnaliser les paramètres des corrections (voir page 71).

## ■ Sél. Entrée (Menu de sélection d'entrée)

Utilisez cette option pour sélectionner la source d'entrée et personnaliser les paramètres de chaque source (voir page 78).

## ■ Régl. manuel (Menu de réglage manuel)

Utilisez cette option pour régler manuellement les enceintes et les paramètres de la chaîne.

### ■ Volume (Menu volume)

Voir page 81 pour le détail.

### ■ Son (Menu du son)

Voir page 82 pour le détail.

### ■ Vidéo (Menu Vidéo)

Voir page 86 pour le détail.

### ■ Basic (Menu de base)

Voir page 88 pour le détail.

### ■ NET/USB (Menu Réseau et USB)

Voir page 91 pour le détail.

### ■ Option (Menu option)

Voir page 93 pour le détail.

## ■ Régl. Auto (Menu de réglage automatique)

Utilisez cette option pour exécuter le réglage auto et spécifier les paramètres des enceintes qui doivent être ajustés (voir page 37).

## ■ Mémoire sys. (Menu de mémoire système)

Utilisez cette option pour enregistrer et rappeler les divers réglages de cet appareil (voir page 98).

## ■ Info. signal (Informations concernant les signaux)

Utilisez cette option pour vérifier les informations sur les signaux audio (voir page 96).

## ■ Langue (Menu de langues GUI)

Utiliser cette option pour sélectionner la langue dans laquelle l'écran GUI de cet appareil apparaîtra (voir page 97).



- Vous pouvez sélectionner la langue GUI à l'aide du paramètre "GUI LANGUAGE" dans "Réglages approfondis" sur l'afficheur de la face avant (voir page 123).
- Voir page 44 pour le détail sur l'emploi de l'écran GUI.

## Stéréo/Surr. (Menu Stéréo/Ambiance)

Utilisez cette option pour sélectionner les corrections de champ sonore (voir page 45), le mode de décodage d'ambiance ou le mode "STRAIGHT" (voir page 50) et définir les paramètres de chaque programme.

### ■ Sélection des corrections de champ sonore et réglage des paramètres à l'aide de l'écran GUI

- 1 Réglez le sélecteur de mode de fonctionnement sur **AMP** puis appuyez sur **SET MENU**.
- 2 Appuyez plusieurs fois de suite sur **▲ / ▼ / ◀ / ▶** pour sélectionner "Stéréo/Surr.", puis appuyez sur **▶**.
- 3 Appuyez plusieurs fois de suite sur **▲ / ▼** pour sélectionner la catégorie de corrections souhaitées et appuyez sur **▶**.
- 4 Appuyez plusieurs fois de suite sur **▲ / ▼** pour sélectionner la correction souhaitée.
- 5 Appuyez sur **▶** sur le boîtier de télécommande puis sur **▲ / ▼** pour sélectionner le paramètre souhaité.
 

 Vous pouvez sélectionner "Initialiser" pour rétablir toutes les valeurs par défaut des paramètres de la correction de champ sonore sélectionnée. Voir page 77 pour le détail.
- 6 Appuyez sur **▶** puis sur **◀ / ▶** pour régler le paramètre sélectionné.
- 7 Appuyez sur **ENTER** ou **▲ / ▼** pour valider le réglage du paramètre sélectionné.

### ■ Configuration de base des corrections de champs sonores

Chaque correction de champ sonore présente des paramètres précis qui définissent ses propres caractéristiques. Pour personnaliser une correction de champ sonore, réglez d'abord le niveau "Niveau DSP" et/ou "Haut. dialogue" puis les autres paramètres.

#### Réglage du niveau sonore de l'effet pour les corrections de champs sonores (Niveau DSP)

Les corrections de champs sonores ajoutent des effets sonores (DSP) à la source originale de manière à recréer une ambiance dans votre pièce d'écoute. Pour ajuster le niveau des effets sonores, il faut utiliser le paramètre "Niveau DSP".

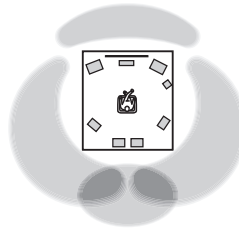

Le niveau de l'effet sonore DSP est faible.

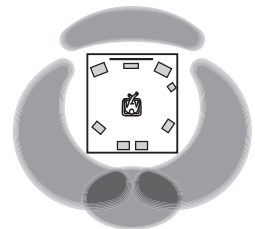

Le niveau de l'effet sonore DSP est fort.

Réglez "Niveau DSP" de la façon suivante:

#### Augmentez la valeur de "Niveau DSP" lorsque

- l'effet sonore de la correction de champ sonore sélectionnée est faible.
- vous ne percevez pas de différences entre les corrections de champs sonores.

#### Réduisez la valeur de "Niveau DSP" lorsque

- le son est vague.
- vous avez l'impression que l'effet sonore ajouté est trop fort.

Plage de réglage: -6 dB à +3 dB

## Réglage de la position verticale des dialogues (Haut. dialogue)

Utilisez cette option pour positionner verticalement les dialogues des films. La position idéale des dialogues est au centre de l'écran.

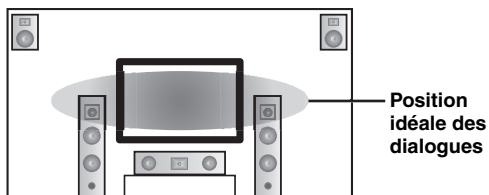

Si les dialogues sont audibles à la position inférieure de l'écran, augmentez la valeur de "Haut. dialogue".

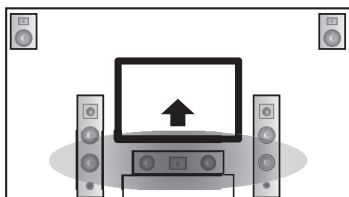

**Relevez la position idéale des dialogues.**

Choix: **0**, 1, 2, 3, 4, 5

"0" (réglage initial) est la position idéale et "5" est la position la plus haute.

### Remarques

- La valeur "Haut. dialogue" n'est disponible que si la valeur de "Présence" est "Oui" (voir page 89).
- Vous ne pouvez pas déplacer la position des dialogues plus bas que la position initiale.

## ■ Description des paramètres des champs sonores

Vous pouvez modifier la valeur de certains paramètres pour que le champ créé convienne mieux à votre pièce d'écoute. Tous les paramètres ci-dessous n'existent pas dans chaque correction.

Paramètres des champs sonores	Description
<b>Type décod.</b>	Type de décodeur. Ce paramètre sélectionne le décodeur utilisé avec les corrections SUR, DECODE ou MOVIE. Voir pages 68 et 69 pour le détail.
<b>Retard init.</b> <b>Ret. init. Surr.</b> <b>Ret. init. SB.</b>	<p>Retard initial. Retard initial pour les champs sonores de présence, d'ambiance et d'ambiance arrière. Ce paramètre change la taille apparente du champ sonore en agissant sur le retard entre les sons directs et les premières réflexions atteignant l'auditeur. Plus la valeur est petite, plus le champ sonore semble petit à l'auditeur.</p> <p>☼</p> <p>Il est conseillé de régler les paramètres de la taille de la pièce en même temps que les paramètres de retard initial. Ce réglage est particulièrement efficace pour les programmes CINEMA DSP.</p> <p>Plage de réglage: 1 à 99 ms (Retard init.) 1 à 49 ms (Ret. init. Surr. et Ret. init. SB.)</p>
	<p>Valeur faible = 1 ms</p> <p>Valeur élevée = 99 ms</p>
<b>Taille pièce</b> <b>Surr. taille pièce</b> <b>SB. taille pièce</b>	<p>Taille de la pièce. Taille de la pièce pour les enceintes de présence, d'ambiance et d'ambiance arrière. Ce paramètre règle la taille apparente du champ sonore. Plus la valeur est élevée, plus le champ sonore d'ambiance est vaste. Du fait que les sons se réfléchissent sans cesse sur les parois de la pièce, plus la pièce est grande, plus le temps qui sépare les premières réflexions des autres réflexions, augmente. En jouant sur ce temps, vous pouvez changer la taille apparente de la pièce virtuelle. En multipliant par deux ce paramètre, vous doublez la longueur apparente de la pièce.</p> <p>☼</p> <p>Il est conseillé de régler les paramètres de la taille de la pièce en même temps que les paramètres de retard initial. Ce réglage est particulièrement efficace pour les programmes CINEMA DSP.</p> <p>Plage de réglage: 0,1 à 2,0</p>
	<p>Valeur faible = 0,1</p> <p>Valeur élevée = 2,0</p>

Paramètres des champs sonores	Description
<b>Vivacité</b> <b>Viv. Surr</b> <b>Viv. SB.</b>	<p>Vivacité. Vivacité pour les enceintes d'ambiance et d'ambiance arrière. Ce paramètre règle la réflectivité des murs virtuels de la pièce, en modifiant la vitesse d'évanouissement des premières réflexions. Les premières réflexions s'évanouissent plus rapidement dans une pièce dont les murs ont une surface qui absorbe les sons, plutôt qu'une surface qui les réfléchit. Une salle dont les parois sont absorbantes est dite "sourde", une salle très réfléchissante peut être qualifiée de "vivante". Ce paramètre permet d'agir sur la vitesse d'évanouissement des premières réflexions et donc sur la "vivacité" de la pièce.</p> <p>Plage de réglage: 0 à 10</p>

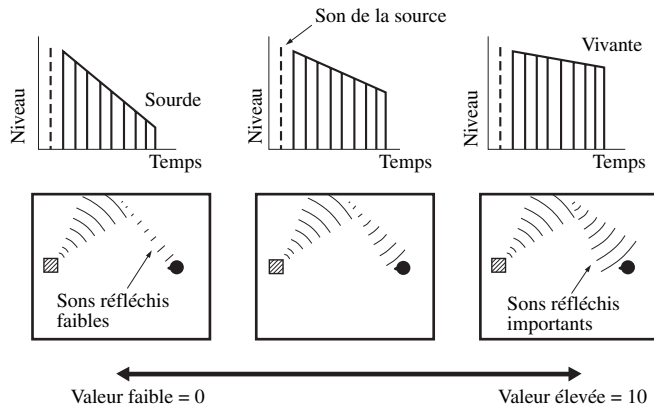

<b>Temps rev.</b>	<p>Temps de réverbération. Ce paramètre règle le temps requis pour diminuer de 60 dB à 1 kHz les réverbérations denses. Cela change la taille apparente de l'environnement acoustique sur une plage très vaste. Spécifiez un temps de réverbération plus long pour obtenir une réverbération plus soutenue et un temps plus court pour obtenir un son mieux différencié.</p> <p>Plage de réglage: 1,0 à 5,0 s</p>
-------------------	---

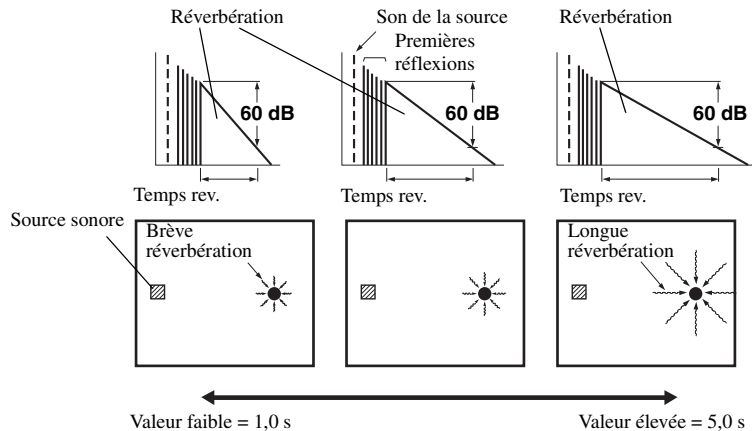



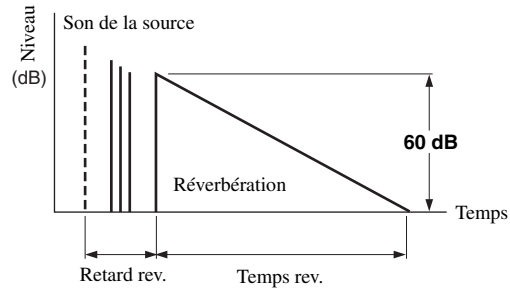

Paramètres des champs sonores	Description
<b>Retard rev.</b>	<p>Retard des réverbérations. Ce paramètre règle la différence de temps entre le début des sons directs et le début des réverbérations. Plus la valeur est élevée, plus les réverbérations commencent tardivement. Les réverbérations tardives sont synonymes d'un vaste environnement sonore.</p> <hr/> <p>Plage de réglage: 0 à 250 ms</p>

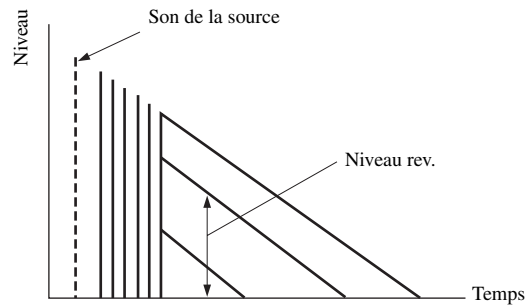

<b>Niveau rev.</b>	<p>Niveau des réverbérations. Ce paramètre règle l'amplitude des réverbérations. Plus la valeur est élevée, plus les réverbérations deviennent puissantes.</p> <hr/> <p>Plage de réglage: 0 à 100%</p>
--------------------	--



## ■ Descriptions des paramètres de la correction stéréo

Paramètres des champs sonores	Description
<b>Direct</b> ("2ch Stereo" seulement)	<p>2 voies stéréo directes. Ce paramètre, dont l'action est restreinte aux sources à 2 voies et aux sources analogiques, gère le contournement des décodeurs et processeurs DSP de l'appareil pour restituer des sons de très haute fidélité.</p> <hr/> <p>Choix: <b>Auto</b>, Désactivé</p> <hr/> <p></p> <ul style="list-style-type: none"> <li>• Sélectionnez "Auto" pour contourner les décodeurs, les processeurs DSP et le circuit de correction de la tonalité seulement lorsque "BASS" et "TREBLE" sont réglés sur 0 dB (voir page 51).</li> <li>• Sélectionnez "Prot. Désact." pour ne pas contourner les décodeurs, les processeurs DSP et le circuit de correction de la tonalité lorsque "BASS" et "TREBLE" sont réglés sur 0 dB.</li> <li>• Les signaux multivoies appliqués à l'entrée sont réduits à des signaux à 2 voies et restitués par les enceintes gauche et droite.</li> <li>• Les signaux des basses fréquences des voies avant gauche et droite sont redirigés vers le caisson de graves dans les cas suivants:               <ul style="list-style-type: none"> <li>– la valeur de "Sortie basse" est "Les Deux" (voir page 89).</li> <li>– la valeur de "Avant" est "Petite" (voir page 89) et la valeur "Sortie basse" est "SWFR" (voir page 89).</li> </ul> </li> </ul>
<b>Niveau centr.</b> <b>Niveau Surr. G.</b> <b>Niveau Surr. D.</b> <b>Niveau SB.</b> <b>Niv. Présence G.</b> <b>Niv. Présence D.</b> ("7ch Stereo" seulement)	<p>Niveaux 7 voies stéréo centre, ambiance gauche, ambiance droite, ambiance arrière, présence gauche et présence droite. Ce paramètre règle le niveau de sortie de chaque voie lorsque l'appareil fonctionne en mode stéréo à 7 voies. Les paramètres disponibles dépendent des réglages des enceintes.</p> <hr/> <p>Plage de réglage: 0 à 100%</p>

## ■ Descriptions des paramètres du mode Compressed Music Enhancer

Mode Compressed Music Enhancer	Description
<b>Niveau</b> ("Straight Enhancer" et "7ch Enhancer" seulement)	<p>Niveau d'effet de l'amplificateur direct ou de l'amplificateur à 7 voies. Sélectionnez "Fort" ou "Faible" pour régler l'effet pour les hautes fréquences.</p> <hr/> <p>Choix: <b>Fort</b>, Faible</p>

## ■ Descriptions des paramètres du décodeur

Paramètre du décodeur	Description
<b>Panorama</b> (“PLIIX Music” et “PLII Music” seulement)	Pro Logic IIX Music et Pro Logic II Music (Panorama). Ce paramètre provoque l'application, ou non, des signaux stéréo vers les enceintes d'ambiance et les enceintes avant afin de créer un effet enveloppant.  Choix: <b>Désactivé</b> , Activé
<b>Ampleur centr.</b> (“PLIIX Music” et “PLII Music” seulement)	Pro Logic IIX Music et Pro Logic II Music (Largeur au centre). Déplace la voie centrale entièrement vers l'enceinte centrale ou vers les enceintes avant gauche et droite. Une valeur élevée amène la voie centrale vers les enceintes avant gauche et droite.  Plage de réglage: 0 (le son de la voie centrale est restitué seulement par l'enceinte centrale) à 7 (le son de la voie centrale est restitué seulement par les enceintes avant gauche et droite)  Réglage initial: 3
<b>Dimension</b> (“PLIIX Music” et “PLII Music” seulement)	Pro Logic IIX Music et Pro Logic II Music (Dimension). Ce paramètre déplace progressivement le champ sonore, vers l'avant ou vers l'arrière.  Plage de réglage: -3 (vers l'arrière) à +3 (vers l'avant)  Réglage initial: STD (standard)
<b>Image centr.</b> (“Neo:6 Music” seulement)	DTS Neo:6 Music (Image centrale). Ajuste les voies avant gauche et droite par rapport à la voie centrale pour que la prédominance de la voie centrale soit plus ou moins importante.  Plage de réglage: 0,0 (le son de la voie centrale est restituée par les enceintes avant gauche et droite) à 1,0 (le son de la voie centrale est restituée par l'enceinte centrale)  Réglage initial: 0,3

## ■ Initialiser (Initialisation des paramètres d'une correction)

Utilisez cette option pour initialiser les paramètres de la correction de champ sonore sélectionnée.

Choix: **Non**, Oui



- Sélectionnez “Oui” puis appuyez sur **ENTER** pour rétablir les valeurs par défaut des paramètres de la correction.
- Sélectionnez “Non” (ou appuyez sur **ENTER**) pour annuler l'initialisation des paramètres de la correction.

Utilisez “DSP PARAM” de “INITIALIZE” dans “Réglages approfondis” pour initialiser les paramètres de chaque correction de champ sonore dans un groupe de corrections de champ sonore (voir page 123).

## Sél. Entrée

Utilisez cette option pour réaffecter les entrées et sorties numériques, sélectionner le signal d'entrée, renommer les entrées ou ajuster le volume du signal de chaque source.

Source d'entrée	Paramètres
TUNER	Attén. vol. Renommer
MULTI CH	Attén. vol. Renommer Attrib. multi. CH BGV
PHONO	Attrib. E/S
CD	Sél. audio
CD-R	Mode décod.
MD/TAPE	Attén. vol.
BD/HD DVD	Renommer
DVD	
DTV/CBL	
DVR	
VCR	
V-AUX ou DOCK	Attrib. E/S* Sél. audio* Mode décod.* Attén. vol. Renommer
PC/MCX, NET RADIO ou USB	Attén. vol.

### Remarques

- Certains des paramètres précédents peuvent ne pas être disponibles pour certaines sources d'entrée et d'autres ne sont disponibles que pour certaines sources d'entrée.
- Lorsque le iPod est sur la station universelle Yamaha iPod (par exemple la YDS-10 vendue séparément) et que celle-ci est raccordée à la prise DOCK de cet appareil, "DOCK" apparaît sur le menu "Sél. Entrée" au lieu de "V-AUX". Dans ce cas, les paramètres accompagnés de l'astérisque (\*) dans le tableau ci-dessus n'apparaissent pas sur le menu de paramètres de la source.
- Lorsque vous sélectionnez "NET/USB" comme source, la source secondaire sélectionnée (PC/MCX, NET RADIO ou USB) apparaît sur le menu Sél. Entrée. Vous pouvez régler "Attén. vol." séparément pour chaque source d'entrée.

- 1 Réglez le sélecteur de mode de fonctionnement sur **AMP** puis appuyez sur **SET MENU**.

L'écran principal s'affiche.

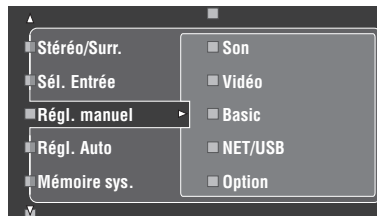

- 2 Appuyez sur **▲ / ▼** pour sélectionner "Sél. Entrée", puis appuyez sur **▶**.

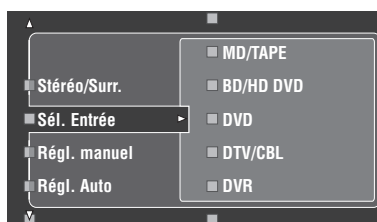

- 3 Sélectionnez la source d'entrée souhaitée (CD, DVD, etc.) et appuyez sur **▶** ou **ENTER** pour y accéder et la régler.

## ■ Attrib. E/S (Attribution des entrées et des sorties)

Si les réglages initiaux de l'appareil ne correspondent pas à vos besoins, vous pouvez modifier l'attribution des prises pour tenir compte de l'appareil à utiliser. Modifiez les paramètres suivants pour changer l'attribution des prises et relier un plus grand nombre d'appareils. Après avoir changé l'attribution des entrées et sorties, vous pouvez sélectionner l'appareil concerné en utilisant le sélecteur **ⓈINPUT** (ou les touches de sélection d'entrée **Ⓢ**).



### Exemple 1: Attribution de la prise CD DIGITAL INPUT COAXIAL à l'entrée DVD.

- 1 Sélectionnez "Sél. Entrée" sur l'écran GUI puis sélectionnez "DVD".
- 2 Sélectionnez "Attrib. E/S" puis "Entrée coax.".
- 3 Sélectionnez "ⓈCD".

### Exemple 2: Annulation de l'attribution d'une prise.

- 1 Sélectionnez "Sél. Entrée" puis sélectionnez la source d'entrée souhaitée ("DVD", etc.).
- 2 Sélectionnez "Attrib. E/S" puis sélectionnez l'attribution de prise souhaitée ("Entrée coax.", "Entrée opt.", "Sortie opt.", "Video compo." ou "HDMI").
- 3 Sélectionnez "Aucune" puis appuyez sur **ⓈENTER** pour annuler l'attribution de prise.

#### Remarques

- "Aucune" apparaît sur l'écran GUI si aucune source d'entrée n'est attribuée à la prise d'entrée/sortie.
- Vous ne pouvez pas employer le même appareil plusieurs fois pour le même type de prise.
- Si vous reliez simultanément un appareil aux prises COAXIAL et OPTICAL, la priorité est donnée aux signaux appliqués sur la prise COAXIAL.

## ■ Sél. audio (Sélection de la prise d'entrée audio)

Utilisez cette option pour sélectionner le type de prise d'entrée que vous voulez utiliser.

Choix	Fonctions
Auto	Ce mode sélectionne automatiquement les signaux d'entrée dans l'ordre suivant: (1) HDMI (2) Signaux numériques (3) Signaux analogiques
HDMI	Sélectionne seulement les signaux HDMI. Si aucun signal HDMI n'est appliqué à l'entrée, aucun son n'est émis.
Coax/Opt	Ce mode sélectionne automatiquement les signaux d'entrée dans l'ordre suivant: (1) Entrée des signaux numériques à la prise COAXIAL. (2) Entrée des signaux numériques à la prise OPTICAL. Si aucun signal n'est appliqué à l'entrée, aucun son n'est émis.
Analogique	Ce mode ne sélectionne que les signaux analogiques. Si aucun signal analogique n'est appliqué à l'entrée, aucun son n'est émis.



- Vous pouvez aussi sélectionner la prise d'entrée audio en appuyant sur **ⓈAUDIO SELECT** sur la face avant (ou **ⓈAUDIO SEL** sur le boîtier de télécommande). Voir page 42 pour le détail.
- Vous pouvez choisir la prise d'entrée audio par défaut de cet appareil à l'aide du paramètre "Sél. audio" dans "Option" (voir page 95).

#### Remarque

Cette fonction n'est pas disponible quand aucune prise d'entrée numérique (OPTICAL, COAXIAL et HDMI) n'est attribuée. En outre, l'option "HDMI" ne peut pas être sélectionnée comme réglage de sélection de prise d'entrée audio lorsque les prises d'entrée HDMI ne sont pas utilisées. Utilisez "Attrib. E/S" dans "Sél. Entrée" pour modifier l'attribution des prises d'entrée correspondantes.

## ■ Mode décod. (Mode de décodeur)

Utilisez cette option pour changer le mode de décodeur. Vous pouvez choisir de réattribuer les prises d'entrée numérique (voir page 79) pour les signaux DTS.

Choix	Fonctions
Auto	Détecte automatiquement le type de signaux audio numériques présents et sélectionne le décodeur en conséquence.
DTS	Active le décodeur DTS lorsque des signaux audio numériques sont présents.

## ■ Attén. vol. (Correction du volume)

Utilisez cette option pour régler le niveau du signal de chaque source. Cela peut être utile pour équilibrer le niveau de chaque source afin d'éviter les brusques variations d'intensité sonore au moment du passage d'une source à une autre.  
Plage de réglage: -6,0 dB à +6,0 dB  
Réglage initial: 0,0 dB



Ce paramètre agit sur les signaux transmis par les prises ZONE OUT.

#### Remarque

Vous ne pouvez régler que le volume de la source d'entrée actuelle avec ce réglage.

## ■ Renommer (Renommer)

Utilisez cette option pour changer le nom des entrées tel qu'il apparaît sur l'écran GUI ou sur le menu apparaissant dans l'afficheur de la face avant. (DVD est utilisé comme source d'entrée dans l'exemple suivant.)

- 1 Appuyez sur **④** < / > pour mettre **\_** (soulignement) sous l'espace ou le caractère que vous voulez changer.

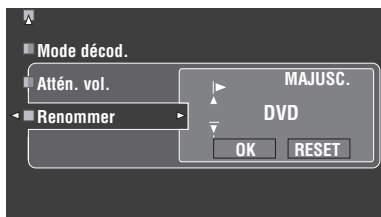

- 2 Appuyez plusieurs fois de suite sur **④** **ENTER** pour sélectionner un type de caractère (CAPITAL/SMALL/FIGURE/MARK).

- 3 Utilisez **④** **Δ** / **∇** pour sélectionner le caractère à employer et **④** < / > pour passer au caractère suivant.

- Chaque entrée peut contenir 9 caractères.
- Utilisez **④** **∇** pour changer le caractère dans l'ordre suivant, ou bien appuyez sur **④** **Δ** pour changer le caractère dans l'ordre inverse:  
 CAPITAL A à Z, espace  
 SMALL a à z, espace  
 FIGURE 0 à 9, espace  
 MARK !, #, %, &, etc.
- Appuyez sur **④** **ENTER** pour passer d'un type de caractères à l'autre.
- Répétez les opérations 1 à 3 pour renommer chaque entrée.

### Remarque

Même si vous sélectionnez "Français", "Deutsch", "Español" ou "Русский" dans "Language" (voir page 97), vous ne pouvez pas utiliser les accents ni les caractères cyrilliques pour le nom de l'entrée.

- 4 Appuyez plusieurs fois de suite sur **④** < / > pour sélectionner "OK" puis appuyez sur **④** **ENTER** pour valider.



Le nom de la source d'entrée indiqué sur la fenêtre d'affichage (Ⓜ) du boîtier de télécommande peut aussi être changé. Voir "Changement des noms de sources sur la fenêtre d'affichage" à la page 108.

### Remarque

Vous ne pouvez changer le nom de la source d'entrée actuelle (sauf pour les sources d'entrée multivoies) qu'avec ce réglage.

## ■ Attrib. multi. CH (Attribution multivoies)

Utilisez cette option pour régler la direction des signaux appliqués à la voie centrale, la voie du caisson de graves et les voies d'ambiance pour la source reliée aux prises MULTI CH INPUT.

### Nbres d'ent. (Voies d'entrée)

Ce menu permet de choisir le nombre de voies appliquées à l'entrée et en provenance d'un décodeur extérieur (voir page 29).

Choix	Description
6 Canaux	Sélectionnez "6 Canaux" si l'appareil raccordé transmet des signaux audio à 6 voies discrètes.
8 Canaux	Sélectionnez "8 Canaux" si l'appareil raccordé transmet des signaux audio à 8 voies discrètes. Spécifiez aussi "Entrée avant" (voir ci-dessous) pour les prises audio analogiques recevant les signaux des voies avant gauche et droit de l'appareil raccordé.

### Remarque

Si "Zone2 Amplifier" (page 94) est réglé sur "INT:[SP1]", "INT:[SP2]" ou "INT:Both", les enceintes arrière d'ambiance n'émettent aucun son, même si "8ch" est sélectionné. En ce cas, sélectionnez "6ch" et réglez le paramètre de sortie de l'appareil extérieur pour 6 voies.

### Entrée avant (Prises d'entrée des voies avant gauche et droite)

Si vous choisissez "8 Canaux" dans "Nbres d'ent.", vous pourrez préciser les prises analogiques auxquelles les signaux avant gauche et droit du décodeur extérieur seront appliqués.

Choix: CD, CD-R, MD/TAPE, BD/HD DVD, **DVD**, DTV/CBL, DVR, VCR, V-AUX

## ■ BGV (Vidéo en arrière-plan)

Utilisez cette option pour sélectionner la source vidéo qui sera reproduite en arrière-plan pour les sources présentes aux prises MULTI CH INPUT.

Choix	Fonctions
<b>Dernier</b>	Sélectionne automatiquement la dernière source vidéo sélectionnée comme image d'arrière-plan.
BD/HD DVD, DTV/CBL, DVD, DVR, VCR, V-AUX	Sélectionne la source d'entrée correspondante comme image d'arrière-plan.
Prot. Désact.	N'affiche pas l'image en arrière-plan.

## Régl. manuel (Volume)

Ce menu sert à régler manuellement les divers paramètres de volume.

**1** Réglez le sélecteur de mode de fonctionnement sur **⑭ AMP** puis appuyez sur **⑰ SET MENU** sur le boîtier de télécommande.

**2** Appuyez sur **④ Δ / ▽** du boîtier de télécommande pour sélectionner “Régl. manuel” puis appuyez sur **④ ▷**.

**3** Appuyez sur **④ Δ / ▽ / ◀ / ▶** du boîtier de télécommande pour sélectionner “Volume” puis appuyez sur **④ ▷**.

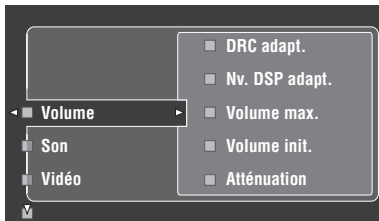

**4** Sélectionnez les paramètres souhaités et appuyez sur **④ ▷** pour y accéder et les régler.

### DRC adapt. (Commande de dynamique adaptative)

Utilisez cette option pour régler la dynamique conjointement avec le niveau de volume. Cette option peut être utilisée pour écouter à faible volume ou la nuit. Lorsque “DRC adapt.” a pour valeur “Activé”, l'appareil agit sur la dynamique de la façon suivante:

- Si le réglage VOLUME est faible: la dynamique est étroite
- Si le réglage VOLUME est élevé: la dynamique est large

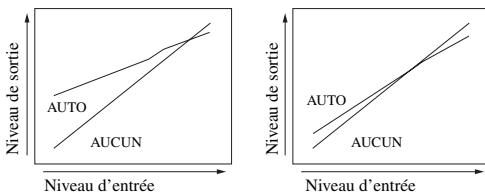

VOLUME: faible

VOLUME: élevé

Choix	Fonctions
Activé	La dynamique s'ajuste automatiquement.
Désactivé	La dynamique ne s'ajuste pas automatiquement.



- Vous pouvez aussi ajuster la dynamique des signaux à trains binaires à l'aide du paramètre “Dynamique” dans “Son” (voir page 82).
- Cette option peut aussi être utilisée pour l'écoute au casque.

### Remarque

La commande de dynamique adaptative n'agit pas quand cet appareil est en mode Pure Direct (voir page 51).

### Nv. DSP adapt. (Niveau adaptatif de l'effet DSP)

Utilisez cette option pour effectuer un réglage fin du niveau de l'effet DSP (voir page 71) conjointement avec le réglage du niveau de volume.

Choix	Fonctions
Activé	Ajuste le niveau de l'effet DSP conjointement avec le niveau de volume.
Désactivé	N'ajuste pas le niveau de l'effet DSP automatiquement.

### Remarque

Cet appareil ne change pas mais ajuste finement la valeur de “Niveau DSP” (voir page 71) même si “Nv. DSP adapt.” a pour valeur “Auto”.

### Volume max. (Volume maximal)

Utilisez cette option pour spécifier le volume maximal dans la zone principale. Elle permet d'éviter les sons éventuellement trop forts. Par exemple, la plage du volume original est comprise entre  $-80,0$  dB et  $+16,5$  dB. Mais lorsque “Volume max.” est réglé sur  $-5,0$  dB, la plage de volume est comprise entre  $-80,0$  dB et  $-5,0$  dB.

Plage de réglage:  $-30,0$  dB à  $+15,0$  dB, **+16,5 dB**

Etape de réglage: 5,0 dB

### Volume init. (Volume initial)

Utilisez cette option pour préciser le volume de la zone principale à la mise en service de cet appareil.

Choix: **Désactivé**, Sil.,  $-80,0$  dB à  $+16,5$  dB

Etape de réglage: 0,5 dB

### Remarques

- Pendant le réglage auto, le volume se règle automatiquement sur 0 dB quel que soit le réglage actuel de “Volume max.”.
- Le réglage “Volume max.” a priorité sur le réglage de volume initial. Par exemple, si “Volume init.” a pour valeur  $-20,0$  dB et “Volume max.” a pour valeur  $-30,0$  dB, le volume se réglera automatiquement sur  $-30,0$  dB la prochaine fois que vous mettrez cet appareil en service.

### Atténuation (Action du silencieux)

Utilisez cette option pour définir l'amplitude de l'atténuation apportée par le silencieux (voir page 43).

Choix	Fonctions
<b>Totale</b>	Met toutes les sorties audio en sourdine.
$-20$ dB	Réduit le volume actuel de 20 dB.

## Régl. manuel (Son)

Utilisez ce menu pour régler manuellement les paramètres du son.

**1 Réglez le sélecteur de mode de fonctionnement sur ④AMP puis appuyez sur ⑦SET MENU sur le boîtier de télécommande.**

**2 Appuyez sur ④Δ / ▽ du boîtier de télécommande pour sélectionner "Régl. manuel" puis appuyez sur ④▷.**

**3 Appuyez sur ④Δ / ▽ / ◀ / ▶ du boîtier de télécommande pour sélectionner "Son" puis appuyez sur ④▷.**

**4 Sélectionnez les paramètres souhaités et appuyez sur ④▷ pour y accéder et les régler.**

### ■ Niveau LFE (Niveau des effets des fréquences graves)

Utilisez cette option pour régler le niveau des effets LFE (effets basses fréquences) en fonction des possibilités du caisson de graves ou du casque. La voie LFE transporte des effets spéciaux à basses fréquences qui ne sont associés qu'à certaines scènes. Le réglage effectué n'est pris en compte que si l'appareil décode des signaux à trains binaires.

Plage de réglage: -20,0 à 0,0 dB

Etape de réglage: 1,0 dB

### Enceinte (Niveau des effets des fréquences graves des enceintes)

Choisissez ce paramètre pour régler le niveau LFE de l'enceinte.

### Casque

### (Niveau des effets des fréquences graves du casque)

Choisissez ce paramètre pour régler le niveau LFE du casque.

#### Remarque

Selon les valeurs retenues pour "Sortie basse" (voir page 89), certains signaux ne seront pas disponibles sur la prise SUBWOOFER PRE OUT.

### ■ Dynamique (Dynamique)

Utilisez cette option pour définir la compression de dynamique à appliquer aux signaux destinés aux enceintes et au casque. Le réglage effectué n'est pris en compte que si l'appareil décode des signaux à trains binaires.

### Enceinte (Dynamique des enceintes)

Auste la compression de dynamique pour les enceintes.

### Casque (Dynamique du casque)

Auste la compression de dynamique pour le casque.

Choix	Fonctions
MAX	Préserve la totalité de la dynamique.
STD	Applique une dynamique moyenne. Lorsque cet appareil décode des signaux Dolby TrueHD, la commande de dynamique agit quelle que soit l'instruction reçue des signaux de la source d'entrée.
MIN/AUTO	<ul style="list-style-type: none"> <li>MIN: Applique une dynamique étroite lorsque cet appareil décode des signaux à trains binaires (sauf Dolby TrueHD).</li> <li>AUTO: Ajuste la dynamique en fonction de l'instruction reçue des signaux de la source d'entrée lorsque cet appareil décode des signaux Dolby TrueHD.</li> </ul>

### ■ Égal. param. (Egaliseur paramétrique)

Utilisez cette option pour régler l'égaliseur paramétrique de chaque enceinte.

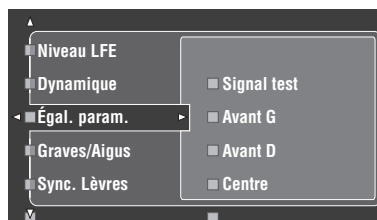

**1 Appuyez sur ④Δ / ▽ / ◀ / ▶ pour sélectionner la tonalité d'essai ou l'enceinte que vous désirez régler.**

Choix	Enceinte ajustée
Avant G	Enceinte avant gauche
Avant D	Enceinte avant droite
Centre	Enceinte centrale
Surround G	Enceinte d'ambiance gauche
Surround D	Enceinte d'ambiance droite
Surr. arr. G	Enceinte d'ambiance arrière gauche
Surr. arr. D	Enceinte d'ambiance arrière droite
Présence G	Enceinte de présence gauche
Présence D	Enceinte de présence droite
Subwoofer	Caisson de graves



## Signal test

Utilisez cette option pour préciser si la tonalité d'essai doit être émise ou non lorsque vous réglez la qualité tonale de chaque enceinte.

Choix	Fonctions
Activé	Émet une tonalité d'essai.
Désactivé	N'émet pas de tonalité d'essai.

- 2 Appuyez sur **4**▷ pour accéder à la fenêtre de réglages.

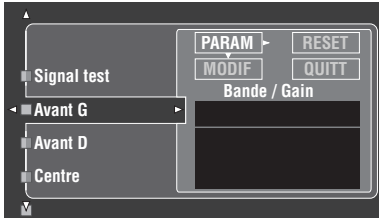

- 3 Appuyez sur **4**△ / ▽ / ◀ / ▶ pour sélectionner "PARAM", puis appuyez sur **4**ENTER pour sélectionner le paramètre dans "Bande" (bande), "Fréq." (fréquence) ou "Q" (factor Q).



"Gain" (gain) peut être défini pour chaque paramètre.

- 4 Appuyez sur **4**▽ pour sélectionner "MODIF" et appuyez sur **4**ENTER pour accéder à la fenêtre d'édition.

Pour le détail sur l'égaliseur paramétrique et chaque paramètre, voir page 139.

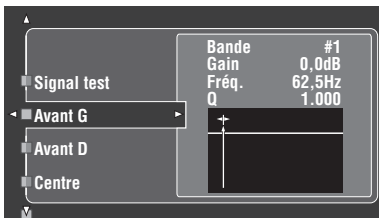

Le paramètre sélectionné dans "PARAM" est surligné.

- Appuyez sur **4**◀ / ▶ pour régler le paramètre.
- Appuyez sur **4**△ / ▽ pour définir "Gain".
- Appuyez sur **4**ENTER pour fermer la fenêtre d'édition.



- Lorsque vous sélectionnez "Bande" à l'étape 3, vous pouvez utiliser ce menu comme un égaliseur graphique.
- "Bande #1" et "Bande #2" permettent d'ajuster les fréquences en dessous de 198,4 Hz.
- Lorsque vous sélectionnez "Subwoofer" à l'étape 1 et "Bande" à l'étape 3, vous ne pouvez définir que "Bande #1" et "Bande #2".

- 5 Répétez les étapes 3 et 4 jusqu'à ce que les résultats soient satisfaisants.



Si vous voulez réinitialiser tous les réglages des paramètres "Égal. param." pour l'enceinte sélectionnée, spécifiez "RESET" et appuyez sur **4**ENTER.

- 6 Sélectionnez "QUITT" et appuyez sur **4**ENTER pour fermer la fenêtre de réglage.

## Graves/Aigus (Commande des timbres)

Utilisez cette option pour ajuster l'équilibre entre les graves et les aigus pour les enceintes ou le casque.

### Remarque

Graves/Aigus n'agit pas si:

- Vous avez sélectionné PURE DIRECT (voir page 51).
- MULTI CH INPUT est sélectionné comme source.

### Commande (Commande des timbres)

Choix	Fonctions
Enceinte	Pour régler l'équilibre grave/aigu des enceintes.
Casque	Pour régler l'équilibre grave/aigu du casque.



Les réglages "Enceinte" et "Casque" sont sauvegardés séparément. Les réglages de "Enceinte" agissent sur les voies des enceintes avant gauche/droite, centrale, de présence gauche/droite et sur la voie du caisson de graves.

### Grave (Commande du grave)

Utilisez cette option pour régler le niveau des basses fréquences pour les enceintes ou le casque.

Choix: 125Hz, **350Hz**, 500Hz

Plage de réglage: -6,0 dB à +6,0 dB

Réglage initial: 0,0 dB

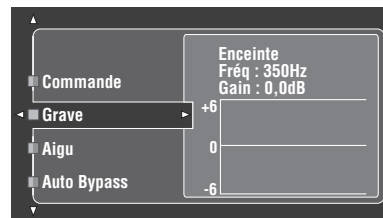

**Aigu (Commande d'aigu)**

Utiliser cette option pour régler le niveau des hautes fréquences pour les enceintes ou le casque.

Choix: 2.5kHz, **3.5kHz**, 8.0kHz

Plage de réglage: -6,0 dB à +6,0 dB

Réglage initial: 0,0 dB

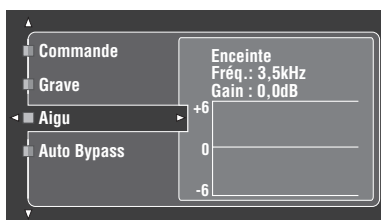
**Auto Bypass (Contournement auto)**

Utilisez cette option pour obliger les signaux audio à contourner les circuits de correction de tonalité lorsque les paramètres "Aigu" et "Grave" ont pour valeur 0 dB (voir page 51).

Choix	Fonctions
Activé	Contourne automatiquement le circuit de correction des tonalités pour produire le signal le plus pur possible lorsque "AIGUS" et "GRAVES" ont pour valeur 0 dB.
Prot. Désact.	Ne contourne pas le circuit de correction des tonalités.

## ■ Sync. Lèvres (Synchronisation audio et vidéo)

Utilisez cette option pour régler la synchronisation audio et vidéo.

**Auto HDMI****(Mode de synchro lèvres automatique HDMI)**

Si le moniteur vidéo raccordé à la prise HDMI OUT de cet appareil est compatible avec la synchronisation audio et vidéo automatique (synchro lèvres automatique), cet appareil synchronisera automatiquement le son sur l'image. Utilisez cette option pour activer ou désactiver la synchro lèvres automatique.

Choix	Descriptions
Prot. Désact.	Sélectionnez ce réglage si le moniteur vidéo raccordé est compatible avec la synchro lèvres automatique. Utilisez "Auto" pour effectuer des réglages plus fins.
Activé	Sélectionnez ce réglage si le moniteur vidéo n'est pas compatible avec la synchro lèvres automatique, ou si vous ne voulez pas utiliser la synchro lèvres automatique. Utilisez "Manuel" pour régler la synchronisation audio et vidéo.

**Activé (Réglage du retard audio automatique)**

Utilisez cette option pour effectuer des réglages fins lorsque "Auto HDMI" a pour valeur "Activé".

Plage de réglage: 0 à 240 ms

Etape de réglage: 1 ms



"Décalage" indique le décalage entre la valeur du retard audio définie automatiquement par cet appareil et la valeur du retard audio défini dans "Activé". La valeur de "Décalage" est enregistrée et appliquée aux autres moniteurs vidéo compatibles avec la synchro lèvres automatique.

**Manuel (Réglage du retard audio automatique)**

Utilisez cette option pour préciser manuellement le retard du signal audio et synchroniser le son et l'image lorsque "Auto HDMI" a pour valeur "Prot. Désact.".

Plage de réglage: 0 à 240 ms

Etape de réglage: 1 ms

## ■ Surround ETD (Ambiance complémentaire)

Utilisez cette option pour restituer sur 6.1/7.1 voies avec les enceintes d'ambiance arrière raccordées les gravures multivoies qui ont été traitées avec les décodeurs Dolby Pro Logic IIx, Dolby Digital EX ou DTS-ES.

Choix	Fonctions
<b>Auto</b>	Met en service le décodeur le mieux adapté pour restituer les signaux arrière sur 6.1/7.1 voies lorsque cet appareil reconnaît une balise dans le signal.
PLIIx Movie	Pour la restitution de source multivoies sur 7.1 voies grâce au décodeur Pro Logic IIx.
PLIIx Music	Pour la restitution de source multivoies sur 6.1/7.1 voies grâce au décodeur Pro Logic IIx musique.
EX/ES	Pour la restitution de source multivoies sur 6.1/7.1 voies grâce au décodeur Dolby Digital EX ou DTS-ES.
EX	Pour la restitution de source multivoies sur 6.1/7.1 voies grâce au décodeur Dolby Digital EX.
Désactivé	N'utilise pas de décodeurs pour créer les 6.1/7.1 voies.



Utilisez cette option pour activer manuellement le décodeur souhaité lorsque cet appareil ne parvient pas à détecter de signal balise dans la source d'entrée.

### Remarques

- Les décodeurs disponibles dépendent du réglage des enceintes et des sources d'entrée.
- La lecture avec 6.1/7.1 voies n'est pas possible dans les cas suivants:
  - la valeur de "Surround" (voir page 89) ou celle de "Surr. arr." (voir page 89) est "Aucune".
  - l'appareil relié aux prises MULTI CH INPUT est utilisée.
  - la source écoutée ne contient aucun signal pour les voies d'ambiance gauche et droite.
  - une source Dolby Digital KARAOKE est utilisée.
  - cet appareil est en mode de lecture stéréo, Compressed Music Enhancer (voir page 76) ou Pure Direct (voir page 51).
  - lorsque la valeur de "BI-AMP" est "Activé" (voir page 122).
- Lorsque cet appareil est mis hors service, la valeur "Auto" de ce réglage est rétablie.

## ■ Attén. Canaux (Action du silencieux)

Utilisez cette option pour réduire le son de certaines enceintes.

### Mode (Mode)

Utilisez cette option pour activer ou désactiver le réglage "Attén. Canaux" pour chaque enceinte.

Choix	Fonctions
<b>Invalider</b>	Désactive la fonction "Attén. Canaux".
Valider	Active la fonction "Attén. Canaux".

### Réglages de chaque enceinte

Précisez si le silencieux doit agir sur chaque voie d'enceinte lorsque vous réglez "Mode" sur "Valider".

Attén. Canaux	Voie d'enceinte
Avant G	Avant gauche
Avant D	Avant droite
Centre	Centre
Surround G	Ambiance gauche
Surround D	Ambiance droite
Surr. arr. G	Ambiance arrière gauche
Surr. arr. D	Ambiance arrière droite
Présence G	Présence gauche
Présence D	Présence droite
Subwoofer	Caisson de graves

Choix	Fonctions
<b>Sil. activé</b>	Active le silencieux pour la voie d'enceinte sélectionnée.
<b>Sil. désactivé</b>	N'active pas le silencieux pour la voie d'enceinte sélectionnée.

## Régl. manuel (Vidéo)

Utilisez ce menu pour régler manuellement les paramètres vidéo.

- 1 Réglez le sélecteur de mode de fonctionnement sur **AMP** puis appuyez sur **SET MENU** sur le boîtier de télécommande.
- 2 Appuyez sur **△ / ▽ / ◀ / ▶** du boîtier de télécommande pour sélectionner "Régl. manuel" puis appuyez sur **▶**.
- 3 Appuyez sur **△ / ▽ / ◀ / ▶** du boîtier de télécommande pour sélectionner "Vidéo" puis appuyez sur **▶**.
- 4 Sélectionnez les paramètres souhaités et appuyez sur **▶** pour y accéder et les régler.

### Remarque

Utilisez "Vidéo" dans "Initialiser" pour rétablir les réglages par défaut des paramètres de "Régl. manuel (Vidéo)" (sauf "Message court" et "Affichage écr.") (voir page 123).

### ■ Conversion (Conversion vidéo)

Utilisez cette option pour activer ou désactiver la conversion vidéo ainsi que la conversion en HDMI des signaux d'entrée vidéo analogiques aux prises composite VIDEO, S VIDEO et COMPONENT VIDEO.

Choix	Fonctions
Activé	Convertit les signaux vidéo composites, S-vidéo et vidéo à composantes de façon interchangeable et les optimise en signaux vidéo HDMI.
Prot. Désact.	Ne convertit pas les signaux.

### Remarques

- Cette appareil ne convertit pas réciproquement les signaux vidéo à 480 lignes et les signaux vidéo à 576 lignes.
- Les signaux vidéo composantes analogiques ayant une résolution de 480i (NTSC)/576i (PAL) sont convertis en signaux S-vidéo ou vidéo composites et sortent par les prises S VIDEO MONITOR OUT et VIDEO MONITOR OUT.
- Les signaux vidéo convertis ne sont transmis qu'aux prises MONITOR OUT. Pour effectuer un enregistrement, vous devez relier les appareils par le même type de liaison vidéo.
- Lors de la conversion de signaux de vidéo composite ou de signaux S-vidéo provenant d'un magnétoscope en signaux vidéo à composantes, une certaine dégradation de la qualité de l'image peut se produire avec certains magnétoscopes.
- Même lorsque "Conversion" est réglé sur "Activé", les signaux HDMI numériques ne sont pas convertis en signaux vidéo analogiques.
- Si "Conversion" est réglé sur "Prot. Désact.", les fonctions "Compos. I/P", "Résolution HDMI", "Aspect HDMI" et "Message court" sont désactivées.
- Réglez "Conversion" sur "Activé" pour obtenir le message restreint.
- Les signaux entrant par les prises vidéo composite ou S-vidéo ne pourront pas être convertis et leur restitution risque d'être anormale s'il s'agit de signaux non conventionnels. Dans ce cas, réglez "Conversion" sur "Prot. Désact."
- Lorsque des signaux vidéo non standard (par exemple des signaux vidéo d'une console de jeux vidéo) sont présents en entrée, l'appareil n'affiche pas de messages restreints sur le moniteur vidéo, même si "Conversion" est réglé sur "Activé".
- Lorsque des signaux vidéo composantes analogiques ayant une résolution de 480p sont transmis aux prises COMPONENT VIDEO et que le moniteur vidéo est raccordé à la prise VIDEO MONITOR OUT ou S VIDEO MONITOR OUT de cet appareil, l'écran GUI ne s'affiche pas sur le moniteur vidéo.
- Cet appareil n'optimise pas les signaux vidéo analogiques à composantes ayant une résolution de 720p ou 1080i.

### ■ Component I/P (Conversion progressive/entrelacée de signaux à composantes)

Utilisez cette option pour activer ou désactiver la conversion entrelacé/analogique des signaux vidéo analogiques aux prises vidéo composites, S-vidéo et vidéo composantes de sorte que les signaux vidéo analogiques désentrelacés de 480i (NTSC)/576i (PAL) à 480p/576p soient transmis aux prises COMPONENT MONITOR OUT.

Choix	Fonctions
Activé	Active la conversion entrelacé/progressif des signaux vidéo analogiques.
Prot. Désact.	Désactive la conversion entrelacé/progressif des signaux vidéo analogiques.

### Remarques

- L'élément du menu n'est pas disponible et donc non visible sur l'écran GUI si "Conversion" est réglé sur "Prot. Désact."
- Si votre moniteur vidéo ne prend pas en charge les signaux vidéo analogiques ayant une résolution de 480p/576p, l'écran GUI risque de ne pas s'afficher lorsque "Compos. I/P" est réglé sur "Activé". Dans ce cas, réglez "VIDEO" de "INITIALIZE" dans le paramètre "Réglages approfondis" sur "Prot. Désact." (voir page 123).

## ■ Résolution HDMI (Résolution du signal vidéo HDMI)

Utilisez cette option pour activer ou désactiver la conversion en HDMI des signaux vidéo analogiques présents aux prises vidéo composite, S-vidéo et vidéo composantes de sorte que des signaux vidéo analogiques optimisés soient transmis à la prise HDMI OUT. Cet appareil peut améliorer les signaux vidéo analogiques de la façon suivante :

- 480i (NTSC)/576i (PAL) → 480p/576p, 1080i, 720p ou 1080p
- 480p/576p → 1080i, 720p ou 1080p

Choix	Fonctions
<b>Inchangé</b>	N'optimise pas les signaux vidéo analogiques.
480p (ou 576p), 1080i, 720p, 1080p	Optimise les signaux vidéo analogiques à la résolution 480p ou 576p, 1080i, 720p ou 1080p.

### Remarques

- Cet élément du menu n'est pas disponible et donc non visible sur l'écran GUI si "Conversion" est réglé sur "Désactivé" (voir page 86).
- Cet appareil ne convertit pas vers le haut les signaux vidéo numériques présents aux prises d'entrée HDMI.

## ■ Aspect HDMI (Format HDMI)

Utilisez cette option pour sélectionner le format des signaux vidéo analogiques disponibles à la prise HDMI OUT.

Choix	Fonctions
<b>Inchangé</b>	Ne changez pas le format si la source contient des signaux vidéo HDMI.
16:9 normal	Affiche des images vidéo de format 4:3 sur un moniteur vidéo de format 16:9. Des bandes noires sont visibles à droite et à gauche.
Zoom intellig.	Ajuste les images vidéo de format 4:3 au format 16:9 du moniteur vidéo.

### Remarques

- Lorsque "Résolution HDMI" est réglé sur "Inchangé", il n'est pas possible de régler "Aspect HDMI".
- Si la source d'entrée vidéo est d'un autre format que 4:3, le réglage "Aspect HDMI" sera automatiquement ignoré.
- Lorsque "Aspect HDMI" est réglé sur "Zoom intellig.", les images sont étirées sur les bords du moniteur vidéo.
- Lorsque les signaux vidéo entrent par les prises HDMI IN ou lorsque les signaux ont une résolution de 720p, 1080i ou 1080p, le réglage de "Aspect HDMI" n'a aucune influence sur les signaux vidéo sortant par la prise HDMI OUT.

## ■ Message court (Affichage restreint)

Utilisez cette option pour activer ou désactiver l'affichage restreint.

Choix	Fonctions
<b>Activé</b>	Active l'affichage restreint. Les informations présentes sur l'afficheur de la face avant sont brièvement présentées chaque fois que vous agissez sur l'appareil.
Désactivé	Désactive l'affichage restreint.

### Remarque

L'affichage restreint n'apparaît pas dans les cas suivants :

- lorsque les signaux vidéo composantes reçus ont une résolution de 720p, 1080i ou 1080p
- lorsque des signaux vidéo HDMI sont reçus

## ■ Affichage écr. (Durée d'affichage sur écran)

Utilisez cette option pour spécifier la durée d'affichage du menu iPod ou NET/USB sur le moniteur vidéo après l'exécution d'une opération.

Choix	Fonctions
Permanent	Affiche continuellement le menu à l'écran pendant une opération.
10 sec.	Dégage le menu de l'écran 10 secondes après l'exécution d'une opération.
<b>30 sec.</b>	Dégage le menu de l'écran 30 secondes après l'exécution d'une opération.

## ■ Position (Position de l'écran GUI)

Utilisez cette option pour régler la position verticale et horizontale de l'écran GUI.

Plage de réglage: -5 (vers le bas/gauche) à +5 (vers le haut/droite)

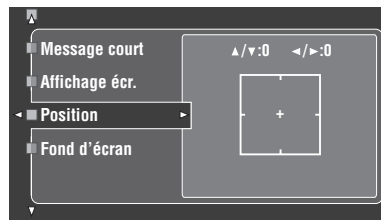

Touche	Direction du déplacement de l'écran GUI
④ ▲	Croissant
④ ▼	Décroissant
④ ►	Droite
④ ◀	Gauche

## ■ Fond d'écran (Fond)

Utilisez cette option pour afficher le papier peint ou un fond gris sur le moniteur vidéo lorsqu'aucun signal vidéo n'est transmis.

Choix	Fonctions
Aucune	N'affiche pas de fond sur le moniteur vidéo.
Oui	Affiche une image en arrière-plan (la photographie d'un piano) sur le moniteur vidéo lorsqu'aucun signal vidéo n'est transmis.
Fond gris	Affiche un fond gris sur le moniteur vidéo lorsqu'aucun signal vidéo n'est transmis.

### Remarque

Si "Conversion" est réglé sur "Désactivé", aucun fond ne sera affiché même si "Oui" est spécifié pour "Fond d'écran".

## Régl. manuel (Basic)

Utilisez ce menu pour régler manuellement les paramètres des enceintes.

**1 Réglez le sélecteur de mode de fonctionnement sur ⑭AMP puis appuyez sur ⑰SET MENU sur le boîtier de télécommande.**

**2 Appuyez sur ④△ / ▽ pour sélectionner "Régl. manuel", puis appuyez sur ④▷.**

**3 Appuyez sur ④△ / ▽ / ◀ / ▶ pour sélectionner "Basic", puis appuyez sur ④▷.**

**4 Sélectionnez les paramètres souhaités et appuyez sur ④▷ pour y accéder et les régler.**



- La valeur de la plupart des paramètres décrits dans le menu de base est automatiquement définie lorsque vous effectuez les opérations de "Régl. Auto". Vous pouvez utiliser le menu de base pour réaliser d'autres réglages, mais nous vous conseillons de commencer par "Régl. Auto".
- Les paramètres peuvent être réinitialisés à l'aide de la procédure "Régl. Auto" (voir page 37).
- Si le niveau sonore et la fréquence de transition de votre caisson de graves peuvent être ajustés, réglez le volume au niveau moyen (ou légèrement inférieur) et la fréquence de transition au niveau maximal.

## ■ Signal test (Tonalité d'essai)

Mise en service ou hors service de la tonalité d'essai pour le réglage des paramètres "Régl. enc.", "Dist. enc." et "Niveau enc.".

Choix	Fonctions
Désactivé	Cet appareil n'émet pas de tonalité d'essai pour le réglage de paramètres "Régl. enc.", "Niveau enc." et "Dist. enc.".
Activé	Cet appareil n'émet pas de tonalité d'essai pour le réglage de paramètres "Régl. enc.", "Niveau enc." et "Dist. enc.".



Si vous utilisez un appareil de mesure de la pression sonore, tenez-le à bout de bras, dirigé vers le haut et placé à la position d'écoute. L'appareil de mesure étant réglé sur l'échelle 70 dB et C SLOW, réglez chaque enceinte pour un niveau de 75 dB.

### Remarques

- Les tonalités d'essai émises sont très fortes lorsque est "Activé" sélectionné. Dans ce cas, assurez-vous qu'aucun enfant n'est présent dans la pièce.
- Cette fonction est automatiquement désactivée si vous sortez de "Basic".

## ■ Régl. enc. (Réglage des enceintes)

Pour régler manuellement les paramètres des enceintes.



Si vous n'êtes pas satisfait des sonorités graves émises par les enceintes, n'hésitez pas à modifier les valeurs retenues.

**Mesure de la taille des enceintes**

Le diamètre des graves d'une enceinte est

- 16 cm ou plus: grand
- moins de 16 cm: petit

**Avant (Enceintes avant)**

Choix	Descriptions
<b>Large</b>	Sélectionnez ce réglage si vos enceintes avant sont de grande taille.
Petite	Sélectionnez ce réglage si vos enceintes avant sont de petite taille.

**Remarques**

- Lorsque "Sortie basse" est réglé sur "Avant", les signaux LFE présents dans les sources à trains binaires, les signaux de basses fréquences des voies avant gauche et droite et les signaux basses fréquences des autres enceintes définies par "Petite" sont dirigés vers les enceintes avant gauche et droite, quel que soit le réglage de "Avant".
- Lorsque "Sortie basse" est réglé sur "Avant", vous ne pouvez sélectionner que "Large" dans "Avant". Si la valeur de "Avant" a été réglée sur autre chose que "Large", "Large" est automatiquement sélectionné comme valeur.

**Centre (Enceinte centrale)**

Choix	Descriptions
Large	Sélectionnez ce réglage si votre enceinte centrale est de grande taille.
<b>Petite</b>	Sélectionnez ce réglage si votre enceinte centrale est de petite taille.
Aucune	Sélectionnez ce réglage si vous n'utilisez pas d'enceinte centrale. Les signaux de la voie centrale sont dirigés vers les enceintes avant gauche et droite.

**Surround (Enceintes d'ambiance gauche/droite)**

Choix	Descriptions
Large	Sélectionnez ce réglage si vos enceintes d'ambiance sont de grande taille.
<b>Petite</b>	Sélectionnez ce réglage si vos enceintes d'ambiance sont de petite taille.
Aucune	Sélectionnez ce réglage si vous n'utilisez pas d'enceintes d'ambiance. L'appareil adoptera alors le mode virtuel CINEMA DSP (voir page 50), et règlera automatiquement "Surr. arr." sur "Aucune".



Voir page 15 pour le détail sur le raccordement des enceintes d'ambiance.

**Surr. arr.****(Enceintes d'ambiance arrière gauche/droite)**

Choix	Descriptions
Large x1	Sélectionnez ce réglage si votre enceinte d'ambiance arrière est de grande taille.
Large x2	Sélectionnez ce réglage si les enceintes d'ambiance arrière gauche et droite sont de grande taille.
Petite x1	Sélectionnez ce réglage si votre enceinte d'ambiance arrière est de petite taille.
<b>Petite x2</b>	Sélectionnez ce réglage si les enceintes d'ambiance arrière gauche et droite sont de petite taille.
Aucune	Sélectionnez ce réglage si vous n'utilisez pas d'enceintes d'ambiance arrière. Les signaux des voies d'ambiance arrière sont dirigés vers les enceintes d'ambiance gauche et droite.



Voir page 15 pour le détail sur le raccordement des enceintes d'ambiance.

**Présence (Enceintes de présence)**

Utilisez cette option pour alimenter les enceintes de présence reliées à cet appareil.

Choix	Descriptions
<b>Oui</b>	Sélectionnez "Oui" si vous utilisez les enceintes de présence.
Aucune	Sélectionnez "Aucune" si vous n'utilisez pas les enceintes de présence.

**Remarques**

- Si vous avez réglé "Présence" sur la valeur "Aucune", le mode CINEMA DSP 3D ne pourra pas être mis en service (voir page 50).
- La valeur "Haut. dialogue" n'est disponible que si la valeur de "Présence" est "Oui" (voir page 72).

**Sortie basse (Sortie grave)**

Utilisez cette option pour sélectionner les enceintes qui doivent fournir les signaux LFE (effet de basses fréquences) et les signaux des fréquences graves.

**Sortie des signaux LFE**

Choix	Caisson de graves et enceintes		
	Caisson de graves	Enceintes avant	Autres enceintes
<b>Les Deux</b>	Sortie	Sortie	Aucune sortie
SWFR	Sortie	Aucune sortie	Aucune sortie
Avant	Aucune sortie	Sortie	Aucune sortie

## Sortie des signaux de basses fréquences

Choix	Caisson de graves et enceintes		
	Caisson de graves	Enceintes avant	Autres enceintes
<b>Les Deux</b>	*1	*2	*3
SWFR	*4	*3	*3
Avant	Aucune sortie	*1	*3

\*1 Fourni(ssen)t les signaux des fréquences graves des voies avant et des autres enceintes réglées sur "Petite" ou "Aucune".

\*2 Fournissent toujours les signaux des fréquences graves des voies avant.

\*3 Fournissent les signaux des fréquences graves si les enceintes sont réglées sur "Large".

\*4 Fournissent les signaux des fréquences graves si les enceintes sont réglées sur "Petite" ou "Aucune".

## Fréq. coupu.

## (Fréquence de recoupement dans les graves)

Utilisez cette option pour sélectionner la fréquence de recoupement de toutes les enceintes définies par "Petite" ou par "Aucune" dans "Régl. enc." (voir pages 88 et 89). Toutes les fréquences inférieures à la fréquence sélectionnée sont envoyées au caisson de graves ou aux enceintes définies par "Large" dans "Régl. enc." (voir pages 88 et 89).

Choix: 40Hz, 60Hz, **80Hz**, 90Hz, 100Hz, 110Hz, 120Hz, 160Hz, 200Hz



Si le niveau sonore et la fréquence de transition de votre caisson de graves peuvent être ajustés, réglez le volume au niveau moyen (ou légèrement inférieur) et la fréquence de transition au niveau maximal.

## Phase SWFR (Phase pour le caisson de graves)

Si les basses manquent de puissance ou de netteté, essayez d'inverser la phase du caisson de graves.

Choix	Fonctions
<b>Normal</b> (normal)	La phase du caisson de graves ne change pas.
Inverse (inversé)	Inverse la phase du caisson de graves.

## Priorité PR/SB

## (Priorité des enceintes de présence/d'ambiance arrière)

Utilisez cette option pour attribuer la priorité aux enceintes de présence ou aux enceintes d'ambiance arrière lorsque la gravure contient des signaux audio à 2 voies faisant appel aux corrections d'ambiance.

Choix	Fonctions
Présence	Utilise les enceintes de présence.
<b>Surr. arr.</b>	Utilise les enceintes d'ambiance arrière.

## Remarque

Lorsque le mode CINEMA DSP 3D est actif (voir page 50), cet appareil donne toujours la priorité aux enceintes de présence.

## ■ Dist. enc. (Distance des enceintes)

Utilisez cette option pour préciser manuellement la distance à chaque enceinte et le retard qui doit être appliqué à la voie correspondante. Dans l'idéal, chaque enceinte devrait être à la même distance de la position d'écoute. Toutefois, cette situation est rarement possible dans les habitations. En conséquence, un retard doit être appliqué aux sons émis par chaque enceinte de telle manière que tous les sons arrivent en même temps à la position d'écoute.

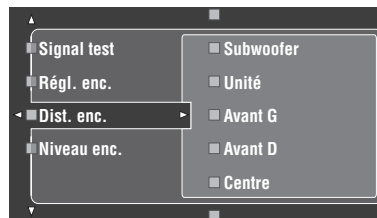

## Distances aux enceintes

Plage de réglage: 0,30 à 24,00 m

Réglage initial:

Avant G/Avant D/Présence G/Présence D/Subwoofer:  
3,00 m

Centre: 2,60 m

Surround G/Surround D/Surr. arr. G/Surr. arr. D:  
2,40 m

Etape de réglage: 0,1 m

Dist. enc.	Enceinte ajustée
Avant G	Enceinte avant gauche
Avant D	Enceinte avant droite
Centre	Enceinte centrale
Surround G	Enceinte d'ambiance gauche
Surround D	Enceinte d'ambiance droite
Surr. arr. G	Enceinte d'ambiance arrière gauche
Surr. arr. D	Enceinte d'ambiance arrière droite
Présence G	Enceinte de présence gauche
Présence D	Enceinte de présence droite
Subwoofer	Caisson de graves



Si le niveau sonore et la fréquence de transition de votre caisson de graves peuvent être ajustés, réglez le volume au niveau moyen (ou légèrement inférieur) et la fréquence de transition au niveau maximal.

## Remarques

- Les voies disponibles sur chaque enceinte dépendent du réglage des enceintes.
- Si vous n'utilisez qu'une seule enceinte d'ambiance arrière, raccordez-la à la prise SURROUND BACK SINGLE et ajustez la distance dans "Surr. arr. G".



**Unité (Unité)**

Sélectionnez l'unité pour l'affichage des valeurs du paramètre "Dist. enc."

Réglage initial: Feet (Modèles pour les États-Unis et le Canada)  
Meter (Autres modèles)

Choix	Fonctions
Mètre (m)	Règle la distance des enceintes en mètres.
Pied (ft)	Règle la distance des enceintes en pieds.

**■ Niveau enc. (Niveau des enceintes)**

Utilisez cette option pour équilibrer manuellement les niveaux de l'enceinte avant gauche ou de l'enceinte d'ambiance gauche et des enceintes sélectionnées dans "Régl. enc." (voir page 88).

Plage de réglage: -10,0 dB à +10,0 dB

Réglage initial:

Avant G/Avant D/Présence G/Présence D/Subwoofer:  
0,0 dB

Centre/Surround G/Surround D/Surr. arr. G/

Surr. arr. D: -1,0 dB

Étape de réglage: 0,5 dB

Niveau enc.	Enceinte ajustée
Avant G	Enceinte avant gauche
Avant D	Enceinte avant droite
Centre	Enceinte centrale
Surround G	Enceinte d'ambiance gauche
Surround D	Enceinte d'ambiance droite
Surr. arr. G	Enceinte d'ambiance arrière gauche
Surr. arr. D	Enceinte d'ambiance arrière droite
Présence G	Enceinte de présence gauche
Présence D	Enceinte de présence droite
Subwoofer	Caisson de graves



Si le niveau sonore et la fréquence de transition de votre caisson de graves peuvent être ajustés, réglez le volume au niveau moyen (ou légèrement inférieur) et la fréquence de transition au niveau maximal.

**Remarques**

- Les voies disponibles sur chaque enceinte dépendent du réglage des enceintes.
- Si vous n'utilisez qu'une seule enceinte d'ambiance arrière, raccordez-la à la prise SURROUND BACK SINGLE et ajustez l'équilibre dans "Surr. arr. G".

**Régl. manuel (NET/USB)**

Utilisez ce menu pour définir les valeurs des paramètres réseau et USB.

**■ Réseau (Paramètres réseau)**

Utilisez cette option pour voir les paramètres réseau (adresse IP, etc.) et les changer manuellement.

**DHCP (Réglage DHCP)**

Utilisez cette option pour préciser si l'appareil doit obtenir les paramètres de réseau (adresse IP, masque de sous-réseau, passerelle par défaut, serveur DNS primaire et serveur DNS secondaire) du serveur DHCP du réseau connecté.

Choix	Descriptions
Activé	Sélectionnez ce réglage si l'appareil peut obtenir les paramètres réseau du serveur DHCP du réseau connecté.
Désactivé	Sélectionnez ce réglage si vous avez fait vous-même les réglages des paramètres réseau.

**Adresse IP (Adresse IP)**

Utilisez ce paramètre pour spécifier l'adresse IP attribuée à cet appareil. Cette valeur ne doit pas être identique à celle qui est utilisée dans le réseau visé pour d'autres appareils.

**Masque s-rés. (Masque de sous-réseau)**

Utilisez ce paramètre pour spécifier la valeur du masque de sous-réseau attribuée à cet appareil.



Dans la plupart des cas, "255.255.255.0" peut être spécifié comme valeur du masque de sous-réseau.

**Passerelle déf. (Passerelle par défaut)**

Utilisez ce paramètre pour spécifier l'adresse IP de la passerelle par défaut.

**Serveur DNS (P) (Serveur DNS primaire)****Serveur DNS (S) (Serveur DNS secondaire)**

Utilisez ce paramètre pour spécifier l'adresse IP des serveurs DNS (Domain Name System) primaire et secondaire.

**Remarque**

Si vous n'avez qu'une seule adresse DNS, spécifiez l'adresse DNS dans "Serveur DNS (P)". Si vous avez deux adresses DNS ou plus, spécifiez une d'elle dans "Serveur DNS (P)" et une autre dans "Serveur DNS (S)".

**Config. (Paramétrage)**

Sélectionnez "Config." pour vérifier les réglages des paramètres "Réseau".

## Paramétrage du réseau

**1** Lorsque l'écran principal GUI est affiché, appuyez plusieurs fois de suite sur  $\textcircled{4} \Delta / \nabla$  du boîtier de télécommande, puis sur  $\textcircled{4} \triangleright$  pour sélectionner "Réseau".

**2** Appuyez à plusieurs reprises sur  $\textcircled{4} \Delta / \nabla$  puis appuyez sur  $\textcircled{4} \triangleright$  pour sélectionner "DHCP".

**3** Appuyez sur  $\textcircled{4} \Delta / \nabla$  pour sélectionner "Activé" ou "Désactivé", puis appuyez sur  $\textcircled{4} \text{ENTER}$  pour valider votre choix.

- Si vous sélectionnez "Activé", vous n'avez pas besoin de régler d'autres paramètres. Reportez-vous à l'étape 5 pour terminer le paramétrage.
- Si vous sélectionnez "Désactivé", vous devrez régler d'autres paramètres réseau. Reportez-vous aux étapes 4 à 6 pour régler les paramètres.

### Remarque

Si "DHCP" est réglé sur "Activé", vous ne pouvez pas sélectionner et régler un autre paramètre du réseau. Pour spécifier les autres paramètres, "Désactivé" doit d'abord être spécifié pour "DHCP".

**4** Appuyez sur  $\textcircled{4} \Delta / \nabla$  pour sélectionner le paramètre souhaité, puis sur  $\textcircled{4} \triangleright$ .

**5** Appuyez plusieurs fois de suite sur  $\textcircled{4} \triangleleft / \triangleright$  pour sélectionner le nombre à changer, puis plusieurs fois de suite sur  $\textcircled{4} \Delta / \nabla$  pour changer le nombre.

**6** Appuyez sur  $\textcircled{4} \text{ENTER}$  pour valider le réglage du paramètre.

**7** Répétez les opérations 4 à 6 pour régler chaque paramètre du réseau.

**8** Appuyez plusieurs fois de suite sur  $\textcircled{4} \nabla$  pour sélectionner "Config.", puis sur  $\textcircled{4} \text{ENTER}$  pour terminer le paramétrage.

### Remarque

Si vous changez de configuration réseau, vous devrez probablement régler une nouvelle fois les paramètres réseau.



Vous pouvez rétablir les réglages usine des paramètres réseau de cet appareil en utilisant l'option "NETWORK" de "INITIALIZE" sur le menu de réglages avancés (voir page 123).

## ■ Mode de lecture (Styles de lecture)

Utilisez cette option pour choisir le style de lecture qui vous convient. Vous pouvez écouter des œuvres dans un ordre aléatoire ou bien répéter une ou plusieurs œuvres.

## Répéter (Lecture répétée)

Utiliser cette option pour répéter une ou plusieurs œuvres.

Choix	Fonctions
Désactive	Désactive la fonction de répétition.
Un seul	Répète un morceau. "↺" apparaît dans le coin supérieur droit de l'écran de lecture.
Tous	Répète une suite de morceaux. "↻" apparaît dans le coin supérieur droit de l'écran de lecture.

### Remarque

Si "Répéter" est réglé sur "Un seul", le réglage reviendra à la valeur "Désactivé" à la mise hors tension de l'appareil.

## Aléatoire (Lecture aléatoire)

Utilisez cette option pour écouter des œuvres ou des albums dans un ordre aléatoire.

Choix	Fonctions
Désactivé	Désactive la lecture aléatoire.
Activé	Lit les morceaux ou les albums dans un ordre aléatoire. "↺↻" apparaît dans le coin supérieur droit de l'écran de lecture.

## ■ Information (Informations sur le réseau)

Utilisez cette option pour afficher les informations concernant le réseau.

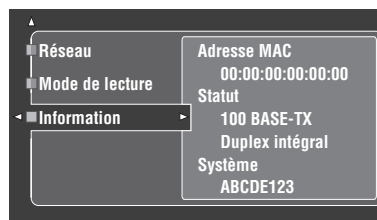

### Remarque

L'affichage précédent n'est qu'un exemple.

## Adresse MAC (Adresse MAC (Media Access Control))

Cette information désigne l'adresse MAC attribuée à cet appareil.

## Statut (État du réseau)

Cette information indique l'état actuel de la liaison au réseau.

Indications affichées: 10BASE-T, 100BASE-TX, Duplex intégral, Semi-duplex, Pas de liaison

### Remarque

"Pas de liaison" apparaît lorsque l'appareil n'est pas connecté au réseau.

## Système (Identité du système)

Cette information indique le numéro d'identité attribué à cet appareil.

## Régl. manuel (Option)

Ce menu sert à effectuer les réglages en option du système.

**1 Réglez le sélecteur de mode de fonctionnement sur **AMP** puis appuyez sur **SET MENU** sur le boîtier de télécommande.**

**2 Appuyez sur **△ / ▽** pour sélectionner “Régl. manuel”, puis appuyez sur **▶**.**

**3 Appuyez sur **△ / ▽ / ◀ / ▶** pour sélectionner “Option”, puis appuyez sur **▶**.**



**4 Sélectionnez les paramètres souhaités et appuyez sur **▶** pour y accéder et les régler.**

### ■ Affich. face avant (Réglage de l'afficheur de la face avant)

#### Éclairage (Luminosité)

Utilisez cette option pour régler la luminosité de l'afficheur de la face avant.  
Plage de réglage: -4 à 0

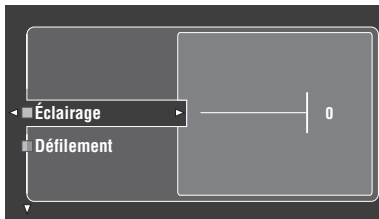

### Défilement (Défilement des informations sur l'afficheur de la face avant)

Utilisez cette option pour spécifier si les informations (titre de l'œuvre ou nom du canal) doivent défiler en continu sur l'afficheur de la face avant ou si seulement 14 caractères doivent rester affichés après le défilement de tous les caractères lorsque “DOCK” ou “NET/USB” est sélectionné comme source.

Choix	Fonctions
Continu	Mode continu. Sélectionnez ce mode pour que l'opération effectuée soit toujours indiquée sur l'afficheur de la face avant.
Une fois	Mode défilement unique. Sélectionnez ce mode pour indiquer par 14 caractères seulement sur l'afficheur de la face avant l'opération effectuée après que tous les caractères ont défilé une fois.

### ■ iPod (Réglage initial iPod)

#### Charge standby (Recharge du iPod en veille)

Utilisez cette option pour préciser si cet appareil doit charger la batterie du iPod raccordé, ou non, lorsque cet appareil est en veille (voir page 59).

Choix	Fonctions
Activé	Charge la batterie du iPod posé sur la station lorsque cet appareil est allumé et en veille.
Désactivé	Charge la batterie du iPod posé sur la station lorsque cet appareil est allumé.

### ■ OSD Zone (Affichage sur écran)

Utilisez cette option pour afficher l'état de fonctionnement de Zone 2 et de Zone 3 sur le moniteur vidéo Zone 2 raccordé aux prises ZONE VIDEO à l'arrière de cet appareil. Les informations Zone 2 et Zone 3 suivantes sont indiquées:

- Source d'entrée
- Niveau du volume
- État du silencieux
- État de la qualité tonale

Choix	Fonctions
Désactivé	N'indique pas l'état opérationnel pour la Zone 2 et la Zone 3.
Zone2	Indique l'état opérationnel pour la Zone 2 seulement.
Zone2 et 3	Indique l'état opérationnel pour la Zone 2 et la Zone 3.

**Remarques**

- Vous pouvez raccorder deux moniteurs vidéo aux prises ZONE VIDEO de cet appareil comme moniteurs vidéo pour la Zone 2. Si vous raccordez deux moniteurs vidéo aux prises ZONE VIDEO, ces deux moniteurs afficheront les mêmes images vidéo de la source d'entrée de la Zone 2.
- Lorsque vous réglez "OSD Zone" sur "Zone2 et 3", l'état opérationnel de la Zone 3 est indiqué sur le(s) moniteur(s) vidéo de la Zone 2 même si la Zone 2 est hors service.

## ■ Régl. Zone2/Régl. Zone3 (Réglage Zone 2/Zone 3)

**Ampli Zone2/Ampli Zone3****(Amplificateur Zone 2/Zone 3)**

Pour sélectionner la manière d'amplifier les signaux destinés aux enceintes Zone 2 ou Zone 3.

Choix	Descriptions
EXT	Sélectionnez ce réglage lorsque les enceintes de la Zone 2 ou de la Zone 3 sont reliées à un autre amplificateur et que celui-ci est relié aux prises ZONE OUT (ZONE 2 ou ZONE 3) de cet appareil. Voir "Utilisation d'amplificateurs externes" à la page 115 pour le détail.
INT:[SP1]	Sélectionnez ce réglage lorsque les enceintes dans la Zone 2 ou Zone 3 sont reliées aux bornes d'enceintes SP1 de cet appareil. Voir "Utilisation des amplificateurs internes de cet appareil" à la page 116 pour le détail.
INT:[SP2]	Sélectionnez ce réglage lorsque les enceintes dans la Zone 2 ou Zone 3 sont reliées aux bornes d'enceintes SP2 de cet appareil. Voir "Utilisation des amplificateurs internes de cet appareil" à la page 116 pour le détail.
INT : Les 2	Sélectionnez ce réglage lorsque les enceintes dans la Zone 2 ou la Zone 3 sont reliées aux bornes d'enceintes SP1 et SP2 (par exemple, la liaison bi-amplificateur est utilisée ou bien il y a quatre enceintes dans une pièce) ou lorsque vous voulez écouter la même source dans la Zone 2 et la Zone 3. Voir "Utilisation des amplificateurs internes de cet appareil" à la page 116 pour le détail.

**Remarques**

- Lorsque "BI-AMP" est réglé sur "ON" dans "Réglages approfondis" (voir page 122), vous ne pouvez régler "Ampli Zone2" ou "Ampli Zone3" que sur "EXT".
- Lorsque vous réglez "Ampli Zone2" ou "Ampli Zone3" sur "INT:[SP1]" et que la zone correspondante est en service, aucun son n'est fourni par les enceintes d'ambiance arrière.
- Lorsque vous réglez "Ampli Zone2" ou "Ampli Zone3" sur "INT:[SP2]" dans la "ZONE 2" ou la "ZONE 3" et que la zone correspondante est en service, aucun son n'est fourni par les enceintes d'ambiance arrière.

- Lorsque vous réglez "Ampli Zone2" ou "Ampli Zone3" sur "INT : Les 2", vous ne pourrez régler "AMP" que sur "EXT" dans l'autre zone.
- Lorsque vous réglez "Ampli Zone2" ou "Ampli Zone3" sur "INT : Les 2" et que la zone correspondante est en service, aucun son n'est fourni par les enceintes d'ambiance et les enceintes d'ambiance arrière.

**Vol. Zone2/Vol. Zone3****(Volume de la Zone 2/Zone 3)**

Utilisez cette option pour préciser si l'appareil doit contrôler ou non le volume des signaux audio présents aux prises ZONE OUT (ZONE2 ou ZONE3) lorsque "Ampli Zone2" ou "Ampli Zone3" a la valeur "EXT".

Choix	Descriptions
Fixe	Sélectionnez ce réglage si vous voulez contrôler le volume de la zone sélectionnée sur l'amplificateur externe. Cet appareil fixe le volume de ZONE OUT (ZONE 2 ou ZONE 3) à une valeur standard.
Variable	Sélectionnez ce réglage si vous voulez contrôler le volume de la zone sélectionnée sur cet appareil. Vous pouvez régler le volume de ZONE OUT (ZONE 2 ou ZONE 3) simultanément avec <b>Ⓡ VOLUME +/-</b> sur le boîtier de télécommande.

**Vol. max. Zone2/Vol. max. Zone3****(Volume maximal Zone 2/Zone 3)**

Utilisez cette option pour spécifier le niveau de volume maximal dans la Zone 2 ou Zone 3.

Plage de réglage: -30,0 dB à +15,0 dB, **+16,5 dB**

Étape de réglage: 5,0 dB

**Remarque**

Le réglage "Vol. max. Zone2" ou "Vol. max. Zone3" a priorité sur le réglage "Vol. init. Zone2" ou "Vol. init. Zone3". Par exemple, lorsque "Vol. init. Zone2" est réglé sur -20,0 dB puis "Vol. max. Zone2" sur -30,0 dB, le volume se réglera automatiquement sur -30,0 dB à la prochaine mise sous tension de l'appareil.

**Vol. init. Zone2/Vol. init. Zone3****(Volume initial Zone 2/Zone 3)**

Utilisez cette option pour régler le niveau de volume de la Zone 2 ou Zone 3 à la mise sous tension de l'appareil.

Choix: **Prot. Désact.**, Sil., -80,0 dB à +16,5 dB

Étape de réglage: 0,5 dB

**Remarque**

Le réglage "Vol. max. Zone2" ou "Vol. max. Zone3" a priorité sur le réglage "Vol. init. Zone2" ou "Vol. init. Zone3".

## ■ Sél. audio (Sélection de la prise d'entrée audio par défaut)

Utilisez cette option pour désigner le réglage de sélection de prise d'entrée par défaut (voir page 78) pour les sources d'entrée raccordées à DIGITAL INPUT lors de la mise sous tension de cet appareil.

Choix	Fonctions
<b>Auto</b>	Détecte automatiquement le type des signaux audio présents et sélectionne le réglage de prise d'entrée audio approprié.
Dernier	Sélectionne automatiquement le dernier réglage de prise d'entrée audio utilisé pour la source d'entrée raccordée.

## ■ Mode décod. (Mode de décodeur par défaut)

Utilisez cette fonction pour que le mode de décodeur par défaut (voir page 79) soit spécifié pour les sources d'entrée à la mise sous tension de cet appareil.

Choix	Fonctions
<b>Auto</b>	Détecte automatiquement le type des signaux présents et sélectionne le mode de décodeur approprié.
Dernier	Sélectionne automatiquement le dernier mode de décodeur utilisé pour la source d'entrée raccordée.

## ■ Surround ETD (Réglage d'ambiance complémentaire par défaut)

Utilisez cette option pour désigner le mode de décodeur complémentaire (voir page 85) pour les sources d'entrée raccordées aux prises DIGITAL INPUT lors de la mise sous tension de cet appareil.

Choix	Fonctions
<b>Auto</b>	Détecte automatiquement les signaux audio numériques présents et active le décodeur approprié.
Dernier	Sélectionne automatiquement le dernier mode de décodeur sélectionné pour "Surround ETD" dans "Son".

## ■ Protect. mém. (Protection de la mémoire)

Utilisez cette option pour empêcher que les valeurs des réglages des corrections de champ sonore et d'autres réglages ne soient accidentellement modifiées.

Choix	Fonctions
<b>Prot. Désact.</b>	Désactive la fonction "Protect. mém."
Prot.Activ.	Protège les paramètres suivants <ul style="list-style-type: none"> <li>– les paramètres des corrections de champ sonore</li> <li>– tous les paramètres du menu GUI</li> <li>– tous les niveaux de sortie des enceintes</li> </ul>



Lorsque vous sélectionnez un paramètre protégé, "☀️" apparaît dans le coin inférieur gauche de l'écran GUI. Vous pouvez régler les paramètres lorsque vous sélectionnez un paramètre et que "☀️" n'apparaît pas dans le coin inférieur gauche de l'écran GUI même si "Protect. mém." a pour valeur "Prot.Activ."

## ■ HDMI Set (Réglage initial HDMI)

Utilisez cette option pour régler le support son HDMI.

### Support audio (Support audio)

Utilisez cette option pour spécifier si les signaux audio HDMI doivent être lus sur cet appareil ou sur un autre appareil HDMI raccordé à la prise HDMI OUT sur le panneau arrière de cet appareil.

Choix	Fonctions
<b>RX-V3800</b>	Reproduit les signaux audio HDMI sur cet appareil. Les signaux audio HDMI transmis aux prises HDMI de cet appareil ne sont pas dirigés vers l'appareil HDMI raccordé à la prise HDMI OUT sur le panneau arrière de cet appareil.
Autre	Reproduit les signaux audio arrière HDMI sur un autre appareil HDMI raccordé à la prise HDMI OUT.

### Remarques

- Cet appareil transmet les signaux audio et vidéo présents aux prises d'entrée HDMI à la prise HDMI OUT seulement lorsqu'il est sous tension, même si "Support audio" a pour valeur "Autre".
- Les signaux audio/vidéo disponibles dépendent des caractéristiques du moniteur vidéo raccordé. Reportez-vous au mode d'emploi de chaque appareil raccordé.

## Info. signal (Informations concernant les signaux d'entrée)

Vous pouvez afficher le format, la fréquence d'échantillonnage, la voie, le débit binaire et les balises du signal actuel.

Vous pouvez afficher le format, la fréquence d'échantillonnage, la voie, le débit binaire et les balises du signal actuel.

**1 Réglez le sélecteur de mode de fonctionnement sur ⑭ AMP puis appuyez sur ⑰ SET MENU sur le boîtier de télécommande.**

**2 Appuyez plusieurs fois de suite sur ④ Δ / ▽ pour sélectionner "Info. signal".**

Les informations audio concernant la source d'entrée actuelle apparaissent sur l'écran GUI.

**3 Appuyez plusieurs fois sur ④ ◀ / ▶ pour sélectionner "Info audio" ou "Info vidéo"**



Ces informations apparaissent aussi sur l'afficheur de la face avant. Appuyez plusieurs fois de suite sur ④ ◀ / ▶ pour changer les informations affichées.

## ■ Info audio (Informations relatives aux signaux sonores)

<b>Format</b>	Format du signal. Si l'appareil ne détecte pas de signaux numériques, il adopte automatiquement l'entrée analogique.
<b>Échant.</b>	C'est le nombre d'échantillons par seconde extrait d'un signal continu de manière à obtenir un signal discret.
<b>Voie</b>	C'est le nombre de voies dans le signal d'entrée fourni par la source (avant/ambiance/LFE). Par exemple, une piste sonore à 3 voies avant, 2 voies d'ambiance et une voie LFE est indiquée sous la forme "3/2/0.1".
<b>Débit</b>	Le nombre de bits passant à un point donné par seconde.
<b>Dialogue</b>	C'est le niveau standard des dialogues, programmé pour les signaux à trains binaires de l'entrée actuelle (voir page 135).
<b>Flag1/Flag2</b>	Balise associée aux signaux à trains binaires ou PCM et destinée à ordonner à l'appareil de sélectionner le décodeur approprié ("Surround EX", etc.).

### Remarques

- "----" apparaît si l'appareil ne peut pas afficher les informations correspondantes.
- Les signaux discrets des voies d'ambiance gauche et droite peuvent être inclus dans certains contenus à trains binaires audio haute définition bien qu'ils soient codés avec un débit binaire de 192 kHz.
- Certains lecteurs convertissent les trains binaires Dolby TrueHD ou Dolby Digital Plus en trains binaires Dolby Digital, tout en convertissant les trains binaires DTS-HD Master Audio ou DTS-HD High Resolution Audio en trains binaires DTS, bien que vous ayez fait les réglages nécessaires pour une transmission directe.

## ■ Info vidéo (Informations vidéo)

<b>Signal HDMI</b>	Type des signaux vidéo de la source et des signaux vidéo transmis à la prise HDMI OUT de cet appareil.
<b>Résolution HDMI</b>	Résolution du signal à l'entrée (analogique ou HDMI) et à la sortie (HDMI).
<b>Rés. analog.</b>	Résolution des signaux vidéo de la source et des signaux vidéo transmis aux prises COMPONENT MONITOR OUT de cet appareil.
<b>Erreur HDMI (Message HDMI)</b>	Message d'erreur pour les sources HDMI ou les périphériques HDMI raccordés. Voir page 129 pour le détail.

## Language

Utilisez cette option pour sélectionner la langue pour les éléments du menu et les messages qui apparaissent sur l'écran GUI (interface graphique utilisateur) de cet appareil.

Choix: **English** (Anglais), 日本語 (Japonais),  
Français (Français), Deutsch (Allemand),  
Español (Espagnol), Русский (Russe)



Vous pouvez sélectionner la langue GUI à l'aide du paramètre "GUI LANGUAGE" dans "Réglages approfondis" sur l'afficheur de la face avant (voir page 123).

**1 Réglez le sélecteur de mode de fonctionnement sur ⑭AMP puis appuyez sur ⑰SET MENU sur le boîtier de télécommande.**

L'écran principal s'affiche.

**2 Appuyez plusieurs fois de suite sur ④∇ pour sélectionner "Langue", puis appuyez sur ④▷.**



**3 Appuyez plusieurs fois de suite sur ④△ / ∇ pour sélectionner la langue de votre choix.**

**4 Appuyez sur ④ENTER pour valider votre choix.**

# Sauvegarde et rappel des réglages système (Mémoire sys.)

Utilisez cette option pour sauvegarder jusqu'à six réglages qui pourront facilement être rétablis. Vous pouvez sauvegarder les réglages système des paramètres suivants:

Réglages sauvegardés	Page
Paramètres "Stéréo/Surr."	71
Paramètres "Volume" (sauf "Volume init.")	81
Paramètres "Son"* (sauf "Surround ETD" et "Attén. Canaux")	82
Paramètres "Vidéo" (sauf "Message court")	86
Paramètres "Basic"	88
Paramètres "Affich. face avant"	93
"Support audio"	95
Correction de champ sonore actuellement sélectionnée (ou le mode Pure Direct)	45, 51
Réglages de la commande de qualité tonale*	51

\* Les réglages de "Dynamique", "Niveau LFE", "Graves/Aigus" et de qualité tonale ne sont pas sauvegardés pour le casque d'écoute.

## Sauvegarde des réglages système actuels

Avant de commencer, réglez le sélecteur de mode de fonctionnement du boîtier de télécommande sur **AMP**.

### ■ Sauvegarde par les touches **SYSTEM MEMORY**

Les réglages système peuvent être sauvegardés dans "Mémoire1" à "Mémoire4" en appuyant sur les touches **SYSTEM MEMORY** correspondantes.

Appuyez 4 secondes sur l'une des touches **SYSTEM MEMORY** du boîtier de télécommande.

"MÉM.1 SVGARD. terminée" (par exemple) apparaît sur l'afficheur de la face avant et le réglage système actuel est sauvegardé sous le numéro de mémoire correspondant.

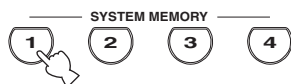

#### Remarque

Si des réglages système ont déjà été sauvegardés sous le numéro de mémoire sélectionné, ils seront remplacés par les nouveaux.

### ■ Sauvegarde par SET MENU

Les réglages système peuvent être sauvegardés dans "Mémoire1" à "Mémoire6" à l'aide du menu "Mémoire sys." figurant dans "SET MENU".

1 Appuyez sur **SET MENU** du boîtier de télécommande.

La première page du menu apparaît sur l'écran GUI.

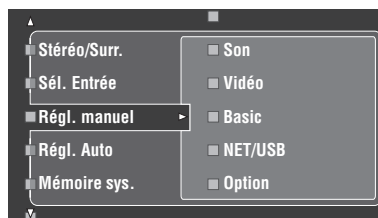

2 Appuyez plusieurs fois de suite sur **▲ / ▼** pour sélectionner "Mémoire sys.", puis appuyez sur **▶**.

Le menu "Mémoire sys." apparaît sur l'écran GUI.



3 Appuyez sur **▲ / ▼** pour sélectionner "Enreg.", puis appuyez sur **▶**.

Le menu suivant apparaît sur l'écran GUI.

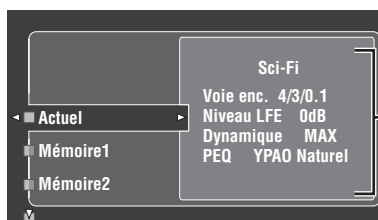

Réglages système actuels



- 4 Appuyez plusieurs fois de suite sur  $\text{④} \Delta / \nabla$  pour sélectionner le numéro de mémoire souhaité (“Mémoire1” à “Mémoire6”), puis appuyez sur  $\text{④} \triangleright$ .

“Enreg. : ENTER” apparaît sur l’écran GUI.

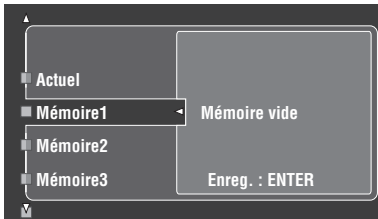

- Si des réglages système ont déjà été enregistrés sous le numéro de mémoire sélectionné, ils apparaîtront sur le menu.
- Si des réglages système ont déjà été sauvegardés sous le numéro de mémoire sélectionné, ils seront remplacés par les nouveaux.
- Si vous sauvegardez les réglages système dans “Mémoire1” à “Mémoire4”, vous pourrez les rappeler en appuyant sur les touches correspondantes  $\text{⑳} \text{SYSTEM MEMORY}$  (voir page 99).

- 5 Appuyez sur  $\text{④} \text{ENTER}$  pour sauvegarder les réglages système actuels sous le numéro de mémoire sélectionné.

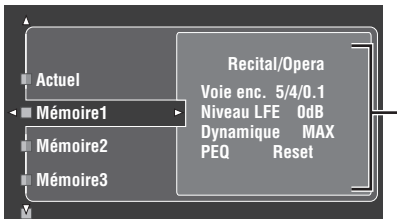

Les réglages des paramètres sont sauvegardés sous le numéro de mémoire



Vous pouvez annuler la sauvegarde en appuyant sur  $\text{④} \triangleleft$ .

- 6 Appuyez une nouvelle fois sur  $\text{⑰} \text{SET MENU}$  pour sortir de l’écran GUI.

## Rappel des réglages système sauvegardés

- Avant de commencer, réglez le sélecteur de mode de fonctionnement du boîtier de télécommande sur  $\text{⑭} \text{AMP}$ .
- Lorsque les réglages sont rappelés, ils remplacent les réglages actuels de cet appareil. Si vous ne voulez pas que les réglages actuels soient effacés, sauvegardez-les au préalable sous un numéro Mémoire sys.

### ■ Rappel par les touches $\text{⑳} \text{SYSTEM MEMORY}$

Les réglages système sauvegardés dans “Mémoire1” à “Mémoire4” peuvent être rappelés en appuyant sur les touches  $\text{⑳} \text{SYSTEM MEMORY}$  correspondantes.

- 1 Appuyez sur une des touches  $\text{⑳} \text{SYSTEM MEMORY}$  du boîtier de télécommande pour sélectionner le numéro de mémoire souhaité.

“MÉM.1 CHARGER” (exemple) apparaît sur l’afficheur de la face avant.

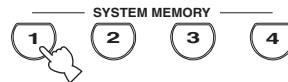

“EMPTY” apparaît sur l’afficheur de la face avant si aucun réglage système n’a été sauvegardé sous le numéro de mémoire sélectionné.

- 2 Appuyez une fois de plus sur la touche  $\text{⑳} \text{SYSTEM MEMORY}$  pour valider votre sélection.

Les réglages sauvegardés sous le numéro de mémoire sélectionnés sont rappelés.

## ■ Rappel par SET MENU

- 1 Appuyez sur **SET MENU** du boîtier de télécommande.  
La première page du menu apparaît sur l'écran GUI.
- 2 Appuyez plusieurs fois de suite sur **▲ / ▽** pour sélectionner "Mémoire sys.", puis appuyez sur **▶**.  
Le menu "Mémoire sys." apparaît sur l'écran GUI.
- 3 Appuyez sur **▲ / ▽** pour sélectionner "Charger", puis appuyez sur **▶**.  
Le menu suivant apparaît sur l'écran GUI.

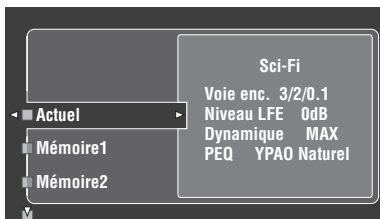

- 4 Appuyez plusieurs fois de suite sur **▲ / ▽** pour sélectionner le numéro de mémoire où les réglages système souhaités ont été sauvegardés, puis appuyez sur **▶**.  
Lorsque "Load: ENTER" apparaît sur l'écran GUI, appuyez sur **ENTER** pour confirmer le rappel.



Vous pouvez annuler le rappel en appuyant sur **◀**.

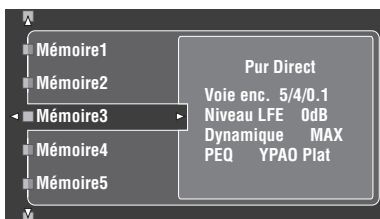

- 5 Appuyez sur **SET MENU** pour éteindre l'écran GUI.

## Exemples

### ■ Exemple 1: Comparaison des résultats du réglage auto et du réglage manuel

Cet appareil présente trois types de réglages d'égaliseur paramétrique (voir page 40), mais vous pouvez aussi personnaliser les réglages du son à l'aide des paramètres "Régl. manuel" (voir page 82). Pour comparer les résultats du réglage auto et du réglage manuel, utilisez les touches **SYSTEM MEMORY**.

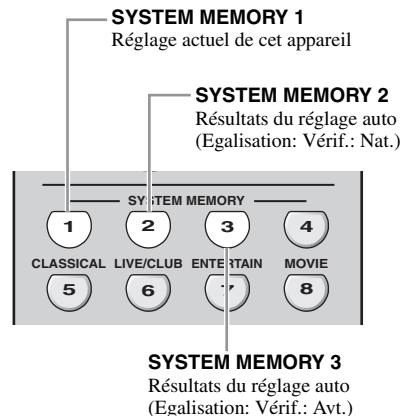

### Sauvegarde de chaque réglage

#### Remarque

Effectuez les opérations suivantes lorsque tous les paramètres ont leurs valeurs par défaut.

- 1 Appuyez quatre secondes sur **SYSTEM MEMORY 1**.  
Les réglages actuels de cet appareil sont sauvegardés dans "Mémoire1".
- 2 Effectuez le réglage auto.  
Réglez "Egalisation" sur "Vérif.: Nat.". Voir page 40 pour le détail.
- 3 Appuyez 4 secondes sur **SYSTEM MEMORY 2**.  
Les résultats du réglage auto effectué à l'étape 2 sont sauvegardés dans "Mémoire2".
- 4 Effectuez une nouvelle fois le réglage auto.  
Cette fois, réglez "Egalisation" sur "Vérif.: Avt."
- 5 Appuyez 4 secondes sur **SYSTEM MEMORY 3**.  
Les résultats du réglage auto effectué à l'étape 4 sont sauvegardés dans "Mémoire3".

## ■ Exemple 2: Commutation des réglages selon l'environnement de la pièce

Les caractéristiques acoustiques de la pièce d'écoute changent selon l'environnement de la pièce (par exemple rideaux ouverts ou fermés) et les réglages de cet appareil devraient être changés en fonction de la situation. Vous pouvez facilement passer d'un réglage à l'autre à l'aide des touches **SYSTEM MEMORY**.

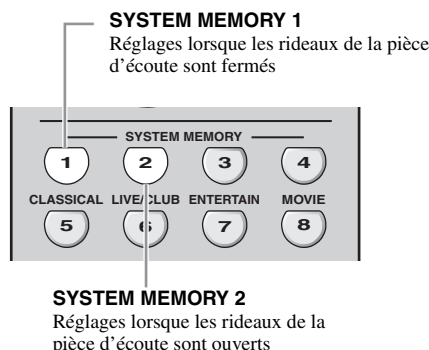

### Sauvegarde de chaque réglage

- 1 Fermez les rideaux de la pièce d'écoute et effectuez le réglage auto.**  
Voir page 37 pour le détail sur le réglage auto.
- 2 Appuyez 4 secondes sur **SYSTEM MEMORY 1**.**  
Les réglages de l'environnement actuel de la pièce (rideaux fermés) sont sauvegardés dans "Mémoire1".
- 3 Ouvrez les rideaux de la pièce d'écoute et effectuez le réglage auto.**
- 4 Appuyez 4 secondes sur **SYSTEM MEMORY 2**.**  
Les réglages de l'environnement actuel de la pièce (rideaux ouverts) sont sauvegardés dans "Mémoire2".

## ■ Exemple 3: Sauvegarde des réglages sonores pour certaines sources

Les réglages sonores sont différents pour chaque source d'entrée. Par exemple, si vous utilisez la correction de champ sonore "Village Vanguard" pour l'enregistrement d'un concert de jazz en direct, les réglages sonores seront probablement différents s'il s'agit d'un enregistrement sur un microsillon ou sur un SACD. Les réglages sonores peuvent être sauvegardés pour chaque source d'entrée.

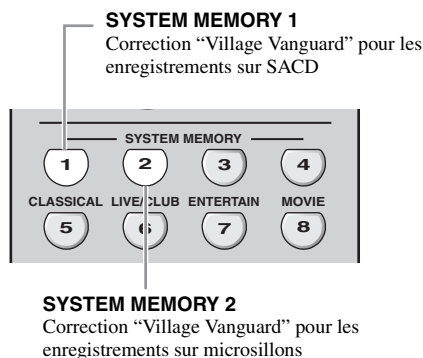

### Sauvegarde de chaque réglage

-  Voir page 73 pour les réglages des paramètres des corrections de champ sonore.
- 1 Reproduisez le concert de jazz en direct souhaité enregistré sur le SACD.**
  - 2 Sélectionnez "Village Vanguard" comme correction de champ sonore et réglez les paramètres pour la source de lecture actuelle.**
  - 3 Appuyez 4 secondes sur **SYSTEM MEMORY 1**.**  
Les réglages actuels de la correction de champ sonore sont sauvegardés dans "Mémoire1".
  - 4 Réglez la source sur "PHONO" et reproduisez le concert de jazz en direct enregistré sur le microsillon.**
  - 5 Réglez les paramètres de la correction de champ sonore pour la source de lecture actuelle.**
  - 6 Appuyez 4 secondes sur **SYSTEM MEMORY 2**.**  
Les réglages actuels de la correction de champ sonore sont sauvegardés dans "Mémoire2".

## ■ Exemple 4: Commutation des divers réglages de synchronisation audio et vidéo

Si vous utilisez deux types de moniteurs ou projecteurs différents, qui ne sont pas compatibles avec la synchronisation audio et vidéo automatique, vous devrez spécifier “Manuel” dans “Sync. Lèvres” pour chaque appareil. Ceci vous permettra ensuite de changer de réglage “Manuel” dans “Sync. Lèvres” en appuyant simplement sur les touches **ⓂSYSTEM MEMORY**.

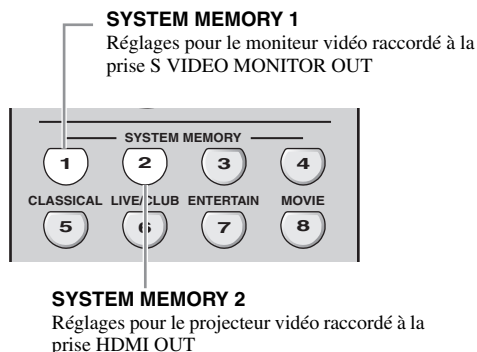

### Sauvegarde de chaque réglage

#### Remarque

Dans l'exemple suivant, le moniteur vidéo et un appareil source (par exemple, un magnétoscope) sont raccordés à la prise d'entrée S VIDEO et à la prise S VIDEO MONITOR OUT, et le projecteur vidéo et l'autre appareil source (par exemple, un lecteur de DVD) sont raccordés à l'une des prises HDMI IN et à la prise HDMI OUT.

**1 Reproduisez la source vidéo souhaitée sur le moniteur vidéo raccordé et réglez de manière correcte “Manuel” dans “Sync. Lèvres” (voir page 84).**

**2 Appuyez 4 secondes sur **ⓂSYSTEM MEMORY 1**.**

Les réglages de synchronisation audio et vidéo sont sauvegardés dans “Mémoire1” pour le moniteur vidéo.

**3 Changez la source d'entrée et sélectionnez l'appareil raccordé à l'une des prises HDMI IN, puis reproduisez la source.**

**4 Réglez de manière correcte “Manuel” dans “Sync. Lèvres”.**

**5 Appuyez 4 secondes sur **ⓂSYSTEM MEMORY 2**.**

Les réglages de synchronisation audio et vidéo sont sauvegardés dans “Mémoire2” pour le projecteur vidéo.

# Caractéristiques du boîtier de télécommande

Le boîtier de télécommande est conçu pour agir sur cet appareil et sur d'autres appareils audiovisuels fabriqués par Yamaha et d'autres sociétés. Pour agir sur un téléviseur ou d'autres appareils, le code de commande approprié doit être spécifié pour chaque appareil (voir page 105).

## Commande de cet appareil, d'un téléviseur ou d'autres appareils

### ■ Commande de cet appareil

Réglez le sélecteur de mode de fonctionnement sur **⑭AMP** pour agir sur cet appareil.

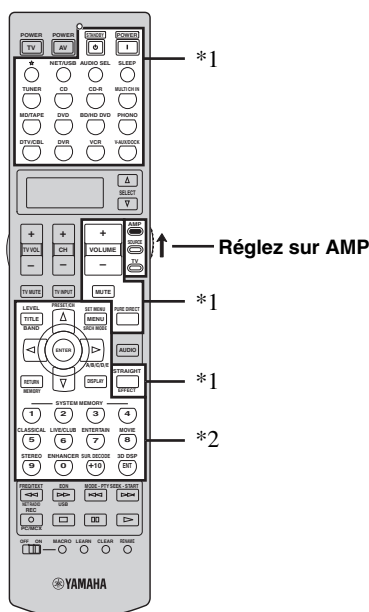

### ■ Commande d'un téléviseur

Réglez le sélecteur de mode de fonctionnement sur **⑭TV** pour agir sur le téléviseur. Pour agir sur le téléviseur, vous devez spécifier le code de commande du DTV ou PHONO (voir page 105). Si vous spécifiez les codes de commande pour DTV et PHONO, le code spécifié pour DTV sera prioritaire.

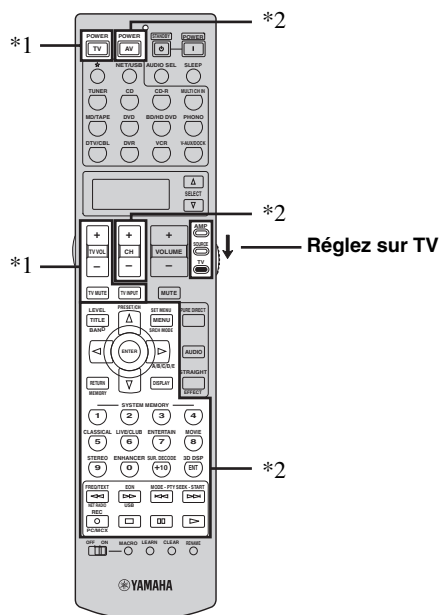

### Remarques

- \*1 Ces touches commandent toujours cet appareil quelle que soit la position du sélecteur de mode de fonctionnement.
- \*2 Ces touches commandent cet appareil seulement lorsque le sélecteur de mode de fonctionnement est réglé sur **⑭AMP**.

### Remarques

- \*1 Ces touches commandent toujours le téléviseur quelle que soit la position du sélecteur de mode de fonctionnement.

Boîtier de télécommande	Téléviseur numérique/ Télévision par câble
TV POWER	Utilisez cette touche pour mettre en service ou hors service l'appareil.
TV VOL +/-	Ces touches augmentent ou diminuent le niveau sonore.
TV MUTE	Met le son en sourdine.
TV INPUT	Cette touche change la source.

- \*2 Ces touches commandent le téléviseur seulement lorsque le sélecteur de mode de fonctionnement est réglé sur **⑭TV**. Pour le détail, voir la colonne "Téléviseur" à la page 104.

## ■ Commande des autres appareils

Réglez le sélecteur de mode de fonctionnement sur **⑭SOURCE** pour agir sur d'autres appareils sélectionnés avec les touches de sélection d'entrée (①). Vous devez spécifier au préalable le code de commande approprié pour chaque source (voir page 105). Les fonctions de chaque touche de commande utilisée pour les appareils attribués à chaque touche de sélection d'entrée (①) sont indiquées dans le tableau suivant. Sachez toutefois que certaines touches peuvent ne pas agir parfaitement sur l'appareil sélectionné.



Le boîtier de télécommande présente 14 modes (sections d'entrée) de commande, c'est-à-dire qu'il peut agir sur 14 appareils différents.

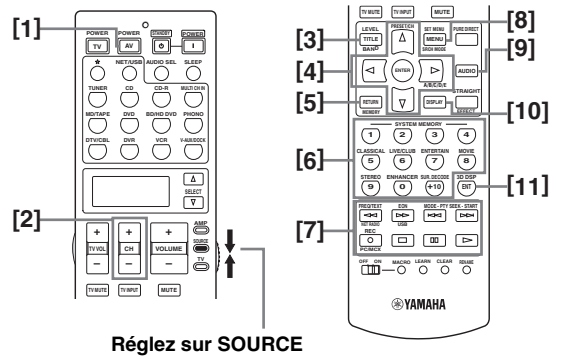

Réglez sur SOURCE

	Lecteur/ Enregistreur de Blu-ray Disc/HD DVD	Lecteur de DVD/ Graveur de DVD	Magnétoscope	Synthesiseur de télévision par câble ou satellite	Téléviseur	Lecteur LD	Lecteur de CD	Enregistreur MD/Graveur de CD	Platine à cassette	Synthesiseur
[1] AV POWER	Alimentation *1	Alimentation *1	Alimentation *1	Alimentation *1	Alimentation du DVR *2	Alimentation *1	Alimentation *1	Alimentation *1	Alimentation *1	Alimentation *1
[2] CH +	Chaîne TV haut *3	Chaîne TV haut *3	Chaîne haut	Chaîne haut	Chaîne haut	Chaîne TV haut *3	Chaîne TV haut *3	Chaîne TV haut *3	Chaîne TV haut *3	Chaîne TV haut *3
CH -	Chaîne TV bas *3	Chaîne TV bas *3	Chaîne bas	Chaîne bas	Chaîne bas	Chaîne TV bas *3	Chaîne TV bas *3	Chaîne TV bas *3	Chaîne TV bas *3	Chaîne TV bas *3
[3] TITLE	Titre	Titre	Titre	Titre	Titre					Bande
[4] ENTER	Validation du menu	Validation du menu		Sélection du menu	Sélection du menu					
PRESET/CH Δ	Vers haut du menu	Vers haut du menu		Vers haut du menu	Vers haut du menu					Préréglage vers haut (1 à 8)
PRESET/CH ∇	Vers bas du menu	Vers bas du menu		Vers bas du menu	Vers bas du menu					Préréglage vers bas (1 à 8)
A/B/C/D/E ▷	Vers gauche du menu	Vers gauche du menu		Vers gauche du menu	Vers gauche du menu					Préréglage vers bas (A à E)
A/B/C/D/E ◁	Vers droite du menu	Vers droite du menu		Vers droite du menu	Vers droite du menu				Sens A/B	Préréglage vers haut (A à E)
[5] RETURN, MEMORY	Retour	Retour	Retour	Retour	Retour					
[6] 1-9, 0, +10	Touches numériques	Touches numériques	Touches numériques	Touches numériques	Touches numériques	Touches numériques	Touches numériques	Touches numériques		
[7] ◁◁	Recherche vers le début du support	Recherche vers le début du support	Recherche vers le début du support	Recherche arrière DVR *2	Recherche arrière DVR *2	Recherche vers le début du support	Recherche vers le début du support	Recherche vers le début du support	Recherche vers le début du support	Recherche vers le début du support
▷▷	Recherche vers la fin du support	Recherche vers la fin du support	Recherche vers la fin du support	Recherche avant DVR *2	Recherche avant DVR *2	Recherche vers la fin du support	Recherche vers la fin du support	Recherche vers la fin du support	Recherche vers la fin du support	Recherche vers la fin du support
◁◁	Saut vers le début du support	Saut vers le début du support				Chapitre, saut vers le début	Saut vers le début du support	Saut vers le début du support	Vers le début	
▷▷	Saut vers la fin du support	Saut vers la fin du support				Chapitre, saut vers la fin	Saut vers la fin du support	Saut vers la fin du support	Vers la fin	
REC	Enregistrement (enregistreur)	Saut de disque (lecteur) Enregistrement (enregistreur)	Enregistrement	Enregistrement DVR *2	Enregistrement DVR *2		Saut de disque	Enregistrement	Enregistrement	
□	Arrêt	Arrêt	Arrêt	Arrêt DVR *2	Arrêt DVR *2	Arrêt	Arrêt	Arrêt	Arrêt	Arrêt
⏸	Pause	Pause	Pause	Pause DVR *2	Pause DVR *2	Pause	Pause	Pause	Pause	Pause
▶	Lecture	Lecture	Lecture	Lecture DVR *2	Lecture DVR *2	Lecture	Lecture	Lecture	Lecture	Lecture
[8] MENU	Menu	Menu		Menu	Menu					
[9] AUDIO	Audio	Audio				Audio				
[10] DISPLAY	Affichage	Affichage		Affichage	Affichage	Affichage	Affichage	Affichage		
[11] ENT			Validation	Validation/rappel	Validation					

### Remarques

\*1 Cette touche ne joue un rôle que si le boîtier de télécommande d'origine fourni avec l'appareil possède une touche POWER.

\*2 Ces touches n'agissent sur votre enregistreur vidéo (graveur de DVD, etc.) que si le code de commande approprié a été spécifié pour DVR (voir page 105).

\*3 Ces touches commandent toujours le téléviseur quelle que soit la position du sélecteur de mode de fonctionnement.

## ■ Sélection de l'appareil sur lequel agir

Vous pouvez sélectionner un autre appareil sur lequel agir indépendamment de la source choisie au moyen des touches de sélection d'entrée.

**Appuyez plusieurs fois de suite sur  $\textcircled{2}$  SELECT  $\Delta$  /  $\nabla$  pour sélectionner l'appareil souhaité.**

Le nom de l'appareil apparaît sur la fenêtre d'affichage ( $\textcircled{2}$ ) du boîtier de télécommande.



## ■ Commande d'appareils en option (Mode Option)

“OPTN” est une section de commande d'appareils en option qui peut être programmée pour la commande à distance indépendamment de toute source. Cette section est très utile pour la programmation d'ordres qui ne seront utilisés qu'à l'intérieur d'une macro, ainsi que pour les appareils pour lesquels il n'a pas été possible de déterminer un code de commande valable.

**Pour sélectionner le mode Option, appuyez plusieurs fois de suite sur  $\textcircled{2}$  SELECT  $\nabla$  jusqu'à ce que “OPTN” apparaisse sur la fenêtre d'affichage ( $\textcircled{2}$ ) du boîtier de télécommande.**



### Remarque

Vous ne pouvez pas enregistrer un code de commande pour la section des options. Voir page 107 pour la programmation des touches ayant rapport avec cette section de commande d'appareil.

## Enregistrement des codes de commande

Vous pouvez commander d'autres appareils en enregistrant les codes de commande qui conviennent. Les codes peuvent être définis pour chaque section d'entrée. La liste des codes disponibles est fournie à la fin de ce mode d'emploi sous la rubrique “Lista des codes de commande”.

Le tableau suivant fournit la liste des appareils par défaut (Bibliothèque: catégorie d'appareil) et le code de commande pour chaque section d'entrée.

### Codes de commande enregistrés par défaut

Section d'entrée	Bibliothèque (catégorie d'appareils)	Fabricant	Code par défaut
☆	TAPE	—	2604
NET/USB	TUNER	Yamaha	2607
TUNER	TUNER	Yamaha	2602
CD	CD	Yamaha	2300
CD-R	CD-R	Yamaha	2400
MULTI CH IN	DVD	Yamaha	2100
MD/TAPE	MD	Yamaha	2500
DVD	DVD	Yamaha	2100
BD/HD DVD	DVD	Yamaha	2100
PHONO	TV	—	—
DTV/CBL	TV	—	—
DVR	DVR	Yamaha	2807
VCR	VCR	—	—
V-AUX/DOCK	TUNER	Yamaha	2606

### Remarque

Il se peut que vous ne soyez pas capable d'agir sur un appareil Yamaha bien que le code de commande Yamaha soit par défaut dans la liste ci-dessus.

En ce cas, essayez d'enregistrer un autre code de commande Yamaha.

- 1 Réglez le sélecteur de mode de fonctionnement sur ⑭SOURCE puis appuyez sur la touche de sélection d'entrée (①) pour sélectionner la section d'entrée que vous voulez paramétrer.**



- 2 Appuyez sur ⑮LEARN pendant environ 3 secondes au moyen de la pointe d'un stylo à bille ou d'un objet similaire.**

Le nom de la bibliothèque (par exemple, L;DVD) et le nom de la section d'entrée sélectionnée (par exemple, DVD) apparaissent alternativement sur la fenêtre d'affichage (⑫) du boîtier de télécommande.

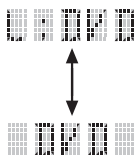

- Vous pouvez spécifier le code de commande pour un autre type d'appareil dans la section d'entrée. Appuyez plusieurs fois de suite sur ④◀/▶ pour changer de bibliothèque (catégorie d'appareils).

Liste des bibliothèques: L;DVD, L;DVR, L;LD, L;CD, L;CDR, L;MD, L;TAP (cassette), L;TUN (syntoniseur), L;AMP, L;TV, L;CAB (câble), L;SAT (satellite), L;VCR

- Si vous voulez paramétrer une autre section d'entrée, appuyez sur la touche de sélection d'entrée ou appuyez plusieurs fois de suite sur ⑫SELECT Δ / ▽ pour sélectionner la section d'entrée.

#### Remarques

- Veillez à appuyer sur ⑮LEARN pendant au moins 3 secondes, faute de quoi l'apprentissage débute.
- Si vous n'effectuez pas chaque étape ci-dessous en moins de 30 secondes, le mode permettant les réglages est abandonné. Dans ce cas, reprenez à partir de l'étape 2.

- 3 Appuyez sur ④ENTER.**

Le code à 4 chiffres enregistré pour l'appareil sélectionné, apparaît sur la fenêtre d'affichage (⑫).

#### Remarque

“0000” apparaît sur la fenêtre d'affichage (⑫) dans le cas où aucun code n'a été enregistré.

- 4 Utilisez les touches numériques (⑥) pour taper le code de commande à 4 chiffres correspondant à l'appareil que vous désirez utiliser.**

La liste des codes disponibles est fournie à la fin de ce mode d'emploi sous la rubrique “Lista des codes de commande”.

- 5 Appuyez sur ④ENTER pour valider le code tapé.**

“OK” apparaît sur la fenêtre d'affichage (⑫) du boîtier de télécommande si le code tapé a été accepté. “NG” apparaît sur la fenêtre d'affichage (⑫) du boîtier de télécommande si le code tapé n'a pas été accepté. En ce cas, reprenez à partir de l'étape 3.



Si vous souhaitez enregistrer un autre code pour un autre appareil, choisissez cet appareil en appuyant sur une touche de sélection d'entrée ou bien en appuyant plusieurs fois de suite sur ⑫SELECT Δ / ▽, puis répétez les opérations 2 à 5.

- 6 Appuyez une nouvelle fois sur ⑮LEARN pour sortir du mode de réglage.**



- 7 Appuyez sur ④▶ ou AV POWER pour vérifier si vous pouvez agir sur l'appareil avec le boîtier de télécommande.**



Si vous ne pouvez pas et si plusieurs codes sont prévus pour la marque de votre appareil, essayez chaque code l'un après l'autre pour déterminer celui qui convient.

#### Remarques

- La mention “ERROR” apparaît sur la fenêtre d'affichage (⑫) du boîtier de télécommande lorsque vous appuyez sur une touche qui ne convient pas, ou sur plusieurs touches en même temps.
- Le boîtier de télécommande fourni NE contient PAS les codes de TOUS les appareils audiovisuels disponibles sur le marché (y compris dans le cas des appareils audiovisuels Yamaha). Si aucun code de commande ne permet d'obtenir le fonctionnement de l'appareil, programmez un nouveau code au moyen de la fonction d'apprentissage (voir “Programmation des codes d'autres boîtiers de télécommande” à la page 107), ou bien utilisez le boîtier de télécommande fourni avec l'appareil concerné.
- Les fonctions apprises ont priorité sur les fonctions dérivant de l'emploi d'un code de commande.



## Programmation des codes d'autres boîtiers de télécommande

Vous pouvez enregistrer des codes de commande à distance à partir d'autres commandes à distance. Utilisez cette option pour procéder aux opérations suivantes soit pour programmer une fonction ne faisant pas partie de celles auxquelles le code de commande donne accès, soit pour pallier l'absence d'un code de commande. Vous pouvez programmer les fonctions d'un autre boîtier de télécommande sur les touches mises en évidence sur l'illustration suivante. Les touches peuvent être programmées indépendamment pour chaque section d'entrée.

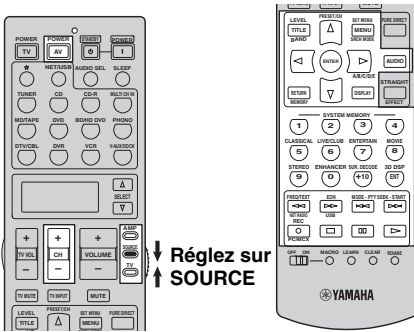

### Remarque

Le boîtier de télécommande émet des signaux infrarouges. Si l'autre boîtier de télécommande émet également des signaux infrarouges, ce boîtier-ci peut alors apprendre la plupart des fonctions connues de l'autre. Toutefois, certains signaux spéciaux, ou certaines séquences très longues, peuvent échapper à vos tentatives de programmation. Reportez-vous au mode d'emploi de l'autre boîtier de télécommande.

- 1** Réglez le sélecteur de mode de fonctionnement sur **14 SOURCE** puis appuyez sur une touche de sélection d'entrée **(1)** pour sélectionner une section d'entrée.

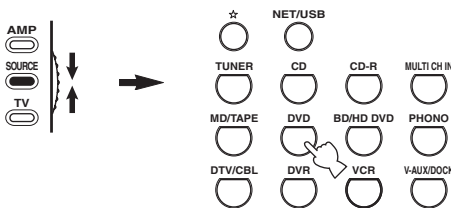

### Remarque

Assurez-vous que le sélecteur de mode de fonctionnement est réglé sur **14 SOURCE**. Lorsque vous réglez le sélecteur de mode de fonctionnement sur **14 AMP** et programmez un code de commande d'un autre boîtier de télécommande, la touche programmée ne peut pas agir sur le fonction d'amplification de cet appareil.

- 2** Posez ce boîtier de télécommande de 5 à 10 cm de l'autre boîtier de télécommande, tous deux sur une surface plate, leur émetteur infrarouge se faisant face.

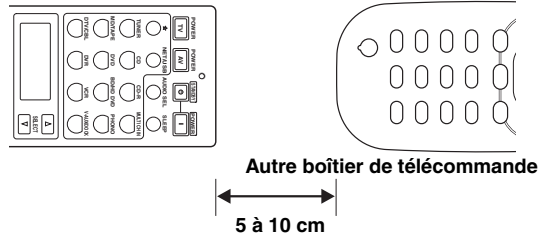

- 3** Appuyez sur **LEARN** avec la pointe d'un stylo à bille ou d'un objet similaire.

"LEARN" et le nom de la section d'entrée sélectionnée (par exemple, "DVD") apparaissent alternativement sur la fenêtre d'affichage **(12)** du boîtier de télécommande.

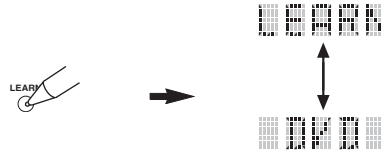

### Remarques

- Ne maintenez pas la pression d'un doigt sur **LEARN**. Si vous appuyez sur cette touche pendant plus de 3 secondes, le boîtier de télécommande passe en mode d'enregistrement de code de commande.
- Si vous n'effectuez pas chaque étape ci-dessous en moins de 30 secondes, le mode de fonctionnement permettant l'apprentissage est abandonné. Dans ce cas, reprenez à partir de l'étape 3.

- 4** Appuyez sur la touche qui doit apprendre la nouvelle fonction.

"LEARN" apparaît sur la fenêtre d'affichage **(12)** du boîtier de télécommande.



**5 Appuyez et maintenez la pression d'un doigt sur la touche de l'autre boîtier de télécommande dont la fonction doit être programmée jusqu'à ce que "OK" apparaisse sur la fenêtre d'affichage (12) du boîtier de télécommande.**

"NG" apparaît sur la fenêtre d'affichage (12) du boîtier de télécommande si le code tapé a été refusé. Dans ce cas, reprenez à partir de l'étape 4.

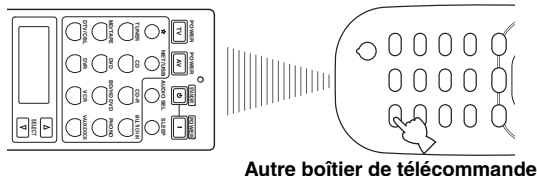

- Pour programmer une autre fonction, répétez les étapes 4 et 5.
- Si vous souhaitez programmer une autre fonction pour un autre appareil, choisissez cet appareil au moyen de 12SELECT Δ / ▽, puis répétez les étapes 4 et 5.

**6 Appuyez une nouvelle fois sur 12LEARN pour quitter l'apprentissage.**



**Remarques**

- La mention "ERROR" apparaît sur la fenêtre d'affichage (12) du boîtier de télécommande lorsque vous appuyez sur une touche qui ne convient pas, ou sur plusieurs touches en même temps.
- Ce boîtier de télécommande peut apprendre environ 200 fonctions. Toutefois, selon la nature des ordres appris, "FULL" peut apparaître avant que les 200 fonctions n'aient été apprises. Si cela se produit, effacez les fonctions programmées qui sont devenues inutiles pour libérer de l'espace pour un nouvel apprentissage.
- L'apprentissage peut échouer dans les cas suivants:
  - lorsque les piles de ce boîtier de télécommande, ou celles de l'autre, sont déchargées.
  - lorsque la distance entre les deux boîtiers de télécommande est trop grande ou trop petite.
  - lorsque les émetteurs infrarouge ne se font pas face comme il convient.
  - lorsqu'un des boîtiers de télécommande est exposé à la lumière directe du soleil.
  - lorsque la fonction à programmer est continue ou inhabituelle.

**Changement des noms de sources sur la fenêtre d'affichage**

Vous pouvez changer le nom de la source d'entrée apparaissant sur la fenêtre d'affichage (12) du boîtier de télécommande si celui défini en usine ne vous convient pas. Cette fonction peut être utile lorsqu'une section d'entrée est désormais destinée à agir sur un autre appareil.

**1 Réglez le sélecteur de mode de fonctionnement sur 14AMP ou 14SOURCE, puis appuyez sur une touche de sélection d'entrée (1) pour sélectionner la section d'entrée dont vous voulez changer le nom.**

Le nom de la section d'entrée sélectionnée apparaît sur la fenêtre d'affichage (12).

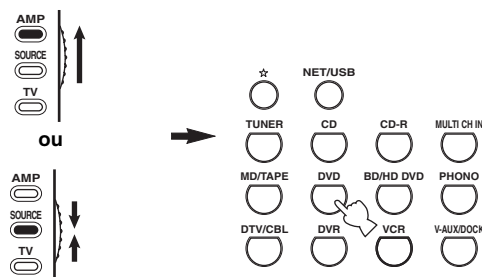

**2 Appuyez sur 12RENAME avec la pointe d'un stylo à bille ou d'un objet similaire.**



**Remarque**

Si vous n'effectuez pas chaque étape ci-dessous en moins de 30 secondes, le mode de fonctionnement permettant le changement de nom est abandonné. Dans ce cas, reprenez à partir de l'étape 2.

### 3 Appuyez sur $\textcircled{4}$ $\Delta$ / $\nabla$ pour sélectionner et valider un caractère.

Une pression sur  $\textcircled{4}$   $\nabla$  change le caractère comme suit:

A à Z, 1 à 9, 0, + (signe plus), - (tiret), ; (point-virgule), / (barre oblique) et espace.

Une pression sur  $\textcircled{4}$   $\Delta$  change les caractères dans l'ordre inverse.

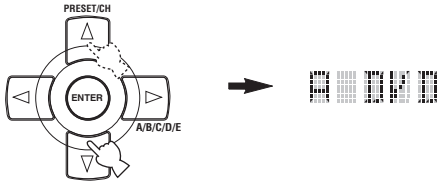

### 4 Appuyez sur $\textcircled{4}$ $\triangleright$ pour placer le curseur sur la position suivante.



Appuyez sur  $\textcircled{4}$   $\triangleleft$  pour placer le curseur sur la position précédente.

### 5 Appuyez sur $\textcircled{4}$ **ENTER** pour valider le nouveau nom tapé.

“OK” apparaît sur la fenêtre d’affichage  $\textcircled{12}$  du boîtier de télécommande si le nouveau nom a été accepté.

“NG” apparaît sur la fenêtre d’affichage  $\textcircled{12}$  du boîtier de télécommande si le nouveau nom n’a pas été accepté. Dans ce cas, reprenez à partir de l’étape 3.



Si vous voulez changer le nom d’une autre section d’entrée, appuyez sur la touche de sélection d’entrée ou appuyez plusieurs fois de suite sur  $\textcircled{12}$  **SELECT**  $\Delta$  /  $\nabla$  pour sélectionner l’appareil, puis reprenez les étapes 3 à 5.

### 6 Appuyez une nouvelle fois sur $\textcircled{28}$ **RENAME** pour quitter le mode de fonctionnement permettant le changement de nom.



#### Remarque

La mention “ERROR” apparaît sur la fenêtre d’affichage  $\textcircled{12}$  du boîtier de télécommande lorsque vous appuyez sur une touche qui ne convient pas, ou sur plusieurs touches en même temps.

## Programmation de macros

La programmation de macros autorise l’exécution d’une suite de commandes en appuyant simplement sur une touche. Par exemple, pour écouter un CD vous commencez habituellement par mettre les appareils en service puis vous sélectionnez l’entrée CD et enfin vous appuyez sur la touche de lecture pour commander cette opération. Une fois programmée, la macro permet d’exécuter toutes ces commandes en appuyant simplement sur la touche CD. Les touches de macro ci-dessous ont été programmées en usine. Vous pouvez créer vos propres macros (voir page 111).

### ■ Utilisation des MACRO

#### Touches de

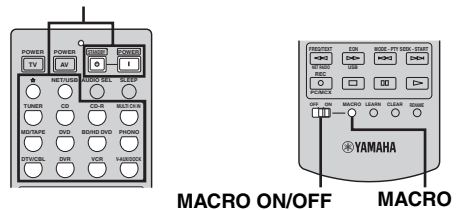

### 1 Réglez le sélecteur $\textcircled{28}$ **MACRO ON/OFF** sur ON.

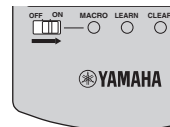

### 2 Appuyez sur la touche de macro souhaitée.

### 3 Réglez le sélecteur $\textcircled{28}$ **MACRO ON/OFF** sur OFF lorsque vous n’utilisez plus la macro.

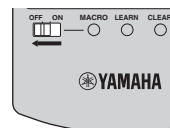

#### Remarques

- Lorsque le boîtier de télécommande exécute une macro, il n’accepte aucune autre opération tant que le programme n’a pas été entièrement exécuté (c’est-à-dire tant que le témoin de transmission ne cesse pas de clignoter).
- Maintenez le boîtier de télécommande dirigé vers l’appareil à commander par la macro jusqu’à la fin des opérations comprises dans la macro.

## ■ Fonctions macro par défaut

Appuyez sur cette touche	Pour émettre ces signaux de commande dans l'ordre voulu		
	Première	Deuxième	Troisième
		—	—
	(*1)	(*2)	—
		—	—
			—
	(*1)	(*3)	—
			(section CD) (*4)
			(section CD-R) (*4)
			—
			(section MD/TAPE) (*4)
			(section DVD) (*4)
			(section BD/HD DVD) (*4)
			—
			—
			(section DVR) (*4)
			(section VCR) (*4)
			—

- \*1 Vous pouvez alimenter certains appareils (y compris des appareils Yamaha) reliés à celui-ci en les branchant sur une des prises AC OUTLET(S) placées sur le panneau arrière. Certains appareils ne se mettront pas nécessairement sous tension en même temps que cet appareil. Pour de plus amples détails concernant cette question, reportez-vous au mode d'emploi de l'appareil concerné.
- \*2 Lorsque le code de commande du téléviseur est spécifié pour DTV/CBL ou PHONO (voir page 105), vous pouvez allumer votre téléviseur sans sélectionner la source d'entrée. Le code de commande spécifié pour DTV a priorité sur celui qui a été spécifié pour PHONO.
- \*3 Si TUNER est sélectionné comme source, cet appareil s'accorde sur la dernière station captée avant la mise en veille.
- \*4 La lecture sur un appareil Yamaha pouvant être commandé à distance, tel qu'un enregistreur de MD, lecteur de CD, graveur de CD, lecteur de DVD, lecteur de Blu-ray Disc, lecteur de HD DVD ou graveur de DVD, peut être lancée à distance. Pour utiliser une macro afin de commander d'autres appareils, vous devez soit programmer la touche de lecture de la section d'entrée de ces appareils-là (voir page 107), soit enregistrer le code de commande qui convient (voir page 105).

## ■ Programmation d'une macro

Vous pouvez créer vos propres macros et utiliser la programmation de macros pour transmettre une suite d'ordres à l'aide d'une seule touche. N'oubliez pas d'enregistrer les codes de commande ni d'effectuer les opérations d'apprentissage avant de créer une macro.

### Remarques

- La macro par défaut n'est pas effacée quand une nouvelle macro est créée pour une touche. La macro par défaut peut être utilisée à nouveau après effacement de la macro créée.
- Il n'est pas possible d'ajouter une étape (un ordre supplémentaire) à une macro par défaut. Créer une macro modifie la totalité du contenu de la macro.
- Nous ne conseillons pas la création d'une macro pour l'enregistrement d'opérations continues telles que la commande de niveau de sortie.

### 1 Réglez le sélecteur de mode de fonctionnement sur **AMP** ou **SOURCE**, puis appuyez sur **MACRO** avec un stylo à bille ou un objet similaire.

"MCR ?" apparaît sur la fenêtre d'affichage (12) du boîtier de télécommande.

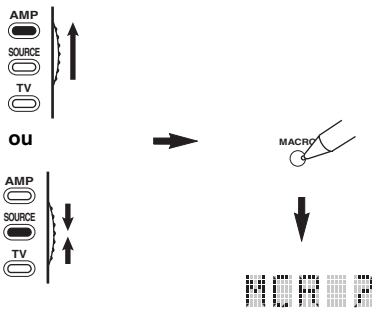

### Remarque

Si vous n'effectuez pas chaque étape ci-dessous en moins de 30 secondes, le mode de fonctionnement permettant la création d'une macro est abandonné. Dans ce cas, reprenez à partir de l'étape 1.

### 2 Appuyez sur la touche de macro qui doit recevoir la macro.

Le nom de la touche de macro (par exemple, "M;DVD") et le nom de l'appareil sélectionné (par exemple, "DVD") apparaissent alternativement sur la fenêtre d'affichage (12) du boîtier de télécommande.

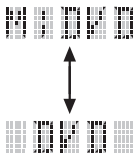

### Remarque

"AGAIN" apparaît sur la fenêtre d'affichage (12) si vous appuyez sur une touche autre qu'une touche de macro.

### 3 Appuyez, dans l'ordre, sur les touches correspondant aux ordres à inclure dans la macro.

Vous disposez de 10 étapes (10 ordres). Lorsque vous avez utilisé les 10 étapes, "FULL" s'affiche et le boîtier de télécommande quitte de lui-même le mode permettant la création d'une macro.

### Exemple

Spécifiez DVD comme source d'entrée → Activez le lecteur de DVD → Réglez la minuterie de mise hors service

Étape 1 ("MCR 1"): Appuyez sur DVD.

Étape 2 ("MCR 2"): Appuyez sur AV POWER.

Étape 3 ("MCR 3"): Appuyez sur SLEEP.

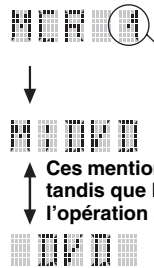
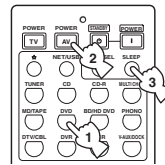

Est le nombre d'étapes de macro que vous avez déjà enregistrées

Ces mentions s'éclairent alternativement tandis que l'enregistrement de l'opération suivante est possible

### Remarque

Pour changer la section d'entrée, appuyez sur **SELECT**  $\Delta$  /  $\nabla$ . Une pression sur une touche de sélection d'entrée valide une étape de la macro tandis qu'une pression sur **SELECT**  $\Delta$  /  $\nabla$  ne fait que changer la section d'entrée sélectionnée.

### 4 Appuyez une nouvelle fois sur **MACRO** avec un stylo à bille ou un objet similaire lorsque les différentes opérations ont été programmées.

### Remarque

"ERROR" apparaît sur la fenêtre d'affichage (12) si vous appuyez sur plus d'un bouton à la fois.

## Effacements des configurations

Vous pouvez effacer toutes les modifications apportées à chaque groupe de fonctions, telles que les fonctions apprises, les macros, les changements de nom des sections d'entrée et les codes de commande.

### ■ Effacement des fonctions programmées

#### 1 Réglez le sélecteur de mode de fonctionnement sur ⑭ AMP ou ⑭ SOURCE, puis appuyez sur ⑳ CLEAR avec un stylo à bille ou un objet similaire.

“CLEAR” apparaît sur la fenêtre d'affichage (⑫).

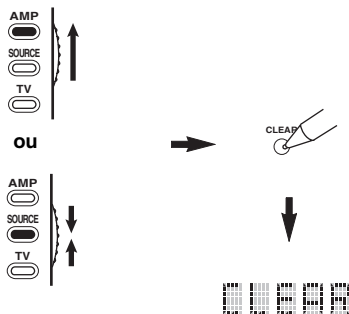

#### Remarque

Si vous n'effectuez pas chaque étape ci-dessous en moins de 30 secondes, le mode de fonctionnement permettant l'effacement est abandonné. Dans ce cas, reprenez à partir de l'étape 1.

#### 2 Appuyez sur ④△ / ▽ pour sélectionner le mode d'effacement.

L;CD (etc.) (L; Nom d'une section d'entrée)

Efface toutes les fonctions apprises pour la section d'entrée concernée. Le nom d'un appareil est affiché après un point virgule (;). Appuyez sur une touche de sélection d'entrée pour sélectionner la section d'entrée.

L;AMP

Efface toutes les fonctions apprises pour la commande des fonctions d'amplification de cet appareil.

L;ALL

Efface toutes les fonctions apprises.

M;ALL

Efface toutes les macros créées.

RNAME

Efface tous les noms de source modifiés.

FCTRY

Efface toutes les fonctions de télécommande et rétablit les réglages usine.

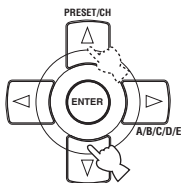

#### 3 Appuyez, pendant au moins 3 secondes, sur ㉓ CLEAR.

“WAIT” apparaît sur la fenêtre d'affichage (⑫). Si l'effacement a réussi, la mention “C;OK” apparaît sur la fenêtre d'affichage (⑫) du boîtier de télécommande.

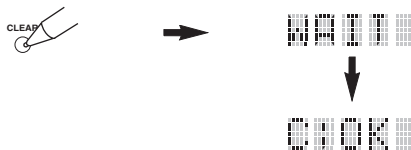

Après avoir effacé une fonction apprise, la touche retrouve le rôle défini en usine (ou celui défini par le fabricant si un code de commande a été enregistré).

#### Remarques

- Les opérations “L;ALL” et “FCTRY” peuvent exiger chacune 30 secondes.
- “C;NG” apparaît sur la fenêtre d'affichage (⑫) si l'effacement a échoué. Dans ce cas, reprenez à partir de l'étape 2.
- La mention “ERROR” apparaît sur la fenêtre d'affichage (⑫) lorsque vous appuyez sur une touche qui ne convient pas, ou sur plusieurs touches en même temps.

#### 4 Appuyez une nouvelle fois sur ㉓ CLEAR pour sortir du mode.

## ■ Effacement d'une fonction apprise

Vous pouvez effacer la fonction apprise par une touche au titre d'une section de commande donnée.

- 1 Réglez le sélecteur de mode de fonctionnement sur **AMP** ou **SOURCE**, puis appuyez sur une touche de sélection d'entrée (1) pour sélectionner la section d'entrée contenant la fonction que vous voulez effacer.

Le nom de l'appareil sélectionné apparaît sur la fenêtre d'affichage (12).

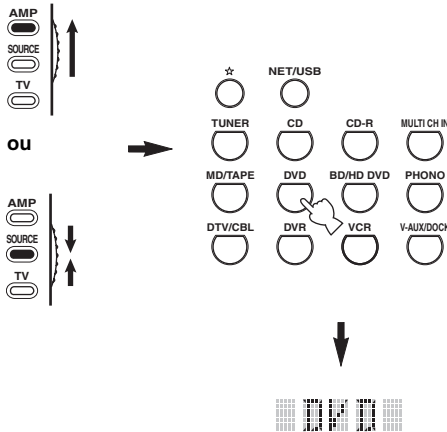

- 2 Appuyez sur **LEARN** avec la pointe d'un stylo à bille ou d'un objet similaire.

“LEARN” et le nom de l'appareil sélectionné (par exemple, “DVD”) apparaissent alternativement sur la fenêtre d'affichage (12).

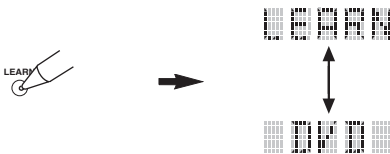

### Remarques

- Ne maintenez pas la pression d'un doigt sur **LEARN**. Si vous appuyez sur cette touche pendant plus de 3 secondes, le boîtier de télécommande passe en mode d'enregistrement de code de commande.
- Si vous n'effectuez pas chaque étape ci-dessous en moins de 30 secondes, le mode de fonctionnement permettant l'apprentissage est abandonné. Dans ce cas, reprenez à partir de l'étape 2.

- 3 Maintenez la pression de la pointe d'un stylo à bille ou d'un instrument similaire sur **CLEAR** puis appuyez pendant 3 secondes sur la touche dont le contenu doit être effacé.

“C;OK” apparaît sur la fenêtre d'affichage (12) si l'effacement a été accepté. Lorsque “C;OK” apparaît sur la fenêtre d'affichage (12) du boîtier de télécommande, relâchez le stylo à bille ou l'objet similaire utilisé pour appuyer sur **CLEAR** de manière à sortir du mode d'effacement. Le boîtier de télécommande adopte le mode permettant l'apprentissage.

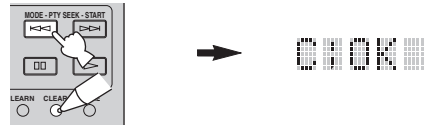

- Pour effacer une autre fonction, répétez l'étape 3.
- Si vous souhaitez supprimer une autre fonction pour un autre appareil, choisissez la section d'entrée avec **SELECT**  $\Delta$  /  $\nabla$  et répétez l'étape 3.
- Après avoir effacé la suite d'ordres programmée, la touche retrouve le rôle défini en usine (ou celui défini par le fabricant si un code de commande a été enregistré).

- 4 Appuyez une nouvelle fois sur **LEARN** pour quitter ce mode.

### Remarques

- “C;NG” apparaît sur la fenêtre d'affichage (12) du boîtier de télécommande si l'effacement a été refusé. Dans ce cas, reprenez à partir de l'étape 2.
- “ERROR” apparaît sur la fenêtre d'affichage (12) si vous appuyez sur plus d'un bouton à la fois.

### ■ Effacement d'une macro

Vous pouvez effacer la suite d'ordres programmée que contient une touche de macro.

**1 Réglez le sélecteur de mode de fonctionnement sur ⑭ AMP ou ⑭ SOURCE, puis appuyez sur ⑳ MACRO avec un stylo à bille ou un objet similaire.**

“MCR ?” apparaît sur la fenêtre d’affichage (⑫) du boîtier de télécommande.

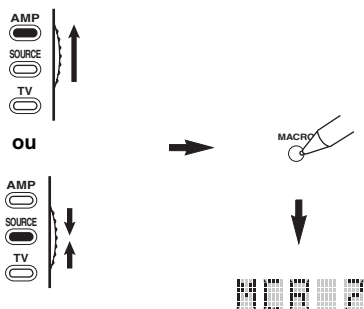

#### Remarque

Si vous n’effectuez pas chaque étape ci-dessous en moins de 30 secondes, le mode de fonctionnement permettant la création d’une macro est abandonné. Dans ce cas, reprenez à partir de l’étape 1.

**2 Maintenez la pression de la pointe d’un stylo à bille ou d’un instrument similaire sur ㉑ CLEAR puis appuyez environ 3 secondes sur la touche de la macro qui doit être effacée.**

“C;OK” apparaît sur la fenêtre d’affichage (⑫) du boîtier de télécommande si l’effacement a été accepté.

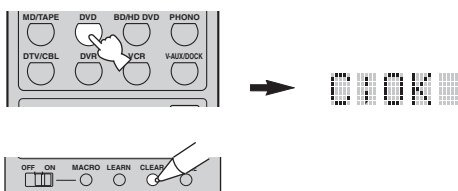

- Pour effacer une autre fonction, répétez l’étape 2.
- Après avoir effacé la suite d’ordres programmée, la touche retrouve le rôle défini en usine (ou celui défini par le fabricant si un code de commande a été enregistré).

**3 Appuyez une nouvelle fois sur ㉑ MACRO pour quitter le mode de programmation de macros.**

#### Remarques

- “C;NG” apparaît sur la fenêtre d’affichage (⑫) du boîtier de télécommande si l’effacement a été refusé. Dans ce cas, reprenez à partir de l’étape 2.
- “ERROR” apparaît sur la fenêtre d’affichage (⑫) du boîtier de télécommande si vous appuyez sur plus d’un bouton à la fois.



# Utilisation d'une configuration multi-zones

Cet appareil permet de paramétrer une chaîne audio/vidéo couvrant plusieurs zones. Les fonctions multizones permettent de régler cet appareil pour qu'une source puisse être utilisée dans la zone principale de l'habitation, une autre source dans une seconde zone (Zone 2) et une troisième source dans une troisième zone (Zone 3). Cet appareil peut être commandé à partir de la deuxième zone ou de la troisième zone depuis le boîtier de télécommande fourni.

Raccordez l'appareil source aux prises d'entrée audio analogique de cet appareil pour utiliser la source dans la Zone 2 ou la Zone 3. Les signaux audio reçus par cet appareil aux prises DIGITAL INPUT et HDMI ne sont pas disponibles aux prises ZONE OUT.

## Raccordement des appareils Zone 2 et Zone 3

Pour couvrir musicalement les deux pièces, vous devez disposer des appareils complémentaires suivants:

- Un récepteur infrarouge dans la Zone 2 et/ou Zone 3.
- Un émetteur de signaux infrarouges dans la pièce principale. L'émetteur envoie vers l'appareil concerné de la pièce principale (par exemple, un lecteur de CD ou de DVD), les signaux captés dans la Zone 2 et/ou la Zone 3 en provenance du boîtier de télécommande utilisé.
- Un amplificateur et des enceintes pour la Zone 2 et/ou Zone 3.
- Un moniteur vidéo pour la seconde pièce.

- ☀ Vous n'avez pas besoin d'un autre amplificateur et d'autres enceintes pour la Zone 2 et/ou Zone 3, si vous voulez utiliser les amplificateurs de cet appareil.
- Étant donné qu'il existe un grand nombre de manières de relier et d'utiliser cet appareil dans une installation multizones, nous vous conseillons de consulter un revendeur ou un service après-vente agréés Yamaha pour toute question concernant les connexions relatives aux Zone 2 et Zone 3.

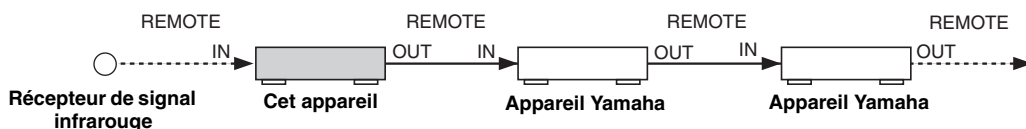

## ■ Utilisation d'amplificateurs externes

Pour utiliser un amplificateur externe dans la Zone 2 ou la Zone 3, raccordez cet amplificateur aux bornes ZONE OUT et sélectionnez "EXT" dans "Ampli Zone2" ou "Ampli Zone3" (voir page 94).

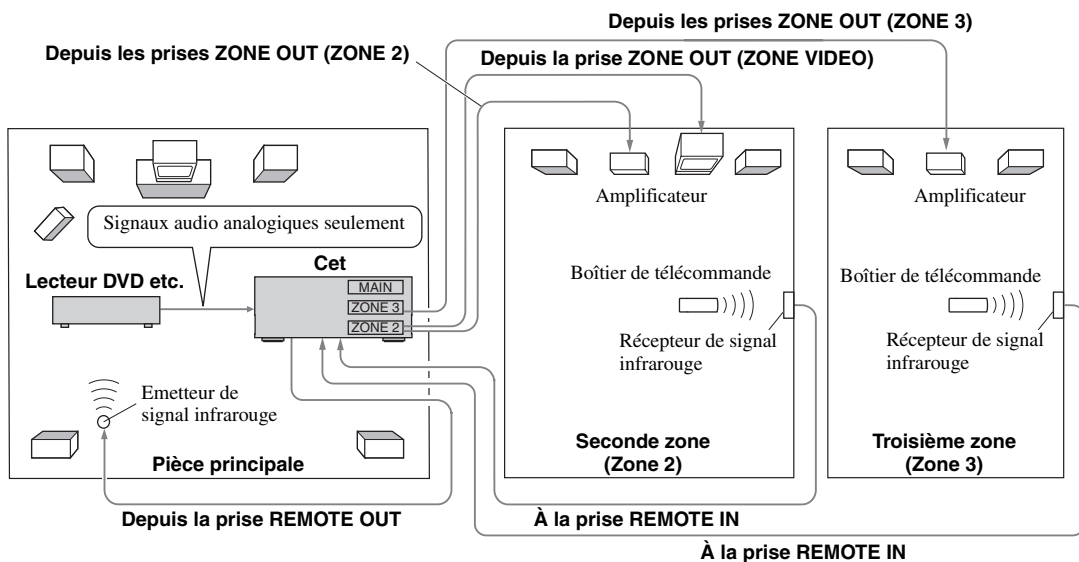

## Remarques

- Pour éviter des bruits indésirables, N'UTILISEZ PAS la fonction Zone 2/Zone 3 pour des CD codés en DTS.
- Réglez le volume pour la Zone 2/Zone 3 au moyen des commandes de l'amplificateur de la deuxième pièce ou de la troisième pièce lorsque "Vol. Zone2" ou "Vol. Zone3" sont réglés sur "Fixe" (voir page 94).

## ■ Utilisation des amplificateurs internes de cet appareil

### Remarque importante concernant la sécurité

Les bornes d'enceintes SP1 ou SP2 de cet ampli-tuner ne doivent pas être reliées au boîtier de sélection d'une enceinte passive ni à plus d'une enceinte par voie.

Ceci peut produire une impédance anormalement basse susceptible d'endommager l'amplificateur. Voir le mode d'emploi pour une utilisation correcte de ces bornes.

Il est nécessaire de toujours raccorder des enceintes ayant une impédance appropriée pour chaque voie. Celle-ci est indiquée à l'arrière de l'ampli-tuner.

### Si vous souhaitez utiliser un amplificateur interne (SP1 ou SP2) de cet appareil

Raccordez les enceintes Zone 2 ou Zone 3 directement aux bornes de l'enceinte SP1 ou SP2 et sélectionnez soit "INT:[SP1]" soit "INT:[SP2]" pour "Ampli Zone2" ou "Ampli Zone3" (voir page 94).

### Si vous souhaitez utiliser deux amplificateurs internes (SP1 et SP2) de cet appareil

Raccordez les enceintes de la Zone 2 et de la Zone 3 directement aux bornes d'enceintes SP1 et SP2 et sélectionnez "Les Deux" pour "Ampli Zone2" ou "Ampli Zone3" (voir page 94).

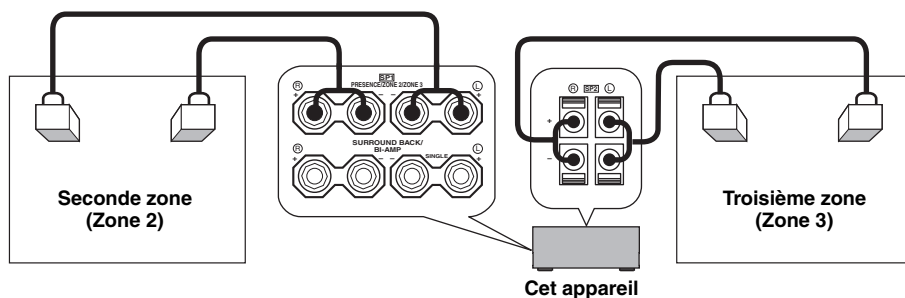

## Commande de la Zone 2 ou de la Zone 3

Vous pouvez sélectionner la zone que vous souhaitez commander à l'aide des touches de commande sur la face avant ou sur le boîtier de télécommande.

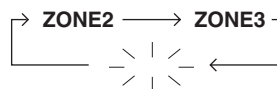

Aucun témoin ne clignote lorsque la zone principale est sélectionnée.

## ■ Sélection de la Zone 2 ou Zone 3

### Utilisation des commandes de la face avant

**1** Appuyez sur **@ZONE 2 ON/OFF** ou **@ZONE 3 ON/OFF** sur la face avant pour mettre séparément en ou hors service la Zone 2 ou la Zone 3.

**2** Appuyez plusieurs fois de suite sur **@ZONE CONTROLS** de la face avant pour sélectionner la zone que vous souhaitez commander.

Chaque fois que vous appuyez sur **@ZONE CONTROLS**, l'affichage change de la façon suivante sur la face avant, et l'indicateur de la zone actuellement sélectionnée clignote pendant environ 10 secondes. En revanche, aucun témoin ne clignote lorsque la zone principale est sélectionnée.

### ZONE2

Agit sur les fonctions d'amplification ou de syntonisation de la Zone 2.

### ZONE3

Agit sur les fonctions d'amplification ou de syntonisation de la Zone 3.



- Vous avez 10 secondes pour effectuer cette étape, tandis que la zone sélectionnée clignote sur l'afficheur de la face avant. Sinon, la sélection de mode est automatiquement annulée. Si cela se produit, appuyez une nouvelle fois sur **@ZONE CONTROLS**.

- Le réglage initial est ZONE2 lorsque Zone 2 et Zone 3 sont mis en service.

- 3** Reportez-vous à “Sélection de la source d’entrée de la Zone 2 ou de la Zone 3”, “Réglage du volume de la Zone 2 ou de la Zone 3”, “Réglage de la balance des niveaux de sortie des enceintes dans la Zone 2 ou la Zone 3” ou “Réglage de la qualité tonale de la Zone 2 ou de la Zone 3” à la page 118 pour effectuer les opérations suivantes.

### Commandes du boîtier de télécommande

- 1** Réglez le sélecteur de mode de fonctionnement sur **⑭ AMP**, puis appuyez de manière répétée sur **⑫ SELECT**  $\Delta$  pour sélectionner la zone sur laquelle vous voulez agir.  
“ZONE 2” ou “ZONE 3” apparaît sur la fenêtre d’affichage **(⑫)** du boîtier de télécommande.

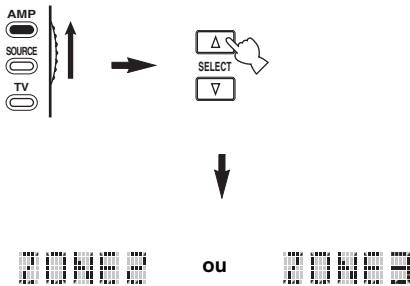

- 2** Reportez-vous à “Sélection de la source d’entrée de la Zone 2 ou de la Zone 3”, “Réglage du volume de la Zone 2 ou de la Zone 3”, “Réglage de la balance des niveaux de sortie des enceintes dans la Zone 2 ou la Zone 3” ou “Réglage de la qualité tonale de la Zone 2 ou de la Zone 3” à la page 118 pour effectuer les opérations suivantes.

- 3** Appuyez sur **⑫ SELECT**  $\Delta$  /  $\nabla$  pour quitter le mode Zone 2/Zone 3.

### ■ Mise en et hors service de la Zone 2 et/ou de la Zone 3 avec le boîtier de télécommande

**⑨ POWER** et **⑧ STANDBY** du boîtier de télécommande jouent un rôle différent selon la zone sélectionnée, laquelle est indiquée sur la fenêtre d’affichage **(⑫)** du boîtier de télécommande.

- Lorsque le mode de la zone principale, la Zone 2 ou la Zone 3 est sélectionné (voir page 117), vous pouvez mettre la zone principale, la Zone 2 ou la Zone 3 en service ou en veille séparément.
- Lorsque le mode Tous est sélectionné, la touche **⑨ POWER** permet de mettre simultanément la zone principale, la Zone 2 et la Zone 3 en service et la touche **⑧ STANDBY** permet de les mettre en veille simultanément.

Mode de réglage	Fenêtre d’affichage <b>(⑫)</b>	POWER et STANDBY
Mode Zone principale	Nom de la section d’entrée sélectionnée	Met en service ou en veille la zone principale seulement.
Mode Zone 2	“ZONE 2” ou “2;nom de la section d’entrée sélectionnée”	Met la Zone 2 en service ou en veille.
Mode Zone 3	“ZONE 3” ou “3;nom de la section d’entrée sélectionnée”	Met la Zone 3 en service ou en veille.
Mode Txous	“ALL”	<b>⑨ POWER</b> : met la zone principale, Zone 2 et Zone 3 en service. <b>⑧ STANDBY</b> : met la zone principale, Zone 2 et Zone 3 en veille.

### Remarques

- Lorsque le boîtier de télécommande est en mode zone principale, “MAIN” apparaît pendant quelques secondes lorsque vous appuyez sur **⑨ POWER** ou **⑧ STANDBY**.
- “ALL” apparaît sur la fenêtre d’affichage **(⑫)** du boîtier de télécommande seulement lorsque vous appuyez sur **⑫ SELECT**  $\nabla$ .

### ■ Sélection de la source d’entrée de la Zone 2 ou de la Zone 3

Tournez le sélecteur **① INPUT** sur la face avant (ou réglez le sélecteur de mode de fonctionnement sur **⑭ AMP**, puis appuyez sur une des touches de sélection d’entrée **(①)**) pour sélectionner la source pour la zone sélectionnée.

Si le boîtier de télécommande est utilisé pour sélectionner la source d’entrée, “2;nom de la source d’entrée sélectionnée” ou “3;nom de la source d’entrée sélectionnée” s’affiche dans la fenêtre d’affichage **(⑫)** du boîtier de télécommande lorsque Zone 2 ou Zone 3 est sélectionné.

### Remarques

- Les sources d’entrée sélectionnées sont partagées sur l’ensemble des zones.
- Si la source d’enregistrement est réglée sur autre chose que “SOURCE” (voir page 67), la source d’entrée de la Zone 2 sera obligatoirement la source spécifiée comme source d’enregistrement.
- Cet appareil n’affiche pas le menu du iPod ni du réseau/USB sur le moniteur vidéo raccordé à une des prises ZONE VIDEO.



- Vous avez 10 secondes pour effectuer cette étape, tandis que la zone sélectionnée clignote sur l’afficheur de la face avant. Sinon, la sélection de mode est automatiquement annulée. Dans ce cas, appuyez à nouveau sur **① ZONE CONTROLS** de la face avant.
- Lorsqu’un moniteur vidéo est relié à une des prises ZONE VIDEO, les informations de commande de la Zone 2 ou de la Zone 3 apparaissent sur le moniteur vidéo. Avec “OSD Zone”, choisissez “Zone2 et 3” ou “Zone2” (voir page 93).

Effectuez les opérations suivantes après avoir activé le mode de fonctionnement de la Zone 2 ou Zone 3.

### ■ Réglage du volume de la Zone 2 ou de la Zone 3

Tournez **Ⓡ VOLUME** sur la face avant (ou appuyez sur **Ⓡ VOLUME +/-**) pour régler le niveau sonore de la zone sélectionnée.



Appuyez sur **Ⓢ MUTE** du boîtier de télécommande pour réduire le son fourni à la zone sélectionnée.

#### Remarque

Lorsque vous utilisez des amplificateurs externes dans la Zone 2 ou la Zone 3, **Ⓡ VOLUME +/-** peut être utilisé quand "Vol. Zone2" ou "Vol. Zone3" est réglé sur "Variable" dans "Régl. Zone2" ou "Régl. Zone3" (voir page 94).

### ■ Réglage de la balance des niveaux de sortie des enceintes dans la Zone 2 ou la Zone 3

Appuyez plusieurs fois de suite sur **Ⓣ TONE CONTROL** pour sélectionner "BALANCE", puis tournez **Ⓢ PROGRAM** pour régler la balance des niveaux de sortie des enceintes gauche et droite dans la zone sélectionnée.

### ■ Réglage de la qualité tonale de la Zone 2 ou de la Zone 3

Réglez le sélecteur de mode de fonctionnement sur **Ⓛ AMP**, puis appuyez sur **CH +/-** sur le boîtier de télécommande pour régler la réponse aux hautes fréquences (TREBLE) ou **TV VOL +/-** pour régler la réponse aux basses fréquences (BASS) respectivement.

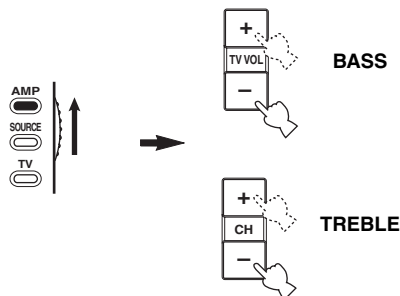

Vous pouvez aussi régler la qualité tonale de Zone 2 ou Zone 3 en utilisant **Ⓣ TONE CONTROL** sur la face avant. Pour le détail, voir "Réglage de la qualité tonale" à la page 51.

#### Remarque

Vérifiez que "ZONE 2" ou "ZONE 3" s'affiche sur la fenêtre d'affichage (**Ⓛ**) du boîtier de télécommande avant de régler la qualité tonale de la zone correspondante (voir page 117).

## ■ Utilisation du boîtier de télécommande de la Zone 2/Zone 3

Vous pouvez utiliser les fonctions de la Zone 2 ou de la Zone 3 avec le boîtier de télécommande de la Zone 2/Zone 3 fourni. Réglez tout d'abord le sélecteur ID1/ID2 et le sélecteur ZONE 2/ZONE 3.

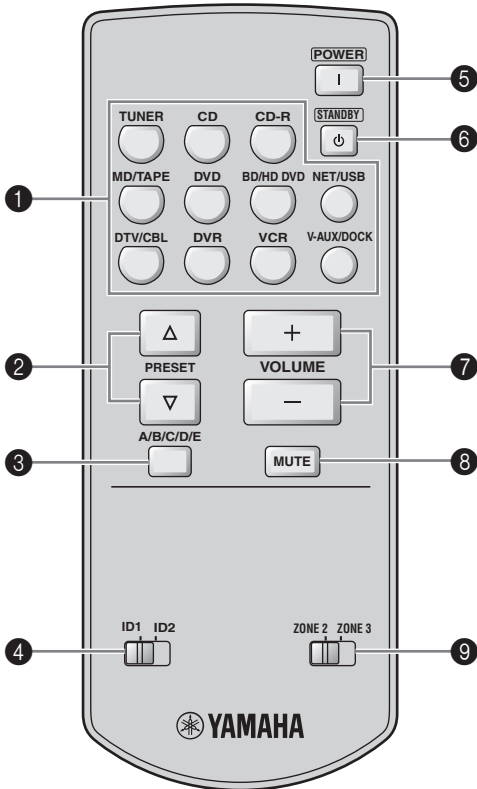

### ⑥ STANDBY

Met Zone 2 ou Zone 3 en veille.

#### Remarque

Cette touche n'agit que lorsque **MASTER ON/OFF** sur la face avant est enfoncée en position ON.

### ⑦ VOLUME +/-

Ces touches augmentent ou diminuent le niveau sonore de la Zone 2 ou de la Zone 3.

### ⑧ MUTE

Coupe le son de la Zone 2 ou de la Zone 3. Appuyez une nouvelle fois pour rétablir le volume antérieur du son.

### ⑨ Sélecteur ZONE 2/ZONE 3

Cette touche sélectionne le mode de fonctionnement de la Zone 2 et de la Zone 3.

### Commande de la fonction de syntonisation (voir page 53)

Sélectionnez "TUNER" comme source d'entrée pour la zone concernée avant d'utiliser les fonctions suivantes.

### ② PRESET $\Delta$ / $\nabla$

Sélectionne un des 8 numéros de présélection (1 à 8) lorsque les deux points (:) apparaissent sur l'afficheur de la face avant (voir page 55).

### ③ A/B/C/D/E

Sélectionne un des groupes de stations présélectionnées (A à E) (voir page 55).

## Commande de la fonction d'amplification

### ① Touches de sélection d'entrée

Sélectionne la source d'entrée souhaitée pour la zone concernée.

### ④ Sélecteur ID1/ID2

Commute l'identité du boîtier de télécommande entre ID1 et ID2 (voir page 121).

### ⑤ POWER

Met en service la Zone 2 ou la Zone 3.

#### Remarque

Cette touche n'agit que lorsque **MASTER ON/OFF** sur la face avant est enfoncée en position ON.

# Réglages approfondis

Cet appareil propose d'autres menus qu'il affiche, le moment venu, sur la face avant. Le menu de réglages approfondis offre le moyen de régler et de personnaliser le fonctionnement de cet appareil. Modifiez le réglage initial (indiqué en caractères gras sous chaque paramètre) pour tenir compte des besoins de votre environnement d'écoute.

## Remarques

- Les réglages effectués seront valides la prochaine fois que vous appuierez sur **Ⓐ MASTER ON/OFF** pour mettre l'appareil en position ON (voir page 33).
- Seuls **Ⓐ MASTER ON/OFF**, **Ⓟ STRAIGHT** et le sélecteur **Ⓞ PROGRAM** agissent lorsque le menu de réglages détaillés est utilisé.
- Aucune autre opération ne peut être effectuée lorsque vous utilisez le menu de réglages détaillés.
- Le menu de réglages approfondis n'apparaît que sur l'afficheur de la face avant.

## Utilisation du menu de réglages approfondis

**1 Appuyez sur **Ⓐ MASTER ON/OFF** sur la face avant pour remettre le sélecteur en position OFF afin de mettre cet appareil hors service.**

**2 Maintenez la pression d'un doigt sur **Ⓟ STRAIGHT** de la face avant puis appuyez sur **Ⓐ MASTER ON/OFF** pour le mettre en position ON.**

L'appareil se met en service et le menu des réglages approfondis apparaît sur l'afficheur de la face avant.

**3 Faites tourner le sélecteur **Ⓞ PROGRAM** sur la face avant pour sélectionner le paramètre que vous souhaitez régler.**

Le nom du paramètre sélectionné apparaît sur l'afficheur de la face avant.

**4 Appuyez de manière répétée sur **Ⓟ STRAIGHT** de la face avant pour changer le réglage du paramètre sélectionné.**

**5 Appuyez de nouveau sur **Ⓐ MASTER ON/OFF** sur la face avant pour faire ressortir le bouton et le mettre en position OFF.**



Le réglage effectué agira à la prochaine mise en service de cet appareil.

## ■ Impédance des enceintes **SPEAKER IMP.**

Utilisez cette option pour régler l'impédance de sortie de cet appareil en fonction de l'impédance d'entrée des enceintes. Choix: **8ΩMIN**, 6ΩMIN

- Sélectionnez "8ΩMIN" si l'impédance présentée par les enceintes est égale à 8 Ω.
- Sélectionnez "6ΩMIN" si l'impédance présentée par les enceintes est égale à 6 Ω.

SPEAKER IMP.	Enceinte	Impédance
8ΩMIN	Avant	L'impédance de chaque enceinte doit être au moins égale à 8 Ω.
	Centre	
	Ambiance	L'impédance de chaque enceinte doit être au moins égale à 8 Ω.
	Ambiance arrière	
6ΩMIN	Avant	L'impédance de chaque enceinte doit être au moins égale à 4 Ω.
	Centre	
	Ambiance	L'impédance de chaque enceinte doit être au moins égale à 6 Ω.
	Ambiance arrière	

## ■ Capteur de télécommande **REMOTE SENSOR**

Pour activer ou désactiver la fonction de réception de signaux du capteur de télécommande sur la face avant de cet appareil.

Choix: **ON**, OFF

- Sélectionnez "ON" si vous souhaitez activer la fonction de réception de signaux du capteur de télécommande.
- Sélectionnez "OFF" si vous souhaitez désactiver la fonction de réception de signaux du capteur de télécommande.

## Remarque

Nous recommandons de régler le paramètre sur "ON" dans la plupart des cas.

## ■ Réveil par l'accès RS-232C

RS-232C STANDBY

Pour transmettre les données de cet appareil via l'interface RS-232C lorsque l'appareil est en veille.

Choix: YES, NO

Réglage initial:

[Modèles pour les États-Unis et le Canada]: YES

[Autres modèles]: NO

- Sélectionnez "YES" pour transmettre les données de cet appareil via l'interface RS-232C.
- Sélectionnez "NO" pour ne pas transmettre les données de cet appareil via l'interface RS-232C.

## ■ Boîtier de télécommande AMP ID

RC AMP ID

Utilisez cette option pour définir l'identité AMP ID de cet appareil en vue de sa reconnaissance par le boîtier de télécommande.

Choix: ID1, ID2

- Sélectionnez "ID1" si le code d'identité AMP ID est "2001".
- Sélectionnez "ID2" si le code d'identité AMP ID est "2002".

### Réglage du code d'identité AMP ID

**1** Réglez le sélecteur de mode de fonctionnement sur **AMP** ou sur **SOURCE**.

**2** Appuyez environ 3 secondes sur **LEARN** avec un stylo à bille ou un objet similaire, puis appuyez plusieurs fois de suite sur **ENTER** jusqu'à ce que "L;AMP" apparaisse sur la fenêtre d'affichage(12) du boîtier de télécommande.

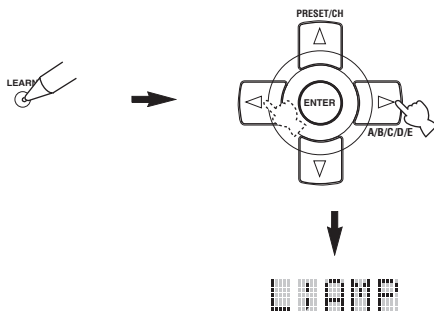

#### Remarques

- Veillez à appuyer sur **LEARN** pendant au moins 3 secondes, faute de quoi l'apprentissage débute.
- Si vous n'effectuez pas chaque étape ci-dessous en moins de 30 secondes, le mode permettant les réglages est abandonné. Dans ce cas, reprenez à partir de l'étape 2.

**3** Appuyez sur **ENTER**.

Le code à 4 chiffres enregistré pour la section d'entrée sélectionnée, apparaît sur la fenêtre d'affichage (12) du boîtier de télécommande.

**4** Appuyez sur les touches numériques (11) pour saisir le code d'identité AMP ID à quatre chiffres pour la section d'entrée que vous voulez utiliser.

Code d'identité AMP du boîtier de télécommande*1	Fonction	RC AMP ID*2
2001 (réglage initial)	Utilise le code de commande par défaut pour agir sur cet appareil.	ID1 (réglage initial)
2002	Utilise un autre code pour agir sur cet appareil.	ID2

\*1 Réglage du boîtier de télécommande.

\*2 Réglage de cet appareil.

**5** Appuyez sur **ENTER** pour valider le code tapé.

"OK" apparaît sur la fenêtre (12) si le réglage a été accepté.

"NG" apparaît sur la fenêtre d'affichage (12) si le code tapé a été refusé. Dans ce cas, reprenez à partir de l'étape 2.

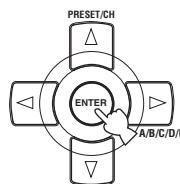

**6** Appuyez une nouvelle fois sur **LEARN** pour sortir du mode de réglage.



## ■ Boîtier de télécommande TUNER ID

RC TUNER ID

Utilisez cette option pour définir l'identité TUNER ID de cet appareil en vue de sa reconnaissance par le boîtier de télécommande.

Choix: ID1, ID2

- Sélectionnez "ID1" si le code d'identité TUNER ID est "2602".
- Sélectionnez "ID2" si le code d'identité TUNER ID est "2603".

### Réglage de l'identité TUNER ID du boîtier de télécommande

**1** Réglez le sélecteur de mode de fonctionnement sur **AMP** ou **SOURCE**, puis appuyez sur **TUNER** du boîtier de télécommande pour sélectionner le syntoniseur et changer l'identité du boîtier de télécommande.

- 2 Appuyez environ 3 secondes sur **LEARN** avec un stylo à bille ou un objet similaire jusqu'à ce que "L;TUN" et "TUNER" apparaissent en alternance sur la fenêtre d'affichage (12).**



### Remarques

- Veillez à appuyer sur **LEARN** pendant au moins 3 secondes, faute de quoi l'apprentissage débute.
- Si vous n'effectuez pas chaque étape ci-dessous en moins de 30 secondes, le mode permettant les réglages est abandonné. Dans ce cas, reprenez à partir de l'étape 2.

- 3 Appuyez sur **ENTER**.**

Le code à 4 chiffres enregistré pour la section d'entrée sélectionnée, apparaît sur la fenêtre d'affichage (12) du boîtier de télécommande.

- 4 Utilisez les touches numériques (6) pour taper le code de commande à 4 chiffres correspondant à la section d'entrée que vous voulez utiliser.**

Code d'identité TUNER du boîtier de télécommande*1	Fonction	RC TUNER ID*2
2602 (réglage initial)	Utilise le code de commande par défaut pour agir sur cet appareil.	ID1 (réglage initial)
2603	Utilise un autre code pour agir sur cet appareil.	ID2

\*1 Réglage du boîtier de télécommande.

\*2 Réglage de cet appareil.

- 5 Appuyez sur **ENTER** pour valider le code tapé.**

"OK" apparaît sur la fenêtre (12) si le réglage a été accepté.

"NG" apparaît sur la fenêtre d'affichage (12) si le code tapé a été refusé. Dans ce cas, reprenez à partir de l'étape 2.

- 6 Appuyez une nouvelle fois sur **LEARN** pour sortir du mode de réglage.**



Voir page 120 pour le fonctionnement des réglages approfondis.

- **Intervalle d'accord des fréquences du syntoniseur TUNER FRQ STEP (Modèle pour l'Asie et modèle Standard seulement)**

Utilisez cette option pour préciser l'incrément de syntonisation utilisé dans votre région.

Choix: AM10/FM100, **AM9/FM50**

- Sélectionnez "AM10/FM100" dans le cas de l'Amérique du Nord, de l'Amérique Centrale et de l'Amérique du Sud.
- Sélectionnez "AM9/FM50" pour toutes les autres régions.

- **Bi-amplificateur BI-AMP**

Utilisez cette option pour activer ou désactiver la fonction bi-amplificateur.

Choix: ON, **OFF**

- Sélectionnez "ON" si vous souhaitez activer la fonction bi-amplificateur.
- Sélectionnez "OFF" si vous souhaitez désactiver la fonction bi-amplificateur.

### Remarque

Lorsque "BI-AMP" est réglé sur "ON", les bornes SURROUND BACK ne peuvent pas être utilisées pour le raccordement des enceintes d'ambiance arrière car les bornes SURROUND BACK sont déjà utilisées pour les liaisons bi-amplificateur (voir page 19).



## ■ Valeurs initiales des paramètres INITIALIZE

Utilisez cette option pour rétablir toutes les valeurs initiales (réglages usine) des paramètres de cet appareil. Vous pouvez sélectionner la catégorie des paramètres devant être initialisés.

Choix: DSP PARAM, VIDEO, NETWORK, ALL,

### CANCEL

- Sélectionnez “DSP PARAM” pour rétablir les valeurs initiales de tous les paramètres des champs sonores (voir page 71).
- Sélectionnez “VIDEO” sauf “Message court” et “Affichage éct.” (voir page 87).
- Sélectionnez “NETWORK” pour rétablir les valeurs initiales des paramètres du réseau et USB (voir page 91).
- Sélectionnez “ALL” pour rétablir les valeurs initiales des paramètres de cet appareil.
- Sélectionnez “CANCEL” pour annuler le rétablissement des valeurs initiales.

### Remarques

- Utilisez “Initialiser” dans le menu de corrections de champ sonore pour rétablir les valeurs initiales des paramètres de la correction souhaitée (voir page 77).
- Lorsque vous rétablissez les paramètres réseau de l'appareil, “DHCP” dans “NET/USB” revient automatiquement à la valeur “Activé” (voir page 91) et le numéro client sur votre Yamaha MCX-2000 est effacé (voir page 64).

## ■ Format TV TV FORMAT

Utilisez cette option pour spécifier le format couleur du téléviseur.

Choix: NTSC, PAL

Réglage initial:

[Modèles pour les États-Unis, le Canada, la Corée et modèle Standard]: NTSC

[Autres modèles]: PAL

### Remarque

Le réglage de ce paramètre n'affecte que le moniteur vidéo relié aux prises MONITOR OUT. Il n'affecte pas le moniteur vidéo Zone 2 relié aux prises ZONE 2 VIDEO.

## ■ Vérification du moniteur HDMI MONITOR CHECK

Utilisez cette option pour activer ou désactiver le contrôle d'écran de cet appareil. Lorsque “MONITOR CHECK” a pour valeur “YES”, cet appareil reçoit du moniteur vidéo raccordé par une liaison HDMI les informations concernant les résolutions vidéo disponibles, de sorte que vous pouvez sélectionner les résolutions compatibles avec celles du moniteur vidéo dans “Résolution HDMI” (voir page 87). Lorsque “MONITOR CHECK” a pour valeur “SKIP”, vous ne pouvez sélectionner n'importe quelle résolution dans “Résolution HDMI”.

Choix: YES, SKIP

## ■ Langue de l'écran GUI GUI LANGUAGE

Utilisez cette option pour sélectionner la langue dans laquelle le menu GUI (interface graphique utilisateur) apparaîtra sur cet appareil.

Choix: **ENGLISH** (Anglais), JAPANESE (Japonais), FRENCH (Français), GERMAN (Allemand), SPANISH (Espagnol), RUSSIAN (Russe)

# Guide de dépannage

Reportez-vous au tableau suivant si l'appareil ne fonctionne pas convenablement. Si l'anomalie constatée n'est pas mentionnée, ou encore si les actions correctives suggérées sont sans effet, mettez l'appareil hors service, débranchez la fiche du câble d'alimentation et prenez contact avec le revendeur ou le service après-vente de Yamaha.

## ■ Généralités

Anomalies	Causes possibles	Actions correctives	Voir page
<b>L'appareil ne se met pas en service lorsque vous appuyez sur la touche d'alimentation, ou bien il se met en veille.</b>	La fiche du câble d'alimentation n'est pas convenablement branchée, ou pas branchée du tout.	Branchez soigneusement le câble d'alimentation.	—
	Le réglage de l'impédance des enceintes est incorrect.	Réglez l'impédance des enceintes sur la valeur correspondant aux enceintes.	33
	Le circuit de protection a été actionné.	Assurez-vous que tous les cordons de liaison aux enceintes sont bien reliés à l'appareil et aux enceintes et qu'aucun cordon n'est en contact avec autre chose que la borne ou la prise qui le concernent.	15
	L'appareil a été soumis à une secousse électrique puissante (provoquée par exemple par un orage ou une décharge d'électricité statique).	Mettez l'appareil en veille, débranchez le câble d'alimentation puis rebranchez-le environ 30 secondes plus tard et utilisez l'appareil comme à l'accoutumée.	—
<b>Absence de son.</b>	Les raccordements des câbles d'entrée ou de sortie ne sont pas corrects.	Raccordez les câbles comme il convient. Si l'anomalie persiste, il se peut que les câbles soient défectueux.	23-30
	La sélection de prise d'entrée audio est réglée sur "HDMI", "COAX/OPT" ou "ANALOG".	Réglez la sélection de prise d'entrée audio sur "AUTO".	42
	La sélection de prise d'entrée audio a pour valeur "ANALOG" tandis que l'appareil correspondant transmet des signaux audio numériques.	Réglez la sélection de prise d'entrée audio sur "AUTO" ou "COAX/OPT".	42
	Aucune source convenable n'a été sélectionnée.	Sélectionnez la source d'entrée appropriée avec le sélecteur <b>ⓈINPUT</b> sur la face avant (ou avec les touches de sélection d'entrée <b>Ⓢ</b> ) sur le boîtier de télécommande.	41, 42
	Les raccordements des enceintes sont défectueux.	Corrigez les raccordements.	15
	Le niveau de sortie est réglé au minimum.	Augmentez le niveau de sortie.	—
	Le silencieux fonctionne.	Appuyez sur <b>ⓈMUTE</b> ou <b>ⓈVOLUME +/-</b> sur le boîtier de télécommande pour rétablir le son, puis réglez le volume.	43
	L'appareil reçoit des signaux qu'il ne peut pas reproduire, par exemple les signaux d'un CD-ROM.	Choisissez une source dont les signaux peuvent être reproduits par l'appareil.	—
	Les appareils HDMI raccordés à cet appareil ne prennent pas en charge les standards anticopie HDCP.	Raccordez des appareils HDMI prenant en charge les standards anticopie HDCP.	21
	"Support audio" est réglé sur "Autre" et les signaux audio "HDMI" ne sont pas lus sur cet appareil.	Réglez "Support audio" sur "RX-V3800" dans "Option".	95
<b>Absence d'image.</b>	L'entrée et la sortie des signaux d'image correspondent à des prises vidéo de type différent.	Réglez "Conversion" sur "Activé" ou raccordez vos appareils de la même manière que votre moniteur vidéo à cet appareil.	86
	Le signal vidéo transmis par cet appareil n'est pas pris en charge par le moniteur vidéo raccordé à la prise HDMI OUT.	Réglez "INITIALIZE" sur "VIDEO" pour rétablir les valeurs initiales des paramètres vidéo.	123
		Avec "MONITOR CHECK", choisissez "YES".	123
	Le mode Pure Direct est en service.	Mettez le mode Pure Direct hors service.	51
Des signaux vidéo spéciaux sont reçus.			

Anomalies	Causes possibles	Actions correctives	Voir page
<b>L'affichage restreint n'apparaît pas sur le moniteur vidéo.</b>	La valeur de "Message court" est "Désactivé".	Avec "Message court", choisissez "Activé".	87
	La valeur de "Conversion" est "Désactivé".	Avec "Conversion", choisissez "Activé".	86
	Les signaux entrant par les prises d'entrée HDMI ressortent par la prise HDMI OUT. Des signaux vidéo HDTV sont fournis.		
<b>Les sons disparaissent brusquement.</b>	Le circuit de protection a été actionné du fait de la présence d'un court-circuit, etc.	Assurez-vous que le sélecteur d'impédance des enceintes est correctement positionné. Assurez-vous que les câbles d'enceintes ne sont en contact entre eux puis mettez à nouveau cet appareil en service.	33, 120 —
	La minuterie a mis l'appareil hors service.	Mettez l'appareil en service et reprenez la lecture.	—
	Le silencieux fonctionne.	Appuyez sur <b>MUTE</b> ou sur <b>VOLUME +/-</b> sur le boîtier de télécommande pour rétablir le son.	43
<b>Le son ne sort des enceintes que d'un côté.</b>	Les raccordements des câbles sont incorrects.	Raccordez les câbles comme il convient. Si l'anomalie persiste, il se peut que les câbles soient défectueux.	15
	L'équilibre entre les voies réalisé grâce à "Niveau enc." est incorrect.	Réglez le paramètre "Niveau enc."	91
<b>Seule l'enceinte centrale émet des sons audibles.</b>	Si vous utilisez CINEMA DSP pendant la lecture d'une source monophonique, le signal de la source est appliqué sur la voie centrale, tandis que les enceintes avant et les enceintes d'ambiance reproduisent les effets sonores.		
<b>Absence de son de la part de l'enceinte chargée de reproduire la voie centrale.</b>	La valeur du paramètre "Centre" de "Régl. enc." est "Aucune".	Avec "Centre", choisissez "Petite" ou "Large".	89
	Une des corrections HiFi DSP (sauf pour "7ch Stereo") a été sélectionnée et une source analogique à 2 voies est présente.	Essayez une autre correction de champ sonore si vous voulez que l'enceinte centrale restitue également le son.	45
<b>Absence de son de la part des enceintes de présence.</b>	Aucune correction de champ sonore n'est en service.	Appuyez sur <b>STRAIGHT</b> pour les mettre en service.	50
	Vous avez choisi une combinaison de source et de correction de champ sonore qui ne fournit pas un signal sonore sur toutes les voies.	Choisissez une autre correction de champ sonore.	41
<b>Absence de son de la part des enceintes d'ambiance.</b>	La valeur du paramètre "Surround" de "Régl. enc." est "Aucune".	Avec "Surround", choisissez "Petite" ou "Large".	89
	L'appareil est en mode "STRAIGHT" alors que la source reproduite est monophonique.	Appuyez sur <b>STRAIGHT</b> sur la face avant pour éteindre "STRAIGHT" sur l'afficheur.	50
<b>Le caisson de graves n'émet aucun son.</b>	Le paramètre "Sortie basse" de "Régl. enc." a pour valeur "Avant" alors que les signaux fournis par la source sont au format Dolby Digital ou DTS.	Avec "Sortie basse", choisissez "SWFR" ou "Les Deux".	89
	Le paramètre "Sortie basse" de "Régl. enc." a pour valeur "SWFR" ou "Avant" alors que la source fournit un signal à 2 voies.	Avec "Sortie basse", choisissez "Les Deux".	89
	La source ne fournit aucune fréquence grave.		
<b>Absence de son de la part des enceintes d'ambiance arrière.</b>	La valeur de "Surround" dans "Régl. enc." est "Aucune" et la valeur "Surr. arr." se règle automatiquement sur "Aucune".	Réglez "Surround" et "Surr. arr." sur une autre valeur que "Aucune".	89
	La valeur du paramètre "Surr. arr." de "Régl. enc." est "Aucune".	Réglez "Surr. arr." sur une autre valeur que "Aucune".	89
	Le mode CINEMA DSP 3D est en service.	Réglez le mode CINEMA DSP 3D sur "OFF".	50

Anomalies	Causes possibles	Actions correctives	Voir page
<b>Les sources d'entrée audio ne peuvent pas être lues dans le format audio numérique souhaité. (Le témoin de la source d'entrée ou le témoin de décodeur souhaité sur l'afficheur de la face avant ne s'allume pas.)</b>	L'appareil relié n'est pas réglé pour fournir en sortie des signaux numériques au format Dolby Digital ou DTS.	Effectuez le réglage qui convient après avoir consulté le mode d'emploi de l'appareil concerné.	—
	La sélection de prise d'entrée audio est réglée sur "ANALOG".	Réglez la sélection de prise d'entrée audio sur "AUTO".	42
<b>Un ronflement se fait entendre.</b>	Les raccordements des câbles sont incorrects.	Branchez soigneusement les câbles audio. Si l'anomalie persiste, il se peut que les câbles soient défectueux.	—
	La table de lecture n'est pas reliée à la prise GND.	Reliez le câble de masse de la platine de lecture à la prise GND de cet appareil.	27
<b>Le niveau sonore est bas lors de la lecture d'un microsillon.</b>	La table de lecture est équipée d'une cellule à bobine mobile (MC).	La sortie de la table de lecture doit être branchée sur un amplificateur de cellule (MC) avant d'atteindre cet appareil.	27
<b>Le niveau de sortie ne peut pas être augmenté, ou encore les sons sont déformés.</b>	L'appareil relié aux prises AUDIO OUT (REC) de cet appareil n'est pas en service.	Mettez cet appareil en service.	—
<b>Les effets sonores ne peuvent pas être enregistrés.</b>	Il n'est pas possible d'enregistrer les effets sonores sur un support.		
<b>Il n'est pas possible d'enregistrer une source sur un enregistreur numérique relié à la prise DIGITAL OUTPUT de cet appareil.</b>	La source n'est pas reliée aux prises DIGITAL INPUT de cet appareil.	Reliez la source aux prises DIGITAL INPUT.	24, 27
	Certains appareils ne peuvent pas enregistrer les sources Dolby Digital ou DTS.		
<b>Il n'est pas possible d'enregistrer le signal de la source sur un appareil relié aux prises AUDIO OUT (REC) de cet appareil-ci.</b>	La source n'est pas reliée aux prises AUDIO IN analogiques de cet appareil.	Reliez la source aux prises AUDIO IN analogiques.	27
<b>Il n'est pas possible de modifier les paramètres des champs sonores et d'autres réglages de cet appareil.</b>	La valeur du paramètre "Protect. mém." de "Option" est "Prot. Activ".	Avec "Protect. mém.", choisissez "Prot. Désact".	95
<b>Cet appareil ne fonctionne pas convenablement.</b>	Le microprocesseur interne a cessé de fonctionner du fait d'une secousse électrique (provoquée par un orage ou une décharge d'électricité statique), ou d'une baisse importante de la tension d'alimentation.	Débranchez le câble d'alimentation puis rebranchez-le environ 30 secondes plus tard.	—
<b>"CHECK SP WIRES" apparaît sur l'afficheur de la face avant.</b>	Les câbles d'enceintes sont en court-circuit.	Assurez-vous que tous les câbles d'enceintes sont raccordés convenablement.	15
<b>Un appareil numérique ou un appareil radiofréquence génère un brouillage.</b>	Cet appareil est trop proche de l'appareil numérique ou de l'appareil radiofréquence.	Éloignez cet appareil de celui qui est concerné.	—
<b>L'image est déformée.</b>	La source vidéo fournit un signal embrouillé ou codé dans le dessein d'empêcher sa copie.		
<b>Cet appareil passe en veille.</b>	La température intérieure de l'appareil est excessive et le circuit de protection contre les surchauffes a été actionné.	Attendez environ une heure, le temps pour que cet appareil refroidisse puis remettez-le en service.	—

## ■ Syntoniseur

	Anomalies	Causes possibles	Actions correctives	Voir page
FM	<b>La réception FM en stéréophonie est parasitée.</b>	Les caractéristiques des émissions FM stéréophoniques sont à l'origine de cette anomalie si l'émetteur est trop éloigné, ou encore si le niveau d'entrée sur l'antenne est médiocre.	Vérifiez les raccordements de l'antenne.	32
			Tentez d'utiliser une antenne FM directionnelle de bonne qualité.	—
			Effectuez la syntonisation manuellement.	53
	<b>La réception FM est mauvaise, même avec une antenne de bonne qualité.</b>	L'appareil est soumis aux effets de trajets multiples.	Essayez de changer la position de l'antenne pour supprimer les trajets multiples.	—
	<b>Il n'est pas possible d'effectuer la syntonisation automatique sur la station désirée.</b>	La puissance captée est trop faible.	Tentez d'utiliser une antenne FM directionnelle de bonne qualité.	—
			Effectuez la syntonisation manuellement.	53
	<b>La syntonisation sur les fréquences mises en mémoire est devenue impossible.</b>	Cet appareil a été hors tension pendant une longue période.	Reprenez la mise en mémoire des fréquences des stations.	54
AM	<b>Il n'est pas possible d'effectuer la syntonisation automatique sur la station désirée.</b>	Le signal capté est trop faible, ou les raccordements de l'antenne sont défectueux.	Resserrez les raccordements de l'antenne cadre AM et orientez-la pour que la réception soit aussi bonne que possible.	—
			Effectuez la syntonisation manuellement.	53
	<b>Des craquements et des sifflements sont produits en permanence.</b>	L'antenne cadre AM n'est pas raccordée.  Ces bruits peuvent être dus à des éclairs, ou aux lampes fluorescentes, aux moteurs électriques, aux thermostats et aux autres appareils de même nature.	Raccordez correctement l'antenne cadre AM même si vous utilisez une antenne extérieure.	32
Utilisez une antenne extérieure et une tresse de masse. Cela peut améliorer les choses mais il est souvent difficile de supprimer tous les bruits.			—	
	<b>Vous entendez des bruits sourds et des couinements.</b>	Un téléviseur est utilisé à proximité.	Éloignez l'appareil du téléviseur.	—

## ■ Boîtier de télécommande

Anomalies	Causes possibles	Actions correctives	Voir page
<b>Le boîtier de télécommande ne fonctionne pas ou n'agit pas convenablement.</b>	La portée et l'angle sont incorrects.	Le boîtier de télécommande agit à une distance inférieure à 6 m et sous un angle inférieur à 30 degrés par rapport à une perpendiculaire à la face avant.	34
	La lumière directe du soleil ou d'un éclairage (lampe fluorescente à convertisseur, etc.) frappe le capteur de télécommande de cet appareil.	Changez l'emplacement de l'appareil.	—
	Les piles sont usagées.	Remplacez les piles.	5
	Les piles ne durent pas longtemps et s'épuisent rapidement.	Il est fortement conseillé d'utiliser des piles alcalines.	—
	Le sélecteur de mode de fonctionnement n'est pas réglé correctement.	Réglez le sélecteur de mode de fonctionnement correctement. Pour agir sur cet appareil, choisissez <b>④AMP</b> . Pour agir sur la source choisie au moyen d'une touche de sélection d'entrée, choisissez <b>④SOURCE</b> . Pour agir sur le téléviseur des zones DTV ou PHONO, choisissez <b>④TV</b> .	—
	Le code de commande n'a pas été correctement enregistré.	Enregistrez le code de commande qui convient; voir la fin de ce document, "Lista des codes de commande".	105
Essayez de spécifier un autre code du même fabricant à l'aide de la "Lista des codes de commande" à la fin de ce manuel.		105	
Le code de bibliothèque du boîtier de télécommande et l'identité du boîtier de télécommande ne correspondent pas.	Veillez à ce que l'identité du boîtier de télécommande de cet appareil corresponde au code de bibliothèque du boîtier de télécommande.	105	
<b>Le boîtier de télécommande ne fonctionne pas ou n'agit pas convenablement.</b>	Même si le code a été bien choisi et bien enregistré, il se peut que l'appareil concerné ne réponde pas aux ordres du boîtier de télécommande.	Programmez les fonctions requises en vous servant de la fonction d'apprentissage et des touches programmables.	107
<b>Le boîtier de télécommande ne peut plus apprendre d'autres fonctions.</b>	Les piles de ce boîtier de télécommande ou celles de l'autre boîtier de télécommande, sont usagées.	Remplacez les piles.	5
	La distance entre les deux boîtiers de télécommande est trop grande ou trop petite.	Placez les boîtiers de télécommande à la distance convenable.	107
	Le codage ou la modulation employés pour les signaux de l'autre boîtier de télécommande ne sont pas compatibles avec ceux de ce boîtier de télécommande.	L'apprentissage est impossible.	—
	La mémoire est pleine.	Effacez les fonctions apprises devenues inutiles de manière à dégager de l'espace mémoire pour les nouvelles fonctions.	112

## ■ HDMI

Message d'erreur	Causes possibles	Actions correctives	Voir page
<b>Device Over</b>	Le nombre d'appareils HDMI raccordés est supérieur à la limite.	Réduisez le nombre d'appareils HDMI connectés.	—
<b>HDCP Error</b>	HDCP échec de l'authentification.	Vérifiez si les appareils HDMI raccordés sont compatibles avec les normes anticopie HDCP.	—

Message HDMI	Causes possibles	Actions correctives	Voir page
<b>Résol. hrs plage</b>	Le moniteur raccordé n'est pas compatible avec la résolution du signal d'entrée vidéo, ou bien le signal d'entrée vidéo est un signal vidéo analogique à composantes ayant une résolution de 1080p.	Réglez la résolution du signal de sortie vidéo de l'appareil source correctement.	—

## ■ Réseau et USB

Anomalies	Causes possibles	Actions correctives	Voir page
<b>Le serveur PC/MCX-2000/ Internet Radio ne fonctionne pas correctement.</b>	L'adresse IP n'est pas correcte.	Réglez la fonction du serveur DHCP du routeur sur ON. Ou bien réglez les paramètres manuellement selon les conditions de fonctionnement actuelles.	91
	Le câble réseau n'est pas branché.	Branchez-le convenablement.	31
<b>La musique du serveur PC ne peut pas être écoutée.</b>	Windows Media Player 11 ou Windows Media Connect 2.0 n'est pas installé sur l'ordinateur.	Installez Windows Media Player 11 ou Windows Media Connect 2.0 sur l'ordinateur.	—
	La musique est enregistrée dans un format non compatible avec cet appareil. Cet appareil n'est compatible qu'avec les formats de musique WMA, MP3 et WAV (format PCM). Il faut aussi savoir que certains fichiers de musique risquent de ne pas être lus même s'ils ont été enregistrés dans le format WMA, MP3 ou WAV.	Écoutez de la musique enregistrée dans un format compatible avec cet appareil.	—
	La musique est protégée contre la copie.	Cet appareil ne peut pas reproduire la musique protégée contre la copie.	—
<b>Impossible de se connecter à Windows Media Player 11 ou à Windows Media Connect 2.0.</b>	L'ordinateur Windows XP se connecte à un domaine.	Connectez-vous à la machine locale au lieu du domaine.	—
<b>Impossible de se connecter au serveur MusicCAST.</b>	Vous essayez de vous connecter à MCX-1000. Vous pouvez vous connecter MCX-2000 au serveur MusicCAST par cet appareil.	Utilisez MCX-2000 ou le serveur PC.	—
	Le paramétrage automatique n'est pas effectué.	Exécutez "Auto Configure".	63
<b>"Disconnected" s'affiche en présence d'un périphérique USB.</b>	Cet appareil reconnaît le périphérique USB comme dispositif interdit.	Mettez cet appareil hors service puis de nouveau en service.	65
<b>Internet Radio ne peut pas être écoutée.</b>	Le pare-feu du périphérique réseau est activé. Internet Radio ne peut être écoutée que si elle passe par le port désigné par chaque station de radio. Le numéro de port varie d'une station de radio à l'autre.	Vérifiez le réglage de pare-feu du périphérique réseau.	—
	La connexion à Internet est coupée.	Vérifiez le paramétrage du périphérique réseau et contactez le fournisseur réseau.	—

Anomalies	Causes possibles	Actions correctives	Voir page
<b>Les fichiers et dossiers de musique du périphérique USB ne peuvent pas être affichés.</b>	Ils se trouvent à un autre endroit que la zone FAT.	Placez les fichiers et dossiers de musique dans la zone FAT.	—
	Vous essayez de naviguer dans un répertoire contenant plus de 8 niveaux de hiérarchie ou plus de 500 fichiers.	Modifiez la structure des données sur votre périphérique USB.	—
<b>Le périphérique USB ne peut pas être reconnu.</b>	Le périphérique raccordé n'est pas une mémoire USB ou un lecteur audio portable USB classé comme support de stockage en masse USB.	Cet appareil ne peut reconnaître que les mémoires USB et lecteurs audio portables USB faisant partie des supports de stockage en masse USB. Il faut aussi savoir qu'il risque de ne pas reconnaître certains périphériques USB bien qu'ils soient des supports de stockage en masse USB.	65
		Certains périphériques sont plus facilement reconnus s'ils sont insérés avant la mise sous tension de l'appareil.	65
<b>L'élément correct n'est pas rappelé à l'aide des touches numériques (1-8).</b>	Le périphérique USB raccordé n'est pas correct.	Raccordez le périphérique USB contenant l'élément préréglé.	65
	Le répertoire contenant l'élément sélectionné a changé.	Préréglez à nouveau l'élément souhaité sur la touche numérique (1-8).	65
<b>L'élément sélectionné n'est pas rappelé à l'aide des touches numériques (1-8).</b>	Le périphérique USB raccordé n'est pas correct.	Raccordez le périphérique USB correctement.	65
	L'ordinateur ou le MCX-2000 contenant l'élément sélectionné est éteint.	Allumez votre ordinateur ou le MCX-2000.	63
	La station Internet Radio sélectionnée n'est pas disponible actuellement ou elle est hors service.	Essayez de nouveau lorsque la station Internet Radio sélectionnée diffuse son service.	64
		Préréglez d'autres stations Internet Radio.	65

Message d'état	Causes possibles	Actions correctives	Voir page
<b>Attendez SVP</b>	Cet appareil est en train de reconnaître la connexion à votre réseau.	Il ne s'agit pas d'une défectuosité. Attendez un moment.	—
	Cet appareil est en train de reconnaître une connexion à une mémoire USB ou à un lecteur audio portable USB.	Il ne s'agit pas d'une défectuosité. Attendez un moment.	—
<b>Attendez SVP (Démarrage du serveur)</b>	Cet appareil est en train de réactiver le MCX-2000 qui a été mis en veille.	Attendez environ 20 secondes.	—
<b>Erreur de connexion</b>	Il y a un problème dans la transmission du signal du réseau et cet appareil.	Vérifiez la connexion entre cet appareil et le port LAN de votre routeur ou concentrateur.	31
		Assurez-vous que le routeur est bien raccordé et en service. Assurez-vous aussi que votre modem est bien raccordé et en service lorsque vous essayez d'écouter une station Internet Radio.	31
<b>Déconnecté</b>	La mémoire USB ou le lecteur audio portable USB a été débranché du port USB de cet appareil.	Vérifiez la connexion entre cet appareil et la mémoire USB ou le lecteur audio portable USB.	—
	Le serveur PC ou le MCX-2000 connecté précédemment à cet appareil n'existe plus.	Connectez cet appareil au serveur PC ou MCX-2000 disponible.	63
	Il y a un problème de transmission du signal entre la mémoire USB ou le lecteur audio portable USB et cet appareil.	Mettez cet appareil hors service et rebranchez la mémoire USB ou le lecteur audio portable USB au port USB de cet appareil.	33
Essayez de réinitialiser la mémoire USB ou le lecteur audio portable USB.		—	



Message d'état	Causes possibles	Actions correctives	Voir page
<b>Erreur d'accès</b>	Cet appareil ne peut pas accéder à la mémoire USB ou au lecteur audio portable USB.	Essayez d'utiliser une autre mémoire USB ou un autre lecteur audio portable USB.	—
	Il y a un problème de transmission du signal entre la mémoire USB ou le lecteur audio portable USB et cet appareil.	Mettez cet appareil hors service et rebranchez la mémoire USB ou le lecteur audio portable USB au port USB de cet appareil.  Essayez de réinitialiser la mémoire USB ou le lecteur audio portable USB.	33  —
<b>Lecture impossible</b>	Les œuvres enregistrées actuellement sur votre ordinateur ne peuvent pas être écoutées.	Assurez-vous que Windows Media Connect 2.0 est installé sur votre ordinateur.	—
		Vérifiez si les œuvres actuellement enregistrées sur votre ordinateur peuvent être lues (MP3, WMA et WAV).	—
	Le réseau est peut-être surchargé et la lecture interrompue.	Enregistrez d'autres fichiers de musique (MP3, WMA et WAV) sur votre ordinateur.  Essayez d'utiliser un réseau spécial pour cet appareil, fonctionnant indépendamment du réseau général.	—  —
<b>Liste mise à jour</b>	La liste des contenus enregistrés sur votre serveur PC ou le MCX-2000 a été mise à jour.		
<b>Favoris activés</b>	La station Internet Radio souhaitée a été ajoutée à la liste "Bookmarks".		
<b>Favoris désactivés</b>	La station Internet Radio enregistrée a été ajoutée à la liste "Bookmarks".		
<b>Mémoire vide !</b>	Aucun élément n'est affecté à la touche numérique sélectionnée.	Affectez l'élément souhaité à la touche numérique.	65
<b>Introuvable</b>	Cet appareil ne peut pas trouver l'élément affecté à la touche numérique sélectionnée.	Raccordez le périphérique USB contenant l'élément préréglé.	65
		Allumez votre ordinateur ou le MCX-2000.	63
		Essayez de nouveau lorsque la station Internet Radio sélectionnée diffuse son service.	64
		Préréglez à nouveau l'élément souhaité sur la touche numérique (1-8).	65

## ■ iPod

### Remarque

En cas d'erreur de transmission, vérifiez la liaison du iPod (voir page 30) si aucun message n'apparaît sur l'afficheur de la face avant et sur le moniteur vidéo.

Message d'état	Causes possibles	Actions correctives	Voir page
<b>Chargement...</b>	Cet appareil est en train de reconnaître la liaison de votre iPod.		
	Cet appareil est en train de recevoir des listes de œuvres de votre iPod.		
<b>Erreur de connexion</b>	Il y a un obstacle entre votre iPod et cet appareil.	Mettez cet appareil hors service et rebranchez la station universelle Yamaha iPod sur la borne DOCK de cet appareil.	30
		Essayez de réinitialiser votre iPod.	—
<b>iPod inconnu</b>	Le iPod utilisé n'est pas pris en charge par cet appareil.	Seuls le iPod (Click and Wheel), le iPod nano et le iPod mini sont pris en charge.	—
<b>iPod connecté</b>	Votre iPod est posé convenablement sur une station universelle Yamaha iPod (par exemple la YDS-10 vendue séparément), elle-même reliée à la borne DOCK de cet appareil, et la connexion entre le iPod et cet appareil est terminée.		
<b>Déconnecté</b>	Votre iPod a été retiré d'une station universelle Yamaha iPod (par exemple la YDS-10 vendue séparément) qui était reliée à la borne DOCK de cet appareil.	Reposez votre iPod sur une station universelle Yamaha iPod (par exemple la YDS-10 vendue séparément) reliée à la borne DOCK de cet appareil.	30
<b>Lecture impossible</b>	Les œuvres enregistrées actuellement sur votre iPod ne peuvent pas être écoutées.	Assurez-vous que les œuvres enregistrées sur votre iPod peuvent bien être lues sur cet appareil.	—
		Enregistrez sur votre iPod des fichiers pouvant être lus sur cet appareil.	—

## ■ Régl. Auto

### Avant l'exécution de Régl. Auto

Message d'erreur	Causes possibles	Actions correctives	Voir page
<b>Brancher MIC</b>	Le microphone d'optimisation n'est pas branché.	Branchez le microphone d'optimisation fourni sur la prise OPTIMIZER MIC située sur la face avant.	37
<b>Débr. casque</b>	Le casque est branché.	Débranchez le casque.	—
<b>Aucun menu</b>	"Saut" est spécifié pour tous les menus de réglages.	Spécifiez "Vérif." pour l'élément de menu souhaité.	39
<b>Protect. mém.</b>	La valeur de "Protect. mém." est "Prot. Activ".	Avec "Protect. mém.", choisissez "Prot. Désact.".	95

## Pendant l'exécution de Auto Setup

Message d'erreur	Causes possibles	Actions correctives	Voir page
<b>E01:Pas enc. Av.</b>	Les signaux émis par les voies avant gauche et droite ne sont pas détectés.	Vérifiez les liaisons aux enceintes avant gauche et droite.	15
<b>E02:Pas enc. Surr.</b>	Le signal de la voie d'ambiance n'est pas détecté.	Vérifiez les raccordements des enceintes d'ambiance.	15
<b>E03:Pas d'enc. Prés.</b>	Le signal de la voie de présence n'est pas détecté.	Vérifiez les raccordements des enceintes de présence.	15
<b>E04:SBR → SBL</b>	Seuls les signaux de la voie arrière droite d'ambiance sont détectés.	Si la chaîne ne comporte qu'une seule enceinte arrière d'ambiance, reliez-la à la prise SURROUND BACK SINGLE.	15
<b>E05:Bruyant</b>	Le bruit de fond est trop élevé.	Essayez d'exécuter "Régl. Auto" dans une salle silencieuse.  Éteignez les appareils électriques bruyants tels que les climatiseurs, etc., ou éloignez-les du microphone d'optimisation.	— —
<b>E06:Vérif. Surr.</b>	Les enceintes d'ambiance arrière sont raccordées mais les enceintes d'ambiance gauche et droite ne le sont pas.	Raccordez les enceintes d'ambiance si vous utilisez une ou plusieurs enceintes d'ambiance arrière.	15
<b>FRE07:Aucun MIC</b>	Le microphone d'optimisation a été débranché au cours de la procédure "Régl. Auto".	Branchez le microphone d'optimisation fourni sur la prise OPTIMIZER MIC située sur la face avant.	37
<b>E08:Aucun signal</b>	Le microphone d'optimisation ne détecte pas les tonalités d'essai.	Vérifiez le réglage du microphone.  Vérifiez les raccordements des enceintes et leur positionnement.	37 15
<b>E09:Annulé</b>	La procédure "Régl. Auto" a été abandonnée de votre fait.	Appuyez une nouvelle fois sur "Régl. Auto".	37
<b>E10:Erreur int.</b>	Une erreur interne s'est produite.	Appuyez une nouvelle fois sur "Régl. Auto".	37

## Après l'exécution de Auto Setup

Message d'avertissement	Causes possibles	Actions correctives	Voir page
<b>W1:Hors phase</b>	La polarité de l'enceinte est incorrecte. Ce message peut apparaître, quand bien même les enceintes sont correctement raccordées.	Contrôlez la polarité de la connexion à chaque enceinte (+ ou -).	15
<b>W2:Hors portée</b>	La distance entre l'enceinte et la position d'écoute est de plus de 24 m.	Approchez l'enceinte de la position d'écoute.	—
<b>W3:Erreur niveau</b>	La différence de niveaux sonores entre deux enceintes est excessive.	Modifiez la disposition des enceintes de manière que chacune soit dans un environnement similaire.  Vérifiez les raccordements des enceintes.  Utilisez des enceintes de qualité et de rendement similaires.  Réglez le niveau sonore du caisson de graves.	— 15 — 37
<b>W4:Dispar. enc.</b>	Le résultat du contrôle de câblage effectué avec "Régl. Auto" est différent du réglage "Régl. enc." dans "Régl. manuel".	Utilisez "Régl. enc." dans "Régl. manuel" pour effectuer manuellement les réglages d'enceintes.	88

## Remarques

- En cas d'apparition de la page "ERROR" ou "WARNING", recherchez la cause de l'anomalie puis exécutez à nouveau la procédure "Régl. Auto".
- Si le message d'avertissement "W2" ou "W3" apparaît, les réglages ont été effectués mais ils ne sont pas optimaux.
- Selon les enceintes, le message d'avertissement "W1" peut apparaître bien que les raccordements des enceintes soient correctes.
- Si l'erreur "E10" se répète, consultez un centre d'entretien Yamaha.

# Réinitialisation de la chaîne

Utilisez cette option pour rétablir toutes les valeurs initiales (réglages usine) des paramètres de cet appareil.

## Remarques

- Toutes les valeurs initiales de tous les paramètres de cet appareil, y compris des paramètres de “SET MENU” sont rétablies. Toutefois, les paramètres du menu de réglages approfondis ne reviennent pas à leurs réglages initiaux.
- Les valeurs initiales des paramètres sont activées après une nouvelle mise en service de l'appareil.



Pour abandonner la réinitialisation à n'importe quel moment et ne rien changer, appuyez sur **Ⓐ MASTER ON/OFF** sur la face avant pour remettre la touche en position OFF.

**1** Appuyez sur **Ⓐ MASTER ON/OFF** sur la face avant pour remettre le sélecteur en position OFF afin de mettre cet appareil hors service.

**2** Maintenez la pression d'un doigt sur **Ⓟ STRAIGHT** puis appuyez sur **Ⓐ MASTER ON/OFF** pour le mettre en position ON.

L'appareil se met sous tension et “ADVANCED SETUP” apparaît sur l'afficheur de la face avant.

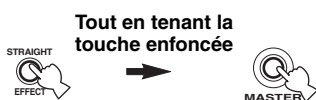

**3** Tournez le sélecteur **Ⓞ PROGRAM** pour sélectionner “INITIALIZE”.

INITIALIZE  
CANCEL

**4** Appuyez plusieurs fois de suite sur **Ⓟ STRAIGHT** pour sélectionner “ALL”.

INITIALIZE  
ALL



- Sélectionnez “CANCEL” pour abandonner la mise en œuvre et ne pas tenir compte des modifications effectuées.
- Vous pouvez initialiser les paramètres vidéo ou les paramètres des corrections de champ sonore séparément. Voir page 123 pour le détail.

**5** Appuyez sur **Ⓐ MASTER ON/OFF** pour faire ressortir la touche et la mettre en position OFF de manière à valider la sélection et éteindre l'appareil.

## ■ Synchronisation audio et vidéo (synchro lèvres)

La synchro lèvres est l'abréviation utilisée pour désigner la capacité de maintenir le son synchronisé sur l'image, et de résoudre les problèmes qui en dépendent, au cours de la post-production et de la transmission. Tandis que le retard de transmission du son et de l'image ne peut être compensé que par des réglages complexes, la version 1.3 HDMI présente une fonction de synchronisation audio et vidéo automatique s'activant sur l'appareil utilisé sans réglages de la part de l'utilisateur.

## ■ Raccordement bi-amplificateur

Le raccordement bi-amplificateur permet d'utiliser pour une seule enceinte deux amplificateurs. Un amplificateur est raccordé à la partie haut-parleur de graves et l'autre est relié à la section combinée haut-parleur médial et haut-parleur d'aigus. Cette organisation permet à chaque amplificateur de fonctionner sur une plage de fréquences limitée. La plage limitée permet un fonctionnement plus simple de chaque amplificateur, en réduisant les risques d'effets sur le son. Le répartiteur interne de l'enceinte est composé d'un LPF (filtre passe bas) et d'un HPF (filtre passe haut). Comme son nom l'indique, le répartiteur LPF transmet les fréquences au-dessous d'une coupure et rejette les fréquences au-dessus de la fréquence de recoupement. De la même manière le répartiteur HPF transmet les fréquences au-dessus d'une coupure.

## ■ Composantes vidéo

Dans le cas d'un système utilisant les composantes vidéo, le signal vidéo est séparé en signal de luminance Y et signaux de chrominance Pb et Pr. Les couleurs peuvent être reproduites plus fidèlement car chaque signal est indépendant. Le signal de composante est également appelé "signal de différence de couleur" du fait que le signal de luminance est soustrait au signal de chrominance. Pour utiliser ces signaux, il faut que le moniteur soit pourvu de prises d'entrée à composantes vidéo.

## ■ Signal vidéo composite

Les signaux vidéo composites sont les trois éléments de base qui constituent une image vidéo: la couleur, la luminosité et la synchronisation. La prise de vidéo composite d'un appareil vidéo fournit ces 3 éléments sous forme combinée.

## ■ Deep Color

Deep Color est une option permettant d'améliorer la profondeur des couleurs par rapport à la profondeur en 24 bits des versions antérieures du HDMI. L'augmentation du nombre de bits permet aux téléviseurs haute définition et aux écrans d'atteindre les billions de couleurs au lieu des millions de couleur et d'éliminer les bandes couleur sur l'écran. Les transitions dans les tons sont donc beaucoup plus régulières et les graduations entre les couleurs plus subtiles. L'étendue du contraste accrue représente un nombre de tons de gris entre le noir et le blanc bien supérieur. Deep Color accroît aussi le nombre de couleurs disponibles dans les limites de l'espace colorimétrique RVG ou YCbCr.

## ■ Normalisation des dialogues

La normalisation des dialogues est une fonction du Dolby Digital et du DTS, qui est utilisée pour conserver les programmes au même niveau d'écoute moyen, de sorte que l'utilisateur n'a pas à modifier la commande du volume entre les programmes Dolby Digital et DTS.

## ■ Dolby Digital

Dolby Digital est un système numérique de correction d'ambiance acoustique qui produit des voies totalement indépendantes. Avec 3 voies avant (gauche, centre et droite) et 2 voies arrière stéréo, Dolby Digital est un système à 5 voies audio. Une voie supplémentaire, sur laquelle ne circulent que les effets basse fréquence (LFE), complète l'ensemble à 5.1 voies (la voie est comptée pour 0.1). En utilisant 2 voies stéréophoniques pour les enceintes arrière, il est permis d'obtenir des effets sonores plus rigoureux que ceux de Dolby Surround, en particulier lorsque la source se déplace. La très grande dynamique (rapport entre les sons maximum et les sons minimum) des 5 voies, qui chacune couvre tout le spectre, et l'orientation précise de la source grâce à un traitement numérique, apportent à l'auditoire un plaisir et un réalisme jusqu'alors inconnus. Cet appareil est conçu pour restituer au mieux tous les environnements sonores, qu'ils soient monophoniques ou à 5.1 voies.

## ■ Dolby Digital EX

Dolby Digital EX crée 6 voies indépendantes et couvrant tout le spectre à partir de sources à 5.1 voies. Cela est rendu possible par l'utilisation d'un décodeur matriciel qui traduit en 3 voies d'ambiance les 2 voies de la gravure d'origine. Les meilleurs résultats sont obtenus lorsque Dolby Digital EX est utilisé pour des pistes sonores enregistrées avec Dolby Digital Surround EX. Grâce à cette voie complémentaire, vous pouvez bénéficier de sonorités plus dynamiques et plus réalistes, tout spécialement dans les scènes qui font intervenir des effets "aériens".

### ■ Dolby Digital Plus

Dolby Digital Plus est une nouvelle technologie audio conçue pour les programmes et supports haute définition, en particulier les émissions HD, les HD DVD et les Blu-ray Disc. C'est une norme audio obligatoire pour les HD DVD mais facultative pour les Blu-ray Disc qui fournit un son multivoies avec voies discrètes. Supportant des débits binaires pouvant atteindre 6,0 Mbps, le Dolby Digital Plus peut gérer simultanément jusqu'à 7.1 voies audio discrètes. Prenant en charge la version 1.3 HDMI et conçu pour les lecteurs de disques optiques et les récepteurs/amplificateurs audiovisuels du futur, le Dolby Digital Plus est entièrement compatible avec les chaînes audio multivoies actuelles qui intègrent le Dolby Digital.

### ■ Dolby Pro Logic II

Dolby Pro Logic II est une technique améliorée permettant de décoder un grand nombre d'enregistrements Dolby Surround. Cette nouvelle technologie permet de reproduire 5 voies discrètes par les 2 voies avant gauche et droite, la voie centrale et les 2 voies d'ambiance gauche et droite, alors que la technologie Pro Logic classique n'utilise qu'une voie d'ambiance. Trois modes sont disponibles: le "mode Music" pour la musique, le "mode Movie" pour les films et le "mode Game" pour les jeux vidéo.

### ■ Dolby Pro Logic IIx

Dolby Pro Logic IIx est une technique récente permettant de restituer par plusieurs voies discrètes les sources 2 voies ou multivoies. Trois modes sont disponibles: le "mode Music" pour la musique, le "mode Movie" pour les films (sources à 2 voies seulement) et le "mode Game" pour les jeux vidéo.

### ■ Dolby Surround

Dolby Surround fait usage d'un système analogique d'enregistrement à 4 voies pour reproduire des effets sonores réalistes et dynamiques: 2 voies avant gauche et droite (stéréophonie), une voie centrale pour les dialogues (monophonie) et une voie arrière (monophonie) pour les effets sonores. La voie d'ambiance reproduit seulement une plage de fréquences étroite du son. Dolby Surround est largement employé pour les cassettes vidéo, les Laser Disc et de nombreuses émissions de télévision, par câble ou non. Le décodeur Dolby Pro Logic de cet appareil fait appel à un traitement numérique pour maintenir à une valeur stable le niveau sonore de chaque voie de manière à accentuer les effets sonores produits par les sources mobiles, et leur directivité.

### ■ Dolby TrueHD

Le Dolby TrueHD est une nouvelle technologie de compression audio sans perte, conçue pour les disques haute définition, en particulier les HD DVD et les Blu-ray Disc. C'est une norme audio obligatoire pour les HD DVD mais facultative pour les Blu-ray Disc, qui fournit un son identique au bit près aux masters des studios d'enregistrement, et offre ainsi une expérience Home Theater en haute définition. Supportant des débits binaires pouvant atteindre 18,0 Mbps, le Dolby TrueHD peut gérer simultanément jusqu'à 8 voies audio discrètes de 24-bit/96 kHz. Prenant en charge la version 1.3 HDMI et conçu pour les lecteurs de disques optiques et les récepteurs/amplificateurs audiovisuels du futur, le Dolby TrueHD est entièrement compatible avec les chaînes audio multivoies actuelles et conserve la capacité de gestion des métadonnées du Dolby Digital, nécessaire pour la normalisation des dialogues et le réglage de la dynamique.

### ■ DSD

La technologie DSD (Flux numérique direct) permet d'enregistrer des signaux audio sur des supports de stockage numériques, comme les CD Super Audio. Lorsque cette technologie est utilisée, les signaux sont gravés sous forme de valeurs à un bit à une fréquence d'échantillonnage de 2,8224 MHz et la distorsion, souvent présente lorsque les signaux audio subissent une très haute quantification, est réduite par la mise en forme du son et le suréchantillonnage. Grâce à la haute fréquence d'échantillonnage, un son de meilleure qualité peut être obtenu que le son PCM utilisé normalement pour les CD audio.

### ■ DTS 96/24

DTS 96/24 offre un niveau de qualité sonore jusqu'ici inconnu pour les pistes des DVD-Video; il est entièrement compatible avec tous les décodeurs DTS. "96" est la valeur de la fréquence d'échantillonnage (96 kHz), double de la fréquence habituelle (48 kHz). "24" est la longueur d'un mot (24 bits). DTS 96/24 propose une qualité sonore similaire à celle de la bande maîtresse 96/24, ainsi que 5.1 voies à 96/24 contenant tous les éléments, à leur niveau le plus élevé de qualité, que portent les gravures DVD-Video de films et de musique.

### ■ DTS Digital Surround

Le système numérique DTS a été mis au point pour remplacer les pistes sonores analogiques des films par 6.1 pistes numériques; sa popularité croît rapidement et de nombreuses salles s'équipent tous les jours. DTS, Inc. a développé une version domestique grâce à laquelle vous pouvez bénéficier dans votre salon de musique de l'ampleur et de l'image sonores DTS qui étaient autrefois réservées aux cinémas. Ce système, pratiquement exempt de toute distorsion, produit 6 voies, à savoir 3 voies avant (gauche, droite, centre), 2 voies d'ambiance gauche et droite et une voie LFE (caisson de graves), dénommée 0.1; l'ensemble est dit à 5.1 voies. Cet appareil dispose d'un décodeur DTS-ES qui permet la restitution du signal sur 6.1 voies en ajoutant une voie arrière d'ambiance au format à 5.1 voies.

## ■ DTS Express

DTS Express est une nouvelle technologie audio, conçue comme option pour les Blu-ray Disc ou HD DVD, offrant un son de haute qualité, à faible débit binaire optimisé pour le streaming en réseau et les applications Internet. DTS Express est utilisé comme seconde option audio sur les Blu-ray Disc ou comme sous-option sur les HD DVD. Il propose des commentaires audio (par exemple des commentaires du régisseur) via Internet, etc. à la demande des utilisateurs. Les signaux DTS Express sont mélangés au flux audio principal du lecteur, qui renvoie les signaux audio mélangés aux récepteurs/amplificateurs audiovisuels par les liaisons numériques coaxiale ou optique ou les liaisons analogiques.

## ■ DTS-HD Master Audio

Le DTS-HD Master Audio est une nouvelle technologie de compression audio sans perte, conçue pour les disques haute définition, en particulier les HD DVD et les Blu-ray Disc. C'est une norme audio obligatoire pour les HD DVD et les Blu-ray Disc, qui fournit un son identique au bit près aux masters des studios d'enregistrement, et offre ainsi une expérience Home Theater en haute définition. Supportant des débits binaires pouvant atteindre 18,0 Mbps pour le HD-DVD et 24,5 Mbps pour les Blu-ray Disc, le DTS-HD Master Audio peut gérer simultanément jusqu'à 7.1 voies audio discrètes de 24-bit/96 kHz. Prenant en charge la version 1.3 HDMI et conçu pour les lecteurs de disques optiques et les récepteurs/amplificateurs audiovisuels du futur, le DTS-HD Master Audio est entièrement compatible avec les chaînes audio multivoies actuelles qui intègrent le DTS Digital Surround.

## ■ DTS-HD High Resolution Audio

DTS-HD High Resolution Audio est une technologie audio haute résolution, conçue pour les disques haute définition, en particulier les HD DVD et les Blu-ray Disc. C'est une norme audio facultative pour les HD DVD et les Blu-ray Disc qui fournit un son pratiquement identique à l'original et offrant une expérience Home Theater en haute définition. Supportant des débits binaires pouvant atteindre 3,0 Mbps pour le HD-DVD et 6,0 Mbps pour les Blu-ray Disc, le DTS-HD High Resolution Audio peut gérer simultanément jusqu'à 7.1 voies audio discrètes de 24-bit/96 kHz. Prenant en charge la version 1.3 HDMI et conçu pour les lecteurs de disques optiques et les récepteurs/amplificateurs audiovisuels du futur, le DTS-HD High Resolution Audio est entièrement compatible avec les chaînes audio multivoies actuelles qui intègrent le DTS Digital Surround.

## ■ HDMI

HDMI (Interface Multimédia Haute Définition) est la première interface entièrement audio et vidéo numérique, pour signaux non compressés, prise en charge par l'industrie électronique. Servant d'interface à des sources diverses (par exemple un décodeur ou ampli-tuner audio/vidéo) et un moniteur audio/vidéo (par exemple un téléviseur numérique), le HDMI prend en charge les vidéos standard, améliorés et haute définition ainsi que le son numérique multivoies alors qu'un seul câble est nécessaire. L'interface HDMI transmet tous les standards de la télévision numérique à haute définition ATSC et supporte le son numérique jusqu'à un maximum de 8 voies, et utilise une bande passante prenant en compte les améliorations et exigences futures.

Lorsqu'il est utilisé avec le système HDCP (Protection des contenus numériques haute définition), le HDMI fournit une interface audio-vidéo sûre qui répond aux exigences des fournisseurs de contenus et des opérateurs système. Pour de plus amples informations sur HDMI, consultez le site Internet HDMI à l'adresse "<http://www.hdmi.org/>".

## ■ Voie LFE 0.1

Cette voie reproduit les signaux graves. La plage des fréquences couvertes par cette voie s'étend de 20 Hz à 120 Hz. Dans les systèmes Dolby Digital et DTS à 5.1 voies ou 6.1 voies, on compte cette voie pour 0.1 parce qu'elle ne fait que renforcer les fréquences graves alors que les autres 5 ou 6 voies couvrent tout le spectre.

## ■ MP3

Une des méthodes de compression du son utilisée par MPEG. Il s'agit d'une méthode de compression irréversible, atteignant un très haut niveau de compression en réduisant les données inaudibles à l'oreille humaine. Elle est capable de compresser à environ 1/11e (128 kbps) les données audio tout en conservant une qualité sonore similaire à la qualité des CD musicaux.

## ■ Neo:6

Neo:6 décode, au moyen d'un circuit approprié, les sources 2 voies pour fournir un signal à 6 voies. Ce système permet de disposer de voies couvrant tout le spectre et parfaitement indépendantes, comme s'il s'agissait de voies numériques. Deux modes sont disponibles: le "mode Music" pour la musique et le "mode Cinema" pour les films.

### ■ PCM (PCM linéaire)

PCM linéaire est une technique qui, à partir d'un signal analogique, produit un signal numérique, l'enregistre et le transmet sans aucune compression. Cette technique est utilisée pour la gravure des CD et des DVD audio. Le signal analogique est échantillonné un grand nombre de fois par seconde pour donner naissance au signal PCM. PCM (Pulse Code Modulation) se définit comme une "modulation par impulsions et codage" du signal analogique au moment de l'enregistrement.

### ■ Fréquence d'échantillonnage et nombre de bits de quantification

Lors de la numérisation d'un signal audio analogique, le nombre d'échantillonnages par seconde est appelé fréquence d'échantillonnage, et la finesse avec laquelle l'amplitude du signal est convertie sous forme numérique est le nombre de bits de quantification. Le spectre reproductible est lié à la fréquence d'échantillonnage, tandis que la dynamique, qui représente la différence entre les sons les plus forts et les sons les plus faibles, dépend du nombre de bits. En principe, plus la fréquence d'échantillonnage est élevée plus le spectre est large, et plus le nombre de bits de quantification est élevé, plus le niveau sonore peut être clairement traduit.

### ■ Signal S-vidéo

Les signaux S-vidéo comprennent un signal de luminance Y et un signal de chrominance C transmis sur un câble spécial S-vidéo et non pas, comme c'est le cas du signal composite, par un câble à fiches. L'utilisation de la prise S VIDEO réduit les pertes de transmission du signal vidéo et permet d'obtenir des images de meilleure qualité.

### ■ WAV

C'est un format de fichier audio standard Windows, qui définit la méthode d'enregistrement des données numériques obtenues par la conversion des signaux audio. Ce format ne spécifie pas la méthode de compression (codage) et vous laisse le choix de la méthode à utiliser. Par défaut, il est compatible avec le PCM (sans compression) et certaines méthodes de compression, en particulier l'ADPCM.

### ■ WMA

C'est une méthode de compression audio mise au point par Microsoft Corporation. Il s'agit d'une méthode de compression irréversible, atteignant un très haut niveau de compression en réduisant les données inaudibles à l'oreille humaine. Elle est capable de comprimer à environ 1/22e (64 kbps) les données audio tout en conservant une qualité sonore similaire à la qualité des CD musicaux.



# Informations sur les corrections de champ sonore

## ■ Éléments d'un champ sonore

Ce qui, en définitive, crée les sons riches et amples d'un instrument ce sont les réflexions multiples sur les murs de la pièce. Ces réflexions créent non seulement des sons vivants mais permettent aussi de déterminer la position de l'interprète ainsi que la taille et la forme de la pièce où se trouve l'auditeur.

Quel que soit l'environnement, en plus des sons directs qui proviennent de l'instrument de l'interprète et atteignent directement nos oreilles, il existe deux sons réfléchis qui se combinent pour créer le champ sonore.

## Premières réflexions

Les sons réfléchis atteignent nos oreilles très rapidement (50 ms à 100 ms après les sons directs), à la suite de la rencontre avec une seule surface (par exemple, le plafond ou un mur). Les premières réflexions ajoutent de la clarté aux sons directs.

## Réverbérations

Elles sont produites par les réflexions sur plusieurs surfaces (murs, plafond, paroi arrière de la pièce); en grand nombre, elles finissent pas créer un halo sonore. Elles sont non directionnelles et diminuent la clarté des sons directs.

Les sons directs, les premières réflexions et les réverbérations qui en découlent, lorsqu'ils sont considérés dans leur ensemble, nous aident à nous faire une idée de la taille et de la forme de la pièce; ce sont ces informations que le processeur numérique de champ sonore reproduit pour créer un champ sonore.

Si vous pouviez créer les premières réflexions et les réverbérations qui conviennent dans votre pièce d'écoute, vous seriez à même de créer votre propre environnement d'écoute. L'acoustique de votre pièce d'écoute peut être changée pour simuler celle d'une salle de concert, d'une piste de danse, en principe de n'importe quelle pièce. La possibilité de créer un champ sonore souhaité, c'est exactement ce que Yamaha a réalisé en mettant au point le processeur numérique de champ sonore.

## ■ CINEMA DSP

Étant donné que Dolby Surround et DTS ont été conçus, à l'origine, pour les salles de cinéma, leurs effets sont mieux perçus dans une salle comprenant de nombreuses enceintes et qui a été construite pour favoriser les effets sonores. Chez soi, la taille de la pièce, les matériaux des murs, le nombre d'enceintes diffèrent très largement et il est logique qu'il en soit de même au niveau des sons. Se référant à une multitude de mesures, le Yamaha CINEMA DSP vous propose de revivre chez vous l'expérience audiovisuelle du cinéma grâce aux champs sonores typiques de Yamaha, quelle que soit le système audio numérique utilisé.

## ■ CINEMA DSP 3D

Les données du champ sonore actuellement mesuré contiennent des informations sur la hauteur de l'image sonore. La fonction CINEMA DSP 3D permet de reproduire avec exactitude la hauteur de l'image sonore de manière à restituer des champs sonores stéréoscopiques précis et intenses dans votre salle d'écoute.

## ■ SILENT CINEMA

Yamaha a mis au point, pour le casque, un champ sonore DSP naturel et réaliste. Les valeurs des paramètres ont été calculées précisément pour que chaque correction sonore soit restituée par le casque comme elle l'est par les enceintes.

## ■ Virtual CINEMA DSP

Yamaha a développé un algorithme, Virtual CINEMA DSP, qui autorise les effets sonores DSP même si l'installation ne comporte aucune enceinte arrière, car il fait appel à ce moment-là à des enceintes arrière virtuelles. Virtual CINEMA DSP peut être utilisé avec un système limité ne comprenant que 2 enceintes avant et pas d'enceinte centrale.

## ■ Compressed Music Enhancer

En régénérant les harmoniques tronquées dans les informations compressées, la fonction Compressed Music Enhancer de cet appareil permet d'obtenir une meilleure qualité du son. Les performances d'ensemble de la chaîne sont améliorées, car cette fonction compense le manque de relief du son dû à la perte de hautes fréquences et de basses fréquences.

## ■ Son émis par chaque enceinte

Les sons émis de chaque enceinte dépendent du type de signaux audio étant fournis. Reportez-vous aux diagrammes suivants dans le tableau ci-dessous pour comprendre la disposition des enceintes pour chaque correction du champ sonore. Pour le détail sur le son restitué par chaque enceinte dans les corrections de champ sonore, reportez-vous à "Son émis dans chaque correction de champ sonore" dans "APPENDIX (APPENDICE)" à la fin de ce manuel.

### Remarque

Sachez que le son émis à partir des enceintes peut être inexistant ou insuffisant selon le type de source d'entrée fourni. De plus, certains canaux ne peuvent être utilisés que partiellement lorsque ceux-ci sont réglés sur certains aspects des films, tels que les effets sonores, etc.



Vous pouvez sélectionner un décodeur pour transmettre le son aux enceintes d'ambiance arrière sauf pour "2ch Stereo", "7ch Stereo" et "STRAIGHT" (voir page 45).

# Informations concernant l'égaliseur graphique

Cet appareil emploie la technologie Yamaha Parametric Room Acoustic Optimizer (YPAO), avec les réglages Parametric EQ (voir page 82) pour optimiser les caractéristiques des fréquences de l'égaliseur paramétrique en fonction de l'environnement d'écoute. La technologie YPAO met en œuvre trois paramètres (la fréquence, le gain et le facteur Q) pour fournir un réglage très précis des caractéristiques des fréquences.

## ■ Fréquence

Ce paramètre peut être réglé par pas de 1/3 d'octave, entre 32 Hz et 16 kHz.

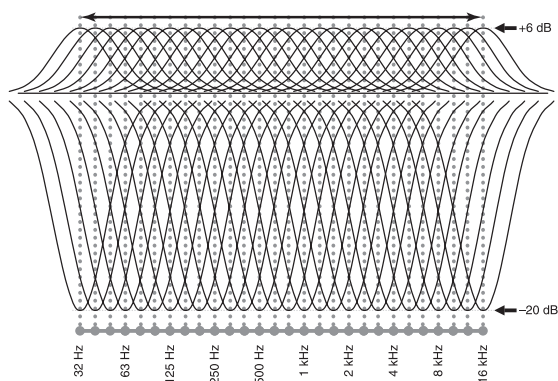

## ■ Gain

Ce paramètre peut être réglé par pas de 0,5 dB entre -20 et +6 dB.

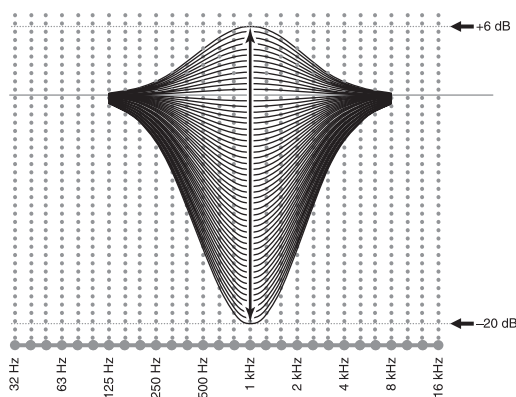

## ■ Facteur Q

La largeur de la bande de fréquence est liée au facteur de surtension (Q). Ce paramètre peut être réglé entre 0,5 et 10.

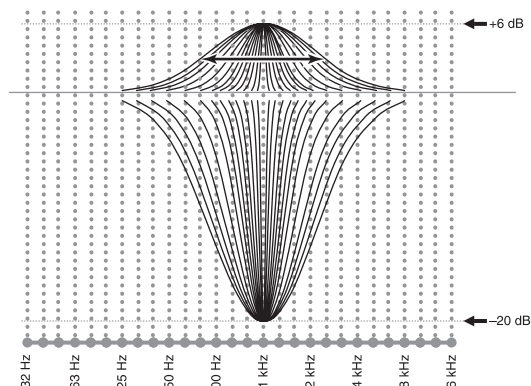

La technique YPAO agit sur la courbe de réponse en fréquence en fonction des exigences de l'environnement d'écoute; elle fait appel aux trois paramètres mentionnés précédemment (la fréquence, le gain et le facteur Q) pour chaque bande d'égalisation de l'égaliseur paramétrique de cet appareil. Cet appareil comporte un égaliseur à 7 bandes pour chaque voie.

L'emploi de plusieurs bandes d'égalisation permet un réglage plus précis de la courbe de réponse en fréquence (Figure 2). Les réglages possibles ici ne le seraient pas avec une seule bande d'égalisation (Figure 1).

Figure 1

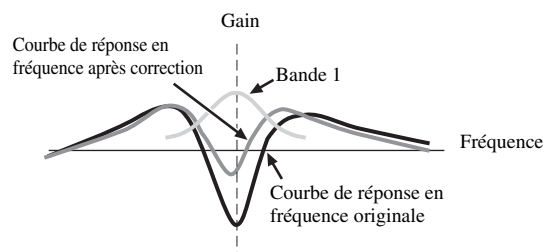
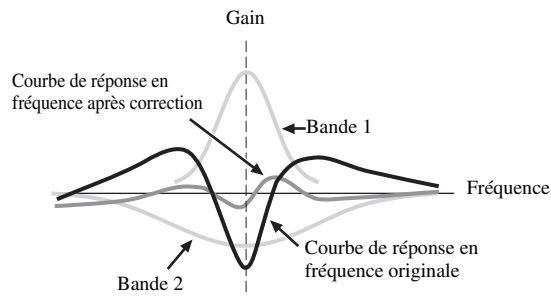

Figure 2



# Caractéristiques techniques

## SECTION AUDIO

- Puissance minimum efficace de sortie pour les voies avant, centrale, ambiance, ambiance arrière  
20 Hz à 20 kHz, DHT 0,04%, 8 Ω ..... 140 W
- Puissance dynamique (IHF)  
Enceintes avant G et D, 8/6/4/2 Ω ..... 170/205/265/345 W
- Puissance de sortie utile maximale (JEITA)  
[Modèles pour l'Asie, la Chine, la Corée et modèle Standard]  
1 kHz, DHT 10%, 8 Ω ..... 185 W
- Puissance de sortie maximale  
[Modèles pour le Royaume-Uni et l'Europe]  
1 kHz, DHT 0,7%, 4 Ω ..... 200 W
- Entrefer dynamique  
8 Ω ..... 0,84 dB
- Puissance de sortie selon CEI  
[Modèles pour le Royaume-Uni et l'Europe]  
Enceintes avant G et D, 1 kHz, DHT 0,04%, 8 Ω ..... 145 W
- Facteur d'amortissement (IHF)  
Enceintes avant G et D 20 Hz à 20 kHz, 8 Ω ..... 150 ou plus
- Sensibilité et impédance d'entrée  
PHONO ..... 3,5 mV/47 kΩ  
CD, etc. .... 200 mV/47 kΩ  
MULTI CH INPUT ..... 200 mV/47 kΩ
- Tension d'entrée maximale  
PHONO (1 kHz, 0,1% DHT) ..... 60 mV ou plus  
CD, etc. (1 kHz, 0,5% DHT) ..... 2,4 V ou plus
- Tension de sortie nominale/Impédance de sortie  
OUT (REC) ..... 200 mV/900 Ω  
PRE OUT ..... 1,0 V/1,2 kΩ  
SUBWOOFER ..... 2,0 V/1,2 kΩ  
ZONE 2/ZONE 3 OUT ..... 1,0 V/1,4 kΩ
- Sortie/Impédance nominale à la prise de casque  
CD, etc. (1 kHz, 40 mV, 8 Ω) ..... 150 mV/100 Ω
- Réponse en fréquence  
De la prise CD aux voies avant G et D, Pure Direct  
..... 10 Hz à 100 kHz, +0/-3 dB
- Déviation de la courbe d'égalisation RIAA  
PHONO (20 Hz à 20 kHz) ..... 0 ± 0,5 dB
- Distorsion harmonique totale  
PHONO à OUT (REC)  
(20 Hz à 20 kHz, 1 V) ..... 0,02% ou moins  
De CD, etc. aux enceintes avant G et D  
(20 Hz à 20 kHz, 70 W, 8 Ω) ..... 0,04% ou moins
- Rapport signal/bruit (Réseau IHF-A)  
De PHONO (5 mV) aux enceintes avant G et D  
[Modèles pour l'Australie, le Royaume-Uni et l'Europe]  
..... 81 dB ou plus  
[Autres modèles] ..... 86 dB ou plus  
De CD, etc. (250 mV) aux enceintes avant G et D  
..... 100 dB ou plus
- Bruit résiduel (Réseau IHF-A)  
Enceintes avant G et D ..... 150 µV ou moins
- Séparation entre les voies (1 kHz/10 kHz)  
De PHONO (sur terminaison) aux enceintes avant G et D  
..... 60 dB/55 dB ou plus  
CD, etc. (sur terminaison de 5,1 kΩ) aux enceintes avant G et D  
..... 60 dB/45 dB ou plus

- Commande de tonalité  
(Enceintes avant G/D, Centre, Caisson de graves)  
BASS, accentuation/coupeure ..... ±6 dB/50 Hz  
Fréquence de recoupeur pour BASS ..... 350 Hz  
TREBLE, accentuation/coupeure ..... ±6 dB/20 kHz  
Fréquence de recoupeur pour TREBLE ..... 3,5 kHz
- Zone 2/Zone 3 Commande des timbres  
BASS, accentuation/coupeure ..... ±10 dB/100 Hz  
Fréquence de recoupeur pour BASS ..... 450 Hz  
TREBLE, accentuation/coupeure ..... ±10 dB/10 kHz  
Fréquence de recoupeur pour TREBLE ..... 2,0 kHz
- Caractéristiques du filtre (fc=40/60/80/90/100/110/120/160/200 Hz)  
H.P.F. (Avant, Centre, Surround, Surr. ar., Présence: Petite)  
..... 12 dB/oct.  
L.P.F. (Grave) ..... 24 dB/oct.

## SECTION VIDÉO

- Format vidéo [MONITOR OUT] (Fond)  
[Modèles pour les États-Unis, le Canada, la Corée et modèle Standard] ..... NTSC/PAL  
[Modèles pour le Royaume-Uni, l'Europe, l'Australie, l'Asie et la Chine] ..... PAL/NTSC
- Format vidéo (Conversion vidéo) ..... NTSC/PAL
- Niveau du signal  
Composite ..... 1 V<sub>c-c</sub>/75 Ω  
S-vidéo ..... 1 V<sub>c-c</sub>/75 Ω (Y), 0,286 V<sub>c-c</sub>/75 Ω (C)  
Composante ..... 1 V<sub>c-c</sub>/75 Ω (Y), 0,7 V<sub>c-c</sub>/75 Ω (P<sub>B</sub>/P<sub>R</sub>)
- Niveau d'entrée maximal (Conversion vidéo désactivée)  
..... 1,5 V<sub>c-c</sub> ou plus
- Rapport signal sur bruit (Conversion vidéo désactivée)  
..... 60 dB ou plus
- Réponse en fréquence [MONITOR OUT]  
Composante (Conversion vidéo désactivée)  
..... 5 Hz à 100 MHz, ±3 dB
- Format vidéo [ZONE OUT] (Arrière gris)  
[Modèles pour les États-Unis, le Canada, la Corée et modèle Standard] ..... NTSC  
[Modèles pour le Royaume-Uni, l'Europe, l'Australie, l'Asie et la Chine] ..... PAL

## SECTION FM

- Gamme de syntonisation  
[Modèles pour les États-Unis et le Canada] ..... 87,5 à 107,9 MHz  
[Modèle pour l'Asie et modèle Standard]  
..... 87,5/87,50 à 108,0/108,00 MHz  
[Autres modèles] ..... 87,50 à 108,00 MHz
- Seuil de sensation douloureuse à 50 dB (IHF)  
Mono/Stéréo ..... 2,0/25 µV (17,3/39,2 dBf)
- Sensibilité utile (IHF) ..... 1,0 µV (11,2 dBf)
- Sélectivité (400 kHz) ..... 70 dB
- Rapport signal/bruit (IHF)  
Mono/Stéréo ..... 76 dB/70 dB
- Distorsion harmonique (1 kHz)  
Mono/Stéréo ..... 0,2/0,3%
- Séparation stéréo (1 kHz)  
Stéréo ..... 42 dB
- Réponse en fréquence  
Stéréo ..... 20 Hz à 15 kHz, +0,5, -2 dB
- Entrée d'antenne (asymétrique) ..... 75 Ω

**SECTION AM**

- Gamme de syntonisation  
 [Modèles pour les États-Unis et le Canada] ..... 530 à 1710 kHz  
 [Modèle pour l'Asie et modèle Standard] ..... 530/531 à 1710/1611 kHz  
 [Autres modèles] ..... 531 à 1611 kHz
- Sensibilité utile ..... 300 µV/m

**GÉNÉRALITÉS**

- Alimentation  
 [Modèles pour les États-Unis et le Canada] ..... CA 120 V, 60 Hz  
 [Modèles pour l'Asie et modèle Standard] ..... CA 110/120/220/230-240 V, 50/60 Hz  
 [Modèle pour la Chine] ..... CA 220 V, 50 Hz  
 [Modèle pour la Corée] ..... CA 220 V, 60 Hz  
 [Modèle pour l'Australie] ..... CA 240 V, 50 Hz  
 [Modèles pour le Royaume-Uni et l'Europe] ..... CA 230 V, 50 Hz
- Consommation  
 [Modèles pour les États-Unis et le Canada] ..... 500 W/630 VA  
 [Autres modèles] ..... 500 W
- Consommation en veille  
 [Modèles pour les États-Unis et le Canada] ..... 0,1 W ou moins  
 [Modèle Standard] (CA 240 V, 50 Hz) ..... 0,33 W ou moins  
 [Autres modèles] ..... 0,1 W ou moins
- Consommation électrique maximale [Modèle Standard seulement]  
 6 voies, 10% DHT ..... 1100 W
- Prises secteur  
 [Modèles pour les États-Unis et le Canada] ..... 2 (total 100 W/0,8 A maximum)  
 [Modèles pour l'Asie, la Chine et modèle Standard] ..... 2 (total 50 W maximum)  
 [Modèle pour l'Australie] ..... 1 (100 W maximum)  
 [Modèle pour le Royaume-Uni] ..... 1 (total 100 W/0,4 A maximum)  
 [Modèles pour l'Europe] ..... 2 (total 100 W/0,4 A maximum)
- Dimensions (L x H x P) ..... 435 x 171 x 438,5 mm
- Poids ..... 17,4 kg

\* Les spécifications peuvent être modifiées sans avis préalable.

**■ Compatibilité du signal HDMI**

**Signaux audio**

Types de signaux audio	Formats des signaux audio	Supports compatibles
PCM linéaire à 2 voies	2 voies, 32-192 kHz, 16/20/24 bits	CD, DVD-Vidéo, DVD-Audio, etc.
PCM linéaire multivoies	8 voies, 32-192 kHz, 16/20/24 bits	DVD-Audio, etc.
DSD	2/5.1 voies, 2,8224 MHz, 1 bits	SACD, etc.
Train binaire	Dolby Digital, DTS	DVD-Vidéo, etc.
Train binaire (son haute définition)	Dolby TrueHD, Dolby Digital Plus, DTS-HD Master Audio, DTS-HD High Resolution Audio	Blu-ray Disc, HD DVD, etc.



- Si l'appareil transmettant la source d'entrée peut décoder les signaux audio à train binaire des commentaires audio, vous pourrez reproduire les sources audio avec les commentaires audio à condition d'effectuer les raccordements suivants:  
 – entrée audio analogique multivoies (voir page 29)  
 – DIGITAL INPUT OPTICAL (ou COAXIAL)
- Reportez-vous aux modes d'emploi fournis avec l'appareil source et réglez l'appareil correctement.

**Remarques**

- Lors de la lecture de DVD audio protégés contre la copie avec le système CPPM, les signaux vidéo et audio peuvent être absents dans le cas de certains types de lecteurs de DVD.
- Cet appareil n'est pas compatible avec les appareils HDCP ou HDMI qui ne prennent pas en charge le système DVI.
- Pour décoder les signaux audio à train binaire sur cet appareil, réglez correctement l'appareil source de sorte qu'il transmette directement les signaux audio à train binaire (sans les décoder). Reportez-vous aux modes d'emploi fournis pour le détail.
- Cet appareil ne prend pas en charge les commentaires audio (par exemple les contenus audio spéciaux téléchargés d'Internet) des Blu-ray Disc ou HD DVD. Il ne peut pas lire les commentaires audio accompagnant certains Blu-ray Disc ou HD DVD.

**Signaux vidéo**

Cet appareil est compatible avec les signaux vidéo ayant les résolutions suivantes:

**Format du signal vidéo**

- 480i/576i
- 480p/576p
- 720p
- 1080i
- 1080p

**Fréquence de rafraîchissement**

- 59,94(60)/50 Hz



Cet appareil accepte les signaux vidéo Deep Color à 30 ou 36 bits.

L'interface HDMI de cet appareil est conforme aux normes suivantes:

- HDMI Version 1.3a (Interface Multimédia Haute Définition Version 1.3a) sous licence de HDMI Licensing, LLC.
- HDCP (Système de protection des contenus numériques haute définition) sous licence de Digital Content Protection, LLC.

# Index

## ■ Numerics

2ch Stereo Direct, Paramètres des champs sonores .....	76
2ch STEREO, Corrections de champ sonore .....	49
7ch Enhancer Level, Paramètres des champs sonores .....	76
7ch Enhancer, Correction de champ sonore .....	49
7ch Stereo Center Level, Paramètres des champs sonores .....	76
7ch STEREO, Corrections de champ sonore .....	49

## ■ A

AC OUTLET(S) .....	32
Accessoires fournis .....	4
Action du silencieux, Son .....	85
Action du silencieux, Volume .....	81
Action Game, Corrections de champ sonore .....	47
Adaptive DRC, Volume .....	81
Adaptive DSP Lvl, Volume .....	81
Adresse IP, Paramètres réseau .....	91
Adresse MAC, Informations sur le réseau .....	92
Adventure, Corrections de champ sonore .....	49
AFFAIRS, Type de programme du système de diffusion de données radio .....	57
Affichage de message restreint, Vidéo .....	87
Affichage sur écran, Option .....	93
Afficheur multifonction .....	35
Albums, menu réseau .....	61
Ambiance complémentaire, Son .....	85
AMP, Sélecteur de mode de fonctionnement .....	34
Amplificateur Zone 2, Réglage Zone 2 .....	94
Amplificateur Zone 3, Réglage Zone 3 .....	94
Antenne AM, Raccordement .....	32
Artists, menu réseau .....	61
Attribution des entrées/sorties, Menu entrée .....	79
Attribution multivoies, Menu entrée .....	80
Audio Info., Informations concernant les signaux d'entrée .....	96
AUDIO SELECT .....	42
Audio Select, Menu entrée .....	79
Audio Select, Option .....	95
Auto Bypass, Commande des timbres .....	84
Auto Setup .....	37
Auto, Synchronisation audio et vidéo .....	84

## ■ B

Basic, Réglage manuel .....	88
Bass Cross Over, Réglage des enceintes .....	90
Bass Out, Réglage des enceintes .....	89
Bass, Commande des timbres .....	83
BGV, Sélection de l'entrée .....	80
BI-AMP, Réglages approfondis .....	122
Bi-AMP, Réglages approfondis .....	122
Bookmarks, menu réseau .....	61
Boîtier de télécommande AMP ID, Réglages approfondis .....	121

## ■ C

Capteur de télécommande, Réglages approfondis .....	120
Caractéristiques techniques .....	23
Casque .....	42
Cellar Club, Corrections de champ sonore .....	47
Center, Réglage des enceintes .....	89
Chamber, Corrections de champ sonore .....	46
Channel Mute, Son .....	85
Church in Freiburg, Corrections de champ sonore .....	46
CLASSICAL, Corrections de champ sonore .....	46
CLASSICS, Type de programme du système de diffusion de données radio .....	57
Commande de dynamique adaptative, Volume .....	81
Commande des timbres, Commande des timbres .....	83
Commande des timbres, Son .....	83
Commande du grave, Commande des timbres .....	83
Commande d'aig, Commande des timbres .....	84
Commande d'autres appareils avec le boîtier de télécommande .....	104
Commande d'autres appareils, Boîtier de télécommande .....	104
Commande d'un téléviseur avec le boîtier de télécommande .....	103
Commande d'un téléviseur, Boîtier de télécommande .....	103
Component I/P, Vidéo .....	86
Compressed Music Enhancer .....	49
Configuration MULTI-ZONE, Zone2, Zone3 .....	115
Connexion LAN .....	31
Contournement auto, Commande des timbres .....	84
Control, Commande des timbres .....	83
Conversion entrelacée/progressive de signaux à composantes, Vidéo .....	86
Conversion vidéo, Vidéo .....	86
Conversion, Vidéo .....	86
Correction du volume, Menu entrée .....	79
Corrections de champ sonore .....	45
Corrections de champ sonore sans enceintes d'ambiance .....	50
Corrections de champs sonores par le casque .....	50
CT, Informations du système de diffusion de données radio .....	56
CULTURE, Type de programme du système de diffusion de données radio .....	57
Câble d'alimentation, Raccordement .....	32

## ■ D

Decoder Mode, Menu entrée .....	79
Decoder Mode, Option .....	95
Default Gateway, Paramètres réseau .....	91
Description des paramètres des champs sonores .....	73
Descriptions des décodeurs .....	68
Descriptions des paramètres de la correction stéréo .....	76
Descriptions des paramètres du décodeur .....	77
DHCP, Paramètres réseau .....	91
Dialogue Lift, Paramètres des champs sonores .....	72
Dimension de Pro Logic IIx Music et Pro Logic II	

Music, Paramètre du décodeur .....	77
Dimmer, Réglage de l'afficheur de la face avant .....	93
Distance des enceintes, Menu de base .....	90
Distance des enceintes, Paramètre du réglage auto .....	39, 40
Distance, Paramètre du réglage auto .....	39, 40
DNS Server (P), Paramètres réseau .....	91
DNS Server (S), Paramètres réseau .....	91
Drama, Corrections de champ sonore .....	49
DRAMA, Type de programme du système de diffusion de données radio .....	57
DSP Level, Paramètres des champs sonores .....	71
Durée d'affichage sur écran, Vidéo .....	87
Dynamic Range, Son .....	82
Dynamique des enceintes .....	82
Dynamique du casque .....	82
Dynamique, Son .....	82
Défilement des informations sur l'afficheur de la face avant, Réglage de l'afficheur de la face avant .....	93

## ■ E

EDUCATE, Type de programme du système de diffusion de données radio .....	57
Enceinte centrale, Réglage des enceintes .....	89
Enceintes de présence, Réglage des enceintes .....	89
Enceintes d'ambiance arrière gauche/droite, Réglage des enceintes .....	89
Enceintes d'ambiance gauche/droite, Réglage des enceintes .....	89
Enregistrement des codes de commande par défaut .....	105
ENTERTAINMENT, Corrections de champ sonore .....	47
Equalizing, Paramètre du réglage auto .....	39, 40
EXTD Surround, Option .....	95
EXTD Surround, Son .....	85

## ■ F

Fiche de câble .....	20
Fiches de câbles audio .....	20
Fichiers/Répertoires, menu USB .....	61
Fonction Réseau .....	61
Fonction USB .....	61
Format HDMI, Vidéo .....	87
Format TV, Réglages approfondis .....	123
Front Input, Attribution multivoies .....	80
Front Panel Disp., Option .....	93
Front, Réglages des enceintes, Enceintes avant, Réglages des enceintes .....	89
Fréquence de transition des graves, Réglage des enceintes .....	90

## ■ G

Genres, menu réseau .....	61
GUI LANGUAGE, Réglages approfondis .....	123
Guide de dépannage .....	6

## ■ H

Hall in Amsterdam, Corrections de champ sonore .....	46
--	----

- Hall in Munich, Corrections de champ sonore .... 46  
Hall in Vienna, Corrections de champ sonore .... 46  
HDMI ..... 21  
HDMI Aspect, Vidéo ..... 87  
HDMI Auto, Synchronisation audio et vidéo .... 84  
HDMI Resolution, Vidéo ..... 87  
HDMI Set, Option ..... 95  
Headphones, Dynamique ..... 82  
Headphones, Niveau des effets des  
fréquences graves ..... 82  
Help, menu réseau ..... 61  
Heure, Informations du système de  
diffusion de données radio ..... 56
- **I**
- I/O Assignment, Menu entrée ..... 79  
Identité du système, Informations sur le réseau .... 92  
Image au centre de DTS Neo:6 Music,  
Paramètre du décodeur ..... 77  
Impédance des enceintes, Réglages approfondis .... 120  
Incrément de syntonisation, Réglages approfondis ... 122  
INFO, Type de programme du système  
de diffusion de données radio ..... 57  
Information, NET/USB ..... 92  
Informations audio, Informations  
concernant les signaux d'entrée ..... 96  
Informations concernant les signaux  
d'entrée, Menu GUI ..... 96  
Informations concernant l'égaliseur graphique ..... 22  
Informations sur le réseau, NET/USB ..... 92  
Informations vidéo, Informations  
concernant les signaux d'entrée ..... 96  
Init. Delay, Paramètres des champs sonores ..... 73  
Initial Volume, Volume ..... 81  
Initialize, Paramètres des champs sonores ..... 77  
INITIALIZE, Réglages approfondis ..... 123  
Input Channels, Attribution multivoies ..... 80  
Input Select, Menu GUI ..... 78  
Internet radio ..... 64  
Internet Radio, menu réseau ..... 61  
IP Address, Paramètres réseau ..... 91  
iPod, lecture aléatoire ..... 60  
iPod, Option ..... 93  
iPod, raccordement ..... 30
- **L**
- Language, Menu GUI ..... 97  
Langue de l'écran GUI, Réglages approfondis .... 123  
Langue, Menu GUI ..... 97  
Largeur au centre de Pro Logic IIx Music et Pro  
Logic II Music, Paramètre du décodeur ..... 77  
Lecteur audio portable USB ..... 65  
Lecture aléatoire, Styles de lecture ..... 92  
Lecture de base ..... 41  
Lecture répétée iPod ..... 60  
Lecture répétée, Styles de lecture ..... 92  
Level, Paramètre du réglage auto ..... 39, 40  
LFE Level, Son ..... 82  
LIGHT M, Type de programme du système  
de diffusion de données radio ..... 57  
Lipsync, Son ..... 84  
LIVE/CLUB, Corrections de champ sonore ..... 46  
Liveness, Paramètres des champs sonores ..... 74  
Locations, menu réseau ..... 61
- Luminosité, Réglage de l'afficheur de  
la face avant ..... 93
- **M**
- M.O.R. M, Type de programme du système  
de diffusion de données radio ..... 57  
MAC Address, Informations sur le réseau ..... 92  
Manual, Synchronisation audio et vidéo ..... 84  
Masque de sous-réseau, Paramètres réseau .... 91  
MASTER ON/OFF ..... 33  
Max Volume, Volume ..... 81  
Memory Guard, Option ..... 95  
Menu de base, Réglage manuel ..... 88  
Menu Réseau ..... 61  
Menu Stéréo/Ambiance, Menu GUI ..... 71  
Menu USB ..... 61  
Microphone d'optimisation ..... 37  
Minuterie de mise hors service ..... 43  
Mise en service ..... 33  
Mise en sourdine du son ..... 43  
Mise hors service ..... 33  
Mode de décodeur par défaut, Option ..... 95  
Mode de décodeur, Menu entrée ..... 79  
Mode de synchro lèvres automatique HDMI ..... 84  
Mode de veille, Zone principale ..... 33  
Mode de veille, Zone2, Zone3 ..... 117  
Mode PTY SEEK, Syntonisation avec le  
système de diffusion de données radio .... 57  
Mode STRAIGHT ..... 50  
Mode, Action du silencieux ..... 85  
Mode, Action du silencieux ..... 85  
MONITOR CHECK, Réglages approfondis .... 123  
Mono Movie, Corrections de champ sonore ..... 49  
MOVIE, Corrections de champ sonore ..... 48  
Multi CH Assign, Menu entrée ..... 80  
MUSIC ENHANCER, Catégorie de  
champ sonore ..... 49  
Music Video, Corrections de champ sonore ..... 48  
MUTE ..... 43  
Muting Type, Volume ..... 81  
Mémoire système ..... 98  
Mémoire USB ..... 65
- **N**
- Neo:6 Cinema, Type du décodeur ..... 69  
Neo:6 Music Center Image, Paramètre  
du décodeur ..... 77  
Neo:6 Music, Type du décodeur ..... 69  
NET/USB, Réglage manuel ..... 91  
NET/USB, Réglage manuel ..... 91  
Network, NET/USB ..... 91  
New Stations, menu réseau ..... 61  
NEWS, Type de programme du système  
de diffusion de données radio ..... 57  
Niveau adaptatif de l'effet DSP, Volume ..... 81  
Niveau de l'effet de l'optimisation de la  
musique compressée, Paramètres des  
champs sonores ..... 76  
Niveau de l'effet DSP, Paramètres des  
champs sonores ..... 71  
Niveau de l'effet d'optimisation de la musique compressée  
7 voies, Paramètres des champs sonores ..... 76  
Niveau de l'égaliseur paramétrique,  
Paramètre du réglage auto ..... 39, 40
- Niveau de sortie de l'enceinte centrale en stéréo  
7 voies, Paramètres des champs sonores ..... 76  
Niveau de sortie de l'enceinte de présence droite en  
stéréo 7 voies, Paramètres des champs sonores ..... 76  
Niveau de sortie de l'enceinte de présence gauche en  
stéréo 7 voies, Paramètres des champs sonores ..... 76  
Niveau de sortie de l'enceinte d'ambiance arrière en  
stéréo 7 voies, Paramètres des champs sonores ..... 76  
Niveau de sortie de l'enceinte d'ambiance droite en  
stéréo 7 voies, Paramètres des champs sonores ..... 76  
Niveau de sortie de l'enceinte d'ambiance gauche en  
stéréo 7 voies, Paramètres des champs sonores ..... 76  
Niveau des effets des basses fréquences, Son .... 82  
Niveau des effets des fréquences  
graves des enceintes ..... 82  
Niveau des effets des fréquences graves  
du casque ..... 82  
Niveau des enceintes, Menu de base ..... 91  
Niveau des réverbérations, Paramètres  
des champs sonores ..... 75  
Niveau sonore, Paramètre du réglage auto ..... 39, 40  
Niveaux de sortie des enceintes, réglage ..... 52  
Nom du programme, Informations du système  
de diffusion de données radio ..... 56
- **O**
- On Screen, Vidéo ..... 87  
Option, Réglage manuel ..... 93  
Option, Réglage manuel ..... 93  
Ordinateur/MusiCAST, fonction réseau .... 61  
OTHER M, Type de programme du système  
de diffusion de données radio ..... 57
- **P**
- Papier peint, Vidéo ..... 88  
Parametric EQ, Son ..... 82  
Paramétrage avancé du son ..... 68  
Paramétrage, Paramètres réseau ..... 91  
Paramètres réseau, NET/USB ..... 91  
Passerelle par défaut, Paramètres réseau ..... 91  
Phase du caisson de graves, Réglage  
des enceintes ..... 90  
Play Style, NET/USB ..... 92  
Playlists, menu réseau ..... 61  
PLII Game, Type du décodeur ..... 68  
PLII Movie, Type du décodeur .... 68, 69  
PLII Music, Type du décodeur ..... 68  
PLIIX Game, Type du décodeur ..... 68  
PLIIX Movie, Type du décodeur .... 68, 69  
PLIIX Music et PLII Music Center Width,  
Paramètre du décodeur ..... 77  
PLIIX Music et PLII Music Dimension,  
Paramètre du décodeur ..... 77  
PLIIX Music, Type du décodeur ..... 68  
Podcasts, menu réseau ..... 61  
POP M, Type de programme du système  
de diffusion de données radio ..... 57  
Popular Stations, menu réseau ..... 61  
Position de l'écran GUI, Vidéo ..... 87  
Position, Vidéo ..... 87  
PR/SB Priority, Réglage des enceintes ..... 90  
Presence L Level Stéréo 7 voies,  
Paramètres des champs sonores ..... 76  
Presence R Level Stéréo 7 voies,  
Paramètres des champs sonores ..... 76

- Presence, Réglage des enceintes ..... 89  
 Priorité des enceintes de présence ou  
 d'ambiance arrière, Réglage des enceintes ..... 90  
 Prise OPTIMIZER MIC ..... 37  
 Prise PHONES ..... 42  
 Prise REMOTE IN ..... 30  
 Prise REMOTE OUT ..... 30  
 Prises ..... 20  
 Prises AUDIO ..... 20  
 Prises audio ..... 20  
 Prises COMPONENT VIDEO ..... 20  
 Prises DIGITAL COAXIAL ..... 20  
 Prises DIGITAL OPTICAL ..... 20  
 Prises d'entrée des voies avant gauche et  
 droite, Attribution multivoies ..... 80  
 Prises MULTI CH INPUT ..... 29  
 Prises S VIDEO ..... 20  
 Prises VIDEO ..... 20  
 Prises VIDEO AUX ..... 30  
 Prises vidéo ..... 20  
 PRO LOGIC, Type du décodeur ..... 68  
 Programmation d'une macro, Boîtier de  
 télécommande ..... 109  
 Protection de la mémoire, Option ..... 95  
 PS, Informations du système de diffusion  
 de données radio ..... 56  
 PTY, Informations du système de  
 diffusion de données radio ..... 56  
 PURE DIRECT ..... 51
- **Q**
- Qualité tonale, réglage ..... 51
- **R**
- Raccordement au réseau ..... 31  
 Raccordement de l'antenne FM ..... 32  
 Raccordement des enceintes,  
 Paramètre du réglage auto ..... 39, 40  
 Raccordement d'appareils audio ..... 27  
 Raccordement d'un amplificateur externe ..... 28  
 Raccordement d'un décodeur ..... 26  
 Raccordement d'un décodeur externe ..... 29  
 Raccordement d'un enregistreur de DVD ..... 26  
 Raccordement d'un lecteur de Blu-ray Disc ..... 24  
 Raccordement d'un lecteur de CD ..... 27  
 Raccordement d'un lecteur de DVD ..... 25  
 Raccordement d'un lecteur multifformat ..... 29  
 Raccordement d'un magnéscope analogique ..... 26  
 Raccordement d'un magnéscope numérique ..... 26  
 Raccordement d'un moniteur TV ..... 23  
 Raccordement d'un projecteur ..... 23  
 Raccordement d'une platine tourne-disque ..... 27  
 Raccordement FRONT PRE OUT ..... 28  
 Raccordement à la prise CENTER PRE OUT ..... 28  
 Raccordement à la prise PRESENCE  
 PRE OUT ..... 28  
 Raccordement à la prise  
 SUBWOOFER PRE OUT ..... 28  
 Raccordement à la prise SURROUND  
 BACK PRE OUT ..... 28  
 Raccordement à la prise SURROUND  
 PRE OUT ..... 28  
 Raccordement, Antenne AM ..... 32  
 Raccordement, Antenne FM ..... 32  
 Raccordement, Appareils audio ..... 27  
 Raccordement, Câble d'alimentation ..... 32  
 Raccordement, Décodeur ..... 26  
 Raccordement, décodeur externe ..... 29  
 Raccordement, iPod ..... 30  
 Raccordement, Lecteur de Blu-ray Disc ..... 24  
 Raccordement, Lecteur de CD ..... 27  
 Raccordement, Lecteur de DVD ..... 25, 26  
 Raccordement, Lecteur multifformat ..... 29  
 Raccordement, Magnéscope analogique ..... 26  
 Raccordement, Magnéscope numérique ..... 26  
 Raccordement, Moniteur TV ..... 23  
 Raccordement, platine tourne-disque ..... 27  
 Raccordement, Prise CENTER PRE OUT ..... 28  
 Raccordement, Prise FRONT PRE OUT ..... 28  
 Raccordement, Prise PRESENCE PRE OUT ..... 28  
 Raccordement, Prise SUBWOOFER  
 PRE OUT ..... 28  
 Raccordement, Prise SURROUND  
 BACK PRE OUT ..... 28  
 Raccordement, Prise SURROUND  
 PRE OUT ..... 28  
 Raccordement, projecteur ..... 23  
 Raccordement, réseau ..... 31  
 RC AMP ID, Réglages approfondis ..... 121  
 RC TUNER ID, Réglages approfondis ..... 121  
 Recall Play, menu réseau ..... 61  
 Recharge de l'iPod en veille, Réglage initial iPod ..... 93  
 Recital/Opera, Corrections de champ sonore ..... 48  
 REMOTE SENSOR, Réglages approfondis ..... 120  
 Rename, Menu entrée ..... 80  
 Renommer, Menu entrée ..... 80  
 Repeat ..... 60  
 Repeat, Styles de lecture ..... 92  
 Retard des réverbérations, Paramètres  
 des champs sonores ..... 75  
 Retard initial du signal d'ambiance arrière,  
 Paramètres des champs sonores ..... 73  
 Retard initial du signal d'ambiance,  
 Paramètres des champs sonores ..... 73  
 Retard initial, Paramètres des champs sonores ..... 73  
 Rev. Delay, Paramètres des champs sonores ..... 75  
 Rev. Level, Paramètres des champs sonores ..... 75  
 Rev. Time, Paramètres des champs sonores ..... 74  
 ROCK M, Type de programme du système  
 de diffusion de données radio ..... 57  
 Roleplaying Game, Corrections de  
 champ sonore ..... 47  
 Room Size, Paramètres des champs sonores ..... 73  
 RS-232C STANDBY, Réglages approfondis ..... 121  
 RT, Informations du système de diffusion  
 de données radio ..... 56  
 Réglage de la Zone 2, Option ..... 94  
 Réglage de la Zone 3, Option ..... 94  
 Réglage de l'afficheur de la face  
 avant, Option ..... 93  
 Réglage de l'impédance des enceintes ..... 33  
 Réglage des enceintes, Menu de base ..... 88  
 Réglage DHCP, Paramètres réseau ..... 91  
 Réglage du retard audio automatique ..... 84  
 Réglage du retard audio manuel ..... 84  
 Réglage d'ambiance complémentaire  
 par défaut, Option ..... 95  
 Réglage initial iPod, Option ..... 93  
 Réglages approfondis ..... 120
- Réglages de chaque enceinte,  
 Action du silencieux ..... 85  
 Réglages des codes de commande ..... 105  
 Réglages HDMI, Option ..... 95  
 Réhaussement des dialogues,  
 Paramètres des champs sonores ..... 72  
 Réinitialisation de la chaîne ..... 16  
 Résolution du signal vidéo HDMI, Vidéo ..... 87  
 Réveil par l'accès RS-232C, Réglages  
 approfondis ..... 121
- **S**
- SB. Init. Delay, Paramètres des champs sonores ..... 73  
 SB. Liveness, Paramètres des champs sonores ..... 74  
 SB. Room Size, Paramètres des champs sonores ..... 73  
 SCIENCE, Type de programme du système  
 de diffusion de données radio ..... 57  
 Sci-Fi, Corrections de champ sonore ..... 48  
 Scroll, Réglage de l'afficheur de la face avant ..... 93  
 Sens des signaux audio ..... 22  
 Sens des signaux vidéo ..... 22  
 Serveur DNS primaire, Paramètres réseau ..... 91  
 Serveur DNS secondaire, Paramètres réseau ..... 91  
 Serveur PC ..... 63  
 Serveur, menu réseau ..... 61  
 Service d'annonces des autres stations  
 associées, Syntonisation avec le  
 système de données radio ..... 58  
 Service EON, Syntonisation avec le  
 système de données radio ..... 58  
 Setup, Paramètres réseau ..... 91  
 Short Message, Vidéo ..... 87  
 Shuffle ..... 60  
 Shuffle, Styles de lecture ..... 92  
 Signal Info., Menu GUI ..... 96  
 SILENT CINEMA ..... 50  
 Size, Paramètre du réglage auto ..... 39, 40  
 Son direct stéréo à 2 voies, Paramètres  
 des champs sonores ..... 76  
 Son pur en hi-fi ..... 51  
 Son, Réglage manuel ..... 82  
 Songs, menu réseau ..... 61  
 Sortie grave, Réglage des enceintes ..... 89  
 Sound, Réglage manuel ..... 82  
 SOURCE, Sélecteur de mode de  
 fonctionnement ..... 34  
 Sources d'entrée non manipulées ..... 50  
 Sources vidéo en toile de fond ..... 43  
 Speaker Distance, Menu de base ..... 90  
 SPEAKER IMP., Réglages approfondis ..... 120  
 Speaker Level, Menu de base ..... 91  
 Speaker Set, Menu de base ..... 88  
 Speakers, Dynamique ..... 82  
 Speakers, Niveau des effets des  
 fréquences graves ..... 82  
 Spectacle, Corrections de champ sonore ..... 48  
 SPORT, Type de programme du système  
 de diffusion de données radio ..... 57  
 Sports, Corrections de champ sonore ..... 47  
 Standard, Corrections de champ sonore ..... 48  
 Standby Charge, Réglage initial iPod ..... 93  
 Stations présélectionnées, sélection ..... 55  
 Status, Informations sur le réseau ..... 92  
 STEREO, Corrections de champ sonore ..... 49

Stereo/Surround, Menu GUI .....	71
STRAIGHT .....	50
Straight Enhancer Level, Paramètres des champs sonores .....	76
Straight Enhancer, Correction de champ sonore .....	49
Styles de lecture, NET/USB .....	92
Stéréo 7 voies Sur. Back Level, Paramètres des champs sonores .....	76
Subnet Mask, Paramètres réseau .....	91
Support Audio, Réglages HDMI .....	95
Support Audio, Réglages HDMI .....	95
SUR. DECODE, Catégorie de décodeurs .....	68
Sur. Init. Delay, Paramètres des champs sonores .....	73
Sur. Liveness, Paramètres des champs sonores .....	74
Sur. Room Size, Paramètres des champs sonores .....	73
Surround Back, Réglage des enceintes .....	89
Surround L Level Stéréo 7 voies, Paramètres des champs sonores .....	76
Surround R Level Stéréo 7 voies, Paramètres des champs sonores .....	76
Surround, Réglage des enceintes .....	89
SWFR Phase, Réglage des enceintes .....	90
Synchronisation audio et vidéo, Son .....	84
Syntonisation AM .....	53
Syntonisation automatique d'une présélection, syntonisation FM/AM .....	54
Syntonisation automatique, syntonisation FM/AM .....	53
Syntonisation FM .....	53
Syntonisation manuelle d'une présélection, syntonisation FM/AM .....	54
Syntonisation manuelle syntonisation FM/AM .....	53
System Memory .....	98
System, Informations sur le réseau .....	92
Système de diffusion de données radio .....	56
Sélecteur de mode de fonctionnement .....	34
Sélection de la prise d'entrée audio par défaut, Option .....	95
Sélection de la prise d'entrée audio, Menu entrée .....	79
Sélection des prises d'entrée audio .....	42
Sélection d'entrée, Menu GUI .....	78
Sélection d'un appareil MULTI CH INPUT .....	42
Sélection, Appareil MULTI CH INPUT .....	42
Sélection, Prises d'entrée audio .....	42
Sélection, Type de programme du système de diffusion de données radio .....	57
<b>■ T</b>	
Taille de la pièce du signal d'ambiance arrière, Paramètres des champs sonores .....	73
Taille de la pièce du signal d'ambiance, Paramètres des champs sonores .....	73
Taille de la pièce, Paramètres des champs sonores .....	73
Taille des enceintes, Paramètre du réglage auto .....	39, 40
Temps de réverbération, Paramètres des champs sonores .....	74
Test Tone, Menu de base .....	88
Test Tone, Égaliseur paramétrique .....	83
Texte radio, Informations du système de diffusion de données radio .....	56
The Bottom Line, Corrections de champ sonore .....	47
The Roxy Theatre, Corrections de champ sonore .....	47
Tonalité d'essai, Menu de base .....	88
Tonalité d'essai, Égaliseur paramétrique .....	83
Tone Control, Son .....	83
Touches raccourcis, fonction Réseau/USB .....	65
Trappe avant .....	34
Treble, Commande des timbres .....	84
TUNER FRQ STEP, Réglages approfondis .....	122
TUNER ID, Réglages approfondis .....	121
TV FORMAT, Réglages approfondis .....	123
Type de décodeur, Paramètres des champs sonores .....	73
Type de programme, Informations du système de diffusion de données radio .....	56
Téléviseur, Sélecteur de mode de fonctionnement .....	34
Témoin 3D .....	36
Témoin 96/24 .....	35
Témoin AUTO .....	36
Témoin CINEMA DSP .....	36
Témoin de charge de la batterie .....	35
Témoin de niveau VOLUME .....	35
Témoin DOCK .....	35
Témoin du casque .....	36
Témoin ENHANCER .....	36
Témoin HDMI .....	35
Témoin HiFi DSP .....	36
Témoin MEMORY .....	36
Témoin MUTE .....	35
Témoin RECOUT .....	35
Témoin SILENT CINEMA .....	36
Témoin SLEEP .....	36
Témoin STEREO .....	36
Témoin TRANSMIT .....	34
Témoin TUNED .....	36
Témoin VIRTUAL .....	36
Témoin YPAO .....	36
Témoins de champ sonore .....	36
Témoins de voie d'entrée et d'enceintes .....	35
Témoins des décodeurs .....	36
Témoins des signaux d'entrée .....	36
Témoins des sources d'entrée .....	35
Témoins des voies d'entrée .....	35
Témoins DSP .....	36
Témoins du syntoniseur .....	36
Témoins d'enceintes de présence et d'ambiance arrière .....	35
Témoins ZONE2/ZONE3 .....	36
Type décod., Paramètres des champs sonores .....	73
<b>■ U</b>	
Unit, Distance aux enceintes .....	91
Unité, Distance aux enceintes .....	91
USB, menu USB .....	61
Utilisation de iPod .....	59
<b>■ V</b>	
Valeurs initiales des paramètres, Réglages approfondis .....	123
VARIED, Type de programme du système de diffusion de données radio .....	57
Video Info., Informations concernant les signaux d'entrée .....	96
Video, Réglage manuel .....	86
Vidéo en arrière-plan, Sélection de l'entrée .....	80
Vidéo, Réglage manuel .....	86
Village Vanguard, Corrections de champ sonore .....	46
Virtual CINEMA DSP .....	50
Vivacité du signal d'ambiance arrière, Paramètres des champs sonores .....	74
Vivacité du signal d'ambiance, Paramètres des champs sonores .....	74
Vivacité, Paramètres des champs sonores .....	74
Voies en entrée, Attribution multivoies .....	80
VOLTAGE SELECTOR .....	5
Volume de la Zone 2, Réglage Zone 2 .....	94
Volume de la Zone 3, Réglage Zone 3 .....	94
Volume initial Zone 2, Réglage Zone 2 .....	94
Volume initial Zone 3, Réglage Zone 3 .....	94
Volume initial, Volume .....	81
Volume maximal Zone 2, Réglage Zone 2 .....	94
Volume maximal Zone 3, Réglage Zone 3 .....	94
Volume maximal, Volume .....	81
Volume Trim, Menu entrée .....	79
Volume, Réglage manuel .....	81
Volume, Réglage manuel .....	81
Vérification du moniteur HDMI, Réglages approfondis .....	123
<b>■ W</b>	
Wall Paper, Vidéo .....	88
Warehouse Loft, Corrections de champ sonore .....	46
Wiring, Paramètre du réglage auto .....	39, 40
<b>■ Y</b>	
Yamaha MCX-2000 .....	63
<b>■ Z</b>	
Zone OSD, Option .....	93
Zone2 Amplifier, Réglage Zone 2 .....	94
Zone2 Initial Vol., Réglage Zone 2 .....	94
Zone2 Max Vol., Réglage Zone 2 .....	94
Zone2 Set, Option .....	94
Zone2 Volume, Réglage Zone 2 .....	94
Zone3 Amplifier, Réglage Zone 3 .....	94
Zone3 Initial Vol., Réglage Zone 3 .....	94
Zone3 Max Vol., Réglage Zone 3 .....	94
Zone3 Volume, Réglage Zone 3 .....	94
Échange de stations présélectionnées, Syntonisation FM/AM .....	55
Écoute de gravures multivoies en stéréo sur 2 voies .....	52
Écoute de gravures multivoies par le casque .....	50
Écran de l'interface graphique utilisateur (GUI) .....	70
Égaliseur paramétrique, Son .....	82
Émetteur infrarouge .....	34
État du réseau, Informations sur le réseau .....	92

“**A** MASTER ON/OFF” ou “**1** DVD” (exemple) indique le nom des éléments de la face avant ou du boîtier de télécommande. Reportez-vous à la feuille jointe ou aux dernières pages de ce manuel pour de plus amples détails sur la position de chaque élément.



## Garantie Limitée pour la Zone Économique Européenne (EEA) et la Suisse

Merci d'avoir porté votre choix sur un produit Yamaha. Si votre produit Yamaha devait avoir besoin d'une réparation pendant sa période de garantie, veuillez contacter votre revendeur. En cas de difficulté, veuillez contacter une agence Yamaha dans votre propre pays. Vous trouverez tous les détails nécessaires sur notre site Web (<http://www.yamaha-hifi.com/> ou <http://www.yamaha-uk.com/> pour les résidents au Royaume-Uni).

Ce produit est garanti contre les vices de fabrication et de matériaux pour une période de deux ans à compter de la date d'achat originale. Yamaha réparera, ou remplacera à sa seule discrétion, le produit défectueux ou les pièces de manière gratuite, dans les conditions mentionnées ci-dessous. Yamaha se réserve le droit de remplacer un produit par un autre de même type et/ou valeur et condition, si le modèle n'est plus fabriqué ou si son remplacement semble plus économique.

### Conditions

1. La facture originale ou le bon d'achat (indiquant la date de l'achat, le code du produit et le nom du revendeur) DOIT être fourni avec le produit défectueux et une description détaillée du problème. En l'absence de preuve évidente d'achat, Yamaha se réserve le droit de refuser une réparation gratuite et de renvoyer le produit aux propres frais du client.
2. Le produit DOIT avoir été acheté auprès d'un revendeur AGRÉÉ Yamaha dans la Zone Économique Européenne (EEA) ou en Suisse.
3. Le produit ne doit pas avoir subi de modifications ni de changements, à moins d'une autorisation écrite de Yamaha.
4. Sont exclus de la garantie les points suivants:
  - a. Entretien périodique et réparation ou remplacement de pièces ayant subi une usure ou défaillance normale.
  - b. Dommages résultant de:
    - (1) Réparations effectuées par le client lui-même ou par un tiers non autorisé.
    - (2) Emballage ou manipulation inadéquats lors de l'expédition par le client. Le client doit emballer le produit correctement avant de l'expédier en vue d'une réparation.
    - (3) Mauvaise utilisation, y compris mais sans s'y limiter (a) utilisation du produit dans un autre but ou de façon contraire aux instructions de Yamaha, entretien et entreposage et (b) installation ou emploi du produit sans tenir compte des normes de sécurité ou techniques en vigueur dans le pays d'utilisation.
    - (4) Accidents, foudre, eau, incendie, mauvaise ventilation, fuite des piles ou autres causes indépendantes de Yamaha.
    - (5) Défauts de la chaîne avec laquelle ce produit est utilisé et/ou incompatibilité avec des produits d'autres sociétés.
    - (6) Utilisation d'un produit importé dans la Zone Économique Européenne (EEA) et/ou la Suisse, par une autre société que Yamaha, et non conforme aux standards techniques et aux normes de sécurité du pays d'utilisation, et/ou aux spécifications standard d'un produit vendu par Yamaha dans la Zone Économique Européenne (EEA) et/ou la Suisse.
    - (7) Produits non audiovisuels.  
(Les produits soumis à une "Déclaration de Garantie AV de Yamaha" sont indiqués sur notre site Web à l'adresse <http://www.yamaha-hifi.com/> ou <http://www.yamaha-uk.com/> pour les résidents au Royaume-Uni.)
5. En cas de différences entre la garantie du pays d'achat et celle du pays d'utilisation du produit, la garantie du pays d'utilisation du produit entrera en vigueur.
6. Yamaha décline toute responsabilité quant aux pertes de données ou dommages, direct, accessoires ou autres, résultant de la réparation ou du remplacement du produit.
7. Veuillez sauvegarder tous vos réglages et toutes vos données personnelles avant d'expédier votre produit, car Yamaha ne peut être tenu pour responsable des modifications ou pertes de réglages ou de données.
8. Cette garantie n'affecte pas les droits légaux du consommateur garantis par la législation nationale, ni les droits du consommateur envers le revendeur, découlant d'un contrat de vente/achat particulier.

# Vorsicht: Vor der Bedienung dieses Gerätes durchlesen.

- 1 Um optimales Leistungsvermögen sicherzustellen, lesen Sie bitte die Anleitung aufmerksam durch. Bewahren Sie die Anleitung danach für spätere Nachschlagzwecke sorgfältig auf.
- 2 Diese Anlage muß an einem gut belüfteten, kühlen, trockenen und sauberen Ort aufgestellt werden – geschützt vor direkter Sonnenbestrahlung, Wärmequellen, Vibrationen, Staub, Feuchtigkeit und sehr niedrigen Temperaturen. Um eine einwandfreie Wärmeableitung zu gewährleisten, muß an der Oberseite ein Abstand von mindestens 30 cm, rechts und links mindestens 20 cm und ebenfalls 20 cm an der Geräterückseite eingehalten werden.
- 3 Stellen Sie dieses Gerät entfernt von anderen elektrischen Haushaltgeräten, Motoren oder Transformatoren auf, um Brummgeräusche zu vermeiden.
- 4 Setzen Sie dieses Gerät keinen plötzlichen Temperaturänderungen von kalt auf warm aus, und stellen Sie dieses Gerät nicht an Orten mit hoher Luftfeuchtigkeit auf (z.B. in Räumen mit Luftbefeuchtern), um Kondensation im Inneren des Gerätes zu vermeiden, da es anderenfalls zu elektrischen Schlägen, Feuer, Beschädigung dieses Gerätes und/oder zu persönlichen Verletzungen kommen kann.
- 5 Vermeiden Sie die Aufstellung dieses Gerätes an Orten, an welchen Fremdkörper in das Gerät fallen können bzw. an welchen Flüssigkeiten auf das Gerät verschüttet werden können. Stellen Sie auf der Oberseite des Gerätes niemals folgendes auf:
  - Andere Komponenten, da diese Beschädigung und/oder Verfärbung der Oberfläche dieses Gerätes verursachen können.
  - Brennende Objekte (z.B. Kerzen), da diese Feuer, Beschädigung des Gerätes und/oder persönliche Verletzungen verursachen können.
  - Mit Flüssigkeiten gefüllte Behälter, da diese umfallen und die Flüssigkeit auf das Gerät verschütten können, wodurch es zu elektrischen Schlägen für den Anwender und/oder zu Beschädigung des Gerätes kommen kann.
- 6 Decken Sie dieses Gerät niemals mit Zeitungen, Tischdecken, Vorhängen usw. ab, damit die Wärmeabfuhr nicht behindert wird. Falls die Temperatur im Inneren des Gerätes ansteigt, kann es zu Feuer, Beschädigung des Gerätes und/oder zu persönlichen Verletzungen kommen.
- 7 Schließen Sie dieses Gerät erst an eine Wandsteckdose an, nachdem alle anderen Anschlüsse ausgeführt wurden.
- 8 Stellen Sie dieses Gerät niemals mit der Unterseite nach oben auf, da es sonst beim Betrieb zu Überhitzung mit möglichen Beschädigungen kommen kann.
- 9 Wenden Sie niemals Gewalt bei der Bedienung der Schalter, Knöpfe und/oder Kabel an.
- 10 Wenn Sie das Netzkabel von der Wandsteckdose abtrennen, fassen Sie immer den Netzstecker an; ziehen Sie niemals an dem Kabel.
- 11 Reinigen Sie dieses Gerät niemals mit chemisch behandelten Tüchern; anderenfalls kann das Finish beschädigt werden. Verwenden Sie ein reines, trockenes Tuch.
- 12 Verwenden Sie nur die für dieses Gerät vorgeschriebene Netzspannung. Falls Sie eine höhere als die vorgeschriebene Netzspannung verwenden, kann es zu Feuer, Beschädigung dieses Gerätes und/oder zu persönlichen Verletzungen kommen. Yamaha kann nicht verantwortlich gemacht werden für Schäden, die auf die Verwendung dieses Gerätes mit einer anderen als der vorgeschriebenen Spannung zurückzuführen sind.
- 13 Um Beschädigungen durch Blitzschlag zu vermeiden, ziehen Sie den Netzstecker von der Netzdose ab, wenn es ein Gewitter gibt.
- 14 Versuchen Sie niemals ein Modifizieren oder Ändern dieses Gerätes. Falls eine Wartung erforderlich ist, wenden Sie sich bitte an einen Yamaha-Kundendienst. Das Gehäuse sollte niemals selbst geöffnet werden.
- 15 Falls Sie das Gerät für längere Zeit nicht verwenden (z.B. während der Ferien), ziehen Sie den Netzstecker von der Netzdose ab.
- 16 Stellen Sie dieses Gerät in der Nähe der Steckdose und so, dass der Netzstecker gut zugänglich ist.
- 17 Lesen Sie unbedingt den Abschnitt „Störungsbeseitigung“ durch, um übliche Bedienungsfehler zu berichtigen, bevor Sie auf eine Störung des Gerätes schließen.
- 18 Vor dem Transport dieses Gerätes drücken Sie **MASTER ON/OFF** zum Ausrasten in OFF-Stellung zum Ausschalten des Gerätes, Hauptraum, Zone 2 und Zone 3 und ziehen dann den Netzstecker von der Netzsteckdose ab.
- 19 **VOLTAGE SELECTOR**  
(Nur Modelle für Asien und Universalmodell)  
Der **VOLTAGE SELECTOR** an der Rückseite dieses Gerätes muss auf Ihre örtliche Netzspannung eingestellt werden, **BEVOR** Sie den Netzstecker in die Steckdose einstecken. Die folgenden Netzspannungen werden verwendet:  
..... 110/120/220/230–240 V Wechselspannung, 50/60 Hz
- 20 Die Batterien dürfen nicht zu starker Hitze ausgesetzt werden, wie durch Sonnenlicht, Feuer o.ä.
- 21 Zu starker Schalldruck von Ohrhörern und Kopfhörern kann zu Gehörschäden führen.

## WARNUNG

UM DIE GEFAHR EINES FEUERS ODER EINES ELEKTROSCHOCKS ZU VERMEIDEN, DARF DAS GERÄT WEDER REGEN NOCH FEUCHTIGKEIT AUSGESETZT WERDEN.

Dieses Gerät ist nicht vom Netz abgetrennt, solange der Netzstecker eingesteckt ist, auch wenn Sie das Gerät selber mit dem Schalter **MASTER ON/OFF** ausschalten. In diesem Zustand nimmt das Gerät ständig eine geringe Menge Strom auf.

Dieses Symbol entspricht der EU-Richtlinie 2002/96/EC.



Dieses Symbol bedeutet, dass elektrische und elektronische Geräte am Ende ihrer Lebensdauer getrennt vom normalen Hausmüll entsorgt werden sollten. Handeln Sie bitte der örtlichen Gesetzgebung entsprechend und entsorgen Sie Ihre alten Produkte nicht über den normalen Hausmüll.

# Inhaltsverzeichnis

## EINLEITUNG

<b>Anmerkungen</b> .....	2
<b>Merkmale</b> .....	3
Mitgeliefertes Zubehör .....	4
<b>Wollen wir beginnen</b> .....	5
<b>Schnellstartanleitung</b> .....	6

## VORBEREITUNG

<b>Anschlüsse</b> .....	12
<b>Optimierung der Lautsprechereinstellung für den Hörraum (YPAO)</b> .....	37
Verwendung des automatischen Setup (Auto. Setup).....	37

## GRUNDLEGENDE BETRIEBSVORGÄNGE

<b>Wiedergabe</b> .....	41
Grundlegende Bedienungsvorgänge .....	41
Wählen von Audioeingangsbuchsen (AUDIO SELECT) .....	42
Wahl der MULTI CH INPUT-Komponente .....	42
Verwenden von Kopfhörern .....	42
Stummschalten des Audioausgangs.....	43
Wiedergabe einer Videoquelle im Hintergrund einer Audioquelle .....	43
Verwendung des Einschlaf-Timers.....	43
Bedienen der Verstärkerfunktionen dieses Geräts mit dem Bildschirm der grafischen Benutzerführung (GUI).....	44
<b>Soundfeldprogramme</b> .....	45
Wahl von Soundfeldprogrammen.....	45
Beschreibungen für Soundfeldprogramme .....	45
Mit dem CINEMA DSP 3D-Modus .....	50
Genießen unbearbeiteter Eingangsquellen .....	50
<b>Verwendung der Audiomerkmale</b> .....	51
Genießen puren HiFi-Sounds .....	51
Einstellen der Klangqualität .....	51
Anpassen des Lautsprecher-Pegels .....	52
Genießen von Multi-Kanal-Quellen in 2-Kanal-Stereo.....	52
<b>UKW/MW-Abstimmung</b> .....	53
Automatische Abstimmung .....	53
Manuelle Abstimmung .....	53
Automatische Festsenderabstimmung .....	54
Manuelle Festsenderabstimmung .....	54
Aufrufen eines Festsenders.....	55
Austauschen von Festsendern.....	55
<b>Radio-Daten-System-Abstimmung (nur Modelle für Europa)</b> .....	56
Anzeigen der Radio-Daten-System-Information.....	56
Wählen des Radio-Daten-System-Programms (PTY SEEK-Modus) .....	57
Verwenden des EON-Date ndienstes (Erweiterter Senderverbund) .....	58
<b>Verwendung von iPod™</b> .....	59
Steuerung von iPod™.....	59
<b>Verwendung der Netzwerk/USB-Merkmale</b> .....	61
Navigieren der Netzwerk- und USB-Menüs.....	61
Verwendung eines PC-Servers oder Yamaha MCX-2000.....	63
Verwendung von Internet-Radio .....	64
Verwenden eines USB-Speichergeräts oder eines tragbaren USB-Audio-Players .....	65
Verwendung von Shortcut-Tasten .....	65
<b>Aufnahme</b> .....	67

## WEITERFÜHRENDE BETRIEBSVORGÄNGE

<b>Erweiterte Klangkonfigurationen</b> .....	68
Auswählen von Decodern.....	68
<b>Bildschirm für grafische Benutzerführung (GUI)</b> .....	70
Stereo/Surround (Stereo-/Surround-Menü) .....	71
Eingangswahl.....	78
Man. Setup (Lautstärke) .....	81
Man. Setup (Ton).....	82
Man. Setup (Bild) .....	86
Man. Setup (Grundeinstg.) .....	88
Man. Setup (Netzwerk/USB).....	91
Man. Setup (Optionen) .....	93
Signal Info. (Eingangssignalinformation) .....	96
Sprache .....	97
<b>Speichern und Abrufen der Systeminstellungen (Sys.Speicher)</b> .....	98
Speichern der aktuellen Systeminstellungen .....	98
Laden der gespeicherten Systeminstellungen .....	99
Verwendung von Beispielen.....	100
<b>Fernbedienungsmerkmale</b> .....	103
Bedienung dieses Geräts, eines Fernsehgeräts oder anderer Komponenten .....	103
Einstellung der Fernbedienungs-codes .....	105
Programmieren von Codes von anderen Fernbedienungen .....	107
Ändern von Quellennamen im Displayfenster .....	108
Makroprogrammierungsfunktionen .....	109
Löschen von Konfigurationen .....	112
<b>Verwendung von Multi-Zonen-Konfiguration</b> .....	115
Anschluss der Zone 2- und Zone 3-Komponenten .....	115
Bedienen von Zone 2 oder Zone 3.....	116
<b>Weiterführendes Setup</b> .....	120
Verwendung des weiterführenden Setup-Menüs.....	120

## ZUSÄTZLICHE INFORMATIONEN

<b>Störungsbeseitigung</b> .....	124
<b>Rücksetzen des Systems</b> .....	134
<b>Glossar</b> .....	135
<b>Soundfeldprogramm-Informationen</b> .....	139
<b>Information über parametrischen Equalizer</b> .....	140
<b>Technische Daten</b> .....	141
<b>Stichwortverzeichnis</b> .....	143

## APPENDIX (ANHANG)

### (am Ende dieser Anleitung)

<b>Frontblende</b> .....	i
<b>Fernbedienung</b> .....	ii
<b>Klangausgabe in jedem soundfeldprogramm</b> .....	iii
<b>Liste der fernbedienungs-codes</b> .....	v

„**A** MASTER ON/OFF“ oder „**D** DVD“ (Beispiel) zeigen die Namen von Bedienungselementen an der Frontblende oder Fernbedienung an. Siehe beiliegendes Blatt oder Seiten am Ende dieser Anleitung für Informationen über die jeweilige Lage der Teile.

EINLEITUNG

VORBEREITUNG

GRUNDLEGENDE  
BETRIEBSVORGÄNGE

WEITERFÜHRENDE  
BETRIEBSVORGÄNGE





ZUSÄTZLICHE  
INFORMATIONEN

APPENDIX

Deutsch

# Anmerkungen

## Über diese Anleitung

-  zeigt einen Tipp für Ihre Bedienung an.
- Manche Operationen können ausgeführt werden, indem Sie entweder die Tasten an der Frontblende oder auf der Fernbedienung verwenden. Falls die Tastenbezeichnungen zwischen der Frontblende und der Fernbedienung unterschiedlich sind, sind die Tastenbezeichnungen der Fernbedienung in Klammern aufgeführt.
- Diese Anleitung wurde vor der Produktion gedruckt. Änderungen des Designs und der technischen Daten im Sinne ständiger Verbesserungen usw. vorbehalten. Im Falle einer Differenz zwischen der Anleitung und dem Produkt, weist das Produkt Priorität auf.
- Dieses Gerät ist in der Lage, die Sprache der grafischen Benutzerführung umzuschalten. In dieser Anleitung zeigen die Beispielabbildungen eine grafische Benutzerführung, die auf Deutsch geschaltet ist.
- „ MASTER ON/OFF“ oder „ DVD“ (Beispiel) zeigen die Namen von Bedienungselementen an der Frontblende oder Fernbedienung an. Siehe beiliegendes Blatt oder Seiten am Ende dieser Anleitung für Informationen über die jeweilige Lage der Teile.
- Das Symbol „“ mit Seitennummer(n) zeigt die entsprechende(n) Bezugsseite(n) an.
- Die Form der Abbildung (zum Beispiel Lautsprecherklemmen, Eingangs-/Ausgangsbuchsen, Netzbuchsen usw.) in dieser Anleitung kann je nach Modell unterschiedlich sein.

## Hinweise zur Weitergabe von Quellcode

Diese Produkt enthält Software-Code, der gemäß den Bestimmungen der GNU General Public License (GPL) und der GNU Lesser General Public License (LGPL) lizenziert ist. Das Kopieren, Vertreiben oder Ändern dieses Software-Codes ist unter den Bedingungen der GPL oder LGPL lizenziert. Der Quellcode ist bei der folgenden Website erhältlich:  
<http://www.global.yamaha.com/download/>

Der Quellcode ist auch auf einem physischen Datenträger (wie einer CD-ROM) zum Selbstkostenpreis erhältlich.  
Kontakt: AV products division, YAMAHA CORPORATION,  
10-1 Nakazawa-cho, Naka-ku, Hamamatsu 430-8650,  
Japan

Prinzipiell wird der der Quellcode für 3 Jahre ab Kaufdatum angeboten.



In Lizenz von Dolby Laboratories hergestellt. „Dolby“, „Pro Logic“, und das Doppel-D-Symbol sind Warenzeichen von Dolby Laboratories.



Hergestellt unter Lizenz unter den US-amerikanischen Patentnummern:  
5,451,942;5,956,674;5,974,380;5,978,762;6,226,616;6,487,535  
und andere Patente eingetragen oder angemeldet. DTS ist ein eingetragenes Warenzeichen, und die DTS-Logos, Symbol, DTS-HD und DTS-HD Master Audio sind Warenzeichen von DTS, Inc. © 1996-2007 DTS, Inc. Alle Rechte vorbehalten.

### iPod™

„iPod“ ist ein Warenzeichen Apple Inc., eingetragen in den USA und anderen Ländern.



**Fraunhofer** Institut  
Integrierte Schaltungen

MPEG Layer-3 Audio-Codierungstechnologie unter Lizenz von Fraunhofer IIS und Thomson.



Der Receiver unterstützt Netzwerkverbindungen.



„HDMI“, das „HDMI“-Logo und „High-Definition Multimedia Interface“ sind Marken oder eingetragene Marken der HDMI Licensing LLC.



„SILENT CINEMA“ ist ein Warenzeichen der YAMAHA CORPORATION.

# Merkmale

## Eingebauter 7-Kanal-Leistungsverstärker

- ◆ Minimale effektive Ausgangsleistung (20 Hz bis 20 kHz, 0,04% Klirr, 8 Ω)  
Vordere Lautsprecher: 140 W + 140 W  
Center-Lautsprecher: 140 W  
Surround-Lautsprecher: 140 W + 140 W  
Hintere Surround-Lautsprecher: 140 W + 140 W

## Soundfeldprogramme

- ◆ Firmeneigene Yamaha Technologie zur Erzeugung von Soundfeldern
- ◆ CINEMA DSP 3D-Modus zur Erzeugung eines intensiven und genaueren stereoskopischen Klangfelds
- ◆ Compressed Music Enhancer-Modus zur Verbesserung der Klangqualität von Kompressionsartifakten (wie das MP3-Format) auf das von Hochqualität-Mehrkanalquellen-Wiedergabe
- ◆ Virtual CINEMA DSP
- ◆ SILENT CINEMA

## Digital-Audiodecoder

- ◆ Dolby TrueHD, Dolby Digital Plus Decoder
- ◆ DTS-HD Master Audio, DTS-HD High Resolution Audio Decoder
- ◆ Dolby Digital/Dolby Digital EX Decoder
- ◆ DTS/DTS-ES Matrix 6.1, Discrete 6.1, DTS 96/24 Decoder
- ◆ Dolby Pro Logic/Dolby Pro Logic II/Dolby Pro Logic IIX Decoder
- ◆ DTS NEO:6 Decoder

## Hochentwickelter UKW/MW-Tuner

- ◆ 40-Sender-Zufalls- und -Direkt-Festsenderabstimmung
- ◆ Automatische Festsenderabstimmung
- ◆ Festsender-Verstellfähigkeit (Festsenderbearbeitung)
- ◆ Radio-Daten-System-Fähigkeit (Nur Modelle für Europa)

## HDMI™ (High-Definition Multimedia Interface)

- ◆ HDMI-Schnittstelle für Standard-, betontes oder hoch aufgelöstes Video sowie Mehrkanal-Digitalklang auf Basis von HDMI Version 1.3a
- ◆ Automatische Audio- und Videosynchronisation (Dubbing) Informationsfähigkeit
- ◆ Deep Color Videosignal (30/36-Bits) Übertragungsfähigkeit
- ◆ Fähigkeit für hohe Bildwiederholfrequenz und Hochauflösung-Videosignale
- ◆ Fähigkeit für Hochdefinition-Digital-Audioformatsignale
- ◆ Aufwärts-Konvertierung von Analog-Video auf HDMI Digital-Video (Composite-Video ↔ S-Video ↔ Component-Video → HDMI Digital-Video)-Funktion für Monitorausgang
- ◆ Analog-Video Upscaling von 480i (NTSC)/576i (PAL) oder 480p/576p auf 720p, 1080i oder 1080p

## iPod Bedienungsmöglichkeit

- ◆ DOCK-Klemme zum Anschließen eines Yamaha iPod Universaldock (wie das getrennt erhältliche YDS-10), das iPod (Click and Wheel), iPod nano und iPod mini unterstützt

## Netzwerk-Merkmale

- ◆ NETWORK-Port zum Anschließen eines PC und Yamaha MCX-2000 oder Zugriff auf Internet-Radio über ein LAN
- ◆ DHCP automatische oder manuelle Netzwerk-Konfiguration

## USB-Merkmale

- ◆ USB-Port zum Anschließen eines USB-Speichergeräts oder eines tragbaren USB-Audio-Players

## Andere Merkmale

- ◆ YPAO (Yamaha Parametric Room Acoustic Optimizer) für automatisches Lautsprecher-Setup
- ◆ 192-kHz/24-Bit D/A-Wandler
- ◆ GUI (grafische Benutzeroberfläche)-Menüs, die Ihnen das Optimieren dieser Einheit gestatten, um zu Ihrer individuellen Audio/Video-Anlage zu passen
- ◆ Funktion zum Umschalten der Sprache der grafischen Benutzerführung (Englisch, Japanisch, Französisch, Deutsch, Spanisch, Russisch)
- ◆ Zusätzliche Eingangsbuchsen für 6 oder 8 Kanäle für diskreten Multikanaleingang
- ◆ Analog-Video I/P-Konvertierung von 480i (NTSC)/576i (PAL) auf 480p/576p
- ◆ Eingang/Ausgang für S-videosignal
- ◆ Komponentenvideo-Eingang/Ausgang (einschließlich 3 x COMPONENT VIDEO IN und 1 x MONITOR OUT)
- ◆ Digitale Lichtleiter- und Koaxial-Audiosignalbuchsen
- ◆ Pure Direct-Modus für reinen HiFi-Sound mit allen Quellen
- ◆ Adaptive Einstellfähigkeit des Dynamikumfangs
- ◆ Adaptive DSP-Effektpegel-Einstellfähigkeit
- ◆ Fernbedienung mit voreingestelltem Fernbedienungscode, Lern- und Makrofähigkeit und Tasten und Display mit Rückbeleuchtung
- ◆ Benutzer-Installationseinrichtung für ZONE 2/ZONE 3
- ◆ Zonenumschaltfähigkeit zwischen Hauptzone und ZONE 2/ZONE 3 unter Einsatz von ZONE CONTROLS
- ◆ Zone 2-Video-Ausgabe und OSD (Bildschirmanzeige) Funktion
- ◆ Sys. Speicher Fähigkeit für Speicherung und Abruf mehrfacher Systemparametereinstellungen
- ◆ Einschlaf-Timer

## Mitgeliefertes Zubehör

Überprüfen Sie, dass Sie alle der folgenden Teile erhalten haben.

### Fernbedienung

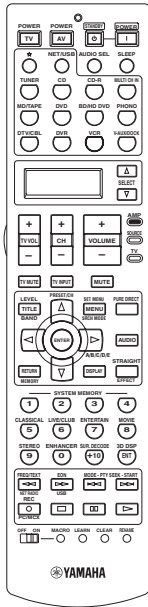

### Fernbedienung für Zone 2/Zone 3

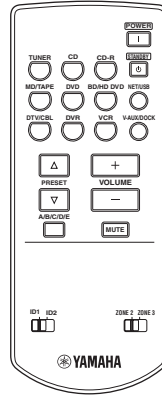

### Batterien (6) (Mikro, LR03)

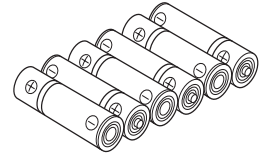

### Lautsprecherklemmschlüssel

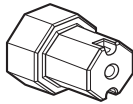

### Netz kabel (Zwei für Asien-Modell)

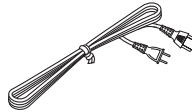

### Optimierungsmikrofon

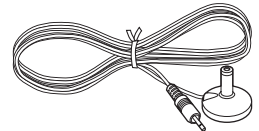

### UKW-Zimmerantenne

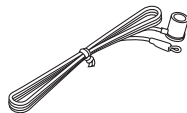

### MW-Rahmenantenne



### Hinweis

Die Form der mitgelieferten Zubehörtteile ist je nach den Modellen unterschiedlich.

# Wollen wir beginnen

## ■ Einsetzen der Batterien in die Fernbedienung

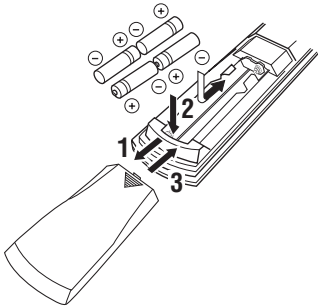

**1** Drücken Sie an dem ▼ Teil, und schieben Sie den Batteriefachdeckel ab.

**2** Setzen Sie die vier mitgelieferten Batterien (Mikro, LR03) mit der im Batteriefach bezeichneten Polarität (+ und -) ein.

**3** Schieben Sie den Deckel wieder auf, bis dieser einrastet.

## ■ Einsetzen von Batteries in die Zone 2/ Zone 3-Fernbedienung

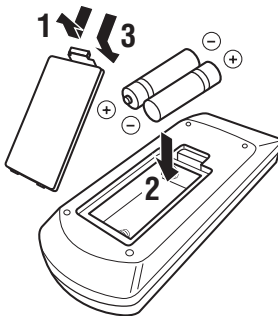

**1** Nehmen Sie den Batteriefachdeckel ab.

**2** Setzen Sie die zwei mitgelieferten Batterien (Mikro, LR03) mit der im Batteriefach bezeichneten Polarität (+ und -) ein.

**3** Bringen Sie den Batteriefachdeckel wieder an.

## Hinweise

- Tauschen Sie alle Batterien aus, wenn Sie die folgenden Symptome feststellen:
  - die Reichweite der Fernbedienung lässt nach.
  - die Übertragungsanzeige (📶) blinkt nicht oder leuchtet sehr schwach.
- Verwenden Sie niemals alte Batterien gemeinsam mit neuen Batterien.
- Verwenden Sie niemals gleichzeitig Batterien unterschiedlichen Typs (wie z.B. Alkali- und Manganbatterien). Lesen Sie die Aufschrift auf der Verpackung aufmerksam durch, da diese unterschiedlichen Batterietypen gleiche Form und Farbe aufweisen können.
- Wir empfehlen dringend die Verwendung von Alkalibatterien.
- Falls die Batterien auslaufen sollten, entsorgen Sie diese unverzüglich. Vermeiden Sie eine Berührung des ausgelaufenen Materials, und lassen Sie dieses niemals in Kontakt mit Ihrer Kleidung usw. kommen. Reinigen Sie das Batteriefach gründlich, bevor Sie neue Batterien einsetzen.
- Die Batterien nicht mit dem normalen Haushaltsmüll wegwerfen, sondern in Übereinstimmung mit den örtlichen Vorschriften entsorgen.
- Wenn Sie die Fernbedienung länger als 2 Minuten ohne Batterien belassen, oder wenn verbrauchte Batterien in der Fernbedienung verbleiben, kann der Speicherinhalt unter Umständen gelöscht werden. Falls der Speicher gelöscht wurde, setzen Sie neue Batterien ein, stellen Sie den Fernbedienungscode ein, und programmieren Sie alle erforderlichen Funktionen, die gelöscht wurden.

## ■ VOLTAGE SELECTOR (Nur Modelle für Asien und Universalmodell)

### Vorsicht

Der VOLTAGE SELECTOR an der Rückseite dieses Gerätes muss auf Ihre örtliche Netzspannung eingestellt werden, BEVOR Sie den Netzstecker an die Netzdose einstecken. Falsche Einstellung von VOLTAGE SELECTOR kann zu Schäden am Gerät führen und eine mögliche Brandgefahr darstellen.

Drehen Sie den VOLTAGE SELECTOR mit einem Schlitzschraubenzieher im Uhrzeigersinn oder gegen den Uhrzeigersinn.

Folgende Spannungen sind zu beachten:

..... 110/120/220/230-240 V Wechselspannung, 50/60 Hz

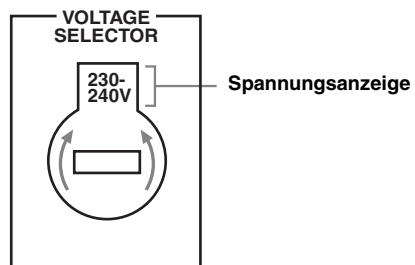

# Schnellstartanleitung

Die folgenden Schritte beschreiben die leichteste Art, DVD-Movie-Wiedergabe in Ihrem Heim-Theater zu genießen.

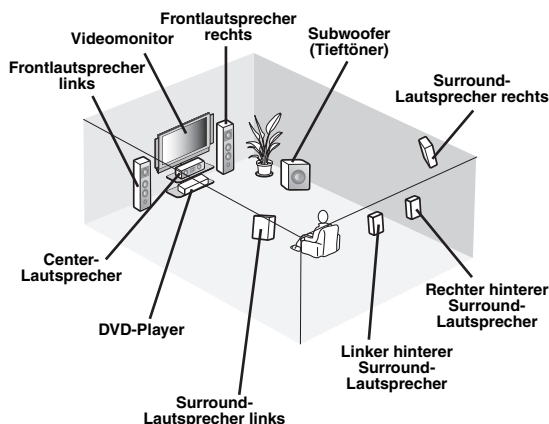

## Schritt 1: Einrichten Ihrer Lautsprecher

➔ S. 7

## Schritt 2: Schließen Sie Ihren DVD-Player und anderen Komponenten an

➔ S. 8

## Schritt 3: Schalten Sie die Stromversorgung ein und starten Sie die Wiedergabe

➔ S. 10

**Genießen Sie DVD-Wiedergabe!**

## Vorbereitung: Überprüfen der erforderlichen Teile

Für diese Schritte benötigen Sie die folgenden mitgelieferten Zubehörteile.

- MW-Rahmenantenne
- UKW-Zimmerantenne
- Netzkabel

Die folgenden Teile sind nicht im Lieferumfang dieser Einheit enthalten.

- Lautsprecher**
  - Frontlautsprecher ..... x 2
  - Center-Lautsprecher ..... x 1
  - Surround-Lautsprecher ..... x 4Wählen Sie magnetisch abgeschirmte Lautsprecher. Die minimale erforderlichen Lautsprecher sind die beiden Frontlautsprecher. Die Priorität zur Verwendung anderer Lautsprecher ist wie folgt:
  1. Zwei Surround-Lautsprecher
  2. Ein Centerlautsprecher
  3. Ein (oder zwei) hintere Surround-Lautsprecher
- Aktiver Subwoofer** ..... x 1  
Wählen Sie einen mit Cinch-Eingangsbuchsen ausgestatteten Subwoofer.
- Lautsprecherkabel** ..... x 7
- Subwooferkabel** ..... x 1  
Wählen Sie ein Mono-Cinchkabel.
- DVD-Player** ..... x 1  
Wählen Sie einen mit koaxialer digitaler Audio-Ausgangsbuchse und Composite-Video-Ausgangsbuchse ausgestatteten DVD-Player.
- Videomonitor** ..... x 1  
Wählen Sie einen mit einer Composite-Video-Eingangsbuchse ausgestatteten TV-Monitor, Videomonitor oder Projektor.
- Videokabel** ..... x 2  
Wählen Sie ein RCA-Composite-Video-Kabel.
- Koaxiales Digital-Audiokabel** ..... x 1



## Schritt 1: Einrichten Ihrer Lautsprecher

Stellen Sie Ihre Lautsprecher im Raum auf und schließen sie an diese Einheit an.

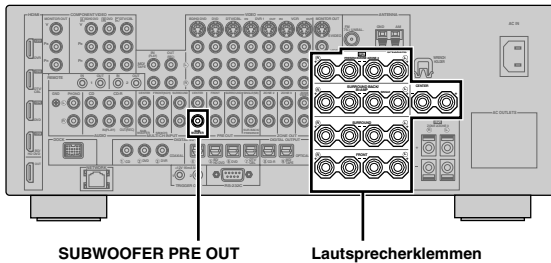

SUBWOOFER PRE OUT

Lautsprecherklemmen

**1** Stellen Sie Ihre Lautsprecher und Subwoofer im Raum auf.

**2** Schließen Sie die Lautsprecherkabel an jeden Lautsprecher an.

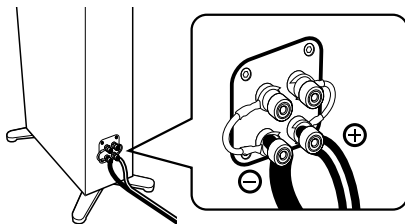

**3** Schließen Sie jedes Lautsprecherkabel an die entsprechende Klemme dieses Geräts an.

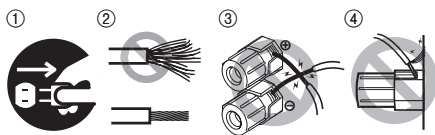

- ① Stellen Sie sicher, dass dieses Gerät und der Subwoofer von den Netzsteckdosen getrennt werden.
- ② Verdrillen Sie die freiliegenden Drähte der Lautsprecherkabel, um Kurzschlüsse zu vermeiden.
- ③ Lassen Sie nicht die blanken Lautsprecherdrähte einander berühren.
- ④ Lassen Sie nicht die blanken Lautsprecherdrähte jegliche Metallteile dieses Geräts berühren.

Schließen Sie unbedingt den linken Kanal (L), den rechten Kanal (R), „+“ (Rot) und „-“ (Schwarz) richtig an.

### Frontlautsprecher und Center-Lautsprecher

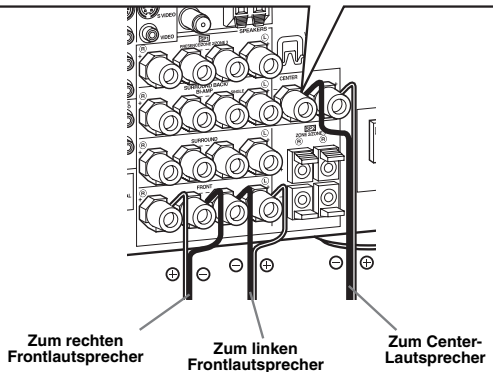
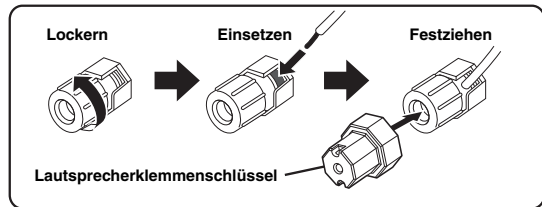

### Surround- und hintere Surround-Lautsprecher

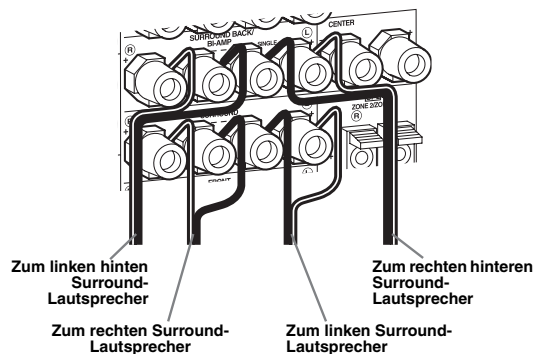

**4** Schließen Sie das Subwooferkabel an die SUBWOOFER PRE OUT-Buchse dieses Geräts und an die Eingangsbuchse des Subwoofers an.

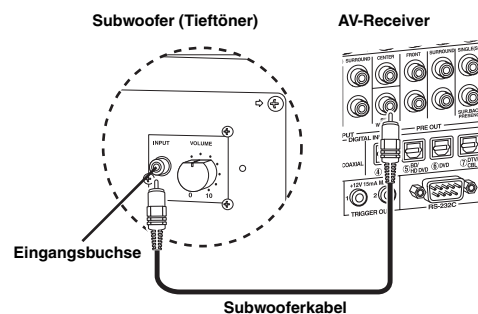

## Schritt 2: Schließen Sie Ihren DVD-Player und anderen Komponenten an

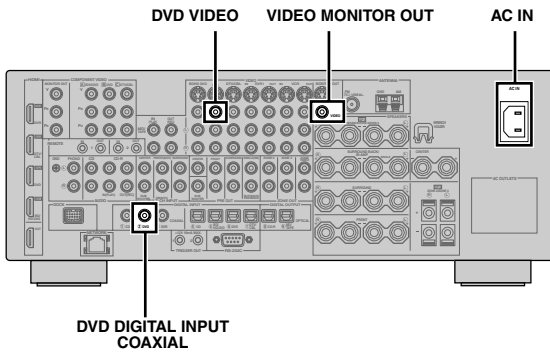

Stellen Sie sicher, dass dieses Gerät und der DVD-Player von den Netzsteckdosen getrennt werden.

- 1 Schließen Sie das digitale Koaxial-Audiokabel an die digitale Koaxial-Audio-Ausgangsbuchse Ihres DVD-Players und die DVD DIGITAL INPUT COAXIAL-Buchse dieses Geräts an.

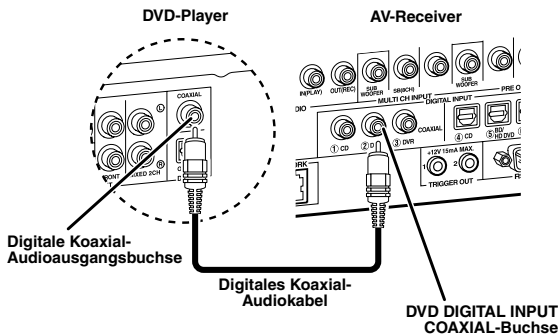

- Wenn Sie eine Komponente anschließen, die nur eine SCART-Buchse hat, verwenden Sie einen geeigneten Wandler. Die Verbindung zwischen einem Wandler und dieser Einheit hängt von Signalen ab, die am Wandler verfügbar sind. Für Einzelheiten beziehen Sie sich auf die Bedienungsanleitung des Wandlers.
- Dieses Gerät kann nicht RGB-Signale übertragen.

- 2 Schließen Sie das Videokabel an die Composite-Video-Ausgangsbuchse Ihres DVD-Players und die DVD VIDEO-Buchse dieses Geräts an.

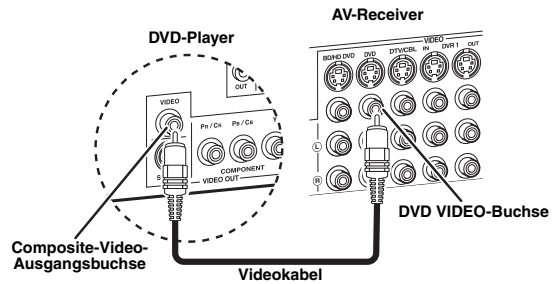

- 3 Schließen Sie das Videokabel an die VIDEO MONITOR OUT-Buchse dieses Geräts und an die Video-Eingangsbuchse Ihres Videomonitors an.

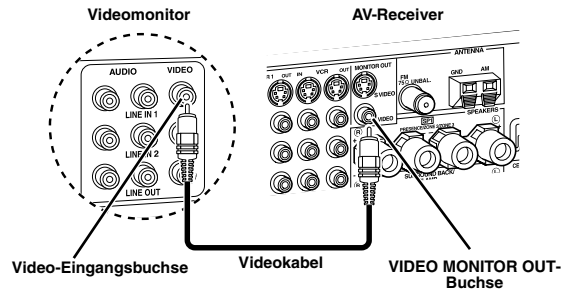

#### 4 Schließen Sie die mitgelieferte MW-Rahmenantenne und die UKW-Zimmerantenne an dieses Gerät an.

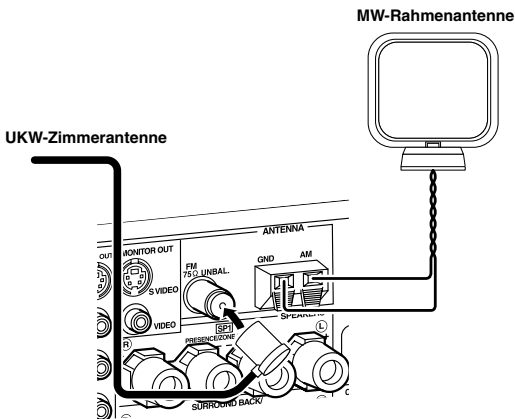

#### Hinweis

Die Typen der mitgelieferten UKW-Antennen und die UKW-Antennenanklemme dieses Geräts sind je nach Modell unterschiedlich.

#### Anschluss des Drahts der MW-Rahmenantenne

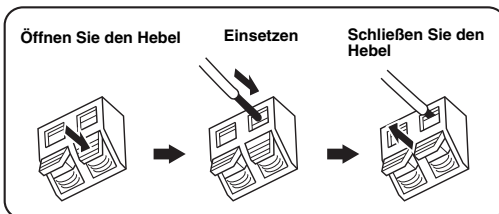

Der draht der MW-Rahmenantenne hat keine Polung, uns Sie können ein beliebiges Ende des Drahts and die AM- oder GND-Klemme anschließen.

#### Montieren der mitgelieferten MW-Rahmenantenne

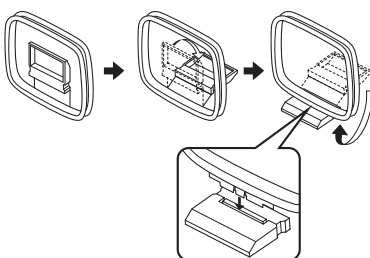

#### 5 Verbinden Sie das Netzkabel mit AC IN an diesem Gerät und stecken Sie dann den Netzstecker dieses Geräts und anderer Komponenten in die Netzsteckdose.



- Dieses Gerät ist mit AC OUTLET(S) für die Stromversorgung anderer Komponenten (ausgenommen Modell für Korea) ausgestattet. Siehe Seite 32 für Einzelheiten.
- (Nur Modell für Asien) Wählen Sie eines der mitgelieferten Netzkabel, das für den Typ der Netzsteckdose an Ihrem Aufstellungsort geeignet ist, bevor Sie dies mit dem Stromnetz verbinden.

#### Für weitere Anschlüsse

- Verwendung anderer Lautsprecherkombinationen S. 13
- Anschließen eines Videomonitors über verschiedene Verbindungsmethoden S. 23
- Anschließen eines DVD-Players über verschiedene Verbindungsmethoden S. 25
- Anschließen eines DVD-Recorders oder digitalen Videorecorders S. 26
- Anschluss einer Set-Top-Box S. 26
- Anschließen eines CD-Players, eines MD-Recorders oder eines Plattenspielers S. 27
- Anschluss eines externen Verstärkers S. 28
- Anschließen eines DVD-Players über mehrkanalige analoge Audio-Verbindung S. 29
- Anschließen eines Yamaha iPod-Universaldocks S. 30
- Verwendung der REMOTE IN/OUT-Buchsen S. 30
- Verwendung der VIDEO AUX-Buchsen an der Frontblende S. 30
- Anschließen von UKW/MW-Antennen S. 32
- Anschließen dieses Geräts an Ihr Netzwerk S. 31
- Anschließen eines USB-Geräts S. 65

#### Allgemeine Anschlussinformationen

- Allgemeine Information über Buchsen und Kabelstecker S. 20
- Allgemeine Information über HDMI S. 21
- Lautsprecher-Impedanz-Einstellungen S. 33

### Schritt 3: Schalten Sie die Stromversorgung ein und starten Sie die Wiedergabe

#### Prüfen Sie den Typ der angeschlossenen Lautsprecher.

Wenn die Lautsprecher 6-Ohm-Lautsprecher sind, stellen Sie „SPEAKER IMP.“ auf „6Ω MIN“, bevor Sie dieses Gerät verwenden (siehe Seite 120). Sie können auch 4-Ohm-Lautsprecher als Frontlautsprecher verwenden (siehe Seite 33).

**1** Schalten Sie den an dieses Gerät angeschlossenen Videomonitor ein.

**2** Drücken Sie **(A) MASTER ON/OFF** nach innen in die ON-Position an der Frontblende.

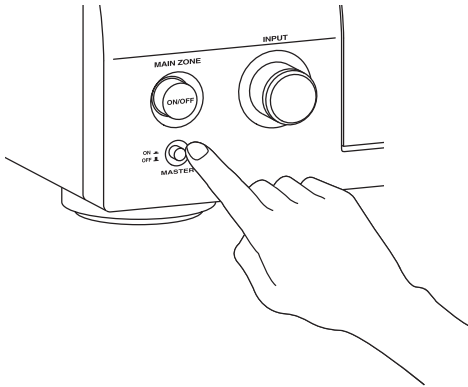

**3** Drehen Sie den **(C) INPUT-Wahlschalter**, um die Eingangsquelle auf „DVD“ zu stellen.



- Das empfohlene Soundfeldprogramm wird für jede Eingangsquelle eingestellt (DVD usw.) Sie können auch verschiedene Soundfeldprogramme und andere Klangmodi zur Wiedergabe wählen. Beziehen Sie sich auf die folgenden Seiten für Einzelheiten:
  - siehe Seite 50 und 68 zur Verwendung verschiedener Soundfeldprogramme
  - siehe Seite 50 zum Ein- oder Ausschalten des Klangeffekts
  - siehe Seite 51 zur Verwendung des Pure-Direct-Modus für HiFi-Sound
- Sie können auch die Eingangsquelle auf „TUNER“ stellen, um das UKW/MW-Abstimmmerkmal zu verwenden. Für Information über die UKW/AM-Abstimmung siehe Seite 53 bis 55.

**4** Starten Sie die Wiedergabe der gewünschten DVD auf Ihrem Player.

**5** Drehen Sie **(R) VOLUME**, um die Lautstärke einzustellen.

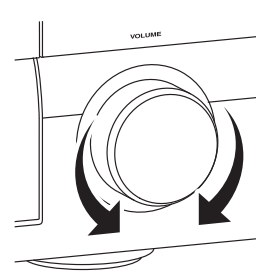

#### ■ Nach der Verwendung dieses Geräts...



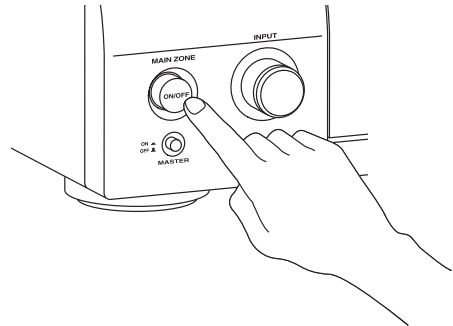



Drücken Sie **(B) MAIN ZONE ON/OFF**, um dieses Gerät auf Bereitschaftsmodus zu stellen.







Dieses Gerät ist auf Im Bereitschaftsmodus gestellt und nimmt eine geringe Strommenge, um die Infrarotsignale von der Fernbedienung empfangen zu können. Zum Einschalten dieses Geräts aus dem Bereitschaftsmodus drücken Sie **(B) MAIN ZONE ON/OFF** (oder **(9) POWER** an der Fernbedienung) an der Frontblende. Siehe Seite 33 für Einzelheiten.

## Was möchten Sie mit diesem Gerät tun?



### Verwendung verschiedener Eingangsquellen

- Grundlegende Bedienungsvorgänge dieses Geräts  S. 41
- Genießen von UKW/MW-Radioprogrammen  S. 53
- Genießen von Radio-Daten-System-Programmen  S. 56
- Verwendung Ihrer iPod mit diesem Geräts  S. 59
- Genießen der auf PC gespeicherten Inhalte  S. 61
- Genießen von Internet-Radioprogrammen und Podcasts  S. 64
- Verwendung von USB-Geräten mit diesem Gerät  S. 65





### Verwendung verschiedener Klangmerkmale

- Verwendung verschiedener Soundfeldprogramme  S. 45
- Verwendung des Pure Direct-Modus für HiFi-Sound  S. 51
- Klangqualität der Lautsprecher einstellen  S. 51
- Benutzeranpassung der Soundfeldprogramme  S. 71













### Anpassung der Parameter dieses Geräts

- Automatische Optimierung der Lautsprecherparameter für den Hörraum (Auto. Setup)  S. 37
- Einstellung der Fernbedienung  S. 103





### Zusätzliche Merkmale

- Anzeigen der aktuellen Eingangsquellen-Signalinformation in der grafischen Benutzeroberfläche  S. 96
- Speichern und Abrufen der Systemeinstellungen dieses Geräts (Sys. Speicher)  S. 98
- Verwendung von Kopfhörern  S. 42
- Verwendung dieser Einheit in mehreren Räumen gleichzeitig (Mehrzonen-Konfiguration)  S. 115
- Automatisches Ausschalten des Geräts  S. 43

### Manuelle Anpassung verschiedener Parameter dieses Geräts

- Einstellung des Hintergrund des GUI-Menüs  S. 97
- Zuweisen der Eingangs-/Ausgangsbuchsen dieses Geräts  S. 79
- Einstellung der Parameter für jede Eingangsquelle  S. 78
- Einstellen der Parameter in Bezug auf den Lautstärkepegel  S. 81
- Manuelle Anpassung der Klangqualität für jeden Kanal mit dem parametrischen Grafik-Equalizer  S. 82
- Einstellung der Audio- und Videosynchronisation  S. 84
- Stummschalten des gewählten Lautsprecherkanals  S. 85
- Einstellen der Parameter in Bezug auf die Videosignale  S. 86
- Einstellung der grundlegenden Lautsprecherkonfiguration  S. 88
- Einstellen der Netzwerk-Parameter  S. 91
- Einstellen der Parameter des Multi-Zonen-Merkmals  S. 93
- Schützen der verschiedenen Einstellungen  S. 95

### Anpassung der weiterführenden Parameter

- Einstellen der Lautsprecherimpedanz der angeschlossenen Lautsprecher  S. 120
- Einstellung des Hintergrund des GUI-Menüs  S. 123
- Einschalten des Videoformats für den angeschlossenen Videomonitor  S. 123
- Einstellen der Parameter dieses Geräts auf die Vorgabewerte  S. 134

# Anschlüsse

## Rückwand

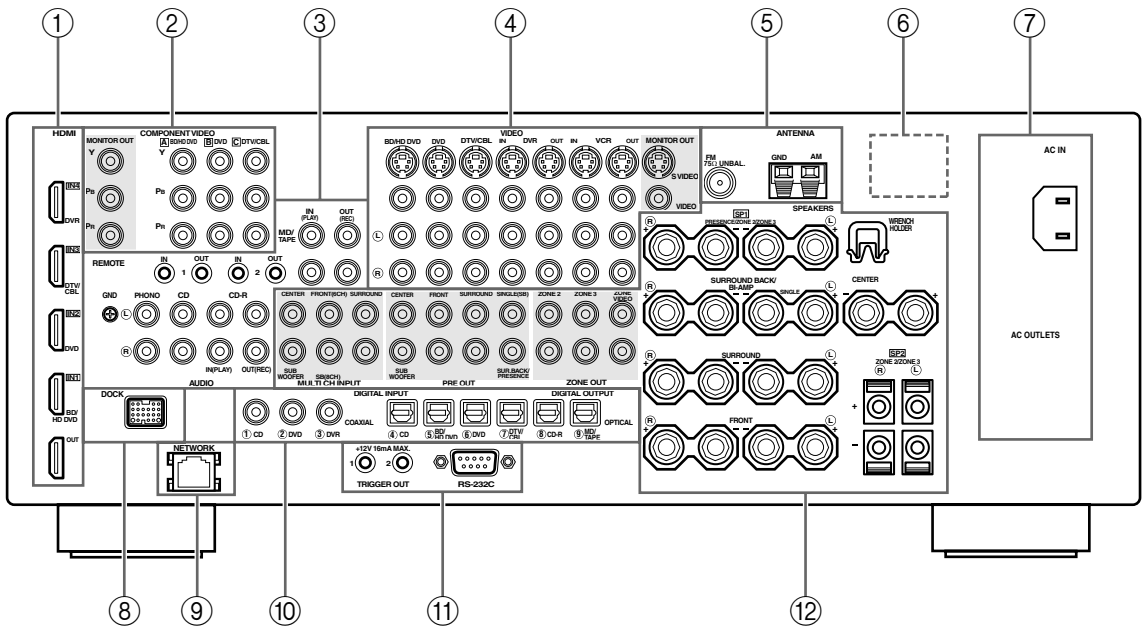

Name	Seite
① HDMI-Stecker	21
② COMPONENT VIDEO-Buchsen	23 – 26
③ Audiokomponentenbuchsen	27
REMOTE IN/OUT-Buchsen	30
④ Videokomponentenbuchsen	23 – 26
⑤ ANTENNA Klemmen	32
⑥ VOLTAGE SELECTOR (Nur Modelle für Asien und Universalmodell)	32
⑦ AC IN	32
AC OUTLET(S)	32
⑧ DOCK-Buchse	30
⑨ NETWORK-Port	31
⑩ DIGITAL INPUT/OUTPUT-Buchsen	24
⑫ MULTI CH INPUT-Buchsen	29
PRE OUT-Buchsen	28
ZONE OUT-Buchsen	115
Lautsprecherklemmen	15
WRENCH HOLDER	18

### ⑪ TRIGGER OUT-Buchse

Dies ist eine Steuererweiterungsklemme für benutzerangepasste Verwendung. Für Einzelheiten wenden Sie sich an Ihren Fachhändler.

### ⑪ RS-232C-Buchse

Dies ist ein Steuerungserweiterungsanschluss, der nur für die Werksverwendung dient. Für Einzelheiten wenden Sie sich an Ihren Fachhändler.

## Aufstellen der Lautsprecher

Das nachfolgende Lautsprecher-Layout zeigt die empfohlene Lautsprechereinstellung. Sie können dieses Aufstellung verwenden, um CINEMA DSP und Multikanal-Audioquellen zu genießen.

### 7.1-Kanal Lautsprecheranordnung

7.1-Kanal Lautsprecheranordnung wird stark empfohlen, um den Klang von High-Definition-Audioformaten (Dolby TrueHD, DTS-HD Master Audio usw.) wiederzugeben, ebenso wie herkömmliche Audioquellen für Soundfeldprogramme. Siehe Seite 15 für Anschlussinformation.

Wir empfehlen, dass Sie auch die Presence-Lautsprecher für die Effektsounds des CINEMA DSP Soundfeldprogramms hinzufügen. Siehe Seite 17 für Einzelheiten.

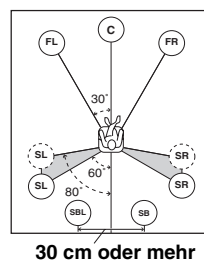
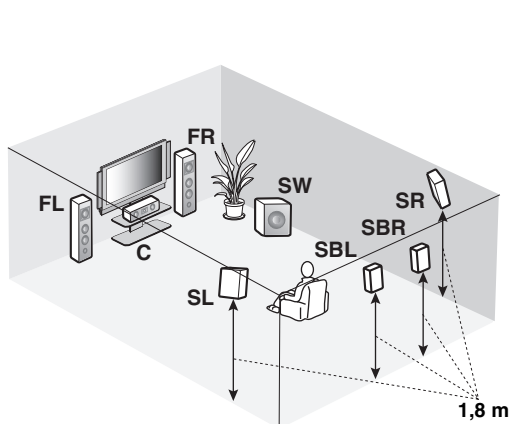

#### Lautsprecheranzeigen

**FL/FR:** Vorne links/rechts

**C:** Center

**SL/SR:** Surround links/rechts

**SBL/SBR:** Surround hinten links/rechts

**SW:** Subwoofer

#### Vordere linke und rechte Lautsprecher

Die vorderen Lautsprecher werden für den Sound der Hauptquelle plus die Effektsounds verwendet. Stellen Sie diese Lautsprecher in gleicher Entfernung von der idealen Hörposition auf. Der Abstand jedes Lautsprechers von dem Videomonitorschreibtisch sollte an jeder Seite gleich sein.

#### Center-Lautsprecher

Der Center-Lautsprecher dient für die Klänge des mittleren Kanals (Dialog, Stimme usw.). Falls Sie aus praktischen Gründen keinen Center-Lautsprecher verwenden können, dann kommen Sie auch ohne diesen aus. Die besten Ergebnisse werden jedoch mit dem vollständigen System erhalten.

#### Surround linke und rechte Lautsprecher

Die Surround-Lautsprecher werden für die Effekt- und Surround-Sounds verwendet.

#### Surround hinten linke und rechte Lautsprecher

Die hinteren Surround-Lautsprecher ergänzen die Surround-Lautsprecher und bieten einen realistischeren Übergang zwischen vorne und hinten.

#### Subwoofer (Tieftöner)

Die Verwendung eines Subwoofers mit eingebautem Verstärker, wie zum Beispiel des Yamaha Active Servo Processing Subwoofer Systems, ist nicht nur für die Betonung der Bassfrequenzen von jedem oder allen Kanälen wirksam, sondern auch für die HiFi-Klangreproduktion des LFE- (Niederfrequenzeffekt) Kanals, der in Dolby Digital- und DTS-Quellen enthalten ist. Die Position des Subwoofers ist nicht so kritisch, da die Basstöne keine starke Richtwirkung aufweisen. Es ist jedoch besser, wenn Sie den Subwoofer in der Nähe der Frontlautsprecher aufstellen. Drehen Sie diesen etwas gegen die Mitte des Raumes, um die Wandreflexionen zu reduzieren.

## ■ 6.1-Kanal Lautsprecheranordnung

Siehe Seite 15 für Anschlussinformationen.



Wir empfehlen, dass Sie auch die Presence-Lautsprecher für die Effektsounds des CINEMA DSP Soundfeldprogramms hinzufügen. Siehe Seite 17 für Einzelheiten.

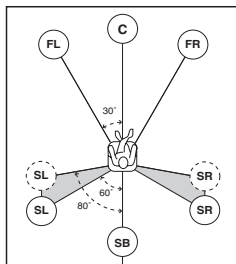
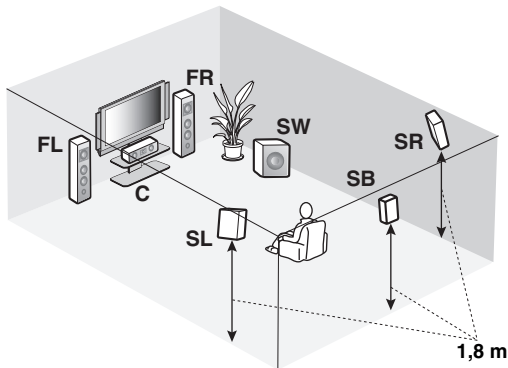

### Lautsprecheranzeigen

**FL/FR:** Vorne links/rechts

**C:** Center

**SL/SR:** Surround links/rechts

**SB:** Surround hinten links/rechts

**SW:** Subwoofer

## ■ 5.1-Kanal Lautsprecheranordnung

Siehe Seite 15 für Anschlussinformationen.



Wir empfehlen, dass Sie auch die Presence-Lautsprecher für die Effektsounds des CINEMA DSP Soundfeldprogramms hinzufügen. Siehe Seite 17 für Einzelheiten.

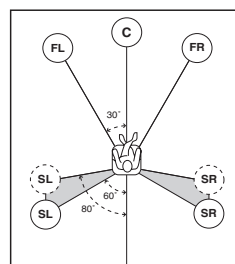
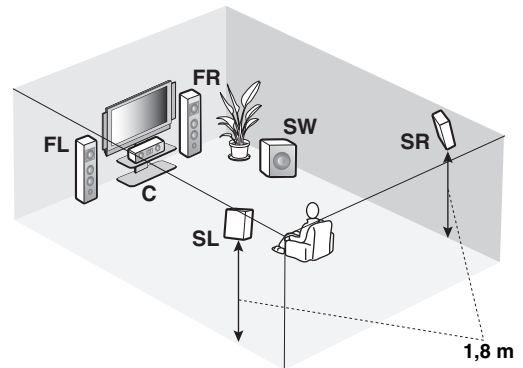

### Lautsprecheranzeigen

**FL/FR:** Vorne links/rechts

**C:** Center

**SL/SR:** Surround links/rechts

**SW:** Subwoofer

### Vordere linke und rechte Lautsprecher

#### Center-Lautsprecher

#### Surround linke und rechte Lautsprecher

#### Subwoofer (Tieftöner)

Die Funktionen und Einstellungen der einzelnen Lautsprecher sind gleich wie die für die 7.1-Kanal-Lautsprecheranordnung (siehe Seite 13).

### Hinterer Surround-Lautsprecher

Schließen Sie einen einzelnen Surround-Lautsprecher an die SURROUND BACK SINGLE-Lautsprecherklemme an und stellen Sie den einzelnen hinteren Surround-Lautsprecher hinter der Hörposition auf. Die internen linken und rechten Surround-Kanäle werden abgemischt und am einzelnen hinteren Surround-Lautsprecher ausgegeben, wenn sie „Surr. Back“ auf „Klein x1“ oder „Groß x1“ stellen (siehe Seite 89).

### Vordere linke und rechte Lautsprecher

#### Center-Lautsprecher

#### Subwoofer (Tieftöner)

Die Funktionen und Einstellungen der einzelnen Lautsprecher sind gleich wie die für die 7.1-Kanal-Lautsprecheranordnung (siehe Seite 13).

### Surround linke und rechte Lautsprecher

Schließen die Surround-Lautsprecher an die SURROUND-Lautsprecherklemmen an, auch wenn Sie die Surround-Lautsprecher hinter der Hörposition aufstellen. Für ein glattes und zusammenhängendes Soundfeld hinter der Hörposition stellen Sie die linken und rechten Surround-Lautsprecher weiter hinten im Vergleich mit der Aufstellung in der 7.1-Kanal-Lautsprecheranordnung auf. Die hinteren Surround-Kanal-Signale werden an die linken und rechten Surround-Lautsprecher geleitet, wenn „Surr. Back“ auf „Nicht vorh.“ gestellt ist (siehe Seite 89).

### Für andere Lautsprecherkombinationen

Sie können Mehrkanal-Quellen mit Soundfeldprogrammen durch Verwendung einer anderen Lautsprecherkombination als der 7.1/6.1/5.1-Kanal-Lautsprecherkombination genießen.

Verwenden Sie das automatische Setup-Merkmal (siehe Seite 37) oder stellen Sie die „Lautspr. Ausw.“-Parameter in „Man. Setup“ (siehe Seite 88) ein, um den Surroundklang an den angeschlossenen Lautsprechern auszugeben.



## Anschließen der Lautsprecher

Schließen Sie unbedingt den linken Kanal (L), den rechten Kanal (R), „+“ (Rot) und „-“ (Schwarz) richtig an. Wenn die Verbindungen fehlerhaft sind, kann dieses Gerät nicht die Eingangsquellen akkurat reproduzieren.

### Vorsicht

- Bevor Sie die Lautsprecher anschließen, stellen Sie sicher, dass dieses Gerät ausgeschaltet ist (siehe Seite 33).
- Achten Sie darauf, dass sich die blanken Lautsprecherdrähte nicht gegenseitig oder andere Metallteile dieses Gerätes berühren. Anderenfalls könnten dieses Gerät und/oder die Lautsprecher beschädigt werden.
- Verwenden Sie magnetisch abgeschirmte Lautsprecher. Falls der Typ der Lautsprecher trotzdem zu Interferenzen mit dem Monitor führt, stellen Sie die Lautsprecher entfernt von dem Monitor auf.
- Wenn Sie 6-Ohm-Lautsprecher verwenden, schalten Sie bevor der Verwendung dieses Geräts immer „SPEAKER IMP.“ auf „6ΩMIN“ wie folgt (siehe Seite 33). Sie können auch 4-Ohm-Lautsprecher als Frontlautsprecher verwenden (siehe Seite 120).

### Hinweise

- Ein Lautsprecherkabel besteht eigentlich aus einem Paar isolierter Drähte, die nebeneinander verlaufen. Kabel weisen eine unterschiedliche Farbe oder Form auf, d.h. es können Streifen, Vertiefungen oder ein Überstand vorhanden sein. Schließen Sie das gestreifte (mit Vertiefung versehene usw.) Kabel an die „+“ (roten) Klemmen dieses Gerätes und Ihres Lautsprechers an. Schließen Sie das normale Kabel an die „-“ (schwarzen) Klemmen an.
- Sie können die SP1-Klemmen zum Anschließen der Zone 2 oder Zone 3-Lautsprecher sowie der Presence-Lautsprecher verwenden (siehe Seite 116).

### ■ Für die 7.1-Kanal Lautsprechereinstellung

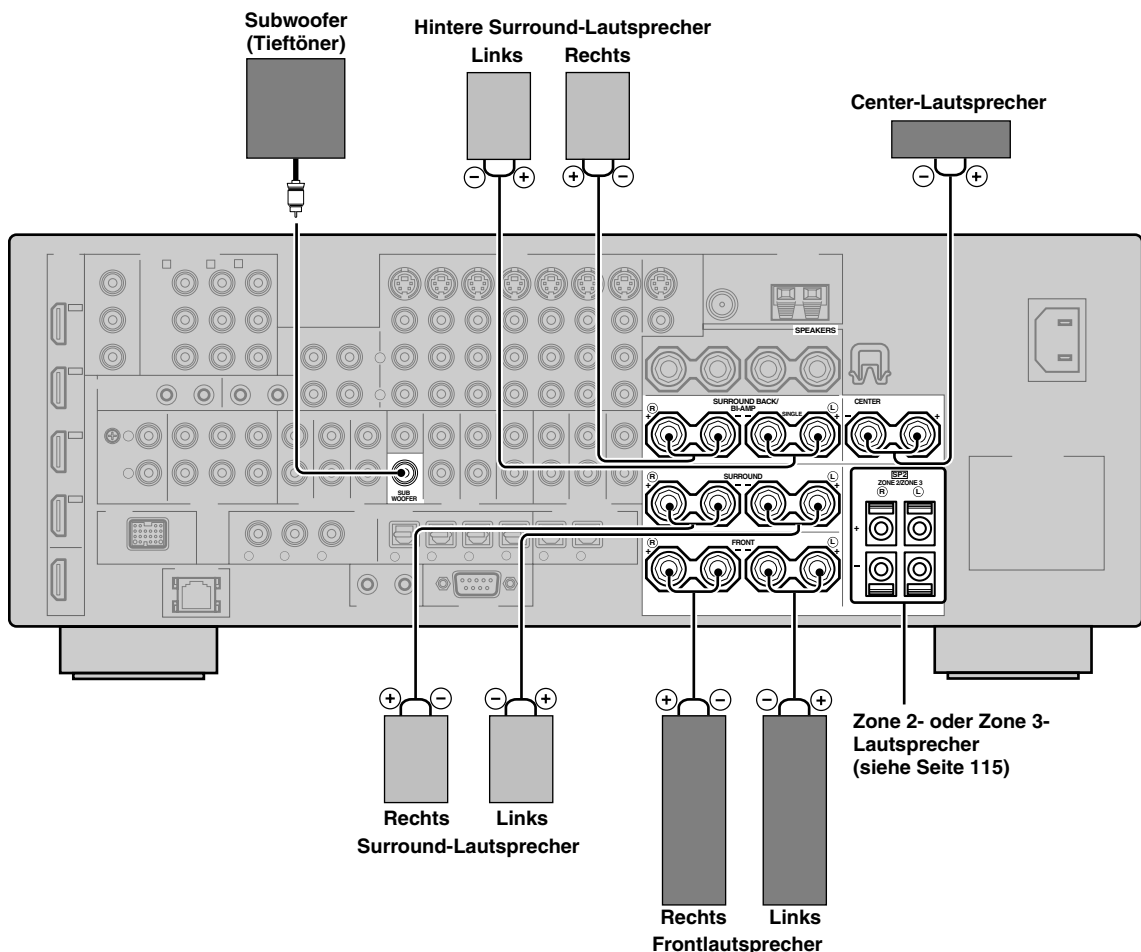

■ Für die 6.1-Kanal Lautsprechereinstellung

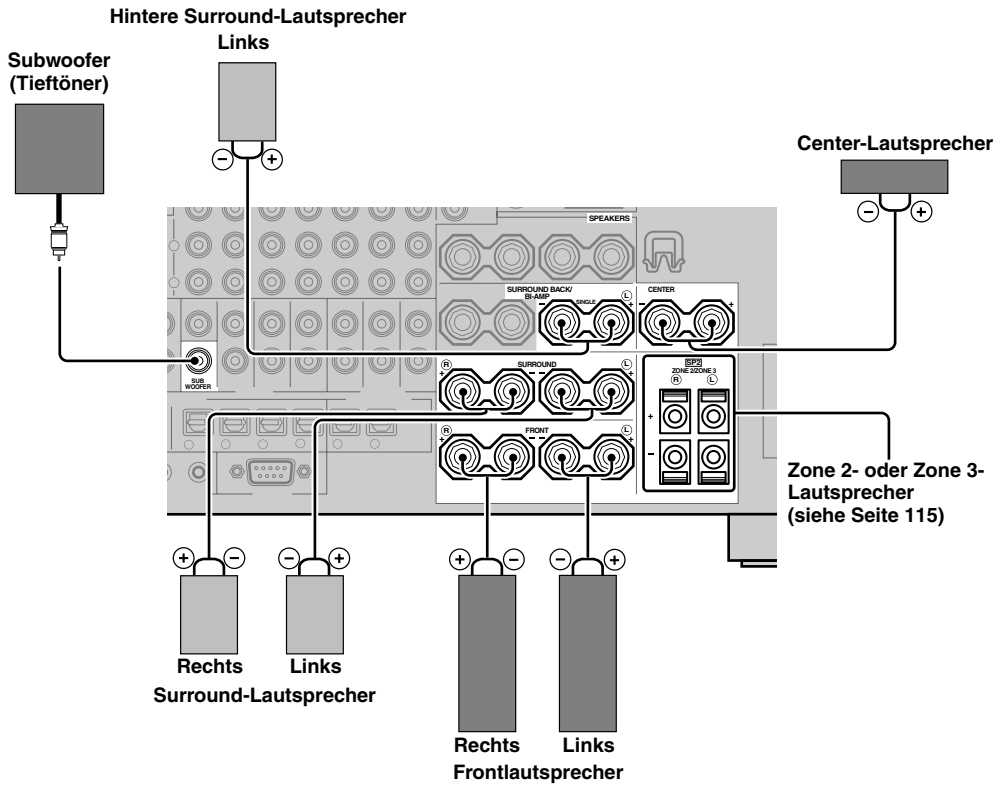

■ Für die 5.1-Kanal Lautsprechereinstellung

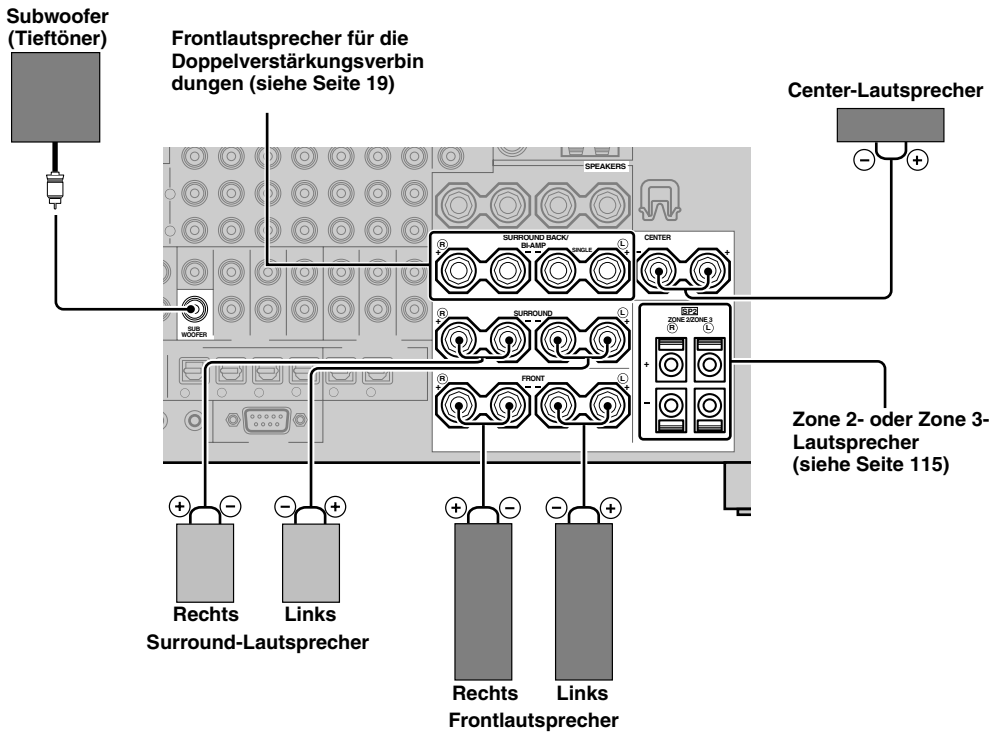

## Verwendung von Presence-Lautsprechern

Presence-Lautsprecher ergänzen den Sound von den Frontlautsprechern mit zusätzlichem Ambiteneffekt, der von den Soundfeldprogrammen erzeugt wird (siehe Seite 45). Linke und rechte Presence-Lautsprecher fungieren wirksamer, wenn der CINEMA DSP 3D-Modus aktiv ist (siehe Seite 50). Sie können die vertikale Position von Dialogen mit den Presence-Lautsprechern einstellen (siehe Seite 72). Zur Verwendung der Presence-Lautsprecher verbinden Sie die Lautsprecher mit den SP1-Lautsprecherklemmen und stellen dann „Präsenz“ auf „Ja“ (siehe Seite 89).

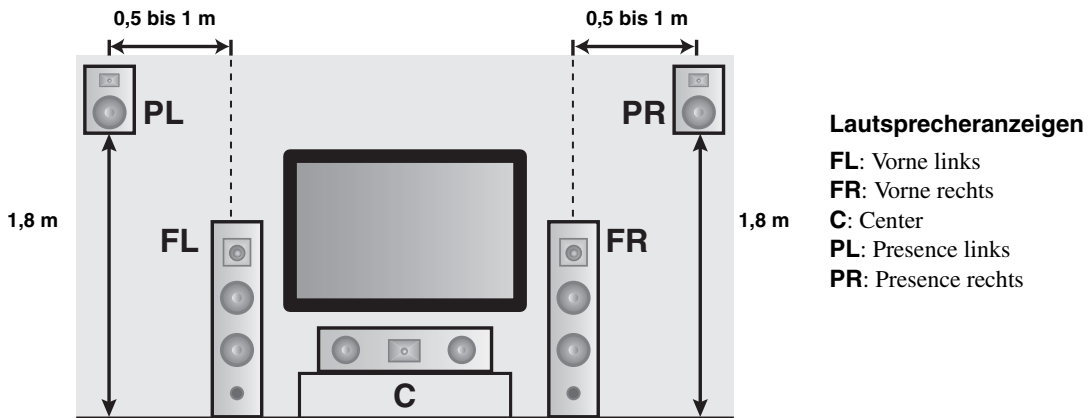

### Hinweise

- Wenn „Präsenz“ auf „Nicht vorh.“ gestellt ist, kann dieses Gerät nicht den CINEMA DSP 3D-Modus aktivieren.
- Sie können sowohl die hinteren Surround-Lautsprecher als auch die Presence-Lautsprecher an dieses Gerät anschließen, wobei diese jedoch nicht gleichzeitig den Sound ausgeben. Das Gerät schaltet automatisch die Presence-Lautsprecher und hinteren Surround-Lautsprecher je nach den Eingangsquellen und den gewählten Soundfeldprogrammen um. Sie können die Einstellung im „Ausw. PR/SB“-Parameter in „Grundeinstg.“ so vornehmen, dass einem dieser Lautsprechersätze der Vorrang eingeräumt wird (siehe Seite 90).

### ■ Anschließen der linken und rechten Presence-Lautsprecher

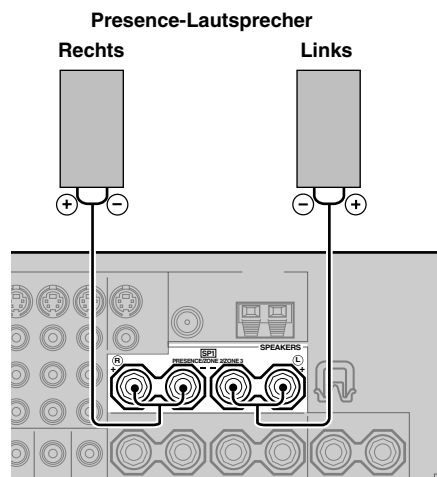

## ■ Anschluss des Lautsprecherkabels

- 1 Entfernen Sie etwa 10 mm der Isolierung vom Ende jedes Lautsprecherkabels und drehen dann die freiliegenden Drähte des Kabels zusammen, um Kurzschlüsse zu vermeiden.

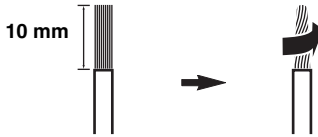

- 2 Lösen Sie den Knopf mit dem mitgelieferten Lautsprecherklemmschlüssel.

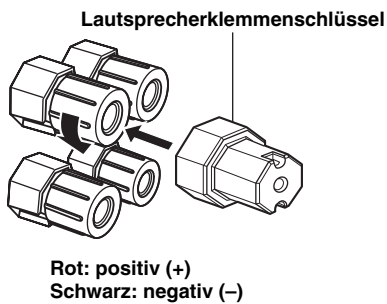

- 3 Stecken Sie einen blanken Draht in die Bohrung an der Seite jeder Klemme ein.

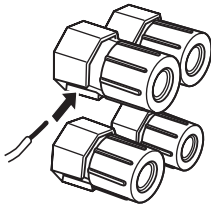

- 4 Fixieren Sie den Knopf, um den Draht mit dem mitgelieferten Lautsprecherklemmschlüssel zu sichern.

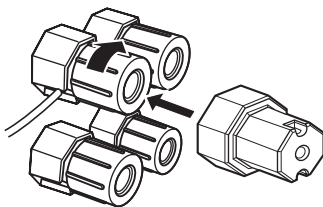

- 5 Haken Sie den Lautsprecherklemmschlüssel in den WRENCH HOLDER auf der Rückseite dieser Einheit ein, wenn Sie ihn nicht verwenden.

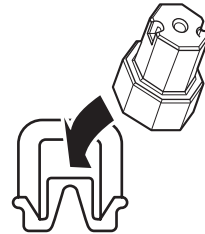

## ■ An die SP2-Lautsprecherklemmen anschließen

Schließen Sie die Zone 2- oder Zone 3-Lautsprecher an diese Klemmen an (siehe Seite 115).

- 1 Öffnen Sie die Klemmenabdeckung.

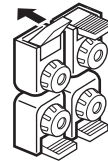

Rot: positiv (+)  
Schwarz: negativ (-)

- 2 Stecken Sie einen blanken Draht in die Bohrung der Klemme ein.

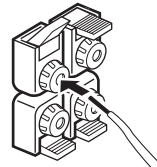

- 3 Schließen Sie die Klemmenabdeckung, um den Draht zu sichern.

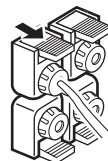

## ■ Anschließen des Bananensteckers (Ausgenommen Modelle für Großbritannien, Europa, Asien und Korea)

### 1 Ziehen Sie den Knopf mit dem mitgelieferten Lautsprecherklemmschlüssel an.

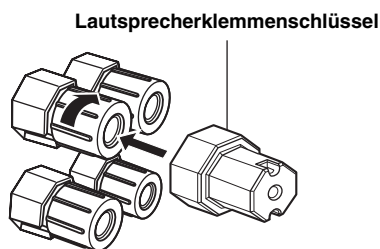

Rot: positiv (+)  
Schwarz: negativ (-)

### 2 Stecken Sie den Bananenstecker in die entsprechende Klemme.

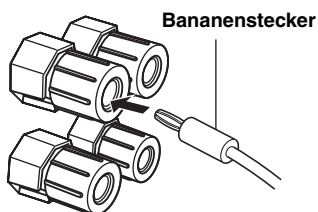

☀  
Sie können auch den Bananenstecker mit den SP2-Lautsprecherklemmen verwenden. Öffnen Sie die Klemmenabdeckung und stecken Sie einen Bananenstecker in jede Klemme. Schließen Sie nicht die Klemmenabdeckung nach dem Anschließen des Bananensteckers.

## ■ Verwenden von Doppelverstärkungsverbindungen

### Vorsicht

Entfernen Sie die Kurzschlussbügel oder Brücken Ihrer Lautsprecher, um die LPF (Tiefen-Filter)- und HPF (Hochton-Filter)-Übergänge zu trennen.

Die Einheit ermöglicht Anschlüsse für Doppelverstärkung für ein Lautsprechersystem. Prüfen Sie, ob Ihre Lautsprecher die Doppelverstärkung unterstützen. Um die Anschlüsse für die Doppelverstärkung vorzunehmen, verwenden Sie die nachstehend dargestellten FRONT- und SURROUND BACK/BI-AMP-Klemmen. Um die Doppelverstärkungs-Anschlüsse zu aktivieren, stellen Sie in „ADVANCED SETUP“ die Option „BI-AMP“ auf „ON“ (siehe Seite 122).

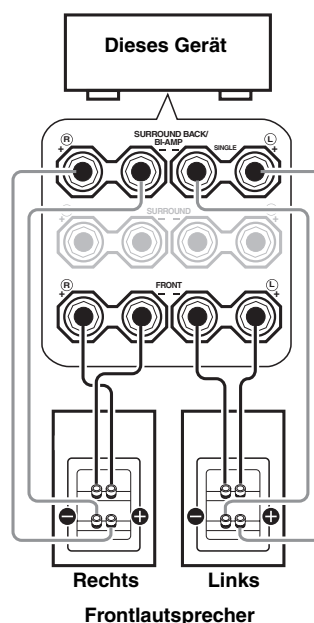

### Hinweis

Wenn Sie eine herkömmliche Verbindung herstellen, stellen Sie sicher, dass Kurzschlussbügel richtig in die Klemmen der Lautsprecher gesteckt werden. Einzelheiten siehe die Bedienungsanleitungen der Lautsprecher.

## Information über -Buchsen und -Kabelstecker

### Audiobuchsen und Kabelstecker

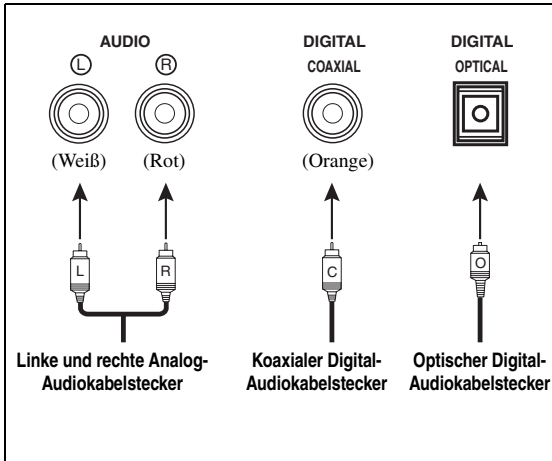

### Videobuchsen und Kabelstecker

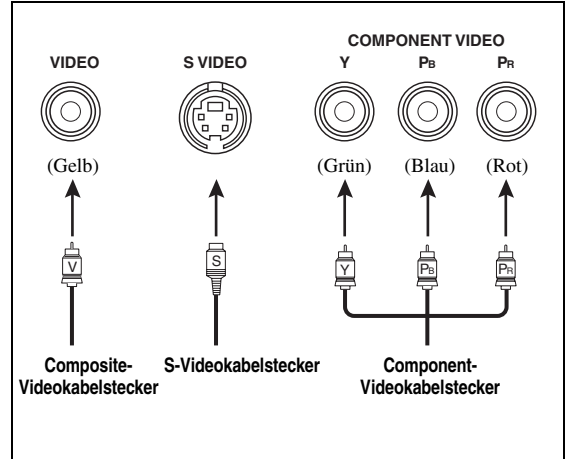

#### ■ Audiobuchsen

Dieses Gerät verfügt über drei Arten Audiobuchsen. Der Anschluss hängt von der Verfügbarkeit der Audiobuchsen an Ihren weiteren Komponenten ab.

##### AUDIO-Buchsen

Für herkömmliche Analog-Audiosignale, die über linke und rechte Analog-Audiokabel eingespeist werden. Schließen Sie die roten Stecker an die rechten Buchsen und die weißen Stecker an die linken Buchsen an.

##### DIGITAL COAXIAL-Buchsen

Für digitale Audiosignale, die über koaxiale Digital-Audiokabel übertragen werden.

##### DIGITAL OPTICAL-Buchsen

Für digitale Audiosignale, die über optische Digital-Audiokabel übertragen werden.

#### Hinweis

Sie können die Digitalbuchsen für die Eingabe der PCM-, Dolby Digital- und DTS-Bitstreams verwenden. Falls Sie Komponenten sowohl an die COAXIAL- als auch an die OPTICAL-Buchsen anschließen, wird den an den COAXIAL-Buchsen eingespeisten Signalen Priorität eingeräumt. Alle Digitaleingangsbuchsen sind kompatibel mit den 96 kHz Digitalabtastsignalen.

#### ■ Videobuchsen

Dieses Gerät weist drei Typen von Videobuchsen auf. Verbinden Sie die Videoeingangsbuchsen dieses Geräts mit den Videoausgangsbuchsen der Eingangsquellkomponenten zum gleichzeitigen Einschalten der Audio- und Videoquellen. Der Anschluss hängt von der Verfügbarkeit der Eingangsbuchsen an Ihrem Videomonitor ab.

##### VIDEO-Buchsen

Für herkömmliche Composite-Video-Signale, die über Composite-Video-Kabel anliegen.

##### S VIDEO-Buchsen

Für S-Video-Signale, aufgetrennt in Luminanz- (Y) und Chrominanz-Video-Signale (C), die auf separaten Adern von S-Video-Kabeln übertragen werden.

##### COMPONENT VIDEO-Buchsen

Für Component-Video-Signale, aufgetrennt in Luminanz- (Y) und Chrominanz-Video-Signale (Pb, Pr), die auf separaten Adern von Component-Video-Kabeln übertragen werden.



Dieses Gerät verfügt über eine Videowandlerfunktion. Siehe Seite 22 und 86 für Einzelheiten.

## Informationen über HDMI™

Das Gerät verfügt über vier HDMI-Eingangsbuchsen und eine HDMI-Ausgangsbuchse für digitale Audio- und Videosignal-Ein- und Ausgänge. Verbinden Sie die HDMI IN1, HDMI IN2, HDMI IN3 oder HDMI IN4-Buchse dieses Geräts mit der HDMI-Ausgangsbuchse weiterer HDMI-kompatibler Komponenten (wie zum Beispiel einem DVD-Player). Verbinden Sie die HDMI OUT-Buchse dieses Geräts mit der HDMI-Eingangsbuchse anderer HDMI-Komponenten (wie zum Beispiel einem TV oder einem Projektor).

Die an der HDMI IN-Buchse der ausgewählten Eingangsquelle eingespeisten Video- oder Audiosignale werden an der HDMI OUT-Buchse dieses Geräts ausgegeben.



- Sie können das mögliche Problem mit der HDMI-Verbindung prüfen (siehe Seite 96).
- Siehe Seite 142 für die Information über die Eingangssignalfähigkeit dieses Geräts für den HDMI-Anschluss.

### ■ HDMI-Buchse und -Stecker prüfen

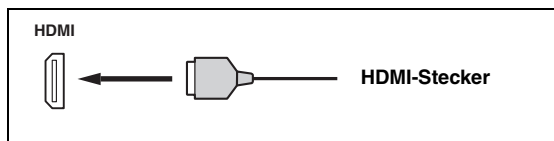

- Es wird empfohlen, dass Sie ein handelsübliches HDMI-Kabel mit aufgedrucktem HDMI-Logo von höchstens 5 m Länge verwenden.
- Verwenden Sie ein Umwandlungskabel (HDMI-Buchse ↔ DVI-D-Buchse) für den Anschluss dieses Gerätes an eine andere DVI-Komponente.

### Hinweise

- Das Kabel der HDMI-Komponenten, die an die HDMI OUT-Buchse dieses Geräts angeschlossen ist, darf während der Datenübertragung weder abgezogen noch angeschlossen werden. Andernfalls kann es zu einer Unterbrechung der Wiedergabe oder zu Rauschstörungen kommen.
- Die HDMI OUT-Buchse gibt nur die Audiosignale, die an den HDMI-Eingangsbuchsen eingespeist werden, nur aus, wenn „Audiounterst.“ auf „Andere Geräte“ gestellt ist (siehe Seite 95).
- Wenn Sie den an die HDMI OUT-Buchse über eine DVI-Verbindung angeschlossenen Videomonitor ausschalten, kann dieses Gerät die Verbindung mit der Komponente möglicherweise nicht wieder herstellen.
- Die analogen Videosignale, die an den Composite-Video-, S-Video- und Component-Video-Buchsen eingespeist werden, können digital hochkonvertiert werden, um an der HDMI OUT-Buchse ausgegeben zu werden. Stellen Sie „Wandlung“ auf „Ein“ in „Man. Setup“ ein, um diese Funktion zu aktivieren (siehe Seite 86).

### ■ Vorgabe-Zuweisung der HDMI-Eingangsbuchsen

HDMI-Eingangsbuchse	Zugewiesene Eingangsquelle
IN1	BD/HD DVD
IN2	DVD
IN3	DTV/CBL
IN4	DVR

## Audio- und Video-Signalfloss

### ■ Audiosignalfloss

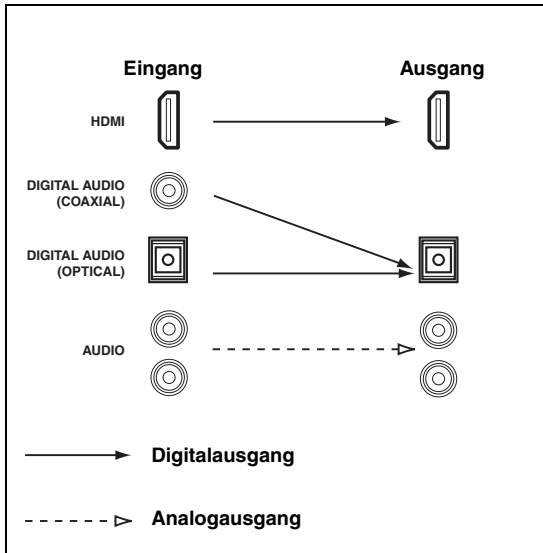

#### Hinweise

- 2-Kanal- und Mehrkanal-PCM-, Dolby Digital- und DTS-Signaleingänge von den HDMI-Eingangsbuchsen können nur an der HDMI OUT-Buchse ausgegeben werden, wenn „Audiounterst.“ auf „Andere Geräte“ eingestellt ist (siehe Seite 95).
- Die folgenden Typen von Audiosignalen können nur an den HDMI-Eingangsbuchsen eingegeben werden:
  - DSD
  - Dolby TrueHD
  - Dolby Digital Plus
  - DTS-HD Master Audio
  - DTS-HD High Resolution Audio

### ■ Videosignalfloss

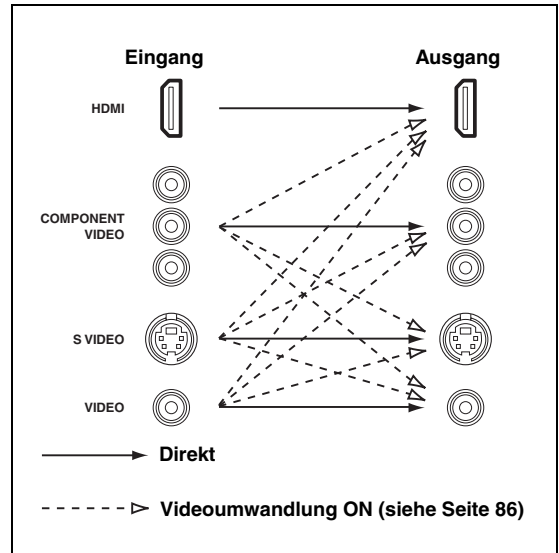

Sie können entflechten und die Auflösung der Videosignale mit den „Bild“-Parametern umwandeln. Siehe Seite 86 für Einzelheiten.

#### Hinweise

- Wenn analoge Videosignale an den COMPONENT VIDEO-, S VIDEO- und VIDEO-Buchsen eingespeist werden, ist die Prioritätsreihenfolge der Eingangssignale wie folgt:
  1. COMPONENT VIDEO
  2. S VIDEO
  3. VIDEO
- An den HDMI-Buchsen eingespeiste digitale Videosignale können nicht von den analogen Video-Ausgangsbuchsen ausgegeben werden.
- Die analogen Component-Videosignale (nur mit 480i (NTSC)/576i (PAL) Auflösung) werden in S-Video- oder Composite-Videosignale umgewandelt und an den VIDEO- oder S VIDEO MONITOR OUT-Buchsen ausgegeben.
- Die analogen Component-Videosignale mit 1080p Auflösung werden nur an den COMPONENT VIDEO MONITOR OUT-Buchsen ausgegeben.
- Das GUI-Signal wird nicht über die DVR OUT- und VCR OUT-Buchsen ausgegeben und wird nicht aufgezeichnet.



## Anschluss eines Fernsehgeräts oder TV-Projektors

Schließen Sie Ihr Fernsehgerät (oder Ihren Projektor) an die HDMI OUT-Buchse, die COMPONENT VIDEO MONITOR OUT-Buchsen, die S VIDEO MONITOR OUT-Buchse oder die VIDEO MONITOR OUT-Buchse dieses Geräts an.



Stellen Sie sicher, dass dieses Gerät und andere Komponenten von den Netzsteckdosen getrennt werden.



Sie können wählen, ob die HDMI-Audiosignale auf dieser Einheit oder einer anderen HDMI-Komponente wiedergegeben werden sollen, die an die HDMI OUT-Buchse auf der Rückseite dieser Einheit angeschlossen ist. Verwenden Sie den „Audionterst.“-Parameter im „Optionen“, um die Komponente für die Wiedergabe von HDMI-Audiosignalen zu wählen (siehe Seite 95).

### Hinweise

- Manche an dieses Gerät über eine DVI-Verbindung angeschlossene Videomonitor erkennen die anliegenden HDMI-Audio/Videosignale nicht, wenn sie im Bereitschaftsmodus sind. In diesem Fall blinkt die HDMI-Anzeige unregelmäßig.
- Stellen Sie „Wandlung“ in „Bild“ auf „Ein“ (siehe Seite 86), um die Kurzmeldungen anzuzeigen.
- Der GUI-Bildschirm wird je nach dem Videoeingangssignalformat und der Einstellung der Parameter in „Hintergrund“ mit Hintergrundbild oder grauem Hintergrund angezeigt (siehe Seite 88).
- Wenn der angeschlossene Videomonitor mit dem automatischen Audio- und Video-Synchronisationsmerkmal (automatische Lippsynchronisation) kompatibel ist, stellt dieses Gerät die Audio- und Videozeitgabe automatisch ein (siehe Seite 84). Schließen Sie den Videomonitor an die HDMI OUT-Buchse dieses Geräts an, um das Merkmal zu verwenden.

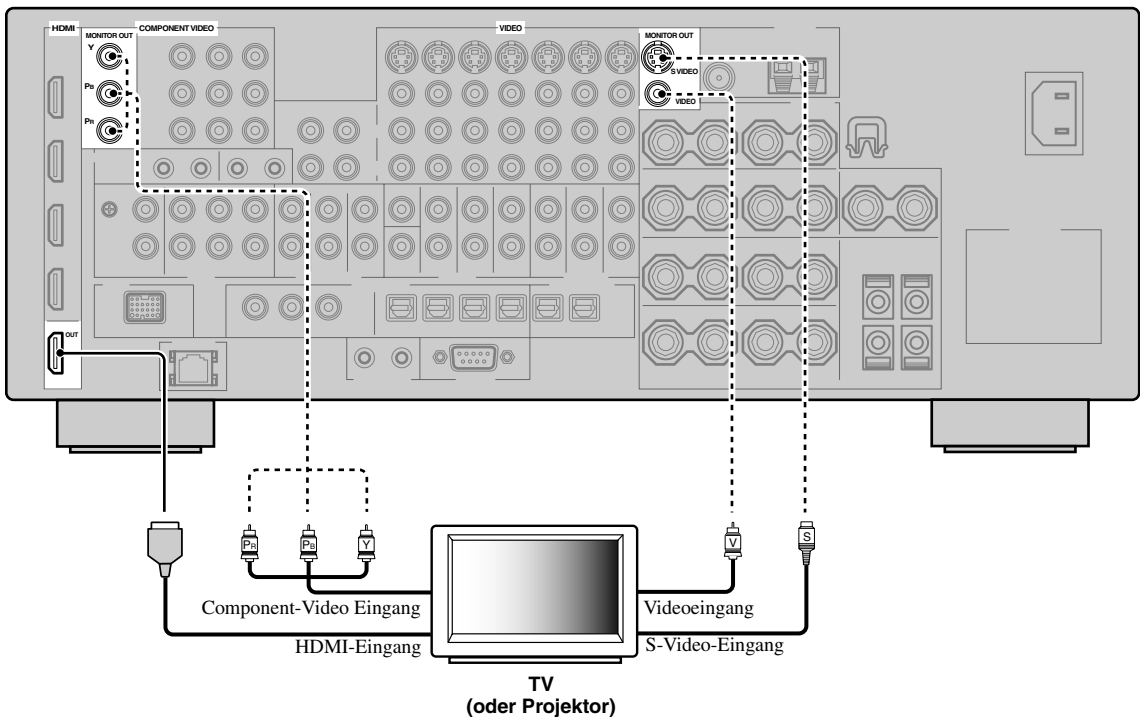

## Anschluss von weiteren Komponenten



Stellen Sie sicher, dass dieses Gerät und andere Komponenten von den Netzsteckdosen getrennt werden.

### Hinweise

- Wenn „Wandlung“ auf „Aus“ gestellt ist (siehe Seite 86), stellen Sie sicher, dass die gleichen Videoverbindungen wie bei Ihrem Fernsehgerät vorgenommen werden (siehe Seite 23). Wenn Sie z.B. Ihr Fernsehgerät an der VIDEO MONITOR OUT-Buchse dieses Geräts angeschlossen haben, schließen Sie Ihre anderen Komponenten an die VIDEO-Buchsen an.

- Wenn „Wandlung“ auf „Ein“ (siehe Seite 86) gestellt ist, werden die umgewandelten Videosignale nur an den MONITOR OUT-Buchsen ausgegeben. Für die Aufnahme einer Quelle müssen Sie die gleichen Videoanschlüsse zwischen jeder einzelnen Komponente ausführen.
- Zum Herstellen eines digitalen Anschlusses an eine andere Komponente als die Vorgabekomponente, die jeder DIGITAL INPUT- oder DIGITAL OUTPUT-Buchse zugewiesen ist, wählen Sie die entsprechende Einstellung für „Optionen“, „Optischer Ausg.“ oder „Koaxial. Eing.“ in „I/O-Zuordn.“ (siehe Seite 79).
- Falls Sie Ihren DVD-Player sowohl an die DIGITAL INPUT (OPTICAL)- als auch an die DIGITAL INPUT (COAXIAL)-Buchsen anschließen, wird den an die DIGITAL INPUT (COAXIAL)-Buchse eingespeisten Signalen Priorität eingeräumt.

### ■ Anschließen eines Blu-ray-Disc oder HD DVD-Players

Verbinden Sie Ihren Blu-ray Disc- oder HD DVD-Player mit der HDMI IN1-Buchse dieses Geräts, um die Merkmale von Blu-ray Disc oder HD DVD vollständig auszunutzen.

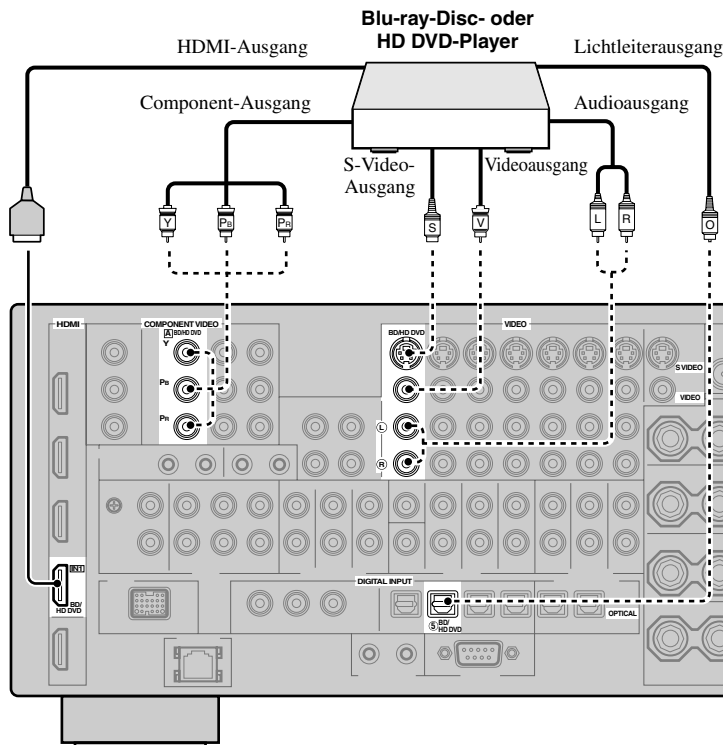

— zeigt empfohlene Anschlüsse an

- - - zeigt alternative Anschlüsse an

## ■ Anschließen eines DVD-Players

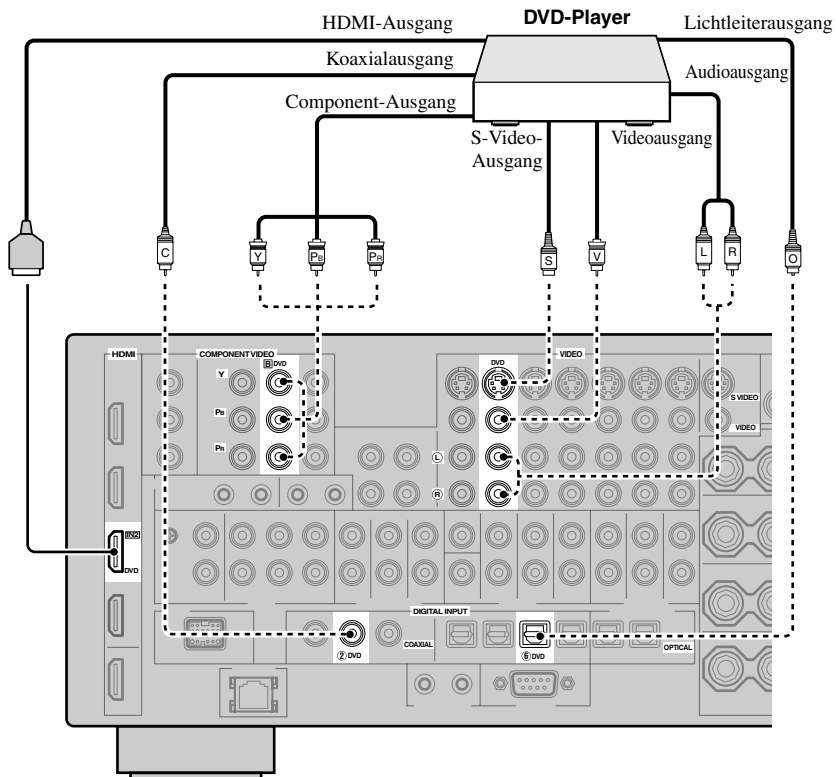

———— zeigt empfohlene Anschlüsse an  
 - - - - zeigt alternative Anschlüsse an

■ Anschließen einer Set-Top-Box

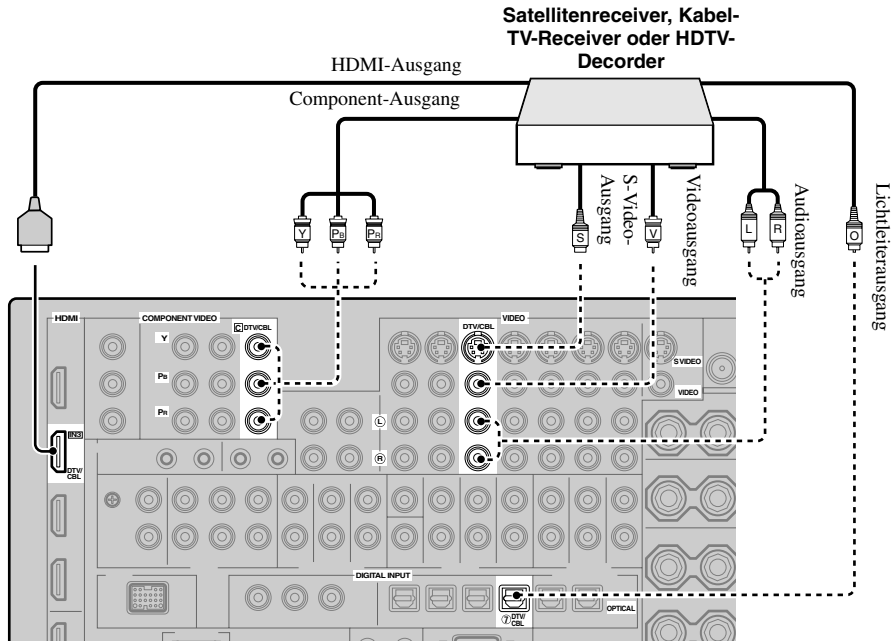

■ Anschließen eines DVD-, PVR- oder Videorecorders

**Hinweis**

\* Wenn Sie einen weiteren Videorecorder mit diesem Gerät verbinden, schließen Sie ihn an die VCR-Klemmen (Buchsen S VIDEO IN, VIDEO IN, AUDIO IN, S VIDEO OUT, VIDEO OUT und AUDIO OUT) an, die bis auf die DIGITAL INPUT (COAXIAL)-Buchse den DVR-Klemmen entsprechen.

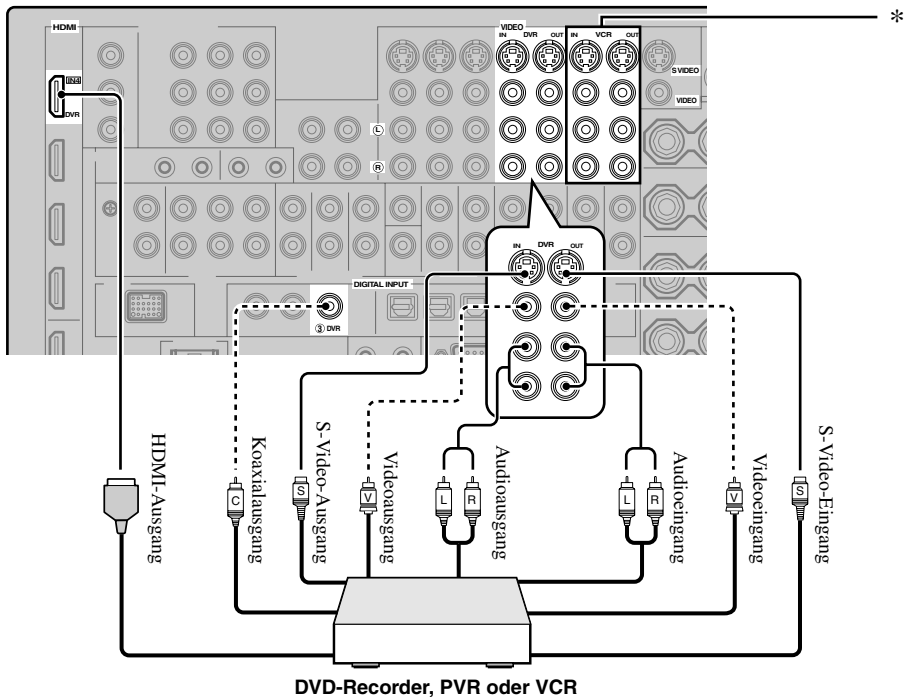

## ■ Anschluss der Audiokomponenten

### Hinweise

- Schließen Sie Ihren Plattenspieler an die GND-Klemme dieses Geräts an, um das Rauschen in dem Signal zu vermindern. Bei manchen Plattenspielern können Sie jedoch vielleicht weniger Rauschstörungen hören, wenn der Anschluss an die GND-Klemme nicht ausgeführt wird.
- Die PHONO-Buchsen dienen für den Anschluss eines Plattenspielers mit MM- oder hochpegeligem MC-Tonabnehmer. Zum Anschließen eines Plattenspielers mit niederpegeligem MC-Tonabnehmer an die PHONO-Buchsen verwenden Sie einen Inline-Aufwärtstrafo oder einen MC-Vorverstärker.
- Falls Sie Komponenten sowohl an die DIGITAL INPUT (OPTICAL)- als auch an die DIGITAL INPUT (COAXIAL)-Buchsen anschließen, wird den DIGITAL INPUT (COAXIAL)-Buchsen Priorität eingeräumt.

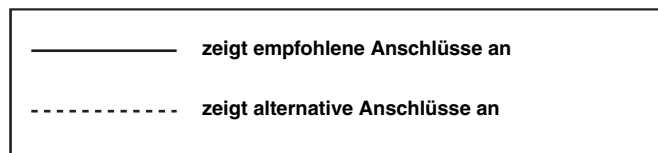
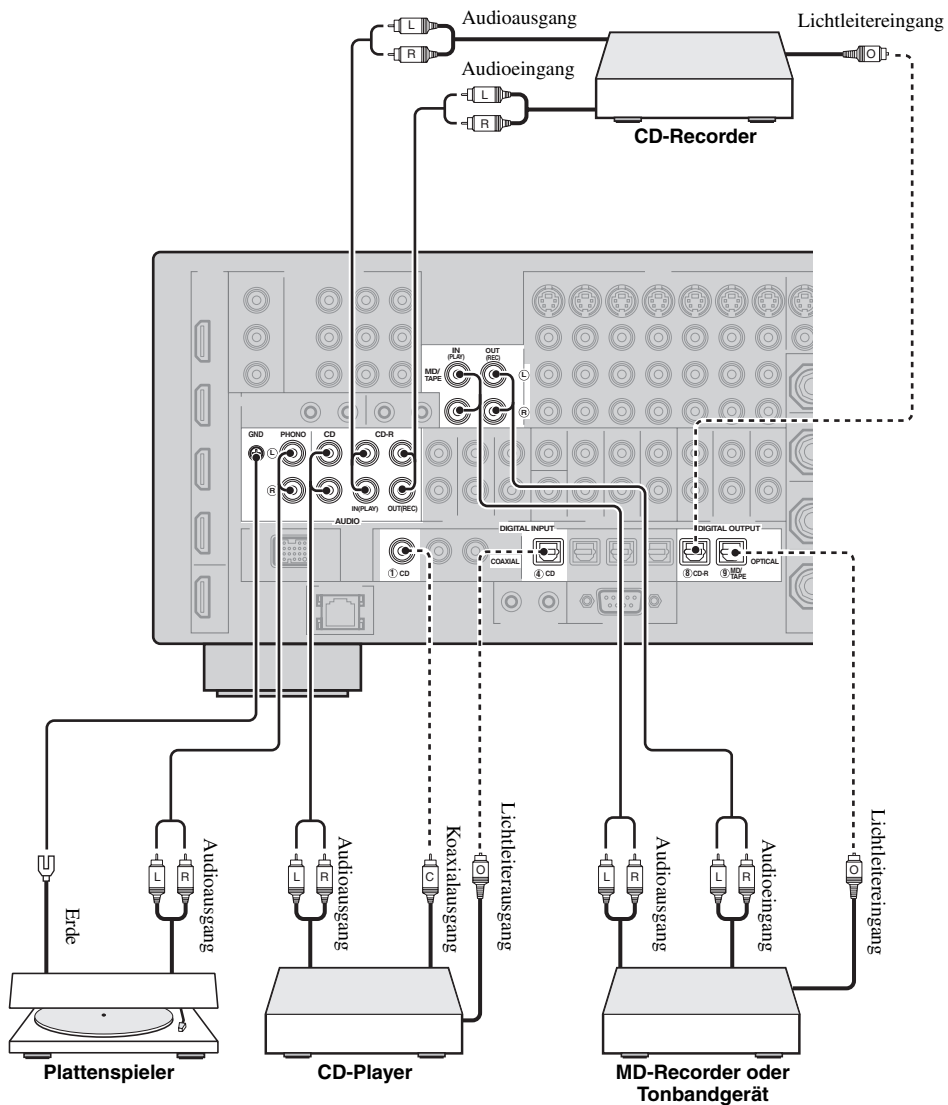

## ■ Anschluss eines externen Verstärkers

Dieses Gerät hat mehr als genug Leistung für jede Heimanwendung. Falls Sie aber die Ausgangsleistung am Lautsprecherausgang erhöhen oder einen anderen Verstärker verwenden möchten, schließen Sie einen externen Verstärker an die PRE OUT-Buchsen an.

### Hinweise

- Wenn Sie Verbindungen an die PRE OUT-Buchsen herstellen, nehmen Sie keine Verbindungen an die SPEAKERS-Klemmen vor.
- Jede PRE OUT-Buchse gibt die gleichen Kanalsignale wie die entsprechenden SPEAKERS-Klemmen aus.
- Stellen Sie den Lautstärkepegel des Subwoofers mit dem Regler an dem Subwoofer ein (siehe Seite 52).
- Manche Signale werden vielleicht nicht an der SUBWOOFER PRE OUT-Buchse ausgegeben, abhängig von den „Lautspr. Ausw.“- (siehe Seite 88) und „Bassausgang“-Einstellungen (siehe Seite 89).
- Sie können das automatische Setup-Merkmal auch verwenden, wenn Sie einen externen Verstärker verwenden (siehe Seite 37).

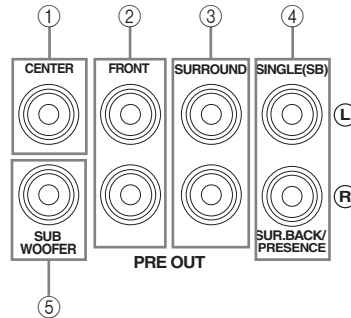

① **CENTER PRE OUT-Buchse**  
Center-Kanal-Ausgangsbuchse.

② **FRONT PRE OUT-Buchsen**  
Frontkanal-Ausgangsbuchsen.

③ **SURROUND PRE OUT-Buchsen**  
Surroundkanal-Ausgangsbuchsen.

④ **SURROUND BACK/PRESENCE PRE OUT-Buchsen**

Hintere Surround- oder Presence-Kanal-Ausgangsbuchsen. Wenn Sie nur einen externen Verstärker für den hinteren Surround-Kanal anschließen, schließen Sie diesen an die SINGLE (SB)-Buchse an.



- Stellen Sie „Surr. Back“ auf „Groß x2“, „Groß x1“, „Klein x2“ oder „Klein x1“ und „Präsenz“ auf „Nicht vorh.“ (siehe Seite 89) um das hintere Surroundkanal-Signal über die Buchsen SURROUND BACK/PRESENCE PRE OUT auszugeben.
- Stellen Sie „Präsenz“ auf „Ja“ und „Surr. Back“ auf „Nicht vorh.“ (siehe Seite 89), um die Presence-Kanalsignale über die Buchsen SURROUND BACK/PRESENCE PRE OUT auszugeben.
- Wenn „BI-AMP“ auf „EIN“ (siehe Seite 19) gestellt ist, gibt diese Einheit die Frontkanal-Audiosignale an den SUR.BACK/PRESENCE PRE OUT-Buchsen aus.

⑤ **SUBWOOFER PRE OUT-Buchse**

Schließen Sie einen Subwoofer mit integriertem Verstärker an.

## ■ Anschließen eines Multi-Format-Players oder eines externen Decoders

Dieses Gerät ist mit 6 zusätzlichen Eingangsbuchsen (linke und rechte FRONT, CENTER, linke und rechte SURROUND und SUBWOOFER) für diskreten Mehrkanaleingang von einem Multi-Format-Player, einem externen Decoder, Sound-Prozessor oder Vorverstärker ausgerüstet.

Wenn Sie „Eingangskanäle“ in „MULTI CH“ auf „8 Kanal“ gestellt haben (siehe Seite 80), können Sie die in „Mehrkan. Zuordn.“ als „Front Eing.“ zugewiesenen Eingangsbuchsen (siehe Seite 80) zusammen mit den MULTI CH INPUT-Buchsen verwenden, um 8-Kanalsignale einzuspeisen.

Schließen Sie die Ausgangsbuchsen Ihres Multi-Format-Players oder externen Decoders an die MULTI CH INPUT-Buchsen an. Achten Sie unbedingt darauf, dass die linken und rechten Ausgänge richtig an die linken und rechten Eingangsbuchsen für die Front- und Surround-Kanäle angeschlossen werden.

### Hinweise

- Wenn Sie die an die MULTI CH INPUT-Buchsen angeschlossene Komponente als Eingangsquelle wählen (siehe Seite 42), schaltet dieses Gerät den Digital-sound-Feldprozessor automatisch aus, so dass Sie die Soundfeldprogramme nicht wählen können.
- Dieses Gerät leitet die Signale nicht an die MULTI CH INPUT-Buchsen um, um für fehlende Lautsprecher zu kompensieren. Wir empfehlen Ihnen den Anschluss mindestens eines 5.1-Kanal-Lautsprechersystems, bevor Sie diese Funktion verwenden.
- Wenn die an die MULTI CH INPUT-Buchsen dieses Geräts angeschlossene Komponente als Eingangsquelle gewählt ist, werden nur die an den MULTI CH INPUT FRONT-Buchsen anliegenden Signale vom angeschlossenen Kopfhörer ausgegeben.

### Für 6-Kanal-Eingang

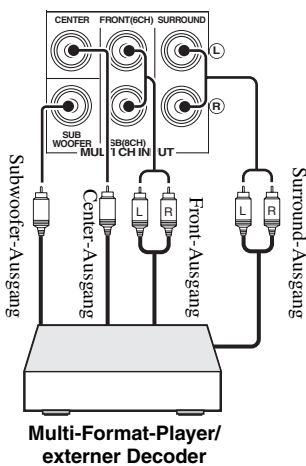

### Für 8-Kanal-Eingang

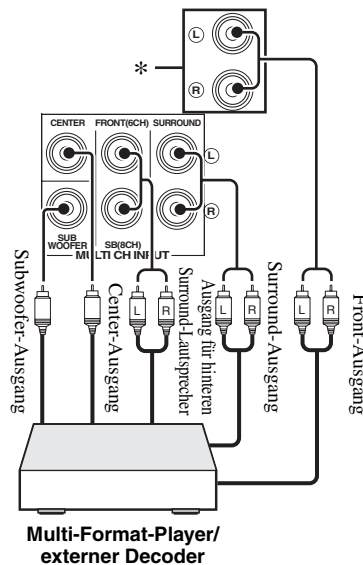

### Hinweis

- \* Die analogen Audiosignal-Eingangsbuchsen, die in „Mehrkan. Zuordn.“ als „Front Eing.“ zugewiesen wurden (siehe Seite 80).

## ■ Anschließen eines Yamaha iPod-Universaldock

Dieses Gerät ist mit einer DOCK-Klemme an der Rückseite ausgestattet, die es erlaubt, ein Yamaha iPod-Universaldock (wie das getrennt erhältliche YDS-10) anzuschließen, wo Sie Ihr iPod anbringen und die Wiedergabe vom iPod mit der mitgelieferten Fernbedienung ausführen können. Schließen Sie ein Yamaha iPod-Universaldock (wie das getrennt erhältliche YDS-10) an die Klemme DOCK an der Rückseite dieses Geräts mit dem speziellen Kabel an.

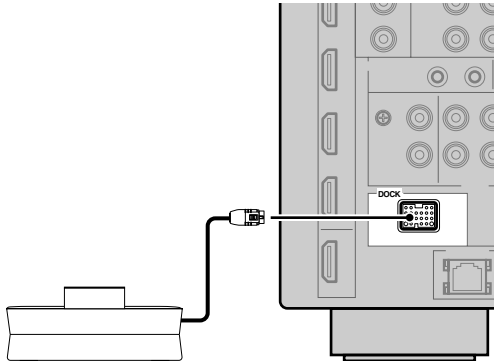

Yamaha iPod-Universaldock  
(wie das getrennt erhältliche YDS-10)

## ■ Mit den REMOTE IN/OUT-Buchsen

Wenn die Komponenten die Yamaha-Produkte sind und die Fähigkeit zur Übertragung der Fernbedienungssignale haben, verbinden Sie die REMOTE IN-Buchsen und die REMOTE OUT-Buchsen mit dem Fernbedienungseingang und die Ausgangsbuchse mit dem Mono-Analog-Minikabel wie folgt. Näheres zu dieser Funktion finden Sie unter Siehe Seite 115.

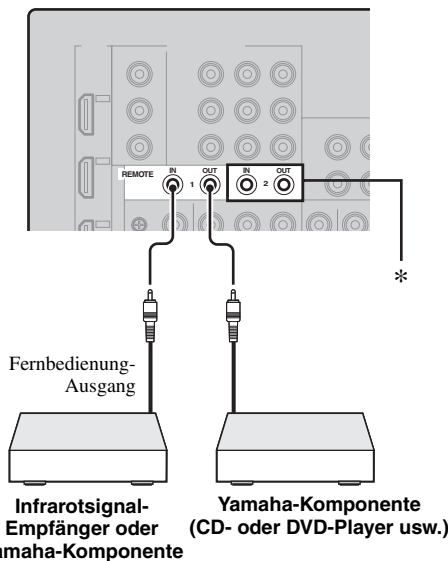

\* Sie können einen anderen Satz von Infrarotsignal-Empfänger und Yamaha-Komponente an die REMOTE IN 2- und OUT 2-Buchsen anschließen, gleich wie an die REMOTE IN 1- und OUT 1-Buchsen.

## Verwenden der VIDEO AUX-Buchsen an der Frontblende

Verwenden Sie die VIDEO AUX-Buchsen an der Frontblende zum Anschließen einer Spielkonsole oder einer Videokamera an dieses Gerät.

### Vorsicht

Stellen Sie immer die Lautstärke dieses Geräts und anderer Komponenten niedrig ein, bevor Sie Verbindungen herstellen.

### Hinweis

Die an der DOCK-Klemme an der Rückseite anliegenden Audiosignale haben Vorrang vor den an den VIDEO AUX-Buchsen anliegenden.

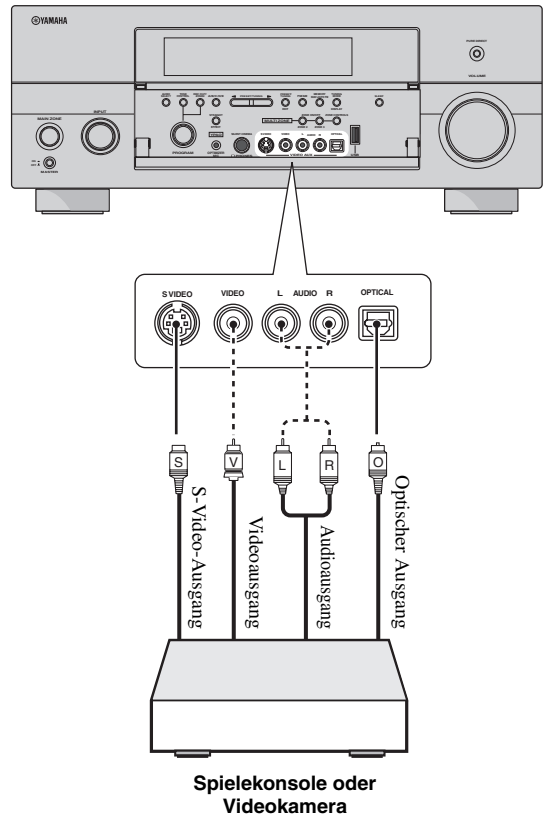



## Anschluss des Netzwerks

Zum Anschließen dieses Geräts an Ihr Netzwerk stecken Sie ein Ende des Netzkabels (CAT-5 oder ein höheres Direktkabel) an den NETWORK-Port dieses Geräts an und stecken Sie das andere Ende in einen der LAN-Ports an Ihrem Router, der die DHCP (Dynamic Host Configuration Protocol) Serverfunktion unterstützt. Das folgende Diagramm zeigt ein Anschlussbeispiel, in dem dieses Gerät an einen der LAN-Ports eines 4-Port-Routers angeschlossen ist. Zum Genießen von Musik-Dateien, die auf Ihrem PC und im Yamaha MCX-2000 gespeichert sind oder zum Zugriff auf das Internet-Radio muss jedes Gerät richtig im Netzwerk angeschlossen sein.

### Hinweise

- Sie müssen ein STP-Kabel (mit paarig verdrillten und geschirmten Adern, im Fachhandel erhältlich) zum Verbinden eines Netzwerk-Hubs oder Routers und dieses Geräts verwenden.
- Wenn die DHCP-Serverfunktion an Ihrem Router deaktiviert ist, müssen Sie die Netzwerkeinstellungen manuell konfigurieren (siehe Seite 91).
- Yamaha MCX-2000, MCX-A10 und MCX-C15 sind möglicherweise in bestimmten Gebieten nicht erhältlich.

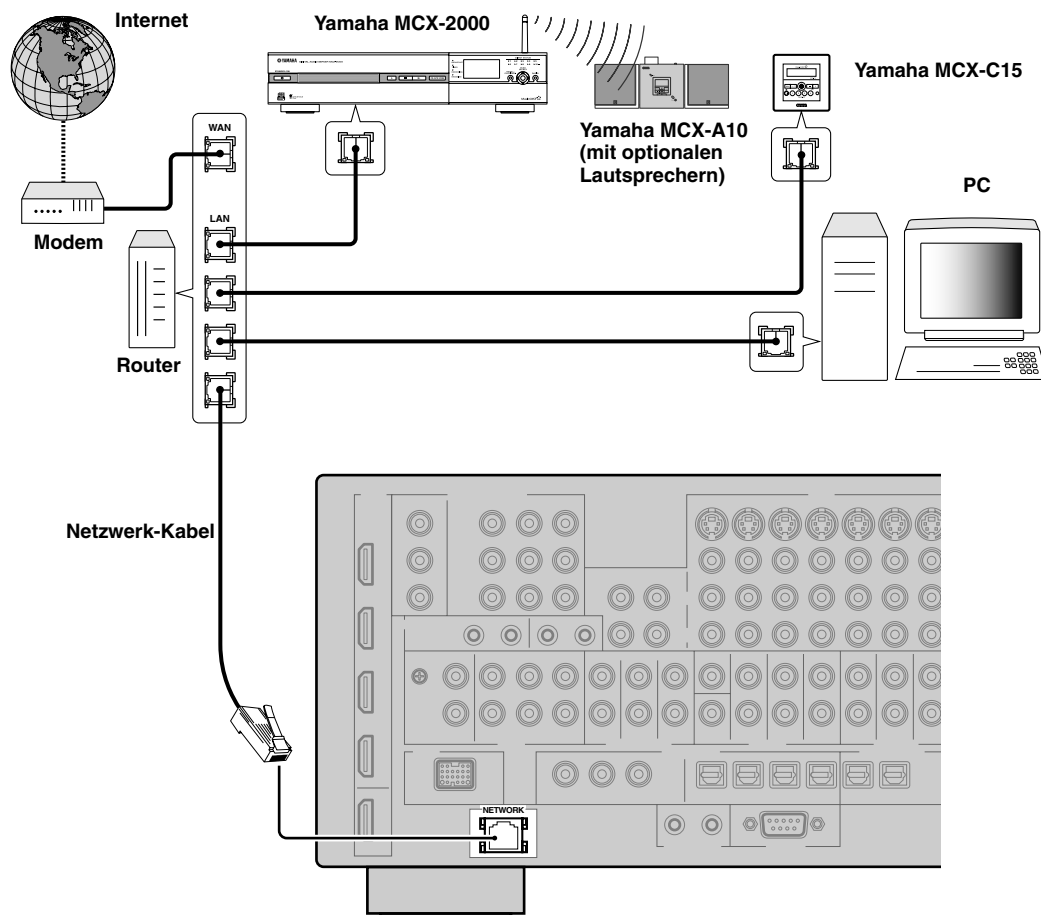

## Anschließen der UKW- und MW-Antennen

Sowohl die UKW- als auch die MW-Zimmerantenne wird mit diesem Gerät mitgeliefert. Schließen Sie jede Antenne richtig an die dafür vorgesehenen Klemmen an. Normalerweise sollten diese Antennen ausreichende Signalstärke sicherstellen.

### Hinweise

- (Nur Modelle für Asien und Universalmodell) Verwenden Sie immer diese Funktion, um das Frequenzraster gemäß der Senderteilung in Ihrem Gebiet einzustellen (siehe Seite 122).
- Die MW-Rahmenantenne sollte entfernt von diesem Gerät angeordnet werden.
- Die MW-Rahmenantenne sollte immer angeschlossen werden, auch wenn Sie eine MW-Hochantenne an dieses Gerät anschließen.
- Eine richtig installierte Hochantenne gewährleistet besseren Empfang als eine Zimmerantenne. Falls die Empfangsqualität schlecht ist, bringen Sie eine Hochantenne an. Wenden Sie sich für Hochantennen den den nächsten autorisierten Yamaha Fachhändler oder Kundendienst.

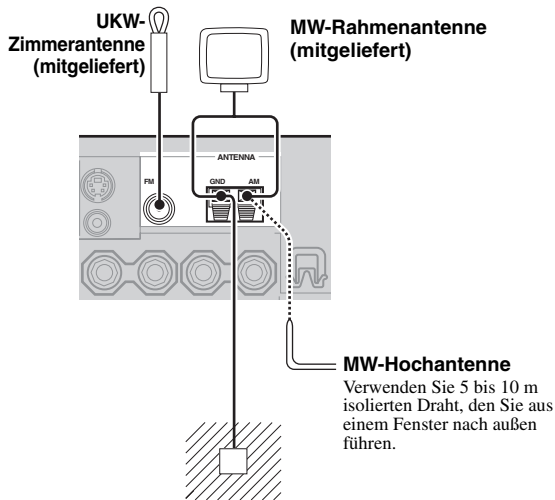

### Erdung (GND-Klemme)

Für maximale Sicherheit und minimale Interferenzen sollten Sie die GND-Antennenklemme an eine gute Erdung anschließen. Eine gute Erdung ist ein in den feuchten Erdboden getriebener Metallstab.

## Anschluss des Netzkabels

### ■ Anschluss des Netzkabels

Verbinden Sie das mitgelieferte Netzkabel mit dem Netzanschluss, nachdem alle anderen Anschlüsse fertig gestellt wurden, und schließen Sie danach das Netzkabel an eine Netzsteckdose an.

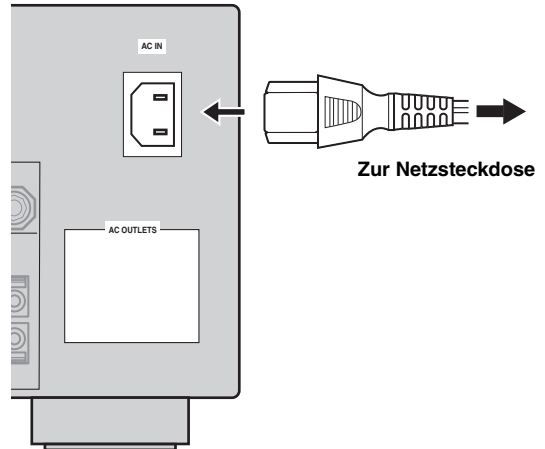

### Hinweis

(Nur Modell für Asien) Wählen Sie eines der mitgelieferten Netzkabel, das für den Typ der Netzsteckdose an Ihrem Aufstellungsort geeignet ist, bevor Sie dieses Gerät mit dem Stromnetz verbinden.

### ■ AC OUTLET(S) (SWITCHED)

Modelle für Großbritannien und Australien

..... 1 Netz-Steckdose  
Modell für Korea..... Keine  
Andere Modelle ..... 2 netzdosen

Verwenden Sie diese Steckdose(n), um jegliche angeschlossenen Komponenten mit Strom zu versorgen. Verbinden Sie die Netzkabel Ihrer anderen Komponenten mit dieser(n) Steckdose(n). Die Stromversorgung der Steckdose(n) wird hergestellt, wenn dieses Gerät eingeschaltet wird. Die Stromversorgung der Steckdose(n) wird jedoch ausgeschaltet, wenn dieses Gerät ausgeschaltet wird. Für Information über die maximale Leistungsaufnahme, d.h. die Gesamtleistungsaufnahme der Komponenten, die an diese Steckdose(n) angeschlossen werden können, siehe „Technische Daten“ auf Seite 141.

### Speichersicherung

Der Speichersicherungs-Schaltkreis vermeidet ein Löschen der gespeicherten Daten, auch wenn dieses Gerät auf den Bereitschaftsmodus geschaltet wird. Die gespeicherten Daten gehen aber verloren, falls der Netzstecker von der Netzdose abgezogen oder die Stromversorgung für länger als eine Woche unterbrochen wird.

## Einstellen der Lautsprecherimpedanz und GUI-Sprache

### Vorsicht

Wenn Sie 6-Ohm-Lautsprecher verwenden, schalten Sie BEVOR der Verwendung dieses Geräts immer „SPEAKER IMP.“ auf „6ΩMIN“ wie folgt. Sie können auch 4-Ohm-Lautsprecher als Frontlautsprecher verwenden.

Vor der Verwendung dieses Geräts stellen Sie die Lautsprecherimpedanz der angeschlossenen Lautsprecher und die Sprache der Menüeinträge und der Meldungen ein, die im GUI (grafische Benutzeroberfläche)-Menü dieses Geräts erscheinen.

**1** Stellen Sie sicher, dass dieses Gerät ausgeschaltet ist.

**2** Drücken und halten Sie **ⓅSTRAIGHT** auf der Frontblende, und drücken Sie die Taste **ⒶMASTER ON/OFF** nach innen in die ON-Stellung, um das Gerät auszuschalten.

Dieses Gerät schaltet ein, und das weiterführende Setup-Menü (siehe Seite 120) erscheint auf dem Frontblende-Display.

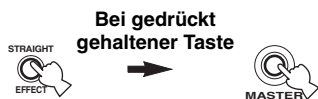

**3** Drehen Sie den **ⓄPROGRAM**-Wahlschalter, um „SPEAKER IMP.“ zu wählen.

**4** Drücken Sie wiederholt die **ⓅSTRAIGHT**-Taste, um „6ΩMIN“ zu wählen.

**5** Drehen Sie den **ⓄPROGRAM**-Wahlschalter, um „GUI LANGUAGE“ zu wählen.

**6** Drücken Sie **ⓅSTRAIGHT** wiederholt, um die gewünschte Spracheinstellung für die grafische Benutzeroberfläche im Videomonitor einzustellen.

Wahlmöglichkeiten: **ENGLISH** (Englisch), **JAPANESE** (Japanisch), **FRENCH** (Französisch), **GERMAN** (Deutsch), **SPANISH** (Spanisch), **RUSSIAN** (Russisch)

### Hinweise

- Diese Einstellung hat keine Auswirkung auf die Meldungen, die im Frontblende-Display erscheinen.
- Sie können auch die GUI-Sprache mit dem GUI-Bildschirm wählen. Siehe Seite 97 für Einzelheiten.

**7** Drücken Sie **ⒶMASTER ON/OFF** zum Ausrasten in OFF-Stellung, um die neue Einstellung zu speichern und das Gerät auszuschalten.

Die vorgenommene Einstellung wird beim nächsten Einschalten des Geräts wirksam.

## Ein- und Ausschalten dieses Geräts

### ■ Einschalten des Geräts

Drücken Sie **ⒶMASTER ON/OFF** auf der Frontblende nach innen in die ON-Stellung, um das Gerät einzuschalten.

Wenn Sie dieses Gerät einschalten, indem Sie **ⒶMASTER ON/OFF** drücken, wird die Hauptzone eingeschaltet.



Wenn Sie dieses Gerät einschalten, tritt eine Verzögerung von einigen Sekunden auf, bevor dieses Gerät Sound reproduzieren kann.

### ■ Ausschalten des Geräts

Drücken Sie erneut **ⒶMASTER ON/OFF** auf der Frontblende, um sie in die OFF-Stellung zu bringen und das Gerät einzuschalten.

### Hinweise

- **ⓄMAIN ZONE ON/OFF** auf der Frontblende sowie **ⓄPOWER** und **ⓄSTANDBY** auf der Fernbedienung sind nur aktiv, wenn **ⒶMASTER ON/OFF** nach innen in die ON-Stellung gedrückt wird.
- Es wird empfohlen, dass Sie zum Ausschalten dieses Geräts den Bereitschaftsmodus verwenden.

### ■ Schalten Sie die Hauptzone in den Bereitschaftsmodus.

Drücken Sie **ⓄMAIN ZONE ON/OFF** (oder **ⓄSTANDBY**), um die Hauptzone in den Bereitschaftsmodus zu schalten.

Im Bereitschaftsmodus verbraucht dieses Gerät eine geringe Strommenge, um die Infrarotsignale von der Fernbedienung empfangen zu können.

### ■ Ausschalten der Hauptzone aus dem Bereitschaftsmodus

Drücken Sie **ⓄMAIN ZONE ON/OFF** (oder **ⓄPOWER**), um die Hauptzone einzuschalten.



- Wenn Sie dieses Gerät einschalten, tritt eine Verzögerung von einigen Sekunden auf, bevor dieses Gerät Sound reproduzieren kann.
- Diese Tasten sind nur funktionsfähig, wenn die Taste **ⒶMASTER ON/OFF** in die Position ON gedrückt wird.

### Wenn Probleme auftreten...

- Schalten Sie zuerst dieses Gerät aus und dann wieder ein.
- Wenn das Problem weiter besteht, initialisieren Sie die Parameter dieses Geräts. Siehe Seite 134 für Einzelheiten.

## Verwendung der Fernbedienung

Die Fernbedienung überträgt einen gerichteten Infrarotstrahl.

Richten Sie die Fernbedienung während der Bedienung unbedingt direkt auf den Fernbedienungssensor dieses Gerätes.

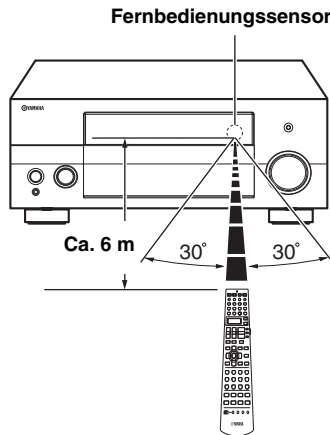

### ② LIGHT

Bewirkt Aufleuchten der Fernbedienungstasten und des Displayfensters (12).

### Displayfenster (12)

Zeigt den Namen der gewählten Eingangsquellen an, die Sie steuern können.

### Infrarotfenster (27)

Gibt die Infrarot-Steuerungssignale aus. Richten Sie dieses Fenster auf die Komponente, die Sie bedienen möchten.

### Übertragen-Anzeige (28)

Leuchtet, während die Fernbedienung Infrarotsignale aussendet.

### Betriebsmoduswähler (14)

Die Funktion bestimmter Tasten hängt von der Position des Betriebsmoduswählers ab.

#### AMP

Steuert die Verstärkerfunktion dieses Gerätes.

#### SOURCE

Bedient die Komponente, die Sie mit einer Eingangswahltaste gewählt haben (siehe Seite 104).

#### TV

Bedient das Fernsehgerät, das entweder DTV/CBL oder PHONO zugewiesen ist (siehe Seite 103).

## Hinweise

- Achten Sie darauf, dass kein Wasser oder andere Flüssigkeiten auf die Fernbedienung verschüttet werden.
- Lassen Sie die Fernbedienung nicht fallen.
- Belassen oder lagern Sie die Fernbedienung niemals unter den folgenden Bedingungen:
  - Stellen mit hoher Feuchtigkeit, wie zum Beispiel in der Nähe eines Bades
  - Stellen mit hohen Temperaturen, wie zum Beispiel in der Nähe einer Heizung oder eines Ofens
  - Orte mit sehr niedrigen Temperaturen
  - Staubige Orte

## Öffnen und Schließen der Frontblendklappe

Falls Sie die Bedienelemente hinter der Frontblendklappe verwenden möchten, öffnen Sie die Klappe, indem Sie vorsichtig gegen den unteren Teil der Tafel drücken. Halten Sie diese Klappe geschlossen, wenn Sie diese Bedienelemente nicht verwenden.

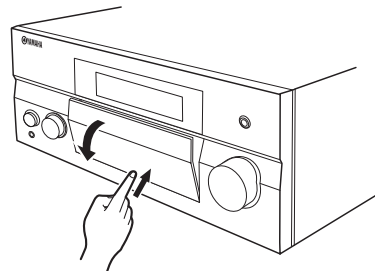

Um die Klappe zu öffnen, drücken Sie vorsichtig gegen den unteren Teil der Tafel.

## Frontblende-Display

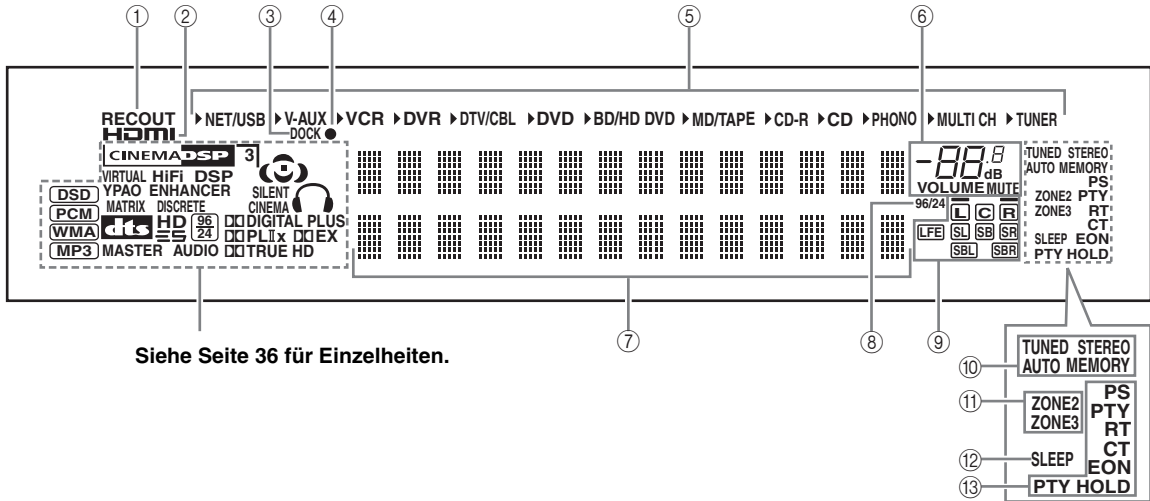

### ① RECOUT Anzeige

Leuchtet auf, wenn dieses Gerät im Auswahlmodus für die Eingangsquelle ist (siehe Seite 67).

### ② HDMI Anzeige

Leuchtet auf, wenn das Signal der gewählten Eingangsquelle an einer der HDMI-Eingangsbuchsen angelegt wird (siehe Seite 21).

### ③ DOCK Anzeige

Leuchtet auf, wenn Sie Ihren iPod in einem Yamaha iPod-Universaldock (wie das getrennt erhältliche YDS-10), angeschlossen an der DOCK-Klemme dieses Geräts, anbringen (siehe Seite 30).

### ④ Batterie-Ladeanzeige

Leuchtet auf, wenn dieses Gerät die Batterie des eingesetzten iPod im Bereitschaftsmodus dieses Geräts lädt (siehe Seite 59).

### ⑤ Eingangsquellenanzeigen

Der entsprechende Cursor leuchtet auf, um die aktuell gewählte Eingangsquelle anzuzeigen.

### ⑥ MUTE-Anzeige und VOLUME-Pegelanzeige

- Zeigt den gegenwärtigen Lautstärkepegel an.
- Die MUTE-Anzeige blinkt, während die MUTE-Funktion eingeschaltet ist (siehe Seite 43).

### ⑦ Multi-Informationsdisplay

Zeigt den Namen des aktuellen Soundfeldprogramms und andere Informationen an, wenn Sie die Einstellungen ausführen oder ändern.

### ⑧ 96/24 Anzeige

Leuchtet auf, wenn ein DTS 96/24-Signal an diesem Gerät eingespeist wird.

### ⑨ Eingangskanal und Lautsprecheranzeigen

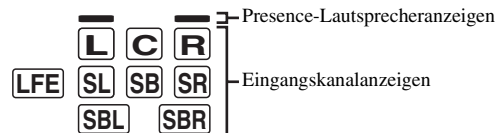

#### Eingangskanalanzeigen

- Zeigen die Kanalkomponenten des aktuellen Digital-Eingangssignals an.
- Leuchtet oder blinkt entsprechend den Einstellungen der Lautsprecher auf, wenn dieses Gerät auf Auto-Setup-Verfahren gestellt ist (siehe Seite 37) oder während der Lautsprecherpegel-Einstellung in „Lautspr. Pegel“ (siehe Seite 91).

#### Presence-Lautsprecheranzeigen

Leuchtet oder blinkt entsprechend den Einstellungen für „Präsenz“ (siehe Seite 89) in „Lautspr. Ausw.“ auf, wenn dieses Gerät auf Auto-Setup-Verfahren (siehe Seite 37) gestellt ist oder während der Lautsprecherpegel-Einstellung in „Lautspr. Pegel“ (siehe Seite 91).



Sie können Einstellungen für die Presence- und hinteren Surround-Lautsprecher automatisch vornehmen, indem Sie „Auto. Setup“ (siehe Seite 37) ausführen oder manuell durch Einstellung der Einstellungen für „Präsenz“ (siehe Seite 89) und „Surr. Back“ (siehe Seite 89) in „Lautspr. Ausw.“.

**⑩ Tuneranzeigen**

Leuchtet auf, wenn dieses Gerät sich im UKW- oder MW-Radiomodus befindet.

**TUNED Anzeige**

Leuchtet auf, wenn dieses Gerät auf einen Sender abgestimmt ist (siehe Seite 53).

**STEREO Anzeige**

Leuchtet auf, wenn dieses Gerät ein starkes Signal von einem UKW-Stereo-Sender empfängt, während die AUTO-Anzeige leuchtet (siehe Seite 53).

**AUTO Anzeige**

Leuchtet auf, wenn dieses Gerät auf den automatischen Abstimmungsmodus geschaltet ist (siehe Seite 53).

**MEMORY Anzeige**

Blinkt, um damit anzuzeigen, dass ein Sender gespeichert werden kann (siehe Seite 55).



MEMORY-Anzeige blinkt auch, während dieses Gerät im Shortcut-Speicherwahlmodus von NET/USB (siehe Seite 65) ist.

**⑪ ZONE2/ZONE3-Anzeigen**

Leuchtet auf, wenn Zone 2 oder Zone 3 eingeschaltet ist (siehe Seite 115).

**⑫ SLEEP Anzeige**

Leuchtet auf, während der Einschlaf-Timer eingeschaltet ist (siehe Seite 43).

**⑬ Radio-Daten-System-Anzeigen  
(Nur Modelle für Europa)****PTY HOLD**

Leuchtet auf, während nach Radio-Daten-System-Sender im PTY SEEK-Modus gesucht wird.

**PS, PTY, RT und CT**

Leuchtet entsprechend dem ausgewählten Radio-Daten-System-Anzeigemodus auf.

**EON**

Leuchtet auf, wenn der EON-Datendienst empfangen wird.

**⑭ YPAO Anzeige**

Leuchtet auf, wenn Sie „Auto. Setup“ ausführen und wenn die Lautsprechereinstellungen in „Auto. Setup“ ohne Modifikationen verwendet werden (siehe Seite 37).

**⑮ Eingangssignalanzeigen**

Die jeweilige Anzeige leuchtet auf, wenn dieses Gerät DSD (Direct Stream Digital), PCM (Pulse Code Modulation), WMA (Windows Media Audio) oder MP3 (MPEG-1 Audio Layer-3) Audiosignale reproduziert.

**⑯ DSP Anzeigen**

Die jeweilige Anzeige leuchtet auf, wenn ein beliebiges der Soundfeldprogramme ausgewählt ist.

**CINEMA DSP Anzeige**

Leuchtet auf, wenn Sie ein CINEMA DSP-Soundfeldprogramm wählen (siehe Seite 45).

**HiFi DSP Anzeige**

Leuchtet auf, wenn Sie ein HiFi DSP-Soundfeldprogramm wählen (siehe Seite 51).

**VIRTUAL Anzeige**

Leuchtet auf, wenn Virtual CINEMA DSP aktiviert ist (siehe Seite 50).

**3D-Anzeige**

Leuchtet auf, wenn der Modus CINEMA DSP 3D aktiv ist (siehe Seite 50).

**⑰ Soundfeldanzeigen**

Leuchten auf, um die aktivierten Soundfelder anzuzeigen (siehe Seite 45).

**⑱ ENHANCER Anzeige**

Leuchtet auf, wenn der Modus Compressed Music Enhancer eingeschaltet ist (siehe Seite 49).

**⑲ Kopfhöreranzeige**

Leuchtet auf, wenn die Kopfhörer angeschlossen sind (siehe Seite 42).

**⑳ SILENT CINEMA Anzeige**

Leuchtet auf, wenn die Kopfhörer angeschlossen sind und ein Soundfeldprogramm gewählt wurde (siehe Seite 50).

**㉑ Decoder-Anzeigen**

Die entsprechende Anzeige leuchtet auf, wenn einer der Decoder dieser Einheit arbeitet.

# Optimierung der Lautsprechereinstellung für den Hörraum (YPAO)

Dieses Gerät verwendet die YPAO (Yamaha Parametric Room Acoustic Optimizer)-Technologie, die zeitaufwendige Lautsprechereinstellungen aufgrund von Hörversuchen überflüssig macht und hochgenaue Soundeinstellungen automatisch sicherstellt. Der Klang, den Ihre Lautsprecher in Ihrem aktuellen Hörfeld erzeugen, wird vom mitgelieferten Optimierungsmikrofon aufgenommen und anschließend von diesem Gerät analysiert.

## Verwendung des automatischen Setup (Auto. Setup)

### Hinweise

- Beachten Sie, dass es durchaus normal ist, wenn laute Testtöne während des automatischen Setup-Vorgangs ausgegeben werden.
- Für Erzielung bester Ergebnisse sollten Sie darauf achten, dass der Raum während des automatischen Setup-Vorganges möglichst ruhig ist. Falls zu starke Umgebungsgeräusche vorhanden sind, sind die Ergebnisse vielleicht nicht zufrieden stellend.

- ☀️ Wenn ein Fehler beim automatischen Setup-Vorgang auftritt und eine Fehler- oder Warnmeldung im GUI-Bildschirm oder im Frontblende-Display erscheint, siehe Abschnitt „Auto. Setup“ in „Störungsbeseitigung“ auf Seite 132 und 133 für eine komplette Liste der Fehler- und Warnmeldungen und der jeweiligen Abhilfemaßnahmen.
- Die Anfangseinstellung für jeden Parameter ist fett dargestellt.
- Bevor Sie Bedienungen vornehmen, stellen Sie den Betriebsmoduswähler an der Fernbedienung auf **AMP**.

## Grundlegendes Verfahren des automatischen Setup-Vorgangs

### 1 Prüfen Sie die folgenden Punkte, bevor Sie mit dem automatischen Setup-Vorgang beginnen.

- Die Lautsprecher sind ordnungsgemäß angeschlossen.
- Es sind keine Kopfhörer an dieses Gerät angeschlossen.
- Diese Einheit und der Videomonitor sind eingeschaltet.
- Der angeschlossene Subwoofer ist eingeschaltet, und der Lautstärkepegel ist auf etwa halb (oder etwas weniger) eingestellt.

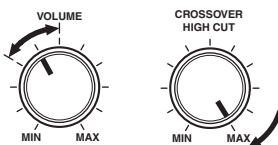

#### Steuerung eines Subwoofers (Beispiel)

- Der Übernahmefrequenz-Regler am angeschlossenen Subwoofer ist auf Maximum gestellt.
- Wenn Sie externe Verstärker (siehe Seite 28) verwenden, werden die Verstärker eingeschaltet, und die Einstellungen sind richtig.
- Der Lärmpegel im Raum ist gering.

### 2 Schließen Sie das mitgelieferte Optimierungsmikrofon an die OPTIMIZER MIC-Buchse auf der Frontblende an.

„MIC ON“ und „View OSD MENU“ erscheint auf dem Frontblende-Display.



Omnidirektionales Mikrofon

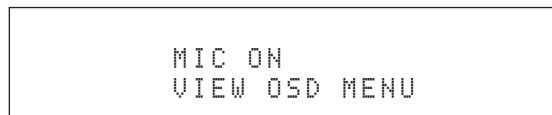

Der folgende Menü-Bildschirm erscheint auf dem Videomonitor.

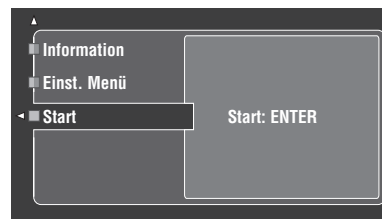

Die folgende Meldung erscheint nach kurzer Zeit auf dem Frontblende-Display. Sie können das automatisch Setup auch mit dem GUI-Menü ausführen.

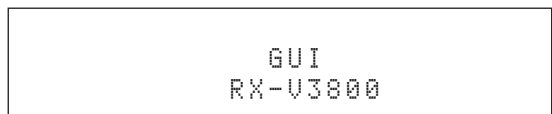

- 3 Stellen Sie das Optimierungsmikrofon in normaler Hörposition auf einer waagerechten Fläche ab, wobei der Mikrofonkopf mit Kugelcharakteristik nach oben gerichtet sein muss.**

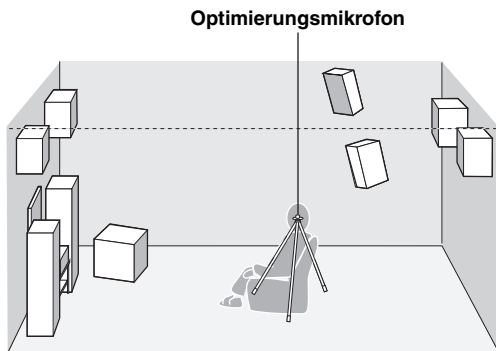

Es wird empfohlen, ein Stativ (usw.) für das Anbringen des Optimierungsmikrofons in der gleichen Höhe, in der Ihre Ohren angeordnet sein würden, wenn Sie in der Hörposition sitzen würden, zu verwenden. Sie können die angebrachte Schraube eines Stativs (usw.) zum Befestigen des Optimierungsmikrofons an einem Stativ (usw.) verwenden.

**Vor dem Weitergehen zur nächsten Bedienung**

Wenn Sie die nächste Bedienung ausführen, startet dieses Gerät automatisch den Setup-Vorgang. Für genaue Messungen, wenn Sie den nächsten Vorgang ausführen, empfehlen wir, dass Sie den Raum verlassen oder zu einer Stelle gehen, wo Sie die genaue Messung nicht beeinträchtigen (zum Beispiel an einer Wand weit von den Lautsprechern entfernt).

- 4 Drücken Sie **4**ENTER zum Starten des Setup-Vorgangs.**

Das Gerät startet den automatischen Setup-Vorgang sofort. Während des automatischen Setup-Vorgangs werden von jedem Lautsprecher laute Testtöne ausgegeben. Während des Setup-Verfahrens erscheint „Messung...“ im GUI-Bildschirm.

**Hinweise**

- Führen Sie während des automatischen Setup-Vorgangs keine anderen Vorgänge auf diesem Gerät aus.
- Es wird empfohlen, dass Sie während des automatischen Setup-Vorgangs den Raum verlassen. Seien Sie beim Verlassen des Raums ruhig. Die für den automatischen Setup-Vorgang erforderliche Zeit hängt möglicherweise von der Umgebung des Hörraums und der angeschlossenen Lautsprecher ab (von 30 Sekunden bis zu 3 Minuten).



Zum Beenden des automatischen Setup-Vorgangs und zum Umschalten des Geräts auf Pausenbetrieb drücken Sie eine der Cursortasten (**4**Δ / ▽ / ◀ / ▶) oder **4**ENTER. Im Pausenbetrieb drücken Sie **4**Δ, um das Verfahren zu wiederholen und **4**◀ zum Abbrechen des Auto Setup-Verfahrens.

- 5 Wenn alle Punkte erfolgreich ausgeführt sind, erscheint das folgende Display im GUI-Bildschirm.**

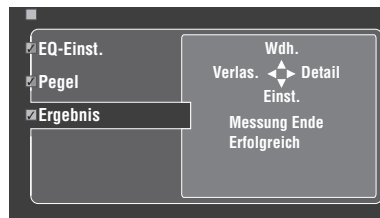

- Drücken Sie **4**▽ und wählen „Einst.“ zum Einstellen der Messwerte.
- Drücken Sie **4**Δ und wählen „Wdh.“ zum Wiederholen des automatischen Setup-Vorgangs. Das Gerät startet den automatischen Setup-Vorgang sofort erneut.
- Drücken Sie **4**▶ und wählen Sie „Detail“ zum Betrachten von Informationen über Messergebnisse und Warnmeldungen. In der Informationsanzeige drücken Sie **4**Δ / ▽ wiederholt, um zwischen den Parametern umzuschalten. Weitere Einzelheiten über die Warnmeldungen siehe Abschnitt „Auto. Setup“ in „Störungsbeseitigung“ auf Seite 132.
- Drücken Sie **4**◀ und wählen „Verlas.“ zum Verlassen des Auto Setup-Verfahrens. Wenn Sie „Verlas.“ wählen, erscheint „Nicht instell.“ auf dem Bildschirm. Zum Einstellen der Messwerte und Beenden wählen Sie „Einst.“. Zum Einstellen der Messwerte und Beenden wählen Sie „Abbr.“.



Wenn Sie mit den Ergebnissen nicht zufrieden sind oder jeden Parameter manuell einstellen wollen, Stellen Sie die Parameter in „Grundeinstg.“ (siehe Seite 88) ein.

**Hinweise**

- Falls Sie die Lautsprecher, die Lautsprecherpositionen oder das Layout Ihres Hörrumfeldes ändern, führen Sie „Auto. Setup“ erneut aus, um Ihr System neu zu kalibrieren.
- In den Abstandsergebnissen wie in „Abstand“ angezeigt kann die angezeigte Entfernung länger als die aktuelle Entfernung sein, abhängig von den Eigenschaften Ihres Subwoofers oder externen Verstärkers bei Anschluss.
- In den „EQ-Einst.“-Ergebnissen können unterschiedliche Werte für das gleiche Frequenzband eingestellt werden, um feinere Abstimmung zu erzielen.

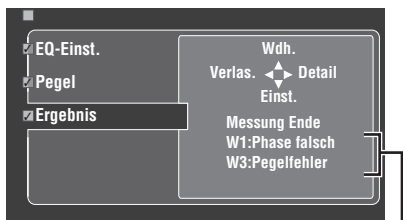

**Wenn eine Warnmeldung erscheint...****Warnmeldungen**

Wenn dieses Gerät potentielle Probleme während des automatischen Setup-Vorgangs erkennt, erscheinen Warnmeldungen in der Ergebnis-Anzeige. Siehe Abschnitt „Auto. Setup“ in „Störungsbeseitigung“ auf Seite 132 für eine vollständige Liste der Warnmeldungen und ihrer geeigneten Abhilfemaßnahmen.

## 6 Drücken Sie **SET MENU**, um den GUI-Bildschirm zu verlassen.

**Hinweise**

- Nachdem Sie den automatischen Setup-Vorgang beendet haben, trennen Sie unbedingt das Optimierungsmikrofon ab.
- Das Optimierungsmikrofon ist empfindlich gegenüber Wärme. Es muss vor direktem Sonnenlicht geschützt werden und darf nicht auf diesem Gerät aufgestellt werden.

### Benutzeranpassen der Messungen

Sie können den parametrischen Equalizertyp wählen und die einzelnen Prüfpunkte aktivieren oder deaktivieren.

## 1 Schließen Sie das mitgelieferte Optimierungsmikrofon an dies Gerät an und stellen Sie das Mikrofon richtig auf.

Siehe Schritte 1 bis 3 unter „Grundlegende Bedienungsvorgänge“ auf Seite 41.

## 2 Drücken Sie **4** **Δ** zur Wahl von „Einst. Menü“, und dann **4** **▷**.

Wenn „Einst. Menü“ als aktueller Menüeintrag gewählt ist.

## 3 Drücken Sie **4** **Δ** / **▽** wiederholt, um „Verkabelung“, „Abstand“, „Größe“, „EQ-Einst.“ oder „Pegel“ zu wählen, und betätigen Sie danach **4** **▷**, um den gewählten Parameter einzustellen.

## 4 Drücken Sie **4** **Δ** / **▽** wiederholt, um den gewünschten Parameter auszuwählen, und drücken Sie danach **4** **ENTER**, um die Auswahl zu bestätigen.

## 5 Wiederholen Sie Schritt 3 und 4, bis Sie alle gewünschten Parameter eingestellt haben.

Das Gerät führt die folgenden Prüfungen aus:

**Verkabelung (Lautsprecherverkabelung)**

Überprüft, welche Lautsprecher angeschlossen sind und welche Polarität jeder Lautsprecher aufweist.

**Abstand (Lautsprecherabstand)**

Prüft den Abstand jedes Lautspeakers von der Hörposition und stellt die Zeitgabe für jeden Kanal ein.

**Größe (Lautsprechergröße)**

Prüft den Frequenzgang jedes Lautspeakers und stellt die geeignete Niederfrequenz-Übernahme für jeden Kanal ein.

Wahlmöglichkeiten: **Prüfen**, Auslassen

- Wählen Sie „Prüfen“, um den Punkt automatisch zu prüfen und einzustellen.
- Wählen Sie „Auslassen“, um den Punkt zu überspringen, ohne Einstellungen auszuführen.

**EQ-Einst. (Parametrische Equalizerstufe)**

Der parametrische Equalizer stellt den Pegel der festgelegten Frequenzbänder ein. Diese Einheit wählt automatisch die wichtigen Frequenzbänder für den Hörraum und stellt den Pegel der gewählten Frequenzbänder ein, um ein zusammenhängendes Soundfeld im Raum zu erzeugen. Sie können den Typ der parametrischen Equalizereinstellung unter den folgenden Möglichkeiten wählen.

Wahlmöglichkeiten: **Einst.:Natürl.**, Einst.:Linear, Einst.:Front, Auslassen

- Wählen Sie „Einst.:Natürl.“, um einen mittleren Frequenzgang für alle Lautsprecher mit weniger betonten Höhenfrequenzen zu erhalten. Wird empfohlen, wenn die „Einst.:Linear“-Einstellung etwas harsch klingt.
- Wählen Sie „Einst.:Linear“, um eine mittlere Anpassung des Frequenzgangs aller Lautsprecher zu erhalten. Empfohlen, wenn alle Ihre Lautsprecher ähnliche Qualität aufweisen.
- Wählen Sie „Einst.:Front“, um den Frequenzgang jedes Lautspeakers in Abhängigkeit vom Klang Ihrer Frontlautsprecher einzustellen. Empfohlen, wenn Ihre Frontlautsprecher viel bessere Qualität als Ihre anderen Lautsprecher aufweisen.
- Wählen Sie „Auslassen“, um den Punkt zu überspringen, ohne Einstellungen auszuführen.

**Pegel (Lautstärkepegel)**

Überprüft und stellt den Lautstärkepegel jedes Lautspeakers ein.

Wahlmöglichkeiten: **Prüfen**, Auslassen

- Wählen Sie „Prüfen“, um den Punkt automatisch zu prüfen und einzustellen.
- Wählen Sie „Auslassen“, um den Punkt zu überspringen, ohne Einstellungen auszuführen.



Eine Prüfmаркиering erscheint links von dem eingestellten Parameter ausgenommen „Auslassen“.

**6** Wenn Sie die gewünschten Einstellungen jedes Parameters gewählt haben, drücken Sie **4**◀ zum Zurückschalten zur vorherigen Menüebene und drücken dann **4**∇ zur Wahl von „Start“.

**7** Nach der Einstellung der Messung startet Gerät den automatischen Setup-Vorgang.

Siehe Schritte 4 bis 6 unter „Grundlegendes Verfahren des automatischen Setup-Vorgangs“ auf Seite 37 für Einzelheiten.

**Sys.Speicher-Merkmal**

Sie können mehrere Ergebnisse des automatischen Setups mit dem Sys.Speicher-Merkmal speichern. Siehe Seite 98 für Einzelheiten.

**■ Überprüfen des Ergebnisses des automatischen Setup**

Dieses Merkmal wird verwendet, um die Ergebnisse des automatischen Setup zu überprüfen.

**1** Stellen Sie den Betriebsmoduswähler auf **14**AMP und drücken Sie danach **17**SET MENU, um zum GUI-Bildschirm zu schalten.

**2** Drücken Sie wiederholt **4**△ / ∇ und dann **4**▷, um „Auto. Setup“ zu wählen.

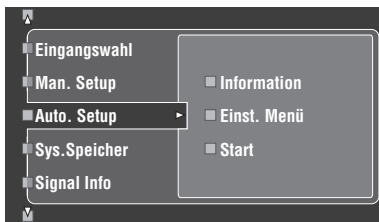

**3** Drücken Sie **4**△, um „Information“ zu wählen.



**4** Drücken Sie **4**▷ und dann **4**∇ wiederholt zum Wählen der gewünschten Prüfpunkte.

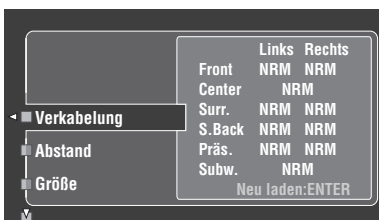

**Verkabelung (Lautsprecherverkabelung)**

Zeigt die Polarität jedes angeschlossenen Lautsprechers an.

- „NRM“ erscheint, wenn die Polarität des angeschlossenen Lautsprechers normal ist.
- „INV.“ erscheint, wenn die Polarität des angeschlossenen Lautsprechers umgekehrt ist.

**Hinweis**

„---“ erscheint, wenn kein Lautsprecher an den entsprechenden Lautsprecherkanal angeschlossen ist.

**Abstand (Lautsprecherabstand)**

Zeigt die Lautsprecherentfernung von der Hörposition an. Drücken Sie **4**◀ / ▷ zum Umschalten der Einzeit zur Anzeige des Werts jedes Lautsprecherabstands.

**Hinweis**

„---“ erscheint, wenn kein Lautsprecher an den entsprechenden Lautsprecherkanal angeschlossen ist.

**Größe (Lautsprechergröße)**

Zeigt die Größe der angeschlossenen Lautsprecher an. Die Bass-Übergangsfrequenz („Ü-Freq.“) erscheint unten im Menübereich.

- „GR“ erscheint, wenn der angeschlossene Lautsprecher die Fähigkeit hat, die niederfrequenten Signale effektiv zu reproduzieren.
- „KL“ erscheint, wenn der angeschlossene Lautsprecher nicht die Fähigkeit hat, die niederfrequenten Signale effektiv zu reproduzieren.

**Hinweis**

„---“ erscheint, wenn kein Lautsprecher an den entsprechenden Lautsprecherkanal angeschlossen ist.

**EQ-Einst. (Lautsprecherentzerrung)**

Zeigt die Ergebnisse der Einstellung der Frequenzgänge jedes angeschlossenen Lautsprechers.

**Hinweis**

„---“ erscheint, wenn kein Lautsprecher an den entsprechenden Lautsprecherkanal angeschlossen ist.

**Pegel (Lautsprecherpegel)**

Zeigt den Lautsprecherausgangspegel der angeschlossenen Lautsprecher an.

**Hinweis**

„---“ erscheint, wenn kein Lautsprecher an den entsprechenden Lautsprecherkanal angeschlossen ist.

# Wiedergabe

## Vorsicht

Bei der Wiedergabe von CDs, die mit dem DTS-Verfahren codiert wurden, muss besondere Vorsicht angewendet werden. Wenn Sie eine mit dem DTS-Verfahren codierte CD-Signal auf einem DTS-inkompatiblen CD-Player abspielen, hören Sie nur digitales Rauschen, das Ihre Lautsprecher beschädigen kann. Überprüfen Sie, ob Ihr CD-Player DTS-codierte CDs unterstützt. Prüfen Sie die Ausgangslautstärke Ihres CD-Players, bevor Sie eine DTS-codierte CD wiedergeben.



Zur Wiedergabe von mit DTS codierten CDs bei Verwendung einer digitalen Audioverbindung stellen Sie immer den „Dekodermodus“ in „Eing. Menü“ auf „DTS“, bevor Sie die Wiedergabe beginnen (siehe Seite 79).

Bevor Sie die folgenden Bedienungen vornehmen, stellen Sie den Betriebsmoduswähler an der Fernbedienung auf **AMP**.

## Grundlegende Bedienungsvorgänge

### 1 Schalten Sie den an dieses Gerät angeschlossenen Videomonitor ein.



- Sie können dieses Gerät mit dem Bildschirm der grafischen Benutzerführung (GUI) steuern. Siehe Seite 44 für Einzelheiten.
- Sie können die Kurzmeldungsanzeige im Videomonitor ein- oder ausschalten. Siehe Seite 87 für Einzelheiten.

### 2 Drehen Sie den **INPUT**-Wahlschalter (oder stellen Sie den Betriebsmoduswähler auf **AMP**, und drücken Sie eine der Eingangswahltasten (1)), um die gewünschte Eingangsquelle zu wählen.

Der Name der aktuell ausgewählten Eingangsquelle erscheint für einige Sekunden auf dem Frontblende-Display und im Kurzmeldungsdisplay.

Verfügbare Eingangsquellen

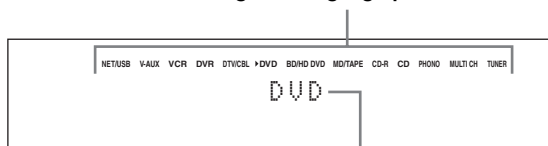

Momentan gewählte Eingangsquelle

### 3 Beginnen Sie mit der Wiedergabe auf der gewählten Quellenkomponente oder wählen Sie einen Rundfunksender.

- Beziehen Sie sich auf die Bedienungsanleitungen der Quellenkomponente.
- Siehe Seite 53 für Einzelheiten über die UKW/MW-Abstimmungsanleitung.
- Siehe Seite 59 für Einzelheiten zu dem iPod-Vorgang mit diesem Gerät.
- Siehe Seite 61 für Einzelheiten über die Wiedergabe von Internet-Radioprogrammen und Musikinhalten im PC oder USB-Speichergeräten.

### 4 Drehen Sie **VOLUME** (oder drücken Sie **VOLUME +/-**), um den gewünschten Ausgangspegel einzustellen.

Regelungsbereich: Mute, -80,0 dB (Minimum) bis +16,5 dB (Maximum)



Hinweise zum Einstellen des Ausgangspegels jedes Lautsprechers Siehe Seite 52.

### 5 Drehen Sie den **PROGRAM**-Wahlschalter auf der Frontblende (oder drücken Sie eine der Soundfeldprogramm-Wahltasten (2)) wiederholt, um das gewünschte Soundfeldprogramm zu wählen.

Der Name des gewählten Soundfeldprogramms erscheint auf dem Frontblende-Display und im Kurzmeldungsdisplay. Siehe Seite 45 für Details zu Soundfeldprogrammen.

Momentan gewählte  
Soundfeldprogramm-kategorie

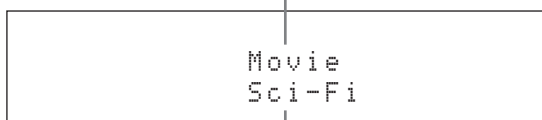

Momentan gewähltes Soundfeldprogramm

#### Hinweis

Soundfeldprogramme können nicht gewählt werden, wenn die an die MULTI CH INPUT-Buchsen angeschlossene Komponente als Eingangsquelle gewählt ist (siehe Seite 42).



- Wählen Sie ein Soundfeldprogramm gemäß Ihrem Geschmack und nicht nur nach dem Namen des Programms.
- Wenn Sie eine Eingangsquelle wählen, wählt dieses Gerät automatisch das zuletzt mit der entsprechenden Eingangsquelle verwendete Soundfeldprogramm.

## Wählen von Audioeingangsbuchsen (AUDIO SELECT)

Dieses Gerät ist mit einer Vielzahl von Eingangsbuchsen ausgestattet. Verwenden Sie diese Funktion (Audioeingangsbuchsen-Auswahl) um die Eingangsbuchse für eine Eingangsquelle umzuschalten, wenn einer Eingangsquelle mehrere Eingangsbuchsen zugewiesen sind.



- In den meisten Fällen ist die Einstellung der Audioeingangsbuchse auf „AUTO“ zu empfehlen.
- Sie können die Standardauswahl der Audioeingangsbuchse dieses Gerätes mit dem „Audioauswahl“-Parameter in „Optionen“ einstellen (siehe Seite 95).
- Sie können auch die Einstellung der Audioeingangsbuchse „Audioauswahl“ in „Eingangswahl“ auswählen (siehe Seite 79).

**1 Drehen Sie den **Ⓢ**INPUT-Wahlschalter (oder drücken Sie eine der Eingangswahl-tasten (Ⓢ)), um die gewünschte Eingangsquelle zu wählen.**

**2 Drücken Sie **Ⓢ**AUDIO SELECT (oder **Ⓢ**AUDIO SEL) wiederholt, um die gewünschte Audioeingangsbuchsen-Einstellung zu wählen.**

Verfügbare Eingangsquellen

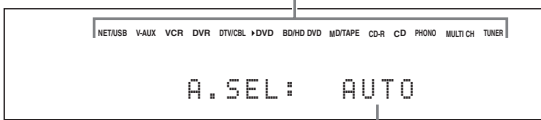

Aktuell gewählte Einstellung für die Audioeingangsbuchsen-Auswahl

AUTO	Wählt automatisch die Eingangssignale in der folgenden Reihenfolge: (1) HDMI (2) Digitalsignale (3) Analogsignale
HDMI	Wählt nur HDMI-Signale. Falls keine HDMI-Signale eingegeben werden, wird kein Sound ausgegeben.
COAX/OPT	Wählt automatisch die Eingangssignale in der folgenden Reihenfolge: (1) Digitalsignale, die an der COAXIAL-Buchse eingespeist werden. (2) Digitalsignale, die an der OPTICAL-Buchse eingespeist werden. Falls keine Signale eingegeben werden, wird kein Sound ausgegeben.
ANALOG	Wählt nur Analogsignale. Falls keine Analogsignale eingegeben werden, wird kein Sound ausgegeben.

### Hinweis

Diese Funktion ist nicht verfügbar, wenn keine digitalen Eingangsbuchsen (OPTICAL, COAXIAL und HDMI) zugewiesen sind. Verwenden Sie „I/O-Zuordn.“ in „Eingangswahl“, um die entsprechenden Eingangsbuchsen neu zuzuweisen (siehe Seite 79).

## Wahl der MULTI CH INPUT-Komponente

Verwenden Sie dieses Merkmal zum Wählen der an die MULTI CH INPUT-Buchsen als Eingangsquelle angeschlossene Komponente (siehe Seite 29).

**Drehen Sie den **Ⓢ**INPUT-Wahlschalter auf der Frontblende zur Wahl von MULTI CH (oder drücken Sie **Ⓢ**MULTI CH IN).**



Verwenden Sie das „MULTI CH“-Menü in „Eingangswahl“, um die Parameter für MULTI CH festzulegen (siehe Seite 80).

### Hinweis

Soundfeldprogramme und der Compressed Music Enhancer-Modus können nicht gewählt werden, wenn die an die MULTI CH INPUT-Buchsen angeschlossene Komponente als Eingangsquelle gewählt ist (siehe Seite 45).

## Verwenden von Kopfhörern

**Schließen Sie einen Kopfhörer mit einem Stereo-Analog-Audiokabelstecker an die PHONES-Buchse auf der Frontblende an.**

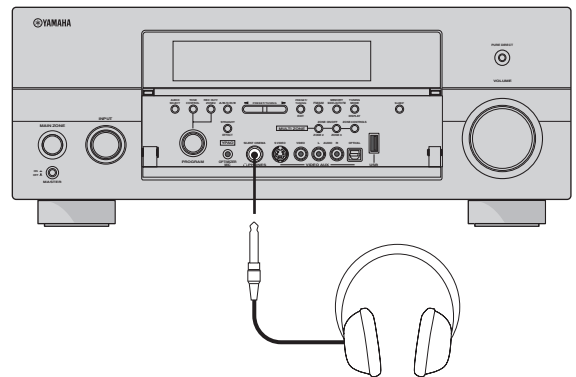

Wenn Sie ein Soundfeldprogramm wählen, wird der SILENT CINEMA-Modus automatisch aktiviert (siehe Seite 50).

### Hinweise

- Falls Sie Kopfhörer anschließen, werden an den Lautsprecherklemmen keine Signale ausgegeben.
- Wenn die an die MULTI CH INPUT-Buchsen dieses Gerätes angeschlossene Komponente als Eingangsquelle gewählt ist, werden nur die an den MULTI CH INPUT FRONT-Buchsen anliegenden Signale vom angeschlossenen Kopfhörer ausgegeben.
- Alle digitalen Mehrkanal-Audiosignale (außer DSD-Signale) werden zusammengemischt an den linken und rechten Kopfhörerkanal ausgegeben.

## Stummschalten des Audioausgangs

Drücken Sie die **MUTE**-Taste auf der Fernbedienung, um den Audioausgang stummzuschalten. Drücken Sie erneut **MUTE** um die Tonausgabe wieder fortzusetzen.



- Sie können auch **VOLUME** an der Frontblende drehen oder **VOLUME +/-** an der Fernbedienung drücken, um die Tonausgabe wieder fortzusetzen.
- Sie können den Stummschaltpiegel mit dem „Mute Typ“-Parameter in „Lautstärke“ einstellen (siehe Seite 81).
- Die MUTE-Anzeige blinkt im Frontblende-Display, wenn der Tonausgang stummgeschaltet ist und verschwindet aus der Frontblende-Anzeige, wenn der Tonausgang wieder eingeschaltet wird.

## Wiedergabe einer Videoquelle im Hintergrund einer Audioquelle

Sie können ein Videobild von einer Videoquelle mit dem Sound einer Audioquelle kombinieren. So können Sie zum Beispiel klassische Musik hören, während Sie schöne Landschaften von der Videoquelle auf dem Videomonitor betrachten.

Drücken Sie die Eingangswahltasten (1), um eine Videoquelle und danach eine Audioquelle zu wählen.



Stellen Sie den „Hintergr. Video“-Parameter im „MULTI CH“-Menü auf die gewünschte Einstellung, um den die Standard-Hintergrundvideoeingangsquelle von MULTI CH INPUT-Quellen zu wählen (siehe Seite 80).

## Verwendung des Einschlaf-Timers

Verwenden Sie diese Funktion, um die Hauptzone nach Ablauf einer bestimmten Zeitspanne automatisch in den Bereitschaftsmodus zu schalten. Der Einschlaf-Timer ist besonders dann nützlich, wenn Sie schlafen gehen, während das Gerät eine Wiedergabe oder Aufnahme einer Quelle ausführt. Der Einschlaf-Timer schaltet auch automatisch die an AC OUTLET(S) angeschlossenen externen Komponenten aus (siehe Seite 32).

**1 Drehen Sie den INPUT-Wahlschalter (oder drücken Sie eine der Eingangswahltasten (1)), um die gewünschte Eingangsquelle zu wählen.**

**2 Beginnen Sie mit der Wiedergabe auf der gewählten Quellenkomponente oder wählen Sie einen Rundfunksender.**

Beziehen Sie sich auf die Bedienungsanleitung der Quellenkomponente.

Für Einzelheiten über die Abstimmungsanleitung Siehe Seite 53.

**3 Drücken Sie wiederholt SLEEP (oder SLEEP), um die Zeitspanne einzustellen.**

Mit jedem Drücken von **SLEEP** (oder **SLEEP**) ändert die Anzeige auf dem Frontblende-Display wie nachfolgend gezeigt.

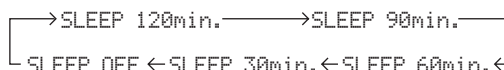

Die SLEEP-Anzeige blinkt, während Sie die Zeitspanne für den Einschlaf-Timer ändern. Wenn der Einschlaf-Timer eingestellt ist, leuchtet die SLEEP-Anzeige auf dem Frontblende-Display auf, und das Display kehrt zu dem gewählten Soundfeldprogramm zurück.



Blinkt

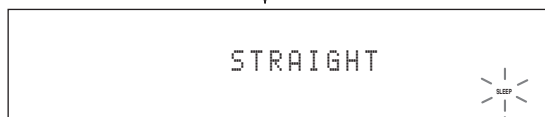

Leuchtet auf

### Freigabe des Einschlaf-Timers

Drücken Sie wiederholt **SLEEP** (oder **SLEEP**), bis „SLEEP OFF“ auf dem Frontblende-Display erscheint.

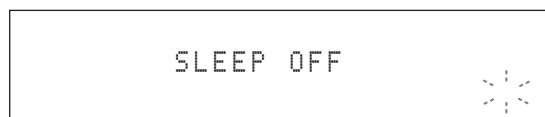

Erlischt

Die SLEEP-Anzeige erlischt, und „SLEEP OFF“ erlischt im Frontblende-Display nach einigen Sekunden.



Sie können die Einstellung des Einschlaf-Timers auch ausschalten, indem Sie **MAIN ZONE ON/OFF** (oder **STANDBY**) drücken, um die Hauptzone auf den Bereitschaftsmodus zu schalten.

## Bedienen der Verstärkerfunktionen dieses Geräts mit dem Bildschirm der grafischen Benutzerführung (GUI)

Dieses Gerät bietet einen Bildschirm zur grafischen Benutzerführung (GUI), der hilft, die Verstärkerfunktion dieses Geräts zu steuern. Mit dem GUI-Bildschirm können Sie die Information der angelegten Signale und den Status dieses Geräts betrachten. Sie können dieses Gerät auch mit dem GUI-Bildschirm einrichten (siehe Seite 70).

### ■ Einträge im GUI-Bildschirm

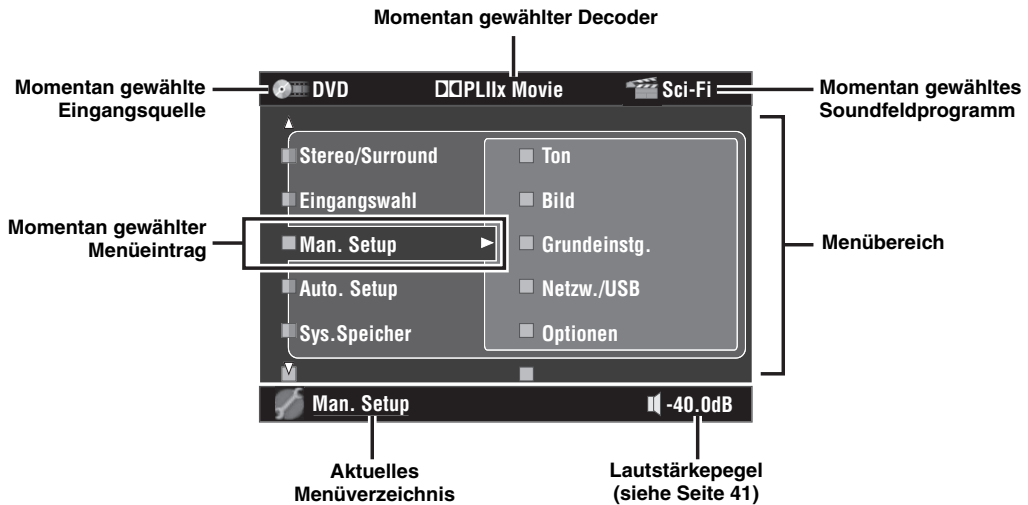

- Stellen Sie den Betriebsmoduswähler auf **AMP**, wenn Sie dieses Gerät mit dem GUI-Bildschirm steuern.
- Siehe Seite 70 für Einzelheiten zum Inhalt im Menübereich.
- Dieses Gerät reserviert den vorher gewählten GUI-Bildschirm.

### ■ Grundlegende Steuerelemente im GUI-Bildschirm

Taste	Merkmal
④ <b>Cursor</b> ▲ / ▼	Drücken, um den Eintrag in der aktuellen Menüebene zu wählen.
④ <b>Cursor</b> ▶	Drücken, um den momentan gewählten Menüeintrag zu wählen und zur nächsten Menüebene zu gehen.
④ <b>Cursor</b> ◀	Drücken, um zur vorherigen Menüebene zurückzukehren.
④ <b>ENTER</b>	Drücken, um den momentan gewählten Menüeintrag zu wählen und zur nächsten Menüebene zu gehen.
⑰ <b>SET MENU</b>	Drücken, um den GUI-Bildschirm ein- oder auszuschalten.

# Soundfeldprogramme

Dieses Gerät ist mit einer Vielzahl präziser Digital-Decoder ausgestattet, die Ihnen die Mehrkanalwiedergabe fast aller Soundquellen in Stereo oder Mehrkanal ermöglichen. Dieses Gerät verfügt auch über einen Yamaha-Digital-Soundfeld-Verarbeitungs-Chip (DSP), der mehrere Soundfeldprogramme enthält, die Sie für ein verbessertes Wiedergabevergnügen einsetzen können.

- ☀ Die Yamaha CINEMA DSP-Soundfeldprogramme sind mit allen Dolby Digital, DTS, Dolby Surround, Dolby TrueHD und DTS-HD Master Audio-Quellen kompatibel.
- Die Yamaha HiFi DSP-Soundfeldprogramme dieses Gerätes reproduzieren akustische Umfeldbedingungen, die durch Präzisionsmessungen in real existierenden Konzerthallen, Musiksälen, Kinos usw. erfasst wurden. Daher können Sie vielleicht Variationen in der Stärke der von vorne, hinten, links und rechts kommenden Reflexionen feststellen.

## Wahl von Soundfeldprogrammen

Drehen Sie den **PROGRAM-Wahlschalter** (oder stellen Sie den Betriebsmoduswähler auf **AMP** und drücken dann eine der **Soundfeld-Wahltasten** (**8**) wiederholt).

Der Name des gewählten Soundfeldprogramms erscheint auf dem Frontblende-Display und im Kurzmeldungsdisplay.

## Hinweise

- Wenn Sie eine Eingangsquelle wählen, wählt dieses Gerät automatisch das zuletzt mit der entsprechenden Eingangsquelle verwendete Soundfeldprogramm.
- Soundfeldprogramme können nicht gewählt werden, wenn die an die MULTI CH INPUT-Buchsen angeschlossene Komponente als Eingangsquelle gewählt ist (siehe Seite 42) oder wenn das Gerät im Modus Pure Direct ist (siehe Seite 51).
- Wenn Sie DTS 96/24-Quellen mit einem Soundfeldprogramm wiedergeben, wendet dieses Gerät das gewählte Programm an, ohne den DTS 96/24-Decoder zu aktivieren.
- Abtastfrequenzen über 48 kHz werden auf 48 kHz reduziert, woraufhin die Soundfeldprogramme angewendet werden.



Sie können die gewünschten Soundfeldprogramme wählen und die Einstellung der Parameter durch Verwendung des GUI-Bildschirms einstellen. Siehe Seite 71 für Einzelheiten.

## Beschreibungen für Soundfeldprogramme



Wählen Sie ein Soundfeldprogramm gemäß Ihrem Geschmack und nicht nur nach dem Namen des Programms.

Fernbedienungstaste	Kategorie des Programms	Name des Programms	Erstellte Soundfeldprogramme	CINEMA DSP oder HIFI DSP
	MOVIE	Sci-Fi		
Dieses Programm reduziert deutlich das fein ausgearbeitete Sounddesign moderner Science-Fiction-Filme und anderer Filme mit Spezialeffekten. Sie können eine Reihe kinematografisch erzeugter virtueller Soundräume genießen, die mit deutlicher Trennung zwischen Dialog, Soundedeffekt und Hintergrundmusik reproduziert werden.				
<b>Dekodertyp DSP-Pegel</b>	<b>Anfangsverzög. Raumgrösse</b>	<b>Surr.Anf.Verzög. Surr. Raumgr.</b>	<b>Surr.Anf.Verzög. SB Raumgrösse</b>	<b>Dialog Lift</b>
Verfügbare Soundfeldparameter (siehe Seite 73)			Programmbeschreibung	

## Soundfeldanzeigen

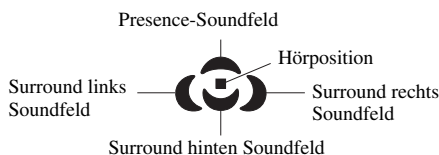

■ Für Audio-Musikquellen



Für Musikquellen wird ebenfalls empfohlen, den Pure Direct-Modus (siehe Seite 51), den „STRAIGHT“-Modus (siehe Seite 50) oder den Surround-Decodierungsmodus (siehe Seite 68) zu verwenden.

CLASSICAL 5	CLASSICAL	Hall in Munich		HiFi DSP
Dieses Soundfeld simuliert eine Konzerthalle mit etwa 2500 Plätzen in München, mit eleganter Holzverkleidung, wie es in europäischen Konzerthallen üblich ist. Feiner, schöner Nachhall verteilt sich großzügig und schafft eine beruhigende Atmosphäre. Der virtuelle Sitz des Zuhörers befindet sich in der Mitte links der Arena.				
<b>DSP-Pegel Anfangsverzög.</b>	<b>Raumgrösse Lebendigkeit</b>	<b>Dialog Lift</b>		

CLASSICAL 5	CLASSICAL	Hall in Vienna		HiFi DSP
Dies ist eine mittelgroße Konzerthalle mit etwa 1700 Plätzen in Schuhkartonform, wie sie in Wien traditionell ist. Säulen und Ornamente generieren extrem komplexe Reflexionen aus allen Richtungen, die zu einem sehr vollen, reichen Sound führen.				
<b>DSP-Pegel Anfangsverzög.</b>	<b>Raumgrösse Lebendigkeit</b>	<b>Dialog Lift</b>		

CLASSICAL 5	CLASSICAL	Hall in Amsterdam		HiFi DSP
Die große, schuhkartonförmige Halle fasst etwa 2200 Sitze um die Rundbühne. Die Reflexionen sind reich und angenehm, während der Schall sich frei bewegt.				
<b>DSP-Pegel Anfangsverzög.</b>	<b>Raumgrösse Lebendigkeit</b>	<b>Dialog Lift</b>		

CLASSICAL 5	CLASSICAL	Church in Freiburg		HiFi DSP
Diese großartige Steinkirche in Süddeutschland hat einen spitzen Turm mit etwas 120 Metern Höhe. Ihre lange und schmale Form und die hohe Decke erlauben verlängerte Nachhallzeit und begrenzte anfängliche Reflexionszeit. Dadurch reproduziert der reiche Nachhall und nicht der Klang selber die Atmosphäre der Kirche.				
<b>DSP-Pegel Anfangsverzög.</b>	<b>Lebendigkeit Nachhallzeit</b>	<b>Nachhallverzög Nachhallpeg.</b>	<b>Dialog Lift</b>	

CLASSICAL 5	CLASSICAL	Chamber		HiFi DSP
Dieses Programm simuliert einen relativ breiten Raum mit einer hohen Decke, die in etwa einem Empfangssaal in einem Schloss entspricht. Der angenehme Nachhalleffekt eignet sich für Hofdarbietungen und Kammermusik.				
<b>DSP-Pegel Anfangsverzög.</b>	<b>Lebendigkeit Nachhallzeit</b>	<b>Nachhallverzög Nachhallpeg.</b>	<b>Dialog Lift</b>	

LIVE/CLUB 6	LIVE/CLUB	Village Vanguard		HiFi DSP
Der Jazzclub ist in der 7th Avenue in New York. Dieser kleine Club mit niedriger Decke erzeugt kräftige Reflexionen, die an der Bühne in der Ecke zusammentreffen.				
<b>DSP-Pegel Anfangsverzög.</b>	<b>Raumgrösse Lebendigkeit</b>	<b>Dialog Lift</b>		

LIVE/CLUB 6	LIVE/CLUB	Warehouse Loft		HiFi DSP
Das Lagerhaus ähnelt einigen Lofts in Soho. Klang reflektiert deutlich von Betonwänden mit hoher Energie.				
<b>DSP-Pegel Anfangsverzög.</b>	<b>Raumgrösse Lebendigkeit</b>	<b>Nachhallzeit Nachhallverzög</b>	<b>Nachhallpeg. Dialog Lift</b>	



LIVE/CLUB 6	LIVE/CLUB	Cellar Club		HiFi DSP
Dieses Programm simuliert eine Livekonzertthalle mit gemütlicher Atmosphäre. Ein realistisches, lebensechtes Klangfeld, das einen kräftigen Klang produziert. Der Zuhörer erhält das Gefühl, sich in der vordersten Reihe vor einer kleinen Bühne zu befinden.				
DSP-Pegel Anfangsverzög.	Raumgrösse Lebendigkeit	Dialog Lift		

LIVE/CLUB 6	LIVE/CLUB	The Roxy Theatre		HiFi DSP
Dies ist das Soundfield eines Live-Rockmusikhauses in Los Angeles mit etwa 460 Plätzen. Der virtuelle Sitz des Zuhörers befindet sich in der Mitte links der Halle.				
DSP-Pegel Anfangsverzög.	Raumgrösse Lebendigkeit	Nachhallzeit Nachhallverzög.	Nachhallpeg. Dialog Lift	

LIVE/CLUB 6	LIVE/CLUB	The Bottom Line		HiFi DSP
Dies ist das Soundfield vor der Bühne des berühmten Jazzclubs The Bottom Line in New York. Der Raum bietet Sitze für 300 Personen an der linken und rechten Seite eines Soundfeldes, das einen realen und vibranen Sound bietet.				
DSP-Pegel Anfangsverzög.	Raumgrösse Lebendigkeit	Dialog Lift		

## ■ Für verschiedene Quellen

### Hinweis

Welche Soundfeldparameter verfügbar sind und welche Soundfelder erzeugt werden, hängt von den Eingangsquellen und den Einstellungen dieses Geräts ab.

ENTERTAIN 7	ENTERTAINMENT	Sports		CINEMA DSP
Dieses Programm ermöglicht dem Zuhörer, Sportübertragungen und Variété-Programme mit lebensechtem Stereoklang wiederzugeben. Bei Sportübertragungen werden die Stimmen des Kommentators und der Sportler deutlich im Zentrum platziert, während die Atmosphäre im Stadium optimal erweitert wird, um dem Zuhörer das Gefühl zu geben, real vor Ort zu sein.				
DSP-Pegel Anfangsverzög.	Raumgrösse Surr.Anf.Verzög.	Surr. Raumgr. Surr.Anf.Verzög.	SB Raumgrösse Dialog Lift	



ENTERTAIN 7	ENTERTAINMENT	Action Game		CINEMA DSP
Dieses Soundfeld ist für Action-Videospiele wie Autorennen oder FPS-Videospiele geeignet. Es verwendet Reflexionsdaten, welche den Effektbereich pro Kanal einschränken, um eine lebensechte Videospieldumgebung mit vielfältigen Effekttönen zu produzieren, während gleichzeitig die Richtungswahrnehmung erhalten bleibt.				
DSP-Pegel Anfangsverzög.	Raumgrösse Surr.Anf.Verzög.	Surr. Raumgr. Surr.Anf.Verzög.	SB Raumgrösse Dialog Lift	

ENTERTAIN 7	ENTERTAINMENT	Roleplaying Game		CINEMA DSP
Dieses Soundfeld ist für Rollenspiele und Adventure-Games geeignet. Es vereint die Soundfeldeffekte für Kino mit dem mit „Action Game“ verwendeten Soundfelddesign, um während der Spielsequenzen Tiefe und ein dreidimensionales Hörerlebnis zu bieten, während in den Filmsequenzen des Videospieles kinoähnlicher Klang erzeugt wird.				
DSP-Pegel Anfangsverzög.	Raumgrösse Surr.Anf.Verzög.	Surr. Raumgr. Surr.Anf.Verzög.	SB Raumgrösse Dialog Lift	



## ■ Für visuelle Musikquellen

### Hinweis

Welche Soundfeldparameter verfügbar sind und welche Soundfelder erzeugt werden, hängt von den Eingangsquellen und den Einstellungen dieses Geräts ab.

	ENTERTAINMENT	Music Video		
Dieses Soundfeld simuliert den Klang von Livekonzerten in einer Halle für Pop-, Rock- und Jazzmusik. Dem Hörer wird ein originalgetreues Liveerlebnis geboten, indem das Presence-Soundfeld die Lebhaftigkeit von Gesang, Solopartien und Rhythmusinstrumenten wiedergibt, während das Surroundsoundfeld die Atmosphäre einer großen Livekonzerthalle simuliert.				
<b>DSP-Pegel</b> <b>Anfangsverzög.</b>	<b>Raumgrösse</b> <b>Surr.Anf.Verzög.</b>	<b>Surr. Raumgr.</b> <b>Surr.Anf.Verzög.</b>	<b>SB Raumgrösse</b> <b>Dialog Lift</b>	

	ENTERTAINMENT	Recital/Opera		
Dieses Programm balanciert den Nachhall optimal aus und hebt die Tiefe und Klarheit menschlicher Stimmen hervor. „Opera“ bietet den Nachhall eines Orchestergrabens, der sich direkt vor dem Zuhörer befindet, während gleichzeitig die akustischen Bedingungen direkt auf der Bühne simuliert werden. Das Surroundsoundfeld ist relativ moderat, wobei die Klarheit der Musik durch die Konzerthalleneffekte besonders betont wird. Dadurch wird auch bei mehrstündigem Musikgenuss vermieden, dass der Zuhörer ermüdet.				
<b>DSP-Pegel</b> <b>Anfangsverzög.</b>	<b>Raumgrösse</b> <b>Surr.Anf.Verzög.</b>	<b>Surr. Raumgr.</b> <b>Surr.Anf.Verzög.</b>	<b>SB Raumgrösse</b> <b>Dialog Lift</b>	



## ■ Für Filmquellen





Sie können den gewünschten Decoder für das folgende Soundfeldprogramm wählen (außer „Mono Movie“). Siehe Seite 68 für Einzelheiten.

### Hinweis



Welche Soundfeldparameter verfügbar sind und welche Soundfelder erzeugt werden, hängt von den Eingangsquellen und den Einstellungen dieses Geräts ab.









	MOVIE	Standard		
Dieses Programm erstellt ein Soundfeld, das den Surroundklang hervorhebt, ohne die ursprüngliche akustische Ausrichtung von Mehrkanal-Audiosystemen wie Dolby Digital und DTS zu beeinflussen. Es wurde nach dem Vorbild eines „idealen Kinosaals“ konzipiert, in dem für die Zuhörer von den Seiten und von hinten ein kräftiger Nachhall entsteht.				
<b>DSP-Pegel</b>	<b>Surr.Anf.Verzög.</b> <b>Surr. Raumgr.</b>	<b>Surr. Lebend.</b> <b>Surr.Anf.Verzög.</b>	<b>SB Raumgrösse</b> <b>SB Lebend.</b>	<b>Dialog Lift</b>



	MOVIE	Spectacle		
Dieses Programm repräsentiert das spektakuläre Gefühl großangelegter Filmproduktionen. Es reproduziert ein breites Kinosoundfeld, das zu Cinemascope- und Breitbild-Filemen mit hervorragendem Dynamikumfang von sehr kleinen bis zu sehr großen Sounds passt.				
<b>DSP-Pegel</b>	<b>Anfangsverzög.</b> <b>Raumgrösse</b>	<b>Surr.Anf.Verzög.</b> <b>Surr. Raumgr.</b>	<b>Surr.Anf.Verzög.</b> <b>SB Raumgrösse</b>	<b>Dialog Lift</b>



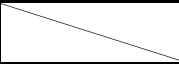
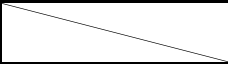

	MOVIE	Sci-Fi		
Dieses Programm reduziert deutlich das fein ausgearbeitete Sounddesign moderner Science-Fiction-Filme und anderer Filme mit Spezialeffekten. Sie können eine Reihe kinematografisch erzeugter virtueller Soundräume genießen, die mit deutlicher Trennung zwischen Dialog, Soundeffekt und Hintergrundmusik reproduziert werden.				
<b>DSP-Pegel</b>	<b>Anfangsverzög.</b> <b>Raumgrösse</b>	<b>Surr.Anf.Verzög.</b> <b>Surr. Raumgr.</b>	<b>Surr.Anf.Verzög.</b> <b>SB Raumgrösse</b>	<b>Dialog Lift</b>

	MOVIE	Adventure		
Dieses Programm ist ideal für die präzise Reproduktion des Sounddesigns von Action- und Adventure-Filmen geeignet. Das Soundfeld begrenzt Nachhall, aber es legt mehr Betonung auf die Reproduktion eines kraftvollen Raums, der breit nach links und rechts erweitert wird. Die reproduzierte Tiefe wird auch relativ begrenzt, um die Trennung zwischen Audiokanälen und die Klangschärfe sicherzustellen.				
<b>Dekodertyp</b> <b>DSP-Pegel</b>	<b>Anfangsverzög.</b> <b>Raumgrösse</b>	<b>Surr.Anf.Verzög.</b> <b>Surr. Raumgr.</b>	<b>Surr.Anf.Verzög.</b> <b>SB Raumgrösse</b>	<b>Dialog Lift</b>
	MOVIE	Drama		
Dieses Soundfeld erzeugt einen stabilen Nachhall, der sich für die verschiedensten Filmgenres eignet: von dramatischen Werken über Musicals bis hin zu Komödien. Trotz eines geringen Nachhalls entsteht ein optimales 3D-Gefühl, bei dem Effekttöne und die Hintergrundmusik leise, jedoch kubisch um klar verständliche Dialoge wiedergegeben werden. Der Zuhörer erhält das Gefühl, sich in der Mitte des Geschehens zu befinden, sodass er auch nach mehreren Stunden nicht ermüdet.				
<b>Dekodertyp</b> <b>DSP-Pegel</b>	<b>Anfangsverzög.</b> <b>Raumgrösse</b>	<b>Surr.Anf.Verzög.</b> <b>Surr. Raumgr.</b>	<b>Surr.Anf.Verzög.</b> <b>SB Raumgrösse</b>	<b>Dialog Lift</b>
	MOVIE	Mono Movie		
Dieses Programm dient für die monaurale Reproduktion von Mono-Videoquellen wie zum Beispiel klassischer Filme in der Atmosphäre eines guten alten Kinos. Das Program produziert optimale Expansion und Nachhall für das Original-Audio, um einen komfortablen Raum mit sicherer Soundtiefe zu schaffen.				
<b>DSP-Pegel</b> <b>Anfangsverzög.</b>	<b>Raumgrösse</b> <b>Lebendigkeit</b>	<b>Nachhallzeit</b> <b>Nachhallpeg.</b>	<b>Nachhallverzög</b> <b>Dialog Lift</b>	

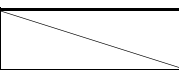
■ Stereowiedergabe

	STEREO	2ch STEREO		
Verwenden Sie dieses Programm, um Multikanal-Quellen auf 2 Kanäle abzumischen. Siehe Seite 52 für Einzelheiten.				
<b>Direkt</b>				
	STEREO	7ch STEREO		<b>HiFi DSP</b>
Verwenden Sie dieses Programm, um den Klang über alle Lautsprecher auszugeben. Bei der Wiedergabe von Mehrkanal-Signalquellen erfolgt ein Down-Mixing der Quelle auf 2 Kanäle, und der Ton wird über alle Lautsprecher ausgegeben. Dieses Programm erzeugt ein großes Soundfeld und ist ideal für die Hintergrundmusik bei Partys usw. geeignet.				
<b>Centerpegel</b> <b>Surr. Pegel L</b>	<b>Surr. Pegel R</b> <b>SB Pegel</b>	<b>Präs. Pegel L</b> <b>Präs. Pegel R</b>		

■ Der Compressed Music Enhancer

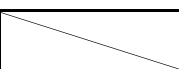
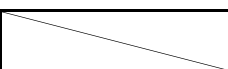
	MUSIC ENHANCER	Straight Enhancer		
Verwenden Sie dieses Programm, um die Soundoptimierung so nahe wie möglich zur Originaltiefe und -breite der 2-Kanal- oder Mehrkanal-Kompressionsartefakte zu verbessern.				
<b>Pegel</b>				
	MUSIC ENHANCER	7ch Enhancer		
Verwenden Sie dieses Programm zur Wiedergabe der Kompressionsartefakte in 7-Kanal-Stereo.				
<b>Pegel</b>				

## ■ Verwenden von Soundfeldprogrammen ohne Surroundlautsprecher (Virtual CINEMA DSP)

Virtual CINEMA DSP erlaubt Ihnen den Genuss von CINEMA DSP- oder HiFi DSP-Soundfeldprogrammen ohne Surround-Lautsprecher. Dadurch werden virtuelle Lautsprecher kreiert, um ein natürliches Soundfeld zu reproduzieren.

Wenn Sie „Surround“ auf „Nicht vorh.“ (siehe Seite 89) einstellen, wird Virtual CINEMA DSP automatisch aktiviert, sobald Sie ein CINEMA DSP oder HiFi DSP-Soundfeldprogramm (siehe Seite 45) wählen.

### Hinweis

Virtual CINEMA DSP wird in den folgenden Fällen nicht aktiviert, auch wenn „Surround“ auf „Nicht vorh.“ (siehe Seite 89) gestellt ist:

- wenn die an die MULTI CH INPUT-Buchsen angeschlossene Komponente als Eingangsquelle (siehe Seite 42) gewählt ist.
- wenn Kopfhörer an die PHONES-Buchse angeschlossen sind.
- wenn dies Gerät im „7ch stereo“-Modus ist.

## ■ Genießen von Multi-Kanal-Quellen und Soundfeldprogrammen mit Kopfhörern (SILENT CINEMA)

SILENT CINEMA gestattet Ihnen, Mehrkanalmusik oder Filmtöne über herkömmliche Kopfhörer zu hören. SILENT CINEMA aktiviert automatisch, wenn Sie die Kopfhörer an die PHONES-Buchse anschließen, während Sie CINEMA DSP- oder HiFi DSP-Soundfeldprogramme hören (siehe Seite 45). Wenn aktiviert, leuchtet die SILENT CINEMA-Anzeige auf dem Frontblende-Display auf.

### Hinweise

- SILENT CINEMA wird nicht aktiviert, wenn die an die MULTI CH INPUT-Buchsen angeschlossene Komponente als Eingangsquelle gewählt ist (siehe Seite 42).
- SILENT CINEMA ist nicht wirksam, wenn der Modus Pure Direct (siehe Seite 51) oder „2ch Stereo“ (siehe Seite 52) gewählt ist, oder wenn dieses Gerät im Modus „STRAIGHT“ ist.

Bevor Sie die folgende Bedienung vornehmen, stellen Sie den Betriebsmoduswähler an der Fernbedienung auf **AMP**.

## Mit dem CINEMA DSP 3D-Modus

CINEMA DSP 3D-Modus erzeugt das intensive und genaue stereoskopische Soundfeld im Hörraum. Sie können den CINEMA DSP 3D-Modus aktivieren und deaktivieren.

**Drücken Sie  3D DSP wiederholt, um den CINEMA DSP 3D-Modus ein- oder auszuschalten.**

- „3D:ON“ erscheint im Frontblende-Display, und die 3D-Anzeige (siehe Seite 36) leuchtet auf, während das Gerät im CINEMA DSP 3D-Modus ist. CINEMA DSP 3D-Modus erzeugt das intensive und stereoskopische Soundfeld im Hörraum.
- „3D:OFF“ erscheint im Frontblende-Display, und die 3D-Anzeige verschwindet, wenn der CINEMA DSP 3D-Modus ausgeschaltet wird. Der herkömmliche CINEMA DSP-Modus erzeugt das große und expandierende Soundfeld im Hörraum.

### Hinweise

- „3D:—“ erscheint, wenn der CINEMA DSP 3D-Modus nicht verfügbar ist.
- Wenn Sie „Präsenz“ auf „Nicht vorh.“ stellen, kann dieses Gerät nicht den CINEMA DSP 3D-Modus aktivieren.
- Dieses Gerät aktiviert den CINEMA DSP 3D-Modus nur, wenn Sie eines der Soundfeldprogramme CINEMA DSP oder HiFi DSP wählen.
- Wenn Ihr Kopfhörer an dieses Gerät angeschlossen ist, kann dieses Gerät nicht den CINEMA DSP 3D-Modus aktivieren.

## Genießen unbearbeiteter Eingangsquellen

Wenn dieses Gerät im „STRAIGHT“-Modus ist, werden Zweikanal-Stereo-Quellen nur von den linken und rechten Frontlautsprechern ausgegeben. Mehrkanalquellen werden direkt in die geeigneten Kanäle decodiert, ohne zusätzliche Effektverarbeitung auszuführen.



Sie können auch den „STRAIGHT“-Modus wählen, indem Sie den GUI-Bildschirm verwenden. Siehe Seite 71 für Einzelheiten.



**Drücken Sie  STRAIGHT (oder  STRAIGHT) zum Wählen von „STRAIGHT“.**

STRAIGHT





Die Namen des Audiosignalformats der Eingangssignalquelle und der aktive Decoder werden auf dem Frontblende-Display angezeigt.

## ■ Deaktivieren des „STRAIGHT“-Modus

**Drücken Sie  STRAIGHT (oder  STRAIGHT), so dass „STRAIGHT“ von dem Frontblende-Display verschwindet.**

Der Soundeffekt wird wieder eingeschaltet.



Sie können auch das gewünschte Soundfeldprogramm durch Drehen des  PROGRAM-Wahlschalters wählen (oder drücken Sie eine der gewünschten Soundfeldprogramm-Tasten ( wiederholt).

# Verwendung der Audiomerkmale

Bevor Sie die folgende Bedienung vornehmen, stellen Sie den Betriebsmoduswähler an der Fernbedienung auf **AMP**.

## Genießen puren HiFi-Sounds

Verwenden Sie den Pure Direct-Modus, um die ausgewählte Quelle mit reinem HiFi-Sound wiederzugeben. Wenn der Pure Direct-Modus aktiviert ist, gibt dieses Gerät die gewählte Quelle mit der größten Originaltreue wieder.

**Drücken Sie **PURE DIRECT** (oder **PURE DIRECT**), um den Pure Direct-Modus ein- oder auszuschalten.**

Die **PURE DIRECT**-Taste an der Frontblende leuchtet auf und das Frontblende-Display schaltet automatisch aus, während dieses Gerät im Pure Direct-Modus ist.

### Hinweise

- Wenn dieses Gerät im Modus Pure Direct ist, gibt es keine Videosignale an den MONITOR OUT-Buchsen und der HDMI OUT-Buchse aus.
- Wenn Sie die Audioeingangsbuchsen-Auswahl auf „AUTO“, „HDMI“ oder „COAX/OPT“ eingestellt haben (siehe Seite 42) und die Bitstream- oder Mehrkanal-PCM-Quelle wiedergeben, aktiviert dieses Gerät den entsprechenden Decoder.
- Die folgenden Verfahren sind nicht möglich, wenn das Gerät im Pure Direct-Modus ist:
  - Umschalten des Soundfeldprogramms
  - Anzeige des GUI-Bildschirms
  - Bedienung der Videofunktionen (Videoumwandlung usw.)
- Der Pure Direct-Modus wird automatisch aufgehoben, wenn dieses Gerät ausgeschaltet ist.



Das Frontblende-Display wird momentan eingeschaltet, wenn Sie eine Operation ausführen.

## Einstellen der Klangqualität

Verwenden Sie diese Funktion, um die Bass/Höhenbalance der vorderen linken/rechten Kanäle und Centerlautsprecher-Kanäle und des Subwoofer-Kanals einzustellen.

**1 Drücken Sie **TONE CONTROL** auf der Frontblende wiederholt, um den Frequenzgang der hohen Frequenzen (TREBLE) oder den Frequenzgang der tiefen Frequenzen (BASS) zu wählen.**

**2 Drehen Sie den **PROGRAM**-Wahlschalter, um den Frequenzgang der hohen Frequenzen (TREBLE) oder den Frequenzgang der tiefen Frequenzen (BASS) einzustellen.**

Regelungsbereich: -6,0 dB bis +6,0 dB

### Hinweise

- Falls Sie den Sound mit hohen Frequenzen oder niedrigen Frequenzen auf einen extremen Pegel erhöhen oder vermindern, stimmt die Klangqualität der Surround-Lautsprecher möglicherweise nicht mit den linken/rechten Frontlautsprechern und dem Center-Lautsprecher sowie dem Subwoofer überein.
- TONE CONTROL ist nicht wirksam, wenn PURE DIRECT oder MULTI CH als Eingangsquelle gewählt ist.



Verwenden Sie den Parameter „Klangregler“ im Menü „Ton“ zur Anpassung der Stärke der Tiefen- und Höhenabgabe zu Ihren Lautsprechern und Kopfhörern mit Hilfe des GUI-Bildschirms. Siehe Seite 83 für Einzelheiten.

Bevor Sie die folgende Bedienung vornehmen, stellen Sie den Betriebsmoduswähler an der Fernbedienung auf **AMP**.

## Anpassen des Lautsprecher-Pegels

Sie können den Ausgangspegel jedes Lautsprechers einstellen, während Sie eine Musikquelle hören. Dies ist auch möglich, wenn Sie Quellen wiedergeben, die an den MULTI CH INPUT-Buchsen anliegen.

### Hinweis

Dieser Vorgang überschreibt die Pegelanpassungen, die in „Auto. Setup“ (siehe Seite 37) und „Lautspr. Pegel“ (siehe Seite 91) vorgenommen wurden.

### 1 Drücken Sie **LEVEL** auf der Frontblende wiederholt, um den einzustellenden Lautsprecher zu wählen.

Display	Eingestellter Lautsprecher
FRONT L	Frontlautsprecher links
CENTER	Center-Lautsprecher
FRONT R	Frontlautsprecher rechts
SUR. R	Surround-Lautsprecher rechts
SB R	Rechter hinterer Surround-Lautsprecher
SB L	Linker hinterer Surround-Lautsprecher
SUR. L	Surround-Lautsprecher links
SWFR	Subwoofer (Tieftöner)
PRNS L	Linker Presence-Lautsprecher
PRNS R	Rechter Presence-Lautsprecher



- Sobald Sie **LEVEL** an der Fernbedienung gedrückt haben, können Sie den Lautsprecher auch durch Drücken von **Δ / ▽** wählen.
- Anstelle von „SB R“ und „SB L“ erscheint „SB“, wenn „Surr.Back“ auf entweder „Klein x1“ oder „Groß x1“ (siehe Seite 89) eingestellt ist.

### 2 Drücken Sie **◀ / ▶**, um den Ausgangspegel des Lautsprechers einzustellen.

- Drücken Sie **▶**, um den Wert zu steigern.
  - Drücken Sie **◀**, um den Wert zu senken.
- Regelungsbereich: -10,0 dB bis +10,0 dB

## Genießen von Multi-Kanal-Quellen in 2-Kanal-Stereo

Sie können Multi-Kanal-Quellen auf 2 Kanäle abmischen und Wiedergabe in 2-Kanal-Stereo genießen.

### Drücken Sie wiederholt **STEREO** auf der Frontblende, um „2ch Stereo“ zu wählen.



- Sie können einen Subwoofer mit diesem Programm verwenden, wenn „Bassausgang“ auf „SWFR“ oder „Front+Subw.“ gestellt ist (siehe Seite 89).
- Sie können auch den „2ch Stereo“-Modus wählen, indem Sie den **PROGRAM**-Wahlschalter an der Frontblende drehen.
- Sie können auch den „2ch Stereo“-Modus wählen und den Parameter einstellen, indem Sie den GUI-Bildschirm verwenden. Siehe Seite 71 für Einzelheiten.
- Siehe Seite 76 für Einzelheiten zu den Parametern des „2ch Stereo“-Modus.

# UKW/MW-Abstimmung

Es gibt 2 Methoden zur Abstimmung: automatisch und manuell. Die automatische Abstimmung arbeitet, wenn die Sendersignale stark und ohne Störungen empfangen werden. Falls das Signal des Senders, den Sie wählen möchten, schwach ist, stimmen Sie manuell auf diesen ab. Sie können auch die automatischen und manuellen Merkmale zur Festsenderabstimmung verwenden, um bis zu 40 Sender zu speichern (A1 bis E8: 8 Festsendernummern in jeder der 5 Festsendergruppen). Sie können außerdem jegliche Festsender abrufen und die Zuordnung von zwei Festsendern miteinander austauschen.

## Hinweis

Richten Sie die angeschlossenen UKW- und MW-Antennen für besten Empfang aus.

## Automatische Abstimmung

Die automatische Abstimmung arbeitet, wenn die Sendersignale stark und ohne Störungen empfangen werden.

- 1 Drehen Sie den **INPUT**-Wahlschalter auf der Frontblende, um „TUNER“ als Eingangsquelle zu wählen.
- 2 Drücken Sie **FM/AM**, um den Empfangsbereich zu wählen.  
„FM“ oder „AM“ erscheint auf dem Frontblende-Display.
- 3 Drücken Sie **TUNING MODE**, so dass die **AUTO**-Anzeige auf dem Frontblende-Display aufleuchtet.

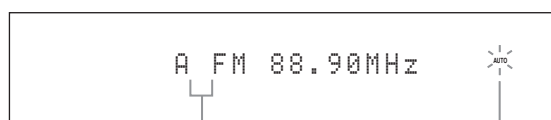

Kein Doppelpunkt (:)

Leuchtet auf

Falls ein Kolon (:) auf dem Frontblende-Display erscheint, ist das Abstimmen nicht möglich. Drücken Sie **PRESET/TUNING**, um den Doppelpunkt (:) auszuschalten.

- 4 Drücken Sie einmal **PRESET/TUNING**  $\triangleleft/\triangleright$ , um mit der automatischen Abstimmung zu beginnen.  
Wenn das Gerät auf einen Sender abgestimmt ist, leuchtet die TUNED-Anzeige auf, und die Frequenz des empfangenen Senders wird auf dem Frontblende-Display angezeigt.
  - Drücken Sie **PRESET/TUNING**  $\triangleright$ , um eine höhere Frequenz zu empfangen.
  - Drücken Sie **PRESET/TUNING**  $\triangleleft$ , um auf eine niedrigere Frequenz abzustimmen.

## Manuelle Abstimmung

Wenn das empfangene Signal des Senders, den Sie wählen möchten, schwach ist, stimmen Sie manuell auf diesen ab.

## Hinweis

Durch die manuelle Abstimmung auf einen UKW-Sender wird der Tuner automatisch auf Mono-Empfangsmodus umgeschaltet, um die Signalqualität zu verbessern.

- 1 Drehen Sie den **INPUT**-Wahlschalter auf der Frontblende, um „TUNER“ als Eingangsquelle zu wählen.
- 2 Drücken Sie **FM/AM**, um den Empfangsbereich zu wählen.  
„FM“ oder „AM“ erscheint auf dem Frontblende-Display.
- 3 Drücken Sie **TUNING MODE**, so dass die **AUTO**-Anzeige von dem Frontblende-Display verschwindet.

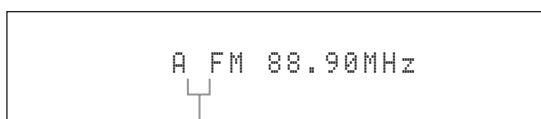

Kein Doppelpunkt (:)

Falls ein Kolon (:) auf dem Frontblende-Display erscheint, ist das Abstimmen nicht möglich. Drücken Sie **PRESET/TUNING**, um den Doppelpunkt (:) auszuschalten.

- 4 Drücken Sie **PRESET/TUNING**  $\triangleleft/\triangleright$ , um manuell auf den gewünschten Sender abzustimmen.  
Halten Sie die Taste gedrückt, um die Sendersuche fortzusetzen.

## Automatische Festsenderabstimmung

Sie können auch die automatische Festsenderabstimmung verwenden, um bis zu 40 UKW-Sender mit starken Signalen (A1 bis E8: 8 Festsendernummern in jeder der 5 Festsendergruppen) nacheinander zu speichern. Sie können danach einen Festsender einfach aufrufen, in dem Sie die entsprechende Festsendernummer wählen.

**1 Drehen Sie den **Ⓢ**INPUT-Wahlschalter auf der Frontblende, um „TUNER“ als Eingangsquelle zu wählen.**

**2 Drücken Sie **Ⓛ**FM/AM, um „FM“ als Empfangsbereich zu wählen.**  
„FM“ erscheint auf dem Frontblende-Display.

**3 Drücken und halten Sie **Ⓚ**MEMORY für mehr als 3 Sekunden gedrückt.**  
Die Festsendernummer und die AUTO- und die MEMORY-Anzeigen blinken. Nach ca. 10 Sekunden beginnt der automatische Sendersuchlauf von der gegenwärtigen Frequenz in Aufwärtsrichtung.

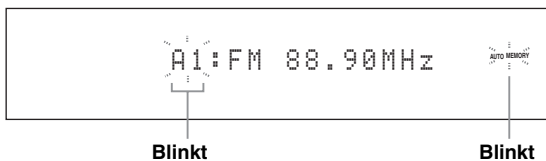

Wenn die automatische Abstimmung von Festsendern beendet ist, zeigt das Frontblende-Display die Frequenz des zuletzt gespeicherten Senders an.



- Sie können die Festsendernummer festlegen, ab der die UKW-Sender abgespeichert werden. Drücken Sie **ⓐ**A/B/C/D/E und dann **Ⓛ**PRESET/TUNING **◀/▶** wiederholt, nachdem Sie Schritt 3 ausgeführt haben, um die Festsendernummer zu wählen, unter der der erste Sender gespeichert wird.
- Sie können die Abstimmung in Richtung auf niedrigere Frequenzen starten, um UKW-Sender automatisch abzuspeichern. Drücken Sie **Ⓛ**PRESET/TUNING, so dass der Doppelpunkt (:) aus dem Frontblende-Display verschwindet, und drücken Sie dann **Ⓛ**PRESET/TUNING **◀**, nachdem Sie **Ⓚ**MEMORY mehr als 3 Sekunden lang gedrückt haben.

### Hinweise

- Die unter einer Festsendernummer vorhandenen Senderdaten werden gelöscht, wenn Sie einen neuen Sender unter derselben Festsendernummer speichern.
- Falls die Anzahl der empfangenen Sender nicht 40 (E8) erreicht, stoppt der automatische Festsendersuchlauf automatisch, nachdem alle empfangbaren Sender aufgesucht wurden.
- Nur UKW-Sender mit ausreichender Signalstärke werden durch den automatischen Festsendersuchlauf gespeichert. Falls der Sender, den Sie speichern möchten, eine geringe Signalstärke aufweist, stimmen Sie manuell auf den Sender ab, und speichern Sie diesen danach, wie unter „Manuelle Festsenderabstimmung“ beschrieben.
- (Nur Modell für Europa) Nur Radio-Daten-System-Sender werden durch den automatischen Festsendersuchlauf gespeichert.

## Manuelle Festsenderabstimmung

Sie können auch bis zu 40 Sender (A1 bis E8: 8 Sender in jeder der 5 Festsendergruppen) manuell abspeichern.

**1 Stimmen Sie automatisch oder manuell auf einen Sender ab.**

Siehe Seite 53 für Hinweise zur Abstimmung.

**2 Drücken Sie **Ⓚ**MEMORY.**

Die MEMORY-Anzeige blinkt auf dem Frontblende-Display etwa 10 Sekunden lang.

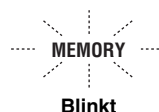

**3 Drücken Sie wiederholt **ⓐ**A/B/C/D/E, um eine Festsendergruppe (A bis E) zu wählen, während die MEMORY-Anzeige blinkt.**

Der Buchstabe für die gewählte Festsendergruppe erscheint. Stellen Sie sicher, dass der Kolon (:) auf dem Frontblende-Display erscheint.

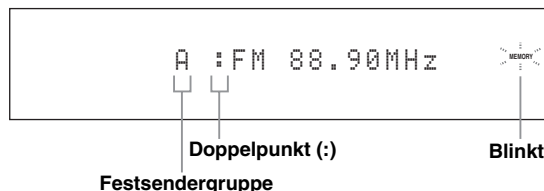

**4 Drücken Sie die Taste **Ⓛ**PRESET/TUNING **◀/▶**, um eine Festsendernummer (1 bis 8) zu wählen, während die MEMORY-Anzeige blinkt.**

- Drücken Sie **Ⓛ**▶, um eine höhere Festsendernummer zu wählen.
- Drücken Sie **Ⓛ**◀, um eine niedrigere Festsendernummer zu wählen.

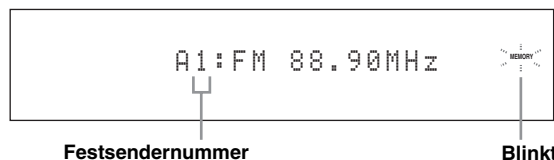



## 5 Drücken Sie **ⓀMEMORY**, während die MEMORY-Anzeige blinkt.

Der Empfangsbereich und die Frequenz erscheinen mit der voreingestellten Festsendergruppe und der von Ihnen gewählten Nummer auf dem Frontblende-Display. Die MEMORY-Anzeige verschwindet von dem Frontblende-Display.



Der angezeigte Sender wurde als A1 gespeichert.

### Hinweise

- Die unter einer Festsendernummer vorhandenen Senderdaten werden gelöscht, wenn Sie einen neuen Sender unter derselben Festsendernummer speichern.
- Der Empfangsmodus (Stereo oder Mono) wird gemeinsam mit der Senderfrequenz gespeichert.

## Aufrufen eines Festsenders

Sie können jeden beliebigen Festsender aufrufen, indem Sie einfach die Festsendergruppe und -nummer wählen, unter welcher der Sender abgespeichert ist.

Stellen Sie den Betriebsmoduswähler auf **ⓀSOURCE** und drücken Sie dann **ⓁTUNER** wiederholt, um „TUNER“ als Eingangsquelle zu wählen.

## 1 Drücken Sie **ⓀA/B/C/D/E** (oder **ⓀA/B/C/D/E** **</>**) zum Wählen der gewünschten Festsendergruppe (A bis E).

Der Buchstabe der Festsendergruppe erscheint auf dem Frontblende-Display und ändert mit jedem Drücken der Taste.

## 2 Drücken Sie **ⓀPRESET/TUNING** **</>** (oder **ⓀPRESET/CH** **Δ/∇**) zum Wählen der gewünschten Festsendernummer (1 bis 8).

Die Festsendergruppe und -nummer erscheinen gemeinsam mit dem Empfangsbereich und der Frequenz auf dem Frontblende-Display.

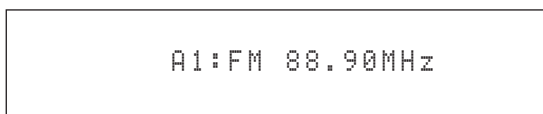

## Austauschen von Festsendern

Sie können die Zuordnungen von zwei Festsendern miteinander austauschen. Das folgende Beispiel beschreibt den Vorgang, wie Sie den Festsender „E1“ mit dem Festsender „A5“ austauschen können.

## 1 Wählen Sie den Festsender „E1“, indem Sie **ⓀA/B/C/D/E** und **ⓀPRESET/TUNING** **</>** an der Frontblende verwenden.

Siehe „Aufrufen eines Festsenders“ in der linken Spalte.

## 2 Betätigen und halten Sie **ⓁEDIT** für weitere 3 Sekunden gedrückt.

„E1“ und die MEMORY-Anzeige blinken auf dem Frontblende-Display.



## 3 Wählen Sie den Festsender „A5“, indem Sie **ⓀA/B/C/D/E** und **ⓀPRESET/TUNING** **</>** verwenden.

„A5“ und die MEMORY-Anzeige blinken auf dem Frontblende-Display.

Siehe „Aufrufen eines Festsenders“ in der linken Spalte.

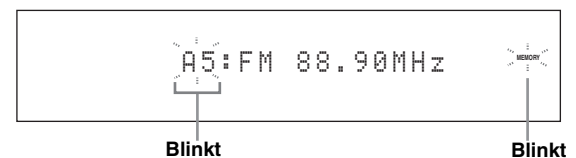

## 4 Drücken Sie erneut **ⓁEDIT**.

„EDIT E1-A5“ erscheint auf dem Frontblende-Display, und die Zuweisungen der beiden Festsender werden ausgetauscht.



# Radio-Daten-System-Abstimmung (nur Modelle für Europa)

Radio-Daten-System ist ein Datenübertragungssystem, das in vielen Ländern für UKW-Sender verwendet wird. Dieses Gerät kann verschiedene Radio-Daten-System-Daten, wie zum Beispiel PS (Programmdienstname), PTY (Programmtyp), RT (Radiotext), CT (Uhrzeit) und EON (erweiterter Senderverbund), empfangen, wenn Sie auf einen Radio-Daten-System-Sender abgestimmt haben.

## Anzeigen der Radio-Daten-System-Information

Verwenden Sie dieses Merkmal zur Anzeige der 4 Typen von Radio-Daten-System-Information: PS (Programmdienst), PTY (Programmtyp), RT (Radiotext) und CT (Uhrzeit). Die entsprechenden Anzeigen leuchten auf dem Frontblende-Display auf.

### Hinweise

- Sie können einen der Radio-Daten-System-Anzeigemodi wählen, wenn die entsprechende Radio-Daten-System-Anzeige im Frontblende-Display aufleuchtet. Es kann eine Zeit lang dauern, bis dieses Gerät alle Radio-Daten-System-Daten vom Sender empfängt.
- Sie können nur die verfügbaren Radio-Daten-System-Anzeigemodi wählen, die vom Sender angeboten werden.
- Wenn die empfangenen Signale nicht stark genug sind, kann dieses Gerät nicht in der Lage sein, die Radio-Daten-System-Daten auszunutzen. Insbesondere der „RT“-Modus erfordert eine große Datenmenge und steht möglicherweise nicht zur Verfügung, auch wenn die anderen Radio-Daten-System-Anzeigemodi verfügbar sind.
- Bei schlechten Empfangsbedingungen drücken Sie **TUNING MODE** an der Frontblende, so dass die AUTO-Anzeige aus dem Frontblende-Display verschwindet.
- Falls die Signalstärke während des Empfangs von Radio-Daten-System-Daten durch externe Interferenzen abgeschwächt wird, kann der Empfang unter Umständen plötzlich abgeschaltet werden, wobei „...WAIT“ am Frontblende-Display erscheint.
- Wenn der „RT“-Modus gewählt ist, kann dieses Gerät die Programminformation mit maximal 64 alphanumerischen Zeichen, einschließlich des Umlaut-Zeichens, anzeigen. Nicht verfügbare Zeichen werden mit „\_“ (Unterstrichszeichen) angezeigt.
- Wenn der Empfang abgebrochen wird, während der „CT“-Modus gewählt ist, erscheint „CT WAIT“ im Frontblende-Display.

## 1 Stellen Sie den gewünschten des Radio-Daten-System-Sender ein.

- Es wird empfohlen, den automatischen Festsendersuchlauf zu verwenden, um die Radio-Daten-System-Sender einzustellen (siehe Seite 54).
- Sie können auch den PTY SEEK-Modus verwenden, um den gewünschten des Radio-Daten-System-Sender von den Festsendern einzustellen.

## 2 Drücken Sie **FREQ/TEXT** der Fernbedienung wiederholt, um den gewünschten Radio-Daten-System-Displaymodus zu wählen.

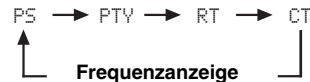

- Wählen Sie „PS“ zur Anzeige des Namens des aktuell empfangenen Radio-Daten-System-Programms.
- Wählen Sie „PTY“ zur Anzeige des Typs des aktuell empfangenen Radio-Daten-System-Programms.
- Wählen Sie „RT“ zur Anzeige der Information des aktuell empfangenen Radio-Daten-System-Programms.
- Wählen Sie „CT“ zur Anzeige der aktuellen Zeit.

## Wählen des Radio-Daten-System-Programms (PTY SEEK-Modus)

Verwenden Sie diese Funktion, um das gewünschte Programm nach Programmtyp aus allen als Festsender erfassten Radio-Daten-System-Sendern auszuwählen.



Verwenden Sie den automatischen Festsendersuchlauf, um die Radio-Daten-System-Sender einzustellen (siehe Seite 54).

- 1 Stellen Sie den Betriebsmoduswähler auf **⑭ SOURCE** und drücken Sie dann **① TUNER** an der Fernbedienung wiederholt, um „TUNER“ als Eingangsquelle zu wählen.

- 2 Drücken Sie **③ BAND** wiederholt, um „FM“ als Empfangsfrequenzbereich zu wählen.

- 3 Drücken Sie **⑦ PTY SEEK MODE** an der Fernbedienung, um dieses Gerät auf den **PTY SEEK-Modus** zu schalten.

Der Name des gewählten Programmtyps oder „NEWS“ blinkt auf dem Frontblende-Display.

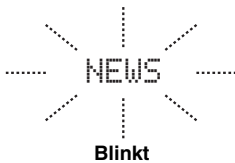

Zum Löschen des PTY SEEK-Modus drücken Sie **⑦ PTY SEEK MODE** an der Fernbedienung erneut.

- 4 Drücken Sie **④ PRESET/CH**  $\Delta / \nabla$  auf der Fernbedienung, um den gewünschten Programmtyp zu wählen.

Der Name des gewählten Programmtyps erscheint auf dem Frontblende-Display.

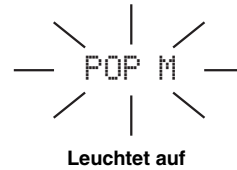

Programmtyp	Beschreibungen
NEWS	Nachrichten
AFFAIRS	Aktuelle Neuigkeiten
INFO	Allgemeine Informationen
SPORT	Sport
EDUCATE	Erziehung
DRAMA	Drama
CULTURE	Kultur
SCIENCE	Wissenschaft
VARIED	Leichte Unterhaltung
POP M	Populäre Musik
ROCK M	Rockmusik
M.O.R. M	Unterhaltungsmusik
LIGHT M	Leichte klassische Musik
CLASSICS	Ernsthafte klassische Musik
OTHER M	Sonstige Musik

## 5 Drücken Sie **⑦ PTY SEEK START** an der Fernbedienung, um alle verfügbaren Radio-Daten-System-Sender zu suchen.

Der Name des gewählten Programmtyps blinkt und die PTY HOLD-Anzeige leuchtet auf dem Frontblende-Display auf, während nach den Sendern gesucht wird.



Blinkt



Leuchtet auf



Zum Stoppen der Sendersuche drücken Sie **⑦ PTY SEEK START** an der Fernbedienung erneut.

### Hinweise

- Das Gerät stoppt die Sendersuche, wenn es einen Sender gefunden hat, der den gewählten Programmtyp ausstrahlt.
- Wenn der gefundene Sender nicht der gewünschte ist, drücken Sie **⑦ PTY SEEK START** erneut, um die Suche nach einem anderen Sender, der den gleichen Programmtyp ausstrahlt, fortzusetzen.

## Verwenden des EON-Datendienstes (Erweiterter Senderverbund)

Verwenden Sie dieses Merkmal, um den EON-Datendienst (erweiterter Senderverbund) des Radio-Daten-System-Sendernetzes zu empfangen. Wenn Sie einen der 4 Radio-Daten-System-Programmtypen (NEWS, AFFAIRS, INFO oder SPORT) wählen, sucht dieses Gerät automatisch nach allen verfügbaren Festsendern, die den EON-Datendienst des gewählten Programmtyps für einen bestimmten Zeitraum im Sendeprogramm haben. Wenn der programmgemäße EON-Datendienst startet, schaltet dieses Gerät automatisch auf den örtlichen Sender, der den EON-Datendienst ausstrahlt, und schaltet dann auf den nationalen Sender zurück, wenn der EON-Datendienst beendet ist.

### Hinweise

- Sie können dieses Merkmal nur verwenden, wenn der EON-Datendienst verfügbar ist.
- Die EON-Anzeige leuchtet im Frontblende-Display nur auf, wenn der EON-Datendienst von einem Radio-Daten-System-Sender empfangen wird.

## 1 Stellen Sie den gewünschten des Radio-Daten-System-Sender ein.

## 2 Stellen Sie sicher, dass die EON-Anzeige auf dem Frontblende-Display leuchtet.

Wenn die EON-Anzeige nicht im Frontblende-Display leuchtet, stimmen Sie auf ein anderes Radio-Daten-System-Programm ab, so dass die EON-Anzeige aufleuchtet.



## 3 Drücken Sie **⑦ EON** wiederholt an der Fernbedienung, um einen der 4 Radio-Daten-System-Programmtypen zu wählen (NEWS, AFFAIRS, INFO, oder SPORT).

Der Name des gewählten Programmtyps erscheint auf dem Frontblende-Display.



Leuchtet auf



Zum Annullieren des EON-Merkmales drücken Sie **⑦ EON** auf der Fernbedienung wiederholt, bis der Name des Programmtyps verschwindet, und „EON OFF“ auf dem Frontblende-Display erscheint.

# Verwendung von iPod™

Wenn Ihr iPod in einem Yamaha iPod-Universaldock (wie dem getrennt erhältlichen YDS-10), angeschlossen an der DOCK-Klemme dieses Geräts, angebracht ist (siehe Seite 30), können Sie Wiedergabe von Ihrem iPod mit der mitgelieferten Fernbedienung genießen. Sie können auch den Compressed Music Enhancer-Modus dieses Geräts verwenden, um die Soundqualität von Kompressionsartefakten (wie MP3-Format) zu verbessern, die in Ihrem iPod gespeichert sind (siehe Seite 49).

## Hinweise

- Nur iPod (Click and Wheel), iPod nano und iPod mini werden unterstützt.
- Manche Merkmale können je nach dem Modell oder der Software-Version Ihres iPod inkompatibel sein.



- Für eine komplette Liste der im Frontblende-Display und im Videomonitor erscheinenden Statusmeldungen siehe Abschnitt „iPod“ in „Störungsbeseitigung“ auf Seite 132.
- Wenn Ihr iPod in das Yamaha iPod-Universaldock (wie dem getrennt erhältlichen YDS-10), angeschlossen an der DOCK-Klemme dieses Geräts, eingelegt ist, beginnt die Übertragung mit Ihrem iPod.
- Wenn die Verbindung zwischen Ihrem iPod und diesem Gerät hergestellt ist, erscheint „iPod connected“ im Frontblende-Display und die DOCK-Anzeige leuchtet im Frontblende-Display auf.
- Ihre iPod-Batterie wird automatisch aufgeladen, wenn Ihr iPod in einem Yamaha iPod-Universaldock (wie das getrennt erhältliche YDS-10), angeschlossen an der DOCK-Klemme dieses Geräts, angebracht ist, solange dieses Gerät eingeschaltet ist. Sie können auch wählen, ob dieses Gerät die Batterie des eingelegten iPod lädt, wenn dieses Gerät sich im Bereitschaftsmodus befindet, indem Sie den „Laden in Standby“-Parameter in „iPod“ wählen (siehe Seite 93).
- Während der eingelegte iPod im Bereitschaftsmodus dieses Geräts geladen wird, erscheint die Batterieladeanzeige (siehe Seite 35) auf dem Frontblendendisplay. Nachdem der Ladevorgang abgeschlossen ist (oder 4 nach Beginn des Ladevorgangs) erlischt die Anzeige.

## Steuerung von iPod™

Sie können Ihren iPod steuern, wenn „V-AUX“ als die Eingangsquelle gewählt ist. Die Bedienvorgänge Ihres iPod können mit Hilfe des GUI-Bildschirm(dus) oder ohne (einfacher Remote-Modus).

### ■ Bedienvorgänge auf der Fernbedienung

Bevor Sie die folgenden Bedienungen vornehmen, stellen Sie den Betriebsmoduswähler an der Fernbedienung auf **④ SOURCE** und drücken dann **① V-AUX/DOCK**.

Taste	Funktion
④ ENTER	Nachfolgendes Menü
△	Oberes Menü
▽	Unteres Menü
◁	Vorheriges Menü
▷	Nachfolgendes Menü
⑦ ◀◀	Suche rückwärts (Betätigen und gedrückt halten)
▶▶	Suche vorwärts (Betätigen und gedrückt halten)
◀▶	Sprung vorwärts
▶◀	Sprung rückwärts
□	Stopp
⏸	Pause (Menü-Durchsuchen-Modus) Wiedergabe/Pause (Einfacher Fernbedienungsmodus)
▷	Wiedergabe (Menü-Durchsuchen-Modus) Wiedergabe/Pause (Einfacher Fernbedienungsmodus)
⑦ MENU	Vorheriges Menü
② DISPLAY	Display

### ■ Steuerung von iPod im einfachen Remote-Modus

Sie können die grundlegenden Bedienungen Ihres iPod (Wiedergabe, Stopp, Überspringen, usw.) mit der mitgelieferten Fernbedienung ohne Hilfe des GUI-Bildschirms dieses Geräts ausführen.



- Sie können die Fotos oder Videoclips, die in Ihrem iPod gespeichert sind, betrachten.
- Bedienverfahren können auch mit den Reglern an Ihrem iPod ausgeführt werden.

### ■ Steuerung des iPod im Menü-Durchsuchen-Modus

Sie können die weiterführenden Bedienungen Ihres iPod mit der mitgelieferten Fernbedienung mit Hilfe des GUI-Bildschirms dieses Geräts ausführen. Der Name des abgespielten Songs erscheint im Frontblende-Display entsprechend dem Parameter „Scrollen“ in „Geräte-Displ.“ (siehe Seite 93). Sie können auch die Songs, die in Ihrem iPod gespeichert sind, im GUI-Bildschirm durchsuchen. Desweiteren können Sie Einstellungen für Ihren iPod entsprechend Ihrem eigenen Geschmack ändern oder einstellen.

## Hinweise

- Bedienverfahren können nicht mit den Reglern an Ihrem iPod ausgeführt werden.
- Das Yamaha-Logo erscheint im Displayfenster Ihres iPod.
- Es gibt Zeichen, die im Frontblende-Display oder im GUI-Bildschirm dieses Geräts nicht angezeigt werden können. Solche nicht verfügbaren Zeichen werden durch „\_“ (Unterstreichungszeichen) ersetzt.
- Sie können nicht die Fotos oder Videoclips, die in Ihrem iPod gespeichert sind, im GUI-Bildschirm durchsuchen. Verwenden Sie den einfachen Fernbedienungsmodus, um Fotos oder Videoclips, die in Ihrem iPod gespeichert sind, zu betrachten.
- Sie können wählen, wie lange der GUI-Bildschirm des iPod im Videomonitor erscheint, indem Sie den Parameter „Bildschirmdarst.“ in „Man. Setup“ einstellen (siehe Seite 87).

Bevor Sie die folgenden Bedienungen vornehmen, stellen Sie den Betriebsmoduswähler an der Fernbedienung auf **④SOURCE** und drücken dann **①V-AUX/DOCK**.

## 1 Drücken Sie **②DISPLAY** auf der Fernbedienung.

Die folgende Anzeige erscheint im Videomonitor.



## 2 Drücken Sie **④Δ / ▽ / ◀ / ▶**, um durch das iPod-Menü zu navigieren, und betätigen Sie danach **④ENTER**, um die Wiedergabe des ausgewählten Songs zu starten.

Wahlmöglichkeiten: Wiedergabelisten (Playlisten), Interpreten (Interpreten), Alben (Alben), Titel (Songs), Musikrichtungen (Genres), Komponisten (Komponisten), Einstellungen (Einstellungen)

- Wiedergabelisten > Titel
- Interpreten > Alben > Titel
- Alben > Titel
- Titel
- Musikrichtungen > Interpreten > Alben > Titel
- Composers > Alben > Titel
- Einstellungen > Zufall, Wiederholung

### Zufall (Zufall)

Verwenden Sie dieses Merkmal, um das Gerät Songs oder Alben in zufälliger Reihenfolge abspielen zu lassen.

Wahlmöglichkeiten: Aus, Titel, Alben

- Wählen Sie „Aus“, um dieses Merkmal zu deaktivieren.
- Wählen Sie „Titel“, um das Gerät Songs in zufälliger Reihenfolge abspielen zu lassen.
- Wählen Sie „Alben“, um das Gerät Alben in zufälliger Reihenfolge abspielen zu lassen.

### Hinweise

- Wenn „Zufall“ auf eine andere Einstellung als „Aus“ gestellt ist, erscheint „“ oben rechts, während Songs oder Alben zufällig gemischt werden.
- Drücken Sie **④ENTER** wiederholt, um zwischen den Einstellungen von „Zufall“ umzuschalten.



### Wiederholung (Wiederholen)

Verwenden Sie dieses Merkmal, um das Gerät einen Song oder eine Folge von Songs wiederholen zu lassen.

Wahlmöglichkeiten: Aus, Ein, Alle





- Wählen Sie „Aus“, um dieses Merkmal zu deaktivieren.
- Wählen Sie „Ein“, um dieses Gerät einen Song wiederholen zu lassen.
- Wählen Sie „Alle“, um dieses Gerät eine Folge von Songs wiederholen zu lassen.

### Hinweise

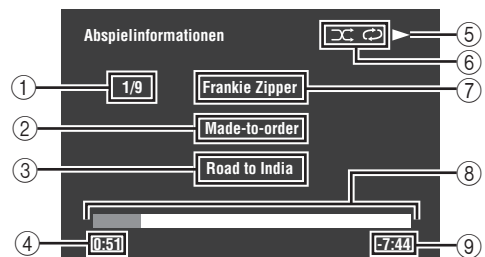
- Wenn „Wiederholung“ auf eine andere Einstellung als „Aus“ gestellt ist, erscheint „“ oder „“ oben rechts, während ein Song oder eine Folge von Songs wiederholt werden.
- Drücken Sie **④ENTER** wiederholt, um zwischen den Einstellungen von „Wiederholung“ umzuschalten.

### Die Funktionen der Wiedergabeinformation-Anzeige



- ① Tracknummer/Gesamtzahl der Tracks
- ② Name des Albums
- ③ Name des Songs
- ④ Verstrichene Zeit
- ⑤  (Wiedergabe),  (Pause),  (Suche vorwärts) oder  (Suche rückwärts)
- ⑥ Zufall- und Wiederholung-Symbole
- ⑦ Name des Interpreten
- ⑧ Fortschrittsbalken
- ⑨ Restzeit

# Verwendung der Netzwerk/USB-Merkmale

Dieses Gerät ist mit Netzwerk- und USB-Merkmalen ausgestattet, die es Ihnen erlauben, WAV- (nur PCM-Format), MP3- und WMA-Dateien zu genießen, die auf Ihrem PC, Yamaha MCX-2000, USB-Speichergerät und tragbarem USB-Player gespeichert sind oder auf Internet-Radio zuzugreifen.

## Hinweise

- Yamaha MCX-2000 ist möglicherweise in bestimmten Gebieten nicht erhältlich.
- Weitere Einzelheiten über Vernetzung siehe mit Ihren Netzwerkgeräten mitgelieferten Netzwerkgeräte. Siehe auch technische Dokumentationen wenn erforderlich.
- Manche WAV-, MP3- und WMA-Dateien können nicht abspielbar oder bei der Wiedergabe durch Rauschen gestört sein.



- Für eine komplette Liste der Fernbedienungsfunktionen zur Steuerung der Netzwerk- und USB-Merkmale siehe „Bedienungsvorgänge auf der Fernbedienung“ auf Seite 62
- Für eine komplette Liste der im Frontblende-Display und im Videomonitor erscheinenden Statusmeldungen siehe Abschnitt „Netzwerk und USB“ in „Störungsbeseitigung“ auf Seite 129.

## Navigieren der Netzwerk- und USB-Menüs

Das folgende Diagramm zeigt den Aufbau von Netzwerk und USB-Menü.

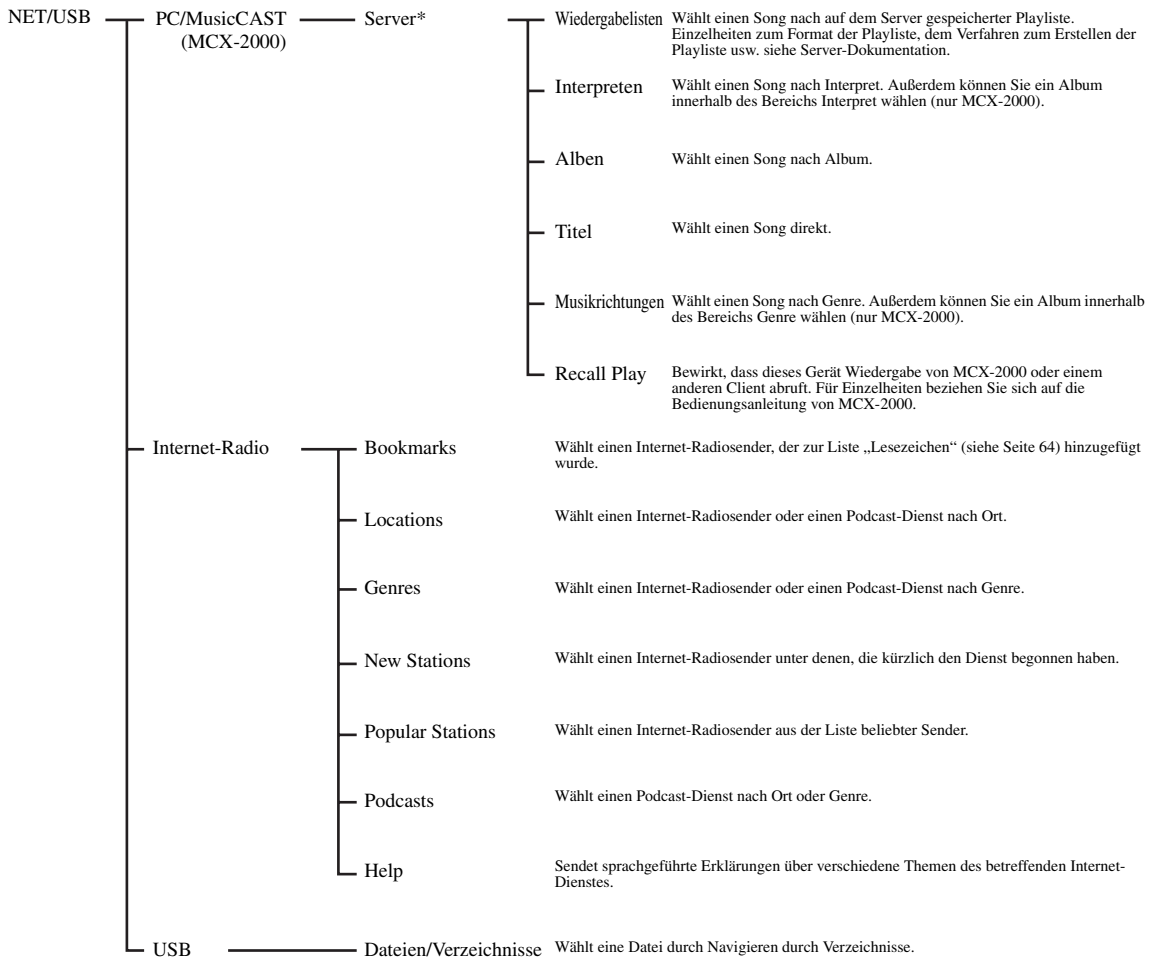

## Hinweis

\* Nur die verfügbaren PC-Server und MCX-2000 werden angezeigt.

Das folgende Verfahren zeigt die grundlegenden Schritte zum Navigieren durch das Netzwerk und die USB-Menüs. Siehe Seite 63 bis 65 für Einzelheiten über jede Neben- Eingangsquelle.

**Hinweis**

„Please wait“ kann erscheinen, wenn immer Zeit für Kommunikation benötigt wird. Dies ist keine System-Fehlfunktion. Warten Sie kurz.

Bevor Sie die folgenden Bedienungen vornehmen, stellen Sie den Betriebsmoduswähler an der Fernbedienung auf **④SOURCE**.

**1 Drücken Sie ①NET/USB auf der Fernbedienung, um „NET/USB“ als Eingangsquelle zu wählen.**

Der Cursor links von der Anzeige NET/USB leuchtet im Frontblende-Display auf, und die vorher für die entsprechende Neben-Eingangsquelle von NET/USB abgespielten Inhalte automatisch abgespielt.

Leuchtet auf

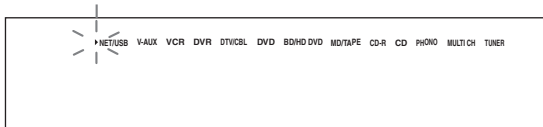

**2 Drücken Sie ②DISPLAY zur Anzeige des Top-Menüs NET/USB.**

Die folgende Anzeige erscheint im Videomonitor. Wenn ein anderer Bildschirm im Videomonitor erscheint, drücken Sie ⑦MENU auf der Fernbedienung wiederholt, bis das Top-Menü NET/USB erscheint.

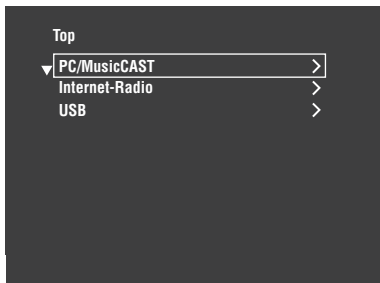

**3 Drehen Sie ④Δ / ▽, um die gewünschte Neben-Eingangsquelle zu wählen und drücken Sie dann ④▷ oder ④ENTER.**



Sie können auch die gewünschte Neben-Eingangsquelle wählen, indem Sie ⑦NET RADIO, ⑦USB oder ⑦PC/MCX drücken, wenn „Netzw./USB“ als Eingangsquelle gewählt ist.. Dieses Gerät startet automatisch die Wiedergabe der zuletzt gewählten Musikdatei, des Internet-Radiosenders oder Podcasts, wenn Sie ⑦NET RADIO, ⑦USB oder ⑦PC/MCX drücken.

**4 Drücken Sie ④Δ / ▽ / ◀ / ▶, um den gewünschten Song oder Internet-Radiosender zu wählen.**

- Drücken Sie ④Δ / ▽, um das gewünschte Menü zu wählen.
- Drücken Sie ④▷, um zum gewünschten Menü zu gehen.
- Drücken Sie ④◀, um zur vorherigen Menüebene zurückzukehren.



- „>“ in der rechten Ecke jeder Menüzeile zeigt an, dass ein Untermenü in der nächsten Menüebene vorhanden ist.
- Sie können auc ④ENTER oder ⑦MENU drücken, um zum gewählten Menü zu gehen oder zum Zurückschalten zur vorherigen Menüebene.

**5 Drücken Sie ④ENTER, um den gewünschten Song abzuspielen oder den gewählten Sender zu hören.**



- Siehe Seite 60 für Einzelheiten über die Funktionen der Wiedergabeinformation-Anzeige.
- Manche Menüeinträge erscheinen nicht im Informationsdisplay, je nach der gewählten Neben-Eingangsquelle.
- Sie können wählen, wie lange der GUI-Bildschirm des Netzwerks/USB im Videomonitor erscheint, indem Sie den Parameter „Bildschirmdarst.“ in „Man. Setup“ einstellen (siehe Seite 87).

**Bedienungsvorgänge auf der Fernbedienung**

Bevor Sie die folgenden Bedienungen vornehmen, stellen Sie den Betriebsmoduswähler an der Fernbedienung auf **④SOURCE** und drücken dann **①NET/USB**.

Taste	Funktion
③ TITLE	Lesezeichen *1
④ Δ	Aufwärts
▽	Abwärts
◀	Vorheriges Menü
▶	Nachfolgendes Menü
⑤ MEMORY	Speicher
⑥ 1 – 8	Zifferntasten (1-8) *2
⑦ NET RADIO	Wählen Sie „NET RADIO“
USB	Wählen Sie „USB“
◀◀	Überspringen rückwärts (nur „PC/MCX“ und „USB“)
▶▶	Überspringen vorwärts (nur „PC/MCX“ und „USB“)
PC/MCX	Wählen Sie „PC/MCX“
□	Stopp
▷	Wiedergabe
⑦ MENU	Vorheriges Menü
② DISPLAY	Display

\*1 Drücken und halten Sie die Taste, um Ihre bevorzugten Internet-Radiosender mit Lesezeichen (siehe Seite 64) zu kennzeichnen.

\*2 Drücken Sie hier zum Zuweisen oder Abrufen der Vorwahlgegenstände (siehe Seite 65)



## Verwendung eines PC-Servers oder Yamaha MCX-2000

Verwenden Sie dieses Merkmal, um auf Ihrem PC oder Yamaha MCX-2000 gespeicherte Musikdateien zu genießen. MCX-2000 ist ein Musikserver, der das Konzept von Yamaha exclusive MusicCAST, unterstreicht, einer digitalen Musiklieferungsmethode über ein persönliches Netzwerk.

### 1 Installieren Sie Windows Media Player 11 auf Ihrem PC oder registrieren Sie dieses Gerät auf Ihrem Yamaha MCX-2000.

- Siehe „Installieren von Windows Media Player 11 auf Ihrem PC“ und „Registrieren dieses Geräts im Yamaha MCX-2000“ auf Seite 64.
- Dieses Verfahren ist nur beim ersten Mal erforderlich.
- (Nur PC) Sie müssen möglicherweise einige Einstellungen von Windows Media Player 11 vornehmen, um die Inhalte zu teilen. Beziehen Sie sich auf die beiliegenden Dokumente von Windows Media Player 11.

### 2 Schalten Sie Ihren PC oder MCX-2000 ein.

Der PC-Server oder MCX-2000 wird zur Serverliste im Untermenü von PC/MusicCAST hinzugefügt.

### 3 Wählt einen gewünschten Server oder MusicCAST zum Beginn der Wiedergabe.

#### Hinweise

- Yamaha MCX-2000 ist möglicherweise in bestimmten Gebieten nicht erhältlich.
- Sie können dieses Gerät an bis zu 4 PC-Server und 1 MCX-2000 anschließen, und jeder Server muss an das gleiche Subnetz wie dieses Gerät angeschlossen sein.
- Manche WAV-, MP3- und WMA-Dateien auf Ihrem PC können nicht abspielbar oder bei der Wiedergabe durch Rauschen gestört sein.
- (Nur MCX-2000) Mit einem Sternchen (\*) markierte Dateien wurde nicht in das MP3-Format konvertiert. Sie können solche Dateien nicht sofort abspielen, wenn Sie nicht die „Receive PCM Stream“-Einstellung dieses Geräts auf „ON“ am MCX-2000 umstellen. Für Einzelheiten beziehen Sie sich auf die Bedienungsanleitung von MCX-2000.



- Während der Wiedergabe eines Songs wird die verfllossene Zeit unten im Wiedergabeinformation-Bildschirm angezeigt.
- Sie können / verwenden, um vorwärts/rückwärts zu springen, und / , um die Wiedergabe unabhängig vom Menü im Videomonitor zu starten/stoppen.
- Sie können die Einstellungen für Wiedergabe und Zufallsmodus durch Verwendung der Parameter „Wiedergabeart“ in „Netzwerk/USB“ (siehe Seite 92) festlegen.
- Sie können den Modus des Displays auf der Frontplatte mit dem Parameter „Scrollen“ in „Geräte-Displ.“ einstellen (siehe Seite 93).

### ■ Installieren von Windows Media Player 11 auf Ihrem PC

Mit Windows Media Player 11 können Sie die Audiodateien auf Ihrem PC abspielen. Für Einzelheiten beziehen Sie sich auf die Dokumente von Windows Media Player 11.



Sie können auch die Audiodateien auf Ihrem PC bei installiertem Windows Media Connect 2.0 abspielen.

### 1 Installieren von Windows Media Player 11 auf Ihrem PC.

Sie können den Installer von Windows Media Player 11 von der Microsoft-Website herunterladen, oder die Upgrade-Funktion des installierten Microsoft Windows Media Player verwenden.

### 2 Schalten Sie Ihren PC ein, und teilen Sie danach einen Ordner auf dem PC.

Der „Shared,-Ordner wird zur Serverliste im Untermenü von PC/MusicCAST hinzugefügt.

#### Hinweise

- Wenn das Betriebssystem (OS) Ihres PCs Windows Vista ist, ist Windows Media Player 11 vorinstalliert (außer bei einigen Produkten).
- Manche auf Ihrem PC installierte Sicherheitssoftware (Antivirus-Software, Firewall-Software usw.) kann den Zugriff auf dieses Gerät von Ihrem PC blockieren. In solchen Fällen müssen Sie die Sicherheitssoftware richtig konfigurieren.
- Wenn Sie einen PC mit Windows XP Professional verwenden und der PC auf eine Domäne einloggt, können Sie nicht in der Lage sein, die Verbindung zu einem PC herzustellen. In solchen Fällen loggen Sie sich im lokalen Gerät anstelle in der Domäne ein.

## ■ Registrieren dieses Geräts im Yamaha MCX-2000

Sie müssen dieses Gerät in Ihrem Yamaha MCX-2000 registrieren, damit dieses Gerät von Ihrem Yamaha MCX-2000 erkannt werden kann. Einzelheiten siehe mit Ihrem Yamaha MCX-2000 mitgelieferte Bedienungsanleitung.

### 1 Schalten Sie dieses Gerät aus.

### 2 Schalten Sie Ihren YAMAHA MCX-2000 auf den „Auto Config“-Modus.

### 3 Schalten Sie dieses Gerät ein.

- MCX-2000 wird zur Serverliste im Untermenü von PC/MCX hinzugefügt.
- Die Client-ID dieses Geräts erscheint in der Bildschirmanzeige Ihres Yamaha MCX-2000 (angezeigt als CL-XXXXXX), und danach wird das automatische Konfigurationsverfahren abgeschlossen.

#### Hinweise

- Der letzte Teil der Client-ID dieses Geräts ist gleich mit den letzten 5 Stellen der MAC-Adresse dieses Geräts. Für Einzelheiten über die MAC-Adresse siehe Seite 92.
- Zum Löschen der registrierten Client-ID dieses Geräts verwenden Sie den „Manual Config“-Modus Ihres Yamaha MCX-200 (siehe Bedienungsanleitung von MCX-2000) und stellen Sie dann „INITIALIZE“ im weiterführenden Setup-Menü dieses Geräts auf „NETWORK“ (siehe Seite 120).
- Andere Client-Steuerfunktionen von MusicCAST über dieses Gerät als „View Play Info“, „Receive PCM Stream“ und „Edit Client title“ stehen nicht zur Verfügung. Vermeiden Sie Verwendung dieser Funktionen, da sie die Wiedergabe auf diesem Gerät stoppen.



## Verwendung von Internet-Radio

Dieses Merkmal wird verwendet, um Internet-Radiosender zu hören. Dieses Gerät verwendet den vTuner-Internet-Radiosender-Datenbankdienst, der besonders an dieses Gerät angepasst ist und über 2000 Radiosender enthält. Außerdem können Sie Ihre bevorzugten Internet-Radiosender mit Lesezeichen speichern.

#### Hinweise

- Dieser Dienst kann ohne Vorankündigung beendet werden.
- Manche Internet-Radiosender können nicht abgespielt werden, auch wenn sie im NET RADIO-Menü gewählt sind.
- Zum Hören von Internet-Radio schließen Sie dieses Gerät an Ihr Netzwerk (siehe Seite 31) an.
- Eine Schmalband-Internetverbindung (z.B. ein 56-K-Modem, ISDN) liefert nicht zufriedenstellende Ergebnisse, und eine Breitband-Verbindung (z.B. ein Kabelmodem, ein xDSL-Modem usw.) wird dringend empfohlen. Für detaillierte Information lassen Sie sich von Ihrem Internet-Provider beraten.



- Sie können  /  verwenden, um Wiedergabe getrennt vom Menü im Videomonitor zu starten/stoppen.
- „Podcast“ ist ein Typ von Internet-Radiodienst, und im Internet stehen zahlreiche Podcast-Dienste zur Verfügung. Der Podcast ist kein kontinuierlicher Dienst. Dieses Gerät stoppt die Wiedergabe, wenn eine Episode des Podcasts endet.
- Manche Sicherheitseinrichtungen (wie ein Firewall) können den Zugriff von diesem Gerät auf Internet-Radiosender blockieren. In solchen Fällen müssen Sie die Sicherheitseinstellungen richtig konfigurieren.

## ■ Speichern Sie Ihre bevorzugten Internet-Radiosender mit Lesezeichen speichern

Verwenden Sie dieses Merkmal zum schnellen Wählen Ihrer bevorzugten Internet-Radiosender.

### Halten Sie TITLE an der Fernbedienung gedrückt, während der gewählte Internet-Radiodienst gesendet wird.

Der gespeicherte Internet-Radiosender wird zur Liste „Bookmarks“ (siehe Seite 61) hinzugefügt.



- Zum Entfernen des gespeicherten Senders von der Liste wählen Sie den Eintrag in der ersten Ebene in der „Bookmarks“-Liste und halten dann  TITLE an der Fernbedienung gedrückt.
- Sie können auch Ihre bevorzugten Internet-Radiosender in diesem Gerät registrieren, indem Sie mit dem Webbrowser in Ihrem PC auf die folgende Website zugreifen. Zur Verwendung dieses Merkmals müssen Sie die MAC-Adresse dieses Geräts als die ID-Nummer eingeben, ebenso wie Ihre E-Mail-Adresse, um Ihr persönliches Konto einzurichten. Verwenden Sie „Information“ im Menü „Netzwerk/USB“ zur Anzeige der MAC-Adresse dieses Geräts (siehe Seite 92). Für Einzelheiten beziehen Sie sich auf die Hilfe-Information auf der Website. URL: <http://yradio.vtuner.com>

## Verwenden eines USB-Speichergeräts oder eines tragbaren USB-Audio-Players

Verwenden Sie dieses Merkmal, um WAV- (nur PCM-Format), MP3- und WMA-Dateien zu genießen, die auf Ihrem USB-Speichergerät oder am USB-Port vorne an diesem Gerät angeschlossenen tragbaren USB-Player gespeichert sind.

### Hinweise

- Dieses Gerät unterstützt USB-Massenspeichergeräte (ausgenommen USB-Festplattentreiber), die FAT 16 oder FAT 32 verwenden.
- Nur die erste Partition wird im GUI-Menü gezeigt. Sie können nicht Dateien in anderen Partitionen wählen.
- Bis zu 8 Verzeichnis-Hierarchieebenen und 500 Musikdateien pro Verzeichnis werden erkannt.
- Manche Geräte arbeiten möglicherweise nicht richtig, auch wenn sie die Anforderungen erfüllen.
- Manche WAV-, MP3- und WMA-Dateien können nicht abspielbar oder bei der Wiedergabe durch Rauschen gestört sein.
- Wenn Sie Ihr USB-Speichergerät oder einen tragbaren USB-Audio-Player anschließen, kann eine Verzögerung von ca. 10 Sekunden auftreten.



- Während der Wiedergabe eines Songs wird die verfllossene Zeit unten im Wiedergabeinformation-Bildschirm angezeigt.
- Sie können / verwenden, um vorwärts/rückwärts zu springen, und / , um die Wiedergabe unabhängig vom Menü in der Bildschirmanzeige zu starten/stoppen.
- Sie können die Einstellungen für Wiedergabe und Zufallsmodus durch Verwendung der Parameter „Wiedergabeart“ in „Netzwerk/USB“ (siehe Seite 92) festlegen.
- Sie können den Modus des Displays auf der Frontplatte mit dem Parameter „Scrollen“ in „Geräte-Displ.“ einstellen (siehe Seite 93).

### Anschließen eines USB-Speichergeräts oder eines tragbaren USB-Audio-Players

Verbinden Sie die USB-Buchse eines USB-Speichergeräts oder tragbaren USB-Audio-Players mit dem USB-Port an der Frontblende dieses Geräts.

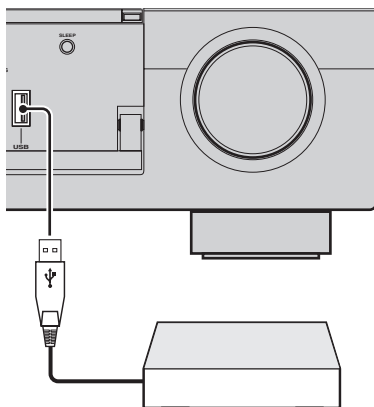

USB-Speichergerät oder tragbarer USB-Audio-Player

## Verwendung von Shortcut-Tasten

Mit diesem Merkmal können Sie auf gewünschte Musikquellen (WAV-, MP3- und WMA-Dateien auf dem angeschlossenen PC, MCX-2000 oder USB-Speichergerät und Internet-Radiosender) direkt zugreifen. Sie können bis zu 8 Einträge in jeder Neben-Eingangsquelle verwenden.

### Zuweisen der Einträge zu den Zifferntasten (1-8)

Bevor Sie die folgenden Bedienungen vornehmen, stellen Sie den Betriebsmoduswähler an der Fernbedienung auf SOURCE.

**1 Drücken Sie NET/USB, um „NET/USB“ als die Eingangsquelle zu wählen.**

**2 Wählen Sie eine gewünschte Musikquelle, die Sie zu den Zifferntasten (1-8) () zuweisen wollen, und spielen dann die Quelle ab.**

Siehe Seite 62 für Einzelheiten.

**3 Drücken Sie MEMORY.**

Dieses Gerät befindet sich im Speichervorwahl-Modus. Die Anzeige MEMORY blinkt, und die folgende Meldung erscheint im Videomonitor und im Frontblende-Display.

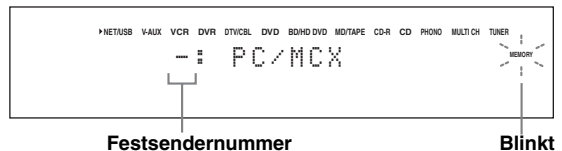

Festsendernummer

Blinkt



Wenn Sie jeden der folgenden Schritte nicht innerhalb von 10 Sekunden beenden, dann wird der Speichervorwahl-Modus automatisch freigegeben. In diesem Fall beginnen Sie nochmals ab Schritt 3.

#### 4 Drücken Sie die gewünschten Zifferntasten (1-8) (Ⓢ).

Der Nummer der gewählten Zifferntasten erscheint im Videomonitor oder auf dem Frontblende-Display.

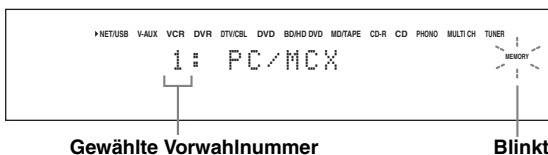

#### 5 Drücken Sie ④ **ENTER** oder ⑤ **MEMORY**, um die Vorwahl zu bestätigen.

#### ■ Wählen Sie einen Eintrag mit den Zifferntasten (1-8) (Ⓢ)

Bevor Sie die folgenden Bedienungen vornehmen, stellen Sie den Betriebsmoduswähler an der Fernbedienung auf ⑭ **SOURCE**.

#### 1 Drücken Sie ① **NET/USB**, um „NET/USB“ als die Eingangsquelle zu wählen.

#### 2 Wählen Sie die gewünschte Neben-Eingangsquelle.

#### 3 Drücken Sie eine der Eingangswahltasten (1-8) (Ⓢ), zu der der gewünschte Eintrag zugewiesen ist, zur Wahl des Eintrags als Eingangsquelle.

Die gewählte Vorwahlnummer erscheint auf dem Frontblende-Display, und das Gerät startet die Wiedergabe der der gewählten Zifferntaste zugewiesenen Quelle.

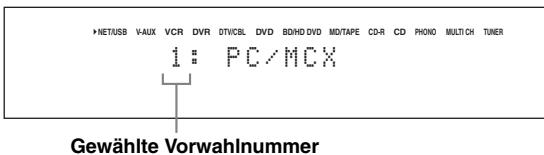

#### Hinweise

- „Empty Memory!“ erscheint auf dem Frontblende-Display und im Kurzmeldung-Display, wenn Sie die Zifferntaste (1-8) (Ⓢ) drücken, zu der keine Einträge zugewiesen sind.
- Dieses Gerät ruft in den folgenden Fällen nicht den korrekten Eintrag ab, der der gewählten Zifferntaste (1-8) (Ⓢ) zugewiesen ist:
  - Das angeschlossene USB-Gerät ist falsch.
  - Der PC oder MCX-2000, auf dem der gewählte Eintrag gespeichert ist, ist ausgeschaltet oder vom Netzwerk abgetrennt.
  - Der gewählte Internet-Radiosender ist zeitweilig nicht verfügbar oder außer Dienst.
  - Das Verzeichnis des gewählten Eintrags wurde geändert.



Dieses Gerät speichert die relativen Positionen der Vorwahleinträge in einem Verzeichnis oder einer Playliste und ruft den korrekten Eintrag nicht mit den Zifferntasten (1-8) (Ⓢ) ab, wenn Sie Musikdateien im gleichen Verzeichnis bzw. der gleichen Playliste wie die Vorwahleinträge hinzufügen oder daraus löschen. In solchen Fällen weisen Sie den gewünschten Eintrag erneut zu den Zifferntasten (1-8) (Ⓢ) zu.

Wir empfehlen die folgenden Methoden:

#### PC-Server/MCX-2000

Erstellen Sie acht Playlisten, die die gewünschten Einträge enthalten, und weisen Sie den Anfangseintrag jeder Playliste dann den Zifferntasten (1-8) (Ⓢ) zu. Wenn Sie die den Zifferntasten (1-8) (Ⓢ) zugewiesenen Einträge ändern, ersetzen Sie die registrierten Einträge in der Playliste mit den gewünschten Einträgen, ohne die Playliste zu löschen.

#### USB-Speichergeräte

Erstellen Sie acht Verzeichnisse, die die gewünschten Einträge enthalten, in einem Verzeichnis neben dem alle Musikdateien enthaltenden Verzeichnis, und weisen Sie dann den Anfangseintrag jedes Verzeichnisses den Zifferntasten (1-8) (Ⓢ) zu. Wenn Sie die den Zifferntasten (1-8) (Ⓢ) zugewiesenen Einträge ändern, ersetzen Sie die Einträge im Verzeichnis mit den gewünschten Einträgen, ohne das Verzeichnis zu löschen.

# Aufnahme

Die Einstellungen und anderen Operationen für die Aufnahme werden von den Aufnahmekomponenten aus ausgeführt. Beziehen Sie sich auf die Bedienungsanleitung dieser Komponenten.

## Vorsicht

Das DTS-Signal wird als digitale Bitreihe übermittelt. Falls Sie eine digitale Aufnahme des DTS-Bitstroms versuchen, wird nur Rauschen aufgezeichnet. Daher sollten Sie die folgenden Einstellungen berücksichtigen, wenn Sie dieses Gerät für die Aufnahme von Quellen verwenden wollen, die in DTS codiert sind. Zur Wiedergabe von mit DTS codierten DVDs und CDs (bei Verwendung einer digitalen Audioverbindung) auf Ihrem DTS-kompatiblen Player folgen Sie den Bedienungsanweisungen, um eine Einstellung vorzunehmen, damit das Analogsignal von dem Player ausgegeben wird.

## Hinweise

- Wenn dieses Gerät auf den Bereitschaftsmodus geschaltet ist, können Sie nicht zwischen anderen an dieses Gerät angeschlossenen Komponenten aufnehmen.
- Die Einstellungen von TONE CONTROL (siehe Seite 51) und der Lautstärke, dem Lautsprecherpegel (siehe Seite 91) und der Soundfeldprogramme (siehe Seite 45) haben keinen Einfluss auf das aufgenommene Material.
- Die an die MULTI CH INPUT-Buchsen dieses Gerätes angeschlossene Quelle kann nicht aufgenommen werden.
- Die an den DIGITAL INPUT-Buchsen eingespeisten Digitalsignale werden nicht an den analogen AUDIO OUT (REC)-Buchsen für die Aufnahme ausgegeben. Entsprechend werden die an den AUDIO IN-Buchsen eingespeisten Analogsignale nicht an der DIGITAL OUTPUT-Buchse ausgegeben. Falls daher Ihre Quellenkomponente so angeschlossen ist, dass nur Digitalsignale oder nur Analogsignale geliefert werden, können Sie nur die Digitalsignale oder nur die Analogsignale aufnehmen.
- Eine gegebene Eingangsquelle wird nicht auf dem gleichen OUT (REC)-Kanal ausgegeben.
- S-Video- und Komposit-Videosignale werden separat durch den Videoschaltkreis dieses Geräts geführt. Beim Aufnehmen oder Kopieren von Videosignalen, die von einer Videoquellenkomponente anliegen, die nur ein S-Video-Signal bzw. nur ein Composite-Videosignal liefert, können Sie darum nur ein S-Video-Signal bzw. nur ein Composite-Videosignal auf Ihrem Videorecorder aufnehmen.
- Die analogen Audio- und Videosignale, die an der DOCK-Klemme eingespeist werden, können an den analogen OUT (REC)-Buchsen und DVR- oder VCR OUT-Buchsen zur Aufnahme ausgegeben werden.
- Beachten Sie die Urheberrechtsgesetze in Ihrem Land, wenn Sie von CDs, Rundfunkprogrammen usw. Aufnahmen anfertigen möchten. Die Aufnahme von durch das Urheberrecht geschütztem Material kann einen Verstoß gegen die Urheberrechtsgesetze darstellen.



Führen Sie eine Testaufnahme aus, bevor Sie mit der eigentlichen Aufnahme beginnen.

Falls Sie eine Videoquelle wiedergeben, die verschlüsselte oder codierte Signale als Kopierschutz verwendet, kann aufgrund dieser Signale das Bild selbst gestört werden.

**1 Schalten Sie alle angeschlossenen Komponenten ein.**

**2 Drücken Sie  REC OUT/ZONE2, bis die RECOU-ANZEIGE auf dem Frontblende-Display aufleuchtet.**

Dieses Gerät befindet sich im Aufnahmequelle-Wahlmodus.



**3 Drehen Sie  PROGRAM, um die Quellenkomponente zu wählen, von der Sie aufnehmen möchten.**

Führen Sie die Bedienung aus, während die RECOU-ANZEIGE leuchtet.



Wählen Sie „SOURCE“ zur Aufnahme der aktuell ausgewählten Eingangsquelle.

**4 Beginnen Sie mit der Wiedergabe auf der gewählten Quellenkomponente oder wählen Sie einen Rundfunksender.**

**5 Beginnen Sie auf der Aufnahmekomponente mit der Aufnahme.**

# Erweiterte Klangkonfigurationen

## Auswählen von Decodern

### ■ Wählt Decoder für 2-Kanal-Quellen (Surrounddecodierungs-Modus)

Verwenden Sie diese Funktion, um Quellen mit ausgewählten Decodern wiederzugeben. Sie können 2-Kanal-Quellen auf mehreren Kanälen abspielen.

Stellen Sie den Betriebsmoduswähler auf **⑭ AMP** und drücken Sie dann **⑳ SUR. DECODE** an der Fernbedienung wiederholt, um den Surrounddecodierungs-Modus zu wählen.

Sie können auch die gewünschten Surround-Decoder-Modie wählen, abhängig von dem Typ der Quelle, die Sie wiedergeben, und Ihrem persönlichen Geschmack.



Sie können den gewünschten Decoder wählen und die Decoder-Parametereinstellungen anpassen, indem Sie den GUI-Bildschirm verwenden. Siehe Seite 71 für Einzelheiten.

### ■ Decoderbeschreibungen

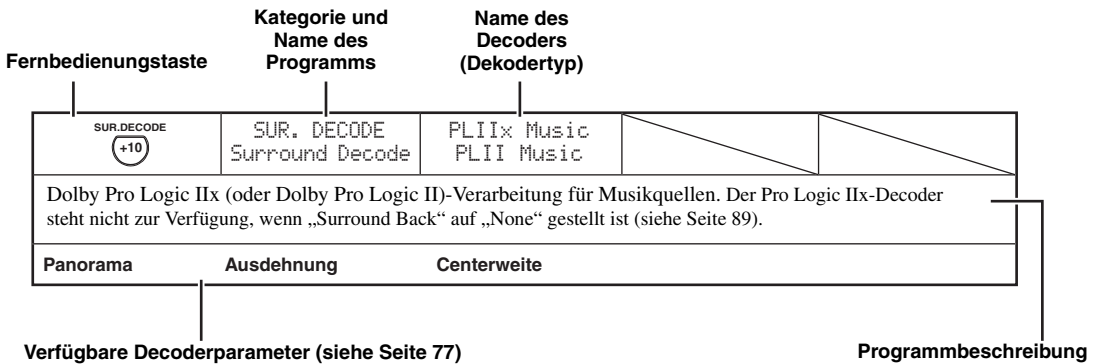

SUR.DECODE +10	SUR. DECODE Surround Decoder	PRO LOGIC		
Dolby Pro Logic-Verarbeitung für jede Quelle.				
SUR.DECODE +10	SUR. DECODE Surround Decoder	PLIIx Movie PLII Movie		
Dolby Pro Logic Ix (oder Dolby Pro Logic II)-Verarbeitung für Filmquellen. Der Pro Logic Ix-Decoder steht nicht zur Verfügung, wenn „Surround Back“ auf „None“ gestellt ist (siehe Seite 89).				
SUR.DECODE +10	SUR. DECODE Surround Decoder	PLIIx Music PLII Music		
Dolby Pro Logic Ix (oder Dolby Pro Logic II)-Verarbeitung für Musikquellen. Der Pro Logic Ix-Decoder steht nicht zur Verfügung, wenn „Surround Back“ auf „None“ gestellt ist (siehe Seite 89).				
Panorama		Ausdehnung	Centerweite	
SUR.DECODE +10	SUR. DECODE Surround Decoder	PLIIx Game PLII Game		
Dolby Pro Logic Ix (oder Dolby Pro Logic II)-Verarbeitung für Videospieldquellen. Der Pro Logic Ix-Decoder steht nicht zur Verfügung, wenn „Surround Back“ auf „None“ gestellt ist (siehe Seite 89).				

SUR.DECODE +10	SUR. DECODE Surround Decoder	Neo:6 Cinema		
DTS-Verarbeitung für Filmquellen.				
SUR.DECODE +10	SUR. DECODE Surround Decoder	Neo:6 Music		
DTS-Verarbeitung für Musikquellen.				
<b>Center Abb.</b>				



Wenn Sie den Surrounddecodierungsmodus für die Mehrkanal-Digital-Quellen wählen, wählt dieses Gerät automatisch den entsprechenden Decoder für jede Quelle.

### ■ Auswählen von Decodern, die mit Soundfeldprogrammen verwendet werden

Verwenden Sie diese Funktion, um den Decoder zu wählen, der mit den MOVIE-Soundfeldprogrammen verwendet wird (außer „Mono Movie“). Verwenden Sie den „Dekodertyp“-Parameter in „Stereo/Surround“, um den gewünschten Decoder festzulegen (siehe Seite 73).



Details zum MOVIE-Soundfeldprogramm siehe Seite 48.

### Verfügbare Decoder (Dekodertyp)

Decoder	Funktionen
PLIIx Movie PLII Movie	Dolby Pro Logic IIx (oder Dolby Pro Logic II)-Verarbeitung für Filmquellen. Der Pro Logic IIx-Decoder steht nicht zur Verfügung, wenn „Surr.Back“ auf „Nicht vorh.“ gestellt ist (siehe Seite 89).
Neo:6 Cinema	DTS-Verarbeitung für Filmquellen

# Bildschirm für grafische Benutzerführung (GUI)

Dieses Gerät bietet einen Bildschirm zur grafischen Benutzerführung (GUI), der hilft, die Verstärkerfunktion dieses Geräts zu steuern. Mit dem GUI-Bildschirm können Sie die Information der angelegten Signale und den Status dieses Geräts betrachten.



## ■ Stereo/Surround (Stereo-/Surround-Menü)

Verwenden Sie dieses Merkmal zum Wählen der Soundfeldprogramme und Anpassen der Programm-Parametereinstellungen (siehe Seite 71).

## ■ Eingangswahl (Eingabe-Wahlmenü)

Verwenden Sie dieses Merkmal zum Wählen der Eingabequelle und zur Benutzeranpassung jeder Eingangsquelle (siehe Seite 78).

## ■ Man. Setup (Manuelles Setup-Menü)

Dieses Merkmal wird verwendet, um die Lautsprecher- und Systemparameter manuell einzustellen.

### Lautstärke (Lautstärkemenü)

Siehe Seite 81 für Einzelheiten.

### Ton (Klang-Menü)

Siehe Seite 82 für Einzelheiten.

### Bild (Video-Menü)

Siehe Seite 86 für Einzelheiten.

### Grundeinstg. (Basis-Menü)

Siehe Seite 88 für Einzelheiten.

### Netz./USB (Netzwerk- und USB-Menü)

Siehe Seite 91 für Einzelheiten.

### Optionen (Optionsmenü)

Siehe Seite 93 für Einzelheiten.

## ■ Auto. Setup (Automatisches Setup-Menü)

Dieses Merkmal dient zum automatischen Setup und Festlegen der anzupassenden Lautsprecherparameter (siehe Seite 37).

## ■ Sys.Speicher (Systemspeicher-Menü)

Verwenden Sie dieses Merkmal zum Speichern und Abrufen verschiedener Einstellungendieses Geräts (siehe Seite 98).

## ■ Signal Info (Signalinformation)

Dieses Merkmal wird verwendet, um die Tonsignalinformationen zu überprüfen (siehe Seite 96).

## ■ Sprache (GUI-Sprachmenü)

Verwenden Sie dieses Merkmal zum Wählen der Sprache Ihrer Wahl, die im GUI (grafische Benutzeroberfläche)-Menü dieses Geräts erscheint (siehe Seite 97).



- Sie können auch die GUI-Sprache mit dem „GUI Language“-Parameter in „Weiterführendes Setup“ im Frontblende-Display wählen (siehe Seite 123).
- Siehe Seite 44 für Einzelheiten zu den Verfahren im GUI-Bildschirm.



## Stereo/Surround (Stereo-/Surround-Menü)

Verwenden Sie dieses Merkmal zum Wählen der Soundfeldprogramme (siehe Seite 45), des Surround-Decode-Modus oder „STRAIGHT“-Modus (siehe Seite 50) und zum Anpassen der Parameter jedes Programms.

### ■ Wählen von Soundfeldprogrammen und Einstellen der Parameter durch Verwendung des GUI-Bildschirms

- 1 Stellen Sie den Betriebsmoduswähler auf **⑭AMP** und drücken Sie dann **⑰SET MENU**.
- 2 Drücken Sie wiederholt **④△ / ▽ / < / >**, um „Stereo/Surround“ zu wählen, und drücken Sie danach **④▷**.
- 3 Drücken Sie **④△ / ▽** wiederholt, um die gewünschte Kategorie der Programme zu wählen, und drücken Sie dann **④▷**.
- 4 Drücken Sie **④△ / ▽** wiederholt, um die gewünschten Programme zu wählen.
- 5 Drücken Sie **④▷** auf der Fernbedienung und dann **④△ / ▽**, um den gewünschten Parameter zu wählen.  
  
 Sie können „Initialisieren“ wählen, um alle Parameter des gewählten Soundfeldprogramms auf Vorgabewerte zu setzen. Siehe Seite 77 für Einzelheiten.
- 6 Drücken Sie **④▷** und dann **④< / >**, um den gewählten Parameter einzustellen.
- 7 Drücken Sie **④ENTER** oder **④△ / ▽**, um die Einstellung für den gewählten Parameter zu bestätigen.

### ■ Grundlegende Konfiguration von Soundfeldprogrammen

Jedes Soundfeldprogramm hat Parameter, die die Eigenschaften des Programms definieren. Zur Benutzeranpassung des gewählten Soundfeldprogramms stellen Sie „DSP-Pegel“ und/oder „Dialog Lift“ zuerst ein und probieren dann andere Parameter.

#### Einstellung des Effektsoundpegels der Soundfeld-Programmparameter (DSP-Pegel)

Soundfeldprogramme fügen Effektsounds (DSP Effektsounds) zur originalen Soundquelle hinzu, um ein Soundfeld im Hörraum zu erzeugen. Verwenden Sie den „DSP-Pegel“-Parameter, um den Pegel der Effektsounds einzustellen.

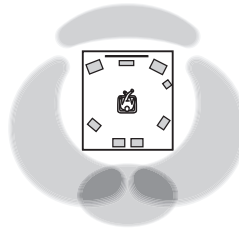

Der DSP-Effektsoundpegel ist niedrig.

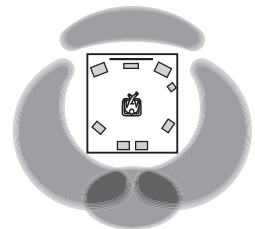

Der DSP-Effektsoundpegel ist hoch.

Stellen Sie „DSP-Pegel“ wie folgt ein:

#### Steigern Sie den Wert von „DSP-Pegel“ in den folgenden Fällen

- der Effektsound des gewählten Soundfeldprogramms ist zu schwach.
- Sie können keinen Unterschied zwischen den Soundfeldprogrammen erkennen.

#### Senken Sie den Wert von „DSP-Pegel“ in den folgenden Fällen

- der Sound ist unbestimmt.
- Sie fühlen, dass der zusätzliche Klang übertrieben ist.

Regelungsbereich: -6 dB bis +3 dB

## Anpassen der vertikalen Dialogposition (Dialog Lift)

Verwenden Sie dieses Merkmal, um die Vertikalposition der Dialoge in Filmen anzupassen. Die ideale Position der Dialoge ist in der Mitte des Videomonitor-Bildschirms.

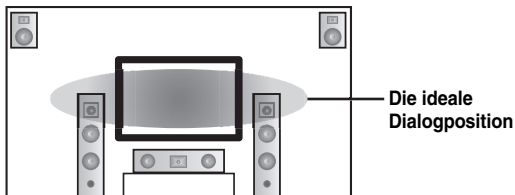

Wenn die Dialoge in der niedrigen Position des Videomonitor-Bildschirms gehört werden, steigern Sie den Wert von „Dialog Lift“.

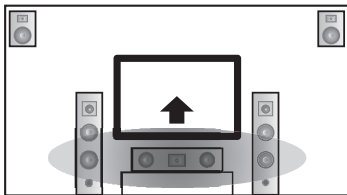

**Bewegen Sie zur idealen Dialogposition herauf.**

Wahlmöglichkeiten: **0**, 1, 2, 3, 4, 5

„0“ (Anfangseinstellung) ist die niedrigste Position, und „5“ ist die höchste Position.

### **Hinweise**

- „Dialog Lift“ steht nur zur Verfügung, wenn „Präsenz“ auf „Ja“ (siehe Seite 89) eingestellt ist.
- Sie können die Dialogposition nicht aus der anfänglichen Dialogposition herunterbewegen.

## ■ Beschreibungen für Soundfeld-Parameter

Sie können die Werte von bestimmten Digital-Soundfeldparametern ändern, so dass die Soundfelder genau in Ihrem Hörraum erzeugt werden. Nicht alle der folgenden Parameter können in jedem Programm gefunden werden.

Soundfeld-Parameter	Merkmale
<b>Dekodertyp</b>	Decoder-Typ. Wählt den Decoder zur Verwendung mit den SUR, DECODE- oder MOVIE-Programmen. Siehe Seite 68 und 69 für Einzelheiten.
<b>Anfangsverzög.</b> <b>Surr.Anf.Verzög.</b> <b>SB Anf.Verzög.</b>	<p>Anfangsverzögerung. Presence, Surround und hinteres Surroundfeld Anfangsverzögerung. Dieser Parameter ändert die wahrgenommenen Größe des Soundfelds, indem die Verzögerung zwischen dem direkten Sound und den ersten von dem Hörer wahrgenommenen Reflexionen eingestellt wird. Je kleiner der Wert, umso kleiner erscheint das Soundfeld dem Hörer.</p> <p>☼ Wenn Sie die Anfangsverzögerung-Parameter anpassen, empfehlen wir, dass Sie auch Anpassung der entsprechenden Parameter für Raumgröße vornehmen. Diese Einstellung ist besonders für die CINEMA DSP-Programme wirksam.</p> <p>Regelungsbereich: 1 bis 99 ms (Anfangsverzög.) 1 bis 49 ms (Surr.Anf.Verzög. und SB Anf.Verzög.)</p>

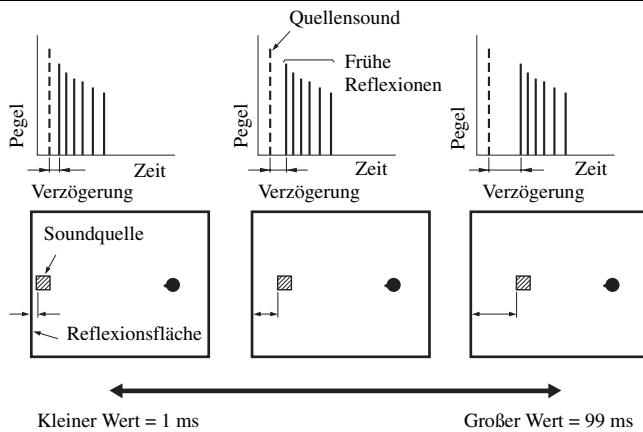

## **Raumgröße** **Surr. Raumgr.** **SB Raumgröße**

Raumgröße. Raumgröße für Presence, Surround und hinteres Surround. Dieser Parameter stellt die anscheinende Größe des Soundfeldes ein. Je größer der Wert, um so größer wird das Surround-Soundfeld. Da der Schall in einem Raum wiederholt reflektiert wird, so nimmt mit zunehmender Größe der Halle auch die Zeitdauer zwischen dem ursprüngliche reflektierten Schallt und den nachfolgenden Reflexionen zu. Durch Steuerung der Zeit zwischen den reflektierten Sounds, können Sie die erscheinende Größe der virtuellen Halle ändern. Durch Änderung dieses Parameters von 1 auf 2, wird die erscheinende Länge des Raumes verdoppelt.

☼  
Wenn Sie die Raumgröße-Parameter anpassen, empfehlen wir, dass Sie auch Anpassung der entsprechenden Parameter für Anfangsverzögerung vornehmen. Diese Einstellung ist besonders für die CINEMA DSP-Programme wirksam.

Regelungsbereich: 0,1 bis 2,0

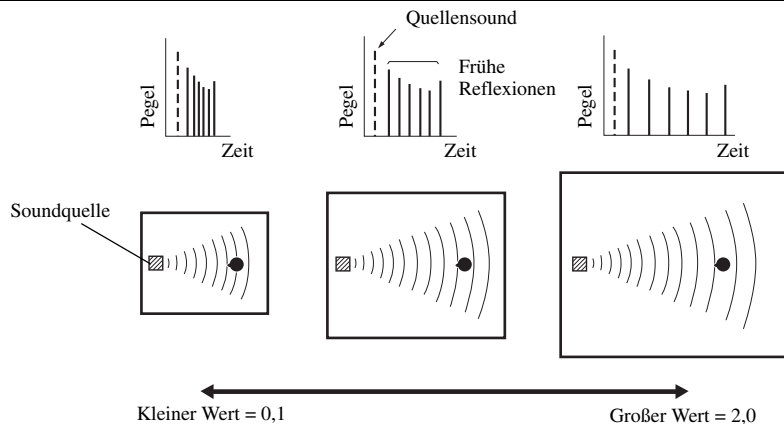

Soundfeld-Parameter	Merkmale
<b>Lebendigkeit</b> <b>Surr. Lebend.</b> <b>SB Lebend.</b>	Lebendigkeit. Surround und hintere Surround-Lebendigkeit. Stellt das Reflexionsvermögen der virtuellen Wände der Halle ein, indem die Rate des Abklingens der frühen Reflexionen geändert wird. Die frühen Reflexionen einer Klangquelle klingen in einem Raum mit schallabsorbierenden Wandflächen viel rascher ab als bei Wänden mit hohem Reflexionsvermögen. Ein Raum mit schallabsorbierenden Flächen wird als „tot“ bezeichnet, wogegen ein Raum mit stark reflektierenden Flächen als „lebendig“ bezeichnet wird. Dieser Parameter ermöglicht die Einstellung der Abklingrate der frühen Reflexionen, und somit der „Lebendigkeit“ des Raumes.
Regelungsbereich: 0 bis 10	

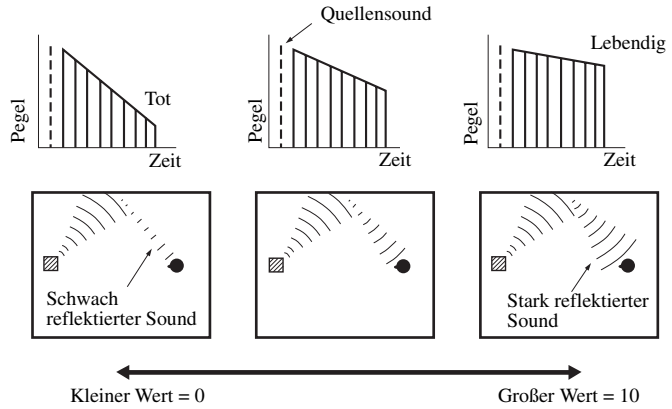

Nachhallzeit	Nachhallzeit. Stellt die erforderliche Zeitdauer ein, damit der dichte, nachfolgende Nachhall-Sound um 60 dB bei 1 kHz abklingt. Dies ändert die anscheinende Größe des akustischen Umfeldes über einen extrem weiten Bereich. Stellen Sie eine längere Nachhallzeit ein, um einen anhaltenden Nachhallsound zu erhalten, und stellen Sie eine kürzere Zeit ein, um einen artikulierten Sound zu erhalten.
Regelungsbereich: 1,0 bis 5,0 s	

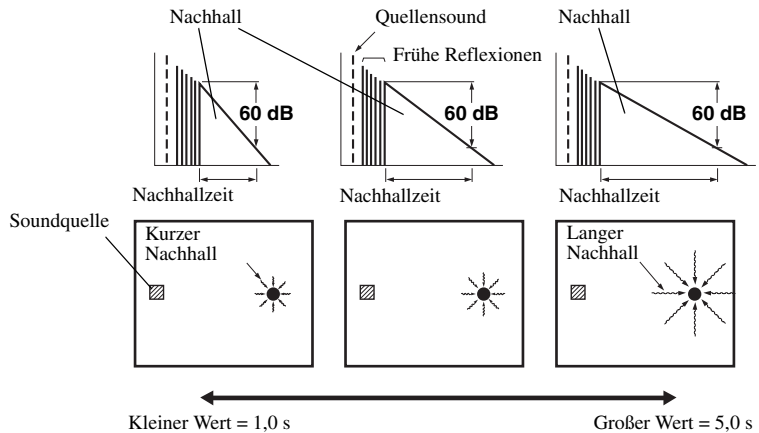

## Soundfeld-Parameter

## Merkmale

**Nachhallverzög**

Nachhallverzögerung. Stellt die Zeitdifferenz zwischen dem Beginn des direkten Sounds und dem Beginn des Nachhalls ein. Je größer der Wert, um so später beginnt der Nachhall. Ein späterer Nachhallsound gibt Ihnen das Gefühl eines großen akustischen Umfeldes.

Regelungsbereich: 0 bis 250 ms

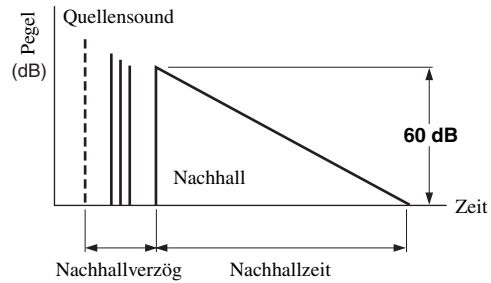
**Nachhallpeg.**

Nachhallpegel. Stellt die Lautstärke des Nachhalls ein. Je größer der Wert, desto stärker wird der Nachhallsound.

Regelungsbereich: 0 bis 100%

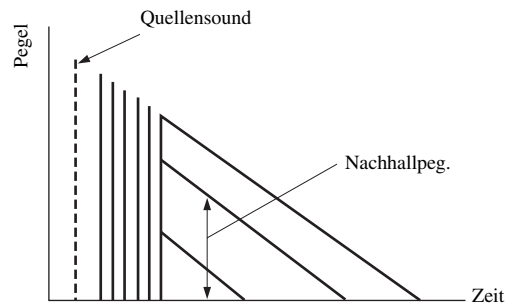

## ■ Stereo-Programm-Beschreibungen

Soundfeld-Parameter	Merkmale
<b>Direkt</b> (nur „2ch Stereo“)	<p>2-Kanal-Stereo direkt. Umgeht die Decoder und DSP-Prozessoren dieses Gerätes, um bei der Wiedergabe von analogen 2-Kanal-Quellen reinen HiFi-Stereo-Sound zu erhalten.</p> <hr/> <p>Wahlmöglichkeiten: <b>Auto</b>, Aus</p> <hr/> <p>☀</p> <ul style="list-style-type: none"> <li>• Wählen Sie „Auto“, um die Decoder, DSP-Prozessoren und den Klangregelschaltreis nur zu umgehen, wenn „BASS“ und „TREBLE“ auf 0 dB eingestellt sind (siehe Seite 51).</li> <li>• Wählen Sie „Aus“, um die Decoder, DSP-Prozessoren und den Klangregelschaltreis nicht zu umgehen, wenn „BASS“ und „TREBLE“ auf 0 dB eingestellt sind.</li> <li>• Wenn Mehrkanal-Signale eingespeist werden, wird ein Down-Mixing auf 2 Kanäle ausgeführt; diese Signale werden dann über die rechten und linken Frontlautsprecher ausgegeben.</li> <li>• Die Niederfrequenzsignale der vorderen linken und rechten Kanäle werden in den folgenden Fällen zum Subwoofer geleitet: <ul style="list-style-type: none"> <li>– „Bassausgang“ ist auf „Front+Subw.“ gestellt (siehe Seite 89).</li> <li>– „Front“ ist auf „Klein“ (siehe Seite 89) gestellt und „Bassausgang“ ist auf „SWFR“ gestellt (siehe Seite 89).</li> </ul> </li> </ul>
<b>Centerpegel</b> <b>Surr. Pegel L</b> <b>Surr. Pegel R</b> <b>SB Pegel</b> <b>Präs. Pegel L</b> <b>Präs. Pegel R</b> (nur „7ch Stereo“)	<p>7-Kanal-Stereo Center, Surround links, Surround rechts, Surround hinten, Presence links und Presence rechts Pegel. Stellt den Lautstärkepegel für jeden Kanal in dem 7-Kanal-Stereo-Modus ein. Die verfügbaren Parameter unterscheiden sich je nach den Lautsprechereinstellungen.</p> <hr/> <p>Regelungsbereich: 0 bis 100%</p>

## ■ Compressed Music Enhancer Modusparameter-Beschreibungen

Der Compressed Music Enhancer-Modus	Merkmale
<b>Pegel</b> (nur „Straight Enhancer“ und „7ch Enhancer“)	<p>Straight Enhancer oder 7-Kanal-Enhancer Effektpegel. Wählen Sie „Hoch“ oder „Low“, um den Effekt für die hohe Frequenz anzupassen.</p> <hr/> <p>Wahlmöglichkeiten: <b>Hoch</b>, <b>Niedrig</b></p>

## ■ Decoderparameter-Beschreibungen

Decoderparameter	Merkmale
<b>Panorama</b> (nur „PLIIX Music“ und „PLII Music“)	Pro Logic IIX Music und Pro Logic II Music Panorama. Übermittelt die Stereosignale zu den Surround-Lautsprechern und den Frontlautsprechern, um einen Wraparound-Klangeffekt zu erzielen. <hr/> Wahlmöglichkeiten: <b>Aus</b> , Ein
<b>Centerweite</b> (nur „PLIIX Music“ und „PLII Music“)	Pro Logic IIX Music und Pro Logic II Music Center-Breite. Bewegt die Centerkanal-Ausgabe vollständig zum Center-Lautsprecher hin oder in Richtung der vorderen linken und rechten Lautsprecher. Ein größerer Wert bewegt den Centerkanal nach außen gegen die linken und rechten Frontlautsprecher. <hr/> Regelungsbereich: 0 (der Centerkanal-Sound wird nur über den Center-Lautsprecher ausgegeben) bis 7 (der Centerkanal-Sound wird nur über den linken und rechten Frontlautsprecher ausgegeben) <hr/> Anfängliche Einstellung: 3
<b>Ausdehnung</b> (nur „PLIIX Music“ und „PLII Music“)	Pro Logic IIX Music und Pro Logic II Music Dimension. Stellt das Soundfeld gegen die Frontseite oder gegen die Rückseite ein. <hr/> Regelungsbereich: -3 (nach hinten) bis +3 (nach vorne) <hr/> Anfängliche Einstellung: STD (Standard)
<b>Center Abb.</b> (nur „Neo:6 Music“)	DTS Neo:6 Music Center-Bild. Stellt den vorderen linken und rechten Kanalausgang relativ zum Center-Kanal ein, um den Center-Kanal nach Bedarf mehr oder weniger dominant zu machen. <hr/> Regelungsbereich: 0,0 (der Centerkanal-Sound wird nur über den linken und rechten Frontlautsprecher ausgegeben) bis 1,0 (der Centerkanal-Sound wird nur über den Center-Lautsprecher ausgegeben) <hr/> Anfängliche Einstellung: 0,3

## ■ Initialisieren (Programmparameter-Initialisierung)

Verwenden Sie dieses Merkmal zum Initialisieren des gewählten Soundfeldprogramms.

Wahlmöglichkeiten: Nein, Ja

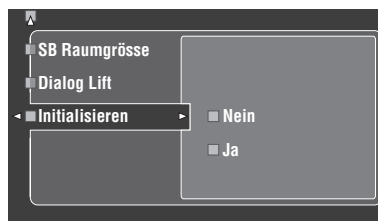

- Wählen Sie „Ja“ und drücken Sie dann **4 ENTER**, um die Programm-Parameter auf die Werkseinstellungen zurückzusetzen.
- Wählen Sie „Nein“ (oder drücken Sie **4 <**), um die Programm-Parameter-Initialisierung abzubrechen.



Verwenden Sie „DSP PARAM“ unter „INITIALIZE“ in „Weiterführendes Setup“, um die Parameter für jedes Soundfeldprogramm innerhalb einer Soundfeldprogrammgruppe zu initialisieren (siehe Seite 123).

## Eingangswahl

Verwenden Sie dies Merkmal zur Neuzuweisung von digitalen Eingängen/Ausgängen, benennen Sie die Eingänge um, oder passen Sie den Signaleingangsspegel jeder Eingangsquelle an.

Eingangsquelle	Parameter
TUNER	Anpass. Lautst. Umbenennen
MULTI CH	Anpass. Lautst. Umbenennen Mehrkan. Zuordn. Hintergr. Video
PHONO	I/O-Zuordn.
CD	Audioauswahl
CD-R	Dekodermodus
MD/TAPE	Anpass. Lautst.
BD/HD DVD	Umbenennen
DVD	
DTV/CBL	
DVR	
VCR	
V-AUX oder DOCK	I/O-Zuordn.* Audioauswahl* Dekodermodus* Anpass. Lautst. Umbenennen
PC/MCX, NET RADIO oder USB	Anpass. Lautst.

### Hinweise

- Manche oben beschriebenen Parameter stehen möglicherweise nicht für alle Eingangsquellen zur Verfügung, und manche Parameter stehen nur für spezifische Eingangsquellen zur Verfügung.
- Wenn Ihr iPod in einem Yamaha iPod Universaldock (wie dem getrennt erhältlichen YDS-10), angeschlossen an der DOCK-Klemme dieses Geräts, angebracht ist, erscheint „DOCK“ im Menü „Eingangswahl“ anstelle von „V-AUX“. In solchen Fällen erscheinen die mit Sternchen (\*) in der obigen Tabelle markierten Parameter nicht im Parametermenü der Eingangsquelle.
- Wenn Sie „NET/USB“ als Eingangsquelle wählen, erscheint die gewählte Neben-Eingangsquelle (PC/MCX, NET RADIO oder USB) im Menü Input Select. Sie können „Anpass. Lautst.“ für jede Neben-Eingangsquelle getrennt einstellen.

- Stellen Sie den Betriebsmoduswähler auf **AMP** und drücken Sie dann **SET MENU**.

Die Top-Anzeige erscheint.

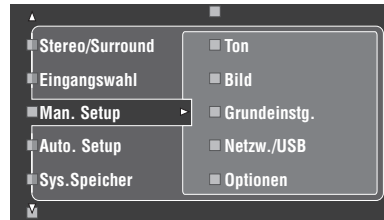

- Drücken Sie **△ / ▽** zur Wahl von „Eingangswahl“, und drücken Sie dann **▷**.

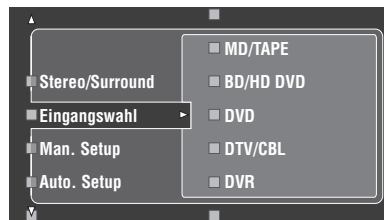

- Wählen Sie die gewünschte Eingangsquelle (CD, DVD usw.) und drücken Sie dann **▷** oder **ENTER** für Zugriff und Einstellung.



## ■ I/O-Zuordn. (Eingang/Ausgang-Zuordnung)

Sie können die Buchsen gemäß der zu verwendenden Komponente zuordnen, wenn die anfänglichen Einstellungen dieses Gerätes nicht Ihren Anforderungen entsprechen. Ändern Sie die folgenden Parameter, um die entsprechenden Buchsen neu zuzuordnen und weitere Komponenten anschließen zu können.

Sobald Sie die Eingangs-/Ausgangsbuchsen neu zugeordnet haben, können Sie die entsprechende Komponente mit dem **ⓈINPUT**-Wahlschalter (oder mit den Eingangswahltafeln (①)) wählen.

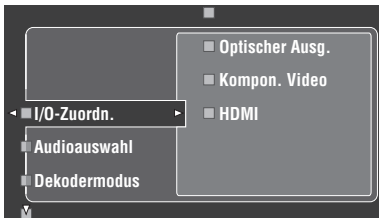

### Beispiel 1: Zuweisen der CD DIGITAL INPUT COAXIAL-Buchse zum DVD-Eingang.

- 1 Wählen Sie „Eingangswahl“ im GUI-Bildschirm, und wählen Sie dann „DVD“.
- 2 Wählen Sie „I/O-Zuordn.“ und dann „Koaxial. Eing.“.
- 3 Wählen Sie „①CD“.

### Beispiel 2: Löschen einer Buchsenzuordnung.

- 1 Wählen Sie „Eingangswahl“ und danach die gewünschte Eingangsquelle („DVD“ usw.).
- 2 Wählen Sie „I/O-Zuordn.“, und wählen Sie dann die gewünschte Buchsenzuordnung („Koaxial. Eing.“, „Optischer Eing.“, „Optischer Ausg.“, „Kompon. Video“ oder „HDMI“).
- 3 Wählen Sie „Nicht vorh.“, und drücken Sie dann **④ENTER** zum Löschen der Buchsenzuordnung.

#### Hinweise

- „Nicht vorh.“ erscheint in der grafischen Benutzeroberfläche, wenn keine Eingangsquelle zur Eingangs-/Ausgangsbuchse zugewiesen ist.
- Sie können einen bestimmten Punkt nicht öfters als einmal für den gleichen Buchsentyp wählen.
- Falls Sie eine Komponente sowohl an die COAXIAL- als auch an die OPTICAL-Buchsen anschließen, wird den Eingangssignalen an der COAXIAL-Buchse der Vorrang eingeräumt.

## ■ Audioauswahl (Audio-Eingangsbuchsenwahl)

Verwenden Sie dieses Merkmal, um den Typ der zu verwenden gewünschten Eingangsbuchse einzustellen.

Auswahl	Funktionen
<b>Auto</b>	Wählt automatisch die Eingangssignale in der folgenden Reihenfolge: (1) HDMI (2) Digitalsignale (3) Analogsignale
<b>HDMI</b>	Wählt nur HDMI-Signale. Falls keine HDMI-Signale eingegeben werden, wird kein Sound ausgegeben.
<b>Koax./Opt.</b>	Wählt automatisch die Eingangssignale in der folgenden Reihenfolge: (1) Digitalsignale, die an der COAXIAL-Buchse eingespeist werden. (2) Digitalsignale, die an der OPTICAL-Buchse eingespeist werden. Falls keine Signale eingegeben werden, wird kein Sound ausgegeben.
<b>Analog</b>	Wählt nur Analogsignale. Falls keine Analogsignale eingegeben werden, wird kein Sound ausgegeben.



- Sie können auch die Audio-Eingangsbuchse wählen, indem Sie **ⓈAUDIO SELECT** an der Frontblende drücken (oder **ⓈAUDIO SEL** an der Fernbedienung). Siehe Seite 42 für Einzelheiten.
- Sie können die Standardauswahl der Audioeingangsbuchse dieses Gerätes mit dem „Audio Select“-Parameter in „Option“ einstellen (siehe Seite 95).

#### Hinweis

Diese Funktion ist nicht verfügbar, wenn keine digitalen Eingangsbuchsen (OPTICAL, COAXIAL und HDMI) zugewiesen sind. Außerdem ist „HDMI“ nicht als Einstellung für die Audioeingangsbuchsen-Auswahl verfügbar, wenn die HDMI-Buchsen nicht verwendet werden. Verwenden Sie „I/O-Zuordn.“ in „Eingangswahl“, um die entsprechenden Eingangsbuchsen neu zuzuweisen.

## ■ Dekodermodus (Decoder-Modus)

Dieses Merkmal wird zum Umschalten des Decoder-Modus verwendet. Sie können die neu zugeordneten Digital-Eingangsbuchsen (siehe Seite 79) für die DTS-Signale festlegen.

Auswahl	Funktionen
<b>Auto</b>	Erkennt automatisch Digital-Audiosignaleingabetypen und wählt den geeigneten Decoder.
<b>DTS</b>	Aktiviert den DTS-Decoder, wenn Digital-Audiosignale eingegeben werden.

## ■ Anpass. Lautst. (Lautstärke-Trimming)

Verwenden Sie dieses Merkmal, um den Pegel des Eingangssignals an jeder Eingangsquelle einzustellen. Dies ist nützlich, wenn Sie den Pegel jeder Eingangsquelle ausbalancieren möchten, um plötzliche Lautstärkeänderungen zu vermeiden, wenn zwischen den Eingangsquellen umgeschaltet wird.

Regelungsbereich: -6,0 dB bis +6,0 dB

Anfängliche Einstellung: 0,0 dB



Dieser Parameter wirkt sich auch auf die Signalausgabe an den ZONE OUT-Buchsen aus.

#### Hinweis

Sie können nur die Lautstärke der aktuellen Eingangsquelle unter Verwendung dieser Einstellung einstellen.

## ■ Umbenennen (Umbenennen)

Verwenden Sie diese Funktion zur Änderung des Namens der Eingänge im GUI-Bildschirm und auf dem Frontblende-Display. (DVD dient im folgenden Beispiel als Quellkomponente.)

- 1 Drücken Sie **④** < / >, um den **\_ (Unterstrich)** unter der Leerstelle oder dem Zeichen zu platzieren, die/das Sie bearbeiten möchten.

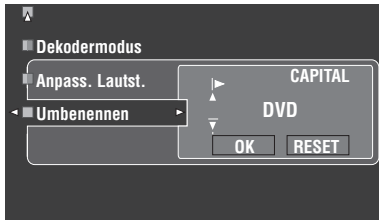

- 2 Drücken Sie **④** **ENTER** wiederholt zum Auswählen eines Zeichentyps (**CAPITAL/SMALL/FIGURE/MARK**).

- 3 Drücken Sie **④**  $\Delta$  /  $\nabla$ , um das zu verwendende Zeichen zu wählen, und betätigen Sie **④** < / >, um an das nächste Zeichen zu gelangen.

- Sie können bis zu 9 Zeichen für jeden Eingang verwenden.
- Drücken Sie **④**  $\nabla$  oder **④**  $\Delta$ , um das Zeichen in der folgenden bzw. umgekehrten Reihenfolge zu ändern:
  - CAPITAL A bis Z, Leerzeichen
  - SMALL a bis z, Leerzeichen
  - FIGURE 0 bis 9, Leerstelle
  - MARK !, #, %, & usw.
- Drücken Sie **④** **ENTER** zum Umschalten zwischen Zeichentypen.
- Wiederholen Sie Schritt 1 bis 3, um jeden Eingang neu zu benennen.

### Hinweis

Auch wenn Sie „Français“, „Deutsch“, „Español“ oder „Русский“ in „Language“ (siehe Seite 97) wählen, können Sie nicht Akzentsymbole oder kyrillische Buchstaben für den Namen jedes Eingangs verwenden.

- 4 Drücken Sie **④** < / > wiederholt, um „OK“ zu wählen, und betätigen Sie nach Fertigstellung **④** **ENTER**.



Sie können auch den Namen der Eingangsquelle ändern, die im Anzeigefenster (12) auf der Fernbedienung angezeigt wird. Siehe „Ändern von Quellennamen im Displayfenster“ auf Seite 108.

### Hinweis

Sie können nur den Namen der aktuellen Eingangsquelle (ausgenommen bei Mehrkanal-Eingangsquellen) mit dieser Einstellung ändern.

## ■ Mehrkan. Zuordn. (Mehrkanal-Zuordnung)

Dieses Merkmal wird verwendet, um die Richtung der in die Center-, Subwoofer- und Surround-Kanäle eingespeisten Signale für die an die MULTI CH INPUT-Buchsen angeschlossene Komponente anzupassen.

### Eingangskanäle (Eingangskanäle)

Verwenden Sie diese Einstellung, um die Anzahl der von einem externen Decoder (siehe Seite 29) eingespeisten Kanäle zu wählen.

Auswahl	Beschreibung
6 Kanal	Wählen Sie „6 Kanal“ die angeschlossene Komponente gibt diskrete 6-Kanal-Audiosignale aus.
8 Kanal	Wählen Sie „8 Kanal“ die angeschlossene Komponente gibt diskrete 8-Kanal-Audiosignale aus. Stellen Sie auch „Front Eing.“ (siehe unten) für die Analogaudiobuchsen ein, an welchen die linken und rechten Frontkanalsignale, die von der angeschlossenen Komponente ausgegeben werden, eingespeist werden.

### Hinweis

Falls „Verst. Zone2“ (Seite 94) auf „INT:[SP1]“, „INT:[SP2]“ oder „INT:Both“ gestellt ist, wird kein Sound von den hinteren Surround-Lautsprechern ausgegeben, auch wenn Sie „8 Kanal“ wählen. In diesem Fall wählen Sie „6 Kanal“, und stellen Sie die Ausgangseinstellung der externen Komponente auf 6 Kanäle ein.

### Front Eing. (Eingangsbuchsen für vordere linke und rechte Kanäle)

Falls Sie „8 Kanal“ in „Eingangskanäle“ gewählt haben, dann können Sie die Analogbuchsen wählen, an welchen die linken und rechten Frontsignale von einem externen Decoder eingespeist werden.

Wahlmöglichkeiten: CD, CD-R, MD/TAPE, BD/HD DVD, DVD, DTV/CBL, DVR, VCR, V-AUX

## ■ BGV (Hintergrund-Video)

Wird verwendet, um die Videoquelle zu wählen, die im Hintergrund der an den MULTI CH INPUT-Buchsen eingespeisten Quellen wiedergegeben wird.

Auswahl	Funktionen
Letzte Wahl	Wählt automatisch die zuletzt gewählte Videoquelle als Hintergrundvideoquelle.
BD/HD DVD, DTV/CBL, DVD, DVR, VCR, V-AUX	Wählt automatisch die entsprechende Eingangsquelle als Hintergrundvideoquelle.
Aus	Spielt nicht die Videoquelle im Hintergrund ab.

## Man. Setup (Lautstärke)

Verwenden Sie dieses Menü, um die verschiedenen Lautstärke-Einstellungen manuell durchzuführen.

- 1 Stellen Sie den Betriebsmoduswähler auf **⑭ AMP** und drücken Sie dann **⑰ SET MENU** an der Fernbedienung.
- 2 Drücken Sie **④ Δ / ▽** auf der Fernbedienung zum Wählen von „Man. Setup“ und drücken Sie danach **④ ▷**.
- 3 Drücken Sie **④ Δ / ▽ / ◀ / ▶** auf der Fernbedienung zum Wählen von „Lautstärke“ und drücken Sie danach **④ ▷**.

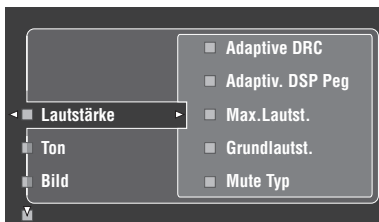

- 4 Wählen Sie die gewünschten Parameter und drücken Sie dann **④ ▷** für Zugriff und Einstellung.

### Adaptive DRC (Adaptive Regelung des Dynamikumfangs)

Verwenden Sie dieses Merkmal, um den Dynamikumfang in Verbindung mit dem Lautstärkepegel einzustellen. Dieses Merkmal ist nützlich, wenn bei niedriger Lautstärke, wie z.B. Abends, gehört werden soll. Bei Einstellung von „Adaptive DRC“ auf „Auto“ steuert dieses Gerät den Dynamikumfang wie folgt:

- Wenn die Einstellung von VOLUME niedrig ist: der Dynamikbereich ist schmal
- Wenn die Einstellung von VOLUME hoch ist: der Dynamikbereich ist breit

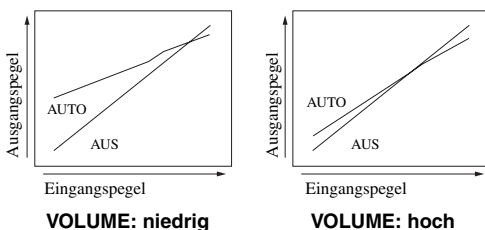

Auswahl	Funktionen
Auto	Dient zur automatischen Einstellung des Dynamikbereichs.
Aus	Stellt den Dynamikbereich nicht automatisch ein.



- Sie können auch den Dynamikbereich der Bitstream-Signalquellen durch Verwendung von „Dynamikumfg.“ in „Ton“ (siehe Seite 82) einstellen.
- Diese Funktion ist auch zum Hören mit Kopfhörern nützlich.

### Hinweis

Die adaptive Dynamikbereich-Regelung arbeitet nicht, wenn dieses Gerät im Modus Pure Direct (siehe Seite 51) ist.

### Adaptiv. DSP Peg (Adaptive DSP-Effektpegel)

Verwenden Sie dieses Merkmal, um Feineinstellungen am DSP-Effektpegel (siehe Seite 71) automatisch in Verbindung mit dem Lautstärkepegel vorzunehmen.

Auswahl	Funktionen
Auto	Stellt den DSP-Effektpegel in Verbindung mit dem Lautstärkepegel ein.
Aus	Stellt den DSP-Effektpegel nicht automatisch ein.

### Hinweis

Auch wenn Sie „Adaptiv. DSP Peg“ auf „Auto“ stellen, ändert dieses Gerät nicht den Wert von „DSP-Pegel“, sondern passt ihn fein an (siehe Seite 71).

### Max.Lautst. (Maximal-Lautstärke)

Verwenden Sie dieses Merkmal, um den maximalen Lautstärkepegel in der Hauptzone einzustellen. Dieses Merkmal ist nützlich, um versehentliche unerwartet laute Soundausgabe zu vermeiden. Der ursprüngliche Lautstärkebereich ist z.B.  $-80,0$  dB bis  $+16,5$  dB. Wenn dagegen „Max.Lautst.“ auf  $-5,0$  dB gestellt ist, wird der Lautstärkebereich  $-80,0$  dB bis  $-5,0$  dB.

Regelungsbereich:  $-30,0$  dB bis  $+15,0$  dB, **+16,5 dB**  
Regelungsschritt:  $5,0$  dB

### Grundlautst. (Anfängliche Lautstärke)

Verwenden Sie dieses Merkmal, um den Lautstärkepegel in der Hauptzone beim Einschalten der Stromversorgung dieses Geräts einzustellen.

Wahlmöglichkeiten: **Aus**, Mute,  $-80,0$  dB bis  $+16,5$  dB  
Regelungsschritt:  $0,5$  dB

### Hinweise

- Wenn dieses Gerät das automatische Setup ausführt, wird der Lautstärkepegel automatisch auf  $0$  dB gestellt, ungeachtet der aktuellen „Max.Lautst.“-Einstellung.
- Die „Max.Lautst.“-Einstellung hat Vorrang vor der anfänglichen Lautstärke-Einstellung. Wenn z.B. „Grundlautst.“ auf  $-20,0$  dB gestellt ist und „Max.Lautst.“ auf  $-30,0$  dB gestellt wird, wird der Lautstärkepegel automatisch auf  $-30,0$  dB eingestellt, wenn dieses Gerät erneut eingeschaltet wird.

### Mute Typ (Stummschaltung-Typ)

Verwenden Sie dieses Merkmal, um einzustellen, wie stark die Stummschaltung die Ausgangslautstärke reduzieren soll (siehe Seite 43).

Auswahl	Funktionen
Stumm	Schaltet den gesamten Audioausgang stumm.
$-20$ dB	Reduziert die aktuelle Lautstärke um $20$ dB.

## Man. Setup (Ton)

Dieses Menü wird verwendet, um die Klangparameter einzustellen.

**1 Stellen Sie den Betriebsmoduswähler auf ④AMP und drücken Sie dann ⑰SET MENU an der Fernbedienung.**

**2 Drücken Sie ④△ / ▽ auf der Fernbedienung zum Wählen von „Man. Setup“ und drücken Sie danach ④▷.**

**3 Drücken Sie ④△ / ▽ / ◀ / ▶ auf der Fernbedienung zum Wählen von „Ton“ und drücken Sie danach ④▷.**

**4 Wählen Sie die gewünschten Parameter und drücken Sie dann ④▷ für Zugriff und Einstellung.**

### ■ LFE Pegel (Effektpegel der niedrigen Frequenzen)

Verwenden Sie dieses Merkmal, um den Ausgangspegel des LFE-Kanals (Effekt der niedrigen Frequenzen) gemäß der Kapazität Ihres Subwoofers oder Ihrer Kopfhörer einzustellen. Der LFE-Kanal trägt die Spezialeffekte der niedrigen Frequenzen, die nur zu bestimmten Szenen hinzugefügt werden. Diese Einstellung ist nur wirksam, wenn dieses Gerät Bitstream-Signale decodiert.

Regelungsbereich: -20,0 bis **0,0** dB

Regelungsschritt: 1,0 dB

### Lautsprecher (Effektpegel der niedrigen Frequenzen im Lautsprecher)

Wählen Sie diese Funktion, um den Lautsprecherpegel LFE einzustellen.

### Kopfhörer (Effektpegel der niedrigen Frequenzen im Kopfhörer)

Wählen Sie diese Funktion, um den Kopfhörerpegel LFE einzustellen.

#### Hinweis

Abhängig von der Einstellung des „Bassausgang“-Pegels (siehe Seite 89), werden möglicherweise manche Signale an der SUBWOOFER PRE OUT-Buchse nicht ausgegeben.

### ■ Dynamikumfg. (Dynamikumfang)

Verwenden Sie dieses Merkmal zur Wahl des Kompressionsbetrags des Dynamikbereichs, der an Ihre Lautsprecher oder Kopfhörer angelegt werden soll. Diese Einstellung ist nur wirksam, wenn das Gerät momentan Bitstream-Signale decodiert.

### Lautsprecher (Lautsprecher-Dynamikumfang)

Stellt die Dynamikbereich-Kompression für die Lautsprecher ein.

### Kopfhörer (Kopfhörer-Dynamikumfang)

Stellt die Dynamikbereich-Kompression für die Kopfhörer ein.

Auswahl	Funktionen
MAX	Bewahrt den größten Dynamikbereich.
STD	Stellt den Dynamikbereich auf mittlere Stellung. Wenn dieses Gerät Dolby TrueHD-Signale decodiert, ist die Steuerung des Dynamikbereichs immer aktiv, ungeachtet der Anweisung der Eingangsquellen-Signale.
MIN/AUTO	<ul style="list-style-type: none"> <li>MIN: Stellt den Dynamikbereich schmaler ein, wenn dieses Gerät momentan Bitstream-Signale decodiert (ausgenommen Dolby TrueHD).</li> <li>AUTO: Stellt den Dynamikbereich entsprechend der Anweisung der Eingangsquellen-Signale ein, wenn dieses Gerät momentan Dolby TrueHD-Signale decodiert.</li> </ul>

### ■ Param. EQ (Parametrischer Equalizer)

Verwenden Sie dieses Merkmal zum anpassen des parametrischen Equalizers jedes Lautsprechers.

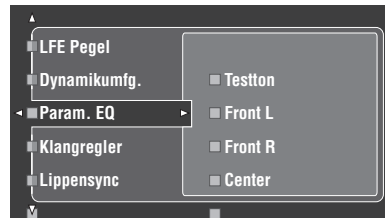

**1 Drücken Sie ④△ / ▽ / ◀ / ▶, um den Test Tone oder den einzustellenden Lautsprecher zu wählen.**

Auswahl	Eingestellter Lautsprecher
Front L	Frontlautsprecher links
Front R	Frontlautsprecher rechts
Center	Center-Lautsprecher
Surround L	Surround-Lautsprecher links
Surround R	Surround-Lautsprecher rechts
Surr.Back L	Linker hinterer Surround-Lautsprecher
Surr.Back R	Rechter hinterer Surround-Lautsprecher
Präsenz L	Linker Presence-Lautsprecher
Präsenz R	Rechter Presence-Lautsprecher
Subwoofer	Subwoofer (Tieftöner)

### Testton

Verwenden Sie dieses Merkmal, um zu wählen, ob die Testton-Ausgabe ein- oder ausgeschaltet wird, wenn Sie die Klangqualität jedes Lautsprechers einstellen.

Auswahl	Funktionen
Ein	Gibt den Testton aus.
Aus	Gibt den Testton nicht aus.

**2** Drücken Sie **4**▷, um zum Einstellungs-Fenster zu gehen.

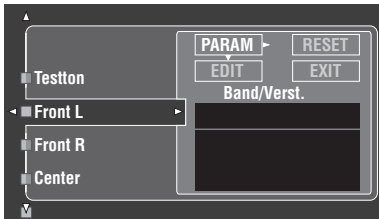

**3** Drücken Sie **4**△/▽/◀/▷ zum Wählen von „PARAM“ und drücken dann **4**ENTER zum Wählen eines Parameters von „Band“ (Wellenbereich), „Freq.“ (Frequenz) oder „Q“ (Q-Faktor).



Sie können „Verst.“ (Verstärkungsgrad) mit jedem Parameter einstellen.

**4** Drücken Sie **4**▽, um „EDIT“ zu wählen, und drücken Sie **4**ENTER, um auf das Bearbeiten-Fenster zuzugreifen.

Für mehr Information über den parametrischen Equalizer und jeden Parameter siehe Seite 139.

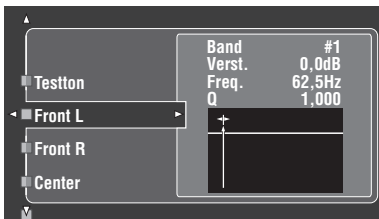

Der in „PARAM“ gewählte Parameter wird hervorgehoben.

- Drücken Sie **4**◀/▷, um den Parameter einzustellen.
- Drücken Sie **4**△/▽, um den „Verst.“ einzustellen.
- Drücken Sie **4**ENTER, um das Bearbeiten-Fenster zu verlassen.



- Wenn Sie „Band“ in Schritt 3 wählen, können Sie dieses Menü als Graphic Equalizer verwenden.
- Mit „Band #1“ und „Band #2“ können Sie die Frequenzen unter 198,4 Hz einstellen.
- Wenn Sie „Subwoofer“ in Schritt 1 und „Band“ in Schritt 3 wählen, können Sie nur „Band #1“ und „Band #2“ einstellen.

**5** Wiederholen Sie Schritt 3 und 4, bis Sie mit den Ergebnissen zufrieden sind.



Wenn Sie alle „Param. EQ“-Parameter-Einstellungen für den gewünschten Lautsprecher zurücksetzen wollen, wählen Sie „RESET“ und drücken Sie **4**ENTER.

**6** Wählen Sie „EXIT“, und drücken Sie **4**ENTER, um das Einstellungs-Fenster zu verlassen.

### ■ Klangregler (Klangregelung)

Verwenden Sie dieses Merkmal zur Anpassung der Balance der Tiefen- und Höhenausgabe zu Ihren Lautsprechern und Kopfhörern.

#### Hinweis

Tone Control ist nicht wirksam, wenn:

- PURE DIRECT (siehe Seite 51) gewählt ist.
- MULTI CH INPUT ist als die Eingangsquelle gewählt.

#### Einstellung (Klangregelung)

Auswahl	Funktionen
Lautsprecher	Stellt die Tiefen-/Höhenbalance Ihrer Lautsprecher ein.
Kopfhörer	Stellt die Tiefen-/Höhenbalance Ihrer Kopfhörer ein.



Die „Lautsprecher“- und „Kopfhörer“-Einstellungen werden unabhängig von einander abgespeichert. Die Einstellungen für „Lautsprecher“ beeinflussen die Lautsprecherkanäle für vorne links/rechts, Center, Präsenz links/rechts sowie den Subwooferkanal.

#### Bässe (Tiefenregelung)

Verwenden Sie dieses Merkmal zum Anpassen der Niederfrequenzausgabe zu Ihren Lautsprechern oder Kopfhörern.

Wahlmöglichkeiten: 125Hz, **350Hz**, 500Hz

Regelungsbereich: –6,0 dB bis +6,0 dB

Anfängliche Einstellung: 0,0 dB

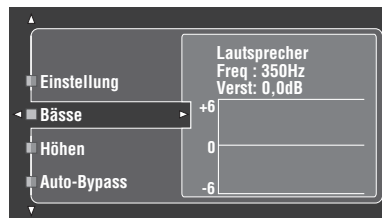

### Höhen (Höhenregelung)

Verwenden Sie dieses Merkmal zum Anpassen der Hochfrequenzausgabe zu Ihren Lautsprechern oder Kopfhörern.

Wahlmöglichkeiten: 2,5kHz, **3,5kHz**, 8,0kHz

Regelungsbereich: -6,0 dB bis +6,0 dB

Anfängliche Einstellung: 0,0 dB

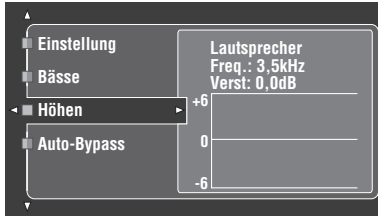

### Auto-Bypass (Auto-Bypass)

Mit diesem Merkmal kann gewählt werden, ob das Audio-Ausgangssignal den Tonsteuerungs-Schaltkreis umgeht, wenn „Bässe“ und „Höhen“ auf 0 dB (siehe Seite 51) gesetzt sind.

Auswahl	Funktionen
<b>Auto</b>	Umgeht automatisch den Tonsteuerungs-Schaltkreis, um das sauberstmögliche Signal zu erzielen, wenn „TREBLE“ und „BASS“ auf 0 dB gesetzt sind.
Aus	Keine Umgehung des Klangregelschaltkreises.

## ■ Lippensync (Audio- und Videosynchronisation)

Dieses Merkmal wird verwendet, um die Audio- und Videosynchronisation einzustellen.

### HDMI Auto

#### (HDMI automatischer Lippensynchronisation-Modus)

Wenn der angeschlossene Videomonitor an die HDMI OUT-Buchse dieses Geräts angeschlossen ist und mit dem automatischen Audio- und Video-

Synchronisationsmerkmal (automatische

Lippensynchronisation) kompatibel ist, stellt dieses Gerät die Audio- und Videosynchronisation automatisch ein.

Wird verwendet, um die Funktion der automatischen Lippensynchronisation zu aktivieren oder zu deaktivieren.

Auswahl	Beschreibungen
<b>Aus</b>	Wählen Sie diese Einstellung, wenn der angeschlossene Videomonitor mit der automatischen Lippensynchronisation kompatibel ist. Verwenden Sie „Auto“, um Feineinstellungen der Audio- und Videosynchronisation vorzunehmen.
Ein	Wählen Sie diese Einstellung, wenn der Videomonitor nicht mit der automatischen Lippensynchronisation kompatibel ist oder Sie die automatische Lippensynchronisation nicht verwenden wollen. Verwenden Sie „Manuell“, um die Audio- und Videosynchronisation einzustellen.

### Auto (Automatische Audio-Verzögerungseinstellung)

Verwenden Sie dieses Merkmal, um Feineinstellungen der Audio- und Videosynchronisation vorzunehmen, wenn Sie „HDMI Auto“ auf „EIN“ stellen.

Regelungsbereich: **0** bis 240 ms

Regelungsschritt: 1 ms



„Offset“ zeigt den Unterschied zwischen dem Wert der Audio-Verzögerung an, die dieses Gerät automatisch einstellt, und dem Wert der in „Auto“ eingestellten Audio-Verzögerung. Die Gerät speichert den Wert von „Offset“ und legt den Wert auf andere mit automatischer Lippensynchronisation kompatible Videomonitor an.

### Manuell (Manuelle Audio-Verzögerungseinstellung)

Verwenden Sie dieses Merkmal zur manuellen Einstellung der Soundausgabe zur Synchronisierung von Audio mit Videobildern, wenn „HDMI Auto“ auf „Aus“ gestellt ist.

Regelungsbereich: **0** bis 240 ms

Regelungsschritt: 1 ms

## ■ Erwt. Surround (Erweiterter Surround)

Verwenden Sie dieses Merkmal für 6.1/7.1-Kanal-Wiedergabe von Multikanalquellen unter Verwendung des Dolby Pro Logic IIX-, Dolby Digital EX- oder DTS-ES-Decoders mit den angeschlossenen hinteren Surround-Lautsprechern zu genießen.

Auswahl	Funktionen
<b>Auto</b>	Aktiviert den optimalen Decoder zur Wiedergabe von Signalen in 6.1/7.1 Kanälen wenn dieses Gerät Eingabe eines Signalzeichens erkennt.
PLIIX Movie	Spielt mehrkanalige Quellen mit 7.1-Kanälen unter Verwendung des Pro Logic IIX-Movie-Decoders ab.
PLIIX Music	Spielt mehrkanalige Quellen mit 6.1/7.1-Kanälen unter Verwendung des Pro Logic IIX-Movie-Decoders ab.
EX/ES	Spielt mehrkanalige Quellen mit 6.1/7.1-Kanälen unter Verwendung des Dolby Digital EX- oder DTS-ES-Decoders ab.
EX	Spielt mehrkanalige Quellen mit 6.1/7.1-Kanälen unter Verwendung des Dolby Digital EX-Decoders ab.
Aus	Verwendet keine Decoder für die Erzeugung von 6.1/7.1-Kanälen.



Verwenden Sie dieses Merkmal zum manuellen Aktivieren des gewünschten Decoders, wenn dieses Gerät nicht die für die Eingangsquellen codierte Signalfarbe korrekt erkennen kann.

### Hinweise

- Die verfügbaren Decoder unterscheiden sich je nach den Einstellungen der Lautsprecher und Eingangsquellen.
- Die 6.1/7.1-Kanal-Wiedergabe ist in den folgenden Fällen nicht möglich:
  - wenn „Surround“ (siehe Seite 89) oder „Surr.Back“ (siehe Seite 89) auf „Nicht vorh.“ eingestellt ist.
  - wenn auf der an die MULTI CH INPUT-Buchsen angeschlossenen Komponente wiedergegeben wird.
  - wenn die wiedergegebene Quelle keine linken und rechten Surround-Kanalsignale enthält.
  - wenn eine Dolby Digital KARAOKE-Quelle wiedergegeben wird.
  - wenn dieses Gerät im Stereowiedergabe, Compressed Music Enhancer (siehe Seite 76) oder Pure Direct (siehe Seite 51) Modus ist.
  - wenn „BI-AMP“ auf „Ein“ gestellt ist (siehe Seite 122).
- Wenn dieses Gerät ausgeschaltet wird, dann wird diese Einstellung auf „Auto“ zurückgestellt.

## ■ Kanal Mute (Kanal-Stummschaltung)

Verwenden Sie dieses Merkmal zum Stummschalten spezifischer Lautsprecherkanäle.

### Auswahl (Modus)

Verwenden Sie dieses Merkmal zur Aktivierung oder Deaktivierung der „Kanal Mute“-Einstellung für jeden Lautsprecher.

Auswahl	Funktionen
<b>Deaktiv.</b>	Deaktiviert die „Kanal Mute“-Funktion.
Aktiv.	Aktiviert die „Kanal Mute“-Funktion.

### Alle Lautsprecher-Einstellungen

Wählt, ob dieses Gerät jeden Lautsprecherkanal stummschaltet, wenn Sie „Auswahl“ auf „Aktiv.“ stellen.

Kanal Mute	Lautsprecherkanal
Front L	Vorne links
Front R	Vorne rechts
Center	Center
Surround L	Surround links
Surround R	Surround rechts
Surr.Back L	Surround hinten links
Surr.Back R	Surround hinten rechts
Präsenz L	Presence links
Präsenz R	Presence rechts
Subwoofer	Subwoofer (Tieftöner)

Auswahl	Funktionen
<b>Stumm ein</b>	Schaltet den gewählten Lautsprecherkanal stumm.
<b>Stumm aus</b>	Schaltet den gewählten Lautsprecherkanal nicht stumm.

## Man. Setup (Bild)

Dieses Menü wird verwendet, um die Videoparameter einzustellen.

- 1 Stellen Sie den Betriebsmoduswähler auf ⑭AMP und drücken Sie dann ⑰SET MENU an der Fernbedienung.**
- 2 Drücken Sie ④△ / ▽ / ◀ / ▶ auf der Fernbedienung zum Wählen von „Man. Setup“ und drücken Sie danach ④▷.**
- 3 Drücken Sie ④△ / ▽ / ◀ / ▶ auf der Fernbedienung zum Wählen von „Bild“ und drücken Sie danach ④▷.**
- 4 Wählen Sie die gewünschten Parameter und drücken Sie dann ④▷ für Zugriff und Einstellung.**

### Hinweis

Verwenden Sie „Bild“ in „Initialisieren“, um die Parameter in „Man. Setup (Bild)“ (außer „Kurzmeldung“ und „Bildschirmdarst.“) auf die Werkseinstellungen zurückzusetzen (siehe Seite 123).

### ■ Wandlung (Videoumwandlung)

Verwenden Sie diese Funktion, um die Video-Skalierung sowie die HDMI Hochkonvertierung der analogen Videosignale zu aktivieren bzw. zu deaktivieren, die an den Composite VIDEO-, S VIDEO- und COMPONENT VIDEO-Buchsen eingegeben werden.

Auswahl	Funktionen
Ein	Wandelt Composite-, S-Video- und Component-Video-Signale austauschbar um und up-konvertiert Composite-, S-Video- und Component-Video-Signale in HDMI-Videosignale.
Aus	Wandelt keine Signale um.

### Hinweise

- Dieses Gerät wandelt keine 480i-Zeilen- und 576i-Zeilen-Videosignale austauschbar um.
- Die analogen Component-Videosignale mit 480i (NTSC)/576i (PAL) Auflösungen werden in S-Video- oder Composite-Videosignale umgewandelt und an den S VIDEO MONITOR OUT- und VIDEO MONITOR OUT-Buchsen ausgegeben.
- Die umgewandelten Videosignale werden nur an den MONITOR OUT-Buchsen ausgegeben. Für die Aufnahme einer Videoquelle müssen Sie die gleichen Videoanschlüsse zwischen jeder einzelnen Komponente ausführen.
- Wenn Composite-Video- oder S-Video-Signale von einem Videorecorder in Component-Video-Signale umgewandelt werden, kann die Bildqualität in Abhängigkeit von dem von Ihnen verwendeten Videorecorder verschlechtert werden.
- Auch wenn „Wandlung“ auf „Ein“ gestellt ist, werden HDMI-Digitalsignale nicht in analoge Videosignale umgewandelt.
- Wenn „Wandlung“ auf „Aus“ gestellt ist, werden die Funktionen „Component I/P“, „HDMI-Auflösung“, „HDMI-Seitenverh.“ und „Kurzmeldung“ deaktiviert.
- Stellen Sie in „Wandlung“ auf „Ein“, um die Kurzmeldung anzuzeigen.
- Unkonventionelle Signaleingänge an den Composite Video oder S-Video-Buchsen können nicht konvertiert oder anormal ausgegeben werden. Stellen Sie in derartigen Fällen „Wandlung“ auf „Aus“.
- Wenn nicht konforme Videosignale (wie Videosignale von einer Spielkonsole) eingespeist werden, zeigt dieses Gerät nicht Kurzmeldungen im Videomonitor an, auch wenn „Wandlung“ auf „Ein“ gestellt ist.
- Wenn die analogen Component-Videosignale mit 480p Auflösung an den Buchsen COMPONENT VIDEO anliegen und der Videomonitor an die Buchse VIDEO MONITOR OUT oder S VIDEO MONITOR OUT an diesem Gerät angeschlossen ist, erscheint der GUI-Bildschirm (grafische Benutzeroberfläche) nicht im Videomonitor.
- Das Gerät führt nicht Up-Skalierung der Analog-Component-Videosignale mit 720p oder 1080i Auflösung aus.

### ■ Kompon. I/P (Component-Zeilensprung/Progressiv-Umwandlung)

Verwenden Sie diese Funktion, um die analoge Interlace/Progressive-Konvertierung der analogen Videosignale zu aktivieren bzw. zu deaktivieren, die an den Composite Video-, S-Video und Component-Video-Buchsen eingespeist werden, sodass analoge Videosignale, die von 480i (NTSC)/576i (PAL) auf 480p/576p entflochten werden, an den COMPONENT MONITOR OUT-Buchsen ausgegeben werden.

Auswahl	Funktionen
Ein	Aktiviert die analoge Zeilensprung/Progressiv-Konvertierung der analogen Videosignale.
Aus	Deaktiviert die analoge Zeilensprung/Progressiv-Konvertierung der analogen Videosignale.

### Hinweise

- Dieser Menüeintrag ist nicht verfügbar und daher auf dem GUI-Bildschirm nicht sichtbar, wenn „Wandlung“ auf „Aus“ gestellt ist.
- Wenn Ihr Videomonitor keine analogen Videosignale mit einer Auflösung von 480p/576p unterstützt, wird der GUI-Bildschirm möglicherweise nicht auf Ihrem Videomonitor angezeigt, auch wenn „Kompon. I/P“ auf „Ein“ gestellt ist. In diesem Fall stellen Sie „VIDEO“ unter „INITIALIZE“ im „Weiterführendes Setup“-Parameter auf „Aus“ (siehe Seite 123).



## ■ HDMI-Auflösung (HDMI Videosignal-Auflösung)

Verwenden Sie diese Funktion, um die HDMI Up-scaling der analogen Videosignale zu aktivieren bzw. zu deaktivieren, die an den Composite-Video-, S-Video und Component-Video-Buchsen eingespeist werden, so dass die Upscaling unterzogenen analogen Videosignale, an der HDMI OUT-Buchse ausgegeben werden.

Dieses Gerät führt Up-scaling der Analog-Videosignale wie folgt aus:

- 480i (NTSC)/576i (PAL) → 480p/576p, 1080i, 720p oder 1080p
- 480p/576p → 1080i, 720p oder 1080p

Auswahl	Funktionen
<b>Unverändert</b>	Führt kein Up-scaling für analoge Videosignale aus.
480p (oder 576p), 1080i, 720p, 1080p	Up-scaling von analogen Videosignalen auf 480p oder 576p, 1080i, 720p oder 1080p Auflösung wird vorgenommen.

### Hinweise

- Dieser Menüeintrag ist nicht verfügbar und daher auf dem GUI-Menü nicht sichtbar, wenn „Wandlung“ auf „Aus“ (siehe Seite 86) gestellt ist.
- Dieses Gerät führt kein Up-scaling für digitale Videosignale aus, die an den HDMI-Eingangsbuchsen eingespeist werden.

## ■ HDMI-Seitenverh. (HDMI Seitenverhältnis)

Verwenden Sie diese Funktion, um die Einstellung des Seitenverhältnisses für an der Buchse HDMI OUT ausgegebene analoge Videosignale zu wählen.

Auswahl	Funktionen
<b>Unverändert</b>	Nimmt keine Anpassungen am Seitenverhältnis für HDMI-Videosignalquellen vor.
16:9 Normal	Zeigt Videobilder mit einem Seitenverhältnis von 4:3 auf Ihrem Videomonitor mit 16:9 Seitenverhältnis. Schwarze Streifen erscheinen rechts und links im Bild als Ergebnis.
Smart Zoom	Passt Videobilder mit einem Seitenverhältnis von 4:3 auf Ihren Videomonitor mit 16:9 Seitenverhältnis.

### Hinweise

- Wenn „HDMI-Auflösung“ auf „Unverändert“ gestellt ist, können Sie keine Anpassungen an „HDMI Aspect“ vornehmen.
- Wenn das Seitenverhältnis der Videoeingangsquelle ein anderes als 4:3 ist, ignoriert dieses Gerät automatisch die Einstellung von „HDMI-Seitenverh.“.
- Wenn „HDMI-Seitenverh.“ auf „Smart Zoom“ gestellt ist, wirken die Videobilder am Rand des Videomonitors ausgedehnt.
- Wenn die Videosignale an den HDMI IN-Buchsen angelegt werden oder die Signale mit der Auflösung von 720p, 1080i oder 1080p angelegt werden, beeinflusst die Einstellung von „HDMI-Seitenverh.“ die Videoausgabe an der HDMI OUT-Buchse nicht.

## ■ Kurzmeldung (Kurzmeldungsdisplay)

Wird verwendet, um die Anzeige des Kurzmeldungsdisplays zu aktivieren oder zu deaktivieren.

Auswahl	Funktionen
<b>Ein</b>	Aktiviert die Anzeige des Kurzmeldungsdisplays. Der Inhalt des Frontblende-Displays wird an der Unterseite des Bildschirms angezeigt, wenn Sie jeweils eine Operation auf diesem Gerät ausführen.
<b>Aus</b>	Deaktiviert die Anzeige des Kurzmeldungsdisplays.

### Hinweis

Das Kurzmeldungsdisplay wird in folgenden Fällen nicht angezeigt:

- wenn Component-Video-Signale mit einer Auflösung von 720p, 1080i oder 1080p eingespeist werden
- wenn HDMI-Signale eingespeist werden

## ■ Bildschirmdarst. (Bildschirmanzeige-Zeit)

Verwenden Sie dieses Merkmal, um die Zeit zu wählen, für die das iPod- oder NET/USB-Menü in der Bildschirmanzeige erscheint, nachdem Sie einen bestimmten Vorgang ausgeführt haben.

Auswahl	Funktionen
<b>Permanent</b>	Zeigt die Bildschirmanzeige konstant während des Bedienvorgangs.
<b>10 Sek</b>	Schaltet die Bildschirmanzeige 10 Sekunden nachdem Sie einen Bedienvorgang ausgeführt haben aus.
<b>30 Sek</b>	Schaltet die Bildschirmanzeige 30 Sekunden nachdem Sie einen Bedienvorgang ausgeführt haben aus.

## ■ Position (GUI-Sprachenposition)

Verwenden Sie dieses Merkmal zum Anpassen der senkrechten und waagerechten Position des GUI-Bildschirms.

Regelungsbereich: -5 (abwärts/links) bis +5 (aufwärts/rechts)

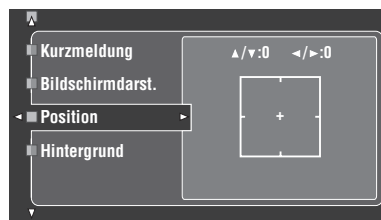

Taste	Bewegungsrichtung der GUI-Anzeige.
④ ▲	Aufwärts
④ ▼	Abwärts
④ ▶	Rechts
④ ◀	Links

## ■ Hintergrund (Hintergrund)

Verwenden Sie dieses Merkmal, um auf Ihrem Videomonitor ein Hinterrundbild oder grauen Hintergrund anzuzeigen, wenn kein Videosignal eingespeist wird.

Auswahl	Funktionen
Nicht vorh.	Zeigt keinen Hintergrund auf Ihrem Videomonitor an.
Ja	Zeigen Sie ein Hintergrundbild (Foto eines Klaviers) in Ihrem Monitor an, wenn kein Videosignal eingespeist wird.
Grau	Zeigen Sie auf Ihrem Monitor einen grauen Hintergrund an, wenn kein Videosignal eingespeist wird.

### Hinweis

Wenn „Conversion“ auf „Aus“ gestellt ist, erscheint kein Hintergrund, auch wenn „Hintergrund“ auf „Ja“ gestellt ist.

## Man. Setup (Grundeinstg.)

Dieses Menü wird verwendet, um jede Lautsprechereinstellung manuell auszuführen.

- 1 Stellen Sie den Betriebsmoduswähler auf **AMP** und drücken Sie dann **SET MENU** an der Fernbedienung.
- 2 Drücken Sie **4** / **Δ** / **∇** zur Wahl von „Man. Setup“, und drücken Sie dann **4** **▷**.
- 3 Drücken Sie **4** / **Δ** / **∇** / **◀** / **▷** zur Wahl von „Grundeinstg.“, und drücken Sie dann **4** **▷**.
- 4 Wählen Sie die gewünschten Parameter und drücken Sie dann **4** **▷** für Zugriff und Einstellung.



- Die meisten der im Basis-Menü beschriebenen Parameter werden automatisch eingestellt, wenn Sie „Auto. Setup“ ausführen. Sie können das Basis-Menü für weitere Einstellungen verwenden, wobei wir jedoch empfehlen, zuerst „Auto. Setup“ zu verwenden.
- Sie können diese Parameters durch Ausführen des „Auto. Setup“-Verfahrens (siehe Seite 37) rückstellen.
- Wenn an Ihrem Subwoofer die Ausgangslautstärke und die Übergangsfrequenz eingestellt werden können, stellen Sie die Lautstärke auf 50 Prozent (oder etwas weniger), und wählen Sie für die Übergangsfrequenz das Maximum.

## ■ Testton (Testton)

Schaltet die Testtonausgabe für die „Lautspr. Ausw.“-, „Lautspr. Abst.“- und „Lautspr. Pegel“-Einstellungen ein oder aus.

Auswahl	Funktionen
Aus	Dieses Gerät gibt nicht den Testton für die „Lautspr. Ausw.“-, „Lautspr. Pegel“- und „Lautspr. Abst.“-Einstellungen aus.
Ein	Dieses Gerät gibt den Testton für die „Lautspr. Ausw.“-, „Lautspr. Pegel“- und „Lautspr. Abst.“-Einstellungen aus.



Falls Sie ein tragbares Lautsprecherpegel-Messgerät verwenden, halten Sie dieses in Armlänge und richten Sie es zu aus, dass sich das Messgerät in der Hörposition befindet. Mit dem auf die 70-dB-Skala und C SLOW gestelltem Messgerät kalibrieren Sie jeden Lautsprecher auf 75 dB.

### Hinweise

- Laute Testtöne werden ausgegeben, wenn „Ein“ gewählt wird. In diesem Fall stellen Sie sicher, dass keine Kinder im Hörraum sind.
- Diese Funktion wird automatisch deaktiviert, wenn Sie das „Grundeinstg.“ verlassen.

## ■ Lautspr. Ausw. (Lautsprechereinstellungen)

Wird verwendet, um eine Lautsprechereinstellung manuell auszuführen.



Falls Sie mit den Bassklängen Ihrer Lautsprecher nicht zufrieden sind, können Sie diese Einstellungen gemäß Ihrer Bevorzugung ändern.

**Maß für die Lautsprecher-Größe**

Die Tieftöner-Sektion eines Lautsprechers ist

- 16 cm oder größer: groß
- kleiner als 16 cm: klein

**Front (Frontlautsprecher)**

Auswahl	Beschreibungen
<b>Groß</b>	Wählen Sie diese Einstellung, wenn die Frontlautsprecher groß sind.
<b>Klein</b>	Wählen Sie diese Einstellung, wenn die Frontlautsprecher klein sind.

**Hinweise**

- Wenn „Bassausgang“ auf „Front“ gestellt ist, werden die in Bitstream-Quellen gefundenen LFE-Signale, die Niederfrequenzsignale der vorderen linken und rechten Kanäle, und die Niederfrequenzsignale anderer Lautsprecher, die auf „Klein“ gestellt sind, alle zu den vorderen linken und rechten Lautsprechern geleitet, ungeachtet der Einstellung von „Front“.
- Wenn „Bassausgang“ auf „Front“ eingestellt ist, können Sie in „Front“ nur „Groß“ wählen. Wenn der Wert „Front“ nicht vorher auf „Groß“ gestellt ist, ändert dieses Gerät den Wert automatisch auf „Groß“.

**Center (Centerlautsprecher)**

Auswahl	Beschreibungen
<b>Groß</b>	Wählen Sie diese Einstellung, wenn der Centerlautsprecher groß ist.
<b>Klein</b>	Wählen Sie diese Einstellung, wenn der Centerlautsprecher klein ist.
<b>Nicht vorh.</b>	Wählen Sie diese Einstellung, wenn Sie den Center-Lautsprecher nicht verwenden. Die Centerkanal-Signale werden an die linken und rechten Lautsprecher geleitet.

**Surround (Linke/rechte Surround-Lautsprecher)**

Auswahl	Beschreibungen
<b>Groß</b>	Wählen Sie diese Einstellung, wenn die Surroundlautsprecher groß sind.
<b>Klein</b>	Wählen Sie diese Einstellung, wenn die Surroundlautsprecher klein sind.
<b>Nicht vorh.</b>	Wählen Sie diese Einstellung, wenn Sie die Surround-Lautsprecher nicht verwenden. Dieses Gerät ist auf den Virtuell CINEMA DSP-Modus (siehe Seite 50) gestellt und „Surr.Back“ ist automatisch auf „Nicht vorh.“ geschaltet.



Siehe Seite 15 für die Anschlussinformation der Surround-Lautsprecher.

**Surr.Back****(Linke/rechte hintere Surround-Lautsprecher)**

Auswahl	Beschreibungen
<b>Groß x 1</b>	Wählen Sie diese Einstellung, wenn der einzelne Surroundlautsprecher groß ist.
<b>Groß x 2</b>	Wählen Sie diese Einstellung, wenn die hinteren rechten und linken hinteren Surround-Lautsprecher groß sind
<b>Klein x 1</b>	Wählen Sie diese Einstellung, wenn der einzelne hintere Surroundlautsprecher groß ist.
<b>Klein x 2</b>	Wählen Sie diese Einstellung, wenn die hinteren rechten und linken hinteren Surround-Lautsprecher klein sind
<b>Nicht vorh.</b>	Wählen Sie diese Einstellung, wenn Sie die hinteren Surround-Lautsprecher nicht verwenden. Die hinteren Surround-Kanal-Signale werden an die linken und rechten Surround-Lautsprecher geleitet.



Siehe Seite 15 für die Anschlussinformation der Surround-Lautsprecher.

**Präsenz (Presence-Lautsprecher)**

Verwenden Sie dieses Merkmal, wenn Sie die an dieses Gerät angeschlossenen Presence-Lautsprecher verwenden wollen.

Auswahl	Beschreibungen
<b>Ja</b>	Wählen Sie „Ja“, wenn Sie die Presence-Lautsprecher verwenden.
<b>Nicht vorh.</b>	Wählen Sie „Nicht vorh.“, wenn Sie die Presence-Lautsprecher nicht verwenden.

**Hinweise**

- Wenn Sie „Präsenz“ auf „Nein“ stellen, können Sie nicht den CINEMA DSP 3D-Modus (siehe Seite 50) aktivieren.
- „Dialog Lift“ steht nur zur Verfügung, wenn „Präsenz“ auf „Ja“ (siehe Seite 72) eingestellt ist.

**Bassausgang (Bassausgang)**

Verwenden Sie dieses Merkmal zum Wählen der Lautsprecher, die LFE (Niederfrequenzeffekt) und die Niederfrequenzsignale ausgeben.

**LFE-Signalausgang**

Auswahl	Subwoofer und Lautsprecher		
	Subwoofer (Tieftöner)	Frontlautsprecher	Andere Lautsprecher
<b>Front+ Subw.</b>	Ausgang	Ausgang	Kein Ausgang
<b>Subwoofer</b>	Ausgang	Kein Ausgang	Kein Ausgang
<b>Front</b>	Kein Ausgang	Ausgang	Kein Ausgang

### Niederfrequenz-Signalausgang

Auswahl	Subwoofer und Lautsprecher		
	Subwoofer (Tieftöner)	Frontlautsprecher	Andere Lautsprecher
Front+ Subw.	*1	*2	*3
Subwoofer	*4	*3	*3
Front	Kein Ausgang	*1	*3

- \*1 Gibt die Niederfrequenz-Signale der Frontkanäle und anderer Lautsprecher aus, die auf „Klein“ oder „Nicht vorh.“ gestellt sind.
- \*2 Geben Sie immer die Niederfrequenz-Signale der Frontkanäle aus.
- \*3 Geben Sie die Niederfrequenz-Signale aus, wenn die Lautsprecher auf „Groß“ gestellt sind.
- \*4 Gibt die Niederfrequenz-Signale aus, wenn die Lautsprecher auf „Klein“ oder „Nicht vorh.“ gestellt sind.

### Übernahm. Freq (Bass-Übergangsfrequenz)

Verwenden Sie dieses Merkmal, um die Übergangsfrequenz aller Lautsprecher zu wählen, die auf „Klein“ oder auf „Nicht vorh.“ in „Lautspr. Ausw.“ (siehe Seite 88 und 89) gestellt sind. Alle Frequenzen unter der gewählten Frequenz werden an die Subwoofer oder an die Lautsprecher angelegt, die auf „Groß“ in „Lautspr. Ausw.“ (siehe Seite 88 und 89) gestellt sind. Wahlmöglichkeiten: 40Hz, 60Hz, **80Hz**, 90Hz, 100Hz, 110Hz, 120Hz, 160Hz, 200Hz



Wenn an Ihrem Subwoofer die Ausgangslautstärke und die Übergangsfrequenz eingestellt werden können, stellen Sie die Lautstärke auf 50 Prozent (oder etwas weniger), und wählen Sie für die Übergangsfrequenz das Maximum.

### SWFR Phase (Subwoofer-Phase)

Verwenden Sie dieses Merkmal, um die Phase Ihres Subwoofers umzuschalten, falls die Bassklänge fehlen oder undeutlich sind.

Auswahl	Funktionen
Normal (normal)	Ändert nicht die Phase Ihres Subwoofers.
Invertiert (umgekehrt)	Kehrt die Phase Ihres Subwoofers um.

### Ausw. PR/SB

#### (Priorität für Presence/hintere Surround-Lautsprecher)

Verwenden Sie dieses Merkmal, um festzulegen, ob die Presence- oder die hinteren Surround-Lautsprecher Vorrang haben, wenn Sie 2-Kanal-Audioquellen wiedergeben, die Soundfeldprogramme verwenden.

Auswahl	Funktionen
Präsenz	Verwendet die Presence-Lautsprecher.
Surr.Back	Verwendet die hinteren Surround-Lautsprecher.

### Hinweis

Wenn der CINEMA DSP 3D-Modus aktiv ist (siehe Seite 50), gibt dieses Gerät immer den Presence-Lautsprechern Vorrang.

### Lautspr. Abst. (Lautsprecherabstand)

Verwenden Sie dieses Merkmal für die manuelle Einstellung des Abstandes jedes Lautsprechers und die an den entsprechenden Kanal angelegte Verzögerung. Idealerweise sollte jeder Lautsprecher den gleichen Abstand von der hauptsächlichen Hörposition aufweisen. In den meisten Situationen ist dies jedoch nicht möglich. Daher muss eine bestimmte Verzögerung an den Sound von jedem Lautsprecher angelegt werden, so dass alle Sounds zur gleichen Zeit an der Hörposition ankommen.

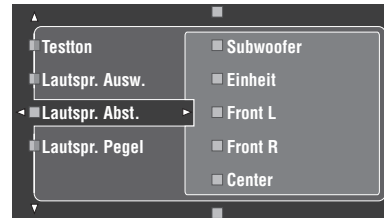

### Lautsprecherabstände

Regelungsbereich: 0,30 bis 24,00 m (10 bis 80.0 ft)  
 Anfängliche Einstellung:  
 Front L/Front R/Präsenz L/Präsenz R/Subwoofer: 3,00 m (10.0 ft)  
 CENTER: 2,60 m (8.5 ft)  
 Surround L/Surround R/Surr.Back L/Surr.Back R: 2,40 m (8.0 ft)  
 Regelungsschritt: 0,1 m (0.5 ft)

Lautspr. Abst.	Eingestellter Lautsprecher
Front L	Frontlautsprecher links
Front R	Frontlautsprecher rechts
Center	Center-Lautsprecher
Surround L	Surround-Lautsprecher links
Surround R	Surround-Lautsprecher rechts
Surr.Back L	Linker hinterer Surround-Lautsprecher
Surr.Back R	Rechter hinterer Surround-Lautsprecher
Präsenz L	Linker Presence-Lautsprecher
Präsenz R	Rechter Presence-Lautsprecher
Subwoofer	Subwoofer (Tieftöner)



Wenn an Ihrem Subwoofer die Ausgangslautstärke und die Übergangsfrequenz eingestellt werden können, stellen Sie die Lautstärke auf 50 Prozent (oder etwas weniger), und wählen Sie für die Übergangsfrequenz das Maximum.

### Hinweise

- Die verfügbaren Lautsprecherkanäle unterscheiden sich je nach den Einstellungen der Lautsprecher.
- Wenn Sie nur einen hinteren Surround-Lautsprecher verwenden, schließen Sie ihn an die SURROUND BACK SINGLE-Buchse an und passen den Abstand in „Surr.Back L“ an.

**Einheit (Einheit)**

Wählt die Einheit zur Anzeige der Werte des „Lautspr. Abst.“-Parameters.

Anfangseinstellung: Feet (Modelle für USA und Kanada)  
Meter (Andere Modelle)

Auswahl	Funktionen
Meter (m)	Stellt den Lautsprecherabstand in Metern ein.
Fuss (ft)	Stellt den Lautsprecherabstand in Fuß ein.

**■ Lautspr. Pegel (Lautsprecherpegel)**

Verwenden Sie dieses Merkmal, um die Lautsprecherpegel zwischen dem linken Frontlautsprecher oder dem linken Surround-Lautsprecher und jedem der in „Lautspr. Ausw.“ (siehe Seite 88) gewählten Lautsprechern manuell auszubalancieren.

Regelungsbereich: -10,0 dB bis +10,0 dB

Anfängliche Einstellung:

Front L/Front R/Präsenz L/Präsenz R/Subwoofer: 0,0 dB  
CENTER/Surround L/Surround R/Surr.Back L/

Surr.Back R: -1,0 dB

Regelungsschritt: 0,5 dB

Lautspr. Pegel	Eingestellter Lautsprecher
Front L	Frontlautsprecher links
Front R	Frontlautsprecher rechts
Center	Center-Lautsprecher
Surround L	Surround-Lautsprecher links
Surround R	Surround-Lautsprecher rechts
Surr.Back L	Linker hinterer Surround-Lautsprecher
Surr.Back R	Rechter hinterer Surround-Lautsprecher
Präsenz L	Linker Presence-Lautsprecher
Präsenz R	Rechter Presence-Lautsprecher
Subwoofer	Subwoofer (Tieftöner)



Wenn an Ihrem Subwoofer die Ausgangslautstärke und die Übergangsfrequenz eingestellt werden können, stellen Sie die Lautstärke auf 50 Prozent (oder etwas weniger), und wählen Sie für die Übergangsfrequenz das Maximum.

**Hinweise**

- Die verfügbaren Lautsprecherkanäle unterscheiden sich je nach den Einstellungen der Lautsprecher.
- Wenn Sie nur einen hinteren Surround-Lautsprecher verwenden, schließen Sie ihn an die SURROUND BACK SINGLE-Buchse an und passen die Balance in „Surr.Back L“ an.

**Man. Setup (Netzwerk./USB)**

Verwenden Sie dieses Menü, um die Netzwerk- und USB-Systemparameter-Einstellungen auszuführen.

**■ Netzwerk (Netzwerk-Einstellungen)**

Verwenden Sie dieses Merkmal, um die Netzwerkparameter (IP-Adresse usw.) zu betrachten oder manuell zu ändern.

**DHCP (DHCP-Einstellung)**

Verwenden Sie dieses Merkmal, um zu wählen, ob das Gerät Netzwerkparameter (IP-Adresse, Subnet-Maske, Vorgabe-Gateway, primärer DNS-Server und sekundärer DNS-Server) vom DHCP-Server des angeschlossenen Netzwerks erhalten kann.

Auswahl	Beschreibungen
Ein	Wählen Sie diese Einstellung, wenn dieses Gerät die Netzwerk-Parameter vom DHCP-Server des angeschlossenen Netzwerks erhalten kann.
Aus	Wählen Sie diese Einstellung, wenn Sie die Netzwerkparameter manuell einstellen.

**IP Adresse (IP-Adresse)**

Verwenden Sie diesen Parameter zum Festlegen einer diesem Gerät zugewiesenen IP-Adresse. Dieser Wert darf nicht den für andere Geräte im Zielnetzwerk verwendeten duplizieren.

**Subnetzmaske (Subnet-Maske)**

Verwenden Sie diesen Parameter zum Festlegen des Subnet-Maskenwerts, der diesem Gerät zugewiesen ist.



In den meisten Fällen kann der Subnet-Maskenwert auf „255.255.255.0“ gestellt werden.

**Std.-Gateway (Vorgabe-Gateway)**

Verwenden Sie diesen Parameter zum Festlegen der IP-Adresse des Vorgabe-Gateway.

**DNS Server (P) (Primärer DNS-Server)****DNS Server (S) (Sekundärer DNS-Server)**

Verwenden Sie diesen Parameter zum Festlegen der IP-Adresse des primären und sekundären DNS- (Domain Name System) Gateway.

**Hinweis**

Wenn Sie nur eine DNS-Adresse haben, geben Sie die DNS-Adresse in „DNS Server (P)“ ein. Wenn Sie zwei oder mehr DNS-Adressen haben, geben Sie eine davon in „DNS Server (P)“ und die andere in „DNS Server (S)“ ein.

**Einst. (Setup)**

Wählen Sie „Einst.“, um die Einstellungen der „Netzwerk“-Parameter zu bestätigen.

## Verfahren der Netzwerk-Konfiguration

**1** Im GUI-Bildschirm drücken Sie  $\textcircled{4}\Delta / \nabla$  an der Fernbedienung wiederholt und dann  $\textcircled{4}\triangleright$ , um „Netzwerk“ zu wählen.

**2** Drücken Sie wiederholt  $\textcircled{4}\Delta / \nabla$  und dann  $\textcircled{4}\triangleright$ , um „DHCP“ zu wählen.

**3** Drücken Sie  $\textcircled{4}\Delta / \nabla$ , um „Ein“ oder „Aus“ zu wählen, und drücken Sie danach  $\textcircled{4}$  **ENTER** zur Bestätigung.

- Wenn Sie „Ein“ wählen, brauchen Sie keine anderen Netzwerkparameter einzustellen. Siehe Schritte 5 und stellen Sie die Konfiguration fertig.
- Wenn „Aus“ wählen, brauchen Sie keine anderen Netzwerkparameter einzustellen. Siehe Schritte 4 bis 6 zum Einstellen der Parameter.

### Hinweis

Wenn „DHCP“ auf „Ein“ eingestellt ist, können Sie keine anderen Netzwerkeinstellungen wählen und ändern. Zum Festlegen der anderen Parameter müssen Sie zuerst „DHCP“ auf „Aus“ stellen.

**4** Drücken Sie  $\textcircled{4}\Delta / \nabla$  zum Wählen des gewünschten Parameters, und drücken Sie danach  $\textcircled{4}\triangleright$ .

**5** Drücken Sie  $\textcircled{4}\triangleleft / \triangleright$  wiederholt, um die zu ändernde Stelle zu wählen, und betätigen Sie danach  $\textcircled{4}\Delta / \nabla$ , um die Zahl zu ändern.

**6** Drücken Sie  $\textcircled{4}$  **ENTER**, um die Einstellungen des Parameters zu bestätigen.

**7** Wiederholen Sie Schritte 4 bis 6, um jeden Netzwerkparameter zu bestätigen.

**8** Drücken Sie wiederholt  $\textcircled{4}\nabla$ , um „Einst.“ zu wählen, und drücken Sie danach  $\textcircled{4}$  **ENTER**, um die Konfiguration fertigzustellen.

### Hinweis

Wenn Sie Ihre Netzwerk-Konfiguration geändert haben, kann es erforderlich sein, die Netzwerk-Einstellungen erneut zu konfigurieren.



Sie können die Netzwerk-Einstellungen dieses Geräts auf die ursprünglichen werkseitigen Einstellungen zurücksetzen, indem Sie „NETWORK“ unter „INITIALIZE“ im weiterführenden Setup-Menü (siehe Seite 123) festlegen.

## ■ Wiedergabeart (Wiedergabestile)

Verwenden Sie dieses Merkmal, um den Wiedergabestil nach eigenem Geschmack anzupassen. Sie können Songs in zufälliger Reihenfolge mischen oder einen bestimmten Song oder eine Abfolge von Songs wiederholen.

## Wiederholung (Wiederholen)

Verwenden Sie dieses Merkmal, um das Gerät einen Song oder eine Folge von Songs wiederholen zu lassen.

Auswahl	Funktionen
<b>Aus</b>	Deaktiviert die Wiederholungsfunktion.
Einzel	Wiederholt einen Song. „ $\textcircled{\curvearrowright}$ “ erscheint oben rechts im Wiedergabestatus-Bildschirm.
Alle	Wiederholt eine Sequenz von Songs. „ $\textcircled{\curvearrowright}$ “ erscheint oben rechts im Wiedergabestatus-Bildschirm.

### Hinweis

Wenn „Wiederholung“ auf „Einzel“ gestellt ist, wird die Einstellung auf „Aus“ zurückgesetzt, wenn dieses Gerät ausgeschaltet wird.

## Zufall (Zufall)

Verwenden Sie dieses Merkmal, um das Gerät Songs oder Alben in zufälliger Reihenfolge abspielen zu lassen.

Auswahl	Funktionen
<b>Aus</b>	Deaktiviert die Shuffle-Funktion.
Ein	Spielen Sie Songs oder Alben in zufälliger Reihenfolge ab. „ $\textcircled{\curvearrowright}$ “ erscheint oben rechts im Wiedergabestatus-Bildschirm.

## ■ Information (Netzwerkinformation)

Verwenden Sie dieses Merkmal, um die Netzwerk-Systeminformation anzuzeigen.

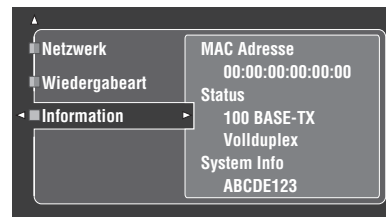

### Hinweis

Die obige Anzeige ist ein Beispiel.

## MAC Adresse (MAC- (Media Access Control) Adresse)

Diese Information zeigt die MAC-Adresse an, die diesem Gerät zugewiesen ist.

## Status (Netzwerk-Status)

Diese Informationen zeigt den aktuellen Verknüpfungsstatus des Netzwerks.

Displaystatus: 10BASE-T, 100BASE-TX, Vollduplex, Halbduplex, Kein Link

### Hinweis

„Kein Link“ erscheint, wenn keine Netzwerkverbindung hergestellt ist.

## System Info (System-ID)

Diese Information zeigt die System-ID an, die diesem Gerät zugewiesen ist.

## Man. Setup (Optionen)

Dieses Menü stellt die optionalen Systemeinstellungen ein.

**1 Stellen Sie den Betriebsmoduswähler auf ⑭AMP und drücken Sie dann ⑰SET MENU an der Fernbedienung.**

**2 Drücken Sie ④△ / ▽ zur Wahl von „Man. Setup“, und drücken Sie dann ④▷.**

**3 Drücken Sie ④△ / ▽ / ◀ / ▶ zur Wahl von „Optionen“, und drücken Sie dann ④▷.**

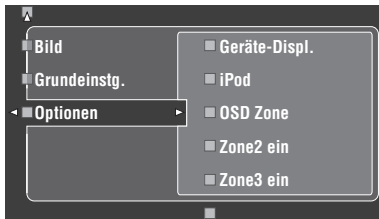

**4 Wählen Sie die gewünschten Parameter und drücken Sie dann ④▷ für Zugriff und Einstellung.**

### ■ Geräte-Displ. (Frontblende-Displayeinstellung)

#### Dimmer (Dimmer)

Verwenden Sie dieses Merkmal, um die Helligkeit des Frontblende-Displays einzustellen.

Regelungsbereich: -4 bis 0

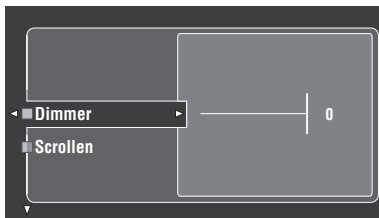

### Scrollen (Frontblende-Displaymeldung scrollen)

Verwenden Sie dieses Merkmal, um einzustellen, ob die Information (wie Songtitel oder Kanalname) im Frontblende-Display kontinuierlich oder durch die ersten 14 alphanumerischen Zeichen nach dem einmaligen Durchrollen aller Zeichen gezeigt werden soll, wenn „DOCK“ oder „NET/USB“ als Eingangsquelle gewählt ist.

Auswahl	Funktionen
Fortgesetzt	Fortgesetzter Modus. Wählen Sie dies, um den Betriebsstatus im Frontblende-Display kontinuierlich anzuzeigen.
Einmal	Einmal-Scrollen-Modus. Wählen Sie dies, um den Betriebsstatus im Frontblende-Display mit 14 alphanumerischen Zeichen nach dem einmaligen Durchrollen aller Zeichen anzuzeigen.

### ■ iPod (iPod-Einstellungen)

#### Laden in Standby

#### (iPod-Ladung im Bereitschaftsmodus)

Legt fest, ob dieses Gerät die Batterie des eingesetzten iPod lädt, wenn sich dieses Gerät im Bereitschaftsmodus befindet (siehe Seite 59).

Auswahl	Funktionen
Auto	Lädt die Batterie des eingesetzten iPod, wenn dieses Gerät eingeschaltet ist oder sich im Bereitschaftsmodus befindet.
Aus	Lädt die Batterie des eingesetzten iPod nur, wenn dieses Gerät eingeschaltet ist.

### ■ OSD Zone (Bildschirm-Anzeige)

Verwenden Sie dieses Merkmal zur Anzeige des Betriebsstatus von Zone 2 ebenso wie Zone 3 im Zone 2-Videomonitor, der an die ZONE VIDEO-Buchsen an der Rückseite dieses Geräts angeschlossen ist. Die Zone 2- und Zone 3-Information zur Anzeige wird wie folgt aufgelistet:

- Die Eingangsquelle
- Der Lautstärkepegel
- Der Audio-Stummschaltstatus
- Der Tonqualitätstatus

Auswahl	Funktionen
Aus	Zeigt keinen Betriebsstatus von Zone 2 und Zone 3 an.
Zone2	Zeigt den Betriebsstatus von nur Zone 2 an.
Zone2&Zone3	Zeigt den Betriebsstatus von Zone 2 und Zone 3 an.

**Hinweise**

- Sie können bis zu zwei Videomonitor an die ZONE VIDEO-Buchsen dieses Geräts als die Zone 2-Videomonitor anschließen. Wenn Sie zwei Videomonitor an die ZONE VIDEO-Buchsen anschließen, zeigen diese Videomonitor die gleichen Videobilder der Eingangsquelle von Zone 2.
- Wenn sie „OSD Zone“ auf „Zone2&Zone3“ stellen, erscheint der Betriebsstatus von Zone 3 im (in den) Zone 2-Videomonitor(en), auch wenn Zone 2 ausgeschaltet ist.

■ **Zone2 ein/Zone3 ein (Zone 2/Zone 3-Einstellungen)**

**Verst. Zone2/Verst. Zone3 (Zone 2/Zone 3-Verstärker)**

Verwenden Sie diese Funktion, um zu wählen, wie die Zone 2- oder Zone 3-Lautsprecher verstärkt werden sollen.

Auswahl	Beschreibungen
<b>EXT</b>	Wählen Sie diese Einstellung, wenn die Lautsprecher in Zone 2 oder Zone 3 an den externen Verstärker angeschlossen sind und der externe Verstärker an die ZONE OUT (ZONE 2 oder ZONE 3) Buchsen dieses Geräts angeschlossen ist. „Verwendung von externen Verstärkern“ auf Seite 115 für Einzelheiten.
INT:[SP1]	Wählen Sie diese Einstellung, wenn die Lautsprecher in Zone 2 oder Zone 3 an die SP1-Lautsprecherklemmen dieses Geräts direkt angeschlossen sind. Siehe „Verwendung der internen Verstärker dieses Geräts“ auf Seite 116 für Einzelheiten.
INT:[SP2]	Wählen Sie diese Einstellung, wenn die Lautsprecher in Zone 2 oder Zone 3 an die SP2-Lautsprecherklemmen dieses Geräts direkt angeschlossen sind. Siehe „Verwendung der internen Verstärker dieses Geräts“ auf Seite 116 für Einzelheiten.
INT:Beide	Wählen Sie diese Einstellung, wenn die Lautsprecher in Zone 2 oder Zone 3 an sowohl die Lautsprecherklemmen SP1 als auch SP2 angeschlossen sind (zum Beispiel wenn die Lautsprecher über die Doppelverstärker-Verbindung angeschlossen sind oder vier Lautsprecher in einem Raum sind) oder wenn Sie die gleiche Quelle gleichzeitig in Zone 2 und Zone 3 abspielen möchten. Siehe „Verwendung der internen Verstärker dieses Geräts“ auf Seite 116 für Einzelheiten.

**Hinweise**

- Wenn „BI-AMP“ auf „EIN“ in „Weiterführendes Setup“ (siehe Seite 122) eingestellt ist, können Sie nur „Verst. Zone2“ oder „Verst. Zone3“ auf „EXT“ stellen.
- Wenn Sie „Verst. Zone2“ oder „Verst. Zone3“ auf „INT:[SP1]“ gestellt haben und die entsprechende Zone eingeschaltet ist, wird kein Ton auf den hinteren Surround-Lautsprechern ausgegeben.
- Wenn Sie „Verst. Zone2“ oder „Verst. Zone3“ auf „INT:[SP2]“ in „ZONE 2“ oder „ZONE 3“ stellen, und die entsprechende Zone eingeschaltet ist, wird kein Ton auf den Surround-Lautsprechern ausgegeben.

- Wenn Sie „Verst. Zone2“ oder „Verst. Zone3“ auf „INT:Beide“ einstellen, können Sie nur „AMP“ auf „EXT“ in der anderen Zonen-Einstellung einstellen.
- Wenn Sie „Verst. Zone2“ oder „Verst. Zone3“ auf „INT:Beide“ stellen, und die entsprechende Zone eingeschaltet ist, wird kein Ton von den Surround- und hinteren Surround-Lautsprechern ausgegeben.

**Lautst.Zone2/Lautst.Zone3 (Zone 2/Zone 3 Lautstärke)**

Verwenden Sie dieses Merkmal, um zu wählen, ob dieses Gerät den Lautstärkepegel der Audiosignale steuert, die an den Buchsen ZONE OUT (ZONE2 oder ZONE3) ausgegeben werden, wenn Sie „Verst. Zone2“ oder „Verst. Zone3“ auf „EXT“ stellen.

Auswahl	Beschreibungen
<b>Fest</b>	Wählen Sie diese Einstellung wenn Sie den Lautstärkepegel der gewählten Zone am externen Verstärker steuern wollen. Das Gerät legt den ZONE OUT (ZONE 2 oder ZONE 3)-Lautstärkepegel auf einen normalen Line-Pegel fest.
<b>Variabel</b>	Wählen Sie diese Einstellung wenn Sie den Lautstärkepegel der gewählten Zone an diesem Gerät steuern wollen. Sie können den ZONE OUT (ZONE 2 oder ZONE 3)-Lautstärkepegel gleichzeitig mit <b>ⓈVOLUME +/-</b> auf der Fernbedienung einzustellen.

**Max.LautstZone2/Max.LautstZone3 (Zone 2/Zone 3 Maximal-Lautstärke)**

Verwenden Sie dieses Merkmal, um den maximalen Lautstärkepegel in Zone 2 oder Zone 3 einzustellen. Regelungsbereich: -30,0 dB bis +15,0 dB, **+16,5 dB** Regelungsschritt: 5,0 dB

**Hinweis**

Die „Max.LautstZone2“- oder „Max.LautstZone3“-Einstellung hat Vorrang vor der „Start.LautstZone2“- oder „Start.LautstZone3“-Einstellung. Wenn z.B. „Start.LautstZone2“ auf -20,0 dB gestellt ist und dann „Max.LautstZone2“ auf -30,0 dB gestellt wird, wird der Lautstärkepegel automatisch auf -30,0 dB eingestellt, wenn dieses Gerät erneut eingeschaltet wird.

**Start.LautstZone2/Start.LautstZone3 (Zone 2/Zone 3 Anfängliche Lautstärke)**

Verwenden Sie dieses Merkmal, um den Lautstärkepegel der Zone Zone 2 oder Zone 3 beim Einschalten der Stromversorgung dieses Geräts einzustellen. Wahlmöglichkeiten: **Aus**, Mute, -80,0 dB bis +16,5 dB Regelungsschritt: 0,5 dB

**Hinweis**

Die „Zone2 Max Vol.“- oder „Zone3 Max Vol.“-Einstellung hat Vorrang vor der „Zone2 Initial Vol.“- oder „Zone3 Initial Vol.“-Einstellung.



## ■ Audioauswahl (Vorgabe-Eingangsbuchsenwahl)

Verwenden Sie diese Funktion, um die Vorgabe-Audioeingangsbuchsen-Einstellung (siehe Seite 78) für die Eingangsquellen festzulegen, die an die DIGITAL INPUT-Buchsen angeschlossen sind, wenn Sie dieses Gerät ausschalten.

Auswahl	Funktionen
<b>Auto</b>	Erkennt automatisch den Typ der Audio-Eingangssignale und wählt die geeignete Audio-Eingangsbuchsen-Einstellung.
Letzte Wahl	Wählt automatisch die letzte Audioeingangsbuchsenwahl-Einstellung für die angeschlossene Eingangsquelle.

## ■ Dekodermodus (Vorgabe-Decoder-Modus)

Verwenden Sie diese Funktion, um den Vorgabe-Decodermodus (siehe Seite 79) für die Eingangsquellen festzulegen, wenn Sie dieses Gerät ausschalten.

Auswahl	Funktionen
<b>Auto</b>	Erkennt automatisch dem Typ der Eingangssignale und wählt die geeignete Decodermodus-Einstellung.
Letzte Wahl	Wählt automatisch die letzte Decodermodus-Einstellung für die angeschlossene Eingangsquelle.

## ■ Erwt. Surround (Vorgabe erweiterte Surround-Einstellung)

Verwenden Sie diese Funktion, um den erweiterten Decodermodus (siehe Seite 85) für die Eingangsquellen festzulegen, die an die DIGITAL INPUT-Buchsen angeschlossen sind, wenn Sie dieses Gerät ausschalten.



Auswahl	Funktionen
<b>Auto</b>	Erkennt automatisch die eingegebenen Digital-Audiosignale und aktiviert den geeigneten Decoder.
Letzte Wahl	Wählt automatisch den letzten Decodermodus, der für „Erwt. Surround“ in „Ton“ gewählt wurde.

## ■ Speicherschutz (Speicherschutz)

Verwenden Sie dieses Merkmal, um versehentliche Änderungen der Soundfeld-Programmparameter und anderer Systemeinstellungen zu verhindern.

Auswahl	Funktionen
<b>Aus</b>	Schaltet das Merkmal „Speicherschutz“ aus.
Ein	Schützt die folgenden Parameter <ul style="list-style-type: none"> <li>– Soundfeldprogramm-Parameter</li> <li>– alle GUI-Menüparameter</li> <li>– alle Lautsprecherpegel</li> </ul>



Wenn Sie den geschützten Parameter wählen, erscheint „“ unten links im GUI-Bildschirm. Sie können die Parameter einstellen, wenn Sie den Parameter wählen und „“ nicht unten links vom GUI-Bildschirm erscheint, auch wenn „Speicherschutz“ auf „Ein“ gestellt ist.

## ■ HDMI Set (S-Einstellungen)

Verwenden Sie dieses Merkmal, um die Audio-HDMI-Unterstützung anzupassen.

### Audiounterst. (Audiounterstützung)

Verwenden Sie diese Funktion, um zu wählen, ob die HDMI-Audiosignale auf diesem Gerät oder einer anderen HDMI-Komponente wiedergegeben, die an die HDMI OUT-Buchse auf der Rückseite dieses Geräts angeschlossen ist.

Auswahl	Funktionen
<b>RX-V3800</b>	Gibt die HDMI-Audiosignale auf diesem Gerät wieder. Die an den HDMI-Eingangsbuchsen dieses Gerätes eingespeisten HDMI-Audiosignale werden nicht an die an die HDMI-Komponente ausgegeben, die an die HDMI OUT-Buchse auf der Rückseite dieses Geräts angeschlossen ist.
Andere Geräte	Spielt HDMI-Audiosignale auf einer anderen HDMI-Komponente ab, die an die HDMI OUT-Buchse angeschlossen ist.

### Hinweise

- Das Gerät überträgt Audio- und Videosignale, die an die HDMI-Eingangsbuchsen eingespeist werden, nur zur HDMI OUT-Buchse, auch wenn „Audiounterst.“ auf „Andere Geräte“ gestellt ist.
- Verfügbare Audio/Video-Signale hängen von den technischen Daten des angeschlossenen Videomonitors ab. Siehe Bedienungsanleitung jeder angeschlossenen Komponente.

## Signal Info (Eingangssignalinformation)

Sie können das Format, die Abtastfrequenz, den Kanal, die Bitrate und die Kennzeichendaten des aktuellen Eingangssignals anzeigen.

Sie können das Format, die Abtastfrequenz, den Kanal, die Bitrate und die Kennzeichendaten des aktuellen Eingangssignals anzeigen.

- 1 Stellen Sie den Betriebsmoduswähler auf ⑭AMP und drücken Sie dann ⑰SET MENU an der Fernbedienung.**
- 2 Drücken Sie wiederholt die ④△ / ▽-Taste, um „Signal Info“ zu wählen.**  
Die folgenden Audio-Informationen über die aktuelle Eingangsquelle erscheinen auf dem GUI-Bildschirm.
- 3 Drücken Sie wiederholt die ④◀ / ▶-Taste, um „Audio Info“ oder „Video Info“ zu wählen.**



Die Information erscheint auch auf dem Frontblende-Display. Drücken Sie ④◀ / ▶ wiederholt zum Umschalten der angezeigten Information.

## ■ Audio Info (Audio-Informationen)

<b>Format</b>	Signalformat. Wenn dieses Gerät kein Digitalsignal feststellen kann, schaltet es automatisch auf den Analogeingang um.
<b>Sampling</b>	Die Anzahl der Abtastungen pro Sekunde von einem kontinuierlichen Signal, um ein diskretes Signal zu erzeugen.
<b>Kanäle</b>	Anzahl der Quellenkanäle in dem Eingangssignal (Front/Surround/LFE). Zum Beispiel wird eine Mehrkanal-Tonspur mit 3 Frontkanälen, 2 Surround-Kanälen und LFE als „3/2/0.1“ angezeigt.
<b>Bitrate</b>	Die Anzahl der an einer gegebenen Stelle pro Sekunde durchlaufenden Bits.
<b>Dial Norm</b>	Die Dialog-Normalisierungsstufe, die für das aktuell eingegebene Bitstream-Signal (siehe Seite 135) voreingestellt wurde.
<b>Flag1/Flag2</b>	Kennzeichendaten, die in den Bitstream- oder PCM-Signalen codiert sind, die dieses Gerät zum automatischen Umschalten der Decoder veranlassen („Surround EX“ usw.).

### Hinweise

- „---“ erscheint, wenn dieses Gerät nicht die entsprechende Information anzeigen kann.
- Manche High-Definition-Audio-Bitstream-Inhalte können nicht die diskreten linken und rechten hinteren Surroundkanalsignale enthalten, sind aber in der Bitrate von 192 kHz codiert.
- Auch wenn Sie die Einstellungen vornehmen, um Bitstreams direkt auszugeben, wandeln manche Player die Dolby TrueHD- oder Dolby Digital Plus-Bitstreams in Dolby Digital-Bitstreams um, während die DTS-HD Master Audio- oder DTS-HD High Resolution Audio-Bitstreams in DTS-Bitstreams umgewandelt werden.

## ■ Video Info (Videoinformationen)

<b>HDMI-Signal</b>	Typ der Quell-Videosignale und der Videosignale, die an der HDMI OUT-Buchse dieses Geräts ausgegeben werden.
<b>HDMI-Auflösung</b>	Auflösung des Eingangssignals (analog oder HDMI) und des Ausgangssignals (HDMI).
<b>Auflös. Analog</b>	Auflösung der Quell-Videosignale und der Analog-Videosignale, die an den COMPONENT MONITOR OUT-Buchsen dieses Geräts ausgegeben werden.
<b>HDMI Fehler (HDMI Meldung)</b>	Fehlermeldung für HDMI-Quellen oder angeschlossene HDMI-Geräte. Siehe Seite 129 für Einzelheiten.

## Sprache

Verwenden Sie dieses Merkmal zum Wählen der Sprache der Menüeinträge und der Meldungen, die im GUI (grafische Benutzeroberfläche)-Menü dieses Geräts erscheinen.

Wahlmöglichkeiten: **English** (Englisch), 日本語 (Japanisch), Français (Französisch), Deutsch (Deutsch), Español (Spanisch), Русский (Russisch)



Sie können auch die GUI-Sprache mit dem „GUI LANGUAGE“-Parameter in „Weiterführendes Setup“ im Frontblende-Display wählen (siehe Seite 123).

### 1 Stellen Sie den Betriebsmoduswähler auf **AMP** und drücken Sie dann **SET MENU** an der Fernbedienung.

Die Top-Anzeige erscheint.

### 2 Drücken Sie wiederholt **DOWN**, um „Sprache“ zu wählen, und drücken Sie danach **RIGHT**.



### 3 Drücken Sie wiederholt **UP** / **DOWN** zum Wählen der Sprache Ihrer Wahl.

### 4 Drücken Sie **ENTER**, um Ihre Wahl zu bestätigen.

# Speichern und Abrufen der Systemeinstellungen (Sys.Speicher)

Verwenden Sie dieses Merkmal, um bis zu sechs Ihrer Lieblingseinstellungen zu speichern und leicht auf Wunsch abzurufen. Die folgenden Systemeinstell-Parameter können gespeichert werden:

Gespeicherte Parameters	Seite
„Stereo/Surround“-Parameter	71
„Lautstärke“-Parameter (ausgenommen „Grundlautst.“)	81
„Ton“-Parameter* (außer „Erwt. Surround“ und „Kanal Mute“)	82
„Bild“-Parameter (ausgenommen „Kurzmeldung“)	86
„Grundeinstg.“-Parameter	88
„Geräte-Displ.“-Parameter	93
„Audiounterst.“	95
Momentan gewähltes Soundfeldprogramm (oder der Modus Pure Direct)	45, 51
Klangqualität-Steuereinstellungen*	51

\* Die Einstellungen von „Dynamikumfg.“, „LFE Pegel“, „Klangregler“ und die Klangqualität-Steuerung für die Kopfhörer werden nicht gespeichert.

## Speichern der aktuellen Systemeinstellungen

Bevor Sie die folgenden Bedienungen vornehmen, stellen Sie den Betriebsmoduswähler an der Fernbedienung auf **AMP**.

### Speicherung mit den **SYSTEM MEMORY**-Tasten

Sie können die in „Speicher 1“ bis „Speicher 4“ gespeicherten Systemeinstellungen durch Drücken der entsprechenden **SYSTEM MEMORY**-Tasten speichern.

### Halten Sie eine der **SYSTEM MEMORY**-Tasten an der Fernbedienung für mehr als 4 Sekunden gedrückt.

„SP.ISPEICHERN fertig“ (Beispiel) erscheint im Frontblende-Display, und dann speichert dieses Gerät die aktuelle Systemeinstellung in der entsprechenden Speichernummer.

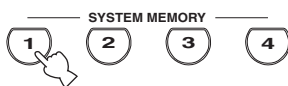

#### Hinweis

Wenn Systemeinstellungen bereits in der gewählten Speichernummer gespeichert sind, überschreibt dieses Gerät die alten Systemeinstellungen.

### Speicherung mit der SET MENU-Bedienung

Sie können die in „Speicher 1“ bis Speicher 6“ gespeicherten Systemeinstellungen durch Verwendung des „Sys.Speicher“-Menüs in „SET MENU“ speichern.

#### 1 Drücken Sie **SET MENU** auf der Fernbedienung.

Das Top-Menü erscheint in der GUI.

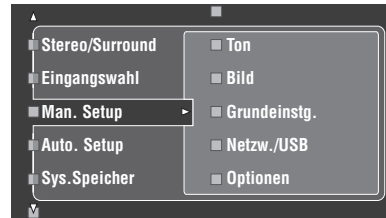

#### 2 Drücken Sie wiederholt **UP** / **DOWN**, um „Sys.Speicher“ zu wählen, und drücken Sie danach **RIGHT**.

Das „Sys.Speicher“-Menü erscheint in der GUI.

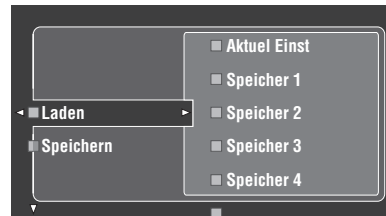

#### 3 Drücken Sie **UP** / **DOWN** zur Wahl von „Speichern“, und drücken Sie dann **RIGHT**.

Das folgende Menü erscheint in der GUI.

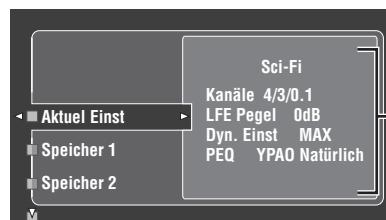

Aktuelle Systemparameter

- 4 Drücken Sie  $\textcircled{4}$  /  $\nabla$  wiederholt, um die gewünschte Speichernummer („Speicher 1“ bis „Speicher 6“) zu wählen, und drücken Sie dann  $\textcircled{4}$   $\triangleright$ .

„Speichern:ENTER“ erscheint in der GUI.

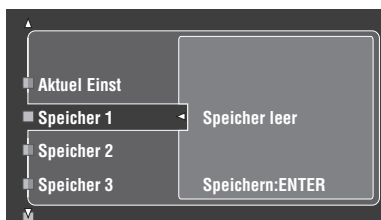

- Wenn Systemeinstellungen bereits in der gewählten Speichernummer gespeichert sind, erscheinen die gespeicherten Systemparameter-Einstellungen im Menü-Bildschirm.
- Wenn Systemeinstellungen bereits in der gewählten Speichernummer gespeichert sind, überschreibt dieses Gerät die alten Systemeinstellungen.
- Wenn Sie die Systemeinstellungen zu „Speicher 1“ bis „Speicher 4“ speichern, können Sie die gespeicherten Systemeinstellungen durch Drücken der entsprechenden  $\textcircled{24}$ SYSTEM MEMORY-Tasten (siehe Seite 99) speichern.

- 5 Drücken Sie  $\textcircled{4}$  ENTER, um die aktuellen Systemeinstellungen unter der gewählten Speichernummer zu speichern.

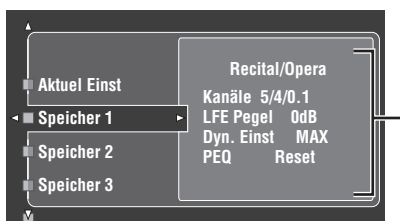

Gespeicherte Systemparameter in der gewählten Speichernummer



Sie können den Speichervorgang durch Drücken von  $\textcircled{4}$   $\triangleleft$  abbrechen.

- 6 Drücken Sie  $\textcircled{17}$  SET MENU erneut, um den GUI-Bildschirm zu verlassen.

## Laden der gespeicherten Systemeinstellungen

- Bevor Sie die folgenden Bedienungen vornehmen, stellen Sie den Betriebsmoduswähler an der Fernbedienung auf  $\textcircled{14}$ AMP.
- Dieses Gerät überschreibt die gespeicherten Einstellungen zu den aktuellen Einstellungen dieses Geräts. Wenn Sie nicht die aktuellen Einstellungen löschen wollen, speichern Sie die aktuellen Einstellungen zu jeder Sys.Speichernummer im Voraus.

### ■ Laden mit den $\textcircled{24}$ SYSTEM MEMORY-Tasten

Sie können die in „Speicher 1“ bis „Speicher 4“ gespeicherten Systemeinstellungen durch Drücken der entsprechenden  $\textcircled{24}$ SYSTEM MEMORY-Tasten abrufen.

- 1 Drücken Sie eine der  $\textcircled{24}$ SYSTEM MEMORY-Tasten an der Fernbedienung zur Wahl der gewünschten Speichernummer.

„SPEICH.1 LADEN“ (Beispiel) erscheint auf dem Frontblende-Display.

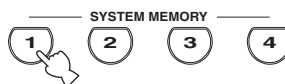

„EMPTY“ erscheint im Frontblende-Display, wenn keine Systemeinstellungen in der gewählten Speichernummer gespeichert sind.

- 2 Drücken Sie die gewählte  $\textcircled{24}$ SYSTEM MEMORY-Taste noch einmal zum Bestätigen der Wahl.

Dieses Gerät lädt die in der gewählten Speichernummer gespeicherten Einstellungen.

■ **Laden mit der SET MENU-Bedienung**

- 1 Drücken Sie  $\textcircled{17}$  SET MENU auf der Fernbedienung.**

Das Top-Menü erscheint in der GUI.

- 2 Drücken Sie wiederholt  $\textcircled{4}$   $\Delta$  /  $\nabla$ , um „Sys.Speicher“ zu wählen, und drücken Sie danach  $\textcircled{4}$   $\triangleright$ .**

Das „Sys.Speicher“-Menü erscheint in der GUI.

- 3 Drücken Sie  $\textcircled{4}$   $\Delta$  /  $\nabla$  zur Wahl von „Laden“, und drücken Sie dann  $\textcircled{4}$   $\triangleright$ .**

Das folgende Menü erscheint in der GUI.

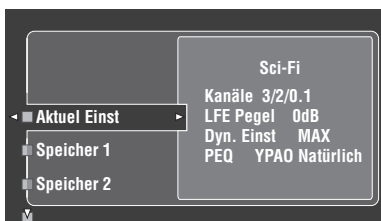

- 4 Drücken Sie  $\textcircled{4}$   $\Delta$  /  $\nabla$  wiederholt, um die gewünschte Speichernummer zu wählen, wo die Systemeinstellungen gespeichert sind, und drücken Sie dann  $\textcircled{4}$   $\triangleright$ .**

Wenn „Laden:ENTER“ in der GUI erscheint, drücken Sie  $\textcircled{4}$  ENTER zum Bestätigen des Ladens.



Sie können den Ladevorgang durch Drücken von  $\textcircled{4}$   $\triangleleft$  abbrechen.

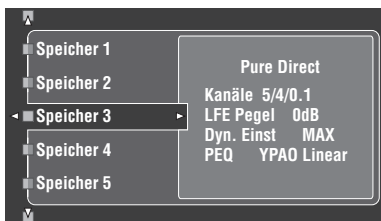

- 5 Drücken Sie  $\textcircled{17}$  SET MENU, um den GUI-Bildschirm zu verlassen.**

## Verwendung von Beispielen

■ **Beispiel 1: Vergleichen der Ergebnisse des automatischen Setup und manuellen Setup**

Dieses Gerät ist mit drei Typen von parametrischen Equalizer-Einstellungen (siehe Seite 40) ausgestattet, und Sie können auch Ihre benutzerangepasste Konfiguration der Soundeinstellungen dieses Geräts mit den „Man. Setup“-Parametern (siehe Seite 82) vornehmen. Zum Vergleichen der Ergebnisse des automatischen Setup oder Ihrer manuellen Konfiguration verwenden Sie die  $\textcircled{24}$  SYSTEM MEMORY-Tasten.

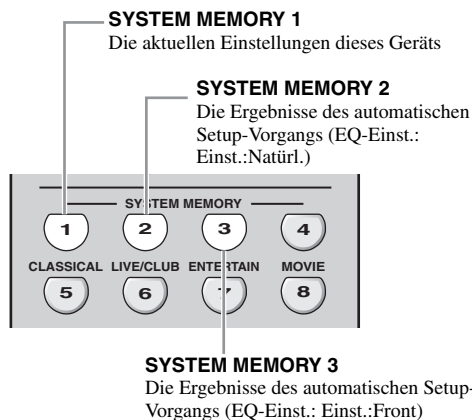

### Speichern aller Einstellungen

**Hinweis**

Führen Sie das folgende Verfahren aus, wenn alle Parameter auf Standardwerte gestellt sind.

- 1 Betätigen und halten Sie  $\textcircled{24}$  SYSTEM MEMORY 1 für vier Sekunden gedrückt.**

Das Gerät speichert die aktuellen Einstellungen dieses Geräts unter „Speicher 1“.

- 2 Führen Sie das automatische Setup aus.**

Stellen Sie „EQ-Einst.“ auf „Einst.:Natürl.“. Siehe Seite 40 für Einzelheiten.

- 3 Betätigen und halten Sie  $\textcircled{24}$  SYSTEM MEMORY 2 für 4 Sekunden gedrückt.**

Das Gerät speichert die Ergebnisse des automatischen Setup wie in Schritt 2 ausgeführt zu „Speicher 2“.

- 4 Führen Sie das automatische Setup erneut aus.**

Dieses Mal stellen Sie „EQ-Einst.“ auf „Einst.:Front“ ein.

- 5 Betätigen und halten Sie  $\textcircled{24}$  SYSTEM MEMORY 3 für 4 Sekunden gedrückt.**

Das Gerät speichert die Ergebnisse des automatischen Setup wie in Schritt 4 ausgeführt zu „Speicher 3“.

### ■ Beispiel 2: Umschalten der Einstellungen für unterschiedliche Raumumgebungen

Die Klangeigenschaften des Hörraums können sich je nach Situation des Raums unterscheiden (zum Beispiel ob die Vorhänge offen oder zugezogen sind), und die Einstellungen dieses Geräts müssen entsprechend der Situation des Raums angepasst werden. Sie können leicht zwischen den Einstellungen dieses Geräts durch Verwendung der **SYSTEM MEMORY**-Tasten umschalten.

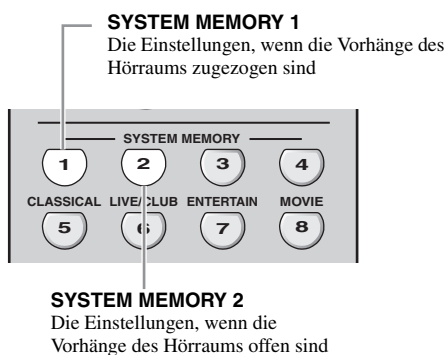

### ■ Beispiel 3: Speichern der Soundkonfigurationen für bestimmte Quellen

Die gewünschten Soundkonfigurationen sind für jede Eingangsquelle unterschiedlich. Wenn Sie zum Beispiel das Soundfeldprogramm „Village Vanguard“ für eine Musikquelle eines Live-Jazzauftritts verwenden, können sich die Parametereinstellungen unterscheiden, wenn die Eingangsquelle eine herkömmliche Schallplatte oder eine SACD ist. Sie können die Soundeinstellungen für jede Eingangsquelle speichern.

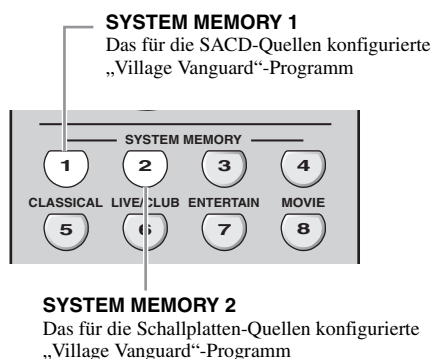

### Speichern aller Einstellungen

#### 1 Ziehen Sie die Vorhänge des Hörraums zu und führen Sie dann das automatische Setup aus.

Siehe Seite 37 für Einzelheiten des automatischen Setup-Vorgangs.

#### 2 Betätigen und halten Sie **SYSTEM MEMORY 1** für 4 Sekunden gedrückt.

Das Gerät speichert die Einstellungen der aktuellen Raumsituation (z.B. die Vorhänge sind zugezogen) unter „Speicher 1“.

#### 3 Öffnen Sie die Vorhänge des Hörraums und führen Sie dann das automatische Setup aus.

#### 4 Betätigen und halten Sie **SYSTEM MEMORY 2** für 4 Sekunden gedrückt.

Das Gerät speichert die Einstellungen der aktuellen Raumsituation (z.B. die Vorhänge sind offen) unter „Speicher 2“.

### Speichern aller Einstellungen



Siehe Seite 73 für die Soundfeld-Programmparametereinstellungen.

#### 1 Starten Sie die Wiedergabe des gewünschten Jazzauftritts, der auf der SACD aufgenommen ist.

#### 2 Stellen Sie das Soundfeld-Programm auf „Village Vanguard“ und passen Sie dann die Parameter für die aktuellen Wiedergabequellen an.

#### 3 Betätigen und halten Sie **SYSTEM MEMORY 1** für 4 Sekunden gedrückt.

Das Gerät speichert die aktuellen Soundfeldprogramm-Einstellungen dieses Geräts unter „Speicher 1“.

#### 4 Stellen Sie die Eingangsquelle auf „PHONO“ um und starten Sie die Wiedergabe des gewünschten Jazzauftritts, der auf der Schallplatte aufgenommen ist.

#### 5 Passen Sie die Soundfeld-Programmparameter für die aktuelle Wiedergabequelle an.

#### 6 Betätigen und halten Sie **SYSTEM MEMORY 2** für 4 Sekunden gedrückt.

Das Gerät speichert die aktuellen Soundfeldprogramm-Einstellungen dieses Geräts unter „Speicher 2“.

## ■ Beispiel 4: Umschalten mehrfacher Audio- und Videosynchronisation-Einstellungen

Wenn Sie zwei verschiedene Arten von Videomonitoren oder Projektoren verwenden und diese Komponenten nicht mit dem Merkmal der automatische Audio- und Videosynchronisation kompatibel sind, müssen Sie „Manuell“ in „Lippensync“ für jede Komponente einstellen. Sie können zwischen den verschiedenen „Manuell“ in „Lippensync“-Einstellungen umschalten, indem Sie die **SYSTEM MEMORY**-Tasten verwenden.

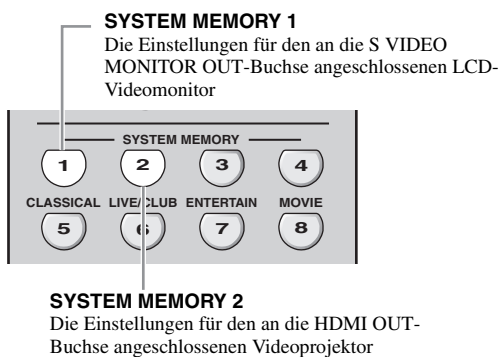

### Speichern aller Einstellungen

#### Hinweis

Im folgenden Beispiel sind der LCD-Videomonitor und eine Eingangskomponente (zum Beispiel VCR) an die S VIDEO-Eingangsbuchse und S VIDEO MONITOR OUT-Buchse angeschlossen, und der Videoprojektor und die andere Eingangskomponente (zum Beispiel DVD-Player) sind an eine der Buchsen HDMI IN und HDMI OUT angeschlossen.

- 1 Starten Sie die Wiedergabe der gewünschten Videoquelle auf dem angeschlossenen LCD-Videomonitor und stellen Sie dann „Manuell“ in „Lippensync“ richtig ein (siehe Seite 84).**
- 2 Betätigen und halten Sie **SYSTEM MEMORY 1** für 4 Sekunden gedrückt.**  
Dieses Gerät speichert die Audio- und Videosynchronisationseinstellungen für den LCD-Videomonitor unter „Speicher 1“.
- 3 Stellen Sie die Eingangsquelle auf die Komponente um, die an eine der HDMI IN-Buchsen angeschlossen ist und starten Sie dann die Wiedergabe.**
- 4 Passen Sie „Manuell“ in „Lippensync“ richtig an.**
- 5 Betätigen und halten Sie **SYSTEM MEMORY 2** für 4 Sekunden gedrückt.**  
Dieses Gerät speichert die Audio- und Videosynchronisationseinstellungen für den Videoprojektor unter „Speicher 2“.



# Fernbedienungsmerkmale

Zusätzlich zu der Steuerung dieses Gerätes, kann die Fernbedienung auch für die Bedienung anderer Audio/Video-Komponenten verwendet werden, die von Yamaha oder anderen Herstellern hergestellt wurden. Zur Steuerung Ihres Fernsehers oder anderer Komponenten müssen Sie den geeigneten Fernbedienungscode für jede Eingangsquelle (siehe Seite 105) einstellen.

## Bedienung dieses Geräts, eines Fernsehgeräts oder anderer Komponenten

### ■ Bedienung dieses Gerätes

Stellen Sie den Betriebsmoduswähler auf **⑭AMP**, um dieses Gerät zu steuern.

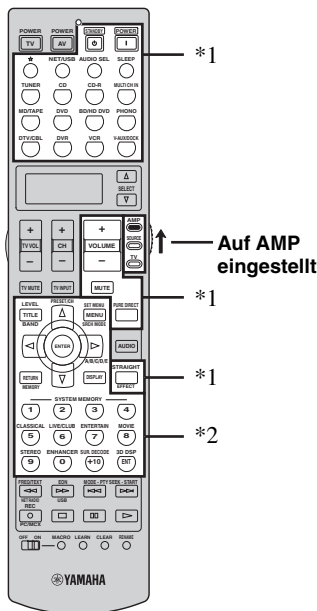

### ■ Bedienung eines Fernsehgeräts

Stellen Sie den Betriebsmoduswähler auf **⑭TV**, um Ihr Fernsehgerät zu steuern. Zum Steuern Ihres Fernsehgeräts müssen Sie den geeigneten Fernbedienungscode für DTV oder PHONO (siehe Seite 105) einstellen. Wenn Sie die Fernbedienungscode für sowohl DTV als auch PHONO einstellen, erhält die Einstellung für DTV Vorrang.

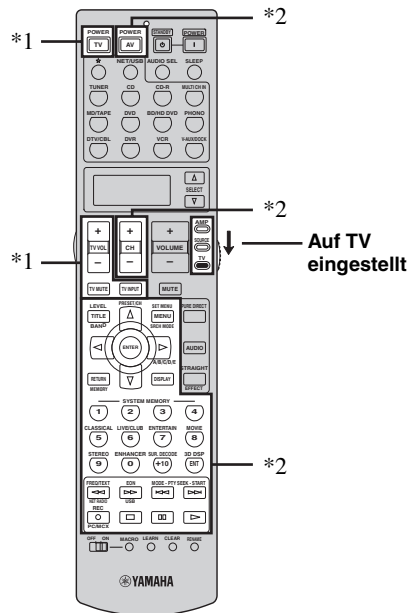

WEITERFÜHRENDE  
BEDIENUNGSVORGÄNGE

### Hinweise

- \*1 Diese Tasten steuern immer dieses Gerät, ungeachtet der Stellung des Betriebsmoduswählers.
- \*2 Diese Tasten steuern dieses Gerät nur, wenn der Betriebsmoduswähler auf **⑭AMP** gestellt ist.

### Hinweise

- \*1 Diese Tasten steuern immer Ihr Fernsehgerät, ungeachtet der Stellung des Betriebsmoduswählers.

Fernbedienung	Digital-TV/Kabel-TV
TV POWER	Schaltet den Betriebsstrom ein oder aus.
TV VOL +/-	Erhöht oder vermindert den Lautstärkepegel.
TV MUTE	Schaltet den Audioausgang stumm.
TV INPUT	Ändert die Eingangsquelle.

- \*2 Diese Tasten steuern Ihr Fernsehgerät nur, wenn der Betriebsmoduswähler auf **⑭TV** gestellt ist. Einzelheiten siehe Spalte „TV“ auf Seite 104.

Deutsch

## Bedienung anderer Komponenten

Stellen Sie den Betriebsmoduswähler auf **14 SOURCE**, um andere Komponenten mit den Eingangswahltasten (1) zu steuern. Sie müssen den geeigneten Fernbedienungscode für jede Eingangsquelle im Voraus einstellen (siehe Seite 105). Die folgende Tabelle zeigt die Funktion aller Steuertasten, die zur Steuerung anderer Komponenten dienen, welche zu jeder Eingangswahltaste (1) zugewiesen sind. Beachten Sie, dass manche Tasten die gewählte Komponente vielleicht nicht richtig steuern.



Die Fernbedienung verfügt über 14 Modi (Eingangsbereiche) zur Steuerung von Komponenten, sodass damit bis zu 14 verschiedenen Komponenten gesteuert werden können.

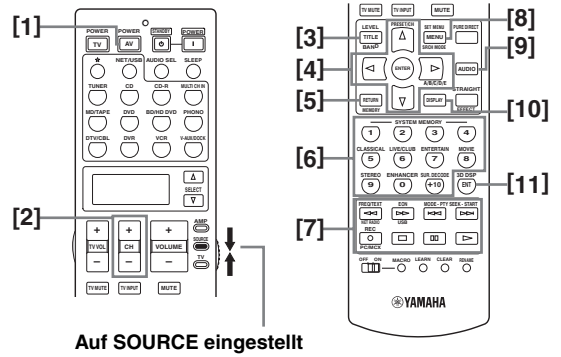

Auf SOURCE eingestellt

	Blu-ray-Disc-/ HD DVD- Player/ Recorder	DVD-Player/ DVD- Recorder	VCR	Kabel-TV/ Satellitentuner	TV	LD-Player	CD-Player	MD- Recorder/ CD-Recorder	Tonbandgerät	Tuner
[1] AV POWER	Stromversorgung*1	Stromversorgung*1	Stromversorgung*1	Stromversorgung*1	DVR- Stromversorgung*2	Stromversorgung*1	Stromversorgung*1	Stromversorgung*1	Stromversorgung*1	Stromversorgung*1
[2] CH +	TV- Kanaleinstellung aufwärts*3	TV- Kanaleinstellung aufwärts*3	Nächster Kanal	Nächster Kanal	Nächster Kanal	TV- Kanaleinstellung aufwärts*3	TV- Kanaleinstellung aufwärts*3	TV- Kanaleinstellung aufwärts*3	TV- Kanaleinstellung aufwärts*3	TV- Kanaleinstellung aufwärts*3
CH -	TV- Kanaleinstellung abwärts*3	TV- Kanaleinstellung abwärts*3	Vorheriger Kanal	Vorheriger Kanal	Vorheriger Kanal	TV- Kanaleinstellung abwärts*3	TV- Kanaleinstellung abwärts*3	TV- Kanaleinstellung abwärts*3	TV- Kanaleinstellung abwärts*3	TV- Kanaleinstellung abwärts*3
[3] TITLE	Titel	Titel	Titel	Titel	Titel					Empfangsbereich
[4] ENTER	Menüeingabe	Menüeingabe		Menüwahl	Menüwahl					
PRESET/CH Δ	Oberes Menü	Oberes Menü		Oberes Menü	Oberes Menü					Festsender erhöhen (1 bis 8)
PRESET/CH ∇	Unteres Menü	Unteres Menü		Unteres Menü	Unteres Menü					Festsender vermindern (1 bis 8)
A/B/C/DE ▷	Linkes Menü	Linkes Menü		Linkes Menü	Linkes Menü					Festsender vermindern (A bis E)
A/B/C/DE ◁	Rechtes Menü	Rechtes Menü		Rechtes Menü	Rechtes Menü				Richtung A/B	Festsender erhöhen (A bis E)
[5] RETURN, MEMORY	Zurück	Zurück	Zurück	Zurück	Zurück					
[6] 1-9, 0, +10	Zifferntasten	Zifferntasten	Zifferntasten	Zifferntasten	Zifferntasten	Zifferntasten	Zifferntasten	Zifferntasten		
[7] ◀◀	Suchlauf rückwärts	Suchlauf rückwärts	Suchlauf rückwärts	DVR-Suchlauf rückwärts*2	DVR-Suchlauf rückwärts*2	Suchlauf rückwärts	Suchlauf rückwärts	Suchlauf rückwärts	Suchlauf rückwärts	Suchlauf rückwärts
▶▶	Suchlauf vorwärts	Suchlauf vorwärts	Suchlauf vorwärts	DVR-Suchlauf vorwärts*2	DVR-Suchlauf vorwärts*2	Suchlauf vorwärts	Suchlauf vorwärts	Suchlauf vorwärts	Suchlauf vorwärts	Suchlauf vorwärts
◀◀	Sprung rückwärts	Sprung rückwärts				Kapitel/ Sprung rückwärts	Sprung rückwärts	Sprung rückwärts	Richtung rückwärts	
▶▶	Sprung vorwärts	Sprung vorwärts				Kapitel/Sprung vorwärts	Sprung vorwärts	Sprung vorwärts	Richtung vorwärts	
REC	Aufnahme (Recorder)	Disk überspringen (Player) Aufnahme (Recorder)	Aufnahme	DVR- Aufnahme*2	DVR- Aufnahme*2		Überspringen der Disc	Aufnahme	Aufnahme	
□	Stopp	Stopp	Stopp	DVR-Stopp*2	DVR-Stopp*2	Stopp	Stopp	Stopp	Stopp	
⏸	Pause	Pause	Pause	DVR-Pause*2	DVR-Pause*2	Pause	Pause	Pause	Pause	
▶	Wiedergabe	Wiedergabe	Wiedergabe	DVR- Wiedergabe*2	DVR- Wiedergabe*2	Wiedergabe	Wiedergabe	Wiedergabe	Wiedergabe	
[8] MENU	Menü	Menü		Menü	Menü					
[9] AUDIO	Audio	Audio				Audio				
[10] DISPLAY	Display	Display		Display	Display	Display	Display	Display		
[11] ENT			Eingeben	Eingeben/ Aufrufen	Eingeben					

### Hinweise

\*1 Diese Taste funktioniert nur, wenn die mitgelieferte Original-Fernbedienung der Komponente eine POWER-Taste aufweist.

\*2 Diese Tasten steuern Ihren Videorecorder (DVD-Recorder usw.) nur, wenn Sie den geeigneten Fernbedienungscode für DVR (siehe Seite 105) eingeben.

\*3 Diese Tasten steuern immer Ihr Fernsehgerät, ungeachtet der Stellung des Betriebsmoduswählers.

## ■ Auswählen einer zu steuernden Komponente

Sie können eine zu steuernde Komponente auswählen, die Sie unabhängig von der mit den Eingangswahltasten gewählten Eingangsquelle steuern können.

**Drücken Sie  $\textcircled{2}$ SELECT  $\Delta$  /  $\nabla$  wiederholt, um die gewünschte Komponente zu wählen.**

Der Name der zu steuernden Komponente erscheint im Displayfenster ( $\textcircled{2}$ ) auf der Fernbedienung.



## ■ Steuerung optionaler Komponenten (Optionsmodus)

„OPTN“ ist ein Bedienungsbereich für eine optionale Komponente, der unabhängig von Eingangsquellen mit Fernbedienungsfunktionen programmiert werden kann. Dieser Bereich ist nützlich für Programmierbefehle, die nur als Teil einer Makrofunktion oder für Komponenten verwendet werden sollen, die keinen gültigen Fernbedienungscode aufweisen.

**Um den Optionsmodus zu wählen, drücken Sie wiederholt  $\textcircled{2}$ SELECT  $\nabla$ , bis „OPTN“ in dem Anzeigefenster ( $\textcircled{2}$ ) erscheint.**



### Hinweis

Sie können für diesen Bereich keinen Fernbedienungscode einstellen. Hinweise zum Programmieren der innerhalb dieses Komponentensteuerungsbereiches zu bedienenden Tasten siehe Seite 107.

## Einstellung der Fernbedienungs-codes

Sie können andere Komponenten bedienen, indem Sie die entsprechenden Fernbedienungs-codes einstellen. Die Codes können für jeden Eingangsbereich eingestellt werden. Für eine vollständige Liste der verfügbaren Fernbedienungs-codes siehe „Liste der fernbedienungs-codes“ am Ende dieser Anleitung.

Die folgende Tabelle zeigt die Vorgabekomponenten (Bibliothek: Komponentenkategorie) und den Fernbedienungscode für jeden Bereich.

### Fernbedienungscode-Vorgabeeinstellungen

Eingangsbe-reich	Bibliothek (Komponenten-kategorie)	Hersteller	Vorgabe-code
☆	TAPE	—	2604
NET/USB	TUNER	Yamaha	2607
TUNER	TUNER	Yamaha	2602
CD	CD	Yamaha	2300
CD-R	CD-R	Yamaha	2400
MULTI CH IN	DVD	Yamaha	2100
MD/TAPE	MD	Yamaha	2500
DVD	DVD	Yamaha	2100
BD/HD DVD	DVD	Yamaha	2100
PHONO	TV	—	—
DTV/CBL	TV	—	—
DVR	DVR	Yamaha	2807
VCR	VCR	—	—
V-AUX/ DOCK	TUNER	Yamaha	2606

### Hinweis

Sie können vielleicht Ihre Yamaha-Komponente nicht bedienen, auch wenn der Yamaha-Fernbedienungscode anfänglich gemäß obiger Tabelle eingestellt wird.

In diesem Fall muss ein anderer Yamaha-Fernbedienungscode versucht werden.

- 1 Stellen Sie den Betriebsmoduswähler auf ⑭SOURCE und drücken Sie danach eine Eingangswahltaste (①), um den einzustellenden Eingangsbereich auszuwählen.**



- 2 Betätigen und halten Sie ⑳LEARN für etwa 3 Sekunden gedrückt, indem Sie einen Kugelschreiber oder ein ähnliches Objekt verwenden.**

Der Bibliotheksname (z.B. L;DVD) und der Name des gewählten Eingangsbereichs (z.B. DVD) erscheinen abwechselnd in dem Displayfenster (⑫) an der Fernbedienung.

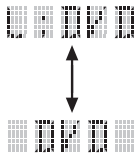

- Sie können einen Fernbedienungscode für eine anderen Komponententyp für einen Eingangsbereich festlegen. Drücken Sie ④◀/▷ wiederholt, um die Bibliothek (Komponentenkategorie) zu ändern. Bibliothekswahl: L;DVD, L;DVR, L;LD, L;CD, L;CDR, L;MD, L;TAP (Band), L;TUN (Tuner), L;AMP, L;TV, L;CAB (Kabel), L;SAT (Satellit), L;VCR
- Falls Sie das Setup für einen weiteren Eingangsbereich ausführen möchten, drücken Sie die Eingangswahltaste, oder drücken Sie ⑳SELECT Δ / ▽ wiederholt, um den Eingangsbereich zu wählen.

#### Hinweise

- Betätigen und halten Sie ⑳LEARN unbedingt mindestens 3 Sekunden gedrückt, da anderenfalls der Lernprozess startet.
- Falls Sie jeden der folgenden Schritte nicht innerhalb von 30 Sekunden beenden, dann wird der Einstellmodus automatisch freigegeben. In diesem Fall beginnen Sie nochmals ab Schritt 2.

- 3 Drücken Sie ④ENTER.**

Der vierstellige Code für die gewählte Komponente erscheint in dem Anzeigefenster (⑫).

#### Hinweis

„0000“ erscheint in dem Anzeigefenster (⑫), wenn kein Code eingestellt ist.

- 4 Drücken Sie die Zifferntasten (⑥), um den vierstelligen Fernbedienungscode für die zu verwendende Komponente einzugeben.**

Für eine vollständige Liste der verfügbaren FernbedienungsCodes siehe „Liste der fernbedienungsCodes“ am Ende dieser Anleitung.

- 5 Drücken Sie ④ENTER, um die Nummer einzustellen.**

„OK“ erscheint in dem Displayfenster (⑫) auf der Fernbedienung, wenn die Einstellung erfolgreich war. „NG“ erscheint in dem Displayfenster (⑫) auf der Fernbedienung, wenn die Einstellung nicht erfolgreich war. In diesem Fall beginnen Sie nochmals ab Schritt 3.



Falls Sie mit dem Einstellen eines Codes für eine weitere Komponente fortfahren möchten, drücken Sie die Eingangswahltaste oder ⑳SELECT Δ / ▽ wiederholt, um die Komponente zu wählen, und wiederholen Sie danach die Schritte 2 bis 5.

- 6 Drücken Sie erneut ⑳LEARN, um den Setup-Modus zu verlassen.**



- 7 Drücken Sie ④▷ oder AV POWER, um zu prüfen, ob Sie die Komponente mit der Fernbedienung steuern können.**



Falls die Komponente nicht reagiert und der Hersteller Ihrer Komponente mehr als einen Code angibt, versuchen Sie jeden dieser Codes, um den richtigen zu finden.

#### Hinweise

- „ERROR“ erscheint in dem Displayfenster (⑫) auf der Fernbedienung, wenn Sie eine Taste drücken, die in dem entsprechenden Schritt nicht aufgeführt ist, oder wenn Sie gleichzeitig mehr als eine Taste drücken.
- Die mitgelieferte Fernbedienung enthält NICHT ALLE möglichen Codes für alle im Fachhandel erhältlichen Audio- und Video-Komponenten (einschließlich Yamaha-Komponenten). Falls die Bedienung mit keinem der FernbedienungsCodes möglich ist, programmieren Sie die neue Fernbedienungsfunktion unter Verwendung der Lernfunktion (siehe „Programmieren von Codes von anderen Fernbedienungen“ auf Seite 107) oder verwenden Sie die mit der Komponente mitgelieferte Fernbedienung.
- Die mit der Lernfunktion programmierten Funktionen haben Vorrang über die Fernbedienungscodefunktion.

## Programmieren von Codes von anderen Fernbedienungen

Sie können Fernbedienungs-codes oder die Funktionen von anderen Fernbedienungen programmieren. Verwenden Sie die **LEARN**-Funktion, wenn Sie Funktionen programmieren möchten, die nicht in den grundlegenden Operationen des Fernbedienungs-codes enthalten sind, oder wenn der entsprechende Fernbedienungs-code nicht zur Verfügung steht. Sie können die Funktionen anderer Fernbedienungen auf die Tasten legen, die sich in der folgenden Abbildung in den hervorgehobenen Bereichen befinden. Die Tasten können unabhängig für jeden Eingangsbereich programmiert werden.

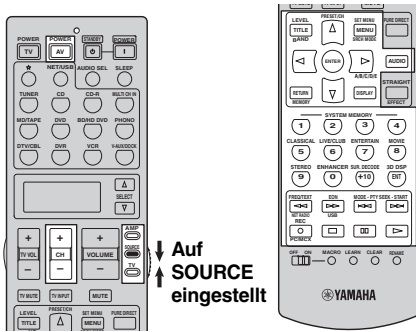

### Hinweis

Die Fernbedienung überträgt Infrarotstrahlung. Falls die andere Fernbedienung ebenfalls Infrarotstrahlung verwendet, dann kann diese Fernbedienung die meisten Funktionen der anderen Fernbedienung erlernen. Sie können jedoch vielleicht manche speziellen Signale oder extrem lange Sendungen nicht programmieren. Siehe die Bedienungsanleitung der anderen Fernbedienung.

- 1 Stellen Sie den Betriebsmoduswähler auf **⑭SOURCE** und drücken Sie danach eine Eingangswahltaste (①), um einen Eingangsbereich auszuwählen.

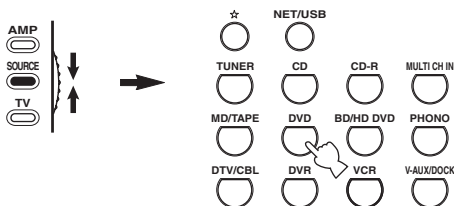

### Hinweis

Stellen Sie sicher, dass der Betriebsmoduswähler auf **⑭SOURCE** gestellt ist. Wenn Sie den Betriebsmoduswähler **⑭AMP** und einen Fernbedienungs-code von einer anderen Fernbedienung programmieren, kann die programmierte Taste die Verstärkerfunktion dieses Geräts nicht bedienen.

- 2 Ordnen Sie diese Fernbedienung in einem Abstand von etwa 5 bis 10 cm von der anderen Fernbedienung auf einer ebenen Unterlage an, sodass ihre Infrarotsender aufeinander gerichtet sind.

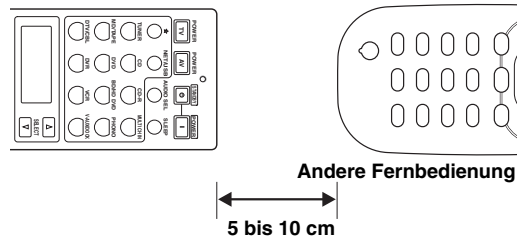

- 3 Drücken Sie **ⓧLEARN**, indem Sie einen Kugelschreiber oder ein ähnliches Objekt verwenden.

„LEARN“ und der Name des gewählten Eingangsbereichs (z.B. „DVD“) erscheinen abwechselnd in dem Displayfenster (⑫) an der Fernbedienung.

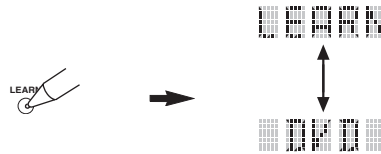

### Hinweise

- Betätigen und halten Sie **ⓧLEARN** nicht gedrückt. Falls Sie diese Taste betätigen und für mehr als 3 Sekunden gedrückt halten, schaltet die Fernbedienung auf den Fernbedienungs-code-Einstellungsmodus.
- Falls Sie jeden der folgenden Schritte nicht innerhalb von 30 Sekunden beenden, dann wird der Lernmodus automatisch freigegeben. In diesem Fall beginnen Sie nochmals ab Schritt 3.

- 4 Drücken Sie die Taste, für die Sie eine neue Funktion programmieren möchten.

„LEARN“ erscheint in dem Displayfenster (⑫) auf der Fernbedienung.



- 5 Betätigen und halten Sie die Taste gedrückt, die Sie auf der anderen Fernbedienung programmieren möchten, bis „OK“ in dem Displayfenster (12) auf der Fernbedienung erscheint.**

„NG“ erscheint in dem Displayfenster (12) auf der Fernbedienung, wenn der Lernvorgang nicht erfolgreich war. In diesem Fall beginnen Sie nochmals ab Schritt 4.

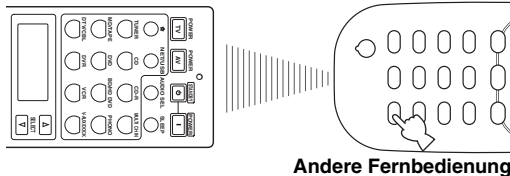

- Falls Sie eine andere Funktion programmieren möchten, wiederholen Sie die Schritte 4 und 5.
- Falls Sie mit dem Programmieren einer anderen Funktion für eine andere Komponente fortsetzen möchten, drücken Sie die **12 SELECT**  $\Delta$  /  $\nabla$ -Taste zur Wahl der Komponente, und wiederholen Sie danach die Schritte 4 und 5.

- 6 Drücken Sie erneut **23 LEARN**, um den Lernmodus zu verlassen.**



### Hinweise

- „ERROR“ erscheint in dem Displayfenster (12) auf der Fernbedienung, wenn Sie eine Taste drücken, die in dem entsprechenden Schritt nicht aufgeführt ist, oder wenn Sie gleichzeitig mehr als eine Taste drücken.
- Diese Fernbedienung kann etwa 200 Funktionen erlernen. Abhängig von der erlernten Signalen, kann jedoch „FULL“ auf dem Display erscheinen, bevor Sie 200 Funktionen programmiert haben. In diesem Fall löschen Sie nicht erforderliche programmierte Funktionen, um Platz für weiteres Lernen zu machen.
- Lernen ist in den folgenden Fällen vielleicht nicht möglich:
  - wenn die Batterien in der Fernbedienung für dieses Gerät oder für die anderen Komponenten schwach sind.
  - wenn der Abstand zwischen den beiden Fernbedienungen zu groß oder zu klein ist.
  - wenn die Fernbedienungs-Infrarotfenster gegenseitig nicht im richtigen Winkel ausgerichtet sind.
  - wenn die Fernbedienung direktem Sonnenlicht ausgesetzt ist.
  - wenn die zu programmierende Funktion eine Fortsetzung darstellt oder ungewöhnlich ist.

## Ändern von Quellennamen im Displayfenster

Sie können den Namen der Eingangsquelle ändern, der in dem Anzeigefenster (12) der Fernbedienung erscheint, wenn Sie einen von der werksseitigen Voreinstellung abweichenden Namen verwenden möchten. Diese Funktion ist nützlich, wenn Sie den Eingangsbereich für die Steuerung einer unterschiedlichen Komponente eingestellt haben.

- 1 Stellen Sie den Betriebsmoduswähler auf **14 AMP** oder **14 SOURCE** und drücken Sie danach eine Eingangswahltaste (1), um den Eingangsbereich auszuwählen, den Sie umbenennen möchten.**

Der Name des gewählten Eingangsbereichs erscheint im Displayfenster (12).

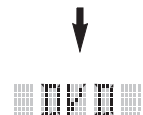
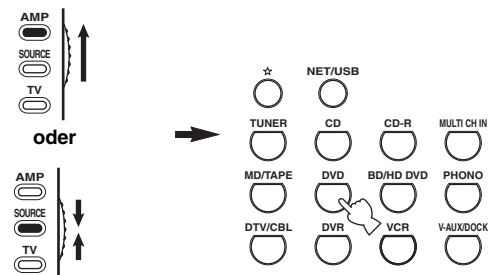

- 2 Drücken Sie **23 RENAME**, indem Sie einen Kugelschreiber oder ein ähnliches Objekt verwenden.**



### Hinweis

Falls Sie jeden der folgenden Schritte nicht innerhalb von 30 Sekunden beenden, dann wird der Neubenennungsmodus automatisch freigegeben. In diesem Fall beginnen Sie nochmals ab Schritt 2.

### 3 Drücken Sie $\textcircled{4}\Delta / \nabla$ , um ein Zeichen zu wählen und einzugeben.

Durch das Drücken von  $\textcircled{4}\nabla$  wird das Zeichen wie folgt geändert:

A bis Z, 1 bis 9, 0, + (plus), - (Bindestrich), ; (Strichpunkt), / (Schrägstrich) und Leerstelle.

Durch Drücken von  $\textcircled{4}\Delta$  werden die Zeichen in der umgekehrten Reihenfolge geändert.

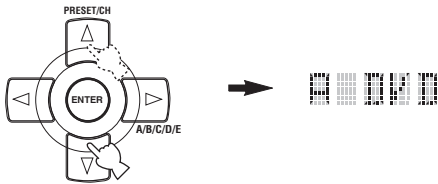

### 4 Drücken Sie $\textcircled{4}\triangleright$ , um den Cursor an die nächste Position zu verschieben.



Drücken Sie  $\textcircled{4}\triangleleft$ , um den Cursor an die vorherige Position zu verschieben.

### 5 Drücken Sie $\textcircled{4}$ ENTER, um den neuen Namen einzustellen.

„OK“ erscheint in dem Displayfenster (12) auf der Fernbedienung, wenn die Umbenennung erfolgreich war.

„NG“ erscheint in dem Displayfenster (12) auf der Fernbedienung, wenn die Umbenennung nicht erfolgreich war. In diesem Fall beginnen Sie nochmals ab Schritt 3.



Wenn Sie einen anderen Eingangsbereich umbenennen möchten, drücken Sie die Eingangswahltaste, oder drücken Sie  $\textcircled{12}$ SELECT  $\Delta / \nabla$  wiederholt, um die Komponente auszuwählen. Wiederholen Sie anschließend die Schritte 3 bis 5.

### 6 Drücken Sie erneut $\textcircled{12}$ RENAME, um den Neubenennungsmodus zu verlassen.



#### Hinweis

„ERROR“ erscheint in dem Displayfenster (12) auf der Fernbedienung, wenn Sie eine Taste drücken, die in dem entsprechenden Schritt nicht aufgeführt ist, oder wenn Sie gleichzeitig mehr als eine Taste drücken.

## Makroprogrammierungsfunktionen

Die Makroprogrammierungsfunktion ermöglicht die Durchführung einer Reihe von Bedienungsvorgängen mit einem einzigen Tastendruck. Falls Sie zum Beispiel eine CD wiedergeben möchten, müssten Sie normalerweise die Komponenten einschalten, den CD-Eingang wählen und die Wiedergabetaste drücken, um mit der Wiedergabe zu beginnen. Die Makro-Programmierungsfunktion gestattet Ihnen die Durchführung all dieser Bedienungsschritte durch einfaches Drücken der CD-Makrotaste. Die nachfolgend als Makrotasten aufgelisteten Tasten wurden werksseitig auf Makroprogramme eingestellt. Sie können aber auch Ihre eigenen Makros programmieren (siehe Seite 111).

### MACRO-Bedienungsvorgänge

#### Makrotasten

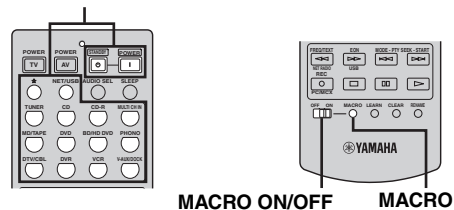

### 1 Stellen Sie den $\textcircled{12}$ MACRO ON/OFF-Wähler ON.

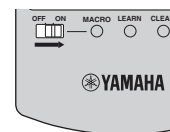

### 2 Drücken Sie die gewünschte Makrotaste.

### 3 Stellen Sie den $\textcircled{12}$ MACRO ON/OFF-Wähler auf OFF, wenn Sie die Makro-Programmierung abgeschlossen haben.

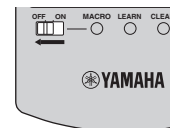

#### Hinweise

- Während die Fernbedienung ein Makro-Programm ausführt, nimmt sie keine andere Tastenfunktion an, bis das Programm beendet ist (die Übertragungsanzeige stellt das Blinken ein).
- Richten Sie weiterhin die Fernbedienung auf die Komponente, die mit der Makro bedient wird, bis die Makrooperation beendet ist.

## ■ Standard-Makrofunktionen

Drücken einer Makrotaste	Um diese Signale automatisch in der gegebenen Reihenfolge zu übertragen		
	Erstens	Zweitens	Drittens
		—	—
	(*1)	(*2)	—
		—	—
			—
	(*1)	(*3)	—
			(CD-Bereich) (*4)
			(CD-R-Bereich) (*4)
			—
			(MD/TAPE-Bereich) (*4)
			(DVD-Bereich) (*4)
			(BD/HD DVD-Bereich) (*4)
			—
			—
			(DVR-Bereich) (*4)
			(VCR-Bereich) (*4)
			—

\*1 Sie können einige der mit diesem Gerät verbundenen Komponenten (einschließlich der Yamaha-Komponenten) einschalten, indem Sie diese an AC OUTLET(S) an der Rückseite dieses Gerätes anschließen. Die Stromsteuerung ist vielleicht nicht mit diesem Gerät synchronisiert, abhängig von der Komponente. Für Einzelheiten beziehen Sie sich bitte auf die Bedienungsanleitung der angeschlossenen Komponente.

\*2 Falls der Fernbedienungscode für Ihren Fernseher entweder auf DTV/CBL oder auf PHONO eingestellt ist (siehe Seite 105), können Sie die Stromversorgung Ihres Fernsehgerätes einschalten, ohne eine Eingangsquelle wählen zu müssen. Der für DTV eingestellte Fernbedienungscode weist Priorität gegenüber der Einstellung PHONO auf.

\*3 Wenn TUNER als die Eingangsquelle gewählt ist, dann gibt dieses Gerät wiederum den zuletzt empfangenen Sender wieder, bevor das Geräte auf den Bereitschaftsmodus umgeschaltet wurde.

\*4 Die Wiedergabe kann mit jedem MD-Recorder, CD-Player, CD-Recorder, DVD-Player, Blu-ray Disc-Player, HD DVD-Player oder DVD-Recorder begonnen werden, der kompatibel mit der Yamaha-Fernbedienung ist. Falls Sie Makros für die Bedienung anderer Komponenten verwenden, müssen Sie die Wiedergabetaste im Eingangsbereich dieser Komponente (siehe Seite 107) programmieren oder vorher einen Fernbedienungscode einstellen (siehe Seite 105).



## ■ Programmieren von Makro-Bedienungsvorgängen

Sie können Ihre eigenen Makros programmieren und die Makro-Programmierungsfunktion für die Übertragung mehrerer aufeinander folgender Fernbedienungsbefehle durch Drücken einer Taste verwenden. Stellen Sie unbedingt die Fernbedienungscodes ein, oder führen Sie die Lernoperationen aus, bevor Sie eine Makro programmieren.

### Hinweise

- Die Vorgabemakro wird nicht gelöscht, wenn Sie eine neue Makro für eine Taste programmieren. Die Vorgabemakro kann wieder verwendet werden, wenn die programmierte Makro gelöscht wird.
- Es ist nicht möglich, ein neues Signal (einen neuen Makroschritt) zu der Vorgabemakro hinzuzufügen. Durch die Programmierung einer Makro werden alle Makroinhalte geändert.
- Wir empfehlen nicht die Programmierung von kontinuierlichen Operationen wie zum Beispiel der Lautstärkeregelung in einer Makro.

## 1 Stellen Sie den Betriebsmoduswähler auf **AMP** oder **SOURCE** und drücken Sie danach **MACRO**, indem Sie einen Kugelschreiber oder ein ähnliches Objekt verwenden.

„MCR ?“ erscheint in dem Displayfenster (12) auf der Fernbedienung.

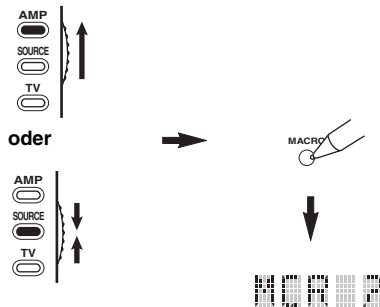

### Hinweis

Falls Sie jeden der folgenden Schritte nicht innerhalb von 30 Sekunden beenden, dann wird der Makroprogrammierungsmodus automatisch freigegeben. In diesem Fall beginnen Sie nochmals ab Schritt 1.

## 2 Drücken Sie die Makrotaste, die Sie für die Ausführung einer Makro verwenden möchten.

Der Makrotastename (z.B. „M;DVD“) und der Name der gewählten Komponente (z.B. „DVD“) erscheinen abwechselnd in dem Displayfenster (12) an der Fernbedienung.

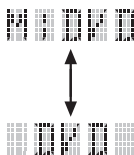

### Hinweis

„AGAIN“ erscheint in dem Displayfenster (12), wenn Sie eine andere Taste als eine Makrotaste drücken.

## 3 Drücken Sie die Tasten für die Funktionen, die Sie aufeinander folgend in die Makrooperation einschließen möchten.

Sie können bis zu 10 Schritte (10 Funktionen) einstellen. Nachdem Sie 10 Schritte eingestellt haben, erscheint „FULL“ und die Fernbedienung verlässt automatisch den Makromodus.

### Beispiel

Stellen Sie die Eingangsquelle auf DVD → Aktivieren Sie den DVD-Player → Stellen Sie den Sleep-Timer ein

Schritt 1 („MCR 1“): Drücken Sie DVD.

Schritt 2 („MCR 2“): Drücken Sie AV POWER.

Schritt 3 („MCR 3“): Drücken Sie SLEEP.

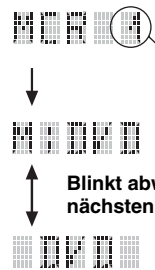
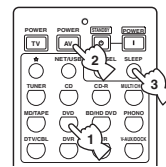

Zeigt die Anzahl der von Ihnen eingegebenen Makroschritte an

Blinkt abwechselnd, so dass Sie den nächsten Schritt einstellen können

### Hinweis

Um den gewählten Eingangsbereich zu ändern, drücken Sie **SELECT**  $\Delta$  /  $\nabla$ . Durch das Drücken der Eingangswahl-tasten wird ein Makroschritt programmiert, wogegen **SELECT**  $\Delta$  /  $\nabla$  nur den gewählten Eingangsbereich ändert.

## 4 Drücken Sie **MACRO** erneut mit einem Kugelschreiber oder einem ähnlichen Objekt, wenn die Bedienungssequenz beendet ist, die Sie programmieren möchten.

### Hinweis

„ERROR“ erscheint in dem Displayfenster (12), wenn Sie gleichzeitig mehrere Tasten drücken.

## Löschen von Konfigurationen

Sie können alle in jedem Funktionsatz ausgeführten Einstellungen löschen, wie zum Beispiel die erlernten Funktionen, die Makros, die neu benannten Eingangsbereiche und die eingestellten Fernbedienungs-codes.

### ■ Löschen von Funktionssätzen

- 1 Stellen Sie den Betriebsmoduswähler auf **AMP** oder **SOURCE** und drücken Sie danach **CLEAR**, indem Sie einen Kugelschreiber oder ein ähnliches Objekt verwenden.

„CLEAR“ erscheint in dem Displayfenster (12).

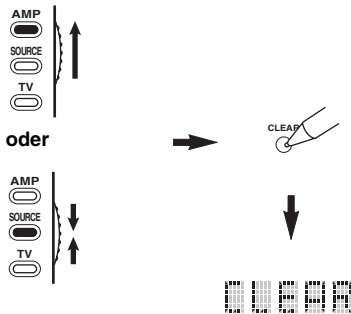

#### Hinweis

Falls Sie jeden der folgenden Schritte nicht innerhalb von 30 Sekunden beenden, dann wird der Löschmodus automatisch freigegeben. In diesem Fall beginnen Sie nochmals ab Schritt 1.

- 2 Drücken Sie **△ / ▽**, um den Löschmodus zu wählen.

- L;CD (usw.) (L; Name eines Eingangsbereichs)  
 Löscht alle erlernten Funktionen für den entsprechenden Eingangsbereich. Der Name einer Komponente wird nach einem Semikolon (;) angezeigt. Drücken Sie eine Eingangswahltaste, um den Eingangsbereich zu wählen.
- L;AMP Löscht alle erlernten Funktionen für die Steuerung der Verstärkerfunktionen dieses Geräts.
- L;ALL Löscht alle erlernten Funktionen.
- M;ALL Löscht alle programmierten Makros.
- RNAME Löscht alle neu benannten Quellennamen.
- FCTRY Löscht alle Fernbedienungs-funktionen und stellt die Fernbedienung auf die werksseitigen Einstellungen zurück.

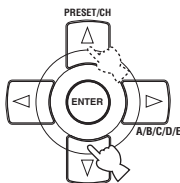

- 3 Betätigen und halten Sie **CLEAR** für etwa **3 Sekunden gedrückt**.

„WAIT“ erscheint in dem Displayfenster (12). Falls das Löschen erfolgreich war, erscheint „C;OK“ in dem Displayfenster (12) auf der Fernbedienung.

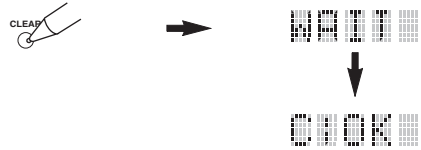

Sobald Sie eine erlernte Funktion löschen, kehrt die Taste auf die Werkseinstellung (oder an die Herstellereinstellung, wenn Sie die Fernbedienungs-codes eingestellt haben) zurück.

#### Hinweise

- „L;ALL“ und „FCTRY“ können bis zur Beendigung etwa 30 Sekunden benötigen.
- „C;NG“ erscheint in dem Displayfenster (12), wenn das Löschen nicht erfolgreich war. In diesem Fall beginnen Sie nochmals ab Schritt 2.
- „ERROR“ erscheint in dem Displayfenster (12), wenn Sie eine Taste drücken, die in dem entsprechenden Schritt nicht aufgeführt ist, oder wenn Sie gleichzeitig mehr als eine Taste drücken.

- 4 Drücken Sie erneut **CLEAR**, um diesen Vorgang zu verlassen.

## ■ Löschung einer erlernten Funktion

Sie können die Funktion löschen, die für eine bestimmte Taste in jedem Steuerungsbereich erlernt wurde.

### 1 Stellen Sie den Betriebsmoduswähler auf **⑭AMP** oder **⑭SOURCE** und drücken Sie danach eine Eingangswahltaste (①), um den Eingangsbereich mit der Funktion auszuwählen, die Sie löschen möchten.

Der Name der gewählten Komponente erscheint in dem Displayfenster (⑫).

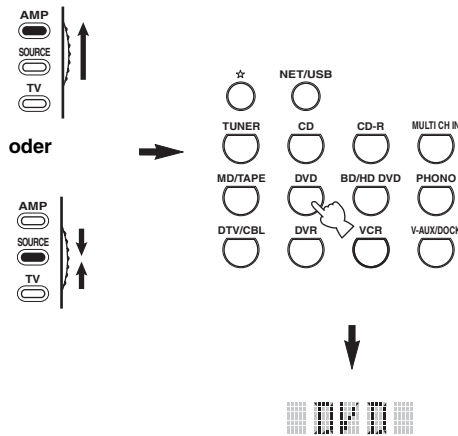

### 2 Drücken Sie **ⓃLEARN**, indem Sie einen Kugelschreiber oder ein ähnliches Objekt verwenden.

„LEARN“ und der Name der gewählten Komponente (z.B. „DVD“) erscheinen abwechselnd in dem Displayfenster (⑫).

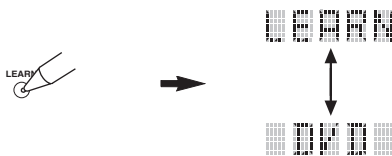

#### Hinweise

- Betätigen und halten Sie **ⓃLEARN** nicht gedrückt. Falls Sie diese Taste betätigen und für mehr als 3 Sekunden gedrückt halten, schaltet die Fernbedienung auf den Fernbedienungscode-Einstellungsmodus.
- Falls Sie jeden der folgenden Schritte nicht innerhalb von 30 Sekunden beenden, dann wird der Lernmodus automatisch freigegeben. In diesem Fall beginnen Sie nochmals ab Schritt 2.

### 3 Betätigen und halten Sie **ⓃCLEAR** mit einem Kugelschreiber oder einem ähnlichen Objekt gedrückt, und drücken Sie danach die zu löschende Taste für etwa 3 Sekunden.

„C;OK“ erscheint in dem Displayfenster (⑫), wenn das Löschen erfolgreich war. Wenn „C;OK“ in dem Displayfenster (⑫) auf der Fernbedienung erscheint, lösen Sie den Kugelschreiber oder das ähnliche Objekt, mit dem Sie **ⓃCLEAR** drücken, um den Löschmodus zu verlassen. Die Fernbedienung kehrt auf den Lernmodus zurück.

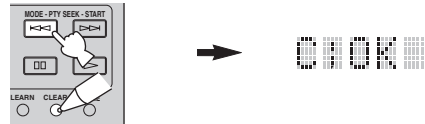

- Falls Sie eine weitere Funktion löschen möchten, wiederholen Sie den Schritt 3.
- Falls Sie mit dem Programmieren einer anderen Funktion für eine andere Komponente fortfahren möchten, drücken Sie die **ⓃSELECT**  $\Delta$  /  $\nabla$ -Taste zur Wahl des Eingangsbereichs, und wiederholen Sie danach die Schritt 3.
- Sobald Sie eine erlernte Funktion löschen, kehrt die Taste auf die Werkseinstellung (oder an die HerstellerEinstellung, wenn Sie die Herstellercodes eingestellt haben) zurück.

### 4 Drücken Sie erneut **ⓃLEARN**, um diesen Vorgang zu verlassen.

#### Hinweise

- „C;NG“ erscheint in dem Displayfenster (⑫) auf der Fernbedienung, wenn der Löschkvorgang nicht erfolgreich war. In diesem Fall beginnen Sie nochmals ab Schritt 2.
- „ERROR“ erscheint in dem Displayfenster (⑫), wenn Sie gleichzeitig mehrere Tasten drücken.

## ■ Löschung einer Makrofunktion

Sie können auch eine Funktion löschen, die Sie für eine bestimmte Makrotaste programmiert hatten.

- 1 Stellen Sie den Betriebsmoduswähler auf **AMP** oder **SOURCE** und drücken Sie danach **MACRO**, indem Sie einen Kugelschreiber oder ein ähnliches Objekt verwenden.

„MCR ?“ erscheint in dem Displayfenster (12) auf der Fernbedienung.

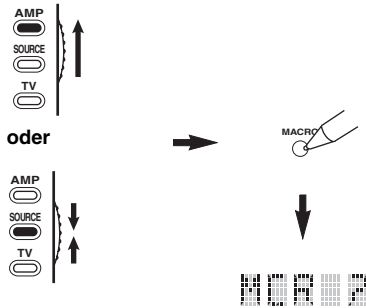

### Hinweis

Falls Sie jeden der folgenden Schritte nicht innerhalb von 30 Sekunden beenden, dann wird der Makroprogrammierungsmodus automatisch freigegeben. In diesem Fall beginnen Sie nochmals ab Schritt 1.

- 2 Betätigen und halten Sie **CLEAR** mit einem Kugelschreiber oder einem ähnlichen Objekt gedrückt, und drücken Sie danach die zu löschende Makrotaste für etwa 3 Sekunden.

„C;OK“ erscheint in dem Displayfenster (12) auf der Fernbedienung, wenn der Löschvorgang erfolgreich war.

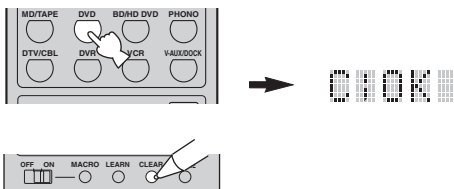

- Falls Sie eine weitere Funktion löschen möchten, wiederholen Sie den Schritt 2.
- Sobald Sie eine programmierte Funktion löschen, kehrt die Taste auf die Werkseinstellung (oder an die Herstellereinstellung, wenn Sie die Hersteller-codes eingestellt haben) zurück.

- 3 Drücken Sie erneut **MACRO**, um den Makroprogrammierungsmodus zu verlassen.

### Hinweise

- „C;NG“ erscheint in dem Displayfenster (12) auf der Fernbedienung, wenn der Löschvorgang nicht erfolgreich war. In diesem Fall beginnen Sie nochmals ab Schritt 2.
- „ERROR“ erscheint in dem Displayfenster (12) auf der Fernbedienung, wenn Sie gleichzeitig mehrere Tasten drücken.

# Verwendung von Multi-Zonen-Konfiguration

Dieses Gerät ermöglicht Ihnen das Konfigurieren einer Audio/Video-Anlage für mehrere Zonen. Die Multizonen-Konfiguration gestattet Ihnen die Einstellung dieses Gerätes für die Reproduktion separater Eingangsquellen in der Hauptzone, in einer zweiten Zone (Zone 2) und in einer dritten Zone (Zone 3). Sie können dieses Gerät von der zweiten oder dritten Zone aus steuern, indem Sie die mitgelieferte Fernbedienung verwenden.

Schließen Sie die Quellkomponente an die analogen Audio-Eingangsbuchsen dieses Geräts an, um die Quelle in Zone 2 oder Zone 3 abzuspielen. Dieses Gerät gibt nicht die Audiosignale aus, die an den DIGITAL INPUT- und HDMI-Buchsen an die ZONE OUT-Buchsen eingespeist werden.

## Anschluss der Zone 2- und Zone 3-Komponenten

Sie benötigen die folgende zusätzliche Ausrüstung, um die Multi-Raum-Funktionen dieses Gerätes verwenden zu können:

- Ein Infrarot-Empfänger in Zone 2 und/oder Zone 3.
- Einen Infrarotsender in dem Hauptraum. Dieser Sender überträgt die Infrarotsignale von der in Zone 2 und/oder Zone 3 befindlichen Fernbedienung in den Hauptraum (zum Beispiel an einen CD-Player oder DVD-Player).
- Ein Verstärker und Lautsprecher für Zone 2 und/oder Zone 3.
- Ein Videomonitor für den zweiten Raum.



- Wenn Sie die internen Verstärker dieses Geräts verwenden möchten, benötigen Sie keinen Zusatzverstärker und Lautsprecher für Zone 2 und/oder Zone 3.
- Da es verschiedene Wege gibt, wie Sie dieses Gerät in einer Multizonen-Konfiguration anschließen und verwenden können, empfehlen wir, dass Sie sich an Ihren autorisierten Yamaha-Fachhändler oder einen Kundendienst wenden, um die Anschlüsse für Zone 2 und Zone 3 passend für Ihre Anforderungen ausführen zu lassen.

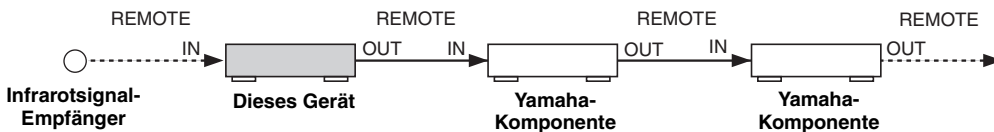

## Verwendung von externen Verstärkern

Um einen externen Verstärker in Zone 2 oder Zone 3 zu verwenden, schließen Sie den externen Verstärker an die ZONE OUT-Klemmen an, und wählen Sie „EXT“ in „Verst. Zone2“ oder „Verst. Zone3“ (siehe Seite 94).

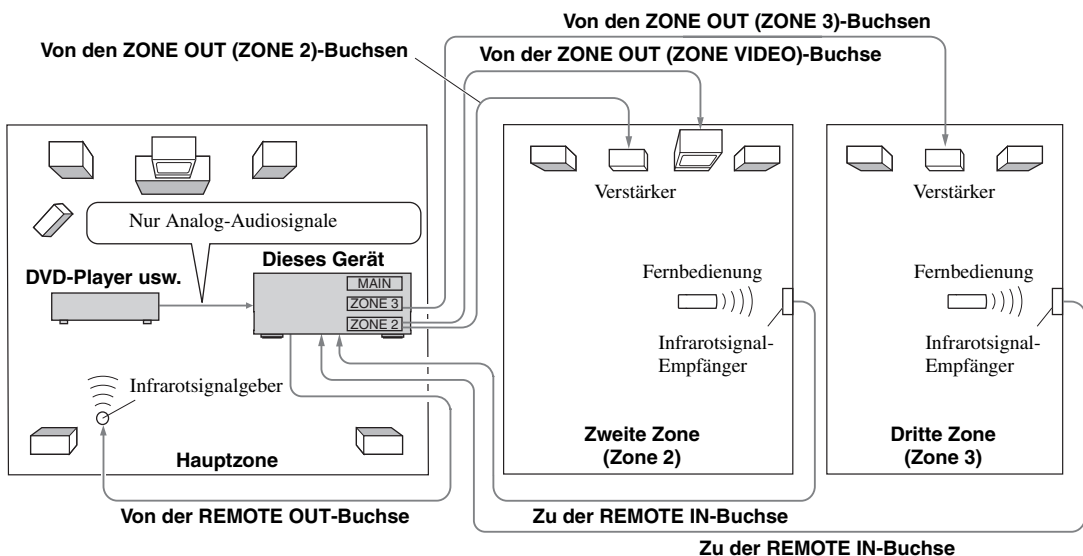

### Hinweise

- Um unerwartete Geräusche zu vermeiden, darf die Zone 2/Zone 3-Funktion bei DTS-kodierten CDs NICHT verwendet werden.
- Stellen Sie die Zone 2/Zone 3-Lautstärke unter Verwendung des Verstärkers in dem zweiten/dritten Raum ein, wenn „Lautst.Zone2“ oder „Lautst.Zone3“ auf „Fest“ gestellt ist (siehe Seite 94).

■ Verwendung der internen Verstärker dieses Geräts

**Wichtiger Sicherheitshinweis**

Die SP1- oder SP2-Lautsprecherklemmen an diesem Receiver dürfen nicht an eine Schaltbox für passive Lautsprecher oder mehr als einen Lautsprecher pro Kanal angeschlossen werden.

Durch Anschließen an eine Schaltbox für passive Lautsprecher oder mehr als einen Lautsprecher pro Kanal kann eine anormal niedrige Impedanz erzeugt werden, die zu Schäden am Verstärker führen kann. Siehe Bedienungsanleitung zur richtigen Verwendung.

Die Angaben zur minimalen Impedanz für alle Kanäle müssen immer beachtet werden. Diese Information finden Sie an der Rückseite Ihres Receivers.

**Wenn Sie einen der internen Verstärker (SP1 oder SP2) dieses Geräts verwenden möchten**

Verbinden Sie die Zone 2- oder Zone 3-Lautsprecher direkte mit den SP1- oder SP2-Lautsprecherklemmen, und wählen Sie „INT:[SP1]“ oder „INT:[SP2]“ für „Verst. Zone2“ oder „Verst. Zone3“ (siehe Seite 94).

**Wenn Sie beide internen Verstärker (SP1 und SP2) dieses Geräts verwenden möchten**

Verbinden Sie die Zone 2- und Zone 3-Lautsprecher direkt mit den SP1- und SP2-Lautsprecherklemmen, und wählen Sie „Front+Subw.“ für „Verst. Zone2“ oder „Verst. Zone3“ (siehe Seite 94).

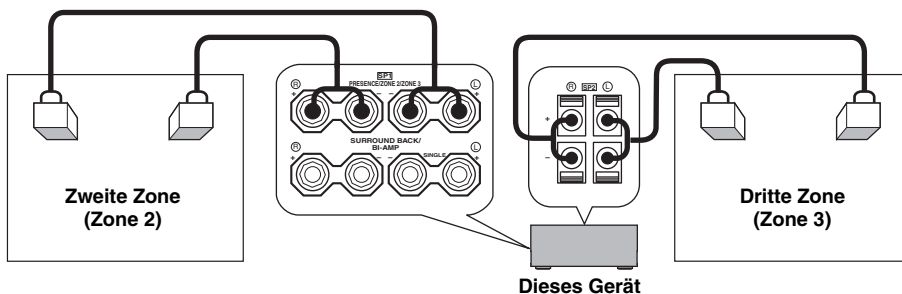

**Bedienen von Zone 2 oder Zone 3**

Sie können die zu bedienende Zone mit den Bedientasten auf der Frontblende oder auf der Fernbedienung auswählen.

■ Wählen Sie Zone 2 oder Zone 3

**Bedienungsvorgänge auf der Frontblende**

**1** Drücken Sie **ⓄZONE 2 ON/OFF** oder **ⓄZONE 3 ON/OFF** auf der Frontblende, um Zone 2 oder Zone 3 einzeln ein- oder auszuschalten.

**2** Drücken Sie **ⓄZONE CONTROLS** auf der Frontblende, um die zu bedienende Zone zu wählen.

Mit jedem Drücken der **ⓄZONE CONTROLS**-Taste ändert die Anzeige des Frontblende-Displays wie folgt, wobei die Anzeige der jeweils aktuell angewählten Zone für etwa 10 Sekunden blinkt. Wenn die Hauptzone ausgewählt ist, blinkt jedoch keine Anzeige.

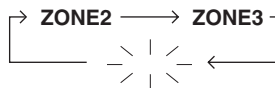

**Wenn die Hauptzone ausgewählt ist, blinkt keine Anzeige.**

**ZONE2**

Steuert die Verstärker- oder Tunerfunktionen von Zone 2.

**ZONE3**

Steuert die Verstärker- oder Tunerfunktionen von Zone 3.



- Sie müssen diesen Schritt innerhalb von 10 Sekunden beenden, nachdem Sie die ausgewählte Zone auf dem Display auf der Frontblende-Display zu blinken beginnt. Anderenfalls wird der neu ausgewählte Zonenmodus automatisch abgebrochen. In diesem Fall müssen Sie die **ⓄZONE CONTROLS**-Taste erneut drücken.
- Die Anfangseinstellung ist ZONE2, wenn Zone 2 und Zone 3 eingeschaltet sind.

- 3** Siehe „Auswählen der Eingangsquelle von Zone 2 oder Zone 3“, „Einstellen der Lautstärke von Zone 2 oder Zone 3“, „Einstellen der Balance des Lautsprecherpegels in Zone 2 oder Zone 3“ oder „Einstellen der Klangqualität von Zone 2 oder Zone 3“ auf Seite 118 für weitere Bedienungsvorgänge.

### Bedienungsvorgänge auf der Fernbedienung

- 1** Stellen Sie den Betriebsmoduswähler auf **⑭AMP** und drücken Sie dann **⑫SELECT**  $\Delta$  wiederholt, um die zu steuernde Zone zu wählen. „ZONE 2“ oder „ZONE 3“ erscheint in dem Displayfenster (⑫) auf der Fernbedienung.

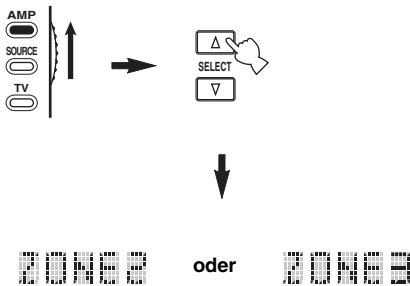

- 2** Siehe „Auswählen der Eingangsquelle von Zone 2 oder Zone 3“, „Einstellen der Lautstärke von Zone 2 oder Zone 3“, „Einstellen der Balance des Lautsprecherpegels in Zone 2 oder Zone 3“ oder „Einstellen der Klangqualität von Zone 2 oder Zone 3“ auf Seite 118 für weitere Bedienungsvorgänge.

- 3** Drücken Sie **⑫SELECT**  $\Delta$  /  $\nabla$ , um den Zone 2/Zone 3-Modus zu verlassen.

### Ein- oder Ausschalten von Zone 2 und/oder Zone 3 mithilfe der Fernbedienung

- ⑨POWER** und **⑧STANDBY** auf der Fernbedienung arbeiten in Abhängigkeit von der gewählten Zone, die im Displayfenster (⑫) auf der Fernbedienung erscheint, unterschiedlich.
- Wenn der Modus für die Hauptzone, Zone 2 oder Zone 3 gewählt wird (siehe Seite 117), können Sie die Hauptzone, Zone 2 oder Zone 3 einschalten oder diese Bereiche individuell in den Bereitschaftsmodus schalten.
  - Wenn Alle ausgewählt ist, können durch Drücken von **⑨POWER** die Hauptzone, Zone 2 und Zone 3 eingeschaltet werden; ebenso lassen sich diese Bereiche durch Drücken von **⑧STANDBY** gleichzeitig in den Bereitschaftsmodus schalten.

Steuerungsmodus	Displayfenster (⑫)	POWER und STANDBY
Hauptzonenmodus	Name des gewählten Eingangsbereichs	Zum ausschließlichen Einschalten der Hauptzone, oder zum Aktivieren des Bereitschaftsmodus.
Zone 2 Modus	„ZONE 2“ oder „;2; Name des gewählten Eingangsbereichs“	Zum Einschalten von Zone 2, oder zum Aktivieren des Bereitschaftsmodus.
Zone 3 Modus	„ZONE 3“ oder „;3; Name des gewählten Eingangsbereichs“	Zum Einschalten von Zone 3, oder zum Aktivieren des Bereitschaftsmodus.
Modus Alle	„ALL“	<b>⑨POWER</b> : Schaltet die Hauptzone, Zone 2 und Zone 3 ein. <b>⑧STANDBY</b> : Schaltet die Hauptzone, Zone 2 und Zone 3 in den Bereitschaftsmodus.

### Hinweise

- Wenn sich die Fernbedienung im die Hauptzonenmodus befindet, erscheint für „MAIN“ für einige Sekunden, wenn **⑨POWER** oder **⑧STANDBY** gedrückt wird.
- „ALL“ erscheint nur in dem Displayfenster (⑫) auf der Fernbedienung, wenn **⑫SELECT**  $\nabla$  gedrückt wird.

### ■ Auswählen der Eingangsquelle von Zone 2 oder Zone 3

Drehen Sie den **⑩INPUT**-Wahlschalter auf der Frontblende (oder stellen Sie den Betriebsmoduswähler auf **⑭AMP**, und drücken Sie eine der Eingangswahltasten (①)), um den Eingangsbereich der ausgewählten Zone zu wählen.

Wenn Sie die Fernbedienung verwenden, um die Eingangsquelle zu wählen, „;2;Name des gewählten Eingangsbereichs“ oder „;3;Name des gewählten Eingangsbereichs“ erscheint im Displayfenster (⑫) auf der Fernbedienung, wenn Zone 2 oder Zone 3 ausgewählt werden.

### Hinweise

- Die gewählten Eingangsquellen werden für alle Zonen gemeinsam verwendet.
- Wenn Sie die Aufnahmequelle auf eine andere als „SOURCE“ (siehe Seite 67) einstellen ist die Eingangsquelle von Zone 2 auf die Quelle festgelegt, die Sie als Aufnahmequelle einstellen.
- Das Gerät zeigt nicht das iPod oder Netzwerk/USB-Menü im Videomonitor an, der an eine der ZONE VIDEO-Buchsen angeschlossen ist.



- Sie müssen diesen Schritt innerhalb von 10 Sekunden beenden, nachdem Sie die ausgewählte Zone auf dem Display auf der Frontblende-Display zu blinken beginnt. Andernfalls wird der neu ausgewählte Zonenmodus automatisch abgebrochen. In diesem Fall müssen Sie die **⑩ZONE CONTROLS**-Taste auf der Frontblende erneut drücken.
- Wenn ein Videomonitor an eine der ZONE VIDEO-Buchsen angeschlossen ist, können Sie die Steuereinformation von Zone 2 oder Zone 3 auf dem Videomonitor-Bildschirm anzeigen. Stellen Sie „OSD Zone“ auf „Zone2&Zone3“ oder „Zone2“ (siehe Seite 93).

Führen Sie die folgenden Bedienvorgänge nach Aktivieren des Zone 2- oder Zone 3-Betriebsmodus aus.

### ■ Einstellen der Lautstärke von Zone 2 oder Zone 3

Drehen Sie den **VOLUME**-Wahlschalter auf der Frontblende (oder drücken Sie **VOLUME +/-**), um die Lautstärke der ausgewählten Zone einzustellen.



Drücken Sie **MUTE** auf der Fernbedienung, um die Tonausgabe für die gewählte Zone stumm zu schalten.

#### Hinweis

Wenn Sie die externen Verstärker in Zone 2 oder Zone 3 verwenden, kann **VOLUME +/-** nur verwendet werden, wenn „Lautst.Zone2“ oder „Lautst.Zone3“ in „Zone2 ein“ auf „Variabel“ oder „Zone3 ein“ eingestellt ist (siehe Seite 94).

### ■ Einstellen der Balance des Lautsprecherpegels in Zone 2 oder Zone 3

Drücken Sie **TONE CONTROL** wiederholt, um „BALANCE“ auszuwählen, und drehen Sie danach den **PROGRAM**-Knopf, um die Balance des Pegels für den linken und rechten Lautsprecher der gewählten Zone einzustellen.

### ■ Einstellen der Klangqualität von Zone 2 oder Zone 3

Stellen Sie den Betriebsmoduswähler auf **AMP** und drücken Sie danach **CH +/-** auf der Fernbedienung, um den Frequenzgang der hohen Frequenzen (TREBLE) einzustellen, oder drücken Sie **TV VOL +/-**, um den Frequenzgang der tiefen Frequenzen (BASS) einzustellen.

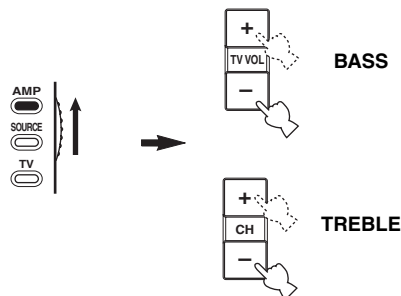

Sie können die Klangqualität von Zone 2 oder Zone 3 mit **TONE CONTROL** auf der Frontblende einstellen. Für Einzelheiten siehe „Einstellen der Klangqualität“ auf Seite 51.

#### Hinweis

Prüfen Sie, dass „ZONE 2“ oder „ZONE 3“ im Displayfenster (12) der Fernbedienung erscheinen, bevor Sie die Klangqualität der entsprechenden Zone einstellen (siehe Seite 117).



## ■ Verwendung von Fernbedienung für Zone 2/Zone 3

Sie können die Merkmale von Zone 2 oder Zone 3 mit der mitgelieferten -Fernbedienung steuern. Stellen Sie zuerst den ID1/ID2-Schalter und den ZONE 2/ZONE 3-Schalter entsprechend ein.

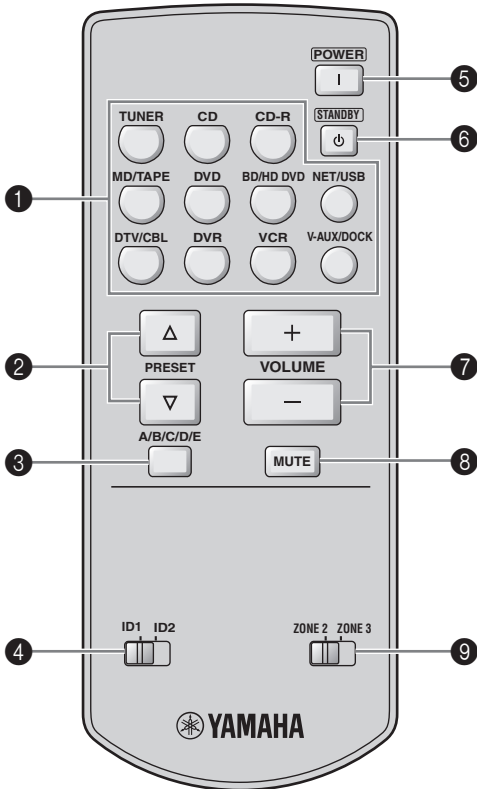

### ⑥ STANDBY

Schaltet Zone 2 oder Zone 3 in den Bereitschaftsmodus.

#### Hinweis

Diese Einstellung ist nur wirksam, wenn die Taste **MASTER ON/OFF** auf der Frontblende in die Position ON gedrückt wird.

### ⑦ VOLUME +/-

Erhöht oder vermindert den Lautstärkepegel von Zone 2 oder Zone 3.

### ⑧ MUTE

Schaltet den Ton von Zone 2 oder Zone 3 stumm. Drücken Sie diese Taste erneut, um den Audioausgang wiederum auf den vorhergehenden Lautstärkepegel zurückzustellen.

### ⑨ ZONE 2/ZONE 3-Schalter

Schaltet zwischen dem Betriebsmodus von Zone 2 und Zone 3 um.

### Steuerung der Tunerfunktion (siehe Seite 53)

Wählen Sie „TUNER“ als Eingangsquelle der zu steuernden Zone, um die folgenden Funktionen zu verwenden.

### ② PRESET $\Delta$ / $\nabla$

Wählt eine der 8 Festsendernummern (1 bis 8), wenn auf der Frontblendendisplay der Doppelpunkt (:) angezeigt wird (siehe Seite 55).

### ③ A/B/C/D/E

Wählt eine der 5 Preset-Festsendergruppen (A bis E) aus (siehe Seite 55).

## Steuerung der Verstärkerfunktion

### ① Eingangswahltasten

Wählt die gewünschte Eingangsquelle für die zu steuernde Zone.

### ④ ID1/ID2-Schalter

Schaltet die Fernbedienungs-ID zwischen ID1 und ID2 um (siehe Seite 121).

### ⑤ POWER

Schaltet Zone 2 oder Zone 3 ein.

#### Hinweis

Diese Einstellung ist nur wirksam, wenn die Taste **MASTER ON/OFF** auf der Frontblende in die Position ON gedrückt wird.

# Weiterführendes Setup

Dieses Gerät verfügt über zusätzliche Menüs, die in dem Frontblende-Display angezeigt werden. Das weiterführende Setup-Menü bietet zusätzliche Bedienungsvorgänge für die Einstellung und Anpassung des Betriebs dieses Gerätes. Ändern Sie die anfänglichen Einstellungen (angegeben in Fettschrift unter jedem Parameter), um die Anforderungen an Ihr Hörumfeld zu berücksichtigen.

## Hinweise

- Die vorgenommenen Einstellungen werden aktiviert, wenn Sie das nächste Mal **MASTER ON/OFF** nach innen in die ON-Stellung drücken, um dieses Gerät einzuschalten (siehe Seite 33).
- Nur **MASTER ON/OFF**, **STRAIGHT** und der **PROGRAM**-Wahlschalter sind wirksam, während Sie das weiterführende Setup-Menü verwenden.
- Alle anderen Vorgänge können nicht ausgeführt werden, während Sie das weiterführende Setup-Menü verwenden.
- Das weiterführende Setup-Menü ist nur auf dem Frontblende-Display verfügbar.

## Verwendung des weiterführenden Setup-Menüs

**1 Drücken Sie **MASTER ON/OFF** auf der Frontblende, um sie in die OFF-Stellung auszurasen und das Gerät auszuschalten.**

**2 Drücken und halten Sie **STRAIGHT** auf der Frontblende, und drücken Sie die Taste **MASTER ON/OFF** nach innen in die ON-Stellung, um das Gerät auszuschalten.**  
Dieses Gerät schaltet ein, und das weiterführende Setup-Menü erscheint auf dem Frontblende-Display.

**3 Drehen Sie den **PROGRAM**-Wahlschalter auf dem Frontblende-Display, um die einzustellenden Parameter zu wählen.**  
Der Name des ausgewählten Parameters erscheint auf dem Frontblende-Display.

**4 Drücken Sie wiederholt **STRAIGHT** auf dem Frontblende-Display, um die gewählte Parametereinstellung zu ändern.**

**5 Drücken Sie **MASTER ON/OFF** auf der Frontblende, um sie in die OFF-Stellung zu bringen, die neue Einstellung zu speichern und das Gerät einzuschalten.**



Die vorgenommenen Einstellungen werden beim nächsten Einschalten des Geräts wirksam.

## ■ Lautsprecher-Impedanz **SPEAKER IMP.**

Verwenden Sie dieses Merkmal, um die Lautsprecherimpedanz dieses Gerätes einzustellen, damit diese Ihren Lautsprechern entspricht.

Wahlmöglichkeiten: **8ΩMIN**, **6ΩMIN**

- Wählen Sie „**8ΩMIN**“, um die Lautsprecherimpedanz auf 8 Ω einzustellen.
- Wählen Sie „**6ΩMIN**“, um die Lautsprecherimpedanz auf 6 Ω einzustellen.

SPEAKER IMP.	Lautsprecher	Impedanzpegel
8ΩMIN	Front	Die Impedanz jedes einzelnen Lautsprechers muss 8 Ω oder mehr betragen.
	Center	Die Impedanz jedes einzelnen Lautsprechers muss 8 Ω oder mehr betragen.
	Surround	
	Hintere Surround	
6ΩMIN	Front	Die Impedanz jedes einzelnen Lautsprechers muss 4 Ω oder mehr betragen.
	Center	Die Impedanz jedes einzelnen Lautsprechers muss 6 Ω oder mehr betragen.
	Surround	
	Hintere Surround	

## ■ Fernbedienungssensor **REMOTE SENSOR**

Wird verwendet, um die Signalempfangsfunktionalität des Fernbedienungssensors auf der Frontblende dieses Gerätes zu aktivieren bzw. zu deaktivieren.

Wahlmöglichkeiten: **ON**, **OFF**

- Wählen Sie „**ON**“, um die Signalempfangsfunktionalität des Fernbedienungssensors zu aktivieren.
- Wählen Sie „**OFF**“, um die Signalempfangsfunktionalität des Fernbedienungssensors zu deaktivieren.

## Hinweis

Wir empfehlen, diesen Parameter in der Regel auf „**ON**“ zu setzen.

## ■ Wake-On RS-232C-Zugriff

### RS-232C STANDBY

Wird verwendet, um das Gerät auf die Datenübertragung über die RS-232C-Schnittstelle einzustellen, wenn sich dieses Gerät im Bereitschaftsmodus befindet.

Wahlmöglichkeiten: YES, NO

Anfängliche Einstellung:

[Modelle für USA und Kanada]: YES

[Andere Modelle]: NO

- Wählen Sie „YES“, um die Datenübertragung durch das Gerät über die RS-232C-Schnittstelle zu aktivieren.
- Wählen Sie „NO“, um die Datenübertragung durch das Gerät über die RS-232C-Schnittstelle zu deaktivieren.

## ■ Fernbedienung AMP ID

### RC AMP ID

Verwenden Sie dieses Merkmal, um die AMP ID dieses Geräts auf die Fernbedienungserkennung einzustellen.

Wahlmöglichkeiten: ID1, ID2

- Wählen Sie „ID1“, wenn der AMP ID Bibliothek-Code der Fernbedienung auf „2001“ eingestellt ist.
- Wählen Sie „ID2“, wenn der AMP ID Bibliothek-Code der Fernbedienung auf „2002“ eingestellt ist.

### Eingabe des AMP ID-Fernbedienungscodes

- 1 Stellen Sie den Betriebsmoduswähler auf **13 AMP** oder **13 SOURCE**.

- 2 Betätigen und halten Sie **23 LEARN** mit einem Kugelschreiber oder einem ähnlichen Objekt 3 Sekunden lang gedrückt, und drücken Sie danach **4 </>** wiederholt, bis „L:AMP“ im Displayfenster **12** auf der Fernbedienung erscheint.

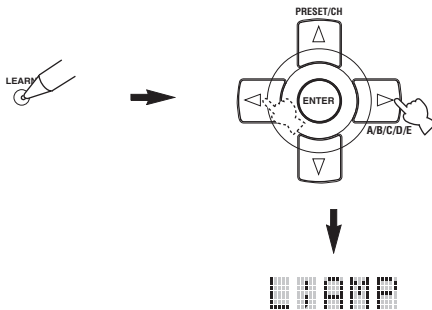

#### Hinweise

- Betätigen und halten Sie **23 LEARN** unbedingt mindestens 3 Sekunden gedrückt, da anderenfalls der Lernprozess startet.
- Falls Sie jeden der folgenden Schritte nicht innerhalb von 30 Sekunden beenden, dann wird der Einstellmodus automatisch freigegeben. In diesem Fall beginnen Sie nochmals ab Schritt 2.

- 3 Drücken Sie **4 ENTER**.

Der vierstellige Code für den gewählten Eingangsbereich erscheint in dem Anzeigefenster **12** auf der Fernbedienung.

- 4 Drücken Sie die Zifferntasten **6**, um den vierstelligen AMP ID-Fernbedienungscod für den zu verwendenden Eingangsbereich einzugeben.

AMP-ID-Code der Fernbedienung*1	Funktion	RC AMP ID*2
2001 (Anfängliche Einstellung)	Steuert dieses Gerät unter Verwendung des Vorgabecodes.	ID1 (Anfängliche Einstellung)
2002	Steuert dieses Gerät unter Verwendung eines alternativen Codes.	ID2

\*1 Die Fernbeeidungseinstellung.

\*2 Die Einstellung dieses Geräts.

- 5 Drücken Sie **4 ENTER**, um die Nummer einzustellen.

„OK“ erscheint in dem Displayfenster **12**, wenn die Einstellung erfolgreich war.

„NG“ erscheint in dem Displayfenster **12**, wenn die Einstellung nicht erfolgreich war. In diesem Fall beginnen Sie nochmals ab Schritt 2.

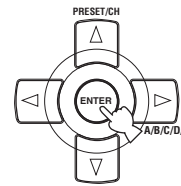

- 6 Drücken Sie erneut **23 LEARN**, um den Setup-Modus zu verlassen.



## ■ Fernbedienung TUNER ID

### RC TUNER ID



Verwenden Sie dieses Merkmal, um die TUNER ID dieses Geräts auf die Fernbedienungserkennung einzustellen.

Wahlmöglichkeiten: ID1, ID2

- Wählen Sie „ID1“, wenn der TUNER ID Bibliothek-Code der Fernbedienung auf „2602“ eingestellt ist.
- Wählen Sie „ID2“, wenn der TUNER ID Bibliothek-Code der Fernbedienung auf „2603“ eingestellt ist.

### Einstellen der Fernbeeidungs-TUNER ID

- 1 Stellen Sie den Betriebsmoduswähler auf **14 AMP** oder **14 SOURCE**, und drücken Sie dann **1 TUNER** an der Fernbeeidung, um den Tuner zu wählen und die Fernbeeidungs-ID zu ändern.

- 2 Drücken und halten Sie  LEARN mit einem Kugelschreiber oder einem ähnlichen Objekt 2 Sekunden lang gedrückt, bis „L;TUN“ und „TUNER“ abwechselnd im Displayfenster  erscheinen.**



**Hinweise**

- Betätigen und halten Sie  LEARN unbedingt mindestens 3 Sekunden gedrückt, da anderenfalls der Lernprozess startet.
- Falls Sie jeden der folgenden Schritte nicht innerhalb von 30 Sekunden beenden, dann wird der Einstellmodus automatisch freigegeben. In diesem Fall beginnen Sie nochmals ab Schritt 2.

- 3 Drücken Sie  ENTER.**

Der vierstellige Code für den gewählten Eingangsbereich erscheint in dem Anzeigefenster  auf der Fernbedienung.

- 4 Drücken Sie die Zifferntasten , um den vierstelligen Fernbedienungscode für den zu verwendenden Eingangsbereich einzugeben.**

ID TUNER-Code der Fernbedienung*1	Funktion	RC TUNER ID*2
2602 (Anfängliche Einstellung)	Steuert dieses Gerät unter Verwendung des Vorgabecodes.	ID1 (Anfängliche Einstellung)
2603	Steuert dieses Gerät unter Verwendung eines alternativen Codes.	ID2

\*1 Die Fernbedienungseinstellung.

\*2 Die Einstellung dieses Geräts.

- 5 Drücken Sie  ENTER, um die Nummer einzustellen.**

„OK“ erscheint in dem Displayfenster , wenn die Einstellung erfolgreich war.

„NG“ erscheint in dem Displayfenster , wenn die Einstellung nicht erfolgreich war. In diesem Fall beginnen Sie nochmals ab Schritt 2.

- 6 Drücken Sie erneut  LEARN, um den Setup-Modus zu verlassen.**



Siehe Seite 120 zur Bedienung des weiterführenden Setup.

- **Tuner-Frequenzraster** TUNER FRQ STEP  
(Nur Modelle für Asien und Universalmodell)

Verwenden Sie dieses Merkmal, um das Tuner-Frequenzraster gemäß der Senderteilung in Ihrem Gebiet einzustellen.

Wahlmöglichkeiten: AM10/FM100, **AM9/FM50**

- Wählen Sie „AM10/FM100“ für Nord-, Zentral- und Südamerika.
- Wählen Sie „AM9/FM50“ für alle anderen Gebiete.

- **Doppelverstärkung (Bi-AMP)** BI-AMP

Wird verwendet, um die Funktion des Doppelverstärkers zu aktivieren oder zu deaktivieren.

Wahlmöglichkeiten: ON, **OFF**

- Wählen Sie „ON“, wenn Sie die Doppelverstärkerfunktion aktivieren möchten.
- Wählen Sie „OFF“, wenn Sie die Doppelverstärkerfunktion deaktivieren möchten.

**Hinweis**

Wenn „BI-AMP“ auf „ON“ eingestellt ist, können die SURROUND BACK-Anschlüsse nicht verwendet werden, um hinteren Surround-Lautsprecher anzuschließen, da die SURROUND BACK-Klemmen bereits für die Doppelverstärker-Verbindung verwendet werden (siehe Seite 19).

## ■ Parameterinitialisierung INITIALIZE

Verwenden Sie dieses Merkmal, um die Parameter dieses Geräts auf die anfänglichen werkseitigen Einstellungen zurückzusetzen. Sie können die Kategorie der zu initialisierenden Parameter wählen.

Wahlmöglichkeiten: DSP PARAM, VIDEO, NETWORK, ALL, **CANCEL**

- Wählen Sie „DSP PARAM“ zur Initialisierung aller Parameter der Soundfeld-Programmparameter (siehe Seite 71).
- Wählen Sie „VIDEO“ ausgenommen „Kurzmeldung“ und „Bildschirmdarst.“ (siehe Seite 87).
- Wählen Sie „NETWORK“ zur Initialisierung der Netzwerk- und USB-Parameter in (siehe Seite 91).
- Wählen Sie „ALL“, um alle Parameter dieses Geräts zu initialisieren.
- Wählen Sie „CANCEL“, um den Initialisierungsvorgang abzubrechen.

### Hinweise

- Verwenden Sie „Initialisieren“ im Soundfeld-Programmmenü zum Initialisieren der Parameter des gewünschten Programms (siehe Seite 77).
- Wenn die Netzwerkeinstellungen zurückgesetzt werden, wird „DHCP“ in „NET/USB“ automatisch auf „Ein“ (siehe Seite 91) gestellt, und die registrierte Client-ID dieses Gerät in Ihrem Yamaha MCX-2000 wird gelöscht (siehe Seite 64).

## ■ Fernsehformat TV FORMAT

Verwenden Sie dieses Merkmal zum Einstellen des Farbcodierformats Ihres Fernsehers.

Wahlmöglichkeiten: NTSC, PAL

Anfängliche Einstellung:

[Modelle für USA, Kanada, Universalmodell und Modell für Korea]: NTSC

[Andere Modelle]: PAL

### Hinweis

Diese Parametereinstellung beeinflusst nur den an die MONITOR OUT-Buchsen angeschlossenen Videomonitor und hat keinen Einfluss auf den Zone 2 Videomonitor, der an die ZONE 2 VIDEO-Buchsen angeschlossen ist.

## ■ HDMI Monitorprüfung MONITOR CHECK

Verwenden Sie dieses Merkmal, um die Monitorprüffunktion dieses Geräts zu aktivieren oder zu deaktivieren. Wenn „MONITOR CHECK“ auf „YES“ gestellt ist, empfängt dieses Gerät die Information der verfügbaren Videosignal-Auflösungen von dem über HDMI angeschlossenen Videomonitor, und Sie können nur die vom Videomonitor unterstützten Auflösungen in „HDMI-Auflösung“ wählen (siehe Seite 87). Wenn „MONITOR CHECK“ auf „SKIP“ eingestellt ist, können Sie jede Auflösung in „HDMI-Auflösung“ wählen.  
Wahlmöglichkeiten: **YES**, SKIP

## ■ GUI-Sprache GUI LANGUAGE

Verwenden Sie dieses Merkmal zum Wählen der Sprache Ihrer Wahl, die im GUI (grafische Benutzeroberfläche)-Menü dieses Geräts erscheint.

Wahlmöglichkeiten: **ENGLISH** (Englisch), **JAPANESE** (Japanisch), **FRENCH** (Französisch), **GERMAN** (Deutsch), **SPANISH** (Spanisch), **RUSSIAN** (Russisch)

# Störungsbeseitigung

Siehe nachfolgende Tabelle, wenn das Gerät nicht richtig funktionieren sollte. Falls das aufgetretene Problem in der nachfolgenden Tabelle nicht aufgeführt ist oder die nachfolgenden Instruktionen nicht helfen, schalten Sie das Gerät aus, ziehen Sie den Netzstecker, und wenden Sie sich an den nächsten autorisierten Yamaha Fachhändler oder Kundendienst.

## ■ Allgemeines

Problem	Ursache	Abhilfe	Vorgehensweise
<b>Das Gerät wird nicht eingeschaltet, wenn Sie es einschalten, oder schaltet nach dem Einschalten der Stromversorgung in den Bereitschaftsmodus.</b>	Das Netzkabel ist nicht angeschlossen oder der Stecker ist nicht vollständig eingesteckt.	Schließen Sie das Netzkabel richtig an.	—
	Die Lautsprecher-Impedanzeinstellung ist falsch.	Stellen Sie die Lautsprecher-Impedanz für Ihre Lautsprecher richtig ein.	33
	Die Schutzschaltung wurde aktiviert.	Stellen Sie sicher, dass die Anschlüsse der Lautsprecherdrähte an diesem Gerät und an allen Lautsprechern richtig ausgeführt wurden, und dass der Draht jedes Anschlusses nichts anderes als die entsprechende Klemme berührt.	15
	Dieses Gerät wurde einem starken externen Stromschlag (wie Blitzschlag oder starke statische Elektrizität) ausgesetzt.	Schalten Sie dieses Gerät in den Bereitschaftsmodus, ziehen Sie den Netzstecker, schließen Sie diesen nach 30 Sekunden wieder an, und verwenden Sie danach das Gerät im Normalbetrieb.	—
<b>Kein Sound.</b>	Fehlerhafte Anschlüsse der Ein- oder Ausgangskabel.	Schließen Sie die Kabel richtig an. Falls das Problem weiterhin besteht, sind vielleicht die Kabel defekt.	23-30
	Die Audioeingangsbuchsen-Auswahl ist auf „HDMI“, „COAX/OPT“ oder „ANALOG“ eingestellt.	Stellen Sie die Audioeingangsbuchsen-Auswahl auf „AUTO“.	42
	Die Audioeingangsbuchsenwahl ist auf „ANALOG“ gestellt, während die Eingangsquellenkomponente digitale Audiosignale ausgibt.	Stellen Sie die Audioeingangsbuchsen-Auswahl auf „AUTO“ oder „COAX/OPT“.	42
	Keine geeignete Eingangsquelle wurde gewählt.	Wählen Sie eine geeignete Eingangsquelle mit dem <b>ⓈINPUT</b> -Wahlschalter auf der Frontblende (oder mit den Eingangswahltasten <b>①</b> ) der Fernbedienung).	41, 42
	Die Lautsprecheranschlüsse sind nicht fest.	Schließen Sie die Kabel richtig an.	15
	Die Lautstärke ist auf Minimum gestellt.	Erhöhen Sie die Lautstärke.	—
	Der Sound ist stummgeschaltet.	Drücken Sie <b>ⓈMUTE</b> oder <b>ⓈVOLUME +/-</b> auf der Fernbedienung, um die Audio-Wiedergabe fortzusetzen, und stellen Sie danach die Lautstärke ein.	43
	Es werden Signale von einer Quellenkomponente - wie zum Beispiel einer CD-ROM - empfangen, die dieses Gerät nicht reproduzieren kann.	Eine Signalquelle wiedergeben, deren Signale von diesem Gerät reproduziert werden können.	—
	Die mit diesem Gerät verbundenen HDMI-Komponenten unterstützen die HDCP-Kopierschutzstandards nicht.	Schließen Sie HDMI-Komponenten an, bei denen die HDCP-Kopierschutzstandards unterstützt werden.	21
„Audiounterst.“ ist auf „Andere Geräte“ eingestellt, und die „HDMI“-Audiosignale werden auf diesem Gerät nicht wiedergegeben.	Stellen Sie „Audiounterst.“ im „Optionen“ auf „RX-V3800“.	95	
<b>Kein Bild.</b>	Der Ausgang und der Eingang für das Bild sind an unterschiedlichen Typen von Videobuchsen angeschlossen.	Stellen Sie „Wandlung“ auf „Ein“, oder schließen Sie Ihre Quellkomponenten auf dieselbe Weise wie Ihren Videomonitor an dieses Gerät an.	86
	Dieses Gerät gibt ein Videosignal aus, das nicht auf dem an die HDMI OUT-Buchse angeschlossenen Videomonitor unterstützt wird.	Stellen Sie „INITIALIZE“ auf „VIDEO“, um die Videoparameter zurückzusetzen.	123
		Stellen Sie „MONITOR CHECK“ auf „YES“ ein.	123
	Pure Direct-Modus ist aktiv.	Schalten Sie den Pure Direct-Modus aus.	51
Es werden nicht konforme Videosignale eingespeist.			

Problem	Ursache	Abhilfe	Vorgehensweise
<b>Kurzmeldungsdisplay s werden nicht auf dem Videomonitor angezeigt.</b>	„Kurzmeldung“ ist auf „Aus“ eingestellt.	Stellen Sie „Kurzmeldung“ auf „Ein“ ein.	87
	„Wandlung“ ist auf „Aus“ eingestellt.	Stellen Sie „Wandlung“ auf „Ein“ ein.	86
	Die Signale, die an den HDMI-Eingangsbuchsen eingespeist werden, werden an der HDMI OUT-Buchse ausgegeben. HDTV-Videosignale werden eingespeist.		
<b>Der Sound bleibt plötzlich aus.</b>	Die Schutzschaltung wurde aufgrund eines Kurzschlusses usw. aktiviert.	Überprüfen Sie, dass die Lautsprecher-Impedanzeinstellung richtig ausgeführt wurde.	33, 120
		Überprüfen Sie die Lautsprecherdrähte, damit sich diese nicht gegenseitig berühren, und schalten Sie danach dieses Gerät wieder ein.	—
	Der Einschlaf-Timer hat dieses Gerät ausgeschaltet.	Schalten Sie die Stromversorgung dieses Geräts ein, und geben Sie danach die Quelle erneut wieder.	—
	Der Sound ist stummgeschaltet.	Drücken Sie die <b>MUTE</b> - oder <b>VOLUME +/-</b> -Taste auf der Fernbedienung, um den Audioausgang wieder zu aktivieren.	43
<b>Der Ton wird nur auf einer Seite aus dem Lautsprecher ausgegeben.</b>	Fehlerhafte Kabelanschlüsse.	Schließen Sie die Kabel richtig an. Falls das Problem weiterhin besteht, sind vielleicht die Kabel defekt.	15
	Fehlerhafte Einstellungen in „Lautspr. Pegel“.	Führen Sie die „Lautspr. Pegel“-Einstellungen aus.	91
<b>Nur der Center-Lautsprecher gibt einen beachtlichen Sound aus.</b>	Wenn Sie eine Monoquelle mit einem CINEMA DSP-Programm wiedergeben, wird das Quellensignal an den Center-Kanal geleitet, und die Front- und Surround-Lautsprecher geben die Effektsounds aus.		
<b>Kein Ton vom Center-Lautsprecher.</b>	„Center“ in „Lautspr. Ausw.“ ist auf „kein Bild“ eingestellt.	Stellen Sie „Center“ auf „Klein“ oder „Groß“.	89
	Eines der HiFi DSP-Programme (ausgenommen für „7ch Stereo“) wurde gewählt, und die analoge 2-Kanal-Quelle wird eingespeist.	Probieren Sie ein anderes Soundfeldprogramm, wenn Sie Ton vom Centerlautsprecher ausgeben wollen.	45
<b>Kein Ton von den Surround-Lautsprechern.</b>	Die Soundfeldprogramme sind ausgeschaltet.	Drücken Sie <b>STRAIGHT</b> , um diese einzuschalten.	50
	Sie verwenden eine Quellen- oder Programmkombination, die keinen Sound von allen Kanälen ausgibt.	Versuchen Sie ein anderes Soundfeldprogramm.	41
<b>Kein Ton von den Surround-Lautsprechern.</b>	„Surround“ in „Lautspr. Ausw.“ ist auf „kein Bild“ eingestellt.	Stellen Sie „Surround“ auf „Klein“ oder „Groß“.	89
	Dieses Gerät befindet sich im „STRAIGHT“-Modus, und es wird eine Mono-Quelle wiedergegeben.	Drücken Sie <b>STRAIGHT</b> auf der Frontblende, sodass die „STRAIGHT“-Anzeige auf dem Frontblende-Display ausgeblendet wird.	50
<b>Kein Ton vom Subwoofer.</b>	„Bassausgang“ in „Lautspr. Ausw.“ ist auf „Front“ eingestellt, wenn ein Dolby Digital- oder DTS-Signal wiedergegeben wird.	Stellen Sie „Bassausgang“ auf „Subwoofer“ oder „Front+Subw.“.	89
	„Bassausgang“ in „Lautspr. Ausw.“ ist auf „SWFR“ oder „Front“ eingestellt, wenn eine 2-Kanal-Quelle wiedergegeben wird.	Stellen Sie „Bassausgang“ auf „Front+Subw.“ ein.	89
	Die Quelle enthält keine niedrigen Bassfrequenzsignale.		
<b>Kein Ton von den hinteren Surround-Lautsprechern.</b>	„Surround“ in „Lautspr. Ausw.“ ist auf „kein Bild“ eingestellt, und „Surr. Back“ ist automatisch auf „kein Bild“ eingestellt.	Stellen Sie „Surround“ und „Surr. Back“ auf eine andere Einstellung als „kein Bild“.	89
	„Surr. Back“ in „Lautspr. Ausw.“ ist auf „kein Bild“ eingestellt.	Stellen Sie „Surr. Back“ auf eine andere Einstellung als „kein Bild“.	89
	CINEMA DSP 3D-Modus ist aktiv.	Stellen Sie den CINEMA DSP 3D-Modus auf „OFF“.	50

<b>Problem</b>	<b>Ursache</b>	<b>Abhilfe</b>	<b>Vorgehensweise</b>
<b>Die Audioeingangsquellen können nicht im gewünschten digitalen Audiosignalformat abgespielt werden. (Die gewünschte Eingangsquellenanzeige oder Decoder-Anzeige im Frontblende-Display leuchtet nicht auf.)</b>	Die angeschlossene Komponente ist nicht für die Ausgabe von Dolby Digital- oder DTS-Digitalsignalen eingestellt.	Führen Sie eine geeignete Einstellung gemäß Bedienungsanleitung Ihrer Komponente aus.	—
	Die Audioeingangsbuchsen-Auswahl ist auf „ANALOG“ eingestellt.	Stellen Sie die Audioeingangsbuchsen-Auswahl auf „AUTO“.	42
<b>Ein Brumngeräusch ist zu hören.</b>	Fehlerhafte Kabelanschlüsse.	Schließen Sie die Audiokabel ordnungsgemäß an. Falls das Problem weiterhin besteht, sind vielleicht die Kabel defekt.	—
	Der Plattenspieler ist nicht an die GND-Klemme angeschlossen.	Schließen Sie das Erdungskabel des Plattenspielers an die GND-Klemme dieses Gerätes an.	27
<b>Der Lautstärkepegel ist niedrig eingestellt, während eine Schallplatte abgespielt wird.</b>	Die Schallplatte wird auf einem Plattenspieler mit MC-Tonabnehmer abgespielt.	Schließen Sie den Plattenspieler über einen MC-Vorverstärker an dieses Gerät an.	27
<b>Der Lautstärkepegel kann nicht erhöht werden, oder der Sound ist verzerrt.</b>	Die an die AUDIO OUT (REC)-Buchsen dieses Gerätes angeschlossene Komponente ist ausgeschaltet.	Schalten Sie die Stromversorgung der Komponente ein.	—
<b>Der Soundeffekt kann nicht aufgezeichnet werden.</b>	Der Soundeffekt kann mit einer Aufnahmekomponente nicht aufgezeichnet werden.		
<b>Eine Quelle kann von einer an die DIGITAL OUTPUT-Buchse angeschlossenen Digital-Aufnahmekomponente nicht aufgezeichnet werden.</b>	Die Quellenkomponente ist nicht an die DIGITAL INPUT-Buchsen dieses Geräts angeschlossen.	Schließen Sie die Quellenkomponente an die DIGITAL INPUT-Buchsen an.	24, 27
	Manche Komponenten können kein Dolby Digital- oder DTS-Quellen aufzeichnen.		
<b>Eine Quelle kann von einer an die AUDIO OUT (REC)-Buchsen angeschlossenen Analogkomponente nicht aufgezeichnet werden.</b>	Die Quellenkomponente ist nicht an die AUDIO IN-Analogbuchsen dieses Geräts angeschlossen.	Schließen Sie die Quellenkomponente an die AUDIO IN-Analogbuchsen an.	27
<b>Die Soundfeldparameter und manche anderen Einstellungen dieses Gerätes können nicht geändert werden.</b>	„Speicherschutz“ in „Optionen“ ist auf „Ein“ eingestellt.	Stellen Sie „Speicherschutz“ auf „Aus“ ein.	95
<b>Dieses Gerät arbeitet nicht richtig.</b>	Der interne Mikrocomputer wurde aufgrund eines externen Stromschlags (wie zum Beispiel Blitzschlag oder übermäßige statische Elektrizität) oder durch eine Stromversorgung mit zu niedriger Spannung eingefroren.	Ziehen Sie den Netzstecker von der Steckdose ab, und stecken Sie ihn nach etwa 30 Sekunden wieder ein.	—
<b>„CHECK SP WIRES“ erscheint auf dem Frontblende-Display.</b>	Die Lautsprecherkabel weisen einen Kurzschluss auf.	Achten Sie darauf, dass die Lautsprecherkabel richtig angeschlossen sind.	15
<b>Es treten Rauschinterferenzen von Digital- oder Radiofrequenzgeräten auf.</b>	Dieses Gerät ist zu nah an dem Digital- oder Hochfrequenzgerät angeordnet.	Stellen Sie dieses Gerät entfernt von solcher Ausrüstung auf.	—
<b>Das Bild ist gestört.</b>	Die Videoquelle verwendet verschlüsselte oder codierte Signale, um Raubkopien zu verhindern.		
<b>Dieses Gerät schaltet plötzlich auf den Bereitschaftsmodus.</b>	Die interne Temperatur ist zu hoch angestiegen, so dass die Schutzschaltung zur Vermeidung von Überhitzung aktiviert wurde.	Warten Sie etwa 1 Stunde, bis sich das Gerät abgekühlt hat, und schalten Sie es danach wieder ein.	—



## ■ Tuner

	Problem	Ursache	Abhilfe	Vorgehensweise
UKW	<b>Der UKW-Stereo-Empfang ist verrauscht.</b>	Die Eigenschaften der UKW-Stereo-Sendungen können dieses Problem verursachen, wenn der Sender zu weit entfernt oder der Antenneneingang schlecht ist.	Überprüfen Sie die Antennennanschlüsse.	32
			Versuchen Sie die Verwendung einer hochwertigen UKW-Antenne mit Richtwirkung.	—
			Verwenden Sie die manuelle Abstimmethode.	53
	<b>Es treten Verzerrungen auf, und klarer Empfang ist auch mit einer guten UKW-Antenne nicht möglich.</b>	Es sind Mehrweginterferenzen vorhanden.	Stellen Sie die Antennenposition ein, um die Mehrweginterferenzen zu eliminieren.	—
	<b>Der gewünschte Sender kann mit der automatischen Abstimmethode nicht abgestimmt werden.</b>	Das Signal ist zu schwach.	Verwenden Sie eine hochwertige UKW-Antenne mit Richtwirkung.	—
			Verwenden Sie die manuelle Abstimmethode.	53
	<b>Frühere Festsender können nicht mehr abgestimmt werden.</b>	Dieses Gerät wurde für längere Zeit vom Netz abgetrennt.	Stimmen Sie erneut auf die Festsender ab.	54
MW	<b>Der gewünschte Sender kann mit der automatischen Abstimmethode nicht abgestimmt werden.</b>	Das Signal ist schwach oder die Antennenanschlüsse sind locker.	Ziehen Sie die MW-Rahmenantennenanschlüsse fest, und richten Sie diese Antenne für besseren Empfang aus.	—
			Verwenden Sie die manuelle Abstimmethode.	53
	<b>Es treten kontinuierliche Krach- und Zischgeräusche auf.</b>	Die mitgelieferte MW-Rahmenantenne ist nicht angeschlossen.  Dabei kann es sich um Störgeräusche von Gewittern, Leuchtstoffröhren, Motoren, Thermostaten und anderer elektrischer Ausrüstung handeln.	Schließen Sie die MW-Rahmenantenne richtig an, auch wenn Sie eine Hochantenne verwenden.	32
Verwenden Sie eine Hochantenne und einen guten Erdungsdraht. Dies hilft etwas, aber es ist schwierig, alle Störgeräusche vollständig zu eliminieren.			—	
	<b>Es kommt zu Summ- und Heulgeräuschen.</b>	Ein TV-Gerät wird in der Nähe verwendet.	Entfernen Sie dieses Gerät von dem TV-Gerät.	—

## ■ Fernbedienung

Problem	Ursache	Abhilfe	Vorgehensweise
<b>Die Fernbedienung arbeitet oder funktioniert nicht richtig.</b>	Falscher Abstand oder Winkel.	Die Fernbedienung funktioniert in einem Bereich von maximal 6 m und nicht mehr als 30 Grad Winkelabweichung gegenüber der Frontblende.	34
	Direktes Sonnenlicht oder die Beleuchtung (von einer Inverter-Leuchtstoffröhre usw.) fällt direkt auf den Fernbedienungssensor dieses Gerätes.	Stellen Sie das Gerät an einer anderen Stelle auf.	—
	Die Batterien sind schwach.	Tauschen Sie alle Batterien aus.	5
	Die Batterien halten nicht lange und werden schnell verbraucht.	Verwendung von Alkalibatterien wird dringend empfohlen.	—
	Der Betriebsmoduswähler ist nicht richtig eingestellt.	Stellen Sie den Betriebsmoduswähler richtig ein. Bei Betrieb dieses Geräts stellen Sie dieses Bedienelement auf Stellung <b>ⓂAMP</b> . Wenn Sie eine mit der Eingangswahltaaste gewählte Komponente betreiben, stellen Sie diese auf die <b>ⓂSOURCE</b> -Position ein. Wenn Sie das Fernsehgerät in dem DTV- oder PHONO-Bereich betreiben, stellen Sie es auf die <b>ⓂTV</b> -Position ein.	—
	Der Fernbedienungscode wurde nicht richtig eingestellt.	Geben Sie den korrekten Fernbedienungscode unter Verwendung der „Liste der fernbedienungs-codes“ am Ende dieser Anleitung ein.	105
	Versuchen Sie einen anderen Code des gleichen Herstellers, indem Sie die „Liste der fernbedienungs-codes“ am Ende dieser Anleitung verwenden.	105	
	Der Bibliothekscode der Fernbedienung und die Identifikation der Fernbedienung für dieses Gerät stimmen nicht überein.	Der Bibliothekscode der Fernbedienung und die Identifikation der Fernbedienung für dieses Gerät müssen übereinstimmen.	105
<b>Die Fernbedienung arbeitet oder funktioniert nicht richtig.</b>	Selbst wenn der Fernbedienungscode korrekt eingegeben wurde, sprechen manche Modelle nicht auf die Fernbedienung an.	Programmieren Sie die erforderlichen Funktionen unabhängig für die programmierbaren Tasten, indem Sie die Lernfunktion verwenden.	107
<b>Die Fernbedienung lernt keine neuen Funktionen.</b>	Die Batterien dieser Fernbedienung und/oder der anderen Fernbedienung sind zu schwach.	Tauschen Sie die Batterien aus.	5
	Der Abstand zwischen den beiden Fernbedienungen ist zu groß oder zu klein.	Bringen Sie die Fernbedienungen im richtigen Abstand an.	107
	Die Signalcodierung oder Modulation der anderen Fernbedienung ist mit dieser Fernbedienung nicht kompatibel.	Lernen ist nicht möglich.	—
	Speicherkapazität ist voll.	Löschen Sie nicht mehr erforderliche Funktionen, um Platz für neue Funktionen zu machen.	112

## ■ HDMI

Fehlermeldung	Ursache	Abhilfe	Vorgehensweise
<b>Zu viel Verbind</b>	Es sind zu viele HDMI-Komponenten angeschlossen.	Reduzieren Sie die Anzahl der angeschlossenen HDMI-Komponenten.	—
<b>HDCP Fehler</b>	HDCP-Authentifizierung fehlgeschlagen.	Überprüfen Sie, dass die angeschlossenen HDMI-Komponenten die HDCP-Kopierschutzstandards unterstützen.	—

HDMI Meldung	Ursache	Abhilfe	Vorgehensweise
<b>Außerhalb Auflösung</b>	Der angeschlossene Videomonitor ist nicht mit der Auflösung des eingespeisten Videosignals kompatibel, oder das eingespeiste Videosignal ist ein Analog-Component-Signal mit 1080p Auflösung.	Stellen Sie die Auflösung des Video-Ausgangssignals der Eingangsquellenkomponente richtig ein.	—

## ■ Netzwerk und USB

Problem	Ursache	Abhilfe	Vorgehensweise
<b>PC-Server-/MCX-2000/ Internet-Radio arbeiten nicht richtig.</b>	Die IP-Adresse ist nicht ordnungsgemäß eingestellt.	Stellen Sie die DHCP-Server-Funktion des Routers auf Ein. Als Alternative können Sie manuelle Konfiguration entsprechend der aktuellen Betriebsumgebung ausführen.	91
	Das Netzwerk-Kabel ist nicht angeschlossen.	Schließen Sie es richtig an.	31
<b>Die Musik im PC-Server kann nicht abgespielt werden.</b>	Im PC ist Windows Media Player 11 oder Windows Media Connect 2.0 nicht installiert.	Installieren Windows Media Player 11 oder Windows Media Connect 2.0 auf Ihrem PC.	—
	Die Musik wird in einem Format aufgezeichnet, das nicht auf diesem Gerät abgespielt werden kann. Dieses Gerät kann nicht andere Musikformate als WMA, MP3 und WAV (PCM-Format) abspielen. Beachten Sie auch, dass bestimmte Musikdateien nicht abgespielt werden können, auch wenn sie im Format WMA, MP3 oder WAV aufgezeichnet sind.	Spielen Sie Musik ab, die in einem Format aufgezeichnet ist, das mit diesem Gerät kompatibel ist.	—
	Die Musik ist urheberrechtlich geschützt.	Dieses Gerät kann nicht urheberrechtlich geschützte Musik abspielen.	—
<b>Windows Media Player 11 oder Windows Media Connect 2.0 kann nicht angeschlossen werden.</b>	Der Windows XP PC loggt sich auf einer Domäne ein.	Loggen Sie sich im lokalen Gerät anstelle in der Domäne ein.	—
<b>Der MusicCAST-Server kann nicht angeschlossen werden.</b>	Sie versuchen, eine Verbindung mit MCX-1000 herzustellen. Der MusicCAST-Server, zu dem dieses Gerät keine Verbindung herstellen kann, ist MCX-2000.	Verwenden Sie MCX-2000 oder den PC-Server.	—
	Auto-Konfiguration wird nicht ausgeführt.	Führen Sie „Auto Configure“ aus.	63
<b>„Disconnected“ erscheint, auch wenn ein USB-Gerät vorhanden ist.</b>	Dieses Gerät erkennt das USB-Gerät als unzulässiges Gerät.	Schalten Sie dieses Gerät aus und dann wieder ein.	65
<b>Das Internet-Radio kann nicht abgespielt werden.</b>	Der Firewall des Netzwerk-Geräts ist aktiviert. Das Internet-Radio kann nur abgespielt werden, wenn es durch den von jedem Radiosender designierten Port läuft. Die Port-Nummer ist je nach Radiosender variabel.	Prüfen Sie die Firewall-Einstellungen des Netzwerk-Geräts.	—
	Die Internetverbindung ist unterbrochen.	Prüfen Sie die Konfiguration des Netzwerk-Geräts und wenden Sie sich dann an den Netzwerk-Provider.	—

Problem	Ursache	Abhilfe	Vorgehensweise
<b>Die Musikdateien und Verzeichnisse im USB-Gerät können nicht betrachtet werden.</b>	Die Musikdateien und Verzeichnisse sind an anderen Orten als im FAT-Bereich untergebracht.	Platzieren Sie die Musikdateien und Verzeichnisse in FAT-Bereich.	—
	Sie versuchen, Verzeichnis-Hierarchien von über 8 Ebenen oder ein Verzeichnis mit mehr als 500 Dateien zu durchsuchen.	Modifizieren Sie die Datenstruktur in Ihrem USB-Gerät.	—
<b>Das USB-Gerät kann nicht erkannt werden.</b>	Das angeschlossene USB-Gerät ist ein anderes als ein USB-Massenspeichergerät oder ein tragbarer USB-Audio-Player.	Das Gerät kann nur ein USB-Massenspeichergerät oder einen tragbaren USB-Audio-Player erkennen. Beachten Sie auch, dass es nicht bestimmte USB-Geräte erkennen kann, auch wenn sie zu den oben beschriebenen gehören.	65
		Manche Geräte werden leichter erkennbar, wenn sie vor dem Einschalten dieses Geräts eingesetzt werden.	65
<b>Dieses Gerät ruft nicht den richtigen Eintrag mit den Zifferntasten (1-8) auf.</b>	Das angeschlossene USB-Gerät ist falsch.	Schließen Sie das USB-Gerät an, indem sich der Vorgabeeintrag befindet.	65
	Das Verzeichnis, das den gewählten Eintrag speichert, wurde geändert.	Weisen Sie den gewünschten Einträge erneut zu den Zifferntasten (1-8) zu.	65
<b>Dieses Gerät ruft nicht den gewählten Eintrag mit den Zifferntasten (1-8) auf.</b>	Das USB-Gerät ist nicht richtig angeschlossen.	Schließen Sie das korrekte USB-Gerät richtig an.	65
	Der PC oder MCX-2000, der den gewählten Eintrag speichert, ist ausgeschaltet.	Schalten Sie den PC oder MCX-2000 ein.	63
	Der gewählte Internet-Radiosender ist zeitweilig nicht verfügbar oder außer Dienst.	Probieren Sie erneut, wenn der gewählte Internet-Radiosender den Dienst bietet.	64
		Wählen Sie andere Internet-Radiosender vor.	65

Problem	Ursache	Abhilfe	Vorgehensweise
<b>Bitte warten</b>	Dieses Gerät ist dabei, die Verbindung mit Ihrem Netzwerk zu erkennen.	Dies ist keine System-Fehlfunktion. Warten Sie kurz.	—
	Dieses Gerät ist dabei, die Verbindung mit Ihrem USB-Speichergerät oder tragbaren USB-Audio-Player zu erkennen.	Dies ist keine System-Fehlfunktion. Warten Sie kurz.	—
<b>Bitte warten (Server startet)</b>	Dieses Gerät ist dabei, MCX-2000 aufzuwecken, welches in den Bereitschaftsmodus gesetzt wurde.	Warten Sie etwa 20 Sekunden lang.	—
<b>Anschlußfehler</b>	En Problem mit dem Signalpfad von Ihrem Netzwerk zu diesem Gerät liegt vor.	Prüfen Sie die Verbindung zwischen diesem Gerät und dem LAN-Port an Ihrem Router oder Hub.	31
		Stellen Sie sicher, dass Ihr Router richtig angeschlossen und eingeschaltet ist. Stellen Sie auch sicher, dass Ihr Modem richtig angeschlossen und eingeschaltet ist, wenn Sie versuchen, Internet-Radio zu hören.	31
<b>Getrennt</b>	Ihr USB-Speichergerät oder ein tragbarer USB-Audio-Player wurde vom USB-Port dieses Geräts abgetrennt.	Prüfen Sie die Verbindung zwischen diesem Gerät und Ihrem USB-Speichergerät oder einem tragbaren USB-Audio-Player.	—
	Der PC-Server oder MCX-2000, mit dem dieses Gerät verbunden war, ist nicht mehr vorhanden.	Schließen Sie dieses Gerät an den verfügbaren PC-Server oder MCX-2000 an.	63
	En Problem mit dem Signalpfad von Ihrem USB-Speichergerät oder tragbarem USB-Audio-Player zu diesem Gerät liegt vor.	Schalten Sie dieses Gerät aus, und schließen Sie Ihr USB-Speichergerät oder tragbaren USB-Audio-Player erneut an den USB-Port dieses Geräts an.	33
	Probieren Sie, Ihr USB-Speichergerät oder den tragbaren USB-Audio-Player zurückzusetzen.	—	—

Problem	Ursache	Abhilfe	Vorgehensweise
<b>Zugrifffehler</b>	Das Gerät kann nicht auf Ihr USB-Speichergerät oder den tragbaren USB-Audio-Player zugreifen.	Probieren Sie ein anderes USB-Speichergerät oder einen anderen tragbaren USB-Audio-Player.	—
	Ein Problem mit dem Signalpfad von Ihrem USB-Speichergerät oder tragbarem USB-Audio-Player zu diesem Gerät liegt vor.	Schalten Sie dieses Gerät aus, und schließen Sie Ihr USB-Speichergerät oder tragbaren USB-Audio-Player erneut an den USB-Port dieses Geräts an.  Probieren Sie, Ihr USB-Speichergerät oder den tragbaren USB-Audio-Player zurückzusetzen.	33  —
<b>Keine Wiedergabe</b>	Dieses Gerät kann die aktuell auf Ihrem PC gespeicherten Songs nicht wiedergeben.	Stellen Sie sicher, dass Windows Media Connect 2.0 auf Ihrem PC installiert ist.	—
		Prüfen Sie, ob die aktuell auf Ihrem PC gespeicherten Songs (MP3, WMA und WAV) abspielbar sind.	—
	Das Netzwerk kann durch intensiven Verkehr überlastet sein, und die Wiedergabe wird unterbrochen.	Probieren Sie, ein Netzwerk exklusiv zur Verwendung mit diesem Gerät vorzubereiten, und es vom allgemeinen Netzwerk-Verkehr zu trennen.	—
<b>Listen-Update</b>	Die Liste der auf Ihrem PC-Server oder MCX-2000 gespeicherten Inhalte wurde aktualisiert.		
<b>Lesezeichen Ein</b>	Der gewünschte Internet-Radiosender wird zur Liste „Bookmarks“ hinzugefügt.		
<b>Lesezeichen Aus</b>	Der gespeicherte Internet-Radiosender wurde von der Liste „Bookmarks“ entfernt.		
<b>Speicher leer!</b>	Der gewählten Zifferntaste sind keine Einträge zugewiesen.	Weisen Sie den gewünschten Eintrag zu der Zifferntaste zu.	65
<b>Nicht gefunden</b>	Dieses Gerät kann nicht den zugewiesenen Eintrag für die gewählte Zifferntaste finden.	Schließen Sie das USB-Gerät an, indem sich der Vorgabeeintrag befindet.	65
		Schalten Sie den PC oder MCX-2000 ein.	63
		Probieren Sie erneut, wenn der gewählte Internet-Radiosender den Dienst bietet.	64
		Weisen Sie den gewünschten Einträge erneut zu den Zifferntasten (1-8) zu.	65

■ iPod

**Hinweis**

Bei Übertragungsfehlern ohne Statusmeldung im Display der Frontblende und im Videomonitor prüfen Sie die Verbindung zu Ihrem iPod (siehe Seite 30).

Statusmeldung	Ursache	Abhilfe	Vorgehensweise
<b>Wird geladen...</b>	Dieses Gerät ist dabei, die Verbindung mit Ihrem iPod zu erkennen.  Dieses Gerät ist dabei, Titellisten von Ihrem iPod abzurufen.		
<b>Anschlußfehler</b>	Ein Problem mit dem Signalpfad von Ihrem iPod zu diesem Gerät liegt vor.	Schalten Sie dieses Gerät aus, und schließen Sie den Yamaha iPod-Universaldock an die DOCK-Klemme dieses Geräts an.  Versuchen Sie, Ihr iPod zurückzusetzen.	30  —
<b>Unbekannter iPod</b>	Der verwendete iPod wird von diesem Gerät nicht unterstützt.	Nur iPod (Click and Wheel), iPod nano und iPod mini werden unterstützt.	—
<b>iPod angeschlossen</b>	Ihr iPod befindet sich ordnungsgemäß in einem Yamaha iPod-Universaldock (wie das getrennt erhältliche YDS-10), das an die DOCK-Klemme dieses Geräts angeschlossen ist, und die Verbindung zwischen Ihrem iPod und diesem Gerät ist hergestellt.		
<b>Getrennt</b>	Ihr iPod wurde aus einem Yamaha iPod-Universaldock entfernt (wie das getrennt erhältliche YDS-10), das an die DOCK-Klemme dieses Geräts angeschlossen ist.	Setzen Sie Ihr iPod wieder in ein Yamaha iPod-Universaldock ein (wie das getrennt erhältliche YDS-10), das an die DOCK-Klemme dieses Geräts angeschlossen ist.	30
<b>Keine Wiedergabe</b>	Dieses Gerät kann die aktuell auf Ihrem iPod gespeicherten Titel nicht wiedergeben.	Vergewissern Sie sich, dass die aktuell auf Ihrem iPod gespeicherten Titel abspielbar sind.  Speichern Sie abspielbare Musikdateien auf Ihrem iPod.	—  —

■ Auto. Setup

Vor Auto. Setup

Fehlermeldung	Ursache	Abhilfe	Vorgehensweise
<b>MIC anschl.!</b>	Optimierungsmikrofon ist nicht angeschlossen.	Schließen Sie das mitgelieferte Optimierungsmikrofon an die OPTIMIZER MIC-Buchse auf der Frontblende an.	37
<b>Kopfh.entf.!</b>	Kopfhörer sind angeschlossen.	Trennen Sie die Kopfhörer ab.	—
<b>K. Einst. Menü</b>	Das gesamte Setup-Menü ist auf „Auslassen“ gestellt.	Stellen Sie den gewünschten Menüeintrag auf „Prüfen“.	39
<b>Speicherschutz!</b>	„Speicherschutz“ ist auf „Ein“ eingestellt.	Stellen Sie „Speicherschutz“ auf „Aus“ ein.	95

## Während Auto. Setup

Fehlermeldung	Ursache	Abhilfe	Vorgehensweise
<b>E01:Kein Frnt-LS</b>	Linke/rechte Frontkanalsignale werden nicht festgestellt.	Überprüfen Sie die linken/rechten Frontlautsprecheranschlüsse.	15
<b>E02:Kein Surr-LS</b>	Ein Surround-Kanalsignal wird nicht erkannt.	Überprüfen Sie die Surround-Lautsprecheranschlüsse.	15
<b>E03:Kein Präs-LS</b>	Ein Presence-Kanalsignal wird nicht erkannt.	Überprüfen Sie die Presence-Lautsprecheranschlüsse.	15
<b>E04:SBR → SBL</b>	Nur das rechte hintere Surround-Kanalsignal wird festgestellt.	Schließen Sie den hinteren Surround-Lautsprecher an die SURROUND BACK SINGLE-Klemme an, wenn Sie nur einen hinteren Surround-Lautsprecher verwenden.	15
<b>E05:Zu laut</b>	Hintergrundgeräusche sind zu laut.	Probieren Sie, „Auto. Setup“ in einer leisen Umgebung auszuführen.  Schalten Sie laute elektrische Haushaltgeräte wie Klimaanlage aus oder entfernen Sie diese von dem Optimierungsmikrofon.	— —
<b>E06:Surr. prüfen</b>	Hintere Surround-Lautsprecher sind angeschlossen, nicht aber die linken/rechten Surround-Lautsprecher.	Schließen Sie die Surround-Lautsprecher an, wenn Sie hintere Surround-Lautsprecher verwenden.	15
<b>E07:Kein MIC</b>	Das Optimierungsmikrofon wurde während des „Auto. Setup“-Vorganges abgetrennt.	Schließen Sie das mitgelieferte Optimierungsmikrofon an die OPTIMIZER MIC-Buchse auf der Frontblende an.	37
<b>E08:Kein Signal</b>	Das Optimierungsmikrofon stellt die Testtöne nicht fest.	Überprüfen Sie die Mikrofoneinstellung.  Überprüfen Sie die Anschlüsse und Anordnung der Lautsprecher.	37 15
<b>E09:Anw. Abbruch</b>	Der „Auto. Setup“-Vorgang wurde aufgrund einer Anwenderaktivität abgebrochen.	Führen Sie „Auto. Setup“ erneut aus.	37
<b>E10:Int. Fehler</b>	Ein interner Fehler ist aufgetreten.	Führen Sie „Auto. Setup“ erneut aus.	37

## Nach Auto. Setup

Warnmeldung	Ursache	Abhilfe	Vorgehensweise
<b>W1:Phase falsch</b>	Lautsprecherpolarität stimmt nicht. Diese Meldung kann in Abhängigkeit von den Lautsprechern erscheinen, auch wenn die Lautsprecher richtig angeschlossen sind.	Überprüfen Sie die Lautsprecheranschlüsse auf richtige Polarität (+ oder –).	15
<b>W2:Abst.zu groß</b>	Die Entfernung zwischen dem Lautsprecher und der Hörposition beträgt über 24 m.	Bewegen Sie den Lautsprecher näher an die Hörposition heran.	—
<b>W3:Pegelfehler</b>	Die Differenz der Lautstärkepegel zwischen den Lautsprechern ist übermäßig groß.	Stellen Sie die Lautsprecherinstallation neu ein, so dass alle Lautsprecher an Positionen mit ähnlichen Bedingungen aufgestellt sind.  Überprüfen Sie die Lautsprecheranschlüsse.  Verwenden Sie Lautsprecher ähnlicher Qualität.  Stellen Sie den Ausgangspegel des Subwoofers ein.	— 15 — 37
<b>W4:zu unters.LS</b>	Das Ergebnis der Verdrahtungsprüfung von „Auto. Setup“ unterscheidet sich von „Lautspr. Ausw.“ in „Man. Setup“.	Verwenden Sie „Lautspr. Ausw.“ in „Man. Setup“ zum manuellen Anpassen der Lautsprechereinstellungen.	88

## Hinweise

- Falls die „ERROR“- oder „WARNING“-Anzeige erscheint, überprüfen Sie die Ursache des Problems, und führen Sie danach den „Auto. Setup“-Vorgang erneut aus.
- Falls die Warnung „W2“ oder „W3“ erscheint, werden die Anpassungen ausgeführt, jedoch sind diese vielleicht nicht optimal.
- Je nach den Lautsprechern kann die Warnung „W1“ erscheinen, auch wenn die Lautsprecherverbindungen richtig sind.
- Falls der Fehler „E10“ wiederholt auftritt, wenden Sie sich bitte an einen qualifizierten Yamaha-Kundendienst.

# Rücksetzen des Systems

Verwenden Sie dieses Merkmal, um alle Parameter dieses Geräts auf die anfänglichen werkseitigen Einstellungen zurückzusetzen.

## Hinweise

- Dieses Verfahren setzt alle Parameter dieses Geräts vollständig zurück, einschließlich die „SET MENU“-Parameter. Die Parameter für das Menü für die weiterführenden Einstellungen wird aber nicht initialisiert.
- Die anfänglichen werkseitigen Einstellungen werden mit dem nächsten Einschalten dieses Geräts aktiviert.



Zum jederzeitigen Aufheben des Initialisierungsverfahrens ohne Änderungen vorzunehmen drücken Sie **Ⓐ MASTER ON/OFF** an der Frontblende, um sie nach außen in OFF-Stellung auszurasten.

**1** Drücken Sie **Ⓐ MASTER ON/OFF** auf der Frontblende, um sie in die OFF-Stellung auszurasten und das Gerät auszuschalten.

**2** Drücken und halten Sie **Ⓟ STRAIGHT**, und drücken Sie die Taste **Ⓐ MASTER ON/OFF** nach innen in die ON-Stellung, um das Gerät einzuschalten.

Dieses Gerät wird eingeschaltet, und „ADVANCED SETUP“ erscheint auf dem Frontblenden-Display.



**3** Drehen Sie den **Ⓞ PROGRAM**-Wahlschalter, um „INITIALIZE“ zu wählen.

```
INITIALIZE
CANCEL
```

**4** Drücken Sie wiederholt die **Ⓟ STRAIGHT**-Taste, um „ALL“ zu wählen.

```
INITIALIZE
ALL
```



- Wählen Sie „CANCEL“, um das Initialisierungsverfahren abubrechen, ohne Änderungen auszuführen.
- Sie können die Videoparameter oder Soundfeld-Programmparameter separat initialisieren. Siehe Seite 123 für Einzelheiten.

**5** Drücken Sie **Ⓐ MASTER ON/OFF** zum Ausrasten in OFF-Stellung, um Ihre Auswahl zu speichern und das Gerät auszuschalten.



## ■ Audio- und Videosynchronisation (Lip Sync)

Lip Sync, eine Abkürzung für Lippensynchronisation, ist ein technischer Ausdruck, der sowohl ein Problem als auch eine Lösungsmöglichkeit beschreibt, um Audio- und Videosignale bei Post-Production und Übertragung synchronisiert zu halten. Während Audio- und Videolatenz komplexe Anpassungen von Seiten des Endanwenders erfordert, enthält HDMI Version 1.3 eine Fähigkeit zur automatischen Audio- und Videosynchronisation, die es Geräten erlaubt, diese Synchronisation automatisch und akkurat ohne Anwendereingriffe auszuführen.

## ■ Doppelverstärkungs-Anschluss

Ein Doppelverstärkungs-Anschluss verwendet zwei Verstärker für einen Lautsprecher. Ein Verstärker wird mit dem Woofer-Bereich eines Lautsprechers, der andere mit dem kombinierten Mittel/Hochtöner-Bereich verbunden. Bei dieser Konfiguration übernimmt jeder Verstärker einen bestimmten Frequenzbereich. Durch diese Begrenzung müssen beide Verstärker weniger leisten, sodass der Klang weniger beeinflusst wird. Die internen Übergänge der Lautsprecher erfolgen über einen LPF (Tiefton-Filter) und einen HPF (Hochton-Filter). Wie der Name sagt, lässt der LPF nur Frequenzen unterhalb eines bestimmten Grenzwerts durch, während höhere Frequenzen gefiltert werden. Der HPF hingegen überträgt die Frequenzen oberhalb dieser Grenze.

## ■ Komponentenvideosignal

Bei dem Komponentenvideosignal-System wird das Videosignal in das Y Signal für die Luminanz und die  $P_B$  und  $P_R$  Signale für die Chrominanz aufgetrennt. Die Farbe kann mit diesem System naturgetreuer reproduziert werden, da jedes dieser Signale unabhängig von dem anderen ist. Das Komponentensignal wird auch als „Farbdifferenzsignal“ bezeichnet, da das Luminanzsignal von dem Farbsignal subtrahiert wird. Ein Monitor mit Komponenteneingangsbuchsen ist erforderlich, um Komponentensignal auszugeben.

## ■ Kompositvideosignal

Bei dem Kompositvideosignal-System besteht das Videosignal aus den drei Grundelementen eines Videobildes: Farbe, Helligkeit und Synchronisationsdaten. Eine Kompositvideobuchse an einer Videokomponente überträgt diese drei Elemente gemeinsam.

## ■ Deep Color

Deep Color bezieht sich auf die Verwendung verschiedener Farbtiefen in Anzeigen, von 24-Bit-Tiefen in vorherigen Versionen der HDMI-Spezifikation. Diese zusätzliche Bit-Tiefe erlaubt es HDTVs und anderen Anzeigen, von Millionen von Farben zu Milliarden von Farben zu gehen und On-Screen Farbverfälschung zu beseitigen, so dass glatte tonale Übergänge und subtile Abstufungen zwischen Farben erzielt werden. Der gesteigerte Kontrast kann ein Vielfaches der früher möglichen Grauschattierungen zwischen Schwarz und Weiß darstellen. Außerdem steuert Deep Color die Anzahl der verfügbaren Farben innerhalb der Grenzen, die durch RGB oder YCbCr-Farbraum definiert sind.

## ■ Dialog-Normalisierung

Die Dialog-Normalisierung ist ein Merkmal von Dolby Digital und DTS, das dafür verwendet wird, die Programme auf dem gleich durchschnittlichen Hörpegel zu halten, damit der Anwender den Lautstärkereglern zwischen den Dolby Digital- oder DTS-Programmen nicht verstellen muss.

## ■ Dolby Digital

Dolby Digital ist ein Digital-Surround-Soundsystem, das Ihnen vollständig unabhängiges Mehrkanal-Audio bietet. Mit 3 Frontkanälen (links, Center und rechts) und 2 Surround-Stereokanälen bietet Dolby Digital 5 Vollbereich-Audiokanäle. Mit einem zusätzlichen Kanal für besondere Basseffekte, die (Niederfrequenzeffekt) genannt werden, weist das System insgesamt 5.1-Kanäle auf (wird als 0.1-Kanal gezählt). Durch die Verwendung von 2-Kanal-Stereo für die Surround-Lautsprecher, können genauere bewegte Soundeffekte und ein besseres Surround-Soundumfeld als mit Dolby Surround erzielt werden. Der von den 5 Vollbereich-Kanälen reproduzierte breite Dynamikbereich (von maximaler bis minimaler Lautstärke) und die präzise Ortung des Sounds, die durch die Digital-Soundverarbeitung erreicht wird, verwöhnen den Hörer mit bis jetzt unbekanntem Realismus und Erregung. Mit diesem Gerät kann jedes Soundumfeld von der Mono- bis zu der 5.1-Kanal-Konfiguration frei gewählt werden, um Ihnen erhöhtes Vergnügen bieten zu können.

## ■ Dolby Digital EX

Dolby Digital EX kreiert 6 Ausgangskanäle mit voller Bandbreite von den 5.1-Kanal-Quellen. Dies wird unter Verwendung eines Matrixdecoders erzielt, der die 3 Surround-Kanäle von den 2 Kanälen der Originalaufnahme ableitet. Für beste Ergebnisse sollte Dolby Digital EX mit den mit Dolby Digital Surround EX aufgezeichneten Tonspuren von Filmen verwendet werden. Mit diesem zusätzlichen Kanal können Sie sich an mehr Dynamik und realistisch bewegtem Sound erfreuen, besonders mit Szenen mit „Flyover“- und „Fly-Around“-Effekten.

### ■ Dolby Digital Plus

Dolby Digital Plus ist eine hochentwickelte Audiotechnologie, entwickelt für High-Definition-Programmierung und Medien einschließlich HD-Sendungen, HD DVD und Blu-ray Disc. Als vorgeschriebener Audiostandard für HD DVD und optionaler Audiostandard für Blu-ray Disc gewählt, liefert diese Technologie Mehrkanal-Sound für diskrete Kanalausgabe. Mit Unterstützung von Bitraten bis zu 6,0 Mbps kann Dolby Digital Plus bis zu 7.1 diskrete Audiokanäle gleichzeitig tragen. Unterstützt durch die HDMI-Version 1.3 und entworfen für die optischen Disc-Player und AV-Receiver/Verstärker der Zukunft bleibt Dolby Digital Plus auch voll kompatibel mit vorhandenen Mehrkanal-Audiosystemen, die Dolby Digital enthalten.

### ■ Dolby Pro Logic II

Dolby Pro Logic II repräsentiert eine wesentlich verbesserte Technik, die zur Dekodierung einer großen Anzahl von bestehenden Dolby Surround-Quellen verwendet wird. Diese neue Technologie ermöglicht eine diskrete 5-Kanal-Wiedergabe mit 2 linken und rechten Frontkanälen, 1 Center-Kanal und 2 linken und rechten Surround-Kanälen (anstelle 1 Surround-Kanals bei konventioneller Pro Logic-Technologie). Es stehen 3 Modi zur Auswahl: „Music-Modus“ für Musikquellen, „Movie-Modus“ für Filmquellen und „Game-Modus“ für Videospielquellen.

### ■ Dolby Pro Logic IIx

Bei Dolby Pro Logic IIx handelt es sich um eine neue Technologie, die eine diskrete Multikanal-Wiedergabe von 2-Kanal- oder Mehrkanal-Signalquellen ermöglicht. Es stehen 3 Modi zur Auswahl: „Music-Modus“ für Musikquellen, „Movie-Modus“ für Filmquellen (nur Zweikanal-Quellen) und „Game-Modus“ für Videospielquellen.

### ■ Dolby Surround

Dolby Surround verwendet ein 4-Kanal-Analogaufnahmesystem, um realistische und dynamische Soundeffekte zu reproduzieren: 2 linke und rechte Frontkanäle (Stereo), einen Center-Kanal für den Dialog (Mono) und einen Surround-Kanal für spezielle Soundeffekte (Mono). Der Surround-Kanal reproduziert den Sound mit einem engen Frequenzbereich. Dolby Surround wird weit verbreitet mit fast allen Videobändern und Laserdisks sowie auch in vielen TV- und Kabelsendungen verwendet. Der in dieses Gerät eingebaute Dolby Pro Logic-Decoder verwendet ein Digitalsignal-Verarbeitungssystem, das die Lautstärke jedes Kanals automatisch stabilisiert, um die bewegten Soundeffekte und die Richtwirkung zu betonen.

### ■ Dolby TrueHD

Dolby TrueHD ist eine hochentwickelte verlustlose Audiotechnologie, entwickelt für High-Definition Disc-basierende Medien einschließlich HD DVD und Blu-ray Disc. Als vorgeschriebener Audiostandard für HD DVD und optionaler Audiostandard für Blu-ray Disc gewählt, liefert diese Technologie Sound, der Bit für Bit identisch mit dem Studio-Master ist und ermöglicht ein High-Definition-Heimtheater-Erlebnis. Mit Unterstützung von Bitraten bis zu 18,0 Mbps kann Dolby TrueHD bis zu 8 diskrete Kanäle von 24-Bit/96 kHz Audio gleichzeitig tragen. Unterstützt für die HDMI-Version 1.3 und entworfen für die optischen Disc-Player und AV-Receiver/Verstärker der Zukunft bleibt Dolby TrueHD auch voll kompatibel mit vorhandenen Mehrkanal-Audiosystemen und bewahrt die Metadaten-Fähigkeit von Dolby Digital, wodurch Dialognormalisierung und Dynamikbereichsteuerung ermöglicht wird.

### ■ DSD

Die Direct Stream Digital (DSD)-Technologie speichert Audiosignale auf digitalen Speichermedien wie Super Audio-CDs. Mit DSD werden Signale als Einzelbitwerte mit einer Hochfrequenzabtastrate von 2,8224 MHz gespeichert, während Noise-Shaping und Oversampling zur Reduzierung der Verzerrung eingesetzt werden, die bei der sehr hohen Quantisierung von Audiosignalen häufig auftritt. Aufgrund der hohen Abtastrate kann eine bessere Audioqualität als mit dem PCM-Format erzielt werden, das für herkömmliche Audio-CDs verwendet wird.

### ■ DTS 96/24

DTS 96/24 bietet einen nie erreichten Pegel an Klangqualität für Mehrkanalsound auf DVD-Video, und ist vollständig rückwärts-kompatibel mit allen DTS-Decodern. „96“ bezieht sich auf eine Abtastrate von 96 kHz (im Gegensatz zur typischen Abtastrate von 48 kHz). „24“ bezieht sich auf die 24-Bit Wortlänge. DTS 96/24 bietet eine Klangqualität, die transparent zu dem Original-96/24-Master und dem 96/24 5.1-Kanal-Sound mit vollwertigem Filmvideo für Musikprogramme und Film-Tonspuren auf DVD-Video ist.

### ■ DTS Digital Surround

DTS Digital-Surround wurde entwickelt, um die analogen Tonspuren von Filmen mit 6.1-Kanal-Digital-Tonspur zu ersetzen, und gewinnt nun in Filmtheatern in aller Welt an Beliebtheit. DTS, Inc. hat ein Heim-Theater-System entwickelt, so dass Sie nun die Tiefe des Sounds und die natürliche räumliche Repräsentation von DTS Digital-Surround auch in Ihrem Heim genießen können. Dieses System erzeugt praktisch verzerrungsfreien 6-Kanal-Sound (technisch gesprochen einen vorderen linken und rechten, Center-, linken und rechten Surround-Kanal sowie LFE 0.1 (Subwoofer) Kanäle für insgesamt 5.1-Kanäle). Das Gerät schließt einen DTS-ES-Decoder ein, der die Reproduktion von 6.1-Kanälen ermöglicht, indem der hintere Surround-Kanal zu dem bestehenden 5.1-Kanal-Format hinzugefügt wird.

## ■ DTS Express

DTS Express ist eine hochentwickelte Audiotechnologie für das optionale Merkmal auf Blu-ray Disc oder HD DVD, das Audio mit hoher Qualität und niedriger Bitrate optimiert für Netzwerk-Streaming und Internet-Anwendungen bietet. DTS Express wird für das Sekundär-Audiomerkmal von Blu-ray Disc oder das Sub-Audio-Merkmal von HD DVD verwendet. Diese Merkmale liefern Audiokommentare (zum Beispiel zusätzliche Kommentare vom Regisseur eines Films) auf Anfrage der Anwender über Internet usw. DTS Express-Signale werden mit dem Haupt-Audiostream auf der Player-Komponente abgemischt, und die Komponente sendet den abgemischten Audio-Stream über digitales Koax-, Lichtleiter- oder Analogkabel zu den AV-Receiver/Verstärkern.

## ■ DTS-HD Master Audio

DTS-HD Master Audio ist eine hochentwickelte verlustlose Audiotechnologie, entwickelt für High-Definition Disc-basierende Medien einschließlich HD DVD und Blu-ray Disc. Als vorgeschriebener Audiostandard für sowohl HD DVD als auch Blu-ray Disc gewählt, liefert diese Technologie Sound, der Bit für Bit identisch mit dem Studio-Master ist und ermöglicht ein High-Definition-Heimtheater-Erlebnis. Mit Unterstützung von Bitraten bis zu 18,0 Mbps für HD DVD und 24,5 Mbps für Blu-ray Disc kann DTS-HD Master Audio bis zu 7.1 diskrete Kanäle von 24-Bit/96 kHz Audio gleichzeitig tragen. Unterstützt durch die HDMI-Version 1.3 und entworfen für die optischen Disc-Player und AV-Receiver/Verstärker der Zukunft bleibt DTS-HD Master Audio auch voll kompatibel mit vorhandenen Mehrkanal-Audiosystemen, die DTS Digital Surround enthalten.

## ■ DTS-HD High Resolution Audio

DTS-HD High Resolution Audio ist eine hochauflösende Audiotechnologie, entwickelt für High-Definition Disc-basierende Medien einschließlich HD DVD und Blu-ray Disc. Als ein optionaler Audiostandard für HD DVD und Blu-ray Disc gewählt, liefert diese Technologie Sound, der praktisch nicht vom Original unterscheidbar ist, und ermöglicht ein High-Definition-Heimtheater-Erlebnis. Mit Unterstützung von Bitraten bis zu 3.0 Mbps für HD DVD und 6.0 Mbps für Blu-ray Disc kann DTS-HD High Resolution Audio bis zu 7.1 diskrete Kanäle von 24-Bit/96 kHz Audio gleichzeitig tragen. Unterstützt durch die HDMI-Version 1.3 und entworfen für die optischen Disc-Player und AV-Receiver/Verstärker der Zukunft bleibt DTS-HD High Resolution Audio auch voll kompatibel mit vorhandenen Mehrkanal-Audiosystemen, die DTS Digital Surround enthalten.

## ■ HDMI

HDMI (High-Definition Multimedia Interface) ist die erste von der Industrie unterstützte, nicht komprimierte, vollständig digitale Audio/Video-Schnittstelle. Durch Verwendung einer Schnittstelle zwischen einer beliebigen Quelle (wie zum Beispiel einer Settop-Box oder einem A/V-Receiver) und einem Audio/Video-Monitor (wie zum Beispiel einem digitalen Fernseher), unterstützt HDMI die Standard-, betonten und hoch auflösenden Videosignale sowie die Multikanal-Digital-Audiosignale unter Verwendung eines einzigen Kabels. HDMI überträgt alle ATSC HDTV Standards und unterstützt 8-Kanal-Digital-Audio, wobei Reserven in der Bandbreite für weitere Erweiterungs- und Lösungsfunktion in der Zukunft vorhanden sind.

Bei Verwendung in Kombination mit HDCP (High-bandwidth Digital Content Protection) bürgt HDMI eine sichere Audio/Video-Schnittstelle, die den Sicherheitsanforderungen der Inhaltprovider und Systembetreiber entspricht. Für weitere Informationen über HDMI besuchen Sie bitte die HDMI-Webseite unter „<http://www.hdmi.org/>“.

## ■ LFE 0.1-Kanal

Dieser Kanal reproduziert Niederfrequenzsignale. Der Frequenzbereich dieses Kanals beträgt 20 Hz bis 120 Hz. Dieser Kanal wird als 0.1 gezählt, da er nur den niedrigen Frequenzbereich betont, wenn mit dem von anderen 5/6 Kanälen in einem Dolby Digital oder DTS 5.1/6.1-Kanalsystem reproduzierten Vollbereich verglichen.

## ■ MP3

Eine der Audio-Kompressionsmethoden, die von MPEG verwendet wird. Hier wird die irreversible Kompressionsmethode eingesetzt, die eine hohe Kompressionsrate durch Ausdünnen der Daten des vom menschlichen Ohr kaum wahrnehmbaren Frequenzbereichs erzielt. Von diesem Verfahren wird angenommen, dass es die Datenmenge um etwa 1/11 (128 Kbps) komprimiert, während eine mit einer Musik-CD vergleichbare Tonqualität bewahrt wird.

## ■ Neo:6

Neo:6 decodiert die konventionellen 2-Kanal-Quellen für die 6-Kanal-Wiedergabe mit einem speziellen Decoder. Dieser ermöglicht die Wiedergabe mit Vollbereich-Kanälen höherer Kanaltrennung, gleich wie die Wiedergabe von diskreten Digitalsignalen. Es stehen zwei Modi zur Auswahl: „Music-Modus“ für Musikquellen und „Cinema-Modus“ für Filmquellen.

### ■ PCM (Linear PCM)

Linear PCM ist ein SignalfORMAT, unter dem ein Analog-Audiosignal digitalisiert, aufgezeichnet und übertragen wird, ohne jegliche Komprimierung zu verwenden. Dies wird als eine Methode für die Aufnahme von CDs und DVD-Audio verwendet. Das PCM System verwendet eine Technik für die Abtastung der Größe des Analogsignals während einer sehr kleinen Zeitspanne. Mit der „Pulse Code Modulation“ wird das Analogsignal in Impulse codiert und danach für die Aufnahme moduliert.

### ■ Abtastfrequenz und Anzahl der quantisierten Bit

Wenn ein Analog-Audiosignal digitalisiert wird, wird die Anzahl der Abtastungen des Signals pro Sekunde als Abtastfrequenz bezeichnet, wogegen der Feinheitgrad bei der Umwandlung des Soundpegels in einen numerischen Wert als Anzahl der quantisierten Bit bezeichnet wird. Der Bereich der Bitraten, die wiedergegeben werden können, wird anhand der Abtastrate bestimmt, wogegen der die Soundpegeldifferenz darstellende Dynamikbereich durch die Anzahl der quantisierten Bit bestimmt wird. Im Prinzip wird mit höherer Abtastfrequenz der wiederzugebende Frequenzbereich verbreitert, und mit der Zunahme der Anzahl der quantisierten Bit kann der Soundpegel feiner reproduziert werden.

### ■ S-Video-Signal

Bei dem S-video Signalsystem wird das Videosignal, das normalerweise unter Verwendung eines Stiftkabels in das Y Signal für die Luminanz (Leuchtdichte) sowie das C Signal für die Chrominanz (Farbsignal) aufgetrennt und übertragen wird, über das S-video Kabel übertragen. Die Verwendung der S VIDEO-Buchse eliminiert Übertragungsverluste in dem Videosignal und gestattet Aufnahme und Wiedergabe von noch schöneren Bildern.

### ■ WAV

Windows Standard-Audiodatei-Format, das die Methode zur Aufzeichnung der durch Konvertierung von Audiosignalen erhaltenen Digitaldaten definiert. Die Kompressionsmethode (Codierung) wird nicht festgelegt, so dass eine gewünschte Kompressionsmethode verwendet werden kann. Als Vorgabe ist es mit der PCM-Methode (keine Kompression) und einigen Kompressionsmethoden einschließlich der ADPCM-Methode kompatibel.

### ■ WMA

Eine Audio-Kompressionsmethode, entwickelt von Microsoft Corporation. Hier wird die irreversible Kompressionsmethode eingesetzt, die eine hohe Kompressionsrate durch Ausdünnen der Daten des vom menschlichen Ohr kaum wahrnehmbaren Frequenzbereichs erzielt. Von diesem Verfahren wird angenommen, dass es die Datenmenge um etwa 1/22 (64 Kbps) komprimiert, während eine mit einer Musik-CD vergleichbare Tonqualität bewahrt wird.

# Soundfeldprogramm-Informationen

## ■ Elemente eines Soundfeldes

Was wirklich die reichen, vollen Klangfarben eines Live-Instrumentes ausmacht, sind die Mehrfachreflexionen von den Wänden des Raumes. Zusätzlich zur Erhaltung eines lebendigen Klangs ermöglichen uns diese Reflexionen die Position des Musikers ebenso wie die Größe und Form des Raumes zu erkennen, in dem wir sitzen.

In jedem Umfeld gelangen neben den direkt von dem Instrument des Musikers an unsere Ohren gelangenden Tönen auch zwei spezielle Arten von Reflexionen an unsere Ohren, die in Kombination das Soundfeld ausmachen.

### Frühe Reflexionen

Der reflektierte Sound erreicht unsere Ohren extrem schnell (50 ms bis 100 ms nach dem direkten Sound), nachdem er von nur einer Fläche (zum Beispiel der Decke oder einer Wand) reflektiert wurde. Die frühen Reflexionen fügen tatsächlich Klarheit zu dem direkten Sound hinzu.

### Nachhall

Damit werden die von mehr als einer Fläche (zum Beispiel von den Wänden und der Decke des Raumes) erzeugten Reflexionen bezeichnet, die so zahlreich sind, dass sie gemeinsam ein akustisches Nachglühen verursachen. Es handelt sich dabei um ungerichtete Reflexionen, welche die Klarheit des direkten Sounds etwas vermindern.

Der direkte Sound, die frühen Reflexionen und der darauf folgende Nachhall helfen uns gemeinsam bei der subjektiven Bestimmung der Größe und Form des Raumes, und es sind diese Informationen, die der Digital-Soundfeldprozessor reproduziert, um die Soundfelder zu generieren.

Falls Sie die entsprechenden frühen Reflexionen und den nachfolgenden Nachhall in Ihrem Hörraum erzeugen könnten, wären Sie in der Lage, Ihr eigenes Hörumfeld zu generieren. Die Akustik Ihres Raumes könnte auf die einer Konzerthalle, eines Tanzsaals oder einen Raum mit virtuell jeder beliebige Größe geändert werden. Diese Fähigkeit zur Erzeugung der gewünschten Soundfelder hat Yamaha mit dem Digital-Soundfeldprozessor verwirklicht.

## ■ CINEMA DSP

Da die Dolby Surround und DTS Systeme ursprünglich für die Verwendung in Filmtheatern ausgelegt wurden, wird ihr Effekt am besten in einem Theater mit vielen Lautsprechern wahrgenommen, das für akustische Effekte ausgelegt ist. Da die Bedingungen in Ihrem Heim, wie zum Beispiel die Raumgröße, das Wandmaterial, die Anzahl der Lautsprecher usw., sehr unterschiedlich sein können, ist es unvermeidbar, dass auch Unterschiede in dem gehörten Sound auftreten. Basierend auf eine Vielzahl tatsächliche Messdaten, bietet Yamaha CINEMA DSP das audiovisuelle Erlebnis eines Kinos auch in Ihrem Hörraum in Ihrem Heim, durch Verwendung der Original-Soundfeld-Technologie Yamaha in Kombination mit verschiedenen digitalen Audiosystemen.

## ■ CINEMA DSP 3D

Die tatsächlich gemessenen Soundfelddaten enthalten die Information der Höhe der Soundbilder. Das CINEMA DSP 3D-Merkmal erzielt die Reproduktion der akkuraten Höhe des Soundbildes, so dass es genaue und intensive stereoskopische Soundfelder in einem Hörraum erzeugt.

## ■ SILENT CINEMA

Yamaha hat einen natürlichen, realistischen DSP Soundeffekt-Algorithmus für Kopfhörer entwickelt. Die Parameter für Kopfhörer wurden für jedes Soundfeld eingestellt, so dass genaue Repräsentationen aller Soundfeldprogramme auch über Kopfhörer genossen werden können.

## ■ Virtual CINEMA DSP

Yamaha hat einen Virtual CINEMA DSP Algorithmus entwickelt, der Ihnen das Vergnügen der DSP Soundfeld-Surround-Effekte auch ohne Surround-Lautsprecher gestattet, indem virtuelle Surround-Lautsprecher verwendet werden. Es ist sogar möglich, Virtual CINEMA DSP mit einem minimalen Zwei-Lautsprecher-System zu genießen, das keinen Center-Lautsprecher einschließt.

## ■ Compressed Music Enhancer

Das Compressed Music Enhancer-Merkmal dieses Geräts verbessert Ihr Hörerlebnis, indem die fehlenden Harmonien in einem Kompressionsartefakt wieder hergestellt werden. Dadurch wird die abgeflachte Komplexität durch den Verlust der Höhentreue ebenso wie das Fehlen von Bässen durch den Verlust sehr niedriger Frequenzen ausgeglichen und eine verbesserte Leistung des gesamten Soundsystems erzielt.

## ■ Klangausgabe auf jedem Lautsprecher

Die Klangausgabe auf jedem Lautsprecher hängt vom Typ der eingespeisten Audiosignale ab. Beachten Sie die Diagramme in der nachstehenden Tabelle, die das Lautsprecherlayout für jedes Soundfeldprogramm beschreiben. Einzelheiten zur Klangausgabe auf jedem Lautsprecher in den Soundfeldprogrammen finden Sie unter „Klangausgabe in jedem Soundfeldprogramm“ in „APPENDIX (ANHANG)“ am Ende dieses Handbuchs.

### Hinweis

Beachten Sie, dass die Klangausgabe der Lautsprecher je nach dem Typ der wiedergegebenen Eingangsquelle möglicherweise nicht ausreichend ist. Weiterhin sind möglicherweise Kanäle vorhanden, die nur teilweise verwendet werden können, wenn Sie auf spezifische Aspekte von Filmen eingestellt sind, beispielsweise spezielle Klangeffekte, usw.



Mit Ausnahme von „2ch Stereo“, „7ch Stereo“ und „STRAIGHT“ können Sie einen Decoder zur Ausgabe von Sound von hinteren Surround-Lautsprechern wählen (siehe Seite 45).

# Information über parametrischen Equalizer

Dieses Gerät verwendet den Yamaha Parametric Room Acoustic Optimizer (YPAO) gemeinsam mit dem Parametric EQ (Equalizer) (siehe Seite 82), um die Frequenzangeigenschaften des parametrischen Entzerrers (Equalizer) durch richtige Einstellungen an die akustischen Gegebenheiten Ihrer Wohnlandschaft anpassen zu können. Der YPAO verwendet eine Kombination aus den folgenden drei Parametern (Frequenz, Gewinn und Q-Faktor), um hochpräzise Einstellungen der Frequenzangeigenschaften zu ermöglichen.

## ■ Frequenz

Dieser Parameter kann innerhalb einer Drittel Oktave in Inkrementen zwischen 32 Hz und 16 kHz eingestellt werden.

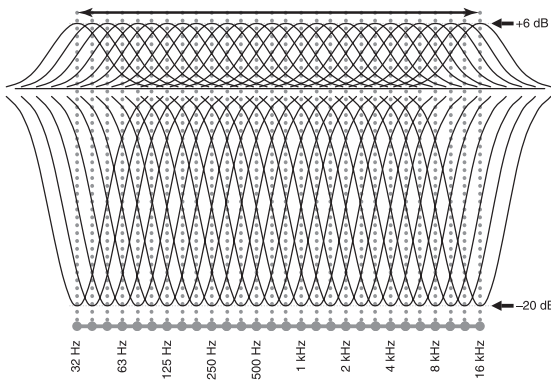

## ■ Gewinn (Verstärkung)

Dieser Parameter kann in Inkrementen von 0,5 dB zwischen -20 und +6 dB eingestellt werden.

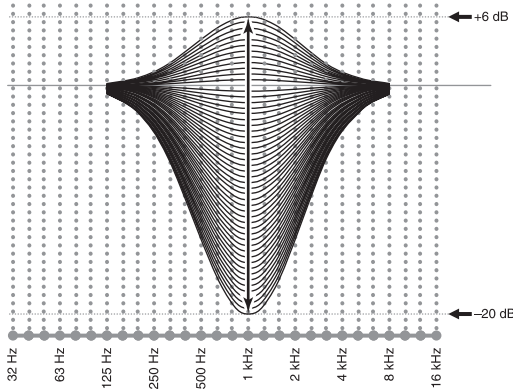

## ■ Q-Faktor

Die Breite des spezifizierten Frequenzbandes wird als Q-Faktor bezeichnet. Dieser Parameter kann zwischen den Werten von 0,5 bis 10 eingestellt werden.

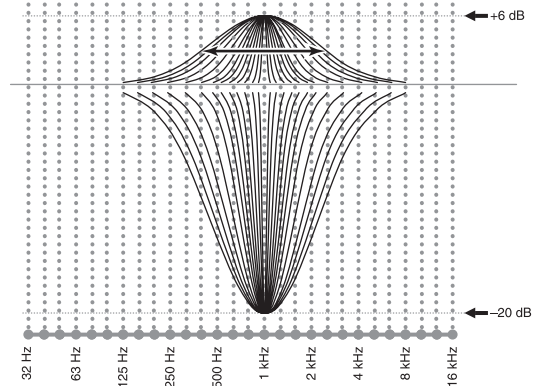

YPAO stellt die Frequenzangeigenschaften passen zu Ihren Höranforderungen an, indem eine Kombination aus den drei obigen Parametern (Frequenz, Gewinn und Q-Faktor) für jedes Frequenzband des parametrischen Equalizers dieses Gerätes verwendet wird. Dieses Gerät weist 7 Equalizer-Frequenzbänder für jeden Kanal auf. Die Verwendung mehrerer Equalizer-Frequenzbänder bietet genauere Einstellung der Frequenzangeigenschaften (wie es in Abbildung 2 dargestellt ist). Dies ist nicht möglich, wenn nur ein einziges Equalizer-Frequenzband verwendet wird (wie in Abbildung 1 dargestellt).

Abbildung 1



Abbildung 2



# Technische Daten

## AUDIOABSCHNITT

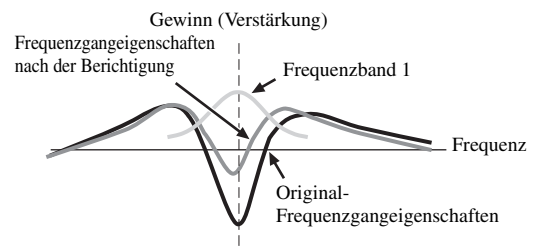
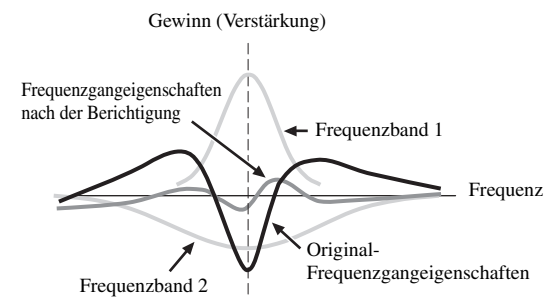
- Minimale Musik-Effektiv-Ausgangsleistung für Front-, Center-, Surround- und hinteren Surround-Lautsprecher  
20 Hz bis 20 kHz, 0,04% Klirr, 8 Ω ..... 140 W
- Dynamikleistung (IHF)  
L/R Frontlautsprecher 8/6/4/2 Ω ..... 170/205/265/345 W
- Maximale nützliche Ausgangsleistung (JEITA)  
[Modelle für Asien, China, Korea und Universalmodell]  
1 kHz, 10% Klirr, 8 Ω ..... 185 W
- Maximale Ausgangsleistung  
[Modelle für Großbritannien und Europa]  
1 kHz, 0,7% Klirr, 4 Ω ..... 200 W
- Dynamikumfang  
8 Ω ..... 0,84 dB
- Ausgangsleistung nach IEC  
[Modelle für Großbritannien und Europa]  
L/R Frontlautsprecher 1 kHz, 0,04% Klirr, 8 Ω ..... 145 W
- Dämpfungsfaktor (IHF)  
L/R Frontlautsprecher 20 Hz bis 20 kHz, 8 Ω ..... 150 oder mehr
- Eingangsempfindlichkeit/Eingangsimpedanz  
PHONO ..... 3,5 mV/47 kΩ  
CD usw. .... 200 mV/47 kΩ  
MULTI CH INPUT ..... 200 mV/47 kΩ
- Maximale Eingangsspannung  
PHONO (1 kHz, 0,1% Klirr) ..... 60 mV oder mehr  
CD usw. (1 kHz, 0,5% Klirr) ..... 2,4 V oder mehr
- Nenn-Ausgangsspannung/Ausgangsimpedanz  
OUT (REC) ..... 200 mV/900 Ω  
PRE OUT ..... 1,0 V/1,2 kΩ  
SUBWOOFER ..... 2,0 V/1,2 kΩ  
ZONE 2/ZONE 3 OUT ..... 1,0 V/1,4 kΩ
- Nennbelastbarkeit/Impedanz der Kopfhörerbuchse  
CD usw. (1 kHz, 40 mV, 8 Ω) ..... 150 mV/100 Ω
- Frequenzgang  
CD bis L/R Frontlautsprecher, Pure Direct  
..... 10 Hz bis 100 kHz, +0/-3 dB
- Abweichung von der RIAA-Entzerrungskurve  
PHONO (20 Hz bis 20 kHz) ..... 0 ± 0,5 dB
- Gesamtklirrfaktor  
PHONO bis OUT (REC)  
(20 Hz bis 20 kHz, 1 V) ..... 0,02% oder weniger  
CD usw. bis L/R Frontlautsprecher  
(20 Hz bis 20 kHz, 70 W, 8 Ω) ..... 0,04% oder weniger
- Signal-Rauschspannungsabstand (IHF-A Netzwerk)  
PHONO (5 mV) bis L/R Frontlautsprecher  
[Modelle für Australien, Großbritannien und Europa]  
..... 81 dB oder mehr  
[Andere Modelle] ..... 86 dB oder mehr  
CD usw. (250 mV) bis L/R Frontlautsprecher  
..... 100 dB oder mehr
- Restrauschen (IHF-A Netzwerk)  
L/R Frontlautsprecher ..... 150 µV oder weniger
- Kanaltrennung (1 kHz/10 kHz)  
PHONO (abgeschlossen) bis L/R Frontlautsprecher  
..... 60 dB/55 dB oder mehr  
CD usw. (5,1 kΩ abgeschlossen) bis L/R Frontlautsprecher  
..... 60 dB/45 dB oder mehr

- Klangregler (Vorne L/R, Center, Subwoofer)  
BASS Boost/Cut ..... ±6 dB/50 Hz  
BASS-Übernahmefrequenz ..... 350 Hz  
TREBLE Boost/Cut ..... ±6 dB/20 kHz  
TREBLE-Übernahmefrequenz ..... 3,5 kHz
- Zone 2/Zone 3 Klangregler  
BASS Boost/Cut ..... ±10 dB/100 Hz  
BASS-Übernahmefrequenz ..... 450 Hz  
TREBLE Boost/Cut ..... ±10 dB/10 kHz  
TREBLE-Übernahmefrequenz ..... 2,0 kHz
- Filtercharakteristik (fc=40/60/80/90/100/110/120/160/200 Hz)  
H.P.F. (Front, Center, Surround, Surr. Back, Präsenz: Klein)  
..... 12 dB/oct.  
L.P.F. (Subwoofer) ..... 24 dB/oct.

## VIDEOABSCHNITT

- VideofORMAT [MONITOR OUT] (Hintergrund)  
[Modelle für USA, Kanada, Korea und Universalmodell]  
..... NTSC/PAL  
[Modelle für Großbritannien, Europa, Australien,  
Asien und China] ..... PAL/NTSC
- VideofORMAT (Videoumwandlung) ..... NTSC/PAL
- Signalpegel  
Composite ..... 1 Vp-p/75 Ω  
S-Video ..... 1 Vp-p/75 Ω (Y), 0,286 Vp-p/75 Ω (C)  
Komponentensignal ..... 1 Vp-p/75 Ω (Y), 0,7 Vp-p/75 Ω (Pb/Pk)
- Maximaler Eingangspegel (Videoumwandlung aus)  
..... 1,5 Vs-s oder mehr
- Signal-Rauschspannungsabstand (Videoumwandlung aus)  
..... 60 dB oder mehr
- Frequenzgang [MONITOR OUT]  
Component (Videoumwandlung aus)  
..... 5 Hz bis 100 MHz, ±3 dB
- VideofORMAT [ZONE OUT] (grauer Hintergrund)  
[Modelle für USA, Kanada, Korea und Universalmodell]  
..... NTSC  
[Modelle für Großbritannien, Europa, Australien,  
Asien und China] ..... PAL

## UKW-ABSCHNITT

- Empfangsbereich  
[Modelle für USA und Kanada] ..... 87,5 bis 107,9 MHz  
[Modelle für Asien und Universalmodell]  
..... 87,5/87,50 bis 108,0/108,00 MHz  
[Andere Modelle] ..... 87,50 bis 108,00 MHz
- 50 dB Ruhe-Sensitivität (IHF)  
Mono/Stereo ..... 2,0/25 µV (17,3/39,2 dBf)
- Nutzempfindlichkeit (IHF) ..... 1,0 µV (11,2 dBf)
- Selektivität (400 kHz) ..... 70 dB
- Signal-Rauschspannungsabstand (IHF)  
Mono/Stereo ..... 76 dB/70 dB
- Klirrfaktor (1 kHz)  
Mono/Stereo ..... 0,2/0,3%
- Stereo-Kanaltrennung (1 kHz)  
Stereo ..... 42 dB
- Frequenzgang  
Stereo ..... 20 Hz bis 15 kHz, +0,5, -2 dB
- Antenneneingang (asymmetrisch) ..... 75 Ω

**MW-ABSCHNITT**

- Empfangsbereich  
 [Modelle für USA und Kanada] ..... 530 bis 1710 kHz  
 [Modelle für Asien und Universalmodell]  
 ..... 530/531 bis 1710/1611 kHz  
 [Andere Modelle] ..... 531 bis 1611 kHz
- Nutzeempfindlichkeit ..... 300 µV/m

**ALLGEMEINES**

- Netzspannung/-frequenz  
 [Modelle für USA und Kanada]  
 ..... 120 V Wechselspannung, 60 Hz  
 [Modelle für Asien und Universalmodell]  
 ..... 110/120/220/230–240 V Wechselspannung, 50/60 Hz  
 [Modell für China] ..... 220 V Wechselspannung, 50 Hz  
 [Modell für Korea] ..... 220 V Wechselspannung, 60 Hz  
 [Modell für Australien] ..... 240 V Wechselspannung, 50 Hz  
 [Modelle für Großbritannien und Europa]  
 ..... 230 V Wechselspannung, 50 Hz
- Leistungsaufnahme  
 [Modelle für USA und Kanada] ..... 500 W/630 VA  
 [Andere Modelle] ..... 500 W
- Leistungsaufnahme im Bereitschaftsmodus  
 [Modelle für USA und Kanada] ..... 0,1 W oder weniger  
 [Universalmodell] (240 V Wechselspannung, 50 Hz)  
 ..... 0,33 W oder weniger  
 [Andere Modelle] ..... 0,1 W oder weniger
- Maximale Leistungsaufnahme [nur Universalmodell]  
 6ch, 10% Klirr ..... 1100 W
- Kaltgeräte-Steckdosen  
 [Modelle für USA und Kanada]  
 ..... 2 (Gesamt max. 100 W/0,8 A)  
 [Modelle für Asien, China und Universalmodell]  
 ..... 2 (Gesamt max. 50 W)  
 [Modell für Australien] ..... 1 (100 W)  
 [Modell für Großbritannien] ..... 1 (max. 100 W/0,4 A)  
 [Modelle für Europa] ..... 2 (Gesamt max. 100 W/0,4 A)
- Abmessungen (B x H x T) ..... 435 x 171 x 438,5 mm
- Gewicht ..... 17,4 kg

\* Die technischen Daten können jederzeit ohne vorherige Vorankündigung geändert werden.

**■ HDMI-Signalkompatibilität**

**Audiosignale**

Audiosignaltypen	Audiosignalfomate	Kompatible Medien
2-Kanal-Linear-PCM	2ch, 32-192 kHz, 16/20/24 bit	CD, DVD-Video, DVD-Audio usw.
Multikanal-Linear-PCM	8ch, 32-192 kHz, 16/20/24 bit	DVD-Audio usw.
DSD	2/5.1ch, 2,8224 MHz, 1 bit	SACD usw.
Bitstream	Dolby Digital, DTS	DVD-Video usw.
Bitstream (High-Definition-Audio)	Dolby TrueHD, Dolby Digital Plus, DTS-HD Master Audio, DTS-HD High Resolution Audio	Blu-ray Disc, HD DVD usw.



- Wenn die Eingangsquellenkomponente die Bitstream-Audiosignale von Audio-Kommentaren decodieren kann, können Sie die Audioquellen mit abgemischten Audio-Kommentaren mit folgenden Verbindungen abspielen:  
 – Mehrkanal-Annalog-Audioeingang (siehe Seite 29)  
 – DIGITAL INPUT OPTICAL (oder COAXIAL)
- Siehe mitgelieferte Bedienungsanleitungen der Eingangsquellenkomponente, und stellen Sie die Komponente entsprechend ein.

**Hinweise**

- Bei der Wiedergabe von mit CPPM-Kopierschutz versehenem DVD-Audio können die Video- und Audiosignale vielleicht nicht richtig ausgegeben werden, abhängig von dem Typ des DVD-Players.
- Dieses Gerät ist mit HDCP-inkompatiblen HDMI- oder DVI-Komponenten nicht kompatibel.
- Zum Decodieren von Audio-Bitstreamsignalen auf diesem Gerät stellen Sie die Eingangsquelle entsprechend ein, so dass die Komponente die Bitstream-Audiosignale direkt ausgibt (decodiert nicht die Bitstream-Signale auf der Komponente). Einzelheiten siehe mitgelieferte Bedienungsanleitung.
- Das Gerät ist nicht mit den Audio-Kommentarmerkmalen von Blu-ray Disc oder HD DVD kompatibel (zum Beispiel spezielle aus dem Internet heruntergeladene Audioinhalte). Das Gerät spielt nicht die Audio-Kommentare von Blu-ray Disc oder HD DVD-Inhalten ab.

**Videosignale**

Dieses Gerät ist mit den folgenden Videosignalen der folgenden Auflösungen kompatibel:

**Videosignalfomat**

- 480i/576i
- 480p/576p
- 720p
- 1080i
- 1080p

**Bildwiederholfrequenz**

- 59,94(60)/50 Hz



Das Gerät akzeptiert auch 30- oder 36-Bit Deep Color-Videosignale.

Die HDMI-Schnittstelle dieses Gerätes beruht auf den folgenden Standards:

- HDMI Version 1.3a (High-Definition Multimedia Interface, Spezifikationsversion 1.3a) lizenziert von der HDMI Licensing, LLC.
- HDCP (High-bandwidth Digital Content Protection System) lizenziert von der Digital Content Protection, LLC.



# Stichwortverzeichnis

## ■ Numerics

2ch Stereo Direct, Soundfeld-Parameter	76
2ch STEREO, Soundfeldprogramme	49
2-Kanal-Stereo direkt, Soundfeld-Parameter	76
3D Anzeige	36
7ch Enhancer Level, Soundfeld-Parameter	76
7ch Enhancer, Soundfeldprogramm	49
7ch Stereo Center Level, Soundfeld-Parameter	76
7ch Stereo Presence L Level, Soundfeld-Parameter	76
7ch Stereo Presence R Level, Soundfeld-Parameter	76
7ch Stereo Sur. Back Level, Soundfeld-Parameter	76
7ch Stereo Surround L Level, Soundfeld-Parameter	76
7ch Stereo Surround R Level, Soundfeld-Parameter	76
7ch STEREO, Soundfeldprogramme	49
7-Kanal Compressed Music Enhancer-Effektpegel, Soundfeld-Parameter	76
7-Kanal-Stereo Centerlautsprecher-Pegel, Soundfeld-Parameter	76
7-Kanal-Stereo Presencelautsprecher links Pegel, Soundfeld-Parameter	76
7-Kanal-Stereo Presencelautsprecher rechts Pegel, Soundfeld-Parameter	76
7-Kanal-Stereo Surroundlautsprecher hinten Pegel, Soundfeld-Parameter	76
7-Kanal-Stereo Surroundlautsprecher links Pegel, Soundfeld-Parameter	76
7-Kanal-Stereo Surroundsprecher rechts Pegel, Soundfeld-Parameter	76
96/24 Anzeige	35

## ■ A

AC OUTLET(S)	32
Action Game, Soundfeldprogramme	47
Adaptive DRC, Lautstärke	81
Adaptive DSP Lvl, Lautstärke	81
Adaptive DSP-Effektpegel, Lautstärke	81
Adaptive Regelung des Dynamikumfangs, Lautstärke	81
Adventure, Soundfeldprogramme	49
AFFAIRS, Radio-Daten-System-Programmtyp	57
Albums, Netzwerk-Menü	61
Alle Lautsprecher-Einstellungen, Kanal-Stummschaltung	85
AMP, Betriebsmoduswähler	34
Anfängliche Lautstärke, Lautstärke	81
Anfangsverzögerung, Soundfeld-Parameter	73
Anschluss, Audiokomponenten	27
Anschluss, Blu-ray-Disc-Player	24
Anschluss, CD-Player	27
Anschluss, CENTER PRE OUT-Buchse	28
Anschluss, DVD-Player	25

Anschluss, DVD-Recorder	26
Anschluss, externer Decoder	29
Anschluss, Fernsehmonitor	23
Anschluss, FRONT PRE OUT-Buchse	28
Anschluss, iPod	30
Anschluss, Multi-Format-Player	29
Anschluss, MW-Antenne	32
Anschluss, Netzkabel	32
Anschluss, Plattenspieler	27
Anschluss, PRESENCE PRE OUT-Buchse	28
Anschluss, Projektor	23
Anschluss, PVR	26
Anschluss, Set-Top-Box	26
Anschluss, SUBWOOFER PRE OUT-Buchse	28
Anschluss, SURROUND BACK PRE OUT-Buchse	28
Anschluss, SURROUND PRE OUT-Buchse	28
Anschluss, UKW-Antenne	32
Anschluss, Videorecorder	26
Artists, Netzwerk-Menü	61
Audio Info., Eingangssignalinformation	96
AUDIO SELECT	42
Audio Select, Eingabemenü	79
Audio Select, Option	95
Audio- und Videosynchronisation, Sound	84
AUDIO-Buchsen	20
Audiobuchsen	20
Audio-Eingangsbuchsenwahl	42
Audio-Eingangsbuchsenwahl, Eingabemenü	79
Audio-Informationen, Eingangssignalinformation	96
Audiokabelstecker	20
Audiokomponenten-Anschluss	27
Audiosignalfuss	22
Audiounterstützung, HDMI-Einstellungen	95
Aufrufen von Festsendern	55
Ausschalten	33
Auswahl, Radio-Daten-System-Programmtyp	57
AUTO Anzeige	36
Auto Bypass, Klangregelung	84
Auto Setup	37
Auto, Audio- und Videosynchronisation	84
Auto-Bypass, Klangregelung	84
Automatische Abstimmung, UKW/MW-Abstimmung	53
Automatische Audio-Verzögerungseinstellung	84
Automatische Festsender-Abstimmung, UKW/MW-Abstimmung	54

## ■ B

Basic, Manuelles Setup	88
Bass Cross Over, Lautsprechereinstellungen	90
Bass Out, Lautsprechereinstellungen	89
Bass, Klangregelung	83
Bass-Übergangsfrequenz, Lautsprechereinstellungen	90
Batterie-Ladeanzeige	35

Bedienung anderer Komponenten, Fernbedienung	104
Bereitschaftsmodus, Hauptzone	33
Bereitschaftsmodus, Zone2, Zone3	117
Beschreibungen für Soundfeld-Parameter	73
Betriebsmoduswähler	34
BGV, Eingabewahl	80
BI-AMP, Weiterführendes Setup	122
Bildschirm für grafische Benutzerführung (GUI)	70
Bildschirm-Anzeige, Option	93
Bildschirmanzeige-Zeit, Video	87
Blu-ray-Disc-Player Anschluss	24
Bookmarks, Netzwerk-Menü	61
Buchsen	20

## ■ C

CD-Player-Anschluss	27
Cellar Club, Soundfeldprogramme	47
CENTER PRE OUT-Buchsen-Anschluss	28
Center, Lautsprechereinstellungen	89
Center-Lautsprecher, Lautsprechereinstellungen	89
Chamber, Soundfeldprogramme	46
Channel Mute, Sound	85
Church in Freiburg, Soundfeldprogramme	46
CINEMA DSP Anzeige	36
CLASSICAL, Soundfeldprogramme	46
CLASSICS, Radio-Daten-System-Programmtyp	57
Component I/P, Video	86
COMPONENT VIDEO-Buchsen	20
Component-Zeilensprung/Progressiv-Umwandlung, Video	86
Compressed Music Enhancer	49
Control, Klangregelung	83
Conversion, Video	86
CT, Radio-Daten-System-Information	56
CULTURE, Radio-Daten-System-Programmtyp	57

## ■ D

Dateien/Verzeichnisse, USB-Menü	61
Decoder Mode, Eingabemenü	79
Decoder Mode, Option	95
Decoder Type, Soundfeld-Parameter	73
Decoder-Anzeigen	36
Decoderbeschreibungen	68
Decodermodus, Eingabemenü	79
Decoderparameter-Beschreibungen	77
Decoder-Typ, Soundfeld-Parameter	73
Default Gateway, Netzwerk-Einstellungen	91
DHCP, Netzwerk-Einstellungen	91
DHCP-Einstellung, Netzwerk-Einstellungen	91
Dialog anheben, Soundfeld-Parameter	72
Dialogue Lift, Soundfeld-Parameter	72
DIGITAL COAXIAL-Buchsen	20
DIGITAL OPTICAL-Buchsen	20
Dimmer, Frontblende-Displayeinstellung	93
Dimmer, Frontblende-Displayeinstellung	93

Distance, Auto-Setup-Parameter ..... 39, 40  
 DNS Server (P), Netzwerk-Einstellungen ..... 91  
 DNS Server (S), Netzwerk-Einstellungen ..... 91  
 DOCK Anzeige ..... 35  
 Doppelverstärkung (Bi-AMP),  
 Weiterführendes Setup ..... 122  
 DRAMA, Radio-Daten-System-  
 Programmtyp ..... 57  
 Drama, Soundfeldprogramme ..... 49  
 DSP Anzeigen ..... 36  
 DSP Level, Soundfeld-Parameter ..... 71  
 DSP-Effektpegel, Soundfeld-Parameter ..... 71  
 DTS Neo:6 Musik Center-Breite,  
 Decoderparameter ..... 77  
 DVD-Player-Anschluss ..... 25  
 DVD-Recorder-Anschluss ..... 26  
 Dynamic Range, Sound ..... 82  
 Dynamikumfang, Sound ..... 82

**E**

EDUCATE, Radio-Daten-System-  
 Programmtyp ..... 57  
 Effektpegel der niedrigen Frequenzen im  
 Kopfhörer ..... 82  
 Effektpegel der niedrigen Frequenzen im  
 Lautsprecher ..... 82  
 Effektpegel der niedrigen Frequenzen,  
 Sound ..... 82  
 Eingang/Ausgang-Zuordnung,  
 Eingabemenü ..... 79  
 Eingangsbuchsen für vordere linke und rechte  
 Kanäle, Mehrkanal-Zuordnung ..... 80  
 Eingangskanal und Lautsprecheranzeigen ..... 35  
 Eingangskanalanzeigen ..... 35  
 Eingangskanäle, Mehrkanal-Zuordnung ..... 80  
 Eingangsquellenanzeigen ..... 35  
 Eingangssignalanzeigen ..... 36  
 Eingangssignalinformation, GUI-Menü ..... 96  
 Eingangswahl, GUI-Menü ..... 78  
 Einheit, Lautsprecherabstand ..... 91  
 Einschalten ..... 33  
 Einschlaf-Timer ..... 43  
 ENHANCER Anzeige ..... 36  
 ENTERTAINMENT,  
 Soundfeldprogramme ..... 47  
 EON-Datendienst, Radio-Daten-System-  
 Abstimmung ..... 58  
 Equalizing, Auto-Setup-Parameter ..... 39, 40  
 Erweiterte Klangkonfigurationen ..... 68  
 Erweiterter Senderverbund Datendienst,  
 Radio-Daten-System-Abstimmung ..... 58  
 Erweiterter Surround, Sound ..... 85  
 EXT D Surround, Option ..... 95  
 EXT D Surround, Sound ..... 85  
 Externer Decoder-Anschluss ..... 29  
 Externer Verstärker-Anschluss ..... 28

**F**

Fernbedienung AMP ID, Weiterführendes  
 Setup ..... 121  
 Fernbedienung TUNER ID,  
 Weiterführendes Setup ..... 121  
 Fernbedienungscodes-Einstellung ..... 105  
 Fernbedienungscodes-

Vorgabeeinstellungen ..... 105  
 Fernbedienungssensor, Weiterführendes Setup ..... 120  
 Fernsehformat, Weiterführendes Setup ..... 123  
 Fernsehgerät-Steuerung mit der  
 Fernbedienung ..... 103  
 Fernsehgerät-Steuerung, Fernbedienung ..... 103  
 Fernsehmonitor-Anschluss ..... 23  
 Festsender-Wechsel, UKW/MW-  
 Abstimmung ..... 55  
 Front Input, Mehrkanal-Zuordnung ..... 80  
 Front Panel Disp., Option ..... 93  
 FRONT PRE OUT-Anschluss ..... 28  
 Front, Lautsprechereinstellungen, Vordere  
 Lautsprecher, Lautsprechereinstellungen ..... 89  
 Frontblende-Displayeinstellung, Option ..... 93  
 Frontblende-Displaymeldung scrollen,  
 Frontblende-Displayeinstellung ..... 93  
 Frontblendeklappe ..... 34

**G**

Genres, Netzwerk-Menü ..... 61  
 Grundlegend, Manuelles Setup ..... 88  
 Grundlegende Wiedergabevorgänge ..... 41  
 GUI LANGUAGE, Weiterführendes Setup ..... 123  
 GUI-Bildschirmposition, Video ..... 87  
 GUI-Sprache, Weiterführendes Setup ..... 123

**H**

Hall in Amsterdam, Soundfeldprogramme ..... 46  
 Hall in Munich, Soundfeldprogramme ..... 46  
 Hall in Vienna, Soundfeldprogramme ..... 46  
 HDMI ..... 21  
 HDMI Anzeige ..... 35  
 HDMI Aspect, Video ..... 87  
 HDMI Auto, Audio- und  
 Videosynchronisation ..... 84  
 HDMI automatischer  
 Lippensynchronisation-Modus ..... 84  
 HDMI Resolution, Video ..... 87  
 HDMI Set, Option ..... 95  
 HDMI-Einstellungen, Option ..... 95  
 HDMI-Monitorprüfung, Weiterführendes Setup ..... 123  
 HDMI-Seitenverhältnis, Video ..... 87  
 HDMI-Video signal-Auflösung, Video ..... 87  
 Headphones, Dynamikbereich ..... 82  
 Headphones, Effektpegel der niedrigen  
 Frequenzen ..... 82  
 Help, Netzwerk-Menü ..... 61  
 HiFi DSP Anzeige ..... 36  
 Hintergrund, Video ..... 88  
 Hintergrund-Video, Eingabewahl ..... 80  
 Höhenregelung, Klangregelung ..... 84

**I**

I/O Assignment, Eingabemenü ..... 79  
 INFO, Radio-Daten-System-  
 Programmtyp ..... 57  
 Information über parametrischen  
 Equalizer ..... 140  
 Information, NET/USB ..... 92  
 Infrarotfenster ..... 34  
 Init. Delay, Soundfeld-Parameter ..... 73  
 Initial Volume, Lautstärke ..... 81  
 Initialize, Soundfeld-Parameter ..... 77

INITIALIZE, Weiterführendes Setup ..... 123  
 Input Channels, Mehrkanal-Zuordnung ..... 80  
 Input Select, GUI-Menü ..... 78  
 Internet radio ..... 64  
 Internet Radio, Netzwerk-Menü ..... 61  
 IP Address, Netzwerk-Einstellungen ..... 91  
 IP-Adresse, Netzwerk-Einstellungen ..... 91  
 iPod, Option ..... 93  
 iPod-Anschluss ..... 30  
 iPod-Einstellungen, Option ..... 93  
 iPod-Ladung im Bereitschaftsmodus,  
 iPod-Einstellungen ..... 93  
 iPod-Verwendung ..... 59

**K**

Kabelstecker ..... 20  
 Kanal-Stummschaltung, Sound ..... 85  
 Klangqualität-Einstellung ..... 51  
 Klangregelung, Klangregelung ..... 83  
 Klangregelung, Sound ..... 83  
 Kopfhörer ..... 42  
 Kopfhöreranzeigen ..... 36  
 Kopfhörer-Dynamikumfang ..... 82  
 Kurzmeldungsdisplay, Video ..... 87

**L**

Language, GUI-Menü ..... 97  
 LAN-Verbindung ..... 31  
 Lautsprecherabstand, Auto-Setup-  
 Parameter ..... 39, 40  
 Lautsprecherabstand, Grundlegend ..... 90  
 Lautsprecher-Dynamikumfang ..... 82  
 Lautsprechereinstellungen, Grundlegend ..... 88  
 Lautsprechergröße, Auto-Setup-  
 Parameter ..... 39, 40  
 Lautsprecherimpedanz, Weiterführendes Setup ..... 120  
 Lautsprecher-Impedanz-Einstellung ..... 33  
 Lautsprecherpegel, Grundlegend ..... 91  
 Lautsprecherpegel-Anpassung ..... 52  
 Lautsprecherverdrahtung, Auto-Setup-  
 Parameter ..... 39, 40  
 Lautstärke manuelles Setup ..... 81  
 Lautstärkepegel, Auto-Setup-Parameter ..... 39, 40  
 Lautstärke-Trimming, Eingabemenü ..... 79  
 Lebendigkeit, Soundfeld-Parameter ..... 74  
 Level, Auto-Setup-Parameter ..... 39, 40  
 LFE Level, Sound ..... 82  
 LIGHT M, Radio-Daten-System-  
 Programmtyp ..... 57  
 Linke/rechte hintere Surround-Lautsprecher,  
 Lautsprechereinstellungen ..... 89  
 Linke/rechte Surround-Lautsprecher,  
 Lautsprechereinstellungen ..... 89  
 Lipsync, Sound ..... 84  
 LIVE/CLUB, Soundfeldprogramme ..... 46  
 Liveness, Soundfeld-Parameter ..... 74  
 Locations, Netzwerk-Menü ..... 61

**M**

M.O.R.M, Radio-Daten-System-Programmtyp ..... 57  
 MAC Address, Netzwerkinformation ..... 92  
 MAC-Adresse, Netzwerkinformation ..... 92  
 Makroprogrammierungsfunktionen,  
 Fernbedienung ..... 109

- Manual, Audio- und Videosynchronisation ..... 84
- Manuelle Abstimmung, UKW/MW-Abstimmung ..... 53
- Manuelle Audio-Verzögerungseinstellung ..... 84
- Manuelle Festsender-Abstimmung, UKW/MW-Abstimmung ..... 54
- MASTER ON/OFF ..... 33
- Max. Volume, Lautstärke ..... 81
- Maximal-Lautstärke, Lautstärke ..... 81
- Mehrkanal-Zuordnung, Eingabemenü ..... 80
- MEMORY Anzeige ..... 36
- Memory Guard, Option ..... 95
- Mitgeliefertes Zubehör ..... 4
- Mode, Kanal-Stummschaltung ..... 85
- Modus, Kanal-Stummschaltung ..... 85
- MONITOR CHECK, Weiterführendes Setup ..... 123
- Mono Movie, Soundfeldprogramme ..... 49
- MOVIE, Soundfeldprogramme ..... 48
- Multi CH Assign, Eingabemenü ..... 80
- MULTI CH INPUT-Buchsen ..... 29
- MULTI CH INPUT-Komponenten-Wahl ..... 42
- Multi-Format-Player-Anschluss ..... 29
- Multi-Informationsdisplay ..... 35
- Multi-Kanal-Quellen-Wiedergabe in 2-Kanal-Stereo ..... 52
- MULTI-ZONE-Konfiguration, Zone2, Zone3 ..... 115
- MUSIC ENHANCER, Soundfeld-Kategorie ..... 49
- Music Video, Soundfeldprogramme ..... 48
- MUTE ..... 43
- MUTE Anzeige ..... 35
- Muting Type, Lautstärke ..... 81
- MW-Abstimmung ..... 53
- MW-Antennenanschluss ..... 32
- N**
- Nachhallpegel, Soundfeld-Parameter ..... 75
- Nachhallverzögerung, Soundfeld-Parameter ..... 75
- Nachhallzeit, Soundfeld-Parameter ..... 74
- Neo:6 Cinema, Decoder-Typ ..... 69
- Neo:6 Music Center Image, Decoderparameter ..... 77
- Neo:6 Music, Decoder-Typ ..... 69
- NET/USB, Manuelles Setup ..... 91
- NET/USB, Manuelles Setup ..... 91
- Network, NET/USB ..... 91
- Netz kabel-Anschluss ..... 32
- Netzwerk-Einstellungen, NET/USB ..... 91
- Netzwerkinformation, NET/USB ..... 92
- Netzwerk-Menü ..... 61
- Netzwerk-Merkmal ..... 61
- Netzwerk-Status, Netzwerkinformation ..... 92
- Netzwerkverbindung ..... 31
- New Stations, Netzwerk-Menü ..... 61
- NEWS, Radio-Daten-System-Programmtyp ..... 57
- O**
- On Screen, Video ..... 87
- Optimierungsmikrofon ..... 37
- OPTIMIZER MIC-Buchse ..... 37
- Option, Manuelles Setup ..... 93
- Option, Manuelles Setup ..... 93
- OTHER M, Radio-Daten-System-Programmtyp ..... 57
- P**
- Parameterinitialisierung, Weiterführendes Setup ..... 123
- Parametric EQ, Sound ..... 82
- Parametrische Equalizerstufe, Auto-Setup-Parameter ..... 39, 40
- Parametrischer Equalizer, Sound ..... 82
- PC/MusicCAST, Netzwerk-Merkmal ..... 61
- PC-Server ..... 63
- PHONES-Buchse ..... 42
- Plattenspieler-Anschluss ..... 27
- Play Style, NET/USB ..... 92
- Playlists, Netzwerk-Menü ..... 61
- PLII Game, Decoder-Typ ..... 68
- PLII Movie, Decoder-Typ ..... 68, 69
- PLII Music, Decoder-Typ ..... 68
- PLIIX Game, Decoder-Typ ..... 68
- PLIIX Movie, Decoder-Typ ..... 68, 69
- PLIIX Music und PLII Music Center Width, Decoderparameter ..... 77
- PLIIX Music und PLII Music Dimension, Decoderparameter ..... 77
- PLIIX Music, Decoder-Typ ..... 68
- Podcasts, Netzwerk-Menü ..... 61
- POP M, Radio-Daten-System-Programmtyp ..... 57
- Popular Stations, Netzwerk-Menü ..... 61
- Position, Video ..... 87
- PR/SB Priority, Lautsprechereinstellungen ..... 90
- PRESENCE PRE OUT-Buchsen-Anschluss ..... 28
- Presence- und hintere Surround-Lautsprecheranzeigen ..... 35
- Presence, Lautsprechereinstellungen ..... 89
- Presence-Lautsprecher, Lautsprechereinstellungen ..... 89
- Primärer DNS-Server, Netzwerk-Einstellungen ..... 91
- Priorität für Presence/hintere Surround-Lautsprecher, Lautsprechereinstellungen ..... 90
- Pro Logic IIx Music und Pro Logic II Music Dimension, Decoderparameter ..... 77
- Pro Logic IIx Music und Pro Logic II Musik Center-Breite, Decoder-Parameter ..... 77
- PRO LOGIC, Decoder-Typ ..... 68
- Programmdienst, Radio-Daten-System-Information ..... 56
- Programmtyp, Radio-Daten-System-Information ..... 56
- Projektor-Anschluss ..... 23
- PS, Radio-Daten-System-Information ..... 56
- PTY SEEK-Modus, Radio-Daten-System-Abstimmung ..... 57
- PTY, Radio-Daten-System-Information ..... 56
- PURE DIRECT ..... 51
- Purer HiFi-Sound ..... 51
- PVR-Anschluss ..... 26
- R**
- Radio-Daten-System-Abstimmung ..... 56
- Radiotext, Radio-Daten-System-Information ..... 56
- Raumgröße, Soundfeld-Parameter ..... 73
- RC AMP ID, Weiterführendes Setup ..... 121
- RC TUNER ID, Weiterführendes Setup ..... 121
- Recall Play, Netzwerk-Menü ..... 61
- Recital/Opera, Soundfeldprogramme ..... 48
- RECOUT Anzeige ..... 35
- REMOTE IN-Buchse ..... 30
- REMOTE OUT-Buchse ..... 30
- REMOTE SENSOR, Weiterführendes Setup ..... 120
- Rename, Eingabemenü ..... 80
- Repeat ..... 60
- Repeat, Wiedergabestile ..... 92
- Rev. Delay, Soundfeld-Parameter ..... 75
- Rev. Level, Soundfeld-Parameter ..... 75
- Rev. Time, Soundfeld-Parameter ..... 74
- ROCK M, Radio-Daten-System-Programmtyp ..... 57
- Roleplaying Game, Soundfeldprogramme ..... 47
- Room Size, Soundfeld-Parameter ..... 73
- RS-232C STANDBY, Weiterführendes Setup ..... 121
- RT, Radio-Daten-System-Information ..... 56
- Rücksetzen des Systems ..... 134
- S**
- S VIDEO-Buchsen ..... 20
- SB. Init. Delay, Soundfeld-Parameter ..... 73
- SB. Liveness, Soundfeld-Parameter ..... 74
- SB. Room Size, Soundfeld-Parameter ..... 73
- SCIENCE, Radio-Daten-System-Programmtyp ..... 57
- Sci-Fi, Soundfeldprogramme ..... 48
- Scroll, Frontblende-Displayeinstellung ..... 93
- Sekundärer DNS-Server, Netzwerk-Einstellungen ..... 91
- Server, Netzwerk-Menü ..... 61
- Set-Top-Box-Anschluss ..... 26
- Setup, Netzwerk-Einstellungen ..... 91
- Setup, Netzwerk-Einstellungen ..... 91
- Short Message, Video ..... 87
- Shuffle ..... 60
- Shuffle, Wiedergabestile ..... 92
- Signal Info., GUI-Menü ..... 96
- SILENT CINEMA ..... 50
- SILENT CINEMA Anzeige ..... 36
- Size, Auto-Setup-Parameter ..... 39, 40
- SLEEP Anzeige ..... 36
- Songs, Netzwerk-Menü ..... 61
- Sound, Manuelles Setup ..... 82
- Sound, Manuelles Setup ..... 82
- Soundfeldanzeigen ..... 36
- Soundfeldprogramme ..... 45
- Soundfeldprogramme mit Kopfhörern ..... 50
- Soundfeldprogramme ohne Surroundlautsprecher ..... 50
- SOURCE, Betriebsmoduswähler ..... 34
- Speaker Distance, Grundlegend ..... 90
- SPEAKER IMP., Weiterführendes Setup ..... 120
- Speaker Level, Grundlegend ..... 91

Speaker Set, Grundlegend ..... 88  
 Speakers Dynamikbereich ..... 82  
 Speakers, Effektpegel der niedrigen  
     Frequenzen ..... 82  
 Spectacle, Soundfeldprogramme ..... 48  
 Speicherschutz, Option ..... 95  
 SPORT, Radio-Daten-System-  
     Programmtyp ..... 57  
 Sports, Soundfeldprogramme ..... 47  
 Sprache, GUI-Menü ..... 97  
 Standard, Soundfeldprogramme ..... 48  
 Standby Charge, iPod-Einstellungen ..... 93  
 Status, Netzwerkinformation ..... 92  
 STEREO Anzeige ..... 36  
 STEREO, Soundfeldprogramme ..... 49  
 Stereo/Surround, GUI-Menü ..... 71  
 Stereo-/Surround-Menü, GUI-Menü ..... 71  
 Stereo-Programm-Beschreibungen ..... 76  
 Steuerung anderer Komponenten mit der  
     Fernbedienung ..... 104  
 Störungsbeseitigung ..... 124  
 STRAIGHT ..... 50  
 Straight Compressed Music Enhancer-  
     Effektpegel, Soundfeld-Parameter ..... 76  
 Straight Enhancer Level, Soundfeld-  
     Parameter ..... 76  
 Straight Enhancer, Soundfeldprogramm ..... 49  
 STRAIGHT-Modus ..... 50  
 Stummschalten ..... 43  
 Stummschaltp, Lautstärke ..... 81  
 Subnet Mask, Netzwerk-Einstellungen ..... 91  
 Subnet-Maske, Netzwerk-Einstellungen ..... 91  
 Subwoofer Phase,  
     Lautsprechereinstellungen ..... 90  
 SUBWOOFER PRE OUT-Buchsen-  
     Anschluss ..... 28  
 Support Audio, HDMI-Einstellungen ..... 95  
 SUR. DECODE, Decoder-Kategorie ..... 68  
 Sur. Init. Delay, Soundfeld-Parameter ..... 73  
 Sur. Liveness, Soundfeld-Parameter ..... 74  
 Sur. Room Size, Soundfeld-Parameter ..... 73  
 SURROUND BACK PRE OUT-  
     Buchsen-Anschluss ..... 28  
 Surround Back, Lautsprechereinstellungen ..... 89  
 SURROUND PRE OUT-Buchsen-  
     Anschluss ..... 28  
 Surround, Lautsprechereinstellungen ..... 89  
 Surround-Anfangsverzögerung,  
     Soundfeld-Parameter ..... 73  
 Surround-Hinten-Anfangsverzögerung,  
     Soundfeld-Parameter ..... 73  
 Surround-Hinten-Lebendigkeit,  
     Soundfeld-Parameter ..... 74  
 Surround-Hinten-Raumgröße,  
     Soundfeld-Parameter ..... 73  
 Surround-Lebendigkeit, Soundfeld-  
     Parameter ..... 74  
 Surround-Raumgröße, Soundfeld-  
     Parameter ..... 73  
 SWFR Phase, Lautsprechereinstellungen ..... 90  
 System Memory ..... 98  
 System, Netzwerkinformation ..... 92  
 System-ID, Netzwerkinformation ..... 92  
 Systemspeicher ..... 98

■ T

Technische Daten ..... 141  
 Test Tone, Grundlegend ..... 88  
 Test Tone, Parametrischer Equalizer ..... 83  
 Testton, Grundlegend ..... 88  
 Testton, Parametrischer Equalizer ..... 83  
 The Bottom Line, Soundfeldprogramme ..... 47  
 The Roxy Theatre, Soundfeldprogramme ..... 47  
 Tiefenausgang, Lautsprechereinstellungen ..... 89  
 Tiefenregelung, Klangregelung ..... 83  
 Tone Control, Sound ..... 83  
 Tragbarer USB-Audio-Player ..... 65  
 TRANSMIT Anzeige ..... 34  
 Treble, Klangregelung ..... 84  
 TUNED Anzeige ..... 36  
 TUNER FRQ STEP, Weiterführendes Setup ..... 122  
 Tuneranzeigen ..... 36  
 Tuner-Frequenzraster, Weiterführendes  
     Setup ..... 122  
 TV FORMAT, Weiterführendes Setup ..... 123  
 TV, Betriebsmoduswähler ..... 34

■ U

Uhrzeit, Radio-Daten-System-Information ..... 56  
 UKW-Abstimmung ..... 53  
 UKW-Antennenanschluss ..... 32  
 Umbenennen, Eingabemenü ..... 80  
 Unit, Lautsprecherabstand ..... 91  
 Unkomprimierte Eingangsquellen ..... 50  
 USB, USB-Menü ..... 61  
 USB-Menü ..... 61  
 USB-Merkmal ..... 61  
 USB-Speichergerät ..... 65

■ V

VARIED, Radio-Daten-System-  
     Programmtyp ..... 57  
 Verbindung, Netzwerk ..... 31  
 Verknüpfungsschaltflächen, Netzwerk/  
     USB-Merkmal ..... 65  
 VIDEO AUX-Buchsen ..... 30  
 Video Info., Eingangssignalinformation ..... 96  
 Video Manuelles Setup ..... 86  
 Video, Manuelles Setup ..... 86  
 VIDEO-Buchsen ..... 20  
 Videobuchsen ..... 20  
 Videoinformationen,  
     Eingangssignalinformation ..... 96  
 Videoquellen im Hintergrund ..... 43  
 Videorecorder-Anschluss ..... 26  
 Videosignalfuss ..... 22  
 Videoumwandlung, Video ..... 86  
 Village Vanguard, Soundfeldprogramme ..... 46  
 VIRTUAL Anzeige ..... 36  
 Virtual CINEMA DSP ..... 50  
 VOLTAGE SELECTOR ..... 5  
 VOLUME Pegelanzeige ..... 35  
 Volume Trim, Eingabemenü ..... 79  
 Volume, Manuelles Setup ..... 81  
 Vorgabe erweiterte Surround-Einstellung, Option ..... 95  
 Vorgabe-Decoder-Modus, Option ..... 95  
 Vorgabe-Eingangsbuchsenwahl, Option ..... 95  
 Vorgabe-Gateway, Netzwerk-Einstellungen ..... 91

■ W

Wahl, Audioeingangsbuchsen ..... 42  
 Wahl, MULTI CH INPUT-Komponente ..... 42  
 Wake-On RS-232C-Zugriff,  
     Weiterführendes Setup ..... 121  
 Wall Paper, Video ..... 88  
 Warehouse Loft, Soundfeldprogramme ..... 46  
 Weiterführendes Setup ..... 120  
 Wiedergabe von Mehrkanal-Quellen mit  
     Kopfhörern ..... 50  
 Wiedergabestile, NET/USB ..... 92  
 Wiederholen iPod-Wiedergabe ..... 60  
 Wiederholen, Wiedergabestile ..... 92  
 Wiring, Auto-Setup-Parameter ..... 39, 40

■ Y

Yamaha MCX-2000 ..... 63  
 YPAO Anzeige ..... 36

■ Z

Zone 2-Anfangslautstärke, Zone 2-  
     Einstellung ..... 94  
 Zone 2-Einstellungen, Option ..... 94  
 Zone 2-Lautstärke, Zone 2-Einstellung ..... 94  
 Zone 2-Maximallautstärke, Zone 2-  
     Einstellung ..... 94  
 Zone 2-Verstärker, Zone 2-Einstellung ..... 94  
 Zone 3-Anfangslautstärke, Zone 3-  
     Einstellung ..... 94  
 Zone 3-Einstellungen, Option ..... 94  
 Zone 3-Lautstärke, Zone 3-Einstellung ..... 94  
 Zone 3-Maximallautstärke, Zone 3-  
     Einstellung ..... 94  
 Zone 3-Verstärker, Zone 3-Einstellung ..... 94  
 Zone OSD, Option ..... 93  
 Zone2 Amplifier, Zone 2-Einstellung ..... 94  
 Zone2 Initial Vol., Zone 2-Einstellung ..... 94  
 Zone2 Max Vol., Zone 2-Einstellung ..... 94  
 Zone2 Set, Option ..... 94  
 Zone2 Volume, Zone 2-Einstellung ..... 94  
 ZONE2/ZONE3-Anzeigen ..... 36  
 Zone3 Amplifier, Zone 3-Einstellung ..... 94  
 Zone3 Initial Vol., Zone 3-Einstellung ..... 94  
 Zone3 Max Vol., Zone 3-Einstellung ..... 94  
 Zone3 Set, Option ..... 94  
 Zone3 Volume, Zone 3-Einstellung ..... 94  
 Zufall iPod-Wiedergabe ..... 60  
 Zufall, Wiedergabestile ..... 92

„**Ⓐ MASTER ON/OFF**“ oder  
 „**Ⓛ DVD**“ (Beispiel) zeigen die  
 Namen von Bedienelementen an  
 der Frontblende oder Fernbedienung  
 an. Siehe beiliegendes Blatt oder  
 Seiten am Ende dieser Anleitung für  
 Informationen über die jeweilige Lage  
 der Teile.

## Begrenzte Garantie für den Europäischen Wirtschaftsraum (EWR) und die Schweiz

Herzlichen Glückwunsch zur Wahl eines Yamaha-Produkts. In dem unwahrscheinlichen Fall, dass die Garantie für das Yamaha-Produkt in Anspruch genommen werden muss, wenden Sie sich bitte an den Händler, bei dem es gekauft wurde. Wenn dies schwierig ist, wenden Sie sich bitte an die Yamaha-Vertretung in Ihrem Land. Sie können alle Einzelheiten auf unserer Website finden (<http://www.yamaha-hifi.com/> oder <http://www.yamaha-uk.com/> für Einwohner Großbritanniens).

Wir garantieren für einen Zeitraum von zwei Jahren ab ursprünglichem Kaufdatum, dass dieses Produkt frei von Verarbeitungs- oder Materialfehlern ist. Yamaha garantiert im Rahmen der im Folgenden aufgeführten Bedingungen, das fehlerhafte Produkt oder jegliche Teile desselben nach Entscheidung Yamahas zu reparieren oder zu ersetzen, ohne dem Kunden Material- oder Arbeitskosten zu berechnen. Yamaha behält das Recht vor, ein Produkt mit einem der gleichen Art und/oder des gleichen Werts und Zustands zu ersetzen, wenn die Produktion eines Modells eingestellt wurde oder eine Reparatur als unwirtschaftlich betrachtet wird.

### Bedingungen

1. Die originale Rechnung oder der Verkaufsbeleg (mit Angabe von Kaufdatum, Produktcode und Händlername) MUSS das defekte Produkt begleiten, zusammen mit einer Beschreibung des Fehlers. Wenn kein eindeutiger Kaufbeleg vorhanden ist, behält Yamaha das Recht vor, den kostenlosen Kundendienst zu verweigern und das Produkt auf Kundenkosten zurückzusenden.
2. Das Produkt MUSS von einem AUTORISIERTEN Yamaha-Händler innerhalb des Europäischen Wirtschaftsraums (EWR) oder der Schweiz gekauft worden sein.
3. Das Produkt darf nicht Modifikationen oder Änderungen unzerzogen worden sein, ausgenommen wenn ausdrücklich von Yamaha autorisiert.
4. Folgendes ist von dieser Garantie ausgenommen:
  - a. Regelmäßige Wartung und Reparatur bzw. Austausch von Teilen aufgrund von normalem Verschleiß.
  - b. Schäden, bewirkt durch:
    - (1) Vom Kunden selber oder von nichtbefugten Dritten ausgeführte Reparaturen.
    - (2) Ungeeignete Verpackung oder Behandlung beim Transport des Produkts vom Kunden. Beachten Sie, dass es in der Verantwortung des Kunden liegt, sicherzustellen, dass das Produkt bei der Einreichung zur Reparatur angemessen verpackt ist.
    - (3) Missbrauch, einschliesslich – aber nicht beschränkt auf (a) Verwendung des Produkts für einen anderen als den vorgesehenen Zweck oder Missachtung von Yamahas Anweisungen zur richtigen Verwendung, Wartung und Lagerung und (b) Aufstellung oder Verwendung des Produkts auf eine Weise, die den technischen oder Sicherheitsstandards am Aufstellungsort widerspricht.
    - (4) Unfälle, Blitzschlag, Wasser, Feuer, falsche Lüftung, Batterielecks oder andere von Yamaha nicht vorhersehbare Ursachen.
    - (5) Defekte an dem System, in dieses Produkt eingebaut wird und/oder Inkompatibilität mit Produkten Dritter.
    - (6) Verwendung eines in den EWR und/oder die Schweiz importierten Produkts durch andere gesetzliche Personen als Yamaha, wobei das Produkt nicht mit den technischen oder Sicherheitsstandards des Verwendungslandes und/oder der Standardspezifikation eines von Yamaha im EWR und/oder der Schweiz verkauften Produkts übereinstimmt.
    - (7) Andere als auf den AV- (audio-visuellen) Bereich bezogene Produkte.  
(Produkte, die der „Yamaha AV-Garantieerklärung“ unterliegen, sind auf unserer Website bei <http://www.yamaha-hifi.com/> oder <http://www.yamaha-uk.com/> für Einwohner Großbritanniens definiert.)
5. Wo die Garantie zwischen dem Verkaufsland und dem Verwendungsland des Produkts unterscheidet, gilt die Garantie des Verwendungslandes.
6. Yamaha haftet nicht für jegliche entstehende Schäden oder Verluste, weder direkte Folgeschäden oder andere, in einem weiteren Umfang als durch Reparatur oder Austausch dieses Produktes.
7. Bitte sichern Sie jegliche Benutzereinstellungen oder Daten, da Yamaha nicht für Änderung oder Verlust solcher Einstellungen oder Daten haftet.
8. Diese Garantie beeinträchtigt nicht die gesetzlichen Rechte des Kunden unter dem geltenden nationalen Recht oder die Rechte des Kunden gegenüber dem Händler, die aus dem Verkaufs-/Kaufvertrag resultieren.

# Observera: Läs detta innan enheten tas i bruk.

- 1 Läs noga denna bruksanvisning för att kunna ha största möjliga nöje av enheten. Förvara bruksanvisningen nära till hands för framtida referens.
- 2 Installera denna ljudanläggning på ett väl ventilerat, svalt, torrt, rent ställe, och håll den borta från ställen som utsätts för solsken, värmekällor, vibrationer, damm, fukt och/eller kyla. Lämna ett fritt utrymme på minst 30 cm ovanför enheten, minst 20 cm på höger och vänster sida och minst 20 cm på baksidan.
- 3 Placera enheten på behörigt avstånd från andra elapparater, motorer, transformatorer och annat som kan orsaka störningar.
- 4 Utsätt inte enheten för hastiga temperaturväxlingar och placera den inte på ett ställe där luftfuktigheten är hög (t.ex. nära en luftfuktare) då fuktbildning i enheten skapar risk för brand, elstöt, skador på enheten eller personskador.
- 5 Placera inte enheten på ett ställe där främmande föremål kan tränga in i den eller där den kan utsättas för droppar eller vattenstänk. Placera aldrig det följande ovanpå enheten:
  - Övriga apparater då sådana kan orsaka skador och/eller missfärgning av enhetens hölje.
  - Brännbara föremål (t.ex. stearinljus) då sådana skapar risk för brand, skador på enheten och/eller personskador.
  - Vätskebehållare som kan falla och spilla vätska över enheten, vilket skapar risk för elstöt och/eller skador på enheten.
- 6 Täck aldrig över enheten med en tidning, duk, gardin el.dyl. då detta skapar risk för överhettning. En alltför hög temperatur inuti enheten kan leda till brand, skador på enheten och/eller personskador.
- 7 Anslut inte enheten till ett vägguttag förrän samtliga övriga anslutningar slutförts.
- 8 Använd aldrig enheten vänd upp och ned. Detta kan leda till överhettning som orsakar skador.
- 9 Hantera inte tangenter, reglage och kablar onödigt hårdhänt.
- 10 Fatta tag i själva kontakten när nätkabeln kopplas bort från vägguttaget; dra aldrig i kabeln.
- 11 Använd aldrig några kemiska lösningar för rengöring då dessa kan skada ytbehandlingen. Använd en ren, torr trasa.
- 12 Använd endast den spänning som står angiven på enheten. Anslutning till en strömkälla med högre spänning än den angivna kan orsaka brand, skador på enheten och/eller personskador. Yamaha åtar sig inget ansvar för skador beroende på att enheten används med en spänning utöver den angivna.
- 13 Koppla bort nätkabeln från vägguttaget för att undvika skador p.g.a. blixtnedslag om ett åskväder uppstår.
- 14 Försöka aldrig att utföra egna reparationer. Kontakta en kvalificerad tekniker från Yamaha om servicebehov föreligger. Du får inte under några omständigheter ta av höljet.
- 15 Koppla bort nätkabeln från vägguttaget om enheten inte ska användas under en längre tid (t.ex. under semestern).
- 16 Installera denna enhet nära ett vägguttag och där stickkontakten lätt kan kommas åt.
- 17 Läs avsnittet "Felsökning" om vanligt förekommande driftsproblem innan du förutsätter att enheten är sönder.
- 18 Innan denna enhet flyttas, tryck på **ⓂMASTER ON/OFF** så den skjuts ut till OFF-positionen för att slå av denna enhet, huvudrummet, Zone 2 och Zone 3, och drag sedan ur stickkontakten från vägguttaget.
- 19 **VOLTAGE SELECTOR**  
(Endast modell till Asien och allmän modell)  
VOLTAGE SELECTOR (spänningsomkopplare) på denna enhets bakpanel måste ställas in på den lokala nätspänningen FÖRE anslutning till nätuttaget. Spänningarna är:  
..... 110/120/220/230–240 V nätspänning, 50/60 Hz
- 20 Utsätt inte batterierna för kraftig värme från exempelvis solljus, eld eller liknande.
- 21 För hög ljudtryck från öronsnäckor eller hörlurar kan orsaka hörselörlust.

## VARNING

UTSÄTT INTE ENHETEN FÖR REGN ELLER FUKT DÅ DETTA SKAPAR RISK FÖR BRAND ELLER ELSTÖTAR.

Så länge den här enheten är ansluten till vägguttaget, är den inte bortkopplad från nätströmmen, även om enheten stängs av med **ⓂMASTER ON/OFF**. Enheten är konstruerad för att förbruka en mycket liten mängd ström i detta tillstånd.

## OBSERVERA

Apparaten kopplas inte bort från växelströmskällan (nätet) så länge som den är ansluten till vägguttaget, även om själva apparaten har stängts av.

## ADVARSEL

Netspændingen til dette apparat er IKKE afbrudt, så længe netledningen sidder i en stikkontakt, som er t endt – også selvom der er slukket på apparatets afbryder.

## VAROITUS

Laitteen toisiopiiriin kytketty käyttökytkin ei irroita koko laitetta verkosta.



Den här symbolmarkeringen överensstämmer med EU-direktivet 2002/96/EC.

Den här symbolmarkeringen innebär att elektrisk och elektronisk utrustning, när de tjänat ut, ska kastas bort avskilt från hushållsavfallet.

Följ gällande lokala regler och kasta inte bort dina gamla produkter tillsammans med ditt vanliga hushållsavfall.

# Innehåll

## INLEDNING

Anmärkningar .....	2
Egenskaper .....	3
Medföljande tillbehör .....	4
Förberedelser .....	5
Vägledning för snabbstart .....	6

## FÖRBEREDELSE

Anslutningar .....	12
Optimering av högtalarinställningar enligt lyssningsrummet (YPAO) .....	37
Användning av automatisk inställning (Auto Setup) .....	37

## GRUNDLÄGGANDE MANÖVRERING

<b>Avspelning</b> .....	<b>41</b>
Grundläggande tillvägagångssätt .....	41
Val av ljudingångar (AUDIO SELECT) .....	42
Val av MULTI CH INPUT-komponent .....	42
Ljudåtergivning via hörlurar .....	42
Snabbdämpning av ljudet .....	43
Återgivning av videobilder som bakgrund till ljudåtergivning .....	43
Användning av insomningstimern .....	43
Manövrering av receivers förstärkarfunktioner med hjälp av GUI-menyerna .....	44
<b>Ljudfältsprogram</b> .....	<b>45</b>
Val av ljudfältsprogram .....	45
Beskrivningar av ljudfältsprogram .....	45
Användning av läget CINEMA DSP 3D .....	50
Obehandlad återgivning av ingångskällor .....	50
<b>Användning av ljudfunktioner</b> .....	<b>51</b>
Återgivning av rent hi-fi-ljud .....	51
Justering av tonkvaliteten .....	51
Justering av högtalarnivåer .....	52
Återgivning av 2-kanaligt stereoljud från flerkanaliga källor .....	52
<b>FM/AM-mottagning</b> .....	<b>53</b>
Automatisk stationsinställning .....	53
Manuell stationsinställning .....	53
Automatisk förinställning .....	54
Manuell förinställning .....	54
Ställa in en förinställd station .....	55
Växla förinställda stationer .....	55
<b>Radiodatasystem-mottagning (gäller endast modell till Europa)</b> .....	<b>56</b>
Visning av radiodatasystem-information .....	56
Val av radiodatasystem-programtyp (funktionen PTY SEEK) .....	57
Användning av datatjänsten för information om andra kanaler (EON) .....	58
<b>Användning av iPod™</b> .....	<b>59</b>
Manövrering av en iPod™-spelare .....	59
<b>Använda nätverk/USB-funktioner</b> .....	<b>61</b>
Navigering av nätverks- och USB-menyerna .....	61
Att använda en datorserver eller Yamaha MCX-2000 .....	63
Användning av Internet Radio .....	64
Använda en USB-minnesenhet eller en bärbar USB-ljudspelare .....	65
Användning av genvägsknappar .....	65
<b>Inspelning</b> .....	<b>67</b>

## AVANCERAD ANVÄNDNING

<b>Avancerade ljudkonfigureringar</b> .....	<b>68</b>
Val av dekodrar .....	68
<b>Bildskärmsmenyer med grafiskt användargränssnitt (GUI-menyer)</b> .....	<b>70</b>
Stereo/Surround (meny för stereo/surroundljud) .....	71
Input Select .....	78
Manual Setup (Volume) .....	81
Manual Setup (Sound) .....	82
Manual Setup (Video) .....	86
Manual Setup (Basic) .....	88
Manual Setup (NET/USB) .....	91
Manual Setup (Option) .....	93
Signal Info. (insignalinformation) .....	96
Language .....	97
<b>Lagring och återkallning av systeminställningar (System Memory)</b> .....	<b>98</b>
Lagring av nuvarande systeminställningar .....	98
Laddning av lagrade systeminställningar .....	99
Användning av exempel .....	100
<b>Fjärrkontrollsfunktioner</b> .....	<b>103</b>
Manövrering av receivern, en TV eller andra komponenter .....	103
Inställning av in fjärrkontrollkoder .....	105
Programmering av koder från andra fjärrkontroller .....	107
Ändring av källnamn i teckenfönstret .....	108
Makroprogrammering .....	109
Radering av konfigurationer .....	112
<b>Användning av flerzonskonfigurering</b> .....	<b>115</b>
Anslutning av Zone 2- och Zone 3-komponenter .....	115
Manövrering av Zone 2 eller Zone 3 .....	116
<b>Avancerad inställning</b> .....	<b>120</b>
Användning av menyn för avancerade inställningar .....	120

## YTTERLIGARE INFORMATION

<b>Felsökning</b> .....	<b>124</b>
<b>Återställning av receivern</b> .....	<b>134</b>
<b>Ordlista</b> .....	<b>135</b>
<b>Information om ljudfältsprogram</b> .....	<b>139</b>
<b>Information om parametrisk equalizer</b> .....	<b>140</b>
<b>Tekniska data</b> .....	<b>141</b>
<b>Index</b> .....	<b>143</b>

## APPENDIX (TILLÄGG)



### (i silt av denna bruksanvisning)

<b>Frontpanelen</b> .....	<b>i</b>
<b>Fjärrkontrollen</b> .....	<b>ii</b>
<b>Ljudutmatning för varje ljudfältsprogram</b> .....	<b>iii</b>
<b>GPL/LGPL</b> .....	<b>v</b>
<b>Lista över fjärrstyrningskoder</b> .....	<b>ix</b>

“Ⓜ MASTER ON/OFF” or “Ⓛ DVD” (exempel) anger namn på delar och reglage på frontpanelen eller fjärrkontrollen. Vi hänvisar till det bifogade bladet eller till sidorna i slutet av denna bruksanvisning angående placeringen av varje del.

# Anmärkningar

## Angående denna bruksanvisning

-  indikerar tips för användningen.
- Vissa funktioner kan utföras genom att använda antingen knapparna på frontpanelen eller de på fjärrkontrollen. I de fall där knapparnas namn på frontpanelen respektive fjärrkontrollen skiljer sig åt anges namnen på fjärrkontrollens knappar inom parentes.
- Denna bruksanvisning är tryckt före tillverkningen av produkten. Utförande och tekniska data kan delvis ändras på grund av förbättringar etc. I händelse det skulle finnas några skillnader mellan bruksanvisningen och produkten, har produkten företräde.
- Receivern medger val av önskat visningsspråk för GUI-menyer. Illustrationerna med exempel på GUI-visning i denna bruksanvisning gäller när engelska är valt som GUI-språk.
- “**A MASTER ON/OFF**” or “**① DVD**” (exempel) anger namn på delar och reglage på frontpanelen eller fjärrkontrollen. Vi hänvisar till det bifogade bladet eller till sidorna i slutet av denna bruksanvisning angående placeringen av varje del.
- Symbolen “” med sidnummer är en hänvisning till motsvarande referenssida (-sidor).
- Illustrationerna i denna bruksanvisning kan visa avvikande utseenden (på t.ex. högtalarutgångar, in/utgångar, nätuttag o.s.v.) beroende på modell.

## Angående distribuering av källkod

Denna produkt innehåller programkod föremål för licensen GNU General Public License (GPL) eller GNU Lesser General Public License (LGPL). Kopiering, distribution eller ändring av denna programkod är licensierad enligt villkoren i GPL eller LGPL.

Källkoden är tillgänglig på följande webbplats:

<http://www.global.yamaha.com/download/>

Källkoden finns även tillgänglig på fysisk media (såsom en CD-ROM-skiva) till självkostnadspris.

Kontakt: AV products division, YAMAHA CORPORATION, 10-1 Nakazawa-cho, Naka-ku, Hamamatsu 430-8650, Japan

I princip är källkoden tillgänglig under 3 år från inköpsdatum.



Tillverkad på Dolby Laboratories licens.

“Dolby”, “Pro Logic”, och dubbel-D-symbolen är varumärken som tillhör Dolby Laboratories.



Tillverkad på licens enligt USA-patentnumren:

5,451,942;5,956,674;5,974,380;5,978,762;6,226,616;6,487,535 och andra utfärdade och sökta USA-patent och världspatent. DTS är ett registrerat varumärke och logotyperna DTS, Symbol, DTS-HD och DTS-HD Master Audio är varumärken som tillhör DTS, Inc. © 1996-2007 DTS, Inc. Alla rättigheter förbehållna.

iPod™

“iPod” är ett varumärke som tillhör Apple Inc., registrerat i USA och andra länder.



Fraunhofer Institut  
Integrierte Schaltungen

MPEG Layer-3 ljudkodningsteknologi licensierad från Fraunhofer IIS och Thomson.



Denna receiver stöder nätverksanslutningar.



“HDMI”, logotypen “HDMI” och “High-Definition Multimedia Interface” är varumärken eller registrerade varumärken som tillhör HDMI Licensing LLC.

SILENT™  
CINEMA

“SILENT CINEMA” är ett varumärke som tillhör YAMAHA CORPORATION.



## Inbyggd 7-kanals effektförstärkare

- ◆ Minimum uteffekt RMS (20 Hz till 20 kHz, 0,04% övertonsdistorsion, 8 Ω)  
Fram: 140 W + 140 W  
Mitt: 140 W  
Surround: 140 W + 140 W  
Bakre surround: 140 W + 140 W

## Ljutfältsprogram

- ◆ Patentskyddad Yamaha-teknik för att skapa ljudfält
- ◆ Läget CINEMA DSP 3D för skapande av ett intensivt och exakt stereoskopiskt ljudfält
- ◆ Läget Compressed Music Enhancer för förbättring av ljudet vid uppkomst av komprimeringsartefakter (t.ex. med formatet MP3) till ett högkvalitativt flerkanalsljud
- ◆ Virtual CINEMA DSP
- ◆ SILENT CINEMA

## Digitala ljuddekodrar

- ◆ Dolby TrueHD- och Dolby Digital Plus-dekoder
- ◆ DTS-HD Master Audio- och DTS-HD High Resolution Audio-dekoder
- ◆ Dolby Digital/Dolby Digital EX-dekoder
- ◆ DTS/DTS-ES Matrix 6.1-, Discrete 6.1- och DTS 96/24-dekoder
- ◆ Dolby Pro Logic/Dolby Pro Logic II/Dolby Pro Logic IIX-dekoder
- ◆ DTS NEO:6-dekoder

## Sofistikerad FM/AM-mottagare

- ◆ Förinställning och direktval av 40 valfria snabbvalsstationer
- ◆ Automatisk förinställning
- ◆ Förmåga att växla förinställda stationer (förvalsredigering)
- ◆ Radiodatasystem-mottagning (gäller endast modell till Europa)

## HDMI™ (Högdefinitions multimedigränssnitt)

- ◆ HDMI-gränssnitt för standard, utvidgad eller högdefinitions video samt flerkanaligt digitalt ljud baserat på HDMI-version 1.3a
- ◆ Informationskapacitet för automatisk ljud- och videosynkronisering (läppsynk)
- ◆ Kapacitet för överföring av Deep Color-videosignaler (30/36 bitar)
- ◆ Kapacitet för videosignaler med hög repetitionsfrekvens och hög upplösning
- ◆ Kapacitet för digitala ljudformatssignaler med hög upplösning
- ◆ Möjlighet till uppkonvertering av analog video till HDMI digital video (sammansatt video ↔ S-video ↔ komponentvideo → HDMI digital video) för monitorutgång
- ◆ Analog videouppskalning från 480i (NTSC)/576i (PAL) eller 480p/576p till 720p, 1080i eller 1080p

## iPod-manövreringskapacitet

- ◆ DOCK-koppling för anslutning av Yamaha:s universella iPod-dockningsstation (t.ex. YDS-10, säljs separat), vilken stöder iPod (Click and Wheel), iPod nano och iPod mini

## Nätverksfunktioner

- ◆ NETWORK-port för anslutning av en PC-dator och Yamaha MCX-2000 eller tillgång till Internetradio via en LAN-kabel
- ◆ Automatisk DHCP eller manuell nätverkskonfigurering

## USB-funktioner

- ◆ USB port för att ansluta en USB-minnesenhet eller en bärbar USB-ljudspelare

## Andra egenskaper

- ◆ YPAO (Yamaha Parametric Room Acoustic Optimizer) för automatiska högtalarinställningar
- ◆ 192-kHz/24-bitars D/A-omvandlare
- ◆ GUI-menyer (GUI = grafiskt användargränssnitt) för optimal anpassning av receivern till hela ljud/videoanläggningen
- ◆ Möjlighet att välja visningsspråk för GUI-menyer (engelska, japanska, franska, tyska, spanska och ryska)
- ◆ 6- eller 8-kanaliga extra ingångar för separat flerkanalig inmatning
- ◆ Omvandling mellan analoga sammanflätade/progressiva videosignaler, från 480i (NTSC)/576i (PAL) till 480p/576p
- ◆ Möjlighet till in- och utmatning av S-videosignaler
- ◆ Möjlighet till in- och utmatning av komponentvideosignaler (3 uppsättningar COMPONENT VIDEO IN-ingångar och 1 uppsättning MONITOR OUT-utgångar)
- ◆ In/utgångar för optiska och koaxiala digitala ljudsignaler
- ◆ Pure Direct-läge för ett rent hi-fi-ljud för samtliga källor
- ◆ Manövreringskapacitet för adaptivt dynamikomfång
- ◆ Manövreringskapacitet för adaptiv DSP-effektnivå
- ◆ Fjärrkontroll med förinställda fjärrstyrningskoder, inlärningsfunktion, makrofunktion och belysning av knappar och displayfönster
- ◆ Möjlighet till anpassad ZONE 2/ZONE 3-installation
- ◆ Möjlighet att växla zon mellan huvudzonen och ZONE 2/ZONE 3 med hjälp av ZONE CONTROLS
- ◆ Zone 2-videoutmatning med visning av bildskärmsmenyer (OSD)
- ◆ System Memory-kapacitet för lagring och återkallning av flera systemparameterinställningar
- ◆ Insomningstimer

## Medföljande tillbehör

Kontrollera att följande delar finns med i förpackningen.

### Fjärrkontroll

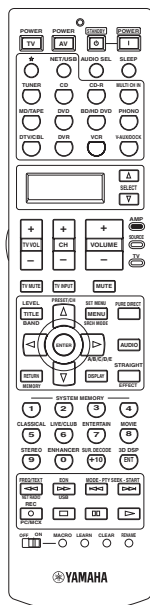

### Zone 2/Zone 3-fjärrkontroll

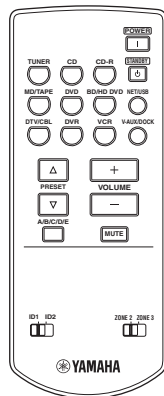

### Batterier (6) (AAA, LR03)

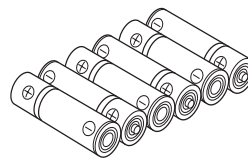

### Nyckel för högtalarkontakter

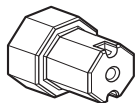

### Nätkabel (två för modeller till Asien)

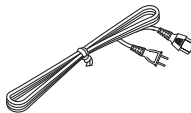

### Optimeringsmikrofon

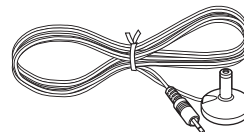

### FM-inomhusantenn

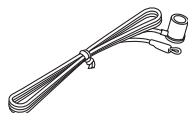

### AM-ramantenn



### Anmärkning

Formen på medföljande tillbehör varierar beroende på modell.

# Förberedelser

## ■ Isättning av batterier i fjärrkontrollen

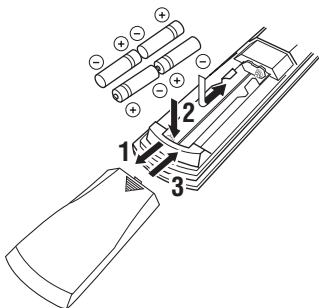

- 1 Tryck på delen ▼ och skjut upp batterifackets lock.
- 2 Sätt i de fyra medföljande batterierna (AAA, LR03) i enlighet med polmarkeringarna (+ och -) inuti batterifacket.
- 3 Skjut tillbaka locket tills det klickar på plats.

## ■ Isättning av batterier i Zone 2/Zone 3-fjärrkontrollen

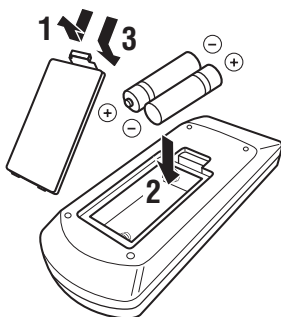

- 1 Ta bort locket till batterifacket.
- 2 Sätt i de två medföljande batterierna (AAA, LR03) i enlighet med polmarkeringarna (+ och -) inuti batterifacket.
- 3 Sätt på locket till batterifacket igen.

## Anmärkningar

- Byt ut samtliga batterier, om något av följande tillstånd uppmärksammas:
  - fjärrkontrollens räckvidd har minskat.
  - sändningsindikatorn (⊕) blinkar inte eller dess styrka har försvagats.
- Använd inte gamla batterier tillsammans med nya.
- Använd inte olika typer av batterier (t.ex. alkaliska batterier och manganbatterier) tillsammans. Läs noga vad som står på batteriförpackningen, eftersom dessa olika typer av batterier kan ha samma form och färg.
- Vi rekommenderar bestämt användning av alkaliska batterier.
- Gör dig av med batterierna omedelbart om de skulle ha läckt. Undvik att vidröra det ämne som har läckt ut, och försök undvika att det kommer i kontakt med kläder etc. Rengör batterifacket noggrant innan nya batterier isätts.
- Kasta inte batterier tillsammans med vanliga sopor, utan avyttra dem i enlighet med lokala bestämmelser.
- Om det inte sitter några batterier i fjärrkontrollen i mer än 2 minuter, eller om förbrukade batterier får sitta kvar i fjärrkontrollen, kan det hända att innehållet i minnet försvinner. Om minnet skulle ha raderats: sätt i nya batterier, ställ in fjärrstyrningskoden och programmera på nytt inlärd funktioner som har raderats.

## ■ VOLTAGE SELECTOR (Gäller endast modell till Asien och General-modell)

### Observera

Nätspänningsväljaren VOLTAGE SELECTOR på receivers baksida måste ställas in på den lokala nätspänningen INNAN nätkabeln ansluts till ett nätuttag. Felaktig inställning av nätspänningsväljaren VOLTAGE SELECTOR kan medföra skada på receivern och orsaka brandfara.

Använd en platt skruvmejsel till att vrida nätspänningsväljaren VOLTAGE SELECTOR med- eller moturs till korrekt läge.

Spänningarna är de följande:

..... 110/120/220/230–240 V nätspänning, 50/60 Hz

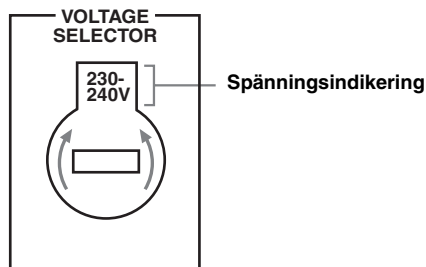

# Vägledning för snabbstart

Följ anvisningarna i följande steg för att på enklaste sätt göra hembioanläggningen klar för DVD-filmvisning.

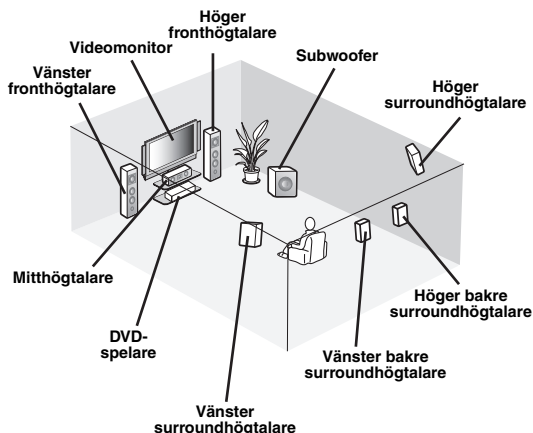

## Steg 1: Installera högtalarna

s. 7

## Steg 2: Anslut DVD-spelaren och övriga komponenter

s. 8

## Steg 3: Slå på strömmen och starta uppspelning

s. 10

**Njut av DVD-uppspelning!**

## Förberedelse: Kontrollera delarna

I dessa punkter behöver följande medföljande tillbehör användas.

- AM-ramantenn
- FM-inomhusantenn
- Nätkabel

Följande delar levereras inte med förpackningen till receptorn.

- Högtalare
  - Framhögtalare ..... x 2
  - Mitthögtalare ..... x 1
  - Surroundhögtalare ..... x 4Välj magnetiskt avskärmade högtalare. Högtalaranläggningen måste bestå av minst två framhögtalare. Behovet av andra högtalare har följande prioritet:
  1. Två surroundhögtalare
  2. En mitthögtalare
  3. En (eller två) bakre surroundhögtalare
- Aktiv subwoofer ..... x 1
- Välj en aktiv subwoofer försedd med en RCA-ingång.
- Högtalarkabel ..... x 7
- Subwooferkabel ..... x 1
- Välj en enkanalig RCA-kabel.
- DVD-spelare ..... x 1
- Välj en DVD-spelare försedd med koaxial digital ljudutgång och kompositvideoutgång.
- Videomonitor ..... x 1
- Välj en TV-monitor, videomonitor eller projektor försedd med en kompositvideoingång.
- Videokabel ..... x 2
- Välj kompositvideokablar med RCA-kontakter.
- Koaxial digital ljudkabel ..... x 1

## Steg 1: Installera högtalarna

Placera högtalarna i rummet och anslut dem till receivern.

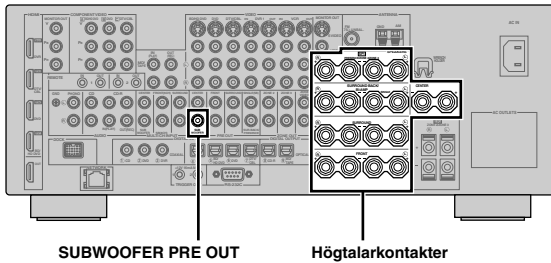

**1** Placera ut högtalarna och subwoofern i rummet.

**2** Anslut högtalarkablarna till varje högtalare.

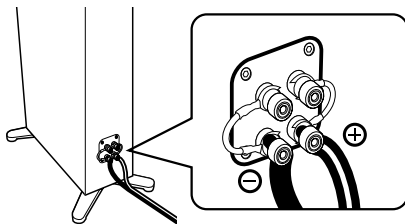

**3** Anslut varje högtalarkabel till respektive högtalarutgång på receivern.

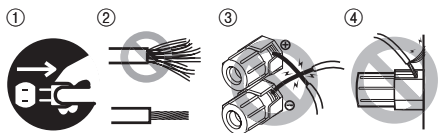

- ① Se till att varken receivern eller subwoofern är ansluten till något nätuttag.
- ② Tvinna ihop de blottade trådarna på högtalarkablarna för att förhindra kortslutningar.
- ③ Låt inga blottade trådar i högtalarkablarna komma i kontakt med varandra.
- ④ Låt inga blottade trådar i högtalarkablarna komma i kontakt med någon metall del på receivern.

Se till att vänster kanal (L), höger kanal (R), "+" (röd) och "-" (svart) ansluts rätt.

### Framhögtalare och mitthögtalare

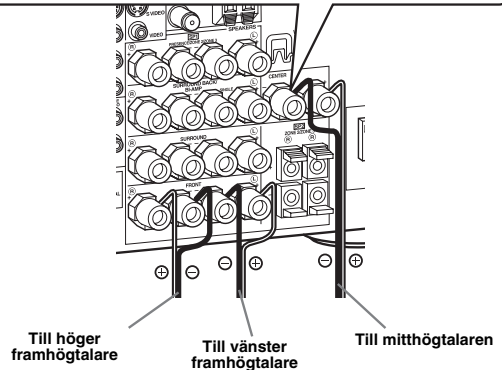
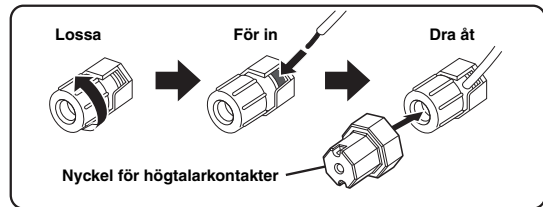

### Surroundhögtalare och bakre surroundhögtalare

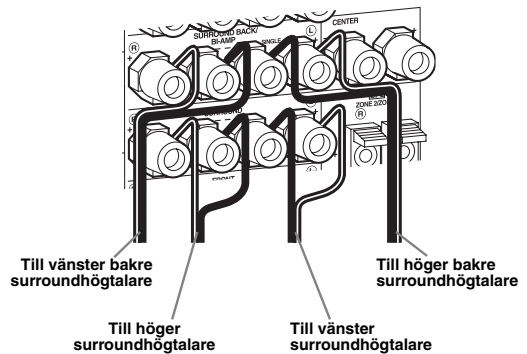

**4** Anslut subwooferkabeln till utgången SUBWOOFER PRE OUT på receivern och till ingången på subwoofern.

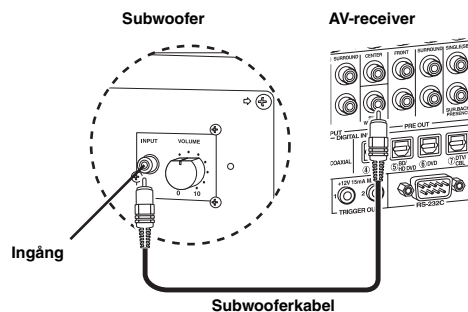

## Steg 2: Anslut DVD-spelaren och övriga komponenter

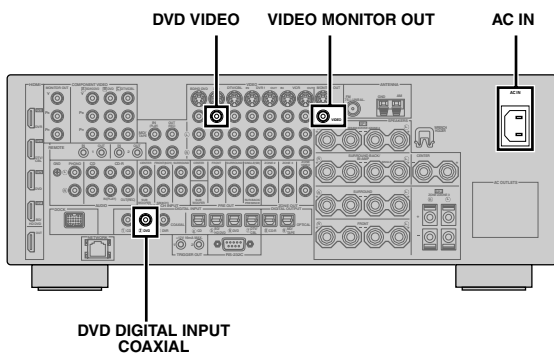

Se till att varken receptorn eller DVD-spelaren är ansluten till något nätuttag.

**1** Anslut den koaxiala digitala ljudkabeln till den koaxiala digitala ljudutgången på DVD-spelaren och till ingången DVD DIGITAL INPUT COAXIAL på receptorn.

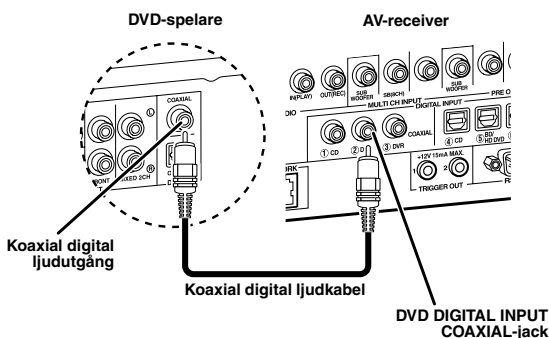

- Använd en lämplig omvandlare vid anslutning av en komponent som bara har en SCART-koppling. Anslutningen mellan en omvandlare och receptorn beror på vilka signaler som är tillgängliga från omvandlaren. Vi hänvisar till bruksanvisningen till omvandlaren angående detaljer.
- Receptorn kan inte överföra RGB-signaler.

**2** Anslut videokabeln till kompositvideoutgången på DVD-spelaren och till ingången DVD VIDEO på receptorn.

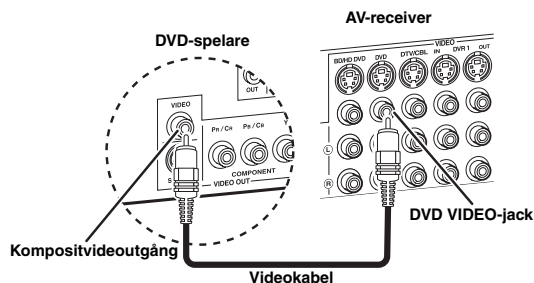

**3** Anslut videokabeln till utgången VIDEO MONITOR OUT på receptorn och till videoingången på videomonitorn.

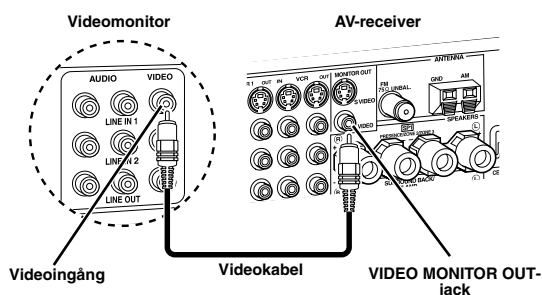

#### 4 Anslut medföljande AM-ramantenn och FM-inomhusantenn till receptorn.

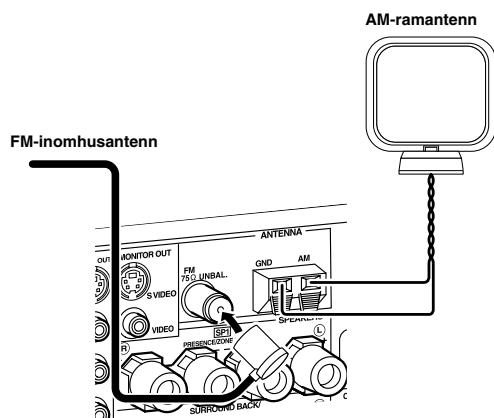

#### Anmärkning

Typen av medföljande FM-inomhusantenn liksom FM-antenningången på receptorn varierar beroende på modell.

#### Anslutning av kabeln till AM-ramantennen

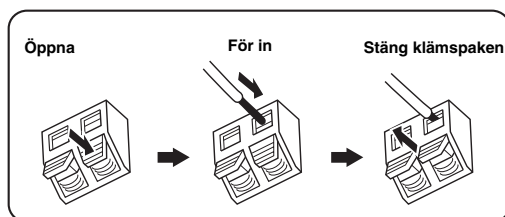

Kabeln till AM-ramantennen har ingen polaritet, så det spelar ingen roll vilken ände som ansluts till ingången AM respektive GND.

#### Hopsättning av medföljande AM-ramantenn

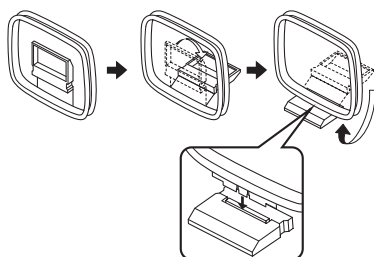

#### 5 Anslut den medföljande nätkabeln till nätintaget AC IN på receptorn och anslut sedan nätkabeln och övriga komponenter till lämpliga nätuttag.



- Receptorn är försedd med nätuttag (AC OUTLET(S)) för strömförsörjning av andra komponenter (gäller ej modell till Korea). Se sidan 32 angående detaljer.
- (Gäller endast modell till Asien) Välj en av de medföljande nätkablarna i enlighet med den typ av nätuttag som förekommer där receptorn ska användas, innan receptorn ansluts till ett nätuttag.

#### För ytterligare anslutningar

- Användning av andra högtalarkombinationer s. 13
- Anslutning av en videomonitor via olika anslutningssätt s. 23
- Anslutning av en DVD-spelare via olika anslutningssätt s. 25
- Anslutning av en DVD-brännare eller en digital videobandspelare s. 26
- Anslutning av en digitalbox s. 26
- Anslutning av en CD-spelare, en MD-spelare eller en skivspelare s. 27
- Anslutning av en extern förstärkare s. 28
- Anslutning av en DVD-spelare via en flerkanalig analog ljudanslutning s. 29
- Anslutning av en universell Yamaha iPod-dockningsstation s. 30
- Användning av REMOTE IN/OUT-jacken s. 30
- Användning av VIDEO AUX-jacken på framsidan s. 30
- Anslutning av FM/AM-antennerna s. 32
- Anslutning av receptorn till ett nätverk s. 31
- Anslutning av en USB-enhet s. 65

#### Allmän anslutningsinformation

- Allmän information om jack och kabelkontakter s. 20
- Allmän information om HDMI s. 21
- Inställningar av högtalarimpedans s. 33

### Steg 3: Slå på strömmen och starta uppspelning

#### Kontrollera typen av anslutna högtalare.

Om 6 ohms högtalare används, så ställ in "SPEAKER IMP." på "6Ω MIN" innan receptorn tas i bruk (se sid. 120). 4 ohms högtalare kan också användas som framhögtalare (se sid. 33).

**1** Slå på videomonitorn som är ansluten till receptorn.

**2** Tryck in **Ⓐ MASTER ON/OFF** på frontpanelen i läget ON.

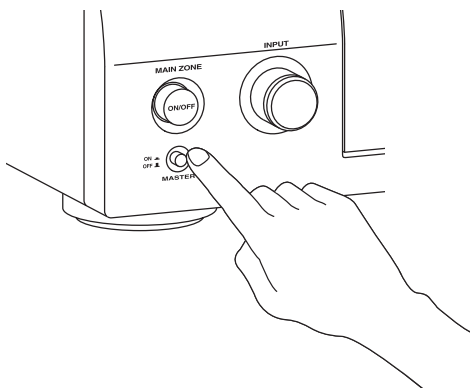

**3** Vrid på ingångsväljaren **Ⓒ INPUT** för att välja "DVD" som ingångskälla.



- Rekommenderat ljudfältprogram är inställt för varje ingångskälla (DVD etc.). Olika ljudfältprogram och andra ljudåtergivningssätt kan användas vid uppspelning. Vi hänvisar till följande sidor angående detaljer:

- se sidorna 50 och 68 för användning av olika ljudfältprogram
- se sid. 50 för in- och urkoppling av ljudeffekten
- se sid. 51 för användning av direkt utmatning av ett rent hi-fi-ljud

- Det är också möjligt att välja ingångskällan "TUNER" för FM/AM-radiomottagning. För närmare information om FM/AM-mottagning se sidorna 53 till 55.

**4** Starta uppspelning av önskad DVD-skiva på spelaren.

**5** Vrid på **Ⓓ VOLUME** för att justera volymen.

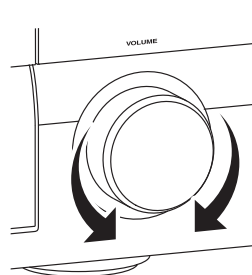

■ Efter användning av receptorn ...

Tryck på **Ⓑ MAIN ZONE ON/OFF** för att ställa receptorn i beredskapsläget.

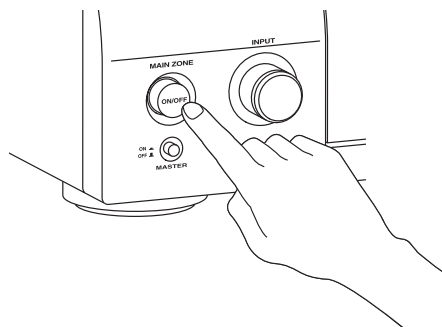







Receptorn ställs i beredskapsläget och förbrukar en liten mängd ström för att kunna ta emot infraröda signaler från fjärrkontrollen. Slå på receptorn medan den står i beredskapsläget genom att trycka på **Ⓑ MAIN ZONE ON/OFF** på frontpanelen (eller **Ⓔ POWER** på fjärrkontrollen). Se sidan 33 angående detaljer.







## Olika saker att göra med receptorn



### Använda olika ingångskällor

- Grundläggande manövrering på receptorn  s. 41
- Lyssning till FM/AM-radioprogram  s. 53
- Lyssning till radiodatasystem-program  s. 56
- Användning av en iPod-spelare med receptorn  s. 59
- Återgivning av innehållet från en dator  s. 61
- Lyssning till internetradioprogram och podcastsändningar  s. 64
- Användning av USB-enheter med receptorn  s. 65





### Använda olika ljudfunktioner

- Användning av olika ljudfältprogram  s. 45
- Användning av läget Pure Direct för ett rent hi-fi-ljud  s. 51
- Justering av tonkvaliteten för högtalarna  s. 51
- Egenhändig anpassning av ljudfältprogrammen  s. 71













### Ändra parametrarna på receptorn

- Automatisk optimering av högtalarparametrarna enligt lyssningsrummet (Auto Setup)  s. 37
- Inställning av fjärrkontrollen  s. 103





### Övriga funktioner

- Visning av signalinformation för nuvarande ingångskälla på GUI-skärmen  s. 96
- Lagring och återkallning av receptorns systeminställningar (System Memory)  s. 98
- Ljudåtergivning via hörlurar  s. 42
- Användning av receptorn i flera rum samtidigt (flerzonskonfigurering)  s. 115
- Automatisk avslagning av receptorn  s. 43

### Manuell justering av olika parametrar på receptorn

- Val av språk för GUI-menyer  s. 97
- Tilldelning av in/utgångar på receptorn  s. 79
- Inställning av parametrarna för varje ingångskälla  s. 78
- Inställning av parametrarna för volymnivå  s. 81
- Manuell fininställning av tonkvaliteten för varje kanal med hjälp av den parametriska equalizern  s. 82
- Fininställning av ljud- och videosynkronisering  s. 84
- Dämpning av ljudet i vald högtalarkanal  s. 85
- Inställning av parametrarna för videosignaler  s. 86
- Inställning av grundläggande högtalarkonfiguration  s. 88
- Inställning av nätverksparametrarna  s. 91
- Inställning av parametrar för flerzonsfunktionen  s. 93
- Skyddande av olika inställningar  s. 95

### Justering av avancerade parametrar

- Inställning av högtalarimpedans för anslutna högtalare  s. 120
- Val av språk för GUI-menyer  s. 123
- Val av videofORMAT till ansluten videomonitor  s. 123
- Återställning av parametrarna på receptorn till ursprungliga grundvärden  s. 134

# Anslutningar

## Bakpanelen

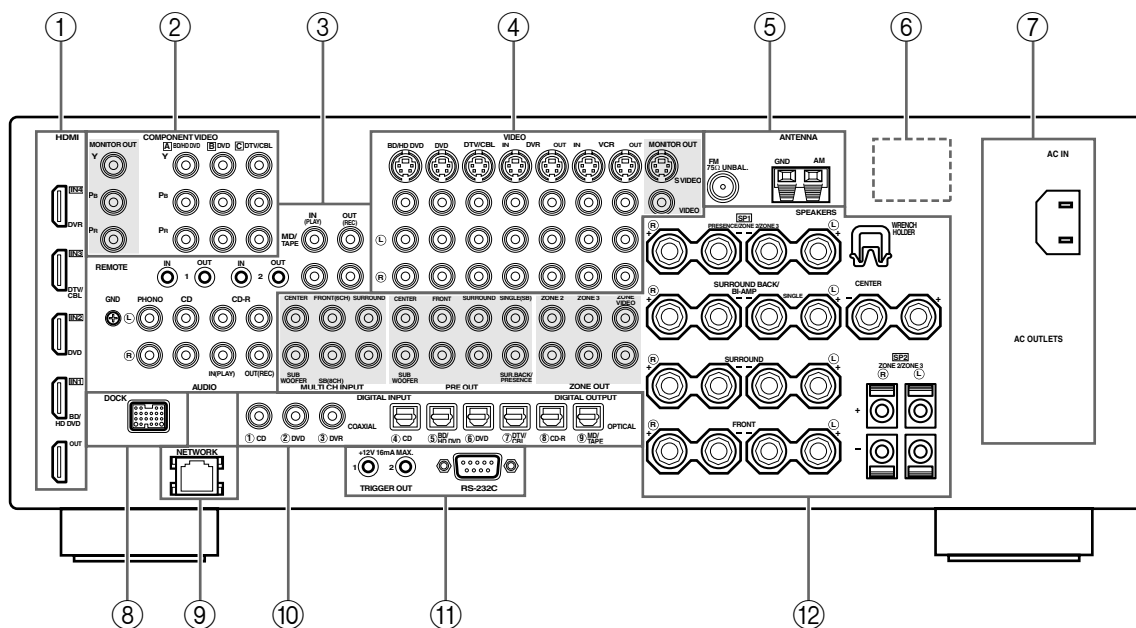

	Namn	Sida
①	HDMI-kopplingar	21
②	COMPONENT VIDEO-jack	23 – 26
③	Ljudkomponentjack	27
	REMOTE IN/OUT-jack	30
④	Videokomponentjack	23 – 26
⑤	ANTENNA-kontakter	32
⑥	VOLTAGE SELECTOR (Gäller endast modell till Asien och General-modell)	32
⑦	AC IN	32
	AC OUTLET(S)	32
⑧	DOCK-kontakt	30
⑨	NETWORK-port	31
⑩	DIGITAL INPUT/OUTPUT-jack	24
⑫	MULTI CH INPUT-jack	29
	PRE OUT-jack	28
	ZONE OUT-jack	115
	Högtalarkontakter	15
	WRENCH HOLDER	18

### ⑫ TRIGGER OUT-jack

Detta är en extra styrkoppling avsedd för anpassad installation. Kontakta din radiohandlare angående detaljer.

### ⑫ RS-232C-kontakt

Det här är en terminal för vidgad styrning endast för fabriksbruk. Kontakta din radiohandlare angående detaljer.

## Placering av högtalare

Illustrationerna nedan visar den högtalaruppställning vi rekommenderar. Denna uppställning kan användas för CINEMA DSP och flerkanaliga ljudkällor.

### 7.1-kanalig högtalaruppställning

En 7.1-kanalig högtalaruppställning rekommenderas verkligen för återgivning av ljudformat med hög upplösning (Dolby TrueHD, DTS-HD Master Audio etc.) liksom för konventionella ljudkällor med ljudfältprogram. Se sidan 15 för information om anslutningar.



Vi rekommenderar att högtalare för närvarokänsla också ansluts för återgivning av effektljud i ljudfältprogrammet CINEMA DSP. Se sidan 17 angående detaljer.

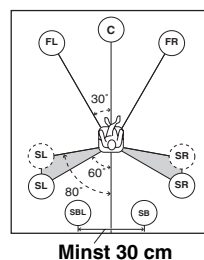
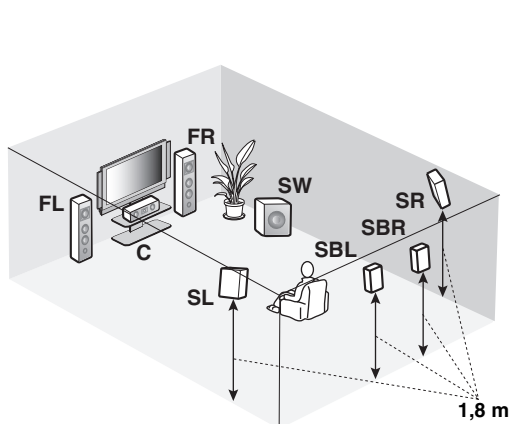

#### Högtalarindikeringar

**FL/FR:** Vänster/höger framhögtalare

**C:** Mitthögtalare

**SL/SR:** Vänster/höger surroundhögtalare

**SBL/SBR:** Vänster/höger bakre surroundhögtalare

**SW:** Subwoofer

#### Vänster och höger framhögtalare

Framhögtalarna används för huvudljudet plus effektljuden. Placera dessa högtalare på lika stort avstånd från den ideala lyssningsplatsen. Avståndet från de båda högtalare till vardera sidan av videomonitorn ska vara detsamma.

#### Mitthögtalare

Mitthögtalaren är för mittkanalens ljud (dialog, sång etc.). Om det av någon anledning inte skulle passa att ha en mitthögtalare går det att klara sig utan en. Men det bästa resultatet erhåller man dock med ett fullständigt system.

#### Vänster och höger surroundhögtalare

Surroundhögtalarna används för effekt- och surroundljud.

#### Vänster och höger bakre surroundhögtalare

De bakre surroundhögtalarna kompletterar surroundhögtalarna och erbjuder mer verklighetstroga förflyttningar fram-till-bak.

#### Subwoofer

Användning av en subwoofer med en inbyggd förstärkare, till exempel Yamaha Active Servo Processing Subwoofer System, är effektivt inte bara för förstärkning av basfrekvenserna från en eller alla kanaler, utan också för återgivning av hi-fi-ljudet i den LFE-kanal (lågfrekvenseffekt) som förekommer i Dolby Digital- och DTS-källor. Placeringen av subwoofern är inte så kritisk, eftersom låga basljud inte är riktningssensitiva. Det är dock bättre att placera subwoofern nära framhögtalarna. Vrid den en aning in mot rummets mitt för att minska väggrefflektioner.

## ■ 6.1-kanalig högtalaruppställning

Se sidan 15 för information om anslutningar.



Vi rekommenderar att högtalare för närvarokänsla också ansluts för återgivning av effektljud i ljudfältprogrammet CINEMA DSP. Se sidan 17 angående detaljer.

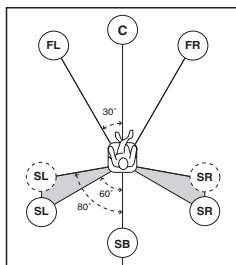
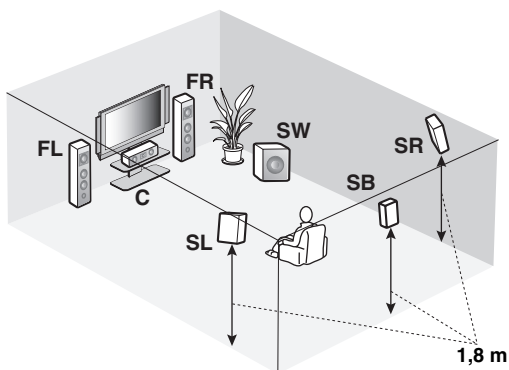

### Högtalarindikeringar

**FL/FR:** Vänster/höger framhögtalare  
**C:** Mitthögtalare  
**SL/SR:** Vänster/höger surroundhögtalare  
**SB:** Vänster/höger bakre surroundhögtalare

## ■ 5.1-kanalig högtalaruppställning

Se sidan 15 för information om anslutningar.



Vi rekommenderar att högtalare för närvarokänsla också ansluts för återgivning av effektljud i ljudfältprogrammet CINEMA DSP. Se sidan 17 angående detaljer.

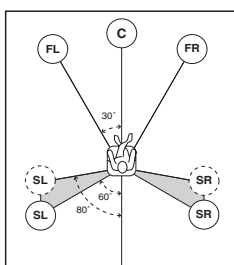
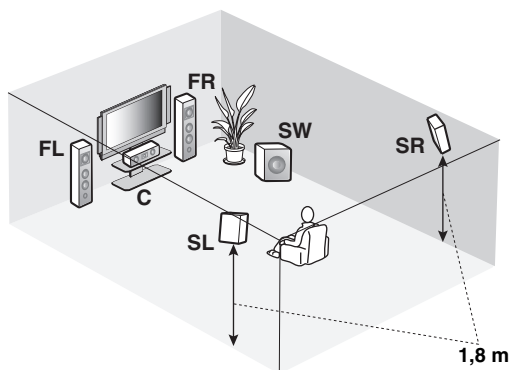

### Högtalarindikeringar

**FL/FR:** Vänster/höger framhögtalare  
**C:** Mitthögtalare  
**SL/SR:** Vänster/höger surroundhögtalare  
**SW:** Subwoofer

### Vänster och höger framhögtalare

#### Mitthögtalare

#### Vänster och höger surroundhögtalare

#### Subwoofer

Funktionerna och inställningarna för varje högtalare är desamma som vid en 7.1-kanalig högtalaruppställning (se sid. 13).

#### Bakre surroundhögtalare

Anslut en enkel surroundhögtalare till högtalarutgångarna SURROUND BACK SINGLE och placera den ensamma bakre surroundhögtalaren bakom lyssningsplatsen. Signalerna i vänster och höger bakre surroundkanaler nermixas och matas ut via den ensamma bakre surroundhögtalaren efter att "Surround Back" har ställts in på "Small x1" eller "Large x1" (se sid. 89).

### Vänster och höger framhögtalare

#### Mitthögtalare

#### Subwoofer

Funktionerna och inställningarna för varje högtalare är desamma som vid en 7.1-kanalig högtalaruppställning (se sid. 13).

#### Vänster och höger surroundhögtalare

Anslut surroundhögtalarna till högtalarutgångarna SURROUND, även om surroundhögtalarna placeras bakom lyssningsplatsen. Placera vänster och höger surroundhögtalare längre bak än den placering som gäller vid en 7.1-kanalig högtalaruppställning för att erhålla ett jämnt och obrutet ljudfält bakom lyssningsplatsen. Den bakre surroundkanalens signaler styrs till vänster och höger surroundhögtalare, när "Surround Back" är inställt på "None" (se sid. 89).

### För andra högtalarkombinationer

Flerkanaliga källor kan återges med ljudfältprogram genom att använda en annan högtalarkombination än de 7.1/6.1/5.1-kanaliga högtalarkombinationerna.

Använd den automatiska inställningsfunktionen (se sid. 37) eller ställ in parametern "Speaker Set" under "Manual Setup" (se sid. 88) för utmatning av surroundljud via de anslutna högtalarna.

## Anslutning av högtalare

Se till att vänster kanal (L), höger kanal (R), “+” (röd) och “-” (svart) ansluts rätt. Om anslutningarna är felaktiga kan receivern inte återge ingångskällorna korrekt.

### Observera

- Kontrollera att receivern är avslagen, innan anslutning av högtalare påbörjas (se sid. 33).
- Låt inga blottade trådar i högtalarkablarna komma i kontakt med varandra eller med någon metall del på receivern. Det kan skada receivern och/eller högtalarna.
- Använd magnetiskt avskärmade högtalare. Om denna typ av högtalare ändå ger upphov till störningar på bildskärmen, så placera högtalarna längre bort från bildskärmen.
- Om 6 ohms högtalare ska användas, så se till att ställa in “SPEAKER IMP.” på “6ΩMIN” innan receivern börjar användas (se sid. 33). 4 ohms högtalare kan också användas som framhögtalare (se sid. 120).

### Anmärkningar

- En högtalarkabel består i själva verket av ett par isolerade kablar som löper sida vid sida. Kablarna har olika färger och former. Ibland har de en rand, ett spår eller en upphöjd kant. Anslut kabeln med ränder (spår etc.) till de positiva ut- och ingångarna “+” (röda) på receivern respektive högtalaren. Anslut den enfärgade kabeln till de negativa kontakterna “-” (svarta).
- Högtalarutgångarna SP1 kan användas för anslutning av Zone 2- eller Zone 3-högtalare såväl som för högtalare för närvarokänsla (se sid. 116).

### ■ För 7.1-kanlig högtalarinställning

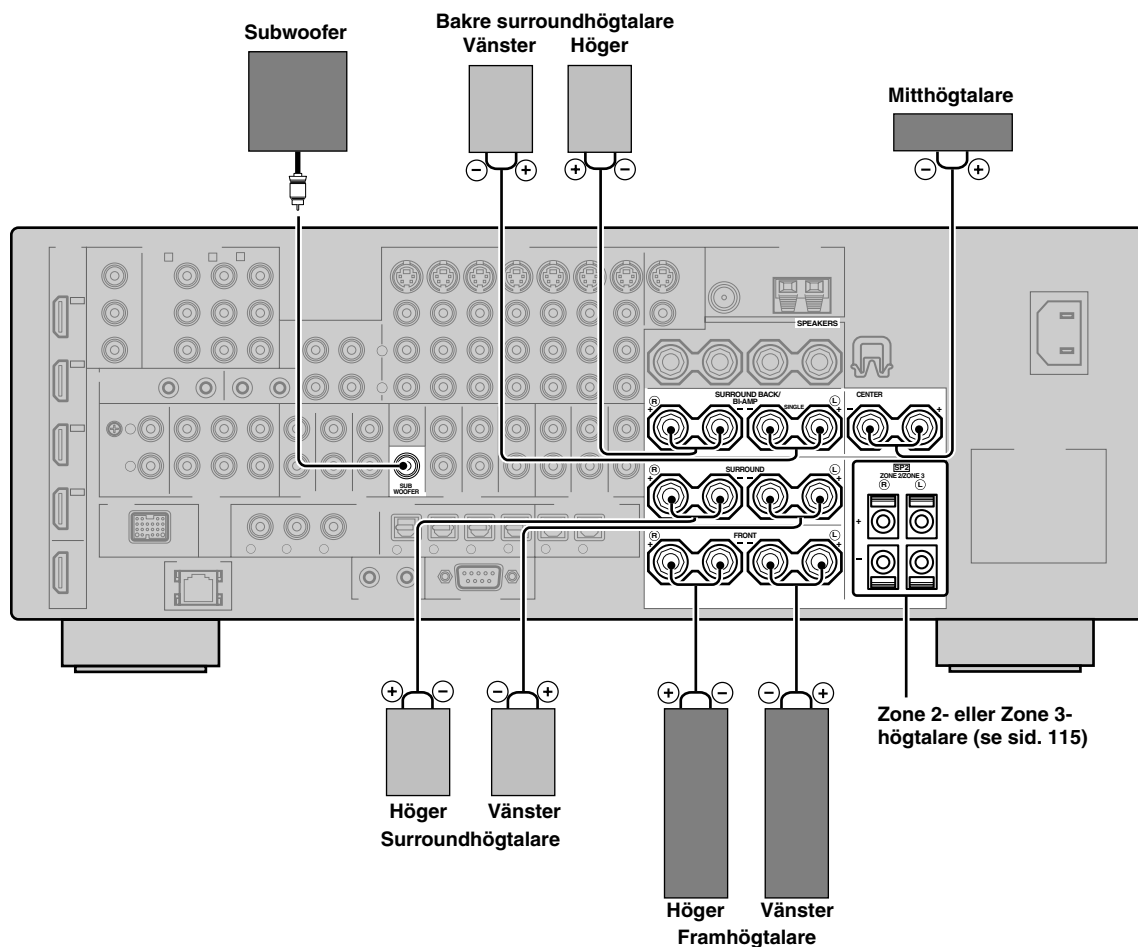

■ För 6.1-kanalig högtalarinställning

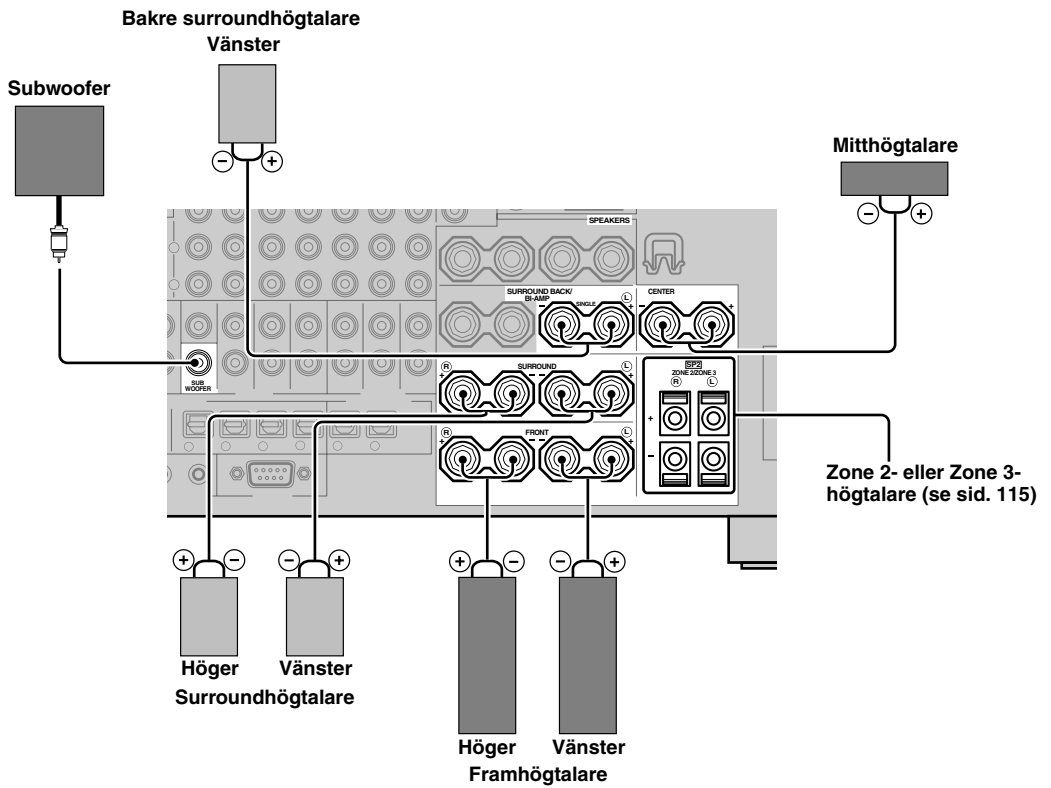

■ För 5.1-kanalig högtalarinställning

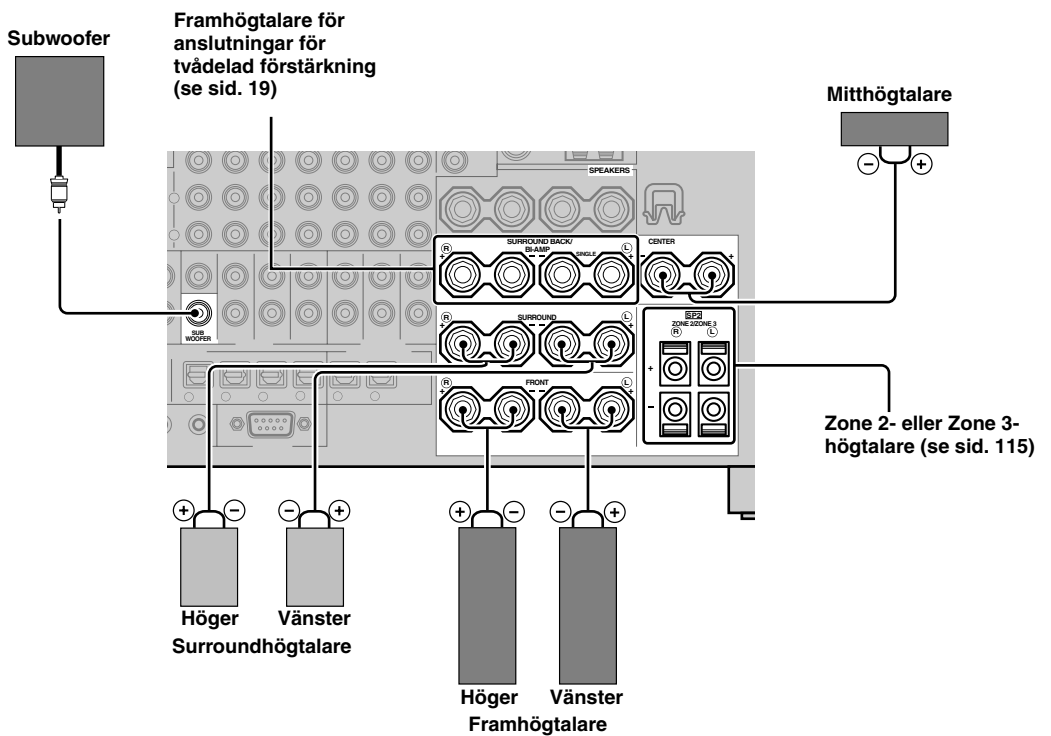

## Användning av högtalare för närvarokänsla

Högtalarna för närvarokänsla kompletterar ljudet från framhögtalarna med extra omgivande effekter som produceras av ljudfältprogrammen (se sid. 45). Vänster och höger högtalare för närvarokänsla fungerar effektivare medan läget CINEMA DSP 3D är aktivt (se sid. 50). Vid användning av högtalarna för närvarokänsla är det möjligt att justera den vertikala positionen för dialoger (se sid. 72). Anslut högtalarna till högtalarutgångarna SP1 och ställ in "Presence" på "Yes" (se sid. 89), när högtalare för närvarokänsla ska användas.

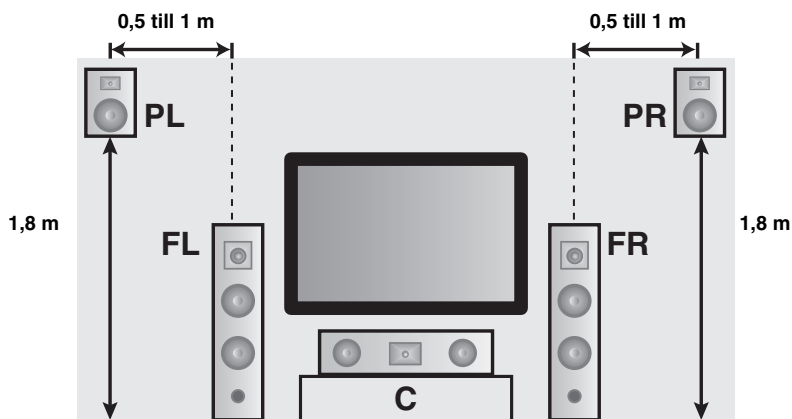

### Högtalarindikeringar

**FL:** Vänster framhögtalare  
**FR:** Höger framhögtalare  
**C:** Mitthögtalare  
**PL:** Vänster högtalare för närvarokänsla  
**PR:** Höger högtalare för närvarokänsla

### Anmärkningar

- Om "Presence" är inställt på "None" kan receptorn inte aktivera läget CINEMA DSP 3D.
- Både bakre surroundhögtalare och högtalare för närvarokänsla kan anslutas till receptorn, men de matar inte ut ljud samtidigt. Receptorn kopplar automatiskt om mellan högtalarna för närvarokänsla och de bakre surroundhögtalarna i enlighet med aktuell ingångskälla och valt ljudfältprogram. Med hjälp av parametern "PR/SB Priority" på menyn "Basic" (se sid. 90) kan man ange att ettdera paret högtalare ska prioriteras.

### ■ Anslutning av vänster och höger högtalare för närvarokänsla

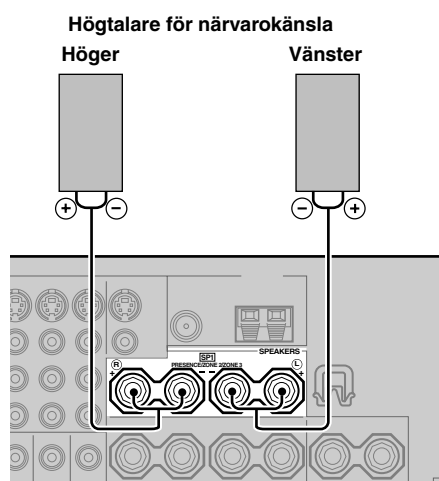

## ■ Anslutning av högtalarkabeln

- 1 Skala bort cirka 10 mm av isoleringen från änden av högtalarkabeln och tvinna sedan ihop de blottade trådarna för att förhindra kortslutningar.

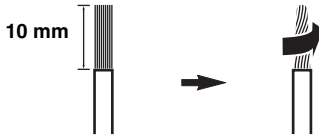

- 2 Lossa på knoppen med hjälp av den medföljande nyckeln för högtalarkontakterna.

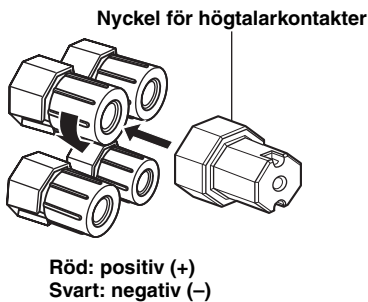

- 3 För in en frilagd ledningstråd i hålet på sidan av varje kontakt.

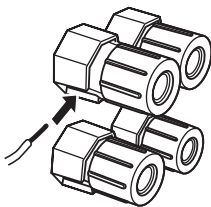

- 4 Dra åt knoppen för att fästa ledningstråden genom att använda den medföljande nyckeln för högtalarkontakterna.

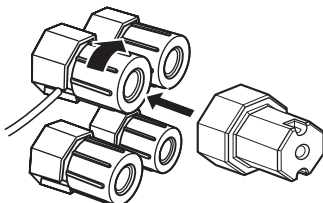

- 5 Häng nyckeln för högtalarkontakterna på WRENCH HOLDER-kroken på baksidan av receivern, när den inte används.

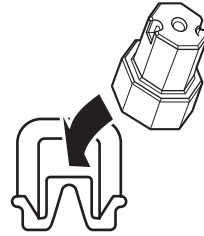

- ## ■ Anslutning till högtalarutgångarna SP2
- Anslut Zone 2- eller Zone 3-högtalare till dessa utgångar (se sid. 115).

- 1 Öppna tabben.

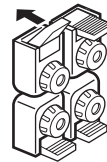

Röd: positiv (+)  
Svart: negativ (-)

- 2 För in en frilagd ledningstråd i hålet på varje utgång.

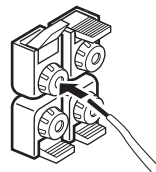

- 3 Stäng tabben för att fästa ledningstråden.

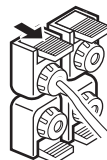



## ■ Anslutning av banankontakter (Gäller ej modeller till Europa, inkl. Storbritannien, och Asien, inkl. Korea)

- 1 Dra åt knoppen med hjälp av den medföljande nyckeln för högtalarkontakterna.

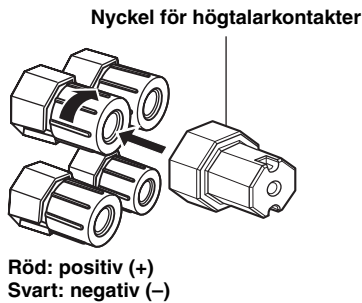

- 2 Skjut in banankontakten så långt det går i respektive högtalarutgång.

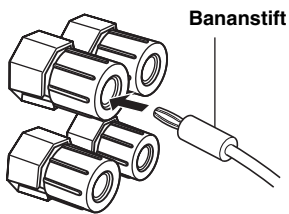

☀  
Banankontakter går också bra att använda till högtalarutgångarna SP2. Öppna tabben och för sedan in en banankontakt i hålet på högtalarutgången. Stäng inte tabben efter anslutning av en banankontakt.

## ■ Högtalaranslutning för tvådelad förstärkning

### Observera

Ta bort kortslutningsbyglarna eller -bryggorna från högtalarna för att separera övergångsfiltren LPF (lågpassfilter) och HPF (högpassfilter).

Receivern medger anslutningar för tvådelad förstärkning till en uppsättning högtalare. Kontrollera huruvida högtalarna stöder tvådelad förstärkning. Använd högtalarutgångarna FRONT och SURROUND BACK/BI-AMP enligt bilden nedan vid anslutning för tvådelad förstärkning. Ställ in "BI-AMP" på "ON" i "ADVANCED SETUP" (se sid. 122) för att aktivera anslutningen för tvådelad förstärkning.

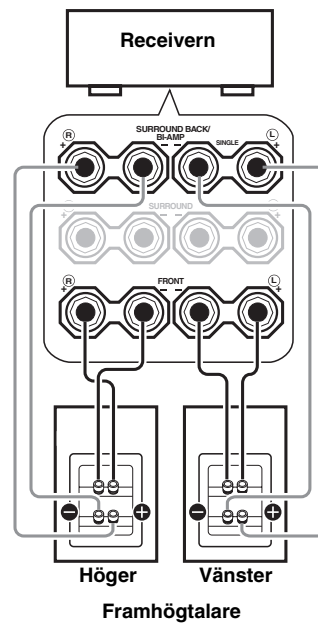

### Anmärkning

Kontrollera vid utförande av en konventionell anslutning att kortslutningsbyglarna skjuts in korrekt i högtalarutgångarna. Vi hänvisar till bruksanvisningarna till högtalarna angående detaljer.

## Information om jack och kabelkontakter

### Ljudjack och kabelkontakter

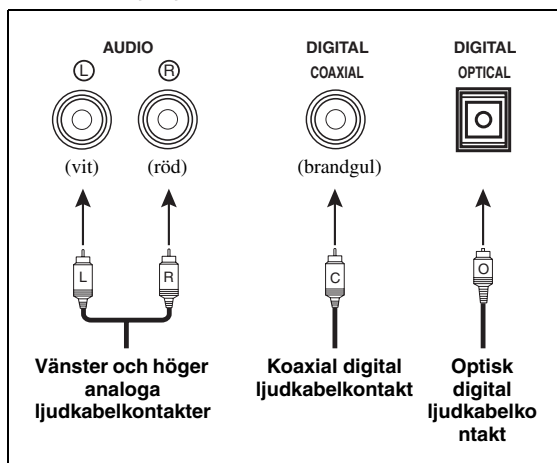

### Videojack och kabelkontakter

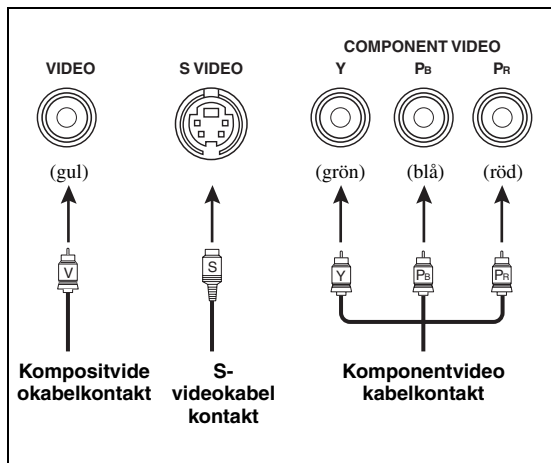

#### ■ Ljudjack

Receivern har tre typer av ljudjack. Vilken typ av anslutning som ska göras beror på vilka ljudjack som finns på de andra komponenterna.

##### AUDIO-jack

Använd dessa för vanliga analoga ljudsignaler överförda via vänster och höger analoga ljudkablar. Anslut röda kontakter till de högra jacken och vita kontakter till de vänstra jacken.

##### DIGITAL COAXIAL-jack

Använd dessa för digitala ljudsignaler överförda via koaxiala digitala ljudkablar.

##### DIGITAL OPTICAL-jack

Använd dessa för digitala ljudsignaler överförda via optiska digitala ljudkablar.

#### Anmärkning

Du kan använda de digitala ingångarna för att mata in PCM-, Dolby Digital- och DTS-bitflöden. Vid anslutning av komponenter till både COAXIAL- och OPTICAL-ingångarna, har de signaler som matas in via COAXIAL-ingången prioritet. Alla digitala ingångar är kompatibla med digitala signaler med 96 kHz samplingsfrekvens.

#### ■ Videojack

Receivern har tre typer av videojack. Anslut videoutgångar på källkomponenter till motsvarande videoingångar på receivern för samtidig ändring av ljud- och videokällor. Vilken typ av anslutning som bör göras beror på vilka ingångar som finns på din videomonitor.

##### VIDEO-jack

Använd dessa för vanliga kompositvideosignaler överförda via kompositvideokablar.

##### S VIDEO-jack

Använd dessa för S-videosignaler, uppdelade i luminansvideosignaler (Y) och krominansvideosignaler (C) och överförda via separata ledningar i S-videokablar.

##### COMPONENT VIDEO-jack

Använd dessa för komponentvideosignaler, uppdelade i luminansvideosignaler (Y) och krominansvideosignaler (Pb, Pr) och överförda via separata ledningar i komponentvideokablar.



Receivern är utrustad med en videoomvandlingsfunktion. Se sidorna 22 och 86 angående detaljer.

## Information gällande HDMI™

Receivern är försedd med fyra HDMI-ingångar och en HDMI-utgång för in/utmatning av digitala ljud- och videosignaler. Anslut en HDMI-utgång på en annan HDMI-komponent (t.ex. en DVD-spelare) till ingången HDMI IN1, HDMI IN2, HDMI IN3 eller HDMI IN4 på receivern. Anslut utgången HDMI OUT på receivern till en HDMI-ingång på en annan HDMI-komponent (t.ex. en TV eller en projektor).

Video- eller ljudsignaler som matas in via ingången HDMI IN för vald ingångskälla matas ut via utgången HDMI OUT på receivern.



- Ett eventuellt problem gällande HDMI-anlutning kan kontrolleras (se sid. 96).
- Se sidan 142 för information om receiverns kapacitet för signalinmatning via ingången HDMI.

### ■ HDMI-jack och -kabelkontakt

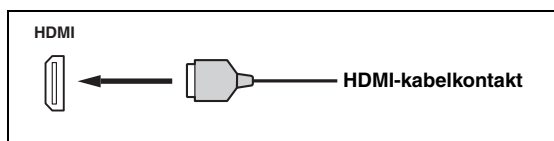

- Vi rekommenderar användning av en separat inköpt HDMI-kabel som är kortare än 5 meter och försedd med HDMI-logotypen.
- Använd en omvandlingskabel (HDMI-jack ↔ DVI-D-jack) till att ansluta receivern till en DVI-komponent.

### Anmärkningar

- Var noga med att inte koppla loss eller ansluta kabeln eller slå av strömmen till HDMI-komponenter anslutna till utgången HDMI OUT på receivern medan överföring av data pågår. Om detta görs kan det avbryta uppspelningen eller orsaka störningar.
- Endast ljudsignaler som matas in via en HDMI-ingång matas ut via utgången HDMI OUT, även om "Support Audio" är inställt på "Other" (se sid. 95).
- Om strömmen till en videomonitor ansluten till utgången HDMI OUT via en DVI-anlutning slås av, så kan det hända att receivern inte lyckas upprätta en anslutning till komponenten.
- Analoga videosignaler som matas in via ingångarna för sammansatt video, S-video och komponentvideo kan uppkonverteras digitalt för utmatning via utgången HDMI OUT. Ställ in "Conversion" på "On" i "Manual Setup" (se sid. 86) för att aktivera denna funktion.

### ■ Grundinställd tilldelning av HDMI-ingångar

HDMI-Ingång	Tilldelad ingångskälla
IN1	BD/HD DVD
IN2	DVD
IN3	DTV/CBL
IN4	DVR

## Ljud- och videoflöde

### Ljudsignalflöde

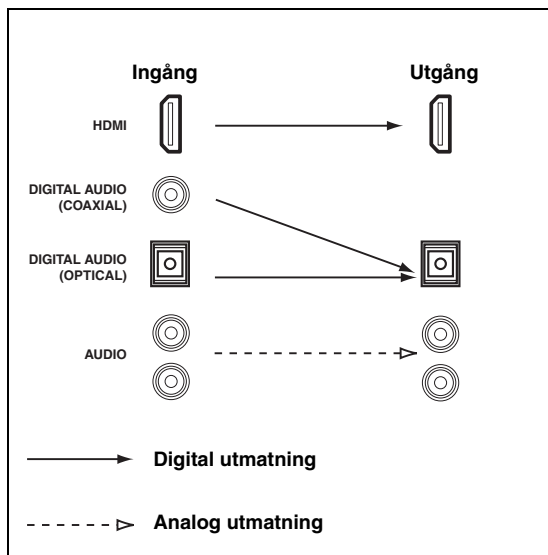

#### Anmärkningar

- 2-kanaliga signaler liksom flerkanaliga PCM-, Dolby Digital- och DTS-signaler som matas in via ingången HDMI kan endast matas ut via utgången HDMI OUT medan "Support Audio" är inställt på "Other" (se sid. 95).
- Följande typer av ljudsignaler kan endast matas in via HDMI-ingångarna:
  - DSD-signaler
  - Dolby TrueHD
  - Dolby Digital Plus
  - DTS-HD Master Audio
  - DTS-HD High Resolution Audio

### Videosignalflöde

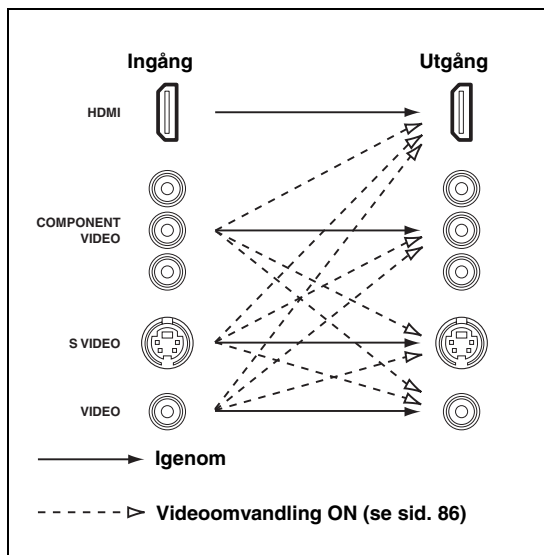

Upplösningen i videosignaler kan avflätas och konverteras med hjälp av parametrarna "Video". Se sidan 86 angående detaljer.

#### Anmärkningar

- Vid inmatning av analoga videosignaler via COMPONENT VIDEO-, S VIDEO- och VIDEO-ingångarna prioriteras insignaler i följande ordning:
  1. COMPONENT VIDEO
  2. S VIDEO
  3. VIDEO
- Digitala videosignaler som matas in via en HDMI-ingång kan inte matas ut via analoga videoutgångar.
- Analoga komponentvideosignaler (endast med upplösningen 480i (NTSC)/576i (PAL)) omvandlas till S-video- eller kompositvideosignaler och matas ut via utgångarna VIDEO eller S VIDEO MONITOR OUT.
- Analoga komponentvideosignaler med upplösningen 1080p matas endast ut via utgångarna COMPONENT VIDEO MONITOR OUT.
- GUI-signaler matas inte ut via utgångarna DVR OUT eller VCR OUT och spelas därför inte in.

## Anslutning av en TV-monitor eller en projektor

Anslut TV:n (eller projektorn) till utgången HDMI OUT, utgångarna COMPONENT VIDEO MONITOR OUT, utgången S VIDEO MONITOR OUT eller utgången VIDEO MONITOR OUT på receivern.



Se till att varken receivern eller andra komponenter är anslutna till något nätuttag.



Det är möjligt att välja återgivning av HDMI-ljudsignaler från receivern eller från någon annan HDMI-komponent ansluten till utgången HDMI OUT på receiverns baksida. Använd parametern "Support Audio" på menyn "Option" till att välja önskad komponent för återgivning av HDMI-ljudsignaler (se sid. 95).

### Anmärkningar

- Vissa videomonitorer anslutna till receivern via en DVI-anslutning kan inte identifiera inmatade HDMI-ljud/videosignaler, när de står i strömberedskap. I sådant fall blinkar indikatorn HDMI oregelbundet.
- Ställ "Conversion" på menyn "Video" i läget "On" (se sid. 86) för att koppla in visning av korta meddelanden.
- GUI-menyn visas mot en tapetbakgrund eller en grå bakgrund, beroende på formatet på inmatade videosignaler och inställningen av parametrarna i "Wall Paper" (se sid. 88).
- Om en ansluten videomonitor är kompatibel med funktionen för automatisk ljud- och videosynkronisering (läppsynk), så justerar receivern automatiskt tajmningen av ljud- och videosignaler (se sid. 84). Anslut videomonitor till utgången HDMI OUT på receivern för att använda denna funktion.

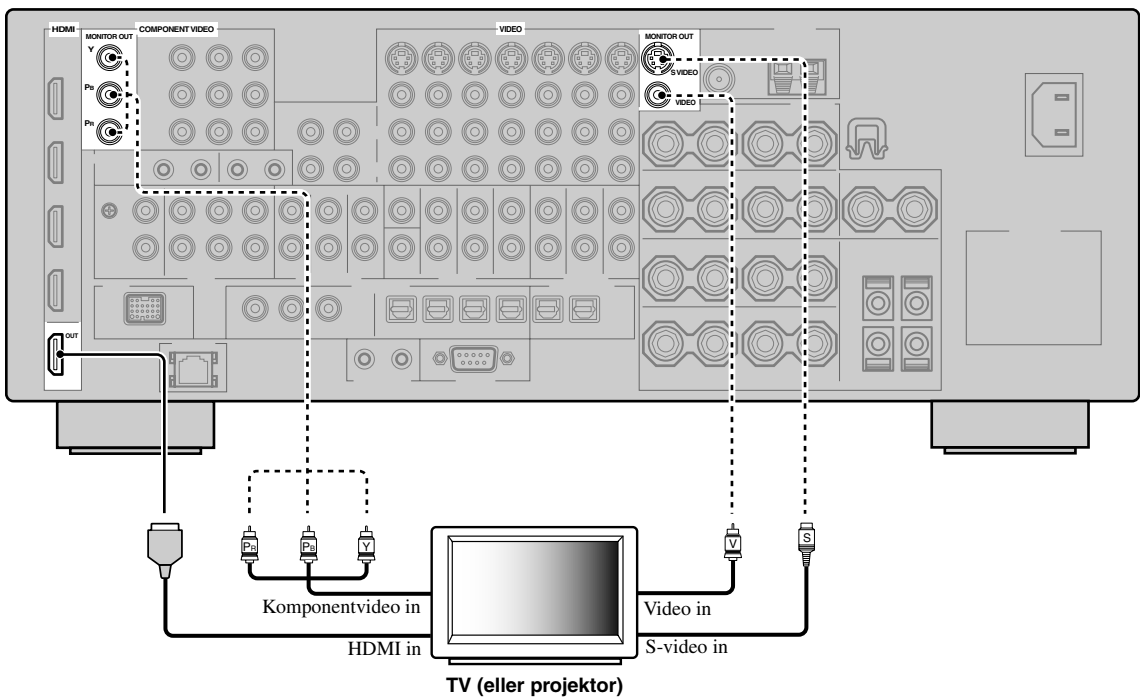

— anger rekommenderade anslutningar

- - - - - anger alternativa anslutningar

## Anslutning av andra komponenter



Se till att varken receptorn eller andra komponenter är anslutna till något nätuttag.

### Anmärkningar

- Var noga med att göra samma typ av videoanslutningar som de som gjorts för TV:n (se sid. 23), när "Conversion" är inställt på "Off" (se sid. 86). Om exempelvis TV:n har anslutits till utgången VIDEO MONITOR OUT på receptorn måste andra komponenter anslutas till VIDEO-ingångarna.

- Medan "Conversion" är inställt på "On" (se sid. 86) matas omvandlade videosignaler endast ut via MONITOR OUT-utgångarna. Vid inspelning från en källa krävs samma typ av videoanslutning mellan alla berörda komponenter.
- Om en annan komponent än den som vid förinställning tilldelats en DIGITAL INPUT-ingång eller DIGITAL OUTPUT-utgång ska anslutas digitalt, så välj lämplig inställning för "Option", "Optical Output" eller "Coaxial Input" i "I/O Assignment" (se sid. 79).
- Om en DVD-spelare ansluts till både DIGITAL INPUT (OPTICAL)- och DIGITAL INPUT (COAXIAL)-ingångarna, så har de signaler som matas in via DIGITAL INPUT (COAXIAL)-ingången prioritet.

### ■ Anslutning av en Blu-ray Disc- eller HD DVD-spelare

Anslut en Blu-ray Disc- eller HD DVD-spelare till ingången HDMI IN1 på receptorn för att möjliggöra fullt utnyttjande av de funktioner som Blu-ray Disc- eller HD DVD-skivor erbjuder.

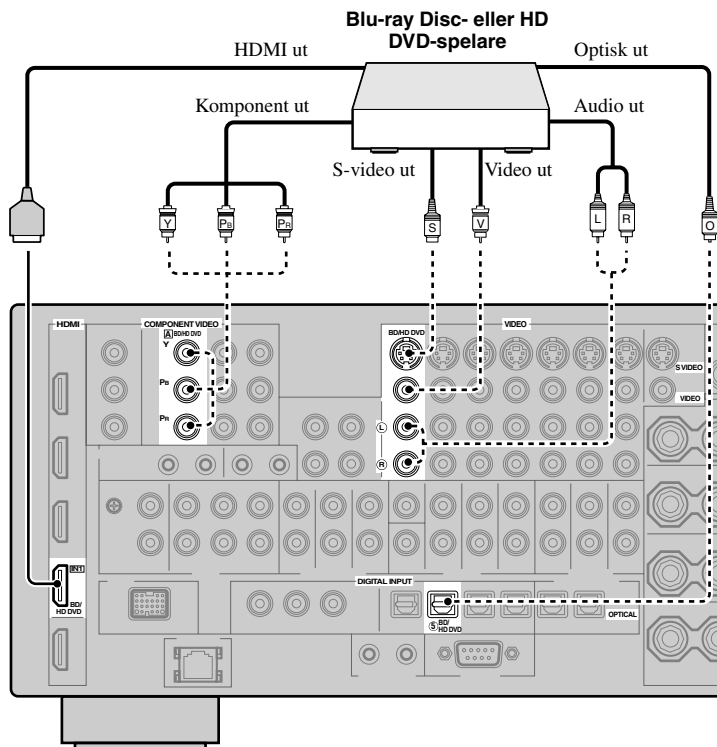

———— anger rekommenderade anslutningar

----- anger alternativa anslutningar

## ■ Anslutning av en DVD-spelare

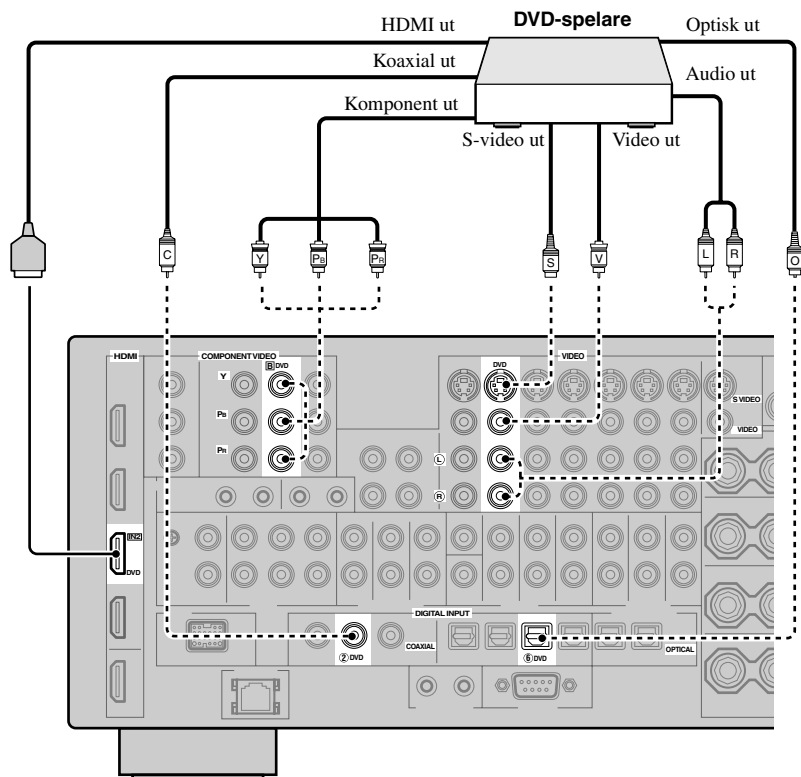

————— anger rekommenderade anslutningar

- - - - - anger alternativa anslutningar

■ Anslutning av en digitalbox

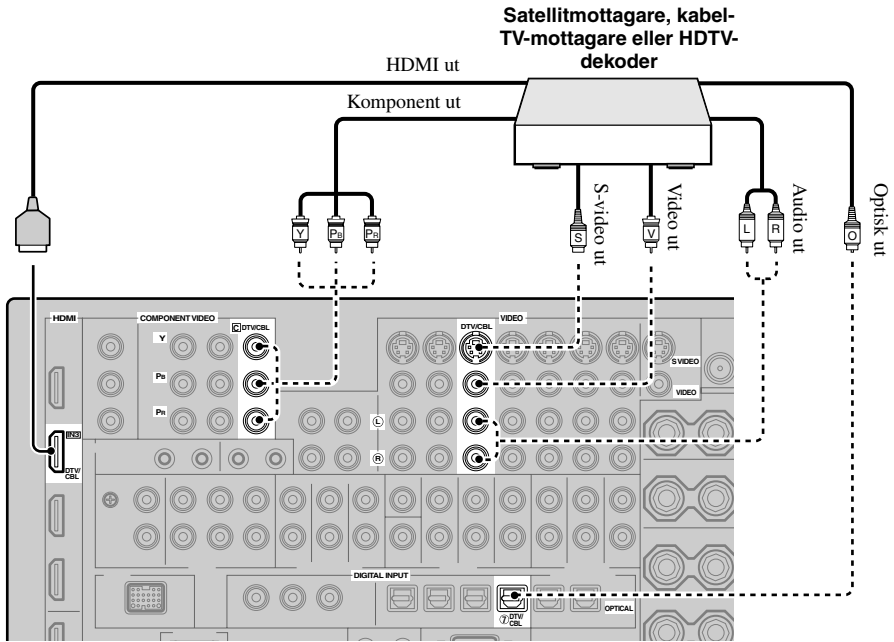

■ Anslutning av DVD-brännare, PVR-box eller videobandspelare

**Anmärkning**

\* Om en extra videobandspelare ska anslutas till receptorn, så anslut den till VCR-jacken (ingångarna S VIDEO IN, VIDEO IN och AUDIO IN och utgångarna S VIDEO OUT, VIDEO OUT och AUDIO OUT) på samma sätt som till DVR-jacken, förutom ingången DIGITAL INPUT (COAXIAL).

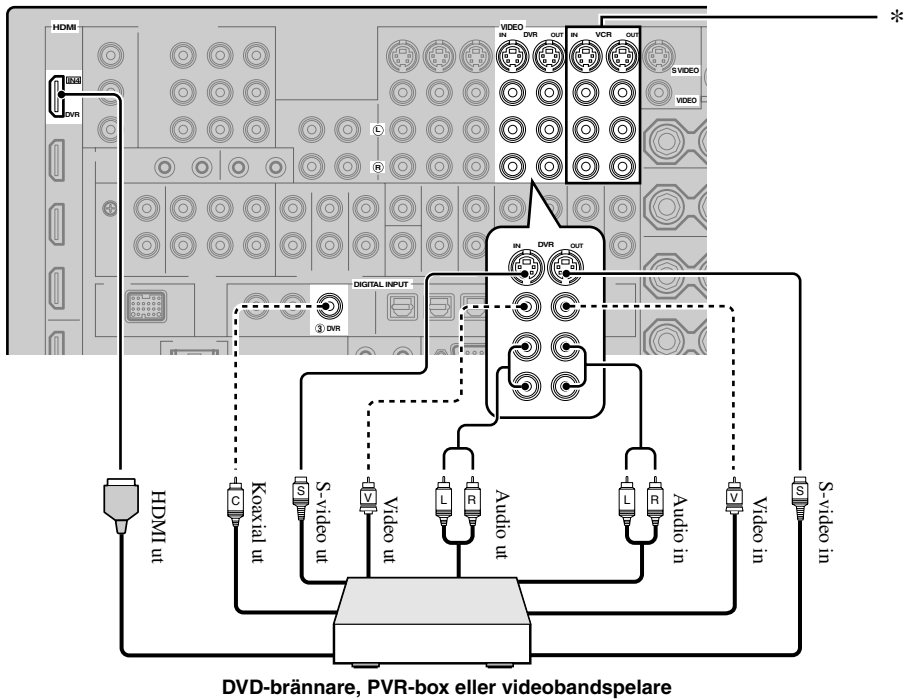



## ■ Anslutning av ljudkomponenter

### Anmärkningar

- Anslut skivspelaren till jordintaget GND på receiveern för att reducera signalbrus. Med vissa skivspelare kan det dock hända att det hörs mindre brus utan anslutning till jordintaget GND.
- Ingångarna PHONO är endast kompatibla med en skivspelare med en MM-pickup eller en MC-pickup med hög utspänning. Om en skivspelare med en MC-pickup med låg utspänning ska anslutas till ingångarna PHONO, så använd en effektförstärkande transformator eller en tonhuvudsförstärkare för MC-pickup.
- Om en ljudkomponent ansluts till både ingången DIGITAL INPUT (OPTICAL) och ingången DIGITAL INPUT (COAXIAL), så prioriteras inmatning via ingången DIGITAL INPUT (COAXIAL).

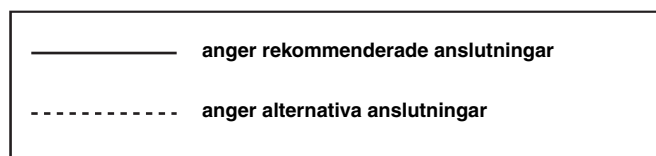
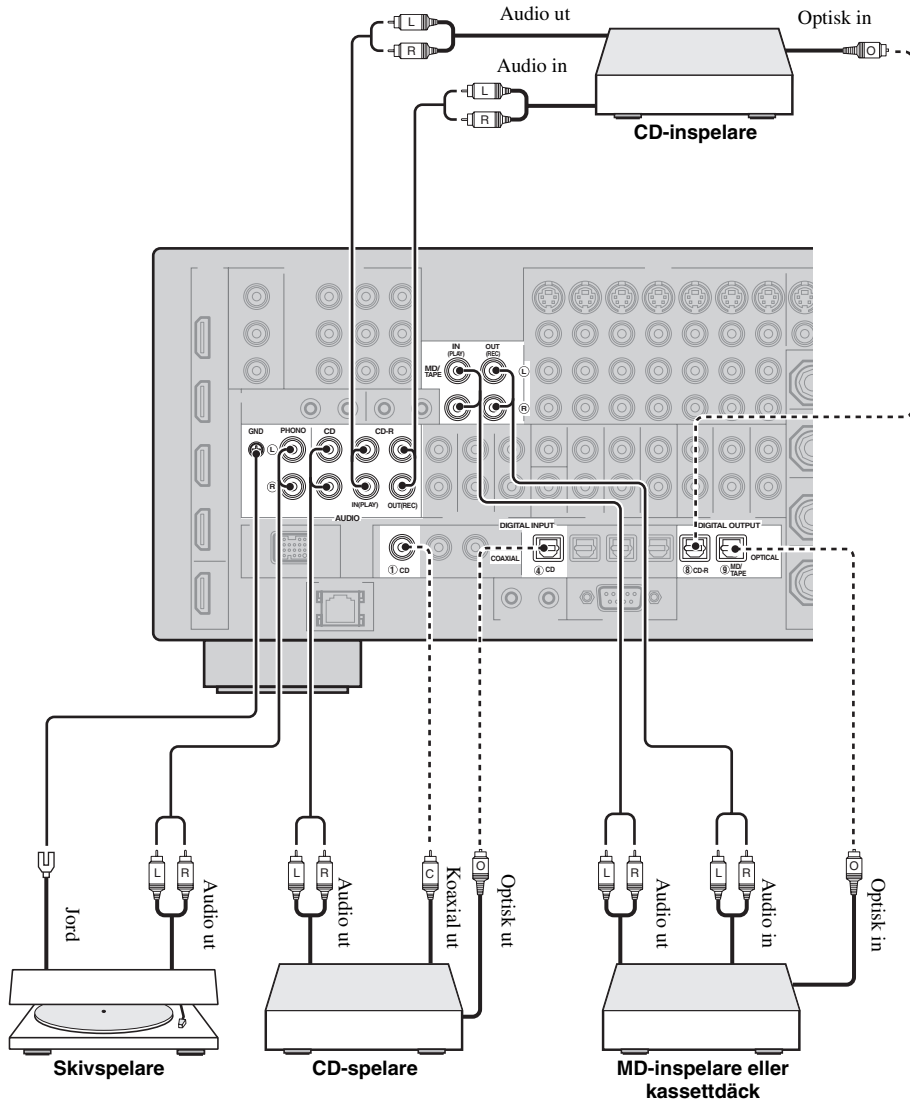

## ■ Anslutning av en extern förstärkare

Receivern erbjuder mer än tillräcklig effekt för normalt hemmabruk. Om du ändå vill lägga till mer effekt till högtalarna eller om du vill använda en till förstärkare, så anslut en extern förstärkare till förförstärkarutgångarna PRE OUT.

### Anmärkningar

- Anslut ingenting till högtalarutgångarna SPEAKERS, när anslutningar görs till förförstärkarutgångarna PRE OUT.
- Var och en av förförstärkarutgångarna PRE OUT matar ut samma kanalsignaler som motsvarande högtalarutgångar (SPEAKERS).
- Ställ in volymnivån för subwoofern med hjälp av volymreglaget på subwoofern (se sid. 52).
- Det kan hända att vissa signaler inte matas ut via utgångarna SUBWOOFER PRE OUT beroende på inställningarna av "Speaker Set" (se sid. 88) och "Bass Out" (se sid. 89).
- Den automatiska inställningsfunktionen kan användas även om en extern förstärkare används (se sid. 37).

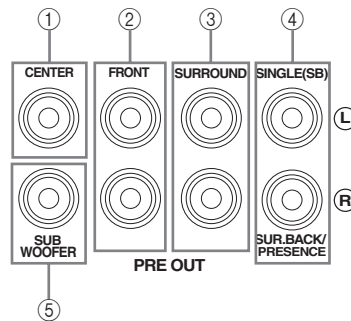

#### ① CENTER PRE OUT-jack

Utgång för mittkanalen.

#### ② FRONT PRE OUT-jack

Utgångar för framkanalerna.

#### ③ SURROUND PRE OUT-jack

Utgångar för surroundkanalerna.

#### ④ SURROUND BACK/PRESENCE PRE OUT-jack

Utgångar för de bakre surroundkanalerna och kanalerna för närvarokänsla. Om bara en extern förstärkare ska användas för den bakre surroundkanalen, så anslut den till vänster utgången SINGLE (SB).



- Ställ in "Surround Back" på "Large x2", "Large x1", "Small x2" eller "Small x1" och "Presence" på "None" (se sid. 89) för att mata ut bakre surroundkanalssignaler via förförstärkarutgångarna SURROUND BACK/PRESENCE PRE OUT.
- Ställ in "Presence" på "Yes" och "Surround Back" på "None" (se sid. 89) för att mata ut signaler i kanalen för närvarokänsla via förförstärkarutgångarna SURROUND BACK/PRESENCE PRE OUT.
- Medan "BI-AMP" är inställt på "ON" (se sid. 19) matar receivern ut ljudsignaler för framkanaler via utgångarna SUR.BACK/PRESENCE PRE OUT.

#### ⑤ SUBWOOFER PRE OUT-jack

Anslut en subwoofer med inbyggd förstärkare.

## ■ Anslutning av en multiformatspelare eller en extern dekoder

Denna enhet är utrustad med 6 extra ingångar (vänster och höger FRONT, CENTER, vänster och höger SURROUND och SUBWOOFER) för separat flerkanalig inmatning av signaler från en multiformatspelare, extern dekoder, ljudprocessor eller förförstärkare.

Om "Input Channels" ställs in på "8ch" i "MULTI CH" (se sid. 80), kan ingångarna som tilldelats som "Front Input" i "Multi CH Assign" (se sid. 80) användas tillsammans med MULTI CH INPUT-ingångarna för att mata in 8-kanaliga signaler.

Anslut utgångarna på multiformatspelaren eller den externa dekodern till MULTI CH INPUT-ingångarna. Se till att vänster och höger utgångar ansluts korrekt till vänster och höger ingångar för framkanalerna och surroundkanalerna.

### Anmärkningar

- När en komponent ansluten till ingångarna MULTI CH INPUT väljs som ingångskälla (se sid. 42) stänger receivern automatiskt av den digitala ljudfältprocessorn med följden att det inte går att välja ljudfältprogram.
- Receivern omdirigerar inte signaler som matas in via MULTI CH INPUT-ingångarna för att jämka för saknade högtalare. Vi rekommenderar att du ansluter åtminstone ett 5.1-kanals högtalarsystem innan denna funktion används.
- Medan en komponent ansluten till flerkanalsingångarna MULTI CH INPUT på receivern är vald som ingångskälla matas endast signaler som matas in via ingångarna MULTI CH INPUT FRONT ut via anslutna hörlurar.

#### För 6-kanals inmatning

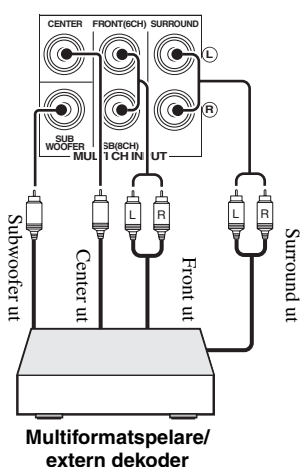

#### För 8-kanals inmatning

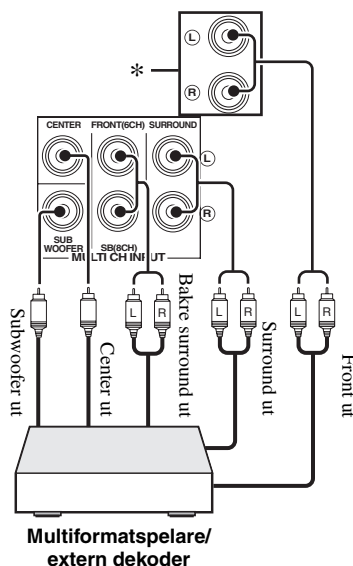

### Anmärkning

- \* De analoga ljudingångar som har tilldelats "Front Input" i "Multi CH Assign" (se sid. 80).

## ■ Anslutning av en universell Yamaha iPod-dockningsstation

Receivern har en DOCK-koppling på baksidan för anslutning av Yamaha:s universella iPod-dockningsstation (t.ex. YDS-10, som säljs separat). En iPod-spelare som placeras i iPod-dockningsstationen kan manövreras med hjälp av medföljande fjärrkontroll. Anslut Yamaha:s universella iPod-dockningsstation (t.ex. YDS-10, som säljs separat) till kopplingen DOCK på receivers baksida med hjälp av den för dockningsstationen särskilt avsedda kabeln.

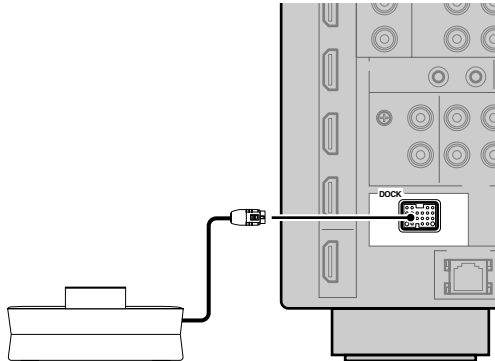

Yamaha Universell iPod-dockningsstation (t.ex. YDS-10, som säljs separat)

## ■ Användning av REMOTE IN/OUT-jack

Vid anslutning av Yamaha-produkter som medger överföring av fjärrstyrningssignaler ska den enkanaliga analoga kabeln med minikontakter anslutas till ingången REMOTE IN och utgången REMOTE OUT och till motsvarande in/utgångar enligt följande. Se sidan 115 angående ytterligare detaljer kring denna funktion.

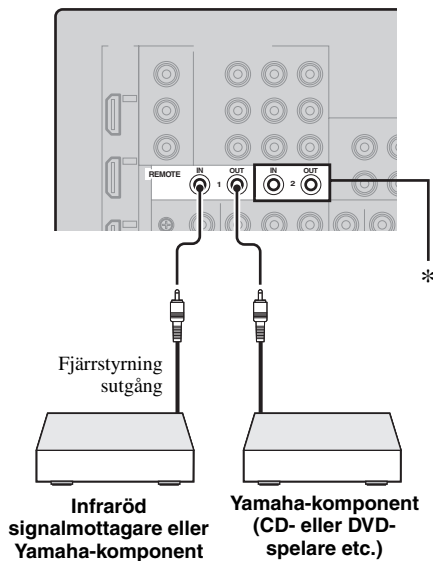

Infraröd signalmottagare eller Yamaha-komponent

Yamaha-komponent (CD- eller DVD-spelare etc.)

\* En till uppsättning med infraröd signalmottagare och Yamaha-komponent kan anslutas till ingången REMOTE IN 2 och utgången OUT 2 på samma sätt som till in/utgångarna REMOTE IN 1 och OUT 1.

## Användning av VIDEO AUX-jacken på framsidan

Använd ingångarna VIDEO AUX på frontpanelen till att ansluta en spelkonsol eller en videokamera till receivern.

### Observera

Se till att sänka volymen på receivern och övriga komponenter innan några anslutningar påbörjas.

### Anmärkning

Ljuds signaler som matas in via kopplingen DOCK på baksidan har prioritet över de signaler som matas in via ingångarna VIDEO AUX.

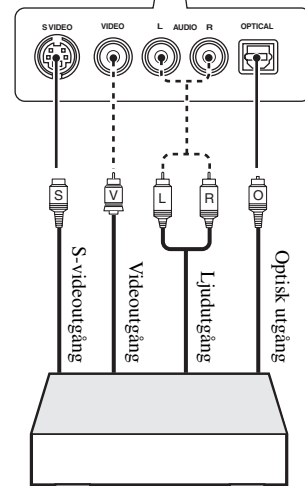
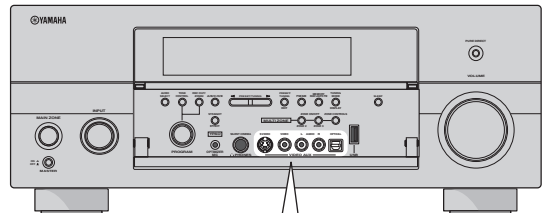

Spelkonsol eller videokamera

## Anslutning till nätverk

För att ansluta denna enhet till ditt nätverk, sätt i ena änden av nätverkskabeln (CAT-5 eller högre rak kabel) i NETWORK-porten på denna enhet och den andra änden i en av LAN-portarna på din router som stöder DHCP (Dynamic Host Configuration Protocol) serverfunktion. Följande diagram visar ett exempel på en anslutning där denna enhet är ansluten till en av LAN-portarna på en 4-ports router. För att kunna återge musikfiler sparade på en PC-dator och Yamaha MCX-2000 eller lyssna till Internetradio måste varje enhet vara korrekt ansluten till nätverket.

### Anmärkningar

- En skärmad partvinnad kabel, s.k. STP-kabel (STP = shielded twisted pair) (säljs separat), måste användas för anslutning mellan receptorn och ett nätverksnav eller en router.
- Om DHCP-serverfunktionen på din router är avaktiverad måste du konfigurera nätverksinställningen manuellt (se sid. 91).
- Yamaha Det kan hända att MCX-2000, MCX-A10 och MCX-C15 inte säljs på vissa platser.

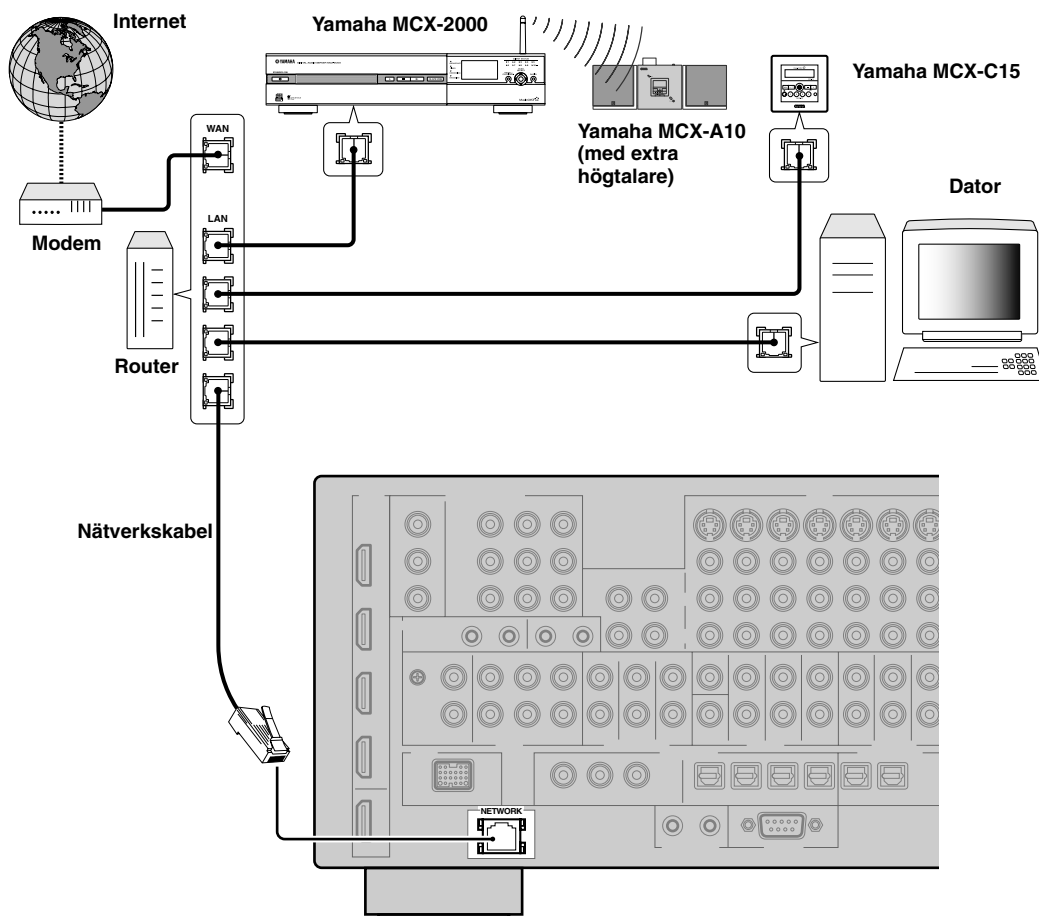

## Anslutning av FM- och AM-antennerna

Både en FM- och en AM-inomhusantenn följer med receivern. Anslut respektive antenn till de avsedda antenningångarna. I de flesta fall ska dessa antenner ge tillräcklig signalstyrka.

### Anmärkningar

- (Gäller endast modeller till Asien och General-modell) Se till att ställa in stationsökningssteget i enlighet med det stationsökningssteg som gäller där receivern används (se sid. 122).
- AM-ramantennen bör placeras på avstånd från receivern.
- AM-ramantennen bör alltid vara ansluten, även om en AM-utomhusantenn också ansluts till receivern.
- En ordentligt uppsatt utomhusantenn ger klarare mottagning än en antenn för inomhusbruk. Anslut en utomhusantenn, om mottagningskvaliteten är dålig. Rådgör med närmaste auktoriserade Yamaha-handlare eller servicecenter angående utomhusantenn.

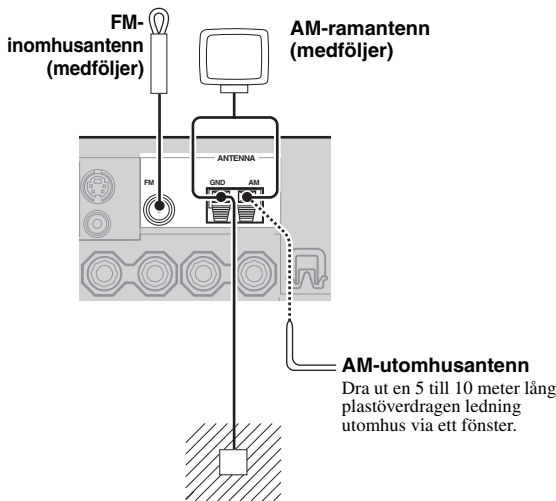

### Jordning (GND-kontakt)

GND-kontakten bör anslutas till en god jordningspunkt för att erhålla största möjliga säkerhet och minsta möjliga interferens. En metallstake nedstucken i fuktig mark erbjuder en god jordningspunkt.

## Anslutning av nätkabeln för strömförsörjning

### Anslutning av nätkabeln

Anslut den medföljande nätkabeln till nätintaget AC IN efter att alla andra anslutningar har slutförts och anslut sedan nätkabeln till ett lämpligt nätuttag.

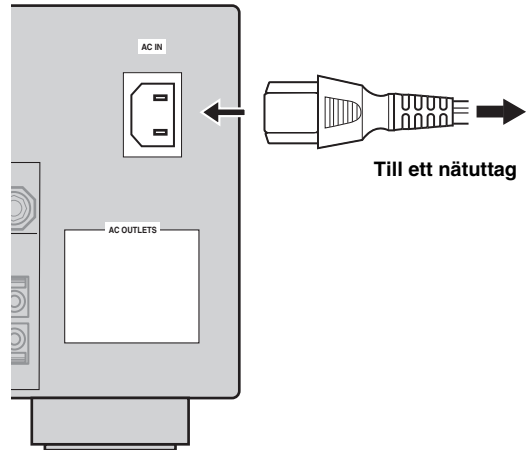

### Anmärkning

(Gäller endast modell till Asien) Välj en av de medföljande nätkablarna i enlighet med den typ av nätuttag som förekommer där receivern ska användas, innan receivern ansluts till ett nätuttag.

### AC OUTLET(S) (SWITCHED)

Modeller till Storbritannien och Australien .....	1 uttag
Modell till Korea .....	Ingen
Övriga modeller .....	2 uttag

Använd detta/dessa uttag till att förse andra anslutna komponenter med ström. Anslut nätkabeln från andra komponenter till detta/dessa uttag. Detta/dessa uttag förses med ström, när receivern är påslagen. Strömmen till detta/dessa uttag bryts dock, när receivern slås av. För information om maximeffekten eller den totala effektförbrukningen för komponenter som kan anslutas till detta/dessa uttag se "Tekniska data" på sidan 141.

### Minnesbackup

Kretsen för minnesbackup förhindrar att lagrad information går förlorad, även när receivern står i beredskapsläget. Lagrad information går dock förlorad, om nätkabeln dras ut ur nätuttaget eller om strömförsörjningen är avbruten i mer än en vecka.

## Inställning av högtalarimpedans och GUI-språk

### Observera

Om 6 ohms högtalare ska användas, så se till att ställa in "SPEAKER IMP." på "6ΩMIN" enligt följande, INNAN receivern börjar användas. 4 ohms högtalare kan också användas som framhögtalare.

Ställ in korrekt högtalarimpedans enligt anslutna högtalare och välj önskat språk för de menyposter och meddelanden som visas på receiverns GUI-skärm (GUI = grafiskt användargränssnitt), innan receivern tas i bruk.

### 1 Kontrollera att receivern är avstängd.

### 2 Håll **ⓅSTRAIGHT** på frontpanelen intryckt och tryck därefter **ⓂMASTER ON/OFF** inåt till ON-positionen för att slå på receivern.

Receivern slås på och meny för avancerade inställningar (se sid. 120) visas på frontpanelens display.



### 3 Vrid väljaren **ⓄPROGRAM** för att välja "SPEAKER IMP."

### 4 Tryck lämpligt antal gånger på **ⓅSTRAIGHT** för att välja "6ΩMIN".

### 5 Vrid väljaren **ⓄPROGRAM** för att välja "GUI LANGUAGE".

### 6 Tryck lämpligt antal gånger på **ⓅSTRAIGHT** för att välja önskad språkinställning för GUI-skärmen på en ansluten videomonitor.

Alternativ: **ENGLISH** (engelska), **JAPANESE** (japanska), **FRENCH** (franska), **GERMAN** (tyska), **SPANISH** (spanska), **RUSSIAN** (ryska)

### Anmärkningar

- Denna inställning påverkar inte meddelanden som visas på frontpanelens display.
- Önskat GUI-språk kan också väljas på en GUI-meny. Se sidan 97 angående detaljer.

### 7 Tryck på **ⓂMASTER ON/OFF**, så att den skjuts ut till OFF-positionen, för att spara de nya inställningarna och slå av receivern.

Gjord inställning börja gälla nästa gång receivern slås på.

## På- och avslagning av receivern

### ■ Påslagning av receivern

Tryck på **ⓂMASTER ON/OFF** på frontpanelen inåt till ON-positionen för att slå på receivern.

Huvudzonen slås på samtidigt som receivern slås på med huvudströmbrytaren **ⓂMASTER ON/OFF**.



När receivern slås på dröjer det några sekunder innan något ljud kan återges från receivern.

### ■ Avslagning av receivern

Tryck på **ⓂMASTER ON/OFF** på frontpanelen igen så att den skjuts ut till OFF-positionen för att slå av denna enhet.

### Anmärkningar

- **ⓄMAIN ZONE ON/OFF** på frontpanelen samt **ⓄPOWER** och **ⓄSTANDBY** på fjärrkontrollen fungerar endast medan **ⓂMASTER ON/OFF** är intryckt till ON-positionen.
- I allmänhet rekommenderas att beredskapsläget används, när receivern ska slås av.

### ■ Omkoppling av huvudzonen till beredskapsläget

Tryck på **ⓄMAIN ZONE ON/OFF** (eller **ⓄSTANDBY**) för att ställa huvudzonen i beredskapsläge.

I beredskapsläget konsumerar receivern en liten mängd ström för att kunna ta emot infraröda signaler från fjärrkontrollen.

### ■ Påslagning av huvudzonen från beredskapsläget

Tryck på **ⓄMAIN ZONE ON/OFF** (eller **ⓄPOWER**) för att slå på huvudzonen.



- När receivern slås på dröjer det några sekunder innan något ljud kan återges från receivern.
- Dessa knappar fungerar endast medan **ⓂMASTER ON/OFF** är intryckt i läget ON.

### Om det uppstår problem...

- Börja med att slå av och sedan slå på receivern igen.
- Om problem kvarstår, så initialisera parametrarna på receivern. Se sidan 134 angående detaljer.

## Användning av fjärrkontrollen

Fjärrkontrollen sänder riktade infraröda strålar. Se till att rikta fjärrkontrollen direkt mot fjärrkontrollsensorn på receptorn vid manövrering.

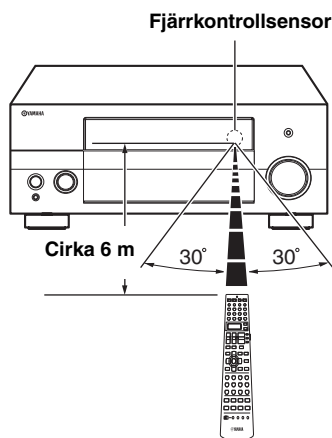

### ② LIGHT

Tänder belysningen på fjärrkontrollens knappar och i displayfönstret (12).

### Displayfönster (12)

Visar namnet på den valda ingångskällan vilken kan styras.

### Fönster för infraröda signaler (27)

Infraröda styrsignaler matas ut från detta fönster. Rikta detta fönster mot den komponent som ska manövreras.

### Sändningsindikator (28)

Denna indikator blinkar medan fjärrkontrollen sänder infraröda signaler.

### Manövreringslägesväljare (14)

Vissa knappars funktion beror på i vilket läge manövreringslägesväljaren står.

#### AMP

Välj detta läge för manövrering av förstärkarfunktioner på receptorn.

#### SOURCE

Välj detta läge för manövrering av den komponent som valts med en ingångsväljare (se sid. 104).

#### TV

Välj detta läge för manövrering av den TV som tilldelats antingen DTV/CBL eller PHONO (se sid. 103).

## Anmärkningar

- Spill inte vatten eller andra vätskor på fjärrkontrollen.
- Tappa inte fjärrkontrollen.
- Fjärrkontrollen ska inte läggas eller förvaras på platser där följande förhållanden råder:
  - hög luftfuktighet, som t.ex. nära ett bad
  - platser med höga temperaturer, som t.ex. nära ett värmeelement eller en kamin
  - platser där det är mycket kallt
  - mycket dammigt

## Öppna och stänga frontpanelens lucka

När du vill komma åt kontrollerna bakom frontpanelens lucka, öppna luckan genom att trycka lätt på panelens nedre del. Luckan ska hållas stängd när dessa reglage inte används.

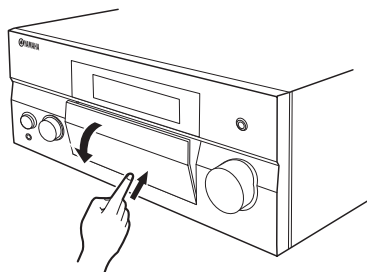

Öppna luckan genom att trycka lätt på panelens nedre del.



## Frontpanelens display

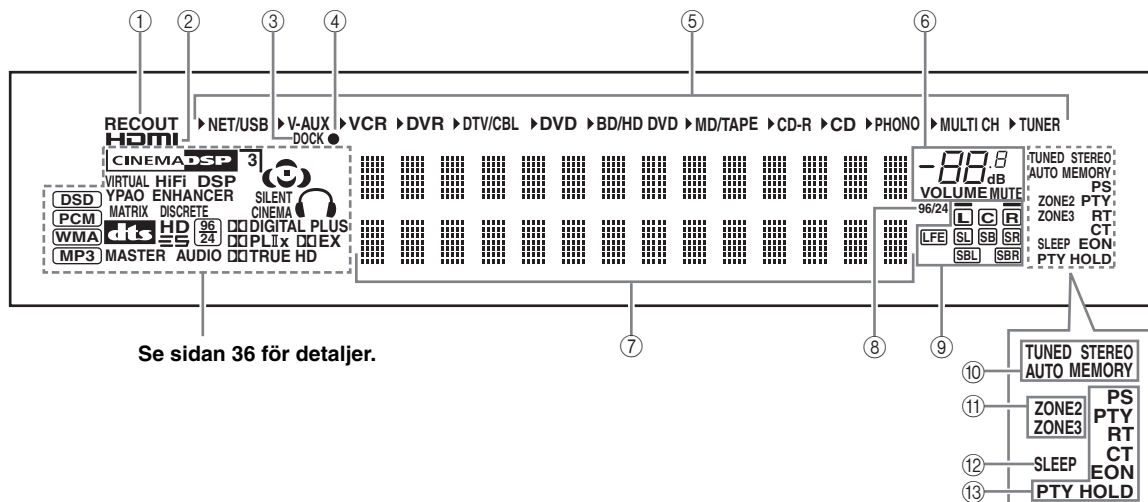

### ① Indikatorn RECOUT

Visas medan receptorn är i läget för val av ingångskälla för inspelning (se sid. 67).

### ② Indikatorn HDMI

Visas medan signaler från vald ingångskälla matas in via någon av HDMI-ingångarna (se sid. 21).

### ③ Indikatorn DOCK

Visas medan en iPod-spelare är placerad i Yamaha: universella iPod-dockningsstation (t.ex. YDS-10, som säljs separat) ansluten till kopplingen DOCK på receptorn (se sid. 30).

### ④ Batteriladdningsindikering

Visas medan receptorn håller på att ladda batteriet i en stationerad iPod-spelare medan receptorn står i beredskapsläge. (se sid. 59).

### ⑤ Indikatorer för ingångskälla

Motsvarande markör visas för att ange vilken ingångskälla som är vald för tillfället.

### ⑥ Indikeringar för ljudavstängning (MUTE) och volymnivå (VOLUME)

- Här visas aktuell volymnivå.
- Indikeringen MUTE blinkar medan dämpningfunktionen MUTE är inkopplad (se sid. 43).

### ⑦ Visningsfält för diverse information

På denna display visas namnet på aktuellt ljudfält och annan information vid justering eller ändring av inställningar.

### ⑧ Indikatorn 96/24

Denna indikator tänds när en DTS 96/24-signal matas in i receptorn.

### ⑨ Indikeringar för ingångskanaler och högtalare

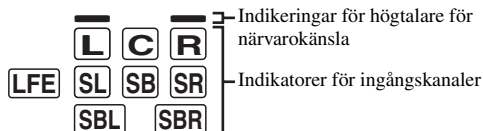

#### Indikatorer för ingångskanaler

- Kanalkomponenterna i gällande digital insignal indikeras här.
- Visas eller blinkar i enlighet med högtalarnas inställningar när receptorn genomför autoinställning (se sid. 37) eller inställning av högtalarnivåer enligt "Speaker Level" (se sid. 91).

#### Indikeringar för högtalare för närvarokänsla

Visas i enlighet med inställning för "Presence" (se sid. 89) i "Speaker Set", när receptorn genomför autoinställning (se sid. 37) eller inställning av högtalarnivåer enligt "Speaker Level" (se sid. 91).



Inställningar för högtalare för närvarokänsla och bakre surroundhögtalare kan utföras automatiskt med hjälp av funktionen "Auto Setup" (se sid. 37) eller manuellt med hjälp av inställningarna "Presence" (se sid. 89) och "Surround Back" (se sid. 89) i "Speaker Set".

**10 Indikeringar för radiomottagning**

Visas under pågående FM- eller AM-mottagning på receivern.

**Indikatorn TUNED**

Denna indikering visas medan receivern tar emot en radiostation (se sid. 53).

**Indikatorn STEREO**

Denna indikering visas när receivern tar emot en stark signal för en FM-sändning i stereo samtidigt som indikeringen AUTO visas (se sid. 53).

**Indikatorn AUTO**

Denna indikering visas medan läget för automatisk stationsinställning är inkopplat på receivern (se sid. 53).

**Indikatorn MEMORY**

Denna indikering blinkar för att ange att en station kan lagras i minnet (se sid. 55).



Indikeringen MEMORY blinkar också medan receivern är i genvägsläget för NET/USB-förvalslagring (se sid. 65).

**11 ZONE2/ZONE3-indikeringar**

Visas medan Zone 2 eller Zone 3 är påslaget (se sid. 115).

**12 Indikatorn SLEEP**

Visas medan insomningstimern är inkopplad (se sid. 43).

**13 Indikeringar för RDS-mottagning (gäller endast modell till Europa)****PTY HOLD**

Visas vid sökning efter radiodatasystem-stationer i PTY SEEK-läget.

**PS, PTY, RT och CT**

Visas i enlighet med valt visningsläge för radiodatasystem-mottagning.

**EON**

Visas vid mottagning av EON-datatjänster.

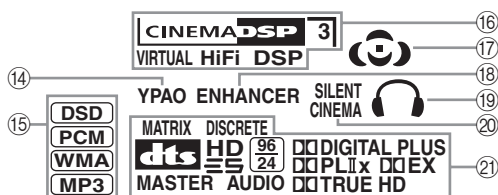
**14 Indikatorn YPAO**

Visas vid körning av autoinställningen “Auto Setup” och medan “Auto Setup”-inställda högtalare används utan ändring (se sid. 37).

**15 Indikeringar för insignaler**

Motsvarande indikering visas medan receivern återger ljudsignaler av formatet DSD (Direct Stream Digital), PCM (Pulse Code Modulation), WMA (Windows Media Audio) eller MP3 (MPEG-1 Audio Layer-3).

**16 DSP-indikeringar**

Motsvarande indikering visas medan något av ljudfältprogrammen är valt.

**Indikatorn CINEMA DSP**

Denna indikering visas vid val av ett CINEMA DSP-ljudfältprogram (se sid. 45).

**Indikatorn HiFi DSP**

Denna indikering visas vid val av ett HiFi DSP-ljudfältprogram (se sid. 51).

**Indikatorn VIRTUAL**

Denna indikator tänds när Virtual CINEMA DSP används (se sid. 50).

**3D-indikering**

Visas medan läget CINEMA DSP 3D är aktivt (se sid. 50).

**17 Ljudfältindikeringar**

Visas för att ange aktiva ljudfält (se sid. 45).

**18 Indikatorn ENHANCER**

Denna indikator lyser när läget Compressed Music Enhancer är inkopplat (se sid. 49).

**19 Hörlursindikator**

Visas medan ett par hörlurar är anslutna (se sid. 42).

**20 Indikatorn SILENT CINEMA**

Denna indikator tänds när hörlurar ansluts och ett ljudfältprogram väljs (se sid. 50).

**21 Indikeringar för dekodrar**

Motsvarande indikator lyser när någon av receiverns dekodrar arbetar.

# Optimering av högtalarinställningar enligt lyssningsrummet (YPAO)

Receivern använder en teknik kallad YPAO (Yamaha Parametric Room Acoustic Optimizer), som gör att man slipper besväret med att lyssna sig fram till önskad högtalarinställning. Denna teknik uppnår automatiskt ytterst precisa ljudinställningar. Den medföljande optimeringsmikrofonen fångar upp och receivern analyserar det ljud som högtalarna återger i det faktiska lyssningsrummet.

## Användning av automatisk inställning (Auto Setup)

### Anmärkningar

- Observera att det är normalt att höga testtoner matas ut under pågående automatisk inställning.
- Se till att det är så tyst som möjligt i rummet medan automatisk inställning pågår för att så bra resultat som möjligt ska kunna uppnås. Om det förekommer för mycket omgivande störningar, kan det hända att slutresultatet inte blir lyckat.



- Om ett fel uppstår under pågående automatisk inställning och ett fel- eller varningsmeddelande visas på GUI-skärmen eller på frontpanelens display, så hänvisar vi till avsnittet "Auto Setup" i kapitlet "Felsökning", på sidorna 132 och 133, angående en fullständig lista över alla fel- och varningsmeddelanden och lämpliga åtgärder.
- Den ursprungliga inställningen för varje parameter anges med fetstil.
- Ställ manövreringslägesväljaren på fjärrkontrollen i läget **AMP**, innan manövrering påbörjas.

## Grundläggande åtgärder för automatisk inställning

### 1 Kontrollera följande punkter, innan automatisk inställning påbörjas.

- Högtalarna är korrekt anslutna.
- Inga hörlurar är anslutna till receivern.
- Receivern och videomonitorn är påslagna.
- En ansluten subwoofer är påslagen och volymen inställd på ungefär halv volymnivå (eller strax under).

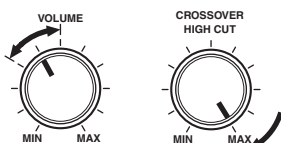

Reglage på en subwoofer (exempel)

- Reglagen för övergångsfrekvens på en ansluten subwoofer är inställda på maximal nivå.
- Vid användning av externa förstärkare (se sid. 28) slås förstärkarna på och inställningarna utförs sedan korrekt.
- Rummet är tillräckligt tyst.

### 2 Anslut den medföljande optimeringsmikrofonen till OPTIMIZER MIC-uttaget på frontpanelen.

"MIC ON" och "View OSD MENU" visas på frontpanelens display.



Rundkännande mikrofon

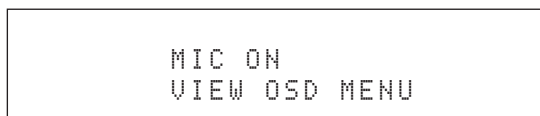

Följande meny visas på videomonitorn.

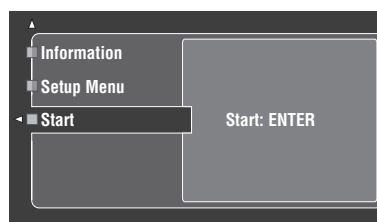

Följande meddelande visas efter en stund på frontpanelens display. Automatisk inställning kan endast utföras med hjälp av GUI-menyn.

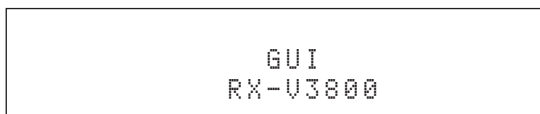

### 3 Placera optimeringsmikrofonen på en jämn och plan yta på den normala lyssningsplatsen, med det rundkännande mikrofonhuvudet vänt uppåt.

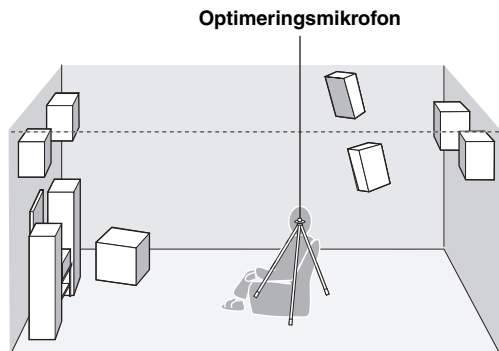

Det rekommenderas att ett stativ (etc.) används till att fästa optimeringsmikrofonen på samma höjd som öronen skulle vara när du sitter på lyssningsplatsen. Den medföljande skruven på ett stativ (etc.) kan användas till att fästa optimeringsmikrofonen på ett stativ (etc.).

#### Innan nästa åtgärd utförs

Så fort nästa åtgärd har utförts inleder receivern den automatiska inställningen. För att uppnå korrekta mätvärden är det rekommendabelt att direkt efter utförandet av nästa åtgärd lämna rummet eller flytta till en plats där mätningen inte kan påverkas (t.ex. intill en vägg där ingen högtalare finns i närheten).

### 4 Tryck på **4**ENTER för att starta inställningsproceduren.

Receivern startar omedelbart den automatiska inställningen. Höga testtoner återges via varje högtalare medan den automatiska inställningen pågår. Medan inställningsproceduren pågår visas "Measuring..." på GUI-skärmen.

#### Anmärkningar

- Utför ingen manövrering på receivern under pågående automatisk inställning.
- Vi rekommenderar att rummet lämnas tomt medan receivern genomför den automatiska inställningen. Lämna rummet tyst. Det tid den automatiska inställningen kräver kan variera beroende på miljön i lyssningsrummet och anslutna högtalare (från 30 sekunder till 3 minuter).



Tryck på någon av markörknapparna (**4**Δ / ▽ / ◀ / ▶) eller på **4**ENTER för att vid behov avbryta den automatiska inställningen och ställa receivern i pausläge. Tryck i pausläge på **4**Δ för att påbörja ett nytt inställningsförsök. Tryck på **4**◀ för att avbryta Auto Setup-inställningen.

### 5 Efter att samtliga poster har ställts in korrekt visas följande bild på GUI-skärmen.

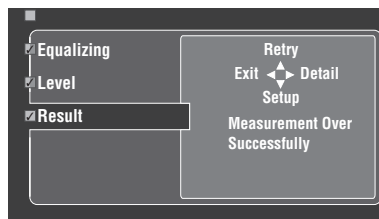

- Tryck på **4**▽ och välj "Setup" för att ställa in de uppmätta värdena.
- Tryck på **4**Δ och välj "Retry" för att försöka utföra den automatiska inställningen på nytt. Receivern startar omedelbart den automatiska inställningen igen.
- Tryck på **4**▶ och välj "Detail" för att få fram information om mätresultat och varningsmeddelanden. Tryck vid informationsvisningen upprepade gånger på **4**Δ / ▽ för att bläddra mellan parametrarna. För ytterligare detaljer kring varningsmeddelanden hänvisar vi till avsnittet "Auto Setup" i kapitlet "Felsökning" på sidan 132.
- Tryck på **4**◀ och välj "Exit" för att gå ur Auto Setup-proceduren. Efter val av "Exit" visas meddelandet "Don't Setup?" på skärmen. Välj "Setup" för att ställa in de uppmätta värdena och gå ur. Välj "Cancel" för att annullera inställningarna och gå ur.



Om resultatet inte är tillfredsställande eller om enskilda parametrar önskas ändras manuellt, så ställ in parametrarna på meny "Basic" (se sid. 88).

#### Anmärkningar

- Om högtalare, högtalarplaceringar eller utformningen av lyssningsrummet ändras, så utför "Auto Setup"-inställningen igen för att avpassa systemet på nytt.
- De avstånd som anges i resultatet "Distance" kan vara längre än egentliga avstånd beroende på karakteristiken hos subwoofern eller de externa förstärkarna, när sådana har anslutits.
- I resultatet "Equalizing" kan det hända att olika värden ställs in för samma frekvensband för erhållande av noggrannare inställningar.

## Om ett varningsmeddelande visas ...

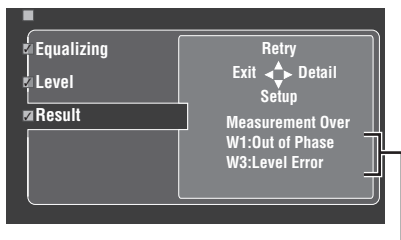

Varningsmeddelanden

Om receptorn identifierar tänkbara problem under pågående automatisk inställning, så visas varningsmeddelanden i resultatvisningen. Vi hänvisar till avsnittet "Auto Setup" i kapitlet "Felsökning" på sidan 132 för en fullständig lista över varningsmeddelanden och lämpliga åtgärder.

## 6 Tryck på **SET MENU** för att lämna GUI-menyn.

### Anmärkningar

- Kom ihåg att koppla loss optimeringsmikrofonen, när den automatiska inställningen är klar.
- Optimeringsmikrofonen är känslig för värme. Håll den borta från direkt solljus och lägg den inte ovanpå receptorn.

### Egenhändig anpassning av mätvärden

Det är möjligt att välja önskad typ av parametrisk equalizer och koppla in eller ur varje kontrollpost.

## 1 Anslut den medföljande optimeringsmikrofonen till receptorn och placera mikrofonen på lämplig plats.

Vi hänvisar till punkt 1 till 3 under "Basic procedure" på sidan 41.

## 2 Tryck på **4** för att välja "Setup Menu" och därefter på **4**.

"Setup Menu" väljs som för tillfället vald menypost.

## 3 Tryck upprepade gånger på **4** / **▽** för att välja "Wiring", "Distance", "Size", "Equalizing" eller "Level" och tryck därefter på **4** för att ställa in vald parameter.

## 4 Tryck upprepade gånger på **4** / **▽** för att välja önskad parameter och tryck därefter på **4** **ENTER** för att bekräfta valet.

## 5 Upprepa åtgärderna i punkt 3 och 4 tills alla önskade parametrar har ställts in.

Receptorn utför följande kontroller:

### Wiring (Högtalaranslutningar)

Kontrollerar vad för slags högtalare som är anslutna och varje högtalares polaritet.

### Distance (Högtalaravstånd)

Kontrollerar avståndet från lyssningsplatsen till varje högtalare och ställer in tajmningen för varje kanal.

### Size (Högtalarstorlek)

Kontrollerar frekvensåtergivningen för varje högtalare och ställer in lämplig övergångsfrekvens för varje kanal.

Alternativ: **Check**, **Skip**

- Välj "Check" för automatisk kontroll och justering av posten.
- Välj "Skip" för att hoppa över posten och inte utföra några justeringar.

### Equalizing (Parametrisk ekvalisatornivå)

En parametrisk equalizer används till att ställa in nivån på angivna frekvensband. Receptorn väljer automatiskt de viktigaste frekvensbanden för lyssningsrummet och ställer in nivån på valda frekvensband för att skapa ett sammanhängande ljudfält i rummet. Följande alternativ finns för val av typen av parametrisk equalizerinställning.

Alternativ: **Check:Natural**, **Check:Flat**, **Check:Front**, **Skip**

- Välj "Check:Natural" för att jämna ut frekvensåtergivningen för alla högtalare, med mindre förstärkning av högre frekvenser. Detta rekommenderas ifall inställningsläget "Check:Flat" låter en aning skärande.
- Välj "Check:Flat" för att jämna ut frekvensåtergivningen för alla högtalare. Detta rekommenderas ifall högtalarna är av liknande kvalitet.
- Välj "Check:Front" för att justera frekvensåtergivningen för varje högtalare i enlighet med ljudet från framhögtalarna. Detta rekommenderas ifall framhögtalarna är av mycket högre kvalitet än övriga högtalare.
- Välj "Skip" för att hoppa över vald post och inte utföra några justeringar.

### Level (Volymnivå)

kontrollerar och ställer in volymnivån för varje högtalare.

Alternativ: **Check**, **Skip**

- Välj "Check" för automatisk kontroll och justering av denna post.
- Välj "Skip" för att hoppa över denna post och inte utföra några justeringar.



En markering visas till vänster om den parameter som ställs in på något annat än "Skip".

- 6 Tryck på **4**◀ för att återgå till föregående menynivå, när önskad inställning för varje parameter har ställts in. Tryck därefter på **4**∇ för att välja "Start".

- 7 Starta den automatiska inställningen efter att mätvärdena har ställts in.

Vi hänvisar till punkt 4 till 6 under "Grundläggande åtgärder för automatisk inställning" på sidan 37 angående detaljer.

### Funktionen System Memory

Funktionen System Memory kan användas till att spara flera olika resultat av automatisk inställning. Se sidan 98 angående detaljer.

## ■ Granskning av den automatiska inställningens resultat

Använd denna funktion till att kontrollera resultatet av en automatisk inställning.

- 1 Ställ manövreringslägesväljaren i läget **4**AMP och tryck sedan på **7**SET MENU för att ta fram GUI-menyn.

- 2 Tryck upprepade gånger på **4**△ / ∇ och därefter på **4**▷ för att välja "Auto Setup".

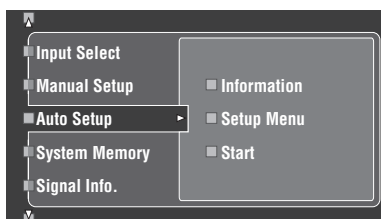

- 3 Tryck på **4**△ for att välja "Information".

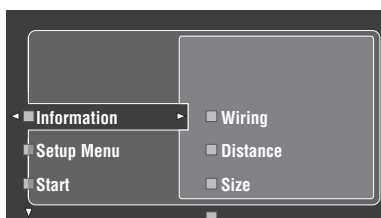

- 4 Tryck på **4**▷ och därefter upprepade gånger på **4**∇ för att välja de poster som ska kontrolleras.

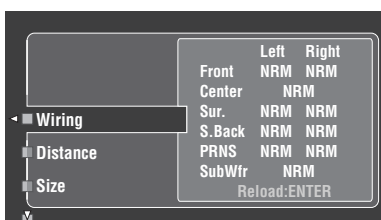

## Wiring (Högtalaranslutningar)

Polariteten för varje ansluten högtalare visas.

- "NRM" visas för en ansluten högtalare med normal polaritet.
- "REV" visas för en ansluten högtalare med omkastad polaritet.

### Anmärkning

"---" visas när ingen högtalare är ansluten till aktuell högtalarkanal.

## Distance (Högtalaravstånd)

Högtalaravståndet från lyssningsplatsen visas. Tryck på **4**◀ / ▷ för att koppla in visning av värdet för varje högtalaravstånd.

### Anmärkning

"---" visas när ingen högtalare är ansluten till aktuell högtalarkanal.

## Size (Högtalarstorlek)

Storleken på en ansluten högtalare visas.

Övergångsfrekvensen för basljud ("Cross") visas längst ner i menyfältet.

- "LRG" visas för en ansluten högtalare med kapacitet att återge lågfrekventa ljudsignaler på ett effektivt sätt.
- "SML" visas för en ansluten högtalare som saknar kapacitet att återge lågfrekventa ljudsignaler på ett effektivt sätt.

### Anmärkning

"---" visas när ingen högtalare är ansluten till aktuell högtalarkanal.

## Equalizing (Högtalarutjämning)

Resultatet av inställningen av frekvensåtergivning för varje ansluten högtalare visas.

### Anmärkning

"---" visas när ingen högtalare är ansluten till aktuell högtalarkanal.

## Level (Högtalarnivå)

Utnivåer för anslutna högtalare visas.

### Anmärkning

"---" visas när ingen högtalare är ansluten till aktuell högtalarkanal.

# Avspelning

## Observera

Utomordentlig försiktighet ska iakttas vid uppspelning av CD-skivor kodade i DTS. Om CD kodad i DTS spelas upp på CD-spelare som inte är kompatibel med DTS, återges endast oönskat brus som kan skada högtalarna. Kontrollera huruvida CD-spelaren stöder CD-skivor kodade i DTS. Kontrollera även ljudutmatningsnivån för CD-spelaren innan några CD-skivor kodade i DTS spelas upp.



För att kunna återge ljud från en DTS-kodad CD-skiva via en digital ljudanslutning behöver "Decoder Mode" på meny "Input Select" ställas i läget "DTS" före uppspelningsstart (se sid. 79).

Ställ manövreringslägesväljaren på fjärrkontrollen i läget **AMP**, innan följande manövrering påbörjas.

## Grundläggande tillvägagångssätt

### 1 Slå på videomonitorn som är ansluten till receivern.



- Receivern kan manövreras med hjälp av GUI-menyer (GUI = graphical user interface) på en ansluten videomonitor. Se sidan 44 angående detaljer.
- Visningen av korta meddelanden på videomonitorn kan kopplas in eller ur. Se sidan 87 angående detaljer.

### 2 Vrid på ingångsväljaren **INPUT** (eller ställ manövreringslägesväljaren i läget **AMP** och tryck på lämplig ingångsväljare (1)) för att välja önskad ingångskälla.

Namnet på den för tillfället valda ingångskällan visas på frontpanelens display och som ett kort meddelande i några sekunder.

Tillgängliga ingångskällor

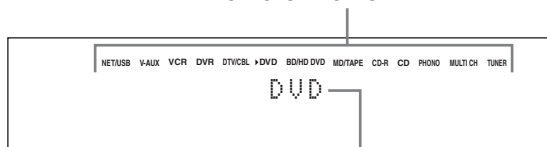

För tillfället vald ingångskälla

### 3 Starta uppspelning på vald källkomponent eller ställ in en radiostation.

- Vi hänvisar till källkomponentens bruksanvisning.
- Se sidan 53 för närmare information om FM/AM-stationsinställning.
- Se sidan 59 angående detaljer kring iPod-manövrering med receivern.
- Se sidan 61 angående detaljer kring återgivning av internetradioprogram och musik innehåll från en dator eller en USB-minnesenhet.

### 4 Vrid på volymreglaget **VOLUME** (eller tryck på **VOLUME +/-**) för att ställa in önskad volymnivå.

Justerbart område: Mute, -80,0 dB (min.)  
till +16,5 dB (max.)



Se sidan 52 angående justering av nivån för varje högtalare.

### 5 Vrid på väljaren **PROGRAM** på frontpanelen (eller tryck lämpligt antal gånger på någon av väljarna för ljudfälltsprogram (2)) för att välja önskat ljudfälltsprogram.

Beteckningen på valt ljudfälltsprogram visas på frontpanelens display och som ett kort meddelande. Se sidan 45 för närmare information om ljudfälltsprogram.

För närvarande vald kategori av ljudfälltsprogram

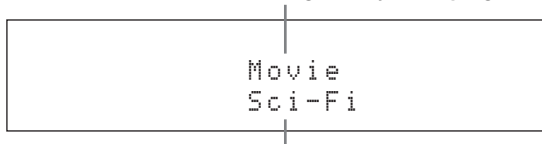

För närvarande valt ljudfälltsprogram

## Anmärkning

Ljudfälltsprogram kan inte väljas medan en komponent ansluten till ingångarna MULTI CH INPUT är vald som ingångskälla (se sid. 42).



- Välj ett ljudfälltsprogram på grundval av vad som ger en god lyssningsupplevelse, inte bara utifrån själva programbeteckningen.
- Vid val av en ingångskälla väljer receivern automatiskt det ljudfälltsprogram som senast användes med den aktuella ingångskällan.

## Val av ljudingångar (AUDIO SELECT)

Receivern har en mängd olika ingångar. Använd denna funktion (ljudingångsval) till att välja tilldelning av en viss ingång för en ingångskälla för vilken fler än en ingång är tilldelade.



- Vi rekommenderar inställningen "AUTO" för ljudingångsval i de flesta fall.
- Med hjälp av inställningen "Audio Select" på menyn "Option" (se sid. 95) är det möjligt att ställa in ett ljudingångsval som grundinställning.
- Önskat ljudingångsval kan också ställas in under "Audio Select" på menyn "Input Select" (se sid. 79).

**1 Vrid på ingångsväljaren  $\text{\textcircled{C}}$  INPUT (eller tryck på någon av ingångsväljarna ( $\text{\textcircled{1}}$ )) för att välja önskad ingångskälla.**

**2 Tryck upprepade gånger på  $\text{\textcircled{D}}$  AUDIO SELECT (eller  $\text{\textcircled{10}}$  AUDIO SEL) för att välja önskad inställning för ljudingångsval.**

Tillgängliga ingångskällor

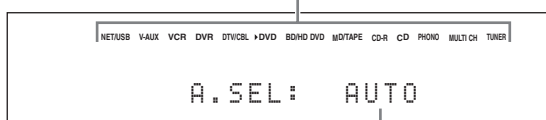

Nu gällande inställning för ljudingångsval

AUTO	Väljer automatiskt insignaler i följande ordning: (1) HDMI (2) Digitala signaler (3) Analoga signaler
HDMI	Endast HDMI-signaler väljs. Om inga HDMI-signaler matas in, så matas inget ljud ut.
COAX/OPT	Väljer automatiskt insignaler i följande ordning: (1) Digitala signaler som matas in via COAXIAL-ingången. (2) Digitala signaler som matas in via OPTICAL-ingången. Om inga signaler matas in, så matas inget ljud ut.
ANALOG	Väljer endast analoga signaler. Om inga analoga signaler matas in, matas inget ljud ut.

### Anmärkning

Denna funktion är inte tillgänglig, om ingen digital ingång (OPTICAL, COAXIAL eller HDMI) har tilldelats. Använd "I/O Assignment" på menyn "Input Select" till att omfördela respektive ingångar (se sid. 79).

## Val av MULTI CH INPUT-komponent

Använd denna funktion till att välja den komponent som är ansluten till ingångarna MULTI CH INPUT som ingångskälla (se sid. 29).

**Vrid på väljaren  $\text{\textcircled{C}}$  INPUT på frontpanelen för att välja MULTI CH (eller tryck på  $\text{\textcircled{1}}$  MULTI CH IN).**



Använd menyn "MULTI CH" under menyn "Input Select" till att ställa in parametrarna för MULTI CH (se sid. 80).

### Anmärkning

Ljudfälsprogram och läget Compressed Music Enhancer kan inte väljas medan en komponent ansluten till flerkanalsingångarna MULTI CH INPUT är vald som ingångskälla (se sid. 45).

## Ljudåtergivning via hörlurar

Anslut ett par hörlurar med en analog ljudkabel med stereokontakt till utgången PHONES på framsidan.

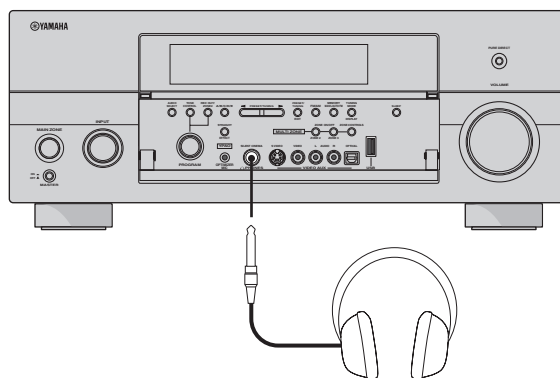

Vid val av ett ljudfälsprogram aktiveras läget SILENT CINEMA automatiskt (se sid. 50).

### Anmärkningar

- Efter anslutning av hörlurar matas inga signaler ut via högtalarutgångarna.
- Medan en komponent ansluten till flerkanalsingångarna MULTI CH INPUT på receivern är vald som ingångskälla matas endast signaler som matas in via ingångarna MULTI CH INPUT FRONT ut via anslutna hörlurar.
- Alla signaler i digitalt flerkanalsljud (utom DSD-signalerna) nermixas till vänster och höger hörlurskanaler.



## Snabbdämpning av ljudet

Tryck på **MUTE** på fjärrkontrollen för att snabbdämpa ljudet. Tryck en gång till på **MUTE** för att återgå till tidigare volymnivå.



- Normal ljudutmatning kan också kopplas in igen genom att vrida på **VOLUME** på framsidan eller trycka på **VOLUME +/-** på fjärrkontrollen.
- Önskad dämpningsnivå kan ställas in med hjälp av parametern "Muting Type" i "Volume" (se sid. 81).
- Indikeringen MUTE blinkar på frontpanelens display medan snabbdämpning av ljudet är inkopplat och slocknar från displayen när normal ljudutmatning kopplas in igen.

## Återgivning av videobilder som bakgrund till ljudåtergivning

Du kan kombinera en videobild från en videokälla med ljud från en ljudkälla. Du kan till exempel lyssna på klassisk musik medan du tittar på vackra naturscener från videokällan på videomonitorn.

Tryck på ingångsväljarna på fjärrkontrollen (1) för att välja en videokälla och därefter en ljudkälla.



Ställ in parametern "BGV" på menyn "MULTI CH" på önskat alternativ för att välja en ingångskälla som grundinställning för visning av bakgrundsbilder för MULTI CH INPUT-källor (se sid. 80).

## Användning av insomningstimern

Använd denna funktion till att automatiskt ställa huvudzonen i beredskapsläget efter en viss tid. Insomningstimern är praktisk att använda om du vill gå och lägga dig medan uppspelning eller inspelning pågår. Insomningstimern stänger också av alla externa komponenter anslutna till AC OUTLET(S) (se sid. 32).

**1** Vrid på ingångsväljaren **INPUT** (eller tryck på någon av ingångsväljarna (1)) för att välja önskad ingångskälla.

**2** Starta uppspelning på vald källkomponent eller ställ in en radiostation.

Vi hänvisar till källkomponentens bruksanvisning. Se sidan 53 för närmare information om stationsinställning.

**3** Tryck lämpligt antal gånger på **SLEEP** (eller **SLEEP**) för att ställa in tidslängden.

Vid varje tryckning på **SLEEP** (eller **SLEEP**) ändras frontpanelens display såsom visas nedan.

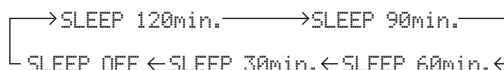

Indikeringen SLEEP blinkar under pågående ändring av tidslängden för insomningstimern. När insomningstimern har ställts in visas indikeringen SLEEP på frontpanelens display samtidigt som visningen återgår till det valda ljudfältsprogrammet.

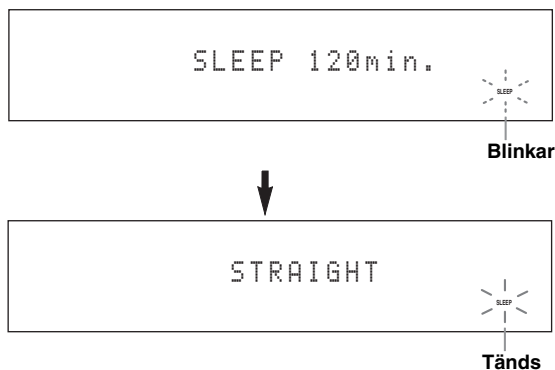

## Urkoppling av insomningstimern

Tryck upprepade gånger på **SLEEP** (eller **SLEEP**) tills "SLEEP OFF" visas på frontpanelens display.

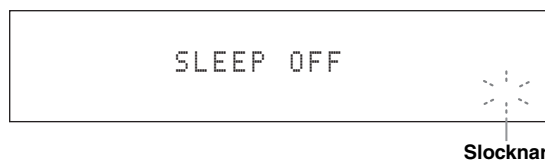

Indikeringen SLEEP slocknar genast medan "SLEEP OFF" slocknar från frontpanelens display efter några sekunder.



Insomningstimerns inställning kan också kopplas ur genom att trycka på **MAIN ZONE ON/OFF** (eller **STANDBY**), så att huvudzonen ställs i beredskapsläget.

## Manövrering av receivers förstärkarfunktioner med hjälp av GUI-menyerna

Receiver inkluderar ett sofistikerat grafiskt användargränssnitt (GUI) för visning av menyer på en ansluten bildskärm, vilket underlättar manövrering av förstärkarfunktionerna på receivern. Med hjälp av GUI-menyerna är det möjligt att få fram information om signaler som matas in och receivers aktuella tillstånd. GUI-menyer kan också användas till att utföra olika inställningar på receivern (se sid. 70).

### ■ Poster på en GUI-skärm

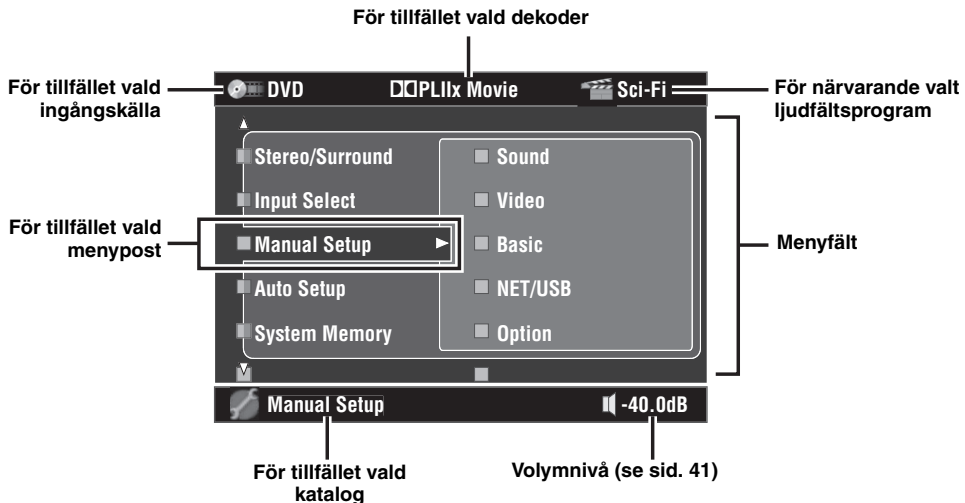

- Ställ manövreringslägesväljaren i läget **AMP**, när receivern ska manövreras med hjälp av GUI-menyerna.
- Se sidan 70 angående detaljer kring innehållet i menyfältet.
- Receivern reserverar den senast valda GUI-menyen.

### ■ Reglage för grundläggande användning av GUI-menyerna

Knapp	Funktion
④ Markör ▲ / ▼	Tryck här för att välja en post på nuvarande menynivå.
④ Markör ▷	Tryck här för att välja för tillfället vald menypost och gå vidare till nästa menynivå.
④ Markör ◁	Tryck här för att gå tillbaka till föregående menynivå.
④ ENTER	Tryck här för att välja för tillfället vald menypost och gå vidare till nästa menynivå.
⑦ SET MENU	Tryck här för att ta fram eller lämna GUI-menyen.

# Ljutfältsprogram

Receivern är försedd med en mångfald precisa digitala dekodrar som gör att du kan lyssna på flerkanalig uppspelning från nästan vilken stereokälla eller flerkanalig ljudkälla som helst. Receivern är också försedd med ett av Yamaha utvecklade chipp för digital ljudfältbehandling (DSP), som innehåller flera ljudfältsprogram som du kan använda för att förhöja lyssningsupplevelsen.



- Ljutfältsprogrammet Yamaha CINEMA DSP är kompatibelt med alla Dolby Digital-, DTS-, Dolby Surround-, Dolby TrueHD- och DTS-HD Master Audio-källor.
- Yamaha HiFi DSP-ljutfältsprogrammen återskapar verkliga akustiska miljöer, som erhållits genom noggranna mätningar gjorda i faktiska konsertsalar, musikarenor, biosalonger etc. Man kan därför lägga märke till variationer i styrkan i reflektionerna som kommer framifrån, bakifrån, från vänster och från höger.

## Val av ljudfältsprogram

Vrid på väljaren **PROGRAM** (eller ställ manövreringslägesväljaren i läget **AMP** och tryck sedan upprepade gånger på någon av ljudfältsväljarna (8)).

Beteckningen på valt ljudfältsprogram visas på frontpanelens display och som ett kort meddelande.

## Anmärkningar

- Vid val av en ingångskälla väljer receivern automatiskt det ljudfältsprogram som senast användes med den aktuella ingångskällan.
- Ljutfältsprogram kan inte väljas medan en komponent ansluten till flerkansalsingångarna MULTI CH INPUT är vald som ingångskälla (se sid. 42) eller medan läget Pure Direct är inkopplat på receivern (se sid. 51).
- Vid uppspelning av en DTS 96/24-källa med ett ljudfältsprogram tillämpar receivern valt program utan att aktivera DTS 96/24-dekodern.
- Samplingsfrekvenser högre än 48 kHz samplas ner till 48 kHz eller lägre varpå ljudfältsprogrammen tillämpas.



GUI-menyer kan användas till att välja önskade ljudfältsprogram och ställa in parametrar. Se sidan 71 angående detaljer.

## Beskrivningar av ljudfältsprogram



Välj ett ljudfältsprogram på grundval av vad som ger en god lyssningsupplevelse, inte bara utifrån programbeteckningen etc.

Knapp på fjärrkontrollen	Programkategori	Programbeteckning	Skapade ljudfält	CINEMA DSP eller HiFi DSP
	MOVIE	Sci-Fi		<b>CINEMA DSP</b>
Detta program återskapar tydligt den noggrant utarbetade ljudupbyggnaden i de senaste science fiction- och specialeffektfilmerna. En rad olika filmkonstnärligt skapade virtuella rummer, med tydlig separation mellan dialog, ljudeffekter och bakgrundsmusik, kan återges.				
<b>Decoder Type DSP Level</b>	<b>Init. Delay Room Size</b>	<b>Sur. Init. Delay Sur. Room Size</b>	<b>SB. Init. Delay SB. Room Size</b>	<b>Dialogue Lift</b>
Tillgängliga ljudfältsparametrar (se sid. 73)				Beskrivning av program

## Ljutfältsindikatorer

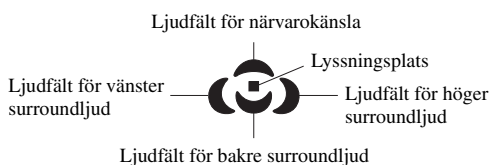

## ■ För ljudmusikkällor



För ljudkällor med musik rekommenderar vi också användning av läget Pure Direct (se sid. 51), läget "STRAIGHT" (se sid. 50) eller ett läge för surroundavkodning (se sid. 68).

CLASSICAL 5	CLASSICAL	Hall in Munich		HiFi DSP
<p>Detta ljudfält simulerar en konserthall med omkring 2500 platser i München, där interiören liksom i många typiska konserthallar i Europa består av elegant trä. Skarpa, vackra efterklanger sprider sig rikligt och skapar en lugnande atmosfär. Åhörarens virtuella plats är till vänster om arenans mitt.</p>				
<b>DSP Level Init. Delay</b>	<b>Room Size Liveness</b>	<b>Dialogue Lift</b>		

CLASSICAL 5	CLASSICAL	Hall in Vienna		HiFi DSP
<p>Detta är en mellanstor, skokartongsformad konserthall med cirka 1700 platser, som är traditionell i Wien. Pelare och sirliga sniderier skapar mycket komplexa reflektioner från hela omgivningen runt publiken, så att ett mycket fylligt, rikt ljud återges.</p>				
<b>DSP Level Init. Delay</b>	<b>Room Size Liveness</b>	<b>Dialogue Lift</b>		







CLASSICAL 5	CLASSICAL	Hall in Amsterdam		HiFi DSP
<p>Den stora, skokartongsformade salen rymmer cirka 2200 åhörare runt en cirkelformad scen. Reflexionerna är rikliga och erbjuder ett behagligt ljud som rör sig fritt.</p>				
<b>DSP Level Init. Delay</b>	<b>Room Size Liveness</b>	<b>Dialogue Lift</b>		

CLASSICAL 5	CLASSICAL	Church in Freiburg		HiFi DSP
<p>Denna jättelika stenkyrka i södra Tyskland har ett spetsigt torn som är hela 120 meter högt. Dess långsmala form och höga tak ger en utdragen efterklangstid samtidigt som de inledande reflexionerna tidsbegränsas. Den rikliga efterklangen återger på så sätt, mer än själva ljudet, atmosfären i kyrkan.</p>				
<b>DSP Level Init. Delay</b>	<b>Liveness Rev. Time</b>	<b>Rev. Delay Rev. Level</b>	<b>Dialogue Lift</b>	

CLASSICAL 5	CLASSICAL	Chamber		HiFi DSP
<p>Detta program återskapar en relativt bred rymd med högt i tak, likt ett auditorium i ett palats. Det erbjuder behagliga efterklanger som lämpar sig för hovmusik och kammarmusik.</p>				
<b>DSP Level Init. Delay</b>	<b>Liveness Rev. Time</b>	<b>Rev. Delay Rev. Level</b>	<b>Dialogue Lift</b>	

LIVE/CLUB 6	LIVE/CLUB	Village Vanguard		HiFi DSP
<p>Denna jazzklubb ligger på sjunde avenyn i New York. Det är en liten klubb med lågt i tak, där de kraftiga reflexionerna strålar samman mot scenen, som ligger i ett hörn av lokalen.</p>				
<b>DSP Level Init. Delay</b>	<b>Room Size Liveness</b>	<b>Dialogue Lift</b>		

LIVE/CLUB 6	LIVE/CLUB	Warehouse Loft		HiFi DSP
<p>Detta magasin liknar en vindslokal i Soho. Ljudet reflekteras tydligt mot betongväggarna med mycket energi.</p>				
<b>DSP Level Init. Delay</b>	<b>Room Size Liveness</b>	<b>Rev. Time Rev. Delay</b>	<b>Rev. Level Dialogue Lift</b>	

	LIVE/CLUB	Cellar Club		<b>HiFi DSP</b>
<p>Detta program simulerar en liveklubb med lågt i tak och en hemtrevlig atmosfär. Ett realistiskt, levande ljudfält med kraftfullt ljud ger lyssnaren en känsla av att befinna sig på en främre rad framför en mindre scen.</p>				
<b>DSP Level Init. Delay</b>	<b>Room Size Liveness</b>	<b>Dialogue Lift</b>		
	LIVE/CLUB	The Roxy Theatre		<b>HiFi DSP</b>
<p>Detta ljudfält simulerar akustiken i en känd rockklubb i Los Angeles med cirka 460 platser. Åhörarens virtuella plats är till vänster om lokalens mitt.</p>				
<b>DSP Level Init. Delay</b>	<b>Room Size Liveness</b>	<b>Rev. Time Rev. Delay</b>	<b>Rev. Level Dialogue Lift</b>	
	LIVE/CLUB	The Bottom Line		<b>HiFi DSP</b>
<p>Detta är ljudfältet vid scenkanten i The Bottom Line, ett berömd jazzklubb i New York. Rummet har 300 sittplatser till vänster och höger i ett ljudfält som erbjuder ett reellt och vibrerande ljud.</p>				
<b>DSP Level Init. Delay</b>	<b>Room Size Liveness</b>	<b>Dialogue Lift</b>		

## ■ För olika källor

### Anmärkning

De tillgängliga ljudfältparametrarna och de skapade ljudfälten varierar beroende på ingångskällor och inställningar på receivern.

	ENTERTAINMENT	Sports		<b>CINEMA DSP</b>
<p>Detta program ger lyssnare möjlighet att höra stereosända sportevenemang och underhållningsprogram med en förhöjd livekänsla. I sportsändningar placeras kommentatorernas röster tydligt i mitten samtidigt som atmosfären från sportarenan utvidgas till optimal rymd för att erbjuda lyssnaren en känsla av att vara närvarande på arenan.</p>				
<b>DSP Level Init. Delay</b>	<b>Room Size Sur. Init. Delay</b>	<b>Sur. Room Size SB. Init. Delay</b>	<b>SB. Room Size Dialogue Lift</b>	
	ENTERTAINMENT	Action Game		<b>CINEMA DSP</b>
<p>Detta ljudfält passar för sådana actionspel som biltävlingar och FPS-spel. Det använder sig av de reflexionsdata som begränsar effekternas räckvidd per kanal för att kunna erbjuda en mäktig spelmiljö med en känsla av deltagande genom att förstärka tonklangen i olika effekter samtidigt som en tydlig riktningkänsla upprätthålls.</p>				
<b>DSP Level Init. Delay</b>	<b>Room Size Sur. Init. Delay</b>	<b>Sur. Room Size SB. Init. Delay</b>	<b>SB. Room Size Dialogue Lift</b>	
	ENTERTAINMENT	Roleplaying Game		<b>CINEMA DSP</b>
<p>Detta ljudfält passar för rollspel och äventyrsspel. Det kombinerar ljudfälteffekterna för filmer med den ljudfältsuppbyggnad som används i "Action Game" för att återge djup och 3D-känsla i ljudfältet vid uppspelning, samtidigt som filmliknande surroundeffekter erbjuds för filmscenerna i spelet.</p>				
<b>DSP Level Init. Delay</b>	<b>Room Size Sur. Init. Delay</b>	<b>Sur. Room Size SB. Init. Delay</b>	<b>SB. Room Size Dialogue Lift</b>	

## ■ För visuella musikkällor

### Anmärkning

De tillgängliga ljudfältparametrarna och de skapade ljudfälten varierar beroende på ingångskällor och inställningar på receivern.

ENTERTAIN 7	ENTERTAINMENT	Music Video		CINEMA DSP
<p>Detta ljudfält erbjuder bilden av en konserthall för levande pop-, rock- och jazzmusik. Tack vare det ljudfält för närvarokänsla som betonar livligheten i sång och solospel liksom taktlagen i rytminstrument och det surroundljudfält som återskapar rymden i en stor konserthall kan lyssnaren åtnjuta den mustiga atmosfären vid ett levande uppträdande.</p>				
<b>DSP Level</b> <b>Init. Delay</b>	<b>Room Size</b> <b>Sur. Init. Delay</b>	<b>Sur. Room Size</b> <b>SB. Init. Delay</b>	<b>SB. Room Size</b> <b>Dialogue Lift</b>	

ENTERTAIN 7	ENTERTAINMENT	Recital/Opera		CINEMA DSP
<p>Detta program kontrollerar mängden efterklang vid en optimal nivå och betonar djupet och tydligheten i mänskliga röster. "Opera" erbjuder efterklangerna från ett orkesterdike framför lyssnaren, samtidigt som den akustiska lokaliseringen och närvarokänslan från scenen återskapas. Surroundljudfältet är relativt måttligt, men datat för konserthalleffekter används till att skildra den inneboende skönheten i musik. Lyssnaren blir inte uttröttad ens efter många timmars operaunderhållning.</p>				
<b>DSP Level</b> <b>Init. Delay</b>	<b>Room Size</b> <b>Sur. Init. Delay</b>	<b>Sur. Room Size</b> <b>SB. Init. Delay</b>	<b>SB. Room Size</b> <b>Dialogue Lift</b>	

## ■ För filmkällor





Önskad dekoder för användning med följande ljudfältprogram (utom "Mono Movie") kan väljas. Se sidan 68 angående detaljer.



### Anmärkning



De tillgängliga ljudfältparametrarna och de skapade ljudfälten varierar beroende på ingångskällor och inställningar på receivern.



MOVIE 8	MOVIE	Standard		CINEMA DSP
<p>Detta program skapar ett ljudfält som förstärker den omgivande känslan utan att störa den ursprungliga akustiska lokaliseringen av flerkanaligt ljud, såsom Dolby Digital- och DTS-ljud. Det har utformats enligt konceptet om "en idealisk biosalong", i vilken publiken omges av vackra efterklanger från vänster och höger och bakifrån.</p>				
<b>Decoder Type</b> <b>DSP Level</b>	<b>Sur. Init. Delay</b> <b>Sur. Room Size</b>	<b>Sur. Liveness</b> <b>SB. Init. Delay</b>	<b>SB Room Size</b> <b>SB Liveness</b>	<b>Dialogue Lift</b>

MOVIE 8	MOVIE	Spectacle		CINEMA DSP
<p>Detta program återskapar den praktfulla känslan av storskaliga filmproduktioner. Det återger ett brett biografjulfält genom att matcha cinemaskope-formatet för film på bredare dukar med ett utmärkt dynamikomfång från mycket litet till extremt stort ljud.</p>				
<b>Decoder Type</b> <b>DSP Level</b>	<b>Init. Delay</b> <b>Room Size</b>	<b>Sur. Init. Delay</b> <b>Sur. Room Size</b>	<b>SB. Init. Delay</b> <b>SB. Room Size</b>	<b>Dialogue Lift</b>



MOVIE 8	MOVIE	Sci-Fi		CINEMA DSP
<p>Detta program återskapar tydligt den noggrant utarbetade ljudupbyggnaden i de senaste science fiction- och specialeffektfilmerna. En rad olika filmkonstnärligt skapade virtuella rymder, med tydlig separation mellan dialog, ljudeffekter och bakgrundsmusik, kan återges.</p>				
<b>Decoder Type</b> <b>DSP Level</b>	<b>Init. Delay</b> <b>Room Size</b>	<b>Sur. Init. Delay</b> <b>Sur. Room Size</b>	<b>SB. Init. Delay</b> <b>SB. Room Size</b>	<b>Dialogue Lift</b>



	MOVIE	Adventure		
<p>Detta program är idealiskt för exakt återgivning av ljudupbyggnaden i action- och äventyrsfilmer. Ljudfältet begränsar efterklangerna och lägger istället tonvikt på att återskapa en kraftfull rymd, ordentligt utvidgad åt både vänster och höger. Det återgivna djupet begränsas också relativt för att tillförsäkra separationen mellan ljudkanaler och ljudets klarhet.</p>				
<b>Decoder Type</b>	<b>Init. Delay</b>	<b>Sur. Init. Delay</b>	<b>SB. Init. Delay</b>	<b>Dialogue Lift</b>
<b>DSP Level</b>	<b>Room Size</b>	<b>Sur. Room Size</b>	<b>SB. Room Size</b>	

	MOVIE	Drama		
<p>Detta ljudfält innehåller stabila efterklanger som passar för en mängd olika filmgenrer, från allvarliga dramatiseringar till musikaler och komedier. Efterklangerna är måttliga men erbjuder en optimal 3D-känsla, där effekters tonklanger och bakgrundsmusik återges mildt men kubiskt runt tydligt tal och mittlokalisering på ett sätt som inte tröttrar ut lyssnaren ens efter många timmars tittande.</p>				
<b>Decoder Type</b>	<b>Init. Delay</b>	<b>Sur. Init. Delay</b>	<b>SB. Init. Delay</b>	<b>Dialogue Lift</b>
<b>DSP Level</b>	<b>Room Size</b>	<b>Sur. Room Size</b>	<b>SB. Room Size</b>	



	MOVIE	Mono Movie		
<p>Detta program erbjuds för återgivning av enkanaliga videokällor, såsom en gammal film i en atmosfär som liknar den i en gammaldags biosalong. Programmet åstadkommer optimal utvidgning och efterklang till det ursprungliga ljudet för att skapa en behaglig rymd med ett visst ljuddjup.</p>				
<b>DSP Level</b>	<b>Room Size</b>	<b>Rev. Time</b>	<b>Rev. Delay</b>	
<b>Init. Delay</b>	<b>Liveness</b>	<b>Rev. Level</b>	<b>Dialogue Lift</b>	

## ■ Stereoåtergivning

	STEREO	2ch STEREO		
<p>Använd detta program för att nermixa flerkanaliga källor till två kanaler. Se sidan 52 angående detaljer.</p>				
<b>Direct</b>				

	STEREO	7ch STEREO		<b>HiFi DSP</b>
<p>Använd detta program för att återge ljud via samtliga högtalare. Vid uppspelning av flerkanaliga ljudkällor nermixar receptorn källljudet till två kanaler och matar sedan ut ljudet till alla anslutna högtalare. Detta program skapar ett större ljudfält och är idealiskt för bakgrundsmusik vid fester o.s.v.</p>				
<b>Center Level</b>	<b>Surround R Level</b>	<b>Presence L Level</b>		
<b>Surround L Level</b>	<b>Sur. Back Level</b>	<b>Presence R Level</b>		

## ■ Den Compressed Music Enhancer

	MUSIC ENHANCER	Straight Enhancer		
<p>Använd detta program till att förbättra ljudförstärkningen närmast det ursprungliga djupet och bredden i de 2-kanaliga eller flerkanaliga komprimeringsartefakterna.</p>				
<b>Level</b>				

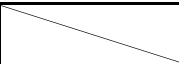
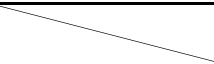
	MUSIC ENHANCER	7ch Enhancer		
<p>Använd detta program för att återge komprimeringsartefakter som 7-kanaligt stereoljud.</p>				
<b>Level</b>				

## ■ Användning av ljudfältsprogram utan surroundhögtalare (Virtual CINEMA DSP)

Virtual CINEMA DSP ger möjlighet att lyssna på CINEMA DSP- eller HiFi DSP-ljudfältsprogram utan surroundhögtalare. Det skapar virtuella högtalare för att återge det naturliga ljudfältet.

Efter att "Surround" ställts in på "None" (se sid. 89) aktiveras Virtual CINEMA DSP automatiskt närhelst ett CINEMA DSP- eller HiFi DSP-ljudfältsprogram väljs (se sid. 45).

### Anmärkning

Virtual CINEMA DSP aktiveras inte, även om "Surround" är inställt på "None" (se sid. 89), i följande fall:

- när den komponent som är ansluten till ingångarna MULTI CH INPUT är vald som ingångskälla (se sid. 42).
- när hörlurar är anslutna till hörlursutgången PHONES.
- när läget "7ch Stereo" är inkopplat på receivern.

## ■ Lyssning till flerkanaliga källor och ljudfältsprogram via hörlurar (SILENT CINEMA)

Tack vare SILENT CINEMA är det möjligt att lyssna till flerkanaligt musik- eller filmljud via vanliga hörlurar. SILENT CINEMA aktiveras automatiskt närhelst ett par hörlurar ansluts till höglursutgången PHONES vid lyssning med ljudfältsprogrammen CINEMA DSP eller HiFi DSP (se sid. 45). När detta aktiveras tänds SILENT CINEMA-indikatoren på frontpanelens display.

### Anmärkingar

- SILENT CINEMA aktiveras inte medan en komponent ansluten till ingångarna MULTI CH INPUT är vald som ingångskälla (se sid. 42).
- SILENT CINEMA ger ingen verkan medan läget Pure Direct (se sid. 51) eller "2ch Stereo" (se sid. 52) är valt eller medan receivern står i läget "STRAIGHT".

Ställ manövreringslägesväljaren på fjärrkontrollen i läget **AMP**, innan följande manövrering påbörjas.

## Användning av läget CINEMA DSP 3D

Läget CINEMA DSP 3D skapar ett intensivt och exakt stereoskopiskt ljudfält i lyssningsrummet. Läget CINEMA DSP 3D kan kopplas in eller ur.

**Tryck upprepade gånger på **3D DSP** för att koppla in eller ur läget CINEMA DSP 3D.**

- "3D:ON" och 3D-indikeringen (se sid. 36) visas på frontpanelens display medan läget CINEMA DSP 3D är inkopplat på receivern. Läget CINEMA DSP 3D skapar ett intensivt och stereoskopiskt ljudfält i lyssningsrummet.
- "3D:OFF" visas och 3D-indikeringen slocknar på frontpanelens display, när läget CINEMA DSP 3D kopplas ur. Konventionellt CINEMA DSP-läge skapar ett stort och expanderande ljudfält i lyssningsrummet.

### Anmärkingar

- "3D:—" visas när läget CINEMA DSP 3D inte är tillgängligt.
- Om "Presence" ställs in på "None" kan receivern inte aktivera läget CINEMA DSP 3D.
- Receivern aktiverar läget CINEMA DSP 3D endast när något av ljudfältsprogrammen CINEMA DSP eller HiFi DSP väljs.
- Läget CINEMA DSP 3D kan inte aktiveras medan ett par hörlurar är anslutna till receivern.

## Obehandlad återgivning av ingångskällor

När läget "STRAIGHT" är inkopplat på receivern utmatas 2-kanaliga stereokällor enbart via vänster och höger framhögtalare. Flerkanaliga källor avkodas rakt in i lämpliga kanaler utan någon ytterligare effektbehandling.



Läget "STRAIGHT" kan också väljas med hjälp av GUI-menyerna. Se sidan 71 angående detaljer.

**Tryck på **STRAIGHT** (eller **STRAIGHT**) för att välja "STRAIGHT".**

STRAIGHT



Namnen på ingångskällans ljudsignalsformat och den aktiva dekodern visas på frontpanelens display.

## ■ Urkoppling av läget "STRAIGHT"

**Tryck på **STRAIGHT** (eller **STRAIGHT**), så att "STRAIGHT" på frontpanelens display slocknar.**

Aktuell ljudeffekt kopplas in igen.



Önskat ljudfältsprogram kan också väljas genom att vrida på väljaren **PROGRAM** (eller trycka lämpligt antal gånger på någon av väljarna för ljudfältsprogram (**3D**)).



# Användning av ljudfunktioner

Ställ manövreringslägesväljaren på fjärrkontrollen i läget **AMP**, innan följande manövrering påbörjas.

## Återgivning av rent hi-fi-ljud

Använd läget Pure Direct till att njuta av ett naturtroget ljud från vald källa. Medan läget Pure Direct är inkopplat återger receivern ljudet från vald källa via så få kretsar som möjligt.

Tryck på **PURE DIRECT** (eller **PURE DIRECT**) för att koppla in eller ur läget Pure Direct.

Knappen **PURE DIRECT** på frontpanelen tänds och frontpanelens display slocknar automatiskt, när läget Pure Direct kopplas in på receivern.

### Anmärkningar

- Medan läget Pure Direct är inkopplat på receivern matas inga videosignaler ut via utgångarna MONITOR OUT och HDMI OUT på receivern.
- Om ljudingångsvalet är inställt på "AUTO", "HDMI" eller "COAX/OPT" (se sid. 42) och bitströms- eller flerkanaliga PCM-källor spelas upp, så aktiverar receivern motsvarande dekoder.
- Följande manövreringar kan inte utföras medan läget Pure Direct är inkopplat på receivern:
  - växla ljudfältprogram
  - ta fram GUI-meny
  - manövrering av videofunktioner (videoomvandling etc.)
- Läget Pure Direct kopplas ur automatiskt varje gång receivern slås av.



Frontpanelens display slås på tillfälligt när en manövrering utförs.

## Justering av tonkvaliteten

Använd denna funktion till att ändra bas- och diskantbalansen i kanalerna för vänster/höger framhögtalare, mitthögtalaren och subwoofern.

- 1 Tryck upprepade gånger på **TONE CONTROL** på frontpanelen för att välja högfrekvensåtergivningen (TREBLE) eller lågfrekvensåtergivningen (BASS).
- 2 Vrid på väljaren **PROGRAM** för att justera högfrekvensåtergivningen (TREBLE) eller lågfrekvensåtergivningen (BASS).  
Justerbart område: -6,0 dB till +6,0 dB

### Anmärkningar

- Om högfrekvensljudet eller lågfrekvensljudet höjs eller sänks till en extrem nivå, så kan det hända att tonkvaliteten för surroundhögtalarna inte passar till dito för vänster/höger framhögtalare, mitthögtalaren och subwoofern.
- TONE CONTROL har ingen verkan medan PURE DIRECT är inkopplat eller MULTI CH är valt som ingångskälla.



Använd parametern "Tone Control" på GUI-meny "Sound" till att reglera balansen för bas- och diskantljud som matas ut till anslutna högtalare eller hörlurar. Se sidan 83 angående detaljer.

Ställ manövreringslägesväljaren på fjärrkontrollen i läget **AMP**, innan följande manövrering påbörjas.

## Justering av högtalarnivåer

Du kan justera utnivån för varje högtalare medan du lyssnar på en musikkälla. Detta kan även göras vid inmatning från en källa via ingångarna MULTI CH INPUT.

### Anmärkning

Denna operation åsidosätter nivåjusteringar som gjorts i "Auto Setup" (se sid. 37) och "Speaker Level" (se sid. 91).

- 1 Tryck upprepade gånger på **LEVEL** på frontpanelen för att välja den högtalare som ska justeras.

Visning	Justerad högtalare
FRONT L	Vänster fronthögtalare
CENTER	Mitthögtalare
FRONT R	Höger fronthögtalare
SUR. R	Höger surroundhögtalare
SB R	Höger bakre surroundhögtalare
SB L	Vänster bakre surroundhögtalare
SUR. L	Vänster surroundhögtalare
SWFR	Subwoofer
PRNS L	Vänster högtalare för närvarokänsla
PRNS R	Höger högtalare för närvarokänsla



- Efter att du har tryckt på **LEVEL** på fjärrkontrollen kan du även välja högtalaren genom att trycka på **Δ / ▽**.
- Istället för "SB R" och "SB L" visas "SB", om "Surround Back" är inställt på antingen "Small x1" eller "Large x1" (se sid. 89).

- 2 Tryck på **◀ / ▶** för att ändra högtalarens utnivå.

- Tryck på **▶** för att höja värdet.
- Tryck på **◀** för att sänka värdet.

Justerbart område: -10,0 dB till +10,0 dB

## Återgivning av 2-kanaligt stereoljud från flerkanaliga källor

Signaler från flerkanaliga källor kan nermixas till 2 kanaler för återgivning som 2-kanaligt stereoljud.

Tryck lämpligt antal gånger på **STEREO** på fjärrkontrollen för att välja "2ch Stereo".



- En subwoofer kan användas med detta program, när "Bass Out" är inställt på "SWFR" eller "Both" (se sid. 89).
- Läget "2ch Stereo" kan även väljas genom att vrida på väljaren **PROGRAM** på frontpanelen.
- GUI-menyerna kan också användas till att välja läget "2ch Stereo" och ändra parametern. Se sidan 71 angående detaljer.
- Se sidan 76 angående detaljer kring parametrarna för läget "2ch Stereo".

# FM/AM-mottagning

Två inställningsmetoder förekommer: automatisk och manuell. Den automatiska stationsinställningen är effektiv när stationernas signaler är starka och det inte finns någon interferens. Om signalen från den station som du vill ställa in är svag, kan du ställa in den manuellt. Det är också möjligt att använda automatisk eller manuell förinställning för att lagra upp till 40 stationer (A1 till E8: 8 stationer i var och en av de 5 förvalsstationsgrupperna) i minnet. Vidare är det möjligt att återkalla vilken förvalsstation som helst ur minnet och byta ut tilldelningen av två förvalsstationer med varandra.

## Anmärkning

Rikta ansluten FM- respektive AM-antenn åt det håll där mottagningen är bäst.

## Automatisk stationsinställning

Den automatiska stationsinställningen är effektiv när stationernas signaler är starka och det inte finns någon interferens.

**1** Vrid på väljaren **ⓈINPUT** på frontpanelen för att välja "TUNER" som ingångskälla.

**2** Tryck på **ⓂFM/AM** för att välja frekvensband.

"FM" eller "AM" visas på frontpanelens display.

**3** Tryck på **ⓁTUNING MODE** så att **AUTO**-indikatorn tänds på frontpanelens display.

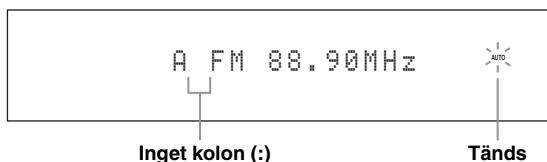

Om ett kolon (:) visas på frontpanelens display är stationsinställning inte möjlig. Tryck i så fall på **ⓁPRESET/TUNING**, så att kolonet (:) slocknar.

**4** Tryck på **ⓂPRESET/TUNING** **</>** en gång för att påbörja den automatiska stationsinställningen.

När receiveern har ställt in en station visas indikeringen TUNED och frekvensen för den station som tas emot på frontpanelens display.

- Tryck på **Ⓜ>** för att ställa in stationer med högre frekvens.
- Tryck på **Ⓜ<** för att ställa in stationer med lägre frekvens.

## Manuell stationsinställning

Om de mottagna signalen från en viss önskad station är svag, så prova att ställa in den manuellt.

## Anmärkning

När en FM-station ställs in manuellt ändras mottagningssättet automatiskt till mono för att förbättra signalkvaliteten.

**1** Vrid på väljaren **ⓈINPUT** på frontpanelen för att välja "TUNER" som ingångskälla.

**2** Tryck på **ⓂFM/AM** för att välja frekvensband.

"FM" eller "AM" visas på frontpanelens display.

**3** Tryck på **ⓁTUNING MODE** så att **AUTO**-indikatorn släcks på frontpanelens display.

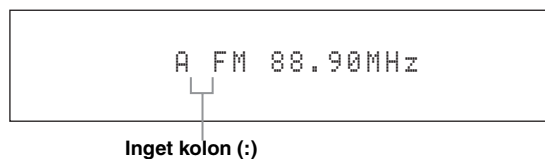

Om ett kolon (:) visas på frontpanelens display är stationsinställning inte möjlig. Tryck i så fall på **ⓁPRESET/TUNING**, så att kolonet (:) slocknar.

**4** Tryck på **ⓂPRESET/TUNING** **</>** för att ställa in den önskade stationen manuellt. Håll knappen intryckt för att fortsätta sökningen.

## Automatisk förinställning

Automatisk förinställning kan användas till att lagra upp till 40 FM-stationer med stark signalstyrka (A1 till E8: 8 förvalsnummer i var och en av de 5 förvalsgrupperna) i följd. Du kan sedan enkelt ställa in en förinställd station genom att välja stationens förvalsnummer.

**1** Vrid på väljaren **ⓈINPUT** på frontpanelen för att välja "TUNER" som ingångskälla.

**2** Tryck på **ⓂFM/AM** för att välja frekvensbandet "FM".

Meddelandet "FM" visas på frontpanelens display.

**3** Tryck in och håll **ⓂMEMORY** intryckt i över 3 sekunder.

Förvalsnumret såväl som AUTO- och MEMORY-indikeringarna blinkar. Efter cirka tio sekunder startar automatisk förinställning från den för tillfället inställda frekvensen mot högre frekvenser.

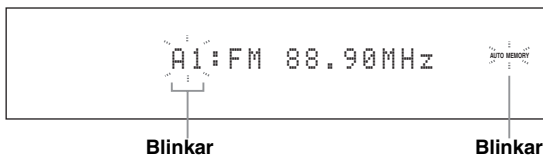

När den automatiska förinställningen är avslutad visar frontpanelens display frekvensen för den sist förinställda stationen.



- Det är möjligt att specificera från vilket förvalsnummer receivern ska börja lagra FM-stationer. Tryck på **ⓂA/B/C/D/E** och därefter upprepade gånger på **ⓂPRESET/TUNING**  $\triangleleft/\triangleright$  efter att åtgärden i punkt 3 har utförts för att välja det förvalsnummer under vilket den första stationen ska lagras.
- Automatisk lagring av FM-stationer kan även påbörjas mot lägre frekvenser. Tryck i detta fall på **ⓂPRESET/TUNING**, så att kolonet (:) på frontpanelens display slocknar, och därefter på **ⓂPRESET/TUNING**  $\triangleleft$  efter att **ⓂMEMORY** har tryckts in och hållits intryckt i över tre sekunder.

### Anmärkningar

- Alla lagrade stationsdata som finns under ett förvalsnummer raderas om du lagrar en ny station under samma förvalsnummer.
- Om antalet inställda stationer inte når 40 (E8), så avbryts den automatiska förinställningen automatiskt efter att alla tillgängliga stationer har lagrats.
- Endast FM-stationer med tillräckligt stark signal lagras automatiskt av den automatiska förinställningen. Om en station som ska ställas in har en svag signal måste den ställas in och lagras manuellt enligt anvisningarna under "Manuell förinställning".
- (Gäller endast modell till Europa) Endast Radiodatasystem-stationer lagras automatiskt med hjälp av automatisk förinställning.

## Manuell förinställning

Det är också möjligt att lagra upp till 40 stationer (A1 till E8: 8 stationer i var och en av de 5 förvalsstationsgrupperna) manuellt i minnet.

**1** Ställ in en station automatiskt eller manuellt.

Se sidan 53 angående anvisningar om hur man ställer in en station.

**2** Tryck på **ⓂMEMORY**.

Indikeringen MEMORY blinkar i cirka 10 sekunder på frontpanelens display.

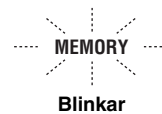

**3** Tryck upprepade gånger på **ⓂA/B/C/D/E** för att välja önskad förvalsgrupp (A till E) medan indikeringen MEMORY blinkar.

Bokstaven för den valda förvalsgruppen visas. Kontrollera att kolonet (:) visas på frontpanelens display.

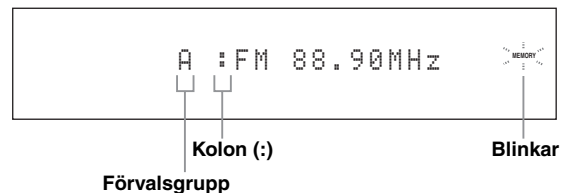

**4** Tryck på **ⓂPRESET/TUNING**  $\triangleleft/\triangleright$  för att välja önskat förvalsnummer (1 till 8) medan indikeringen MEMORY blinkar.

- Tryck på **Ⓜ**  $\triangleright$  för att välja ett högre förvalsnummer.
- Tryck på **Ⓜ**  $\triangleleft$  för att välja ett lägre förvalsnummer.

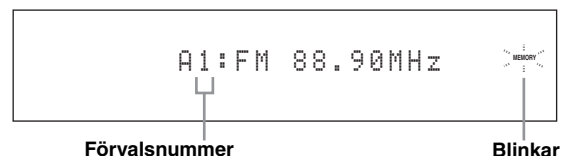

## 5 Tryck på **ⓈMEMORY** medan indikeringen **MEMORY** blinkar.

Stationens frekvensband och frekvens visas på frontpanelens display tillsammans med den förvalsgrupp och det förvalsnummer du har valt. Indikeringen **MEMORY** på frontpanelens display slocknar.

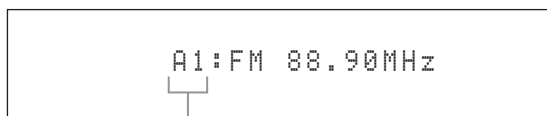

Stationen på displayen har lagrats som A1.

### Anmärkningar

- Alla lagrade stationsdata som finns under ett förvalsnummer raderas om du lagrar en ny station under samma förvalsnummer.
- Mottagningsläget (stereo eller mono) lagras tillsammans med stationens frekvens.

## Ställa in en förinställd station

Önskad station kan ställas in genom att helt enkelt välja den förvalsgrupp och det förvalsnummer under vilket stationen har lagrats.

Ställ manövreringslägesväljaren i läget **ⓈSOURCE** och tryck på **ⓈTUNER** för att välja "TUNER" som ingångskälla.

## 1 Tryck på **ⓈA/B/C/D/E** (eller **ⓈA/B/C/D/E** **</>**) för att välja önskad förvalsgrupp (A till E).

Bokstaven för förvalsgruppen visas på frontpanelens display och ändras varje gång du trycker på knappen.

## 2 Tryck på **ⓈPRESET/TUNING** **</>** (eller **ⓈPRESET/CH** **△/▽**) för att välja önskat förvalsnummer (1 till 8).

Förvalsgruppen och förvalsnumret visas på frontpanelens display tillsammans med stationens frekvensband och frekvens.

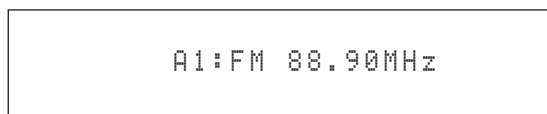

## Växla förinställda stationer

Det är möjligt att byta ut tilldelningen av förval mellan två förinställda stationer mot varandra. I exemplet nedan beskrivs tillvägagångssättet för att byta ut förvalsstation "E1" mot "A5".

## 1 Välj förvalsstationen "E1" med hjälp av **ⓈA/B/C/D/E** och **ⓈPRESET/TUNING** **</>** på frontpanelen.

Vi hänvisar till "Ställa in en förinställd station" i vänstra spalten.

## 2 Tryck in och håll **ⓈEDIT** intryckt i mer än 3 sekunder.

"E1" och indikeringen **MEMORY** blinkar på frontpanelens display.



## 3 Välj förvalsstationen "A5" med hjälp av knapparna **ⓈA/B/C/D/E** och **ⓈPRESET/TUNING** **</>**.

"A5" och indikeringen **MEMORY** blinkar på frontpanelens display.

Vi hänvisar till "Ställa in en förinställd station" i vänstra spalten.

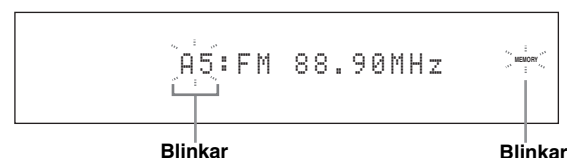

## 4 Tryck på **ⓈEDIT** igen.

"EDIT E1-A5" visas på frontpanelens display och tilldelningen av de två förvalsstationerna har bytts ut.



# Radiodatasystem-mottagning (gäller endast modell till Europa)

Radiodatasystem är ett system för dataöverföring som används av FM-stationer i många länder. Receivern kan ta emot diverse radiodatasystem-data, såsom PS (stationsnamn), PTY (programtyp), RT (radiotext), CT (aktuell tid) och EON (information om andra kanaler) vid mottagning av radiodatasystem-sändande stationer.

## Visning av radiodatasystem-information

Använd denna funktion till att kontrollera 4 typer av radiodatasystem-information på displayen: PS (stationsnamn), PTY (programtyp), RT (radiotext) och CT (aktuell tid). Motsvarande indikeringar visas på frontpanelens display.

### Anmärkningar

- Ett radiodatasystem-visningsläge kan endast väljas medan motsvarande radiodatasystem-indikering visas på frontpanelens display. Det kan dröja en stund innan receiveern har tagit emot samtliga radiodatasystem-data från en viss station.
- Endast de tillgängliga radiodatasystem-visningslägena som erbjuds av aktuell station kan väljas.
- Om de signaler som tas emot inte är tillräckligt starka kan det hända att receiveern inte kan utnyttja de radiodatasystem-data som sänds. Särskilt läget "RT" kräver en stor mängd data och är kanske inte tillgängligt trots att övriga radiodatasystem-visningslägena är tillgängliga.
- Om mottagningsförhållandena är dåliga, så tryck på **TUNING MODE** på frontpanelen så att indikeringen AUTO på frontpanelens display slocknar.
- Om signalstyrkan försvagas av yttre störningar under mottagningen av radiodatasystem-data, så kan det hända att mottagningen plötsligt bryts och att meddelandet "...WAIT" visas på frontpanelens display.
- Medan läget "RT" är valt kan receiveern visa tillgänglig programinformation med upp till 64 alfanumeriska tecken, inklusive å, ä och ö. Otillgängliga tecken visas som "\_" (understreck).
- Om mottagningen bryts medan läget "CT" är valt, så visas meddelandet "CT WAIT" på frontpanelens display.

## 1 Ställ in önskad radiodatasystem-station.

- Vi rekommenderar användning av automatisk förinställning till att ställa in radiodatasystem-stationer med (se sid. 54).
- Funktionen PTY SEEK kan också användas till att välja en önskad förinställd radiodatasystem-station.

## 2 Tryck lämpligt antal gånger på **FREQ/TEXT** på fjärrkontrollen för att välja önskat läge för radiodatasystem-visning.

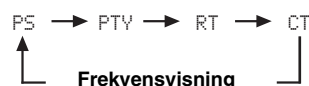

- Välj "PS" för visning av namnet på det radiodatasystem-program som tas emot för tillfället.
- Välj "PTY" för visning av vilken typ av radiodatasystem-program som tas emot för tillfället.
- Välj "RT" för visning av information om det radiodatasystem-program som tas emot för tillfället.
- Välj "CT" för visning av aktuell tid.

## Val av radiodatasystem-programtyp (funktionen *PTY SEEK*)

Använd denna funktion till att välja önskat radioprogram enligt programtyp bland alla förinställda radiodatasystem-stationer.



Använd automatisk förinställning till att förinställa radiodatasystem-stationer (se sid. 54).

**1** Ställ manövreringslägesväljaren i läget **⑭ SOURCE** och tryck på **① TUNER** på fjärrkontrollen för att välja "TUNER" som ingångskälla.

**2** Tryck upprepade gånger på **③ BAND** för att välja frekvensbandet "FM".

**3** Tryck på **⑦ PTY SEEK MODE** på fjärrkontrollen för att ställa receiveern i **PTY SEEK**-läget.

Namnet på programtypen, eller "NEWS", blinkar på frontpanelens display.



Koppla ur **PTY SEEK**-läget genom att trycka en gång till på **⑦ PTY SEEK MODE** på fjärrkontrollen.

**4** Tryck på **④ PRESET/CH**  $\Delta / \nabla$  på fjärrkontrollen för att välja önskad programtyp.

Namnet på vald programtyp visas på frontpanelens display.

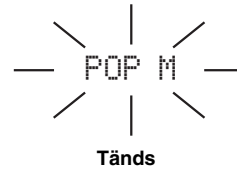

Programtyp	Beskrivning
NEWS	Nyheter
AFFAIRS	Aktualiteter
INFO	Allmän information
SPORT	Sport
EDUCATE	Utbildning
DRAMA	Teater
CULTURE	Kultur
SCIENCE	Vetenskap
VARIED	Lättare underhållning
POP M	Populärmusik
ROCK M	Rockmusik
M.O.R. M	Lättyssnad musik
LIGHT M	Lättare klassisk musik
CLASSICS	Seriös klassisk musik
OTHER M	Annan musik

- 5 Tryck på **PTY SEEK START** på fjärrkontrollen för att börja söka igenom alla förinställda radiodatasystem-stationer som finns tillgängliga.

Namnet på den valda programtypen blinkar och indikeringen PTY HOLD visas på frontpanelens display medan sökningen efter stationer pågår på receivern.



Blinkar



Tänds



Avbryt sökningen efter stationer genom att trycka en gång till på **PTY SEEK START** på fjärrkontrollen.

#### Anmärkning

- Sökningen efter stationer avbryts när receivern påträffar en station som sänder ett program enligt vald programtyp.
- Om en påträffad station inte är den station som önskas, så tryck en gång till på **PTY SEEK START** för att återuppta sökningen efter en annan station som sänder ett program enligt samma programtyp.

## Användning av datatjänsten för information om andra kanaler (EON)

Använd denna funktion till att ta emot datatjänsten EON (information om andra kanaler) från radiodatasystemets stationsnät. Efter att någon av de 4 radiodatasystem-programtyperna (NEWS, AFFAIRS, INFO eller SPORT) har valts söker receivern under en viss tidslängd automatiskt efter alla tillgängliga förvaldsstationer som är programmerade att sända EON-datatjänsten för vald programtyp. När den programenliga EON-datatjänsten startar växlar receivern automatiskt över till den lokala station som sänder den aktuella EON-datatjänsten och växlar sedan tillbaka till den nationella stationen när EON-datatjänstens sändning är slut.

#### Anmärkning

- Denna funktion kan endast användas när EON-datatjänsten finns tillgänglig.
- Indikeringen EON visas endast på frontpanelens display när EON-datatjänsten tas emot från en radiodatasystem-station.

- 1 Ställ in önskad radiodatasystem-station.

- 2 Kontrollera att indikeringen EON visas på frontpanelens display.

Om indikeringen EON inte visas på frontpanelens display, så ställ in en annan radiodatasystem-station som får indikeringen EON att visas.



- 3 Tryck lämpligt antal gånger på **EON** på fjärrkontrollen för att välja en av de 4 radiodatasystem-programtyperna (NEWS, AFFAIRS, INFO eller SPORT).

Namnet på vald programtyp visas på frontpanelens display.



Tänds



Koppla ur EON-funktionen genom att trycka upprepade gånger på **EON** på fjärrkontrollen tills namnet på programtypen slocknar och "EON OFF" visas på frontpanelens display.



# Användning av iPod™

Efter att en iPod-spelare har stationerats i en universell Yamaha iPod-dockningsstation (t.ex. YDS-10, som säljs separat), ansluten till kopplingen DOCK på receivern (se sid. 30), kan uppspelning av iPod-spelaren manövreras med hjälp av den medföljande fjärrkontrollen. Dessutom kan läget Compressed Music Enhancer på receivern användas till att förbättra ljudkvaliteten för de komprimeringsertefakter (t.ex. med formatet MP3) som lagrats i iPod-spelaren (se sid. 49).

## Anmärkningar

- Endast iPod (Click and Wheel), iPod nano och iPod mini stöds.
- En del funktioner är kanske inte kompatibla beroende på modell eller version på programvaran för din iPod.



- För en komplett lista över statusmeddelanden som visas på frontpanelens display och på videomonitorn hänvisas till avsnittet "iPod" i kapitlet "Felsökning" på sidan 132.
- Så fort en iPod-spelare har placerats i Yamaha:s universella iPod-dockningsstation (t.ex. YDS-10, som säljs separat), ansluten till kopplingen DOCK på receivern, påbörjar receivern signalöverföring med iPod-spelaren.
- När anslutningen mellan iPod-spelaren och receivern är klar visas meddelandet "iPod connected" tillsammans med indikeringen DOCK på frontpanelens display.
- iPod-spelarens batteri laddas automatiskt medan iPod-spelaren är placerad i Yamaha:s universella iPod-dockningsstation (t.ex. YDS-10, säljs separat), ansluten till kopplingen DOCK på receivern, så länge receivern är påslagen. Det är också möjligt att välja huruvida receivern ska ladda upp batteriet i en stationär iPod-spelare eller inte, när receivern står i beredskapsläget. Välj parametern "Standby Charge" på menyn "iPod" (se sid. 93) för denna inställning.
- Batteriladdningsindikeringen (se sid. 35) visas på frontpanelens display medan en stationerad iPod-spelare håller på att laddas i beredskapsläget. Indikeringen sloknar, när laddningen är klar (eller efter 4 timmar från påbörjad laddning).

## Manövrering av en iPod™-spelare

Du kan kontrollera din iPod när "V-AUX" är valt som ingångskälla. En iPod-spelare kan manövreras med hjälp av receiverns GUI-menyer (menybläddringsläget) eller utan den (enkelt fjärrläge).

### ■ Manövrering med fjärrkontrollen

Ställ manövreringslägesväljaren på fjärrkontrollen i läget **④ SOURCE** och tryck sedan på **① V-AUX/DOCK**, innan följande manövrering påbörjas.

Knapp	Funktion
④ ENTER	Efterföljande meny
△	Meny upp
▽	Meny ner
◀	Föregående meny
▶	Efterföljande meny
⑦ ◀◀	Sökning bakåt (håll intryckt)
▶▶	Sökning framåt (håll intryckt)
▶◀	Hoppa framåt
◀▶	Hoppa bakåt
□	Stopp
⏸	Paus (menybläddringsläge) Uppspelning/paus (enkelt fjärrläge)
▶	Uppspelning (menybläddringsläge) Uppspelning/paus (enkelt fjärrläge)
⑦ MENU	Föregående meny
② DISPLAY	Visning

### ■ Att kontrollera iPod i enkelt fjärrläge

Grundläggande manövrering av en iPod-spelare (start, stopp, överhoppning o.s.v.) kan utföras med hjälp av den medföljande fjärrkontrollen, utan att använda receiverns GUI-menyer.



- Du kan titta på foton eller videoklipp lagrade på din iPod.
- Manövrering kan även utföras med hjälp av reglagen på iPod-spelaren.

### ■ iPod-manövrering i menybläddringsläget

Avancerad manövrering av en iPod-spelare kan utföras med hjälp av den medföljande fjärrkontrollen i kombination med receiverns GUI-menyer. Namnet på den låt som spelas upp visas på frontpanelens display beroende på parametern "Scroll" i "Front Panel Disp." (se sid. 93). Det är även möjligt att bläddra igenom låtar som finns lagrade i iPod-spelaren på GUI-menyer. Vidare kan inställningar för iPod-spelaren ändras eller justeras enligt egna preferenser.

## Anmärkningar

- Manövrering kan inte utföras med hjälp av reglagen på iPod-spelaren.
- Yamaha-loggan visas i teckenfönstret på iPod-spelaren.
- Det finns vissa tecken som inte kan visas på frontpanelens display eller på receiverns GUI-menyer. Dessa tecken ersätts med understrykningar "\_".
- Foton eller videoklipp som finns lagrade i iPod-spelaren kan inte bläddras fram med hjälp av GUI-menyer. Använd enkelt fjärrläge till att visa foton eller videoklipp lagrade på iPod-spelaren.
- Parametern "On Screen" på menyn "Manual Setup" kan användas till att ställa in hur länge en GUI-skärm för en iPod-spelare ska visas på videomonitorn (se sid. 87).

Ställ manövreringslägesväljaren på fjärrkontrollen i läget ④ **SOURCE** och tryck sedan på ① **V-AUX/DOCK**, innan följande manövrering påbörjas.

## 1 Tryck på ② **DISPLAY** på fjärrkontrollen.

Följande meny visas på videomonitorn.

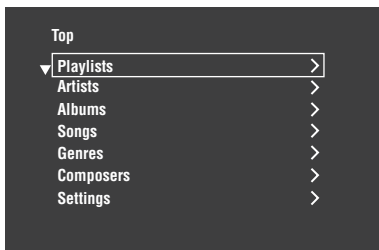

## 2 Använd ④ $\Delta$ / $\nabla$ / $\triangleleft$ / $\triangleright$ till att navigera på iPod-menyn och tryck sedan på ④ **ENTER** för att starta uppspelning av vald låt.

Alternativ: Playlists (spellistor), Artists (artister), Albums (album), Songs (låtar), Genres (genrer), Composers (kompositörer), Settings (inställningar)

- Playlists > Songs
- Artists > Albums > Songs
- Albums > Songs
- Songs
- Genres > Artists > Albums > Songs
- Composers > Albums > Songs
- Settings > Shuffle, Repeat

## Shuffle (Slumpvis uppspelning)

Använd denna funktion till att ställa in receivern för uppspelning av låtar eller album i slumpvis ordning.

Alternativ: Off, Songs, Albums

- Välj "Off" för att koppla ur denna funktion.
- Välj "Songs" för slumpvis uppspelning av låtar.
- Välj "Albums" för slumpvis uppspelning av album.

### Anmärknings

- När "Shuffle" har ställts in i något annat läge än "Off" visas "⌂" längst upp till höger medan låtar eller album håller på att blandas om.
- Tryck upprepade gånger på ④ **ENTER** för att bläddra mellan inställningarna för "Shuffle".

## Repeat (Repeterad uppspelning)

Använd denna funktion till att ställa in receivern för repetering av en låt eller flera låtar i följd.

Alternativ: Off, One, All

- Välj "Off" för att koppla ur denna funktion.
- Välj "One" för repetering av en och samma låt.
- Välj "All" för repetering av flera låtar i följd.

### Anmärknings

- När "Repeat" har ställts in i något annat läge än "Off" visas "⌂" eller "⌂" längst upp till höger medan en eller flera låtar håller på att repeteras.
- Tryck upprepade gånger på ④ **ENTER** för att bläddra mellan inställningarna för "Repeat".

## ■ Funktioner vid visning av spelinformation

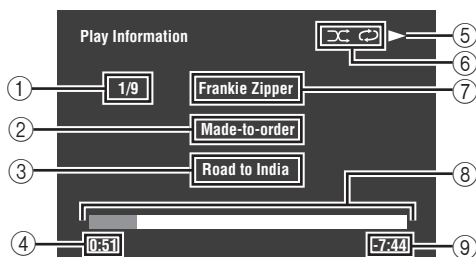

- ① Spårnummer/totalt antal spår
- ② Namn på album
- ③ Namn på låt
- ④ Förfluten tid
- ⑤ ▶ (uppspelning), ■ (paus), ►► (sökning framåt) eller ◀◀ (sökning bakåt)
- ⑥ Ikoner för slumpvis och repeterad uppspelning
- ⑦ Namn på artist
- ⑧ Förloppsmätare
- ⑨ Återstående tid

# Använda nätverk/USB-funktioner

Receivern är utrustad med nätverks- och USB-funktioner som gör det möjligt att återge innehållet i WAV- (endast PCM-format), MP3- och WMA-filer sparade på en PC-dator, Yamaha MCX-2000, en USB-minnesenhet eller en bärbar USB-ljudspelare samt att använda Internetradio.

## Anmärkningar

- Det är inte säkert att Yamaha MCX-2000 saluförs på vissa platser.
- För ytterligare detaljer om nätverk se handhavandemanualen som medföljde din nätverksenhet. Se även tekniska referenser vid behov.
- En del WAV, MP3 och WMA-filer kan inte spelas upp eller låter dåligt vid uppspelning.



- För en komplett lista över fjärrkontrollsfunktioner för manövrering av nätverks- och USB-funktionerna hänvisar vi till "Manövrering med fjärrkontrollen" på sidan 62.
- För en komplett lista över statusmeddelanden som visas på frontpanelens display och på videomonitorn hänvisas till avsnittet "Nätverk och USB" i kapitlet "Felsökning" på sidan 129.

## Navigering av nätverks- och USB-menyer

Följande diagram visar uppbyggnaden av nätverks- och USB-menyn.

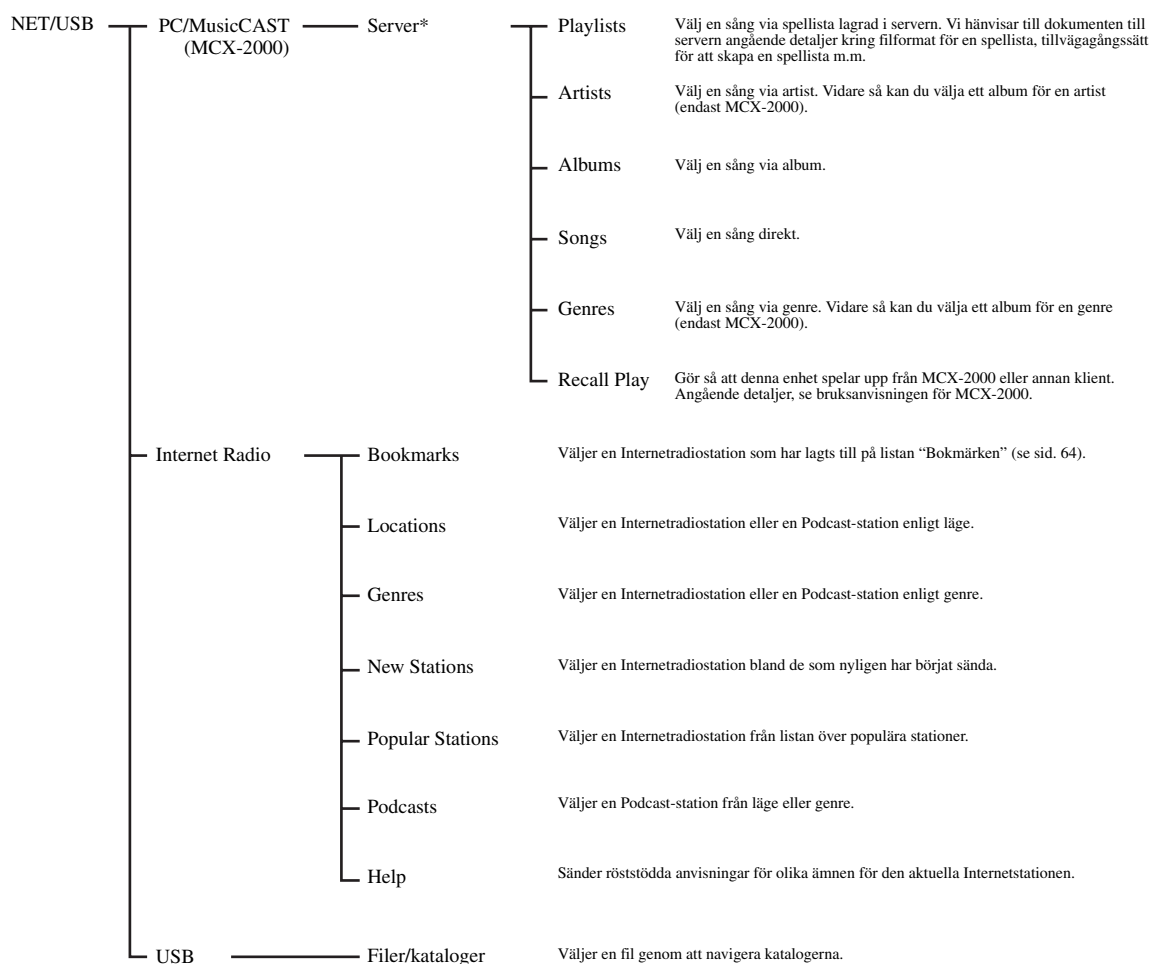

## Anmärkning

\* Endast tillgängliga datorservrar och MCX-2000 visas.

Följande åtgärder anger grundläggande manövrering för navigering av nätverk och USB-menyer. Se sidorna 63 till 65 angående detaljer kring varje sub-ingångskälla.

### Anmärkning

“Please wait” kan komma att visas när det tar tid att ansluta. Detta är inget systemfel. Vänta en liten stund.

Ställ manövreringslägesväljaren på fjärrkontrollen i läget **⑭SOURCE**, innan följande manövrering påbörjas.

## 1 Tryck på **①NET/USB** på fjärrkontrollen för att välja “NET/USB” som ingångskälla.

Markören till vänster om indikatorn NET/USB lyser upp frontpanelens display och innehållet som tidigare spelades upp för motsvarande sub-ingångskälla för NET/USB spelas upp automatiskt.

Tänds

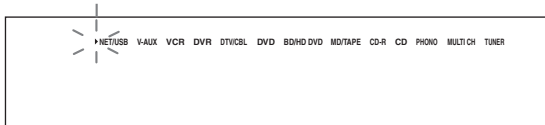

## 2 Tryck på **⑳DISPLAY** för att visa toppmenyn NET/USB.

Följande meny visas på videomonitorn. Om någon annan bild visas på videomonitorn, så tryck upprepade gånger på **⑰MENU** på fjärrkontrollen tills toppmenyn NET/USB visas.

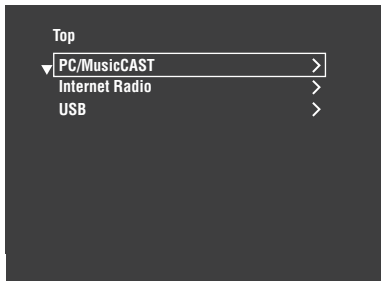

## 3 Tryck på **④Δ / ▽** för att välja önskad sub-ingångskälla och tryck sedan på **④▷** eller **④ENTER**.



Önskad sub-ingångskälla kan också väljas genom att trycka på **⑦NET RADIO**, **⑦USB** eller **⑦PC/MCX** medan “NET/USB” är valt som ingångskälla. Receivern startar automatiskt uppspelning av senast valda musikfil, internetradiostation eller podcastprogram vid tryckning på **⑦NET RADIO**, **⑦USB** eller **⑦PC/MCX**.

## 4 Tryck på **④Δ / ▽ / ◀ / ▶** för att välja önskad sång eller Internetradiostation.

- Tryck på **④Δ / ▽** för att välja önskad meny.
- Tryck på **④▷** för att öppna vald meny.
- Tryck på **④◀** för att gå tillbaka till föregående menynivå.



- “>” i högra hörnet på varje menyrad indikerar att det finns en undermeny tillgänglig i nästa menynivå.
- Det går också att trycka på **④ENTER** eller **⑰MENU** för att öppna vald meny eller återgå till föregående menynivå.

## 5 Tryck **④ENTER** för att spela vald sång eller för att lyssna på vald station.



- Se sidan 60 angående detaljer kring funktioner vid visning av spelinformation.
- Vissa poster visas inte vid visning av spelinformation beroende på vald sub-ingångskälla.
- Parametern “On Screen” på menyn “Manual Setup” kan användas till att ställa in hur länge en GUI-skärm för ett nätverk/en USB-enhet ska visas på videomonitorn (se sid. 87).

## Manövrering med fjärrkontrollen

Ställ manövreringslägesväljaren på fjärrkontrollen i läget **⑭SOURCE** och tryck sedan på **①NET/USB**, innan följande manövrering påbörjas.

Knapp	Funktion
<b>③ TITLE</b>	Bokmärke*1
<b>④ Δ</b>	Upp
<b>▽</b>	Ner
<b>◀</b>	Föregående meny
<b>▶</b>	Efterföljande meny
<b>⑥ MEMORY</b>	Minne
<b>⑥ 1 – 8</b>	Sifferknappar (1-8) *2
<b>⑦ NET RADIO</b>	Välj “NET RADIO”
<b>USB</b>	Välj “USB”
<b>⏮</b>	Överhoppning bakåt (gäller endast “PC/MCX” och “USB”)
<b>⏭</b>	Överhoppning framåt (gäller endast “PC/MCX” och “USB”)
<b>PC/MCX</b>	Välj “PC/MCX”
<b>□</b>	Stopp
<b>▷</b>	Uppspelning
<b>⑰ MENU</b>	Föregående meny
<b>⑳ DISPLAY</b>	Visning

\*1 Tryck in och håll intryckt för att lagra önskade Internetradiostationer med bokmärken (se sid. 64).  
 \*2 Tryck för att tilldela eller återkalla förinställda poster (se sid. 65).

## Att använda en datorserver eller Yamaha MCX-2000

Använd denna funktion för att njuta av filer sparade på din dator eller Yamaha MCX-2000. MCX-2000 är en musikserver som förhöjer begreppet Yamaha exklusiv MusicCAST, en digital metod för att distribuera musik över ett privat nätverk.

### 1 Installera Windows Media Player 11 på din dator eller registrera denna enhet på din Yamaha MCX-2000.

- Se "Installera Windows Media Player 11 på din dator" och "Registrering av denna enhet på Yamaha MCX-2000" på sidan 64.
- Denna procedur behöver bara utföras första gången.
- (Gäller dator) Vissa inställningar av Windows Media Player 11 kan behöva göras för att påbörja innehållsdelning. Vi hänvisar till de medföljande dokumenten till Windows Media Player 11.

### 2 Slå på din dator eller MCX-2000.

Datorservern eller MCX-2000 läggs till i serverlistan på undermenyn för PC/MusicCAST.

### 3 Välj en önskad server eller MusicCAST för att starta uppspelning.

#### Anmärkningar

- Det är inte säkert att Yamaha MCX-2000 saluförs på vissa platser.
- Du kan ansluta denna enhet till upp till 4 datorserverar och 1 MCX-2000 och varje server måste vara ansluten till samma subnät som denna enhet.
- En del WAV, MP3 och WMA-filer på din dator kan inte spelas upp eller låter dåligt vid uppspelning.
- (Endast MCX-2000) Filer markerade med en stjärna (\*) har inte konverterats till MP3-format. Du kan inte spela upp sådana filer direkt om du inte satt inställningen "Receive PCM Stream" för denna enhet till "ON" på MCX-2000. Angående detaljer, se bruksanvisningen för MCX-2000.



- Medan en sång spelas upp visas hur lång tid som gått längst ner på skärmen för spelinformation.
- Knapparna / kan användas till att hoppa bakåt/framåt och / till att starta/stoppa uppspelning oberoende av vilken meny som visas på videomonitorn.
- Du kan ange inställningar för upprepning och slumpvis uppspelningsläge genom att använda parametrarna "Play Style" i "NET/USB" (se sid. 92).
- Önskat visnings sätt på frontpanelens display kan ställas in med hjälp av parametern "Scroll" på menyn "Front Panel Disp." (se sid. 93).

### ■ Installera Windows Media Player 11 på din dator

Med Windows Media Player 11 kan du spela upp ljudfiler på din dator. Angående detaljer, se dokumenteringen för Windows Media Player 11.



På en dator med Windows Media Connect 2.0 installerat går det även att spela upp ljudfiler i datorn.

### 1 Installera Windows Media Player 11 på din dator.

Det går att ladda ner installationsprogrammet för Windows Media Player 11 från Microsofts webbplats eller använda uppgraderingsfunktionen i installerat Microsoft Windows Media Player.

### 2 Slå på din dator och dela ut en mapp på datorn.

Den utdelade mappen läggs till i serverlistan på undermenyn för PC/MusicCAST.

#### Anmärkningar

- Om datorn använder operativsystemet Windows Vista, så är Windows Media Player 11 förinstallerat (gäller ej vissa produkter).
- En del säkerhetsprogram installerade på din dator (antivirusprogram, brandväggsprogram, etc.) kan blockera tillgången till din dator. I dessa fall, konfigurera säkerhetsprogrammet på lämpligt sätt.
- Om du använder en dator med Windows XP Professional och datorn är inloggad till en domän kan det hända att du inte kan ansluta datorservern. Logga i sådana fall in på den lokala maskinen istället för domänen.

## ■ Registrering av denna enhet på Yamaha MCX-2000

Du måste registrera denna enhet på din Yamaha MCX-2000 så att denna enhet kan upptäckas av din Yamaha MCX-2000. För detaljer se bruksanvisningen som medföljde din Yamaha MCX-2000.

### 1 Avslagning av denna enhet.

### 2 Ställ din YAMAHA MCX-2000 för läge "Auto Config".

### 3 Påslagning av denna enhet.

- MCX-2000 läggs till serverlistan på undermenyn av PC/MCX.
- Klient-ID för denna enhet framträder på bildskärmsmenyn på din Yamaha MCX-2000 (visas som CL-XXXXX) och detta avslutar den automatiska konfigurationen.

#### Anmärkningar

- Den senare delen av klient-ID för denna enhet är samma som de sista 5 siffrorna på MAC-adressen för denna enhet. För detaljer om MAC-adress, se sid. 92.
- För att rensa det registrerade klient-ID för denna enhet använd "Manual Config"-läget på din Yamaha MCX-2000 (se bruksanvisning för MCX-2000) och sätt sedan "INITIALIZE" i menyn avancerad inställning på denna enhet till "NETWORK" (se sid. 120).
- Klientkontrollfunktionen för MusicCAST via denna enhet andra är "View Play Info", "Receive PCM Stream" och "Edit Client title" är inte tillgängliga. Undvik att använda dessa funktioner då de kommer att stanna uppspelningen på denna enhet.



## Användning av Internet Radio

Använd denna funktion för att lyssna på Internetradiostationer. Receivern använder sig av databastjänsten vTuner för Internetradiostationer, vilken är speciellt anpassad för receivern och erbjuder en databas med över 2000 radiostationer. Vidare kan du spara dina favoritstationer med bokmärken.

#### Anmärkningar

- Denna service kan avbrytas utan förvarning.
- Vissa Internetradiostationer kan inte tas emot, även om de har valts på menyn NET RADIO.
- Anslut receivern till ett nätverk för att lyssna på Internetradio (se sid. 31).
- En smalbands Internetanslutning (dvs. 56K modem, ISDN) kommer inte att erbjuda tillfredställande resultat och bredbandsanslutning är starkt rekommenderat (dvs. kabelmodem, xDSL modem, etc.). För detaljerad information rådgör med din ISP.



- Knapparna  /  kan användas till att starta/stoppa uppspelning, oberoende av vilken meny som visas på videomonitorn.
- "Podcast" är en typ av Internetradiotjänst och ett flertal Podcasttjänster finns tillgängliga på Internet. Podcast är inte en fortlöpande tjänst. Det innebär att enheten slutar uppspelningen när ett avsnitt av Podcast slutar.
- En del säkerhetsanordningar (t.ex. en brandvägg) kan blockera receiverns tillgång till Internetradiostationer. I dessa fall, konfigurera säkerhetsinställningarna på lämpligt sätt.

## ■ Lagring av önskade Internetradiostationer med bokmärken

Använd denna funktion för att snabbt kunna välja önskade Internetradiostationer.

### Tryck in och håll TITLE på fjärrkontrollen intryckt medan den valda Internetradiostationstjänsten sänds.

Den lagrade Internetradiostationen läggs till på listan "Bookmarks" (se sid. 61).



- Ta vid behov bort lagrade stationer från listan genom att välja posten på första nivån på listan "Bookmarks" och sedan trycka in och hålla  TITLE på fjärrkontrollen intryckt.
- Det är också möjligt att registrera önskade internetradiostationer i receivern genom att ta fram följande webbplats med hjälp av webbläsaren på ansluten dator. För att kunna använda denna funktion krävs angivning av receiverns MAC-adress som ID-nummer och en e-postadress för att skapa ett personligt konto. Använd "Information" på menyn "NET/USB" till att ta fram receiverns MAC-adress (se sid. 92). Vi hänvisar till hjälpinformationen på webbplatsen angående detaljer.

URL: <http://yradio.vtuner.com/>

## Använda en USB-minnesenhet eller en bärbar USB-ljudspelare

Använd denna funktion för att njuta av WAV (endast PCM-format), MP3 och WMA-filer sparade på din USB-minnesenhet eller bärbar USB-ljudspelare ansluten till USB-porten på frontpanelen på denna enhet.

### Anmärkningar

- Receivern stöder USB-masslagringsenheter (utom USB-hårddiskenheter) som använder sig av formatet FAT 16 eller FAT 32.
- Endast den första partitionen visas på GUI-meny. Du kan inte välja filer i andra partitioner.
- Upp till 8 nivåer av kataloger och 500 musikfiler per katalog tillåts.
- En del apparater fungerar inte ordentligt även om de uppfyller kraven.
- En del WAV, MP3 och WMA-filer kan inte spelas upp eller låter dåligt vid uppspelning.
- När du ansluter din USB-minnesenhet eller bärbar USB-ljudspelare kan det förekomma en fördröjning på ca 10 sekunder.



- Medan en sång spelas upp visas hur lång tid som gått längst ner på skärmen för spelinformation.
- Du kan använda / för att hoppa bakåt/framåt och / för att starta/stoppa uppspelning oberoende av meny i bildskärmsmenyn.
- Du kan ange inställningar för upprepning och slumpvis uppspelningsläge genom att använda parametrarna "Play Style" i "NET/USB" (se sid. 92).
- Önskat visningsläge på frontpanelens display kan ställas in med hjälp av parametern "Scroll" på meny "Front Panel Disp." (se sid. 93).

### Anslutning av en USB-minnesenhet eller en bärbar USB-ljudspelare

Anslut en USB-port på USB-minnesenheten eller den bärbara USB-ljudspelaren till porten USB på receivers framsida.

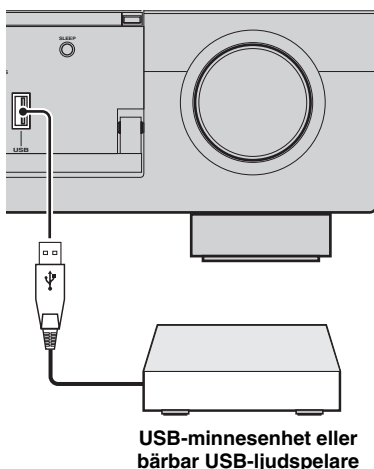

## Användning av genvägsknappar

Använd denna funktion för att få direkt tillgång till önskad musikkälla (WAV-, MP3- eller WMA-fil på en ansluten PC-dator, MCX-2000 eller USB-lagringsenhet eller en Internetradiostation). Upp till 8 poster på varje sub-ingångskälla kan förinställas.

### ■ Tildelning av poster till sifferknapparna (1-8)

Ställ manövreringslägesväljaren på fjärrkontrollen i läget **SOURCE**, innan följande manövrering påbörjas.

#### 1 Tryck på **NET/USB** för att välja "NET/USB" som ingångskälla.

#### 2 Välj en önskad musikkälla att tilldelas en sifferknapp (1-8) och starta sedan uppspelning på källan.

Se sidan 62 för detaljer.

#### 3 Tryck på **MEMORY**.

Receivern ställs i läget för förvalslagring. Indikeringen MEMORY blinkar och följande meddelande visas på videomonitorn och på frontpanelens display.

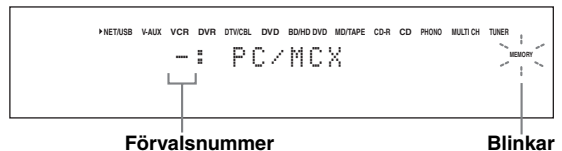

Om åtgärderna i någon av följande punkter inte utförs inom 10 sekunder, så kopplas läget för förvalslagring ur automatiskt. Börja i så fall om från och med punkt 3.

#### 4 Tryck på önskad sifferknapp (1-8) (Ⓢ).

Numret på intryckt sifferknapp visas på videomonitorn och på frontpanelens display.

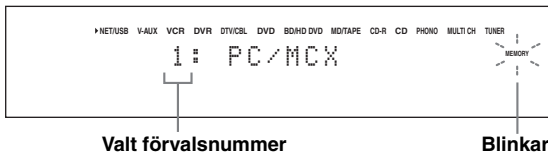

#### 5 Tryck på ④ **ENTER** eller ⑤ **MEMORY** för att bekräfta förinställningen.

#### ■ Välj önskad post med hjälp av sifferknapparna (1-8) (Ⓢ)

Ställ manövreringslägesväljaren på fjärrkontrollen i läget ⑭ **SOURCE**, innan följande manövrering påbörjas.

#### 1 Tryck på ① **NET/USB** för att välja "NET/USB" som ingångskälla.

#### 2 Välj önskad sub-ingångskälla.

#### 3 Tryck på den sifferknapp (1-8) (Ⓢ) som önskad post har tilldelats för att välja den aktuella posten som ingångskälla.

Valt förvalsnummer visas på frontpanelens display och receiveern börjar återge materialet på den källa som tilldelats den valda sifferknappen.

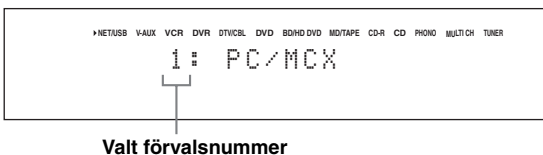

#### Anmärkningar

- "Empty Memory!" visas på frontpanelens display och som ett kort meddelande vid tryckning på en sifferknapp (1-8) (Ⓢ) som inte har tilldelats någon post.
- Receiveern återkallar inte korrekt post tilldelad vald sifferknapp (1-8) (Ⓢ), om:
  - ansluten USB-enhet är felaktig.
  - den PC-dator eller MCX-2000 som vald post finns lagrad i slås av eller kopplas loss från nätverket.
  - den valda Internetradiostationen är tillfälligt otillgänglig eller ur funktion.
  - den valda postens katalog har ändrats.



Receiveern lagrar de förinställda posternas relativa lägen i en katalog eller på en spellista och återkallar inte korrekt post vid tryckning på en sifferknapp (1-8) (Ⓢ), om musikfiler läggs till på eller tas bort från samma katalog eller spellista som de förinställda posterna. Förinställ i sådana fall den önskade posten till sifferknapparna (1-8) (Ⓢ) igen. Vi rekommenderar följande tillvägagångssätt:

#### Datorserver/MCX-2000

Skapa åtta spellistor som innehåller önskade poster och förinställ sedan den översta posten på varje spellista till sifferknapparna (1-8) (Ⓢ). Byt ut de registrerade posterna på spellistan mot de önskade posterna utan att radera spellistan, när posterna som har förinställts till sifferknapparna (1-8) (Ⓢ) ändras.

#### USB-minnesenheter

Skapa åtta kataloger som innehåller önskade poster i en katalog vid sidan om den katalog som innehåller alla musikfiler och förinställ sedan den översta posten i varje katalog till sifferknapparna (1-8) (Ⓢ). Byt ut posterna i katalogen mot de önskade posterna utan att radera katalogen, när posterna som har förinställts till sifferknapparna (1-8) (Ⓢ) ändras.



# Inspelning

Inställningar för inspelning och andra operationer utförs från inspelningskomponenterna. Vi hänvisar till bruksanvisningarna till dessa komponenter.

## Observera

DTS-signalen är ett digitalt bitflöde. Att försöka göra en digital inspelning av DTS-bitflödet ger upphov till att brus spelas in. Du bör därför tänka på följande och utföra de justeringar som anges, om du vill använda receiveern till att spela in DTS-kodade källor. Om en DTS-kodad DVD-skiva eller CD-skiva ska spelas upp på en DTS-kompatibel spelare (när en digital ljudanslutning används), så följ anvisningarna i den aktuella spelarens bruksanvisning för att ställa in den för utmatning av analoga signaler.

## Anmärkningar

- Medan receiveern står i beredskapsläget går det inte att spela in mellan andra komponenter som är anslutna till receiveern.
- Inställningarna av TONE CONTROL (se sid. 51), volym, högtalarnivåer (se sid. 91) och ljudfältprogram (se sid. 45) påverkar inte inspelningsresultatet.
- Inspelning kan inte göras från en källa ansluten till MULTI CH INPUT-ingångarna på receiveern.
- Digitala signaler som matas in via ingångarna DIGITAL INPUT matas inte ut via de analoga ljudutgångarna OUT (REC) för inspelning. Analoga signaler som matas in via ingångarna AUDIO IN matas likaledes inte ut via utgången DIGITAL OUTPUT. Det betyder att om din källkomponent är ansluten för att leverera endast digitala eller analoga signaler, kan du endast spela in digitala eller analoga signaler.
- En given ingångskälla matas inte ut från samma OUT (REC)-kanal.
- S-videosignaler och sammansatta videosignaler passerar oberoende av varandra genom denna enhets videokretsar. Därför gäller vid inspelning eller kopiering av videosignaler inmatade från en videokällskomponent som endast erbjuder S-videosignaler eller kompositvideosignaler att det bara går att spela in S-videosignaler eller kompositvideosignaler på videobandspelaren.
- Analoga ljud- och videosignaler som matas in via kopplingen DOCK kan matas ut via de analoga ljudutgångarna OUT (REC) och utgångarna DVR eller VCR OUT för inspelning.
- Kontrollera de upphovsrättsliga lagarna i ditt land för inspelning från CD-skivor, radio etc. Att spela in upphovsrättskyddat material kan bryta mot lagen om upphovsrätt.



Gör en provinspelning innan du startar den faktiska inspelningen.

Om du spelar upp en videokälla som använder förvrängda eller kodade signaler för att förhindra kopiering, kan det hända att själva bilden får störningar på grund av dessa signaler.

**1 Slå på alla anslutna komponenter.**

**2 Tryck på  REC OUT/ZONE2 tills indikeringen RECOUT visas på frontpanelens display.**

Receiveern ställs i läget för val av inspelningskälla.



**3 Vrid på  PROGRAM för att välja den källkomponent varifrån inspelning ska ske.**

Utför denna åtgärd medan indikeringen RECOUT visas.



Välj "SOURCE" för att spela in från den för tillfället valda ingångskällan.

**4 Starta uppspelning på vald källkomponent eller ställ in en radiostation.**

**5 Starta inspelningen på inspelningskomponenten.**

# Avancerade ljudkonfigureringar

## Val av dekodrar

### ■ Val av dekodrar för 2-kanaliga källor (läge för surroundavkodning)

Använd denna funktion till att återge källjud med valda dekodrar. Ljudet från 2-kanaliga källor kan återges flerkanaligt.

Ställ manövreringslägesväljaren i läget **AMP** och tryck sedan upprepade gånger på **SUR. DECODE** på fjärrkontrollen för att välja läget för surroundavkodning.

Det går att välja önskade surrounddeko­derlägen enligt typen av källa som spelas upp och egna preferenser.



GUI-menyer kan användas till att välja önskad deko­der och ställa in deko­derparametrar. Se sidan 71 angående detaljer.

### ■ Beskrivningar av dekodrar

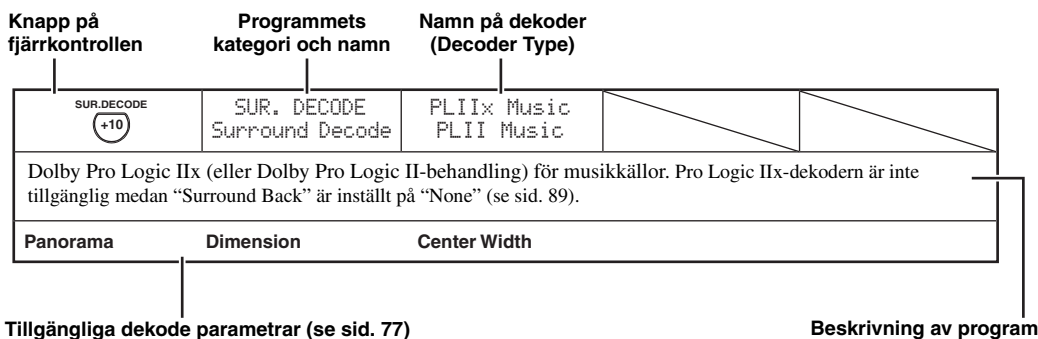

SUR.DECODE +10	SUR. DECODE Surround Decoder	PRO LOGIC		
Dolby Pro Logic-behandling för vilken källa som helst.				
SUR.DECODE +10	SUR. DECODE Surround Decoder	PLIIx Movie PLII Movie		
Dolby Pro Logic IIX-behandling (eller Dolby Pro Logic II-behandling) för filmkällor. Pro Logic IIX-dekodern är inte tillgänglig medan "Surround Back" är inställt på "None" (se sid. 89).				
SUR.DECODE +10	SUR. DECODE Surround Decoder	PLIIx Music PLII Music		
Dolby Pro Logic IIX (eller Dolby Pro Logic II-behandling) för musikkällor. Pro Logic IIX-dekodern är inte tillgänglig medan "Surround Back" är inställt på "None" (se sid. 89).				
Panorama	Dimension	Center Width		
SUR.DECODE +10	SUR. DECODE Surround Decoder	PLIIx Game PLII Game		
Dolby Pro Logic IIX (eller Dolby Pro Logic II-behandling) för spelkällor. Pro Logic IIX-dekodern är inte tillgänglig medan "Surround Back" är inställt på "None" (se sid. 89).				

SUR.DECODE +10	SUR. DECODE Surround Decoder	Neo:6 Cinema		
DTS-behandling för filmkällor.				
SUR.DECODE +10	SUR. DECODE Surround Decoder	Neo:6 Music		
DTS-behandling för musikkällor.				
<b>Center Image</b>				



Vid val av surroundavkodningsläget för digitala flerkanalskällor väljer receivern automatiskt motsvarande dekodare för varje källa.

## ■ Val av dekodrar för användning till ljudfältsprogram

Använd denna funktion till att välja önskad dekodare för användning till MOVIE-ljudfältsprogram (utom "Mono Movie"). Använd parametern "Decoder Type" i "Stereo/Surround" till att ställa in önskad dekodare (se sid. 73).



Se sidan 48 angående närmare information om MOVIE-ljudfältsprogram.

### Tillgängliga dekodrar (Decoder Type)

Dekoder	Funktioner
PLIIx Movie PLII Movie	Dolby Pro Logic Iix-behandling (eller Dolby Pro Logic II-behandling) för filmkällor. Pro Logic Iix-dekodern är inte tillgänglig medan "Surround Back" är inställt på "None" (se sid. 89).
Neo:6 Cinema	DTS-behandling för filmkällor

# Bildskärmsmenyer med grafiskt användargränssnitt (GUI-menyer)

Receiveren inkluderar ett sofistikerat grafiskt användargränssnitt (GUI) för visning av menyer på en ansluten bildskärm, vilket underlättar manövrering av förstärkarfunktionerna på receiveren. Med hjälp av GUI-menyer är det möjligt att få fram information om signaler som matas in och receiverns aktuella tillstånd.

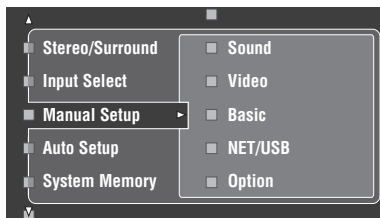

## ■ Stereo/Surround (meny för stereo/surroundljud)

Använd denna funktion till att välja ljudfältsprogram och anpassa inställningar för programparametrar (se sid. 71).

## ■ Input Select (meny för ingångsval)

Använd denna funktion till att välja ingångskälla och anpassa parametrarna för varje ingångskälla (se sid. 78).

## ■ Manual Setup (meny för manuell inställning)

Använd denna funktion till att ställa in högtalar- och systemparametrar manuellt.

### Volume (Volymmeny)

Se sidan 81 för detaljer.

### Sound (meny för ljudsignaler)

Se sidan 82 för detaljer.

### Video (meny för videosignaler)

Se sidan 86 för detaljer.

### Basic (meny för grundläggande inställningar)

Se sidan 88 för detaljer.

### NET/USB (Nätverk och USB-meny)

Se sidan 91 för detaljer.

### Option (Alternativmeny)

Se sidan 93 för detaljer.

## ■ Auto Setup (meny för automatisk inställning)

Använd denna funktion till att köra den automatiska inställningen och specificera vilka högtalarparametrar som ska justeras (se sid. 37).

## ■ System Memory (meny för systemminne)

Använd denna funktion till att lagra och återkalla olika inställningar på receivern (se sid. 98).

## ■ Signal Info. (Signalinformation)

Använd denna funktion till att kontrollera ljudsignalsinformation (se sid. 96).

## ■ Language (meny för GUI-språk)

Använd denna funktion till att välja önskat språk för visning på receiverns GUI-menyer (se sid. 97).



• Önskat GUI-språk kan även väljas med hjälp av parametern "GUI Language" under "Avancerad inställning" i frontpanelens display (se sid. 123).

• Se sidan 44 angående detaljer kring användning av GUI-menyer.

## Stereo/Surround (meny för stereo/surroundljud)

Använd denna funktion till att välja ljudfältsprogram (se sid. 45), läge för surroundavkodning eller läget "STRAIGHT" (se sid. 50) och justera parametrarna för varje program.

### ■ Val av ljudfältsprogram och inställning av parametrar med hjälp av GUI-menyer

- 1 Ställ manövreringslägesväljaren i läget **④AMP** och tryck sedan på **⑦SET MENU**.
- 2 Tryck lämpligt antal gånger på **④Δ / ▽ / ◀ / ▶** för att välja "Stereo/Surround" och tryck därefter på **④▷**.
- 3 Tryck upprepade gånger på **④Δ / ▽** för att välja önskad programkategori och tryck sedan på **④▷**.
- 4 Tryck upprepade gånger på **④Δ / ▽** för att välja önskat program.
- 5 Tryck på **④▷** på fjärrkontrollen och tryck därefter på **④Δ / ▽** för att välja önskad parameter.
 

 Välj "Initialize" för att ställa in samtliga parametrar för valt ljudfältsprogram på de värden som gäller som grundinställning. Se sidan 77 angående detaljer.
- 6 Tryck på **④▷** och sedan på **④◀ / ▶** för att ändra vald parameter.
- 7 Tryck på **④ENTER** eller **④Δ / ▽** för att bekräfta inställningen av vald parameter.

### ■ Grundläggande uppbyggnad av ljudfältsprogram

Varje ljudfältsprogram har några parametrar som definierar programmets karakteristik. Justera först "DSP Level" och/eller "Dialogue Lift" och försök sedan med andra parametrar, när ett valt ljudfältsprogram ska anpassas.

#### Inställning av ljudfältprogrammets effektljudnivå (DSP Level)

Ljudfältsprogram lägger till effektljud (DSP-effektljud) till det ursprungliga källjudet för att skapa ljudfält i lyssningsrummet. Använd parametern "DSP Level" till att justera nivån på effektljuden.

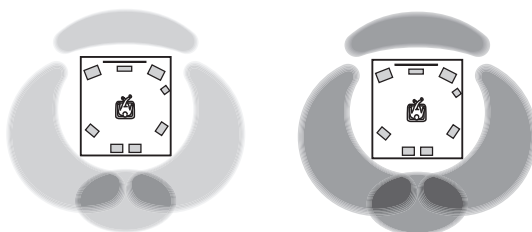

DSP-effektljudnivån är låg.    DSP-effektljudnivån är hög.

Ställ in "DSP Level" enligt följande:

#### Höj värdet på "DSP Level", om

- det valda ljudfältprogrammets effektljud är för svagt.
- ingen skillnad mellan ljudfältsprogrammen kan upptäckas.

#### Sänk värdet på "DSP Level", om

- ljudet är oklart.
- den extra ljudeffekten upplevs överflödig.

Justerbart område: -6 dB till +3 dB

## Vertikal inställning av dialogposition (Dialogue Lift)

Använd denna funktion till att justera den vertikala positionen för dialoger i filmer. Idealisk dialogposition är i mitten av videomonitors skärm.

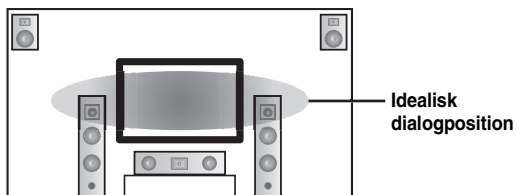

Om dialogerna hörs i höjd med nedre kanten på videomonitors skärm, så höj värdet på "Dialogue Lift".

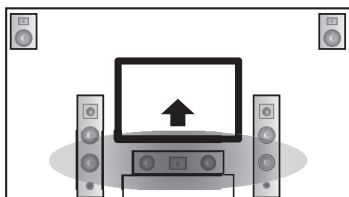

Flytta upp till den idealiska dialogpositionen.

Alternativ: 0, 1, 2, 3, 4, 5

"0" (ursprunglig inställning) anger den lägsta positionen och "5" den högsta positionen.

### Anmärkningar

- "Dialogue Lift" är endast tillgängligt medan "Presence" är inställt på "Yes" (se sid. 89).
- Dialogpositionen kan inte sänkas till en lägre position än den ursprungligt inställda.

## ■ Beskrivningar av ljudfältsparametrar

Det är möjligt att ändra värdena för vissa digitala ljudfältsparametrar så att ljudfälten omskapas på önskvärt sätt i lyssningsrummet. Inte alla av följande parametrar återfinns i vart och ett av programmen.

Ljudfältsparameter	Egenskaper
<b>Decoder Type</b>	Avkodartyp. Välj en dekoder som ska användas för SUR, DECODE- eller MOVIE-program. Se sidorna 68 och 69 angående detaljer.
<b>Init. Delay</b> <b>Sur. Init. Delay</b> <b>SB. Init. Delay</b>	<p>Ursprunglig fördröjning. Ursprunglig fördröjning för ljudfält för närvarokänsla, surroundljud och bakre surroundljud. Den upplevda storleken på ljudfältet ändras genom inställning av fördröjningen mellan det direkta ljudet och den första reflektion som hörs vid lyssningsplatsen. Ju lägre värde, desto mindre upplevs ljudfältet för lyssnaren.</p> <p>☼</p> <p>Vid ändring av parametrarna för inledande fördröjning rekommenderas att motsvarande parametrar för rumsstorlek också ändras därefter. Denna inställning är särskilt effektiv för CINEMA DSP-programmen.</p> <p>Justerbart område: 1 till 99 ms (Init. Delay) 1 till 49 ms (Sur. Init. Delay och SB Init. Delay)</p>
<b>Room Size</b> <b>Sur. Room Size</b> <b>SB. Room Size</b>	<p>Rumsstorlek. Rumsstorlek för närvarokänsla, surround och bakre surround. Ändring av den upplevda storleken på ljudfältet. Ju högre värde, desto större blir surroundljudfältet. När ljudet upprepade gånger reflekteras runt i ett rum, tar det längre tid mellan det först reflekterade ljudet och de efterföljande reflektionerna ju större rummet är. Genom att kontrollera tiden mellan de reflekterade ljudet kan du ändra den upplevda storleken på den virtuella lokalen. Genom att ändra denna parameter från ett till två, fördubblas den upplevda längden på rummet.</p> <p>☼</p> <p>Vid ändring av parametrarna för rumsstorlek rekommenderas att motsvarande parametrar för inledande fördröjning också ändras därefter. Denna inställning är särskilt effektiv för CINEMA DSP-programmen.</p> <p>Justerbart område: 0,1 till 2,0</p>

## Ljudfältparameter

## Egenskaper

**Liveness**  
**Sur. Liveness**  
**SB. Liveness**

Livlighet. Livlighetsgrad för surround och bakre surround. Reflektionsgraden hos de virtuella väggarna i musikhallen ändras genom inställning av hur pass snabbt de tidiga reflektionerna dör ut. De tidiga reflektionerna från en ljudkälla dör ut mycket snabbare i ett rum med akustiskt absorberande väggytor än i ett rum som har ytor med god reflektion. Ett rum som har akustiskt absorberande ytor kallas för ett "dött" rum, medan ett rum som har ytor med god reflektion kallas för ett "levande" rum. Denna parameter ger möjlighet att bestämma hur pass snabbt de tidiga reflektionerna ska dö ut och därmed hur pass "levande" rummet ska vara.

Justerbart område: 0 till 10

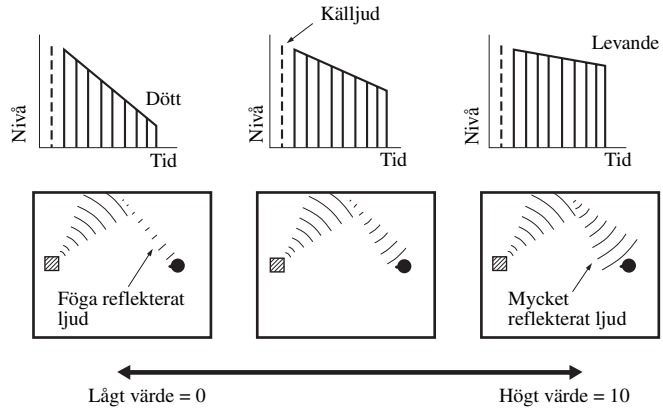

**Rev. Time**

Efterklangens tid. Inställning av den tid det tar för den täta, efterföljande efterklangen att försvagas med 60 dB vid 1 kHz. Detta ändrar den upplevda storleken hos den akustiska miljön över ett mycket brett område. Ställ in en längre efterklangstid för att erhålla ett mer bestående efterklangsljud och en kortare tid för att erhålla ett mer artikulerat ljud.

Justerbart område: 1,0 till 5,0 s

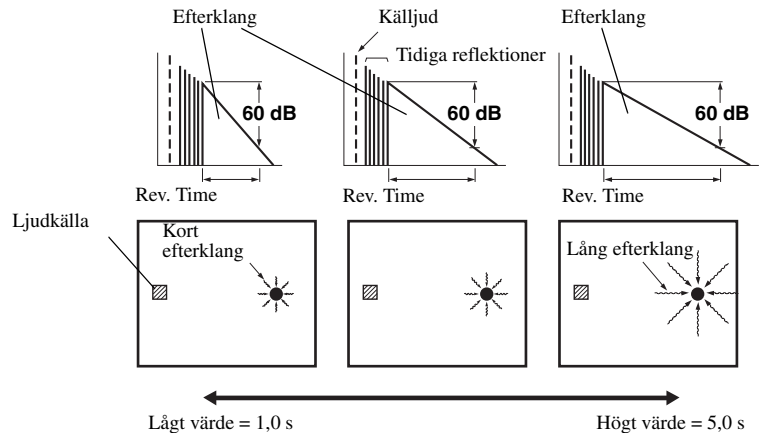



## Ljudfältsparameter

## Egenskaper

**Rev. Delay**

Efterklangens fördröjning. Inställning av tidsskillnaden mellan början av det direkta ljudet och början av efterklngen. Ju högre värde, desto senare börjar efterklngen. En senare efterklang skapar en känsla av att befinna sig i ett rum med större akustisk.

Justerbart område: 0 till 250 ms

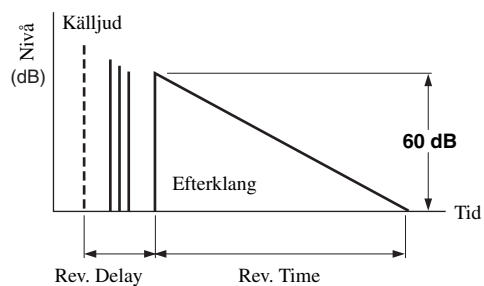
**Rev. Level**

Efterklangens nivå. Inställning av volymen på efterklngen. Ju högre värde, desto kraftigare blir efterklngen.

Justerbart område: 0 till 100%

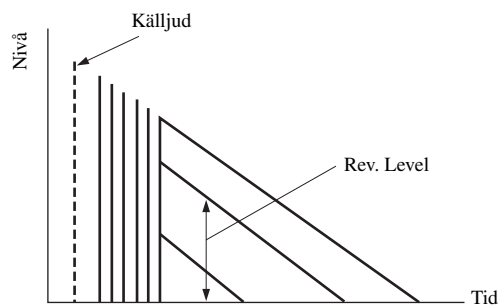

## ■ Beskrivning av parametrar för stereoprogram

Ljutfältsparameter	Egenskaper
<b>Direct</b> (gäller endast "2ch Stereo")	<p>2-kanalig stereo direct. Ljudsignalerna kopplas förbi receivers dekodrar och DSP-processorer, så att ett rent hi-fi-stereoljud kan återges vid uppspelning av en 2-kanalig analog källa.</p> <hr/> <p>Alternativ: <b>Auto</b>, Off</p> <hr/> <p>☀</p> <ul style="list-style-type: none"> <li>• Välj "Auto", om dekodrarna, DSP-processorer och kretsarna för tonklangsreglering ska kopplas förbi endast då "BASS" och "TREBLE" är inställt på 0 dB (se sid. 51).</li> <li>• Välj "Off", om dekodrarna, DSP-processorer och kretsarna för tonklangsreglering inte ska kopplas förbi då "BASS" och "TREBLE" är inställt på 0 dB.</li> <li>• Om flerkanalssignaler matas in, så nermixas signalerna till 2 kanaler och matas ut via vänster och höger framhögtalare.</li> <li>• I följande fall omdirigeras lågfrekventa signaler i vänster och höger framkanaler till subwoofern: <ul style="list-style-type: none"> <li>– "Bass Out" är inställt på "Both" (se sid. 89).</li> <li>– "Front" är inställt på "Small" (se sid. 89) och "Bass Out" är inställt på "SWFR" (se sid. 89).</li> </ul> </li> </ul>
<b>Center Level</b> <b>Surround L Level</b> <b>Surround R Level</b> <b>Sur. Back Level</b> <b>Presence L Level</b> <b>Presence R Level</b> (gäller endast "7ch Stereo")	<p>7-kanalig stereo för mitt-, vänster surround-, höger surround-, bakre surround-, vänster närvaro- och höger närvaronivåer. Volymnivån för varje kanal i 7-kanaligt stereoläge justeras. Tillgängliga parametrar varierar beroende på högtalarinställningarna.</p> <hr/> <p>Justerbart område: 0 till 100%</p>

## ■ Beskrivning av parametrar för läget Compressed Music Enhancer

Läget Compressed Music Enhancer	Egenskaper
<b>Level</b> ( <b>"Straight Enhancer"</b> och gäller endast <b>"7ch Enhancer"</b> )	<p>Effektnivå för rak förstärkning eller 7-kanalig förstärkning. Välj "High" eller "Low" för att ändra effekten för höga frekvenser.</p> <hr/> <p>Alternativ: <b>High</b>, Low</p>

## ■ Beskrivning av dekodeparametrar

Dekoderparameter	Egenskaper
<b>Panorama</b> (gäller endast "PLIIX Music" och "PLII Music")	Pro Logic IIX Music och Pro Logic II Music panorama. Stereosignaler matas ut till både surroundhögtalarna och framhögtalarna för att skapa en omslutande effekt.  Alternativ: <b>Off, On</b>
<b>Center Width</b> (gäller endast "PLIIX Music" och "PLII Music")	Pro Logic IIX Music och Pro Logic II Music mittbredd. Mittkanalsljudet förskjuts helt och hållet mot mitthögtalaren eller ut mot vänster och höger framhögtalare. Ett högre värde förskjuter mittkanalsljudet mot vänster och höger framhögtalare.  Justerbart område: 0 (mittkanalens ljud återges endast via mitthögtalaren) till 7 (mittkanalens ljud återges endast via vänster och höger framhögtalare)  Ursprunglig inställning: 3
<b>Dimension</b> (gäller endast "PLIIX Music" och "PLII Music")	Pro Logic IIX Music och Pro Logic II Music dimension. Justerar ljudfältet mot antingen främre eller bakre delen av rummet.  Justerbart område: -3 (mot bakre delen) till +3 (mot främre delen)  Ursprunglig inställning: STD (standard)
<b>Center Image</b> (gäller endast "Neo:6 Music")	DTS Neo:6 Music mittbild. Vänster och höger framkanalsljud justeras i förhållande till mittkanalen för att göra mittkanalen mer eller mindre dominant efter behov.  Justerbart område: 0,0 (mittkanalens ljud återges endast via vänster och höger framhögtalare) till 1,0 (mittkanalens ljud återges endast via mitthögtalaren)  Ursprunglig inställning: 0,3

## ■ Initialize (återställning av programparametrar)

Använd denna funktion till att initialisera parametern för valt ljudfältprogram.

Alternativ: No, Yes

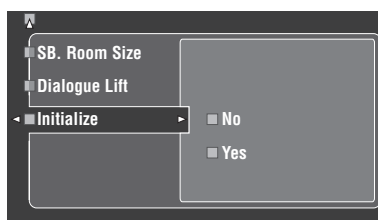

- Välj "Yes" och tryck sedan på **ENTER** för att återställa programparametrarna till ursprungliga fabriksinställningar.
- Välj "No" (eller tryck på **ENTER**) för att avbryta initieringen av programparametrar.

Använd "DSP PARAM" under "INITIALIZE" på menyn "ADVANCED SETUP" till att initiera (återställa) parametrarna för varje ljudfältprogram inom en grupp av ljudfältprogram (se sid. 123).

## Input Select

Använd denna funktion till att omfördela digitala ingångar/utgångar, välj insignal, ändra namn på ingångar eller reglera den ingående signalnivån för varje ingångskälla.

Ingångskälla	Parametrar
TUNER	Volume Trim Rename
MULTI CH	Volume Trim Rename Multi CH Assign BGV
PHONO	I/O Assignment
CD	Audio Select
CD-R	Decoder Mode
MD/TAPE	Volume Trim
BD/HD DVD	Rename
DVD	
DTV/CBL	
DVR	
VCR	
V-AUX eller DOCK	I/O Assignment* Audio Select* Decoder Mode* Volume Trim Rename
PC/MCX, NET RADIO eller USB	Volume Trim

### Anmärkningar

- En del av de parametrar som beskrivs ovan är kanske inte tillgängliga för alla ingångskällor och en del parametrar är endast tillgängliga för vissa ingångskällor.
- Om en iPod-spelare är stationerad i Yamaha:s universella iPod-dockningsstation (t.ex. YDS-10, som säljs separat) ansluten till kopplingen DOCK på receiveern, så visas "DOCK" istället för "V-AUX" på menyn "Input Select". De parametrar som i tabellen ovan är märkta med en asterisk (\*) visas i sådant fall inte på parametermenyn för ingångskälla.
- Om "NET/USB" väljs som ingångskälla, så visas vald sub-ingångskälla (PC/MCX, NET RADIO eller USB) på menyn Input Select. "Volume Trim" kan ställas in separat för varje sub-ingångskälla.

- 1 Ställ manövreringslägesväljaren i läget **AMP** och tryck sedan på **SET MENU**. Huvudsidan visas.

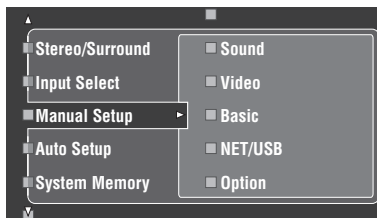

- 2 Tryck på **▲ / ▼** för att välja "Input Select" och tryck därefter på **▶**.

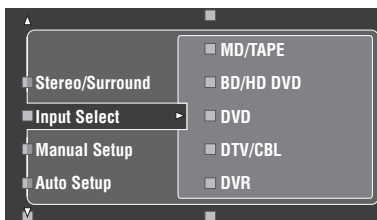

- 3 Välj önskad ingångskälla (CD, DVD etc.) och tryck därefter på **▶** eller **ENTER** för att komma åt och justera.

## ■ I/O Assignment (tilldelning av ingångar/utgångar)

Använd denna funktion till att tilldela in/utgångar i enlighet med den komponent som ska användas, om de ursprungliga inställningarna på receivern inte motsvarar behoven. Ändra följande parametrar för att omfördela de respektive in/utgångarna och därigenom kunna anslutna fler komponenter.

När in/utgångarna väl har omfördelats är det möjligt att välja motsvarande komponent med hjälp av väljaren

ⓈINPUT (eller ingångsväljarna (①)).

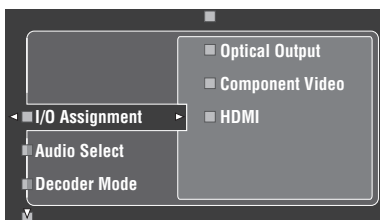

### Exempel 1: tilldelning av ingången CD DIGITAL INPUT COAXIAL till ingångsvalet DVD.

- 1 Välj "Input Select" på GUI-menyn och välj sedan "DVD".
- 2 Välj "I/O Assignment" och därefter "Coaxial Input".
- 3 Välj "①CD".

### Exempel 2: adering av en in/utgångstilldelning.

- 1 Välj "Input Select" och välj sedan önskad ingångskälla ("DVD" etc.).
- 2 Välj "I/O Assignment" och välj därefter önskad in/utgångstilldelning ("Coaxial Input", "Optical Input", "Optical Output", "Component Video" eller "HDMI").
- 3 Välj "None" och tryck sedan på ④ENTER för att radera tilldelningen.

#### Anmärkningar

- "None" visas på GUI-menyn, om ingen ingångskälla har tilldelats aktuell in/utgång.
- Du kan inte välja ett bestämt alternativ mer än en gång för samma typ av ingång/utgång.
- Om en komponent har anslutits till både COAXIAL- och OPTICAL-ingångarna, så har signaler som matas in via COAXIAL-ingången prioritet.

## ■ Audio Select (ljudingångsval)

Använd denna funktion till att välja vilken typ för ingång som ska användas.

Alternativ	Funktioner
Auto	Väljer automatiskt insignalerna i följande ordning: (1) HDMI (2) Digitala signaler (3) Analoga signaler
HDMI	Endast HDMI-signaler väljs. Om inga HDMI-signaler matas in, så matas inget ljud ut.
Coax/Opt	Väljer automatiskt insignalerna i följande ordning: (1) Digitala signaler som matas in via COAXIAL-ingången. (2) Digitala signaler som matas in via OPTICAL-ingången. Om inga signaler matas in, så matas inget ljud ut.
Analog	Väljer endast analoga signaler. Om inga analoga signaler matas in, matas inget ljud ut.



- Önskat ljudingångsval kan också väljas genom att trycka på ⓈAUDIO SELECT på frontpanelen (eller på ⓈAUDIO SEL på fjärrkontrollen). Se sidan 42 angående detaljer.
- Med hjälp av inställningen "Audio Select" på menyn "Option" (se sid. 95) är det möjligt att ställa in ett ljudingångsval som grundinställning.

#### Anmärkning

Denna funktion är inte tillgänglig, om ingen digital ingång (OPTICAL, COAXIAL eller HDMI) har tilldelats. Vidare kan "HDMI" inte väljas som inställning för ljudingångsval, om inte någon av HDMI-ingångarna används. Använd "I/O Assignment" på menyn "Input Select" till att omfördela respektive ingångar.

## ■ Decoder Mode (dekoderläge)

Använd denna funktion till att ändra dekodertyp. Det är möjligt att ange omfördelade digitala ingångar (se sid. 79) för DTS-signaler.

Alternativ	Funktioner
Auto	Typen av inmatade digitala ljudsignaler identifieras och lämplig dekodertyp väljs automatiskt.
DTS	DTS-dekodern kopplas in vid inmatning av digitala ljudsignaler.

## ■ Volume Trim (volymtrimning)

Använd denna funktion till att justera signalnivån för inmatning från varje ingångskälla. Med hjälp av denna funktion är det möjligt att skapa en balanserad ljudnivå från olika ingångskällor för att undvika plötslig volymförändring vid byte av ingångskälla.

Justerbart område: -6,0 dB till +6,0 dB

Ursprunglig inställning: 0,0 dB



Denna parameter påverkar även signaler som matas ut via ZONE OUT-utgångarna.

#### Anmärkning

Det går endast att reglera volymen för aktuell ingångskälla med hjälp av denna inställning.

## ■ Rename (ändra namn)

Använd denna funktion till att ändra namn på ingångar på GUI-menyn eller i frontpanelens display. (I följande exempel används DVD som källkomponent.)

- 1 Tryck på **4** ◀ / ▶ för att placera **\_** (understreck) under ett mellanrum eller ett tecken som ska ändras.

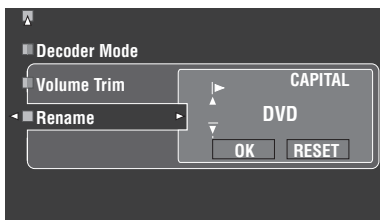

- 2 Tryck upprepade gånger på **4** ENTER för att välja önskad teckentyp (CAPITAL/SMALL/FIGURE/MARK).

- 3 Tryck på **4** ▲ / ▼ för att välja det tecken som du vill använda och på **4** ◀ / ▶ för att flytta till nästa position.

- Du kan använda 9 tecken som mest för varje ingång.
- Tryck på **4** ▼ för att ändra tecknen i följande ordning, eller tryck på **4** ▲ för att gå i omvänd ordning:  
VERSALERA till Z, mellanrum  
GEMENER a till z, mellanrum  
SIFFROR 0 till 9, mellanrum  
TECKEN !, #, %, & o.s.v.
- Tryck på **4** ENTER för att växla mellan teckentyper.
- Upprepa åtgärderna i punkt 1 till 3 för att ändra namnet på fler ingångar.

### Anmärkning

Även om "Français", "Deutsch", "Español" eller "Русский" har valts på menyn "Language" (se sid. 97), så är det inte möjligt att använda bokstäver med accenttecken eller kyrilliska bokstäver i namnet på en ingång.

- 4 Tryck lämpligt antal gånger på **4** ◀ / ▶ för att välja "OK" och tryck sedan på **4** ENTER, när samtliga ändringar är klara.



Det är också möjligt att ändra det namn på en ingångskälla som visas i displayfönstret (Ⓜ) på fjärrkontrollen. Vi hänvisar till "Ändring av källnamn i teckenfönstret" på sidan 108.

### Anmärkning

Det går endast att ändra namnet på aktuell ingångskälla (utom för flerkanaliga ingångskällor) med hjälp av denna inställning.

## ■ Multi CH Assign (flerkanalstilldelning)

Använd denna funktion för att ange riktningen för signaler som matas in i mitt-, subwoofer- och surroundkanalerna när en källkomponent är ansluten till ingångarna MULTI CH INPUT.

### Input Channels (framsignalsinmatning)

Använd denna inställning för att välja antalet kanaler som matas in från en extern dekoder (se sid. 29).

Alternativ	Beskrivning
6ch	Välj "6ch" för en ansluten komponent som matar ut separata 6-kanaliga ljudsignaler.
8ch	Välj "8ch" för en ansluten komponent som matar ut separata 8-kanaliga ljudsignaler. Ställ även in "Front Input" (se nedan) på de analoga ingångar via vilka signaler för vänster och höger framkanaler matas in från den anslutna komponenten.

### Anmärkning

Om "Zone2 Amplifier" (sid. 94) är inställt på "INT:[SP1]", "INT:[SP2]" eller "INT:Both" matas inget ljud ut till bakre surroundhögtalare, även om "8ch" är valt. Välj i så fall "6ch" och ställ utmatningsinställningen på den externa komponenten på 6 kanaler.

### Front Input

#### (Ingångar för vänster och höger framkanaler)

Efter val av "8ch" i "Input Channels" är det möjligt att välja vilka analoga ingångar som signalerna för vänster och höger framkanaler från en extern dekoder ska matas in via.

Alternativ: CD, CD-R, MD/TAPE, BD/HD DVD, DVD, DTV/CBL, DVR, VCR, V-AUX

## ■ BGV (bakgrundsvideo)

Använd denna funktion till att välja önskad videokälla för återgivning som bakgrund till källjud som matas in via flerkanalisingångarna MULTI CH INPUT.

Alternativ	Funktioner
Last	Den senast valda videokällan väljs automatiskt som källa för bakgrundsvideo.
BD/HD DVD, DTV/CBL, DVD, DVR, VCR, V-AUX	Motsvarande ingångskälla väljs som källa för bakgrundsvideo.
Off	Ingen videokälla spelas upp för återgivning i bakgrunden.

## Manual Setup (Volume)

Använd denna meny till att manuellt ändra de olika volyminställningarna.

**1** Ställ manövreringslägesväljaren i läget **⑭AMP** och tryck sedan på **⑰SET MENU** på fjärrkontrollen.

**2** Tryck på **④Δ / ▽** på fjärrkontrollen för att välja "Manual Setup" och tryck därefter på **④▷**.

**3** Tryck på **④Δ / ▽ / < / ▷** på fjärrkontrollen för att välja "Volume" och tryck därefter på **④▷**.

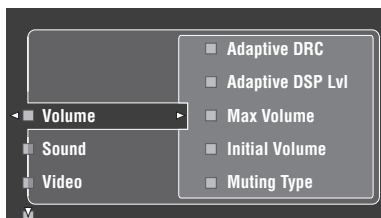

**4** Välj önskade parametrar och tryck därefter på **④▷** för att komma åt och justera.

### Adaptive DRC (Manövrering av adaptivt dynamikomfång)

Använd denna funktion till att justera dynamikomfånget i kombination med volymnivån. Denna funktion är användbar för ljudåtergivning på lägre volymnivåer eller sent på kvällen. Medan "Adaptive DRC" är inställt på "Auto" reglerar receivern dynamikomfånget enligt följande:

- Om VOLUME är inställt på låg nivå: dynamikomfånget är smalt
- Om VOLUME är inställt på hög nivå: dynamikomfånget är brett

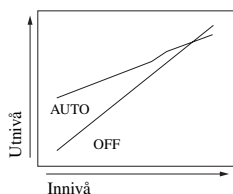

VOLUME: låg

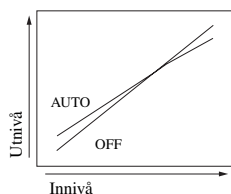

VOLUME: hög

Alternativ	Funktioner
Auto	Dynamikomfånget ändras automatiskt.
Off	Dynamikomfånget ändras inte automatiskt.



- Dynamikomfånget för källor med bitströmssignaler kan också regleras med hjälp av "Dynamic Range" på menyn "Sound" (se sid. 82).
- Denna funktion är också användbar vid ljudåtergivning via hörlurar.

### Anmärkning

Manövrering av adaptivt dynamikomfång fungerar inte medan läget Pure Direct är inställt på receivern (se sid. 51).

### Adaptive DSP Lvl (adaptiv DSP-effektnivå)

Använd denna funktion till att finjustera DSP-effektnivån (se sid. 71) automatiskt i kombination med volymnivån.

Alternativ	Funktioner
Auto	DSP-effektnivån ändras i kombination med volymnivån.
Off	DSP-effektnivån ändras inte automatiskt.

### Anmärkning

Även om "Adaptive DSP Lvl" ställs in på "Auto", så ändrar inte receivern, utan finjusterar bara, det angivna värdet för "DSP Level" (se sid. 71).

### Max Volume (maximal volym)

Använd denna funktion till att ställa in maximal volymnivå i huvudzonen. Denna funktion kan användas för att undvika oväntat högt ljud av misstag. Det ursprungliga volymlösningsområdet är till exempel  $-80,0$  dB till  $+16,5$  dB. Om "Max Volume" då ställs in på  $-5,0$  dB, så blir volymlösningsområdet istället  $-80,0$  dB till  $-5,0$  dB.

Justerbart område:  $-30,0$  dB till  $+15,0$  dB, **+16,5 dB**  
Inställningssteg:  $5,0$  dB

### Initial Volume (initialvolym)

Använd denna funktion till att ställa in en volymnivå i huvudzonen som ska gälla när strömmen till receivern slås på.

Alternativ: **Off**, Mute,  $-80,0$  dB till  $+16,5$  dB  
Inställningssteg:  $0,5$  dB

### Anmärkningar

- När autoinställning utförs på receivern ställs volymnivån automatiskt in på  $0$  dB, oberoende av den aktuella inställningen av "Max Volume".
- "Max Volume"-inställningen har prioritet över inställningen av inledande volymnivå. Om exempelvis "Initial Volume" är inställt på  $-20,0$  dB och "Max Volume" är inställt på  $-30,0$  dB, så ställs volymnivån automatiskt in på  $-30,0$  dB när strömmen till receivern slås på nästa gång.

### Muting Type (ljuddämpningstyp)

Använd denna funktion till att justera hur pass mycket dämpningfunktionen ska sänka volymen (se sid. 43).

Alternativ	Funktioner
Full	All ljudutmatning snabbdämpas.
$-20$ dB	Aktuell volymnivå sänks med $20$ dB.

## Manual Setup (Sound)

Använd denna meny till att justera ljudparametrar.

**1 Ställ manövreringslägesväljaren i läget ⑭AMP och tryck sedan på ⑰SET MENU på fjärrkontrollen.**

**2 Tryck på ④△ / ▽ på fjärrkontrollen för att välja "Manual Setup" och tryck därefter på ④▷.**

**3 Tryck på ④△ / ▽ / ◀ / ▶ på fjärrkontrollen för att välja "Sound" och tryck därefter på ④▷.**

**4 Välj önskade parametrar och tryck därefter på ④▷ för att komma åt och justera.**

### ■ LFE Level (nivå för lågfrekvensseffekt)

Använd denna funktion till att justera utnivån för LFE-kanalen (lågfrekvensseffekt) i enlighet med kapaciteten hos subwoofern eller hörlurarna. LFE-kanalen bär specialeffekter med låg frekvens som bara är tillagda i vissa scener. Denna inställning har bara verkan medan receivern avkodar bitströmssignaler.

Justerbart område: -20,0 till 0,0 dB

Inställningssteg: 1,0 dB

### Speakers (nivå för högtalares lågfrekvensseffekt)

Välj detta för att justera högtalarens LFE-nivå.

### Headphones

#### (nivå för hörlurars lågfrekvensseffekt)

Välj detta för att justera hörlurarnas LFE-nivå.

#### Anmärkning

Beroende på inställningarna av "Bass Out" (se sid. 89) kan det hända att vissa signaler inte matas ut via utgången SUBWOOFER PRE OUT.

### ■ Dynamic Range (dynamikområde)

Använd denna funktion till att välja vilken grad av kompression av dynamikområdet som ska användas för högtalarna eller hörlurarna. Denna inställning har endast verkan medan receivern avkodar bitströmssignaler.

### Speakers (dynamikområde för högtalare)

Ställer in komprimering för högtalarnas dynamikomfång.

### Headphones (dynamikområde för hörlurar)

Ställer in komprimering för hörlurarnas dynamikomfång.

Alternativ	Funktioner
MAX	Bibehåller största möjliga dynamikområde.
STD	Dynamikomfånget ändras till medium. Medan receivern avkodar Dolby TrueHD-signal är reglering av dynamikomfång alltid inkopplat, oberoende av instruktionerna i ingångskällans signaler.
MIN/AUTO	<ul style="list-style-type: none"> <li>• MIN: Dynamikomfånget ändras till smalt, när receivern avkodar bitströmssignaler (utom Dolby TrueHD).</li> <li>• AUTO: Dynamikomfånget ändras i enlighet med instruktionerna i ingångskällans signaler, när receivern avkodar Dolby TrueHD-signalerna.</li> </ul>

### ■ Parametric EQ (parametrisk equalizer)

Använd denna funktion till att justera den parametriska equalizern för varje högtalare.

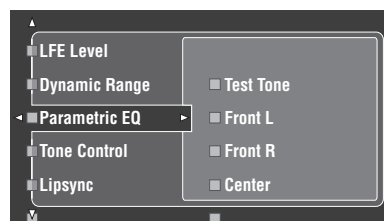

**1 Tryck på ④△ / ▽ / ◀ / ▶ för att välja Test Tone eller den högtalare som ska justeras.**

Alternativ	Justerad högtalare
Front L	Vänster fronthögtalare
Front R	Höger fronthögtalare
Center	Mitthögtalare
Surround L	Vänster surroundhögtalare
Surround R	Höger surroundhögtalare
Surround Back L	Vänster bakre surroundhögtalare
Surround Back R	Höger bakre surroundhögtalare
Presence L	Vänster högtalare för närvarokänsla
Presence R	Höger högtalare för närvarokänsla
Subwoofer	Subwoofer



## Test Tone

Använd denna funktion till att välja huruvida testtonsutmatningen ska återges eller ej vid justering av tonkvaliteten för varje högtalare.

Alternativ	Funktioner
On	Testtonen återges.
Off	Testtonen återges inte.

## 2 Tryck på **4**▷ för att öppna fönstret för inställningar.

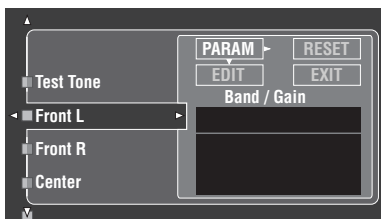

## 3 Tryck på **4**△ / ▽ / ◀ / ▶ för att välja "PARAM" och tryck sedan på **4**ENTER för att välja någon av parametrarna "Band" (band), "Freq." (frekvens) eller "Q" (Q-faktor).



"Gain" (förstärkning) kan justeras med vilken parameter som helst.

## 4 Tryck på **4**▽ för att välja "EDIT" och tryck sedan på **4**ENTER för att öppna fönstret för redigering.

För närmare information om den parametriska equalizern och varje parameter se sid. 139.

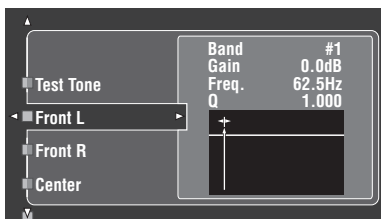

Den parameter som valts under "PARAM" framhävs.

- Tryck på **4**◀ / ▶ för att justera parametern.
- Tryck på **4**△ / ▽ för att justera förstärkningen ("Gain").
- Tryck på **4**ENTER för att stänga redigeringsfönstret.



- Efter val av "Band" i punkt 3 kan denna meny användas som grafisk equalizer.
- "Band #1" och "Band #2" medger justering av frekvenser på under 198,4 Hz.
- Efter val av "Subwoofer" i punkt 1 och "Band" i punkt 3 kan endast "Band #1" och "Band #2" justeras.

## 5 Upprepa åtgärderna i punkt 3 och 4 tills ett tillfredsställande resultat har uppnåtts.



Om samtliga inställningar av parametrarna "Parametric EQ" för vald högtalare ska återställas, så välj "RESET" och tryck på **4**ENTER.

## 6 Välj "EXIT" och tryck på **4**ENTER för att stänga inställningsfönstret.

### ■ Tone Control (tonkontroll)

Använd denna funktion till att justera balansen för bas- och diskantljud som matas ut till anslutna högtalare eller hörlurar.

#### Anmärkning

Tone Control har ingen verkan medan:

- PURE DIRECT (se sid. 51) är valt.
- MULTI CH INPUT är valt som ingångskälla.

### Control (tonkontroll)

Alternativ	Funktioner
Speaker	Justera högtalarnas balans för bas/diskant.
Headphone	Justera hörlurarnas balans för bas/diskant.



Justeringar för "Speaker" och "Headphone" lagras var för sig. Inställningen av "Speaker" påverkar vänster/höger fram-, mitt-, vänster/höger närvarokanaler och subwooferkanalen.

### Bass (baskontroll)

Använd denna funktion till att justera lågfrekvent ljud som matas ut till högtalare eller hörlurar.

Alternativ: 125Hz, **350Hz**, 500Hz

Justerbart område: -6,0 dB till +6,0 dB

Ursprunglig inställning: 0,0 dB

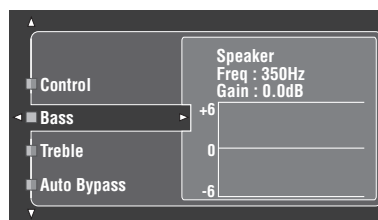

**Treble (diskantkontroll)**

Använd denna funktion till att justera högfrekvent ljud som matas ut till högtalare eller hörlurar.

Alternativ: 2,5kHz, **3,5kHz**, 8,0kHz

Justerbart område: -6,0 dB till +6,0 dB

Ursprunglig inställning: 0,0 dB

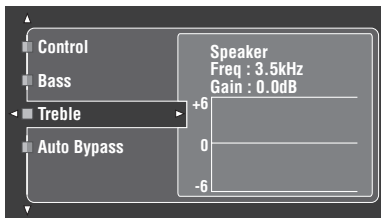
**Auto Bypass (automatisk förbikoppling)**

Använd denna funktion till att välja huruvida ljud ska kopplas förbi kretsarna för tonklangsreglering medan "Treble" och "Bass" är inställt på 0 dB (se sid. 51).

Alternativ	Funktioner
Auto	Kretsarna för tonklangsreglering kopplas automatiskt förbi för att erbjuda så rena signaler som möjligt, när "TREBLE" och "BASS" är inställt på 0 dB.
Off	Kretsarna för tonklangsreglering kopplas inte förbi.

## ■ Lipsync (Ljud- och videosynkronisering)

Använd denna funktion till att ändra ljud- och videosynkroniseringen.

**HDMI Auto (HDMI-läge för automatisk läppsynkning)**

Om en videomonitor kompatibel med funktionen för automatisk ljud- och videosynkronisering (läppsynk) är ansluten till utgången HDMI OUT på receivern, så justerar receivern automatiskt synkroniseringen av ljud- och videosignaler. Använd denna funktion till att koppla in eller ur automatisk läppsynkning.

Alternativ	Beskrivning
Off	Välj denna inställning, om en ansluten videomonitor är kompatibel med automatisk läppsynkning. Använd "Auto" till att utföra finjusteringar av ljud- och videosynkroniseringen.
On	Välj denna inställning, om en ansluten videomonitor inte är kompatibel med automatisk läppsynkning eller denna funktion inte ska användas. Använd "Manual" till att själv justera ljud- och videosynkronisering.

**Auto (automatisk justering av ljudfördröjning)**

Använd denna funktion till att utföra finjusteringar av ljud- och videosynkroniseringen, när "HDMI Auto" har ställts in på "ON".

Justerbart område: 0 till 240 ms

Inställningssteg: 1 ms



"offset" anger skillnaden mellan värdet på den ljudfördröjning som receivern ställer in automatiskt och värdet på den ljudfördröjning som ställts in i "Auto". Receivern lagrar värdet "offset" och tillämpar det för andra videomonitorer kompatibla med automatisk läppsynkning.

**Manual (manuell justering av ljudfördröjning)**

Använd denna funktion till att manuellt ställa in fördröjningen i ljudet för att synkronisera ljudet med videobilder, när "HDMI Auto" har ställts in på "Off".

Justerbart område: 0 till 240 ms

Inställningssteg: 1 ms

## ■ EXTD Surround (Utvidgat surroundljud)

Använd denna funktion till att efter anslutning av bakre surroundhögtalare välja 6.1/7.1-kanaligt ljudåtergivning från flerkanaliga källor med hjälp av Dolby Pro Logic IIx-, Dolby Digital EX- eller DTS-ES-dekodern.

Alternativ	Funktioner
<b>Auto</b>	Den bästa dekodern för återgivning av signaler i 6.1/7.1-kanalsljud aktiveras, när receptorn identifierar en signalflagga som matas in.
PLIIx Movie	Flerkanaliga källor återges 7.1-kanaligt med hjälp av Pro Logic IIx-filmdekodern.
PLIIx Music	Flerkanaliga källor återges 6.1/7.1-kanaligt med hjälp av Pro Logic IIx-musikdekodern.
EX/ES	Flerkanaliga källor återges 6.1/7.1-kanaligt med hjälp av Dolby Digital EX- eller DTS-ES-dekodern.
EX	Flerkanaliga källor återges 6.1/7.1-kanaligt med hjälp av Dolby Digital EX-dekodern.
Off	Inga dekodrar används för att skapa 6.1/7.1-kanaligt ljud.



Använd denna funktion till att aktivera önskad dekodern manuellt, när receptorn inte lyckas identifiera en signalflagga kodad i ett källmaterial korrekt.

### Anmärkningar

- Tillgängliga dekodrar varierar beroende på högtalarinställningar och ingångskällor.
- 6.1/7.1-kanalsåtergivning är inte möjlig i följande fall:
  - när "Surround" (se sid. 89) eller "Surround Back" (se sid. 89) är inställt på "None".
  - när en komponent ansluten till MULTI CH INPUT-ingångarna spelas.
  - när källan som spelas inte innehåller signaler för vänster och höger surroundkanal.
  - när en Dolby Digital KARAOKE-källa spelas.
  - när läget Compressed Music Enhancer (se sid. 76) eller Pure Direct (se sid. 51) är inkopplat på receptorn.
  - när "BI-AMP" är inställt på "On" (se sid. 122).
- När receptorn slås av återställs denna inställning till "Auto".

## ■ Channel Mute (kanaldämpning)

Använd denna funktion till att stänga av ljudet via vissa högtalarkanalerna.

### Mode (lägesval)

Använd denna funktion till att koppla in eller ur inställningen "Channel Mute" för varje högtalare.

Alternativ	Funktioner
<b>Disable</b>	Avaktiverar funktionen "Channel Mute".
Enable	Med denna knapp aktiverar man funktionen "Channel Mute".

### Inställningar för varje högtalare

Välj huruvida receptorn ska dämpa ljudet i varje högtalarkanal, när "Mode" ställs in på "Enable".

Channel Mute	Högtalarkanal
Front L	Vänster fram
Front R	Höger fram
Center	Mitt
Surround L	Vänster surround
Surround R	Höger surround
Surround Back L	Vänster bakre surround
Surround Back R	Höger bakre surround
Presence L	Vänster närvarokänsla
Presence R	Höger närvarokänsla
Subwoofer	Subwoofer

Alternativ	Funktioner
<b>Mute On</b>	Ljudet i vald högtalarkanal dämpas.
<b>Mute Off</b>	Ljudet i vald högtalarkanal dämpas inte.

## Manual Setup (Video)

Använd denna meny till att justera videoparametrar.

**1 Ställ manövreringslägesväljaren i läget ⑭AMP och tryck sedan på ⑰SET MENU på fjärrkontrollen.**

**2 Tryck på ④△/▽/◀/▶ på fjärrkontrollen för att välja "Manual Setup" och tryck därefter på ④▷.**

**3 Tryck på ④△/▽/◀/▶ på fjärrkontrollen för att välja "Video" och tryck därefter på ④▷.**

**4 Välj önskade parametrar och tryck därefter på ④▷ för att komma åt och justera.**

### Anmärkning

Använd "Video" på menyn "Initialize" till att återställa parametrarna i "Manual Setup (Video)" (utom "Short Message" och "On Screen") till fabriksinställningarna (se sid. 123).

### ■ Conversion (videoomvandling)

Använd denna funktion till att koppla in eller ur videoskalning liksom HDMI-uppkonvertering av analoga videosignaler som matas in via kompositvideoingångarna VIDEO, S VIDEO och COMPONENT VIDEO.

Alternativ	Funktioner
On	Komposit-, S-video- och komponentvideosignaler omvandlas omväxlande och komposit-, S-video- och komponentvideosignaler uppkonverteras till HDMI-videosignaler.
Off	Inga signaler omvandlas.

### Anmärkningar

- Receivern omvandlar inte 480-linjers videosignaler och 576-linjers videosignaler omväxlande.
- Analoga komponentvideosignaler med upplösningen 480i (NTSC)/576i (PAL) omvandlas till S-video- eller kompositvideosignaler och matas ut via utgångarna S VIDEO MONITOR OUT och VIDEO MONITOR OUT.
- Omvandlade videosignaler matas endast ut via utgångarna MONITOR OUT. Vid inspelning från en videokälla krävs samma typ av videoanslutning mellan alla berörda komponenter.
- När komposit- eller S-videosignaler från en videobandspelare omvandlas till komponentvideosignaler kan det hända att bildkvaliteten påverkas negativt, beroende på den videobandspelare som används.
- Även om "Conversion" är inställt på "On", omvandlas inte digitala HDMI-signalerna till analoga videosignaler.
- Om "Conversion" är inställt på "Off", avaktiveras funktionerna "Component I/P", "HDMI Resolution", "HDMI Aspect" och "Short Message".
- Ställ "Conversion" i läget "On" för att koppla in visning av korta meddelanden.
- Icke konventionella signaler som matas in via komposit- eller S-videoingångar kan inte omvandlas korrekt och riskerar att matas ut onormalt. Ställ i sådana fall "Conversion" på "Off".
- Vid inmatning av videosignaler som inte är av standardformat (t.ex. videosignaler från en TV-spelkonsol) visar receivern inte korta meddelanden på ansluten videomonitor, även om "Conversion" är inställt på "On".
- Om analoga komponentvideosignaler med upplösningen 480p matas in via ingångarna COMPONENT VIDEO och videomonitorn är ansluten till utgången VIDEO MONITOR OUT eller S VIDEO MONITOR OUT på receivern, så visas inte GUI-menyn på videomonitorn.
- Receivern uppskalar inte analoga komponentvideosignaler med upplösningen 720p eller 1080i.

### ■ Component I/P (sammanflätad/progressiv konvertering av komponentvideosignaler)

Använd denna funktion till att koppla in eller ur analog omvandling av sammanflätade/progressiva analoga videosignaler som matas in via kompositvideo-, S-video- och komponentvideoingångarna, så att de analoga videosignaler som avsammanflätats från 480i (NTSC)/576i (PAL) till 480p/576p matas ut via utgångarna COMPONENT MONITOR OUT.

Alternativ	Funktioner
On	Analog sammanflätad/progressiv uppkonvertering av analoga videosignaler kopplas in.
Off	Analog sammanflätad/progressiv uppkonvertering av analoga videosignaler kopplas ur.

### Anmärkningar

- Denna menypost är inte tillgänglig och visas därför inte på GUI-menyn, om "Conversion" är inställt på "Off".
- Om videomonitorn inte stöder analoga videosignaler med upplösningen 480p/576p, så kan det hända att GUI-menyn inte visas på videomonitorn när "Component I/P" är inställd på "On". Ställ i så fall in "VIDEO" under "INITIALIZE" i parametern "Avancerad inställning" på "Off" (se sid. 123).

## ■ HDMI Resolution (HDMI-videosignalupplösning)

Använd denna funktion till att koppla in eller ur HDMI-uppskalning av analoga videosignaler som matas in via kompositvideo-, S-video- eller komponentvideoingångarna, så att uppskalade analoga videosignaler matas ut via utgången HDMI OUT. Receivern uppskalar analoga videosignaler enligt följande:

- 480i (NTSC)/576i (PAL) → 480p/576p, 1080i, 720p eller 1080p
- 480p/576p → 1080i, 720p eller 1080p

Alternativ	Funktioner
<b>Through</b>	Inga analoga videosignaler uppskalas.
480p (eller 576p), 1080i, 720p, 1080p	Analoga videosignaler uppskalas till en upplösning på 480p eller 576p, 1080i, 720p eller 1080p.

### Anmärkningar

- Denna menypost är inte tillgänglig och visas därför inte på GUI-menyn, om "Conversion" är inställt på "Off" (se sid. 86).
- Receivern uppskalar inte digitala videosignaler som matas in via HDMI-ingångarna.

## ■ HDMI Aspect (HDMI-bildformat)

Använd denna funktion till att välja justering av bildformatet för analoga videosignaler som matas ut via utgången HDMI OUT.

Alternativ	Funktioner
<b>Through</b>	Inga justeringar av bildformatet för källor med HDMI-videosignaler utförs.
16:9 Normal	Videobilder med bildformatet 4:3 visas på en videomonitor för bildformatet 16:9. Svarta ränder visas då längs de vänstra och högra kanterna.
Smart Zoom	Videobilder med bildformatet 4:3 anpassas för visning på en videomonitor för bildformatet 16:9.

### Anmärkningar

- Medan "HDMI Resolution" är inställt på "Through" är det inte möjligt att ändra inställningen av "HDMI Aspect".
- Om signaler med annat bildformat än 4:3 matas in från en videokälla, så ignorerar receivern automatiskt inställningen av "HDMI Aspect".
- Efter att "HDMI Aspect" ställts in i läget "Smart Zoom" visas bilderna något utdragna i kanten av videomonitor.
- För videosignaler som matas in via HDMI IN-ingångar och videosignaler som matas in med upplösningen 720p, 1080i eller 1080p har inställningen av "HDMI Aspect" ingen påverkan på de videosignaler som matas in via utgången HDMI OUT.

## ■ Short Message (Visning av korta meddelanden)

Använd denna funktion till att koppla in eller ur visning av korta meddelanden.

Alternativ	Funktioner
<b>On</b>	Visning av korta meddelanden kopplas in. Innehållet på frontpanelens display visas på skärmens nederdel varje gång receivern manövreras.
Off	Visning av korta meddelanden kopplas ur.

### Anmärkning

Visning av korta meddelanden fungerar inte i följande fall:

- vid inmatning av komponentvideosignaler med en upplösning på 720p, 1080i eller 1080p
- vid inmatning av HDMI-videosignaler

## ■ On Screen (Tidslängd för bildskärmsvisning)

Använd denna funktion till att ställa in hur länge iPod- eller NET/USB-menyn ska visas på ansluten videomonitor efter att en viss manövrering har utförts.

Alternativ	Funktioner
Always	Bildskärmsmenyn visas oavbrutet under en manövrering.
10sec	Bildskärmsmenyn släcks 10 sekunder efter att en viss manövrering har utförts.
<b>30sec</b>	Bildskärmsmenyn släcks 30 sekunder efter att en viss manövrering har utförts.

## ■ Position (GUI-menyens placering)

Använd denna funktion till att justera vertikal och horisontell position för GUI-menyn.

Justerbart område: -5 (nedåt/åt vänster) till +5 (uppåt/åt höger)

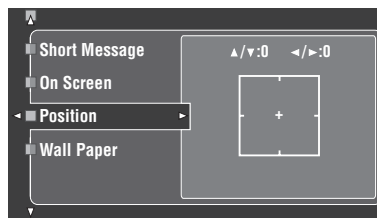

Knapp	Flyttriiktning för GUI-menyn
④ ▲	Upp
④ ▼	Ner
④ ►	Höger
④ ◀	Vänster

## ■ Wall Paper (tapet)

Använd denna funktion till att visa en tapet eller en grå bakgrund på videomonitorn, när inga videosignaler matas in.

Alternativ	Funktioner
None	Ingen bakgrund visas på videomonitorn.
<b>Yes</b>	En bakgrundsbild (en bild på ett piano) visas på monitorn, när inga videosignaler matas in.
Gray	En grå bakgrund visas på monitorn, när inga videosignaler matas in.

### Anmärkning

Om "Conversion" är inställt på "Off", så visas ingen bakgrund även om "Wall Paper" är inställt på "Yes".

## Manual Setup (Basic)

Använd denna meny till att manuellt justera valfri högtalarinställning.

- 1 Ställ manövreringslägesväljaren i läget **AMP** och tryck sedan på **SET MENU** på fjärrkontrollen.**
- 2 Tryck på **Δ / ▽** för att välja "Manual Setup" och tryck därefter på **▶**.**
- 3 Tryck på **Δ / ▽ / ◀ / ▶** för att välja "Basic" och tryck därefter på **▶**.**
- 4 Välj önskade parametrar och tryck därefter på **▶** för att komma åt och justera.**



- De flesta av parametrarna som beskrivs i menyn för grundläggande inställningar ställs in automatiskt vid körning av "Auto Setup". Menyn för grundläggande inställningar kan användas till att göra ytterligare justeringar, men vi rekommenderar att "Auto Setup" först körs.
- Dessa parametrar kan återställas genom att utföra "Auto Setup"-proceduren (se sid. 37).
- Om volymen och övergångsfrekvensen kan regleras av subwoofern, så ställ in volymen på cirka halv nivå (eller något lägre) och övergångsfrekvensen på maximal nivå.

## ■ Test Tone (testton)

Slå på eller av utmatningen av testtonen för "Speaker Set"-, "Speaker Distance"- och "Speaker Level"-inställningarna.

Alternativ	Funktioner
<b>Off</b>	Receivern matar inte ut någon testton för inställningarna "Speaker Set", "Speaker Level" och "Speaker Distance".
<b>On</b>	Receivern matar ut testtonen för inställningarna "Speaker Set", "Speaker Level" och "Speaker Distance".



Om en bärbar ljudtrycksnivåmätare används, så håll den på armlängds avstånd och rikta den uppåt för att placera mätaren i lyssningsposition. Med mätaren inställd på skala 70 dB och på C SLOW, kalibrera varje högtalare till 75 dB.

### Anmärkning

- Efter val av "On" matas höga testtoner ut. Se i detta fall till att inga barn befinner sig i lyssningsrummet.
- Denna funktion stängs av automatiskt när "Basic" avslutas.

## ■ Speaker Set (Högtalarinställningar)

Använd detta för att manuellt justera alla högtalarinställningar.



Om du inte är nöjd med basljudet från högtalarna, så kan du ändra dessa inställningar efter egen smak.

**Mätvärden för högtalarstorlek**

Diametern på en högtalares baselement är

- minst 16 cm: stor
- under 16 cm: liten

**Front (framhögtalare)**

Alternativ	Beskrivning
<b>Large</b>	Välj denna inställning, när framhögtalarna är stora.
<b>Small</b>	Välj denna inställning, när framhögtalarna är små.

**Anmärkningar**

- Medan "Bass Out" är inställt på "Front" styrs alla LFE-signaler förekommande i bitströmskällor, lågfrekventa signaler i vänster och höger framkanaler samt lågfrekventa signaler för andra högtalare inställda på "Small" till vänster och höger framhögtalare, oberoende av aktuell inställning av "Front".
- Medan "Bass Out" är inställt på "Front" är det endast möjligt att välja "Large" för "Front". Om "Front" i förväg har ställts in på något annat värde än "Large", så ändrar receptorn automatiskt detta värde till "Large".

**Center (mitthögtalare)**

Alternativ	Beskrivning
<b>Large</b>	Välj denna inställning, när mitthögtalaren är stor.
<b>Small</b>	Välj denna inställning, när mitthögtalaren är liten.
<b>None</b>	Välj denna inställning, om ingen mitthögtalare används. Mittenkanalssignaler styrs till vänster och höger framhögtalare.

**Surround (vänster/höger surroundhögtalare)**

Alternativ	Beskrivning
<b>Large</b>	Välj denna inställning, när surroundhögtalarna är stora.
<b>Small</b>	Välj denna inställning, när surroundhögtalarna är små.
<b>None</b>	Välj denna inställning, om inga surroundhögtalare används. Läget Virtual CINEMA DSP (se sid. 50) kopplas in på receptorn och "Surround Back" ställs automatiskt in på "None".



Se sidan 15 för information om anslutning av surroundhögtalare.

**Surround Back (vänster/höger bakre surroundhögtalare)**

Alternativ	Beskrivning
<b>Large x1</b>	Välj denna inställning, när den ensamma bakre surroundhögtalaren är stor.
<b>Large x2</b>	Välj denna inställning, när vänster och höger bakre surroundhögtalarna är stora.
<b>Small x1</b>	Välj denna inställning, när den ensamma bakre surroundhögtalaren är liten.
<b>Small x2</b>	Välj denna inställning, när vänster och höger bakre surroundhögtalarna är små.
<b>None</b>	Välj denna inställning, om inga bakre surroundhögtalare används. Alla surroundbakkanalssignaler styrs till vänster och höger surroundhögtalare.



Se sidan 15 för information om anslutning av surroundhögtalare.

**Presence (högtalare för närvarokänsla)**

Använd denna funktion till att välja högtalare för närvarokänsla anslutna till receptorn.

Alternativ	Beskrivning
<b>Yes</b>	Välj "Yes", när högtalare för närvarokänsla används.
<b>None</b>	Välj "None", om inga högtalare för närvarokänsla används.

**Anmärkningar**

- Om "Presence" ställs in på "No" är det inte möjligt att aktivera läget CINEMA DSP 3D (se sid. 50).
- "Dialogue Lift" är endast tillgängligt medan "Presence" är inställt på "Yes" (se sid. 72).

**Bass Out (basutmatning)**

Använd denna funktion till att välja högtalare för återgivning av LFE-ljud (lågfrekvens effekter) och lågfrekventa signaler.

**LFE-signalutmatning**

Alternativ	Subwoofer och högtalare		
	Subwoofer	Framhögtalare	Andra högtalare
<b>Both</b>	Utgång	Utgång	Ingen utmatning
<b>SWFR</b>	Utmatning	Ingen utmatning	Ingen utmatning
<b>Front</b>	Ingen utmatning	Utmatning	Ingen utmatning

## Utmatning av lågfrekvenssignaler

Alternativ	Subwoofer och högtalare		
	Subwoofer	Framhögtalare	Andra högtalare
Both	*1	*2	*3
SWFR	*4	*3	*3
Front	Ingen utmatning	*1	*3

\*1 Matar ut lågfrekvenssignaler för framkanalerna och andra högtalare inställda på "Small" eller "None".

\*2 Matar alltid ut lågfrekvenssignaler för framkanalerna.

\*3 Matar ut lågfrekvenssignaler, om högtalarna är inställda på "Large".

\*4 Matar ut lågfrekvenssignaler för högtalare är inställda på "Small" eller "None".

## Bass Cross Over (basövergångsfrekvens)

Använd denna funktion till att välja övergångsfrekvensen för alla högtalare inställda på "Small" eller "None" i "Speaker Set" (se sidorna 88 och 89). Alla frekvenser som är lägre än den valda frekvensen skickas till subwoofern eller till de högtalare som ställts in på "Large" i "Speaker Set" (se sidorna 88 och 89).

Alternativ: 40Hz, 60Hz, **80Hz**, 90Hz, 100Hz, 110Hz, 120Hz, 160Hz, 200Hz



Om volymen och övergångsfrekvensen kan regleras av subwoofern, så ställ in volymen på cirka halv nivå (eller något lägre) och övergångsfrekvensen på maximal nivå.

## SWFR Phase (subwoofefas)

Använd denna funktion till att ändra fasen för subwoofern, om basljudet är för svagt eller otydligt.

Alternativ	Funktioner
Normal (normal)	Subwoofers fas ändras inte.
Reverse (omkastad)	Subwoofers fas kastas om.

## PR/SB Priority

## (prioritet för högtalare för närvarokänsla/bakre surroundhögtalare)

Använd denna funktion till att prioritera antingen högtalarna för närvarokänsla eller de bakre surroundhögtalarna, när ljudfältprogrammen används vid återgivning av 2-kanaliga ljudkällor.

Alternativ	Funktioner
Presence	Högtalarna för närvarokänsla används.
Surround Back	De bakre surroundhögtalarna används.

## Anmärkning

Medan läget CINEMA DSP 3D är aktivt (se sid. 50) prioriterar receptorn alltid högtalarna för närvarokänsla.

## Speaker Distance (Högtalaravstånd)

Använd denna funktion till att manuellt ställa in avståndet till varje högtalare samt den fördröjning som ska gälla för respektive kanal. Det idealiska är om varje högtalare står på samma avstånd från den huvudsakliga lyssningsplatsen. Detta är dock inte möjligt i de flesta hem. En viss tidsfördröjning måste därför tillämpas på ljudet från varje högtalare så att alla ljud når fram till lyssningsplatsen samtidigt.

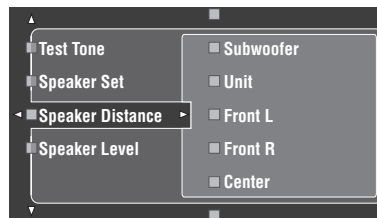

## Högtalaravstånd

Justerbart område: 0,30 till 24,00 m

Ursprunglig inställning:

Front L/Front R/Presence L/Presence R/Subwoofer: 3,00 m

CENTER: 2,60 m

Surround L/Surround R/Surround Back L/Surround Back R: 2,40 m

Inställningssteg: 0,1 m

Speaker Distance	Justerad högtalare
Front L	Vänster fronthögtalare
Front R	Höger fronthögtalare
Center	Mitthögtalare
Surround L	Vänster surroundhögtalare
Surround R	Höger surroundhögtalare
Surround Back L	Vänster bakre surroundhögtalare
Surround Back R	Höger bakre surroundhögtalare
Presence L	Vänster högtalare för närvarokänsla
Presence R	Höger högtalare för närvarokänsla
Subwoofer	Subwoofer



Om volymen och övergångsfrekvensen kan regleras av subwoofern, så ställ in volymen på cirka halv nivå (eller något lägre) och övergångsfrekvensen på maximal nivå.

## Anmärkningar

- Tillgängliga högtalarkanaler varierar beroende på högtalarnas inställningar.
- Om endast en bakre surroundhögtalare används, så anslut den till utgången SURROUND BACK SINGLE och ställ in avståndet under "Surround Back L".



**Unit (enhet)**

Välj enhet för de värden som visas i parametern "Speaker Distance".

Ursprunglig inställning: Feet (modeller till U.S.A. och Kanada) Meter (övriga modeller)

Alternativ	Funktioner
Meter (m)	Högtalaravstånd ställs in i meter.
Feet (ft)	Högtalaravstånd ställs in i fot.

**Speaker Level (Högtalarnivå)**

Använd denna funktion till att manuellt balansera högtalarnivåerna mellan vänster framhögtalare eller vänster surroundhögtalare och varje högtalare som väljs i "Speaker Set" (se sid. 88).

Justerbart område: -10,0 dB till +10,0 dB

Ursprunglig inställning:

Front L/Front R/Presence L/Presence R/Subwoofer: 0,0 dB

CENTER/Surround L/Surround R/Surround Back L/

Surround Back R: -1,0 dB

Inställningssteg: 0,5 dB

Speaker Level	Justerad högtalare
Front L	Vänster fronthögtalare
Front R	Höger fronthögtalare
Center	Mithögtalare
Surround L	Vänster surroundhögtalare
Surround R	Höger surroundhögtalare
Surround Back L	Vänster bakre surroundhögtalare
Surround Back R	Höger bakre surroundhögtalare
Presence L	Vänster högtalare för närvarokänsla
Presence R	Höger högtalare för närvarokänsla
Subwoofer	Subwoofer



Om volymen och övergångsfrekvensen kan regleras av subwoofern, så ställ in volymen på cirka halv nivå (eller något lägre) och övergångsfrekvensen på maximal nivå.

**Anmärkningar**

- Tillgängliga högtalarkanalerna varierar beroende på högtalarnas inställningar.
- Om endast en bakre surroundhögtalare används, så anslut den till utgången SURROUND BACK SINGLE och ställ in balansen under "Surround Back L".

**Manual Setup (NET/USB)**

Använd denna meny till att justera systeminställningar för nätverk och USB.

**Network (Nätverksinställningar)**

Använd denna funktion för att titta på nätverksparametrarna (IP-adress, etc.) eller för att ändra dem manuellt.

**DHCP (DHCP-inställning)**

Använd denna funktion till att välja huruvida receivern kan erhålla nätverksparametrarna (IP-adress, nätmask, förvald gateway, primär DNS-server och sekundär DNS-server) från DHCP-servern i anslutet nätverk.

Alternativ	Beskrivning
On	Välj denna inställning, när receivern kan erhålla nätverksparametrarna från DHCP-servern i anslutet nätverk.
Off	Välj denna inställning, när nätverksparametrarna ställs in manuellt.

**IP Address (IP-adress)**

Använd denna parameter för att ange en IP-adress tilldelad till denna enhet. Detta värde får inte vara samma som används av någon annan enhet på avsett nätverk.

**Subnet Mask (Subnätmask)**

Använd denna parameter för att ange värdet för subnätmasken tilldelad till denna enhet.



I de flesta fall kan subnätmasken ställas till "255.255.255.0".

**Default Gateway (Förvald gateway)**

Använd denna parameter för att ange IP-adressen till förvald gateway.

**DNS Server (P) (Primär DNS-server)****DNS Server (S) (Sekundär DNS-server)**

Använd denna parameter för att ange IP-adressen till de primära och sekundära DNS (Domain Name System) serverna.

**Anmärkning**

Om du endast har en DNS-adress mata in DNS-adressen i "DNS Server (P)". Om du har två eller flera DNS-adresser mata in en av dem i "DNS Server (P)" och den andra i "DNS Server (S)".

**Setup (inställning)**

Välj "Setup" för att bekräfta inställningarna av parametrarna under "Network".

## Åtgärder vid nätverkskonfigurering

**1** Ta fram GUI-menyn och tryck upprepade gånger på  $\textcircled{4}\Delta / \nabla$  på fjärrkontrollen och tryck sedan på  $\textcircled{4}\triangleright$  för att välja "Network".

**2** Tryck upprepade gånger på  $\textcircled{4}\Delta / \nabla$  och därefter på  $\textcircled{4}\triangleright$  för att välja "DHCP".

**3** Tryck på  $\textcircled{4}\Delta / \nabla$  för att välja "On" eller "Off" och tryck sedan på  $\textcircled{4}\text{ENTER}$  för att bekräfta.

- Efter val av "On" behöver inga andra nätverksparametrar ställas in. Gå till punkt 5 för avslutning av konfigurationen.
- Efter val av "Off" behöver andra nätverksparametrar ställas in. Utför åtgärderna i punkt 4 till 6 för att ställa in parametrarna.

### Anmärkning

Medan "DHCP" är inställt på "On" går det inte att välja och justera någon annan nätverksinställning. För att ange de andra parametrarna måste du först ställa "DHCP" till "Off".

**4** Tryck på  $\textcircled{4}\Delta / \nabla$  för att välja önskad parameter och tryck sedan på  $\textcircled{4}\triangleright$ .

**5** Tryck upprepade gånger på  $\textcircled{4}\triangleleft / \triangleright$  för att välja den siffran som ska ändras och tryck sedan upprepade gånger på  $\textcircled{4}\Delta / \nabla$  för att ändra siffran.

**6** Tryck på  $\textcircled{4}\text{ENTER}$  för att bekräfta inställningen av parametern.

**7** Gör på samma sätt som i punkt 4 till 6 för att konfigurera varje nätverksparameter.

**8** Tryck lämpligt antal gånger på  $\textcircled{4}\nabla$  för att välja "Setup" och tryck därefter på  $\textcircled{4}\text{ENTER}$  för att avsluta konfigurationen.

### Anmärkning

Om du har ändrat din nätverkskonfigurering måste du konfigurera nätverksinställningarna igen.



Receiverns nätverksinställningar kan återställas till de ursprungliga fabriksinställningarna genom att använda "NETWORK" under "INITIALIZE" på menyn för avancerade inställningar (se sid. 123).

## ■ Play Style (Uppspelningsstilar)

Använd denna funktion för att justera uppspelningsstil i enlighet med ditt tycke. Du kan blanda sånger slumpmässigt eller upprepa en speciell sång eller sekvens av sånger.

## Repeat (Repeterad uppspelning)

Använd denna funktion till att ställa in receiveern för repetering av en låt eller flera låtar i följd.

Alternativ	Funktioner
Off	Repetering kopplas ur.
Single	En låt repeteras. "↺" visas längst upp till höger på skärmen för uppspelningsstatus.
All	Flera låtar i följd repeteras. "↻" visas längst upp till höger på skärmen för uppspelningsstatus.

### Anmärkning

Om "Repeat" är inställt på "Single", så återställs inställningen till "Off" när receiveern slås av.

## Shuffle (Slumpvis uppspelning)

Använd denna funktion till att ställa in receiveern för uppspelning av låtar eller album i slumpvis ordning.

Alternativ	Funktioner
Off	Slumpvis uppspelning kopplas ur.
On	Låtar eller album spelas upp i slumpvis ordning. "↻" visas längst upp till höger på skärmen för uppspelningsstatus.

## ■ Information (Nätverksinformation)

Använd denna funktion för att visa nätverkssysteminformationen.

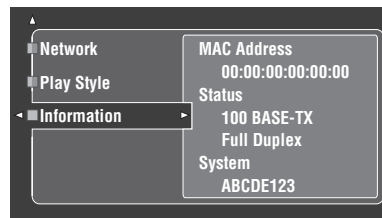

### Anmärkning

Skärmen ovan är ett exempel.

### MAC Address (MAC- (Media Access Control) adress)

Denna information visar MAC-adressen som tilldelats denna enhet.

### Status (nätverksstatus)

Denna information visar aktuell linkstatus för nätverket. Visningsstatus: 10BASE-T, 100BASE-TX, Full Duplex, Half Duplex, No Link

### Anmärkning

"No Link" visas när ingen nätverksanslutning gjorts.

### System (system-ID)

Denna information visar det system-ID som tilldelats receiveern.

## Manual Setup (Option)

Denna meny är till för justering av de alternativa systeminställningarna.

- 1 Ställ manövreringslägesväljaren i läget **AMP** och tryck sedan på **SET MENU** på fjärrkontrollen.
- 2 Tryck på **△ / ▽** för att välja "Manual Setup" och tryck därefter på **▷**.
- 3 Tryck på **△ / ▽ / ◀ / ▶** för att välja "Option" och tryck därefter på **▷**.

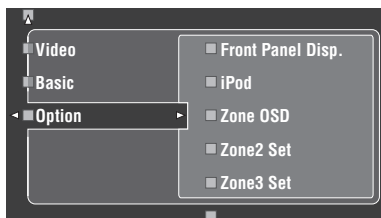

- 4 Välj önskade parametrar och tryck därefter på **▷** för att komma åt och justera.

### ■ Front Panel Disp. (inställning av frontpanelens display)

#### Dimmer (dimmer)

Använd denna funktion till att justera ljusstyrkan hos frontpanelens display.

Justerbart område: -4 till 0

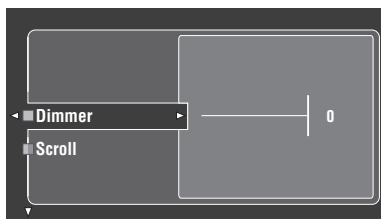

### Scroll (rullning av meddelande på frontpanelens display)

Använd denna funktion för att ställa in om information (t.ex. sångtitel eller kanalnamn) på frontpanelen ska visas framrullande eller de första 14 alfanumeriska tecknen efter rullning av alla tecken en gång när "DOCK" eller "NET/USB" är vald som ingångskälla.

Alternativ	Funktioner
Continue	Ständig framrullning. Välj detta för ständigt framrullande visning av manövreringsstatus på frontpanelens display.
Once	Framrullning en gång. Välj detta för stillastående visning av manövreringsstatus på frontpanelens display av de första 14 alfanumeriska tecknen efter att alla tecken har rullats fram en gång.

### ■ iPod (iPod-inställningar)

#### Standby Charge

##### (iPod-laddning vid strömberedskap)

Använd denna funktion till att välja hurvida receivern ska ladda batteriet i en stationerad iPod-spelaren eller ej medan receivern står i beredskapsläget (se sid. 59).

Alternativ	Funktioner
Auto	Batteriet i en stationerad iPod-spelare laddas medan receivern är påslagen eller står i beredskapsläget.
Off	Batteriet i en stationerad iPod-spelare laddas enbart medan receivern är påslagen.

### ■ Zone OSD (bildskärmsvisning)

Använd denna funktion till visning av driftstatus för Zone 2 och Zone 3 på Zone 2-videomonitorn ansluten till ZONE VIDEO-utgångarna på baksidan av receivern. Följande Zone 2- och Zone 3-information kan visas:

- Ingångskälla
- Volymnivå
- Ljuddämpningstillstånd
- Tonkvalitetstillstånd

Alternativ	Funktioner
Off	Ingen driftstatus för Zone 2 och Zone 3 visas.
Zone2	Driftstatus visas endast för Zone 2.
Zone2&Zone3	Driftstatus visas för Zone 2 och Zone 3.

**Anmärkningar**

- Upp till två videomonitorer kan anslutas till utgångarna ZONE VIDEO på receivern för användning som Zone 2- videomonitorer. Efter anslutning av två videomonitorer till utgångarna ZONE VIDEO visas samma videobilder från Zone 2-ingångskällan på båda dessa videomonitorer.
- Om "Zone OSD" är inställt på "Zone2&Zone3" visas driftstatus för Zone 3 på varje ansluten Zone 2-videomonitor (Zone 2 kopplas ur).

## ■ Zone2 Set/Zone3 Set (Zone 2/Zone 3-inställning)

### Zone2 Amplifier/Zone3 Amplifier (Zone 2/Zone 3-förstärkare)

Använd detta till att välja hur Zone 2- eller Zone 3- högtalarna ska förstärkas.

Alternativ	Beskrivning
EXT	Välj denna inställning, när högtalare i Zone 2 eller Zone 3 är anslutna till en extern förstärkare och den externa förstärkaren är ansluten till utgångarna ZONE OUT (ZONE 2 eller ZONE 3) på receivern. "Användning av externa förstärkare" på sidan 115 angående detaljer.
INT:[SP1]	Välj denna inställning, när högtalare i Zone 2 eller Zone 3 är anslutna direkt till högtalarutgångarna SP1 på receivern. Se "Vid användning av de interna förstärkarna i denna enhet" på sidan 116 angående detaljer.
INT:[SP2]	Välj denna inställning, när högtalare i Zone 2 eller Zone 3 är anslutna direkt till högtalarutgångarna SP2 på receivern. Se "Vid användning av de interna förstärkarna i denna enhet" på sidan 116 angående detaljer.
INT:Both	Välj denna inställning, när högtalarna i Zone 2 eller Zone 3 är anslutna till både högtalarutgångarna SP1 och SP2 (t.ex. när högtalarna har anslutits för tvådelad förstärkning eller när fyra högtalare förkommer i rummet) eller om ljudet från samma källa ska återges samtidigt i både Zone 2 och Zone 3. Se "Vid användning av de interna förstärkarna i denna enhet" på sidan 116 angående detaljer.

**Anmärkningar**

- Medan "BI-AMP" är inställt på "ON" på menyn "Avancerad inställning" (se sid. 122) kan "Zone2 Amplifier" eller "Zone3 Amplifier" endast ställas in på "EXT".
- Om "Zone2 Amplifier" eller "Zone3 Amplifier" ställs in på "INT:[SP1]" och den motsvarande zonen slås på, så återges inget ljud via de bakre surroundhögtalarna.
- Om "Zone2 Amplifier" eller "Zone3 Amplifier" ställs in på "INT:[SP2]" under "ZONE 2" eller "ZONE 3" och den motsvarande zonen slås på, så återges inget ljud via surroundhögtalarna.

- Efter att "Zone2 Amplifier" eller "Zone3 Amplifier" har ställts in på "INT:Both" kan "AMP" endast ställas in på "EXT" för den andra zoninställningen.
- Om "Zone2 Amplifier" eller "Zone3 Amplifier" ställs in på "INT:Both" och den motsvarande zonen slås på, så återges inget ljud via vare sig surroundhögtalarna eller de bakre surroundhögtalarna.

### Zone2 Volume/Zone3 Volume (Zone 2/Zone 3-volym)

Använd denna funktion till att välja huruvida receivern ska styra volymnivån för ljudsignaler som matas ut via utgångarna ZONE OUT (ZONE2 eller ZONE3), när "Zone2 Amplifier" eller "Zone3 Amplifier" är inställt på "EXT".

Alternativ	Beskrivning
Fixed	Välj denna inställning för att använda den externa förstärkaren till att reglera volymnivån i vald zon. Receivern läser ZONE OUT-volymnivån (för ZONE 2 eller ZONE 3) till en standardlinjenivå.
Variable	Välj denna inställning för att använda receivern till att reglera volymnivån i vald zon. ZONE OUT-volymnivån (för ZONE 2 eller ZONE 3) kan regleras samtidigt med hjälp av <b>Ⓢ VOLUME +/-</b> på fjärrkontrollen.

### Zone2 Max Vol./Zone3 Max Vol. (maximal volym för Zone 2/Zone 3)

Använd denna funktion till att ställa in maximal volymnivå för Zone 2 eller Zone 3.

Justerbart område: -30,0 dB till +15,0 dB, **+16,5 dB**  
Inställningssteg: 5,0 dB

**Anmärkning**

Inställningen av "Zone2 Max Vol." eller "Zone3 Max Vol." har prioritet över inställningen av "Zone2 Initial Vol." eller "Zone3 Initial Vol.". Om exempelvis "Zone2 Initial Vol." är inställt på -20,0 dB och "Zone2 Max Vol." därefter ställs in på -30,0 dB, så ställs volymnivån automatiskt in på -30,0 dB när strömmen till receivern slås på nästa gång.

### Zone2 Initial Vol./Zone3 Initial Vol. (initialvolym för Zone 2/Zone 3)

Använd denna funktion till att ställa in en volymnivå för Zone 2 eller Zone 3 som ska gälla när strömmen till receivern slås på.

Alternativ: **Off**, Mute, -80,0 dB till +16,5 dB  
Inställningssteg: 0,5 dB

**Anmärkning**

Inställningen av "Zone2 Max Vol." eller "Zone3 Max Vol." har prioritet över inställningen av "Zone2 Initial Vol." eller "Zone3 Initial Vol.".

## ■ Audio Select (grundinställt ljudingångsval)

Använd denna funktion till att ange grundinställd ljudingång (se sid. 78) för ingångskällor anslutna till DIGITAL INPUT-ingångarna, när strömmen till receivern slås på.

Alternativ	Funktioner
<b>Auto</b>	Typen av inmatade ljudsignaler identifieras och lämplig inställning av ljudingångsval väljs automatiskt.
Last	Den senaste inställningen av ljudingångsval som använts för den anslutna ingångskällan ifråga väljs automatiskt.

## ■ Decoder Mode (grundinställt dekoderläge)

Använd denna funktion till att välja vilket grundinställt dekoderläge (se sid. 79) som ska gälla för ingångskällor, när strömmen till receivern slås på.

Alternativ	Funktioner
<b>Auto</b>	Typen av inmatade signaler identifieras och lämplig inställning av dekoderläge väljs automatiskt.
Last	Den senaste inställningen av dekoderläge som använts för den anslutna ingångskällan väljs automatiskt.

## ■ EXT D Surround (Grundinställning för utvidgat surroundljud)

Använd denna funktion till att ange utvidgat dekoderläge (se sid. 85) för ingångskällor anslutna till DIGITAL INPUT-ingångarna, när strömmen till receivern slås på.

Alternativ	Funktioner
<b>Auto</b>	Inmatade digitala ljudsignaler identifieras och lämplig dekoder kopplas in automatiskt.
Last	Det senaste valda dekoderläget i "EXT D Surround" på menyn "Sound" väljs automatiskt.

## ■ Memory Guard (minnesskydd)

Använd denna funktion till att förhindra oavsiktliga ändringar av ljudfältprogramns parametervärden och andra systeminställningar.

Alternativ	Funktioner
<b>Off</b>	Funktionen "Memory Guard" kopplas ur.
On	Skyddar följande parametrar <ul style="list-style-type: none"> <li>- parametrar för ljudfältprogram</li> <li>- alla GUI-menyparametrar</li> <li>- alla högtalarnivåer</li> </ul>



Vid val av en skyddad parameter visas "🔒" längst ner till vänster på GUI-menyn. Parametrar kan ändras när en parameter är vald och "🔒" inte visas längst ner på GUI-skärmen, även om "Memory Guard" är inställt på "On".

## ■ HDMI Set (S-inställningar)

Använd denna funktion till att justera HDMI-stödljud.

### Support Audio (stödljud)

Använd denna funktion till att välja huruvida HDMI-ljudsignaler ska återges via receivern eller via någon annan HDMI-komponent ansluten till utgången HDMI OUT på baksidan av receivern.

Alternativ	Funktioner
<b>RX-V3800</b>	HDMI-ljudsignaler återges med receivern. HDMI-ljudsignaler som matas in via en HDMI-ingång på receivern matas in ut till den HDMI-komponent som är ansluten till utgången HDMI OUT på baksidan av receivern.
Other	HDMI-ljudsignaler återges från en annan HDMI-komponent ansluten till utgången HDMI OUT.

### Anmärkningar

- Receivern överför ljud- och videosignaler som matas in via en HDMI-ingång till utgången HDMI OUT endast så länge receivern är påslagen, även om "Support Audio" är intällt på "Other".
- Tillgängliga ljud/videosignaler beror på den anslutna videomonitorns specifikationer. Vi hänvisar till bruksanvisningen till varje ansluten komponent.

## Signal Info. (insignalinformation)

Format, samplingsfrekvens, kanal, bithastighet och flaggdata för aktuell insignal kan kontrolleras på ansluten bildskärm.

Format, samplingsfrekvens, kanal, bithastighet och flaggdata för aktuell insignal kan kontrolleras på ansluten bildskärm.

**1 Ställ manövreringslägesväljaren i läget ⑭AMP och tryck sedan på ⑰SET MENU på fjärrkontrollen.**

**2 Tryck lämpligt antal gånger på ④△ / ▽ för att välja "Signal Info."**

Ljudinformation för aktuell ingångskälla visas på GUI-menyn.

**3 Tryck lämpligt antal gånger på ④◀ / ▶ för att välja "Audio Info." eller "Video Info."**



Informationen visas också på frontpanelens display. Tryck uppregade gånger på ④◀ / ▶ för att ändra den visade informationen.

## Audio Info. (ljudinformation)

<b>Format</b>	Signalformat. När receivern inte kan identifiera någon digital signal kopplas den automatiskt om till analog inmatning.
<b>Sampling</b>	Detta anger antalet samplingar per sekund som tas från en kontinuerlig signal för att skapa en separat signal.
<b>Channel</b>	Detta anger hur många källkanaler som ingår i insignalen (fram/surround/LFE). Till exempel visas ett flerkanaligt ljudspår med 3 framkanaler, 2 surroundkanaler och LFE som "3/2/0.1".
<b>Bitrate</b>	Detta anger hur många bitar per sekund som passerar en viss punkt.
<b>Dialogue</b>	Den dialognormaliseringsnivå som förinställts för de bitströmssignaler som matas in för tillfället (se sid. 135).
<b>Flag1/Flag2</b>	Flaggdata kodat i de bitströms- eller PCM-signalerna som ger signaler till receivern om att automatiskt växla dekodrar ("Surround EX" etc.).

### Anmärkningar

- "\_\_\_" visas när receivern inte kan visa motsvarande information.
- Det kan hända att visat bitströmsinnehåll för högupplöst ljud inte inkluderar separata signaler för vänster och höger bakre surroundkanaler, men finns kodat vid bithastigheten 192 kHz.
- Även om inställning för direkt utmatning av bitströmmar utförs, så omvandlar en del uppspelningskomponenter Dolby TrueHD- eller Dolby Digital Plus-bitströmmar till Dolby Digital-bitströmmar och DTS-HD Master Audio- eller DTS-HD High Resolution Audio-bitströmmar till DTS-bitströmmar.

## Video Info. (videoinformation)

<b>HDMI Signal</b>	Typ på källans videosignaler och de videosignaler som matas ut via utgången HDMI OUT på receivern.
<b>HDMI Resolution</b>	Upplösning i insignalerna (analoga eller HDMI) och utsignalerna (HDMI).
<b>Analog Resolution</b>	Upplösning på källans videosignaler och de analoga videosignaler som matas ut via utgångarna COMPONENT MONITOR OUT på receivern.
<b>HDMI Error (HDMI Message)</b>	Felmeddelande gällande HDMI-källor eller anslutna HDMI-komponenter. Se sidan 129 angående detaljer.

## Language

Använd denna funktion till att välja språk för de menyposter och meddelanden som visas på receivers GUI-meny (GUI = grafiskt användargränssnitt).

Alternativ: **English** (engelska), 日本語 (japanska), Français (franska), Deutsch (tyska), Español (spanska), Русский (ryska)



Önskat GUI-språk kan även väljas med hjälp av parametern "GUI LANGUAGE" under "ADVANCED SETUP" i frontpanelens display (se sid. 123).

**1 Ställ manövreringslägesväljaren i läget ⑭AMP och tryck sedan på ⑰SET MENU på fjärrkontrollen.**

Huvudsidan visas.

**2 Tryck lämpligt antal gånger på ④∇ för att välja "Language" och tryck därefter på ④▷.**



**3 Tryck lämpligt antal gånger på ④△ / ∇ för att välja önskat språk.**

**4 Tryck på ④ENTER för att bekräfta valet.**

# Lagring och återkallning av systeminställningar (System Memory)

Använd denna funktion till att spara upp till sex favoritinställningar, som lätt kan återkallas vid behov. Följande parametrar för systeminställningar kan sparas:

Sparade parametrar	Sida
“Stereo/Surround”-parametrar	71
“Volume”-parametrar (utom “Initial Volume”)	81
“Sound”-parametrar* (utom “EXTD Surround” och “Channel Mute”)	82
“Video”-parametrar (utom “Short Message”)	86
“Basic”-parametrar	88
“Front Panel Disp.”-parametrar	93
“Support Audio”	95
För närvarande valt ljudfältsprogram (eller läget Pure Direct)	45, 51
Inställningar för reglering av tonkvalitet*	51

\* Inställningarna av “Dynamic Range”, “LFE Level”, “Tone Control” och reglering av tonkvalitet för hörlurar sparas inte.

## Lagring av nuvarande systeminställningar

Ställ manövreringslägesväljaren på fjärrkontrollen i läget **AMP**, innan följande manövreringar påbörjas.

### ■ Lagring med hjälp av **SYSTEM MEMORY**-knapparna

Systeminställningar lagrade under “Memory1” till “Memory4” kan sparas genom att trycka på motsvarande **SYSTEM MEMORY**-knappar.

Tryck in och håll en av **SYSTEM MEMORY**-knapparna på fjärrkontrollen intryckt i 4 sekunder.

“MEMORY 1 SAVE Done” (exempel) visas på frontpanelens display och receivern sparar sedan de nuvarande systeminställningarna under motsvarande minnesnummer.

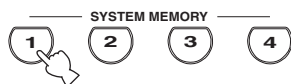

#### Anmärkning

Om tidigare systeminställningar redan finns lagrade under valt minnesnummer, så ersätts dessa av de nuvarande systeminställningarna.

### ■ Lagring genom SET MENU-manövrering

Systeminställningar lagrade under “Memory1” till “Memory6” kan sparas med hjälp av “System Memory” på menyn “SET MENU”.

- Tryck på **SET MENU** på fjärrkontrollen. Huvudmenyn visas på GUI-skärmen.

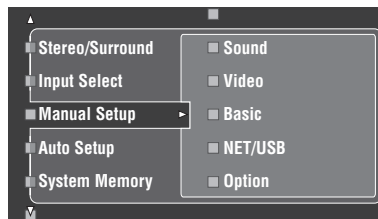

- Tryck lämpligt antal gånger på  $\Delta / \nabla$  för att välja “System Memory” och tryck därefter på  $\triangleright$ .

Menyn “System Memory” visas på GUI-skärmen.

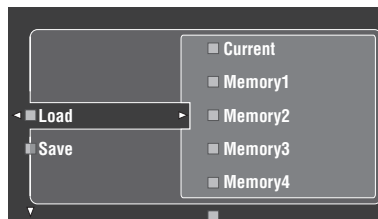

- Tryck på  $\Delta / \nabla$  för att välja “Save” och tryck därefter på  $\triangleright$ .

Följande meny visas på GUI-skärmen.

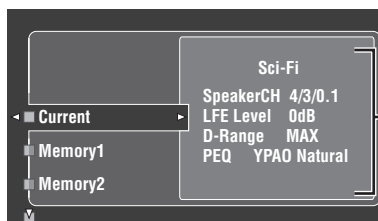

Nuvarande systemparametrar



- 4 Tryck upprepade gånger på  $\text{④}\Delta / \nabla$  för att välja önskat minnesnummer ("Memory1" till "Memory6") och tryck sedan på  $\text{④}\triangleright$ .

"Save: ENTER" visas på GUI-skärmen.

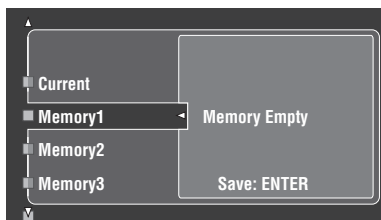

- Om tidigare systeminställningar redan finns lagrade under valt minnesnummer, så visas de lagrade inställningarna för systemparametrar på menyn.
- Om tidigare systeminställningar redan finns lagrade under valt minnesnummer, så ersätts dessa av de nuvarande systeminställningarna.
- Om systeminställningar sparas under "Memory1" till "Memory4" kan de sparade inställningarna laddas genom att trycka på motsvarande  $\text{④}\text{SYSTEM MEMORY}$ -knappar (se sid. 99).

- 5 Tryck på  $\text{④}\text{ENTER}$  för att spara de nuvarande systeminställningarna under valt minnesnummer.

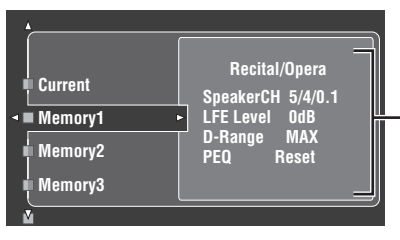

Lagrade systemparametrar under valt minnesnummer



Lagringen kan avbrytas genom att trycka på  $\text{④}\triangleleft$ .

- 6 Tryck en gång till på  $\text{⑦}\text{SET MENU}$  för att lämna GUI-menyn.

## Laddning av lagrade systeminställningar

- Ställ manövreringslägesväljaren på fjärrkontrollen i läget  $\text{⑭}\text{AMP}$ , innan följande manövrering påbörjas.
- De lagrade inställningarna ersätter de aktuella inställningarna på receivern. För att inte radera de aktuella inställningarna kan de i förväg sparas under ett annat System Memory-nummer.

### ■ Laddning med hjälp av $\text{④}\text{SYSTEM MEMORY}$ -knapparna

Systeminställningar lagrade under "Memory1" till "Memory4" kan återkallas genom att trycka på motsvarande  $\text{④}\text{SYSTEM MEMORY}$ -knappar.

- 1 Tryck på någon av  $\text{④}\text{SYSTEM MEMORY}$ -knapparna på fjärrkontrollen för att välja önskat minnesnummer.

Meddelandet "MEMORY 1 LOAD" (exempel) visas på frontpanelens display.

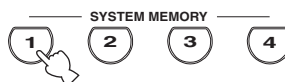

"EMPTY" visas på frontpanelens display, om inga systeminställningar finns lagrade under valt minnesnummer.

- 2 Tryck en gång till på den valda  $\text{④}\text{SYSTEM MEMORY}$ -knappen för att bekräfta valet.

Receivern laddar de inställningar som finns lagrade under valt minnesnummer.

## ■ Laddning genom SET MENU-manövrering

**1 Tryck på **17** SET MENU på fjärrkontrollen.**  
Huvudmenyn visas på GUI-skärmen.

**2 Tryck lämpligt antal gånger på **4** Δ / ▽ för att välja “System Memory” och tryck därefter på **4** ▷.**

Menyn “System Memory” visas på GUI-skärmen.

**3 Tryck på **4** Δ / ▽ för att välja “Load” och tryck därefter på **4** ▷.**

Följande meny visas på GUI-skärmen.

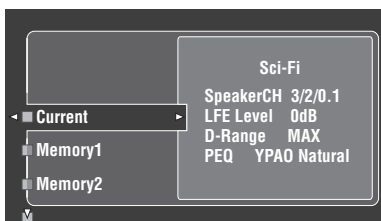

**4 Tryck lämpligt antal gånger på **4** Δ / ▽ för att välja det minnesnummer under vilket önskade inställningar finns lagrade och tryck därefter på **4** ▷.**

Vänta tills “Load: ENTER” visas på GUI-menyn och tryck sedan på **4** ENTER för att bekräfta laddningen.



Laddningen kan avbrytas genom att trycka på **4** ◀.

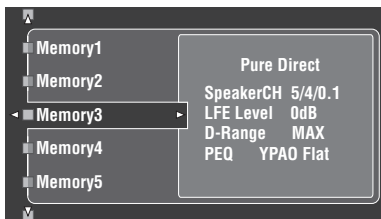

**5 Tryck på **17** SET MENU för att lämna GUI-menyn.**

## Användning av exempel

### ■ Exempel 1: Jämförelse av resultat av automatisk inställning och manuell inställning

Receivern erbjuder tre typer av inställningar för parametrisk equalizer (se sid. 40). Dessutom kan egenhändigt anpassad konfigurering av ljudinställningarna på receivern utföras med hjälp av parametrarna i “Manual Setup” (se sid. 82). Använd knapparna **24** SYSTEM MEMORY till att jämföra resultaten av automatisk inställning eller manuell konfiguration.

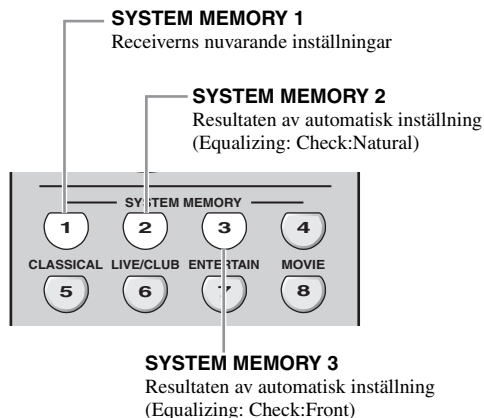

### Lagring av varje inställning

#### Anmärkning

Utför följande åtgärder, när samtliga parametrar är inställda enligt grundinställningarna.

**1 Tryck in och håll **24** SYSTEM MEMORY 1 intryckt i 4 sekunder.**

De nuvarande inställningarna på receivern lagras under “Memory1”.

**2 Utför automatisk inställning.**

Ställ in “Equalizing” på “Check:Natural”. Se sidan 40 angående detaljer.

**3 Tryck in och håll **24** SYSTEM MEMORY 2 intryckt i 4 sekunder.**

Resultaten av den automatiska inställningen utförd i punkt 2 lagras under “Memory2”.

**4 Utför automatisk inställning igen.**

Ställ denna gång in “Equalizing” på “Check:Front”.

**5 Tryck in och håll **24** SYSTEM MEMORY 3 intryckt i 4 sekunder.**

Resultaten av den automatiska inställningen utförd i punkt 4 lagras under “Memory3”.

## Exempel 2: Omkoppling mellan inställningar för olika rumsmiljöer

Tonkarakteristiken i ett lyssningsrum kan variera beroende på aktuella förhållanden i rummet (t.ex. när gardinerna är frändragna respektive fördragna) och inställningarna på receivern bör anpassas för varje tänkbart förhållande. Knapparna **SYSTEM MEMORY** kan användas till att på ett enkelt sätt växla mellan de olika inställningarna på receivern.

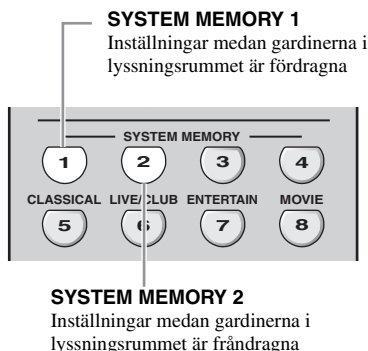

## Exempel 3: Lagring av ljudkonfigurationer för specifika källor

Önskade ljudkonfigurationer varierar för varje ingångskälla. Om exempelvis ljudfältsprogrammet "Village Vanguard" används för en källa med levande jazzmusik kan det hända att parameterinställningarna skiljer sig beroende på om en vinylskiva eller en SACD-skiva spelas upp på ingångskällan. Ljudinställningarna för varje ingångskälla kan lagras i minnet.

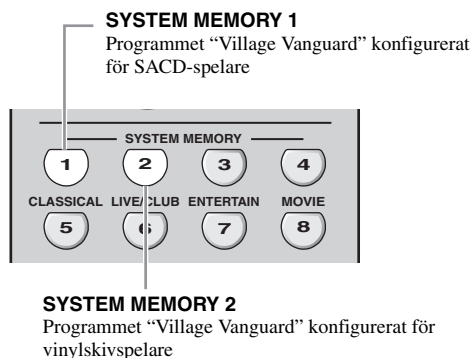

### Lagring av varje inställning

#### 1 Dra för gardinerna i lyssningsrummet och utför sedan automatisk inställning.

Se sidan 37 angående detaljer kring automatisk inställning.

#### 2 Tryck in och håll **SYSTEM MEMORY 1** intryckt i 4 sekunder.

Inställningarna för aktuellt rumsförhållande (d.v.s. med gardinerna fördragna) lagras under "Memory1".

#### 3 Dra ifrån gardinerna i lyssningsrummet och utför sedan automatisk inställning.

#### 4 Tryck in och håll **SYSTEM MEMORY 2** intryckt i 4 sekunder.

Inställningarna för aktuellt rumsförhållande (d.v.s. med gardinerna frändragna) lagras under "Memory2".

### Lagring av varje inställning



Se sidan 73 angående parameterinställningar för ljudfältsprogram.

#### 1 Starta uppspelning av SACD-skivan med önskad levande jazzmusik inspelad.

#### 2 Ställ in ljudfältsprogrammet "Village Vanguard" och justera sedan parametrarna för aktuella uppspelningskällor.

#### 3 Tryck in och håll **SYSTEM MEMORY 1** intryckt i 4 sekunder.

Receivern lagrar de aktuella inställningarna för ljudfältsprogram under "Memory1".

#### 4 Välj "PHONO" som ingångskälla och starta sedan uppspelning av vinylskivan med önskad levande jazzmusik inspelad.

#### 5 Justera parametrarna för ljudfältsprogram i enlighet med aktuell uppspelningskälla.

#### 6 Tryck in och håll **SYSTEM MEMORY 2** intryckt i 4 sekunder.

Receivern lagrar de aktuella inställningarna för ljudfältsprogram under "Memory2".

## ■ Exempel 4: Omkoppling mellan olika inställningar för ljud- och videosynkronisering

Om två olika typer av videomonitorer eller projektorer används och dessa komponenter inte är kompatibla med automatisk ljud- och videosynkronisering, så bör "Manual" i "Lipsync" ställas in för varje komponent. Knapparna **SYSTEM MEMORY** kan användas till att växla mellan de olika "Manual"-inställningarna i "Lipsync".

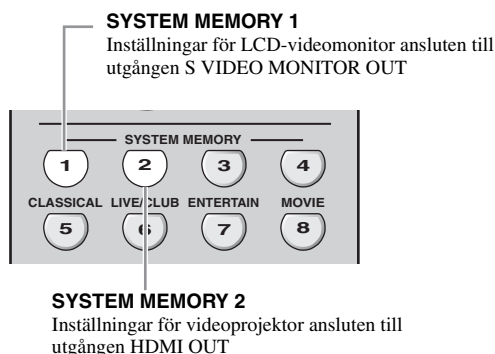

## Lagring av varje inställning

### Anmärkning

I följande exempel är en LCD-videomonitor och en källkomponent (t.ex. en videobandspelare, VCR) anslutna till utgången S VIDEO MONITOR OUT respektive ingången S VIDEO samt en videoprojektor och en annan källkomponent (t.ex. en DVD-spelare) anslutna till utgången HDMI OUT respektive någon av ingångarna HDMI IN.

**1 Starta återgivning av önskad videokälla på den anslutna LCD-videomonitorn och ställ in "Manual" på menyn "Lipsync" korrekt (se sid. 84).**

**2 Tryck in och håll **SYSTEM MEMORY 1** intryckt i 4 sekunder.**

Receivern lagrar inställningarna av ljud- och videosynkronisering för LCD-videomonitorn under "Memory1".

**3 Välj komponenten ansluten till någon av ingångarna HDMI IN som ingångskälla och starta sedan uppspelning.**

**4 Ställ in "Manual" på menyn "Lipsync" korrekt.**

**5 Tryck in och håll **SYSTEM MEMORY 2** intryckt i 4 sekunder.**

Receivern lagrar inställningarna av ljud- och videosynkronisering för videoprojektorn under "Memory2".

# Fjärrkontrollsfunktioner

Förutom till manövrering av receivern kan fjärrkontrollen användas till att manövrera andra AV-komponenter tillverkade av Yamaha och andra tillverkare. För att kunna manövrera en TV eller andra komponenter måste korrekt fjärrstyrningskod ställas in för varje ingångskälla (se sid. 105).

## Manövrering av receivern, en TV eller andra komponenter

### Manövrering av receivern

Ställ manövreringslägesväljaren i läget **AMP** för att manövrera receivern.

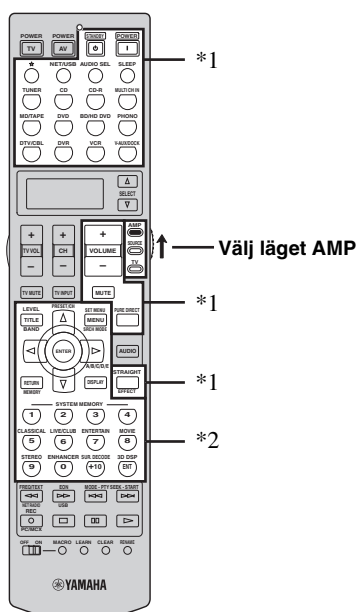

### Manövrering av en TV

Ställ manövreringslägesväljaren i läget **TV** för att manövrera en TV. För att kunna manövrera TV:n måste korrekt fjärrstyrningskod ställas in för DTV eller PHONO (se sid. 105). När fjärrstyrningskoder ställs in för både DTV och PHONO prioriteras den kod som ställs in för DTV.

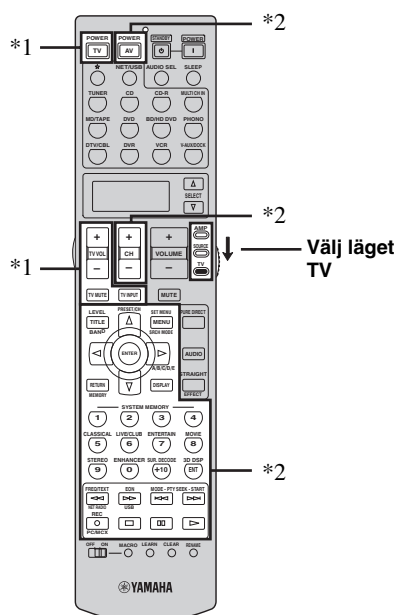

### Anmärkningar

- \*1 Dessa knappar kan alltid användas till manövrering av receivern, oberoende av manövreringslägesväljarens läge.
- \*2 Dessa knappar kan endast användas till manövrering av receivern medan manövreringslägesväljaren står i läget **AMP**.

### Anmärkningar

- \*1 Dessa knappar kan alltid användas till manövrering av en TV, oberoende av manövreringslägesväljarens läge.

Fjärrkontroll	Digital TV/Kabel-TV
TV POWER	Denna knapp slår på eller av strömmen.
TV VOL +/-	Med dessa knappar höjer eller sänker man volymnivån.
TV MUTE	Denna knapp snabbdämpar ljudet.
TV INPUT	Denna knapp ändrar ingångskällan.

- \*2 Dessa knappar kan endast användas till manövrering av TV:n medan manövreringslägesväljaren står i läget **TV**. Vi hänvisar till kolumnen "TV" på sidan 104 angående detaljer.

## Styrning av andra komponenter

Ställ manövreringslägesväljaren i läget **14 SOURCE** för att manövrera andra komponenter valda med ingångsväljarna (1). Korrekt fjärrstyrningskod måste i förväg ställas in för varje ingångskälla (se sid. 105). Tabellen nedan visar funktioner för de olika knappar som används till att manövrera andra komponenter som tilldelats respektive ingångsväljare (1). Notera att vissa knappar kanske inte styr den valda komponenten på rätt sätt.



Fjärrkontrollen har 14 lägen (inmatningsområden) för manövrering av komponenter, vilket betyder att fjärrkontrollen kan användas till att manövrera 14 olika komponenter.

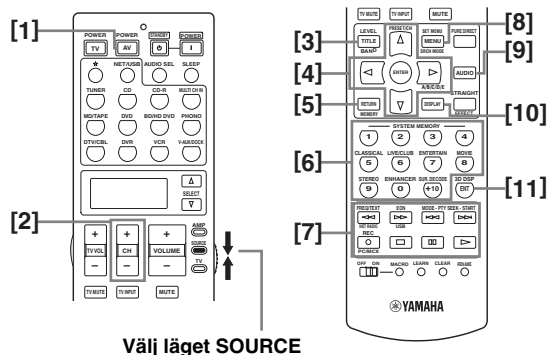

Välj läget SOURCE

	Blu-ray Disc/ HD DVD- spelare eller - brännare	DVD- spelare/ DVD- brännare	VCR	Kabel-TV/ satellitmottagare	TV	LD-spelare	CD-spelare	MD-spelare/ CD-brännare	Kassettdäck	Tuner
[1] AV POWER	Ström på *1	Ström på *1	Ström på *1	Ström på *1	DVR-ström på *2	Ström på *1	Ström på *1	Ström på *1	Ström på *1	Ström på *1
[2] CH +	TV-kanal upp*3	TV-kanal upp*3	Kanal upp	Kanal upp	Kanal upp	TV-kanal upp*3	TV-kanal upp*3	TV-kanal upp*3	TV-kanal upp*3	TV-kanal upp*3
CH -	TV-kanal ner*3	TV-kanal ner*3	Kanal ner	Kanal ner	Kanal ner	TV-kanal ner*3	TV-kanal ner*3	TV-kanal ner*3	TV-kanal ner*3	TV-kanal ner*3
[3] TITLE	Titel	Titel	Titel	Titel	Titel					Band
[4] ENTER	Meny öppnas	Meny öppnas		Menyval	Menyval					
PRESET/CH Δ	Meny upp	Meny upp		Meny upp	Meny upp					Förval upp (1 till 8)
PRESET/CH ∇	Meny ner	Meny ner		Meny ner	Meny ner					Förval ner (1 till 8)
A/B/C/DE ▷	Meny vänster	Meny vänster		Meny vänster	Meny vänster					Förval ner (A till E)
A/B/C/DE ◁	Meny höger	Meny höger		Meny höger	Meny höger				Riktning A/B	Förval upp (A till E)
[5] RETURN, MEMORY	Gå tillbaka	Gå tillbaka	Gå tillbaka	Gå tillbaka	Gå tillbaka					
[6] 1-9, 0, +10	Sifferknappar	Sifferknappar	Sifferknappar	Sifferknappar	Sifferknappar	Sifferknappar	Sifferknappar	Sifferknappar		
[7] ◀◀	Sökning bakåt	Sökning bakåt	Sökning bakåt	DVR-sökning bakåt *2	DVR-sökning bakåt *2	Sökning bakåt	Sökning bakåt	Sökning bakåt	Sökning bakåt	Sökning bakåt
▶▶	Sökning framåt	Sökning framåt	Sökning framåt	DVR-sökning framåt *2	DVR-sökning framåt *2	Sökning framåt	Sökning framåt	Sökning framåt	Sökning framåt	Sökning framåt
◀▶	Överhoppning bakåt	Överhoppning bakåt				Kapitel/hoppa bakåt	Överhoppning bakåt	Överhoppning bakåt	Riktning bakåt	
▶◀	Hoppa framåt	Hoppa framåt				Kapitel/hoppa framåt	Hoppa framåt	Hoppa framåt	Riktning framåt	
REC	Insp. (inspelare)	Skivval (spelare) Insp. (inspelare)	Insp.	DVR-inspelning *2	DVR-inspelning *2		Hoppa mellan skivor	Insp.	Insp.	
□	Stopp	Stopp	Stopp	DVR-stopp *2	DVR-stopp *2	Stopp	Stopp	Stopp	Stopp	Stopp
⏸	Paus	Paus	Paus	DVR-paus *2	DVR-paus *2	Paus	Paus	Paus	Paus	Paus
▶	Uppspelning	Uppspelning	Uppspelning	DVR-uppspelning *2	DVR-uppspelning *2	Uppspelning	Uppspelning	Uppspelning	Uppspelning	Uppspelning
[8] MENU	Meny	Meny		Meny	Meny					
[9] AUDIO	Ljud	Ljud				Ljud				
[10] DISPLAY	Visning	Visning		Visning	Visning	Visning	Visning	Visning	Visning	
[11] ENT			Mata in	Mata in/återkalla	Mata in					

## Anmärkningar

\*1 Denna knapp kan endast användas när den aktuella komponentens egen fjärrkontroll är försedd med en POWER-strömbrytare.

\*2 Dessa knappar kan endast användas till att manövrera en videokamera (DVD-brännare etc.) efter att korrekt fjärrstyrningskod har ställts in för DVR (se sid. 105).

\*3 Dessa knappar kan alltid användas till manövrering av en TV, oberoende av manövreringslägesväljarens läge.

## ■ Val av komponent för manövrering

En komponent som ska manövreras kan väljas oberoende av den ingångskälla som valts med ingångsväljarna.

### Tryck upprepade gånger på **ⓂSELECT** $\Delta$ / $\nabla$ för att välja önskad komponent.

Namnet på komponenten för manövrering visas i displayfönstret (Ⓜ) på fjärrkontrollen.



## ■ Manövrering av alternativa komponenter (alternativläge)

“OPTN” är ett alternativt komponentmanövreringsområde som kan programmeras med fjärrkontrollsfunktioner oberoende från övriga ingångskällor. Detta område är praktiskt för att programmera kommandon som ska användas endast som en del av en makrofunktion eller för komponenter som saknar giltig fjärrkontrollkod.

### Välj alternativläget genom att trycka upprepade gånger på **ⓂSELECT** $\nabla$ tills “OPTN” visas i displayfönstret (Ⓜ) på fjärrkontrollen.



#### Anmärkning

Det går inte att ange en fjärrstyrningskod för de alternativa området. Se sidan 107 angående programmering av knappar för manövrering inom detta komponentmanövreringsområde.

## Inställning av in fjärrkontrollkoder

Du kan styra andra komponenter genom att ställa in den fjärrkontrollkod som behövs. Koder kan ställas in för varje ingångsområde. För en komplett lista över tillgängliga fjärrstyrningskoder hänvisas till “Lista över fjärrstyrningskoder” i slutet av denna bruksanvisning.

Följande tabell visar den förvalda komponenten (Bibliotek: komponentkategori) och fjärrkontrollkoden för varje område.

### Förvalda inställningar för fjärrkontrollkoder

Ingångsområde	Bibliotek (komponent kategori)	Tillverkare	Förvald kod
☆	TAPE	—	2604
NET/USB	TUNER	Yamaha	2607
TUNER	TUNER	Yamaha	2602
CD	CD	Yamaha	2300
CD-R	CD-R	Yamaha	2400
MULTI CH IN	DVD	Yamaha	2100
MD/TAPE	MD	Yamaha	2500
DVD	DVD	Yamaha	2100
BD/HD DVD	DVD	Yamaha	2100
PHONO	TV	—	—
DTV/CBL	TV	—	—
DVR	DVR	Yamaha	2807
VCR	VCR	—	—
V-AUX/DOCK	TUNER	Yamaha	2606

#### Anmärkning

Det kan hända att du inte kan styra din Yamaha-komponent även om en fjärrkontrollkod för Yamaha från början är inställd såsom anges ovan.

Ställ i så fall in en annan fjärrkontrollkod för Yamaha.

- 1 Ställ manövreringslägesväljaren i läget **④SOURCE** och tryck sedan på lämplig ingångsväljare (①) för att välja det inmatningsområde som ska ställas in.



- 2 Tryck in och håll **ⓀLEARN** intryckt i cirka 3 sekunder genom att använda en kulspetspenna eller liknande föremål.

Biblioteksnamnet (t.ex. L;DVD) och namnet på valt inmatningsområde (t.ex. DVD) visas omväxlande i displayfönstret (⑫) på fjärrkontrollen.

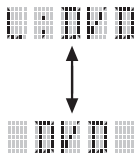

- En fjärrstyrningskod till en annan typ av komponent kan ställas in för ett inmatningsområde. Tryck upprepade gånger på **④</>** för att ändra biblioteket (komponentkategorin).

Biblioteksalternativ: L;DVD, L;DVR, L;LD, L;CD, L;CDR, L;MD, L;TAP (kassett), L;TUN (tuner), L;AMP, L;TV, L;CAB (kabel), L;SAT (satellit), L;VCR

- Om inställning för ett annat inmatningsområde ska göras, så tryck på ingångsväljaren, eller tryck upprepade gånger på **ⓀSELECT**  $\Delta / \nabla$ , för att välja inmatningsområdet.

#### Anmärkningar

- Se till att hålla **ⓀLEARN** intryckt i minst tre sekunder, eftersom inlärningsprocessen annars startar.
- Om vart och ett av följande steg inte slutförs inom 30 sekunder, så kopplas inställningsläget automatiskt ur. Börja i så fall om från och med punkt 2.

- 3 Tryck på **④ENTER**.

Den fyrsiffriga koden inställd för vald komponent visas i displayfönstret (⑫).

#### Anmärkning

“0000” visas i displayfönstret (⑫), om ingen kod har ställts in.

- 4 Tryck på sifferknapparna (⑥) för att mata in den fyrsiffriga fjärrkontrollkoden för den komponent som ska användas.

För en komplett lista över tillgängliga fjärrstyrningskoder hänvisas till “Lista över fjärrstyrningskoder” i slutet av denna bruksanvisning.

- 5 Tryck på **④ENTER** för att ställa in numret.

“OK” visas i displayfönstret (⑫) på fjärrkontrollen, om inställningen lyckades.

“NG” visas i displayfönstret (⑫) på fjärrkontrollen, om inställningen misslyckades. Starta i så fall om från och med punkt 3.



Om en annan kod för en annan komponent ska ställas in, så tryck på ingångsväljaren, eller upprepade gånger på **ⓀSELECT**  $\Delta / \nabla$ , för att välja önskad komponent och upprepa sedan åtgärderna i punkt 2 till och med 5.

- 6 Tryck en gång till på **ⓀLEARN** för att gå ur inställningsläget.



- 7 Tryck på **④>** eller **AV POWER** för att kontrollera huruvida den aktuella komponenten kan manövreras med hjälp av fjärrkontrollen.



Ommanövrering inte är möjlig och tillverkaren av komponenten har fler än en kod, så prova en kod i taget tills den rätta påträffas.

#### Anmärkningar

- “ERROR” visas i displayfönstret (⑫) på fjärrkontrollen vid tryckning på en knapp som inte anges i respektive steg eller vid tryckning på mer än en knapp samtidigt.
- Den medföljande fjärrkontrollen innehåller INTE ALLA möjliga koder för de ljud- och videokomponenter (inklusive Yamaha-komponenter) som förekommer på marknaden. Om en komponent inte kan manövreras med någon av fjärrstyrningskoderna, så programmera en ny fjärrstyrningsfunktion med hjälp av inlärningsfunktionen (se “Programmering av koder från andra fjärrkontroller” på sidan 107) eller använd den fjärrkontroll som medföljer komponenten ifråga.
- Funktioner som programmerats genom användning av inlärningsfunktionen har prioritet över funktioner som hör till fjärrstyrningskoden.



## Programmering av koder från andra fjärrkontroller

Fjärrkontrollkoder från andra fjärrkontroller kan läras in. Använd inlärningsfunktionen till att programmera in funktioner som inte ingår i de grundmanövreringar som täcks av fjärrstyrningskoderna eller om ingen lämplig fjärrstyrningskod finns tillgänglig. Funktioner från andra fjärrkontroller kan programmeras på knapparna i de markerade områdena på följande illustration. Knapparna kan programmeras separat för varje inmatningsområde.

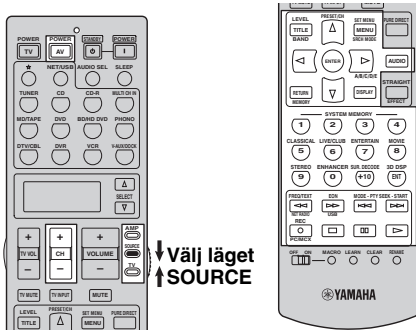

### Anmärkning

Fjärrkontroll sänder infraröda strålar. Om den andra fjärrkontrollen också använder infraröda strålar, kan denna fjärrkontroll lära sig de flesta av den andra fjärrkontrollens funktioner. Det kan dock hända att det inte går att programmera in vissa speciella signaler eller mycket långa överföringar. Vi hänvisar till bruksanvisningen till den andra fjärrkontrollen.

- 1 Ställ manövreringslägesväljaren i läget **⑭ SOURCE** och tryck sedan på lämplig ingångsväljare (①) för att välja önskat inmatningsläge.

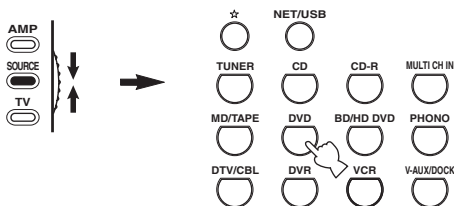

### Anmärkning

Se till att manövreringslägesväljaren står i läget **⑭ SOURCE**. När manövreringslägesväljaren ställs i läget **⑭ AMP** och fjärrstyrningskoder från en annan fjärrkontroll programmeras, så kan de programmerade knapparna inte användas till att manövrera förstärkarfunktionerna på receivern.

- 2 Placera denna fjärrkontroll ungefär 5 till 10 cm från den andra fjärrkontrollen på en plan yta med de infraröda sändarna riktade mot varandra.

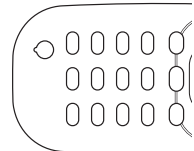
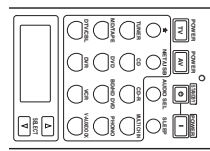

Den andra fjärrkontrollen

5 till 10 cm

- 3 Tryck in **Ⓚ LEARN** med hjälp av en kulspetspenna eller ett liknande föremål. "LEARN" och namnet på valt inmatningsområde (t.ex. "DVD") visas omväxlande i displayfönstret (Ⓚ) på fjärrkontrollen.

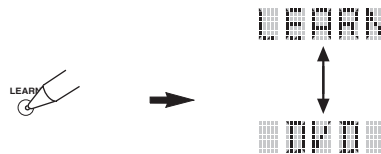

### Anmärkningar

- Du ska inte trycka in och hålla kvar **Ⓚ LEARN**. Om du håller knappen intryckt i mer än 3 sekunder övergår fjärrkontrollen till läget för inställning av fjärrkontrollkoder.
- Om du inte slutför vart och ett av följande steg inom 30 sekunder, så avbryts inlärningsläget automatiskt. Börja i så fall om från och med punkt 3.

- 4 Tryck på den knapp under vilken den nya funktionen ska programmeras. "LEARN" visas i displayfönstret (Ⓚ) på fjärrkontrollen.



## 5 Tryck in och håll intryckt den knapp som ska programmeras in på den andra fjärrkontrollen tills "OK" visas i displayfönstret (12) på fjärrkontrollen.

"NG" visas i displayfönstret på fjärrkontrollen (12), om inlärningen misslyckades. Börja i så fall om från och med punkt 4.

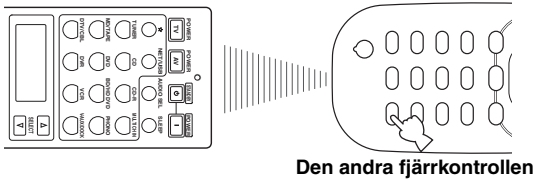

- Om fler funktioner ska programmeras, så upprepa åtgärderna i punkt 4 och 5.
- Tryck på 12 **SELECT**  $\Delta$  /  $\nabla$  för att välja önskad komponent och upprepa sedan åtgärderna i punkt 4 och 5 för att fortsätta programmera en annan funktion för en annan komponent.

## 6 Tryck på 13 **LEARN** igen för att gå ur inlärningsläget.



### Anmärkningar

- "ERROR" visas i displayfönstret (12) på fjärrkontrollen vid tryckning på en knapp som inte anges i respektive steg eller vid tryckning på mer än en knapp samtidigt.
- Denna fjärrkontroll kan lära sig omkring 200 funktioner. Beroende på de signaler som lärs in kan det dock hända att "FULL" visas i displayfönstret innan du har programmerat 200 funktioner. Radera i så fall programmerade funktioner som inte längre behövs för att skapa plats för ytterligare inläring.
- Det kan hända att inlärningen inte lyckas i följande fall:
  - när batterierna i fjärrkontrollen till receptorn eller den andra komponenten är svaga.
  - när avståndet mellan de två fjärrkontrollerna är för långt eller för kort.
  - när fjärrkontrollernas sensorer för infraröda signaler inte är vända mot varandra i rätt vinkel.
  - när fjärrkontrollen utsätts för direkt solljus.
  - när funktionen som ska programmeras är kontinuerlig eller ovanlig.

## Ändring av källnamn i teckenfönstret

Du kan ändra namnet på ingångskällan som visas i fjärrkontrollens displayfönster (12) om du skulle vilja använda ett annat namn än det fabriksinställda. Denna funktion är praktiskt när ett inmatningsområde har ställts in för manövrering av en annan komponent.

### 1 Ställ manövreringslägesväljaren i läget 14 **AMP** eller 14 **SOURCE** och tryck sedan på lämplig ingångsväljare (1) för att välja det inmatningsområde vars namn ska ändras.

Namnet på valt inmatningsområde visas i displayfönstret (12).

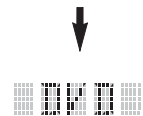
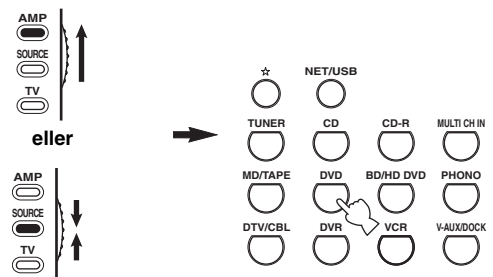

### 2 Tryck in 14 **RENAME** med hjälp av en kulspetspenna eller ett liknande föremål.



#### Anmärkning

Om du inte slutför vart och ett av följande steg inom 30 sekunder, avbryts namnändringsläget automatiskt. Börja i så fall om från och med punkt 2.

### 3 Tryck på $\text{④}\Delta / \nabla$ för att välja och mata in ett tecken.

Genom att trycka på  $\text{④}\nabla$  ändras tecknen i följande ordning:

A till Z, 1 till 9, 0, + (plus), – (bindestreck), ; (semikolon), / (snedstreck) och mellanslag.

Vid tryckning på  $\text{④}\Delta$  ändras tecknen i omvänd ordning.

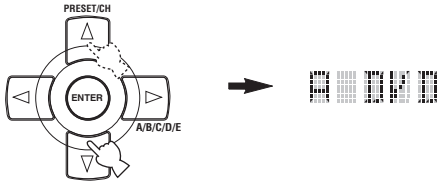

### 4 Tryck på $\text{④}\triangleright$ för att flytta markören till nästa position.



Tryck på  $\text{④}\triangleleft$  för att flytta markören till föregående position.

### 5 Tryck på $\text{④}\text{ENTER}$ för att ställa in det nya namnet.

“OK” visas i displayfönstret (12) på fjärrkontrollen, om namnändringen lyckades.

“NG” visas i displayfönstret (12) på fjärrkontrollen, om namnändringen misslyckades. Börja i så fall om från och med punkt 3.



Om namnändring för ett till inmatningsområde ska göras, så tryck på ingångsväljaren, eller tryck upprepade gånger på  $\text{④}\text{SELECT} \Delta / \nabla$  för att välja komponenten ifråga, och upprepa sedan åtgärderna i punkt 3 till 5.

### 6 Tryck på $\text{④}\text{RENAME}$ igen för att gå ur namnändringsläget.



#### Anmärkning

“ERROR” visas i displayfönstret (12) på fjärrkontrollen vid tryckning på en knapp som inte anges i respektive steg eller vid tryckning på mer än en knapp samtidigt.

## Makroprogrammering

Med hjälp av makroprogrammering är det möjligt att utföra en serie manövreringar genom intryckning av en enda knapp. När du till exempel vill spela en CD-skiva, så slår du i normala fall på komponenterna, väljer CD-ingången, och trycker på startknappen för att sätta ingång uppspelningen. Makroprogrammering gör det möjligt att utföra alla dessa manövreringar genom att bara trycka på CD-makroknappen. Knapparna listade som makroknappar nedan är fabriksinställda med makroprogram. Du kan också programmera dina egna makron (se sid. 111).

### MACRO-operationer

#### Makroknappar

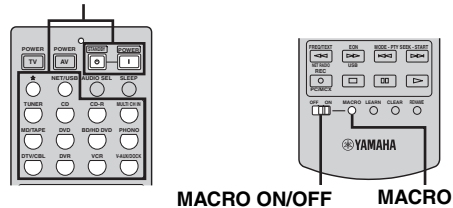

### 1 Ställ väljaren $\text{④}\text{MACRO ON/OFF}$ i läget ON.

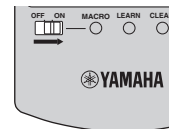

### 2 Tryck på önskad makroknapp.

### 3 Ställ väljaren $\text{④}\text{MACRO ON/OFF}$ i läget OFF, när makroprogrammering är klar.

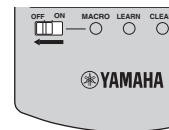

#### Anmärkningar

- Medan ett makroprogram håller på att köras på fjärrkontrollen kan inga andra manövreringar utföras förrän programmet har körts färdigt (överföringsindikatorn slutar blinka).
- Håll fjärrkontrollen riktad mot komponenten tills makrokörningen är slutförd.

## ■ Grundinställda makrofunktioner

Tryck på makroknappen	För att automatiskt sända dessa signaler i ordningsföljd		
	Första	Andra	Tredje
		—	—
	(*1)	(*2)	—
		—	—
			—
	(*1)	(*3)	—
			(CD-område) (*4)
			(CD-R-område) (*4)
			—
			(MD/TAPE-område) (*4)
			(DVD-område) (*4)
			(BD/HD DVD-område) (*4)
			—
			—
			(DVR-område) (*4)
			(VCR-område) (*4)
			—

\*1 Det är möjligt att slå på vissa komponenter (inklusive Yamaha-komponenter) anslutna till denna enhet genom att ansluta dem till AC OUTLET(S) på bakpanelen av denna enhet. Det kan hända att strömstyrningen inte synkroniseras med receivern beroende på komponenten ifråga. För närmare information hänvisas till bruksanvisningen till den anslutna komponenten.

\*2 Om fjärrkontrollkoden för TV:n är inställd för antingen DTV/CBL eller PHONO (se sid. 105), så kan strömmen till TV:n slås på utan att välja eningångskälla. Fjärrkontrollkoden inställd för DTV har prioritet framför den för PHONO.

\*3 När TUNER väljs som ingångskälla, spelar denna enhet den senast inställda stationen innan enheten ställdes i beredskapsläget.

\*4 Det är möjligt att starta uppspelningen på alla MD-spelare, CD-spelare, CD-brännare, DVD-spelare, Blu-ray Disc-spelare, HD DVD-spelare och DVD-brännare kompatibla med en Yamaha-fjärrkontroll. Om makron ska användas till att manövrera andra komponenter, så måste knappen för uppspelningsstart i inmatningsområdet för aktuell komponent programmeras (se sid. 107) eller en fjärrstyrningskod (se sid. 105) ställas in i förväg.

## ■ Programmering av makromanövrering

Det är möjligt att programmera ett eget makro och använda makroprogrammering för att sända flera fjärrkontrollskommandon i följd med tryckning på bara en knapp. Se till att ställa in fjärrkontrollkoder eller utföra inlärningsoperationer innan du programmerar makrot.

### Anmärkningar

- Det förinställda makrot raderas inte när ett nytt makro programmeras för en knapp. Det förinställda makrot kan användas igen när det programmerade makrot raderas.
- Det är inte möjligt att lägga till en ny signal (makrosteg) till ett förinställt makro. Om ett makro programmeras på nytt ändras allt makroinnehåll.
- Vi rekommenderar inte att makron görs för kontinuerliga manövreringar som till exempel volyminställning.

## 1 Ställ manövreringslägesväljaren i läget **AMP** eller **SOURCE** och tryck sedan på **MACRO** med hjälp av en kulspetspenna eller ett liknande spetsigt föremål.

“MCR ?” visas i displayfönstret (12) på fjärrkontrollen.

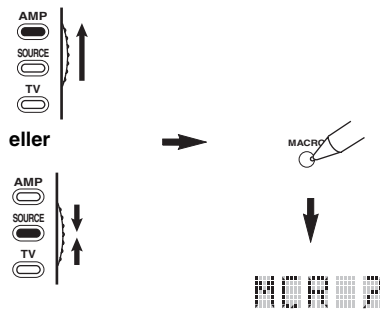

### Anmärkning

Om du inte slutför vart och ett av följande steg inom 30 sekunder, avbryts makroprogrammeringsläget automatiskt. Börja i så fall om från och med punkt 1.

## 2 Tryck på den makroknapp som du önskar använda för att köra makrot.

Beteckningen på makroknappen (t.ex. “M;DVD”) och den valda komponentens beteckning (t.ex. “DVD”) visas omväxlande i displayfönstret (12) på fjärrkontrollen.

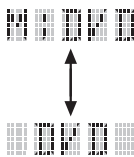

### Anmärkning

“AGAIN” visas i displayfönstret (12) om du trycker på någon annan knapp än en makroknapp.

## 3 Tryck på knapparna för de funktioner som du vill inkludera i makrooperationen i följd.

Du kan ange 10 steg (10 funktioner) som mest. När du har angett 10 steg, visas “FULL” och fjärrkontrollen avslutar automatiskt makroläget.

### Exempel

Välj DVD som ingångskälla. → Aktivera DVD-spelaren. → Ställ in insomningstimern.

Steg 1 (“MCR 1”): Tryck på DVD.

Steg 2 (“MCR 2”): Tryck på AV POWER.

Steg 3 (“MCR 3”): Tryck på SLEEP.

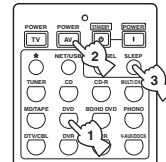

Anger det antal makrosteg som matats in



Blinkar växelvis vilket visar att nästa programsteg kan anges



### Anmärkning

Ändra valt inmatningsområde genom att trycka på **SELECT**  $\Delta$  /  $\nabla$ . Vid tryckning på ingångsväljarna programmeras ett makrosteg, medan **SELECT**  $\Delta$  /  $\nabla$  endast ändrar det valda inmatningsområdet.

## 4 Tryck en gång till på **MACRO** med hjälp av en kulspetspenna eller ett liknande spetsigt föremål, när den manövreringssekvens som skulle programmeras är fullständig.

### Anmärkning

“ERROR” visas i displayfönstret (12), om mer än en knapp trycks in samtidigt.

## Radering av konfigurationer

Det går att radera alla ändringar som gjorts i varje funktionsuppsättning, som till exempel inlärd funktioner, makron, ändrade namn på inmatningsområden och inställd ID-kod för fjärrkontrollen.

### ■ Radering av funktionsuppsättningar

- 1 Ställ manövreringslägesväljaren i läget ⑭ **AMP** eller ⑭ **SOURCE** och tryck sedan på ⑳ **CLEAR** med hjälp av en kulspetspenna eller ett liknande spetsigt föremål.

“CLEAR” visas i displayfönstret (⑫).

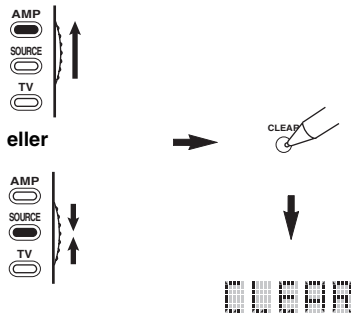

#### Anmärkning

Om du inte slutför vart och ett av följande steg inom 30 sekunder, avbryts raderingsläget automatiskt. Börja i så fall om från och med punkt 1.

- 2 Tryck på ④△/▽ för att välja önskat raderingsläge.

L;CD (etc.) (L; namn på ett inmatningsområde)	Raderar alla inlärd funktioner i respektive inmatningsområde. Namnet på en komponent visas efter ett semikolon (;). Tryck på en inmatningsväljare för att välja inmatningsområde.
L;AMP	Raderar alla inlärd funktioner för manövrering av receiverns förstärkarfunktioner.
L;ALL	Raderar alla inlärd funktioner.
M;ALL	Raderar samtliga programmerade makron.
RNAME	Raderar alla namnändrade källbeteckningar.
FCTRY	Raderar allt som du lagrat i fjärrkontrollen och återställer fjärrkontrollen till fabriksinställningarna.

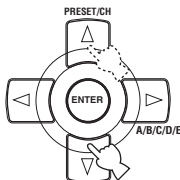

- 3 Tryck in och håll ⑳ **CLEAR** intryckt igen i ungefär 3 sekunder.

“WAIT” visas i displayfönstret (⑫). Om raderingen lyckades, så visas “C;OK” i displayfönstret (⑫) på fjärrkontrollen.

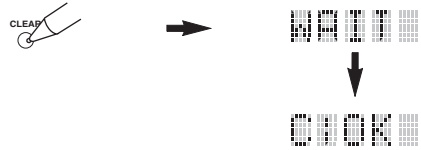

När du väl har raderat en inlärd funktion, återställs knappen till fabriksinställningen (eller till tillverkarinställningen ifall du har ställt in fjärrkontrollkoder).

#### Anmärningar

- Det kan ta ungefär 30 sekunder för att slutföra “L;ALL” och “FCTRY”.
- “C;NG” visas i displayfönstret (⑫) om raderingen inte lyckades. Börja i så fall om från och med punkt 2.
- “ERROR” visas i teckenfönstret (⑫) om du trycker på någon annan knapp än vad som anges i respektive steg, eller om du trycker på mer än en knapp samtidigt.

- 4 Tryck på ⑳ **CLEAR** igen för att avsluta.

## ■ Att radera en inlärd funktion

Det är möjligt att radera en funktion som lärts för en viss knapp i varje område.

### 1 Ställ manövreringslägesväljaren i läget ⑭AMP eller ⑭SOURCE och tryck sedan på lämplig ingångsväljare (①) för att välja inmatningsområdet som innehåller den funktion som ska raderas.

Den valda komponentens beteckning visas i displayfönstret (⑫).

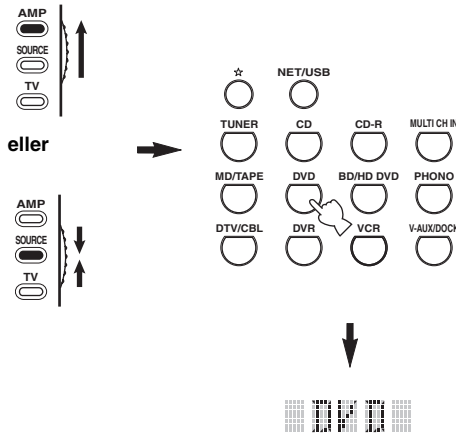

### 2 Tryck in ⑫LEARN med hjälp av en kulspetspenna eller ett liknande föremål.

“LEARN” och den valda komponentens beteckning (t.ex. “DVD”) visas växelvis i displayfönstret (⑫).

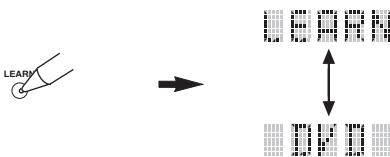

#### Anmärkningar

- Du ska inte trycka in och hålla kvar ⑫LEARN. Om du håller knappen intryckt i mer än 3 sekunder övergår fjärrkontrollen till läget för inställning av fjärrkontrollkoder.
- Om du inte slutför vart och ett av följande steg inom 30 sekunder, så avbryts inlärningsläget automatiskt. Börja i så fall om från och med punkt 2.

### 3 Tryck in och håll ⑫CLEAR intryckt med en kulspetspenna eller liknande föremål och tryck sedan i ungefär 3 sekunder på den knapp vars innehåll ska raderas.

“C;OK” visas i displayfönstret (⑫), om raderingen lyckades. Släpp upp kulspetspennan eller det liknande spetsiga föremål som använts till att trycka in ⑫CLEAR, när “C;OK” visas i displayfönstret (⑫) på fjärrkontrollen, för att lämna raderingsläget. Fjärrkontrollen återgår till inlärningsläget.

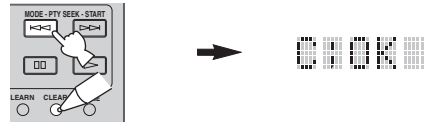

- Om du vill fortsätta med att radera en annan funktion, upprepa punkt 3.
- Om du vill fortsätta med att radera en annan funktion för en annan komponent, så tryck på ⑫SELECT  $\Delta$  /  $\nabla$  för att välja inmatningsområde och upprepa sedan åtgärden i punkt 3.
- När du väl har raderat en inlärd funktion återställs knappen till fabriksinställningen (eller till tillverkarinställningen ifall du har ställt in fjärrkontrollkoder).

### 4 Tryck på ⑫LEARN igen för att avsluta.

#### Anmärkningar

- “C;NG” visas i displayfönstret (⑫) på fjärrkontrollen, om raderingen misslyckades. Börja i så fall om från och med punkt 2.
- “ERROR” visas i displayfönstret (⑫), om mer än en knapp trycks in samtidigt.

## ■ Att radera en makrofunktion

Det är möjligt att radera en funktion som programmerats för en viss makroknapp.

### 1 Ställ manövreringslägesväljaren i läget

⑭ **AMP** eller ⑭ **SOURCE** och tryck sedan på ⑳ **MACRO** med hjälp av en kulspetspenna eller ett liknande spetsigt föremål.

“MCR ?” visas i displayfönstret (⑫) på fjärrkontrollen.

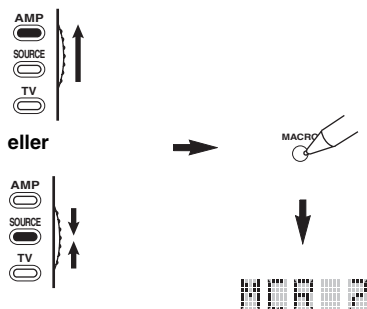

#### Anmärkning

Om du inte slutför vart och ett av följande steg inom 30 sekunder, avbryts makroprogrammeringsläget automatiskt. Börja i så fall om från och med punkt 1.

### 2 Tryck in och håll ⑳ **CLEAR** intryckt med en kulspetspenna eller ett liknande föremål och tryck sedan in makroknappen vars innehåll ska raderas i ungefär tre sekunder.

“C;OK” visas i displayfönstret (⑫) på fjärrkontrollen, om raderingen lyckades.

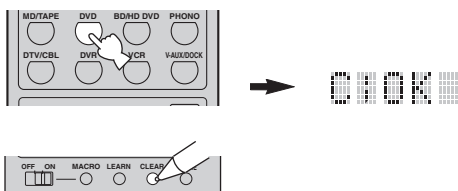

- Om du vill fortsätta med att radera en annan funktion, så upprepa åtgärden i punkt 2.
- När du väl har raderat en programmerad funktion återställs knappen till fabriksinställningen (eller till tillverkarinställningen ifall du har ställt in fjärrkontrollkoder).

### 3 Tryck en gång till på ⑳ **MACRO** för att lämna makroprogrammeringsläget.

#### Anmärkning

- “C;NG” visas i displayfönstret (⑫) på fjärrkontrollen, om raderingen misslyckades. Börja i så fall om från och med punkt 2.
- “ERROR” visas i displayfönstret (⑫) på fjärrkontrollen, om mer än en knapp trycks in samtidigt.



# Användning av flerzonskonfigurering

Receivern kan användas till att konfigurera en flerzonig ljud/videoanläggning. Med hjälp av flerzonskonfigurering är det möjligt att ställa in receivern för återgivning av skilda ingångskällor i huvudzonen, den andra zonen (Zone 2) och den tredje zonen (Zone 3). Receivern kan manövreras från den andra eller tredje zonen med hjälp av den medföljande fjärrkontrollen.

Anslut källkomponenten till analoga ljudingångar på receivern för återgivning av önskad källa i Zone 2 eller Zone 3. Ljudsignaler som matas in via ingångarna DIGITAL INPUT och HDMI på receivern matas inte ut via ZONE OUT-utgångarna.

## Anslutning av Zone 2- och Zone 3-komponenter

Följande extra utrustning krävs för att kunna använda multirumsfunktionerna i denna enhet:

- En infraröd signalmottagare i Zone 2 och/eller Zone 3.
- En infraröd sändare i huvudrummet. Denna sändare överför infraröda signaler från fjärrkontrollen i Zone 2 och/eller Zone 3 till huvudrummet (t.ex. till en CD-spelare eller en DVD-spelare).
- En förstärkare och högtalare för Zone 2 och/eller Zone 3.
- En videomonitor för det andra rummet.



- Ingen extra förstärkare eller högtalare för Zone 2 och/eller Zone 3 behövs, om receivers interna förstärkare ska användas.
- Eftersom det finns flera olika sätt att ansluta och använda receivern på i en multizonskonfiguration, så rekommenderar vi att närmaste auktoriserade Yamaha-återförsäljare eller servicecenter konsulteras angående vilken typ av Zone 2- och Zone 3-anslutning som bäst motsvarar önskade behov.

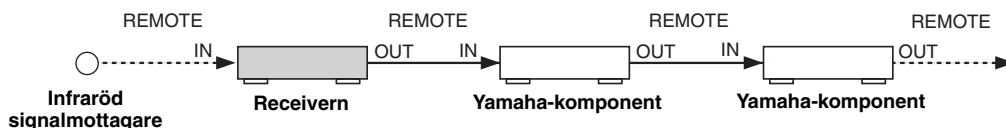

## ■ Användning av externa förstärkare

Anslut den externa förstärkaren till ZONE OUT-utgångarna och välj "EXT" i "Zone2 Amplifier" eller "Zone3 Amplifier" (se sid. 94) för att använda en extern förstärkare i Zone 2 eller Zone 3.

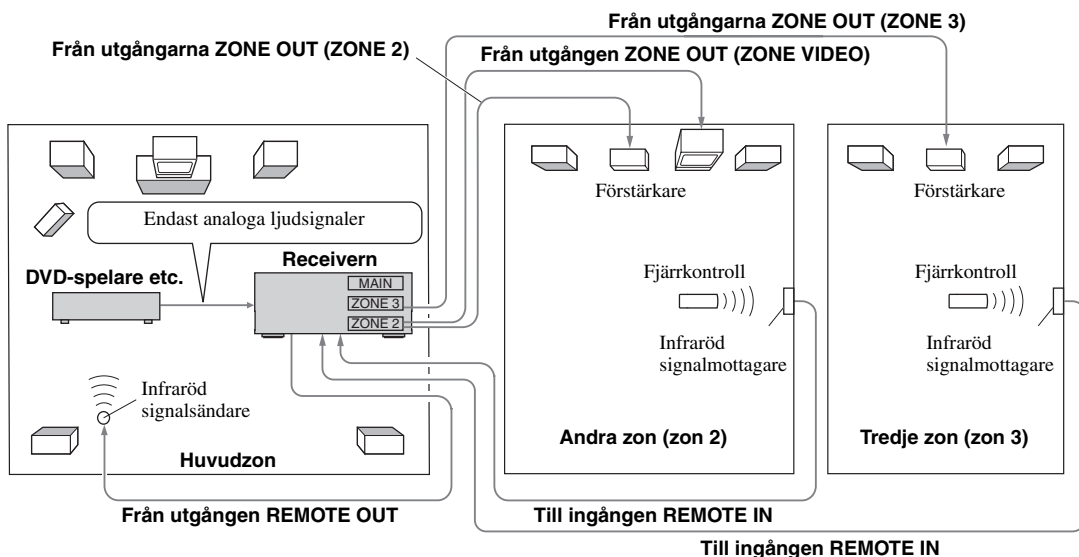

## Anmärkningar

- Använd INTE Zone 2/Zone 3-funktionen för DTS-kodade CD-skivor, eftersom det kan ge upphov till oväntat brus.
- Justera Zone 2/Zone 3-volymen genom att använda förstärkaren i det andra/tredje rummet, när "Zone2 Volume" eller "Zone3 Volume" är inställt på "Fixed" (se sid. 94).

■ Vid användning av de interna förstärkarna i denna enhet

**Viktig säkerhetsanmärkning**

Högtalarutgångarna SP1 eller SP2 på receivern bör inte anslutas till en högtalarväljare för passiva högtalare eller till mer än en högtalare per kanal.

Anslutning till en högtalarväljare för passiva högtalare eller till flera högtalare per kanal kan leda till onormalt låg impedansbelastning som kan resultera i förstärkarskada. Vi hänvisar till aktuell bruksanvisning angående korrekt användning.

Överensstämmelse med information gällande minimal högtalarimpedans för alla kanaler måste alltid upprätthållas. Denna information återfinns på baksidan av receivern.

**För att använda en av receiverns interna förstärkarna (SP1 eller SP2)**

Anslut Zone 2- eller Zone 3-högtalarna direkt till SP1- eller SP2-högtalarutgångarna och välj antingen "INT:[SP1]" eller "INT:[SP2]" för "Zone2 Amplifier" eller "Zone3 Amplifier" (se sid. 94).

**För att använda två av receiverns interna förstärkare (SP1 och SP2)**

Anslut Zone 2- och Zone 3-högtalarna direkt till SP1- och SP2-högtalarutgångarna och välj "Both" för "Zone2 Amplifier" eller "Zone3 Amplifier" (se sid. 94).

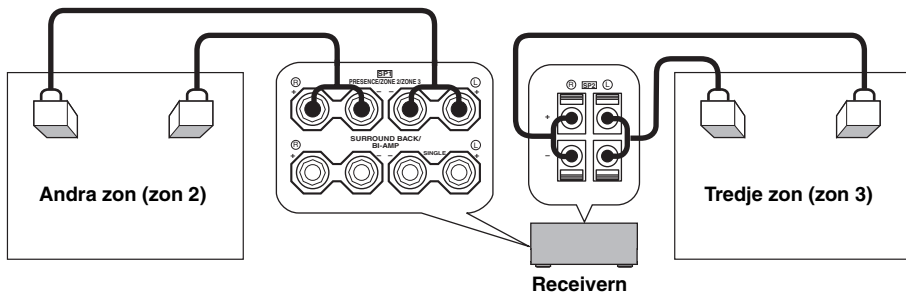

**Manövrering av Zone 2 eller Zone 3**

Du kan välja vilken zon du vill styra genom att använda styrknapparna på frontpanelen eller på fjärrkontrollen.

■ Att välja Zone 2 eller Zone 3

Manövreringar på frontpanelen

**1 Tryck på @ZONE 2 ON/OFF eller @ZONE 3 ON/OFF på frontpanelen för att slå på eller av Zone 2 eller Zone 3 var för sig.**

**2 Tryck på @ZONE CONTROLS på frontpanelen lämpligt antal gånger för att välja den zon som du vill styra.**

Vid varje tryckning på @ZONE CONTROLS ändras visningen på frontpanelens display enligt nedan, samtidigt som indikeringen för den zon som för tillfället är vald blinkar i cirka 10 sekunder. Ingen indikering blinkar dock när huvudzonen är vald.

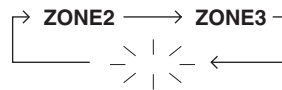

Ingen indikering blinkar när huvudzonen är vald.

**ZONE2**

För manövrering av förstärkar- och radiofunktioner i Zone 2.

**ZONE3**

För manövrering av förstärkar- och radiofunktioner i Zone 3.



- Detta steg måste slutföras inom 10 sekunder medan den valda zonen blinkar på frontpanelens display. Annars kommer det för tillfället valda zonläget att automatiskt avbrytas. Tryck i så fall på @ZONE CONTROLS igen.
- ZONE2 väljs först när både Zone 2 och Zone 3 slås på.

- 3** Vi hänvisar till “Val av ingångskälla för Zone 2 eller Zone 3”, “Justering av volymnivån för Zone 2 eller Zone 3”, “Justering av balansen för högtalarnivåer i Zone 2 eller Zone 3” eller “Justering av tonkvaliteten för Zone 2 eller Zone 3” på sidan 118 angående utförande av ytterligare manövrering.

### Manövrering med fjärrkontrollen

- 1** Ställ manövreringslägesväljaren i läget **⑭AMP** och tryck sedan upprepade gånger på **⑫SELECT**  $\Delta$  för att välja den zon som ska manövreras.

“ZONE 2” eller “ZONE 3” visas i displayfönstret **⑫** på fjärrkontrollen.



**ZONE 2** eller **ZONE 3**

- 2** Vi hänvisar till “Val av ingångskälla för Zone 2 eller Zone 3”, “Justering av volymnivån för Zone 2 eller Zone 3”, “Justering av balansen för högtalarnivåer i Zone 2 eller Zone 3” eller “Justering av tonkvaliteten för Zone 2 eller Zone 3” på sidan 118 angående utförande av ytterligare manövrering.

- 3** Tryck på **⑫SELECT**  $\Delta$  /  $\nabla$  för att avsluta Zone 2/Zone 3-läget.

### ■ På- eller avslagning av Zone 2 och/eller Zone 3 med hjälp av fjärrkontrollen

**⑨POWER** och **⑧STANDBY** på fjärrkontrollen fungerar på olika sätt beroende på den valda zon som visas i displayfönstret **⑫** på fjärrkontrollen.

- När läget för huvudzonen, Zone 2 eller Zone 3 är valt (se sid. 117) kan huvudzonen, Zone 2 eller Zone 3 slås på eller ställas i beredskapsläget var för sig.
- Vid tryckning på **⑨POWER** medan alla lägen är valda slås huvudzonen, Zone 2 och Zone 3 på samtidigt, medan tryckning på **⑧STANDBY** ställer dem i beredskapsläget samtidigt.

Styrläge	Displayfönster <b>⑫</b>	POWER och STANDBY
Läge för huvudzonen	Namnet på valt inmatningsområde	Slår enbart på huvudzonen eller ställer den i beredskapsläget.
Zone 2-läge	“ZONE 2” eller “2;namn på valt inmatningsområde”	Slår på Zone 2 eller ställer den i strömbereidskap.
Zone 3-läge	“ZONE 3” eller “3;namn på valt inmatningsområde”	Slår på Zone 3 eller ställer den i strömbereidskap.
Alla lägen	“ALL”	<b>⑨POWER:</b> slår på huvudzonen, Zone 2 och Zone 3. <b>⑧STANDBY:</b> ställer huvudzonen, Zone 2 och Zone 3 i beredskapsläget.

### Anmärkningar

- Medan fjärrkontrollen står i läget för huvudzonen visas “MAIN” i några sekunder vid tryckning på **⑨POWER** eller **⑧STANDBY**.
- “ALL” visas endast i displayfönstret **⑫** på fjärrkontrollen vid tryckning på **⑫SELECT**  $\nabla$ .

### ■ Val av ingångskälla för Zone 2 eller Zone 3

Vrid på ingångsväljaren **③INPUT** på frontpanelen (eller ställ manövreringslägesväljaren i läget **⑭AMP** och tryck på lämplig ingångsväljare **①**) för att välja önskad ingångskälla för vald zon.

Om fjärrkontrollen används till att välja ingångskälla, så visas “2; namn på valt inmatningsområde” eller “3; namn på valt inmatningsområde” i displayfönstret **⑫** på fjärrkontrollen vid val av Zone 2 respektive Zone 3.

### Anmärkningar

- Valda ingångskällor är gemensamma för alla zoner.
- Om en annan inspelningskälla än “SOURCE” (se sid. 67) ställs in, så blir ingångskällan för Zone 2 fast inställd på den källa som valts som inspelningskälla.
- Receivern visar inte iPod- eller nätverks/USB-menyn på en videomonitor ansluten till någon av ZONE VIDEO-utgångarna.



- Detta steg måste slutföras inom 10 sekunder medan den valda zonen blinkar på frontpanelens display. Annars kommer det för tillfället valda zonläget att automatiskt avbrytas. Tryck i så fall på **③ZONE CONTROLS** på frontpanelen igen.
- När en videomonitor är ansluten till någon av ZONE VIDEO-utgångarna kan manövreringsinformationen för Zone 2 eller Zone 3 tas fram på videomonitors bildskärm. Ställ in “Zone OSD” på “Zone2&Zone3” eller “Zone2” (se sid. 93).

Utför följande manövreringar efter att läget för Zone 2- eller Zone 3-manövrering har aktiverats.

### ■ Justering av volymnivån för Zone 2 eller Zone 3

Tryck på **VOLUME** på frontpanelen (eller **VOLUME +/-**) för att justera volymnivån för den valda zonen.



Tryck på **MUTE** på fjärrkontrollen för att snabbdämpa ljudutmatning till den valda zonen.

#### Anmärkning

När en extern förstärkare används i Zone 2 eller Zone 3 kan **VOLUME +/-** endast användas medan "Zone2 Volume" eller "Zone3 Volume" är inställt på "Variable" i "Zone2 Set" eller "Zone3 Set" (se sid. 94).

### ■ Justering av balansen för högtalarnivåer i Zone 2 eller Zone 3

Tryck upprepade gånger på **TONE CONTROL** för att välja "BALANCE" och vrid sedan på **PROGRAM** för att justera balansen för vänster och höger framhögtalarnivåer i vald zon.

### ■ Justering av tonkvaliteten för Zone 2 eller Zone 3

Ställ manövreringslägesväljaren i läget **AMP** och tryck sedan på **CH +/-** på fjärrkontrollen för att justera högfrekvensåtergivningen (TREBLE) och på **TV VOL +/-** för att justera lågfrekvensåtergivningen (BASS).

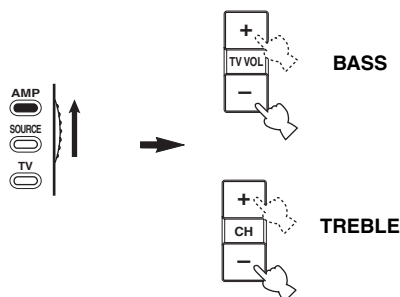

Tonkvaliteten för Zone 2 eller Zone 3 kan även justeras med **TONE CONTROL** på frontpanelen. För närmare information, se "Justering av tonkvaliteten" på sidan 51.

#### Anmärkning

Kontrollera att "ZONE 2" eller "ZONE 3" visas i displayfönstret (**Ⓜ**) på fjärrkontrollen innan du justerar tonkvaliteten för korresponderande zon (se sid. 117).

## ■ Användning av Zone 2/Zone 3-fjärrkontroll

Zone 2- och Zone 3-funktioner kan manövreras med hjälp av medföljande Zone 2/Zone 3-fjärrkontroll. Ställ först in omkopplarna ID1/ID2 och ZONE 2/ZONE 3 korrekt.

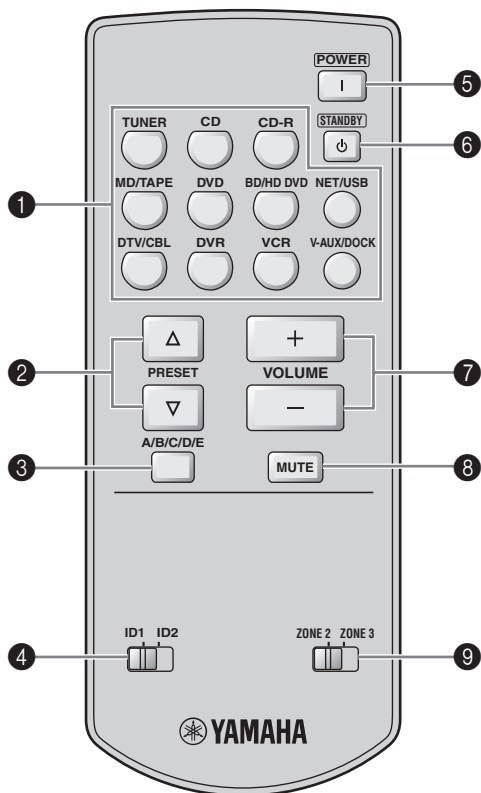

### Manövrering av förstärkarfunktionen

#### ① Ingångsväljare

Väljer önskad ingångskälla för manövreringszonen.

#### ④ ID1/ID2-omkopplare

Växlar fjärrkontroll-ID mellan ID1 och ID2 (se sid. 121).

#### ⑤ POWER

Slår på Zone 2 eller Zone 3.

#### Anmärkning

Denna knapp fungerar endast medan **MASTER ON/OFF** på frontpanelen är intryckt i läget ON.

#### ⑥ STANDBY

Ställer Zone 2 eller Zone 3 i beredskapsläget.

#### Anmärkning

Denna knapp fungerar endast medan **MASTER ON/OFF** på frontpanelen är intryckt i läget ON.

#### ⑦ VOLUME +/-

Höjer eller sänker volymnivån för Zone 2 eller Zone 3.

#### ⑧ MUTE

Snabbdämpar Zone 2- eller Zone 3-ljudet. Tryck en gång till för att återställa ljudet till föregående volymnivå.

#### ⑨ ZONE 2/ZONE 3-omkopplare

Växlar mellan manövreringsläget för Zone 2 och läget för Zone 3.

### Manövrering av radiomottagarfunktionen (se sid. 53)

Välj "TUNER" som ingångskälla för manövreringszonen för att använda följande funktioner.

#### ② PRESET $\Delta$ / $\nabla$

Använd denna knapp till att välja någon av de åtta förvalsnumren (1 till 8) medan ett kolon (:) visas på frontpanelens display (se sid. 55).

#### ③ A/B/C/D/E

Tryck här för att välja önskad förvalsgrupp (A till E) (se sid. 55).

# Avancerad inställning

Receivern har ett antal extra menyer, som visas på frontpanelens display. Menyn för avancerade inställningar erbjuder ytterligare parametrar som kan justeras för att anpassa receivern enligt egna önskemål. Ändra ursprungsinställningarna (som visas i fet stil under varje parameter) så att de möter de särskilda krav som ditt lyssningsrum har.

## Anmärkningar

- Gjorda inställningar börjar gälla när huvudströmbrytaren **Ⓐ MASTER ON/OFF** nästa gång trycks in i ON-positionen för att slå på receivern (se sid. 33).
- Endast reglagen **Ⓐ MASTER ON/OFF**, **Ⓟ STRAIGHT** och **Ⓞ PROGRAM**-väljaren kan användas medan menyn för avancerade inställningar är framtagen.
- Inga andra manövreringar kan utföras under pågående användning av menyn för avancerade inställningar.
- Menyn för avancerade inställningar är endast tillgänglig på frontpanelens display.

## Användning av menyn för avancerade inställningar

- 1 Tryck på **Ⓐ MASTER ON/OFF** på frontpanelen, så att den skjuts ut till OFF-positionen, för att slå av receivern.**
- 2 Håll **Ⓟ STRAIGHT** på frontpanelen intryckt och tryck därefter **Ⓐ MASTER ON/OFF** inåt till ON-positionen för att slå på receivern.**  
Receivern slås på och menyn för avancerade inställningar visas på frontpanelens display.
- 3 Vrid på väljaren **Ⓞ PROGRAM** på frontpanelen för att välja den parameter som ska justeras.**  
Beteckningen på vald parameter visas på frontpanelens display.
- 4 Tryck lämpligt antal gånger på **Ⓟ STRAIGHT** på frontpanelen för att ändra den valda parameterinställningen.**
- 5 Tryck på **Ⓐ MASTER ON/OFF** på frontpanelen, så att den skjuts ut till OFF-positionen, för att spara de nya inställningarna och slå av receivern.**



Gjorda inställningar börja gälla nästa gång receivern slås på.

## ■ Högtalarimpedans SPEAKER IMP.

Använd denna funktion till att ställa in högtalarimpedansen på receivern i enlighet med högtalarnas impedans.

Alternativ: **8ΩMIN**, **6ΩMIN**

- Välj "8ΩMIN" för att ställa in högtalarimpedansen på 8 Ω.
- Välj "6ΩMIN" för att ställa in högtalarimpedansen på 6 Ω.

SPEAKER IMP.	Högtalare	Impedansnivå
8ΩMIN	Fram	Varje högtalares impedans måste vara minst 8 Ω.
	Mitt	
	Surround	Varje högtalares impedans måste vara minst 8 Ω.
	Bakre surround	
6ΩMIN	Fram	Varje högtalares impedans måste vara minst 4 Ω.
	Mitt	
	Surround	Varje högtalares impedans måste vara minst 6 Ω.
	Bakre surround	

## ■ Fjärrsensor REMOTE SENSOR

Använd denna funktion till att koppla in eller ur signalmottagningsmöjligheten för fjärrkontrollsensorn på receiverns framsida.

Alternativ: **ON**, **OFF**

- Välj "ON" om signalmottagningen för fjärrkontrollsensorn ska vara inkopplad.
- Välj "OFF" om signalmottagningen för fjärrkontrollsensorn ska vara urkopplad.

## Anmärkning

Vi rekommenderar att parametern ställs på "ON" i de flesta fall.

## Wake on RS-232C-åtkomst

### RS-232C STANDBY

Använd denna funktion till att välja huvruvida receiveern ska kunna överföra data via RS-232C-gränssnittet medan receiveern står i beredskapsläget.

Alternativ: YES, NO

Ursprunglig inställning:

[Modeller till USA och Kanada]: YES

[Övriga modeller]: NO

- Välj "YES" för att möjliggöra överföring av data via RS-232C-gränssnittet.
- Välj "NO" för att hindra överföring av data via RS-232C-gränssnittet.

## Fjärrkontroll AMP ID

### RC AMP ID

Använd denna funktion till att ställa in receiveerns AMP ID-kod för fjärrkontrollsidentifiering.

Alternativ: ID1, ID2

- Välj "ID1", om fjärrkontrollens AMP ID-bibliotekskod är inställd på "2001".
- Välj "ID2", om fjärrkontrollens AMP ID-bibliotekskod är inställd på "2002".

### Inställning av AMP ID-kod för fjärrmanövrering

#### 1 Ställ manövreringslägesväljaren i läget

**13 AMP** eller **13 SOURCE**.

#### 2 Tryck in och håll **23 LEARN** intryckt i cirka tre sekunder med en kulspetspenna eller ett liknande föremål och tryck sedan upprepade gånger på **4 </>** tills "L;AMP" visas i displayfönstret **12** på fjärrkontrollen.

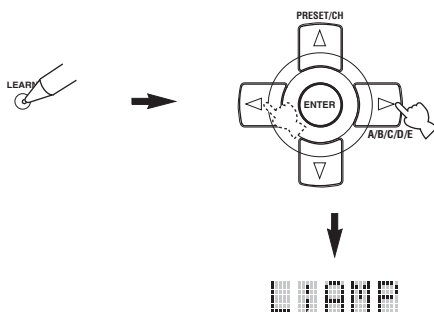

#### Anmärkningar

- Se till att hålla **23 LEARN** intryckt i minst tre sekunder, eftersom inlärningsprocessen annars startar.
- Om vart och ett av följande steg inte slutförs inom 30 sekunder, så kopplas inställningsläget automatiskt ur. Börja i så fall om från och med punkt 2.

#### 3 Tryck på **4 ENTER**.

Den fyrsiffriga koden inställd för valt inmatningsområde visas i displayfönstret **12** på fjärrkontrollen.

#### 4 Använd sifferknapparna **6** till att mata in den fyrsiffriga AMP ID-koden för fjärrmanövrering för det inmatningsområde som ska användas.

AMP ID-fjärrstyrning skod*1	Funktion	RC AMP ID*2
2001 (ursprunglig inställning)	Manövrerar receiveern med förvald kod.	ID1 (ursprunglig inställning)
2002	Manövrerar receiveern med en alternativ kod.	ID2

\*1 Inställning på fjärrkontrollen.

\*2 Inställning på receiveern.

#### 5 Tryck på **4 ENTER** för att ställa in numret.

"OK" visas i displayfönstret **12**, om inställningen lyckades.

"NG" visas i displayfönstret **12** om inställningen inte lyckades. Börja i så fall om från och med punkt 2.

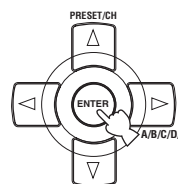

#### 6 Tryck en gång till på **23 LEARN** för att gå ur inställningsläget.



## Fjärrkontroll TUNER ID

### RC TUNER ID

Använd denna funktion till att ställa in receiveerns TUNER ID-kod för fjärrkontrollsidentifiering.

Alternativ: ID1, ID2

- Välj "ID1", om fjärrkontrollens TUNER ID-bibliotekskod är inställd på "2602".
- Välj "ID2", om fjärrkontrollens TUNER ID-bibliotekskod är inställd på "2603".

### Inställning av TUNER ID-fjärrstyrningskod

#### 1 Ställ manövreringslägesväljaren i läget **14 AMP** eller **14 SOURCE** och tryck sedan på **1 TUNER** på fjärrkontrollen för att välja radiomottagaren för ändring av fjärrkontrollens ID-kod.

- 2 Tryck in och håll  LEARN intryckt i cirka tre sekunder med en kulspeppenna eller ett liknande föremål tills "L;TUN" och "TUNER" visas växelvis i displayfönstret (12).**



**Anmärkningar**

- Se till att hålla  LEARN intryckt i minst tre sekunder, eftersom inlärningsprocessen annars startar.
- Om vart och ett av följande steg inte slutförs inom 30 sekunder, så kopplas inställningsläget automatiskt ur. Börja i så fall om från och med punkt 2.

- 3 Tryck på  ENTER.**

Den fyrsiffriga koden inställd för valt inmatningsområde visas i displayfönstret (12) på fjärrkontrollen.

- 4 Tryck på sifferknapparna (6) för att mata in den fyrsiffriga fjärrstyrningskoden för det inmatningsområde som ska användas.**

TUNER ID-fjärrstyrning skod*1	Funktion	RC TUNER ID*2
2602 (ursprunglig inställning)	Manövrerar receivern med förvald kod.	ID1 (ursprunglig inställning)
2603	Manövrerar receivern med en alternativ kod.	ID2

\*1 Inställning på fjärrkontrollen.

\*2 Inställning på receivern.

- 5 Tryck på  ENTER för att ställa in numret.**

"OK" visas i displayfönstret (12), om inställningen lyckades.

"NG" visas i displayfönstret (12) om inställningen inte lyckades. Börja i så fall om från och med punkt 2.

- 6 Tryck en gång till på  LEARN för att gå ur inställningsläget.**



Se sidan 120 angående manövrering av avancerade inställningar.

- Stationssökningssteg TUNER FRQ STEP (Gäller endast modell till Asien och General-modell)**

Använd denna funktion till att ställa in stationssökningssteget i enlighet med den frekvensintervall som gäller i det område där receivern används.

Alternativ: **AM10/FM100, AM9/FM50**

- Välj "AM10/FM100" för Nord-, Central- och Sydamerika.
- Välj "AM9/FM50" för alla andra områden.

- Bi-AMP (två förstärkare) BI-AMP**

Använd denna funktion till att koppla in eller ur funktionen för tvådelad förstärkning.

Alternativ: **ON, OFF**

- Välj "ON" för att aktivera funktionen för tvådelad förstärkning.
- Välj "OFF" för att avaktivera funktionen för tvådelad förstärkning.

**Anmärkning**

När "BI-AMP" är inställt på "ON" går det inte att använda högtalarutgångarna SURROUND BACK för att ansluta bakre surroundhögtalare, eftersom högtalarutgångarna SURROUND BACK redan används i anslutningen för tvådelad förstärkning (se sid. 19).



**■ Initiering av parametrar INITIALIZE**

Använd denna funktion till att återställa receivers parametrar till de ursprungliga fabriksinställningarna. Det är möjligt att välja vilken parameterkategori som ska återställas.

Alternativ: DSP PARAM, VIDEO, NETWORK, ALL, **CANCEL**

- Välj "DSP PARAM" för att återställa samtliga parametrar för ljudfältprogram (se sid. 71).
- Välj "VIDEO", men ej "Short Message" och "On Screen" (se sid. 87).
- Välj "NETWORK" för att återställa nätverks- och USB-parametrarna (se sid. 91).
- Välj "ALL" för att återställa samtliga parametrar på receivern.
- Välj "CANCEL" för att avbryta återställningen.

**Anmärkningar**

- Använd "Initialize" på menyn för ljudfältprogram till att återställa önskade parametrar för ljudfältprogram (se sid. 77).
- När nätverksinställningarna är återställda är "DHCP" i "NET/USB" automatiskt satt till "On" (se sid. 91) och det registrerade klient-ID för denna enhet på din Yamaha MCX-2000 är rensat (se sid. 64).

**■ TV-format TV FORMAT**

Använd denna funktion till att ställa in det färgavkodningsformat som gäller för TV:n.

Alternativ: NTSC, PAL

Ursprunglig inställning:

[modeller till USA, Kanada, Korea och General-modell]:

NTSC

[Övriga modeller]: PAL

**Anmärkning**

Denna parameterinställning påverkar endast en videomonitor som är ansluten till utgångarna MONITOR OUT. Den påverkar inte en Zone 2-videomonitor ansluten till utgångarna ZONE 2 VIDEO.

**■ HDMI-monitorkontroll MONITOR CHECK**

Använd denna funktion till att koppla in eller ur monitorkontrollen på receivern. Medan "MONITOR CHECK" är inställt på "YES" tar receivern emot information om tillgängliga videosignalupplösningar från en HDMI-ansluten videomonitor varpå endast upplösningar som stöds av aktuell videomonitor kan väljas i "HDMI Resolution" (se sid. 87). Medan "MONITOR CHECK" är inställt på "SKIP" är det möjligt att välja vilken upplösning som helst i "HDMI Resolution".  
Alternativ: **YES, SKIP**

**■ GUI-språk GUI LANGUAGE**

Använd denna funktion till att välja önskat språk för visning på receivers GUI-meny (GUI = grafiskt användargränssnitt).

Alternativ: **ENGLISH** (engelska),

JAPANESE (japanska), FRENCH (franska),

GERMAN (tyska), SPANISH (spanska),

RUSSIAN (ryska)

# Felsökning

Gå igenom tabellen nedan, om receiveern inte tycks fungera korrekt. Om aktuellt problem inte finns upptaget i tabellen nedan, eller om det inte kan lösas med hjälp av anvisningarna i felsökningstabellen, så slå av receiveern, koppla loss nätkabeln och kontakta närmaste auktoriserade Yamaha-handlare eller servicecenter.

## ■ Allmänt

Problem	Orsak	Åtgärd	Se sidan
<b>Receiveern slås inte på eller ställs i beredskapsläget kort efter att strömmen har slagits på.</b>	Nätkabeln är inte ansluten eller stickkontakten är inte ordentligt isatt.	Anslut nätkabeln ordentligt.	—
	Inställningen av högtalarimpedans är inte korrekt.	Ställ in högtalarimpedansen så att den passar högtalarna.	33
	Skyddskretsen har aktiverats.	Se till att alla anslutningar av högtalare på receiveern och på alla högtalarna är korrekta samt att ledningarna för samtliga anslutningar inte vidrör något annat än sina respektive in/utgångar.	15
	Receiveern har utsatts för en kraftig yttre elstöt (t.ex. ett blixtnedslag eller kraftig statisk elektricitet).	Ställ receiveern i beredskapsläget, koppla loss nätkabeln, anslut nätkabeln igen efter 30 sekunder och använd sedan receiveern normalt.	—
<b>Inget ljud.</b>	Felaktiga kabelanslutningar för insignaler eller utsignaler.	Anslut kablarna ordentligt. Om problemet kvarstår, kan det bero på defekta kablar.	23-30
	Ljudingångsvalet är inställt på "HDMI", "COAX/OPT" eller "ANALOG".	Ställ in ljudingångsvalet på "AUTO".	42
	Ljudingångsvalet är inställt på "ANALOG" medan källkomponenten matar ut digitala ljudsignaler.	Ställ in ljudingångsvalet på "AUTO" eller "COAX/OPT".	42
	Ingen tillämpbar ingångskälla har valts.	Välj en lämplig ingångskälla med hjälp av ingångsväljaren <b>ⓈINPUT</b> på frontpanelen (eller en ingångsväljare <b>Ⓢ</b> ) på fjärrkontrollen).	41, 42
	Högtalaranslutningarna är inte ordentligt gjorda.	Rätta till anslutningarna.	15
	Volymen är nerskruvad.	Vrid upp volymen.	—
	Ljudet är dämpat.	Tryck på <b>ⓈMUTE</b> eller <b>ⓈVOLUME +/-</b> på fjärrkontrollen för att återställa ljudutmatningen och reglera därefter volymen.	43
	Signaler som inte kan återges av receiveern matas in från en källkomponent, exempelvis från en cd-romskiva.	Spela upp en källa vars signaler kan återges av receiveern.	—
	De HDMI-komponenter som är anslutna till receiveern stöder inte de standarder som gäller för HDCP-kopieringsskydd.	Anslut HDMI-komponenter som stöder de standarder som gäller för HDCP-kopieringsskydd.	21
	"Support Audio" är inställt på "Other" och inga "HDMI"-ljudsignaler återges med receiveern.	Ställ in "Support Audio" på "RX-V3800" i "Option".	95
<b>Ingen bild.</b>	Videoutgången för bildutmatning är inte av samma typ som den videoingång som bildsignalerna matas in i.	Ställ in "Conversion" på "On" eller anslut källkomponenterna på samma sätt som videomonitorn har anslutits till receiveern.	86
	Receiveern matar ut videosignaler som inte stöds av den videomonitorn som är ansluten till utgången HDMI OUT.	Ställ in "INITIALIZE" på "VIDEO" för att återställa videoparametrarna.	123
		Ställ in "MONITOR CHECK" på "YES".	123
	Läget Pure Direct är inkopplat.	Koppla ur läget Pure Direct.	51
Videosignaler som inte är av standardformat matas in.			

Problem	Orsak	Åtgärd	Se sidan
<b>Inga korta meddelanden visas på ansluten videomonitor.</b>	“Short Message” är inställt på “Off”.	Ställ in “Short Message” på “On”.	87
	“Conversion” är inställt på “Off”.	Ställ in “Conversion” på “On”.	86
	Signalerna som matas in via HDMI-ingångarna matas ut via utgången HDMI OUT. HDTV-videosignaler matas in.		
<b>Ljudet upphör plötsligt.</b>	Skyddskretsen har aktiverats på grund av kortslutning etc.	Kontrollera att inställningen av högtalarimpedans är korrekt. Kontrollera att högtalarledningarna inte är i kontakt med varandra, och slå sedan på receivern igen.	33, 120 —
	Insomningstimern har stängt av receivern.	Slå på receivern och spela sedan upp källan igen.	—
	Ljudet är dämpat.	Tryck på <b>MUTE</b> eller <b>VOLUME +/-</b> på fjärrkontrollen för att koppla in ljudutmatning igen.	43
<b>Ljud återges endast via högtalaren på en sida.</b>	Felaktiga kabelanslutningar.	Anslut kablarna ordentligt. Om problemet kvarstår, kan det bero på defekta kablar.	15
	Inställningar i “Speaker Level” är felaktiga.	Justera “Speaker Level”-inställningarna.	91
<b>Endast mitthögtalaren matar ut påtagligt ljud.</b>	När en enkanalig källa spelas med ett CINEMA DSP-program, riktas källsignalen till mittkanalen, och framhögtalarna och surroundhögtalarna matar ut effektljud.		
<b>Inget ljud hörs från mitthögtalaren.</b>	“Center” i “Speaker Set” är inställt på “None”.	Ställ in “Center” på “Small” eller “Large”.	89
	Något av HiFi DSP-programmen (utom “7ch Stereo”) har valts vid inmatning från en 2-kanalig analog källa.	Prova med ett annat ljudfältprogram för att återge ljud via mitthögtalaren.	45
<b>Inget ljud hörs från högtalarna för närvarokänsla.</b>	Ljudfältprogrammen är avstängda.	Tryck på <b>STRAIGHT</b> för att koppla in dem.	50
	Du använder en källa eller programkombination som inte matar ut ljud från alla kanaler.	Försök med ett annat ljudfältprogram.	41
<b>Inget ljud hörs från surroundhögtalarna.</b>	“Surround” i “Speaker Set” är inställt på “None”.	Ställ in “Surround” på “Small” eller “Large”.	89
	Receivern står i läget “STRAIGHT” och en enkanalig källa spelas upp.	Tryck på <b>STRAIGHT</b> på frontpanelen, så att indikeringen “STRAIGHT” på frontpanelens display slocknar.	50
<b>Inget ljud hörs från subwoofern.</b>	“Bass Out” i “Speaker Set” är inställt på “Front” när en Dolby Digital- eller DTS-signal spelas.	Ställ in “Bass Out” på “SWFR” eller “Both”.	89
	“Bass Out” i “Speaker Set” är inställt på “SWFR” eller “Front” vid uppspelning av en 2-kanalig källa.	Ställ in “Bass Out” på “Both”.	89
	Källan innehåller inga lågfrekventa signaler.		
<b>Inget ljud hörs från de bakre surroundhögtalarna.</b>	“Surround” i “Speaker Set” är inställt på “None” och “Surround Back” är automatiskt inställt på “None”.	Ställ in “Surround” och “Surround Back” på en annan inställning än “None”.	89
	“Surround Back” i “Speaker Set” är inställt på “None”.	Ställ in “Surround Back” på en annan inställning än “None”.	89
	Läget CINEMA DSP 3D är inkopplat.	Ställ in CINEMA DSP 3D-läget på “OFF”.	50

Problem	Orsak	Åtgärd	Se sidan
<b>Ljudingångskällor kan inte återges i önskat digitalt ljudsignalfORMAT. (Indikeringen för önskad ingångskälla eller för önskad dekoder visas inte på frontpanelens display.)</b>	Den anslutna komponenten är inte inställd för att mata ut digitala Dolby Digital- eller DTS-signaler.	Utför en lämplig inställning genom att följa anvisningarna i bruksanvisningen till komponenten.	—
	Ljudingångsualet är inställt på "ANALOG".	Ställ in ljudingångsualet på "AUTO".	42
<b>Ett brummande ljud kan höras.</b>	Felaktiga kabelanslutningar.	Anslut ljudkablarna ordentligt. Om problemet kvarstår, kan det bero på defekta kablar.	—
	Ingen anslutning har gjorts från skivspelaren till GND-kontakten.	Anslut skivspelarens jordkabel till jordintaget GND på receiveern.	27
<b>Volymnivån är låg vid uppspelning av en skiva.</b>	Skivan spelas på en skivspelare med en MC-pickup.	Anslut skivspelaren till receiveern via en tonhuvudsförstärkare för MC-pickup.	27
<b>Volymnivån kan inte höjas, eller ljudet är förvrängt.</b>	Den komponent som är ansluten till AUDIO OUT (REC)-utgångarna på receiveern är avstängd.	Slå på strömmen till komponenten.	—
<b>Ljudeffekten kan inte spelas in.</b>	Det går inte att spela in ljudeffekten med någon inspelningskomponent.		
<b>En viss källa kan inte spelas in med en digital inspelningskomponent ansluten till utgången DIGITAL OUTPUT.</b>	Källkomponenten är inte ansluten till ingångarna DIGITAL INPUT på receiveern.	Anslut källkomponenten till DIGITAL INPUT-ingången.	24, 27
	Vissa komponenter kan inte spela in Dolby Digital- eller DTS-källor.		
<b>En viss källa kan inte spelas in med en analog komponent ansluten till AUDIO OUT (REC)-utgångarna.</b>	Källkomponenten är inte ansluten till de analoga AUDIO IN-uttagen på denna enhet.	Anslut källkomponenten till de analoga AUDIO IN-ingångarna.	27
<b>Ljutfältsparametrarna och vissa andra inställningar på receiveern kan inte ändras.</b>	"Memory Guard" i "Option" är inställt på "On".	Ställ in "Memory Guard" på "Off".	95
<b>Receiveern fungerar inte som den ska.</b>	Den interna mikrodatoren har låsts av en yttre elektrisk stöt (som t.ex. blixtnedslag eller kraftig statisk elektricitet) eller på grund av att strömförsörjningen har för låg spänning.	Koppla loss nätkabeln från nätuttaget och anslut den sedan igen efter ungefär 30 sekunder.	—
<b>Meddelandet "CHECK SP WIRES" visas på frontpanelens display.</b>	Högtalarkablar har kortslutits.	Se till att alla högtalarkablar är korrekt anslutna.	15
<b>Det förekommer störningar från digital utrustning eller radiofrekvensutrustning.</b>	Receiveern står för nära den digitala utrustningen eller högfrequensutrustningen.	Flytta receiveern längre bort från sådan utrustning.	—
<b>Bilden har störningar.</b>	Videokällan använder förvrängda eller kodade signaler för att förhindra kopiering.		
<b>Receiveern ställs plötsligt i strömberedskap.</b>	Temperaturen inuti receiveern har blivit för hög och skyddskretsen mot överhettning har aktiverats.	Vänta cirka 1 timme på att receiveern ska svalna och slå sedan på den igen.	—

## ■ Tuner

	Problem	Orsak	Åtgärd	Se sidan
FM	<b>FM-mottagning i stereo är brusig.</b>	Karakteristiken hos FM-sändningar i stereo kan orsaka detta problem när sändaren är för långt bort eller antennsignalen är för svag.	Kontrollera antennanslutningarna.	32
			Försök med att använda en riktad FM-antenn av hög kvalitet.	—
			Använd metoden för manuell stationsinställning.	53
	<b>Distorsion förekommer och det går inte att få en klar mottagning ens med en bra FM-antenn.</b>	Flervägs interferensstörningar förekommer.	Justera antennens position för att eliminera flervägs interferens.	—
FM	<b>Önskad station kan inte ställas in med metoden för automatisk stationsinställning.</b>	Signalen är för svag.	Använd en riktad FM-antenn av hög kvalitet.	—
			Använd metoden för manuell stationsinställning.	53
	<b>Tidigare förinställda stationer kan inte längre ställas in.</b>	Receivern har varit urkopplad under en lång period.	Lagra stationerna i förval igen.	54
AM	<b>Önskad station kan inte ställas in med metoden för automatisk stationsinställning.</b>	Signalen är svag, eller så är antennanslutningen dålig.	Se till att AM-ramantennen är ordentligt ansluten och rikta den för bästa mottagning.	—
			Använd metoden för manuell stationsinställning.	53
	<b>Det förekommer hela tiden knastrande eller vislande ljud.</b>	Medföljande AM-ramantenn är inte ansluten.	Anslut AM-ramantennen korrekt, även om en utomhusantenn används.	32
Störningar kan uppstå på grund av åskväder, lysrörsbelysning, motorer, termostater och andra elektriska apparater.			Använd en utomhusantenn och en jordledning. Det hjälper till en viss del, men det är svårt att få bort allt brus.	—
	<b>Det förekommer surrande och vinande ljud.</b>	En TV-apparat används i närheten.	Flytta receivern längre bort från TV:n.	—

## ■ Fjärrkontroll

Problem	Orsak	Åtgärd	Se sidan
<b>Fjärrkontrollen fungerar inte alls eller fungerar dåligt.</b>	För långt avstånd eller fel vinkel.	Fjärrkontrollen fungerar inom ett längsta avstånd på 6 m och i högst 30 graders vinkel från frontpanelen.	34
	Fjärrkontrollsensorn på receiveern utsätts för direkt solljus eller stark belysning (från ett lysrör av invertertyp etc.).	Ställ receiveern på ett annat ställe.	—
	Batterierna är svaga.	Byt ut alla batterierna.	5
	Batterierna räcker inte länge och laddas fort ur.	Användning av alkaliska batterier rekommenderas bestämt.	—
	Manövreringslägesväljaren är inställd i fel läge.	Ställ manövreringslägesväljaren i korrekt läge. När denna enhet ska styras, ställ in den på <b>AMP</b> -läget. När en komponent som valts med ingångsväljarknappen ska styras, ställ in den på <b>SOURCE</b> -läget. När teven som är angiven i DTV- eller PHONO-området ska styras, ställ in den på <b>TV</b> -läget.	—
	Fjärrkontrollkoden är inte korrekt inställd.	Ställ in fjärrstyrningskoden korrekt med hjälp av "Lista över fjärrstyrningskoder" i slutet av denna bruksanvisning.	105
	Prova att ställa in en annan kod för samma tillverkare med hjälp av "Lista över fjärrstyrningskoder" i slutet av denna bruksanvisning.	105	
	Bibliotekskoden för fjärrkontrollen och fjärrkontroll-ID för denna enhet överensstämmer inte.	Anpassa fjärrkontroll-ID för denna enhet med korresponderande bibliotekskod för fjärrkontrollen.	105
<b>Fjärrkontrollen fungerar inte alls eller fungerar dåligt.</b>	Även om fjärrstyrningskoden är korrekt inställd, så finns det vissa modeller som inte reagerar på fjärrkontrollen.	Använd inlärningsfunktionen för att programmera in de nödvändiga funktionerna separat till programmeringsbara knappar.	107
<b>Fjärrkontrollen kan inte lära sig nya funktioner.</b>	Batterierna i denna fjärrkontroll och/eller i den andra fjärrkontrollen är för svaga.	Byt ut batterierna.	5
	Avståndet mellan de två fjärrkontrollerna är för stort eller för kort.	Placera fjärrkontrollerna på lämpligt avstånd.	107
	Signalkodningen eller moduleringen hos den andra fjärrkontrollen är inte kompatibel med denna fjärrkontroll.	Inläring kan inte göras.	—
	Minnet är fullt.	Radera andra funktioner som inte längre behövs för att skapa plats för nya funktioner.	112

## ■ HDMI

Felmeddelande	Orsak	Åtgärd	Se sidan
<b>Device Over</b>	Antalet anslutna HDMI-komponenter överskrider maximalt antal.	Minska antalet anslutna HDMI-komponenter.	—
<b>HDCP Error</b>	HDCP-verifiering misslyckades.	Kontrollera att anslutna HDMI-komponenter stöder HDCP kopieringsskyddsstandarder.	—

HDMI Message	Orsak	Åtgärd	Se sidan
<b>Out of Resolution</b>	Ansluten monitor är inte kompatibel med upplösningen i inmatade videosignaler eller också består inmatade videosignaler av analoga komponentvideosignaler med upplösningen 1080p.	Ställ in upplösningen i de utgående videosignalerna på källkomponenten på korrekt sätt.	—

## ■ Nätverk och USB

Problem	Orsak	Åtgärd	Se sidan
<b>Datorservern/MCX-2000/ Internetradiation fungerar inte ordentligt.</b>	IP-adressen är inte korrekt angiven.	Ställ DHCP-serverfunktionen på routern till PÅ. Alternativt, utför manuell konfiguration i enlighet med aktuell användarmiljö.	91
	Nätverkskabeln är inte ansluten.	Anslut den ordentligt.	31
<b>Musiken på datorservern kan inte spelas upp.</b>	Windows Media Player 11 eller Windows Media Connect 2.0 är inte installerat i datorn.	Installera Windows Media Player 11 eller Windows Media Connect 2.0 i datorn.	—
	Musiken är inspelad i ett format som inte kan spelas upp på denna enhet. Denna enhet kan inte spela upp andra format än WMA, MP3 och WAV (PCM-format). Notera också att den inte kan spela vissa musikfiler även om dessa är inspelade i WMA, MP3 eller WAV-format.	Spela musik inspelad i ett format som denna enhet stöder.	—
	Musiken är kopieringsskyddad.	Denna enhet kan inte spela upp kopieringsskyddad musik.	—
<b>Windows Media Player 11 eller Windows Media Connect 2.0 kan inte anslutas.</b>	Windows XP datorn är inloggad till en domän.	Logga in på den lokala maskinen istället för domänen.	—
<b>Servern MusicCAST kan inte anslutas.</b>	Du försöker ansluta till MCX-1000. Servern MusicCAST som denna enhet kan anslutas till är MCX-2000.	Använd MCX-2000 eller datorserver.	—
	Automatisk konfiguration har inte utförts.	Utför "Auto Configure".	63
<b>"Urkopplad" visas när en USB-enhet är ansluten.</b>	Denna enhet kände igen USB-enheten som en otillåten enhet.	Slå av och på denna enhet igen.	65
<b>Internetradiation kan inte spelas upp.</b>	Brandväggen på nätverksenheten är aktiverad. Internetradiation kan endast spelas upp när den passerar genom porten angiven för varje radiostation. Portnumret varierar beroende på radiostation.	Kontrollera inställningen av brandväggen för nätverksenheten.	—
	Anslutningen till Internet är bruten.	Kontrollera konfigurationen av nätverksenheten och kontakta sedan leverantören av nätverksanslutning.	—

Problem	Orsak	Åtgärd	Se sidan
<b>Musikfilerna och katalogerna på USB-enheten kan inte visas.</b>	Musikfilerna och katalogerna är placerade utanför FAT-området.	Placera musikfilerna och mapparna i FAT-området.	—
	Du försöker bläddra igenom katalognivåer lägre än 8 nivåer eller en katalog med mer än 500 filer.	Modifiera datastrukturen på din USB-enhet.	—
<b>USB-enheten kan inte upptäckas.</b>	USB-enheten är av annan klass än USB masslagrings USB minnesenhet eller bärbar USB-ljudspelare.	Denna enhet kan endast upptäcka en USB masslagrings USB minnesenhet eller bärbar USB-ljudspelare. Notera vidare att den inte kan upptäcka vissa USB-enheter även om de är sådana som beskrivs ovan.	65
		En del enheter upptäcks enklare om de sätts i denna enhet innan den slås på.	65
<b>Receivern återkallar inte korrekt post vid tryckning på en sifferknapp (1-8).</b>	Ansluten USB-enhet är felaktig.	Anslut den USB-enhet som innehåller den förinställda posten ifråga.	65
	Den katalog som innehåller den valda posten har ändrats.	Förinställ den önskade posten till sifferknappen (1-8) igen.	65
<b>Receivern återkallar inte vald post vid tryckning på en sifferknapp (1-8).</b>	USB-enheten är inte korrekt ansluten.	Anslut korrekt USB-enhet ordentligt.	65
	Datorn eller MCX-2000 som innehåller den valda posten är avslagen.	Slå på datorn eller MCX-2000.	63
	Den valda Internetradiostationen är tillfälligt otillgänglig eller ur funktion.	Prova igen medan den valda Internetradio erbjuder tjänsten ifråga.	64
		Förinställ andra Internetradiostationer.	65
Statusmeddelande	Orsak	Åtgärd	Se sidan
<b>Please wait</b>	Denna enhet håller just på att identifiera anslutningen till ditt nätverk.	Detta är inget systemfel. Vänta en liten stund.	—
	Denna enhet håller på att känna igen anslutningen till din USB-minnesenhet eller bärbar USB-ljudspelare.	Detta är inget systemfel. Vänta en liten stund.	—
<b>Please wait (Starting Server)</b>	Denna enhet håller på att väcka MCX-2000 som har varit i beredskapsläge.	Vänta ungefär 20 sekunder.	—
<b>Connect error</b>	Ett problem med signalvägen från ditt nätverk till denna enhet förekommer.	Kontrollera anslutningen mellan denna enhet och LAN-porten på din router eller hubb.	31
		Se till att din router är ordentligt ansluten och påslagen. Kontrollera också att det modem som används är ordentligt anslutet och påslaget vid ett försök att lyssna på Internetradio.	31
<b>Disconnected</b>	Din USB-minnesenhet eller bärbar USB-ljudspelare har kopplats ur från USB-porten på denna enhet.	Kontrollera anslutningen mellan denna enhet och din USB-minnesenhet eller bärbar USB-ljudspelare.	—
	Datorservern eller MCX-2000 tidigare ansluten till denna enhet existerar inte längre.	Anslut denna enhet till en tillgänglig datorservr eller MCX-2000.	63
	Det är ett problem med signalvägen från din USB-minnesenhet eller bärbar USB-ljudspelare till denna enhet.	Stäng av denna enhet och återanslut USB-minnesenheten eller bärbar USB-ljudspelare till USB-porten på denna enhet.	33
	Försök återställa din USB-minnesenhet eller bärbar USB-ljudspelare.	—	—



Statusmeddelande	Orsak	Åtgärd	Se sidan
<b>Access error</b>	Denna enhet kan inte nå din USB-minnesenhet eller bärbar USB-ljudspelare.	Försök en annan USB-minnesenhet eller bärbar USB-ljudspelare.	—
	Det är ett problem med signalvägen från din USB-minnesenhet eller bärbar USB-ljudspelare till denna enhet.	Stäng av denna enhet och återanslut USB-minnesenheten eller bärbar USB-ljudspelare till USB-porten på denna enhet.	33
		Försök återställa din USB-minnesenhet eller bärbar USB-ljudspelare.	—
<b>Unable to play</b>	Denna enhet kan inte spela upp de låtar som finns lagrade på din dator.	Se till att Windows Media Connect 2.0 är installerat på din dator.	—
		Kontroller att sångerna lagrade på din dator är spelbara (MP3, WMA och WAV).	—
		Lagra några andra spelbara musikfiler (MP3, WMA och WAV) på din dator.	—
	Nätverket kan vara överbelastat med tung trafik och uppspelning avbryts.	Försök förbereda ett nätverk exklusivt för denna enhet, separat från den allmänna nätverkstrafiken.	—
<b>List updated</b>	Listan över innehåll lagrat på din datorserver eller MCX-2000 har uppdaterats.		
<b>Bookmark ON</b>	Den önskade Internetradiostationen har lagts till på listan "Bookmarks".		
<b>Bookmark OFF</b>	Den lagrade Internetradiostationen har tagits bort från listan "Bookmarks".		
<b>Empty Memory!</b>	Ingen post har tilldelats den valda sifferknappen.	Tilldela önskad post till sifferknappen ifråga.	65
<b>Not found!</b>	Receivern kan inte hitta den tilldelade posten för vald sifferknapp.	Anslut den USB-enhet som innehåller den förinställda posten ifråga.	65
		Slå på datorn eller MCX-2000.	63
		Prova igen medan den valda Internetradion erbjuder tjänsten ifråga.	64
		Förinställ den önskade posten till sifferknappen (1-8) igen.	65

## ■ iPod

### Anmärkning

Om ett överföringsfel har inträffat utan att något statusmeddelande visas på frontpanelens display eller på videomonitorn, så kontrollera anslutningen till iPod-spelaren (se sid. 30).

Statusmeddelande	Orsak	Åtgärd	Se sidan
<b>Loading...</b>	<p>Receivern håller just på att identifiera anslutningen till en iPod-spelare.</p> <p>Receivern håller just på att hämta låtlistor från en iPod-spelare.</p>		
<b>Connect error</b>	Ett problem med signalvägen från en iPod-spelare till receivern förekommer.	<p>Slå av receivern och gör om anslutningen av den universella Yamaha iPod-dockningsstationen till DOCK-kopplingen på receivern.</p> <p>Prova att återställa iPod-spelaren.</p>	30 —
<b>Unknown iPod</b>	Den iPod-spelare som används stöds inte av receivern.	Endast iPod (Click and Wheel), iPod nano och iPod mini stöds.	—
<b>iPod connected</b>	En iPod-spelare är korrekt stationerad i en universell Yamaha iPod-dockningsstation (t.ex. YDS-10, säljs separat) ansluten till kopplingen DOCK på receivern och anslutningen mellan iPod-spelaren och receivern är fullbordad.		
<b>Disconnected</b>	En iPod-spelare har tagits ur Yamaha:s universella iPod-dockningsstation (t.ex. YDS-10, som säljs separat) ansluten till kopplingen DOCK på receivern.	Stationera iPod-spelaren i den universella Yamaha iPod-dockningsstation (t.ex. YDS-10, som säljs separat) som är ansluten till kopplingen DOCK på receivern.	30
<b>Unable to play</b>	Receivern kan inte spela upp de låtar som finns lagrade i iPod-spelaren.	<p>Kontrollera att de låtar som finns lagrade i iPod-spelaren är spelbara.</p> <p>Lagra andra spelbara musikfiler i iPod-spelaren.</p>	— —

## ■ Auto Setup

### Före Auto Setup-inställning

Felmeddelande	Orsak	Åtgärd	Se sidan
<b>Connect MIC!</b>	Optimeringsmikrofonen är inte ansluten.	Anslut den medföljande optimeringsmikrofonen till OPTIMIZER MIC-uttaget på frontpanelen.	37
<b>Unplug Phones!</b>	Ett par hörlurar är anslutna.	Koppla ur hörlurarna.	—
<b>No Setup Menu!</b>	“Skip” har ställts in på inställningsmenyn för allt.	Ställ in den önskade menyposten på “Check”.	39
<b>Memory Guard!</b>	“Memory Guard” är inställt på “On”.	Ställ in “Memory Guard” på “Off”.	95

## Under pågående Auto Setup-inställning

Felmeddelande	Orsak	Åtgärd	Se sidan
<b>E01:No Front SP</b>	Inga signaler för vänster/höger framkanal upptäcks.	Kontrollera anslutningarna av vänster/höger framhögtalare.	15
<b>E02:No Sur. SP</b>	Inga signaler för surroundkanalen upptäcks.	Kontrollera anslutningarna av surroundhögtalarna.	15
<b>E03:No PRNS SP</b>	Inga signaler för kanalerna för närvarokänsla upptäcks.	Kontrollera anslutningarna av högtalare för närvarokänsla.	15
<b>E04:SBR → SBL</b>	Endast den högra bakre surroundkanalsignalen igenkänns.	Anslut den bakre surroundhögtalaren till SURROUND BACK SINGLE-kontakten om du har bara en bakre surroundhögtalare.	15
<b>E05:Noisy</b>	Bakgrundsstörningarna är för höga.	Prova att utföra "Auto Setup"-inställningen i en tyst miljö.	—
		Stäng av störande elapparater, såsom luftkonditionerare, eller flytta bort dem från optimeringsmikrofonen.	—
<b>E06:Check Sur.</b>	Bakre surroundhögtalare är anslutna, men vänster/höger surroundhögtalare är det inte.	Se till att ansluta surroundhögtalare, när bakre surroundhögtalare ska användas.	15
<b>E07:No MIC</b>	Optimeringsmikrofonen kopplades loss under pågående "Auto Setup"-inställning.	Anslut den medföljande optimeringsmikrofonen till OPTIMIZER MIC-uttaget på frontpanelen.	37
<b>E08:No Signal</b>	Optimeringsmikrofonen igenkänner inga testtoner.	Kontrollera mikrofoninställningen.	37
		Kontrollera anslutningarna av högtalarna och deras placering.	15
<b>E09:User Cancel</b>	"Auto Setup"-inställningen kopplades ur på grund av annan manövrering.	Utför "Auto Setup"-inställningen på nytt.	37
<b>E10:Internal Err.</b>	Ett internt fel har uppstått.	Utför "Auto Setup"-inställningen på nytt.	37

## Efter Auto Setup

Varningsmeddelande	Orsak	Åtgärd	Se sidan
<b>W1:Out of Phase</b>	Högtalarpolariteten är inkorrekt. Detta meddelande kan visas beroende på högtalarna även då högtalarna är korrekt anslutna.	Kontrollera högtalaranslutningarna så att polariteten (+ eller -) är korrekt.	15
<b>W2:Over Distance</b>	Avståndet mellan högtalaren och lyssningsplatsen är över 24 m.	Flytta högtalaren närmare lyssningsplatsen.	—
<b>W3:Level Error</b>	För stor skillnad i volymnivån mellan olika högtalare.	Ändra uppställningen av högtalarna så att alla högtalarna står på platser med liknande förhållanden.	—
		Kontrollera högtalaranslutningarna.	15
		Använd högtalare av samstämmig kvalitet.	—
		Justera den utgående volymen för subwoofern.	37
<b>W4:SP Mismatch</b>	Resultatet av kabelkontroll vid autointällningen "Auto Setup" skiljer sig från inställningen av "Speaker Set" på menyn "Manual Setup".	Använd "Speaker Set" på menyn "Manual Setup" till att ändra högtalarinställningarna manuellt.	88

## Anmärkningar

- Om "ERROR"- eller "WARNING"-skärmen visas, så kontrollera orsaken till problemet och utför sedan "Auto Setup"-inställningen på nytt.
- Om varningsindikeringen "W2" eller "W3" visas, så anger det att justeringar har utförts men att de kanske inte är optimala.
- Beroende på högtalare kan det hända att varningsindikeringen "W1" visas trots att högtalarna är korrekt anslutna.
- Om felet "E10" visas upprepade gånger, så kontakta ett kvalificerat Yamaha-servicecenter.

# Återställning av receivern

Använd denna funktion till att återställa alla parametrar på receivern till de ursprungliga fabriksinställningarna.

## Anmärkningar

- Dessa åtgärder återställer helt och hållet samtliga parametrar på receivern, inklusive de på menyn "SET MENU". Parametrarna på menyn för avancerade inställningar återställs emellertid inte.
- De ursprungliga fabriksinställningarna aktiveras nästa gång receivern slås på.



Tryck när som helst på **Ⓐ MASTER ON/OFF** på frontpanelen, så att den skjuts ut till OFF-positionen, för att vid behov avbryta återställningsproceduren.

**1** Tryck på **Ⓐ MASTER ON/OFF** på frontpanelen, så att den skjuts ut till OFF-positionen, för att slå av receivern.

**2** Tryck in och håll **Ⓟ STRAIGHT** intryckt och tryck därefter **Ⓐ MASTER ON/OFF** inåt till ON-positionen för att slå på receivern.

Receivern slås på och "ADVANCED SETUP" visas på frontpanelens display.



**3** Vrid väljaren **Ⓞ PROGRAM** för att välja "INITIALIZE".

```
INITIALIZE
CANCEL
```

**4** Tryck lämpligt antal gånger på **Ⓟ STRAIGHT** för att välja "ALL".

```
INITIALIZE
ALL
```



- Välj "CANCEL" för att avbryta den pågående återställningen utan att göra några ändringar.
- Videoparametrarna eller parametrarna för ljudfältprogram kan återställas var för sig. Se sidan 123 angående detaljer.

**5** Tryck på **Ⓐ MASTER ON/OFF**, så att den skjuts ut till OFF-positionen, för att bekräfta valet och slå av receivern.

## ■ Ljud- och videosynkronisering (läppsynk)

Läppsynk, en kortform för läppsynkronisering, är en teknisk term som inbegriper både ett problem och en möjlighet att bibehålla ljud- och videosignaler synkroniserade under efterproduktion och överföring. Medan ljud- och videosignalers latenta tillstånd kräver komplexa justeringar av slutanvändaren inkluderar HDMI-version 1.3 en funktion för automatisk ljud- och videosynkronisering med vars hjälp enheter kan utföra denna synkronisering automatiskt och noggrant utan att användaren behöver göra någonting.

## ■ Anslutning för tvådelad förstärkning

Vid anslutning för tvådelad förstärkning används två förstärkare till en högtalare. En förstärkare är ansluten till woofersektionen av en högtalare medan den andra är ansluten till den kombinerade mellanregister- och tweetersektionen. Med detta arrangemang arbetar varje förstärkare över ett begränsat frekvensområde. Just därför att frekvensområdet är begränsat behöver inte varje förstärkare arbeta lika hårt och det är mindre troligt att varje förstärkare påverkar ljudet på något sätt. De interna övergångsfiltren i en högtalare består av ett LPF (lågpassfilter) och ett HPF (högpassfilter). Såsom namnet antyder, låter LPF passera förbi frekvenser under en gränshänsyn och avvisar frekvenser ovanför gränshänsynen. På samma sätt låter HPF passera förbi frekvenser ovanför dess gränshänsyn.

## ■ Komponentvideosignal

Med systemet för komponentvideosignaler separeras videosignalen i Y-signalerna för luminans (ljusstäthet) och Pb- och Pr-signalerna för krominans (färgvärde). Färger kan återges mer naturtroget med detta system eftersom var och en av dessa signaler är oberoende av varandra. Komponentsignalerna kallas även för "färgskillnadssignalerna", eftersom luminanssignalerna är borttagna från färgsignalerna. En monitor med komponentingångar krävs för att kunna mata ut komponentsignaler.

## ■ Sammansatt videosignal

I systemet med komponentvideosignaler består videosignalerna av tre grundelement för videobilden: färg, ljusstyrka och synkroniseringsdata. En kompositvideoutgång på en videokomponent sänder dessa tre element i kombination.

## ■ Deep Color

Djup färg hänvisar till användningen av olika färgdjup vid visning, upp från det 24-bitars färgdjup som förekommer i tidigare versioner av HDMI-specifikationen. Med det extra bitdjupet kan antalet färger i HDTV-bilder och andra visningar öka från miljontals till miljardtals färger, så att färgbandning på bildskärmen kan elimineras till fördel för mjuka tonövergångar och hårfina skillnader mellan färgnyanser. Den ökade kontrastgraden möjliggör mångfaldigt fler grånyanser mellan svart och vitt. Djup färg gör dessutom fler färger tillgängliga inom de gränser som definieras av RGB- eller YCbCr-färgrymden.

## ■ Dialognormalisering

Dialognormalisering är en egenskap hos Dolby Digital eller DTS, som används för att hålla programmen på samma genomsnittliga lyssningsnivå för att användaren ska slippa ändra volyminställningen vid byte mellan olika Dolby Digital- och DTS-program.

## ■ Dolby Digital

Dolby Digital är ett digitalt surroundljudsystem som ger dig fullständigt oberoende flerkanaligt ljud. Med 3 framkanaler (vänster/höger fram och mitt) och 2 surroundstereokanaler erbjuder Dolby Digital 5 fullbands ljudkanaler. Med en extra kanal speciellt för baseffekter, kallad LFE (lågfrekvenseffekt) har systemet totalt 5.1 kanaler (LFE räknas som 0.1 kanal). Genom att använda tvåkanalig stereo för surroundhögtalarna går det att få mer exakta rörliga ljudeffekter och surroundljudsmiljöer än med Dolby Surround. Det breda dynamikområdet från högsta till lägsta volym, som återges av de 5 fullbandskanalerna, och den exakta ljudorientering som skapas genom digital ljudbehandling erbjuder lyssnaren spänning och realism som saknar motstycke. Med receivern kan alla ljudmiljöer från mono och upp till en 5.1-kanalig konfiguration väljas fritt för att du ska få ut mesta möjliga av produkten.

## ■ Dolby Digital EX

Dolby Digital EX skapar 6 fullbands utkanaler från 5.1-kanalskällor. Detta görs genom att används en matrisavkodare som erhåller 3 surroundkanaler från de 2 i originalinspelningen. För bästa resultat bör Dolby Digital EX användas med filmlydsspår inspelade med Dolby Digital Surround EX. Med denna extra kanal kan du uppleva ett mer dynamiskt och realistiskt rörligt ljud, särskilt i scener med "överflygnings"- eller "omkringflygnings" effekter.

### ■ Dolby Digital Plus

Dolby Digital Plus är en avancerad ljudteknik utvecklad för högupplöst programmering och media, däribland HD-utsändningar, HD DVD-skivor och Blu-ray Disc-skivor. Valt som en obligatorisk ljudstandard för HD DVD-skivor och som en valfri ljudstandard för Blu-ray Disc-skivor erbjuder denna teknik ett flerkanaligt ljud via separat kanalutmatning. Med stöd för bithastigheter på upp till 6,0 Mbps kan Dolby Digital Plus samtidigt bära separata ljudkanaler för upp till 7.1-kanaligt ljud. Dolby Digital Plus stöds av HDMI-version 1.3 och är utformat för framtidens optiska skivspelare och AV-receivrar/förstärkare, men är ändå fullt kompatibelt med existerande flerkanaliga ljudsystem som inkluderar Dolby Digital.

### ■ Dolby Pro Logic II

Dolby Pro Logic II är en förbättrad teknik för att avkoda det stora antalet existerande Dolby Surround-källor. Denna nya teknik möjliggör separat 5-kanals uppspelning med 2 vänster och höger framkanaler, 1 mittkanal och 2 vänster och höger surroundkanaler, i stället för endast 1 surroundkanal för konventionell Pro Logic-teknik. Tre olika lägen finns tillgängliga: "läget Music" för musikkällor, "läget Movie" för filmkällor och "läget Game" för spelkällor.

### ■ Dolby Pro Logic IIx

Dolby Pro Logic IIx är en ny teknik som möjliggör separat flerkanalig uppspelning från 2-kanalskällor eller flerkanaliga källor. Tre olika lägen finns tillgängliga: "läget Music" för musikkällor, "läget Movie" för filmkällor (endast för 2-kanaliga källor) och "läget Game" för spelkällor.

### ■ Dolby Surround

Dolby Surround använder ett 4-kanaligt analogt inspelningssystem för att återge realistiska och dynamiska ljudeffekter: 2 vänster och höger framkanaler (stereo), en mittkanal för dialog (mono) och en surroundkanal för speciella ljudeffekter (mono). Surroundkanalen återger ljud inom ett smalt frekvensområde. Dolby Surround används i stor omfattning för nästan alla videoband och laserskivor och även i många TV- och kabelsändningar. Den Dolby Pro Logic-dekoder som är inbyggd i receptorn använder ett digitalt signalbehandlingssystem som automatiskt stabiliserar volymen på var och en av kanalerna för att förstärka rörliga ljudeffekter och ljudriktning.

### ■ Dolby TrueHD

Dolby TrueHD är en avancerad förlustfri ljudteknik utvecklad för högupplöst skivbaserad media, såsom HD DVD-skivor och Blu-ray Disc-skivor. Valt som en obligatorisk ljudstandard för HD DVD-skivor och som en valfri ljudstandard för Blu-ray Disc-skivor sörjer denna teknik för ett ljud som bit för bit är identiskt med varje studiomaster och erbjuder en högupplöst hembioupplevelse. Med stöd för bithastigheter på upp till 18,0 Mbps kan Dolby TrueHD samtidigt bära upp till 8 separata kanaler med 24-bits/96 kHz ljud. Dolby TrueHD stöds av HDMI-version 1.3 och är utformat för framtidens optiska skivspelare och AV-receivrar/förstärkare, men är ändå fullt kompatibelt med existerande flerkanaliga ljudsystem och bibehåller metadatakapaciteten hos Dolby Digital, vilket möjliggör styrning av dialognormalisering och dynamikomfång.

### ■ DSD

Tekniken DSD (Direct Stream Digital) är till för lagring av ljudsignaler på digitala lagringsmedier, såsom Super Audio CD-skivor. Vid användning av DSD lagras signaler som enbitsvärden med en högfrekvent samplingsfrekvens på 2,8224 MHz, medan brusformning och översampling används till att reducera den distorsion som ofta uppstår vid väldigt hög kvantisering av ljudsignaler. Tack vare den höga samplingsfrekvensen är det möjligt att uppnå en bättre ljudkvalitet än den som erbjuds av PCM-formatet på vanliga ljud-CD-skivor.

### ■ DTS 96/24

DTS 96/24 erbjuder en kvalitetsnivå för ljudet utan motstycke för flerkanaligt ljud på DVD-videoskivor och är helt bakåtkompatibelt med alla DTS-dekodrar. "96" hänvisar till samplingsfrekvensen 96 kHz, att jämföras med den typiskt förekommande samplingsfrekvensen 48 kHz. "24" hänvisar till 24-bitars ordlängd. DTS 96/24 erbjuder en ljudkvalitet som motsvarar den ursprungliga 96/24-mastern utan några färgningar och 96/24 5.1-kanalsljud med full-motion-video av högsta kvalitet för ljudspår i musikprogram och spelfilmer på DVD-video.

### ■ DTS Digital Surround

DTS digital surround utvecklades för att ersätta de analoga ljudspåren i filmer med ett 6.1-kanaligt digitalt ljudspår, och det blir allt vanligare i biografier över hela världen. Det hemmabiosystem som DTS, Inc. har utvecklat gör att du hemma kan kunna njuta av det djupa ljudet och den naturliga rumsliga framställning som DTS digital surround ger. Detta system erbjuder ett nästan helt distorsionsfritt 6-kanalsljud (tekniskt uttryckt via totalt 5.1 kanaler: vänster och höger framkanal, mittkanalen, vänster och höger surroundkanal samt LFE 0.1-kanalen för subwoofern). Receptorn inkluderar en DTS-ES-dekoder som möjliggör 6.1-kanals återgivning genom tillägg av en bakre surroundkanal till det befintliga 5.1-kanalsformatet.

## ■ DTS Express

DTS Express är en avancerad ljudteknik för den valfria funktion på en Blu-ray Disc- eller HD DVD-skiva som erbjuder ett högkvalitativt ljud med låg bithastighet, optimerat för nätverksströmning och internettillämpningar. DTS Express används för Secondary Audio-funktionen på en Blu-ray Disc-skiva eller Sub Audio-funktionen på en HD DVD-skiva. Dessa funktioner erbjuder ljudkommentarer (t.ex. extra kommentarer från regissören av en film) på begäran av användaren via internet etc. DTS Express-signaler blandas ner med huvudljudströmmen på uppspelningskomponenten, som i sin tur överför den blandade ljudströmmen till AV-receivern/förstärkaren via en koaxial digital, en optisk digital eller en analog anslutning.

## ■ DTS-HD Master Audio

DTS-HD Master Audio är en avancerad förlustfri ljudteknik utvecklad för högupplöst skivbaserad media, såsom HD DVD-skivor och Blu-ray Disc-skivor. Valt som en obligatorisk ljudstandard för både HD DVD- och Blu-ray Disc-skivor sörjer denna teknik för ett ljud som bit för bit är identiskt med varje studiomaster och erbjuder en högupplöst hembioupplevelse. Med stöd för bithastigheter på upp till 18,0 Mbps för HD DVD-skivor och upp till 24,5 Mbps för Blu-ray Disc-skivor kan DTS-HD Master Audio samtidigt bära separata ljudkanaler för upp till 7.1-kanaligt 24-bits/96 kHz ljud. DTS-HD Master Audio stöds av HDMI-version 1.3 och är utformat för framtidens optiska skivspelare och AV-receivrar/förstärkare, men är ändå fullt kompatibelt med existerande flerkanaliga ljudsystem som inkluderar DTS Digital Surround.

## ■ DTS-HD High Resolution Audio

DTS-HD High Resolution Audio är en ljudteknik för hög upplösning utvecklad för högupplöst skivbaserad media, såsom HD DVD-skivor och Blu-ray Disc-skivor. Valt som en valfri ljudstandard för både HD DVD- och Blu-ray Disc-skivor erbjuder denna teknik ett ljud som är så gott som helt omöjligt att urskilja från originalet för skapande av en högupplöst hembioupplevelse. Med stöd för bithastigheter på upp till 3,0 Mbps för HD DVD-skivor och 6,0 Mbps för Blu-ray Disc-skivor kan DTS-HD High Resolution Audio samtidigt bära separata ljudkanaler för upp till 7.1-kanaligt 24-bits/96 kHz ljud. DTS-HD High Resolution Audio stöds av HDMI-version 1.3 och är utformat för framtidens optiska skivspelare och AV-receivrar/förstärkare, men är ändå fullt kompatibelt med existerande flerkanaliga ljudsystem som inkluderar DTS Digital Surround.

## ■ HDMI

HDMI (High-Definition Multimedia Interface) är det första okomprimerade, helt digitala ljud/videogränssnittet med industristöd. Genom att erbjuda ett gränssnitt mellan vilken källa som helst (t.ex. en digitalbox eller en AV-receiver) och en ljud/videomonitor (t.ex. en digital-TV) stöder HDMI överföring av standard, utvidgad eller högdefinitions video samt flerkanaligt digitalt ljud via en enda kabel. HDMI kan överföra alla ATSC HDTV-standarder, stöder 8-kanaligt digitalt ljud och har en bandbredd med extra utrymme för framtida förbättringar och krav.

Vid användning i kombination med HDCP (High-bandwidth Digital Content Protection) erbjuder HDMI ett säkert ljud/videogränssnitt som motsvarar säkerhetskraven för innehållsleverantörer och systemoperatörer. För ytterligare information om HDMI, besök HDMI:s webbplats på "<http://www.hdmi.org/>".

## ■ LFE 0.1-kanal

Denna kanal återger lågfrekventa signaler. Frekvensområdet för denna kanal är från 20 Hz till 120 Hz. Denna kanal räknas som 0.1 eftersom den bara driver igenom ett lågfrekvensområde, jämfört med det fulla frekvensområde som återges av de andra 5/6 kanalerna i Dolby Digital eller DTS 5.1/6.1-kanalssystem.

## ■ MP3

En av ljudkomprimeringsmetoderna som används av MPEG. Den använder sig av en komprimeringsmetod som inte kan återställas, vilket erhåller hög komprimeringsgrad genom att tunna ut datan hos för det mänskliga örat knappt hörbara ljudsekvenser. Det sägs att den klarar av att komprimera datamängden till ungefär 1/11 (128 kbps) medan den bibehåller motsvarande ljudkvalitet som hos en musik CD.

## ■ Neo:6

Neo:6 avkodar konventionella 2-kanaliga källor för 6-kanalig återgivning med den specifika dekodern. Det möjliggör uppspelning med fullbandskanaler med högre separation precis som digital avspelnning med separata signaler. Två olika lägen finns tillgängliga: "läget Music" för musikkällor och "läget Cinema" för filmkällor.

### ■ PCM (Linjär PCM)

Linjär PCM är ett signalformat i vilket en analog ljudsignal digitaliseras, spelas in och överförs utan att använda någon kompression. Detta används som en metod för inspelning av CD-skivor och DVD-ljudskivor. PCM-systemet använder en teknik för att sampla analoga signaler i mycket korta tidsenheter. Begreppet står för "Pulse Code Modulation" (puls-kodmodulering), där den analoga signalen kodas som pulser och moduleras sedan för inspelning.

### ■ Samplingsfrekvens och antal kvantiserade bitar

Vid digitalisering av en analog ljudsignal kallas det antal gånger per sekund som signalen samplas (läses in) för samplingsfrekvens, medan graden av finhet vid omvandlingen av ljudnivån till ett numeriskt värde kallas för antal kvantiserade bitar. De frekvensområden som kan spelas upp bestäms utifrån samplingsvärdet, medan dynamikområdet som motsvarar ljudnivåskillnanden bestäms av antalet kvantiserade bitar. I princip gäller att ju högre samplingsfrekvensen är, desto bredare frekvensområden kan spelas upp, och ju högre antalet kvantiserade bitar är, desto finare kan ljudnivån återges.

### ■ S-videosignal

Med systemet för S-videosignaler delas de videosignaler som normalt sänds via en stiftkabel upp och sänds som Y-signaler för luminans (ljusstäthet) och C-signaler för krominans (färgvärde) genom en S-videokabel. Genom att använda S VIDEO-jack elimineras förluster i överföringen av videosignaler, och vid inspelning och uppspelning fås en bättre bild.

### ■ WAV

Windows standard musikformat, som anger metoden för inspelning den digitala datan erhållern genom att konvertera ljudsignaler. Den specificerar inte komprimerings- (kodnings-) metoden så en önskad komprimeringsmetod kan användas med den. I gundinställning är den kompatibel med PCM-metod (ingen komprimering) och en del komprimeringsmetoder inklusive metoden ADPCM.

### ■ WMA

En ljudkomprimeringsmetod utvecklad av Microsoft Corporation. Den använder sig av en komprimeringsmetod som inte kan återställas, vilket erhåller hög komprimeringsgrad genom att tunna ut datan hos för det mänskliga örat knappt hörbara ljudsekvenser. Det sägs att den klarar av att komprimera datamängden till ungefär 1/22 (64 kbps) medan den bibehåller motsvarande ljudkvalite som hos en musik CD.



# Information om ljudfältsprogram

## ■ Elementen i ett ljudfält

Vad som faktiskt skapar de rika, fylliga tonerna från ett instrument som hörs i verkligheten är de flerfaldiga reflektionerna från väggarna i rummet. Förutom att göra ljudet levande gör dessa reflektioner det möjligt att förstå var spelaren befinner sig liksom storleken och formen på rummet i vilket vi sitter.

Det finns två distinkta typer av ljudreflektioner som tillsammans utgör ljudfältet, förutom det ljud som går direkt in i öronen från musikerns instrument.

## Tidiga reflektioner

Reflekterade ljud når öronen mycket snabbt (50 ms till 100 ms efter det direkta ljudet), efter att ha reflekterats mot endast en yta (till exempel en vägg eller taket). Tidiga reflektioner ger faktiskt klarhet åt det direkta ljudet.

## Efterklanger

Dessa orsakas av reflektioner från fler än en yta (t.ex. från väggar och tak) och är så många till antalet att de går samman och formar en kontinuerlig sonisk efterglöd. De är inte riktade och de minskar det direkta ljudets klarhet.

Direktljud, tidiga reflektioner och efterföljande efterklanger sammantaget hjälper oss att bestämma den subjektiva storleken och formen på rummet, och det är denna information som den digitala ljudfältprocessorn återskapar för att skapa ljudfält.

Om du kunde skapa de nödvändiga tidiga reflektionerna och efterföljande efterklanger i det egna lyssningsrummet, skulle du kunna skapa din egen lyssningsmiljö. Akustiken i ditt lyssningsrum skulle kunna ändras till akustiken i en konsertsal, på ett dansgolv eller i ett rum av i princip vilken storlek som helst. Denna förmåga att kunna skapa ljudfält efter egen vilja är exakt vad Yamaha har åstadkommit med den digitala ljudfältprocessorn.

## ■ CINEMA DSP

Eftersom systemen Dolby Surround och DTS ursprungligen utformades för att användas i biografteater kommer deras effekt bäst till sin rätt i en biografteater med många högtalare, utformad för akustiska effekter. Eftersom förhållandena i ett hem vad gäller rumsstorlek, väggmaterial, antal högtalare och så vidare kan vara mycket varierande är det oundvikligt att det finns skillnader i det ljud som kan höras. Baserat på en stor mängd faktiskt uppmätta data kan Yamaha CINEMA DSP erbjuda samma audiovisuella upplevelse som i en biosalong hemma i det egna lyssningsrummet genom att använda en ljudfältsteknik utvecklad av Yamaha i kombination med olika digitala ljudsystem.

## ■ CINEMA DSP 3D

De ljudfältdata som har uppmätts i verkligheten innehåller information om höjden på ljudbilderna. Med CINEMA DSP 3D-funktionen uppnås återgivning av exakt höjd på ljudbilderna, så att ett intensivt och exakt stereoskopiskt ljudfält skapas i lyssningsrummet.

## ■ SILENT CINEMA

Yamaha har utvecklat en DSP-algoritm för naturliga, realistiska ljudeffekter i hörlurar. Parametrar för hörlurar har ställts in för varje ljudfält, så att en precis framställning av alla ljudfältprogram ska kunna avnjutas med hörlurar.

## ■ Virtual CINEMA DSP

Yamaha har utvecklat en algoritm för Virtual CINEMA DSP som gör att du kan erhålla DSP-ljudfältens surroundeffekter även utan några surroundhögtalare genom att virtuella surroundhögtalare används. Det är till och med möjligt att lyssna med Virtual CINEMA DSP med ett minimalt system bestående av två högtalare utan någon mitthögtalare.

## ■ Compressed Music Enhancer

Funktionen Compressed Music Enhancer i receptorn förhöjer lyssningsupplevelsen genom att återgenerera den saknade harmoniken i en komprimeringsartefakt. Resultat blir att utjämnad komplexitet till följd av förlorad högfrekvent fidelitet liksom för svagt basljud till följd av förlorad lågfrekvent bas kompenseras, så att prestandan för hela ljudanläggningen förbättras.

## ■ Ljudåtergivning via varje högtalare

Ljud som matas ut från varje högtalare beror på vilken typ av ljudsignaler som matas in. Vi hänvisar till skisserna nedan för att förstå högtalaruppställningen för varje ljudfältprogram. Angående detaljer kring ljudåtergivningen via varje högtalare för olika ljudfältprogram hänvisas till "Ljudutmatning för varje ljudfältprogram" i "APPENDIX (TILLÄGG)" i slutet av denna bruksanvisning.

## Anmärkning

Vi vill meddela att ljud inte alltid matas ut från högtalare beroende på vilken typ av ingångskälla som spelas. Vissa kanaler kanske dessutom endast används delvis när de är inställda att återge specifika aspekter av filmer, som till exempel speciella ljudeffekter etc.



Med undantag för "2ch Stereo", "7ch Stereo" och "STRAIGHT" är det möjligt att välja en dekoder för utmatning av ljud via bakre surroundhögtalare (se sid. 45).

# Information om parametrisk equalizer

Receivern tillämpar tekniken Yamaha Parametric Room Acoustic Optimizer (YPAO) tillsammans med Parametric EQ-inställningarna (se sid. 82) för att optimera frekvenskurvorna för receiverens parametriska equalizer, så att ljudet anpassas till lyssningsmiljön i rummet. YPAO använder sig av en kombination av följande tre parametrar (frekvens, förstärkning och Q-faktor) för att erbjuda en mycket noggrann inställning av frekvenskurvorna.

## ■ Frekvens

Denna parameter kan justeras i tredjedels oktavers steg mellan 32 Hz och 16 kHz.

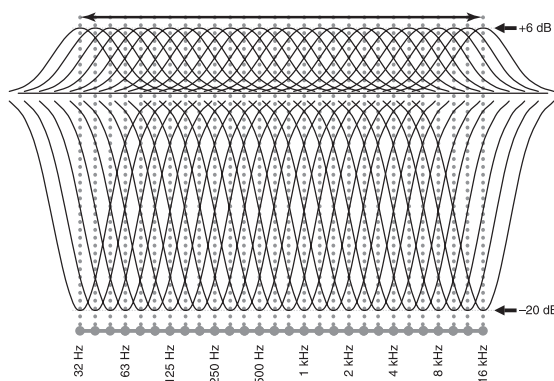

## ■ Förstärkning

Denna parameter kan justeras i 0,5 dB:s steg mellan -20 och +6 dB.

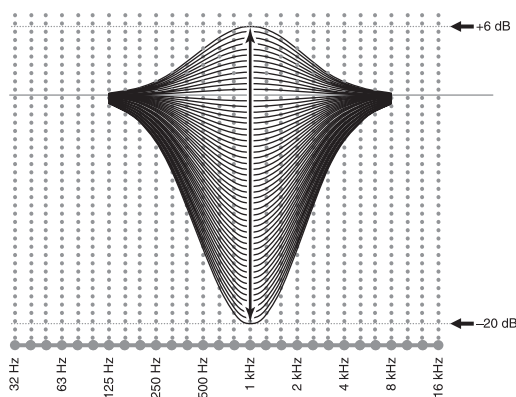

## ■ Q-faktor

Bredden på det specifika frekvensbandet kallas för Q-faktorn. Denna parameter kan justeras mellan värdena 0,5 och 10.

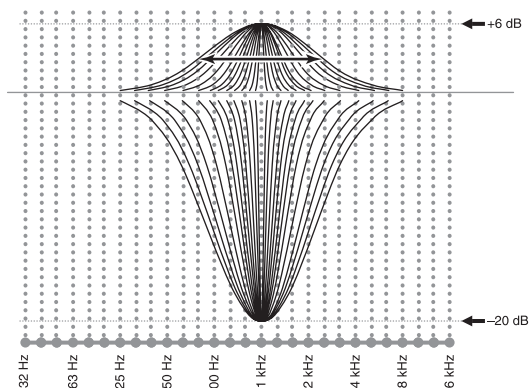

YPAO anpassar frekvenskurvor till aktuella lyssningskrav genom att använda en kombination av ovanstående tre parametrar (frekvens, förstärkning och Q-faktor) för varje frekvensband i receiverens parametriska equalizer. Denna enhet har sju frekvensband för varje kanal.

Användningen av 7 frekvensband möjliggör exaktare inställningar av frekvenskurvor (enligt Bild 2). Detta är inte möjligt vid användning av endast ett frekvensband (enligt Bild 1).

## Bild 1

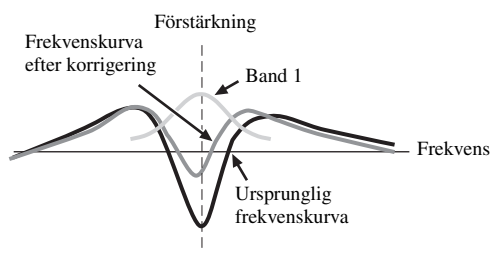

## Bild 2

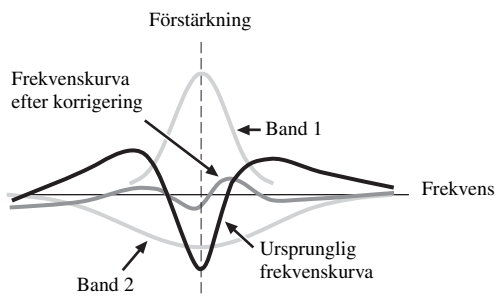

# Tekniska data

## LJUDELLEN

- Minimum uteffekt RMS för fram, mitt, surround, bakre surround  
20 Hz till 20 kHz, 0,04% övertonsdistorsion, 8 Ω ..... 140 W
- Dynamisk effekt (IHF)  
Vänster/höger fram 8/6/4/2 Ω ..... 170/205/265/345 W
- Maximal användbar uteffekt (JEITA)  
[Modeller till Kina, Korea och övriga Asien samt General-modell]  
1 kHz, 10% övertonsdistorsion, 8 Ω ..... 185 W
- Maximal uteffekt [Modeller till Europa inkl. Storbritannien]  
1 kHz, 0,7% övertonsdistorsion, 4 Ω ..... 200 W
- Dynamic Headroom  
8 Ω ..... 0,84 dB
- Uteffekt enligt IEC [modeller till Europa inkl. Storbritannien]  
Vänster/höger fram 1 kHz, 0,04% övertonsdistorsion, 8 Ω  
..... 145 W
- Dämpningsfaktor (IHF)  
Vänster/höger fram 20 Hz till 20 kHz, 8 Ω ..... 150 eller mer
- Ingångskänslighet/ingångsimpedans  
PHONO ..... 3,5 mV/47 kΩ  
CD etc. .... 200 mV/47 kΩ  
MULTI CH INPUT ..... 200 mV/47 kΩ
- Maximal inmatad spänning  
PHONO (1 kHz, 0,1 % övertonsdistorsion) ..... 60 mV eller mer  
CD etc. (1 kHz, 0,5 % övertonsdistorsion) ..... 2,4 V eller mer
- Uppskattad utspänning/utgångsimpedans  
OUT (REC) ..... 200 mV/900 Ω  
PRE OUT ..... 1,0 V/1,2 kΩ  
SUBWOOFER ..... 2,0 V/1,2 kΩ  
ZONE 2/ZONE 3 OUT ..... 1,0 V/1,4 kΩ
- Märkeffekt/impedans för hörlursutgång  
CD etc. (1 kHz, 40 mV, 8 Ω) ..... 150 mV/100 Ω
- Frekvensåtergivning  
CD till vänster/höger fram, Pure Direct  
..... 10 Hz till 100 kHz, +0/-3 dB
- Utjämningsavvikelse enligt RIAA  
PHONO (20 Hz till 20 kHz) ..... 0 ± 0,5 dB
- Övertonsdistorsion  
PHONO till OUT (REC)  
(20 Hz till 20 kHz, 1 V) ..... 0,02 % eller mindre  
CD etc. till vänster/höger fram  
(20 Hz till 20 kHz, 70 W, 8 Ω) ..... 0,04% eller mindre
- Signalbrusförhållande (IHF-A nätverk)  
PHONO (5 mV) till vänster/höger fram  
[Modeller till Europa inkl. Storbritannien, och Australien]  
..... 81 dB eller mer  
[Övriga modeller] ..... 86 dB eller mer  
CD etc. (250 mV) till vänster/höger fram ..... 100 dB eller mer
- Restbrus (IHF-A nätverk)  
Vänster/höger fram ..... Högst 150 μV
- Kanalseparation (1 kHz/10 kHz)  
PHONO (avkortad) till vänster/höger fram  
..... 60 dB/55 dB eller mer  
CD etc. (5,1 kΩ, avkortad) till vänster/höger fram  
..... 60 dB/45 dB eller mer

- Tonkontroll (vänster/höger fram, mitt, subwoofer)  
BASS förstärkt/avskuren ..... ±6 dB/50 Hz  
BASS övergångsfrekvens ..... 350 Hz  
TREBLE förstärkt/avskuren ..... ±6 dB/20 kHz  
TREBLE övergångsfrekvens ..... 3,5 kHz
- Zone 2/Zone 3 Tonklangsreglering  
BASS förstärkt/avskuren ..... ±10 dB/100 Hz  
BASS övergångsfrekvens ..... 450 Hz  
TREBLE förstärkt/avskuren ..... ±10 dB/10 kHz  
TREBLE övergångsfrekvens ..... 2,0 kHz
- Filterkurva (fc = 40/60/80/90/100/110/120/160/200 Hz)  
Högpassfilter (Front, Center, Surround, Surround Back,  
Presence: Small) ..... 12 dB/oktav  
Lågpasfilter (Subwoofer) ..... 24 dB/oktav

## VIDEODELEN

- VideofORMAT [MONITOR OUT] (tapet)  
[Modeller till U.S.A., Kanada och Korea samt General-modell]  
..... NTSC/PAL  
[Modeller till Europa inkl. Storbritannien, Australien, Kina och  
övriga Asien] ..... PAL/NTSC
- VideofORMAT (Videoomvandling) ..... NTSC/PAL
- Signalnivå  
Komposit ..... 1 Vt-t/75 Ω  
S-videosignal ..... 1 Vt-t/75 Ω (Y), 0,286 Vt-t/75 Ω (C)  
Komponentvideosignal ..... 1 Vt-t/75 Ω (Y), 0,7 Vt-t/75 Ω (Pb/Pk)
- Maximal innivå (Videoomvandling av)  
..... 1,5 Vt-t eller mer
- Signalbrusförhållande (videoomvandling av)  
..... 60 dB eller mer
- Frekvensåtergivning [MONITOR OUT]  
Komponent (Videoomvandling av)  
..... 5 Hz till 100 MHz, ±3 dB
- VideofORMAT [ZONE OUT] (grå bakgrund)  
[Modeller till USA, Kanada och Korea samt General-modell]  
..... NTSC  
[Modeller till Europa inkl. Storbritannien, Australien, Kina och  
övriga Asien] ..... PAL

## FM-DELEN

- Mottagningsområde  
[Modeller till USA och Kanada] ..... 87,5 till 107,9 MHz  
[Modell till Asien och General-modell]  
..... 87,5/87,50 till 108,0/108,00 MHz  
[Övriga modeller] ..... 87,50 till 108,00 MHz
- 50 dB ljuddämpningskänslighet (IHF)  
Mono/stereo ..... 2,0/25 μV (17,3/39,2 dBf)
- Användbar känslighet (IHF) ..... 1,0 μV (11,2 dBf)
- Selektivitet (400 kHz) ..... 70 dB
- Signalbrusförhållande (IHF)  
Mono/stereo ..... 76 dB/70 dB
- Övertonsdistorsion (1 kHz)  
Mono/stereo ..... 0,2/0,3 %
- Stereoseparation (1 kHz)  
Stereo ..... 42 dB
- Frekvensåtergivning  
Stereo ..... 20 Hz till 15 kHz, +0,5, -2 dB
- Antenningång (obalanserad) ..... 75 Ω

**AM-DELEN**

- Mottagningsområde  
[Modeller till USA och Kanada] ..... 530 till 1710 kHz  
[Modell till Asien och General-modell]  
..... 530/531 till 1710/1611 kHz  
[Övriga modeller] ..... 531 till 1611 kHz
- Användbar känslighet ..... 300 µV/m

**ALLMÄNT**

- Strömförsörjning  
[Modeller till USA och Kanada] ..... 120 V nätspänning, 60 Hz  
[General-modell och modeller till Asien]  
..... 110/120/220/230–240 V nätspänning, 50/60 Hz  
[Modell till Kina] ..... 220 V nätspänning, 50 Hz  
[Modell till Korea] ..... 220 V nätspänning, 60 Hz  
[Modell till Australien] ..... 240 V nätspänning, 50 Hz  
[Modeller till Europa inkl. Storbritannien]  
..... 230 V nätspänning, 50 Hz
- Effektförbrukning  
[Modeller till USA och Kanada] ..... 500 W/630 VA  
[Övriga modeller] ..... 500 W
- Effektförbrukning i beredskapsläge  
[Modeller till USA och Kanada] ..... 0,1 W eller mindre  
[General-modell] (240 V nätspänning, 50 Hz)  
..... 0,33 W eller mindre  
[Övriga modeller] ..... 0,1 W eller mindre
- Maximal effektförbrukning [Gäller endast General-modell]  
6 kanaler, 10% övertonsdistorsion ..... 1100 W
- Nätuttag  
[Modeller till U.S.A. och Kanada]  
..... 2 (totalt högst 100 W/0,8 A)  
[modell till Asien, General-modell och modell till Kina]  
..... 2 (totalt högst 50 W)  
[Modell till Australien] ..... 1 (100 W)  
[Modell till Storbritannien] ..... 1 (max. 100 W/0,4 A)  
[Modell till Europa] ..... 2 (totalt högst 100 W/0,4 A)
- Yttermått (b x h x d) ..... 435 x 171 x 438,5 mm
- Vikt ..... 17,4 kg

\* Tekniska data är föremål för ändringar utan föregående meddelande.

**■ HDMI-signalkompatibilitet****Ljudsignaler**

Ljudsignaltyper	LjudsignalfORMAT	Kompatibla medier
2-kanals linjära PCM-signalerna	2-kanaligt, 32-192 kHz, 16/20/24 bitar	CD, DVD-Video, DVD-Audio etc.
Flerkanals linjära PCM-signalerna	8-kanaligt, 32-192 kHz, 16/20/24 bitar	DVD-Audio etc.
DSD-signalerna	2/5.1-kanaligt, 2,8224 MHz, 1 bitar	SACD etc.
Bitströmssignalerna	Dolby Digital, DTS	DVD-Video etc.
Bitström (högupplöst ljud)	Dolby TrueHD, Dolby Digital Plus, DTS-HD Master Audio, DTS-HD High Resolution Audio	Blu-ray Disc, HD DVD etc.



- Om en källkomponent kan avkoda signaler för ljudkommentarer i ljudbitsströmmar, så kan ljudkällor återges med ljudkommentarer nermixade genom att använda anslutningar via följande ingångar:
  - flerkanaliga analoga ljudingångar (se sid. 29)
  - DIGITAL INPUT OPTICAL (eller COAXIAL)
- Vi hänvisar till bruksanvisningen till källkomponenten ifråga angående aktuella inställningar på denna.

**Anmärkningar**

- Vid uppspelning av CPPM-kopieringsskyddat DVD-ljud kan det, beroende på typen av DVD-spelare, hända att video- och ljudsignaler inte matas ut.
- Receivern är inte kompatibel med HDCP-inkompatibla HDMI- eller DVI-komponenter.
- Om ljudbitströmssignaler ska avkodas på receivern, så ställ in källkomponenten på korrekt sätt för direkt utmatning av bitströmsljudsignaler (utan att bitströmssignaler först avkodas av källkomponenten). Vi hänvisar till de medföljande bruksanvisningarna angående detaljer.
- Receivern är inte kompatibel med ljudkommentarsfunktioner (t.ex. speciellt ljudinnehåll nerladdat via internet) för Blu-ray Disc-skivor eller HD DVD-skivor. Receivern återger inte ljudkommentarer som förekommer på Blu-ray Disc-skivor eller HD DVD-skivor.

**Videosignaler**

Receivern är kompatibel med videosignaler med följande upplösningar:

**VideosignalfORMAT**

- 480i/576i
- 480p/576p
- 720p
- 1080i
- 1080p

**Repetitionsfrekvens**

- 59,94(60)/50 Hz



Receivern accepterar också 30- eller 36-bitars Deep Color-videosignaler.

Receiverns HDMI-gränssnitt är baserat på följande standarder:

- HDMI Version 1.3a (High-Definition Multimedia Interface Specification Version 1.3a) licensierat av HDMI Licensing, LLC.
- HDCP (High-bandwidth Digital Content Protection System) licensierat av Digital Content Protection, LLC.

# Index

## ■ Numerics

2ch Stereo Direct, Ljudfältsparemer	76
2ch STEREO, Ljudfältsparemer	49
2-kanaligt direkt stereoljud, Ljudfältsparemer	76
3D-indikering	36
7ch Enhancer Level, Ljudfältsparemer	76
7ch Enhancer, Ljudfältsparemer	49
7ch Stereo Center Level, Ljudfältsparemer	76
7ch Stereo Presence L Level, Ljudfältsparemer	76
7ch Stereo Presence R Level, Ljudfältsparemer	76
7ch Stereo Sur. Back Level, Ljudfältsparemer	76
7ch Stereo Surround L Level, Ljudfältsparemer	76
7ch Stereo Surround R Level, Ljudfältsparemer	76
7ch STEREO, Ljudfältsparemer	49

## ■ A

AC OUTLET(S)	32
Action Game, Ljudfältsparemer	47
Adaptiv DSP-effektnivå, Volym	81
Adaptive DRC, Volym	81
Adaptive DSP Lvl, Volym	81
Adventure, Ljudfältsparemer	49
AFFAIRS, Radiodatasystem-programtyp	57
Aktuell tid, Radiodatasystem-information	56
Albums, nätverksmeny	61
Alternativ, Manuella inställningar	93
AM-mottagning	53
AMP, Manövreringslägesväljare	34
Ändra namn, Ingångsmeny	80
Anslutning av AM-antenn	32
Anslutning av Blu-ray Disc-spelare	24
Anslutning av CD-spelare	27
Anslutning av digitalbox	26
Anslutning av DVD-brännare	26
Anslutning av DVD-spelare	25
Anslutning av extern dekoder	29
Anslutning av extern förstärkare	28
Anslutning av FM-antenn	32
Anslutning av ljudkomponenter	27
Anslutning av multiformatspelare	29
Anslutning av nätkabel	32
Anslutning av projektor	23
Anslutning av PVR-box	26
Anslutning av skivspelare	27
Anslutning av TV-monitor	23
Anslutning av videobandspelare	26
Anslutning till CENTER PRE OUT-jack	28
Anslutning till FRONT PRE OUT	28
Anslutning till PRESENCE PRE OUT-jack	28
Anslutning till SUBWOOFER PRE OUT-jack	28

Anslutning till SURROUND BACK PRE OUT-jack	28
Anslutning till SURROUND PRE OUT-jack	28
Anslutning, AM-antenn	32
Anslutning, Blu-ray Disc-spelare	24
Anslutning, CD-spelare	27
Anslutning, CENTER PRE OUT-jack	28
Anslutning, digitalbox	26
Anslutning, DVD-brännare	26
Anslutning, DVD-spelare	25
Anslutning, extern dekoder	29
Anslutning, FM-antenn	32
Anslutning, FRONT PRE OUT-jack	28
Anslutning, iPod-spelare	30
Anslutning, ljudkomponenter	27
Anslutning, Multiformatspelare	29
Anslutning, Nätkabel	32
Anslutning, nätverk	31
Anslutning, PRESENCE PRE OUT-jack	28
Anslutning, projektor	23
Anslutning, PVR-box	26
Anslutning, skivspelare	27
Anslutning, SUBWOOFER PRE OUT-jack	28
Anslutning, SURROUND BACK PRE OUT-jack	28
Anslutning, SURROUND PRE OUT-jack	28
Anslutning, TV-monitor	23
Anslutning, videobandspelare	26
Artists, nätverksmeny	61
Återgivning av 2-kanaligt stereoljud från flerkanaliga källor	52
Återgivning av flerkanaliga källor via hörlurar	50
Återställning av receivern	134
Audio Info., Insignalinformation	96
AUDIO SELECT	42
Audio Select, Alternativ	95
Audio Select, Ingångsmeny	79
AUDIO-jack	20
Auto Bypass, Tonkontroll	84
Auto Setup	37
Auto, Ljud- och videosynkronisering	84
Automatisk förbikoppling, Tonkontroll	84
Automatisk förinställning, FM/AM- mottagning	54
Automatisk justering av ljudfördröjning	84
Automatisk stationsinställning, FM/AM-mottagning	53
Avancerad inställning	120
Avancerade ljudkonfigureringar	68
Avslagning	33

## ■ B

Bakgrundsvideo, Ingångsval	80
Bärbar USB-ljudspelare	65
Basic, Manuella inställningar	88
Baskontroll, Tonkontroll	83

Basövergångsfrekvens, Högtalarinställningar	90
Bass Cross Over, Högtalarinställningar	90
Bass Out, Högtalarinställningar	89
Bass, Tonkontroll	83
Basutmatning, Högtalarinställningar	89
Batteriladdningsindikering	35
Beredskapsläge, huvudzon	33
Beredskapsläge, Zon 2, Zon 3	117
Beskrivning av dekodeparametrar	77
Beskrivning av parametrar för stereoprogram	76
Beskrivningar av dekodrar	68
Beskrivningar av ljudfältsparemer	73
BGV, Ingångsval	80
Bi-AMP (två förstärkare), Avancerade inställningar	122
BI-AMP, Avancerad inställning	122
Bildskärmsmenyer med grafiskt användargränssnitt (GUI-menyer)	70
Bildskärmsvisning, Alternativ	93
Bookmarks, nätverksmeny	61

## ■ C

Cellar Club, Ljudfältsparemer	47
Center, Högtalarinställningar	89
Chamber, Ljudfältsparemer	46
Channel Mute, Ljud	85
Church in Freiburg, Ljudfältsparemer	46
CLASSICAL, Ljudfältsparemer	46
CLASSICS, Radiodatasystem- programtyp	57
Component I/P, Video	86
COMPONENT VIDEO-jack	20
Compressed Music Enhancer	49
Control, Tonkontroll	83
Conversion, Video	86
CT, Radiodatasystem-information	56
CULTURE, Radiodatasystem- programtyp	57

## ■ D

Datatjänst för information om andra kanaler, Radiodatasystem-mottagning	58
Dator/MusicCast, nätverksfunktion	61
Datorserver	63
Decoder Mode, Alternativ	95
Decoder Mode, Ingångsmeny	79
Decoder Type, Ljudfältsparemer	73
Default Gateway, Nätverksinställningar	91
Dekoderläge, Ingångsmeny	79
Dekodertyp, Ljudfältsparemer	73
DHCP, Nätverksinställningar	91
DHCP-inställning, Nätverksinställningar	91
Dialoghöjd, Ljudfältsparemer	72
Dialogue Lift, Ljudfältsparemer	72
DIGITAL COAXIAL-jack	20
DIGITAL OPTICAL-jack	20
Dimmer, Inställning av frontpanelens display	93

- Dimmer, Inställning av frontpanelens display ..... 93
- Diskantkontroll, Tonkontroll ..... 84
- Distance, Parameter för autoinställning ..... 39, 40
- DNS Server (P), Nätverksinställningar ..... 91
- DNS Server (S), Nätverksinställningar ..... 91
- Drama, Ljudfältsprogram ..... 49
- DRAMA, Radiodatasystem-programtyp ..... 57
- DSP Level, Ljudfältsparemeter ..... 71
- DSP-effektnivå, Ljudfältsparemeter ..... 71
- DSP-indikeringar ..... 36
- Dynamic Range, Ljud ..... 82
- Dynamikomfång, Ljud ..... 82
- Dynamikområde för högtalare ..... 82
- Dynamikområde för hörlurar ..... 82
- E**
- EDUCATE, Radiodatasystem-programtyp ..... 57
- Effektnivå för utvidgning av 7-kanalig komprimerad musik, Ljudfältsparemeter ..... 76
- Effektnivå för utvidgning av rak komprimerad musik, Ljudfältsparemeter ..... 76
- Efterklangens fördröjning, Ljudfältsparemeter ..... 75
- Efterklangens nivå, Ljudfältsparemeter ..... 75
- Efterklangens tid, Ljudfältsparemeter ..... 74
- Enhet, Högtalaravstånd ..... 91
- ENTERTAINMENT, Ljudfältsprogram ..... 47
- EON-data tjänst, Radiodatasystem-mottagning ..... 58
- Equalizing, Parameter för autoinställning ..... 39, 40
- EXTD Surround, Alternativ ..... 95
- EXTD Surround, Ljud ..... 85
- F**
- Felsökning ..... 124
- Filer/kataloger, USB-meny ..... 61
- Fjärrkontrollens AMP ID-kod, Avancerad inställning ..... 121
- Fjärrkontrollens TUNER ID-kod, Avancerad inställning ..... 121
- Fjärrsensor, Avancerad inställning ..... 120
- Flerkanalstilldelning, Ingångsmeny ..... 80
- FM-mottagning ..... 53
- Fönster för infraröda signaler ..... 34
- Förvald gateway, Nätverksinställningar ..... 91
- Förvalda inställningar för fjärrkontrollkoder ..... 105
- Framsignalsinmatning, Flerkanalstilldelning ..... 80
- Front Input, Flerkanalstilldelning ..... 80
- Front Panel Disp., Alternativ ..... 93
- Front, högtalarinställningar, framhögtalare, högtalarinställningar ..... 89
- Frontpanelens lucka ..... 34
- G**
- Genres, nätverksmeny ..... 61
- Genvägsknappar, nätverks/USB-funktion ..... 65
- Grundinställning för utvidgat surroundljud, Alternativ ..... 95
- Grundinställt dekoderläge, Alternativ ..... 95
- Grundinställt ljudingångsval, Alternativ ..... 95
- Grundläggande åtgärder för uppspelning ..... 41
- Grundläggande, Manuella inställningar ..... 88
- GUI LANGUAGE, Avancerad inställning ..... 123
- GUI-menyns placering, Video ..... 87
- GUI-språk, Avancerad inställning ..... 123
- H**
- Hall in Amsterdam, Ljudfältsprogram ..... 46
- Hall in Munich, Ljudfältsprogram ..... 46
- Hall in Vienna, Ljudfältsprogram ..... 46
- HDMI ..... 21
- HDMI Aspect, Video ..... 87
- HDMI Auto, Ljud- och videosynkronisering ..... 84
- HDMI Resolution, Video ..... 87
- HDMI Set, Alternativ ..... 95
- HDMI-bildformat, Video ..... 87
- HDMI-inställningar, Alternativ ..... 95
- HDMI-läge för automatisk läppsynkning ..... 84
- HDMI-monitorkontroll, Avancerad inställning ..... 123
- HDMI-videosignalupplösning, Video ..... 87
- Headphones, Dynamikområde ..... 82
- Headphones, Nivå för lågfrekvensseffekt ..... 82
- Help, nätverksmeny ..... 61
- Högtalaranslutningar, Parameter för autoinställning ..... 39, 40
- Högtalaravstånd, Grundläggande ..... 90
- Högtalaravstånd, Parameter för autoinställning ..... 39, 40
- Högtalare för närvarokänsla, Högtalarinställningar ..... 89
- Högtalarimpedans, Avancerad inställning ..... 120
- Högtalarinställningar, Grundläggande ..... 88
- Högtalarnivå, Grundläggande ..... 91
- Högtalarstorlek, Parameter för autoinställning ..... 39, 40
- Hörlurar ..... 42
- Hörlursindikator ..... 36
- I**
- I/O Assignment, Ingångsmeny ..... 79
- Indikatorer för dekodrar ..... 36
- Indikatorer för ingångskälla ..... 35
- Indikatorer för ingångskanaler ..... 35
- Indikator 3D ..... 36
- Indikator 96/24 ..... 35
- Indikator AUTO ..... 36
- Indikator CINEMA DSP ..... 36
- Indikator DOCK ..... 35
- Indikator ENHANCER ..... 36
- Indikator HDMI ..... 35
- Indikator HiFi DSP ..... 36
- Indikator MEMORY ..... 36
- Indikator MUTE ..... 35
- Indikator RECOUT ..... 35
- Indikator SILENT CINEMA ..... 36
- Indikatorn SLEEP ..... 36
- Indikatorn STEREO ..... 36
- Indikatorn TRANSMIT ..... 34
- Indikatorn TUNED ..... 36
- Indikatorn VIRTUAL ..... 36
- Indikatorn YPAO ..... 36
- Indikeringar för högtalare för närvarokänsla och bakre surroundhögtalare ..... 35
- Indikeringar för ingångskanaler och högtalare ..... 35
- Indikeringar för signaler ..... 36
- Indikeringar för radiomottagning ..... 36
- INFO, Radiodatasystem-programtyp ..... 57
- Information om parametrisk equalizer ..... 140
- Information, NET/USB ..... 92
- Ingångar för vänster och höger framkanaler, Flerkanalstilldelning ..... 80
- Ingångsval, GUI-meny ..... 78
- Init. Delay, Ljudfältsparemeter ..... 73
- Initial Volume, Volym ..... 81
- INITIALIZE, Avancerad inställning ..... 123
- Initialize, Ljudfältsparemeter ..... 77
- Initialvolym för Zon 2, Zon 2-inställning ..... 94
- Initialvolym för Zon 3, Zon 3-inställning ..... 94
- Initialvolym, Volym ..... 81
- Initiering av parametrar, Avancerad inställning ..... 123
- Input Channels, flerkanalstilldelning ..... 80
- Input Select, GUI-meny ..... 78
- Insigelinformation, GUI-meny ..... 96
- Insomningstimer ..... 43
- Inställning av frontpanelens display, Alternativ ..... 93
- Inställning av högtalarimpedans ..... 33
- Inställning, Nätverksinställningar ..... 91
- Inställningar av fjärrstyrningskoder ..... 105
- Inställningar för varje högtalare, Kanaldämpning ..... 85
- Internet radio ..... 64
- Internet Radio, nätverksmeny ..... 61
- IP Address, Nätverksinställningar ..... 91
- IP-adress, Nätverksinställningar ..... 91
- iPod, Alternativ ..... 93
- iPod-anslutning ..... 30
- iPod-användning ..... 59
- iPod-inställningar, Alternativ ..... 93
- iPod-laddning vid strömberedskap, iPod-inställningar ..... 93
- J**
- Jack ..... 20
- Justering av högtalarnivå ..... 52
- Justering av tonkvalitet ..... 51
- K**
- Kabelkontakter ..... 20
- Kanaldämpning, Ljud ..... 85
- L**
- Lägesval, Kanaldämpning ..... 85
- Läget STRAIGHT ..... 50
- LAN-anslutning ..... 31
- Language, GUI-meny ..... 97

- Level, Parameter för autoinställning ..... 39, 40  
LFE Level, Ljud ..... 82  
LIGHT M, Radiodatasystem-programtyp ..... 57  
Lipsync, Ljud ..... 84  
LIVE/CLUB, Ljudfältsprogram ..... 46  
Liveness, Ljudfältsparameter ..... 74  
Livlighet för bakre surroundljud,  
Ljudfältsparameter ..... 74  
Livlighet för surroundljud,  
Ljudfältsparameter ..... 74  
Livlighet, Ljudfältsparameter ..... 74  
Ljud- och videosynkronisering, Ljud ..... 84  
Ljud, Manuella inställningar ..... 82  
Ljuddämpning ..... 43  
Ljuddämpningstyp, Volym ..... 81  
Ljudfält्सindikatorer ..... 36  
Ljudfältsprogram ..... 45  
Ljudfältsprogram via hörlurar ..... 50  
Ljudinformation, Insignalinformation ..... 96  
Ljudingångsval, Ingångsmeny ..... 79  
Ljudjack ..... 20  
Ljudkabelkontakter ..... 20  
Ljudsignalföde ..... 22  
Locations, nätverksmeny ..... 61  
Ludfältsprogram utan surroundhögtalare ..... 50
- M**
- M.O.R. M, Radiodatasystem-programtyp ..... 57  
MAC Address, Nätverksinformation ..... 92  
MAC-adress, Nätverksinformation ..... 92  
Makroprogrammering, fjärrkontroll ..... 109  
Manövrering av adaptivt  
dynamikomfång, Volym ..... 81  
Manövrering av andra komponenter  
med fjärrkontroll ..... 104  
Manövrering av andra komponenter,  
Fjärrkontroll ..... 104  
Manövreringslägesväljare ..... 34  
Manual, Ljud- och videosynkronisering ..... 84  
Manuell förinställning, FM/AM-  
mottagning ..... 54  
Manuell justering av ljudfördröjning ..... 84  
Manuell stationsinställning, FM/AM-  
mottagning ..... 53  
Manuell volyminställning ..... 81  
Manuella videoinställningar ..... 86  
MASTER ON/OFF ..... 33  
Max Volume, Volym ..... 81  
Maximal volym, Volym ..... 81  
Maximal Zon 2-volym, Zon 2-inställning ..... 94  
Maximal Zon 3-volym, Zon 3-inställning ..... 94  
Medföljande tillbehör ..... 4  
Memory Guard, Alternativ ..... 95  
Meny för stereo/surroundljud, GUI-meny ..... 71  
Minnesskydd, Alternativ ..... 95  
Mittbild för DTS Neo:6 Music,  
Dekoderparameter ..... 77  
Mittbredd för Pro Logic IIX Music och Pro  
Logic II Music, Dekoderparameter ..... 77  
Mithögtalare, Högtalarinställningar ..... 89  
Mode, Kanaldämpning ..... 85  
MONITOR CHECK, Avancerad  
inställning ..... 123  
Mono Movie, Ljudfältsprogram ..... 49
- MOVIE, Ljudfältsprogram ..... 48  
Multi CH Assign, Ingångsmeny ..... 80  
MULTI CH INPUT-jack ..... 29  
MULTI CH INPUT-komponentval ..... 42  
MULTI-ZONE-konfiguration, Zon 2, Zon 3 ..... 115  
MUSIC ENHANCER, Ljudfältskategori ..... 49  
Music Video, Ljudfältsprogram ..... 48  
MUTE ..... 43  
Muting Type, Volym ..... 81
- N**
- Nätverksanslutning ..... 31  
Nätverksfunktion ..... 61  
Nätverksinformation, NET/USB ..... 92  
Nätverksinställningar, NET/USB ..... 91  
Nätverksmeny ..... 61  
Nätverksstatus, Nätverksinformation ..... 92  
Neo:6 Cinema, Dekodertyp ..... 69  
Neo:6 Music Center Image,  
Dekoderparameter ..... 77  
Neo:6 Music, Dekodertyp ..... 69  
NET/USB, Manuella inställningar ..... 91  
NET/USB, Manuella inställningar ..... 91  
Network, NET/USB ..... 91  
New Stations, nätverksmeny ..... 61  
NEWS, Radiodatasystem-programtyp ..... 57  
Nivå för bakre surroundhögtalare i 7-kanaligt  
stereoljud, Ljudfältsparameter ..... 76  
Nivå för höger högtalare för närvarokänsla i 7-  
kanaligt stereoljud, Ljudfältsparameter ..... 76  
Nivå för höger surroundhögtalare i 7-kanaligt  
stereoljud, Ljudfältsparameter ..... 76  
Nivå för högtalares lågfrekvensseffekt ..... 82  
Nivå för hörlurars lågfrekvensseffekt ..... 82  
Nivå för lågfrekvensseffekt, Ljud ..... 82  
Nivå för mithögtalare i 7-kanaligt  
stereoljud, Ljudfältsparameter ..... 76  
Nivå för vänster högtalare för  
närvarokänsla i 7-kanaligt stereoljud,  
Ljudfältsparameter ..... 76  
Nivå för vänster surroundhögtalare i 7-kanaligt  
stereoljud, Ljudfältsparameter ..... 76  
Nivåindikator för VOLUME ..... 35
- O**
- Obehandlade ingångskällor ..... 50  
On Screen, Video ..... 87  
Optimeringsmikrofon ..... 37  
OPTIMIZER MIC-jack ..... 37  
Option, Manuella inställningar ..... 93  
OTHER M, Radiodatasystem-programtyp ..... 57
- P**
- Parametric EQ, Ljud ..... 82  
Parametrisk ekvalisatornivå, Parameter  
för autoinställning ..... 39, 40  
Parametrisk equalizer, Ljud ..... 82  
Påslagning ..... 33  
PHONES-jack ..... 42  
Play Style, NET/USB ..... 92  
Playlists, nätverksmeny ..... 61  
PLII Game, Dekodertyp ..... 68  
PLII Movie, Dekodertyp ..... 68, 69  
PLII Music, Dekodertyp ..... 68
- PLIIX Game, Dekodertyp ..... 68  
PLIIX Movie, Dekodertyp ..... 68, 69  
PLIIX Music och PLII Music Center  
Width, Dekoderparameter ..... 77  
PLIIX Music och PLII Music Dimension,  
Dekoderparameter ..... 77  
PLIIX Music, Dekodertyp ..... 68  
Podcasts, nätverksmeny ..... 61  
POP M, Radiodatasystem-programtyp ..... 57  
Popular Stations, nätverksmeny ..... 61  
Position, Video ..... 87  
PR/SB Priority, Högtalarinställningar ..... 90  
Presence, Högtalarinställningar ..... 89  
Primär DNS-server, Nätverksinställningar ..... 91  
Prioritet för högtalare för närvarokänsla/  
bakre surroundhögtalare,  
Högtalarinställningar ..... 90  
Pro Logic IIX Music och Pro Logic II Music  
Dimension, Dekoderparameter ..... 77  
PRO LOGIC, Dekodertyp ..... 68  
Programtyp, Radiodatasystem-  
information ..... 56  
PS, Radiodatasystem-information ..... 56  
PTY SEEK-läge, Radiodatasystem-  
mottagning ..... 57  
PTY, Radiodatasystem-information ..... 56  
PURE DIRECT ..... 51
- R**
- Radiodatasystem-mottagning ..... 56  
Radiotext, Radiodatasystem-information ..... 56  
RC AMP ID, Avancerad inställning ..... 121  
RC TUNER ID, Avancerad inställning ..... 121  
Recall Play, nätverksmeny ..... 61  
Recital/Opera, Ljudfältsprogram ..... 48  
REMOTE IN-jack ..... 30  
REMOTE OUT-jack ..... 30  
REMOTE SENSOR, Avancerad  
inställning ..... 120  
Rename, Ingångsmeny ..... 80  
Rent hi-fi-ljud ..... 51  
Repeat ..... 60  
Repeat, Uppspelningsstilar ..... 92  
Repeterad uppspelning, iPod-uppspelning ..... 60  
Repeterad uppspelning,  
Uppspelningsstilar ..... 92  
Rev. Delay, Ljudfältsparameter ..... 75  
Rev. Level, Ljudfältsparameter ..... 75  
Rev. Time, Ljudfältsparameter ..... 74  
ROCK M, Radiodatasystem-programtyp ..... 57  
Roleplaying Game, Ljudfältsprogram ..... 47  
Room Size, Ljudfältsparameter ..... 73  
RS-232C STANDBY, Avancerad  
inställning ..... 121  
RT, Radiodatasystem-information ..... 56  
Rollning av meddelande på frontpanelens  
displa, Inställning av frontpanelens  
display ..... 93  
Rumsstorlek för bakre surroundljud,  
Ljudfältsparameter ..... 73  
Rumsstorlek för surroundljud,  
Ljudfältsparameter ..... 73  
Rumsstorlek, Ljudfältsparameter ..... 73

## ■ S

S VIDEO-jack .....	20
Sammanflätad/progressiv konvertering av komponentvideosignaler, Video .....	86
SB. Init. Delay, Ljudfältsparemeter .....	73
SB. Liveness, Ljudfältsparemeter .....	74
SB. Room Size, Ljudfältsparemeter .....	73
SCIENCE, Radiodatasystem-programtyp .....	57
Sci-Fi, Ljudfältsparemeter .....	48
Scroll, Inställning av frontpanelens display .....	93
Sekundär DNS-server, Nätverksinställningar .....	91
Server, nätverksmeny .....	61
Setup, Nätverksinställningar .....	91
Short Message, Video .....	87
Shuffle .....	60
Shuffle, Uppspelningsstilar .....	92
Signal Info., GUI-meny .....	96
SILENT CINEMA .....	50
Size, Parameter för autoinställning .....	39, 40
Slumpvis uppspelning, iPod-uppspelning .....	60
Slumpvis uppspelning, Uppspelningsstilar .....	92
Songs, nätverksmeny .....	61
Sound, Manuella inställningar .....	82
SOURCE, Manövreringslägesväljare .....	34
Speaker Distance, Grundläggande .....	90
SPEAKER IMP., Avancerad inställning .....	120
Speaker Level, Grundläggande .....	91
Speaker Set, Grundläggande .....	88
Speakers, Dynamikområde .....	82
Speakers, Nivå för lågfrekvensseffekt .....	82
Spectacle, Ljudfältsparemeter .....	48
SPORT, Radiodatasystem-programtyp .....	57
Sports, Ljudfältsparemeter .....	47
Språk, GUI-meny .....	97
Standard, Ljudfältsparemeter .....	48
Standby Charge, iPod-inställningar .....	93
Stationsnamn, Radiodatasystem- information .....	56
Stationssökningssteg, Avancerad inställning .....	122
Status, Nätverksinformation .....	92
STEREO, Ljudfältsparemeter .....	49
Stereo/Surround, GUI-meny .....	71
Stödljud, HDMI-inställningar .....	95
STRAIGHT .....	50
Straight Enhancer Level, Ljudfältsparemeter .....	76
Straight Enhancer, Ljudfältsparemeter .....	49
Subnätmask, Nätverksinställningar .....	91
Subnet Mask, Nätverksinställningar .....	91
Subwooferfas, Högtalarinställningar .....	90
Support Audio, HDMI-inställningar .....	95
SUR. DECODE, Dekoderkategori .....	68
Sur. Init. Delay, Ljudfältsparemeter .....	73
Sur. Liveness, Ljudfältsparemeter .....	74
Sur. Room Size, Ljudfältsparemeter .....	73
Surround Back, Högtalarinställningar .....	89
Surround, Högtalarinställningar .....	89
SWFR Phase, Högtalarinställningar .....	90
System Memory .....	98
System, Nätverksinformation .....	92
System-ID, Nätverksinformation .....	92
Systemminne .....	98

## ■ T

Tapet, Video .....	88
Tekniska data .....	141
Test Tone, Grundläggande .....	88
Test Tone, Parametrisk equalizer .....	83
Testton, Grundläggande .....	88
Testton, Parametrisk equalizer .....	83
The Bottom Line, Ljudfältsparemeter .....	47
The Roxy Theatre, Ljudfältsparemeter .....	47
Tidslängd för bildskärmsvisning, Video .....	87
Tilldelning av ingångar/utgångar, Ingångsmeny .....	79
Tone Control, Ljud .....	83
Tonkontroll, Ljud .....	83
Tonkontroll, Tonkontroll .....	83
Treble, Tonkontroll .....	84
TUNER FRQ STEP, Avancerad inställning .....	122
TV FORMAT, Avancerad inställning .....	123
TV, Manövreringslägesväljare .....	34
TV-format, Avancerad inställning .....	123
TV-manövrering med fjärrkontroll .....	103
TV-manövrering, Fjärrkontroll .....	103

## ■ U

Unit, Högtalaravstånd .....	91
Uppspelningsstilar, NET/USB .....	92
Ursprunglig fördröjning för bakre surroundljud, Ljudfältsparemeter .....	73
Ursprunglig fördröjning för surroundljud, Ljudfältsparemeter .....	73
Ursprunglig fördröjning, Ljudfältsparemeter .....	73
USB, USB-meny .....	61
USB-funktion .....	61
USB-meny .....	61
USB-minnesenhet .....	65
Utvidgat surroundljud, Ljud .....	85

## ■ V

Val av förvalsstationer .....	55
Val av ljudingångar .....	42
Val, ljudingångar .....	42
Val, MULTI CH INPUT-komponent .....	42
Val, Radiodatasystem-programtyp .....	57
Vänster/höger bakre surroundhögtalare, Högtalarinställningar .....	89
Vänster/höger surroundhögtalare, Högtalarinställningar .....	89
VARIED, Radiodatasystem-programtyp .....	57
Växling av förvalsstation, FM/AM- mottagning .....	55
VIDEO AUX-jack .....	30
Video Info., Insignalinformation .....	96
Video, Manuella inställningar .....	86
Videoinformation, Insignalinformation .....	96
VIDEO-jack .....	20
Videojack .....	20
Videokällor i bakgrunden .....	43
Videoomvandling, Video .....	86
Videosignalflöde .....	22
Village Vanguard, Ljudfältsparemeter .....	46
Virtual CINEMA DSP .....	50
Visning av korta meddelanden, Video .....	87

Visningsfält för diverse information .....	35
VOLTAGE SELECTOR .....	5
Volume Trim, Ingångsmeny .....	79
Volume, Manuella inställningar .....	81
Volymnivå, Parameter för autoinställning .....	39, 40
Volymtrimning, Ingångsmeny .....	79

## ■ W

Wake on RS-232C-åtkomst, Avancerad inställning .....	121
Wall Paper, Video .....	88
Warehouse Loft, Ljudfältsparemeter .....	46
Wiring, Parameter för autoinställning .....	39, 40

## ■ Y

Yamaha MCX-2000 .....	63
-----------------------	----

## ■ Z

Zon 2-förstärkare, Zon 2-inställning .....	94
Zon 2-inställning, Alternativ .....	94
Zon 2-volym, Zon 2-inställning .....	94
Zon 3-förstärkare, Zon 3-inställning .....	94
Zon 3-inställning, Alternativ .....	94
Zon 3-volym, Zon 3-inställning .....	94
Zone OSD, Alternativ .....	93
Zone2 Amplifier, Zon 2-inställning .....	94
Zone2 Initial Vol., Zon 2-inställning .....	94
Zone2 Max Vol., Zon 2-inställning .....	94
Zone2 Set, Alternativ .....	94
Zone2 Volume, Zon 2-inställning .....	94
ZONE2/ZONE3-indikeringar .....	36
Zone3 Amplifier, Zon 3-inställning .....	94
Zone3 Initial Vol., Zon 3-inställning .....	94
Zone3 Max Vol., Zon 3-inställning .....	94
Zone3 Set, Alternativ .....	94
Zone3 Volume, Zon 3-inställning .....	94

“**A** MASTER ON/OFF” or  
“**1** DVD” (exempel) anger namn på  
delar och regler på frontpanelen eller  
fjärrkontrollen. Vi hänvisar till det  
bifogade bladet eller till sidorna i  
slutet av denna bruksanvisning  
angående placeringen av varje del.



## Begränsad garanti inom EES-området och Schweiz

Tack för att du har valt en produkt från Yamaha. Var god kontakta återförsäljaren av produkten, om din Yamaha-produkt av någon oförutsedd anledning kräver garantiservice. Var god kontakta Yamahas representantkontor i ditt land, om något problem uppstår. Fullständig information återfinns på vår webbplats (<http://www.yamaha-hifi.com/> eller <http://www.yamaha-uk.com/> för boende i Storbritannien).

Produkten garanteras vara felfri när det gäller utförande och material i en period på två år från ursprungligt inköpsdatum. Yamaha åtar sig att, i enlighet med nedanstående villkor, reparera, eller efter eget gottfinnande byta ut, en felaktig produkt eller någon av dess delar, utan att debitera för delar eller arbete. Yamaha förbehåller sig rätten att byta ut en produkt mot en av liknande typ och/eller värde och skick, då en viss modell har upphört eller anses oekonomisk att reparera.

### Villkor

- Ursprunglig faktura eller ursprungligt försäljningskvitto (där inköpsdatum, produktkod och återförsäljarens namn står angivet) MÅSTE följas med den felaktiga produkten, tillsammans med uppgifter om aktuellt fel. I avsaknad av ett tydligt bevis på inköp förbehåller sig Yamaha rätten att vägra erbjuda avgiftsfri service och produkten kan då komma att återsändas på kundens bekostnad.
- Produkten MÅSTE vara köpt av en AUKTORISERAD Yamaha-återförsäljare i ett EES-land eller Schweiz.
- Produkten får inte ha blivit utsatt för någon modifiering eller förändring, såvida inte skriftligt tillstånd för detta erhållits av Yamaha.
- Denna garanti inkluderar ej följande:
  - Periodiskt underhåll och reparation eller utbyte av delar på grund av normal förslitning.
  - Skada orsakad av:
    - Reparation utförd av kunden själv eller av en icke- auktoriserad tredje part.
    - Bristfällig emballering eller ovarsam hantering under transporten av produkten från kunden. Observera att det är kundens ansvar att se till att produkten är ordentligt emballerad, när produkten sänds in för reparation.
    - Felaktig användning, inklusive men ej begränsat till (a) underlåtenhet att använda produkten för dess normala syfte eller i enlighet med Yamahas anvisningar för korrekt användning, underhåll och förvaring och (b) installation eller användning av produkten på ett sätt som är oförenligt med de tekniska eller säkerhetsmässiga normer som gäller i det land där produkten används.
    - Olycka, åska, vatten, brand, dålig ventilation, batteriläckage eller någonting annat utanför Yamahas kontroll.
    - Fel på det system som denna produkt införlivas i och/eller inkompatibilitet med tredje parts produkter.
    - Användning av en produkt importerad till ett EES-land och/eller Schweiz, ej av Yamaha, där den produkten inte är i överensstämmelse med de tekniska eller säkerhetsmässiga normer som gäller i användarlandet och/eller med standardspecifikationen för en produkt såld av Yamaha i EES-området och/eller Schweiz.
    - Produkter utan audiovisuell anknäpning.  
(Produkter föremål för "Yamaha AV Guarantee Statement" definieras på vår webbplats: <http://www.yamaha-hifi.com/> eller <http://www.yamaha-uk.com/> för boende i Storbritannien.)
- Om garantin skiljer sig åt mellan inköpslandet och användarlandet för produkten, så ska den garanti som gäller i användarlandet tillämpas.
- Yamaha kan ej hållas ansvarigt för några förluster eller skador, vare sig direkta, indirekta eller av annat slag, utom reparationen eller utbytet av produkten.
- Se till att säkerhetskopiera eventuella egna inställningar eller data, eftersom Yamaha inte kan hållas ansvarigt för några ändringar eller förluster av sådana inställningar eller data.
- Denna garanti påverkar ej konsumentens lagstadgade rättigheter enligt gällande nationella lagar eller konsumentens rättigheter gentemot återförsäljaren, vilka uppkommit genom gällande försäljnings/köpekontrakt.

# Let op: Lees het volgende voor u dit toestel in gebruik neemt.

- 1 Om er zeker van te kunnen zijn dat u de optimale prestaties uit uw toestel haalt, dient u deze handleiding zorgvuldig door te lezen. Bewaar de handleiding op een veilige plek zodat u er later nog eens iets in kunt opzoeken.
- 2 Installeer dit toestel op een goed geventileerde, koele, droge, schone plek – uit direct zonlicht, uit de buurt van warmtebronnen, trillingen, stof, vocht en/of kou. Zorg voor een ventilatieruimte van tenminste 30 cm ruimte aan de bovenkant, 20 cm aan de rechter- en linkerkant en 20 cm aan de achterkant van dit toestel.
- 3 Plaats dit toestel uit de buurt van andere elektrische apparatuur, motoren of transformatoren om storend gebrom te voorkomen.
- 4 Stel dit toestel niet bloot aan plotselinge temperatuurswisselingen van koud naar warm en plaats het toestel niet in een omgeving met een hoge vochtigheidsgraad (bijv. in een ruimte met een luchtbevochtiger) om te voorkomen dat zich binnenin het toestel condens vormt, wat zou kunnen leiden tot elektrische schokken, brand, schade aan dit toestel en/of persoonlijk letsel.
- 5 Vermijd plekken waar andere voorwerpen op het toestel kunnen vallen, of waar het toestel bloot staat aan druppelende of spattende vloeistoffen. Plaats de volgende dingen niet bovenop dit toestel:
  - Andere componenten, daar deze schade kunnen veroorzaken en/of de afwerking van dit toestel kunnen doen verkleuren.
  - Brandende voorwerpen (bijv. kaarsen), daar deze brand, schade aan dit toestel en/of persoonlijk letsel kunnen veroorzaken.
  - Voorwerpen met vloeistoffen, daar deze elektrische schokken voor de gebruiker en/of schade aan dit toestel kunnen veroorzaken wanneer de vloeistof daaruit in het toestel terecht komt.
- 6 Dek het toestel niet af met een krant, tafellaken, gordijn enz. zodat de koeling niet belemmerd wordt. Als de temperatuur binnenin het toestel te hoog wordt, kan dit leiden tot brand, schade aan het toestel en/of persoonlijk letsel.
- 7 Steek de stekker van dit toestel pas in het stopcontact als alle aansluitingen gemaakt zijn.
- 8 Gebruik het toestel niet wanneer het ondersteboven is geplaatst. Het kan hierdoor oververhit raken wat kan leiden tot schade.
- 9 Gebruik geen overdreven kracht op de schakelaars, knoppen en/of snoeren.
- 10 Wanneer u de stekker uit het stopcontact haalt, moet u aan de stekker zelf trekken, niet aan het snoer.
- 11 Maak dit toestel niet schoon met chemische oplosmiddelen; dit kan de afwerking beschadigen. Gebruik alleen een schone, droge doek.
- 12 Gebruik alleen het op dit toestel aangegeven voltage. Gebruik van dit toestel bij een hoger voltage dan aangegeven is gevaarlijk en kan leiden tot brand, schade aan het toestel en/of persoonlijk letsel. Yamaha aanvaardt geen aansprakelijkheid voor enige schade veroorzaakt door gebruik van dit toestel met een ander voltage dan hetgeen aangegeven staat.
- 13 Om schade door blikseminslag te voorkomen dient u de stekker uit het stopcontact te halen wanneer het onweert.
- 14 Probeer niet zelf wijzigingen in dit toestel aan te brengen of het te repareren. Neem contact op met erkend Yamaha servicepersoneel wanneer u vermoedt dat het toestel reparatie behoeft. Probeer in geen geval de behuizing open te maken.
- 15 Wanneer u dit toestel voor langere tijd niet zult gebruiken (bijv. vakantie), dient u de stekker uit het stopcontact te halen.
- 16 Installeer dit toestel in de buurt van een stopcontact op een plek waar u de stekker en het stopcontact gemakkelijk kunt bereiken.
- 17 Lees het hoofdstuk “Oplossen van problemen” over veel voorkomende vergissingen bij de bediening voor u de conclusie trekt dat het toestel een storing of defect vertoont.
- 18 Voor u dit toestel gaat verplaatsen dient u **MASTER ON/OFF** in te drukken zodat deze naar buiten komt in de OFF stand om dit toestel, de eerste ruimte, Zone 2 en Zone 3 en haal vervolgens de stekker uit het stopcontact.
- 19 **VOLTAGE SELECTOR**  
(Alleen modellen voor Azië en Algemene modellen)  
De **VOLTAGE SELECTOR** op het achterpaneel van dit toestel moet worden ingesteld op de ter plekke gebruikte netspanning **VOOR** u de stekker in het stopcontact steekt. De geschikte voltages zijn als volgt:  
..... 110/120/220/230–240 V, 50/60 Hz wisselstroom
- 20 De batterijen mogen niet worden blootgesteld aan hitte, zoals door direct zonlicht, vuur of iets dergelijks.
- 21 Een te hoge geluidsdruk (volume) van een oortelefoon of hoofdtelefoon kan leiden tot gehoorschade.

## WAARSCHUWING

OM DE RISICO'S VOOR BRAND OF ELEKTRISCHE SCHOKKEN TE VERMINDEREN, MAG U DIT TOESTEL IN GEEN GEVAL BLOOTSTELLEN AAN VOCHT OF REGEN.

Zolang dit toestel is aangesloten op het stopcontact, is de stroomvoorziening niet afgesloten, ook niet wanneer u het toestel uitschakelt met **MASTER ON/OFF**. In deze staat is dit toestel ontworpen om slechts een zeer kleine hoeveelheid stroom te gebruiken.



### Alleen voor klanten in Nederlands

Bij dit product zijn batterijen geleverd. Wanneer deze leeg zijn, moet u ze niet weggooiden maar inleveren als KCA.



Dit symbool stemt overeen met de EU-richtlijn 2002/96/EC.

Dit symbool betekent dat elektrische en elektronische apparaten aan het einde van hun levensduur moeten worden aangeboden voor gescheiden afvalverzameling. Leef de plaatselijke voorschriften na en bied uw oude producten niet aan bij het gewone huisvuil.

# Inhoud

## INLEIDING

<b>Opmerkingen</b> .....	2
<b>Kenmerken</b> .....	3
Meegeleverde accessoires .....	4
<b>Van start</b> .....	5
<b>Snelstartgids</b> .....	6

## VOORBEREIDINGEN

<b>Verbindingen</b> .....	12
<b>Aanpassen van de luidsprekerinstellingen aan uw kamer (YPAO)</b> .....	37
Gebruiken van de automatische setup (Auto Setup) ....	37

## BASISBEDIENING

<b>Weergave</b> .....	41
Basisprocedure .....	41
Selecteren van audio ingangsaansluitingen (AUDIO SELECT) ...	42
Selecteren van de MULTI CH INPUT component .....	42
Gebruiken van een hoofdtelefoon .....	42
Tijdelijk uitschakelen van de geluidswaergave .....	43
Weergeven van videomateriaal als achtergrond bij audiomateriaal ...	43
Gebruiken van de slaaptimer .....	43
Bedienen van de versterkerfuncties van dit toestel door middel van de GUI menuschermen .....	44
<b>Geluidsveldprogramma's</b> .....	45
Selecteren van geluidsveldprogramma's .....	45
Beschrijvingen geluidsveldprogramma's .....	45
Gebruiken van de CINEMA DSP 3D stand .....	50
Luisteren naar onbewerkte waergave .....	50
<b>Gebruiken van audiofuncties</b> .....	51
Luisteren naar pure hi-fi waergave .....	51
Toonregeling .....	51
Instellen luidspreekerniveaus .....	52
Luisteren naar multikanaals materiaal met 2-kanaals stereowaergave ...	52
<b>FM/AM afstemmen</b> .....	53
Automatisch afstemmen .....	53
Handmatig afstemmen .....	53
Automatisch voorprogrammeren .....	54
Handmatig voorprogrammeren .....	54
Selecteren van voorkeuzezenders .....	55
Omwisselen van voorkeuzezenders .....	55
<b>Radio Data Systeem ontvangst</b> .....	56
(Alleen modellen voor Europa) .....	56
Tonen van Radio Data Systeem informatie .....	56
Selecteren van een Radio Data Systeem programmatype (PTY SEEK functie) .....	57
Gebruiken van de dataservice voor verbetering van het gebruik van andere netwerken (Enhanced Other Networks; EON) ....	58
<b>Gebruiken van een iPod™</b> .....	59
iPod™ bediening .....	59
<b>Gebruiken van netwerk/USB functies</b> .....	61
Uw weg vinden in de netwerk en USB menu's .....	61
Gebruiken van een PC server of Yamaha MCX-2000 ....	63
Gebruiken van de Internet Radio .....	64
Gebruiken van USB geheugenapparatuur of een draagbare audiospeler met een USB aansluiting .....	65
Gebruiken van sneltoetsen .....	65
<b>Opnemen</b> .....	67

## GEAVANCEERDE BEDIENING

<b>Geavanceerde geluidinstellingen</b> .....	68
Selecteren van decoders .....	68
<b>Grafische gebruikersinterface (GUI) scherm</b> .....	70
Stereo/Surround (Stereo/Surround menu) .....	71
Input Select .....	78
Manual Setup (Volume) .....	81
Manual Setup (Sound) .....	82
Manual Setup (Video) .....	86
Manual Setup (Basic) .....	88
Manual Setup (NET/USB) .....	91
Manual Setup (Option) .....	93
Signal Info. (Ingangssignaalinformatie) .....	96
Language .....	97
<b>Opslaan en weer oproepen van de systeeminstellingen (System Memory)</b> .....	98
Opslaan van de huidige systeeminstellingen .....	98
Laden van opgeslagen systeeminstellingen .....	99
Gebruiksvoorbeelden .....	100
<b>Afstandsbedieningsfuncties</b> .....	103
Bedienen van dit toestel, een TV of andere componenten ...	103
Instellen van afstandsbedieningscodes .....	105
Overnemen van instructies van andere afstandsbedieningen ...	107
Wijzigen van namen zoals die in het uitleesvenster verschijnen ...	108
Macro programmeerfuncties .....	109
Instellingen wissen .....	112
<b>Gebruiken in meerdere ruimten (Multi-zone)</b> .....	115
Aansluiten van Zone 2 en Zone 3 componenten ....	115
Bedienen van Zone 2 of Zone 3 .....	116
<b>Geavanceerde setup</b> .....	120
Gebruiken van het uitgebreide instelmenu .....	120

## AANVULLENDE INFORMATIE

<b>Oplossen van problemen</b> .....	124
<b>Resetten van het systeem</b> .....	134
<b>Woordenlijst</b> .....	135
<b>Geluidsveldprogramma informatie</b> .....	139
<b>Parametrische equalizer informatie</b> .....	140
<b>Technische gegevens</b> .....	141
<b>Index</b> .....	143

## APPENDIX (AANHANGSEL)

### (aan het eind van deze handleiding)

<b>Voorpaneel</b> .....	i
<b>Afstandsbediening</b> .....	ii
<b>Geluidswaergave in elk van de geluidsveldprogramma's</b> .....	iii
<b>GPL/LGPL</b> .....	v
<b>Lijst met afstandsbedieningscodes</b> .....	ix

“**A**MASTER ON/OFF” of “**D**DVD” (voorbeeld) geeft de naam aan van een onderdeel op het voorpaneel of de afstandsbediening. Raadpleeg het bijgevoegde vel of de bladzijden aan het eind van deze handleiding voor de locatie van de verschillende onderdelen.

INLEIDING

VOORBEREIDINGEN

BASISBEDIENING

GEAVANCEERDE BEDIENING

AANVULLENDE INFORMATIE

APPENDIX

Nederlands

# Opmerkingen

## Over deze handleiding

-  geeft een bedieningstip aan.
- Sommige handelingen kunnen zowel worden uitgevoerd met de toetsen op het voorpaneel als met de afstandsbediening. Als de naam van een toets op de afstandsbediening verschilt van die op het voorpaneel, zal de naam van de betreffende toets op de afstandsbediening tussen haakjes vermeld worden.
- Deze handleiding is gedrukt voor uw toestel geproduceerd werd. Daarom kunnen ontwerp en specificaties gewijzigd zijn als gevolg van verbeteringen enz. Als de handleiding en het product van elkaar verschillen, heeft het product de prioriteit.
- De taal waarin de menu's in de grafische gebruikersinterface worden weergegeven kan worden omgeschakeld. In deze handleiding worden de voorbeelden van de grafische gebruikersinterface in het Engels afgebeeld.
- “ MASTER ON/OFF” of “ DVD” (voorbeeld) geeft de naam aan van een onderdeel op het voorpaneel of de afstandsbediening. Raadpleeg het bijgevoegde vel of de bladzijden aan het eind van deze handleiding voor de locatie van de verschillende onderdelen.
- Het “” symbool met bladzijdenummer(s) geeft de bijbehorende bladzijde(n) aan.
- De vormen van de op de illustraties in deze handleiding getoonde onderdelen (bijv. luidspreker aansluitingen, in-/uitgangsaansluitingen, netstroomaansluitingen enz.) kunnen verschillen, afhankelijk van het model in kwestie.

## Opmerking over de distributie van de broncode

Dit product maakt gebruik van programmacode die onderworpen is aan de zogenaamde GNU General Public License (GPL) of aan de Lesser General Public License (LGPL). Kopiëren, verspreiden of veranderen van deze programmacode is geoorloofd onder de voorwaarden van de voornoemde licenties, GPL of LGPL. De broncode is beschikbaar via de volgende website:  
<http://www.global.yamaha.com/download/>

De broncode is eveneens beschikbaar op fysieke media (zoals een CD-ROM), tegen kostprijs.

Contactgegevens: AV productendivisie, YAMAHA CORPORATION, 10-1 Nakazawa-cho, Nakaku, Hamamatsu 430-8650, Japan

De broncode wordt in principe tot 3 jaar na de datum van aankoop beschikbaar gehouden.



Vervaardigd in licentie van Dolby Laboratories. “Dolby”, “Pro Logic”, en het dubbele-D symbool zijn handelsmerken van Dolby Laboratories.



Gefabriceerd onder licentie onder VS octrooinummers: 5,451,942;5,956,674;5,974,380;5,978,762;6,226,616;6,487,535 & andere V.S. en wereldwijde octrooien, reeds uitgegeven & aangevraagd. DTS is een gedeponerd handelsmerk en de DTS logo's, symbolen, DTS-HD en DTS-HD Master Audio zijn handelsmerken van DTS, Inc. © 1996-2007 DTS, Inc. Alle rechten voorbehouden.

## iPod™

“iPod” is een handelsmerk van Apple Inc., geregistreerd in de V.S. en andere landen.



**Fraunhofer** Institut  
Integrierte Schaltungen

MPEG Layer-3 audio-coderingstechnologie wordt gebruikt onder licentie van Fraunhofer IIS en Thomson.



Deze receiver biedt ondersteuning voor netwerkaansluitingen.



“HDMI”, het “HDMI” logo en “High-Definition Multimedia Interface” zijn handelsmerken of gedeponerde handelsmerken van HDMI Licensing LLC.

## SILENT™ CINEMA

“SILENT CINEMA” is een handelsmerk van YAMAHA CORPORATION.

## Ingebouwde 7-kanaals eindversterker

- ◆ Minimum RMS uitgangsvermogen (20 Hz t/m 20 kHz, 0,04% THV, 8 Ω)  
Voor: 140 W + 140 W  
Midden: 140 W  
Surround: 140 W + 140 W  
Surround Achter: 140 W + 140 W

## Geluidsveldprogramma's

- ◆ Zelf ontwikkelde Yamaha technologie voor de creatie van geluidsvelden
- ◆ CINEMA DSP 3D stand voor een intensieve en accurate dieptewerking in het geluidsveld
- ◆ Compressed Music Enhancer stand ter verbetering van de weergavekwaliteit van ongewenste compressieverschijnselen (die kunnen voorkomen bij MP3) tot het hoogwaardige multikanaals weergave
- ◆ Virtual CINEMA DSP
- ◆ SILENT CINEMA

## Digitale audiodecoders

- ◆ Dolby TrueHD, Dolby Digital Plus decoder
- ◆ DTS-HD Master Audio, DTS-HD High Resolution Audio decoder
- ◆ Dolby Digital/Dolby Digital EX decoder
- ◆ DTS/DTS-ES Matrix 6.1, Discrete 6.1, DTS 96/24 decoder
- ◆ Dolby Pro Logic/Dolby Pro Logic II/Dolby Pro Logic IIX decoder
- ◆ DTS NEO:6 decoder

## Verfijnde FM/AM ontvanger

- ◆ 40 Willekeurige en gemakkelijk toegankelijke voorkeuzezenders
- ◆ Automatisch voorprogrammeren
- ◆ Wijzigen van voorkeuzezenders (Bewerken voorkeuzezenders)
- ◆ Radio Data Systeem ontvangst (Alleen modellen voor Europa)

## HDMI™ (High-Definition Multimedia Interface)

- ◆ HDMI interface voor standaard, verbeterde of high-definition video en multikanaals digitale audio gebaseerd op HDMI versie 1.3a
- ◆ Automatische audio- en videosynchronisatie ('lip sync') informatiemogelijkheid
- ◆ Geschikt voor de overdracht van Deep Color videosignalen (30/36 bits)
- ◆ Hoge verversingsfrequentie en geschikt voor de verwerking van videosignalen met hoge resolutie
- ◆ Geschikt voor de verwerking van digitale audiosignalen met een hoge definitie
- ◆ Mogelijkheid tot opwaarderen van analoge video naar HDMI digitale video (composiet video ↔ S-video ↔ component video → HDMI digitale video) voor de monitor uitgang
- ◆ Mogelijkheid tot opwaarderen van analoge video van 480i (NTSC)/576i (PAL) of 480p/576p naar 720p, 1080i of 1080p

## iPod bediening mogelijk

- ◆ DOCK aansluiting voor een Yamaha iPod universeel dock (aansluitsokkel) (zoals de los verkrijgbare YDS-10), met ondersteuning voor iPod apparatuur (Click and Wheel), iPod nano en iPod mini

## Netwerkfuncties

- ◆ NETWORK poort voor aansluiting op een PC en een Yamaha MCX-2000, of voor toegang tot Internetradio via een LAN
- ◆ DHCP automatische of handmatige netwerkconfiguratie

## USB functies

- ◆ USB poort voor aansluiting van USB geheugenapparatuur of een draagbare audiospeler met een USB aansluiting

## Overige kenmerken

- ◆ YPAO (Yamaha Parametric Room Acoustic Optimizer) voor automatische instelling van de luidsprekers
- ◆ 192-kHz/24-bits D/A converter
- ◆ GUI (Grafische gebruikersinterface) menusysteem waarmee u dit toestel optimaal kunt aanpassen aan uw audio/ videosysteem
- ◆ Mogelijkheid een andere taal in te stellen voor de menu's (Engels, Japans, Frans, Duits, Spaans en Russisch)
- ◆ 6 of 8 extra ingangsaansluitingen voor gescheiden multikanaals signalen
- ◆ Analoge video geïnterlineerd/progressief omzetting van 480i (NTSC)/576i (PAL) naar 480p/576p
- ◆ S-video in-/uitgangsaansluitingen
- ◆ Component video ingangen/uitgang (3 COMPONENT VIDEO IN ingangen en 1 MONITOR OUT)
- ◆ Optisch en coaxiaal digitale audio-aansluitingen
- ◆ Pure Direct voor onversneden hi-fi weergave alle bronnen
- ◆ Adaptieve regeling van het dynamisch bereik
- ◆ Adaptieve regeling van het DSP effectniveau
- ◆ Afstandsbediening met voorgedprogrammeerde afstandsbedieningscodes, Leer- en Macrofuncties en verlichting voor de toetsen en het uitleesvenster
- ◆ ZONE 2/ZONE 3 aangepaste installatie mogelijk
- ◆ Mogelijkheid tot schakelen tussen een eerste ruimte en een ZONE 2/ZONE 3 met behulp van ZONE CONTROLS
- ◆ Video weergave en in-beeld display (OSD) functie voor Zone 2
- ◆ System Memory functie voor het opslaan en oproepen van meerdere systeeminstellingen
- ◆ Slaaptimer

## Meegeleverde accessoires

Controleer of u alle volgende onderdelen inderdaad ontvangen hebt.

### Afstandsbediening

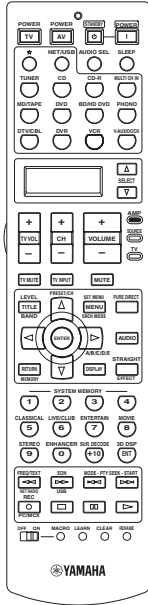

### Zone 2/Zone 3 afstandsbediening

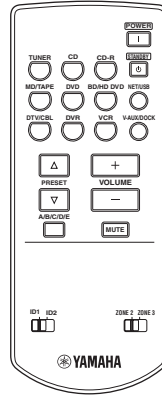

### Batterijen (6) (AAA, LR03)

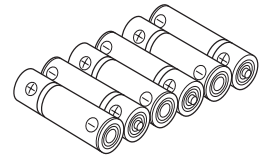

### Sleutel voor de luidspreker-aansluitingen

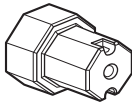

### Netsnoer (Twee bij modellen voor Azië)

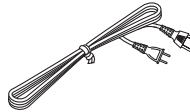

### Optimalisatie-microfoon

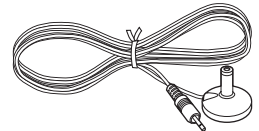

### FM binnenantenne

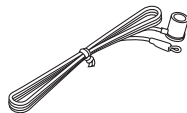

### AM ringantenne



### Opmerking

De uitvoering van de meegeleverde accessoires hangt mede af van het model in kwestie.

## ■ Inzetten van batterijen in de afstandsbediening

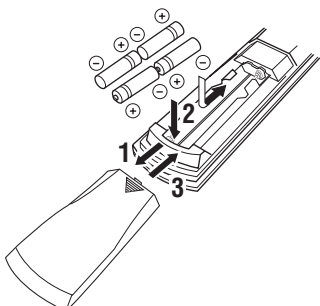

**1** Druk op ▼ en schuif het klepje van het batterijvak.

**2** Doe de vier meegeleverde batterijen (AAA, LR03) in het vak met de polen de goede kant op (+ en –) zoals aangegeven in het batterijvak.

**3** Schuif het klepje terug op zijn plaats tot het vastklikt.

## ■ Inzetten van batterijen in de Zone 2/Zone 3 afstandsbediening

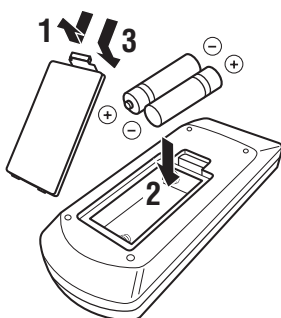

**1** Verwijder de klep van het batterijvak.

**2** Doe de twee meegeleverde batterijen (AAA, LR03) in het vak met de polen de goede kant op (+ en –) zoals aangegeven in het batterijvak.

**3** Klik de klep van het batterijvak weer terug op zijn plaats.

## Opmerkingen

- Verwissel alle batterijen wanneer u het volgende merkt:
  - het bereik van de afstandsbediening wordt minder.
  - de zendindicator (⊕) knippert niet of wordt zwakker.
- Gebruik geen oude en nieuwe batterijen door elkaar.
- Gebruik geen verschillende soorten batterijen door elkaar (alkali en gewone batterijen bijvoorbeeld). Lees de informatie op de verpakking aandachtig door, want de verschillende soorten batterijen kunnen erg op elkaar lijken.
- Wij raden u ten zeerste aan alkali batterijen te gebruiken.
- Als de batterijen zijn gaan lekken, moet u ze onmiddellijk weggooien. Raak het uit de batterijen gelekte materiaal niet aan en zorg ervoor dat het niet op uw kleding enz. komt. Maak het batterijvak goed schoon voor u er nieuwe batterijen in doet.
- Gooi batterijen nooit samen met gewoon huishoudelijk afval weg; neem bij het weggooien van batterijen de plaatselijk geldende regelgeving in acht.
- Als de afstandsbediening langer dan 2 minuten zonder batterijen zit, of als er lege batterijen in zitten, zal het geheugen gewist worden. Wanneer het geheugen gewist is, dient u nieuwe batterijen in de afstandsbediening te doen en moet u eventueel ingevoerde functies opnieuw programmeren.

## ■ VOLTAGE SELECTOR (Alleen modellen voor Azië en Algemene modellen)

### Let op

De VOLTAGE SELECTOR op het achterpaneel van dit toestel moet worden ingesteld op de ter plekke gebruikte netspanning VOOR u de stekker in het stopcontact steekt. Onjuiste instelling van de VOLTAGE SELECTOR kan dit toestel beschadigen en kan brandgevaar opleveren.

Draai de VOLTAGE SELECTOR met de klok mee of er tegenin naar de correcte stand met een gewone schroevendraaier.

De voltages zijn als volgt:

..... 110/120/220/230–240 V, 50/60 Hz wisselstroom

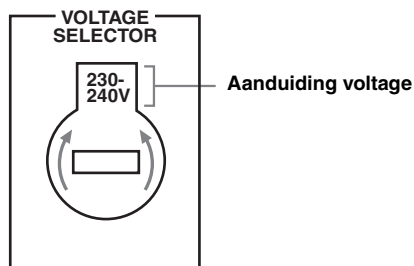

# Snelstartgids

Hieronder wordt de makkelijkste manier beschreven waarop u van films op DVD kunt gaan genieten in uw eigen thuisbioscoop.

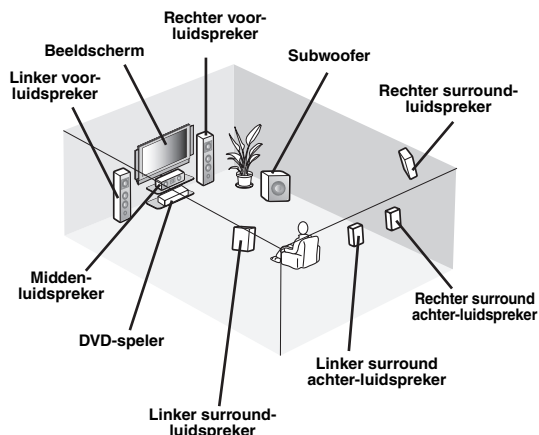

## Stap 1: Instellen van uw luidsprekers

P. 7

## Stap 2: Sluit uw DVD-speler en andere componenten aan

P. 8

## Stap 3: Schakel de stroom in en begin de weergave

P. 10

**Geniet van uw DVD's!**

## Vorbereiding: Controleer de onderdelen

Bij de onderstaande stappen heeft u de volgende meegeleverde accessoires nodig.

- AM ringantenne
- FM binnenantenne
- Netsnoer

De volgende onderdelen worden niet meegeleverd in de verpakking van dit toestel.

- Luidsprekers
  - Voor-luidspreker ..... x 2
  - Midden-luidspreker ..... x 1
  - Surround-luidspreker ..... x 4
- Kies magnetisch afgeschermd luidsprekers. Minimaal heeft u in ieder geval twee voor-luidsprekers nodig. Hieronder staan de andere luidsprekers gerangschikt op volgorde van belangrijkheid:
  1. Twee surround-luidsprekers
  2. Eén midden-luidspreker
  3. Eén (of twee) surround achter-luidspreker(s)
- Actieve subwoofer ..... x 1
- Kies een actieve subwoofer (een subwoofer met eigen versterking) met een RCA (tulpstekker) ingangsaansluiting.
- Luidsprekerkabel ..... x 7
- Subwooferkabel ..... x 1
- Kies een mono kabel of snoer met een RCA (tulp) stecker.
- DVD-speler ..... x 1
- Kies een DVD-speler met een coaxiaal digitale audio uitgangsaansluiting en met een composiet video uitgangsaansluiting.
- Beeldscherm..... x 1
- Kies een TV, projector of ander beeldscherm met een composiet video ingangsaansluiting.
- Videokabel ..... x 2
- Kies RCA (tulpstekker) composiet videokabels.
- Coaxiaal digitale audiokabel ..... x 1



## Stap 1: Instellen van uw luidsprekers

Stel uw luidsprekers op in uw kamer en sluit ze aan op dit toestel.

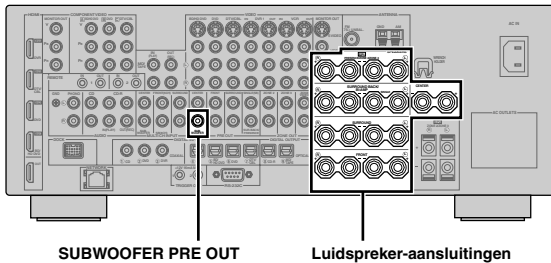

- 1 Stel uw luidsprekers en uw subwoofer op in de kamer.
- 2 Sluit luidsprekerkabels aan op elk van de luidsprekers.

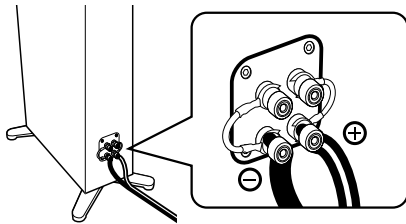

- 3 Verbind elk van de luidsprekerkabels met de corresponderende luidsprekeraansluiting op dit toestel.

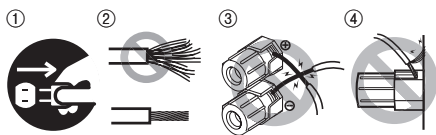

- 1 Zorg ervoor dat de stecker van zowel dit toestel als die van de subwoofer allebei uit het stopcontact gehaald zijn.
- 2 Draai de blootliggende draadjes van de luidsprekerkabels netjes in elkaar om kortsluiting te voorkomen.
- 3 Zorg ervoor dat de blootliggende luidsprekerdraden elkaar niet kunnen raken.
- 4 Zorg ervoor dat de blootliggende luidsprekerdraden nergens contact kunnen maken met metalen onderdelen van dit toestel.

Let erop dat u de linker (L) en rechter (R) kanalen, “+” (rood) en “-” (zwart) op de juiste manier aansluit.

### Voor-luidsprekers en midden-luidspreker

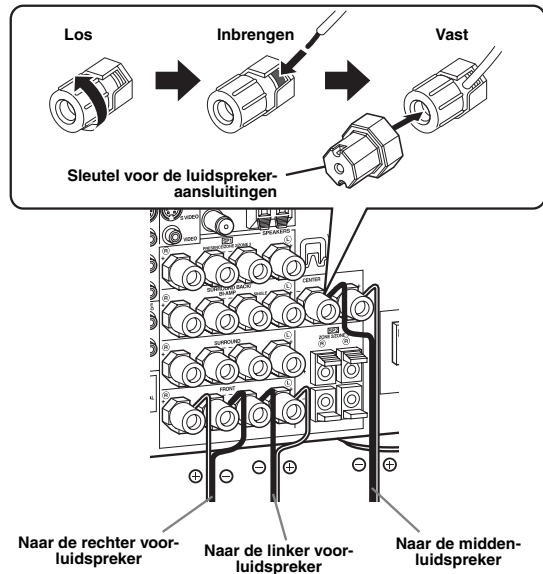

### Surround en surround achter-luidsprekers

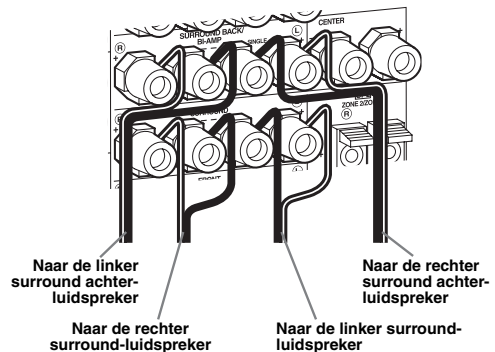

- 4 Verbind de subwooferkabel met de SUBWOOFER PRE OUT aansluiting van dit toestel en met de ingangsaansluiting van de subwoofer.

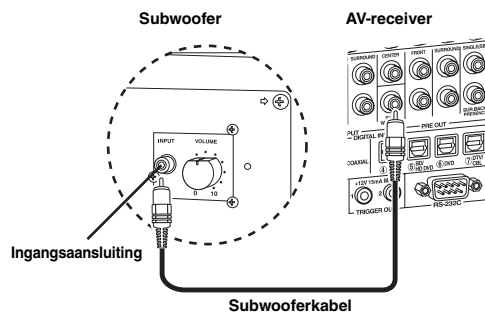

## Stap 2: Sluit uw DVD-speler en andere componenten aan

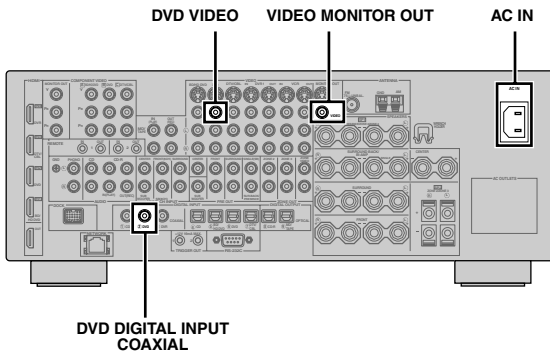

Zorg ervoor dat de stekker van zowel dit toestel als die van de DVD-speler allebei uit het stopcontact gehaald zijn.

- 1 Verbind de coaxiaal digitale audiokabel met de coaxiaal digitale audio uitgangsaansluiting van uw DVD-speler en met de DVD DIGITAL INPUT COAXIAL aansluiting van dit toestel.

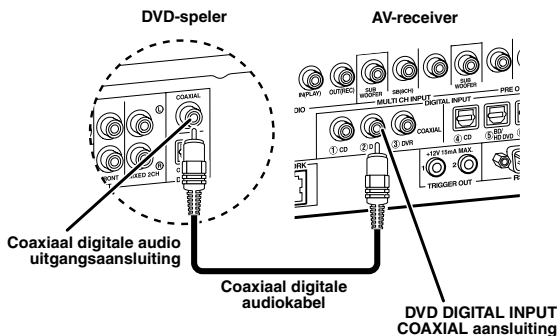

- Wanneer u een component aansluit die alleen voorzien is van een SCART aansluiting, dient u een geschikte converter (adapter) te gebruiken. De verbinding tussen de converter (adapter) en dit toestel hangt af van de signalen waarvoor de converter (adapter) geschikt is. Raadpleeg voor details de handleiding van de converter of adapter in kwestie.
- Dit toestel is niet in staat RGB signalen over te brengen.

- 2 Verbind de videokabel met de composiet video uitgangsaansluiting van uw DVD-speler en met de DVD VIDEO aansluiting van dit toestel.

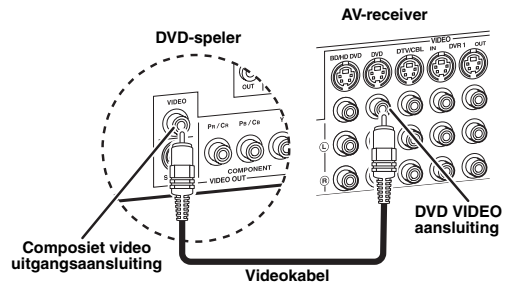

- 3 Verbind de videokabel met de VIDEO MONITOR OUT aansluiting van dit toestel en met de video ingangsaansluiting van uw beeldscherm.

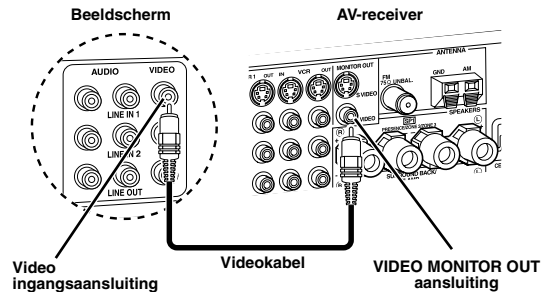

#### 4 Sluit de meegeleverde AM ringantenne en de FM binnenantenne aan op dit toestel.

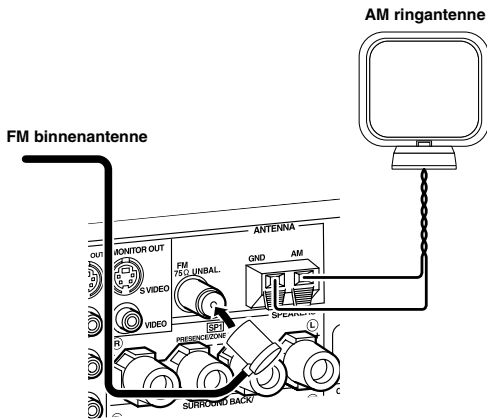

#### Opmerking

Wat voor soort FM binnenantenne wordt meegeleverd en wat voor FM antenne-aansluiting dit toestel heeft, hangt af van het model.

#### Aansluiten van de draad van de AM ringantenne

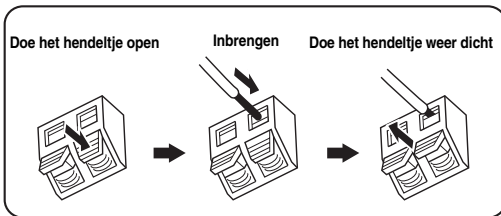

De draden van de AM ringantenne hebben geen specifieke polariteit en het maakt daarom niet uit welk uiteinde u verbindt met de AM of GND aansluiting.

#### In elkaar zetten van de meegeleverde AM ringantenne

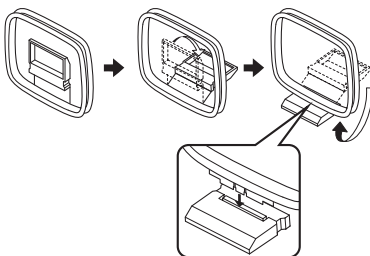

#### 5 Sluit het meegeleverde stroomsnoer aan op de AC IN aansluiting van dit toestel en doe vervolgens de stekker hiervan en die van de andere apparatuur in het stopcontact.



- Dit toestel is voorzien van AC OUTLET(S) (netstroomaansluiting(en)) via welke andere componenten van stroom kunnen worden voorzien (met uitzondering van modellen voor Korea). Zie bladzijde 32 voor details.
- (Alleen bij de modellen voor Azië) Kies één van de meegeleverde netsnoeren aan de hand van het soort stopcontact op de plek waar u het toestel gaat gebruiken.

#### Voor andere aansluitingen

- Gebruiken van andere luidsprekercombinaties P. 13
- Aansluiten van een beeldscherm op verschillende manieren P. 23
- Aansluiten van een DVD-speler op verschillende manieren P. 25
- Aansluiten van een DVD-recorder of digitale videorecorder P. 26
- Aansluiten van een 'set-top box' (apart aansluitkastje; ontvanger of decoder) P. 26
- Aansluiten van een CD-speler, een MD-recorder of een draaitafel P. 27
- Aansluiten van een externe versterker P. 28
- Aansluiten van een DVD-speler via een multikanaals analoge audioverbinding P. 29
- Aansluiten van een Yamaha iPod universeel dock P. 30
- Gebruiken van de REMOTE IN/OUT aansluitingen P. 30
- Gebruiken van de VIDEO AUX aansluitingen op het voorpaneel P. 30
- Aansluiten van FM/AM antennes P. 32
- Dit toestel aansluiten op uw netwerk P. 31
- Aansluiten van USB apparatuur P. 65

#### Algemene informatie over aansluitingen

- Algemene informatie over aansluitingen en stekkers P. 20
- Algemene informatie over HDMI P. 21
- Luidsprekerimpedantie instellingen P. 33

## Stap 3: Schakel de stroom in en begin de weergave

### Controleer wat voor soort luidsprekers er is aangesloten.

Als u luidsprekers van 6 Ohm gebruikt, moet u "SPEAKER IMP." op "6Ω MIN" zetten voor u dit toestel in gebruik neemt (zie bladzijde 120). Als voorluidsprekers kunt u ook gebruik maken van 4 Ohm luidsprekers (zie bladzijde 33).

- 1 Zet het beeldscherm dat is aangesloten op dit toestel aan.

- 2 Druk **(A) MASTER ON/OFF** op het voorpaneel naar binnen, naar de ON (Aan) stand.

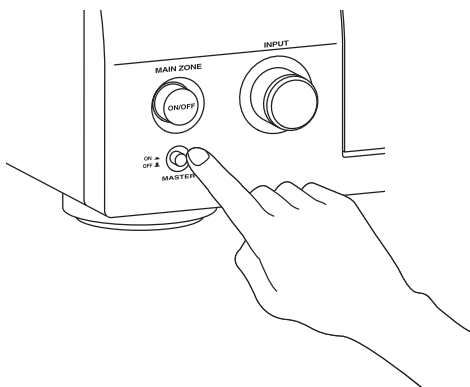

- 3 Verdraai **(C) INPUT** en stel "DVD" in als signaalbron.



- Het aanbevolen geluidsveldprogramma is ingesteld voor elke signaalbron (DVD enz.). U kunt natuurlijk gebruik maken van andere geluidsveldprogramma's en andere weergavefuncties bij de weergave. Raadpleeg de volgende bladzijden voor details:
  - zie de bladzijden 50 en 68 voor het gebruiken van diverse geluidsveldprogramma's
  - zie bladzijde 50 om de geluidseffecten aan of uit te zetten
  - zie bladzijde 51 voor het gebruiken van de directe weergavefunctie (Pure Direct) voor natuurgetrouwe weergave
- U kunt ook "TUNER" instellen als signaalbron om de FM/AM radio te kunnen gebruiken. Voor informatie over de FM/AM radio, zie de bladzijden 53 t/m 55.

- 4 Begin met het afspelen van de DVD op uw DVD-speler.

- 5 Verdraai **(R) VOLUME** om het volume te regelen.

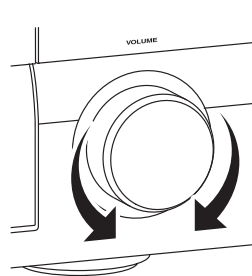

- Wanneer u klaar bent met dit toestel...



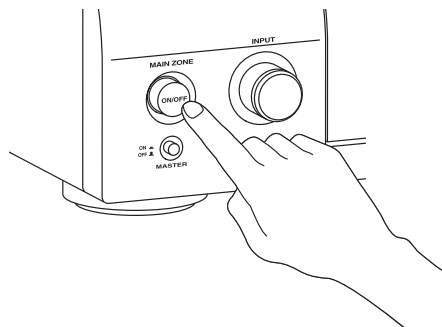



Druk op **(B) MAIN ZONE ON/OFF** om dit toestel uit (standby) te zetten.







Wanneer het uit (standby) staat, verbruikt het toestel nog steeds een heel klein beetje stroom zodat er gereageerd kan worden op de infraroodsignalen van de afstandsbediening. Om het toestel aan te zetten wanneer het uit (standby) staat, kunt u op **(B) MAIN ZONE ON/OFF** op het voorpaneel (of **(9) POWER** op de afstandsbediening) drukken. Zie bladzijde 33 voor details.

## Wat wilt u doen met dit toestel?



### Gebruiken van diverse signaalbronnen

- Basisbediening van dit toestel  P. 41
- Luisteren naar FM/AM radioprogramma's  P. 53
- Luisteren naar Radio Data Systeem programma's  P. 56
- Uw iPod gebruiken met dit toestel  P. 59
- Luisteren naar op uw PC opgeslagen materiaal  P. 61
- Luisteren naar Internet radioprogramma's en Podcasts  P. 64
- Uw USB apparatuur gebruiken met dit toestel  P. 65





### Gebruiken van diverse weergavefuncties

- Gebruiken van diverse geluidsveldprogramma's  P. 45
- Gebruiken van de Pure Direct directe weergavefunctie voor natuurgetrouwe weergave  P. 51
- Regelen van de klankkleur (toon) van de luidsprekers  P. 51
- Aanpassen van de geluidsveldprogramma's  P. 71













### Wijzigen van de instellingen van dit toestel

- Automatisch aanpassen van de luidsprekerinstellingen aan uw kamer (Auto Setup)  P. 37
- Instellen van de afstandsbediening  P. 103





### Extra functies

- Tonen van informatie over het huidige ingangssignaal via het in-beeld display (GUI)  P. 96
- Opslaan en weer oproepen van de systeeminstellingen van dit toestel (System Memory)  P. 98
- Gebruiken van een hoofdtelefoon  P. 42
- Dit toestel gelijktijdig gebruiken in meerdere ruimten (multi-zone)  P. 115
- Automatisch uitschakelen van dit toestel  P. 43

### Handmatig wijzigen van de diverse instellingen van dit toestel

- Instellen van de taal voor het menusysteem (GUI)  P. 97
- Toewijzen van de in-/uitgangsaansluitingen van dit toestel  P. 79
- Instellen van de parameters voor elk van de signaalbronnen  P. 78
- Instellen van de parameters voor het volumeniveau  P. 81
- Regelen van de toonkleur voor elk van de kanalen met behulp van de parametrische equalizer  P. 82
- Regelen van de audio en video synchronisatie  P. 84
- Tijdelijk uitschakelen van de geluidsweggeve via het geselecteerde luidsprekerkanaal  P. 85
- Instellen van de parameters voor de videosignalen  P. 86
- Instellen van de basis-luidsprekerconfiguratie  P. 88
- Instellen van de netwerkparameters  P. 91
- Instellen van de parameters voor de 'multi-zone' functie  P. 93
- Beveiligen van de diverse instellingen  P. 95

### Aanpassen van de geavanceerde instellingen

- Instellen van de impedantie voor de aangesloten luidsprekers  P. 120
- Instellen van de taal voor het menusysteem (GUI)  P. 123
- Instellen van het videosysteem voor het aangesloten beeldscherm  P. 123
- De parameters van dit toestel terugzetten op de standaardinstellingen  P. 134

# Verbindingen

## Achterpaneel

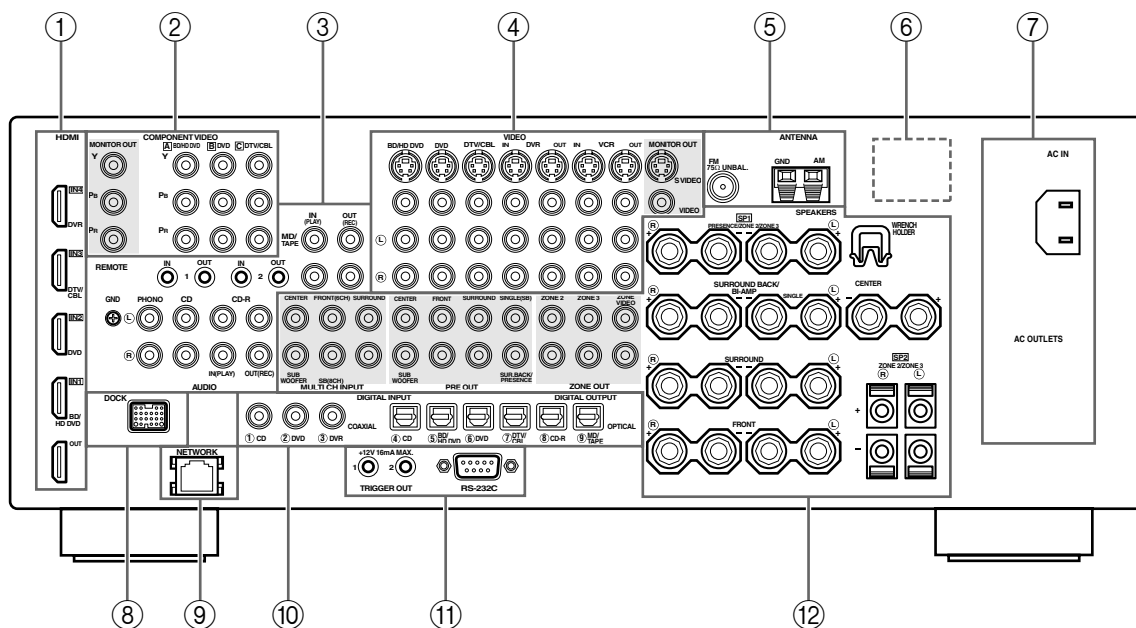

Naam	Bladzijde
① HDMI aansluitingen	21
② COMPONENT VIDEO aansluitingen	23 – 26
③ Aansluitingen voor audio-apparaat	27
REMOTE IN/OUT aansluitingen	30
④ Aansluitingen voor video-apparaat	23 – 26
⑤ ANTENNA aansluitingen	32
⑥ VOLTAGE SELECTOR (Alleen modellen voor Azië en Algemene modellen)	32
⑦ AC IN AC OUTLET(S)	32
⑧ DOCK aansluiting	30
⑨ NETWORK poort	31
⑩ DIGITAL INPUT/OUTPUT aansluitingen	24
⑫ MULTI CH INPUT aansluitingen	29
PRE OUT aansluitingen	28
ZONE OUT aansluitingen	115
Luidspreker-aansluitingen	15
WRENCH HOLDER	18

### ⑫ TRIGGER OUT aansluiting

Dit is een bedieningsaansluiting voor aangepaste installaties. Raadpleeg uw dealer voor details hieromtrent.

### ⑫ RS-232C aansluiting

Dit is een aansluiting die uitsluitend bedoeld is voor gebruik in de fabriek. Raadpleeg uw dealer voor details hieromtrent.

## Luidsprekers opstellen

Hieronder ziet u de door ons aanbevolen opstelling van de luidsprekers. Met deze opstelling profiteert u optimaal van CINEMA DSP en multikanaals audio.

### ■ 7.1-kanaals luidsprekeropstelling

Een 7.1-kanaals luidsprekeropstelling wordt ten zeerste aanbevolen voor de weergave van zowel audioformaten met hoge definitie (Dolby TrueHD, DTS-HD Master Audio, enz.) als conventionele audiobronnen met gebruikmaking van geluidsveldprogramma's. Zie bladzijde 15 voor informatie over de vereiste verbindingen.



We raden u aan ook zogenaamde 'aanwezigheidsluidsprekers' toe te voegen voor de effectgeluiden van het CINEMA DSP geluidsveldprogramma. Zie bladzijde 17 voor details.

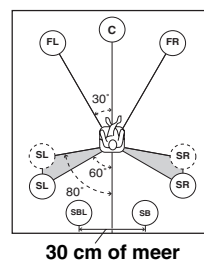
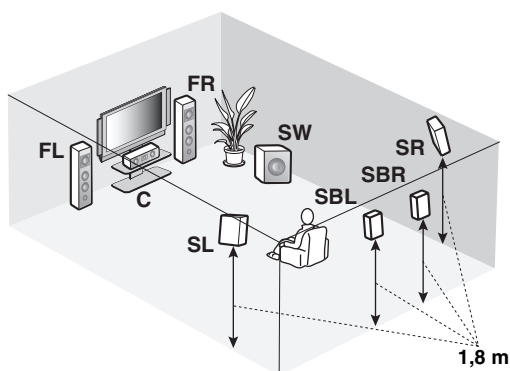

#### Luidsprekeraanduidingen

**FL/FR:** Links/rechts voor

**C:** Midden

**SL/SR:** Links/rechts surround

**SBL/SBR:** Links/rechts surround-achter

**SW:** Subwoofer

#### Linker en rechter voor-luidsprekers

De voor-luidsprekers worden gebruikt voor weergave van het hoofdkanaal plus effecten. Plaats deze luidsprekers op gelijke afstand van de ideale luisterplek. De afstanden van deze luidsprekers tot het beeldscherm moeten ook gelijk zijn.

#### Midden-luidspreker

De midden-luidspreker is voor weergave van het middenkanaal (dialogo, vocalen enz.). Als het om de een of andere reden niet mogelijk is om een midden-luidspreker te gebruiken, kunt u ook zonder. De beste resultaten krijgt u echter met een volledig systeem.

#### Linker en rechter surround-luidsprekers

De surround-luidsprekers worden gebruikt voor omhullende surroundweergave en effecten.

#### Linker en rechter surround achter-luidsprekers

De surround achter-luidsprekers geven een aanvulling op de surround-luidsprekers en zorgen voor realistischer overgangen van voor naar achter.

#### Subwoofer

Een subwoofer met ingebouwde eindversterker, zoals het Yamaha Active Servo Processing Subwoofer System, zorgt niet alleen voor een effectieve versterking van de lage tonen in sommige of alle kanalen, maar ook voor een natuurgetrouwe hi-fi (high fidelity) reproductie van het LFE (lage frequentie effecten) kanaal in Dolby Digital en DTS geluidsmateriaal. De opstelling van de subwoofer is niet zo belangrijk, want de zeer lage tonen zijn niet erg richtingsgevoelig. U kunt de subwoofer het beste in de buurt van de voor-luidsprekers plaatsen. Richt hem een beetje naar het midden van de ruimte om weerkaatsing via de wanden te verminderen.

## 6.1-kanaals luidsprekeropstelling

Zie bladzijde 15 voor meer informatie over deze aansluitingen.



We raden u aan ook zogenaamde ‘aanwezigheidsluidsprekers’ toe te voegen voor de effectgeluiden van het CINEMA DSP geluidsveldprogramma. Zie bladzijde 17 voor details.

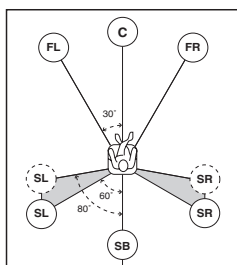
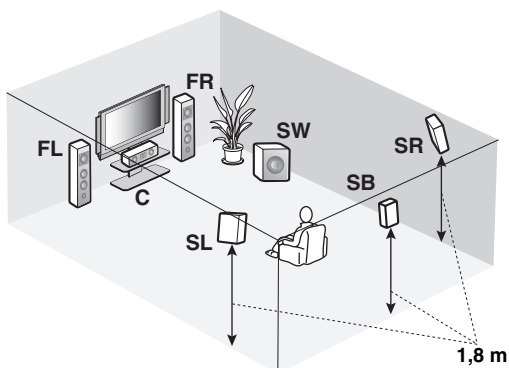

### Luidsprekeraanduidingen

**FL/FR:** Links/rechts voor

**C:** Midden

**SL/SR:** Links/rechts surround

**SB:** Links/rechts surround-achter

**SW:** Subwoofer

## 5.1-kanaals luidsprekeropstelling

Zie bladzijde 15 voor meer informatie over deze aansluitingen.



We raden u aan ook zogenaamde ‘aanwezigheidsluidsprekers’ toe te voegen voor de effectgeluiden van het CINEMA DSP geluidsveldprogramma. Zie bladzijde 17 voor details.

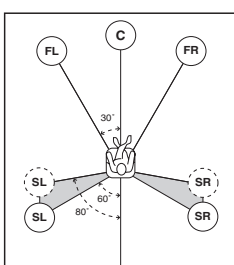
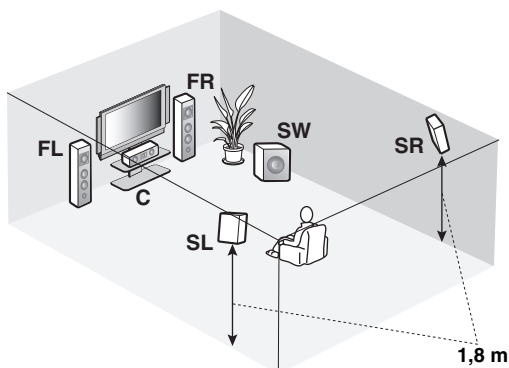

### Luidsprekeraanduidingen

**FL/FR:** Links/rechts voor

**C:** Midden

**SL/SR:** Links/rechts surround

**SW:** Subwoofer

### Linker en rechter voor-luidsprekers

### Midden-luidspreker

### Linker en rechter surround-luidsprekers

### Subwoofer

De functies en instellingen voor elk van de luidsprekers zijn hetzelfde als voor de overeenkomstige luidsprekers in de 7.1-kanaals luidsprekeropstelling (zie bladzijde 13).

### Surround achter-luidspreker

Verbind een enkele surround-luidspreker met de SURROUND BACK SINGLE luidsprekeraansluiting en plaats de enkele surround achter-luidspreker recht achter de luisterplek. De linker en rechter surround achterkanalen worden gemengd en weergegeven via de enkele surround achter-luidspreker wanneer u “Surround Back” instelt op “Small x1” of “Large x1” (zie bladzijde 89).

### Linker en rechter voor-luidsprekers

### Midden-luidspreker

### Subwoofer

De functies en instellingen voor elk van de luidsprekers zijn hetzelfde als voor de overeenkomstige luidsprekers in de 7.1-kanaals luidsprekeropstelling (zie bladzijde 13).

### Linker en rechter surround-luidsprekers

Verbind de surround-luidsprekers met de SURROUND luidsprekeraansluitingen, ook al plaatst u de surround-luidsprekers direct achter de luisterplek. Voor een gelijkmatig en ononderbroken geluidsveld achter de luisterplek dient u de linker en rechter surround-luidsprekers verder naar achteren te plaatsen in vergelijking met de 7.1-kanaals luidsprekeropstelling. De signalen voor het surround-achterkanaal zullen naar de linker en rechter surround-luidsprekers worden gestuurd wanneer “Surround Back” is ingesteld op “None” (zie bladzijde 89).

### Voor andere luidsprekercombinaties

U kunt luisteren naar multikanaals materiaal met geluidsveldprogramma's door een andere luidsprekercombinatie te gebruiken dan de 7.1/6.1/5.1-kanaals luidsprekercombinaties.

Gebruik de automatische instelfunctie (zie bladzijde 37) of stel de “Speaker Set” parameters onder “Manual Setup” (zie bladzijde 88) zo in dat de surroundsignalen worden weergegeven via de aangesloten luidsprekers.



## Aansluiten van luidsprekers

Let erop dat u de linker (L) en rechter (R) kanalen, “+” (rood) en “-” (zwart) op de juiste manier aansluit. Als de verbindingen niet goed goed zijn, zal dit toestel de signaalbronnen niet correct kunnen weergeven.

### Let op

- U moet het toestel uit zetten voor u de luidsprekers gaat aansluiten (zie bladzijde 33).
- Laat de blote luidsprekerdraden elkaar niet raken en zorg ervoor dat ze geen contact maken met de metalen onderdelen van het toestel. Hierdoor kunnen het toestel en/of de luidsprekers beschadigd raken.
- Gebruik magnetisch afgeschermd luidsprekers. Als dergelijke luidsprekers toch uw beeldscherm storen, zet de luidsprekers dan verder bij het beeldscherm vandaan.
- Als u luidsprekers van 6 Ohm gebruikt, moet u “SPEAKER IMP.” op “6ΩMIN” instellen voor u dit toestel in gebruik neemt (zie bladzijde 33). Als voor-luidsprekers kunt u ook gebruik maken van 4 Ohm luidsprekers (zie bladzijde 120).

### Opmerkingen

- Een luidsprekersnoer bestaat uit twee geïsoleerde draden naast elkaar. De kabels zijn verschillend gekleurd of gevormd, misschien een streep, groef of ribbels. Sluit de afwijkend gestreepte (gegroefde enz.) draad aan op de “+” (rode) aansluitingen van dit toestel en uw luidspreker. Verbind de gewone draad met de “-” (zwarte) aansluitingen.
- U kunt de SP1 aansluitingen gebruiken om eventuele Zone 2 of Zone 3 luidsprekers, of de aanwezigheidsluidsprekers op aan te sluiten (zie bladzijde 116).

### ■ Voor de 7.1-kanalen luidsprekerinstelling

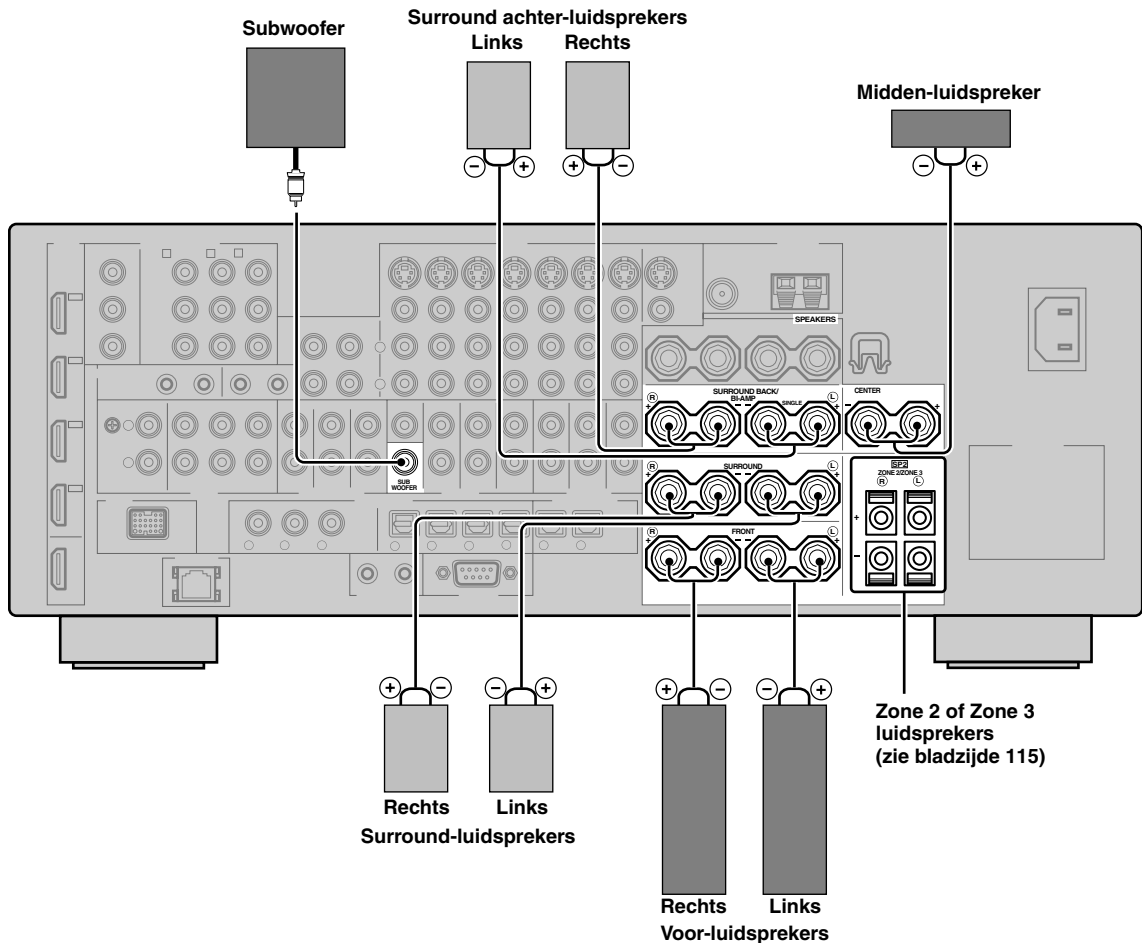

■ Voor de 6.1-kanalaals luidsprekerinstelling

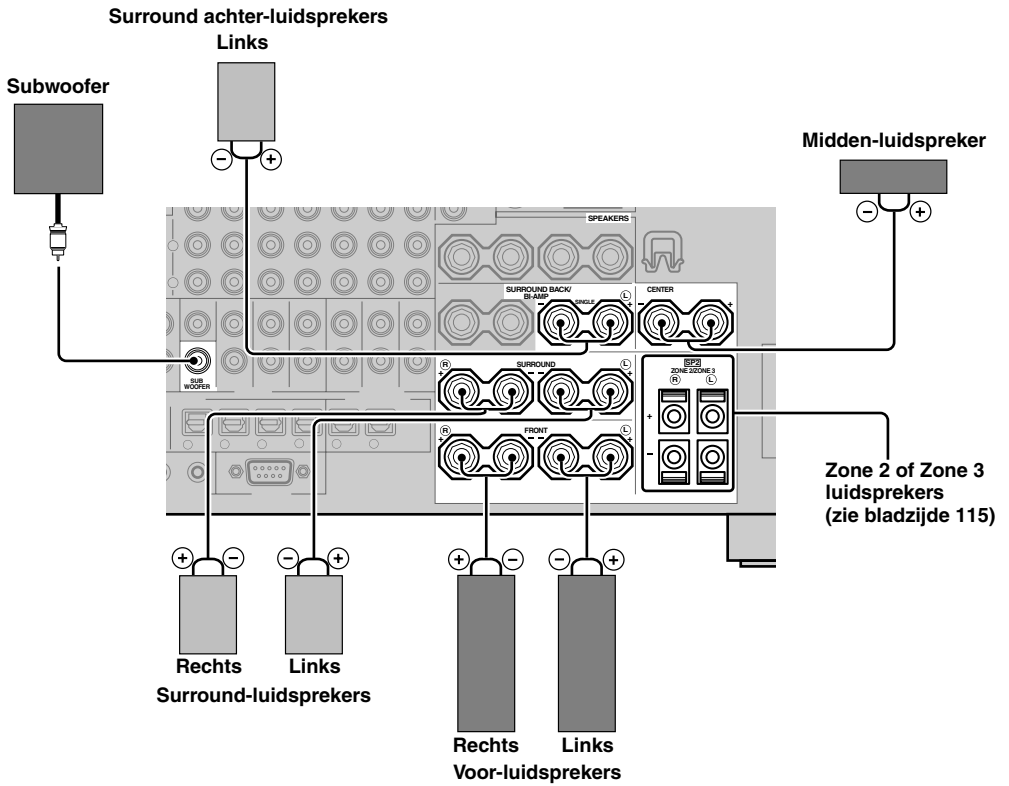

■ Voor de 5.1-kanalaals luidsprekerinstelling

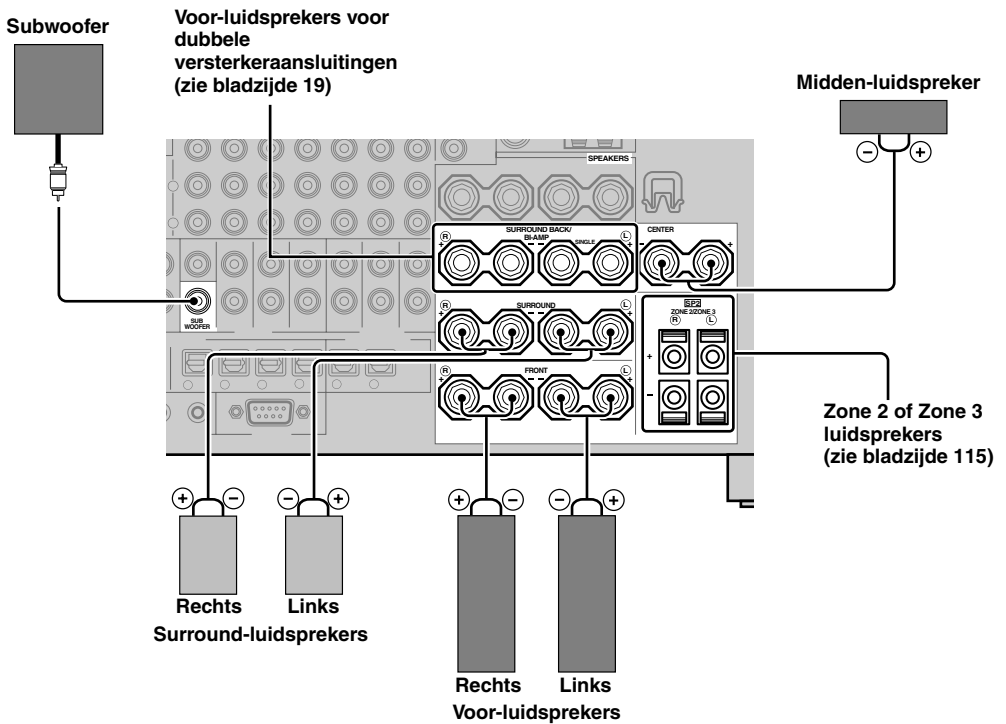

## Gebruiken van "Aanwezigheidsluidsprekers"

De zogenaamde 'aanwezigheids'-luidsprekers geven een aanvulling op de weergave via de voor-luidsprekers met extra omgevingseffecten geproduceerd door de geluidsveldprogramma's (zie bladzijde 45). De linker en rechter aanwezigheidsluidsprekers functioneren beter wanneer de CINEMA DSP 3D stand is ingeschakeld (zie bladzijde 50). Met behulp van de aanwezigheidsluidsprekers kunt u de verticale positie van de dialoog (gesproken tekst) regelen (zie bladzijde 72). Om aanwezigheidsluidsprekers te kunnen gebruiken, dient u de luidsprekers te verbinden met de SPI luidsprekeraansluitingen en vervolgens "Presence" in te stellen op "Yes" (zie bladzijde 89).

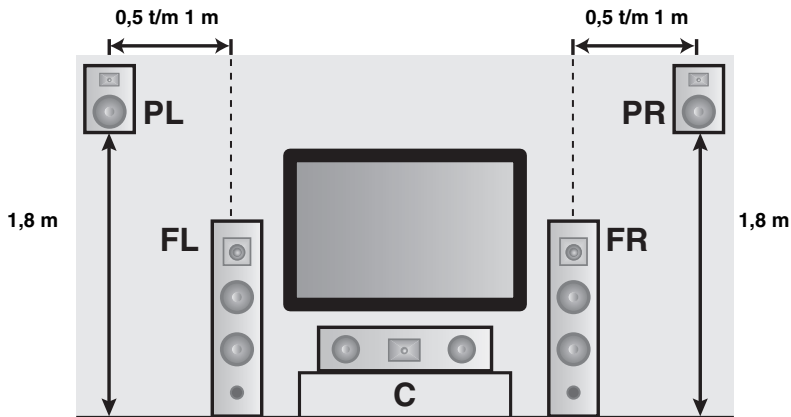

### Luidsprekeraanduidingen

**FL:** Links voor  
**FR:** Rechts voor  
**C:** Midden  
**PL:** Aanwezigheid links  
**PR:** Aanwezigheid rechts

### Opmerkingen

- Als "Presence" is ingesteld op "None", kan de CINEMA DSP 3D stand van dit toestel niet worden ingeschakeld.
- U kunt zowel aanwezigheids- als surround achter-luidsprekers aansluiten op dit toestel, maar deze zullen niet tegelijkertijd geluid kunnen produceren. Dit toestel schakelt automatisch tussen de aanwezigheids- en surround achter-luidsprekers aan de hand van de ingangssignalen en de geselecteerde geluidsveldprogramma's. Via de "PR/SB Priority" parameter in de "Basic" (zie bladzijde 90) kunt u de voorkeur geven aan één van deze sets luidsprekers.

### ■ Aansluiten van de linker en rechter aanwezigheidsluidsprekers

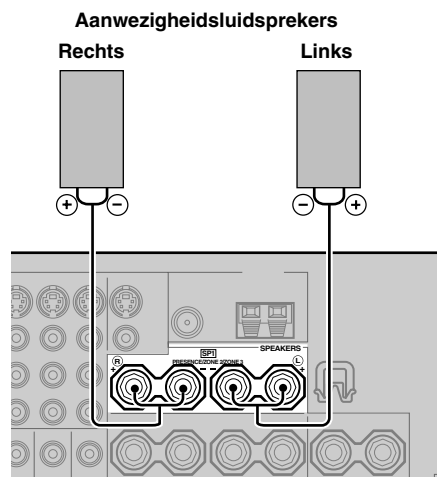

## ■ Aansluiten van de luidsprekerkabel

- 1 Verwijder ongeveer 10 mm van de isolatie van het uiteinde van elk van de luidsprekerdraden en draai vervolgens de blootliggende draadjes netjes in elkaar om kortsluiting te voorkomen.

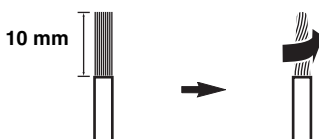

- 2 Maak de knop los met behulp van de meegeleverde luidspreker-aansluitingsleutel.

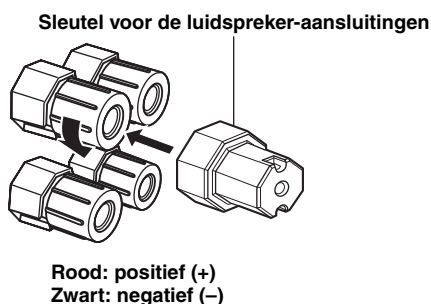

- 3 Steek een ontbloot draadeind in het gat aan de zijkant van de aansluiting.

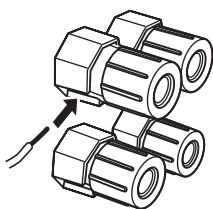

- 4 Zet de knop en daarmee de draad vast met de meegeleverde luidspreker-aansluitingsleutel.

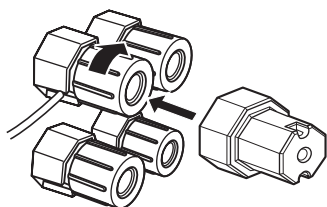

- 5 Haak de luidspreker-aansluitingsleutel vast aan de WRENCH HOLDER op het achterpaneel van dit toestel wanneer u de sleutel niet gebruikt.

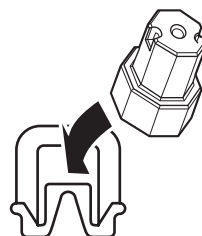

## ■ Verbinden met de SP2 luidspreker-aansluitingen

Hierop kunt u Zone 2 of Zone 3 luidsprekers aansluiten (zie bladzijde 115).

- 1 Doe het lipje open.

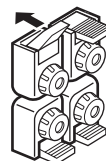

Rood: positief (+)  
Zwart: negatief (-)

- 2 Steek een ontbloot draadeind in het gat van de aansluiting.

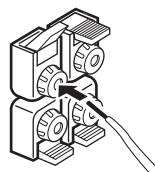

- 3 Doe het lipje weer dicht om de draad vast te zetten.

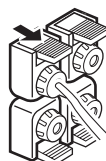

## ■ Aansluiten met bananenstekkers (uitgezonderd modellen voor het V.K., Europa, Azië en Korea)

- 1 Draai de knop vast met behulp van de meegeleverde luidspreker-aansluitingsleutel.

Sleutel voor de luidspreker-aansluitingen

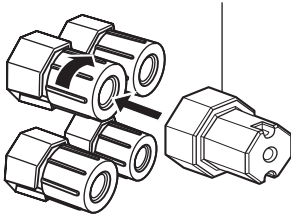

Rood: positief (+)  
Zwart: negatief (-)

- 2 Steek de bananenstekker in de bijbehorende aansluiting.

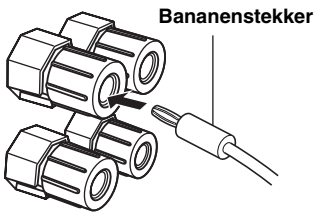

U kunt ook een bananenstekker gebruiken in de SP2 luidspreker-aansluitingen. Open het lipje en steek een bananenstekker in het gat van de aansluiting. Doe het lipje niet dicht nadat u een bananenstekker in de aansluiting gedaan heeft.

## ■ Gebruiken van bi-amp (tweevoudige versterking) aansluitingen

### Let op

Verwijder de kortsluitplaatjes of -bruggen van uw luidsprekers om de LPF (Laag doorlaatfilter) en HPF (Hoog doorlaatfilter) crossovers van elkaar te scheiden.

Dit toestel stelt u in staat zg. bi-amp (dubbele bedrading of dubbele versterker-) aansluitingen te gebruiken voor een enkel luidsprekersysteem. Controleer eerst of uw luidsprekers geschikt zijn voor bi-amp dubbele bedrading of dubbele versterkeraansluitingen.

Om bi-amp dubbele versterkeraansluitingen mogelijk te maken, dient u de FRONT en SURROUND BACK/BI-AMP aansluitingen te gebruiken zoals hieronder staat aangegeven. Om bi-amp dubbele versterkeraansluitingen mogelijk te maken, dient u "BI-AMP" in te stellen op "ON" in de "Geavanceerde setup" (zie bladzijde 122).

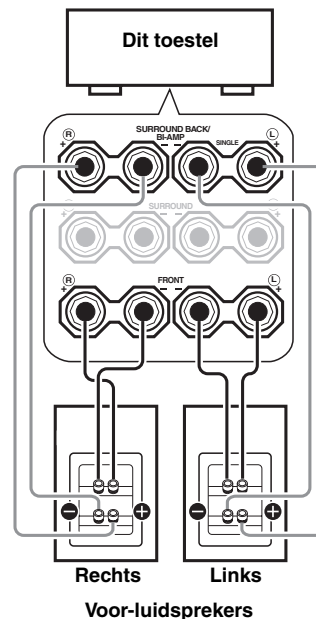

### Opmerking

Wanneer u conventionele luidsprekeraansluitingen maakt, moet u ervoor zorgen dat de kortsluitplaatjes of -bruggen op de juiste manier op de luidsprekeraansluitingen worden geïnstalleerd. Raadpleeg de handleiding van de luidsprekers in kwestie voor details.

## Informatie over aansluitingen en stekkers

### Audio-aansluitingen en stekkers

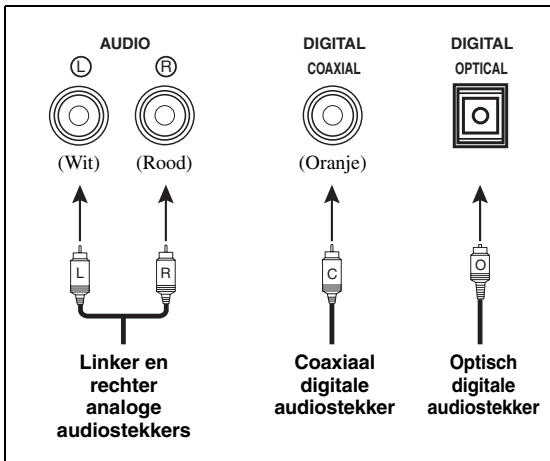

### Video-aansluitingen en stekkers

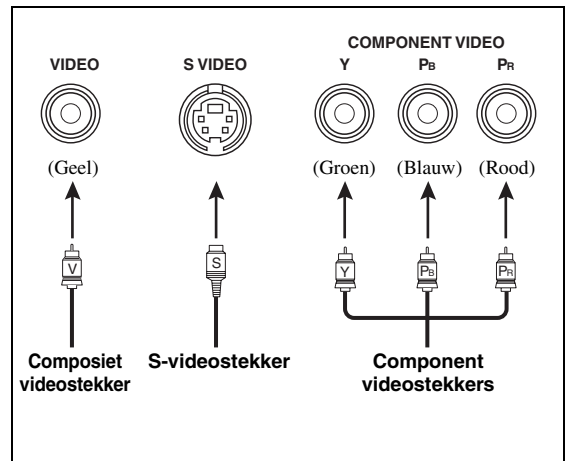

#### ■ Audio-aansluitingen

Dit toestel heeft drie soorten audio-aansluitingen. Welke aansluiting u nodig heeft hangt af van de audio-aansluitingen van uw andere apparatuur.

#### AUDIO aansluitingen

Voor conventionele analoge audiosignalen via linker en rechter analoge audiokabels. Verbind de rode stekkers met de rechter en de witte stekkers met de linker aansluitingen.

#### DIGITAL COAXIAL aansluitingen

Voor digitale audiosignalen via coaxiaal digitale audiokabels.

#### DIGITAL OPTICAL aansluitingen

Voor digitale audiosignalen via optisch digitale audiokabels.

#### Opmerking

U kunt de digitale aansluitingen gebruiken voor PCM, Dolby Digital en DTS ingangssignalen. Wanneer u een bepaalde component zowel met de COAXIAL als met de OPTICAL aansluiting verbindt, zal het via de COAXIAL aansluiting binnenkomende signaal voorrang krijgen. Alle digitale ingangsaansluitingen zijn geschikt voor digitale signalen met een bemonsteringsfrequentie van 96 kHz.

#### ■ Video-aansluitingen

Dit toestel heeft drie soorten video-aansluitingen. Verbind de video ingangsaansluitingen van dit toestel met de video uitgangsaansluitingen van de signaalbronnen om de audio en videobronnen tegelijk om te kunnen schakelen. Welke aansluiting u nodig heeft hangt af van de ingangsaansluitingen van uw beeldscherm.

#### VIDEO aansluitingen

Voor conventionele composiet videosignalen die worden overgebracht via composiet videokabels.

#### S VIDEO aansluitingen

Voor S-video signalen, in luminantie (Y) en kleur (C) gescheiden videosignalen die worden doorgegeven via aparte draden in speciale S-videokabels.

#### COMPONENT VIDEO aansluitingen

Voor component videosignalen, in luminantie (Y) en kleur (Pb, Pr) gescheiden videosignalen die worden doorgegeven via aparte draden in speciale component videokabels.



Dit toestel is uitgerust met een videoconversiefunctie. Zie de bladzijden 22 en 86 voor details.

## Informatie over HDMI™

Dit toestel is uitgerust met vier HDMI ingangsaansluitingen en één HDMI uitgangsaansluiting voor het ontvangen en produceren van digitale audio- en videosignalen. Verbind de HDMI IN1, HDMI IN2, HDMI IN3, of HDMI IN4 aansluiting van dit toestel met de HDMI uitgangsaansluiting van andere HDMI apparatuur (zoals een DVD-speler). Verbind de HDMI OUT aansluiting van dit toestel met de HDMI ingangsaansluiting van andere HDMI apparatuur (zoals een TV of een projector).

De video- of audiosignalen die binnenkomen via de HDMI IN aansluitingen van de geselecteerde signaalbron worden gereproduceerd via de HDMI OUT aansluiting van dit toestel.



- U kunt potentiële problemen met de HDMI aansluiting controleren (zie bladzijde 96).
- Zie bladzijde 142 voor informatie omtrent de mogelijkeingangssignalen waarvoor dit toestel geschikt is bij gebruik van de HDMI aansluiting.

### ■ HDMI aansluiting en stekker

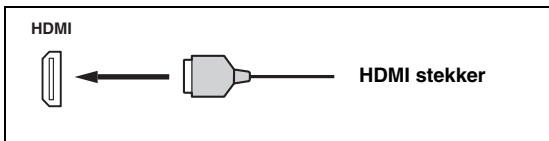

- We raden u aan een in de handel verkrijgbare HDMI kabel te gebruiken die korter is dan 5 meter en die duidelijk voorzien is van het HDMI logo.
- Gebruik een conversiekabel (HDMI aansluiting ↔ DVI-D aansluiting) om dit toestel aan te sluiten op andere DVI apparatuur.

### Opmerkingen

- Maak de kabel niet vast aan of koppel deze niet los van dit toestel en zorg ervoor dat de stroom voor de HDMI componenten die zijn verbonden met de HDMI OUT aansluiting van dit toestel niet uitgeschakeld wordt terwijl er gegevens worden overgebracht. Hierdoor kan de weergave worden onderbroken of kan storing worden veroorzaakt.
- De HDMI OUT aansluiting reproduceert alleen de audiosignalen die binnenkomen via de HDMI ingangsaansluitingen, zelfs als “Support Audio” is ingesteld op “Other” (zie bladzijde 95).
- Als u een beeldscherm dat is verbonden met de HDMI OUT aansluiting via een DVI verbinding uit zet, is het mogelijk dat dit toestel geen verbinding meer met de component tot stand kan brengen.
- Analoge videosignalen die binnenkomen via de composiet, S-video en component video-aansluitingen kunnen digitaal worden omgezet en opgevaardeerd zodat ze gereproduceerd kunnen worden via de HDMI OUT aansluiting. Zet “Conversion” op “On” via de “Manual Setup” om deze functie in te schakelen (zie bladzijde 86).

### ■ Standaard ingangstoewijzing voor HDMI ingangsaansluitingen

HDMI ingangsaansluiting	Toegewezen signaalbron
IN1	BD/HD DVD
IN2	DVD
IN3	DTV/CBL
IN4	DVR

## Stroomschema audio- en videosignalen

### ■ Stroomschema audiosignalen

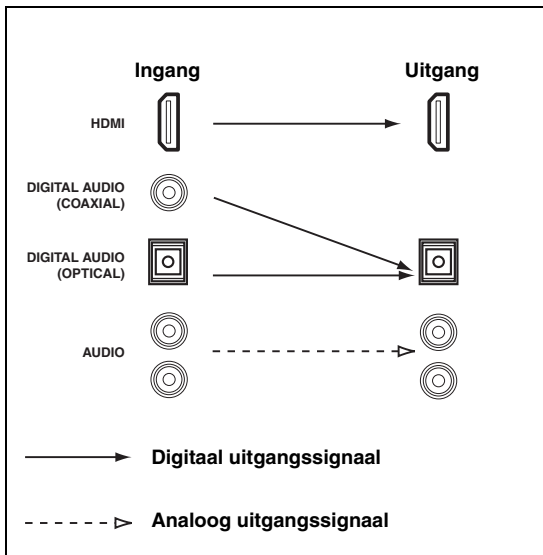

#### Opmerkingen

- 2-Kanaals en multikanaals PCM, Dolby Digital en DTS signalen die binnenkomen via de HDMI ingangsaansluitingen kunnen alleen worden gereproduceerd via de HDMI OUT aansluiting wanneer "Support Audio" is ingesteld op "Other" (zie bladzijde 95).
- De volgende typen audiosignalen kunnen alleen worden ontvangen via de HDMI ingangsaansluitingen:
  - DSD
  - Dolby TrueHD
  - Dolby Digital Plus
  - DTS-HD Master Audio
  - DTS-HD High Resolution Audio

### ■ Stroomschema videosignalen

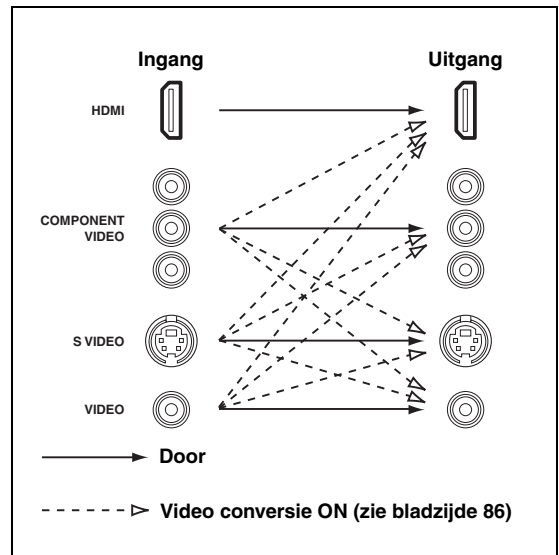

U kunt videosignalen laten deïnterliniëren en de resolutie laten omzetten met behulp van de "Video" parameters. Zie bladzijde 86 voor details.

#### Opmerkingen

- Wanneer er analoge videosignalen binnenkomen via de COMPONENT VIDEO, S VIDEO en VIDEO aansluitingen, zal aan deze signalen als volgt de voorkeur worden gegeven:
  1. COMPONENT VIDEO
  2. S VIDEO
  3. VIDEO
- Digitale videosignalen die binnenkomen via de HDMI ingangsaansluitingen kunnen niet worden gereproduceerd via de analoge video uitgangsaansluitingen.
- Analoge component videosignalen (alleen met een resolutie van 480i (NTSC)/576i (PAL)) worden omgezet naar S-video of composiet videosignalen en gereproduceerd via de VIDEO of S VIDEO MONITOR OUT aansluitingen.
- De analoge component videosignalen met een resolutie van 1080p worden alleen gereproduceerd via de COMPONENT VIDEO MONITOR OUT aansluitingen.
- Het signaal voor de grafische gebruikersinterface (GUI) wordt niet gereproduceerd via de DVR OUT en VCR OUT aansluitingen en wordt dus ook niet opgenomen.



## Aansluiten van een beeldscherm of projector

Verbind uw TV (of projector) met de HDMI OUT aansluiting, de COMPONENT VIDEO MONITOR OUT aansluitingen, de S VIDEO MONITOR OUT aansluiting of met de VIDEO MONITOR OUT aansluiting van dit toestel.



Zorg ervoor dat de stekkers van zowel dit toestel als die van de andere apparatuur uit het stopcontact gehaald zijn.



Gebruik deze functie om te kiezen of u HDMI audiosignalen wilt laten weergeven via dit toestel zelf of via een andere HDMI component die is verbonden met de HDMI OUT aansluiting op het achterpaneel van dit toestel. Gebruik de "Support Audio" parameter in het "Option" om de component te selecteren die de HDMI audiosignalen moet weergeven (zie bladzijde 95).

### Opmerkingen

- Sommige via een DVI verbinding op dit toestel aangesloten beeldschermen kunnen geen binnenkomende HDMI audio-/videosignalen herkennen wanneer ze uit (standby) staan. In een dergelijk geval zal de HDMI indicator onregelmatig knipperen.
- Stel "Conversion" onder "Video" in op "On" (zie bladzijde 86) om de verkorte meldingen te laten weergeven.
- Het GUI menuscherm zal worden weergegeven met de gekozen of de grijze achtergrond afhankelijk van het ontvangen videosaal en de instellingen bij "Wall Paper" (zie bladzijde 88).
- Als het aangesloten beeldscherm geschikt is voor automatische audio en video synchronisatie (automatische 'lip sync' functie), zal dit toestel de timing van de audio en video automatisch aanpassen (zie bladzijde 84). Verbind het beeldscherm met de HDMI OUT aansluiting van dit toestel om om deze functie te kunnen gebruiken.

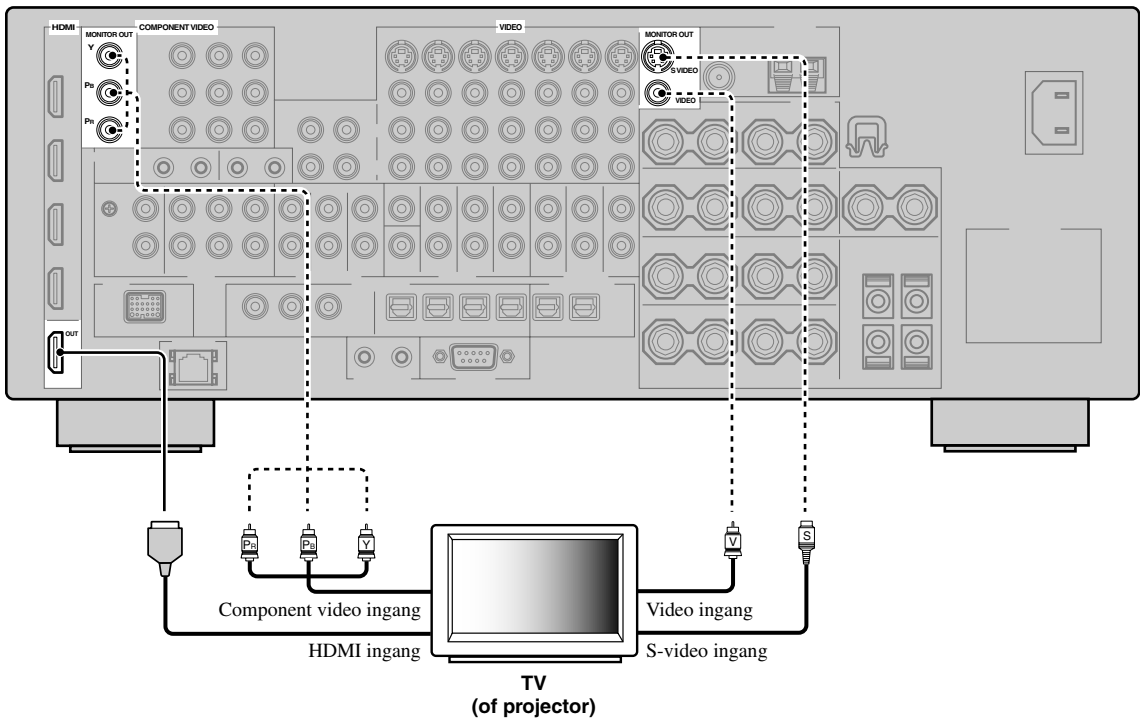

## Aansluiten van andere componenten



Zorg ervoor dat de stekkers van zowel dit toestel als die van de andere apparatuur uit het stopcontact gehaald zijn.

### Opmerkingen

- Wanneer “Conversion” is ingesteld op “Off” (zie bladzijde 86) moet u hetzelfde soort video-aansluitingen gebruiken als u gebruikt heeft om uw TV aan te sluiten (zie bladzijde 23). Als u bijvoorbeeld uw TV heeft verbonden met de VIDEO MONITOR OUT aansluiting van dit toestel, dan dient u uw andere component te verbinden met de VIDEO aansluitingen.

- Wanneer “Conversion” is ingesteld op “On” (zie bladzijde 86), worden de omgezette videosignalen alleen gereproduceerd via de MONITOR OUT aansluitingen. Wanneer u iets wilt opnemen moet u gebruik maken van hetzelfde soort video-aansluitingen tussen alle betrokken componenten.
- Om een digitale verbinding te maken met een andere component dan de component die standaard is toegewezen aan de DIGITAL INPUT of DIGITAL OUTPUT aansluiting, dient u de corresponderende instelling te selecteren voor “Option”, “Optical Output”, of “Coaxial Input” bij “I/O Assignment” (zie bladzijde 79).
- Wanneer u uw DVD-speler zowel met de DIGITAL INPUT (OPTICAL) als met de DIGITAL INPUT (COAXIAL) aansluiting verbindt, zal het via de DIGITAL INPUT (COAXIAL) aansluiting binnenkomende signaal voorrang krijgen.

### ■ Aansluiten van een Blu-ray Disc of HD DVD-speler

Verbind uw Blu-ray Disc of HD DVD-speler met de HDMI IN1 aansluiting van dit toestel om volledig gebruik te kunnen maken van de functies van de Blu-ray Disc of HD DVD.

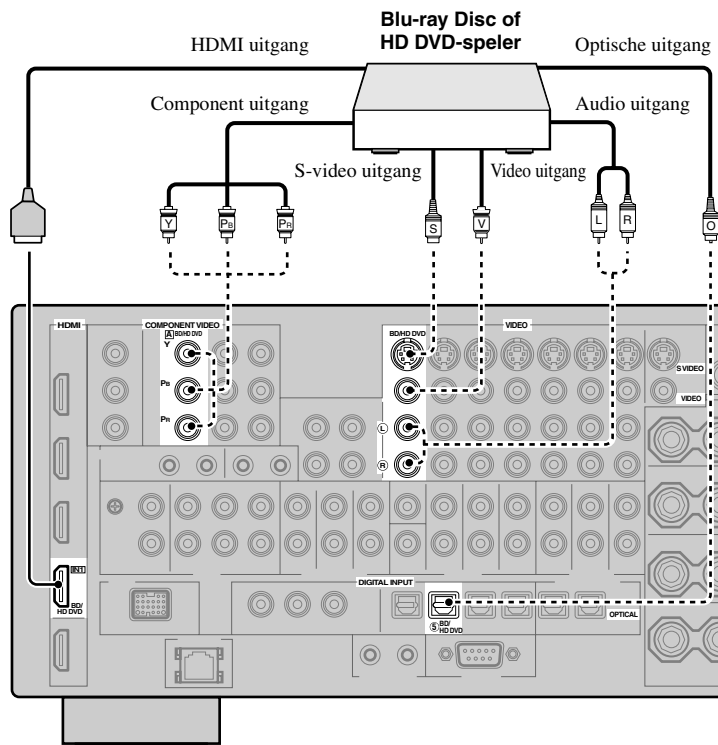

- geeft aanbevolen verbindingen aan
- - - - - geeft alternatieve verbindingen aan

## ■ Aansluiten van een DVD-speler

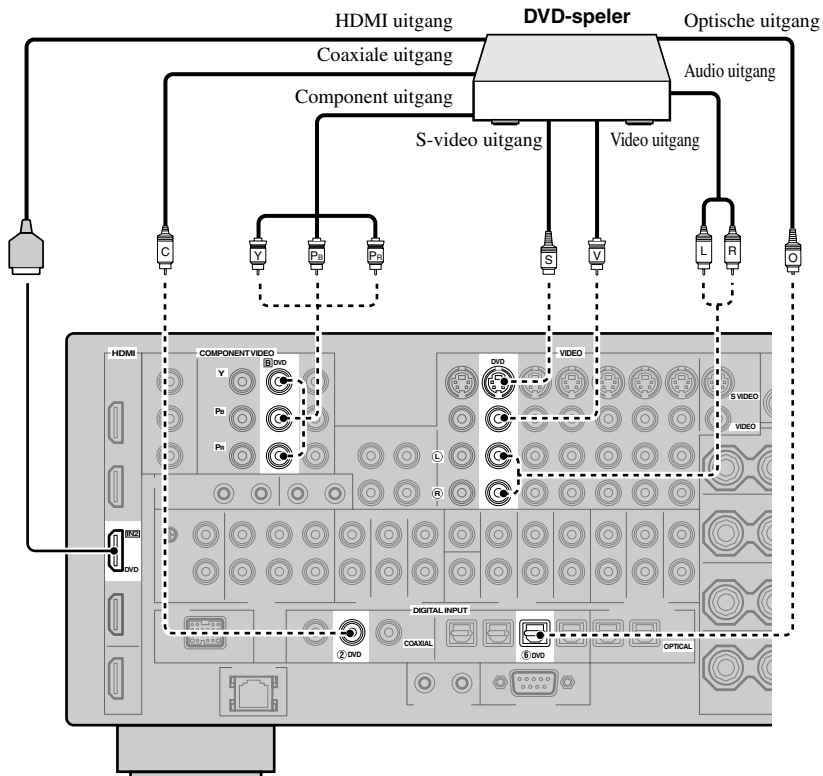

———— geeft aanbevolen verbindingen aan

- - - - - geeft alternatieve verbindingen aan

■ Aansluiten van een 'set-top box' (apart aansluitkastje; ontvanger of decoder)

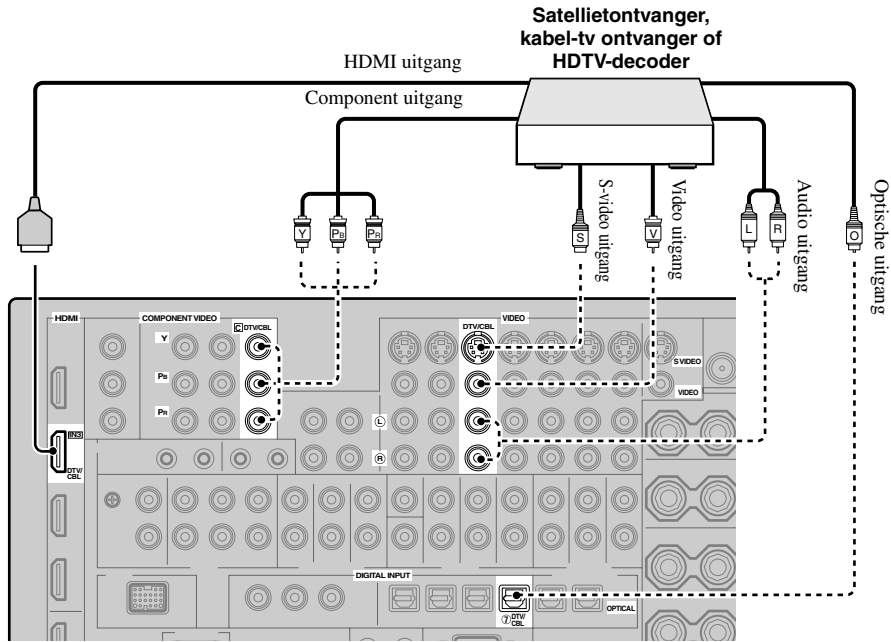

■ Aansluiten van een DVD-recorder, PVR of videorecorder

**Opmerking**

\* Wanneer u een andere videorecorder wilt aansluiten op dit toestel, verbind deze dan met de VCR aansluitingen (S VIDEO IN, VIDEO IN, AUDIO IN, S VIDEO OUT, VIDEO OUT en AUDIO OUT aansluitingen) op dezelfde manier als de DVR aansluitingen, met behalve de DIGITAL INPUT (COAXIAL) aansluiting.

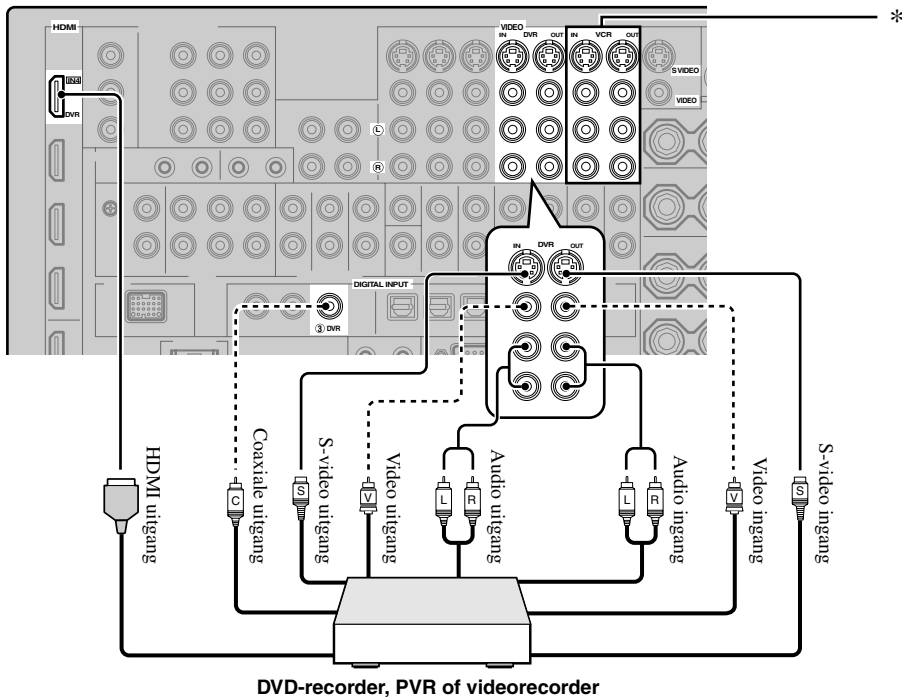

## ■ Aansluiten van audiocomponenten

### Opmerkingen

- Verbind uw draaitafel met de GND aardaansluiting van dit toestel om ruis in het signaal te verminderen. Bij sommige draaitafels is het echter mogelijk dat u minder ruis zult horen zonder gebruik te maken van de GND aansluiting.
- De PHONO aansluitingen zijn uitsluitend bedoeld voor een draaitafel met een MM of hoog-vermogen MC cartridge. Als u een draaitafel met een laag-vermogen MC cartridge heeft verbonden met de PHONO aansluitingen, dient u een in-line boosting transformator of een MC-kopversterker te gebruiken.
- Wanneer u een bepaalde audiocomponent zowel met de DIGITAL INPUT (OPTICAL) als met de DIGITAL INPUT (COAXIAL) aansluiting verbindt, zal het via de DIGITAL INPUT (COAXIAL) aansluiting binnenkomende signaal voorrang krijgen.

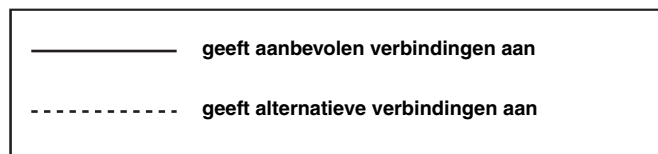
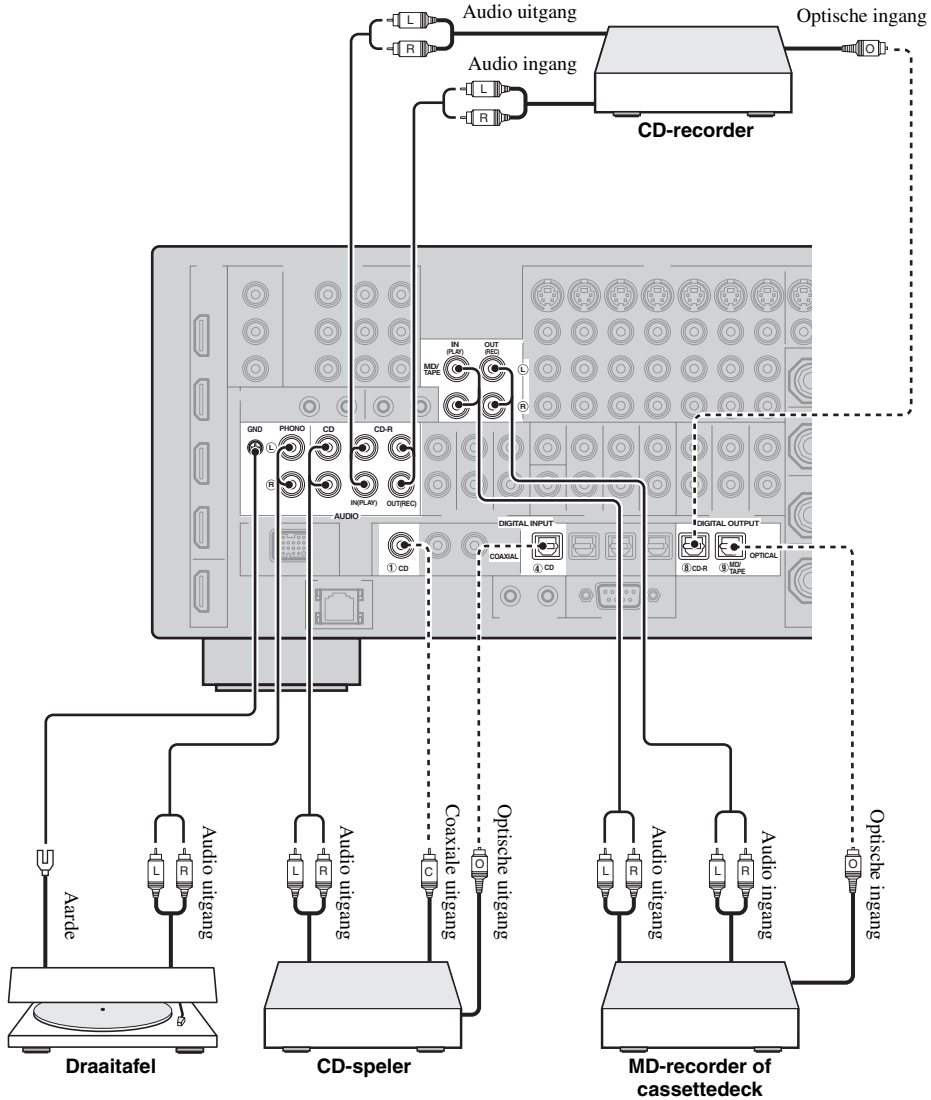

## ■ Aansluiten van een externe versterker

Dit toestel heeft meer dan genoeg vermogen voor gebruik bij u thuis. Als u echter toch het uitgangsvermogen voor de luidsprekers wilt opvoeren, of als u gewoon een andere versterker wilt gebruiken, kunt u een externe versterker verbinden met de PRE OUT aansluitingen.

### Opmerkingen

- Wanneer u de PRE OUT aansluitingen gebruikt, mag u niets verbinden met de SPEAKERS aansluitingen.
- Elke PRE OUT aansluiting produceert hetzelfde signaal als de corresponderende SPEAKERS aansluiting.
- Regel het volume van de subwoofer met de bedieningsorganen op de subwoofer zelf (zie bladzijde 52).
- Het is mogelijk dat sommige signalen niet worden gereproduceerd via de SUBWOOFER PRE OUT aansluiting, afhankelijk van de "Speaker Set" (zie bladzijde 88) en "Bass Out" (zie bladzijde 89) instellingen.
- U kunt de automatische instelfunctie ook gebruiken wanneer u een externe versterker gebruikt (zie bladzijde 37).

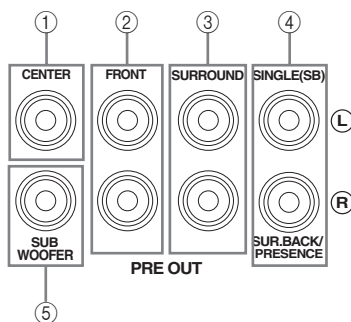

#### ① CENTER PRE OUT aansluiting

Middenkanaal uitgangsaansluiting.

#### ② FRONT PRE OUT aansluitingen

Voorkanaal uitgangsaansluitingen.

#### ③ SURROUND PRE OUT aansluitingen

Surroundkanaal uitgangsaansluitingen.

#### ④ SURROUND BACK/PRESENCE PRE OUT aansluitingen

Surround achter- of aanwezigheidskanaal uitgangsaansluitingen. Als u slechts één externe versterker aansluit voor het surround-achterkanaal, dient u deze te verbinden met de SINGLE (SB) aansluiting.



- Zet "Surround Back" op "Large x2", "Large x1", "Small x2" of "Small x1" en zet "Presence" op "None" (zie bladzijde 89) om de signalen voor het surround-achterkanaal te laten reproduceren via de SURROUND BACK/PRESENCE PRE OUT aansluitingen.
- Zet "Presence" op "Yes" en "Surround Back" op "None" (zie bladzijde 89) om de signalen voor het aanwezigheidskanaal te laten reproduceren via de SURROUND BACK/PRESENCE PRE OUT aansluitingen.
- Wanneer "BI-AMP" is ingesteld op "ON" (zie bladzijde 19), zal dit toestel de audiosignalen voor de voorkanalen reproduceren via de SUR.BACK/PRESENCE PRE OUT aansluitingen.

#### ⑤ SUBWOOFER PRE OUT aansluiting

Sluit een subwoofer met een ingebouwde versterker aan.

## ■ Aansluiten van een multiformaat-speler of externe decoder

Dit toestel is voorzien van 6 extra ingangsaansluitingen (links en rechts FRONT, CENTER, links en rechts SURROUND en SUBWOOFER) voor gescheiden multikanaals ingangssignalen van een multiformaat-speler, externe decoder, sound processor of voorversterker.

Als u “Input Channels” instelt op “8ch” via “MULTI CH” (zie bladzijde 80), kunt u de ingangsaansluitingen die zijn toegewezen aan “Front Input” via “Multi CH Assign” (zie bladzijde 80) samen gebruiken met de MULTI CH INPUT aansluitingen om 8-kanaals signalen te kunnen verwerken.

Verbind de uitgangsaansluitingen van uw multiformaat-speler of externe decoder met de MULTI CH INPUT aansluitingen. Let er goed op dat u de linker en rechter uitgangen verbindt met de linker en rechter ingangsaansluitingen voor zowel de voor- als de surroundkanalen.

### Opmerkingen

- Wanneer u MULTI CH INPUT als signaalbron selecteert (zie bladzijde 42), zal dit toestel automatisch de digitale geluidsveldprocessor uitschakelen en zult u geen geluidsveldprogramma's kunnen selecteren.
- Dit toestel is niet in staat de via de MULTI CH INPUT aansluitingen binnenkomende signalen zo te herschikken dat er wordt gecompenseerd voor eventueel in uw systeem ontbrekende luidsprekers. Daarom bevelen we u aan tenminste een 5.1-kanaals luidsprekersysteem aan te sluiten voor u gebruik maakt van deze functie.
- Wanneer de component die is verbonden met de MULTI CH INPUT aansluitingen van dit toestel wordt geselecteerd als signaalbron, zullen alleen de signalen die binnenkomen via de MULTI CH INPUT FRONT aansluitingen worden gereproduceerd via de aangesloten hoofdtelefoon.

### Voor 6-kanaals ingangssignalen

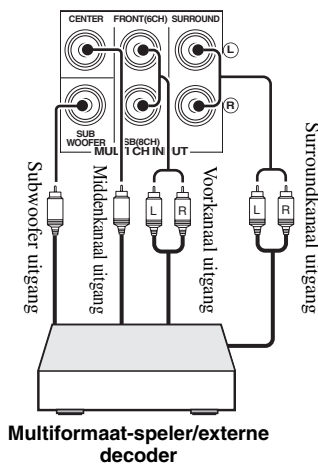

### Voor 8-kanaals ingangssignalen

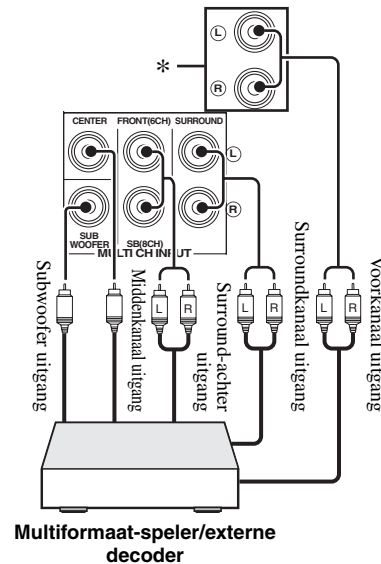

### Opmerking

- \* De analoge audio ingangsaansluitingen toegewezen als “Front Input” via “Multi CH Assign” (zie bladzijde 80).

## ■ Aansluiten van een Yamaha iPod universeel dock

Dit toestel is voorzien van een DOCK aansluiting op het achterpaneel waarop u een Yamaha iPod universeel dock (zoals een los verkrijgbare YDS-10) kan worden aangesloten voor uw iPod, zodat u uw iPod kunt bedienen met de meegeleverde afstandsbediening. Verbind een Yamaha iPod universeel dock (zoals een los verkrijgbare YDS-10) met de DOCK aansluiting op het achterpaneel van dit toestel met de speciaal daarvoor bedoelde kabel.

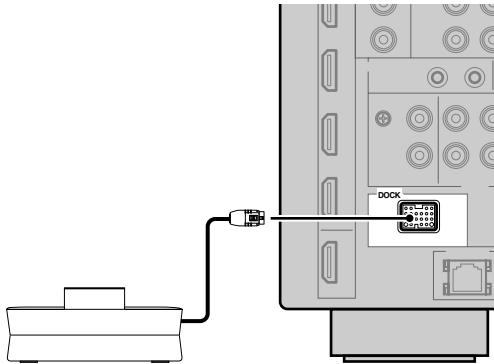

Yamaha iPod universeel dock (zoals een los verkrijgbare YDS-10)

## ■ Gebruiken van de REMOTE IN/OUT aansluitingen

Wanneer de componenten van Yamaha zelf zijn en de mogelijkheid bieden om afstandsbedieningssignalen door te sturen, kunt u de REMOTE IN en REMOTE OUT aansluiting als volgt verbinden met de bijbehorende in- en uitgangsaansluitingen voor de afstandsbediening met behulp van een mono ministekkerkabeltje. Zie bladzijde 115 voor meer details omtrent deze mogelijkheid.

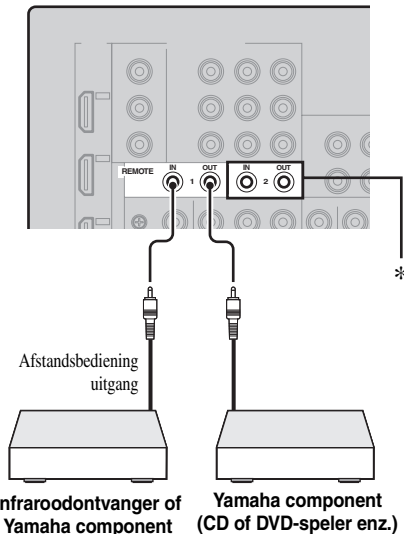

\* U kunt een extra set met een infraroodontvanger en een Yamaha component aansluiten op de REMOTE IN 2 en OUT 2 aansluitingen op dezelfde manier als op de REMOTE IN 1 en OUT 1 aansluitingen.

## Gebruiken van de VIDEO AUX aansluitingen op het voorpaneel

Gebruik de VIDEO AUX aansluitingen op het voorpaneel als u een spelcomputer of een videocamera wilt aansluiten op dit toestel.

### Let op

U moet het volume van dit toestel en de andere componenten laag zetten voor u de aansluitingen gaat maken.

### Opmerking

De audiosignalen die binnenkomen via de DOCK aansluiting op het achterpaneel hebben voorrang boven de via de VIDEO AUX aansluitingen binnenkomende signalen.

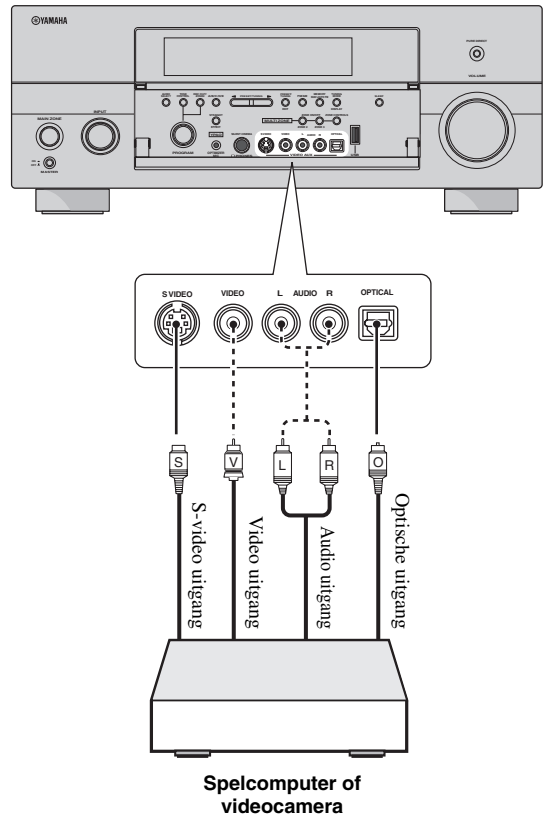



## Aansluiten op het netwerk

Om dit toestel aan te sluiten op uw netwerk dient u het ene uiteinde van een netwerkkabel (CAT-5 of hoger geclassificeerde zg. 'straight' kabel met rechtstreekse doorverbinding) in de NETWORK poort van dit toestel te steken en het andere uiteinde in één van de LAN poorten van uw router die ondersteuning biedt voor de DHCP (Dynamic Host Configuration Protocol) serverfunctie. Het volgende schema toont een aansluitvoorbeeld waarin dit toestel is aangesloten op één van de LAN poorten van een router met 4 poorten. Om te kunnen luisteren naar muziekbestanden op uw PC en Yamaha MCX-2000 of naar Internetradio, moet elk van de apparaten in kwestie correct aangesloten zijn.

### Opmerkingen

- U moet een STP (Shielded Twisted Pair) kabel (los verkrijgbaar) gebruiken om dit toestel aan te sluiten op een netwerkhub of router.
- Als de DHCP serverfunctie van uw router uitgeschakeld is, zult u de netwerkinstellingen met de hand moeten configureren (zie bladzijde 91).
- Yamaha De MCX-2000, MCX-A10 en MCX-C15 zijn mogelijk niet verkrijgbaar in bepaalde locaties.

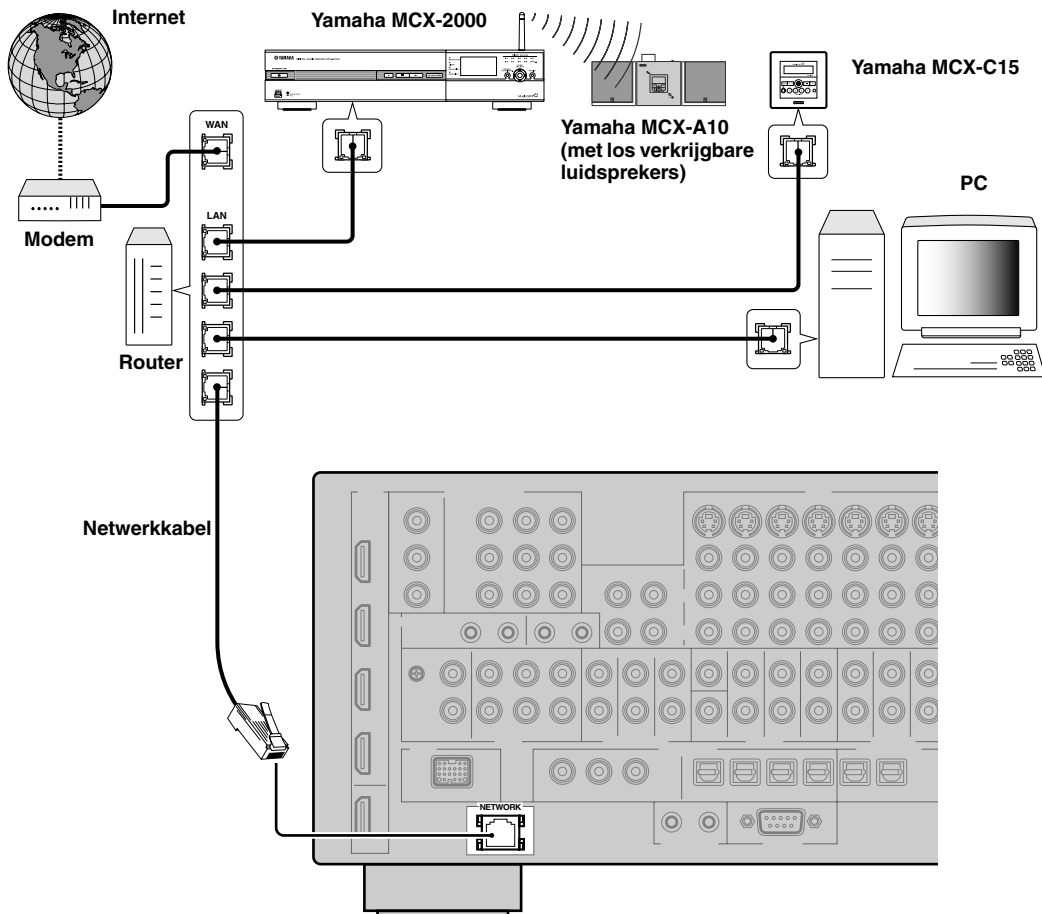

## Aansluiten van de FM en AM antennes

Dit toestel wordt geleverd met zowel een FM als een AM binnenantenne. Verbind de antennes op de juiste manier met de bijbehorende aansluitingen. Normaal gesproken zorgen deze antennes voor een voldoende sterke ontvangst.

### Opmerkingen

- (Alleen modellen voor Azië en Algemene modellen) U moet de afstemstap van de tuner aanpassen aan de ruimte tussen zendfrequenties in uw gebied (zie bladzijde 122).
- De AM ringantenne moet niet te dicht bij dit toestel geplaatst worden.
- De AM ringantenne moet altijd aangesloten blijven, zelfs als er een AM buitenantenne op dit toestel is aangesloten.
- Een goed geïnstalleerde buitenantenne geeft een betere ontvangst dan een binnenantenne. Als u last heeft van een slechte ontvangst, kunt u een buitenantenne installeren. Vraag bij uw dichtstbijzijnde erkende Yamaha dealer of service-centrum naar de mogelijkheden met buitenantennes.

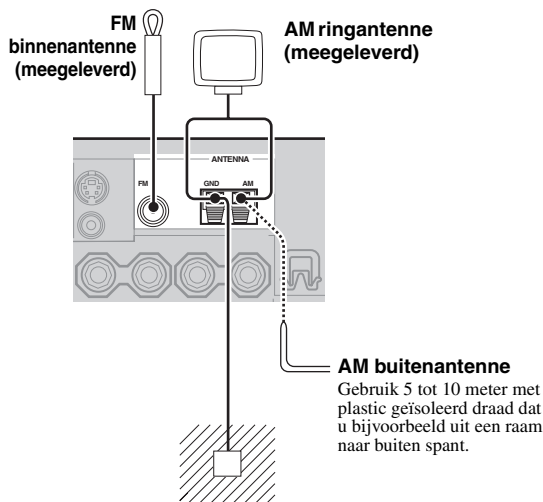

## Aansluiten van het netsnoer

### ■ Aansluiten van het netsnoer

Steek het meegeleverde netsnoer pas in de netstroomingang nadat u alle andere aansluitingen hebt verricht en steek daarna pas de stekker in het stopcontact.

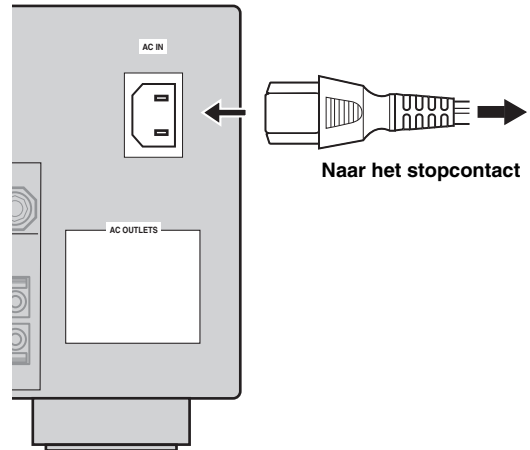

### Opmerking

(Alleen bij de modellen voor Azië) Kies één van de meegeleverde netsnoeren aan de hand van het soort stopcontact op de plek waar u het toestel gaat gebruiken.

### ■ AC OUTLET(S) (SWITCHED)

Modellen voor het V.K. en Australië..... 1 netstroomaansluiting  
Model voor Korea..... Geen  
Overige modellen..... 2 netstroomaansluitingen

Met behulp van deze netstroomaansluiting(en) kunt u daarop aangesloten componenten van stroom voorzien. Verbind de netsnoeren van uw andere apparatuur met deze netstroomaansluiting(en). Deze aansluiting(en) wordt (worden) van stroom voorzien wanneer dit toestel is ingeschakeld. Deze aansluiting(en) wordt (worden) echter niet meer van stroom voorzien wanneer dit toestel wordt uitgeschakeld. Voor informatie omtrent het maximale vermogen of het totale stroomverbruik voor de componenten die op deze aansluiting(en) kunnen worden aangesloten, zie "Technische gegevens" op bladzijde 141.

### Geheugen back-up

De geheugen back-up schakeling voorkomt dat de opgeslagen gegevens verloren gaan wanneer het toestel uit (standby) staat. Wanneer echter de stekker uit het stopcontact gehaald wordt of de stroomvoorziening om een andere reden langer dan een week onderbroken wordt, zullen de opgeslagen gegevens verloren gaan.

## Instellen van de luidspreker-impedantie en de taal voor de grafische gebruikersinterface (GUI)

### Let op

Als u luidsprekers van 6 Ohm gebruikt, moet u als volgt "SPEAKER IMP." op "6ΩMIN" zetten VOOR u dit toestel in gebruik neemt. Als voor-luidsprekers kunt u ook gebruik maken van 4 Ohm luidsprekers.

Met deze functie kunt u de impedantie van de aangesloten luidsprekers instellen en kiezen in welke taal de menu's en meldingen van de grafische gebruikersinterface (GUI) van dit toestel moeten worden getoond.

### 1 Controleer of het toestel uit staat.

### 2 Houd **Ⓟ STRAIGHT** op het voorpaneel ingedrukt en druk vervolgens **Ⓜ MASTER ON/OFF** naar binnen in de ON stand om dit toestel in te schakelen.

Het toestel wordt ingeschakeld en het uitgebreide setup menu (zie bladzijde 120) zal verschijnen op het display op het voorpaneel.

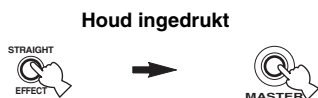

### 3 Verdraai **Ⓞ PROGRAM** en selecteer "SPEAKER IMP."

### 4 Druk herhaaldelijk op **Ⓟ STRAIGHT** en selecteer "6ΩMIN".

### 5 Verdraai **Ⓞ PROGRAM** en selecteer "GUI LANGUAGE".

### 6 Druk herhaaldelijk op **Ⓟ STRAIGHT** om de gewenste taal voor de grafische gebruikersinterface te selecteren.

Keuzes: **ENGLISH** (Engels), **JAPANESE** (Japans), **FRENCH** (Frans), **GERMAN** (Duits), **SPANISH** (Spaans), **RUSSIAN** (Russisch)

### Opmerkingen

- Deze instelling heeft geen invloed op de meldingen die op het display op het voorpaneel verschijnen.
- U kunt de taal voor de grafische gebruikersinterface ook via het GUI menuscherm zelf aanpassen. Zie bladzijde 97 voor details.

### 7 Druk **Ⓜ MASTER ON/OFF** nog eens in zodat deze naar buiten komt, naar de OFF stand om de nieuwe instelling op te slaan en dit toestel uit te schakelen.

De gewijzigde instelling wordt van kracht zodra u dit toestel de volgende keer aan zet.

## Aan en uit zetten van dit toestel

### ■ Aan zetten van dit toestel

Druk **Ⓜ MASTER ON/OFF** op het voorpaneel naar binnen in de ON stand om dit toestel aan te zetten.

Wanneer u dit toestel aan zet door op **Ⓜ MASTER ON/OFF** te drukken, zal de hoofdzone worden ingeschakeld.



Wanneer u dit toestel aan zet, zal het een paar seconden duren voor het toestel geluid kan reproduceren.

### ■ Uit zetten van dit toestel

Druk **Ⓜ MASTER ON/OFF** op het voorpaneel nog eens in zodat deze naar buiten komt in de OFF stand om dit toestel uit te schakelen.

### Opmerkingen

- **Ⓜ MAIN ZONE ON/OFF** op het voorpaneel en **Ⓞ POWER** en **Ⓞ STANDBY** op de afstandsbediening werken alleen wanneer **Ⓜ MASTER ON/OFF** naar binnen is gedrukt in de ON stand.
- In principe bevelen we u aan het toestel uit (standby) te zetten wanneer u het toestel niet gebruikt.

### ■ Zet de hoofdzone uit (standby)

Druk op **Ⓜ MAIN ZONE ON/OFF** (of **Ⓞ STANDBY**) om de hoofdzone uit (standby) te zetten.

Wanneer het toestel uit (standby) staat, verbruikt het nog steeds een heel klein beetje stroom zodat er gereageerd kan worden op de infraroodsignalen van de afstandsbediening.

### ■ Aan zetten van de hoofdzone wanneer het toestel uit (standby) staat

Druk op **Ⓜ MAIN ZONE ON/OFF** (of **Ⓞ POWER**) om de hoofdzone aan te zetten.



- Wanneer u dit toestel aan zet, zal het een paar seconden duren voor het toestel geluid kan reproduceren.
- Deze toetsen werken alleen wanneer **Ⓜ MASTER ON/OFF** naar binnen, in de ON stand is gedrukt.

### Bij problemen...

- Zet dit toestel eerst uit en dan weer aan.
- Als de problemen zich blijven voordoen, dient u de instellingen van dit toestel terug te zetten. Zie bladzijde 134 voor details.

## Gebruiken van de afstandsbediening

De afstandsbediening zendt een gerichte infraroodstraal uit.

U moet de afstandsbediening goed op de afstandsbedieningssensor op dit toestel richten.

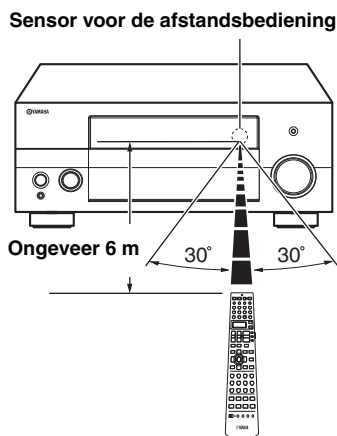

### ② LIGHT

Druk hierop om de toetsen van de afstandsbediening en het uitleesvenster (⑫) te verlichten.

### Uitleesvenster (⑫)

Toont de naam van de geselecteerde signaalbron die u kunt bedienen.

### Infrarood venster (⑳)

Hiervandaan worden de infraroodsignalen verzonden. Richt dit venster op de component die u wilt bedienen.

### Overdrachtsindicator (㉔)

Knippert wanneer de afstandsbediening infraroodsignalen aan het uitzenden is.

### Schakelaar voor de bedieningsfunctie (⑭)

De functies van sommige toetsen hangen mede af van de stand van de schakelaar voor de bedieningsfunctie.

#### AMP

Bedienen van de versterkerfuncties van dit toestel.

#### SOURCE

Bedient de met de ingangskeuzetoetsen geselecteerde component (zie bladzijde 104).

#### TV

Bedient de TV die is toegewezen aan DTV/CBL of PHONO (zie bladzijde 103).

## Opmerkingen

- Mors geen water of andere vloeistoffen op de afstandsbediening.
- Laat de afstandsbediening niet vallen.
- Laat de afstandsbediening niet liggen en bewaar hem niet op de volgende plekken:
  - zeer vochtige plekken, bijvoorbeeld bij een bad
  - plekken waar de temperatuur hoog kan worden, zoals bij de verwarming of kachel
  - zeer koude plekken
  - stoffige plekken

## Open en dicht doen van de klep in het voorpaneel

Wanneer u de bedieningsorganen achter het klepje wilt gebruiken, kunt u dit openen door zachtjes op het onderste deel van het paneel te drukken. Houd het klepje dicht wanneer u deze bedieningsorganen niet nodig heeft.

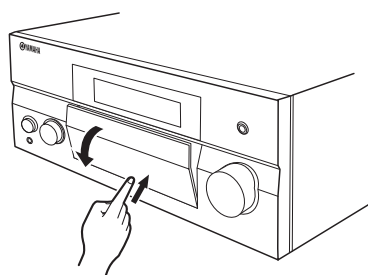

Druk voorzichtig tegen het onderste deel om het klepje te openen.

## Display voorpaneel

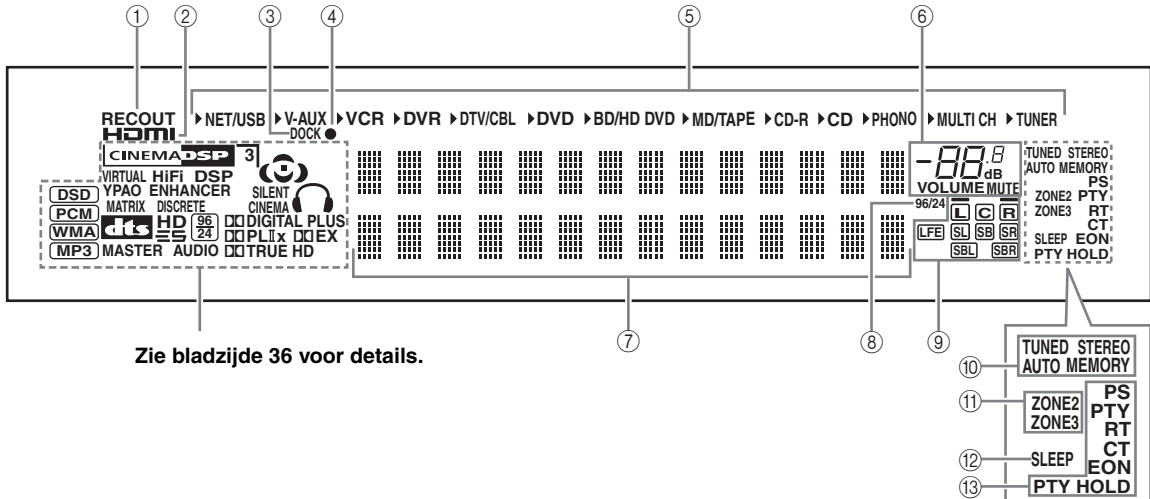

### ① RECOUT indicator

Licht op wanneer dit toestel in de functie staat voor het opnemen van een signaalbron (zie bladzijde 67).

### ② HDMI indicator

Licht op wanneer er een signaal van de geselecteerde signaalbron binnenkomt via één van de HDMI aansluitingen (zie bladzijde 21).

### ③ DOCK indicator

Licht op wanneer u uw iPod in een Yamaha iPod universeel dock (zoals de los verkrijgbare YDS-10) doet indien deze is verbonden met de DOCK aansluiting van dit toestel (zie bladzijde 30).

### ④ Oplaad-indicator

Licht op wanneer dit toestel de batterij (accu) van de aangesloten iPod oplaadt terwijl dit toestel zelf uit (standby) staat (zie bladzijde 59).

### ⑤ Signaalbron indicators

De corresponderende cursor licht op om aan te geven welke signaalbron op dit moment is geselecteerd.

### ⑥ MUTE indicator en VOLUME niveau indicator

- Geeft het huidige volumeniveau aan.
- De MUTE indicator knippert wanneer de MUTE functie (geluid tijdelijk uit) wordt gebruikt (zie bladzijde 43).

### ⑦ Multifunctioneel display

Toont de naam van het huidige geluidsveldprogramma en andere gegevens bij het invoeren of wijzigen van instellingen.

### ⑧ 96/24 indicator

Licht op wanneer dit toestel een DTS 96/24 signaal ontvangt.

### ⑨ Ingangskanaal en luidspreker indicators

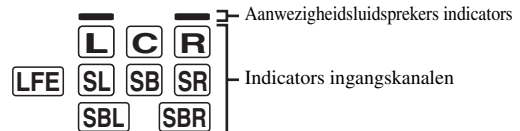

#### Indicators ingangskanalen

- Deze geven aan uit welke kanalen het huidige digitaleingangssignaal bestaat.
- Licht op of knippert aan de hand van de luidsprekerinstellingen wanneer dit toestel in de automatische instelfunctie staat (zie bladzijde 37) of in de "Speaker Level" instelfunctie voor de luidsprekerniveaus (zie bladzijde 91).

#### Aanwezigheidsluidsprekers indicators

Licht op of knippert aan de hand van de "Presence" instellingen (zie bladzijde 89) onder "Speaker Set" wanneer dit toestel in de automatische instelfunctie staat (zie bladzijde 37) of in de "Speaker Level" instelfunctie voor de luidsprekerniveaus (zie bladzijde 91).



U kunt de instellingen voor de aanwezigheids- en surround achter-luidsprekers automatisch laten verrichten via de "Auto Setup" (zie bladzijde 37), of met de hand via de instellingen voor "Presence" (zie bladzijde 89) en "Surround Back" (zie bladzijde 89) in het "Speaker Set".

**⑩ Tuner (radio) indicators**

Licht op wanneer dit toestel in de FM of AM afstemfunctie staat.

**TUNED indicator**

Licht op wanneer dit toestel is afgestemd op een zender (zie bladzijde 53).

**STEREO indicator**

Licht op wanneer het toestel een sterk FM stereosignaal ontvangt en de AUTO indicator brandt (zie bladzijde 53).

**AUTO indicator**

Licht op wanneer dit toestel in de automatische afstemfunctie staat (zie bladzijde 53).

**MEMORY indicator**

Knippert ten teken dat een zender opgeslagen kan worden (zie bladzijde 55).



De MEMORY indicator knippert ook terwijl dit toestel in de NET/USB voorprogrammeerstand staat (zie bladzijde 65).

**⑪ ZONE2/ZONE3 indicators**

Licht op wanneer Zone 2 of Zone 3 is ingeschakeld (zie bladzijde 115).

**⑫ SLEEP indicator**

Licht op wanneer de slaaptimer is ingeschakeld (zie bladzijde 43).

**⑬ Radio Data Systeem indicators (Alleen modellen voor Europa)****PTY HOLD**

Licht op wanneer er gezocht wordt naar Radio Data Systeem zenders in de PTY SEEK functie.

**PS, PTY, RT en CT**

Deze lichten op aan de hand van de geselecteerde weergavefunctie voor het Radio Data Systeem.

**EON**

Licht op wanneer er EON gegevens worden ontvangen.

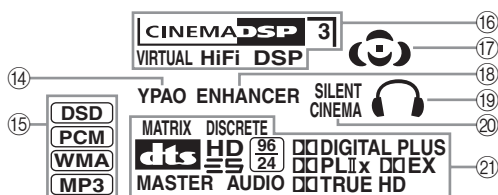
**⑭ YPAO indicator**

Licht op wanneer u de “Auto Setup” doet en wanneer de via de “Auto Setup” ingestelde luidspreker-instellingen zonder wijzigingen worden gebruikt (zie bladzijde 37).

**⑮ Ingangssignaal indicators**

De bijbehorende indicator licht op wanneer dit toestel DSD (Direct Stream Digital), PCM (Pulse Code Modulation), WMA (Windows Media Audio) of MP3 (MPEG-1 Audio Layer-3) audiosignalen reproduceert.

**⑯ DSP indicators**

De bijbehorende indicator licht op wanneer er een geluidsveldprogramma is geselecteerd.

**CINEMA DSP indicator**

Licht op wanneer u een CINEMA DSP geluidsveldprogramma selecteert (zie bladzijde 45).

**HiFi DSP indicator**

Licht op wanneer u een HiFi DSP geluidsveldprogramma selecteert (zie bladzijde 51).

**VIRTUAL indicator**

Licht op wanneer Virtual CINEMA DSP in werking is (zie bladzijde 50).

**3D indicator**

Licht op wanneer de CINEMA DSP 3D functie is ingeschakeld (zie bladzijde 50).

**⑰ Geluidsveld indicators**

Lichten op om aan te geven welke geluidsvelden er in werking zijn (zie bladzijde 45).

**⑱ ENHANCER indicator**

Licht op wanneer de Compressed Music Enhancer functie is ingeschakeld (zie bladzijde 49).

**⑲ Hoofdtelefoon indicator**

Licht op wanneer er een hoofdtelefoon is aangesloten (zie bladzijde 42).

**⑳ SILENT CINEMA indicator**

Licht op wanneer er een hoofdtelefoon is aangesloten en er een geluidsveldprogramma is geselecteerd (zie bladzijde 50).

**㉑ Decoder indicators**

Wanneer één van de decoders van dit toestel in werking is, zal de bijbehorende indicator oplichten.

# Aanpassen van de luidsprekerinstellingen aan uw kamer (YPAO)

Dit toestel maakt gebruik van YPAO (Yamaha Parametric Room Acoustic Optimizer) technologie zodat u zelf geen lastige luidspreker-instellingen hoeft te doen en waardoor automatisch een zeer accurate instelling wordt verkregen. De meegeleverde optimalisatie-microfoon pikt het geluid op dat uw luidsprekers maken in de omgeving waar u ze daadwerkelijk zult gebruiken en het toestel analyseert deze geluiden.

## Gebruiken van de automatische setup (Auto Setup)

### Opmerkingen

- Wij wijzen u erop dat het normaal is dat tijdens de automatische setup procedure luide testtonen worden geproduceerd.
- Om de beste resultaten te bereiken moet u ervoor zorgen dat de ruimte zo stil mogelijk is tijdens de automatische setup procedure. Als er teveel andere geluiden zijn, is het mogelijk dat de resultaten tegenvallen.



- Als er iets mis gaat tijdens de automatische setup procedure en er een foutmelding of een waarschuwing verschijnt op het GUI scherm of op het display op het voorpaneel, raadpleeg dan de "Auto Setup" paragraaf in het hoofdstuk "Oplossen van problemen" op de bladzijden 132 en 133 voor een complete lijst met foutmeldingen en waarschuwingen en wat u in zo'n geval moet doen.
- De begininstelling voor elk van de parameters staat vert aangegeven.
- Voor u deze handelingen uit gaat voeren, moet u op de afstandsbediening de schakelaar voor de bedieningsfunctie op **AMP** zetten.

### ■ Basisprocedure voor de automatische instelling

#### 1 Controleer de volgende punten voor u met de automatische setup begint.

- De luidsprekers moeten correct zijn aangesloten.
- Er mag geen hoofdtelefoon zijn aangesloten op dit toestel.
- Dit toestel en het beeldscherm moeten worden ingeschakeld.
- Een eventueel aangesloten subwoofer moet worden ingeschakeld en het volume moet ongeveer halverwege (of iets lager) worden ingesteld.

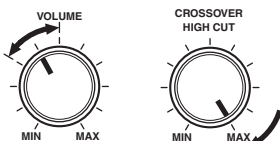

Bedieningsorganen van een subwoofer (voorbeeld)

- De crossoverfrequentie voor de aangesloten subwoofer moet op de maximum stand worden ingesteld.
- Als u externe versterkers gebruikt (zie bladzijde 28), moeten deze aan staan en correct zijn ingesteld.
- De kamer moet voldoende stil zijn.

#### 2 Verbind de meegeleverde optimalisatie-microfoon met de OPTIMIZER MIC aansluiting op het voorpaneel.

"MIC ON" en "View OSD MENU" zal op het display op het voorpaneel verschijnen.

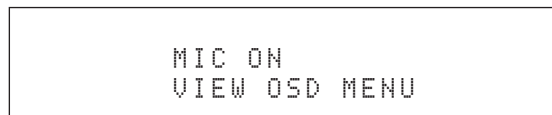
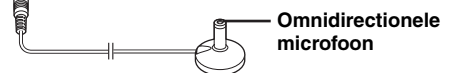

Het volgende menuscherm zal nu verschijnen op het beeldscherm.

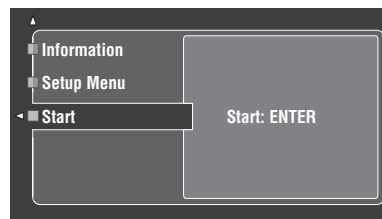

Na een tijdje zullen de volgende aanduidingen op het display op het voorpaneel verschijnen. U kunt de automatische setup alleen uitvoeren via de grafische gebruikersinterface (GUI).

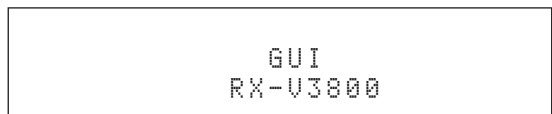

### 3 Plaats de optimalisatie-microfoon op uw normale luisterplek op een vlak en horizontaal oppervlak met de omnidirectionele microfoonkop naar boven.

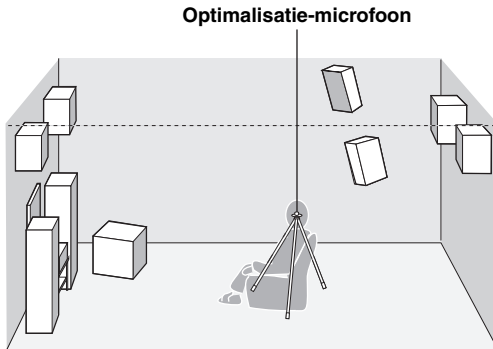

Het verdient aanbeveling een statief (enz.) te gebruiken om de optimalisatie-microfoon vast te zetten op dezelfde hoogte als waar uw oren zich zouden bevinden wanneer u op uw luisterplek zit. U kunt de optimalisatiemicrofoon vastzetten op het statief (enz.) met behulp van de statiefschroef.

#### Voor u verder gaat met de volgende handeling

Wanneer u de volgende handeling uitvoert, zal dit toestel onmiddellijk beginnen met de automatische setup. Voor de beste meetresultaten kunt u bij het uitvoeren van de volgende handeling het beste de kamer verlaten of uzelf zo opstellen dat u geen invloed uitoefent op de metingen (bijvoorbeeld langs de wand, uit de buurt van de luidsprekers).

### 4 Druk op **4**ENTER om de instelprocedure te laten beginnen.

Dit toestel begint onmiddellijk met de automatische instelprocedure (setup). Er worden luide testtonen geproduceerd via de diverse luidsprekers tijdens de automatische setup. Tijdens de instelprocedure zal de melding "Measuring..." (Aan het meten...) op het GUI scherm verschijnen.

#### Opmerkingen

- Voer geen handelingen uit met dit toestel terwijl de automatische setup bezig is.
- Wij raden u aan de kamer te verlaten terwijl dit toestel de automatische setup uitvoert. Probeer de kamer zo stil mogelijk te verlaten. Hoeveel tijd er nodig is voor de automatische setup hangt mede af van de kamer zelf en de aangesloten luidsprekers (reken op een tijd tussen 30 seconden en 3 minuten).



Om de automatische instelprocedure (setup) te stoppen en dit toestel in de pauzestand te zetten, dient u op één van de cursortoetsen (**4**Δ / ▽ / ◀ / ▶) te drukken of op **4**ENTER. Druk tijdens pauze op **4**Δ om de procedure opnieuw uit te voeren, of op **4**◀ om de Auto Setup procedure te annuleren.

### 5 Wanneer alle items met succes zijn ingesteld, zal het volgende verschijnen op het GUI scherm.

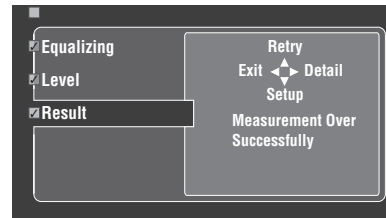

- Druk op **4**▽ en selecteer "Setup" om de gemeten waarden definitief te maken.
- Druk op **4**Δ en selecteer "Retry" om de automatische instelprocedure opnieuw te proberen. Dit toestel begint onmiddellijk opnieuw met de automatische instelprocedure (setup).
- Druk op **4**▶ en selecteer "Detail" om informatie over de meetresultaten en eventuele foutmeldingen te bekijken. Druk op het informatiescherm herhaaldelijk op **4**Δ / ▽ om heen en weer te schakelen tussen de parameters. Voor details omtrent de diverse waarschuwingen verwijzen we u naar de "Auto Setup" paragraaf in het hoofdstuk "Oplossen van problemen" op bladzijde 132.
- Druk op **4**◀ en selecteer "Exit" om de Auto Setup procedure af te sluiten. Als u "Exit" selecteert, zal "Don't Setup?" op het scherm verschijnen. Selecteer "Setup" om de gemeten waarden definitief te maken en de procedure af te sluiten. Selecteer "Cancel" om de gemeten waarden te annuleren en de procedure af te sluiten.



Als u niet tevreden bent met de resultaten of als u de diverse parameters met de hand wilt instellen, kunt u deze parameters instellen via "Basic" (zie bladzijde 88).

#### Opmerkingen

- Als u veranderingen aanbrengt in de aangesloten luidsprekers, de opstelling van de luidsprekers of de inrichting van uw luisterruimte, moet u de "Auto Setup" opnieuw uitvoeren om uw systeem opnieuw te optimaliseren.
- De afstanden bij de "Distance" resultaten kunnen groter zijn dan in werkelijkheid, afhankelijk van de karakteristieken van uw subwoofer of eventueel aangesloten externe versterkers.
- Bij de "Equalizing" resultaten kunnen er verschillende waarden worden gebruikt voor dezelfde band om een nog gedetailleerde instelling te bereiken.



## Als er een waarschuwing verschijnt...

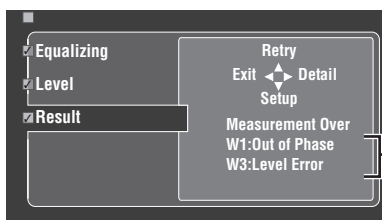

## Waarschuwingen

Wanneer dit toestel een probleem detecteert tijdens de automatische setup procedure, zullen er waarschuwingen verschijnen op het resultatscherm. Zie de paragraaf “Auto Setup” in het hoofdstuk “Oplossen van problemen” op bladzijde 132 voor een complete lijst met waarschuwingen en wat u eraan kunt doen.

## 6 Druk op **SET MENU** om het GUI menuscherm te sluiten.

### Opmerkingen

- Nadat u de automatische setup procedure heeft afgemaakt moet u de optimalisatie-microfoon weer losmaken.
- De optimalisatie-microfoon is niet goed bestand tegen warmte. Houd deze uit de zon en plaats hem niet bovenop dit toestel.

## ■ Aanpassen van de metingen

U kunt het parametrische equalizertype selecteren en de diverse items aan of uit zetten.

### 1 Sluit de meegeleverde optimalisatiemicrofoon aan op dit toestel en stel de microfoon op de juiste manier op.

Raadpleeg de stappen 1 t/m 3 onder “Basic procedure” op bladzijde 41.

### 2 Druk op **SET MENU**, selecteer “Setup Menu” en druk vervolgens op **ENTER**.

“Setup Menu” is het op dit moment geselecteerde menu-onderdeel.

### 3 Druk herhaaldelijk op **SET MENU** / **DOWN** en selecteer “Wiring”, “Distance”, “Size”, “Equalizing” of “Level” en druk vervolgens op **ENTER** om de geselecteerde instelling te wijzigen.

### 4 Druk herhaaldelijk op **SET MENU** / **DOWN** om de gewenste parameter te selecteren en vervolgens op **ENTER** om uw keuze te bevestigen.

### 5 Herhaal de stappen 3 en 4 tot u alle gewenste instellingen verricht heeft.

Dit toestel voert de volgende controles uit:

#### Wiring (Luidsprekerbedrading)

Controleert welke luidsprekers er aangesloten zijn en de polariteit van elk van de luidsprekers.

#### Distance (Luidspreker afstand)

Controleert de afstand van elk van de luidsprekers tot de luisterplek en stelt de timing voor elk van de kanalen af.

#### Size (Luidsprekerafmetingen)

Controleert de frequentierespons van elk van de luidsprekers en stelt de juiste lage frequentie-crossover voor elk van de kanalen in.

Keuzes: **Check**, **Skip**

- Selecteer “Check” om het onderdeel automatisch te controleren en in te stellen.
- Selecteer “Skip” om het onderdeel over te slaan zonder instellingen te wijzigen.

#### Equalizing (Parametrische equalizerniveau)

De parametrische equalizer regelt het niveau van de gespecificeerde frequentiebanden. Dit toestel selecteert automatisch de cruciale frequentiebanden voor uw luisterruimte en past de niveaus van de geselecteerde frequentiebanden zo aan dat er een samenhangend geluidsveld wordt gecreëerd in de betreffende ruimte. U kunt kiezen uit de volgende soorten instellingen voor de parametrische equalizer. Keuzes: **Check:Natural**, **Check:Flat**, **Check:Front**, **Skip**

- Selecteer “Check:Natural” om de frequentierespons van alle luidsprekers te middelen, met minder nadruk op de hogere frequenties. Aanbevolen wanneer de “Check:Flat” instelling een beetje schel klinkt.
- Selecteer “Check:Flat” om de frequentierespons van alle luidsprekers te middelen. Aanbevolen wanneer al uw luidsprekers van vergelijkbare kwaliteit zijn.
- Selecteer “Check:Front” om de frequentierespons van elk van de luidsprekers in te stellen in overeenstemming met de weergave van uw voorluidsprekers. Aanbevolen wanneer uw voorluidsprekers van aanzienlijk betere kwaliteit zijn dan uw andere luidsprekers.
- Selecteer “Skip” om het geselecteerde onderdeel over te slaan zonder instellingen te wijzigen.

#### Level (Volumeniveau)

Controleert en regelt het volumeniveau van elk van de luidsprekers.

Keuzes: **Check**, **Skip**

- Selecteer “Check” om dit onderdeel automatisch te controleren en in te stellen.
- Selecteer “Skip” om dit onderdeel over te slaan zonder instellingen te wijzigen.



Er verschijnt een vinkje of kruisje links van de parameter die u op iets anders heeft ingesteld dan “Skip”.

- 6** Wanneer u alle gewenste instellingen verricht heeft, kunt u op **④** ◀ drukken om terug te keren naar het vorige menuniveau, waarna u door op **④** ▾ te drukken “Start” kunt selecteren.

- 7** Start de automatische setup procedure nadat u de meting heeft ingesteld.

Raadpleeg de stappen 4 t/m 6 onder “Basisprocedure voor de automatische instelling” op bladzijde 37 voor details.

### System Memory functie

U kunt meerdere resultaten van de automatische setup opslaan met behulp van de System Memory functie. Zie bladzijde 98 voor details.

### ■ Beoordelen van de resultaten van de automatische setup procedure

Met deze functie kunt u de resultaten van de automatische setup beoordelen.

- 1** Zet de schakelaar voor de bedieningsfunctie op **④** AMP en druk vervolgens op **⑦** SET MENU om het GUI menuscherm te openen.

- 2** Druk herhaaldelijk op **④** ▲ / ▾ en vervolgens op **④** ▶ om “Auto Setup” te selecteren.

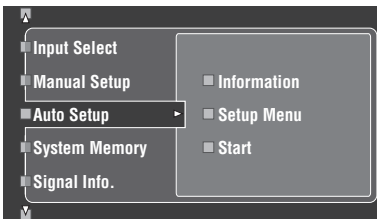

- 3** Druk op **④** ▲ en selecteer “Information”.

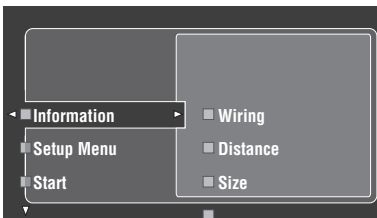

- 4** Druk op **④** ▶ en vervolgens herhaaldelijk op **④** ▾ om de items te selecteren die u wilt controleren.

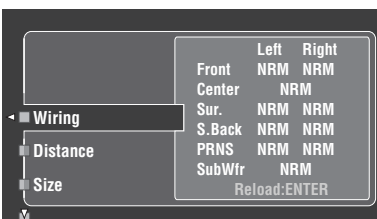

### Wiring (Luidsprekerbedrading)

Toont de polariteit van elk van de aangesloten luidsprekers.

- “NRM” verschijnt wanneer de polariteit van de luidspreker in kwestie normaal is.
- “REV” verschijnt wanneer de polariteit van de luidspreker in kwestie omgekeerd is.

#### Opmerking

“—” verschijnt wanneer er geen luidspreker is aangesloten op het corresponderende luidsprekerkanaal.

### Distance (Luidspreker afstand)

Toont de luidsprekerafstand tot de luisterplek. Druk op **④** ◀ / ▶ om het toestel de waarde voor elk van de afzonderlijke luidsprekerafstanden te laten tonen.

#### Opmerking

“—” verschijnt wanneer er geen luidspreker is aangesloten op het corresponderende luidsprekerkanaal.

### Size (Luidsprekerafmetingen)

Toont de afmetingen van elk van de aangesloten luidsprekers. De cross-over frequentie voor de lage tonen (“Cross”) wordt onderaan het menu aangegeven.

- “LRG” verschijnt wanneer de aangesloten luidspreker geschikt is voor de weergave van lage tonen.
- “SML” verschijnt wanneer de aangesloten luidspreker niet geschikt is voor de weergave van lage tonen.

#### Opmerking

“—” verschijnt wanneer er geen luidspreker is aangesloten op het corresponderende luidsprekerkanaal.

### Equalizing (Luidspreker equalizer)

Toont het resultaat van de regeling van de frequentierespons van elk van de aangesloten luidsprekers.

#### Opmerking

“—” verschijnt wanneer er geen luidspreker is aangesloten op het corresponderende luidsprekerkanaal.

### Level (Luidsprekerniveau)

Toont het uitgangsniveau van de aangesloten luidsprekers.

#### Opmerking

“—” verschijnt wanneer er geen luidspreker is aangesloten op het corresponderende luidsprekerkanaal.

## Let op

U moet zeer voorzichtig zijn wanneer u DTS gecodeerde CD's gaat afspelen. Als u een DTS gecodeerde CD afspeelt op een CD-speler die niet geschikt is voor DTS-weergave, zult u alleen een ongewenst geruis of lawaai horen dat zelfs uw luidsprekers kan beschadigen. Controleer of uw CD-speler geschikt is voor DTS gecodeerde CD's. Controleer ook het geluidsniveau van uw CD-speler voor u een DTS gecodeerde CD gaat afspelen.



Om DTS gecodeerde CD's weer te kunnen geven bij gebruik van een digitale audioverbinding, moet u voor de weergave begint "Decoder Mode" in het "Input Select" instellen op "DTS" (zie bladzijde 79).

Voor u de volgende handelingen uit gaat voeren, moet u op de afstandsbediening de schakelaar voor de bedieningsfunctie op **AMP** zetten.

## Basisprocedure

### 1 Zet het beeldscherm dat is aangesloten op dit toestel aan.



- U kunt dit toestel bedienen door middel van de grafische gebruikersinterface (Graphical User Interface; GUI) menuschermen. Zie bladzijde 44 voor details.
- U kunt de verkorte weergave van meldingen op het beeldscherm aan of uit zetten. Zie bladzijde 87 voor details.

### 2 Verdraai **INPUT** (of zet de schakelaar voor de bedieningsfunctie op **AMP** en druk op één van de ingangskeuzetoetsen (1)) om de gewenste signaalbron te selecteren.

De naam van de geselecteerde signaalbron wordt een paar seconden lang op het display op het voorpaneel en als verkorte melding getoond.

#### Beschikbare signaalbronnen

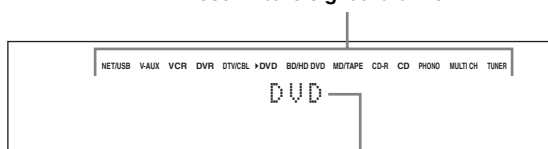

Op dit moment geselecteerde signaalbron

### 3 Start de weergave op de geselecteerde broncomponent of stem af op een zender.

- Raadpleeg de handleiding van de betreffende component.
- Zie bladzijde 53 voor details omtrent het afstemmen (FM/AM).
- Zie bladzijde 59 voor details over het gebruiken van een iPod met dit toestel.
- Zie bladzijde 61 voor details omtrent weergave van Internet radioprogramma's en muziek die is opgeslagen op een PC of op USB geheugenapparaten.

### 4 Verdraai **VOLUME** (of druk op **VOLUME +/-**) om het volume op het gewenste niveau in te stellen.

Instelbereik: Mute, -80,0 dB (minimum) t/m +16,5 dB (maximum)



Zie bladzijde 52 voor het instellen van het uitgangsniveau van elke luidspreker.

### 5 Verdraai **PROGRAM** op het voorpaneel (of druk herhaaldelijk op één van de toetsen voor de geluidsveldprogramma's (2)) om het gewenste geluidsveldprogramma te selecteren.

De naam van het geselecteerde geluidsveldprogramma zal verschijnen op het display op het voorpaneel en op het display voor de verkorte meldingen. Zie bladzijde 45 voor details omtrent geluidsveldprogramma's.

Op dit moment geselecteerde geluidsveldprogrammacategorie

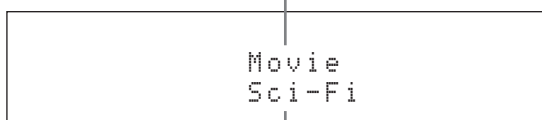

Op dit moment geselecteerde geluidsveldprogramma

#### Opmerking

Er kunnen geen geluidsveldprogramma's worden geselecteerd wanneer de component die is verbonden met de MULTI CH INPUT aansluitingen is geselecteerd als signaalbron (zie bladzijde 42).



- Kies een geluidsveldprogramma op basis van uw smaak, niet alleen op basis van de naam van het programma.
- Wanneer u een bepaalde signaalbron selecteert, zal het toestel automatisch het laatst met die signaalbron gebruikte geluidsveldprogramma instellen.

## Selecteren van audio ingangsaansluitingen (AUDIO SELECT)

Dit toestel is uitgerust met allerlei ingangsaansluitingen. Gebruik deze functie (selecteren van audio ingangsaansluitingen) om over te schakelen naar een andere ingangsaansluiting dan de toegewezen aansluiting wanneer er meerdere aansluitingen beschikbaar zijn voor de signaalbron in kwestie.



- In de meeste gevallen raden we u aan de selectiefunctie voor de audio ingangsaansluiting op "AUTO" te laten staan.
- U kunt de standaard selectiefunctie voor de audio ingangsaansluiting van dit toestel zelf bepalen via "Audio Select" in het "Option" (zie bladzijde 95).
- U kunt de selectiefunctie voor de audio ingangsaansluiting bepalen via de "Audio Select" instelling onder "Input Select" (zie bladzijde 79).

### 1 Verdraai **Ⓢ**INPUT (of druk op één van de ingangskeuzetoetsen op de **(1)**) om de gewenste signaalbron te selecteren.

### 2 Druk herhaaldelijk op **Ⓢ**AUDIO SELECT (of **Ⓢ**AUDIO SEL) om de gewenste instelling voor de audio ingangsaansluiting selectie te kiezen.

#### Beschikbare signaalbronnen

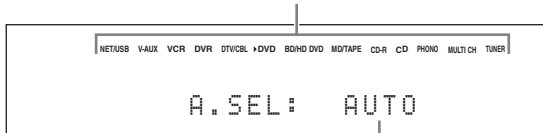

#### Huidige instelling selectiefunctie audio ingangsaansluiting

AUTO	Ingangssignalen worden automatisch geselecteerd in deze volgorde: (1) HDMI (2) Digitale signalen (3) Analoge signalen
HDMI	Er zullen alleen HDMI signalen worden geselecteerd. Als er geen HDMI signalen binnenkomen, zal er geen geluid worden weergegeven.
COAX/OPT	Ingangssignalen worden automatisch geselecteerd in deze volgorde: (1) Digitale signalen die binnenkomen via de COAXIAL aansluiting. (2) Digitale signalen die binnenkomen via de OPTICAL aansluiting. Als er geen signalen binnenkomen, zal er geen geluid worden weergegeven.
ANALOG	Er zullen alleen analoge signalen worden geselecteerd. Als er geen analoge signalen binnenkomen, zal er geen geluid worden weergegeven.

#### Opmerking

Deze functie is niet mogelijk als er geen digitale ingangsaansluitingen (OPTICAL, COAXIAL en HDMI) zijn toegewezen. Gebruik "I/O Assignment" in het "Input Select" om de ingangsaansluiting in kwestie opnieuw toe te wijzen (zie bladzijde 79).

## Selecteren van de MULTI CH INPUT component

Hiermee selecteert u de met de MULTI CH INPUT aansluitingen verbonden signaalbron (zie bladzijde 29).

### Verdraai **Ⓢ**INPUT op het voorpaneel en selecteer MULTI CH (of druk op **Ⓢ**MULTI CH IN).



Gebruik het "MULTI CH" menu in het "Input Select" om de parameters voor MULTI CH in te stellen (zie bladzijde 80).

#### Opmerking

Er kunnen geen geluidsveldprogramma's worden geselecteerd en de Compressed Music Enhancer stand kan niet worden geselecteerd wanneer de component die is verbonden met de MULTI CH INPUT aansluitingen is geselecteerd als signaalbron (zie bladzijde 45).

## Gebruiken van een hoofdtelefoon

U kunt een hoofdtelefoon met een analoge stereosteekker aansluiten op de PHONES aansluiting op het voorpaneel.

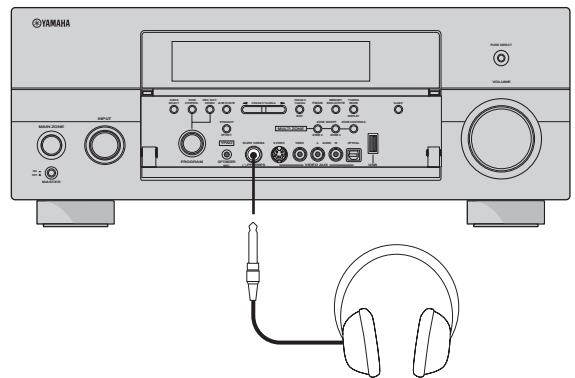

Wanneer u een geluidsveldprogramma selecteert, zal de SILENT CINEMA functie automatisch worden ingeschakeld (zie bladzijde 50).

#### Opmerkingen

- Wanneer u een hoofdtelefoon aansluit, zullen er geen signalen worden gereproduceerd via de luidspreker-aansluitingen.
- Wanneer de component die is verbonden met de MULTI CH INPUT aansluitingen van dit toestel wordt geselecteerd als signaalbron, zullen alleen de signalen die binnenkomen via de MULTI CH INPUT FRONT aansluitingen worden gereproduceerd via de aangesloten hoofdtelefoon.
- Alle digitale multikanalaals audiosignalen (behalve DSD signalen) worden teruggemengd naar de linker en rechter hoofdtelefoonkanalen.

## Tijdelijk uitschakelen van de geluidswaergave

Druk op **MUTE** op de afstandsbediening om de geluidswaergave tijdelijk uit te schakelen.

Druk nog eens op **MUTE** om de geluidswaergave te hervatten.



- U kunt ook **VOLUME** op het voorpaneel of **VOLUME +/-** op de afstandsbediening gebruiken om de geluidswaergave te hervatten.
- U kunt instellen hoe ver het volume verlaagd wordt via de "Muting Type" parameter in het "Volume" (zie bladzijde 81).
- De MUTE indicator knippert op het voorpaneel wanneer de geluidswaergave tijdelijk is uitgeschakeld en verdwijnt wanneer de geluidswaergave weer wordt hervat.

## Weergeven van videomateriaal als achtergrond bij audiomateriaal

U kunt videobeelden van een videobron combineren met geluid van een audiobron. Zo kunt u bijvoorbeeld naar klassieke muziek luisteren terwijl u op uw beeldscherm kijkt naar mooie landschapsonaamen.

Gebruik de ingangsketuzetoetsen (1) om de gewenste videobron te selecteren en kies vervolgens de audiobron.



Stel de "BGV" parameter in het "MULTI CH" menu in op de gewenste instelling om de standaard signaalbron voor achtergrondvideo te selecteren voor de MULTI CH INPUT signaalbron (zie bladzijde 80).

## Gebruiken van de slaaptimer

Met deze functie kunt de hoofdzone zichzelf uit (standby) laten schakelen na een door u bepaalde tijd. Deze slaaptimer is bijvoorbeeld handig wanneer u gaat slapen terwijl uw installatie nog aan het spelen of opnemen is. De slaaptimer schakelt ook automatisch de op de AC OUTLET(S) netstroomaansluitingen aangesloten externe apparatuur uit (zie bladzijde 32).

**1** Verdraai **INPUT** (of druk op één van de ingangsketuzetoetsen op de (1)) om de gewenste signaalbron te selecteren.

**2** Start de waergave op de geselecteerde broncomponent of stem af op een zender.

Raadpleeg de handleiding van de betreffende component.

Zie bladzijde 53 voor details omtrent het afstemmen.

**3** Druk herhaaldelijk op **SLEEP** (of **SLEEP**) om de gewenste tijd in te stellen.

Met elke druk op **SLEEP** (of **SLEEP**) zal het display op het voorpaneel als volgt veranderen.

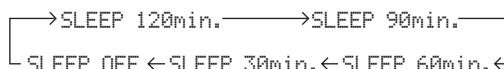

De SLEEP indicator knippert terwijl u de tijd voor de slaaptimer aan het instellen bent. De SLEEP indicator zal oplichten op het display op het voorpaneel en het display keert terug naar het geselecteerde geluidsveldprogramma.

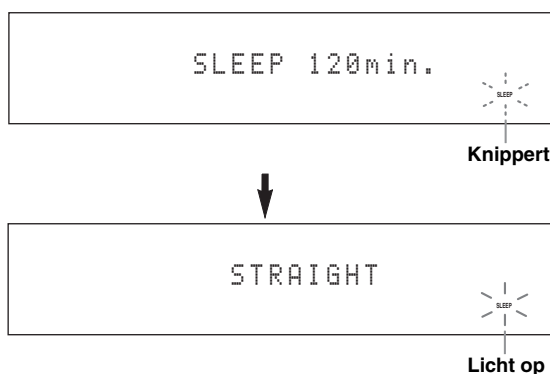

## Gebruiken van de slaaptimer

Druk net zo vaak op **SLEEP** (of **SLEEP**) tot "SLEEP OFF" verschijnt op het display op het voorpaneel.

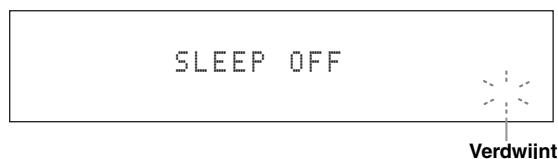

De SLEEP indicator gaat uit en de melding "SLEEP OFF" zal na een paar seconden verdwijnen van het display op het voorpaneel.



U kunt de slaaptimer ook annuleren door met **MAIN ZONE ON/OFF** (of **STANDBY**) de hoofdzone van het toestel uit (standby) te zetten.

## Bedienen van de versterkerfuncties van dit toestel door middel van de GUI menuschermen

Dit toestel beschikt over een verfijnde grafische gebruikersinterface (GUI) met menuschermen die u helpen de versterkerfuncties van dit toestel te bedienen. Via de GUI menuschermen kunt u informatie bekijken over de ontvangen signalen en de toestand waarin het toestel zich bevindt. U kunt de begininstellingen voor het toestel ook bepalen met behulp van het GUI menuscherm (zie bladzijde 70).

### ■ Onderdelen op het GUI menuscherm

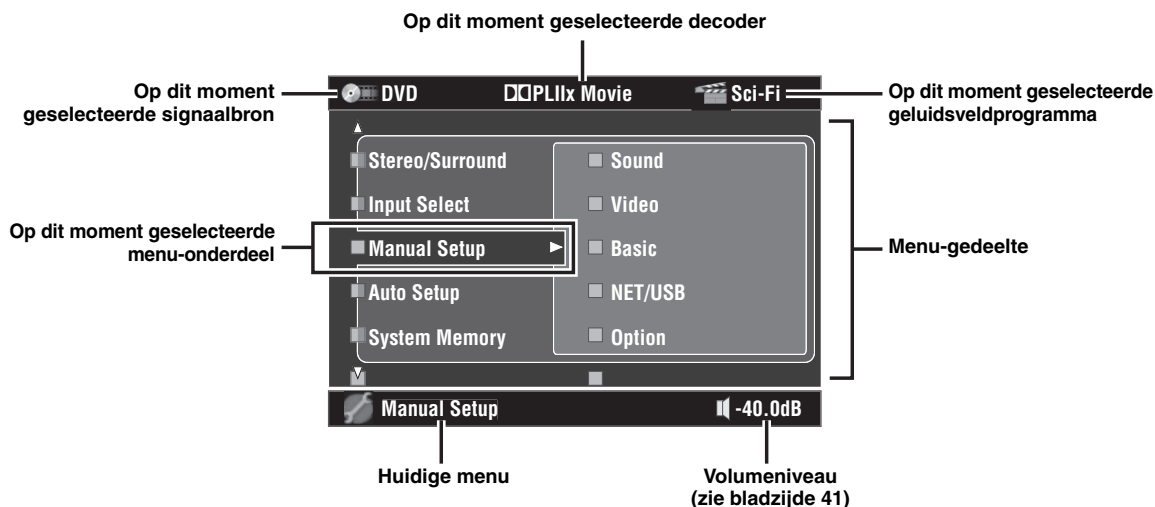

- Zet de keuzeschakelaar voor de bedieningsfunctie op **AMP** wanneer u dit toestel via de GUI menuschermen wilt bedienen.
- Zie bladzijde 70 voor details omtrent de inhoud van het menu-gedeelte.
- Dit toestel onthoudt het laatst geselecteerde GUI menuscherm.

### ■ Basisbediening op het GUI menuscherm

Toets	Functie
④ Cursor $\Delta / \nabla$	Druk hierop om een item in het huidige menuniveau te selecteren.
④ Cursor $\triangleright$	Druk hierop om het geselecteerde menu-onderdeel te openen en naar het volgende menuniveau te gaan.
④ Cursor $\triangleleft$	Druk hierop om terug te keren naar het vorige menuniveau.
④ ENTER	Druk hierop om het geselecteerde menu-onderdeel te openen en naar het volgende menuniveau te gaan.
⑦ SET MENU	Druk hierop om het GUI menuscherm te openen of te sluiten.

# Geluidsveldprogramma's

Dit toestel is uitgerust met diverse zeer precieze digitale decoders waarmee u kunt profiteren van multikanaals weergave van vrijwel elke stereo of multikanaals geluidsbron. Dit toestel is tevens voorzien van een Yamaha digitale geluidsveldprogramma (DSP) processor met een aantal geluidsveldprogramma's waarmee u uw luister-ervaring een extra dimensie kunt geven.

- Het Yamaha CINEMA DSP geluidsveldprogramma is geheel compatibel met alle Dolby Digital, DTS, Dolby Surround, Dolby TrueHD en DTS-HD Master Audio bronnen.
- De Yamaha HiFi DSP geluidsveldprogramma's zijn natuurgetrouwe reproducties van echte akoestische omgevingen, samengesteld aan de hand van exacte metingen verricht in de betreffende ruimtes, concertzalen, bioscopen enz., zelf. Op deze manier kunt u de variaties waarnemen in de weerkaatsingen van voren, achteren, links en rechts.

## Selecteren van geluidsveldprogramma's

Verdraai **PROGRAM** (of zet de schakelaar voor de bedieningsfunctie op **AMP** en druk vervolgens herhaaldelijk op één van de geluidsveldtoetsen (**8**)).

De naam van het geselecteerde geluidsveldprogramma zal verschijnen op het display op het voorpaneel en als verkorte melding op het scherm.

## Opmerkingen

- Wanneer u een bepaalde signaalbron selecteert, zal het toestel automatisch het laatst met die signaalbron gebruikte geluidsveldprogramma instellen.
- Geluidsveldprogramma's kunnen niet worden geselecteerd wanneer de component die is verbonden met de MULTI CH INPUT aansluitingen is geselecteerd als signaalbron (zie bladzijde 42) of wanneer dit toestel in de Pure Direct stand staat (zie bladzijde 51).
- Wanneer u DTS 96/24 materiaal weergeeft zonder geluidsveldprogramma, zal dit toestel het geselecteerde programma toepassen zonder de DTS 96/24 decoder in werking te stellen.
- Signalen met een hogere bemonsteringsfrequentie dan 48 kHz zullen worden teruggebracht tot 48 kHz of lager, waarna er geluidsveldprogramma's op kunnen worden toegepast.

U kunt het gewenste geluidsveldprogramma selecteren en de bijbehorende parameters instellen via het GUI menuscherm. Zie bladzijde 71 voor details.

## Beschrijvingen geluidsveldprogramma's

Kies een geluidsveldprogramma op basis van uw eigen smaak, niet alleen op basis van de naam van het programma oid.

Toets afstandsbediening	Categorie van het programma	Naam van het programma	Gecreëerde geluidsvelden	CINEMA DSP of HiFi DSP
	MOVIE	Sci-Fi		
Dit programma geeft een heldere reproductie van de verfijnde geluidseffecten van de nieuwste science-fiction en special-effects films. U kunt hierdoor genieten van een cinematografisch gelaagde virtuele ruimte, waarin de dialogen, de geluidseffecten en achtergrondmuziek duidelijk gescheiden zijn.				
Decoder Type DSP Level	Init. Delay Room Size	Sur. Init. Delay Sur. Room Size	SB. Init. Delay SB. Room Size	Dialogue Lift

Beschikbare geluidsveldparameters (zie bladzijde 73)

Omschrijving van het programma

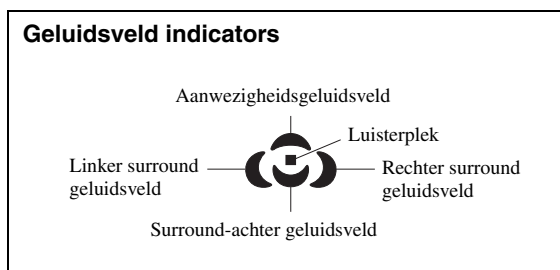

■ Voor muziekmateriaal





Voor muziekmateriaal kunnen we eveneens de Pure Direct weergavefunctie aanbevelen (zie bladzijde 51), de "STRAIGHT" functie (zie bladzijde 50), of de surround decoderfunctie (zie bladzijde 68).

CLASSICAL 5	CLASSICAL	Hall in Munich		HiFi DSP
Dit geluidsveld simuleert een concertzaal met ongeveer 2500 zitplaatsen in Muenchen, met een stijlvol houten interieur, zoals normaal is in Europese concertzalen. Verrijnde, mooie natrillingen verspreiden zich door de ruimte en creëren een kalme sfeer. U bevindt zich virtueel in het midden links in de zaal.				
<b>DSP Level</b> <b>Init. Delay</b>	<b>Room Size</b> <b>Liveness</b>	<b>Dialogue Lift</b>		
CLASSICAL 5	CLASSICAL	Hall in Vienna		HiFi DSP
Dit is een traditionele middelgrote, doosvormige concertzaal met ongeveer 1700 zitplaatsen in Wenen. De zuilen en ingewikkelde versieringen zorgen voor zeer complexe reflecties die voor het publiek van alle kanten lijken te komen en voor een volle en rijke geluidsweggeve.				
<b>DSP Level</b> <b>Init. Delay</b>	<b>Room Size</b> <b>Liveness</b>	<b>Dialogue Lift</b>		
CLASSICAL 5	CLASSICAL	Hall in Amsterdam		HiFi DSP
Deze grote, doosvormige zaal biedt ongeveer 2200 zitplaatsen rond een cirkelvormig podium. De weerkaatsingen zijn rijk en het oor welgevallig terwijl het geluid vrije doorgang vindt.				
<b>DSP Level</b> <b>Init. Delay</b>	<b>Room Size</b> <b>Liveness</b>	<b>Dialogue Lift</b>		
CLASSICAL 5	CLASSICAL	Church in Freiburg		HiFi DSP
Deze grootse stenen kerk bevindt zich in Zuid-Duitsland en heeft een torenspits van 120 meter hoog. De lange, smalle vorm en het hoge plafond leveren een lange natriltijd op en een beperkte tijd voor de eerste weerkaatsingen. Op deze manier zorgen de rijke natrillingen meer voor de atmosfeer in de kerk dan het oorspronkelijke geluid zelf.				
<b>DSP Level</b> <b>Init. Delay</b>	<b>Liveness</b> <b>Rev. Time</b>	<b>Rev. Delay</b> <b>Rev. Level</b>	<b>Dialogue Lift</b>	
CLASSICAL 5	CLASSICAL	Chamber		HiFi DSP
Dit programma recreëert een relatief brede ruimte met een hoog plafond, zoals een audiëntiezaal in een paleis. Dit levert plezierige natrillingen op die hof- en kamermuziek ten goede komen.				
<b>DSP Level</b> <b>Init. Delay</b>	<b>Liveness</b> <b>Rev. Time</b>	<b>Rev. Delay</b> <b>Rev. Level</b>	<b>Dialogue Lift</b>	
LIVE/CLUB 6	LIVE/CLUB	Village Vanguard		HiFi DSP
Deze jazzclub is te vinden op 7th Avenue, New York. Het is een kleine club met een laag plafond dat ervoor zorgt dat de sterke weerkaatsing uitstraalt van het podium in de hoek.				
<b>DSP Level</b> <b>Init. Delay</b>	<b>Room Size</b> <b>Liveness</b>	<b>Dialogue Lift</b>		
LIVE/CLUB 6	LIVE/CLUB	Warehouse Loft		HiFi DSP
Dit pakhuis lijkt op sommige zolders in Soho. Het geluid wordt met een hoge energie-inhoud weerkaatst door de betonnen wanden.				
<b>DSP Level</b> <b>Init. Delay</b>	<b>Room Size</b> <b>Liveness</b>	<b>Rev. Time</b> <b>Rev. Delay</b>	<b>Rev. Level</b> <b>Dialogue Lift</b>	



LIVE/CLUB 6	LIVE/CLUB	Cellar Club		HiFi DSP
Dit programma simuleert een 'live house' met een laag plafond en een huiselijke atmosfeer. Een realistisch en levendig geluidsveld met een krachtige weergave alsof de luisteraar zich op de eerste rij voor een klein podium bevindt.				
<b>DSP Level</b> Init. Delay	<b>Room Size</b> Liveness	<b>Dialogue Lift</b>		

LIVE/CLUB 6	LIVE/CLUB	The Roxy Theatre		HiFi DSP
Dit is het geluidsveld van een rock live house in Los Angeles, met ongeveer 460 plaatsen. U bevindt zich virtueel in het midden links in de zaal.				
<b>DSP Level</b> Init. Delay	<b>Room Size</b> Liveness	<b>Rev. Time</b> Rev. Delay	<b>Rev. Level</b> Dialogue Lift	

LIVE/CLUB 6	LIVE/CLUB	The Bottom Line		HiFi DSP
Dit is het geluidsveld vlak voor het podium in The Bottom Line, de befaamde New Yorkse jazz club. Er is plaats voor 300 mensen links en rechts en het geluidsveld biedt een realistische en levendige weergave.				
<b>DSP Level</b> Init. Delay	<b>Room Size</b> Liveness	<b>Dialogue Lift</b>		

## ■ Voor divers materiaal

### Opmerking

De beschikbare geluidsveldparameters en de gecreëerde geluidsvelden hangen mede af van de ontvangen signalen en de instellingen van dit toestel.

ENTERTAIN 7	ENTERTAINMENT	Sports		CINEMA DSP
Dit programma stelt de luisteraar in staat met een rijkere beleving te luisteren naar stereo sportuitzendingen en amusementsprogramma's uit de studio. Bij sportuitzendingen worden de stemmen van de commentatoren duidelijk in het midden geplaatst, terwijl de atmosfeer van het stadion zich rondom uitspant zodat de luisteraar het gevoel krijgt alsof hij of zij zich middenin het stadion bevindt.				
<b>DSP Level</b> Init. Delay	<b>Room Size</b> Sur. Init. Delay	<b>Sur. Room Size</b> SB. Init. Delay	<b>SB. Room Size</b> Dialogue Lift	



ENTERTAIN 7	ENTERTAINMENT	Action Game		CINEMA DSP
Dit geluidsveld is geschikt voor actiespellen zoals racespelletjes en FPS (eerste persoon schiet-) spellen. Er wordt gebruik gemaakt van werkaatsingsgegevens die het effectbereik per kanaal beperken voor een krachtige spelomgeving waarin de speler helemaal op kan gaan zonder een duidelijk gevoel voor richting te verliezen.				
<b>DSP Level</b> Init. Delay	<b>Room Size</b> Sur. Init. Delay	<b>Sur. Room Size</b> SB. Init. Delay	<b>SB. Room Size</b> Dialogue Lift	



ENTERTAIN 7	ENTERTAINMENT	Roleplaying Game		CINEMA DSP
Dit geluidsveld is geoptimaliseerd voor rollenspellen en avonturen. Het combineert de effecten voor films en het geluidsveldontwerp voor actiespellen ("Action Game") om de diepte en het driedimensionale gevoel van de spelwereld tijdens het spelen weer te geven, terwijl er ook zoveel mogelijk recht wordt gedaan aan de filmische surroundeffecten in het spel.				
<b>DSP Level</b> Init. Delay	<b>Room Size</b> Sur. Init. Delay	<b>Sur. Room Size</b> SB. Init. Delay	<b>SB. Room Size</b> Dialogue Lift	

## ■ Voor visuele muziekbronnen

### Opmerking

De beschikbare geluidsveldparameters en de gecreëerde geluidsvelden hangen mede af van de ontvangen signalen en de instellingen van dit toestel.

	ENTERTAINMENT	Music Video		
Dit geluidsveld geeft een beeld van een concertzaal voor live optredens van pop-, rock- en jazzmuziek. De luisteraar kan zich in een hippe livetent wanen dankzij het aanwezigheidsgeluidsveld dat de nadruk legt op de levendigheid van de vocalen en de solo's en de beat van de ritmesecties, en dankzij het surroundgeluidsveld dat zorgt voor de ruimtelijkheid van een grote live zaal.				
<b>DSP Level</b>	<b>Room Size</b>	<b>Sur. Room Size</b>	<b>SB. Room Size</b>	
<b>Init. Delay</b>	<b>Sur. Init. Delay</b>	<b>SB. Init. Delay</b>	<b>Dialogue Lift</b>	

	ENTERTAINMENT	Recital/Opera		
Dit programma houdt de hoeveelheid natrillingen op een optimaal niveau en benadrukt de diepte en helderheid van de menselijke stem. "Opera" reproduceert de speciale natrillingen van de orkestbak recht voor de luisteraar en geeft bovendien een sterk gevoel van aanwezigheid voor de artiesten op het podium. Het surround geluidsveld is relatief gematigd, maar er wordt gebruik gemaakt van concertzaal-effecten om de inherente schoonheid van de muziek beter uit te laten komen. Ook na enige uren luisteren naar opera zal de luisteraar niet vermoeid raken.				
<b>DSP Level</b>	<b>Room Size</b>	<b>Sur. Room Size</b>	<b>SB. Room Size</b>	
<b>Init. Delay</b>	<b>Sur. Init. Delay</b>	<b>SB. Init. Delay</b>	<b>Dialogue Lift</b>	



## ■ Voor filmmateriaal





U kunt de gewenste decoder instellen voor gebruik met de volgende geluidsveldprogramma's (behalve met "Mono Movie"). Zie bladzijde 68 voor details.



### Opmerking

De beschikbare geluidsveldparameters en de gecreëerde geluidsvelden hangen mede af van de ontvangen signalen en de instellingen van dit toestel.



	MOVIE	Standard		
Dit programma creëert een geluidsveld dat de nadruk legt op het omhullende surroundgevoel zonder de oorspronkelijke akoestische positionering van multikanaals audio zoals Dolby Digital en DTS aan te tasten. Het ontwerp gaat uit van het concept van een "ideale bioscoop" waarin het publiek wordt omhuld door de natrillingen van links, rechts en van achteren.				
<b>Decoder Type</b>	<b>Sur. Init. Delay</b>	<b>Sur. Liveness</b>	<b>SB Room Size</b>	<b>Dialogue Lift</b>
<b>DSP Level</b>	<b>Sur. Room Size</b>	<b>SB. Init. Delay</b>	<b>SB Liveness</b>	

	MOVIE	Spectacle		
Dit programma reproduceert de overweldigende ervaring van groots opgezette spektakelfilms. Het voorziet in een breed geluidsveld dat past bij Cinemascope en andere breedbeeld films, met een uitstekend dynamisch bereik, van zeer zachte tot verschrikkelijk harde geluiden.				
<b>Decoder Type</b>	<b>Init. Delay</b>	<b>Sur. Init. Delay</b>	<b>SB. Init. Delay</b>	<b>Dialogue Lift</b>
<b>DSP Level</b>	<b>Room Size</b>	<b>Sur. Room Size</b>	<b>SB. Room Size</b>	

	MOVIE	Sci-Fi		
Dit programma geeft een heldere reproductie van de verfijnde geluidseffecten van de nieuwste science-fiction en special-effects films. U kunt hierdoor genieten van een cinematografisch gelaagde virtuele ruimte, waarin de dialogen, de geluidseffecten en achtergrondmuziek duidelijk gescheiden zijn.				
<b>Decoder Type</b>	<b>Init. Delay</b>	<b>Sur. Init. Delay</b>	<b>SB. Init. Delay</b>	<b>Dialogue Lift</b>
<b>DSP Level</b>	<b>Room Size</b>	<b>Sur. Room Size</b>	<b>SB. Room Size</b>	

	MOVIE	Adventure		
Dit programma is ideaal voor een precieze reproductie van het geluid bij actie- en avonturenfilms. Het geluidsveld beperkt natrillingen en geeft de nadruk aan het reproduceren van een zich ver naar links en naar rechts uitstreckende geluidsruijme. De gereproduceerde diepte wordt ook relatief beperkt om de scheiding tussen de audiokanalen en de helderheid van de weergave te kunnen waarborgen.				
<b>Decoder Type</b> <b>DSP Level</b>	<b>Init. Delay</b> <b>Room Size</b>	<b>Sur. Init. Delay</b> <b>Sur. Room Size</b>	<b>SB. Init. Delay</b> <b>SB. Room Size</b>	<b>Dialogue Lift</b>

	MOVIE	Drama		
Dit geluidsveld biedt stabiele natrillingen die geschikt zijn voor een breed scala aan filmgenres, van serieus drama tot musicals en komedies. De natrillingen zijn gematigd maar bieden een optimale 3D gewaarwording, effecttonen en achtergrondmuziek worden zachtjes weergegeven, maar gesproken tekst wordt helder weergegeven en in het midden gepositioneerd op een manier die de luisteraar niet vermoeit, ook niet na vele uren kijken.				
<b>Decoder Type</b> <b>DSP Level</b>	<b>Init. Delay</b> <b>Room Size</b>	<b>Sur. Init. Delay</b> <b>Sur. Room Size</b>	<b>SB. Init. Delay</b> <b>SB. Room Size</b>	<b>Dialogue Lift</b>

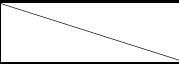
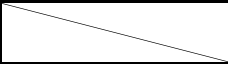

	MOVIE	Mono Movie		
Dit programma is speciaal bedoeld voor de reproductie van mono videomateriaal, zoals klassieke films, en geeft u het gevoel alsof u in een oude, gezellige bioscoop zit. Dit programma produceert de optimale expansie en natrillingen voor de originele geluidswaergave en creëert een comfortabele ruimte met een duidelijk bepaalde diepte.				
<b>DSP Level</b> <b>Init. Delay</b>	<b>Room Size</b> <b>Liveness</b>	<b>Rev. Time</b> <b>Rev. Level</b>	<b>Rev. Delay</b> <b>Dialogue Lift</b>	

## ■ Stereoweergave

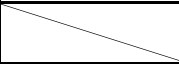
	STEREO	2ch STEREO		
Gebruik dit programma om multikanaals materiaal terug te brengen naar 2 kanalen. Zie bladzijde 52 voor details.				
<b>Direct</b>				

	STEREO	7ch STEREO		<b>HiFi DSP</b>
Gebruik dit programma om geluid weer te laten geven door alle luidsprekers. Wanneer u multikanaals materiaal weergeeft, zal dit toestel het bronsignaal terugbrengen tot 2 kanalen en het geluid vervolgens weergeven via alle luidsprekers. Dit programma geeft een groter geluidsveld en is ideaal voor achtergrondmuziek bij feesten en partijen enz.				
<b>Center Level</b> <b>Surround L Level</b>	<b>Surround R Level</b> <b>Sur. Back Level</b>	<b>Presence L Level</b> <b>Presence R Level</b>		

## ■ De Compressed Music Enhancer

	MUSIC ENHANCER	Straight Enhancer		
Gebruik dit programma om het geluid te verbeteren tot het zo goed mogelijk de originele diepte en breedte van het 2-kanaals of multikanaals signaal voor compressie benadert.				
<b>Level</b>				

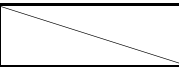
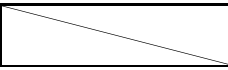
	MUSIC ENHANCER	7ch Enhancer		
Gebruik dit programma voor weergave met compensatie voor compressie-artefacten in 7-kanaals stereo.				
<b>Level</b>				

## ■ Gebruiken van geluidsveldprogramma's zonder surround-luidsprekers (Virtual CINEMA DSP)

Virtual CINEMA DSP stelt u in staat te profiteren van de CINEMA DSP of HiFi DSP geluidsveldprogramma's zonder surround-luidsprekers. Dit programma maakt virtuele luidsprekers om het oorspronkelijke geluidsveld te reproduceren.

Als u "Surround" op "None" (zie bladzijde 89) instelt, zal Virtual CINEMA DSP automatisch worden ingeschakeld wanneer u een CINEMA DSP of HiFi DSP geluidsveldprogramma selecteert (zie bladzijde 45).

### Opmerking

In de volgende gevallen zal Virtual CINEMA DSP niet in werking treden, ook al staat "Surround" op "None" (zie bladzijde 89):

- wanneer de component die is verbonden met de MULTI CH INPUT aansluiting is geselecteerd als signaalbron (zie bladzijde 42).
- wanneer er een hoofdtelefoon in de PHONES aansluiting zit.
- wanneer dit toestel in de "7ch stereo" stand staat.

## ■ Luisteren naar multikanaals materiaal en geluidsveldprogramma's met een hoofdtelefoon (SILENT CINEMA)

SILENT CINEMA stelt u in staat naar multikanaals materiaal of filmsoundtracks te luisteren met een normale hoofdtelefoon. SILENT CINEMA wordt automatisch ingeschakeld wanneer u een hoofdtelefoon in de PHONES aansluiting doet terwijl u luistert met de CINEMA DSP of HiFi DSP geluidsveldprogramma's (zie bladzijde 45). Indien ingeschakeld zal de SILENT CINEMA indicator oplichten op het display op het voorpaneel.

### Opmerkingen

- SILENT CINEMA treedt niet in werking wanneer de component die is verbonden met de MULTI CH INPUT aansluiting is geselecteerd als signaalbron (zie bladzijde 42).
- SILENT CINEMA staat buiten werking wanneer Pure Direct (zie bladzijde 51) of "2ch Stereo" (zie bladzijde 52) is geselecteerd, of wanneer het toestel in de "STRAIGHT" functie staat.

Voor u de volgende handelingen uit gaat voeren, moet u op de afstandsbediening de schakelaar voor de bedieningsfunctie op **AMP** zetten.

## Gebbruiken van de CINEMA DSP 3D stand

CINEMA DSP 3D stand voor een intensieve en accurate dieptewerking in het in de luisterruimte gecreëerde geluidsveld. U kunt de CINEMA DSP 3D stand naar keuze aan of uit zetten.

**Druk herhaaldelijk op  om de CINEMA DSP 3D stand aan of uit te zetten.**

- "3D:ON" verschijnt op het display op het voorpaneel en de 3D indicator (zie bladzijde 36) licht op wanneer dit toestel in de CINEMA DSP 3D stand staat. De CINEMA DSP 3D stand creëert een intensieve en accurate dieptewerking in het geluidsveld in de luisterruimte.
- "3D:OFF" verschijnt op het display op het voorpaneel en de 3D indicator verdwijnt wanneer de CINEMA DSP 3D stand wordt uitgeschakeld. De CINEMA DSP stand creëert een uitgebreid en expansief geluidsveld in de luisterruimte.

### Opmerkingen



- "3D:—" verschijnt wanneer de CINEMA DSP 3D stand niet beschikbaar is.
- Als u "Presence" heeft ingesteld op "None", kan de CINEMA DSP 3D stand van dit toestel niet worden ingeschakeld.
- De CINEMA DSP 3D stand van dit toestel kan alleen worden ingeschakeld wanneer u één van de CINEMA DSP of HiFi DSP geluidsveldprogramma's selecteert.
- Wanneer er een hoofdtelefoon is aangesloten op dit toestel, kan de CINEMA DSP 3D stand niet worden ingeschakeld.

## Luisteren naar onbewerkte weergave

Wanneer het toestel in de "STRAIGHT" stand staat, worden 2-kanaals stereobronnen alleen weergegeven via de linker en rechter voor-luidsprekers. Multikanaals materiaal zal rechtstreeks via de diverse kanalen worden weergegeven zonder verdere toevoeging van effecten.



U kunt de "STRAIGHT" functie ook selecteren via het GUI menuscherm. Zie bladzijde 71 voor details.

**Druk op  STRAIGHT (of  STRAIGHT) en selecteer "STRAIGHT".**

STRAIGHT





De namen van het soort audiosignaal van de signaalbron en de actieve decoder zullen verschijnen op het display op het voorpaneel.

## ■ Uitschakelen van de "STRAIGHT" weergavefunctie

**Druk op  STRAIGHT (of  STRAIGHT) zodat "STRAIGHT" verdwijnt van het display op het voorpaneel.**

Eventuele geluidseffecten worden nu weer ingeschakeld.



U kunt ook het gewenste geluidsveldprogramma selecteren door ** PROGRAM** te verdraaien (of door herhaaldelijk op één van de toetsen voor de geluidsveldprogramma's te drukken ()).

# Gebruiken van audiofuncties

Voor u de volgende handelingen uit gaat voeren, moet u op de afstandsbediening de schakelaar voor de bedieningsfunctie op **AMP** zetten.

## Luisteren naar pure hi-fi weergave

Gebruik de Pure Direct functie om te luisteren naar de pure, onveranderde weergave van de geselecteerde bron. Wanneer de Pure Direct functie is ingeschakeld, geeft dit toestel de geselecteerde signaalbron weer met zo min mogelijk tussenliggende schakelingen.

### Druk op **PURE DIRECT** (of **PURE DIRECT**) om de Pure Direct stand aan of uit te zetten.

De **PURE DIRECT** toets op het voorpaneel zal oplichten en het display op het voorpaneel zal automatisch uit gaan wanneer dit toestel in de Pure Direct stand staat.

#### Opmerkingen

- Wanneer dit toestel in de Pure Direct stand staat, zal het geen videosignalen reproduceren via de MONITOR OUT aansluitingen en de HDMI OUT aansluiting.
- Wanneer u de selectiefunctie voor de audio ingangsaansluiting instelt op "AUTO", "HDMI" of "COAX/OPT" (zie bladzijde 42) en vervolgens bitstroomsignalen of multikanaals PCM materiaal weergeeft, dan zal dit toestel de corresponderende decoder inschakelen.
- De volgende handelingen zijn niet mogelijk wanneer dit toestel in de Pure Direct stand staat:
  - omschakelen van het geluidsveldprogramma
  - openen van het GUI menuscherm
  - bedienen van videofuncties (video-conversie enz.)
- De Pure Direct functie wordt automatisch geannuleerd wanneer dit toestel uit wordt gezet.



Het display op het voorpaneel wordt alleen ingeschakeld wanneer dat nodig is.

## Toonregeling

Hiermee kunt u de balans tussen de lage en hoge tonen regelen voor de L/R voorkanalen, het middenkanaal en het subwooferkanaal.

**1 Druk herhaaldelijk op **TONE CONTROL** op het voorpaneel om de weergave van de hoge tonen (TREBLE) of de weergave van de lage tonen (BASS) te regelen.**

**2 Verdraai **PROGRAM** om de weergave van de hoge tonen (TREBLE) of de weergave van de lage tonen (BASS) te regelen.**

Instelbereik: -6,0 dB t/m +6,0 dB

#### Opmerkingen

- Als u de hoge of lage tonen teveel versterkt of verzwakt, is het mogelijk dat de toonkleur van de surround-luidsprekers niet meer overeenkomt met die van de L/R voor-luidsprekers, midden-luidspreker en de subwoofer.
- TONE CONTROL staat buiten werking wanneer PURE DIRECT is geselecteerd, of wanneer MULTI CH is geselecteerd als signaalbron.



Gebruik de "Tone Control" parameter in het "Sound" menu om de balans te regelen tussen de weergave van de hoge en die van de lage tonen via uw luidsprekers of hoofdtelefoon met behulp van het GUI menuscherm. Zie bladzijde 83 voor details.

Voor u de volgende handelingen uit gaat voeren, moet u op de afstandsbediening de schakelaar voor de bedieningsfunctie op **AMP** zetten.

## Instellen luidsprekerniveaus

U kunt het uitgangsniveau van de luidsprekers instellen terwijl u naar muziek aan het luisteren bent. Dit is ook mogelijk wanneer u een signaal dat via de MULTI CH INPUT aansluitingen binnenkomt afspeelt.

### Opmerking

Deze handeling overschrijft de niveau-instellingen die zijn gemaakt via de "Auto Setup" (zie bladzijde 37) en "Speaker Level" (zie bladzijde 91) methodes.

## 1 Druk net zo vaak op **LEVEL** op het voorpaneel tot u de luidspreker geselecteerd heeft die u wilt instellen.

Display	Ingestelde luidspreker
FRONT L	Linker voor-luidspreker
CENTER	Midden-luidspreker
FRONT R	Rechter voor-luidspreker
SUR. R	Rechter surround-luidspreker
SB R	Rechter surround achter-luidspreker
SB L	Linker surround achter-luidspreker
SUR. L	Linker surround-luidspreker
SWFR	Subwoofer
PRNS L	Linker aanwezigheidsluidspreker
PRNS R	Rechter aanwezigheidsluidspreker



- Wanneer u op **LEVEL** op de afstandsbediening heeft gedrukt, kunt u de gewenste luidspreker ook selecteren met **Δ / ▽**.
- In plaats van "SB R" en "SB L", zal "SB" worden getoond indien "Surround Back" is ingesteld op "Small x1" of "Large x1" (zie bladzijde 89).

## 2 Druk op **◀ / ▶** om het uitgangsniveau (volume) van de luidspreker te regelen.

- Druk op **▶** om de ingestelde waarde te verhogen.
- Druk op **◀** om de ingestelde waarde te verlagen.

Instelbereik: -10,0 dB t/m +10,0 dB

## Luisteren naar multikanaals materiaal met 2-kanaals stereoweergave

U kunt multikanaals materiaal laten terugbrengen tot 2 kanalen voor weergave als 2-kanaals stereo.

### Druk herhaaldelijk op **STEREO** op de afstandsbediening om "2ch Stereo" te selecteren.



- U kunt een subwoofer gebruiken met dit programma wanneer "Bass Out" is ingesteld op "SWFR" of "Both" (zie bladzijde 89).
- U kunt de "2ch Stereo" functie ook selecteren door **PROGRAM** op het voorpaneel te verdraaien.
- U kunt de "2ch Stereo" functie ook selecteren en instellen via het GUI menuscherm. Zie bladzijde 71 voor details.
- Zie bladzijde 76 voor details omtrent de parameters voor de "2ch Stereo" stand.

# FM/AM afstemmen

Er zijn twee manieren om af te stemmen op een zender: automatisch en handmatig. Automatisch afstemmen gaat goed wanneer u sterke signalen ontvangt en er weinig storing is. Als het signaal van de zender waar u op wilt afstemmen te zwak is, moet u er met de hand op afstemmen. U kunt ook maximaal 40 zenders (A1 t/m E8: 8 voorkeuzezenders in 5 groepen) automatisch of met de hand voorprogrammeren. U kunt voorgeprogrammeerde zenders gemakkelijk weer oproepen en indien gewenst twee voorkeuzezenders van plaats laten wisselen.

## Opmerking

Stel de aangesloten FM en AM antennes zo op dat u de beste ontvangst verkrijgt.

## Automatisch afstemmen

Automatisch afstemmen gaat goed wanneer u sterke signalen ontvangt en er weinig storing is.

**1** Verdraai **ⓈINPUT** op het voorpaneel en selecteer de “TUNER” (radio) als signaalbron.

**2** Druk op **ⓂFM/AM** om de radioband te kiezen.  
“FM” of “AM” zal op het display op het voorpaneel verschijnen.

**3** Druk op **ⓁTUNING MODE** zodat de AUTO indicator op het display oplicht.

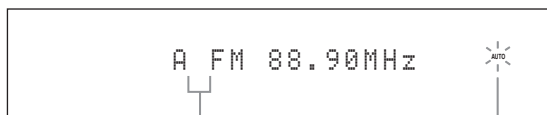

Geen dubbele punt (:)

Licht op

Als er een dubbele punt (:) verschijnt op het display, kunt u niet afstemmen. Druk op **ⓈPRESET/TUNING** om de dubbele punt (:) uit te schakelen.

**4** Druk één keer op **ⓈPRESET/TUNING** **◀/▶** om het automatisch afstemmen te laten beginnen.

Wanneer het toestel is afgestemd op een zender, zal de TUNED indicator oplichten en zal de frequentie waarop is afgestemd worden getoond op het display.

- Druk op **Ⓢ▶** om af te stemmen op een hogere frequentie.
- Druk op **Ⓢ◀** om af te stemmen op een lagere frequentie.

## Handmatig afstemmen

Als het signaal van de zender waar u op wilt afstemmen te zwak is, moet u er met de hand op afstemmen.

## Opmerking

Handmatig afstemmen op een FM zender zal automatisch de ontvangst naar mono overschakelen om de kwaliteit van de ontvangst te verbeteren.

**1** Verdraai **ⓈINPUT** op het voorpaneel en selecteer de “TUNER” (radio) als signaalbron.

**2** Druk op **ⓂFM/AM** om de radioband te kiezen.  
“FM” of “AM” zal op het display op het voorpaneel verschijnen.

**3** Druk op **ⓁTUNING MODE** zodat de AUTO indicator van het display verdwijnt.

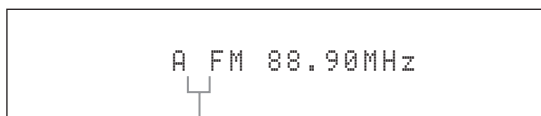

Geen dubbele punt (:)

Als er een dubbele punt (:) verschijnt op het display, kunt u niet afstemmen. Druk op **ⓈPRESET/TUNING** om de dubbele punt (:) uit te schakelen.

**4** Druk op **ⓈPRESET/TUNING** **◀/▶** om met de hand af te stemmen op de gewenste zender.

Houd de toets ingedrukt om de frequentie doorlopend te laten veranderen.

## Automatisch voorprogrammeren

U kunt maximaal 40 sterke FM zenders (A1 t/m E8: 8 voorkeuzezenders in 5 groepen) automatisch voorprogrammeren op de volgorde waarin deze worden gevonden. U kunt vervolgens gemakkelijk via de bijbehorende voorkeuzenummers afstemmen op de voorgeprogrammeerde zenders.

- 1 **Verdraai  $\odot$  INPUT op het voorpaneel en selecteer de "TUNER" (radio) als signaalbron.**
- 2 **Druk op  $\textcircled{J}$  FM/AM en selecteer "FM" als de radioband.** "FM" zal op het display op het voorpaneel verschijnen.
- 3 **Houd  $\textcircled{K}$  MEMORY tenminste 3 seconden ingedrukt.** Het voorkeuzennummer alsook de AUTO en MEMORY indicators gaan knipperen. Na ongeveer 10 seconden zal het automatisch voorprogrammeren beginnen vanaf de huidige frequentie naar hogere frequenties.

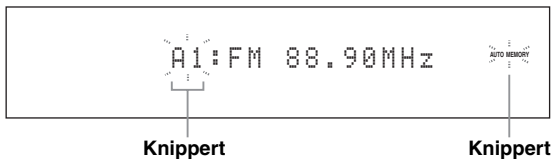

Wanneer het automatisch voorprogrammeren klaar is, zal de frequentie voor de laatst voorgeprogrammeerde zender op het display getoond worden.



- U kunt opgeven vanaf welk voorkeuzennummer het toestel moet beginnen met het opslaan van FM zenders. Druk op  $\odot$  A/B/C/D/E en vervolgens herhaaldelijk op  $\textcircled{H}$  PRESET/TUNING  $\triangleleft/\triangleright$  nadat u stap 3 heeft uitgevoerd om het voorkeuzennummer te selecteren waaronder de eerste zender zal worden opgeslagen.
- U kunt automatisch laten beginnen met afstemmen en opslaan van FM zenders in lagere frequenties. Druk op  $\textcircled{I}$  PRESET/TUNING zodat de dubbele punt (:) verdwijnt van het display op het voorpaneel en druk vervolgens op  $\textcircled{H}$  PRESET/TUNING  $\triangleleft$  nadat u  $\textcircled{K}$  MEMORY tenminste 3 seconden ingedrukt heeft gehouden.

### Opmerkingen

- Gegevens voor een zender die reeds zijn opgeslagen onder een bepaald nummer zullen worden gewist wanneer u een andere zender onder dat voorkeuzennummer opslaat.
- Als er niet meer dan 40 (E8) zenders ontvangen kunnen worden, zal het automatisch voorprogrammeren stoppen nadat alle beschikbare zenders zijn opgeslagen.
- Alleen FM zenders met een voldoende sterke ontvangst worden opgeslagen bij het automatisch voorprogrammeren. Als u een zwakkere zender wilt opslaan, dient u hierop met de hand af te stemmen zoals beschreven onder "Handmatig voorprogrammeren".
- (Alleen modellen voor Europa) Alleen Radio Data Systeem zenders worden automatisch opgeslagen bij het automatisch voorprogrammeren.

## Handmatig voorprogrammeren

U kunt ook met de hand maximaal 40 zenders (A1 t/m E8: 8 voorkeuzezenders in 5 groepen) voorprogrammeren.

- 1 **Stem automatisch of met de hand af op een zender.**  
Zie bladzijde 53 voor aanwijzingen over hoe u moet afstemmen op een zender.
- 2 **Druk op  $\textcircled{K}$  MEMORY.**  
De MEMORY indicator knippert ongeveer 10 seconden lang op het display op het voorpaneel.

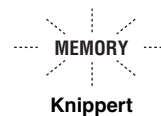

- 3 **Druk herhaaldelijk op  $\odot$  A/B/C/D/E om een voorkeuzegroep te selecteren (A t/m E) terwijl de MEMORY indicator knippert.**  
De letter van de geselecteerde groep zal nu verschijnen. Controleer of de dubbele punt (:) inderdaad verschijnt op het display.

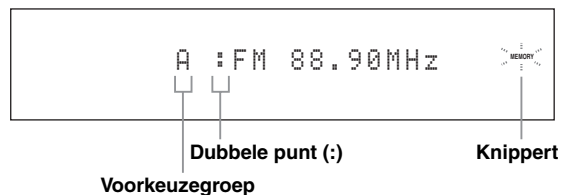

- 4 **Druk op  $\textcircled{H}$  PRESET/TUNING  $\triangleleft/\triangleright$  om het gewenste voorkeuzennummer (1 t/m 8) te selecteren terwijl de MEMORY indicator nog aan het knipperen is.**
  - Druk op  $\textcircled{H}$   $\triangleright$  om een hoger voorkeuzennummer te selecteren.
  - Druk op  $\textcircled{H}$   $\triangleleft$  om een lager voorkeuzennummer te selecteren.

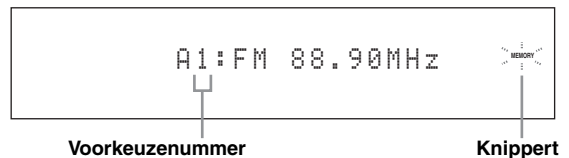



## 5 Druk op **Ⓢ** MEMORY terwijl de MEMORY indicator knippert.

De radioband en de frequentie voor deze zender verschijnen op het display, samen met de door u geselecteerde voorkeuzegroep en het voorkeuzenummer. De MEMORY indicator zal van het display op het voorpaneel verdwijnen.



De getoonde zender is opgeslagen als A1.

### Opmerkingen

- Gegevens voor een zender die reeds zijn opgeslagen onder een bepaald nummer zullen worden gewist wanneer u een andere zender onder dat voorkeuzenummer opslaat.
- De soort ontvangst (stereo of mono) wordt samen met de frequentie van de zender opgeslagen.

## Selecteren van voorkeuzezenders

U kunt op de gewenste zender afstemmen door eenvoudigweg het voorkeuzenummer waaronder die zender is opgeslagen te selecteren.

Zet de schakelaar voor de bedieningsfunctie op **Ⓢ** SOURCE, druk vervolgens herhaaldelijk op **Ⓢ** TUNER, selecteer "TUNER" (radio) als signaalbron.

## 1 Druk op **Ⓢ** A/B/C/D/E (of **Ⓢ** A/B/C/D/E </>) om de gewenste voorkeuzegroep (A t/m E) te selecteren.

De letter van de voorkeuzegroep verschijnt op het display op het voorpaneel en verandert met elke druk op de toets.

## 2 Druk op **Ⓢ** PRESET/TUNING </> (of **Ⓢ** PRESET/CH $\Delta$ / $\nabla$ ) om het gewenste voorkeuzenummer (1 t/m 8) te selecteren.

De voorkeuzegroep en het voorkeuzenummer verschijnen op het display op het voorpaneel, samen met de radioband en de frequentie.

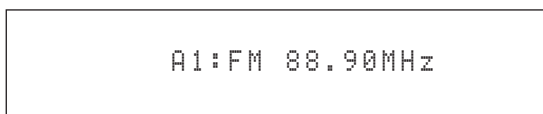

## Omwisselen van voorkeuzezenders

U kunt twee voorkeuzezenders van plaats laten wisselen. In het voorbeeld hieronder ziet u hoe u voorkeuzezender "E1" van plaats kunt laten wisselen met "A5".

## 1 Selecteer voorkeuzezender "E1" met **Ⓢ** A/B/C/D/E en **Ⓢ** PRESET/TUNING </> op het voorpaneel.

Zie "Selecteren van voorkeuzezenders" in de linker kolom.

## 2 Houd **Ⓢ** EDIT tenminste 3 seconden ingedrukt.

De "E1" en MEMORY indicators zullen gaan knipperen op het display op het voorpaneel.

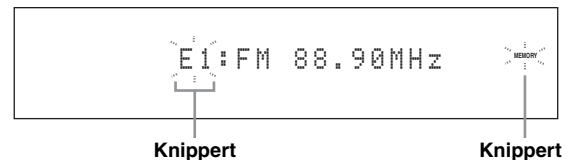

## 3 Selecteer voorkeuzezender "A5" met **Ⓢ** A/B/C/D/E en **Ⓢ** PRESET/TUNING </>.

De "A5" en MEMORY indicators zullen gaan knipperen op het display op het voorpaneel. Zie "Selecteren van voorkeuzezenders" in de linker kolom.

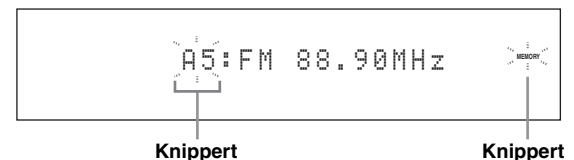

## 4 Druk nog eens op **Ⓢ** EDIT.

"EDIT E1-A5" zal op het display op het voorpaneel verschijnen wanneer de twee voorkeuzezenders van plaats wisselen.



# Radio Data Systeem ontvangst (Alleen modellen voor Europa)

Radio Data Systeem is een systeem voor gegevensoverdracht dat door FM zenders in een groot aantal landen worden gebruikt. Dit toestel is geschikt voor verschillende soorten Radio Data Systeem gegevens, zoals PS (Programma Service naam), PTY (Programmatype), RT (Radio Tekst), CT (Klok Tijd), EON (Enhanced Other Networks; Verbeterde service andere netwerken) wanneer er wordt afgestemd op Radio Data Systeem zenders.

## Tonen van Radio Data Systeem informatie

Gebruik deze functie om de 4 types Radio Data Systeem informatie weer te laten geven: PS (Programmaservice), PTY (Programmatype), RT (Radio Tekst) en CT (Klok Tijd). De corresponderende indicators zullen oplichten op het display op het voorpaneel.

### Opmerkingen

- U kunt deze Radio Data Systeem weergavefuncties alleen selecteren wanneer de corresponderende Radio Data Systeem indicators oplichten op het display op het voorpaneel. Het kan even duren voor dit toestel alle Radio Data Systeem gegevens heeft ontvangen van de zender in kwestie.
- U kunt alleen de door de zender aangeboden Radio Data Systeem functies selecteren.
- Als de signalen niet goed genoeg kunnen worden ontvangen, is het mogelijk dat dit toestel geen gebruik kan maken van de Radio Data Systeem gegevens. De "RT" functie in het bijzonder vergt een grote hoeveelheid gegevens en het is daarom mogelijk dat deze functie niet beschikbaar is zelfs wanneer de andere Radio Data Systeem functies wel beschikbaar zijn.
- Bij slechte ontvangst kunt u op **TUNING MODE** op het voorpaneel drukken zodat de AUTO indicator verdwijnt van het display op het voorpaneel.
- Als het signaal externe storing ondervindt terwijl dit toestel de Radio Data Systeem gegevens aan het ontvangen is, kan de ontvangst onverwacht onderbroken worden en kan de melding "...WAIT" verschijnen op het display op het voorpaneel.
- Wanneer de "RT" functie wordt geselecteerd, kan dit toestel maximaal 64 alfanumerieke tekens, inclusief het trema, aan programmegegevens op het display tonen. Tekens die niet kunnen worden weergegeven worden vervangen door een " \_ " (onderstreping).
- Als de ontvangst wordt onderbroken wanneer de "CT" functie is geselecteerd, zal "CT WAIT" verschijnen op het display op het voorpaneel.

## 1 Stem af op de gewenste Radio Data Systeem zender.

- Wij raden u aan af te stemmen op Radio Data Systeem zenders met behulp van de automatische voorprogrammeerfunctie (zie bladzijde 54).
- U kunt ook met de PTY SEEK functie afstemmen op de gewenste voorgeprogrammeerde Radio Data Systeem zender.

## 2 Druk herhaaldelijk op **FREQ/TEXT** op de afstandsbediening om de gewenste Radio Data Systeem weergavefunctie te selecteren.

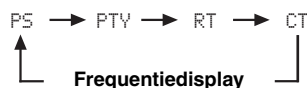

- Selecteer "PS" om de naam van het ontvangen Radio Data Systeem programma weer te laten geven.
- Selecteer "PTY" om het type van het ontvangen Radio Data Systeem programma weer te laten geven.
- Selecteer "RT" om eventuele tekstgegevens voor het ontvangen Radio Data Systeem programma weer te laten geven.
- Selecteer "CT" om de tijd op dit moment weer te laten geven.

## Selecteren van een Radio Data Systeem programmatype (PTY SEEK functie)

Gebruik deze functie om het gewenste radioprogramma te selecteren uit alle voorgeprogrammeerde Radio Data Systeem zenders door middel van het programmatype.



Gebruik de automatische voorprogrammeerfunctie om Radio Data Systeem zenders voor te programmeren (zie bladzijde 54).

**1** Zet de schakelaar voor de bedieningsfunctie op **⑭ SOURCE**, druk vervolgens herhaaldelijk op **① TUNER** op de afstandsbediening, selecteer "TUNER" (radio) als signaalbron.

**2** Druk herhaaldelijk op **③ BAND** en selecteer "FM" als de radioband.

**3** Druk op **⑦ PTY SEEK MODE** op de afstandsbediening om dit toestel in de PTY SEEK functie te zetten.

De naam van het geselecteerde programmatype of "NEWS" zal gaan knipperen op het display op het voorpaneel.



Om de PTY SEEK functie te annuleren, dient u nog eens op **⑦ PTY SEEK MODE** op de afstandsbediening te drukken.

**4** Druk op **④ PRESET/CH**  $\Delta / \nabla$  op de afstandsbediening om het gewenste programmatype te selecteren.

De naam van het geselecteerde programmatype zal verschijnen op het display op het voorpaneel.

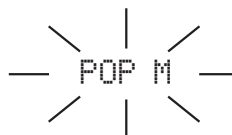

Licht op

Programmatype	Beschrijving
NEWS	Nieuws
AFFAIRS	Actualiteiten
INFO	Algemene informatie
SPORT	Sport
EDUCATE	Educatief
DRAMA	Theater
CULTURE	Cultuur
SCIENCE	Wetenschap
VARIED	Licht amusement
POP M	Populaire muziek
ROCK M	Rock muziek
M.O.R. M	Middle-of-the-road muziek (easy-listening)
LIGHT M	Licht klassiek
CLASSICS	Klassiek
OTHER M	Overige muziek

**5 Druk op ⑦ PTY SEEK START op de afstandsbediening om alle voorgeprogrammeerde Radio Data Systeem zenders af te zoeken.**

Het geselecteerde programmatype blijft knipperen op het display op het voorpaneel en de PTY HOLD indicator licht op terwijl het toestel naar een geschikte zender zoekt.



Knippert



Licht op



Om het zoeken naar geschikte zenders te annuleren, dient u nog eens op ⑦ PTY SEEK START op de afstandsbediening te drukken.

**Opmerkingen**

- Het toestel stopt met zoeken zodra er een zender gevonden wordt die een programma van het geselecteerde type uitzendt.
- Als u niet tevreden bent met de gevonden zender, kunt u nog eens op ⑦ PTY SEEK START drukken om te zoeken naar een andere zender met een programma van het gewenste type.

**Gebruiken van de dataservice voor verbetering van het gebruik van andere netwerken (Enhanced Other Networks; EON)**

Deze functie stelt u in staat te profiteren van de EON (Enhanced Other Networks) gegevensservice van het Radio Data Systeem netwerk. Wanneer u één van de 4 Radio Data Systeem programmatypes (NEWS, AFFAIRS, INFO of SPORT) heeft geselecteerd, zal dit toestel automatisch een bepaalde tijd lang alle beschikbare voorkeuzezenders afzoeken die EON gegevens uitzenden naar een programma van het geselecteerde type. Wanneer de geplande EON service begint, zal dit toestel automatisch overschakelen naar de lokale zender die de EON gegevens uitzendt en vervolgens terugschakelen naar de nationale zender wanneer de EON gegevens ophouden.

**Opmerkingen**

- U kunt deze functie alleen gebruiken wanneer de EON gegevensservice beschikbaar is.
- De EON indicator zal alleen oplichten op het display op het voorpaneel wanneer de EON gegevensservice ontvangen wordt van een Radio Data Systeem zender.

**1 Stem af op de gewenste Radio Data Systeem zender.**

**2 Controleer of de EON indicator brandt op het display op het voorpaneel.**

Als de EON indicator niet oplicht op het display, dient u af te stemmen op een ander Radio Data Systeem programma waarbij de EON indicator wel gaat branden.



**3 Druk herhaaldelijk op ⑦ EON op de afstandsbediening om één van de 4 Radio Data Systeem programmatypes (NEWS, AFFAIRS, INFO of SPORT) te selecteren.**

De naam van het geselecteerde programmatype zal verschijnen op het display op het voorpaneel.



Licht op



Om de EON functie te annuleren dient u net zo vaak op ⑦ EON op de afstandsbediening te drukken tot de naam van het programmatype verdwijnt en de malding "EON OFF" verschijnt op het display op het voorpaneel.

# Gebruiken van een iPod™

Wanneer uw iPod is geplaatst in een Yamaha iPod universeel dock (zoals een los verkrijgbare YDS-10) verbonden met de DOCK aansluiting van dit toestel (zie bladzijde 30), kunt met de meegeleverde afstandsbediening de weergave van uw iPod regelen. U kunt de Compressed Music Enhancer functie van dit toestel gebruiken om de geluidskwaliteit van gecompriëerde digitale audiobestanden (zoals MP3) op uw iPod te verbeteren (zie bladzijde 49).

## Opmerkingen

- Alleen iPod apparatuur met een iPod (Click and Wheel), iPod nano en iPod mini worden ondersteund.
- Afhankelijk van het model of de softwareversie van uw iPod is het mogelijk dat sommige functies daarmee niet compatibel zijn.

- ☀️
- Voor een complete lijst met statusmeldingen die op het display op het voorpaneel en op het beeldscherm kunnen verschijnen verwijzen we u naar het “iPod” gedeelte in het hoofdstuk “Oplossen van problemen” op bladzijde 132.
- Wanneer uw iPod geplaatst wordt in een Yamaha iPod universeel dock (zoals een los verkrijgbare YDS-10) aangesloten op de DOCK aansluiting van dit toestel, zal dit toestel de signaaloverdracht met uw iPod beginnen.
- Wanneer de verbinding tussen uw iPod en dit toestel tot stand is gebracht, zal de melding “iPod connected” verschijnen op het display op het voorpaneel en zal de DOCK indicator daar ook oplichten.
- De batterij van uw iPod wordt automatisch opgeladen wanneer uw iPod geplaatst is in een Yamaha iPod universeel dock (zoals een los verkrijgbare YDS-10) verbonden met de DOCK aansluiting van dit toestel, zolang dit toestel aan staat. U kunt ook kiezen of u wilt dat dit toestel de batterij van een aangesloten iPod oplaadt wanneer dit toestel uit (standby) staat door middel van de “Standby Charge” parameter in het “iPod” (zie bladzijde 93).
- Terwijl de aangesloten iPod wordt opgeladen terwijl dit toestel uit (standby) staat, zal de oplaadindicator (zie bladzijde 35) getoond worden op het display op het voorpaneel. Wanneer de batterij helemaal is opgeladen (of 4 uur nadat er met opladen is begonnen), zal de indicator van het display verdwijnen.

## iPod™ bediening

U kunt uw iPod gebruiken wanneer “V-AUX” is geselecteerd als signaalbron. U kunt uw iPod bedienen via het GUI menuscherm van dit toestel (menufunctie) of zonder dit hulpmiddel (eenvoudige afstandsbedieningsfunctie).

### ■ Afstandsbediening

Voor u de volgende handelingen uit gaat voeren, moet u op de afstandsbediening de schakelaar voor de bedieningsfunctie op **⑭ SOURCE** zetten en dan op **① V-AUX/DOCK** drukken.

Toets	Functie
④ ENTER	Volgende menu
△	Menu op
▽	Menu neer
◀	Vorige menu
▶	Volgende menu
⑦ ◀◀	Terug zoeken (ingedrukt houden)
▶▶	Vooruit zoeken (ingedrukt houden)
◀▶	Vooruit springen
▶◀	Terug springen
□	Stop
⏸	Pauze (menu bedieningsfunctie) Weergave/pauze (eenvoudige afstandsbedieningsfunctie)
▷	Weergave (menu bedieningsfunctie) Weergave/pauze (eenvoudige afstandsbedieningsfunctie)
⑰ MENU	Vorige menu
⑳ DISPLAY	Display

### ■ Bedienen van een iPod met de eenvoudige afstandsbedieningsfunctie

U kunt de basisfuncties van uw iPod (weergave, stop, overslaan enz.) uitvoeren met de meegeleverde afstandsbediening, zonder gebruik te maken van het GUI menusysteem van dit toestel.

- ☀️
- U kunt de op uw iPod opgeslagen foto's of videoclips bekijken.
- U kunt de bediening ook uitvoeren met de bedieningsorganen op uw iPod.

### ■ Bedienen van een iPod met de menufunctie

U kunt de meer geavanceerde functies van uw iPod uitvoeren met de meegeleverde afstandsbediening met behulp van het GUI menusysteem van dit toestel. De naam van het weergegeven muziekstuk zal op het display op het voorpaneel worden weergegeven in overeenstemming met de “Scroll” instelling in het “Front Panel Disp.” (zie bladzijde 93). U kunt via het GUI menusysteem ook door de muziekstukken op uw iPod bladeren. U kunt bovendien instellingen voor uw iPod aanpassen aan uw persoonlijke voorkeuren.

## Opmerkingen

- U kunt de bediening niet uitvoeren met de bedieningsorganen op uw iPod.
- Het Yamaha logo zal verschijnen op het display van uw iPod.
- Bepaalde tekens kunnen niet worden weergegeven op het display op het voorpaneel of via het GUI menusysteem van dit toestel. Dergelijke tekens worden vervangen door een “\_” (onderstreping).
- U kunt niet via het GUI menusysteem bladeren door eventueel op uw iPod opgeslagen foto's of videoclips. Gebruik de eenvoudige afstandsbedieningsfunctie om de foto's of videoclips op uw iPod te bekijken.
- U kunt instellen hoe lang het GUI scherm voor de iPod zal worden weergegeven op het beeldscherm door middel van de “On Screen” parameter onder “Manual Setup” (zie bladzijde 87).

Voor u de volgende handelingen uit gaat voeren, moet u op de afstandsbediening de schakelaar voor de bedieningsfunctie op **④SOURCE** zetten en dan op **①V-AUX/DOCK** drukken.

## 1 Druk op **②DISPLAY** op de afstandsbediening.

Het volgende scherm zal op het beeldscherm verschijnen.

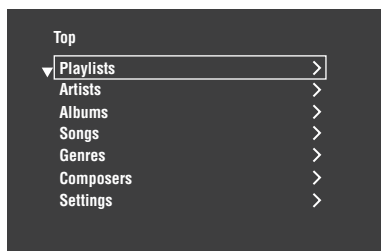

## 2 Druk op **④△ / ▽ / < / >** om het iPod menu te bedienen en druk vervolgens op **④ENTER** om het geselecteerde muziekstuk weer te laten geven.

Keuzes: Playlists (speellijsten), Artists (artiesten), Albums (albums), Songs (songs), Genres (genres), Composers (componisten), Settings (instellingen)

- Playlists > Songs
- Artists > Albums > Songs
- Albums > Songs
- Songs
- Genres > Artists > Albums > Songs
- Composers > Albums > Songs
- Settings > Shuffle, Repeat

### Shuffle (Willekeurige weergave)

Met deze functie kunt u dit toestel muziekstukken of albums in willekeurige volgorde laten weergeven.

Keuzes: Off, Songs, Albums

- Selecteer "Off" om deze functie uit te schakelen.
- Selecteer "Songs" om dit toestel muziekstukken in willekeurige volgorde te laten weergeven.
- Selecteer "Albums" om dit toestel albums in willekeurige volgorde te laten weergeven.

#### Opmerkingen

- Wanneer "Shuffle" op een andere instelling dan "Off" staat, zal "⌂" verschijnen in de rechter bovenhoek terwijl de muziekstukken of albums in willekeurige volgorde worden weergegeven.
- Druk herhaaldelijk op **④ENTER** om heen en weer te schakelen tussen de diverse "Shuffle" instellingen.

### Repeat (Herhaalde weergave)

Met deze functie kunt u dit toestel een muziekstuk of een reeks muziekstukken laten herhalen.

Keuzes: Off, One, All

- Selecteer "Off" om deze functie uit te schakelen.
- Selecteer "One" om dit toestel één muziekstuk te laten herhalen.
- Selecteer "All" om dit toestel een reeks muziekstukken te laten herhalen.

#### Opmerkingen

- Wanneer "Repeat" op een andere instelling dan "Off" staat, zal "⌂" of "⌂" oplichten in de rechter bovenhoek terwijl het muziekstuk of de muziekstukken worden herhaald.
- Druk herhaaldelijk op **④ENTER** om heen en weer te schakelen tussen de diverse "Repeat" instellingen.

### De functies van het weergave-informatiedisplay

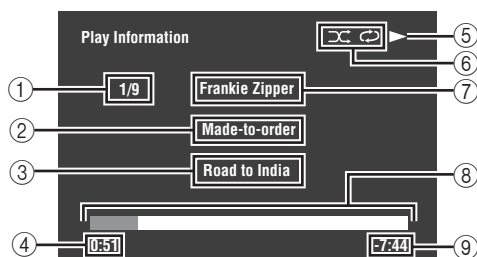

- ① Fragmentnummer/totaal aantal fragmenten
- ② Titel van het album
- ③ Titel van het muziekstuk
- ④ Verstreken tijd
- ⑤ ► (weergave), ■ (pauze), ►► (vooruit zoeken) of ◀◀ (terug zoeken)
- ⑥ Pictogrammen willekeurige en herhaalde weergave
- ⑦ Naam van de artiest
- ⑧ Voortgangsbalk
- ⑨ Resterende tijd

# Gebruiken van netwerk/USB functies

Dit toestel is uitgerust met netwerk en USB functies die u in staat stellen te luisteren naar WAV (uitsluitend PCM formaat), MP3 en WMA bestanden die zijn opgeslagen op uw PC, Yamaha MCX-2000, USB geheugenapparatuur of draagbare USB audiospeler, en die u toegang geven tot Internetradio.

## Opmerkingen

- De Yamaha MCX-2000 is mogelijk niet verkrijgbaar in bepaalde locaties.
- Voor verdere details over netwerkaansluitingen dient u tevens de handleidingen van uw netwerkapparatuur te raadplegen. Raadpleeg indien nodig ook technische referentiewerken.
- Het is mogelijk dat sommige WAV, MP3 en WMA bestanden niet weergegeven kunnen worden of veel ruis of storing bevatten.

- ☀️
- Voor een complete lijst met op afstand te bedienen netwerk en USB functies verwijzen we u naar “Afstandsbediening” op bladzijde 59.
  - Voor een complete lijst met statusmeldingen die op het display op het voorpaneel en op het beeldscherm kunnen verschijnen verwijzen we u naar het “Netwerk en USB” gedeelte in het hoofdstuk “Oplossen van problemen” op bladzijde 129.

## Uw weg vinden in de netwerk en USB menu's

Het volgende schema laat de opbouw van het netwerk en USB menu zien.

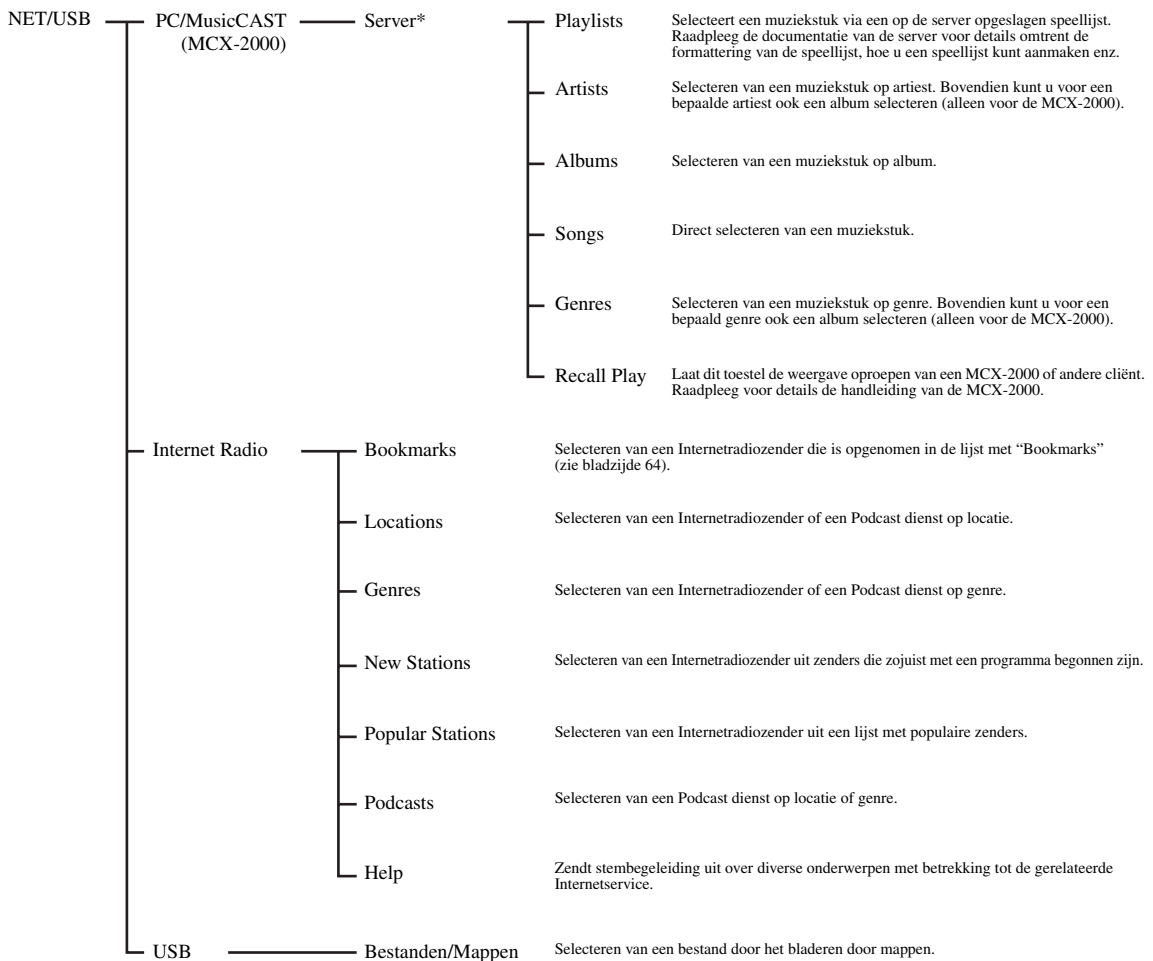

## Opmerking

- \* Alleen de beschikbare PC servers en MCX-2000 apparaten worden getoond.

De volgende procedure laat de basisstappen zien voor het navigeren, het bladeren, door de netwerk en USB menu's. Zie de bladzijden 63 t/m 65 voor details over elke sub-signaalbron.

**Opmerking**

“Please wait” kan verschijnen wanneer de communicatie tijd kost. Dit duidt niet op een storing aan uw systeem. U zult gewoon even geduld moeten oefenen.

Voor u de volgende handelingen uit gaat voeren, moet u op de afstandsbediening de schakelaar voor de bedieningsfunctie op **⑭SOURCE** zetten.

**1 Druk op ①NET/USB op de afstandsbediening en selecteer “NET/USB” als signaalbron.**

De cursor links van de NET/USB indicator zal oplichten op het display op het voorpaneel en het eerder weergegeven materiaal voor de corresponderende sub-signaalbron voor NET/USB zal automatisch worden weergegeven.

Licht op

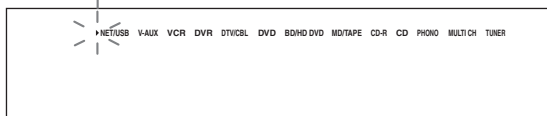

**2 Druk op ⑳DISPLAY om terug te keren naar het bovenste NET/USB menu.**

Het volgende scherm zal op het beeldscherm verschijnen. Als er een ander scherm op het beeldscherm verschijnt, dient u net zo vaak op ⑰MENU op de afstandsbediening te drukken tot het NET/USB hoofdmenu verschijnt.

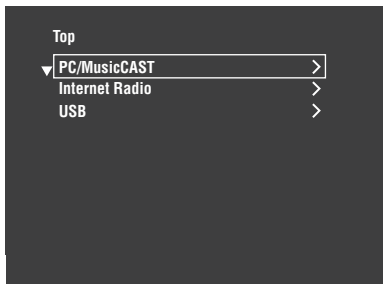

**3 Druk op ④△ / ▽ om de gewenste sub-signaalbron te selecteren en druk vervolgens op ④▷ of ④ENTER.**



U kunt ook de gewenste sub-signaalbron selecteren door op ⑦NET RADIO, ⑦USB of ⑦PC/MCX te drukken wanneer “NET/USB” is geselecteerd als signaalbron. Dit toestel begint automatisch met de weergave van het laatst geselecteerde muziekbestand, Internet radiostation of Podcast wanneer u op ⑦NET RADIO, ⑦USB of ⑦PC/MCX drukt.

**4 Druk op ④△ / ▽ / ◀ / ▶ om het gewenste muziekstuk of de gewenste Internetradiozender te selecteren.**

- Druk op ④△ / ▽ om het gewenste menu te selecteren.
- Druk op ④▷ om het gewenste menu te openen.
- Druk op ④◀ om terug te keren naar het vorige menuniveau.



- “>” in de rechter hoek van een menuregel geeft aan dat er een submenu beschikbaar is op het volgende menuniveau.
- U kunt ook op ④ENTER of ⑰MENU drukken om het geselecteerde menu te openen of om terug te keren naar het vorige menuniveau.

**5 Druk op ④ENTER om het geselecteerde muziekstuk weer te laten geven of om te luisteren naar de geselecteerde zender.**



- Zie bladzijde 60 voor details omtrent de functies van het weergave-informatiedisplay.
- Afhankelijk van de geselecteerde sub-signaalbron is het mogelijk dat bepaalde items niet voorkomen in het weergave-informatiedisplay.
- U kunt instellen hoe lang het GUI scherm voor het netwerk/de iPod zal worden weergegeven op het beeldscherm door middel van de “On Screen” parameter onder “Manual Setup” (zie bladzijde 87).

**■ Afstandsbediening**

Voor u de volgende handelingen uit gaat voeren, moet u op de afstandsbediening de schakelaar voor de bedieningsfunctie op **⑭SOURCE** zetten en dan op ①NET/USB drukken.

Toets	Functie
③ TITLE	Bladwijzer *1
④ △	Hoger
▽	Lager
◀	Vorige menu
▶	Volgende menu
⑤ MEMORY	Geheugen
⑥ 1 – 8	Cijfertoetsen (1-8) *2
⑦ NET RADIO	Selecteer “NET RADIO”
USB	Selecteer “USB”
◀◀	Terug springen (alleen “PC/MCX” en “USB”)
▶▶	Vooruit springen (alleen “PC/MCX” en “USB”)
PC/MCX	Selecteer “PC/MCX”
□	Stop
▷	Weergave
⑰ MENU	Vorige menu
⑳ DISPLAY	Display

\*1 Houd de toets ingedrukt om uw favoriete Internetradiozenders op te slaan via bladwijzers (zie bladzijde 64).

\*2 Druk hierop om items voor te programmeren of weer op te roepen (zie bladzijde 65).



## Gebruiken van een PC server of Yamaha MCX-2000

Gebruik deze functie om te luisteren naar muziekbestanden die zijn opgeslagen op uw PC of Yamaha MCX-2000. De MCX-2000 is een muziekserver die het concept volgt van Yamaha's exclusieve MusicCAST, een digitaal muzieksysteem voor weergave via een persoonlijk netwerk.

### 1 Installeer Windows Media Player 11 op uw PC, of registreer dit toestel op uw Yamaha MCX-2000.

- Raadpleeg "Installeren van Windows Media Player 11 op uw PC" en "Registreren van dit toestel op de Yamaha MCX-2000" op bladzijde 64.
- Deze procedure hoeft u alleen de eerste keer uit te voeren.
- (Alleen voor PC) U dient mogelijk Windows Media Player 11 te wijzigen om het materiaal te kunnen delen. Raadpleeg de bij de Windows Media Player 11 behorende documentatie.

### 2 Zet uw PC of MCX-2000 aan.

De PC server of MCX-2000 wordt toegevoegd aan de serverlijst op het submenu van PC/MusicCAST.

### 3 Selecteer de gewenste server or MusicCAST om de weergave te laten beginnen.

#### Opmerkingen

- De Yamaha MCX-2000 is mogelijk niet verkrijgbaar in bepaalde locaties.
- U kunt dit toestel aansluiten op maximaal 4 PC servers en op 1 MCX-2000 en elke server moet zijn aangesloten op hetzelfde subnet als dit toestel.
- Het is mogelijk dat sommige WAV, MP3 en WMA bestanden op uw PC niet weergegeven kunnen worden of veel ruis of storing bevatten.
- (Alleen voor de MCX-2000) Bestanden met een asterisk (\*) zijn niet omgezet naar MP3 formaat. U kunt dergelijke bestanden niet onmiddellijk afspelen, behalve wanneer u de "Receive PCM Stream" instelling voor dit toestel instelt op "ON" op MCX-2000. Raadpleeg voor details de handleiding van de MCX-2000.



- Terwijl er een muziekstuk wordt weergegeven, zal de verstreken tijd onderaan het weergave-informatiedisplay worden aangegeven.
- U kunt met / vooruit/terug springen en met / de weergave starten/stoppen, onafhankelijk van het menu op het beeldscherm.
- U kunt de instellingen voor herhaalde en willekeurige weergave bepalen via de "Play Style" parameters in het "NET/USB" (zie bladzijde 92).
- U kunt de weergave op het display op het voorpaneel instellen met de "Scroll" parameter onder "Front Panel Disp." (zie bladzijde 93).

## ■ Installeren van Windows Media Player 11 op uw PC

Met Windows Media Player 11 kunt u de op uw PC opgeslagen audiobestanden weergeven. Raadpleeg voor details de documentatie van Windows Media Player 11.



Met Windows Media Connect 2.0 geïnstalleerd, kunt u de op uw PC opgeslagen audiobestanden ook weergeven.

### 1 Installeer Windows Media Player 11 op uw PC.

U kunt het Windows Media Player 11 installatieprogramma downloaden van de Microsoft website, of u kunt gebruik maken van de upgrade-functie van de geïnstalleerde versie van de Microsoft Windows Media Player.

### 2 Zet uw PC aan en deel een map op de PC met anderen.

De 'gedeelde' map wordt toegevoegd aan de serverlijst op het submenu van PC/MusicCAST.

#### Opmerkingen

- Als het besturingssysteem (OS) van uw PC Windows Vista is, is Windows Media Player 11 reeds geïnstalleerd (behalve bij sommige producten).
- Het is mogelijk dat bepaalde beveiligingssoftware op uw PC (antivirussoftware, firewall enz.) de toegang van dit toestel tot uw PC blokkeert. Maak in een dergelijk geval de juiste instellingen in de betreffende beveiligingssoftware.
- Als u een PC gebruikt met Windows XP Professional en de PC inlogt op een domein, is het mogelijk dat u geen verbinding kunt krijgen met de PC server. Log in een dergelijk geval in op de lokale machine in plaats van het domein.

## ■ Registreren van dit toestel op de Yamaha MCX-2000

U moet dit toestel registreren op uw Yamaha MCX-2000 zodat dit toestel kan worden herkend door uw Yamaha MCX-2000. Raadpleeg voor details de handleiding van uw Yamaha MCX-2000.

### 1 Zet dit toestel uit.

### 2 Zet uw YAMAHA MCX-2000 in de "Auto Config" stand.

### 3 Zet dit toestel aan.

- De MCX-2000 wordt toegevoegd aan de serverlijst op het submenu van PC/MCX.
- De cliënt ID van dit toestel verschijnt in het inbeeld display van uw Yamaha MCX-2000 (als CL-XXXXXX), en hiermee is de automatische configuratieprocedure ten einde.

#### Opmerkingen

- Het laatste deel van de cliënt ID van dit toestel is hetzelfde als de laatste 5 cijfers van het MAC adres van dit toestel. Voor details over het MAC adres, zie bladzijde 92.
- Om de geregistreerde cliënt ID van dit toestel te wissen dient u de "Manual Config" stand van uw Yamaha MCX-2000 te gebruiken (raadpleeg de handleiding van uw MCX-2000) en de "INITIALIZE" instelling in het geavanceerde instellingenmenu van dit toestel op "NETWORK" te zetten (zie bladzijde 120).
- De cliënt bedieningsfuncties van MusicCAST zijn niet beschikbaar met betrekking tot dit toestel, met uitzondering van "View Play Info", "Receive PCM Stream" en "Edit Client title". Vermijd het gebruik van deze functies, want deze zullen de weergave op dit toestel stoppen.

## Gebruiken van de Internet Radio

Gebruik deze functie om naar Internetradiozenders te luisteren. Dit toestel maakt gebruik van de vTuner service voor Internetradiozenders, speciaal aangepast voor dit toestel, met een database van meer dan 2000 radiozenders. Bovendien kunt u uw favoriete zenders opslaan door middel van 'bladwijzers'.

#### Opmerkingen

- Deze service kan zonder kennisgeving worden opgeheven.
- Het is mogelijk dat sommige Internetradiozenders niet kunnen worden weergegeven, ook al worden ze geselecteerd in het NET RADIO menu.
- Om naar de Internetradio te kunnen luisteren, moet dit toestel aangesloten zijn op uw netwerk (zie bladzijde 31).
- Een smalband internetverbinding (bijv. 56K modem, ISDN) zal geen goede resultaten opleveren en daarom bevelen we een breedbandaansluiting aan (bijv. een kabelmodem, xDSL modem, enz.). Neem voor gedetailleerde informatie hieromtrent contact op met uw internet service-provider.



- U kunt met / de weergave starten/stoppen, onafhankelijk van het menu op het beeldscherm.
- Een "Podcast" is een soort Internetradioprogramma en er zijn een aantal Podcast programma's beschikbaar op het Internet. Een Podcast is geen doorlopende voorstelling. Dat wil zeggen dat dit toestel de weergave zal stoppen wanneer de Podcast is afgelopen.
- Het is mogelijk dat een bepaalde beveiligingsvoorziening (zoals een firewall) de toegang van dit toestel tot Internetradiozenders blokkeert. Maak in een dergelijk geval de juiste beveiligingsinstellingen.

## ■ Opslaan van uw favoriete Internetradiozenders met behulp van bladwijzers

Gebruik deze functie om snel uw favoriete Internetradiozender op te kunnen zoeken.

### Houd TITLE op de afstandsbediening ingedrukt terwijl u luistert naar de gewenste Internetradiozender.

De opgeslagen Internetradiozender wordt toegevoegd aan de "Bookmarks" lijst (zie bladzijde 61).



- Om een opgeslagen zender te verwijderen van de lijst, dient u deze zender te selecteren op het eerste niveau van de "Bookmarks" lijst en dan op de afstandsbediening TITLE ingedrukt te houden.
- U kunt uw favoriete Internetradiozenders ook op dit toestel registreren via de webbrowser op uw PC en de volgende website. Om deze functie te kunnen gebruiken heeft u het MAC adres van dit toestel nodig als ID-nummer en uw e-mail adres om uw eigen account te kunnen maken. Gebruik "Information" in het "NET/USB" menu om het MAC adres van dit toestel te weten te komen (zie bladzijde 92). Raadpleeg voor verdere details de informatie op de website zelf.  
URL: <http://yradio.vtuner.com/>

## Gebruiken van USB geheugenapparatuur of een draagbare audiospeler met een USB aansluiting

Gebruik deze functie om te kunnen luisteren naar WAV (alleen PCM formaat), MP3 en WMA bestanden op USB geheugenapparatuur of draagbare USB audiospelers die zijn aangesloten op de USB poort op het voorpaneel van dit toestel.

### Opmerkingen

- Dit toestel biedt ondersteuning voor USB massa-opslagapparaten (met uitzondering van USB harde schijven) die gebruik maken van FAT 16 of FAT 32.
- Alleen de eerste partitie wordt weergegeven in het GUI menusysteem. U kunt geen bestanden selecteren in andere partities.
- Er kunnen maximaal 8 mapniveaus met 500 muziekbestanden per map worden herkend.
- Het is mogelijk dat sommige apparaten niet naar behoren functioneren, ook al voldoen ze aan de eisen.
- Het is mogelijk dat sommige WAV, MP3 en WMA bestanden niet weergegeven kunnen worden of veel ruis of storing bevatten.
- Wanneer u USB geheugenapparatuur of een draagbare USB audiospeler aansluit, kan het ongeveer 10 seconden duren voor het apparaat herkend wordt.



- Terwijl er een muziekstuk wordt weergegeven, zal de verstrekten tijd onderaan het weergave-informatiedisplay worden aangegeven.
- U kunt met / vooruit/terug springen en met / de weergave starten/stoppen, onafhankelijk van het menu in het in-beeld display.
- U kunt de instellingen voor herhaalde en willekeurige weergave bepalen via de "Play Style" parameters in het "NET/USB" (zie bladzijde 92).
- U kunt de weergave op het display op het voorpaneel instellen met de "Scroll" parameter onder "Front Panel Disp." (zie bladzijde 93).

### ■ Aansluiten van USB geheugenapparatuur of een draagbare audiospeler met een USB aansluiting

Sluit uw USB geheugenapparaat of draagbare USB audiospeler aan op de USB poort op het voorpaneel van dit toestel.

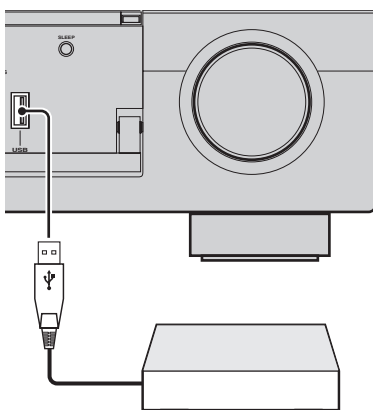

USB geheugenapparaat of draagbare USB audiospeler

## Gebruiken van sneltoetsen

Met deze functie kunt u direct toegang krijgen tot de gewenste muziekbron (WAV, MP3 en WMA bestanden opgeslagen op een aangesloten PC, MCX-2000 of USB geheugenapparatuur en Internetradiozenders). U kunt voor elke signaalbron 8 items voorprogrammeren.

### ■ Toewijzen van items aan de cijfertoetsen (1-8)

Voor u de volgende handelingen uit gaat voeren, moet u op de afstandsbediening de schakelaar voor de bedieningsfunctie op SOURCE zetten.

- 1 Druk op NET/USB om "NET/USB" als signaalbron te selecteren.
- 2 Selecteer de gewenste muziekbron die u wilt toewijzen aan de cijfertoets (1-8) () en laat de bron weergeven.  
Zie bladzijde 62 voor details.
- 3 Druk op MEMORY.

Dit toestel gaat in de stand voor het programmeren van het geheugen. De MEMORY indicator knippert en de volgende melding zal verschijnen op het beeldscherm en op het display op het voorpaneel.

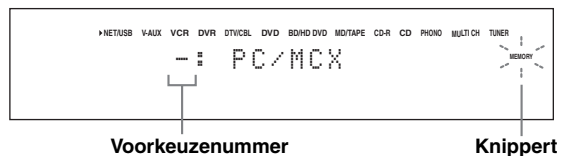

Als u elk van de volgende stappen niet binnen 10 seconden uitvoert, zal het programmeren van het geheugen automatisch worden geannuleerd. Begin in dit geval opnieuw vanaf stap 3.

**4 Druk op de gewenste cijfertoets (1-8) (Ⓢ).**

Het bij de cijfertoets behorende nummer verschijnt nu op het beeldscherm of op het display op het voorpaneel.

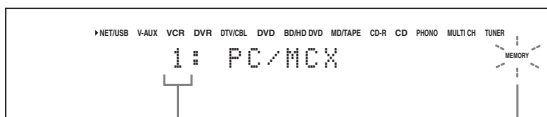

Geselecteerde voorkeuzenummer

Knippert

**5 Druk op ④ENTER of ⑤MEMORY om uw keuze te bevestigen.****■ Selecteer een item met de cijfertoetsen (1-8) (Ⓢ)**

Voor u de volgende handelingen uit gaat voeren, moet u op de afstandsbediening de schakelaar voor de bedieningsfunctie op ⑭SOURCE zetten.

**1 Druk op ①NET/USB om “NET/USB” als signaalbron te selecteren.****2 Selecteer de gewenste sub-sigitaalbron.****3 Druk op de cijfertoets (1-8) (Ⓢ) waaronder het gewenste item is opgeslagen om dit item te selecteren voor weergave.**

Het geselecteerde voorkeuzenummer verschijnt op het display op het voorpaneel en dit toestel zal beginnen met de weergave van het onder de geselecteerde cijfertoets opgeslagen item.

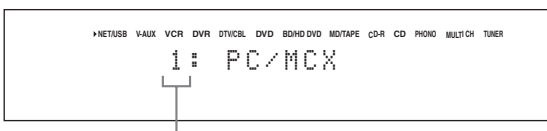

Geselecteerde voorkeuzenummer



Dit toestel slaat de relatieve positie van de voorgeprogrammeerde items in de map of speellijst op en zal niet het correcte item op kunnen roepen met de cijfertoetsen (1-8) (Ⓢ) als u muziekbestanden toevoegt aan of verwijdert uit dezelfde map of speellijst als de voorgeprogrammeerde items. In een dergelijk geval zult u de het gewenste item opnieuw onder de cijfertoetsen (1-8) (Ⓢ) moeten programmeren.

We raden u de volgende methoden aan:

**PC server/MCX-2000**

Maak acht speellijsten aan met de gewenste items en programmeer vervolgens het eerste item van elke speellijst voor onder de cijfertoetsen (1-8) (Ⓢ). Wanneer u de onder de cijfertoetsen (1-8) (Ⓢ) geprogrammeerde items wilt veranderen, hoeft u alleen maar de in de speellijst geregistreerde items te vervangen, zonder dat u de speellijst hoeft te wissen.

**USB geheugenapparaten**

Maak acht mappen aan met de gewenste items in een andere map dan de map met alle muziekbestanden en programmeer vervolgens het eerste item van elke map voor onder de cijfertoetsen (1-8) (Ⓢ). Wanneer u de onder de cijfertoetsen (1-8) (Ⓢ) geprogrammeerde items wilt veranderen, hoeft u alleen maar de in de map opgeslagen items te vervangen, zonder dat u de map hoeft te wissen.

**Opmerkingen**

- “Empty Memory!” verschijnt op het display op het voorpaneel en als verkorte melding op het beeldscherm wanneer u op een cijfertoets (1-8) (Ⓢ) drukt waaronder geen item is opgeslagen.
- In de volgende gevallen zal dit toestel niet in staat zijn het correcte item zoals opgeslagen onder een cijfertoets (1-8) (Ⓢ) op te roepen:
  - het aangesloten USB apparaat is niet correct.
  - de PC of MCX-2000 waarop het geselecteerde item is opgeslagen staat uit of is niet aangesloten op het netwerk.
  - de geselecteerde Internetradiozender is tijdelijk niet beschikbaar of bestaat niet meer.
  - de directory (map) van het geselecteerde item is gewijzigd.

# Opnemen

Opname-instellingen en andere handelingen dienen te worden verricht op de opname-apparatuur. Raadpleeg eventueel de handleidingen van de betreffende componenten.

## Let op

Het DTS signaal bestaat uit een digitale bitstream. Als u probeert digitale opnamen te maken van de DTS bitstream, zal er slechts ruis worden opgenomen. Als u dit toestel wilt gebruiken om DTS materiaal op te nemen, moet u een aantal dingen in gedachten houden en dient u de volgende instellingen te verrichten. Om DTS gecodeerde DVD's en CD's (bij gebruik van een digitale audioverbinding) af te kunnen spelen op een speler die geschikt is voor DTS, dient u de handleiding van de speler te volgen en deze zo in te stellen dat de speler een analog signaal produceert.

## Opmerkingen

- Wanneer dit toestel uit (standby) staat, kunt u niet opnemen tussen op dit toestel aangesloten componenten.
- De TONE CONTROL (zie bladzijde 51) en volume-instellingen, de luidsprekerniveaus (zie bladzijde 91) en de geluidsveldprogramma's (zie bladzijde 45) hebben geen invloed op het opgenomen materiaal.
- Er kunnen geen opnamen gemaakt worden van een signaalbron die is aangesloten op de MULTI CH INPUT aansluitingen van dit toestel.
- Digitale signalen die binnenkomen via de DIGITAL INPUT aansluitingen worden niet ten behoeve van uw opnamen gereproduceerd via de analoge audio OUT (REC) aansluitingen. Op dezelfde manier worden analoge signalen die binnenkomen via de AUDIO IN aansluitingen niet gereproduceerd via de DIGITAL OUTPUT aansluiting. Als uw signaalbron alleen digitaal (of alleen analog) is aangesloten, kunt u dus ook alleen maar digitale (of alleen analoge) signalen daarvan opnemen.
- Een bepaalde signaalbron wordt niet gereproduceerd via hetzelfde OUT (REC) kanaal.
- S-video en composiet videosignalen worden gescheiden verwerkt door dit toestel. Daarom kunt u bij het opnemen of kopiëren van videosignalen van een videobron die alleen is aangesloten op een S-video aansluiting (of alleen op een composiet video-aansluiting) alleen een S-videosignaal (of alleen een composiet videosignaal) opnemen met uw videorecorder.
- Audio- en videosignalen die binnenkomen via de DOCK aansluiting kunnen via de analoge audio OUT (REC) aansluitingen en de DVR of VCR OUT aansluitingen worden weergegeven voor opname.
- Controleer de regelingen met betrekking tot het auteursrecht in het gebied waar u zich bevindt voor u opnamen gaat maken van CD's, radio enz. Opnemen van auteursrechtelijk beschermd materiaal kan inbreuk maken op de op het materiaal rustende rechten.



Maak een test-opname voor u aan de echte opname begint.

Als u videomateriaal weergeeft met gescramblede (verhaspelde) of gecodeerde signalen die moeten voorkomen dat het materiaal gekopieerd wordt, is het mogelijk dat deze signalen de weergave zelf storen.

**1 Zet alle aangesloten componenten aan.**

**2 Druk net zo vaak op  REC OUT/ZONE2 tot de RECOUT indicator oplicht op het display op het voorpaneel.**

Dit toestel gaat in de stand voor het selecteren van de opnamebron.



**3 Verdraai  PROGRAM en selecteer de signaalbron waarvan u wilt opnemen.**

Voer de handeling uit terwijl de RECOUT indicator brandt.



Selecteer "SOURCE" om op te nemen van de op dit moment geselecteerde signaalbron.

**4 Start de weergave op de geselecteerde broncomponent of stem af op een zender.**

**5 Start de opname op de opnemende component.**

# Geavanceerde geluidsinstellingen

## Selecteren van decoders

### ■ Selecteren van decoders voor 2-kanaals materiaal (surround decoderfunctie)

Gebruik deze functie om bepaald materiaal af te spelen met een van tevoren door u geselecteerde decoder. U kunt 2-kanaals materiaal via meer kanalen laten weergeven.

Zet de schakelaar voor de bedieningsfunctie op **⑭ AMP** en druk vervolgens herhaaldelijk op **⑳ SUR. DECODE** op de afstandsbediening om de surround decoderfunctie te selecteren.

U kunt de gewenste surround decoderfunctie kiezen aan de hand van het materiaal dat wordt afgespeeld en uw persoonlijke voorkeuren.



U kunt de gewenste decoder selecteren en de bijbehorende parameters instellen via het GUI menuscherm. Zie bladzijde 71 voor details.

### ■ Decoder beschrijvingen

Toets afstandsbediening	Categorie en naam van het programma	Naam van de decoder (Decoder Type)		
SUR.DECODE +10	SUR. DECODE Surround Decode	PLIIX Music PLII Music		
Dolby Pro Logic Ix (of Dolby Pro Logic II) verwerking voor muziek materiaal. De Pro Logic Ix decoder kan niet worden gebruikt wanneer "Surround Back" op "None" is ingesteld (zie bladzijde 89).				
Panorama	Dimension	Center Width		

Beschikbare decoderparameters (zie bladzijde 77)

Omschrijving van het programma

SUR.DECODE +10	SUR. DECODE Surround Decoder	PRO LOGIC		
Dolby Pro Logic verwerking voor elk bronmateriaal.				
SUR.DECODE +10	SUR. DECODE Surround Decoder	PLIIX Movie PLII Movie		
Dolby Pro Logic Ix (of Dolby Pro Logic II) verwerking voor filmmateriaal. De Pro Logic Ix decoder kan niet worden gebruikt wanneer "Surround Back" op "None" is ingesteld (zie bladzijde 89).				
SUR.DECODE +10	SUR. DECODE Surround Decoder	PLIIX Music PLII Music		
Dolby Pro Logic Ix (of Dolby Pro Logic II) verwerking voor muziek materiaal. De Pro Logic Ix decoder kan niet worden gebruikt wanneer "Surround Back" op "None" is ingesteld (zie bladzijde 89).				
Panorama	Dimension	Center Width		
SUR.DECODE +10	SUR. DECODE Surround Decoder	PLIIX Game PLII Game		
Dolby Pro Logic Ix (of Dolby Pro Logic II) verwerking voor spel materiaal. De Pro Logic Ix decoder kan niet worden gebruikt wanneer "Surround Back" op "None" is ingesteld (zie bladzijde 89).				

SUR.DECODE +10	SUR. DECODE Surround Decoder	Neo:6 Cinema		
DTS verwerking voor filmmateriaal.				
SUR.DECODE +10	SUR. DECODE Surround Decoder	Neo:6 Music		
DTS verwerking voor muziek materiaal.				
<b>Center Image</b>				



Wanneer u de surround decoderfunctie selecteert voor digitale multikanaals bronnen, zal dit toestel automatisch de corresponderende decoder voor elke bron selecteren.

## ■ Selecteren van de met geluidsveldprogramma's te gebruiken decoders

Gebruik deze functie om te kiezen welke decoder u wilt gebruiken met MOVIE geluidsveldprogramma's (behalve met "Mono Movie"). Gebruik de "Decoder Type" parameter onder "Stereo/Surround" om de gewenste decoder in te stellen (zie bladzijde 73).



Zie bladzijde 48 voor details over MOVIE geluidsveldprogramma's.

### Beschikbare decoders (Decoder Type)

Decoder	Functies
PLIIX Movie PLII Movie	Dolby Pro Logic IIx (of Dolby Pro Logic II) verwerking voor filmmateriaal. De Pro Logic IIx decoder kan niet worden gebruikt wanneer "Surround Back" op "None" is ingesteld (zie bladzijde 89).
Neo:6 Cinema	DTS verwerking voor filmmateriaal

# Grafische gebruikersinterface (GUI) scherm

Dit toestel beschikt over een verfijnde grafische gebruikersinterface (GUI) met menuschermen die u helpen de versterkerfuncties van dit toestel te bedienen. Via de GUI menuschermen kunt u informatie bekijken over de ontvangen signalen en de toestand waarin het toestel zich bevindt.

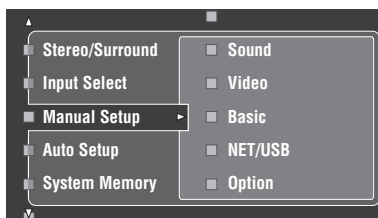

## ■ Stereo/Surround (Stereo/Surround menu)

Gebruik deze functie om de geluidsveldprogramma's te selecteren en de programma-instellingen te wijzigen (zie bladzijde 71).

## ■ Input Select (Ingangskeuze menu)

Gebruik deze functie om de signaalbron te selecteren en de parameters voor elke signaalbron aan te passen (zie bladzijde 78).

## ■ Manual Setup (Handmatige setup menu)

Via deze functie kunt u met de hand de luidspreker- en systeeminstellingen wijzigen.

### Volume (Volumemenu)

Zie bladzijde 81 voor details.

### Sound (Geluidsmenu)

Zie bladzijde 82 voor details.

### Video (Video menu)

Zie bladzijde 86 voor details.

### Basic (Basismenu)

Zie bladzijde 88 voor details.

### NET/USB (Netwerk en USB menu)

Zie bladzijde 91 voor details.

### Option (Optiemenu)

Zie bladzijde 93 voor details.

## ■ Auto Setup (Automatische setup menu)

Via deze functie kunt u de automatische setup laten uitvoeren en opgeven welke luidsprekerparameters er ingesteld moeten worden (zie bladzijde 37).

## ■ System Memory (Systeemgeheugen menu)

Hiermee kunt u diverse instellingen voor dit toestel opslaan en weer oproepen (zie bladzijde 98).

## ■ Signal Info. (Signaalinformatie)

Met deze functie kunt u informatie over het audiosignaal controleren (zie bladzijde 96).

## ■ Language (GUI taalkeuze menu)

Via deze functie kunt u kiezen in welke taal de menu's van het GUI (Grafische gebruikersinterface) menusysteem moeten worden getoond (zie bladzijde 97).



- U kunt de taal voor het GUI menusysteem ook kiezen met de "GUI Language" parameter in de "Geavanceerde setup" op het display op het voorpaneel (zie bladzijde 123).
- Zie bladzijde 44 voor details omtrent de bediening van het GUI menusysteem.



## Stereo/Surround (Stereo/Surround menu)

Gebruik deze functie om de geluidsveldprogramma's te selecteren (zie bladzijde 45), de surround decoderfunctie, of de "STRAIGHT" functie (zie bladzijde 50), en om de instellingen voor elk van de programma's aan te passen.

### ■ Selecteren van geluidsveldprogramma's en de bijbehorende parameters instellen via het GUI menuscherm

**1** Zet de schakelaar voor de bedieningsfunctie op **AMP** en druk vervolgens op **SET MENU**.

**2** Druk herhaaldelijk op **△ / ▽ / ◀ / ▶** om "Stereo/Surround" te selecteren en druk dan op **▶**.

**3** Druk herhaaldelijk op **△ / ▽** om de gewenste categorie programma's te selecteren en druk vervolgens op **▶**.

**4** Druk herhaaldelijk op **△ / ▽** om het gewenste programma te selecteren.

**5** Druk op **▶** op de afstandsbediening en vervolgens op **△ / ▽** om de gewenste parameter te selecteren.



U kunt "Initialize" selecteren om alle parameters voor het geselecteerde geluidsveldprogramma terug te zetten op hun standaardwaarden. Zie bladzijde 77 voor details.

**6** Druk op **▶** en vervolgens op **◀ / ▶** om de geselecteerde parameter in te stellen.

**7** Druk op **ENTER** of **△ / ▽** om de nieuwe instelling voor de geselecteerde parameter definitief te maken.

### ■ Basisconfiguratie geluidsveldprogramma's

Elk geluidsveldprogramma heeft een aantal parameters (instellingen) die de karakteristieken van dat programma bepalen. Om een bepaald geluidsveldprogramma aan te passen, dient u eerst "DSP Level" en/of "Dialogue Lift" te wijzigen en dan pas andere parameters te proberen.

#### Instellen van het effectniveau van geluidsveldprogramma's (DSP Level)

Geluidsveldprogramma's voegen effecten (DSP effecten) toe aan het originele brongeluid om in uw kamer een nieuw geluidsveld te creëren. Gebruik de "DSP Level" parameter om het niveau van de toegepaste effecten te regelen.

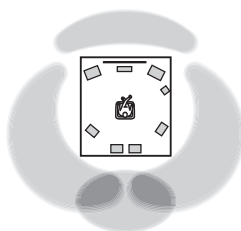

Het DSP effectniveau is laag.

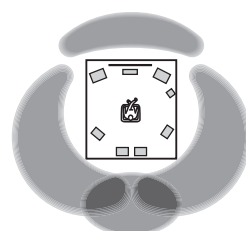

Het DSP effectniveau is hoog.

Stel het "DSP Level" als volgt in:

#### Verhoog de "DSP Level" waarde wanneer

- het effect van het geselecteerde geluidsveldprogramma te zwak klinkt.
- u kunt geen verschil horen tussen de verschillende geluidsveldprogramma's.

#### Verlaag de "DSP Level" waarde wanneer

- de geluidswaergave vaag is.
- u voelt dat de toegevoegde effecten overdreven zijn.

Instelbereik: -6 dB t/m +3 dB

## Regelen van de verticale positie van gesproken tekst (Dialogue Lift)

Hiermee kunt u de verticale positie van de gesproken teksten (dialogen) in films instellen. De ideale positie voor de dialogen is wanneer ze uit het midden van het beeldscherm lijken te komen.

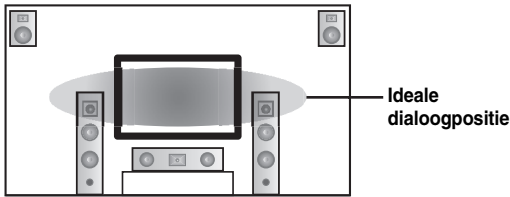

Als u de dialogen uit de onderkant van het beeldscherm hoort komen, dient u de “Dialogue Lift” waarde te verhogen.

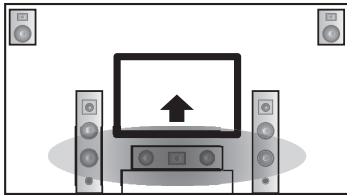

**Naar boven verplaatsen, naar de ideale dialoogpositie.**

Keuzes: 0, 1, 2, 3, 4, 5

“0” (begininstelling) is de laagste positie, en “5” is de hoogste positie.

### **Opmerkingen**

- “Dialogue Lift” is alleen beschikbaar wanneer “Presence” is ingesteld op “Yes” (zie bladzijde 89).
- U kunt de dialoogpositie niet lager instellen dan de begininstelling.

## Beschrijvingen geluidsveldparameters

U kunt de waarden van bepaalde parameters van de digitale geluidsveldprogramma's wijzigen om de weergave aan te passen aan de omstandigheden in uw kamer. Niet alle onderstaande parameters gelden voor alle programma's.

Geluidsveldparameter	Kenmerken
<b>Decoder Type</b>	Decodertype. Selecteert de decoder voor gebruik met de SUR, DECODE of MOVIE programma's. Zie de bladzijden 68 en 69 voor details.
<b>Init. Delay</b> <b>Sur. Init. Delay</b> <b>SB. Init. Delay</b>	<p>Aanvankelijke vertraging. Aanwezigheids-, surround- en surround-achter geluidsveld aanvankelijke vertraging. Wijzigt de schijnbare afmetingen van het geluidsveld door het verschil te regelen tussen het moment dat de luisteraar het directe geluid hoort en wanneer hij of zij de eerste weerkaatsing daarvan hoort. Hoe kleiner de ingestelde waarde, hoe kleiner het geluidsveld lijkt voor de luisteraar.</p> <p>☀️ Wanneer u de aanvankelijke vertraging parameters verandert, raden we u aan ook de corresponderende parameters voor de kamerafmetingen aan te passen. Deze instelling is in het bijzonder effectief voor de CINEMA DSP programma's.</p> <p>Instelbereik: 1 t/m 99 ms (Init. Delay) 1 t/m 49 ms (Sur. Init. Delay en SB Init. Delay)</p>

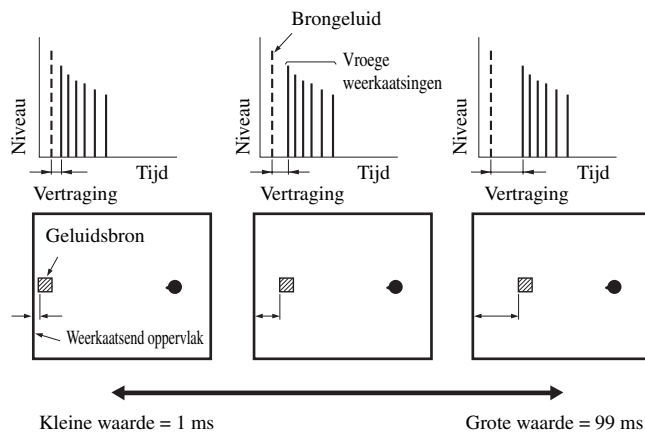

## Room Size

### Sur. Room Size

### SB. Room Size

Kamer grootte. Aanwezigheids-, surround- en surround-achter kamerafmetingen. Deze parameter regelt de schijnbare afmetingen van het geluidsveld. Hoe groter deze waarde, hoe groter het surround geluidsveld wordt. Omdat geluid keer op keer wordt weerkaatst in een ruimte, zal de tijd tussen het oorspronkelijk gereflecteerde geluid en elke volgende weerkaatsing langer worden naarmate de ruimte groter is. Door de tijd tussen de weerkaatsingen te regelen, kunt u bepalen hoe groot de virtuele ruimte lijkt. Door de waarde van deze parameter te veranderen van een naar twee, zal de schijnbare lengte van de ruimte verdubbeld worden.

☀️  
Wanneer u de parameters voor de kamerafmetingen verandert, raden we u aan ook de corresponderende parameters voor de aanvankelijke vertraging aan te passen. Deze instelling is in het bijzonder effectief voor de CINEMA DSP programma's.

Instelbereik: 0,1 t/m 2,0

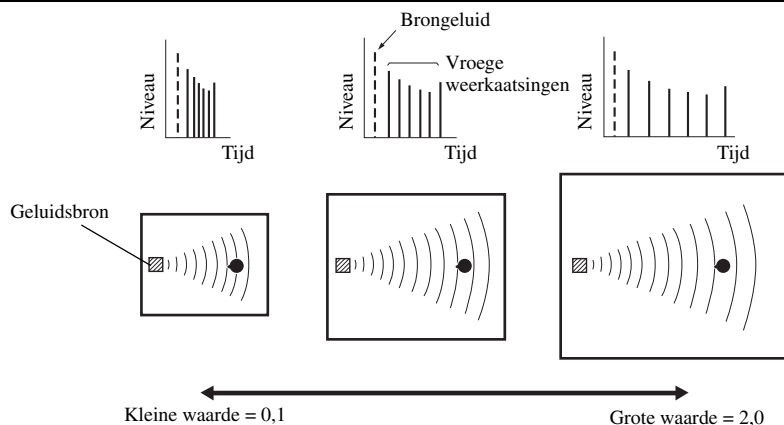

Geluidsveldparameter	Kenmerken
<b>Liveness</b> <b>Sur. Liveness</b> <b>SB. Liveness</b>	Levendigheid. Surround en surround-achter levendigheid. Deze parameter regelt de reflectiviteit van de virtuele wanden van de ruimte door de mate waarin de vroege weerkaatsingen in kracht afnemen te veranderen. De vroege weerkaatsingen van een geluidsbron worden sneller zwakker in een ruimte met geluidabsorberende wanden dan in een ruimte met wanden die juist veel geluid weerkaatsen. Een ruimte met geluidabsorberende oppervlakken wordt ook wel akoestisch "dood" genoemd, terwijl een ruimte met oppervlakken die veel geluid weerkaatsen "levendig" genoemd wordt. Via deze parameter kunt u de mate waarin de vroege weerkaatsingen wegsterven en dus de "levendigheid" van de ruimte regelen.
Instelbereik: 0 t/m 10	

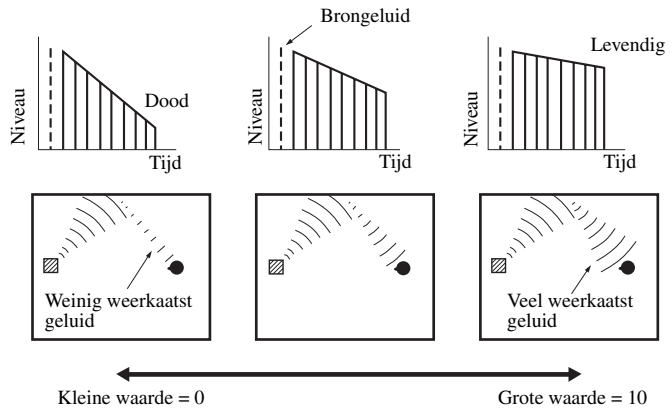

<b>Rev. Time</b>	Natriltijd. Deze parameter regelt hoe lang het duurt voordat de dichte natrillingen verzwakt zijn met 60 dB bij 1 kHz. Hierdoor worden de schijnbare afmetingen van de akoestische omgeving over een zeer groot bereik veranderd. Stel een langere natriltijd in voor langdurigere natrillingen, of een kortere tijd voor een helderder weergave.
Instelbereik: 1,0 t/m 5,0 s	

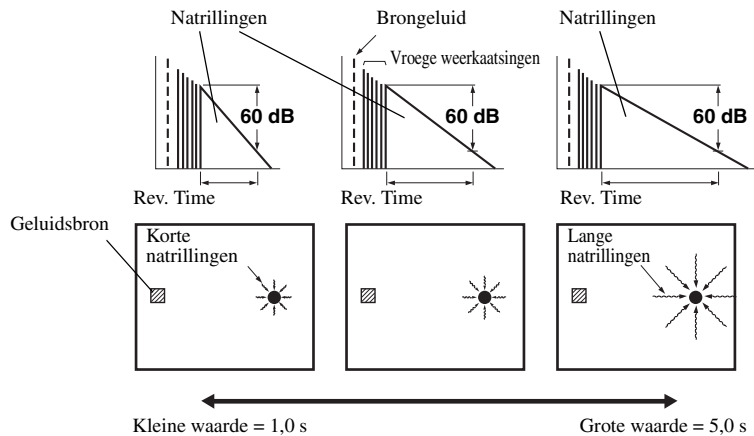

Geluidsveldparameter	Kenmerken
<b>Rev. Delay</b>	<p>Beginvertraging natrillingen. Deze parameter regelt het tijdsverschil tussen het begin van het directe geluid en het begin van de natrillingen. Hoe groter deze waarde, hoe later de natrillingen zullen beginnen. Als de natrillingen later beginnen, krijgt u het gevoel dat u zich in een ruimere akoestische omgeving bevindt.</p> <hr/> <p>Instelbereik: 0 t/m 250 ms</p> <hr/>

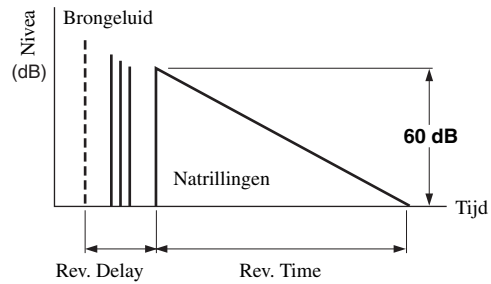

<b>Rev. Level</b>	<p>Niveau natrillingen. Deze parameter regelt het volume van de natrillingen. Hoe groter deze waarde, hoe sterker de natrillingen zullen zijn.</p> <hr/> <p>Instelbereik: 0 tot 100%</p> <hr/>
-------------------	--

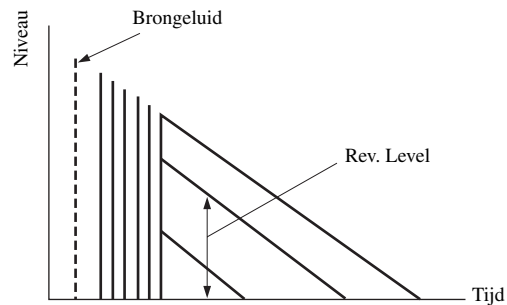

## ■ Beschrijvingen stereo programmaparameters

Geluidsveldparameter	Kenmerken
<b>Direct</b> (Alleen "2ch Stereo")	<p>2-kanaals stereo direct. Passeert de decoders en DSP processors van dit toestel voor pure hi-fi stereoweergave van 2-kanaals analogo bronmateriaal.</p> <hr/> <p>Keuzes: <b>Auto</b>, Off</p> <hr/> <p>☀</p> <ul style="list-style-type: none"> <li>• Selecteer "Auto" om de decoders, DSP processoren en de toonregeling automatisch alleen te laten passeren wanneer "BASS" en "TREBLE" zijn ingesteld op 0 dB (zie bladzijde 51).</li> <li>• Selecteer "Off" om de decoders, DSP processoren en de toonregeling niet te laten passeren wanneer "BASS" en "TREBLE" zijn ingesteld op 0 dB.</li> <li>• Wanneer er multi-kanaals signalen binnenkomen, zullen deze worden teruggemengd naar 2 kanalen en worden weergegeven via de linker en rechter voor-luidsprekers.</li> <li>• In de volgende gevallen zullen de lage tonen voor de linker en rechter voorkanalen omgeleid worden naar de subwoofer:             <ul style="list-style-type: none"> <li>– "Bass Out" is ingesteld op "Both" (zie bladzijde 89).</li> <li>– "Front" is ingesteld op "Small" (zie bladzijde 89) en "Bass Out" is ingesteld op "SWFR" (zie bladzijde 89).</li> </ul> </li> </ul>
<b>Center Level</b> <b>Surround L Level</b> <b>Surround R Level</b> <b>Sur. Back Level</b> <b>Presence L Level</b> <b>Presence R Level</b> (Alleen "7ch Stereo")	<p>7-kanaals stereo midden, links surround, rechts surround, surround achter, links en rechts aanwezigheids-niveaus. Regelt het volumeniveau voor elk kanaal in de 7-kanaals stereo weergavefunctie. Welke parameters er beschikbaar zijn hangt mede af van de luidsprekerinstellingen.</p> <hr/> <p>Instelbereik: 0 tot 100%</p>

## ■ Compressed Music Enhancer functie parameter beschrijvingen

De Compressed Music Enhancer stand	Kenmerken
<b>Level</b> ( <b>"Straight Enhancer"</b> en Alleen "7ch Enhancer")	<p>Directe weergaveverbetering of 7-kanaals verbetering van het effectniveau. Selecteer "High" of "Low" om het effect voor de hoge tonen te regelen.</p> <hr/> <p>Keuzes: <b>High</b>, Low</p>

## ■ Decoder parameter beschrijvingen

Decoderparameter	Kenmerken
<b>Panorama</b> (Alleen "PLIIX Music" en "PLII Music")	Pro Logic IIX Music en Pro Logic II Music panorama. Stuur stereosignalen naar de surround-luidsprekers zowel als naar de voor-luidsprekers voor een omhullend effect.  Keuzes: <b>Off</b> , On
<b>Center Width</b> (Alleen "PLIIX Music" en "PLII Music")	Pro Logic IIX Music en Pro Logic II Music middenbreedte. Plaatst de weergave voor het middenkanaal helemaal op de midden-luidspreker of verdeelt deze over de linker en rechter voor-luidsprekers. Een grotere waarde verdeelt het middenkanaal meer over de linker en rechter voor-luidsprekers.  Instelbereik: 0 (het middenkanaal wordt alleen weergegeven via de midden-luidspreker) t/m 7 (het middenkanaal wordt alleen weergegeven via de linker en rechter voor-luidsprekers)  Begininstelling: 3
<b>Dimension</b> (Alleen "PLIIX Music" en "PLII Music")	Pro Logic IIX Music en Pro Logic II Music dimension. Zorgt voor een graduele aanpassing van het geluidsveld naar voren of naar achteren.  Instelbereik: -3 (naar achteren) t/m +3 (naar voren)  Begininstelling: STD (standaard)
<b>Center Image</b> (Alleen "Neo:6 Music")	DTS Neo:6 Music middenbeeld. Regelt het volume van de linker en rechter voorkanalen in samenhang met het middenkanaal om het middenkanaal meer of minder overheersend te maken.  Instelbereik: 0,0 (het middenkanaal wordt alleen weergegeven via de linker en rechter voor-luidsprekers) t/m 1,0 (het middenkanaal wordt alleen weergegeven via de midden-luidspreker)  Begininstelling: 0,3

## ■ Initialize (Programma instellingen terugzetten)

Gebruik deze functie om de parameters voor het geselecteerde geluidsveldprogramma terug te zetten op hun beginwaarden.

Keuzes: **No**, Yes

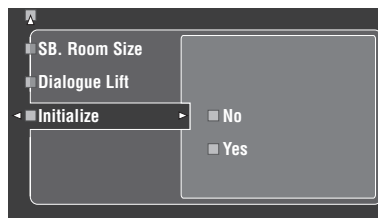

- Selecteer "Yes" en druk vervolgens op **ENTER** om de programmaparameters terug te zetten op hun fabrieksinstellingen.
- Selecteer "No" (of druk op **◀**) om het terugzetten van de programmaparameters te annuleren.

☼  
Gebruik de "DSP PARAM" of "INITIALIZE" functie onder "Geavanceerde setup" om de parameters voor alle geluidsveldprogramma's in een groep terug te zetten op de begininstellingen (zie bladzijde 123).

## Input Select

Hiermee kunt u digitale in-/uitgangen opnieuw toewijzen, hetingangssignaal selecteren, de ingangen nieuwe namen geven of het uitgangsvolume van elk van de signaalbronnen regelen.

Signaalbron	Parameter
TUNER	Volume Trim Rename
MULTI CH	Volume Trim Rename Multi CH Assign BGV
PHONO	I/O Assignment
CD	Audio Select
CD-R	Decoder Mode
MD/TAPE	Volume Trim
BD/HD DVD	Rename
DVD	
DTV/CBL	
DVR	
VCR	
V-AUX of DOCK	I/O Assignment* Audio Select* Decoder Mode* Volume Trim Rename
PC/MCX, NET RADIO of USB	Volume Trim

### Opmerkingen

- Sommige parameters die hierboven beschreven worden zijn niet beschikbaar met elke signaalbron, en sommige parameters zijn alleen beschikbaar bij een specifieke signaalbron.
- Wanneer er een iPod is geplaatst in een Yamaha iPod universeel dock (zoals een los verkrijgbare YDS-10) verbonden met de DOCK aansluiting van dit toestel, zal de melding "DOCK" verschijnen in het "Input Select" menu, in plaats van "V-AUX". In een dergelijk geval zullen de parameters die in de bovenstaande tabel aangegeven zijn met een sterretje (\*) niet verschijnen in het instelmenu voor de signaalbron.
- Wanneer u "NET/USB" als signaalbron selecteert, zal de ingestelde sub-siganaalbron (PC/MCX, NET RADIO of USB) verschijnen in het Input Select menu. U kunt de "Volume Trim" voor elke sub-siganaalbron apart instellen.

- 1 Zet de schakelaar voor de bedieningsfunctie op **AMP** en druk vervolgens op **SET MENU**.

Het hoofdscherm (top) zal nu verschijnen.

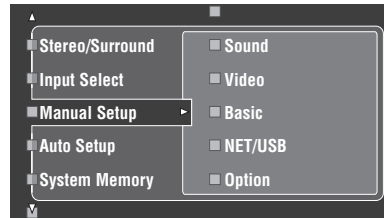

- 2 Druk op **Δ / ▽**, selecteer "Input Select" en druk vervolgens op **▷**.

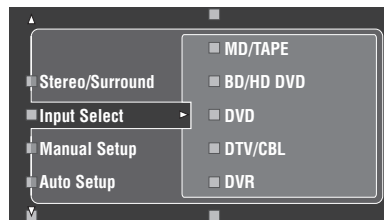

- 3 Selecteer de gewenste signaalbron (CD, DVD, enz.) en druk dan op **▷** of **ENTER** om de instelfunctie te openen en de instellingen te wijzigen.



## ■ I/O Assignment (Toewijzen van in-/uitgangsaansluitingen)

U kunt de in-/uitgangsaansluitingen toewijzen aan andere componenten als de begininstellingen van dit toestel niet overeenkomen met uw voorkeuren. Wijzig de volgende instellingen om de respectievelijke aansluitingen toe te wijzen aan andere apparatuur en uiteindelijk meer componenten te kunnen aansluiten. Wanneer de in-/uitgangsaansluitingen opnieuw zijn toegewezen, kunt u de daarbij behorende component selecteren als signaalbron met **ⓈINPUT** (of met de ingangskeuzetoetsen (Ⓢ)).

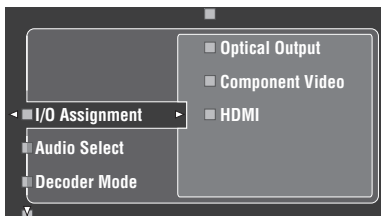

### Voorbeeld 1: Toewijzen van de CD DIGITAL INPUT COAXIAL aansluiting aan de DVD signaalbron.

- 1 Selecteer "Input Select" op het GUI menuscherm en selecteer vervolgens "DVD".
- 2 Selecteer "I/O Assignment" en druk vervolgens op "Coaxial Input".
- 3 Selecteer "ⓈCD".

### Voorbeeld 2: Wissen van een eerder toegewezen aansluiting.

- 1 Selecteer "Input Select" en selecteer vervolgens de gewenste signaalbron ("DVD", enz.).
- 2 Selecteer "I/O Assignment" en selecteer vervolgens de gewenste toegewezen aansluiting ("Coaxial Input", "Optical Input", "Optical Output", "Component Video", of "HDMI").
- 3 Selecteer "None" en druk vervolgens op **ⓈENTER** om de toewijzing ongedaan te maken.

#### Opmerkingen

- "None" verschijnt in de grafische gebruikersinterface wanneer er geen signaalbron is toegewezen aan de in-/uitgangsaansluiting.
- U kunt een bepaalde naam maar één keer gebruiken voor een bepaald soort aansluiting.
- Wanneer u een bepaalde component zowel met de COAXIAL als met de OPTICAL aansluiting verbindt, zal het via de COAXIAL aansluiting binnenkomende signaal voorrang krijgen.

## ■ Audio Select (Selectiefunctie audio ingangsaansluiting)

Gebruik deze functie om het soort ingangsaansluiting dat u wilt gebruiken te selecteren.

Keuze	Functies
Auto	Ingangssignalen worden automatisch geselecteerd in deze volgorde: (1) HDMI (2) Digitale signalen (3) Analoge signalen
HDMI	Er zullen alleen HDMI signalen worden geselecteerd. Als er geen HDMI signalen binnenkomen, zal er geen geluid worden weergegeven.
Coax/Opt	Ingangssignalen worden automatisch geselecteerd in deze volgorde: (1) Digitale signalen die binnenkomen via de COAXIAL aansluiting. (2) Digitale signalen die binnenkomen via de OPTICAL aansluiting. Als er geen signalen binnenkomen, zal er geen geluid worden weergegeven.
Analog	Er zullen alleen analoge signalen worden geselecteerd. Als er geen analoge signalen binnenkomen, zal er geen geluid worden weergegeven.



- U kunt de audio ingangsaansluiting ook selecteren door op **ⓈAUDIO SELECT** te drukken op het voorpaneel (of op **ⓈAUDIO SEL** op de afstandsbediening). Zie bladzijde 42 voor details.
- U kunt de standaard selectiefunctie voor de audio ingangsaansluiting van dit toestel zelf bepalen via de "Audio Select" onder "Option" (zie bladzijde 95).

#### Opmerking

Deze functie is niet mogelijk als er geen digitale ingangsaansluitingen (OPTICAL, COAXIAL en HDMI) zijn toegewezen. Daarnaast zal "HDMI" niet beschikbaar zijn als instelling voor de selectiefunctie voor de audio ingangsaansluiting als de HDMI ingangsaansluitingen niet worden gebruikt. Gebruik "I/O Assignment" in het "Input Select" om de ingangsaansluiting in kwestie opnieuw toe te wijzen.

## ■ Decoder Mode (Decoderfunctie)

Hiermee kunt u een andere decoderfunctie inschakelen. U kunt de opnieuw toegewezen digitale ingangsaansluitingen (zie bladzijde 79) voor DTS signalen instellen.

Keuze	Functies
Auto	Detecteert automatisch de typen digitale audio ingangssignalen en selecteert de juiste decoder.
DTS	Activeert de DTS decoder wanneer er digitale audiosignalen binnenkomen.

## ■ Volume Trim (Volume trimmen)

Met deze functie kunt u het niveau van de ingangssignalen voor elk van de signaalbronnen op elkaar afstemmen. Dit komt van pas wanneer u wilt vermijden dat het volume plotseling verandert wanneer u overschakelt naar een andere signaalbron. Instelbereik: -6,0 dB t/m +6,0 dB  
Begininstelling: 0,0 dB



Deze parameter heeft ook invloed op de signalen die worden geproduceerd via de ZONE OUT aansluitingen.

#### Opmerking

Via deze instelling kunt u alleen het volume voor de huidige signaalbron regelen.

### ■ Rename (Nieuwe naam geven)

Met deze functie kunt u de namen van de ingangsaansluitingen zoals die op het GUI scherm en op het display op het voorpaneel verschijnen veranderen. (In het volgende voorbeeld wordt DVD gebruikt als broncomponent.)

- 1 Druk op **4** < / > om de **\_** (onderstreping) onder de spatie of het teken dat u wilt bewerken te plaatsen.

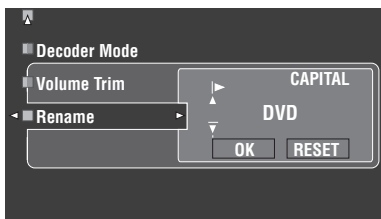

- 2 Druk herhaaldelijk op **4** **ENTER** om het soort teken te selecteren (CAPITAL/SMALL/FIGURE/MARK).

- 3 Kies met **4** Δ / ▽ het teken dat u wilt gebruiken en ga vervolgens met **4** < / > naar het volgende teken.

- U kunt maximaal 9 tekens gebruiken voor elke signaalbron.
- Druk op **4** ▽ om de tekens als volgt te laten veranderen, of druk op **4** Δ om deze reeks in omgekeerde volgorde te doorlopen:  
 CAPITAL A t/m Z, spatie  
 SMALL a t/m z, spatie  
 FIGURE 0 t/m 9, spatie  
 MARK !, #, %, &, enz.
- Druk op **4** **ENTER** om te schakelen tussen de diverse tekensets.
- Herhaal de stappen 1 t/m 3 als u de namen voor andere ingangsaansluitingen wilt veranderen.

#### Opmerking

Ook als u “Français”, “Deutsch”, “Español” of “Русский” selecteert bij “Language” (zie bladzijde 97), kunt u geen tekens met accenten of Cyrillische letters gebruiken voor de naam van de signaalbron.

- 4 Druk herhaaldelijk op **4** < / >, selecteer “OK” en druk vervolgens op **4** **ENTER** wanneer u klaar bent.



U kunt ook de naam van de signaalbron zoals die verschijnt in het uitleesvenster (Ⓜ) van de afstandsbediening veranderen. Raadpleeg “Wijzigen van namen zoals die in het uitleesvenster verschijnen” op bladzijde 108.

#### Opmerking

U kunt alleen de naam van huidige signaalbron veranderen (behalve voor multikanaals signaalbronnen) via deze instelling.

### ■ Multi CH Assign (Toewijzen van kanalen bij multikanaals weergave)

Met deze functie kunt u bepalen waar de signalen voor de midden-, subwoofer- en surroundkanalen voor een broncomponent die is aangesloten op de MULTI CH INPUT aansluitingen naartoe moeten.

#### Input Channels (Ingangskanalen)

Deze instelling bepaalt het aantal kanalen dat ontvangen wordt van de externe decoder (zie bladzijde 29).

Keuze	Beschrijving
6ch	Selecteer “6ch” als de aangesloten component gescheiden 6-kanaals audiosignalen produceert.
8ch	Selecteer “8ch” als de aangesloten component gescheiden 8-kanaals audiosignalen produceert. Stel “Front Input” (zie hieronder) in voor de analoge audio-aansluitingen via welke de linker en rechter voorkanalen van de aangesloten worden ontvangen.

#### Opmerking

Als “Zone2 Amplifier” (bladzijde 94) is ingesteld op “INT:[SP1]”, “INT:[SP2]” of “INT:Both”, zal er geen geluid worden weergegeven via de surround achter-luidsprekers, ook niet als u “8ch” selecteert. Selecteer in dit geval “6ch” en zet de uitganginstelling van de externe decoder ook op 6 kanalen.

#### Front Input (Linker en rechter voorkanalen ingangsaansluitingen)

Als u “8ch” heeft ingesteld bij “Input Channels”, kunt u de analoge aansluitingen selecteren waarop de linker en rechter voorkanalen van de externe decoder zullen binnenkomen.

Keuzes: CD, CD-R, MD/TAPE, BD/HD DVD, **DVD**, DTV/CBL, DVR, VCR, V-AUX

### ■ BGV (Achtergrondvideo)

Gebruik deze functie om te kiezen welke videosignaalbron als achtergrond zal worden weergegeven bij weergave van signalen die binnenkomen via de MULTI CH INPUT aansluitingen.

Keuze	Funcities
Last	Gebruikt automatisch de laatst geselecteerde videobron als signaalbron voor de achtergrondvideo.
BD/HD DVD, DTV/CBL, DVD, DVR, VCR, V-AUX	Selecteert de corresponderende signaalbron als bron voor de achtergrondvideo.
Off	Er wordt geen video op de achtergrond weergegeven.

## Manual Setup (Volume)

Via dit menu kunt u met de hand de diverse volume-instellingen wijzigen.

- Zet de schakelaar voor de bedieningsfunctie op ⑭ AMP en druk vervolgens op ⑰ SET MENU op de afstandsbediening.**
- Druk op ④ Δ / ▽ op de afstandsbediening, selecteer “Manual Setup” en druk vervolgens op ④ ▷.**
- Druk op ④ Δ / ▽ / ◀ / ▶ op de afstandsbediening, selecteer “Volume” en druk vervolgens op ④ ▷.**

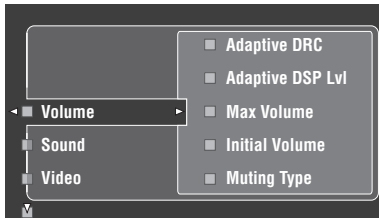

- Selecteer de gewenste parameters en druk dan op ④ ▷ om de instelfunctie te openen en de instellingen te wijzigen.**

### Adaptive DRC

#### (Adaptieve regeling van het dynamisch bereik)

Gebruik deze functie om het dynamisch bereik te laten regelen aan de hand van het volumeniveau. Deze functie komt van pas wanneer u bij een laag volume, bijvoorbeeld 's nachts, wilt luisteren. Wanneer “Adaptive DRC” is ingesteld op “Auto”, zal dit toestel het dynamisch bereik als volgt regelen:

- Als het VOLUME laag staat: het dynamisch bereik wordt beperkt
- Als het VOLUME hoog staat: het dynamisch bereik is groot

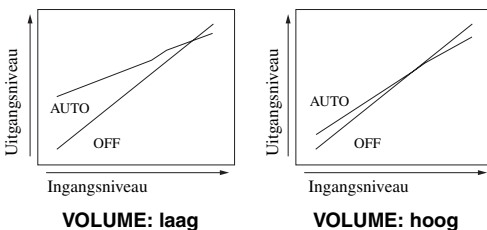

Keuze	Functies
Auto	Regelt het dynamisch bereik automatisch.
Off	Regelt het dynamisch bereik niet automatisch.



- U kunt het dynamisch bereik van bitstreams signalen ook regelen met “Dynamic Range” in het “Sound” (zie bladzijde 82).
- Deze functie is ook handig wanneer u luistert met uw hoofdtelefoon.

### Opmerking

De functie voor het adaptief regelen van het dynamisch bereik werkt niet wanneer dit toestel in de Pure Direct stand staat (zie bladzijde 51).

### Adaptive DSP Lvl (Adaptief DSP effectniveau)

Gebruik deze functie om het DSP effectniveau (zie bladzijde 71) in te stellen aan de hand van het volumeniveau.

Keuze	Functies
Auto	Regelt het DSP effectniveau aan de hand van het volumeniveau.
Off	Regelt het DSP effectniveau niet automatisch.

### Opmerking

Ook als u “Adaptive DSP Lvl” op “Auto” zet, zal dit toestel de bij “DSP Level” gespecificeerde waarde (zie bladzijde 71) niet wijzigen, maar alleen fijnregelen.

### Max Volume (Maximum volume)

Gebruik deze functie om het maximum volume voor de hoofdzone in te stellen. Deze functie is nuttig om te voorkomen dat er per ongeluk hele harde geluiden worden weergegeven. Het oorspronkelijke volumebereik is bijvoorbeeld  $-80,0$  dB t/m  $+16,5$  dB. Maar wanneer “Max Volume” is ingesteld op  $-5,0$  dB, wordt het volumebereik  $-80,0$  dB t/m  $-5,0$  dB.

Instelbereik:  $-30,0$  dB t/m  $+15,0$  dB, **+16,5 dB**

Instelstap:  $5,0$  dB

### Initial Volume (Beginvolume)

Gebruik deze functie om in te stellen wat het volume in de hoofdzone moet worden wanneer dit toestel aan wordt gezet.

Keuzes: **Off**, Mute,  $-80,0$  dB t/m  $+16,5$  dB

Instelstap:  $0,5$  dB

### Opmerkingen

- Wanneer dit toestel bezig is met de automatische setup, wordt het volume automatisch op  $0$  dB gezet, ongeacht de huidige “Max Volume” instelling.
- De “Max Volume” instelling krijgt voorrang boven de instelling voor het beginvolume. Als bijvoorbeeld “Initial Volume” is ingesteld op  $-20,0$  dB en “Max Volume” is ingesteld op  $-30,0$  dB, dan zal het volume automatisch worden ingesteld op  $-30,0$  dB wanneer u de volgende keer het toestel weer aan zet.

### Muting Type (Soort demping)

U kunt zelf bepalen hoeveel het volume verlaagd moet worden wanneer u deze functie gebruikt (zie bladzijde 43).

Keuze	Functies
Full	Schakelt alle geluidswaergave tijdelijk uit.
$-20$ dB	Verlaagt het huidige volume met $20$ dB.

## Manual Setup (Sound)

Via dit menu kunt u de geluidsinstellingen wijzigen.

- 1 **Zet de schakelaar voor de bedieningsfunctie op ⑭ AMP en druk vervolgens op ⑰ SET MENU op de afstandsbediening.**
- 2 **Druk op ④ Δ / ▽ op de afstandsbediening, selecteer “Manual Setup” en druk vervolgens op ④ ▷.**
- 3 **Druk op ④ Δ / ▽ / ◀ / ▶ op de afstandsbediening, selecteer “Sound” en druk vervolgens op ④ ▷.**
- 4 **Selecteer de gewenste parameters en druk dan op ④ ▷ om de instelfunctie te openen en de instellingen te wijzigen.**

### ■ LFE Level (Niveau Lage Frequentie Effecten)

Deze functie stelt u in staat het volume (uitgangsniveau) van het LFE (Lage Frequentie Effect) kanaal aan te passen aan de capaciteit van uw subwoofer of hoofdtelefoon. Het LFE kanaal zorgt voor de weergave van speciale effecten met zeer lage tonen bij bepaalde passages. Deze instelling treedt alleen in werking wanneer dit toestel bitstroomsignalen decodeert.

Instelbereik: -20,0 t/m 0,0 dB

Instelstap: 1,0 dB

### Speaker (Luidspreker Niveau Lage Frequentie Effecten)

Kies deze mogelijkheid om het LFE niveau bij weergave via uw luidsprekers in te stellen.

### Headphone (Hoofdtelefoon Niveau Lage Frequentie Effecten)

Kies deze mogelijkheid om het LFE niveau bij weergave via uw hoofdtelefoon in te stellen.

#### Opmerking

Afhankelijk van de instellingen bij “Bass Out” (zie bladzijde 89) is het mogelijk dat sommige signalen niet via de SUBWOOFER PRE OUT aansluiting worden gereproduceerd.

### ■ Dynamic Range (Dynamisch bereik)

Via deze functie kunt u instellen hoeveel het dynamisch bereik moet worden gecomprimeerd voor uw luidsprekers of uw hoofdtelefoon. Deze instelling treedt alleen in werking wanneer het toestel bitstroomsignalen decodeert.

### Speakers (Luidspreker Dynamisch bereik)

Regelt de compressie van het dynamisch bereik voor de luidsprekers.

### Headphones (Hoofdtelefoon Dynamisch bereik)

Regelt de compressie van het dynamisch bereik voor de hoofdtelefoon.

Keuze	Functies
MAX	Behoudt het grootste dynamische bereik.
STD	Stelt het dynamisch bereik in op een gemiddelde waarde. Wanneer dit toestel Dolby TrueHD signalen decodeert, zal de regeling van het dynamisch bereik altijd zijn ingeschakeld, ongeacht de instructies in het ingangssignaal.
MIN/AUTO	<ul style="list-style-type: none"> <li>• MIN: Beperkt het dynamisch bereik wanneer dit toestel bitstroomsignalen decodeert (behalve Dolby TrueHD).</li> <li>• AUTO: Regelt het dynamisch bereik aan de hand van de instructies in het ingangssignaal wanneer dit toestel Dolby TrueHD signalen decodeert.</li> </ul>

### ■ Parametric EQ (Parametrische equalizer)

Met deze functie kunt u de parametrische equalizer voor elke luidspreker instellen.

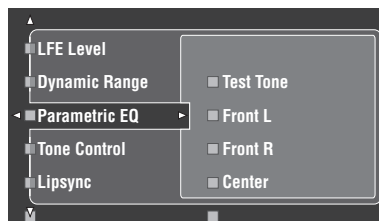

- 1 **Druk op ④ Δ / ▽ / ◀ / ▶ en kies Test Tone of de luidspreker die u wilt instellen.**

Keuze	Ingestelde luidspreker
Front L	Linker voor-luidspreker
Front R	Rechter voor-luidspreker
Center	Midden-luidspreker
Surround L	Linker surround-luidspreker
Surround R	Rechter surround-luidspreker
Surround Back L	Linker surround achter-luidspreker
Surround Back R	Rechter surround achter-luidspreker
Presence L	Linker aanwezigheidsluidspreker
Presence R	Rechter aanwezigheidsluidspreker
Subwoofer	Subwoofer

## Test Tone

Gebruik deze functie om de testtoon in of uit te schakelen wanneer u de klankkleur van uw luidsprekers op elkaar af wilt stellen.

Keuze	Functies
On	Produceert de testtoon.
Off	Produceert geen testtoon.

## 2 Druk op **4** om het instelvenster te openen.

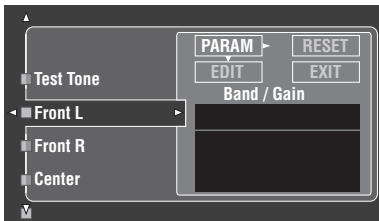

## 3 Druk op **4** om te navigeren, selecteer "PARAM" en druk vervolgens op **4** om een parameter te kiezen uit "Band" (band), "Freq." (frequentie) of "Q" (Q factor).



U kunt de "Gain" (versterking) instellen voor elk van de parameters.

## 4 Druk op **4** om te navigeren, selecteer "EDIT" en druk vervolgens op **4** om het bewerkingsvenster te openen.

Voor meer informatie over de parametrische equalizer en de diverse parameters, zie bladzijde 139.

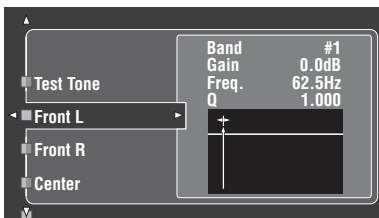

De via "PARAM" geselecteerde parameter zal oplichten.

- Druk op **4** om de parameter in te stellen.
- Druk op **4** om de "Gain" in te stellen.
- Druk op **4** om het bewerkingsvenster te sluiten.



- Als u bij stap 3 "Band" heeft geselecteerd, kunt u dit menu als grafische equalizer gebruiken.
- Via "Band #1" en "Band #2" kunnen frequenties onder 198,4 Hz worden geregeld.
- Als u "Subwoofer" selecteert bij stap 1 en "Band" bij stap 3, kunt u alleen "Band #1" en "Band #2" instellen.

## 5 Herhaal de stappen 3 en 4 tot u tevreden bent met het resultaat.



Als u alle "Parametric EQ" instellingen voor de geselecteerde luidspreker terug wilt zetten op de standaardwaarden, kiest u "RESET" en drukt u vervolgens op **4** ENTER.

## 6 Selecteer "EXIT" en druk op **4** om het instelvenster te sluiten.

### ■ Tone Control (Toonregeling)

Met deze functie kunt u de weergave van de lage en die van de hoge tonen via uw luidsprekers en uw hoofdtelefoon regelen.

#### Opmerking

Tone Control werkt niet wanneer:

- PURE DIRECT (zie bladzijde 51) is geselecteerd.
- MULTI CH INPUT is geselecteerd als signaalbron.

### Control (Toonregeling)

Keuze	Functies
Speaker	Regelt de balans voor de lage/hoge tonen van uw luidsprekers.
Headphone	Regelt de balans voor de lage/hoge tonen van uw hoofdtelefoon.



De "Speaker" en "Headphone" instellingen worden apart opgeslagen. De instellingen voor "Speaker" hebben invloed op de linker/rechter voor-, midden-, linker/rechter aanwezigheids- en subwoofer-kanalen.

### Bass (Regeling lage tonen)

Hiermee kunt u de weergave van de lage tonen via uw luidsprekers of hoofdtelefoon regelen.

Keuzes: 125Hz, **350Hz**, 500Hz

Instelbereik: -6,0 dB t/m +6,0 dB

Begininstelling: 0,0 dB

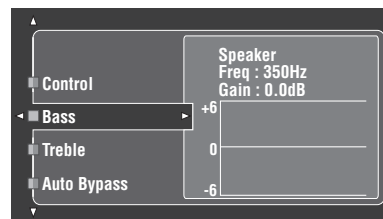

### Treble (Regeling hoge tonen)

Hiermee kunt u de weergave van de hoge tonen via uw luidsprekers of hoofdtelefoon regelen.

Keuzes: 2,5kHz, **3,5kHz**, 8,0kHz

Instelbereik: -6,0 dB t/m +6,0 dB

Begininstelling: 0,0 dB

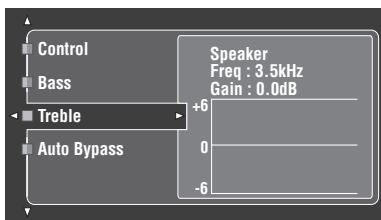

### Auto Bypass (Automatisch passeren toonregeling)

Gebruik deze functie om de geluidssignalen de schakelingen voor de toonregeling helemaal te laten negeren wanneer “Treble” en “Bass” op 0 dB zijn ingesteld (zie bladzijde 51).

Keuze	Functies
Auto	Passeert automatisch de schakelingen voor de toonregeling voor de meest natuurgetrouwe weergave wanneer “TREBLE” en “BASS” op 0 dB staan.
Off	De schakelingen voor de toonregeling worden niet gepasseerd.

## ■ Lipsync (Audio en video synchronisatie)

Gebruik deze functie om de synchronisatie van beeld en geluid te regelen.

### HDMI Auto (HDMI automatische synchronisatie)

Als het beeldscherm is verbonden met de HDMI OUT aansluiting van dit toestel en geschikt is voor automatische audio en video synchronisatie (automatische ‘lip sync’ functie), zal dit toestel beeld en geluid automatisch synchroniseren. Gebruik deze functie om de automatische synchronisatie (‘lip sync’) aan of uit te zetten.

Keuze	Beschrijving
Off	Selecteer deze instelling als het aangesloten beeldscherm geschikt is voor automatische synchronisatie. Gebruik “Auto” om de audio en video synchronisatie in meer detail in te stellen.
On	Selecteer deze instelling als het beeldscherm niet geschikt is voor de automatische synchronisatie, of als u de automatische synchronisatie niet wilt gebruiken. Gebruik “Manual” (Handmatig) om de synchronisatie van beeld en geluid te regelen.

### Auto (Automatische regeling audio vertraging)

Gebruik deze functie om gedetailleerde instellingen te kunnen maken voor de synchronisatie van audio en video wanneer u “HDMI Auto” heeft ingesteld op “On”.

Instelbereik: 0 t/m 240 ms

Instelstap: 1 ms



“offset” geeft het verschil aan tussen de waarde voor de audiovertraging die dit toestel instelt en de waarde voor de audiovertraging die u instelt bij “Auto”. Dit toestel slaat de “offset” waarde op en past deze toe op eventuele andere beeldschermen die geschikt zijn voor de automatische synchronisatie.

### Manual (Handmatige regeling audio vertraging)

Gebruik deze functie om de vertraging van de geluidswaergave met de hand in te stellen zodat deze synchroon loopt met de weergegeven beelden wanneer u “HDMI Auto” heeft ingesteld op “Off”.

Instelbereik: 0 t/m 240 ms

Instelstap: 1 ms

## ■ EXTD Surround (Uitgebreid surround)

Gebruik deze functie om te profiteren van 6.1/7.1-kanaals weergave van multikanaals signaalbronnen met behulp van de Dolby Pro Logic IIX, Dolby Digital EX of DTS-ES decoder en de aangesloten surround achter-luidsprekers.

Keuze	Functies
<b>Auto</b>	Schakelt de optimale decoder in voor weergave van signalen via 6.1/7.1 kanalen wanneer dit toestel een signalering daarvoor ('vlag') in hetingangssignaal herkent.
PLIIX Movie	Geeft multikanaals signalen weer via 7.1 kanalen met de Pro Logic IIX Movie decoder.
PLIIX Music	Geeft multikanaals signalen via 6.1/7.1 kanalen weer met de Pro Logic IIX Music decoder.
EX/ES	Geeft multikanaals signalen weer via 6.1/7.1 kanalen met de Dolby Digital EX of DTS-ES decoder.
EX	Geeft multikanaals signalen weer via 6.1/7.1 kanalen met de Dolby Digital EX decoder.
Off	Er worden geen decoders gebruikt om 6.1/7.1 kanalen te creëren.



Gebruik deze functie om de gewenste decoder handmatig in te schakelen wanneer dit toestel niet in staat is de codering van hetingangssignaal ('vlag') correct te herkennen.

### Opmerkingen

- Welke decoders er beschikbaar zijn hangt mede af van de luidsprekerinstellingen en de signaalbronnen.
- In de volgende gevallen is 6.1/7.1-kanaals weergave niet mogelijk:
  - wanneer "Surround" (zie bladzijde 89) of "Surround Back" (zie bladzijde 89) op "None" staat.
  - wanneer de met de MULTI CH INPUT aansluitingen verbonden signaalbron wordt weergegeven.
  - wanneer het weergegeven materiaal geen linker en rechter surroundsignalen bevat.
  - wanneer er een Dolby Digital KARAOKE signaalbron wordt weergegeven.
  - wanneer dit toestel in de stereoweergave, Compressed Music Enhancer (zie bladzijde 76) of Pure Direct (zie bladzijde 51) stand staat.
  - wanneer "BI-AMP" is ingesteld op "On" (zie bladzijde 122).
- Wanneer dit toestel uit wordt gezet, zal deze instelling terugkeren naar "Auto".

## ■ Channel Mute (Kanaaldemping)

Met deze functie kunt u de geluidswaergave via bepaalde luidsprekerkanalen tijdelijk zacht zetten.

### Mode (Stand; modus)

Met deze functie kunt u de "Channel Mute" instelling voor elk van de luidsprekers aan of uit zetten.

Keuze	Functies
<b>Disable</b>	Schakelt de "Channel Mute" functie uit.
Enable	Schakelt de "Channel Mute" functie in.

### Instellingen voor elk van de luidsprekers

Bepaalt of dit toestel alle luidsprekerkanalen uitschakelt wanneer u "Mode" instelt op "Enable".

Channel Mute	Luidsprekerkanaal
Front L	Links voor
Front R	Rechts voor
Center	Midden
Surround L	Links surround
Surround R	Rechts surround
Surround Back L	Linker surround-achter
Surround Back R	Rechts surround-achter
Presence L	Aanwezigheid links
Presence R	Aanwezigheid rechts
Subwoofer	Subwoofer

Keuze	Functies
<b>Mute On</b>	Schakelt tijdelijk de geluidswaergave via het geselecteerde luidsprekerkanaal uit.
<b>Mute Off</b>	De geluidswaergave via het geselecteerde luidsprekerkanaal wordt niet uitgeschakeld.

## Manual Setup (Video)

Via dit menu kunt u de video-instellingen wijzigen.

**1 Zet de schakelaar voor de bedieningsfunctie op ⑭AMP en druk vervolgens op ⑰SET MENU op de afstandsbediening.**

**2 Druk op ④△ / ▽ / ◀ / ▶ op de afstandsbediening, selecteer “Manual Setup” en druk vervolgens op ④▶.**

**3 Druk op ④△ / ▽ / ◀ / ▶ op de afstandsbediening, selecteer “Video” en druk vervolgens op ④▶.**

**4 Selecteer de gewenste parameters en druk dan op ④▶ om de instelfunctie te openen en de instellingen te wijzigen.**

### Opmerking

Gebruik “Video” in de “Initialize” om de “Manual Setup (Video)” parameters (behalve “Short Message” en “On Screen”) terug te zetten op de fabrieksinstellingen (zie bladzijde 123).

### ■ Conversion (Video conversie)

Met deze functie kunt u de geïnterlineerde/progressieve video-omzetting in- of uitschakelen, alsook de HDMI opwaardering van analoge videosignalen die binnenkomen via de composiet VIDEO, S VIDEO en COMPONENT VIDEO aansluitingen.

Keuze	Functies
On	Omzetten van composiet videosignalen, S-videosignalen en component videosignalen en in voorkomende gevallen opwaarderen van S-video- en component videosignalen naar HDMI videosignalen.
Off	Selecteer deze instelling om geen signalen om te laten zetten.

### Opmerkingen

- Dit toestel is niet in staat videosignalen met 480 lijnen om te zetten in videosignalen met 576 lijnen, of andersom.
- Analoge component videosignalen met een resolutie van 480i ( NTSC)/576i (PAL) (geïnterlineerd) worden omgezet naar S-video of composiet videosignalen en gereproduceerd via de S VIDEO MONITOR OUT en VIDEO MONITOR OUT aansluitingen.
- De geconverteerde videosignalen worden alleen gereproduceerd via de MONITOR OUT aansluitingen. Wanneer u een videobron wilt opnemen moet u gebruik maken van hetzelfde soort video-aansluitingen tussen alle betrokken componenten.
- Wanneer composiet video- of S-videosignalen van een videorecorder worden omgezet naar component videosignalen, kan de beeldkwaliteit achteruitgaan, afhankelijk van uw videorecorder.
- Zelfs wanneer “Conversion” is ingesteld op “On”, HDMI worden digitale signalen niet omgezet naar analoge videosignalen.
- Als “Conversion” is ingesteld op “Off”, zullen de “Component I/P”, “HDMI Resolution”, “HDMI Aspect” en “Short Message” functies worden uitgeschakeld.
- Stel “Conversion” in op “On” om de verkorte meldingen te laten weergeven.
- Onconventionele signalen die binnenkomen via de composiet video of S-video aansluitingen kunnen niet worden omgezet of worden mogelijk niet correct gereproduceerd. Zet in dergelijke gevallen “Conversion” op “Off”.
- Wanneer er videosignalen die niet standaard genoemd kunnen worden binnenkomen (zoals videosignalen van een spelcomputer), is het mogelijk dat dit toestel geen verkorte meldingen kan weergeven op het beeldscherm, ook al heeft u “Conversion” ingesteld op “On”.
- Wanneer er analoge component videosignalen met een resolutie van 480p binnenkomen via de COMPONENT VIDEO aansluitingen en het beeldscherm is verbonden met de VIDEO MONITOR OUT of S VIDEO MONITOR OUT aansluiting van dit toestel, dan zal het GUI menuscherm niet worden weergegeven op het beeldscherm.
- Dit toestel zal geen analoge component videosignalen met een resolutie van 720p of 1080i opwaarderen.

### ■ Component I/P (Component geïnterlineerde/progressieve conversie)

Gebruik deze functie om de analoge geïnterlineerd/progressieve conversie van analoge videosignalen die binnenkomen via de composiet video, S-video en component video-aansluitingen in- of uit te schakelen zodat de analoge 480i (NTSC)/576i (PAL) videosignalen waarvan de interlineëring is verwijderd bij de omzetting naar 480p/576p worden geproduceerd via de COMPONENT MONITOR OUT aansluitingen.

Keuze	Functies
On	Schakelt analoge geïnterlineerd/progressieve conversie van analoge videosignalen in.
Off	Schakelt analoge geïnterlineerd/progressieve conversie van analoge videosignalen uit.

### Opmerkingen

- Dit menu-item is niet beschikbaar en daarom ook niet zichtbaar op het GUI scherm indien “Conversion” is ingesteld op “Off”.
- Als uw beeldscherm niet geschikt is voor analoge videosignalen met een 480p/576p resolutie, is het mogelijk dat het GUI scherm niet op uw beeldscherm getoond kan worden wanneer “Component I/P” is ingesteld op “On”. Zet in een dergelijk geval de “VIDEO” instelling bij “INITIALIZE” onder “Geavanceerde setup” op “Off” (zie bladzijde 123).



## ■ HDMI Resolution (HDMI videosignaalresolutie)

Gebruik deze functie om de HDMI opwaardering van analoge videosignalen die binnenkomen via de composiet video, S-video en component video-aansluitingen in- of uit te schakelen zodat de opgewaardeerde analoge videosignalen worden gereproduceerd via de HDMI OUT aansluiting. Dit toestel kan analoge videosignalen als volgt opwaarderen:

- 480i (NTSC)/576i (PAL) → 480p/576p, 1080i, 720p of 1080p
- 480p/576p → 1080i, 720p of 1080p

Keuze	Functies
<b>Through</b>	Geen opwaardering van analoge videosignalen.
480p (of 576p), 1080i, 720p, 1080p	Opwaarderen van analoge videosignalen naar resoluties van 480p of 576p, 1080i, 720p, of 1080p.

### Opmerkingen

- Dit menu-item is niet beschikbaar en daarom ook niet zichtbaar op het GUI scherm indien "Conversion" is ingesteld op "Off" (zie bladzijde 86).
- Dit toestel kan geen digitale videosignalen opwaarderen die binnenkomen via de HDMI ingangsaansluitingen.

## ■ HDMI Aspect (HDMI beeldverhouding)

Gebruik deze functie om de beeldverhouding te selecteren voor analoge videosignalen die worden geproduceerd via de HDMI OUT aansluiting.

Keuze	Functies
<b>Through</b>	Er zullen geen wijzigingen worden aangebracht in de beeldverhouding voor HDMI videobronsignalen.
16:9 Normal	Laat videobeelden met een beeldverhouding van 4:3 weergeven op een beeldscherm met een beeldverhouding van 16:9. Hierdoor zullen links en rechts op het beeldscherm zwarte balken worden weergegeven.
Smart Zoom	Past videobeelden met een beeldverhouding van 4:3 op een beeldscherm met een beeldverhouding van 16:9.

### Opmerkingen

- Wanneer "HDMI Resolution" is ingesteld op "Through", kunt u geen wijzigingen maken voor "HDMI Aspect".
- Als de beeldverhouding van de videosignaalbron anders is dan 4:3, zal dit toestel automatisch de "HDMI Aspect" instelling negeren.
- Wanneer "HDMI Aspect" is ingesteld op "Smart Zoom" zullen de beelden worden uitgerekt aan de randen van het beeldscherm.
- Wanneer de videosignalen binnenkomen via de HDMI IN aansluitingen of wanneer er signalen binnenkomen met een resolutie van 720p, 1080i of 1080p, heeft de "HDMI Aspect" instelling geen invloed op de via de HDMI OUT aansluiting gereproduceerde signalen.

## ■ Short Message (Verkorte weergave meldingen)

Gebruik deze functie om de verkorte weergave van meldingen aan of uit te zetten.

Keuze	Functies
<b>On</b>	Schakelt de verkorte weergave van meldingen in. De inhoud van het display op het voorpaneel wordt onderaan het scherm getoond telkens wanneer het toestel bediend wordt.
Off	Schakelt de verkorte weergave van meldingen uit.

### Opmerking

De verkorte weergave van meldingen zal in de volgende gevallen niet verschijnen:

- wanneer er component videosignalen met een resolutie van 720p, 1080i of 1080p binnenkomen
- wanneer er HDMI videosignalen binnenkomen

## ■ On Screen (Weergavetijd in-beeld display)

Via deze functie kunt u bepalen hoe lang het iPod of NET/USB menu nog moet worden weergegeven op beeldscherm nadat u een handeling heeft uitgevoerd.

Keuze	Functies
Always	Laat het in-beeld display voortdurend weergeven tijdens een handeling.
10sec	Schakelt het in-beeld display uit 10 seconden nadat u een handeling heeft verricht.
<b>30sec</b>	Schakelt het in-beeld display uit 30 seconden nadat u een handeling heeft verricht.

## ■ Position (GUI scherm positie)

Hiermee kunt u de verticale en horizontale positie van het GUI scherm instellen.

Instelbereik: -5 (naar beneden/links) t/m +5 (naar boven/rechts)

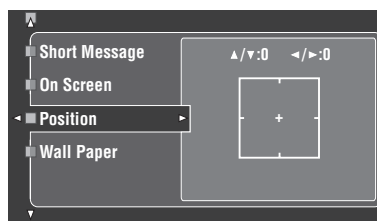

Toets	Verplaatsen van het GUI scherm
④ Δ	Hoger
④ ∇	Lager
④ ▷	Rechts
④ ◁	Links

## ■ Wall Paper (Achtergrond)

Met deze functie kunt u een afbeelding of een grijze achtergrond weer laten geven op uw beeldscherm wanneer er geen videosignaal binnenkomt.











Keuze	Functies
None	Geeft geen enkele achtergrond weer op uw beeldscherm.
<b>Yes</b>	Geeft een afbeelding (de foto van een piano) als achtergrond weer op uw beeldscherm wanneer er geen videosignaal binnenkomt.
Gray	Geeft een grijze achtergrond weer op uw beeldscherm wanneer er geen videosignaal binnenkomt.

### Opmerking

Als "Conversion" is ingesteld op "Off", zal er geen achtergrond worden weergegeven, ook al heeft u "Wall Paper" ingesteld op "Yes".

## Manual Setup (Basic)

Via dit menu kunt u met de hand de luidspreker-instellingen wijzigen.

- 1 Zet de schakelaar voor de bedieningsfunctie op  AMP en druk vervolgens op  SET MENU op de afstandsbediening.**
- 2 Druk op  , selecteer "Manual Setup" en druk vervolgens op .**
- 3 Druk op    , selecteer "Basic" en druk vervolgens op .**
- 4 Selecteer de gewenste parameters en druk dan op  om de instelfunctie te openen en de instellingen te wijzigen.**



- De meeste parameters in het basismenu worden automatisch ingesteld wanneer u de "Auto Setup" laat doen. U kunt het basismenu gebruiken om verdere aanpassingen te verrichten, maar we raden u toch aan eerst de "Auto Setup" te laten doen.
- U kunt deze parameters terugzetten met de "Auto Setup" procedure (zie bladzijde 37).
- Als het volume en de crossover-frequentie op uw subwoofer ingesteld kunnen worden, zet het volume dan halverwege (of iets lager) en zet de crossover-frequentie op de maximale waarde.

## ■ Test Tone (Testtoon)

Aan of uit zetten van de testtoon voor de "Speaker Set", "Speaker Distance" en "Speaker Level" instellingen.

Keuze	Functies
<b>Off</b>	Dit toestel zal geen testtoon weergeven bij de "Speaker Set", "Speaker Level" en "Speaker Distance" instellingen.
On	Dit toestel zal wel een testtoon weergeven bij de "Speaker Set", "Speaker Level" en "Speaker Distance" instellingen.



Als u een handzame geluidsdrukmeter gebruikt, houd deze dan met uitgestrekte arm vast en richt de meter naar boven zodat deze zich op de luisterplek bevindt. Met de meter op de 70 dB schaal en op C SLOW kunt u nu alle luidsprekers afstellen op 75 dB.

### Opmerkingen

- Er zullen luide testtonen worden geproduceerd wanneer u "On" kiest. Zorg er in dit geval voor dat er geen kinderen in de luisterruimte zijn.
- Deze functie wordt automatisch uitgeschakeld wanneer u het "Basic" verlaat.

## ■ Speaker Set (Luidspreker-instellingen)

Via dit menu kunt u met de hand de luidspreker-instellingen wijzigen.



Als u niet tevreden bent met de door uw luidsprekers geproduceerde lage tonen, kunt u deze instellingen aanpassen aan uw voorkeuren.

**Afmetingen van luidsprekers**

De woofer (lage tonen) luidspreker is

- 16 cm of groter: groot
- kleiner dan 16 cm: klein

**Front (Voor-luidsprekers)**

Keuze	Beschrijving
<b>Large</b>	Selecteer deze instelling wanneer de voor-luidsprekers groot zijn.
<b>Small</b>	Selecteer deze instelling wanneer de voor-luidsprekers klein zijn.

**Opmerkingen**

- Als "Bass Out" is ingesteld op "Front", zullen eventuele LFE signalen in bitstroomsignalen, de lage tonen in de linker en rechter voorkanalen en de lage tonen voor andere luidsprekers die zijn ingesteld op "Small" allemaal gedirigeerd worden naar de linker en rechter voor-luidsprekers, ongeacht de "Front" instelling.
- Wanneer "Bass Out" is ingesteld op "Front", kunt u alleen "Large" kiezen bij "Front". Als "Front" van tevoren op een andere instelling dan "Large" is gezet, zal dit toestel die instelling automatisch veranderen naar "Large".

**Center (Midden-luidspreker)**

Keuze	Beschrijving
<b>Large</b>	Selecteer deze instelling wanneer de midden-luidspreker groot is.
<b>Small</b>	Selecteer deze instelling wanneer de midden-luidspreker klein is.
<b>None</b>	Selecteer deze instelling wanneer u geen gebruik maakt van een midden-luidspreker. De signalen voor het middenkanaal zullen naar de linker en rechter voor-luidsprekers worden gestuurd.

**Surround (Linker/rechter surround-luidsprekers)**

Keuze	Beschrijving
<b>Large</b>	Selecteer deze instelling wanneer de surround-luidsprekers groot zijn.
<b>Small</b>	Selecteer deze instelling wanneer de surround-luidsprekers klein zijn.
<b>None</b>	Selecteer deze instelling wanneer u geen gebruik maakt van surround-luidsprekers. Hiermee zet u het toestel in de CINEMA DSP stand (zie bladzijde 50) en zal "Surround Back" automatisch op "None" (geen) worden ingesteld.



Zie bladzijde 15 voor informatie omtrent het aansluiten van de surround-luidsprekers.

**Surround Back (Linker/rechter surround achter-luidsprekers)**

Keuze	Beschrijving
<b>Large x1</b>	Selecteer deze instelling wanneer de enkele surround achter-luidspreker groot is.
<b>Large x2</b>	Selecteer deze instelling wanneer de linker en rechter surround achter-luidsprekers groot zijn.
<b>Small x1</b>	Selecteer deze instelling wanneer de enkele surround achter-luidspreker klein is.
<b>Small x2</b>	Selecteer deze instelling wanneer de linker en rechter surround achter-luidsprekers klein zijn.
<b>None</b>	Selecteer deze instelling wanneer u geen gebruik maakt van surround achter-luidsprekers. De signalen voor het surround-achterkanaal zullen naar de linker en rechter surround-luidsprekers worden gestuurd.



Zie bladzijde 15 voor informatie omtrent het aansluiten van de surround-luidsprekers.

**Presence (Aanwezigheidsluidsprekers)**

Gebruik deze functie wanneer u aanwezigheidsluidsprekers wilt gebruiken met dit toestel.

Keuze	Beschrijving
<b>Yes</b>	Selecteer "Yes" wanneer u gebruik maakt van aanwezigheidsluidsprekers.
<b>None</b>	Selecteer "None" wanneer u geen gebruik maakt van aanwezigheidsluidsprekers.

**Opmerkingen**

- Als u "Presence" heeft ingesteld op "No", kunt u de CINEMA DSP 3D stand van dit toestel niet inschakelen (zie bladzijde 50).
- "Dialogue Lift" is alleen beschikbaar wanneer "Presence" is ingesteld op "Yes" (zie bladzijde 72).

**Bass Out (Weergave lage tonen)**

Gebruik deze functie om de luidsprekers te selecteren die de LFE (Lage Frequentie Effecten) en de lage tonen weergeven.

**LFE uitgangssignalen**

Keuze	Subwoofer en luidsprekers		
	Subwoofer	Voor-luidsprekers	Overige luidsprekers
<b>Both</b>	Uitgang	Uitgang	Geen uitg.
<b>SWFR</b>	Uitgang	Geen uitg.	Geen uitg.
<b>Front</b>	Geen uitg.	Uitgang	Geen uitg.

### Lage frequentie uitgangssignalen

Keuze	Subwoofer en luidsprekers		
	Subwoofer	Voor-luidsprekers	Overige luidsprekers
Both	*1	*2	*3
SWFR	*4	*3	*3
Front	Geen uitg.	*1	*3

\*1 Produceert (produceren) de lage frequentiesignalen voor de voorkanalen en andere luidsprekers die zijn ingesteld op "Small" of "None".

\*2 Produceert altijd de lage frequentiesignalen voor de voorkanalen.

\*3 Produceert de lage frequentiesignalen als de luidsprekers zijn ingesteld op "Large".

\*4 Produceert de lage frequentiesignalen voor de luidsprekers die zijn ingesteld op "Small" of "None".

### Bass Cross Over (Lage tonen crossover)

Met deze functie kunt u de crossover frequentie instellen voor alle luidsprekers die zijn ingesteld op "Small" of "None" via "Speaker Set" (zie de bladzijden 88 en 89). Alle frequenties onder de geselecteerde frequentie zullen naar de subwoofer worden gedirigeerd of naar de luidsprekers die zijn ingesteld op "Large" via "Speaker Set" (zie de bladzijden 88 en 89).  
Keuzes: 40Hz, 60Hz, **80Hz**, 90Hz, 100Hz, 110Hz, 120Hz, 160Hz, 200Hz



Als het volume en de crossover-frequentie op uw subwoofer ingesteld kunnen worden, zet het volume dan halverwege (of iets lager) en zet de crossover-frequentie op de maximale waarde.

### SWFR Phase (Subwoofer fase)

Als de lage tonen niet of onduidelijk worden weergegeven, kunt u hiermee de fase van uw subwoofer omschakelen.

Keuze	Functies
<b>Normal</b> (normaal)	Verandert de fase van uw subwoofer niet.
Reverse (omgekeerd)	Keert de fase voor uw subwoofer om.

### PR/SB Priority

#### (Aanwezigheids-/surround achter-luidspreker prioriteit)

Gebruik deze functie om de voorkeur te geven aan hetzij uw aanwezigheidsluidsprekers, hetzij uw surround achter-luidsprekers bij het afspelen van 2-kanaals audiobronnen met de geluidsveldprogramma's.

Keuze	Functies
Presence	Maakt gebruik van uw aanwezigheidsluidsprekers.
<b>Surround Back</b>	Maakt gebruik van uw surround achter-luidsprekers.

### Opmerking

Wanneer de CINEMA DSP 3D stand is ingeschakeld (zie bladzijde 50), zal dit toestel altijd de voorkeur geven aan de aanwezigheidsluidsprekers.

### Speaker Distance (Luidspreker afstand)

Met deze functie kunt u met de hand de afstand van elke luidspreker tot de luisterplek invoeren en zo de vertraging voor het bijbehorende kanaal instellen. In het ideale geval zouden alle luidsprekers op dezelfde afstand van de luisterplek moeten staan. Maar in de meeste gevallen is dat praktisch gezien niet mogelijk. Daarom moet de weergave van luidsprekers die eigenlijk te dichtbij staan heel eventjes vertraagd worden, zodat het geluid van alle luidsprekers op hetzelfde moment op de luisterplek arriveert.

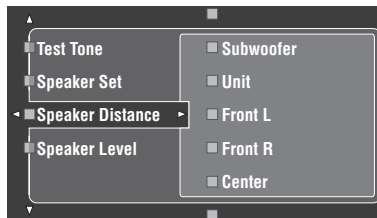

### Luidsprekerafstanden

Instelbereik: 0,30 t/m 24,00 m

Begininstelling:

Front L/Front R/Presence L/Presence R/Subwoofer: 3,00 m

CENTER: 2,60 m

Surround L/Surround R/Surround Back L/Surround Back R: 2,40 m

Instelstap: 0,1 m

Speaker Distance	Ingestelde luidspreker
Front L	Linker voor-luidspreker
Front R	Rechter voor-luidspreker
Center	Midden-luidspreker
Surround L	Linker surround-luidspreker
Surround R	Rechter surround-luidspreker
Surround Back L	Linker surround achter-luidspreker
Surround Back R	Rechter surround achter-luidspreker
Presence L	Linker aanwezigheidsluidspreker
Presence R	Rechter aanwezigheidsluidspreker
Subwoofer	Subwoofer



Als het volume en de crossover-frequentie op uw subwoofer ingesteld kunnen worden, zet het volume dan halverwege (of iets lager) en zet de crossover-frequentie op de maximale waarde.

### Opmerkingen

- Welke luidsprekerkanalen er beschikbaar zijn hangt mede af van de luidsprekerinstellingen.
- Als u slechts één surround achter-luidspreker gebruikt, dient u deze aan te sluiten op de SURROUND BACK SINGLE aansluiting en dient u de afstand in te stellen met "Surround Back L".

**Unit (Eenheid)**

Selecteert de eenheid waarin de waarden voor "Speaker Distance" zullen worden aangegeven.  
Begininstelling: Feet (modellen voor de V.S. en Canada)  
Meter (Overige modellen)

Keuze	Functies
Meter (m)	Stelt de afstanden van de luidsprekers in meters in.
Feet (ft)	Stelt de afstanden van de luidsprekers in voeten (feet) in.

**■ Speaker Level (Luidsprekerniveau)**

Deze functie stelt u in staat met de hand de balans te bepalen tussen het volume (luidsprekerniveau) van de linker voor- of linker surround-luidspreker en elk van de bij "Speaker Set" (zie bladzijde 88) geselecteerde luidsprekers.

Instelbereik: -10,0 dB t/m +10,0 dB

Begininstelling:

Front L/Front R/Presence L/Presence R/Subwoofer: 0,0 dB

CENTER/Surround L/Surround R/Surround Back L/

Surround Back R: -1,0 dB

Instelstap: 0,5 dB

Speaker Level	Ingestelde luidspreker
Front L	Linker voor-luidspreker
Front R	Rechter voor-luidspreker
Center	Midden-luidspreker
Surround L	Linker surround-luidspreker
Surround R	Rechter surround-luidspreker
Surround Back L	Linker surround achter-luidspreker
Surround Back R	Rechter surround achter-luidspreker
Presence L	Linker aanwezigheidsluidspreker
Presence R	Rechter aanwezigheidsluidspreker
Subwoofer	Subwoofer



Als het volume en de crossover-frequentie op uw subwoofer ingesteld kunnen worden, zet het volume dan halverwege (of iets lager) en zet de crossover-frequentie op de maximale waarde.

**Opmerkingen**

- Welke luidsprekerkanalen er beschikbaar zijn hangt mede af van de luidsprekerinstellingen.
- Als u slechts één surround achter-luidspreker gebruikt, dient u deze aan te sluiten op de SURROUND BACK SINGLE aansluiting en dient u de balans in te stellen met "Surround Back L".

**Manual Setup (NET/USB)**

Via dit menu kunt u de netwerk en USB systeeminstellingen wijzigen.

**■ Network (Netwerkinstellingen)**

Gebruik deze functie om de netwerkparameters (IP adres enz.) te bekijken of deze met de hand te wijzigen.

**DHCP (DHCP instelling)**

Gebruik deze functie om te bepalen of dit toestel de netwerkinstellingen kan verkrijgen (IP adres, subnet masker, standaard gateway, primaire DNS server en secundaire DNS server) van de DHCP server voor het aangesloten netwerk.

Keuze	Beschrijvingen
On	Selecteer deze instelling wanneer dit toestel de netwerkinstellingen kan verkrijgen van de DHCP server voor het aangesloten netwerk.
Off	Selecteer deze instelling wanneer u de netwerkinstellingen met de hand wilt instellen.

**IP Address (IP adres)**

Gebruik deze parameter om het aan dit toestel toegewezen IP adres te specificeren. Deze waarde mag niet hetzelfde zijn als een die reeds gebruikt wordt voor andere apparatuur in het beoogde netwerk.

**Subnet Mask (Subnet masker)**

Gebruik deze parameter om het aan dit toestel toegewezen subnet masker te specificeren.



In de meeste gevallen kan de waarde voor het subnet masker worden ingesteld op "255.255.255.0".

**Default Gateway (Default gateway)**

Gebruik deze parameter om het IP adres van de standaard toegewezen gateway te specificeren.

**DNS Server (P) (Primaire DNS server)****DNS Server (S) (Secundaire DNS server)**

Gebruik deze parameter om de IP adressen van de primaire en secundaire DNS (Domain Name System) servers te specificeren.

**Opmerking**

Als u slechts één DNS adres heeft, vul dit dan in bij "DNS Server (P)". Als u twee of meer DNS adressen heeft gekregen, vul er dan één in bij "DNS Server (P)" en een ander bij "DNS Server (S)".

**Setup (Setup)**

Selecteer "Setup" om de instellingen voor de "Network" parameters te bevestigen.

## Procedure voor het configureren van het netwerk

**1 Druk op het bovenste GUI menuscherm op  $\text{④}\Delta / \nabla$  en druk herhaaldelijk op  $\text{④}\triangleright$  op de afstandsbediening om “Network” te selecteren.**

**2 Druk herhaaldelijk op  $\text{④}\Delta / \nabla$  en vervolgens op  $\text{④}\triangleright$  om “DHCP” te selecteren.**

**3 Druk op  $\text{④}\Delta / \nabla$ , selecteer “On” of “Off” en druk dan op  $\text{④}\text{ENTER}$  om te bevestigen.**

- Als u “On” selecteert, hoeft u geen andere netwerkinstellingen meer te verrichten. Raadpleeg stap 5 en sluit de configuratie af.
- Als u “Off” selecteert, moet u de andere netwerkinstellingen nog verrichten. Raadpleeg de stappen 4 t/m 6 om deze instellingen te verrichten.

### Opmerking

Wanneer “DHCP” is ingesteld op “On”, kunt u geen andere netwerkinstellingen meer selecteren of instellen. Om de andere parameters te kunnen specificeren moet u eerst “DHCP” op “Off” instellen.

**4 Druk op  $\text{④}\Delta / \nabla$  om de gewenste parameter te selecteren en druk vervolgens op  $\text{④}\triangleright$ .**

**5 Druk herhaaldelijk op  $\text{④}\triangleleft / \triangleright$  om het cijfer dat u wilt wijzigen te selecteren en druk vervolgens herhaaldelijk op  $\text{④}\Delta / \nabla$  om het cijfer te wijzigen.**

**6 Druk op  $\text{④}\text{ENTER}$  om de instelling voor de parameter te bevestigen.**

**7 Herhaal de stappen 4 t/m 6 om alle netwerkparameters in te stellen.**

**8 Druk herhaaldelijk op  $\text{④}\nabla$  om “Setup” te selecteren en druk dan op  $\text{④}\text{ENTER}$  om de configuratie af te sluiten.**

### Opmerking

Als u uw externe netwerkconfiguratie heeft gewijzigd, is het mogelijk dat u de netwerkinstellingen daaraan zult moeten aanpassen.



U kunt de netwerkinstellingen van dit toestel terugzetten op de fabrieksinstellingen door middel van “NETWORK” onder “INITIALIZE” in het geavanceerde setup menu (zie bladzijde 123).

## ■ Play Style (Weergavestijlen)

Met deze functie kunt u de weergavestijl aanpassen aan uw persoonlijke voorkeur. U kunt muziekstukken in een willekeurige volgorde laten weergeven, of een bepaald muziekstukken of een reeks muziekstukken laten herhalen.

## Repeat (Herhaalde weergave)

Met deze functie kunt u dit toestel een muziekstuk of een reeks muziekstukken laten herhalen.

Keuze	Funcities
Off	Schakelt de herhaalfunctie uit.
Single	Herhaalt één song. “↺” verschijnt in de rechter bovenhoek van het weergave-statusscherm.
All	Herhaalt een reeks songs. “↻” verschijnt in de rechter bovenhoek van het weergave-statusscherm.

### Opmerking

Als “Repeat” is ingesteld op “Single”, zal deze instelling worden teruggezet op “Off” wanneer dit toestel wordt uitgeschakeld.

## Shuffle (Willekeurige weergave)

Met deze functie kunt u dit toestel muziekstukken of albums in willekeurige volgorde laten weergeven.

Keuze	Funcities
Off	Schakelt de willekeurige weergavefunctie uit.
On	Geeft songs of albums in een willekeurige volgorde weer. “⊞” verschijnt in de rechter bovenhoek van het weergave-statusscherm.

## ■ Information (Netwerkinformatie)

Gebruik deze functie om de netwerk-systeem informatie te kunnen bekijken.

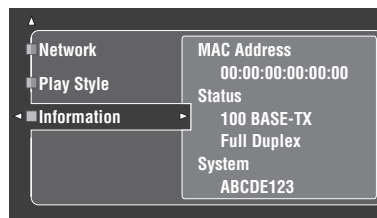

### Opmerking

Het scherm hierboven is slechts een voorbeeld.

## MAC Address (MAC (Media Access Control) adres)

Deze informatie geeft het MAC adres weer dat is toegewezen aan dit toestel.

## Status (Netwerkstatus)

Deze informatie geeft de status van de huidige verbinding met het netwerk weer.

Display status: 10BASE-T, 100BASE-TX, Full Duplex, Half Duplex, No Link

### Opmerking

“No Link” verschijnt wanneer er geen verbinding met het netwerk is gemaakt.

## System (System ID)

Deze informatie geeft de systeemidentificatie weer die is toegewezen aan dit toestel.

## Manual Setup (Option)

Via dit menu kunt u de optionele systeeminstellingen wijzigen.

**1** Zet de schakelaar voor de bedieningsfunctie op **AMP** en druk vervolgens op **SET MENU** op de afstandsbediening.

**2** Druk op **△ / ▽**, selecteer "Manual Setup" en druk vervolgens op **▷**.

**3** Druk op **△ / ▽ / ◀ / ▶**, selecteer "Option" en druk vervolgens op **▷**.

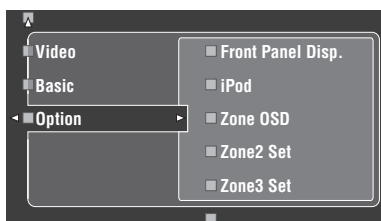

**4** Selecteer de gewenste parameters en druk dan op **▷** om de instelfunctie te openen en de instellingen te wijzigen.

### ■ Front Panel Disp. (Instelling display voorpaneel)

#### Dimmer (Dimmer)

Hiermee kunt u de helderheid van het display op het voorpaneel instellen.

Instelbereik: -4 t/m 0

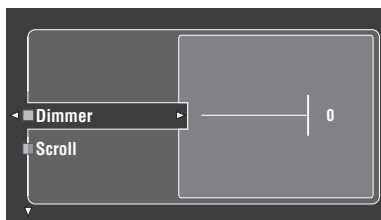

### Scroll (Scrollen over het display op het voorpaneel)

Gebruik deze functie om te bepalen of de informatie (zoals de songtitel of de naam van een kanaal) volledig over het display op het voorpaneel moet worden weergegeven door eroverheen te blijven bewegen, of dat alleen de eerste 14 letters en cijfers daarvan weergegeven moeten worden nadat de volledige naam of titel één keer over het dp is geschoven wanneer "DOCK" of "NET/USB" is geselecteerd als signaalbron.

Keuze	Functies
Continue	Doorlopend. Selecteer deze instelling om de bedieningsstatus doorlopend weer te laten geven op het display op het voorpaneel.
Once	Eén keer scrollen. Selecteer deze instelling om de bedieningsstatus met de eerste 14 alfanumerieke tekens op het display op het voorpaneel te laten zien nadat de hele melding één keer over het display is geschoven (gescrolld).

### ■ iPod (iPod instellingen)

#### Standby Charge

#### (iPod opladen wanneer het toestel uit (standby) staat)

Gebruik deze functie om in te stellen of dit toestel de batterij (accu) van de aangesloten iPod op moet laden of niet terwijl dit toestel zelf uit (standby) staat (zie bladzijde 59).

Keuze	Functies
Auto	Laadt de batterij (accu) van de aangesloten iPod op wanneer dit toestel aan staat en wanneer het uit (standby) staat.
Off	Laadt de batterij (accu) van de aangesloten iPod alleen op wanneer dit toestel aan staat.

### ■ Zone OSD (In-beeld display)

Met deze functie kunt u de bedieningsinformatie voor Zone 2 en Zone 3 laten weergegeven op het Zone 2 beeldscherm dat is aangesloten op de ZONE VIDEO aansluitingen op het achterpaneel van dit toestel. De informatie voor Zone 2 en Zone 3 zal als volgt worden getoond:

- De signaalbron
- Het volumeniveau
- De audiodempingstatus
- De toonkleurstatus

Keuze	Functies
Off	Toont geen bedieningsstatus voor Zone 2 en Zone 3.
Zone2	Toont alleen de bedieningsstatus voor Zone 2.
Zone2&Zone3	Toont de bedieningsstatus voor Zone 2 en Zone 3.

**Opmerkingen**

- U kunt maximaal twee beeldschermen aansluiten op de ZONE VIDEO aansluitingen van dit toestel als Zone 2 beeldschermen. Als u twee beeldschermen aansluit op de ZONE VIDEO aansluitingen, zullen deze beeldschermen dezelfde beelden laten zien als die voor de signaalbron voor Zone 2.
- Wanneer u “Zone OSD” instelt op “Zone2&Zone3”, zal de bedieningsstatus voor Zone 3 verschijnen op het (de) Zone 2 beeldscherm(en), ook als Zone 2 is uitgeschakeld.

**■ Zone2 Set/Zone3 Set (Zone 2/Zone 3 instellingen)**

**Zone2 Amplifier/Zone3 Amplifier (Zone 2/Zone 3 versterker)**

U kunt instellen hoe de Zone 2 of Zone 3 luidsprekers versterkt moeten worden.

Keuze	Beschrijving
<b>EXT</b>	Selecteer deze instelling wanneer de luidsprekers in Zone 2 of Zone 3 zijn aangesloten op de externe versterker en de externe versterker is verbonden met de ZONE OUT (ZONE 2 of ZONE 3) aansluitingen van dit toestel. “Met externe versterkers” op bladzijde 115 voor details.
INT:[SP1]	Selecteer deze instelling wanneer de luidsprekers in Zone 2 of Zone 3 direct zijn verbonden met de SP1 luidspreker-aansluitingen van dit toestel. Zie “Gebruiken van de interne versterkers van dit toestel” op bladzijde 116 voor details.
INT:[SP2]	Selecteer deze instelling wanneer de luidsprekers in Zone 2 of Zone 3 direct zijn verbonden met de SP2 luidspreker-aansluitingen van dit toestel. Zie “Gebruiken van de interne versterkers van dit toestel” op bladzijde 116 voor details.
INT:Both	Selecteer deze instelling wanneer de luidsprekers in Zone 2 of Zone 3 zowel zijn aangesloten op de SP1 als op de SP2 luidspreker-aansluitingen (als de luidsprekers bijvoorbeeld via dubbele (bi-amp) verbindingen zijn aangesloten, of wanneer er vier luidsprekers in een bepaalde ruimte zijn opgesteld), of als u tegelijkertijd dezelfde signaalbron wilt laten weergeven in Zone 2 en Zone 3. Zie “Gebruiken van de interne versterkers van dit toestel” op bladzijde 116 voor details.

**Opmerkingen**

- Wanneer “BI-AMP” is ingesteld op “ON” in de “Geavanceerde setup” (zie bladzijde 122), kunt u “Zone2 Amplifier” of “Zone3 Amplifier” alleen instellen op “EXT”.
- Wanneer u “Zone2 Amplifier” of “Zone3 Amplifier” instelt op “INT:[SP1]” en de corresponderende zone wordt ingeschakeld, zal er geen geluid worden weergegeven via de surround achterluidsprekers.
- Wanneer u “Zone2 Amplifier” of “Zone3 Amplifier” instelt op “INT:[SP2]” in “ZONE 2” of “ZONE 3” en de corresponderende zone wordt ingeschakeld, zal er geen geluid worden weergegeven via de surround-luidsprekers.

- Wanneer u “Zone2 Amplifier” of “Zone3 Amplifier” instelt op “INT:Both”, kunt u “AMP” alleen instellen op “EXT” voor de andere zone.
- Wanneer u “Zone2 Amplifier” of “Zone3 Amplifier” instelt op “INT:Both” en de corresponderende zone wordt ingeschakeld, zal er geen geluid worden weergegeven via de surround luidsprekers en de surround achter-luidsprekers.

**Zone2 Volume/Zone3 Volume (Zone 2/Zone 3 volume)**

Gebruik deze functie om te selecteren of dit toestel het volumeniveau regelt van audiosignalen die worden gereproduceerd via de ZONE OUT (ZONE2 of ZONE3) aansluitingen wanneer u “Zone2 Amplifier” of “Zone3 Amplifier” instelt op “EXT”.

Keuze	Beschrijvingen
Fixed	Selecteer deze instelling wanneer u het volumeniveau van de geselecteerde zone wilt regelen op de externe versterker. Dit toestel zet het ZONE OUT (ZONE 2 of ZONE 3) volumeniveau vast op een standaard niveau.
<b>Variable</b>	Selecteer deze instelling wanneer u het volumeniveau van de geselecteerde zone wilt regelen op dit toestel. U kunt het volumeniveau in ZONE OUT (ZONE 2 of ZONE 3) tegelijkertijd regelen met <b>VOLUME +/-</b> op de afstandsbediening.

**Zone2 Max Vol./Zone3 Max Vol. (Zone 2/Zone 3 Maximum volume)**

Gebruik deze functie om het maximum volumeniveau in Zone 2 of Zone 3 in te stellen.

Instelbereik: -30,0 dB t/m +15,0 dB, **+16,5 dB**  
 Instelstap: 5,0 dB

**Opmerking**

De “Zone2 Max Vol.” of “Zone3 Max Vol.” instelling heeft voorrang boven de “Zone2 Initial Vol.” of “Zone3 Initial Vol.” instelling. Als bijvoorbeeld “Zone2 Initial Vol.” is ingesteld op -20,0 dB en vervolgens “Zone2 Max Vol.” wordt ingesteld op -30,0 dB, dan zal het volumeniveau automatisch worden ingesteld op -30,0 dB wanneer u de volgende keer dit toestel aan zet.

**Zone2 Initial Vol./Zone3 Initial Vol. (Zone 2/Zone 3 Beginvolume)**

Met deze functie kunt u het volumeniveau voor Zone 2 of Zone 3 bepalen voor het moment dat dit toestel aan wordt gezet.

Keuzes: **Off**, Mute, -80,0 dB t/m +16,5 dB  
 Instelstap: 0,5 dB

**Opmerking**

De “Zone2 Max Vol.” of “Zone3 Max Vol.” instelling heeft voorrang boven de “Zone2 Initial Vol.” of “Zone3 Initial Vol.” instelling.



## ■ Audio Select (Standaardinstelling Selectiefunctie audio ingangsaansluiting)

Met deze functie kunt u de standaard selectiefunctie voor de audio ingangsaansluiting (zie bladzijde 78) instellen voor signaalbronnen die zijn verbonden met de DIGITAL INPUT aansluitingen wanneer u dit toestel aan zet.

Keuze	Functies
<b>Auto</b>	Detecteert automatisch het type audio ingangssignalen en selecteert de juiste instelling voor de audio ingangsaansluiting selectiefunctie.
Last	Selecteert automatisch de laatste audio ingangsaansluiting geselecteerd voor de signaalbron in kwestie.

## ■ Decoder Mode (Standaardinstelling decoderfunctie)

Met deze functie kunt u een bepaalde decoderfunctie standaard instellen (zie bladzijde 79) voor de signaalbronnen wanneer u dit toestel aan zet.

Keuze	Functies
<b>Auto</b>	Detecteert automatisch het type ingangssignaal en selecteert de juiste instelling voor de decoderfunctie.
Last	Selecteert automatisch de laatste instelling voor de decoderfunctie die werd gebruikt met de signaalbron in kwestie.

## ■ EXT D Surround (Standaardinstelling uitgebreid surround)

Met deze functie kunt u de uitgebreide decoderfuncties instellen (zie bladzijde 85) voor signaalbronnen die zijn verbonden met de DIGITAL INPUT aansluitingen wanneer u dit toestel aan zet.

Keuze	Functies
<b>Auto</b>	Detecteert automatisch de digitale audiosignalen en schakelt de juiste decoder in.
Last	Selecteert automatisch de laatst geselecteerde decoderfunctie voor "EXT D Surround" onder "Sound".

## ■ Memory Guard (Geheugenbeveiliging)

Met deze functie kunt u voorkomen dat de geluidsveldprogramma parameterwaarden en andere systeeminstellingen per abuis gewijzigd worden.

Keuze	Functies
<b>Off</b>	Schakelt de "Memory Guard" functie uit.
On	Beveiligt de volgende parameters <ul style="list-style-type: none"> <li>– geluidsveldprogrammparameters</li> <li>– alle GUI menu parameters</li> <li>– alle luidsprekerniveaus</li> </ul>



Wanneer u een beveiligde parameter selecteert, zal " " links onderaan het GUI scherm verschijnen. U kunt de parameters instellen wanneer u de parameter selecteert en " " niet verschijnt links onderin het GUI scherm, ook al is "Memory Guard" ingesteld op "On".

## ■ HDMI Set (S-instellingen)

Gebruik deze functie om de door HDMI ondersteunde audio in te stellen.

### Support Audio (Audio ondersteuning)

Gebruik deze functie om te kiezen of u HDMI audiosignalen wilt laten weergeven via dit toestel zelf of via een andere HDMI component die is verbonden met de HDMI OUT aansluiting op het achterpaneel van dit toestel.

Keuze	Functies
<b>RX-V3800</b>	Voor weergave van HDMI audiosignalen met dit toestel. De HDMI audiosignalen die binnenkomen via de HDMI ingangsaansluitingen van dit toestel worden niet gereproduceerd via de HDMI component die is verbonden met de HDMI OUT aansluiting op het achterpaneel van dit toestel.
Other	Voor weergave van HDMI audiosignalen weer te laten geven door een andere HDMI component die is verbonden met de HDMI OUT aansluiting.

### Opmerkingen

- Dit toestel geeft audio en videosignalen die binnenkomen via de HDMI ingangsaansluitingen alleen door via de HDMI OUT uitgangsaansluiting wanneer dit toestel aan staat, ook al is "Support Audio" ingesteld op "Other".
- Welke audio/videosignalen kunnen worden weergegeven hangt mede af van de specificaties van het aangesloten beeldscherm. Raadpleeg de handleidingen van alle aangesloten componenten.

## Signal Info. (Ingangssignaalinformatie)

U kunt de formattering, de bemonsteringsfrequentie, het aantal kanalen en eventuele signaleringsgegevens (vlag) van het huidige ingangssignaal laten zien.

U kunt de formattering, de bemonsteringsfrequentie, het aantal kanalen en eventuele signaleringsgegevens (vlag) van het huidige ingangssignaal laten zien.

**1 Zet de schakelaar voor de bedieningsfunctie op ⑭ AMP en druk vervolgens op ⑰ SET MENU op de afstandsbediening.**

**2 Druk herhaaldelijk op ④ Δ / ▽ en selecteer “Signal Info.”.**

De audio-informatie over de huidige signaalbron zal op het GUI scherm verschijnen.

**3 Druk herhaaldelijk op ④ ◀ / ▶ en selecteer “Audio Info.” of “Video Info.”**



De informatie verschijnt ook op het display op het voorpaneel. Druk herhaaldelijk op ④ ◀ / ▶ om andere informatie te bekijken.

## ■ Audio Info. (Audio informatie)

<b>Format</b>	Signaalformattering. Wanneer het toestel geen digitaal signaal kan detecteren, wordt er automatisch overgeschakeld naar analog.
<b>Sampling</b>	Het aantal metingen per seconden van een continu signaal om een digitaal signaal te kunnen maken.
<b>Channel</b>	Aantal bronkanalen in het ingangssignaal (voor/surround/LFE). Bijvoorbeeld een multikanaals soundtrack met 3 voorkanalen, 2 surroundkanalen en een LFE kanaal, zal worden getoond als “3/2/0.1”.
<b>Bitrate</b>	Het aantal bits aan gegevens dat per seconde een bepaald meetpunt passeert.
<b>Dialogue</b>	Het dialoog normalisatieniveau ingesteld voor het op dit moment ontvangen bitstroomsignaal (zie bladzijde 135).
<b>Flag1/Flag2</b>	Signalering (vlag) die in de bitstroom of PCM signalen is meegecodeerd en die dit toestel in staat stelt automatisch van decoder te wisselen (“Surround EX” enz.).

### Opmerkingen

- “---” verschijnt wanneer dit toestel de bijbehorende informatie niet kan weergeven.
- Sommige zogenaamde ‘hoge definitie’ audio bitstroomsignalen bevatten mogelijk niet de aparte linker en rechter surround-achterkanalen, maar zijn wel gecodeerd met een bitsnelheid van 192 kHz.
- Ook als u instellingen maakt om bitstroomsignalen direct te reproduceren, is het mogelijk dat sommige spelers Dolby TrueHD of Dolby Digital Plus bitstroomsignalen zullen omzetten naar Dolby Digital bitstroomsignalen, en DTS-HD Master Audio of DTS-HD High Resolution Audio in DTS bitstroomsignalen.

## ■ Video Info. (Video informatie)

<b>HDMI Signal</b>	Het soort videosignalen ontvangen van de signaalbron en gereproduceerd via de HDMI OUT aansluiting van dit toestel.
<b>HDMI Resolution</b>	Resolutie van het ingangssignaal (analoog of HDMI) en het uitgangssignaal (HDMI).
<b>Analog Resolution</b>	De resolutie van de videosignalen ontvangen van de signaalbron en de analoge videosignalen die worden gereproduceerd via de COMPONENT MONITOR OUT aansluitingen van dit toestel.
<b>HDMI Error (HDMI Message)</b>	Foutmelding voor HDMI bronnen of aangesloten HDMI apparatuur. Zie bladzijde 129 voor details.

## Language

Met deze functie kunt u kiezen in welke taal de menu's van het GUI (Grafische gebruikersinterface) menusysteem van dit toestel moeten worden getoond.

Keuzes: **English** (Engels), 日本語 (Japans),  
Français (Frans), Deutsch (Duits),  
Español (Spaans), Русский (Russisch)



U kunt de taal voor het GUI in-beeld display ook kiezen met de "GUI LANGUAGE" parameter in de "Geavanceerde setup" op het display op het voorpaneel (zie bladzijde 123).

- 1 Zet de schakelaar voor de bedieningsfunctie op **AMP** en druk vervolgens op **SET MENU** op de afstandsbediening.**

Het hoofdscherm (top) zal nu verschijnen.

- 2 Druk herhaaldelijk op **DOWN** om "Language" te selecteren en druk dan op **RIGHT**.**



- 3 Druk herhaaldelijk op **UP** / **DOWN** om de gewenste taal in te stellen.**

- 4 Druk op **ENTER** om uw keuze te bevestigen.**

# Opslaan en weer oproepen van de systeeminstellingen (System Memory)

Met deze functie kunt u maximaal zes van uw favoriete instellingen opslaan zodat u ze later makkelijk weer op kunt roepen. U kunt de volgende systeeminstellingen opslaan:

Opgeslagen parameters	Bladzijde
“Stereo/Surround” parameters	71
“Volume” parameters (behalve “Initial Volume”)	81
“Sound” parameters* (behalve “EXTD Surround” en “Channel Mute”)	82
“Video” parameters (behalve “Short Message”)	86
“Basic” parameters	88
“Front Panel Disp.” parameters	93
“Support Audio”	95
Op dit moment geselecteerde geluidsveldprogramma (of de Pure Direct stand)	45, 51
Toonregeling instellingen*	51

\* De “Dynamic Range”, “LFE Level”, “Tone Control” instellingen en de instellingen voor de toonregeling voor de hoofdtelefoon worden niet opgeslagen.

## Opslaan van de huidige systeeminstellingen

Voor u de volgende handelingen uit gaat voeren, moet u op de afstandsbediening de schakelaar voor de bedieningsfunctie op **AMP** zetten.

### Opslaan met de **SYSTEM MEMORY** toetsen

U kunt de onder “Memory1” t/m “Memory4” opgeslagen systeeminstellingen opslaan door op de corresponderende **SYSTEM MEMORY** toetsen te drukken.

**Houd één van de SYSTEM MEMORY toetsen op de afstandsbediening 4 seconden lang ingedrukt.**

“MEMORY 1 SAVE Done” (voorbeeld) verschijnt op het display op het voorpaneel en dit toestel zal de huidige systeeminstellingen opslaan onder het corresponderende geheugennummer.

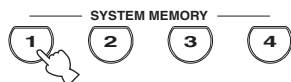

### Opmerking

Als er reeds systeeminstellingen zijn opgeslagen onder het geselecteerde geheugennummer, zullen deze door de nieuwe worden overschreven.

### Opslaan via het SET MENU

U kunt de onder “Memory1” t/m Memory6” opgeslagen systeeminstellingen opslaan via “System Memory” in het “SET MENU”.

#### 1 Druk op **SET MENU** op de afstandsbediening.

Het top menu scherm zal in de grafische gebruikersinterface (GUI) verschijnen.

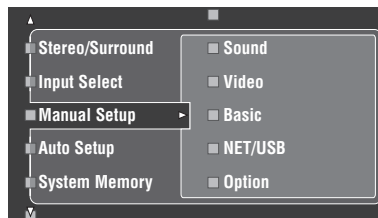

#### 2 Druk herhaaldelijk op **UP/DOWN** om “System Memory” te selecteren en druk dan op **ENTER**.

Het “System Memory” menu zal in de grafische gebruikersinterface (GUI) verschijnen.

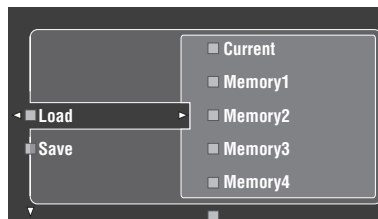

#### 3 Druk op **UP/DOWN**, selecteer “Save” en druk vervolgens op **ENTER**.

Het volgende menu scherm zal in de grafische gebruikersinterface (GUI) verschijnen.

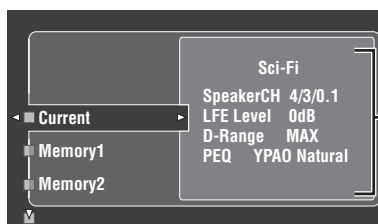

Huidige systeemparameters

- 4 Druk herhaaldelijk op  $\text{④} \Delta / \nabla$  om het gewenste geheugennummer te selecteren (“Memory1” t/m “Memory6”) en druk vervolgens op  $\text{④} \triangleright$ .

“Save: ENTER” verschijnt in de grafische gebruikersinterface (GUI).

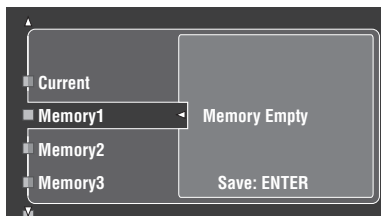

- Als er reeds systeeminstellingen zijn opgeslagen onder het geselecteerde geheugennummer, zullen deze verschijnen op het menu scherm.
- Als er reeds systeeminstellingen zijn opgeslagen onder het geselecteerde geheugennummer, zullen deze door de nieuwe worden overschreven.
- Als u systeeminstellingen opslaat onder “Memory1” t/m “Memory4”, kunt u deze weer oproepen door op de corresponderende  $\text{④} \text{SYSTEM MEMORY}$  toetsen (zie bladzijde 99).

- 5 Druk op  $\text{④} \text{ENTER}$  om de huidige systeeminstellingen op te slaan onder het geselecteerde geheugennummer.

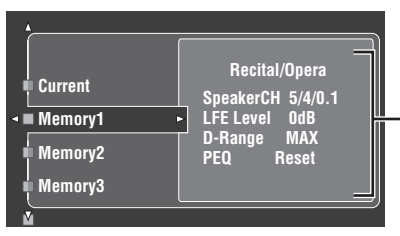

Onder het geselecteerde geheugennummer opgeslagen systeeminstellingen



U kunt het opslaan annuleren door op  $\text{④} \triangleleft$  te drukken.

- 6 Druk nog eens op  $\text{⑰} \text{SET MENU}$  om het GUI scherm te sluiten.

## Laden van opgeslagen systeeminstellingen

- Voor u de volgende handelingen uit gaat voeren, moet u op de afstandsbediening de schakelaar voor de bedieningsfunctie op  $\text{④} \text{AMP}$  zetten.
- Dit toestel overschrijft de opgeslagen instellingen met de huidige instellingen van het toestel. Als u de huidige instellingen niet kwijt wilt raken, kunt u ze eerst opslaan onder een ander System Memory nummer.

### ■ Laden van instellingen met de $\text{④} \text{SYSTEM MEMORY}$ toetsen

U kunt de onder “Memory1” t/m “Memory4” opgeslagen systeeminstellingen weer oproepen door op de corresponderende  $\text{④} \text{SYSTEM MEMORY}$  toetsen te drukken.

- 1 Druk op één van de  $\text{④} \text{SYSTEM MEMORY}$  toetsen op de afstandsbediening om het gewenste geheugennummer te selecteren. “MEMORY 1 LOAD” (voorbeeld) zal op het display op het voorpaneel verschijnen.

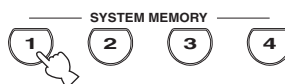

De melding “EMPTY” zal op het display op het voorpaneel verschijnen als er geen systeeminstellingen zijn opgeslagen onder het geselecteerde geheugennummer.

- 2 Druk nog eens op de geselecteerde  $\text{④} \text{SYSTEM MEMORY}$  toets om uw keuze te bevestigen.

Dit toestel laadt de instellingen die zijn opgeslagen onder het geselecteerde geheugennummer.

## ■ Laden van instellingen via het SET MENU

### 1 Druk op **SET MENU** op de afstandsbediening.

Het top menuscherm zal in de grafische gebruikersinterface (GUI) verschijnen.

### 2 Druk herhaaldelijk op **▲ / ▼** om “System Memory” te selecteren en druk dan op **▶**.

Het “System Memory” menu zal in de grafische gebruikersinterface (GUI) verschijnen.

### 3 Druk op **▲ / ▼**, selecteer “Load” en druk vervolgens op **▶**.

Het volgende menuscherm zal in de grafische gebruikersinterface (GUI) verschijnen.

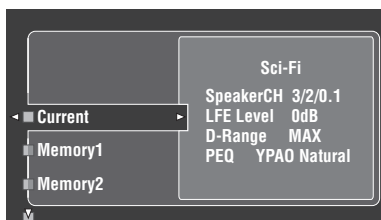

### 4 Druk herhaaldelijk op **▲ / ▼** om het geheugennummer met de gewenste systeeminstellingen te selecteren en druk vervolgens op **▶**.

Wanneer “Load: ENTER” verschijnt op het scherm, kunt u op **ENTER** drukken om het laden te bevestigen.



U kunt het laden annuleren door op **◀** te drukken.

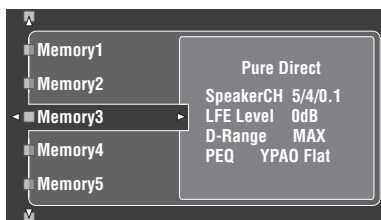

### 5 Druk op **SET MENU** om het GUI menuscherm te sluiten.

## Gebruiksvoorbeelden

### ■ Voorbeeld 1: Vergelijken van de resultaten van de automatische en de handmatige setup

Dit toestel is uitgerust met drie soorten parametrische equalizer instellingen (zie bladzijde 40), en u kunt ook uw eigen geluidsinstellingen maken met behulp van de “Manual Setup” parameters (zie bladzijde 82). Om de resultaten van de automatische setup of uw eigen handmatige instellingen te kunnen controleren, kunt u de **SYSTEM MEMORY** toetsen gebruiken.

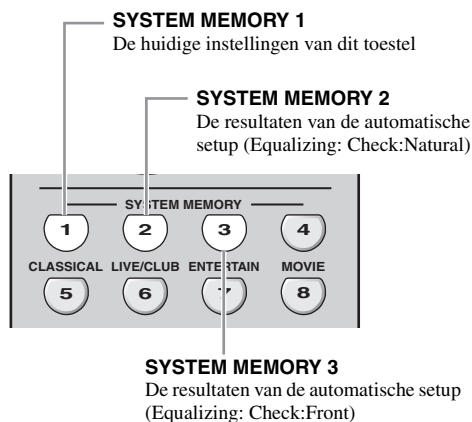

### Opslaan van elke instelling

#### Opmerking

Voer de volgende procedure uit wanneer alle parameters zijn ingesteld op hun standaardwaarden.

### 1 Houd **SYSTEM MEMORY 1** vier seconden lang ingedrukt.

Dit toestel slaat de huidige instellingen op onder “Memory1”.

### 2 Voer de automatische setup uit.

Stel “Equalizing” in op “Check:Natural”.  
Zie bladzijde 40 voor details.

### 3 Houd **SYSTEM MEMORY 2** 4 seconden lang ingedrukt.

Dit toestel zal de resultaten van de automatische setup uitgevoerd in stap 2 opslaan onder “Memory2”.

### 4 Voer de automatische setup opnieuw uit.

Zet deze keer “Equalizing” op “Check:Front”.

### 5 Houd **SYSTEM MEMORY 3** 4 seconden lang ingedrukt.

Dit toestel zal de resultaten van de automatische setup uitgevoerd in stap 4 opslaan onder “Memory3”.

## ■ Voorbeeld 2: Omschakelen van de instellingen voor verschillende omstandigheden in de luisterruimte

De toonkarakteristieken van uw luisterruimte kan veranderen wanneer de omstandigheden in de ruimte veranderen (of de gordijnen open of dicht zijn, bijvoorbeeld) en de instellingen van dit toestel kunnen worden aangepast aan de veranderende omstandigheden. U kunt gemakkelijk heen en weer schakelen tussen de diverse sets instellingen voor dit toestel met behulp van de **SYSTEM MEMORY** toetsen.

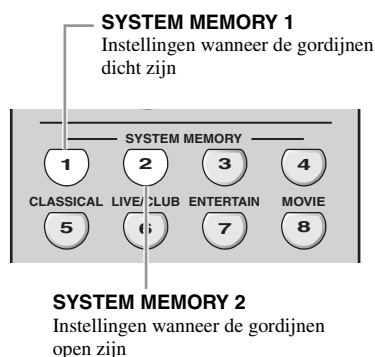

### Opslaan van elke instelling

#### 1 Doe de gordijnen van de kamer dicht en voer de automatische setup uit.

Zie bladzijde 37 voor details omtrent de automatische setup.

#### 2 Houd **SYSTEM MEMORY 1** 4 seconden lang ingedrukt.

Dit toestel slaat de instellingen voor de huidige omstandigheden in de ruimte op (bijv. met de gordijnen dicht) onder "Memory1".

#### 3 Doe de gordijnen van de kamer open en voer de automatische setup uit.

#### 4 Houd **SYSTEM MEMORY 2** 4 seconden lang ingedrukt.

Dit toestel slaat de instellingen voor de huidige omstandigheden in de ruimte op (bijv. met de gordijnen open) onder "Memory2".

## ■ Voorbeeld 3: Opslaan van geluidsinstellingen voor bepaalde signaalbronnen

De gewenste geluidsinstellingen kunnen verschillen voor elk van de gebruikte signaalbronnen. Als u bijvoorbeeld het geluidsveldprogramma "Village Vanguard" gebruikt voor de weergave van live jazz opnamen, zult u wellicht andere parameter instellingen willen gebruiken wanneer de opnamen die u wilt weergeven op een LP staan of op bijvoorbeeld een SACD. U kunt de gewenste geluidsinstellingen opslaan voor elk van de verschillende signaalbronnen.

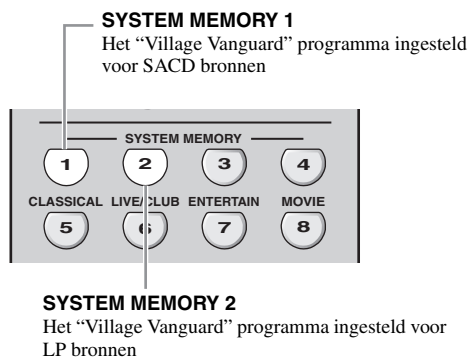

### Opslaan van elke instelling



Zie bladzijde 73 voor de geluidsveldprogramma parameter instellingen.

#### 1 Laat de weergave van de SACD met uw favoriete live jazz optreden beginnen.

#### 2 Selecteer het "Village Vanguard" geluidsveldprogramma en stel de parameters in voor de huidige signaalbron.

#### 3 Houd **SYSTEM MEMORY 1** 4 seconden lang ingedrukt.

Dit toestel slaat de huidige geluidsveldprogramma instellingen op onder "Memory1".

#### 4 Schakel over naar "PHONO" als signaalbron en laat vervolgens de weergave van de LP met uw favoriete live jazz optreden beginnen.

#### 5 Stel de geluidsveldprogramma parameters in voor de huidige signaalbron.

#### 6 Houd **SYSTEM MEMORY 2** 4 seconden lang ingedrukt.

Dit toestel slaat de huidige geluidsveldprogramma instellingen op onder "Memory2".

## ■ Voorbeeld 4: Schakelen tussen verschillende audio en video synchronisatie instellingen

Als u gebruik maakt van verschillende soorten beeldschermen of projectoren en de gebruikte apparatuur niet geschikt is voor de automatische synchronisatie van audio en video, dan dient u voor elk van deze componenten “Manual” in te stellen bij “Lipsync”. U kunt schakelen tussen de verschillende “Manual” instellingen onder “Lipsync” met de **ⓂSYSTEM MEMORY** toetsen.

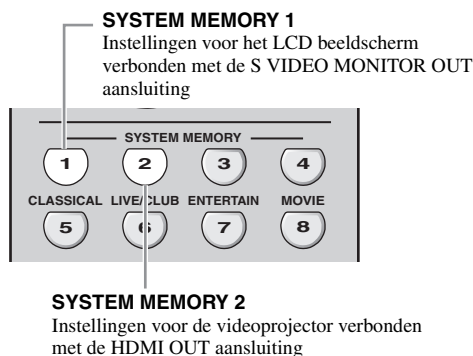

### Opslaan van elke instelling

#### Opmerking

In het volgende voorbeeld zijn het LCD beeldscherm en een signaalbron (bijvoorbeeld een VCR) verbonden met de S VIDEO ingangsaansluiting en de S VIDEO MONITOR OUT aansluiting, terwijl de videoprojector en de andere signaalbron (bijvoorbeeld een DVD-speler) zijn verbonden met één van de HDMI IN aansluitingen en de HDMI OUT aansluiting.

- 1** Begin de weergave van de gewenste video signaalbron op het aangesloten LCD beeldscherm en stel “Manual” in het “Lipsync” op de juiste manier in (zie bladzijde 84).

---

- 2** Houd **ⓂSYSTEM MEMORY 1** 4 seconden lang ingedrukt.  
Dit toestel zal de audio en video synchronisatie instellingen voor het LCD beeldscherm opslaan onder “Memory1”.

---

- 3** Schakel over naar de component die is verbonden met één van de HDMI IN aansluitingen en laat de weergave beginnen.

---

- 4** Stel de “Manual” in het “Lipsync” op de juiste manier in.

---

- 5** Houd **ⓂSYSTEM MEMORY 2** 4 seconden lang ingedrukt.  
Dit toestel zal de audio en video synchronisatie instellingen voor de videoprojector opslaan onder “Memory2”.



# Afstandsbedieningsfuncties

Naast dit toestel kan de afstandsbediening ook andere audiovisuele componenten van Yamaha en van andere fabrikanten aansturen. Om uw TV of andere componenten te kunnen bedienen, moet u de juiste afstandsbedieningscodes voor de diverse signaalbronnen instellen (zie bladzijde 105).

## Bedienen van dit toestel, een TV of andere componenten

### ■ Bedienen van dit toestel

Zet de schakelaar voor de bedieningsfunctie op **AMP** om dit toestel te bedienen.

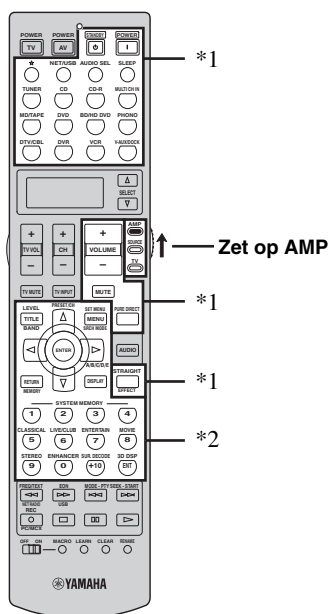

### ■ Bedienen van een TV

Zet de schakelaar voor de bedieningsfunctie op **TV** om uw TV te bedienen. Om uw TV te kunnen bedienen moet u de juiste afstandsbedieningscode instellen voor DTV of PHONO (zie bladzijde 105). Wanneer u afstandsbedieningscodes instelt voor zowel DTV als PHONO, wordt voorrang gegeven aan de voor DTV ingestelde code.

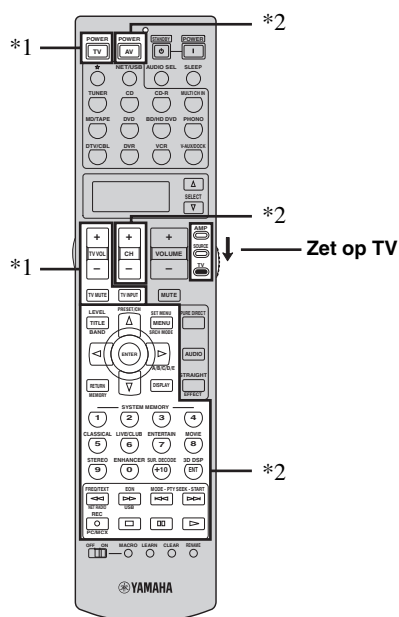

### Opmerkingen

- \*1 Deze toetsen bedienen altijd alleen dit toestel, ongeacht de stand van de schakelaar voor de bedieningsfunctie.
- \*2 Deze toetsen bedienen dit toestel alleen wanneer de schakelaar voor de bedieningsfunctie op **AMP** staat.

### Opmerkingen

- \*1 Deze toetsen bedienen altijd uw TV, ongeacht de stand van de schakelaar voor de bedieningsfunctie.

Afstandsbediening	Digitale TV/ Kabel TV
TV POWER	Hiermee schakelt u de stroom in of uit.
TV VOL +/-	Hiermee verhoogt of verlaagt u het volume.
TV MUTE	Deze toets schakelt de geluidsweggeve tijdelijk uit.
TV INPUT	Wijzigd de signaalbron.

- \*2 Deze toetsen bedienen de TV alleen wanneer de schakelaar voor de bedieningsfunctie op **TV** staat. Zie voor details de "TV" kolom op bladzijde 104.

## ■ Bedienen van andere componenten

Zet de schakelaar voor de bedieningsfunctie op **14 SOURCE** om andere apparatuur die u met de ingangskleuzetoetsen (1) kunt selecteren te bedienen. U moet wel van tevoren voor elke signaalbron de juiste afstandsbedieningscode instellen (zie bladzijde 105). De volgende tabel toont de functies van de bedieningstoetsen voor het bedienen van andere componenten die zijn toegewezen aan de ingangskleuzetoetsen (1). Het is mogelijk dat sommige toetsen niet het verwachte effect hebben op de geselecteerde component.



De afstandsbediening heeft 14 standen (sets bedieningstoetsen) om 14 verschillende componenten te kunnen bedienen.

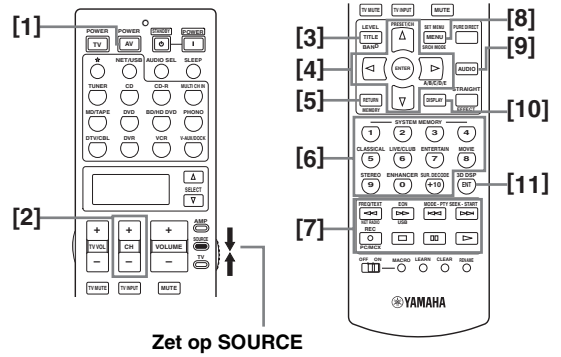

Zet op SOURCE

	Blu-ray Disc/ HD DVD- speler/ recorder	DVD-speler/ DVD- recorder	Videorecorder	Kabel TV/ satellietontvanger	TV	LD-speler	CD-speler	MD-recorder/ CD-recorder	Cassetdeck	Tuner
[1] AV POWER	Aan/uit*1	Aan/uit*1	Aan/uit*1	Aan/uit*1	DVR aan/uit *2	Aan/uit*1	Aan/uit*1	Aan/uit*1	Aan/uit*1	Aan/uit*1
[2] CH +	TV kanaal hoger*3	TV kanaal hoger*3	Kanaal hoger	Kanaal hoger	Kanaal hoger	TV kanaal hoger*3	TV kanaal hoger*3	TV kanaal hoger*3	TV kanaal hoger*3	TV kanaal hoger*3
CH -	TV kanaal lager*3	TV kanaal lager*3	Kanaal lager	Kanaal lager	Kanaal lager	TV kanaal lager*3	TV kanaal lager*3	TV kanaal lager*3	TV kanaal lager*3	TV kanaal lager*3
[3] TITLE	Titel	Titel	Titel	Titel	Titel					Band
[4] ENTER	Menu Enter	Menu Enter		Menu selectie	Menu selectie					
PRESET/CH Δ	Menu op	Menu op		Menu op	Menu op					Voorkeuzekanaal hoger (1 t/m 8)
PRESET/CH ∇	Menu neer	Menu neer		Menu neer	Menu neer					Voorkeuzekanaal lager (1 t/m 8)
A/B/C/DE ▷	Menu links	Menu links		Menu links	Menu links					Voorkeuzekanaal lager (A t/m E)
A/B/C/DE ◁	Menu rechts	Menu rechts		Menu rechts	Menu rechts				Richting A/B	Voorkeuzekanaal hoger (A t/m E)
[5] RETURN, MEMORY	Terug	Terug	Terug	Terug	Terug					
[6] 1-9, 0, +10	Cijferstoetsen	Cijferstoetsen	Cijferstoetsen	Cijferstoetsen	Cijferstoetsen	Cijferstoetsen	Cijferstoetsen	Cijferstoetsen		
[7] ◀◀	Terug zoeken	Terug zoeken	Terug zoeken	DVR terug zoeken*2	DVR terug zoeken*2	Terug zoeken	Terug zoeken	Terug zoeken	Terug zoeken	
▶▶	Vooruit zoeken	Vooruit zoeken	Vooruit zoeken	DVR vooruit zoeken*2	DVR vooruit zoeken*2	Vooruit zoeken	Vooruit zoeken	Vooruit zoeken	Vooruit zoeken	
⏮	Terug springen	Terug springen				Hoofdstuk/ Terug springen	Terug springen	Terug springen	Richting terug	
⏭	Vooruit springen	Vooruit springen				Hoofdstuk/ Vooruit springen	Vooruit springen	Vooruit springen	Richting vooruit	
REC	Opname (recorder)	Disc overslaan (speler) Opname (recorder)	Opname	DVR opname*2	DVR opname*2		Disc overslaan	Opname	Opname	
⏹	Stop	Stop	Stop	DVR stop*2	DVR stop*2	Stop	Stop	Stop	Stop	
⏸	Pauze	Pauze	Pauze	DVR pauze *2	DVR pauze *2	Pauze	Pauze	Pauze	Pauze	
▷	Weergave	Weergave	Weergave	DVR weergave *2	DVR weergave *2	Weergave	Weergave	Weergave	Weergave	
[8] MENU	Menu	Menu		Menu	Menu					
[9] AUDIO	Audio	Audio				Audio				
[10] DISPLAY	Display	Display		Display	Display	Display	Display	Display		
[11] ENT			Enter	Enter/ oproepen	Enter					

### Opmerkingen

\*1 Deze toets werkt alleen wanneer de originele afstandsbediening van de component in kwestie een POWER (aan/uit) toets heeft.

\*2 Deze toetsen bedienen uw videorecorder (DVD-recorder enz.) alleen wanneer u de juiste afstandsbedieningscode instelt voor DVR (zie bladzijde 105).

\*3 Deze toetsen bedienen altijd uw TV, ongeacht de stand van de schakelaar voor de bedieningsfunctie.

## ■ Selecteren van de te bedienen component

U kunt een component selecteren die u onafhankelijk van de met de ingangskeuzetoetsen geselecteerde signaalbron kunt bedienen.

**Druk herhaaldelijk op  SELECT  /  om de gewenste component te selecteren.**

De naam van de te bedienen component wordt getoond in het uitleesvenster () van de afstandsbediening.



## ■ Bedienen van optionele apparatuur ('Optie' set)

“OPTN” is een optionele set bedieningstoetsen die kan worden geprogrammeerd met afstandsbedieningsfuncties die verder los staan van de aangesloten signaalbronnen.

Deze set is handig voor het programmeren van instructies die u alleen als onderdeel van een macrofunctie wilt gebruiken of waarvoor geen geldige afstandsbedieningscode bestaat.

**Om de optionele set bedieningstoetsen te selecteren dient u net zo vaak op  SELECT  te drukken tot “OPTN” in het uitleesvenster () van de afstandsbediening verschijnt.**



### Opmerking

U kunt geen afstandsbedieningscode instellen voor de extra of ‘optionele’ set bedieningstoetsen. Zie bladzijde 107 voor het programmeren van bedieningstoetsen voor deze set.

## Instellen van afstandsbedieningscodes

U kunt andere componenten bedienen als u de bijbehorende afstandsbedieningscodes heeft ingesteld. Voor elke set bedieningstoetsen kan een code worden ingevoerd. Raadpleeg de “Lijst met afstandsbedieningscodes” aan het eind van deze handleiding voor een complete lijst met de beschikbare afstandsbedieningscodes.

In de volgende tabel staan de standaard ingestelde componenten (Archief: componentencategorie) en de afstandsbedieningscode voor elke set bedieningstoetsen.

### Standaardinstellingen afstandsbedieningscodes

Ingang	Archief (componentencategorie)	Fabrikant	Standaard code
☆	TAPE	—	2604
NET/USB	TUNER	Yamaha	2607
TUNER	TUNER	Yamaha	2602
CD	CD	Yamaha	2300
CD-R	CD-R	Yamaha	2400
MULTI CH IN	DVD	Yamaha	2100
MD/TAPE	MD	Yamaha	2500
DVD	DVD	Yamaha	2100
BD/HD DVD	DVD	Yamaha	2100
PHONO	TV	—	—
DTV/CBL	TV	—	—
DVR	DVR	Yamaha	2807
VCR	VCR	—	—
V-AUX/ DOCK	TUNER	Yamaha	2606

### Opmerking

Het is mogelijk dat u uw Yamaha component niet zult kunnen bedienen, ook al is er een Yamaha afstandsbedieningscode voorgeprogrammeerd zoals hierboven vermeld. Probeer in een dergelijk geval een andere Yamaha afstandsbedieningscode in te stellen.

- 1** Zet de schakelaar voor de bedieningsfunctie op **⑭SOURCE** en druk op een ingangskeuzetoets (①) om de set bedieningstoetsen die u wilt instellen te selecteren.



- 2** Houd vervolgens **ⓃLEARN** ongeveer 3 seconden ingedrukt met een balpen of iets dergelijks.

De namen van het archief (bijv. L;DVD) en van de geselecteerde set bedieningstoetsen (bijv. DVD) zullen om en om in het uitleesvenster (Ⓜ) van de afstandsbediening verschijnen.

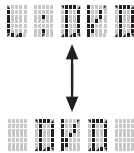

- U kunt als u dat wilt een afstandsbedieningscode voor een andere soort apparatuur instellen voor een bepaalde set bedieningstoetsen. Druk herhaaldelijk op **④◀/▷** om de componentencategorie (het archief) te veranderen. Beschikbare archieven: L;DVD, L;DVR, L;LD, L;CD, L;CDR, L;MD, L;TAP (cassette-deck), L;TUN (tuner), L;AMP, L;TV, L;CAB (kabel), L;SAT (satelliet), L;VCR
- Als u een andere set bedieningstoetsen wilt instellen, druk dan op de ingangskeuzetoets, of druk herhaaldelijk op **ⓂSELECT Δ / ▽** om de gewenste set te selecteren.

**Opmerkingen**

- U moet **ⓃLEARN** tenminste 3 seconden ingedrukt houden, want anders wordt de 'leerfunctie' opgestart.
- Als u elk van de volgende stappen niet binnen 30 seconden uitvoert, zal de instelfunctie automatisch worden geannuleerd. Begin in dit geval opnieuw vanaf stap 2.

- 3** Druk op **④ENTER**. De viercijferige code voor de geselecteerde component zal verschijnen in het uitleesvenster (Ⓜ).

**Opmerking**

“0000” zal in het uitleesvenster (Ⓜ) verschijnen wanneer er geen code is ingesteld.

- 4** Gebruik de cijfertoetsen om de vier cijfers van de afstandsbedieningscode (Ⓜ) voor de gewenste component in te voeren. Raadpleeg de “Lijst met afstandsbedieningscodes” aan het eind van deze handleiding voor een complete lijst met de beschikbare afstandsbedieningscodes.

- 5** Druk op **④ENTER** om de ingevoerde code definitief te maken.

“OK” zal in het uitleesvenster (Ⓜ) van de afstandsbediening verschijnen als de instelling met succes is verlopen.

“NG” zal in het uitleesvenster (Ⓜ) van de afstandsbediening verschijnen als de instelling niet met succes is verlopen. Begin in dit geval opnieuw vanaf stap 3.



Als u gelijk nog een code wilt instellen voor een andere component, druk dan herhaaldelijk op de ingangskeuzetoets of op **ⓂSELECT Δ / ▽** om de gewenste component te selecteren en herhaal vervolgens de stappen 2 t/m 5.

- 6** Druk nog eens op **ⓃLEARN** om deze instelfunctie te verlaten.



- 7** Druk op **④▷** of **AV POWER** om te controleren of u de component in kwestie inderdaad met de afstandsbediening kunt bedienen.



Als de apparatuur niet bediend kan worden en er meerdere codes zijn voor de fabrikant van uw component, probeer ze dan één voor één tot u de juiste gevonden heeft.

**Opmerkingen**

- “ERROR” zal in het uitleesvenster (Ⓜ) op de afstandsbediening verschijnen als u op een toets drukt die niet staat aangegeven voor deze bepaalde stap, of wanneer u tegelijkertijd meerdere toetsen heeft ingedrukt.
- De meegeleverde afstandsbediening bevat NIET ALLE mogelijke codes voor alle in de handel verkrijgbare audio- en video-apparatuur (met inbegrip van Yamaha componenten). Als geen enkele afstandsbedieningscode werkt met uw apparatuur, kunt u de gewenste functie programmeren met de 'leerfunctie' (zie “Overnemen van instructies van andere afstandsbedieningen” op bladzijde 107) of dient u de met de apparatuur in kwestie meegeleverde afstandsbediening te gebruiken.
- Functies die zijn geprogrammeerd met de 'leerfunctie' krijgen voorrang over functies onder afstandsbedieningscodes.

## Overnemen van instructies van andere afstandsbedieningen

U kunt ook afstandsbedieningscodes programmeren van andere afstandsbedieningen. Als u functies wilt gebruiken die niet mogelijk zijn onder één van de afstandsbedieningscodes, of als er geen geschikte afstandsbedieningscode gevonden kan worden, dan kunt u proberen de 'leerfunctie' te gebruiken. U kunt functies van een andere afstandsbediening programmeren onder de op de volgende afbeelding aangegeven toetsen. De toetsen kunnen apart voor elke set bedieningstoetsen worden geprogrammeerd.

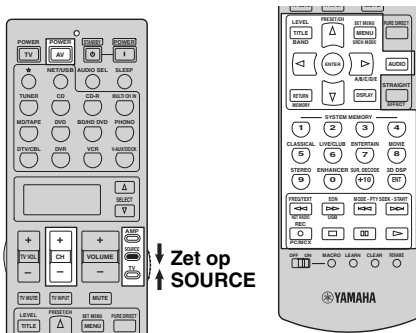

### Opmerking

De afstandsbediening maakt gebruik van infrarood stralen. Als de andere afstandsbediening ook gebruik maakt van infrarood, kan deze afstandsbediening de meeste functies daarvan overnemen. Sommige speciale signalen of hele lange signalen kunnen echter mogelijk niet worden overgenomen. Raadpleeg tevens de handleiding van de betreffende afstandsbediening.

- Zet de schakelaar voor de bedieningsfunctie op ⑭ SOURCE en druk op een ingangskeuzetoets (①) om de set bedieningstoetsen die u wilt instellen te selecteren.**

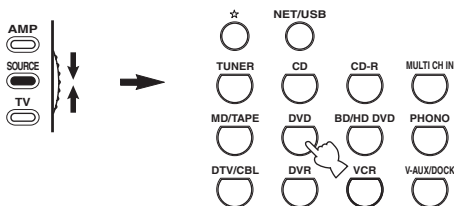

### Opmerking

Zorg ervoor dat de schakelaar voor de bedieningsfunctie op ⑭ SOURCE staat. Wanneer u de schakelaar voor de bedieningsfunctie op ⑭ AMP zet en vervolgens instructies van andere afstandsbedieningen programmeert, kan de toets in kwestie geen versterkerfunctie van dit toestel meer aansturen.

- Leg deze afstandsbediening en de andere ongeveer 5 tot 10 cm uit elkaar op een vlakke ondergrond zodat hun infrarood vensters op elkaar gericht zijn.**

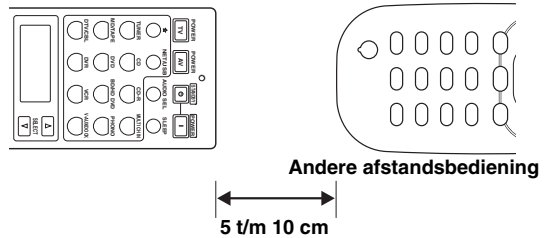

- Druk met een balpen of iets dergelijks ⑯ LEARN in.**

“LEARN” en de naam van de geselecteerde set bedieningstoetsen (bijv. “DVD”) zullen om en om in het uitleesvenster (⑳) van de afstandsbediening verschijnen.

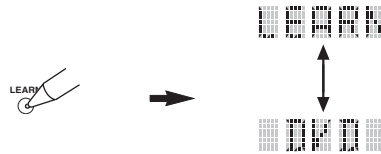

### Opmerkingen

- Houd ⑯ LEARN niet te lang ingedrukt. Als u het knopje drie seconden ingedrukt houdt, zal de instelfunctie voor afstandsbedieningscodes worden opgestart.
- Als u elk van de volgende stappen niet binnen 30 seconden uitvoert, zal de leerfunctie automatisch worden geannuleerd. Begin in dit geval opnieuw vanaf stap 3.

- Druk op de toets waaronder u de nieuwe functie wilt programmeren.**

“LEARN” zal in het uitleesvenster (⑳) van de afstandsbediening verschijnen.



**5 Houd de toets waarvan u de functie wilt overnemen op de andere afstandsbediening ingedrukt tot "OK" in het uitleesvenster (12) van de afstandsbediening verschijnt.**

"NG" zal in het uitleesvenster (12) van de afstandsbediening verschijnen als het overnemen niet met succes is verlopen. Begin in dit geval opnieuw vanaf stap 4.

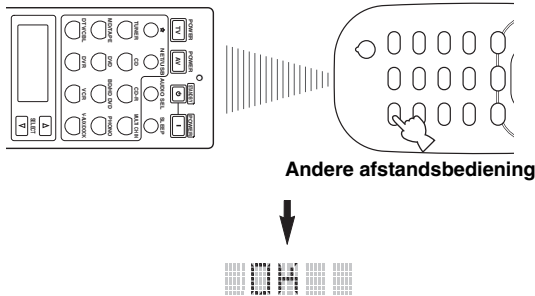

- Herhaal de stappen 4 en 5 wanneer u gelijk nog een andere functie wilt programmeren.
- Als u gelijk nog een functie wilt programmeren voor een andere component, druk dan op 12SELECT Δ / ▽ om de gewenste component te selecteren en herhaal vervolgens de stappen 4 en 5.

**6 Druk nog eens op 12LEARN om de leerfunctie te verlaten.**



**Opmerkingen**

- "ERROR" zal in het uitleesvenster (12) op de afstandsbediening verschijnen als u op een toets drukt die niet staat aangegeven voor deze bepaalde stap, of wanneer u tegelijkertijd meerdere toetsen heeft ingedrukt.
- Deze afstandsbediening is in staat ongeveer 200 functies te leren. Het is echter mogelijk, afhankelijk van de overgenomen signalen, dat de melding "FULL" in het uitleesvenster verschijnt voordat u 200 functies heeft geprogrammeerd. In dit geval kunt u eerder geprogrammeerde functies die u niet meer nodig heeft wissen om ruimte te maken voor nieuwe functies.
- In de volgende gevallen is het mogelijk dat de leerfunctie niet werkt:
  - wanneer de batterijen in deze of in de andere afstandsbediening leeg of bijna leeg zijn.
  - wanneer de afstand tussen de twee afstandsbedieningen te groot of te klein is.
  - wanneer de infraroodvensters van de afstandsbedieningen niet goed op elkaar gericht zijn.
  - wanneer de afstandsbediening in de zon ligt.
  - wanneer het signaal voor de functie die u wilt overnemen continu is of zeer ongewoon.

**Wijzigen van namen zoals die in het uitleesvenster verschijnen**

U kunt de naam voor de signaalbron die verschijnt in het uitleesvenster (12) van de afstandsbediening veranderen als een andere naam dan de voorgeprogrammeerde uw voorkeur heeft. Deze functie komt bijvoorbeeld van pas wanneer u een andere component met een bepaalde set bedieningstoetsen wilt gebruiken.

**1 Zet de schakelaar voor de bedieningsfunctie op 14AMP of 14SOURCE en druk op een ingangskeuzetoets (1) om de set bedieningstoetsen waaraan u een andere naam wilt geven te selecteren.**

De naam van de geselecteerde set zal verschijnen in het uitleesvenster (12).

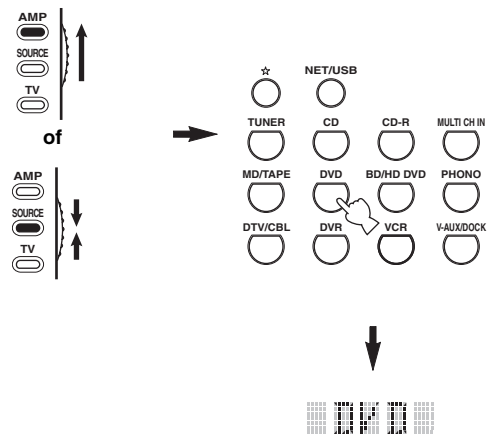

**2 Druk met een balpen of iets dergelijks 12RENAME in.**



**Opmerking**

Als u elk van de volgende stappen niet binnen 30 seconden uitvoert, zal het veranderen van de namen automatisch worden geannuleerd. Begin in dit geval opnieuw vanaf stap 2.

**3 Druk op  $\text{4} \Delta / \nabla$  om een teken te selecteren en in te voeren.**

Door op  $\text{4} \nabla$  te drukken zullen de tekens als volgt veranderen:

A t/m Z, 1 t/m 9, 0, + (plus), - (afbreekstreepje), ; (punt comma), / (slash) en spatie.

Druk op  $\text{4} \Delta$  om deze reeks in omgekeerde volgorde te doorlopen.

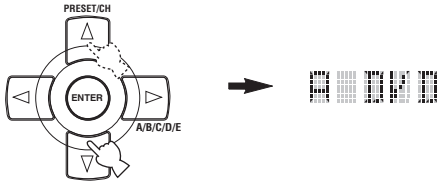

**4 Druk op  $\text{4} \triangleright$  om de cursor naar de volgende tekenpositie te verplaatsen.**



Druk op  $\text{4} \triangleleft$  om de cursor naar de vorige tekenpositie te verplaatsen.

**5 Druk op  $\text{4} \text{ENTER}$  om de nieuwe naam definitief te maken.**

“OK” zal in het uitleesvenster (Ⓜ) van de afstandsbediening verschijnen als de naam met succes is veranderd.

“NG” zal in het uitleesvenster (Ⓜ) van de afstandsbediening verschijnen als het herbenoemen niet met succes is verlopen. Begin in dit geval opnieuw vanaf stap 3.



Als u nog een andere set bedieningstoetsen een nieuwe naam wilt geven, druk dan op de ingangskeuzetoets of herhaaldelijk op  $\text{2} \text{SELECT} \Delta / \nabla$  om de gewenste component te selecteren en herhaal vervolgens de stappen 3 t/m 5.

**6 Druk nog eens op  $\text{2} \text{RENAME}$  om de functie voor het geven van nieuwe namen te verlaten.**



**Opmerking**

“ERROR” zal in het uitleesvenster (Ⓜ) op de afstandsbediening verschijnen als u op een toets drukt die niet staat aangegeven voor deze bepaalde stap, of wanneer u tegelijkertijd meerdere toetsen heeft ingedrukt.

**Macro programmeerfuncties**

De macrofunctie maakt het mogelijk een reeks handelingen uit te laten voeren met één druk op een toets. Wanneer u bijvoorbeeld een CD wilt afspelen zou u normaal gesproken eerst uw apparaat aan moeten zetten, vervolgens de CD als signaalbron selecteren en dan pas op de weergavetoets drukken. Met de macrofunctie kunt u al deze handelingen laten uitvoeren door eenvoudigweg op de CD macrotoets te drukken. De toetsen die hieronder genoemd worden als macrotoetsen zijn reeds als zodanig voorgeprogrammeerd. U kunt echter ook uw eigen macro's samenstellen (zie bladzijde 111).

**MACRO handelingen**

**Macrotoetsen**

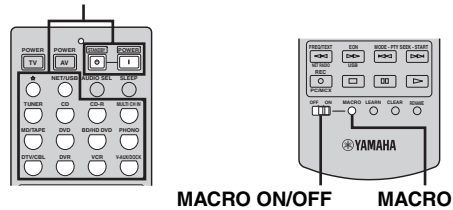

**1 Zet  $\text{2} \text{MACRO ON/OFF}$  schakelaar op ON.**

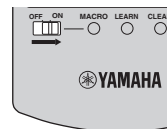

**2 Druk op de gewenste macrotoets.**

**3 Zet de  $\text{2} \text{MACRO ON/OFF}$  schakelaar op OFF wanneer u klaar bent met het programmeren van macro's.**

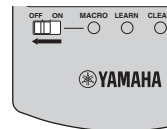

**Opmerkingen**

- Terwijl de afstandsbediening bezig is met het uitvoeren van een macro, zullen alle andere toetsen buiten werking worden gesteld tot de macro klaar is (tot de zendindicator stopt met knipperen).
- Houd de afstandsbediening op de component in kwestie gericht tot de macro klaar is.

■ **Standaard macrofuncties**

Druk op macrotoets	Om automatisch deze signalen in deze volgorde uit te zenden		
	Eerste	Tweede	Derde
		—	—
	(*1)	(*2)	—
		—	—
			—
	(*1)	(*3)	—
			(CD set) (*4)
			(CD-R set) (*4)
			—
			(MD/TAPE set) (*4)
			(DVD set) (*4)
			(BD/HD DVD set) (*4)
			—
			—
			(DVR set) (*4)
			(VCR set) (*4)
			—

- \*1 U kunt sommige componenten (inclusief Yamaha componenten) die zijn aangesloten op dit toestel aan zetten via de AC OUTLET(S) netstroomaansluitingen op het achterpaneel. Afhankelijk van de component in kwestie is het mogelijk dat het in- en uitschakelen van de stroom niet synchroon loopt met dit toestel. Raadpleeg voor details tevens de handleiding van de aangesloten component.
- \*2 Wanneer de afstandsbedieningscode voor uw TV is ingesteld op DTV/CBL of PHONO (zie bladzijde 105), kunt u uw TV aan zetten zonder een signaalbron te selecteren. Een eventuele afstandsbedieningscode voor DTV krijgt voorrang boven één voor PHONO.
- \*3 Wanneer de TUNER wordt geselecteerd als signaalbron, zal dit toestel afstemmen op de laatste zender die werd ontvangen voor het toestel de vorige keer uit (standby) werd gezet.
- \*4 De weergave kan direct worden gestart met elke MD-recorder, CD-speler, CD-recorder, DVD-speler, Blu-ray Disc-speler, HD DVD-speler of DVD-recorder die geschikt is voor de Yamaha afstandsbediening. Wanneer u macro's met andere componenten gebruikt, moet u van tevoren de weergavetoets programmeren in de set bedieningstoetsen voor die component (zie bladzijde 107) of een afstandsbedieningscode instellen (zie bladzijde 105).



## ■ Programmeren van macrohandelingen

U kunt ook uw eigen macro's programmeren en de macrofunctie gebruiken om met een enkele toets op de afstandsbediening een aantal instructies uit te laten voeren. Stel eerst de juiste afstandsbedieningscodes in en neem eventueel functies over met de leerfunctie voor u een macro gaat programmeren.

### Opmerkingen

- De voorgeprogrammeerde macro wordt niet gewist wanneer er voor een toets een nieuwe macro wordt geprogrammeerd. De voorgeprogrammeerde macro kan weer worden gebruikt wanneer de door u geprogrammeerde macro is gewist.
- Er kan geen nieuwe instructie (macro-stap) aan een voorgeprogrammeerde macro worden toegevoegd. Een macro kan alleen in zijn geheel worden geprogrammeerd.
- Wij raden u aan geen doorlopende handelingen, zoals het regelen van het volume, in een macro te programmeren.

## 1 Zet de schakelaar voor de bedieningsfunctie op ⑭AMP of ⑭SOURCE en druk vervolgens ⑳MACRO in met een balpen of iets dergelijks.

“MCR ?” zal in het uitleesvenster (⑫) van de afstandsbediening verschijnen.

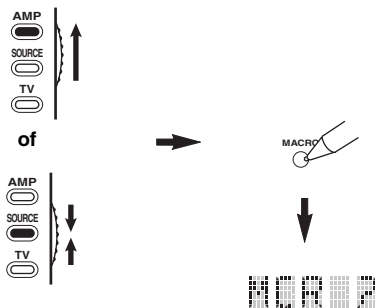

### Opmerking

Als u elk van de volgende stappen niet binnen 30 seconden uitvoert, zal macro programmeerfunctie automatisch worden geannuleerd. Begin in dit geval opnieuw vanaf stap 1.

## 2 Druk op de macrotoets die u wilt gebruiken.

De namen van de macrotoets (bijv. “M;DVD”) en van de geselecteerde component (bijv. “DVD”) zullen om en om in het uitleesvenster (⑫) van de afstandsbediening verschijnen.

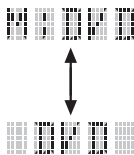

### Opmerking

“AGAIN” zal in het uitleesvenster verschijnen (⑫) wanneer u op een andere dan een macrotoets drukt.

## 3 Druk in de gewenste volgorde op de toetsen voor de functies die u wilt opnemen in de macro.

U kunt maximaal 10 stappen (10 functies) programmeren. Wanneer u 10 stappen heeft geprogrammeerd zal de melding “FULL” verschijnen en zal de macrofunctie automatisch worden afgesloten.

### Voorbeeld

Stel de signaalbron in op DVD → Schakel de DVD-speler in → Stel de slaaptimer in

Stap 1 (“MCR 1”): Druk op DVD.

Stap 2 (“MCR 2”): Druk op AV POWER.

Stap 3 (“MCR 3”): Druk op SLEEP.

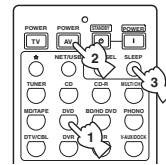

Geeft het aantal macro-stappen aan dat u heeft geprogrammeerd

Knippert om en om zodat u de volgende stap kunt programmeren

### Opmerking

Druk op ⑳SELECT Δ / ▽ om de geselecteerde set bedieningstoetsen te veranderen. Als u op één van de ingangskeuzetoetsen drukt, zal er een macro-stap worden geprogrammeerd, terwijl u met ⑳SELECT Δ / ▽ alleen de geselecteerde set bedieningstoetsen verandert.

## 4 Druk nog eens op ⑳MACRO met een balpen of iets dergelijks wanneer u klaar bent met programmeren.

### Opmerking

“ERROR” zal in het uitleesvenster verschijnen (⑫) wanneer u op meer dan één toets tegelijk drukt.

## Instellingen wissen

U kunt alle wijzigingen, zoals overgenomen functies, macro's, nieuwe namen en afstandsbedieningscodes, voor een bepaalde set bedieningstoetsen tegelijk wissen.

### ■ Wissen van functiesets

- 1 Zet de schakelaar voor de bedieningsfunctie op ⑭ AMP of ⑭ SOURCE en druk vervolgens ⑮ CLEAR in met een balpen of iets dergelijks.**

“CLEAR” verschijnt in het uitleesvenster (⑫).

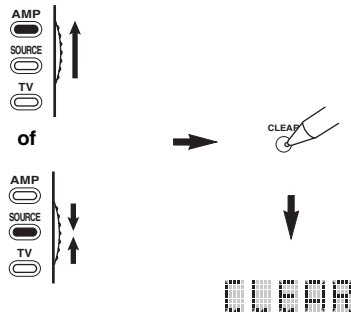

#### Opmerking

Als u elk van de volgende stappen niet binnen 30 seconden uitvoert, zal het wissen automatisch worden geannuleerd. Begin in dit geval opnieuw vanaf stap 1.

- 2 Druk op ④ Δ / ▽ om de wisfunctie te selecteren.**

L;CD (enz.) (L; Naam van een set bedieningstoetsen)

Wist alle overgenomen ('geleerde') functies voor de set bedieningstoetsen in kwestie. De naam van een component wordt getoond achter een puntcoma (;). Druk op de ingangskeuzetoets voor de gewenste set bedieningstoetsen.

L;AMP Wist alle overgenomen ('geleerde') functies voor het bedienen van de versterkerfuncties van dit toestel.

L;ALL Wist alle overgenomen ('geleerde') functies.

M;ALL Wist alle geprogrammeerde macro's.

RNAME Wist alle veranderde namen voor signaalbronnen.

FCTRY Wist alle functies van de afstandsbediening en zet deze terug op de fabrieksinstellingen.

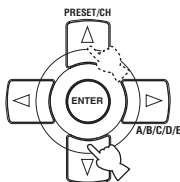

- 3 Houd ⑮ CLEAR nog eens tenminste 3 seconden ingedrukt.**

“WAIT” verschijnt in het uitleesvenster (⑫). Als het wissen met succes is verlopen, zal “C;OK” in het uitleesvenster (⑫) van de afstandsbediening verschijnen.

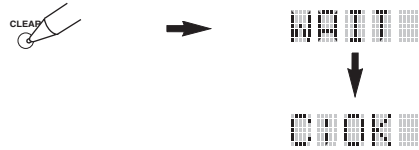

Wanneer u een overgenomen functie heeft gewist, zal de toets terugkeren naar de fabrieksinstelling (of de bij een eventueel ingestelde afstandsbedieningscode behorende functie).

#### Opmerkingen

- “L;ALL” en “FCTRY” kunnen ongeveer 30 seconden duren.
- “C;NG” zal in het uitleesvenster verschijnen (⑫) als het wissen niet gelukt is. Begin in dit geval opnieuw vanaf stap 2.
- “ERROR” zal in het uitleesvenster verschijnen (⑫) als u op een toets drukt die niet staat aangegeven voor deze bepaalde stap, of wanneer u tegelijkertijd meerdere toetsen heeft ingedrukt.

- 4 Druk nog eens op ⑮ CLEAR om deze functie te verlaten.**

■ **Wissen van een overgenomen ('geleerde') functie**

U kunt de overgenomen functie onder een bepaalde toets in een bepaalde set bedieningstoetsen wissen.

**1 Zet de schakelaar voor de bedieningsfunctie op ⑭AMP of ⑭SOURCE en druk op een ingangskeuzetoets (①) om de set bedieningstoetsen waarvoor u een functie wilt wissen te selecteren.**

De naam van de geselecteerde component zal verschijnen in het uitleesvenster (⑫).

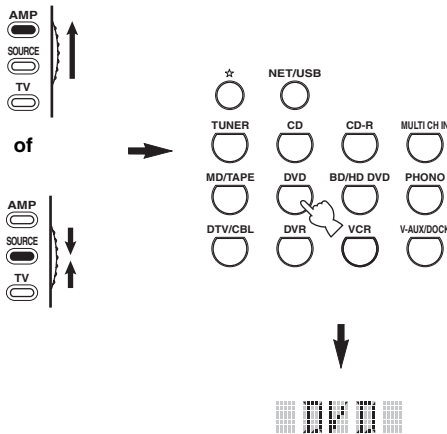

**2 Druk met een balpen of iets dergelijks ⑫LEARN in.**

“LEARN” en van de geselecteerde component (bijv. “DVD”) zullen om en om in het uitleesvenster (⑫) verschijnen.

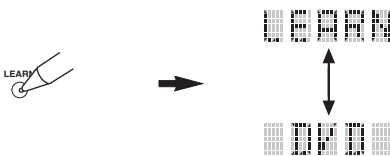

**Opmerkingen**

- Houd ⑫LEARN niet te lang ingedrukt. Als u het knopje drie seconden ingedrukt houdt, zal de instelfunctie voor afstandsbedieningscodes worden opgestart.
- Als u elk van de volgende stappen niet binnen 30 seconden uitvoert, zal de leerfunctie automatisch worden geannuleerd. Begin in dit geval opnieuw vanaf stap 2.

**3 Houd ⑫CLEAR ingedrukt met een balpen of iets dergelijks en houd vervolgens de toets met de functie die u wilt wissen tenminste 3 seconden ingedrukt.**

“C;OK” zal in het uitleesvenster (⑫) verschijnen als het wissen gelukt is. Wanneer “C;OK” verschijnt in het uitleesvenster (⑫) van de afstandsbediening kunt u met de balpen of iets dergelijks ⑫CLEAR loslaten om de wisfunctie te verlaten. De afstandsbediening gaat nu weer in de leerfunctie.

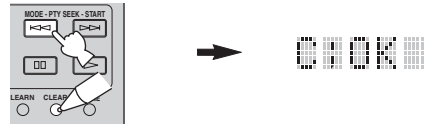

- Herhaal stap 3 als u gelijk nog een andere functie wilt wissen.
- Als u gelijk nog een functie wilt wissen voor een andere component, druk dan op ⑫SELECT Δ / ▽ om de gewenste set bedieningstoetsen te selecteren en herhaal vervolgens stap 3.
- Wanneer u een overgenomen functie heeft gewist, zal de toets terugkeren naar de fabrieksinstelling (of de bij een eventueel ingestelde fabriekentencode behorende functie).

**4 Druk nog eens op ⑫LEARN om deze functie te verlaten.**

**Opmerkingen**

- “C;NG” zal in het uitleesvenster (⑫) van de afstandsbediening verschijnen als het wissen niet met succes is verlopen. Begin in dit geval opnieuw vanaf stap 2.
- “ERROR” zal in het uitleesvenster (⑫) verschijnen (⑫) wanneer u op meer dan één toets tegelijk drukt.

■ **Wissen van een macrofunctie**

U kunt de functie wissen die onder een bepaalde macrotoets is geprogrammeerd.

**1 Zet de schakelaar voor de bedieningsfunctie op ⑭AMP of ⑭SOURCE en druk vervolgens ⑳MACRO in met een balpen of iets dergelijks.**

“MCR ?” zal in het uitleesvenster (⑫) van de afstandsbediening verschijnen.

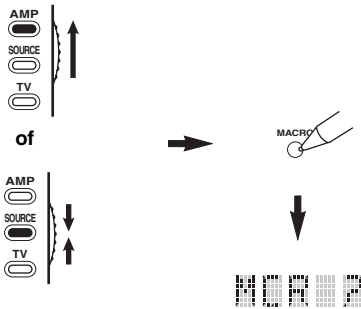

**Opmerking**

Als u elk van de volgende stappen niet binnen 30 seconden uitvoert, zal macro programmeerfunctie automatisch worden geannuleerd. Begin in dit geval opnieuw vanaf stap 1.

**2 Houd ㉔CLEAR ingedrukt met een balpen of iets dergelijks en houd vervolgens de macrotoets met de functie die u wilt wissen tenminste 3 seconden ingedrukt.**

“C;OK” zal in het uitleesvenster (⑫) van de afstandsbediening verschijnen als het wissen met succes is verlopen.

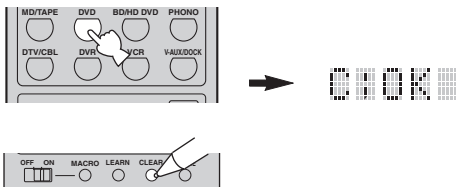

- Herhaal stap 2 als u gelijk nog een andere functie wilt wissen.
- Wanneer u een geprogrammeerde functie heeft gewist, zal de toets terugkeren naar de fabrieksinstelling (of de bij een eventueel ingestelde fabrikantencode behorende functie).

**3 Druk nog eens op ㉔MACRO om de macrofunctie te verlaten.**

**Opmerkingen**

- “C;NG” zal in het uitleesvenster (⑫) van de afstandsbediening verschijnen als het wissen niet met succes is verlopen. Begin in dit geval opnieuw vanaf stap 2.
- “ERROR” zal in het uitleesvenster (⑫) van de afstandsbediening verschijnen wanneer u op meer dan één toets tegelijk drukt.

# Gebruiken in meerdere ruimten (Multi-zone)

Dit toestel stelt u in staat een audio/videosysteem in verschillende kamers (zones) samen te stellen. De functies voor weergave in meerdere zones maken het mogelijk dit toestel zo in te stellen dat er verschillende signaalbronnen worden weergegeven in de hoofdzone (woonkamer bijv.) en in een tweede (Zone 2) en/of derde zone (Zone 3). U kunt dit toestel bedienen vanuit de tweede of derde zone met de meegeleverde afstandsbediening.

Verbind de signaalbron met de analoge audio ingangsaansluitingen van dit toestel om deze signaalbron weer te kunnen geven in Zone 2 of Zone 3. Dit toestel kan de audiosignalen die binnenkomen via de DIGITAL INPUT en HDMI aansluitingen niet weergeven via de ZONE OUT aansluitingen.

## Aansluiten van Zone 2 en Zone 3 componenten

Om gebruik te kunnen maken van de multi-ruimte weergavefunctie van dit toestel heeft u de volgende extra apparatuur nodig:

- Een infrarood ontvanger in Zone 2 en/of Zone 3.
- Een infrarood zender in de hoofdruimte. Deze zender brengt de infrarood signalen van de afstandsbediening in Zone 2 en/of Zone 3 over naar de hoofdzone (bijv. uw woonkamer; naar uw CD-speler of DVD-speler).
- Een versterker en luidsprekers voor Zone 2 en/of Zone 3.
- Een beeldscherm voor de tweede ruimte.



- U heeft geen extra versterker en luidsprekers nodig voor Zone 2 en/of Zone 3 als u de in dit toestel ingebouwde versterkers wilt gebruiken.
- Omdat er verschillende manieren zijn waarop u dit toestel kunt aansluiten om het in meerdere zones te kunnen gebruiken, raden we u aan uw dichtstbijzijnde erkende Yamaha dealer of servicecentrum te raadplegen voor de Zone 2 en Zone 3 aansluitingen die het best overeenkomen met uw wensen.

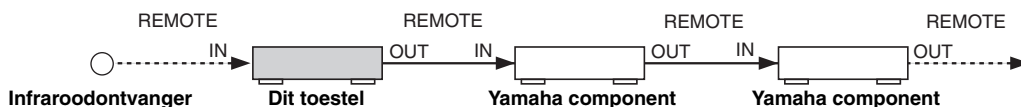

### Met externe versterkers

Om een externe versterker te gebruiken voor Zone 2 of Zone 3, dient u de externe versterker te verbinden met de ZONE OUT aansluitingen en moet u "EXT" selecteren bij "Zone2 Amplifier" of "Zone3 Amplifier" (zie bladzijde 94).

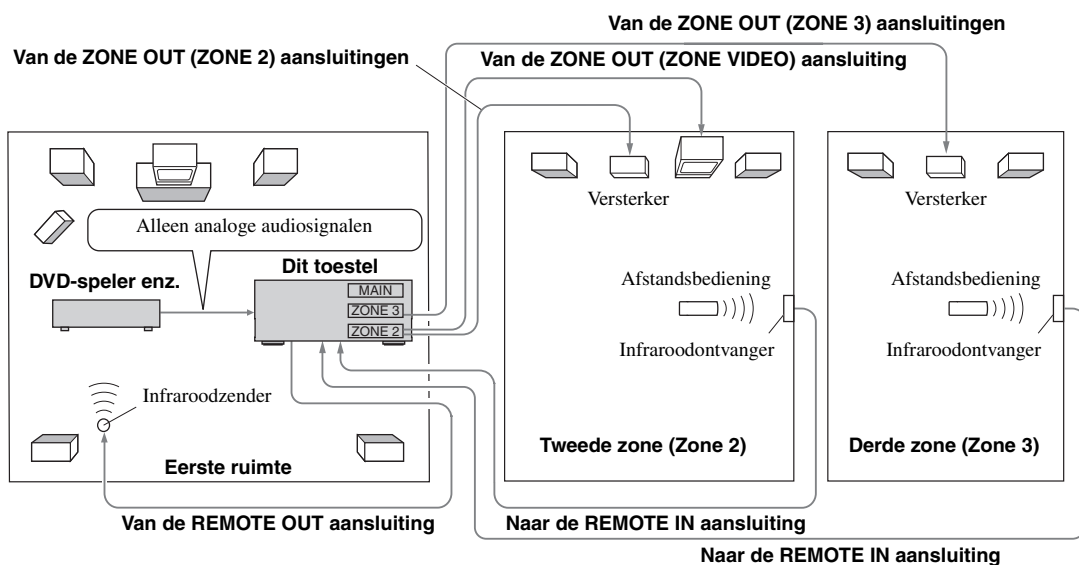

### Opmerkingen

- Om onverwacht lawaai te voorkomen mag u IN GEEN GEVAL de Zone 2/Zone 3 functie gebruiken met DTS gecodeerde CD's.
- Regel het Zone 2/Zone 3 volume met de versterker in de tweede/derde ruimte wanneer "Zone2 Volume" of "Zone3 Volume" is ingesteld op "Fixed" (zie bladzijde 94).

## ■ Gebruiken van de interne versterkers van dit toestel

### Belangrijke waarschuwing voor uw veiligheid

De SP1 of SP2 luidspreker-aansluitingen van deze Receiver mogen niet worden aangesloten op een zogenaamde Passieve Luidspreker Schakelkast, of met meer dan één luidspreker per kanaal.

Aansluiting op een Passieve Luidspreker Schakelkast, of met meer dan één luidspreker per kanaal kan leiden tot een abnormaal lage impedantie, met beschadiging van de versterker als gevolg. Raadpleeg deze handleiding voor correct gebruik.

Te allen tijde moet de opgegeven minimum impedantie voor alle luidsprekers en kanalen worden gehandhaafd. Deze informatie kunt u vinden op het achterpaneel van uw Receiver.

### Als u één interne versterker (SP1 of SP2) van dit toestel wilt gebruiken

Verbind de Zone 2 of Zone 3 luidsprekers rechtstreeks met de SP1 of SP2 luidspreker-aansluitingen en kies "INT:[SP1]" of "INT:[SP2]" voor "Zone2 Amplifier" of "Zone3 Amplifier" (zie bladzijde 94).

### Als u twee interne versterkers (SP1 en SP2) van dit toestel wilt gebruiken

Verbind de Zone 2 of Zone 3 luidsprekers rechtstreeks met de SP1 en SP2 luidspreker-aansluitingen en kies "Both" bij "Zone2 Amplifier" of "Zone3 Amplifier" (zie bladzijde 94).

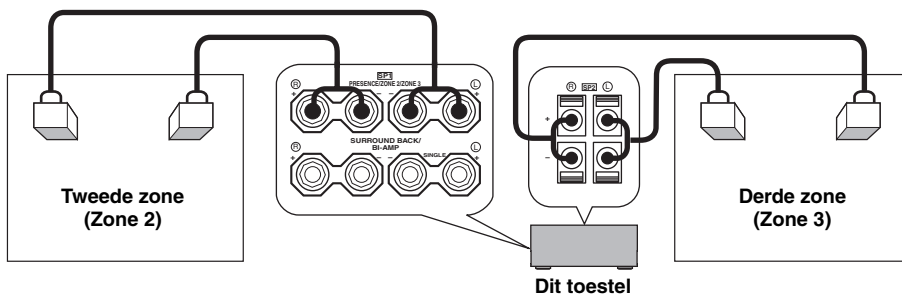

## Bedienen van Zone 2 of Zone 3

U kunt de zone die u wilt bedienen kiezen met de bedieningstoetsen op het voorpaneel of op de afstandsbediening.

### ■ Selecteren van Zone 2 of Zone 3

#### Bediening via het voorpaneel

**1** Druk op **@ZONE 2 ON/OFF** of **@ZONE 3 ON/OFF** op het voorpaneel om Zone 2 of Zone 3 apart in of uit te schakelen.

**2** Druk herhaaldelijk op **@ZONE CONTROLS** op het voorpaneel om de zone die u wilt bedienen te selecteren.

Met elke druk op **@ZONE CONTROLS** zal het display op het voorpaneel veranderen zoals hieronder staat aangegeven en zal de indicator voor de op dit moment geselecteerde zone ongeveer 10 seconden lang knipperen. Er zal echter geen indicator gaan knipperen wanneer de hoofdzone zelf is geselecteerd.

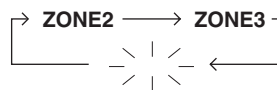

Er zal geen indicator gaan knipperen wanneer de hoofdzone is geselecteerd.

#### ZONE2

Bedient de Zone 2 versterker- of radiofuncties.

#### ZONE3

Bedient de Zone 3 versterker- of radiofuncties.



- U moet deze stap binnen 10 seconden afronden terwijl de geselecteerde zone nog knippert op het display op het voorpaneel. Anders zal de geselecteerde zone automatisch worden geannuleerd. Houd in dat geval **@ZONE CONTROLS** nog eens ingedrukt.
- De begininstelling is ZONE2 wanneer zowel Zone 2 als Zone 3 zijn ingeschakeld.

**3 Raadpleeg** “Selecteren van de signaalbron voor Zone 2 of Zone 3”, “Instellen van het volume voor Zone 2 of Zone 3”, “Instellen van de balans van de luidsprekerniveaus in Zone 2 of Zone 3” of “Instellen van de toonkleur voor Zone 2 of Zone 3” op bladzijde 118 voor andere handelingen.

**Afstandsbediening**

**1 Zet de schakelaar voor de bedieningsfunctie op ⑭AMP en druk vervolgens herhaaldelijk op ⑫SELECT Δ om de zone die u wilt bedienen te selecteren.**

“ZONE 2” of “ZONE 3” zal in het uitleesvenster (⑫) van de afstandsbediening verschijnen.

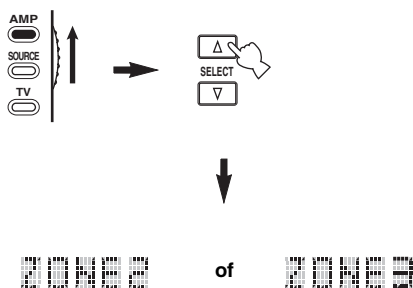

**2 Raadpleeg** “Selecteren van de signaalbron voor Zone 2 of Zone 3”, “Instellen van het volume voor Zone 2 of Zone 3”, “Instellen van de balans van de luidsprekerniveaus in Zone 2 of Zone 3” of “Instellen van de toonkleur voor Zone 2 of Zone 3” op bladzijde 118 voor andere handelingen.

**3 Druk op ⑫SELECT Δ / ▽ om de Zone 2/Zone 3 bedieningsfunctie te verlaten.**

**■ Zone 2 en/of Zone 3 aan of uit zetten met de afstandsbediening**

⑨POWER en ⑧STANDBY op de afstandsbediening werken iets anders afhankelijk van de geselecteerde zone zoals die in het uitleesvenster (⑫) van de afstandsbediening verschijnt.

- Wanneer u de hoofdzone, Zone 2 of Zone 3 stand heeft geselecteerd (zie bladzijde 117), kunt u de hoofdzone, Zone 2 of Zone 3 onafhankelijk van elkaar aan en uit (standby) zetten.
- Wanneer de stand voor alle zones is geselecteerd, zullen door op ⑨POWER te drukken de hoofdzone, Zone 2 en Zone 3 tegelijk worden ingeschakeld, terwijl een druk op ⑧STANDBY deze zones tegelijk uit (standby) zal zetten.

Bedieningsfunctie	Uitleesvenster (⑫)	POWER en STANDBY
<b>Stand voor de hoofdzone</b>	Naam van de geselecteerde set bedieningstoetsen	Hiermee zet u alleen de hoofdzone aan of uit (standby).
<b>Zone 2 stand</b>	“ZONE 2” of “2;naam van de geselecteerde set bedieningstoetsen”	Hiermee kunt u alleen de weergave in Zone 2 aan of uit (standby) zetten.
<b>Zone 3 stand</b>	“ZONE 3” of “3;naam van de geselecteerde set bedieningstoetsen”	Hiermee kunt u alleen de weergave in Zone 3 aan of uit (standby) zetten.
<b>Alle standen</b>	“ALL”	⑨POWER: zet de hoofdzone, Zone 2 en Zone 3 aan. ⑧STANDBY: hiermee zet u de hoofdzone, Zone 2 en Zone 3 tegelijkertijd uit (standby).

**Opmerkingen**

- Wanneer de afstandsbediening in de stand voor de hoofdzone staat, zal “MAIN” een paar seconden lang getoond worden wanneer er op ⑨POWER of ⑧STANDBY wordt gedrukt.
- “ALL” zal in het uitleesvenster (⑫) ovan de afstandsbediening verschijnen wanneer er op ⑫SELECT ▽ wordt gedrukt.

**■ Selecteren van de signaalbron voor Zone 2 of Zone 3**

**Verdraai ③INPUT op het voorpaneel (of zet de schakelaar voor de bedieningsfunctie op ⑭AMP en druk op één van de ingangskeuzetoetsen (①)) om de gewenste signaalbron voor de geselecteerde zone te selecteren.**

Als de afstandsbediening wordt gebruikt om de signaalbron te selecteren, zal “2;naam van de geselecteerde set bedieningstoetsen” of “3;naam van de geselecteerde set bedieningstoetsen” in het uitleesvenster (⑫) van de afstandsbediening verschijnen wanneer respectievelijk Zone 2 of Zone 3 is geselecteerd.

**Opmerkingen**

- De geselecteerde signaalbronnen worden gedeeld door alle zones.
- Als u een andere opnamebron instelt dan “SOURCE” (zie bladzijde 67), zal de signaalbron voor Zone 2 worden vastgesteld op de signaalbron die u heeft ingesteld als opnamebron.
- Dit toestel zal het iPod of netwerk/USB menu niet tonen op een beeldscherm dat is verbonden met één van de ZONE VIDEO aansluitingen.



- U moet deze stap binnen 10 seconden afronden terwijl de geselecteerde zone nog knippert op het display op het voorpaneel. Anders zal de geselecteerde zone automatisch worden geannuleerd. Druk in een dergelijk geval nog eens op ⑫ZONE CONTROLS op het voorpaneel.
- Wanneer er een beeldscherm is verbonden met één van de ZONE VIDEO aansluitingen, kunt u de bedieningsinformatie voor Zone 2 of Zone 3 op dat beeldscherm weer laten geven. Zet “Zone OSD” op “Zone2&Zone3” of “Zone2” (zie bladzijde 93).

Doe het volgende nadat u de Zone 2 of Zone 3 bedieningsfunctie heeft ingeschakeld.

### ■ Instellen van het volume voor Zone 2 of Zone 3

Verdraai **VOLUME** op het voorpaneel (of druk op **VOLUME +/-**) om het volume voor de geselecteerde zone op het gewenste niveau in te stellen.



Druk op **MUTE** op de afstandsbediening om het in de geselecteerde zone weergegeven geluid tijdelijk uit te schakelen.

#### Opmerking

Wanneer u externe versterkers gebruikt voor Zone 2 of Zone 3, kunt u **VOLUME +/-** alleen gebruiken wanneer “Zone2 Volume” of “Zone3 Volume” is ingesteld op “Variable” via “Zone2 Set” of “Zone3 Set” (zie bladzijde 94).

### ■ Instellen van de balans van de luidsprekerniveaus in Zone 2 of Zone 3

Druk herhaaldelijk op **TONE CONTROL**, selecteer “BALANCE” en verdraai vervolgens **PROGRAM** om de balans tussen de linker en rechter luidspreker in de geselecteerde zone te regelen.

### ■ Instellen van de toonkleur voor Zone 2 of Zone 3

Zet de schakelaar voor de bedieningsfunctie op **AMP** en gebruik **CH +/-** op de afstandsbediening om de weergave van de hoge tonen (TREBLE) te regelen, of gebruik **TV VOL +/-** om de weergave van de lage tonen (BASS) te regelen.

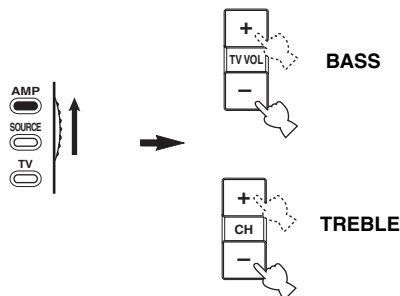

U kunt de toonkleur voor Zone 2 of Zone 3 ook regelen met **TONE CONTROL** op het voorpaneel. Zie “Toonregeling” op bladzijde 51 voor details.

#### Opmerking

Controleer of “ZONE 2” of “ZONE 3” verschijnt in het uitleesvenster (⑫) van de afstandsbediening voor u de toonkleur voor de corresponderende zone gaat regelen (zie bladzijde 117).



## ■ Gebruiken van de Zone 2/Zone 3 afstandsbediening

U kunt de Zone 2 en Zone 3 functies bedienen met de meegeleverde Zone 2/Zone 3 afstandsbediening. Stel eerst de ID1/ID2 schakelaar en de ZONE 2/ZONE 3 schakelaar op de juiste manier in.

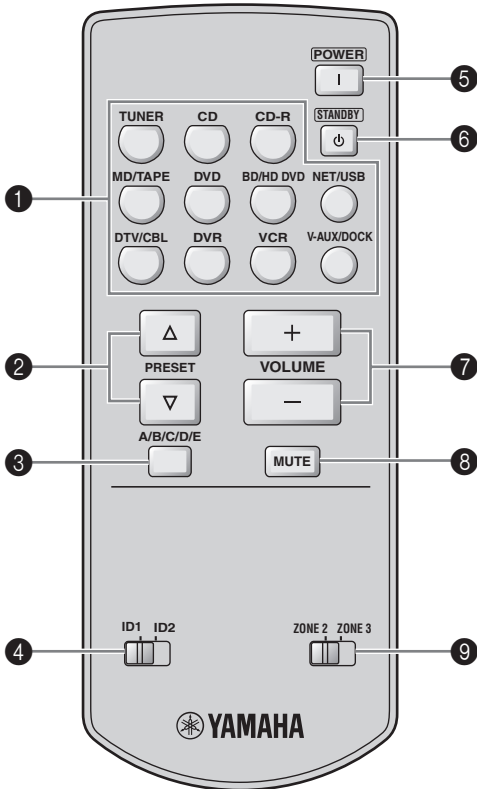

### Bedienen van versterkerfuncties

#### ① Ingangkeuzetoetsen

Selecteert de gewenste signaalbron voor de zone in kwestie.

#### ④ ID1/ID2 schakelaar

Hiermee kunt u de afstandsbedienings-ID heen en weer schakelen tussen ID1 en ID2 (zie bladzijde 121).

#### ⑤ POWER

Hiermee kunt u Zone 2 of Zone 3 aan zetten.

#### Opmerking

Deze toets werkt alleen wanneer **MASTER ON/OFF** op het voorpaneel naar binnen, in de ON stand is gedrukt.

#### ⑥ STANDBY

Hiermee zet u Zone 2 of Zone 3 standby (uit).

#### Opmerking

Deze toets werkt alleen wanneer **MASTER ON/OFF** op het voorpaneel naar binnen, in de ON stand is gedrukt.

#### ⑦ VOLUME +/-

Hiermee verhoogt of verlaagt u het volume voor Zone 2 of Zone 3.

#### ⑧ MUTE

Schakelt de geluidsweggeve in Zone 2 of Zone 3 tijdelijk uit. Druk nog eens op deze toets om de geluidsweggeve te hervatten op het oorspronkelijke volumeniveau.

#### ⑨ ZONE 2/ZONE 3 schakelaar

Hiermee kunt u heen en weer schakelen tussen de bedieningsstand voor Zone 2 of die voor Zone 3.

### Bedienen van tunerfuncties (zie bladzijde 53)

Selecteer de "TUNER" als signaalbron voor de zone in kwestie om de volgende functies te kunnen gebruiken.

#### ② PRESET $\Delta$ / $\nabla$

Hiermee kunt u één van de 8 voorkeuzenummers (1 t/m 8) kiezen wanneer de dubbele punt (:) getoond wordt op het display op het voorpaneel (zie bladzijde 55).

#### ③ A/B/C/D/E

Selecteert één van de 5 voorkeuzegroepen (A t/m E) (zie bladzijde 55).

# Geavanceerde setup

Dit toestel heeft extra menu's die worden getoond op het display op het voorpaneel. Het uitgebreide instelmenu biedt aanvullende handelingen om de manier waarop dit toestel functioneert aan te passen. Verander de begininstellingen (hieronder vet gedrukt aangeduid) op basis van uw specifieke systeem en uw voorkeuren.

## Opmerkingen

- De nieuwe instellingen zullen in werking treden wanneer u de volgende keer **MASTER ON/OFF** naar binnen in de ON stand drukt om dit toestel in te schakelen (zie bladzijde 33).
- Alleen **MASTER ON/OFF**, **STRAIGHT** en **PROGRAM** functioneren terwijl u het uitgebreide instelmenu gebruikt.
- Er kunnen geen andere handelingen worden verricht terwijl u het uitgebreide instelmenu aan het gebruiken bent.
- Het uitgebreide instelmenu is alleen beschikbaar via het display op het voorpaneel.

## Gebruiken van het uitgebreide instelmenu

**1** Druk **MASTER ON/OFF** op het voorpaneel nog eens in zodat deze naar buiten komt in de OFF stand om dit toestel uit te schakelen.

**2** Houd **STRAIGHT** op het voorpaneel ingedrukt en druk vervolgens **MASTER ON/OFF** naar binnen in de ON stand om dit toestel in te schakelen.

Het toestel wordt ingeschakeld en het uitgebreide setup menu zal verschijnen op het display op het voorpaneel.

**3** Verdraai **PROGRAM** op het voorpaneel en selecteer de parameter waarvoor u de instelling wilt wijzigen.

De naam van de geselecteerde parameter verschijnt op het display op het voorpaneel.

**4** Druk herhaaldelijk op **STRAIGHT** op het voorpaneel om de geselecteerde instelling te wijzigen.

**5** Druk **MASTER ON/OFF** op het voorpaneel nog eens in zodat deze naar buiten komt in de OFF stand om de nieuwe instelling op te slaan en dit toestel uit te schakelen.



De gewijzigde instellingen worden van kracht zodra u dit toestel de volgende keer aan zet.

## ■ Luidsprekerimpedantie **SPEAKER IMP.**

Gebruik deze functie om de luidsprekerimpedantie van het toestel aan te passen aan die van uw luidsprekers.

Keuzes: **8ΩMIN**, **6ΩMIN**

- Selecteer "8ΩMIN" om de luidsprekerimpedantie in te stellen op 8 Ω.
- Selecteer "6ΩMIN" om de luidsprekerimpedantie in te stellen op 6 Ω.

SPEAKER IMP.	Luidspreker	Impedantieniveau
8ΩMIN	Voor	De impedantie van elk van de luidsprekers moet 8 Ω of hoger zijn.
	Midden	
	Surround	De impedantie van elk van de luidsprekers moet 8 Ω of hoger zijn.
	Surround Achter	
6ΩMIN	Voor	De impedantie van elk van de luidsprekers moet 4 Ω of hoger zijn.
	Midden	
	Surround	De impedantie van elk van de luidsprekers moet 6 Ω of hoger zijn.
	Surround Achter	

## ■ Sensor voor de afstandsbediening **REMOTE SENSOR**

Met deze functie kunt u de ontvanger voor de signalen van de afstandsbediening die zich bevindt op het voorpaneel van dit toestel aan of uit zetten.

Keuzes: **ON**, **OFF**

- Selecteer "ON" als u de ontvanger voor de signalen van de afstandsbediening aan wilt zetten.
- Selecteer "OFF" als u de ontvanger voor de signalen van de afstandsbediening uit wilt zetten.

## Opmerking

In de meeste gevallen raden we u aan deze instelling op "ON" te laten staan.

## ■ Inschakelen bij RS-232C gebruik

### RS-232C STANDBY

Met deze functie kunt u dit toestel gegevens via de RS-232C interface laten versturen terwijl het toestel uit (standby) staat.

Keuzes: YES, NO

Begininstelling:

[Modellen voor de V.S. en Canada]: YES

[Overige modellen]: NO

- Selecteer "YES" om dit toestel gegevens te kunnen laten versturen via de RS-232C interface.
- Selecteer "NO" om dit toestel geen gegevens te kunnen laten versturen via de RS-232C interface.

## ■ Afstandsbediening AMP ID

### RC AMP ID

Hiermee stelt u het AMP ID nummer van dit toestel in voor herkenning van afstandsbedieningssignalen.

Keuzes: ID1, ID2

- Selecteer "ID1" wanneer de AMP ID archiefcode voor de afstandsbediening is ingesteld op "2001".
- Selecteer "ID2" wanneer de AMP ID archiefcode voor de afstandsbediening is ingesteld op "2002".

### Instellen van een AMP ID code op de afstandsbediening

#### 1 Zet de schakelaar voor de bedieningsfunctie op **AMP** of **SOURCE**.

#### 2 Houd **LEARN** ongeveer 3 seconden ingedrukt met een balpen of iets dergelijks en druk vervolgens net zo vaak op **◀/▶** tot "L;AMP" verschijnt in het uitleesvenster **(12)** van de afstandsbediening.

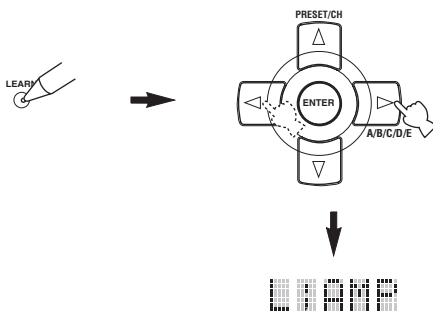

#### Opmerkingen

- U moet **LEARN** tenminste 3 seconden ingedrukt houden, want anders wordt de 'leerfunctie' opgestart.
- Als u elk van de volgende stappen niet binnen 30 seconden uitvoert, zal de instelfunctie automatisch worden geannuleerd. Begin in dit geval opnieuw vanaf stap 2.

#### 3 Druk op **ENTER**.

De viercijferige code voor de geselecteerde set bedieningstoetsen zal verschijnen in het uitleesvenster **(12)** van de afstandsbediening.

#### 4 Gebruik de cijfertoetsen **(6)** om de vier cijfers van de AMP ID afstandsbedieningscode voor de gewenste set bedieningstoetsen in te voeren.

AMP ID code afstandsbediening*1	Functie	RC AMP ID*2
2001 (begininstelling)	Bedient dit toestel met de standaardcode.	ID1 (begininstelling)
2002	Bedient dit toestel met een alternatieve code.	ID2

\*1 Afstandsbedieningsinstelling.

\*2 De instelling van dit toestel.

#### 5 Druk op **ENTER** om de ingevoerde code definitief te maken.

"OK" zal in het uitleesvenster **(12)** verschijnen als de instelling gelukt is.

"NG" zal in het uitleesvenster verschijnen **(12)** als de instelling mislukt is. Begin in dit geval opnieuw vanaf stap 2.

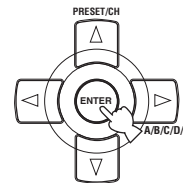

#### 6 Druk nog eens op **LEARN** om deze instelfunctie te verlaten.



## ■ Afstandsbediening TUNER ID

### RC TUNER ID

Hiermee stelt u het TUNER ID nummer van dit toestel in voor herkenning van afstandsbedieningssignalen.

Keuzes: ID1, ID2

- Selecteer "ID1" wanneer de TUNER ID archiefcode voor de afstandsbediening is ingesteld op "2602".
- Selecteer "ID2" wanneer de TUNER ID archiefcode voor de afstandsbediening is ingesteld op "2603".

### Instellen van een TUNER ID op de afstandsbediening

#### 1 Zet de schakelaar voor de bedieningsfunctie op **AMP** of **SOURCE** en druk vervolgens op **TUNER** op de afstandsbediening om de tuner waarvoor een andere afstandsbediening ID wilt instellen te selecteren.

- 2 Houd  LEARN ongeveer 3 seconden ingedrukt met een balpen of iets dergelijks tot “L;TUN” en “TUNER” om en om verschijnen in het uitleesvenster (Ⓜ).**



3 seconden

### Opmerkingen

- U moet  LEARN tenminste 3 seconden ingedrukt houden, want anders wordt de ‘leerfunctie’ opgestart.
- Als u elk van de volgende stappen niet binnen 30 seconden uitvoert, zal de instelfunctie automatisch worden geannuleerd. Begin in dit geval opnieuw vanaf stap 2.

- 3 Druk op  ENTER.**

De viercijferige code voor de geselecteerde set bedieningstoetsen zal verschijnen in het uitleesvenster (Ⓜ) van de afstandsbediening.

- 4 Gebruik de cijfertoetsen (Ⓜ) om de vier cijfers van de afstandsbedieningscode voor de gewenste set bedieningstoetsen in te voeren.**

Afstandsbediening TUNER ID code*1	Functie	RC TUNER ID*2
2602 (begininstelling)	Bedient dit toestel met de standaardcode.	ID1 (begininstelling)
2603	Bedient dit toestel met een alternatieve code.	ID2

\*1 Afstandsbedieningsinstelling.

\*2 De instelling van dit toestel.

- 5 Druk op  ENTER om de ingevoerde code definitief te maken.**

“OK” zal in het uitleesvenster (Ⓜ) verschijnen als de instelling gelukt is.

“NG” zal in het uitleesvenster verschijnen (Ⓜ) als de instelling mislukt is. Begin in dit geval opnieuw vanaf stap 2.

- 6 Druk nog eens op  LEARN om deze instelfunctie te verlaten.**



Zie bladzijde 120 voor de bediening van het uitgebreide instelmenu (de geavanceerde setup).

### ■ Afstemstap tuner TUNER FREQ STEP (Alleen modellen voor Azië en Algemene modellen)

Hiermee kunt u de afstemstap van de tuner aanpassen aan de ruimte tussen zendfrequenties in uw gebied.

Keuzes: AM10/FM100, **AM9/FM50**

- Selecteer “AM10/FM100” voor Noord, Midden en Zuid Amerika.
- Selecteer “AM9/FM50” voor alle andere gebieden.

### ■ Bi-amp instelling BI-AMP

Gebruik deze functie om de ‘bi-amp’ (dubbele versterking) functie aan of uit te zetten.

Keuzes: ON, **OFF**

- Selecteer “ON” als u de bi-amp (dubbele versterking) functie aan wilt zetten.
- Selecteer “OFF” als u de bi-amp (dubbele versterking) functie uit wilt zetten.

### Opmerking

Wanneer “BI-AMP” is ingesteld op “ON”, kunnen de SURROUND BACK aansluitingen niet worden gebruikt om surround achter-luidsprekers aan te sluiten omdat de SURROUND BACK aansluitingen al worden gebruikt voor de bi-amp aansluitingen (zie bladzijde 19).

## ■ Parameters initialiseren INITIALIZE

Met deze functie kunt u de parameters van dit toestel terugzetten op de oorspronkelijke fabrieksinstellingen. U kunt kiezen welke categorie parameters u terug wilt zetten.

Keuzes: DSP PARAM, VIDEO, NETWORK, ALL,

### CANCEL

- Selecteer “DSP PARAM” om alle geluidsveldparameters terug te zetten op hun beginwaarden (zie bladzijde 71).
- Selecteer “VIDEO” met uitzondering van “Short Message” en “On Screen” (zie bladzijde 87).
- Selecteer “NETWORK” om de netwerk- en USB instellingen te initialiseren (zie bladzijde 91).
- Selecteer “ALL” om alle instellingen van dit toestel terug te zetten.
- Selecteer “CANCEL” om het terugzetten te annuleren.

### Opmerkingen

- Gebruik “Initialize” in het geluidsveldprogramma menu om de parameters voor een bepaald programma terug te zetten (zie bladzijde 77).
- Wanneer de netwerkinstellingen teruggezet zijn, zal “DHCP” in het “NET/USB” automatisch worden ingesteld op “On” (zie bladzijde 91) en zal de geregistreerde client ID van dit toestel op uw Yamaha MCX-2000 worden gewist (zie bladzijde 64).

## ■ TV formaat TV FORMAT

Met deze functie kunt u het kleurweergavesysteem van uw tv instellen.

Keuzes: NTSC, PAL

Begininstelling:

[Modellen voor de V.S., Canada, Korea en Algemene]:

NTSC

[Overige modellen]: PAL

### Opmerking

Deze parameter instelling heeft alleen invloed op het beeldscherm dat is aangesloten op de MONITOR OUT aansluitingen en niet op het Zone 2 beeldscherm dat is aangesloten op de ZONE 2 VIDEO aansluitingen.

## ■ HDMI monitor-controlefunctie

### MONITOR CHECK

Gebruik deze functie om de monitor-controlefunctie aan of uit te zetten. Wanneer “MONITOR CHECK” is ingesteld op “YES”, zal dit toestel de gegevens omtrent de videosignalen en resoluties waarvoor het beeldscherm geschikt is ontvangen van het beeldscherm zelf via de HDMI verbinding en kunt u alleen maar de door het beeldscherm ondersteunde resoluties selecteren bij “HDMI Resolution” (zie bladzijde 87). Wanneer “MONITOR CHECK” is ingesteld op “SKIP”, kunt u elke mogelijke resolutie kiezen bij “HDMI Resolution”.  
Keuzes: YES, SKIP

## ■ GUI taalkeuze GUI LANGUAGE

Met deze functie kunt u kiezen in welke taal de menu's van het GUI (Grafische gebruikersinterface) menusysteem van dit toestel moeten worden getoond.

Keuzes: **ENGLISH** (Engels), **JAPANESE** (Japans), **FRENCH** (Frans), **GERMAN** (Duits), **SPANISH** (Spaans), **RUSSIAN** (Russisch)

# Oplossen van problemen

Raadpleeg de tabel hieronder wanneer het toestel niet naar behoren functioneert. Als het probleem niet hieronder vermeld staat, of als de aanwijzingen het probleem niet verhelpen, zet het toestel dan uit (standby), haal de stekker uit het stopcontact en neem contact op met uw dichtstbijzijnde Yamaha dealer of servicecentrum.

## ■ Algemeen

Probleem	Oorzaak	Oplossing	Zie bladzijde
<b>Het toestel gaat niet aan, of gaat direct weer uit (standby) zodra de stroom wordt ingeschakeld.</b>	Het netsnoer of de stekker is niet of niet goed aangesloten.	Sluit het netsnoer op de juiste manier aan.	—
	De instelling voor de luidsprekerimpedantie is niet correct.	Stel de luidsprekerimpedantie in zodat deze overeenkomt met die van uw luidsprekers.	33
	De beveiliging is in werking getreden.	Controleer of alle luidsprekerbedrading, op het toestel en op de luidsprekers zelf, op de juiste manier is aangesloten en dat de draden geen contact maken met andere dingen dan de bijbehorende aansluitingen.	15
	Het toestel heeft blootgestaan aan een sterke, externe elektrische schok (bijvoorbeeld een blikseminslag of een ontlading van statische elektriciteit).	Zet het toestel uit (standby), haal de stekker uit het stopcontact, wacht 30 seconden voor u de stekker weer terug doet en probeer het toestel vervolgens weer gewoon te gebruiken.	—
<b>Geen geluid.</b>	In- of uitgangskabels niet op de juiste manier aangesloten.	Sluit de bedrading op de juiste manier aan. Als dit het probleem niet verhelpt, is het mogelijk dat er iets mis is met de kabels.	23-30
	De selectiefunctie voor de audio ingangsaansluiting staat op "HDMI", "COAX/OPT" of "ANALOG".	Zet de selectiefunctie voor de audio ingangsaansluiting op "AUTO".	42
	De selectiefunctie voor de audio ingangsaansluiting is ingesteld op "ANALOG" terwijl de signaalbron digitale audiosignalen produceert.	Zet de selectiefunctie voor de audio ingangsaansluiting op "AUTO" of op "COAX/OPT".	42
	Er is geen geschikte signaalbron geselecteerd.	Selecteer een geschikte signaalbron met <b>ⓈINPUT</b> op het voorpaneel (of met de ingangskeuzetoetsen <b>Ⓢ</b> ) op de afstandsbediening).	41, 42
	De luidsprekers zijn niet goed aangesloten.	Sluit de luidsprekers op de juiste manier aan.	15
	Het volume staat uit.	Zet het volume hoger.	—
	De geluidswaergeving is tijdelijk uitgeschakeld.	Druk op <b>ⓈMUTE</b> of <b>ⓈVOLUME +/-</b> op de afstandsbediening om de geluidswaergeving te herstellen en het volume te kunnen regelen.	43
	Er worden signalen van een broncomponent ontvangen die dit toestel niet kan weergeven, zoals van een CD-ROM.	Gebruik een signaalbron waarvan de signalen wel door dit toestel kunnen worden gereproduceerd.	—
	De HDMI componenten die zijn aangesloten op dit toestel bieden geen ondersteuning voor de HDCP kopieerbeveiligingsnormen.	Sluit HDMI componenten aan die wel ondersteuning bieden voor de HDCP kopieerbeveiligingsnormen.	21
	"Support Audio" is ingesteld op "Other" en "HDMI" audiosignalen worden niet weergegeven door dit toestel.	Zet "Support Audio" op "RX-V3800" via de "Option".	95
<b>Geen beeld.</b>	Er wordt gebruik gemaakt van verschillende types video-aansluitingen voor de in- en uitgang van het beeldsignaal.	Zet "Conversion" op "On" of sluit uw broncomponenten op dezelfde manier aan op dit toestel als uw beeldscherm.	86
	Dit toestel produceert een video uitgangssignaal dat niet wordt ondersteund door het beeldscherm dat is aangesloten op de HDMI OUT aansluiting.	Kies "INITIALIZE" voor "VIDEO" om de video instellingen terug te zetten.	123
		Zet "MONITOR CHECK" op "YES".	123
	De Pure Direct stand is in werking.	Schakel de Pure Direct stand uit.	51
Er komen videosignalen binnen die niet standaard zijn.			

Probleem	Oorzaak	Oplossing	Zie bladzijde
<b>Verkorte meldingen worden niet weergegeven op het beeldscherm.</b>	“Short Message” is ingesteld op “Off”.	Zet “Short Message” op “On”.	87
	“Conversion” is ingesteld op “Off”.	Zet “Conversion” op “On”.	86
	De via de HDMI ingangsaansluitingen binnenkomende signalen worden gereproduceerd via de HDMI OUT aansluiting.  Er komen HDTV videosignalen binnen.		
<b>Het geluid valt plotseling uit.</b>	De beveiliging is in werking getreden vanwege kortsluiting enz.	Controleer of de luidsprekerimpedantie correct is ingesteld.  Controleer of de luidsprekerbedrading nergens kortsluiting maakt en zet vervolgens het toestel weer aan.	33, 120 —
	De slaaptimer heeft het toestel uitgeschakeld.	Zet het toestel aan en speel de gewenste signaalbron weer af.	—
	De geluidsweergave is tijdelijk uitgeschakeld.	Druk op <b>MUTE</b> of <b>VOLUME +/-</b> op de afstandsbediening om de geluidsweergave te hervatten.	43
<b>Er klinkt alleen geluid uit de luidspreker aan één kant.</b>	Bedrading niet op de juiste manier aangesloten.	Sluit de bedrading op de juiste manier aan. Als dit het probleem niet verhelpt, is het mogelijk dat er iets mis is met de kabels.	15
	Onjuiste balans ingesteld via “Speaker Level”.	Wijzig de “Speaker Level” instellingen.	91
<b>Er wordt alleen flink geluid geproduceerd door de midden-luidspreker.</b>	Wanneer er een mono bron signaal wordt weergegeven met een CINEMA DSP programma, zal dit signaal via het middenkanaal worden weergegeven, terwijl alleen eventuele door het programma toegevoegde effecten via de voor- en surround-luidsprekers worden geproduceerd.		
<b>Er klinkt geen geluid uit de midden-luidspreker.</b>	“Center” in het “Speaker Set” staat op “None”.	Zet “Center” op “Small” of “Large”.	89
	Eén van de HiFi DSP programma’s (uitgezonderd “7ch Stereo”) is geselecteerd en er komt een analogo 2-kanaals ingangssignaal binnen.	Probeer een ander geluidsveldprogramma als u geluid wilt laten weergegeven door de midden-luidspreker.	45
<b>Geen geluid uit de aanwezigheidsluidsprekers.</b>	De geluidsveldprogramma’s zijn uitgeschakeld.	Kies <b>STRAIGHT</b> om de effecten in te schakelen.	50
	U gebruikt een signaalbron of een programmacombinatie waarbij niet via alle kanalen geluid wordt geproduceerd.	Probeer een ander geluidsveldprogramma.	41
<b>Er klinkt geen geluid uit de surround-luidsprekers.</b>	“Surround” in het “Speaker Set” staat op “None”.	Zet “Surround” op “Small” of “Large”.	89
	Dit toestel staat in de “STRAIGHT” stand en er wordt mono materiaal weergegeven.	Druk op <b>STRAIGHT</b> op het voorpaneel zodat “STRAIGHT” van het display op het voorpaneel verdwijnt.	50
<b>Er klinkt geen geluid uit de subwoofer.</b>	“Bass Out” staat op “Front” in het “Speaker Set” terwijl er een Dolby Digital of DTS signaal wordt weergegeven.	Zet “Bass Out” op “SWFR” of “Both”.	89
	“Bass Out” in het “Speaker Set” staat op “SWFR” of “Front” terwijl er een 2-kanaals bron signaal wordt weergegeven.	Zet “Bass Out” op “Both”.	89
	Het bron signaal bevat geen zeer lage tonen.		
<b>Er klinkt geen geluid uit de surround achter-luidsprekers.</b>	“Surround” in het “Speaker Set” is ingesteld op “None” en “Surround Back” is automatisch ingesteld op “None”.	Zet “Surround” en “Surround Back” op een andere instelling dan “None”.	89
	“Surround Back” in het “Speaker Set” staat op “None”.	Zet “Surround Back” op een andere instelling dan “None”.	89
	De CINEMA DSP 3D stand is in werking.	Schakel de CINEMA DSP 3D stand uit (“OFF”).	50

<b>Probleem</b>	<b>Oorzaak</b>	<b>Oplossing</b>	<b>Zie bladzijde</b>
<b>De audio signaalbronnen kunnen niet worden weergegeven met het gewenste digitale audio signaaltipe. (De gewenste signaalbron indicator of decoder indicator op het display op het voorpaneel licht niet op.)</b>	De aangesloten component is niet correct ingesteld voor het produceren van Dolby Digital of DTS digitale signalen.	Volg de handleiding van de apparatuur in kwestie en maak de vereiste instellingen.	—
	De selectiefunctie voor de audio ingangsaansluiting staat op "ANALOG".	Zet de selectiefunctie voor de audio ingangsaansluiting op "AUTO".	42
<b>U hoort een zeker gebrom.</b>	Bedrading niet op de juiste manier aangesloten.	Sluit de audiokabels stevig en op de juiste manier aan. Als dit het probleem niet verhelpt, is het mogelijk dat er iets mis is met de kabels.	—
	De draaitafel is niet verbonden met de GND aansluiting.	Sluit de aarding van de draaitafel aan op de GND aansluiting van dit toestel.	27
<b>Het volume is te laag bij weergave van een plaat.</b>	De plaat wordt afgespeeld op een draaitafel met een MC cartridge.	Sluit de draaitafel op dit toestel aan via een MC-kopversterker.	27
<b>Het volume kan niet worden verhoogd, of het geluid klinkt vervormd.</b>	De op de AUDIO OUT (REC) aansluitingen van dit toestel aangesloten component staat uit.	Zet de betreffende component aan.	—
<b>Geluidseffecten worden niet opgenomen.</b>	Het is niet mogelijk door het toestel toegevoegde effecten op te nemen met aangesloten opname-apparatuur.		
<b>Er wordt niet opgenomen door digitale opname-apparatuur die is aangesloten op de DIGITAL OUTPUT aansluiting van dit toestel.</b>	De signaalbron is niet aangesloten op de DIGITAL INPUT aansluitingen van dit toestel.	Sluit de signaalbron aan op de DIGITAL INPUT aansluitingen.	24, 27
	Sommige componenten kunnen geen Dolby Digital of DTS bronmateriaal opnemen.		
<b>Er kan niet worden opgenomen door analoge opname-apparatuur die is aangesloten op de AUDIO OUT (REC) aansluitingen.</b>	De signaalbron is niet aangesloten op de analoge AUDIO IN aansluitingen van dit toestel.	Sluit de signaalbron aan op de analoge AUDIO IN aansluitingen.	27
<b>De geluidsveldparameters en sommige andere instellingen van dit toestel kunnen niet worden gewijzigd.</b>	"Memory Guard" in het "Option" staat op "On".	Zet "Memory Guard" op "Off".	95
<b>Het toestel functioneert niet naar behoren.</b>	De interne microcomputer is vastgelopen door een externe elektrische schok (bijvoorbeeld blikseminslag of ontlading van statische elektriciteit) of door een te laag voltage van de stroomvoorziening.	Haal de stekker uit het stopcontact en doe hem na ongeveer 30 seconden weer terug.	—
<b>"CHECK SP WIRES" zal op het display op het voorpaneel verschijnen.</b>	De luidsprekerbedrading maakt kortsluiting.	Controleer of alle luidsprekerkabels op de juiste manier zijn aangesloten.	15
<b>U ondervindt storing van digitale of andere apparatuur die radiogolven genereert.</b>	Dit toestel staat te dicht bij de digitale of hoogfrequente apparatuur.	Zet het toestel verder bij dergelijke apparatuur vandaan.	—
<b>De beeldweergave wordt gestoord.</b>	De videobron maakt gebruik van gescramblede of gecodeerde signalen om kopiëren tegen te gaan.		
<b>Het toestel gaat plotseling uit (standby).</b>	De interne temperatuur is te hoog opgelopen en de oververhittingsbeveiliging is in werking getreden.	Wacht ongeveer 1 uur tot het toestel afgekoeld is voor u het weer aan zet.	—



## ■ Tuner

	Probleem	Oorzaak	Oplossing	Zie bladzijde
FM	<b>Veel ruis in de FM stereo-ontvangst.</b>	Dit probleem is inherent aan FM stereo-uitzendingen wanneer de zender te ver weg is of het ontvangstsignaal dat binnenkomt via de antenne niet sterk genoeg is.	Controleer de aansluitingen van de antenne.	32
			Probeer een hoogwaardige richtingsgevoelige FM antenne.	—
			Stem met de hand af.	53
	<b>Er is vervorming en ook een betere FM antenne zorgt niet voor een betere ontvangst.</b>	U ondervindt interferentie doordat hetzelfde signaal op verschillende manieren ontvangen wordt.	Verander de opstelling van de antenne zodat u van deze interferentie geen last meer hebt.	—
FM	<b>Er kan niet automatisch worden afgestemd op de gewenste zender.</b>	Het radiosignaal is te zwak.	Probeer een hoogwaardige richtingsgevoelige FM antenne.	—
			Stem met de hand af.	53
	<b>Er kan niet langer worden afgestemd op eerder voorgeprogrammeerde zenders.</b>	Het toestel is te lang zonder stroom geweest.	Programmeer de zenders opnieuw.	54
AM	<b>Er kan niet automatisch worden afgestemd op de gewenste zender.</b>	Het signaal is te zwak of de antenne is los.	Controleer de aansluitingen van de AM ringantenne en stel deze zo op dat u de beste ontvangst verkrijgt.	—
			Stem met de hand af.	53
	<b>U hoort doorlopend gekraak en gesis.</b>	De meegeleverde AM ringantenne is niet aangesloten.  Deze geluiden kunnen het gevolg zijn van bliksem, TL verlichting, motoren, thermostaten en andere elektrische apparatuur.	Sluit de AM ringantenne correct aan, ook al gebruikt u een buitenantenne.	32
			Gebruik een buitenantenne en een goede aarding. Dit kan in sommige gevallen helpen, maar het blijft moeilijk om alle storingsbronnen te elimineren.	—
<b>U hoort gezoem en gefluit.</b>	Er wordt in de buurt van het toestel een TV gebruikt.	Zet dit toestel verder bij de TV vandaan.	—	

## ■ Afstandsbediening

Probleem	Oorzaak	Oplossing	Zie bladzijde
<b>De afstandsbediening werkt niet of niet naar behoren.</b>	Te ver weg of onder te scherpe hoek gebruikt.	De afstandsbediening werkt binnen een maximaal bereik van 6 m en binnen een hoek van 30 graden ten opzichte van loodrecht op het voorpaneel.	34
	Direct zonlicht of sterke verlichting (vooral van TL lampen enz.) valt op de sensor voor de afstandsbediening van dit toestel.	Stel het toestel anders op.	—
	De batterijen raken leeg.	Vervang alle batterijen.	5
	De batterijen gaan niet lang mee en zijn snel leeg.	We raden u sterk aan alkali batterijen te gebruiken.	—
	De schakelaar voor de bedieningsfunctie staat niet goed.	Zet de schakelaar voor de bedieningsfunctie op de juiste stand. Zet de afstandsbediening in de <b>ⓂAMP</b> stand u wanneer het toestel wilt bedienen. Zet de afstandsbediening op de <b>ⓂSOURCE</b> stand wanneer u de met de ingangskeuzetoetsen geselecteerde component wilt bedienen. Zet de afstandsbediening in de <b>ⓂTV</b> stand wanneer u de TV die is ingesteld voor de DTV of PHONO set wilt bedienen.	—
	De afstandsbedieningscode is niet goed ingesteld.	Stel de afstandsbedieningscode op de juiste manier in met behulp van de "Lijst met afstandsbedieningscodes" aan het eind van deze handleiding.	105
		Stel een andere afstandsbedieningscode in voor dezelfde fabrikant met behulp van de "Lijst met afstandsbedieningscodes" aan het eind van deze handleiding.	105
	De archiefcode van de afstandsbediening en de afstandsbedienings-ID van dit toestel komen niet overeen.	Zorg ervoor dat de afstandsbedienings-ID van dit toestel overeenkomt met de archiefcode van de afstandsbediening.	105
<b>De afstandsbediening werkt niet of niet naar behoren.</b>	Ook als de juiste afstandsbedieningscode is ingesteld is het mogelijk dat bepaalde modellen niet goed reageren op de afstandsbediening.	Programmeer de gewenste functies apart onder de programmeerbare toetsen met de 'leerfunctie'.	107
<b>De afstandsbediening kan geen nieuwe functies leren.</b>	De batterijen van deze afstandsbediening en/of die van de andere afstandsbediening zijn te zwak.	Vervang de batterijen.	5
	De afstand tussen de twee afstandsbedieningen is te groot of te klein.	Plaats de afstandsbedieningen op de juiste afstand van elkaar.	107
	De signaalcodering of modulatie van de andere afstandsbediening is niet compatibel met deze afstandsbediening.	Leren is niet mogelijk.	—
	Het geheugen is vol.	Wis functies die u niet meer nodig heeft om ruimte te maken voor nieuwe functies.	112

## ■ HDMI

Foutmelding	Oorzaak	Oplossing	Zie bladzijde
<b>Device Over</b>	Er zijn teveel HDMI componenten aangesloten.	Verminder het aantal aangesloten HDMI componenten.	—
<b>HDCP Error</b>	HDCP verificatie mislukt.	Controleer of de aangesloten HDMI componenten ondersteuning bieden voor de HDCP kopieerbeveiligingsnormen.	—

HDMI Message	Oorzaak	Oplossing	Zie bladzijde
<b>Out of Resolution</b>	Het aangesloten beeldscherm is niet geschikt voor de resolutie van het video ingangssignaal, of er komt een analoog component videosignaal binnen met een resolutie van 1080p.	Stel de resolutie van het video ingangssignaal afkomstig van de signaalbron op de juiste manier in.	—

## ■ Netwerk en USB

Probleem	Oorzaak	Oplossing	Zie bladzijde
<b>De PC server/MCX-2000/ Internetradio functioneert niet naar behoren.</b>	Het IP adres is niet correct ingesteld.	Zet de DHCP serverfunctie van de router aan (ON). Of voer met 3de hand de vereiste instellingen uit aan de hand van de huidige gebruiksomgeving.	91
	De netwerkkabel is niet aangesloten.	Sluit deze op de juiste manier aan.	31
<b>De muziek op de PC server kan niet worden weergegeven.</b>	De Windows Media Player 11 of Windows Media Connect 2.0 is niet geïnstalleerd op de PC.	Installeer Windows Media Player 11 of Windows Media Connect 2.0 op de PC.	—
	De muziek is opgenomen in een bestandsindeling of formattering die niet met dit toestel kan worden weergegeven. Dit toestel kan geen andere muziekbestanden weergeven dan WMA, MP3 en WAV (PCM formaat) bestanden. Vergeet ook niet dat het toestel soms toch niet in staat zal zijn bepaalde muziekbestanden weer te geven, ook al zijn deze opgeslagen in WMA, MP3 of WAV formaat.	Kies muziek die is opgeslagen in een formaat dat compatibel is met dit toestel.	—
	De muziek is auteursrechtelijk beschermd.	Dit toestel kan geen auteursrechtelijk beschermd materiaal weergeven.	—
<b>Geen verbinding met Windows Media Player 11 of Windows Media Connect 2.0.</b>	De Windows XP PC logt in op een domein.	Log in op de lokale machine in plaats van het domein.	—
<b>Geen verbinding met de MusicCAST server.</b>	U probeert verbinding te krijgen met de MCX-1000. De MusicCAST server die verbonden kan worden met dit toestel is de MCX-2000.	Gebruik een MCX-2000 of de PC server.	—
	De automatische configuratie wordt niet uitgevoerd.	Voer "Auto Configure" uit.	63
<b>De melding "Disconnected" (Niet aangesloten) verschijnt ook al is er wel degelijk een USB apparaat aangesloten.</b>	Dit toestel heeft het USB apparaat herkend als niet geschikt voor aansluiting op het toestel.	Zet dit toestel uit en dan weer aan.	65
<b>Er kan geen Internetradio worden weergegeven.</b>	De firewall van het netwerkapparaat is ingeschakeld. Er kan alleen Internetradio worden weergegeven wanneer het signaal de door elke zender gespecificeerde poort passeert. Het poortnummer hangt af van de radiozender zelf.	Controleer de firewall-instellingen van het netwerkapparaat in kwestie.	—
	De verbinding met het internet is verbroken.	Controleer de configuratie van het netwerkapparaat en zoek vervolgens verbinding met uw provider.	—

<b>Probleem</b>	<b>Oorzaak</b>	<b>Oplossing</b>	<b>Zie bladzijde</b>
<b>De muziekbestanden en mappen op het USB apparaat kunnen niet worden bekeken.</b>	De muziekbestanden en mappen staan op andere geheugenlocaties dan de primaire FAT partitie.	Plaats muziekbestanden en mappen in de correcte FAT partitie.	—
	U probeert dieper dan 8 mapniveaus te bekijken of een map met meer dan 500 bestanden.	Wijzig de gegevensstructuur op uw USB apparaat.	—
<b>Het USB apparaat kan niet worden herkend.</b>	Het aangesloten USB apparaat is geen USB massa opslag USB geheugenapparaat of draagbare USB audiospeler.	Dit toestel kan alleen USB massa opslag USB geheugenapparaten of draagbare USB audiospelers herkennen. Vergeet ook niet dat het toestel toch niet in staat kan blijken te zijn bepaalde USB apparaten te herken, ook al zijn dit ogenschijnlijk geschikte apparaten zoals hierboven vermeld.	65
		Sommige apparaten kunnen makkelijker herkend worden wan u ze aansluit voor u dit toestel aan zet.	65
<b>Dit toestel roept niet het correcte item op bij gebruik van de cijfertoetsen (1-8).</b>	Het aangesloten USB apparaat is niet correct.	Sluit het USB apparaat aan dat het voorgeprogrammeerde item bevat.	65
	De directory (map) met het geselecteerde item is gewijzigd.	Programmeer het item opnieuw onder de gewenste cijfertoets (1-8).	65
<b>Dit toestel roept niet het geselecteerde item op bij gebruik van de cijfertoetsen (1-8).</b>	Het USB apparaat is niet correct aangesloten.	Sluit de geschikte USB apparatuur op de juiste manier aan.	65
	De PC of MCX-2000 met het geselecteerde item staat uit.	Zet de PC of MCX-2000 aan.	63
	De geselecteerde Internetradiozender is tijdelijk niet beschikbaar of bestaat niet meer.	Probeer het opnieuw wanneer de geselecteerde Internetradiodienst inderdaad beschikbaar is. Programmeer andere Internetradiozenders voor.	64 65
<b>Statusmelding</b>	<b>Oorzaak</b>	<b>Oplossing</b>	<b>Zie bladzijde</b>
<b>Please wait</b>	Dit toestel is bezig de verbinding met uw netwerk te herkennen.	Dit duidt niet op een storing aan uw systeem. U zult gewoon even geduld moeten oefenen.	—
	Dit toestel is bezig de verbinding met uw USB geheugenapparaat of draagbare USB audiospeler te herkennen.	Dit duidt niet op een storing aan uw systeem. U zult gewoon even geduld moeten oefenen.	—
<b>Please wait (Starting Server)</b>	Dit toestel is bezig de MCX-2000 in te schakelen die uit (standby) is gezet.	Wacht ongeveer 20 seconden.	—
<b>Connect error</b>	Er is een probleem met het signaal dat dit toestel ontvangt van uw netwerk.	Controleer de verbindingen tussen dit toestel en de LAN poort van uw router of hub.	31
		Zorg ervoor dat uw router correct is aangesloten en is ingeschakeld. Zorg er ook voor dat uw modem op de juiste manier is aangesloten en is ingeschakeld wanneer u naar de Internetradio wilt luisteren.	31
<b>Disconnected</b>	Uw USB geheugenapparaat of draagbare USB audiospeler is niet meer aangesloten op de USB poort van dit toestel.	Controleer de verbindingen tussen dit toestel en uw USB geheugenapparaat of draagbare USB audiospeler.	—
	De eerder op dit toestel aangesloten PC server of MCX-2000 bestaat niet meer.	Sluit dit toestel aan op een beschikbare PC server of MCX-2000.	63
	Er is een probleem met het signaal dat dit toestel ontvangt van uw USB geheugenapparaat of draagbare USB audiospeler.	Zet dit toestel uit en sluit uw USB geheugenapparaat of draagbare USB audiospeler opnieuw aan op de USB poort van dit toestel. Probeer uw USB geheugenapparaat of draagbare USB audiospeler te resetten.	33 —

Statusmelding	Oorzaak	Oplossing	Zie bladzijde
<b>Access error</b>	Dit toestel krijgt geen toegang tot uw USB geheugenapparaat of draagbare USB audiospeler.	Probeer een ander USB geheugenapparaat of andere draagbare USB audiospeler.	—
	Er is een probleem met het signaal dat dit toestel ontvangt van uw USB geheugenapparaat of draagbare USB audiospeler.	Zet dit toestel uit en sluit uw USB geheugenapparaat of draagbare USB audiospeler opnieuw aan op de USB poort van dit toestel.	33
		Probeer uw USB geheugenapparaat of draagbare USB audiospeler te resetten.	—
<b>Unable to play</b>	Dit toestel kan de op dit moment op uw PC opgeslagen muziekstukken niet weergeven.	Zorg ervoor dat Windows Media Connect 2.0 correct is geïnstalleerd op uw PC.	—
		Controleer of de op uw PC opgeslagen muziekstukken inderdaad weergegeven kunnen worden (MP3, WMA en WAV).	—
	Het netwerk kan tijdelijk overbelast zijn, hetgeen de weergave stoort of onmogelijk maakt.	Sla andere geschikte muziekbestanden (MP3, WMA en WAV) op uw PC op die wel kunnen worden weergegeven.	—
		Probeer een netwerk te installeren dat exclusief voor dit toestel bedoeld is, gescheiden van het algemene netwerk.	—
<b>List updated</b>	De lijst met materiaal dat is opgeslagen op uw PC server of MCX-2000 is bijgewerkt.		
<b>Bookmark ON</b>	De gewenste Internetradiozender is toegevoegd aan de "Bookmarks" lijst.		
<b>Bookmark OFF</b>	De opgeslagen Internetradiozender is verwijderd van de "Bookmarks" lijst.		
<b>Empty Memory!</b>	Er zijn geen items toegewezen aan de geselecteerde cijfertoets.	Wijs het gewenste item toe aan de geselecteerde cijfertoets.	65
<b>Not found!</b>	Dit toestel kan het aan de geselecteerde cijfertoets toegewezen item niet vinden.	Sluit het USB apparaat aan dat het voorgeprogrammeerde item bevat.	65
		Zet de PC of MCX-2000 aan.	63
		Probeer het opnieuw wanneer de geselecteerde Internetradiodienst inderdaad beschikbaar is.	64
		Programmeer het item opnieuw onder de gewenste cijfertoets (1-8).	65

## ■ iPod

### Opmerking

Wanneer er iets mis gaat met de gegevensoverdracht zonder dat er een melding verschijnt op het display op het voorpaneel of op het beeldscherm, dient u de aansluiting van uw iPod te controleren (zie bladzijde 30).

Statusmelding	Oorzaak	Oplossing	Zie bladzijde
<b>Loading...</b>	Dit toestel is bezig de verbinding met uw iPod te herkennen. <hr/> Dit toestel is bezig songlijsten over te nemen van uw iPod.		
<b>Connect error</b>	Er is een probleem met het signaal dat dit toestel ontvangt van uw iPod.	Zet dit toestel uit en sluit uw Yamaha iPod universeel dock opnieuw aan op de DOCK aansluiting van dit toestel. <hr/> Probeer uw iPod te resetten.	30 <hr/> —
<b>Unknown iPod</b>	De gebruikte iPod wordt niet ondersteund door dit toestel.	Alleen iPod apparatuur met een iPod (Click and Wheel), iPod nano en iPod mini worden ondersteund.	—
<b>iPod connected</b>	Uw iPod is correct geplaatst in een Yamaha iPod universeel dock (zoals de los verkrijgbare YDS-10) verbonden met de DOCK aansluiting van dit toestel, en de verbinding tussen uw iPod en dit toestel is correct tot stand gebracht.		
<b>Disconnected</b>	Uw iPod is verwijderd uit uw Yamaha iPod universeel dock (zoals de los verkrijgbare YDS-10), verbonden met de DOCK aansluiting van dit toestel.	Plaats uw iPod terug in uw Yamaha iPod universeel dock (zoals de los verkrijgbare YDS-10), verbonden met de DOCK aansluiting van dit toestel.	30
<b>Unable to play</b>	Dit toestel kan de op dit moment op uw iPod opgeslagen muziekstukken niet weergeven.	Controleer of de muziekstukken op uw iPod inderdaad weergegeven kunnen worden. <hr/> Sla andere muziekbestanden op uw iPod op die wel kunnen worden weergegeven.	— <hr/> —

## ■ Auto Setup

### Voor Auto Setup

Foutmelding	Oorzaak	Oplossing	Zie bladzijde
<b>Connect MIC!</b>	De optimalisatie-microfoon is niet aangesloten.	Verbind de meegeleverde optimalisatie-microfoon met de OPTIMIZER MIC aansluiting op het voorpaneel.	37
<b>Unplug Phones!</b>	Er is een hoofdtelefoon aangesloten.	Maak de hoofdtelefoon los.	—
<b>No Setup Menu!</b>	Alle setup menu's zijn ingesteld op "Skip" (Overslaan).	Zet het gewenste menu-item op "Check" (Controleren).	39
<b>Memory Guard!</b>	"Memory Guard" is ingesteld op "On".	Zet "Memory Guard" op "Off".	95

## Tijdens Auto Setup

Foutmelding	Oorzaak	Oplossing	Zie bladzijde
<b>E01:No Front SP</b>	Er worden geen L/R voorkanaalsignalen gedetecteerd.	Controleer de aansluitingen van de L/R voor-luidsprekers.	15
<b>E02:No Sur. SP</b>	Er wordt geen signaal voor een surroundkanaal gedetecteerd.	Controleer de aansluitingen van de surround-luidspreker.	15
<b>E03:No PRNS SP</b>	Er wordt geen signaal voor een aanwezigheidskanaal gedetecteerd.	Controleer de aansluitingen van de aanwezigheidsluidspreker.	15
<b>E04:SBR → SBL</b>	Er wordt alleen een rechter surround achterkanaal gedetecteerd.	Verbind de surround achter-luidspreker met de SURROUND BACK SINGLE aansluiting als u slechts een enkele surround achter-luidspreker heeft.	15
<b>E05:Noisy</b>	Teveel geluiden op de achtergrond.	Probeer de "Auto Setup" onder stille omstandigheden.	—
		Zet lawaaige elektrische apparatuur zoals air-conditioners uit, of zet ze uit de buurt van de optimalisatie-microfoon.	—
<b>E06:Check Sur.</b>	Wel surround achter-luidsprekers aangesloten, maar geen L/R surround-luidsprekers.	Sluit uw surround-luidsprekers aan wanneer u surround achter-luidsprekers gebruikt.	15
<b>E07:No MIC</b>	De optimalisatie-microfoon is losgeraakt tijdens de "Auto Setup" procedure.	Verbind de meegeleverde optimalisatie-microfoon met de OPTIMIZER MIC aansluiting op het voorpaneel.	37
<b>E08:No Signal</b>	De optimalisatie-microfoon kan geen testtonen detecteren.	Controleer de instelling van de microfoon.	37
		Controleer de aansluiting en de opstelling van de microfoon.	15
<b>E09&gt;User Cancel</b>	De "Auto Setup" procedure is geannuleerd door iets dat de gebruiker gedaan heeft.	Doe de "Auto Setup" nog eens.	37
<b>E10:Internal Err.</b>	Er is een interne fout opgetreden.	Doe de "Auto Setup" nog eens.	37

## Na Auto Setup

Waarschuwing	Oorzaak	Oplossing	Zie bladzijde
<b>W1:Out of Phase</b>	De polariteit van de luidspreker is niet correct. Deze melding kan, afhankelijk van de luidspreker in kwestie, ook verschijnen wanneer deze toch correct is aangesloten.	Controleer de polariteit van de luidspreker-aansluitingen (+ of -).	15
<b>W2:Over Distance</b>	De afstand tussen de luidspreker en de luisterplek is meer dan 24 m.	Zet de luidspreker dichterbij de luisterplek.	—
<b>W3:Level Error</b>	Er is teveel volumeverschil tussen de luidsprekers.	Verander de opstelling van de luidsprekers zodat alle luidsprekers in vergelijkbare omstandigheden verkeren.	—
		Controleer de aansluitingen van de luidspreker.	15
		Gebruik luidsprekers van vergelijkbare kwaliteit.	—
		Stel het uitgangsniveau van de subwoofer in.	37
<b>W4:SP Mismatch</b>	Het resultaat van de bedradingscontrole bij de "Auto Setup" verschilt van de "Speaker Set" instelling in de "Manual Setup".	Gebruik "Speaker Set" onder "Manual Setup" om met de hand de luidspreker-instellingen te wijzigen.	88

## Opmerkingen

- Als de "ERROR" of "WARNING" schermen verschijnen, dient u de oorzaak van het probleem op te sporen en te corrigeren en vervolgens de "Auto Setup" opnieuw uit te voeren.
- Als de waarschuwing "W2" of "W3" verschijnt, zijn er wel instellingen verricht, maar is het mogelijk dat deze niet optimaal zijn.
- Afhankelijk van de luidsprekers is het mogelijk dat de waarschuwing "W1" verschijnt ook al zijn de luidsprekers correct aangesloten.
- Als foutmelding "E10" herhaaldelijk verschijnt, dient u contact op te nemen met een erkend Yamaha service-centrum.

# Resetten van het systeem

Met deze functie kunt u alle parameters van dit toestel terugzetten op de oorspronkelijke fabrieksinstellingen.

## Opmerkingen

- Deze procedure zet alle parameters van dit toestel terug, inclusief de “SET MENU” parameters. De parameters voor het uitgebreide instelmenu zullen echter niet worden teruggezet.
- De oorspronkelijke fabrieksinstellingen worden weer van kracht wanneer het toestel de volgende keer wordt ingeschakeld.



Om het resetten halverwege te onderbreken zonder wijzigingen aan te brengen, kunt u op **MASTER ON/OFF** op het voorpaneel drukken zodat de knop naar buiten komt in de OFF stand.

**1** Druk **MASTER ON/OFF** op het voorpaneel nog eens in zodat deze naar buiten komt in de OFF stand om dit toestel uit te schakelen.

**2** Houd **STRAIGHT** ingedrukt en druk vervolgens **MASTER ON/OFF** naar binnen, naar de ON stand om dit toestel in te schakelen.

Het toestel wordt ingeschakeld en de melding “Geavanceerde setup” zal verschijnen op het display op het voorpaneel.

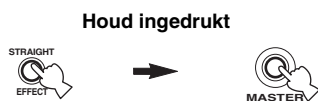

**3** Verdraai **PROGRAM** en selecteer “INITIALIZE”.

INITIALIZE  
CANCEL

**4** Druk herhaaldelijk op **STRAIGHT** en selecteer “ALL”.

INITIALIZE  
ALL



- Selecteer “CANCEL” om de reset procedure te annuleren zonder wijzigingen aan te brengen.
- U kunt de video parameters of geluidsveldprogramma parameters apart terug laten zetten (initialiseren). Zie bladzijde 123 voor details.

**5** Druk **MASTER ON/OFF** nog eens in zodat deze naar buiten komt, naar de OFF stand om uw selectie op te slaan en dit toestel uit te schakelen.



## ■ Audio en video synchronisatie ('lip sync')

'Lip sync' staat voor 'lip synchronisatie' en geeft in deze context zowel het probleem aan als een technische manier om beeldsignalen en geluid signalen tijdens signaaloverdracht en weergave netjes met elkaar in de pas te laten lopen. De verschillende manieren waarop beeld en geluid verwerkt worden hebben ingewikkelde instellingen door de eindgebruiker vereist, maar HDMI versie 1.3 is nu voorzien van een automatisch synchronisatie voor audio en video die de apparatuur in staat stelt automatisch de vereiste correcties uit te voeren, zonder dat de gebruiker daarmee lastig wordt gevallen.

## ■ Bi-amp dubbele versterkeraansluitingen

Bij bi-amp dubbele versterkeraansluitingen worden twee versterkers gebruikt voor een luidsprekerbox. De ene versterker wordt aangesloten op de woofer (lage tonen) van de box, terwijl de andere wordt aangesloten op het gecombineerde gedeelte voor de midden- en hoge tonen. In een dergelijk systeem wordt elk van de luidsprekers slechts voor een beperkt toonbereik gebruikt. Dit beperkte toonbereik geeft elk van de gebruikte versterkers minder zwaar werk te doen en levert minder risico op dat de weergave negatief wordt beïnvloed. De interne crossover-schakeling van de luidspreker taat uit een LPF (Laag doorlaatfilter) en een HPF (Hoog doorlaatfilter). Zoals de naam al suggereert kunnen de frequenties beneden een bepaalde waarde het LPF gewoon passeren, maar zullen frequenties boven die waarde niet worden doorgelaten. Op dezelfde manier kunnen frequenties boven de ingestelde waarde een HPF gewoon passeren.

## ■ Component videosignaal

In een component video systeem wordt het videosignaal gescheiden in een Y signaal voor de luminantie en in Pb en Pr signalen voor de kleuren. Dit systeem zorgt voor een betere kleurweergave omdat elk van deze signalen onafhankelijk is van de andere. Componentsignalen worden ook wel "kleurverschilsignalen" genoemd omdat het luminantiesignaal wordt afgetrokken van het kleursignaal. U heeft een monitor met component ingangsaansluitingen nodig om component videosignalen te kunnen weergeven.

## ■ Composiet videosignaal

Een composiet videosignaal bestaat uit alle drie de basiselementen van het videobeeld: kleur, helderheid en synchronisatiegegevens. Een composiet video-aansluiting op een videocomponent geeft deze drie elementen gecombineerd door.

## ■ Deep Color

Deep Color verwijst naar de grotere aantallen kleuren ('kleurdiepte') die door beeldschermen kunnen worden weergegeven, in vergelijking met de 24-bits kleurdiepte in eerdere HDMI versies. Deze extra bits voor de kleurweergave (en dus extra mogelijke kleuren) stellen HDTV's en andere soorten beeldschermen om het aantal weer te geven kleuren op te voeren van miljoenen naar miljarden en zorgen ervoor dat de storende kleurbanden op het scherm worden vervangen door vloeiende kleurovergangen en subtiele kleurgradaties. Een verbeterde contrastverhouding betekent dat er veel meer grijstonen kunnen worden weergegeven tussen zwart en wit. Deep Color verhoogt ook het aantal mogelijke kleuren binnen de door de RGB of YCbCr kleurruimten bepaalde grenzen.

## ■ 'Dialogue normalization'

'Dialogue Normalization' (dialogo normalisatie) is een Dolby Digital of DTS functie die verschillende programma's op een gemiddeld niveau weergeeft zodat de gebruiker het volume niet hoeft aan te passen wanneer er een ander Dolby Digital of DTS programma wordt weergegeven.

## ■ Dolby Digital

Dolby Digital is een digitaal surroundsysteem met volledig van elkaar gescheiden multikanaals audio. Met 3 voorkanalen (links, midden en rechts), en 2 surround-stereokanalen biedt Dolby Digital in totaal 5 audiokanalen met het volle frequentiebereik. Met een extra kanaal speciaal voor de zeer lage tonen, het zogenaamde LFE (Lage Frequentie Effect) kanaal, biedt dit systeem in totaal 5.1 kanalen (het LFE kanaal wordt als 0.1 kanaal geteld). Door 2-kanaals stereo voor de surround-luidsprekers te gebruiken is er een betere weergave van bewegende geluidsbronnen en een beter algeheel surroundeffect mogelijk dan bij Dolby Surround. Het grote dynamische bereik (van het zachtste tot het hardste geluid dat nog kan worden weergegeven) van de 5 kanalen met het volle frequentiebereik en de precieze plaatsing van het geluid door de digitale verwerking biedt de luisteraar een ongehoord realistische weergave. Met dit toestel kunt u zelf kiezen wat voor weergave u wilt horen, van mono tot 5.1 kanaals weergave, u vraagt, wij draaien.

## ■ Dolby Digital EX

Dolby Digital EX creëert 6 kanalen met het volledige frequentiebereik van 5.1-kanaals bronmateriaal. Dit wordt bereikt met een matrix decoder die 3 surroundkanalen samenstelt uit de gegevens voor de 2 surroundkanalen uit de oorspronkelijke opnamen. Voor de beste resultaten moet Dolby Digital EX gebruikt worden met filmsoundtracks die zijn opgenomen in Dolby Digital Surround EX. Met dit extra kanaal krijgt u een meer dynamische en realistische weergave van bewegende geluidsbronnen, vooral bij zogenaamde "fly-over" en "fly-around" effecten.

### ■ Dolby Digital Plus

Dolby Digital Plus is een geavanceerde audiotecnologie die speciaal is ontwikkeld voor high-definition programma's en media, inclusief HD uitzendingen, HD DVD en Blu-ray Discs. Deze technologie is geselecteerd als vereiste audiostandaard voor HD DVD en als een optionele audiostandaard voor Blu-ray Discs en levert multikanaals weergave via gescheiden kanalen. Dolby Digital Plus biedt ondersteuning voor bitsnelheden tot 6,0 Mbps en kan maximaal 7.1 gescheiden audiokanalen tegelijk bevatten. Dolby Digital Plus wordt ondersteund door HDMI versie 1.3 en is ontworpen voor de optische discspelers en AV receivers/versterkers van de toekomst, maar blijft ook volledig compatibel met de bestaande multikanaals audiosystemen die gebruik maken van Dolby Digital.

### ■ Dolby Pro Logic II

Dolby Pro Logic II is een verbeterde decoderingstechniek voor de grote hoeveelheid aan bestaand Dolby Surround materiaal. Deze nieuwe technologie maakt gescheiden 5-kanaals weergave mogelijk met 2 voorkanalen, links en rechts, 1 middenkanaal en 2 surroundkanalen, links en rechts, in plaats van slechts 1 surroundkanaal bij conventionele Pro Logic weergave. Er zijn drie standen beschikbaar: een "Music" stand voor muziek, een "Movie" stand voor films en een "Game" stand voor spelletjes.

### ■ Dolby Pro Logic IIx

Dolby Pro Logic IIx is een nieuwe technologie die gescheiden multikanaals weergave mogelijk maakt van 2-kanaals of multikanaals bronmateriaal. Er zijn drie standen beschikbaar: een "Music" stand voor muziek, een "Movie" stand voor films (alleen 2-kanaals materiaal) en een "Game" stand voor spelletjes.

### ■ Dolby Surround

Dolby Surround maakt gebruik van een 4-kanaals analogoog opnamesysteem voor de reproductie van realistische en dynamische geluidseffecten: 2 voorkanalen, links en rechts (stereo), een middenkanaal voor gesproken tekst (mono) en een surroundkanaal voor speciale geluidseffecten (mono). Het surroundkanaal reproduceert geluid binnen een nauw begrensd frequentiebereik. Dolby Surround wordt veel gebruikt op videobanden en laserdiscs en ook wel bij TV en kabelprogramma's. De in dit toestel ingebouwde Dolby Pro Logic decoder maakt gebruik van een digitale signaalverwerking die automatisch het volume van de verschillende kanalen stabiliseert om de richtingsgevoeligheid en de weergave van bewegende geluidsbronnen te verbeteren.

### ■ Dolby TrueHD

Dolby TrueHD is een geavanceerde, verliesloze audiotecnologie die speciaal is ontwikkeld voor high-definition media op disc, zoals HD DVD en Blu-ray Discs. Deze technologie is een vereiste audiostandaard voor HD DVD en een optionele audiostandaard voor Blu-ray Discs en levert een weergave die bit-voor-bit identiek is aan de studio masteropname en die daardoor een zeer hoogstaande weergavekwaliteit kan leveren. Dolby TrueHD biedt ondersteuning voor bitsnelheden tot 18,0 Mbps en kan maximaal 8 gescheiden 24-bits/96 kHz audiokanalen tegelijk bevatten. Dolby TrueHD wordt ondersteund door HDMI versie 1.3 en is ontworpen voor de optische discspelers en AV receivers/versterkers van de toekomst, maar blijft ook volledig compatibel met de bestaande multikanaals audiosystemen en behoudt de metadata mogelijkheden van Dolby Digital, zodat de dialoog normalisatiefunctie en de regeling van het dynamisch bereik onverminderd mogelijk blijven.

### ■ DSD

Direct Stream Digital (DSD) technologie wordt gebruikt voor het opslaan van audiosignalen op digitale media, zoals Super Audio CD's. Bij DSD worden signalen opgeslagen als enkele bitwaarden bij een zeer hoge bemonsteringsfrequentie van 2,8224 MHz waarbij gebruik wordt gemaakt van 'noise shaping' en overbemonstering om vervorming, een normaal verschijnsel bij zeer hoge kwantisaties van audiosignalen, te voorkomen. Dankzij de hoge bemonsteringsfrequentie kan er een betere geluidskwaliteit worden bereikt dan door de PCM technologie van gewone audio-CD's.

### ■ DTS 96/24

DTS 96/24 biedt een ongekeerd hoog niveau audiokwaliteit voor multikanaals weergave van DVD-Video en is volledig compatibel met alle vroegere DTS decoders. "96" refereert aan de 96 kHz bemonsteringsfrequentie (vergeleken met een normale waarde van 48 kHz). "24" verwijst naar de gebruikte codelengte van 24-bits.

DTS 96/24 biedt een geluidskwaliteit die vergelijkbaar is met die van de originele 96/24 masteropnamen, en 96/24 5.1-kanaals weergave met video van hoge kwaliteit voor muziekprogramma's zowel als speelfilms op DVD-Video.

### ■ DTS Digital Surround

DTS digitale surroundweergave is ontwikkeld om de analoge filmsoundtracks te vervangen door een 6.1-kanaals digitale soundtrack en is over de hele wereld bezig aan een opmars in de bioscoop. DTS, Inc. heeft tevens een thuisbioscoopstelsel ontwikkeld zodat u gewoon thuis kunt profiteren van de verbluffende DTS digitale surroundweergave. Dit systeem produceert een vrijwel vervormingsvrije weergave via 6 kanalen (dat wil zeggen; links en rechts voor, midden, links en rechts surround, en een LFE (subwoofer) kanaal dat als 0.1 geteld wordt voor in totaal 5.1 kanalen). Dit toestel is uitgerust met een DTS-ES decoder die 6.1-kanaals weergave mogelijk maakt door uit bestaand 5.1-kanaals bronmateriaal een surround-achterkanaal te destilleren.

## ■ DTS Express

DTS Express is een geavanceerde audiotecnologie voor optioneel gebruik op Blu-ray Disc of HD DVD, die een geluidssignaal van hoge kwaliteit met een lage bitsnelheid biedt, speciaal voor overdracht via netwerken en voor Internet applicaties. DTS Express wordt gebruikt voor de Secondary Audio functie op Blu-ray Discs of de Sub Audio functie van HD DVD. Deze functies kunnen op commando van de gebruiker audiocommentaren laten weergeven (bijvoorbeeld commentaar van de regisseur) via het Internet enz. DTS Express signalen worden op de speler gemengd met de hoofd-audiobitstroom, waarna het gemengde signaal naar de AV receiver/versterker wordt gestuurd via digitaal coaxiale, digitaal optische of analoge verbindingen.

## ■ DTS-HD Master Audio

DTS-HD Master Audio is een geavanceerde, verliesloze audiotecnologie die speciaal is ontwikkeld voor high-definition media op disc, zoals HD DVD en Blu-ray Discs. Deze technologie is een vereiste audiostandaard voor zowel HD DVD als voor Blu-ray Discs en levert een weergave die bit-voor-bit identiek is aan de studio masteropnamen en die daardoor een zeer hoogstaande weergavekwaliteit kan leveren. DTS-HD Master Audio biedt ondersteuning voor bitsnelheden tot 18,0 Mbps voor HD DVD en 24,5 Mbps voor Blu-ray Discs en kan maximaal 7.1 gescheiden 24-bits/96 kHz audiokanalen tegelijk bevatten. DTS-HD Master Audio wordt ondersteund door HDMI versie 1.3 en is ontworpen voor de optische discspelers en AV receivers/versterkers van de toekomst, maar blijft ook volledig compatibel met de bestaande multikanaals audiosystemen die gebruik maken van DTS Digital Surround.

## ■ DTS-HD High Resolution Audio

DTS-HD High Resolution Audio is een audiotecnologie met een hoog oplossend vermogen die speciaal is ontwikkeld voor high-definition media op disc, zoals HD DVD en Blu-ray Discs. Deze technologie is een optionele audiostandaard voor HD DVD en Blu-ray Discs en levert een weergave die vrijwel niet te onderscheiden is van het origineel en die daardoor een zeer hoogstaande weergavekwaliteit kan leveren. DTS-HD High Resolution Audio biedt ondersteuning voor bitsnelheden tot 3,0 Mbps voor HD DVD en 6,0 Mbps voor Blu-ray Discs en kan maximaal 7.1 gescheiden 24-bits/96 kHz audiokanalen tegelijk bevatten. DTS-HD High Resolution Audio wordt ondersteund door HDMI versie 1.3 en is ontworpen voor de optische discspelers en AV receivers/versterkers van de toekomst, maar blijft ook volledig compatibel met de bestaande multikanaals audiosystemen die gebruik maken van DTS Digital Surround.

## ■ HDMI

HDMI (High-Definition Multimedia Interface) is de eerste volledig door de elektronica industrie ondersteunde, ongecomprimeerde en volledig digitale audiovisuele interface. HDMI biedt ondersteuning voor standaard, verbeterde of hoge-definitie video en voor multikanaals digitale audio via één enkele kabel die de verbindingen verzorgt tussen elke denkbare audiovisuele signaalbron (zoals een externe ontvanger of AV receiver) en de audio/video monitor (zoals een digitale televisie). HDMI geeft alle ATSC HDTV standaarden door en biedt ondersteuning voor 8-kanaals digitale audio, met genoeg bandbreedte om ruimte te bieden aan toekomstige verbeteringen en eisen.

Indien gebruikt in combinatie met HDCP (High-bandwidth Digital Content Protection), biedt HDMI een veilige audio/video interface die voldoet aan de beveiligingseisen van producenten van weer te geven materialen en systeembeheerders. Voor meer informatie omtrent HDMI raden we u aan een bezoek te brengen aan de HDMI website op "<http://www.hdmi.org/>".

## ■ LFE 0.1 kanaal

Dit kanaal reproduceert de zeer lage tonen. Het frequentiebereik voor dit kanaal is 20 Hz t/m 120 Hz. Dit kanaal wordt meestal als 0.1 geteld omdat niet het volledige frequentiebereik wordt weergegeven, zoals de andere 5/6 kanalen in een Dolby Digital of DTS 5.1/6.1-kanaals systeem.

## ■ MP3

Eén van de audiocompressietechnieken gebruikt voor MPEG. Deze methode maakt gebruik van een onomkeerbare compressietechniek die een hoge compressie bereikt door onder andere audiogegevens voor geluiden die niet meer onderscheiden kunnen worden door het menselijk oor te verwijderen. Deze techniek maakt het mogelijk de hoeveelheid gegevens tot ongeveer 1/11 te verminderen (bij 128 kbps) terwijl de geluidskwaliteit vergelijkbaar blijft met die van een muziek-CD.

## ■ Neo:6

Neo:6 bewerkt conventioneel 2-kanaals bronmateriaal voor 6-kanaals weergave met een speciale decoder. Hierdoor wordt weergave mogelijk met kanalen met het volle bereik en met een verbeterde kanaalscheiding, zoals bij weergave van digitale signalen met gescheiden kanalen. Er zijn twee standen beschikbaar: een "Music" stand voor muziek en een "Cinema" stand voor films.

### ■ PCM (Linear PCM)

Lineair PCM is een signaalformaat voor het ongecomprimeerd digitaliseren, opnemen en overbrengen van analoge audiosignalen. Dit wordt gebruikt als opnamemethode van CD's en DVD audio. Het PCM systeem maakt gebruik van een techniek waarmee het analoge signaal zeer vaak per seconde wordt gemeten. De afkorting staat voor "Puls Code Modulatie", het analoge signaal wordt gecodeerd als pulsjes en dan gemoduleerd voor opname.

### ■ Bemonsteringsfrequentie en aantal kwantisatiebits

Bij het digitaliseren van een analoge audiosignaal wordt het aantal keren dat het signaal per seconde wordt gemeten de bemonsteringsfrequentie genoemd en de gedetailleerdheid waarmee het geluid in een numerieke waarde wordt omgezet, het aantal kwantisatiebits. Het frequentiebereik dat kan worden weergegeven is gebaseerd op de bemonsteringsfrequentie, terwijl het dynamisch bereik, het verschil tussen het zachtste en het hardste geluid, bepaald wordt door het aantal kwantisatiebits. In principe is het zo dat hoe hoger de bemonsteringsfrequentie is, hoe groter het aantal tonen is dat kan worden weergegeven, en hoe hoger het aantal kwantisatiebits is, hoe precieser het geluidsniveau kan worden gereproduceerd.

### ■ S-videosignaal

In een S-video systeem wordt het videosignaal dat normaal via een enkele kabel zou worden doorgegeven gescheiden in een Y signaal voor de luminantie en een C signaal voor de kleur en doorgegeven via speciale S-video aansluitingen. Gebruik van een S VIDEO aansluiting vermindert signaalverslechtering bij lange verbindingen en zorgt voor een betere beeldkwaliteit.

### ■ WAV

Standaard Windows audiobestandsindeling waarbij geluidssignalen direct worden omgezet in digitale gegevens. De bestandsindeling specificeert geen aparte compressiemethode (codering) zodat in principe de gewenste methode erop kan worden toegepast. Standaard is deze bestandsindeling compatibel met PCM signalen (ongecomprimeerd) en met sommige compressiemethoden, waaronder ADPCM.

### ■ WMA

Een door Microsoft Corporation ontwikkelde compressiemethode. Deze methode maakt gebruik van een onomkeerbare compressietechniek die een hoge compressie bereikt door onder andere audiogegevens voor geluiden die niet meer onderscheiden kunnen worden door het menselijk oor te verwijderen. Deze techniek maakt het mogelijk de hoeveelheid gegevens tot ongeveer 1/22 te verminderen (bij 64 kbps) terwijl de geluidskwaliteit vergelijkbaar blijft met die van een muziek-CD.

# Geluidsveldprogramma informatie

## ■ Onderdelen van een geluidsveld

Wat het meeste bijdraagt aan de rijke, volle tonen van een live voorstelling, zijn de ingewikkelde weerkaatsingen via de wanden van de ruimte. Naast het feit dat deze weerkaatsingen het geluid verlevendigen, vertellen ze ons ook waar de muzikanten zich bevinden, hoe groot de ruimte is waar we in zitten en welke vorm deze heeft. Naast de door de muzikanten geproduceerde geluiden die onze oren direct bereiken zijn er twee verschillende soorten weerkaatsingen die samen onze waarneming van het geluid bepalen.

## Vroege weerkaatsingen

Deze reflecties bereiken onze oren zeer snel (50 ms tot 100 ms na het directe geluid) en zijn slechts door één enkel oppervlak weerkaatst (bijvoorbeeld door het plafond of een muur). Deze vroege weerkaatsingen maken het direct waargenomen geluid voor ons helderder.

## Natrillingen

Deze worden veroorzaakt door weerkaatsingen via meer dan één oppervlak (bijvoorbeeld via de muren en het plafond) en zijn zo talrijk dat ze samensmelten tot een bijna doorlopende nagalm. Deze natrillingen zijn niet richtinggevoelig en maken het directe geluid in onze waarneming minder helder.

Het directe geluid, de vroege weerkaatsingen en de natrillingen samen helpen ons bij het bepalen van onze indruk van de grootte en de vorm van de ruimte en het is deze informatie die door de digitale geluidsveld processor wordt gereproduceerd bij het samenstellen van het geluidsveld.

Als u in de kamer waar u altijd naar uw muziek luistert de juiste vroege weerkaatsingen en natrillingen zou kunnen maken, zou u uw eigen akoestische luisterparadijs kunnen bouwen. U zou de akoestiek van uw kamer kunnen veranderen in die van een concertzaal, een dansvloer of in die van vrijwel elke ruimte die u zich zou kunnen indenken. Deze kunst om zelf geluidsvelden samen te stellen is precies wat Yamaha nu heeft bereikt met de digitale geluidsveld processor.

## ■ CINEMA DSP

Omdat de Dolby Surround en DTS systemen oorspronkelijk bedoeld waren voor de bioscoop, werken deze systemen het best in een theatrale ruimte met een heleboel luidsprekers opgesteld voor het maximale akoestische effect. Maar de omstandigheden bij mensen thuis, de afmetingen van de kamer, het materiaal waar de muur van gemaakt is, het aantal luidsprekers enz., zijn zo verschillend, dat de weergave ook anders wordt. Gebaseerd op een macht aan daadwerkelijke meetgegevens geeft Yamaha CINEMA DSP u de audiovisuele ervaring van een echte bioscoop in uw eigen huiskamer door middel van de door Yamaha zelf ontwikkelde geluidsveldtechnologie in combinatie met diverse digitale audiosystemen.

## ■ CINEMA DSP 3D

De daadwerkelijk gemeten geluidsveldgegevens bevatten ook informatie betreffende de hoogte van het geluidsbeeld. De CINEMA DSP 3D functie draagt zorg voor een precieze reproductie van de hoogte van het geluidsbeeld, zodat er een accurate en intensieve dieptewerking optreedt in het in de luisterruimte gecreëerde geluidsveld.

## ■ SILENT CINEMA

Yamaha heeft een natuurlijk en realistisch DSP geluidsveldprogramma ontwikkeld voor hoofdtelefoons. Voor elk apart geluidsveld zijn parameters voor weergave via een hoofdtelefoon opgenomen zodat alle geluidsveldprogramma's natuurgetrouw kunnen worden weergegeven.

## ■ Virtual CINEMA DSP

Yamaha heeft een Virtual CINEMA DSP geluidsveldprogramma ontwikkeld dat u ook zonder daadwerkelijke surround-luidsprekers in staat stelt te profiteren van DSP surroundeffecten door middel van virtuele surround-luidsprekers. U kunt Virtual CINEMA DSP zelfs gebruiken op een minimaal systeem met slechts twee luidsprekers zonder midden-luidspreker.

## ■ Compressed Music Enhancer

De Compressed Music Enhancer functie van dit toestel verbetert de geluidswaergave door de vanwege deze zogenaamde compressie-artefacten ontbrekende harmonische signalen te regenereren. Op deze manier wordt gecompenseerd voor de soms vlakke waergave als gevolg van het verlies in het gecomprimeerde bestand van zowel de hoogste als de laagste tonen, hetgeen de algehele geluidskwaliteit van uw systeem ten goede komt.

## ■ Geluidswaergave door elk van de luidsprekers

De geluidswaergave uit elk van de luidsprekers hangt mede af van het soort audiosignalen dat binnenkomt. Raadpleeg de diagrammen in de tabel hieronder voor meer informatie omtrent de opstelling van de luidsprekers voor elk geluidsveldprogramma. Voor details omtrent de geluidswaergave door elk van de luidsprekers bij gebruik van de geluidsveldprogramma's verwijzen we u naar "Geluidswaergave in elk van de geluidsveldprogramma's" in de "APPENDIX (AANHANGSEL)" aan het eind van deze handleiding.

## Opmerking

Wij wijzen u erop dat er niet of niet genoeg geluid uit de luidsprekers kan komen afhankelijk van het soort materiaal dat wordt weergegeven. Bovendien is het mogelijk dat bepaalde kanalen alleen gedeeltelijk kunnen worden gebruikt wanneer ze op een bepaalde manier zijn ingesteld voor films, bijvoorbeeld met speciale effecten enz.



Behalve voor "2ch Stereo", "7ch Stereo" en "STRAIGHT", kunt u een decoder selecteren om geluid weer te laten geven via de surround achter-luidsprekers (zie bladzijde 45).

# Parametrische equalizer informatie

Dit toestel maakt gebruik van Yamaha Parametric Room Acoustic Optimizer (YPAO) technologie waarmee, samen met de Parametric EQ instellingen (zie bladzijde 82), de frequentiekenmerken via een instelbare equalizer worden afgestemd op uw luisteromgeving. YPAO gebruikt een combinatie van de volgende drie parameters (Frequentie, Gain en Q-factor) om te komen tot een zo precies mogelijke aanpassing van de frequentiekenmerken.

## ■ Frequentie

Deze parameter kan worden ingesteld in stappen van één-derde octaaf, tussen 32 Hz en 16 kHz.

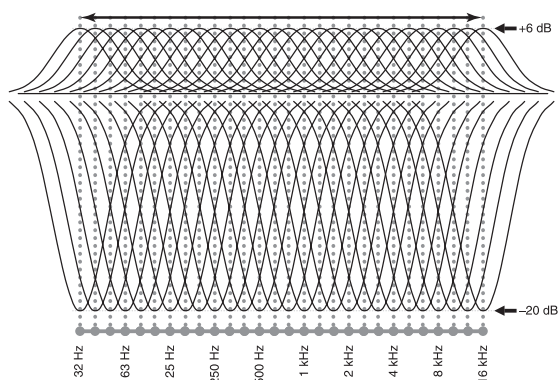

## ■ Gain (extra versterking)

Deze parameter kan worden ingesteld in stappen van 0,5 dB, tussen -20 en +6 dB.

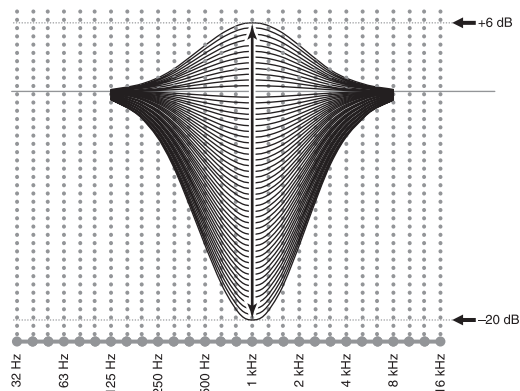

## ■ Q-factor

De breedte van de opgegeven frequentieband wordt aangeduid als de Q factor. Deze parameter kan worden ingesteld tussen de waarden 0,5 en 10.

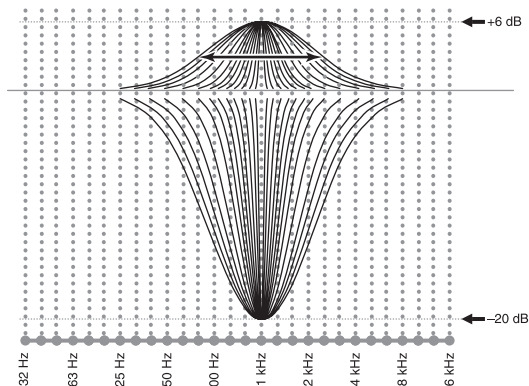

YPAO past de frequentiekenmerken aan uw luistervoorkeuren aan via een combinatie van de bovengenoemde drie parameters (Frequentie, Gain en Q-factor) voor elk van de equalizerbanden van de parametrische equalizer van dit toestel. Dit toestel heeft 7 equalizerbanden voor elk kanaal.

Door gebruik te maken van meer equalizerbanden kunnen de frequentiekenmerken preciezer worden ingesteld (zoals te zien in Afbeelding 2). Dit is niet mogelijk wa wanneer slechts een enkele equalizerband wordt gebruikt (zoals in Afbeelding 1).

Afbeelding 1

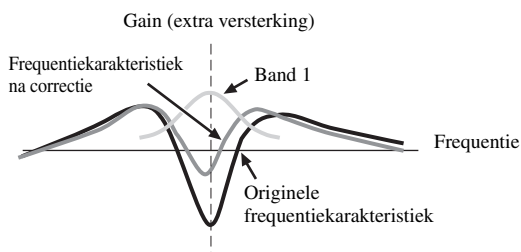

Afbeelding 2

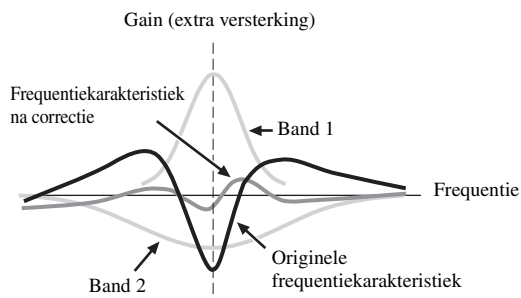

# Technische gegevens

## AUDIO GEDEELTE

- Minimum RMS uitgangsvermogen voor, midden, surround, surround-achter  
20 Hz t/m 20 kHz, 0,04% THV, 8 Ω ..... 140 W
- Dynamisch vermogen (IHF)  
L/R voor 8/6/4/2 Ω ..... 170/205/265/345 W
- Maximum bruikbaar uitgangsvermogen (JEITA)  
[Modellen voor Azië, China, Korea en Algemene modellen]  
1 kHz, 10% THV, 8 Ω ..... 185 W
- Maximum uitgangsvermogen [Modellen voor het V.K. en Europa]  
1 kHz, 0,7% THV, 4 Ω ..... 200 W
- Dynamisch bereik  
8 Ω ..... 0,84 dB
- IEC uitgangsvermogen [Modellen voor het V.K. en Europa]  
L/R voor 1 kHz, 0,04% THV, 8 Ω ..... 145 W
- Dämpfungsfactor (IHF)  
L/R voor 20 Hz t/m 20 kHz, 8 Ω ..... 150 of meer
- Ingangsgoedigheid/ingangsimpedantie  
PHONO ..... 3,5 mV/47 kΩ  
CD, enz. .... 200 mV/47 kΩ  
MULTI CH INPUT ..... 200 mV/47 kΩ
- Maximum ingangsvoltage  
PHONO (1 kHz, 0,1% THV) ..... 60 mV of meer  
CD, enz. (1 kHz, 0,5% THV) ..... 2,4 V of meer
- Opgegeven Uitgangsvoltage/Uitgangsimpedantie  
OUT (REC) ..... 200 mV/900 Ω  
PRE OUT ..... 1,0 V/1,2 kΩ  
SUBWOOFER ..... 2,0 V/1,2 kΩ  
ZONE 2/ZONE 3 OUT ..... 1,0 V/1,4 kΩ
- Opgegeven vermogen/impedantie hoofdtelefoon-aansluiting  
CD, enz. (1 kHz, 40 mV, 8 Ω) ..... 150 mV/100 Ω
- Frequentierespons  
CD aansluiting naar L/R voor, Pure Direct  
..... 10 Hz t/m 100 kHz, +0/-3 dB
- RIAA Equalisatie-deviatie  
PHONO (20 Hz t/m 20 kHz) ..... 0 ± 0,5 dB
- Totale harmonische vervorming  
PHONO t/m OUT (REC)  
(20 Hz t/m 20 kHz, 1 V) ..... 0,02% of minder  
CD, enz. naar L/R voor  
(20 Hz t/m 20 kHz, 70 W, 8 Ω) ..... 0,04% of minder
- Signaal-ruis verhouding (IHF-A netwerk)  
PHONO (5 mV) naar L/R voor  
[Modellen voor het Australië, V.K. en Europa] ..... 81 dB of meer  
[Overige modellen] ..... 86 dB of meer  
CD, enz. (250 mV) naar L/R voor ..... 100 dB of meer
- Restruis (IHF-A netwerk)  
L/R voor ..... 150 µV of minder
- Kanaalscheiding (1 kHz/10 kHz)  
PHONO (kortgesloten) naar L/R voor ..... 60 dB/55 dB of meer  
CD, enz. (5,1 kΩ kortgesloten) naar L/R voor  
..... 60 dB/45 dB of meer

- Toonregeling (L/R voor, Midden, Subwoofer)  
BASS versterking/drempel ..... ±6 dB/50 Hz  
BASS turnover frequentie ..... 350 Hz  
TREBLE versterking/drempel ..... ±6 dB/20 kHz  
TREBLE turnover frequentie ..... 3,5 kHz
- Zone 2/Zone 3 Toonregeling  
BASS versterking/drempel ..... ±10 dB/100 Hz  
BASS turnover frequentie ..... 450 Hz  
TREBLE versterking/drempel ..... ±10 dB/10 kHz  
TREBLE turnover frequentie ..... 2,0 kHz
- Filterkarakteristieken (fc=40/60/80/90/100/110/120/160/200 Hz)  
H.P.F. (voor, midden, surround, surround-achter, aanwezigheid:  
Klein) ..... 12 dB/oct.  
L.P.F. (Subwoofer) ..... 24 dB/oct.

## VIDEO GEDEELTE

- Videoformaat [MONITOR OUT] (Achtergrond)  
[Modellen voor de V.S., Canada, Korea en Algemene modellen]  
..... NTSC/PAL  
[Modellen voor het V.K., Europa, Australië, Azië en China]  
..... PAL/NTSC
- Videoformaat (Videoconversie)  
..... NTSC/PAL
- Signaalniveau  
Composiet ..... 1 V<sub>p-p</sub>/75 Ω  
S-video ..... 1 V<sub>p-p</sub>/75 Ω (Y), 0,286 V<sub>p-p</sub>/75 Ω (C)  
Component ..... 1 V<sub>p-p</sub>/75 Ω (Y), 0,7 V<sub>p-p</sub>/75 Ω (P<sub>B</sub>/P<sub>R</sub>)
- Maximum ingangsniveau (Video omzetting uit)  
..... 1,5 V<sub>p-p</sub> of meer
- Signaal-ruis verhouding (Video omzetting uit)  
..... 60 dB of meer
- Frequentierespons [MONITOR OUT]  
Component (Video omzetting uit)  
..... 5 Hz t/m 100 MHz, ±3 dB
- Videoformaat [ZONE OUT] (Grijze achtergrond)  
[Modellen voor de V.S., Canada, Korea en Algemene modellen]  
..... NTSC  
[Modellen voor het V.K., Europa, Australië, Azië en China]  
..... PAL

## FM GEDEELTE

- Afstembereik  
[Modellen voor de V.S. en Canada] ..... 87,5 t/m 107,9 MHz  
[Modellen voor Azië en Algemene modellen]  
..... 87,5/87,50 t/m 108,0/108,00 MHz  
[Overige modellen] ..... 87,50 t/m 108,00 MHz
- 50 dB Rustgevoeligheid (IHF)  
Mono/Stereo ..... 2,0/25 µV (17,3/39,2 dBf)
- Bruikbare gevoeligheid (IHF) ..... 1,0 µV (11,2 dBf)
- Selectiviteit (400 kHz) ..... 70 dB
- Signaal-ruis verhouding (IHF)  
Mono/Stereo ..... 76 dB/70 dB
- Harmonische vervorming (1 kHz)  
Mono/Stereo ..... 0,2/0,3%
- Stereoscheiding (1 kHz)  
Stereo ..... 42 dB
- Frequentierespons  
Stereo ..... 20 Hz t/m 15 kHz, +0,5, -2 dB
- Antenne-aansluiting (ongebalanceerd) ..... 75 Ω

**AM GEDEELTE**

- Afstembereik
  - [Modellen voor de V.S. en Canada] ..... 530 t/m 1710 kHz
  - [Modellen voor Azië en Algemene modellen] ..... 530/531 t/m 1710/1611 kHz
  - [Overige modellen] ..... 531 t/m 1611 kHz
- Bruikbare gevoeligheid ..... 300 µV/m

**ALGEMEEN**

- Stroomvoorziening
  - [Modellen voor de V.S. en Canada] ..... 120 V, 60 Hz wisselstroom
  - [Modellen voor Azië en Algemene modellen] ..... 110/120/220/230–240 V, 50/60 Hz wisselstroom
  - [Modellen voor China] ..... 220 V, 50 Hz wisselstroom
  - [Modellen voor Korea] ..... 220 V, 60 Hz wisselstroom
  - [Modellen voor Australië] ..... 240 V, 50 Hz wisselstroom
  - [Modellen voor het V.K. en Europa] ..... 230 V, 50 Hz wisselstroom
- Stroomverbruik
  - [Modellen voor de V.S. en Canada] ..... 500 W/630 VA
  - [Overige modellen] ..... 500 W
- Stroomverbruik uit (standby)
  - [Modellen voor de V.S. en Canada] ..... 0,1 W of minder
  - [Algemene modellen] (240 V, 50 Hz wisselstroom) ..... 0,33 W of minder
  - [Overige modellen] ..... 0,1 W of minder
- Maximum stroomverbruik [Alleen Algemene modellen]
  - 6 kanalen, 10% THV ..... 1100 W
- Netstroomaansluitingen
  - [Modellen voor de V.S. en Canada] ..... 2 (Totaal 100 W/0,8 A maximum)
  - [Modellen voor Azië, China en Algemene modellen] ..... 2 (Totaal 50 W maximum)
  - [Modellen voor Australië] ..... 1 (100 W maximum)
  - [Modellen voor het V.K.] ..... 1 (100 W/0,4 A maximum)
  - [Modellen voor Europa] ..... 2 (Totaal 100 W/0,4 A maximum)
- Afmetingen (b x h x d) ..... 435 x 171 x 438,5 mm
- Gewicht ..... 17,4 kg

\* Technische gegevens kunnen zonder kennisgeving gewijzigd worden.

■ **HDMI geschikte signalen**

**Audiosignalen**

Audiosignaaltypen	Audiosignaal formaten	Compatibele media
2-kanaals Lineair PCM	2ch, 32-192 kHz, 16/20/24 bit	CD, DVD-Video, DVD-Audio, enz.
Multikanaals Lineair PCM	8-kanaals, 32-192 kHz, 16/20/24 bits	DVD-Audio, enz.
DSD	2/5.1-kanaals, 2,8224 MHz, 1 bit	SACD, enz.
Bitstream	Dolby Digital, DTS	DVD-Video, enz.
Bitstromen ('High definition' audio)	Dolby TrueHD, Dolby Digital Plus, DTS-HD Master Audio, DTS-HD High Resolution Audio	Blu-ray Disc, HD DVD, enz.



- Als de signaalbron van het ingangssignaal de bitstream audiosignalen voor audiocommentaren kan decoderen, kunt u de audiobronnen laten weergeven met de audiocommentaren teruggemengd via de volgende aansluitingen:
  - multikanaals analoge audio ingangssignalen (zie bladzijde 29)
  - DIGITAL INPUT OPTICAL (of COAXIAL)
- Raadpleeg de bij de signaalbron behorende handleidingen en stel de apparatuur op de juiste manier in.

**Opmerkingen**

- Wanneer er DVD audio met CPPM kopieerbeveiliging wordt weergegeven, is het mogelijk, afhankelijk van het type DVD-speler, dat er geen video- en audiosignalen worden gereproduceerd.
- Dit toestel is niet geschikt voor niet met HDCP compatibele HDMI of DVI apparatuur.
- Om bitstream audiosignalen te decoderen met dit toestel dient u de signaalbron op de juiste manier in te stellen zodat deze de bitstream audiosignalen onveranderd reproduceert (en niet zelf decodeert). Raadpleeg de bijbehorende handleidingen voor details.
- Dit toestel is niet geschikt voor de audiocommentaarfuncties (bijvoorbeeld speciaal audiomateriaal dat is gedownload via het Internet) van Blu-ray Disc of HD DVD. Dit toestel is niet in staat de audiocommentaren van Blu-ray Disc of HD DVD materiaal weer te geven.

**Videosignalen**

Dit toestel is compatibel met videosignalen met de volgende resoluties:

**Videosignaalformaten**

- 480i/576i
- 480p/576p
- 720p
- 1080i
- 1080p

**Verversingsfrequentie**

- 59,94(60)/50 Hz



Dit toestel accepteert ook 30 of 36-bits Deep Color videosignalen.

De HDMI interface van dit toestel is gebaseerd op de volgende standaarden en normen:

- HDMI Versie 1.3a (High-Definition Multimedia Interface Specification Versie 1.3a) gelicenseerd door HDMI Licensing, LLC.
- HDCP (High-bandwidth Digital Content Protection System) gelicenseerd door Digital Content Protection, LLC.



# Index

## ■ Numerics

2ch Stereo Direct, Geluidsveldparameter ...	76
2ch STEREO, Geluidsveldprogramma's ...	49
2-kanaals stereo direct., Geluidsveldparameter .....	76
3D indicator .....	36
7ch Enhancer Level, Geluidsveldparameter .....	76
7ch Enhancer, Geluidsveldprogramma's ...	49
7ch Stereo Center Level, Geluidsveldparameters .....	76
7ch Stereo Presence L Level, Geluidsveldparameters .....	76
7ch Stereo Presence R Level, Geluidsveldparameters .....	76
7ch Stereo Sur. Back Level, Geluidsveldparameter .....	76
7ch Stereo Surround L Level, Geluidsveldparameters .....	76
7ch Stereo Surround R Level, Geluidsveldparameters .....	76
7ch STEREO, Geluidsveldprogramma's ...	49
7-kanaals Compressed Music Enhancer effectniveau, Geluidsveldparameter ...	76
7-kanaals stereo linker aanwezigheidsluidsprekerniveau., Geluidsveldparameter .....	76
7-kanaals stereo linker surround-luidsprekerniveau., Geluidsveldparameter .....	76
7-kanaals stereo midden-luidsprekerniveau., Geluidsveldparameter .....	76
7-kanaals stereo rechter aanwezigheidsluidsprekerniveau., Geluidsveldparameter .....	76
7-kanaals stereo rechter surround-luidsprekerniveau., Geluidsveldparameter .....	76
7-kanaals stereo surround achter-luidsprekerniveau., Geluidsveldparameter .....	76
96/24 indicator .....	35

## ■ A

Aan zetten .....	33
Aansluiten, audiocomponenten .....	27
Aansluiten, set-top box .....	26
Aansluiting, AM antenne .....	32
Aansluiting, Blu-ray Disc-speler .....	24
Aansluiting, CD-speler .....	27
Aansluiting, CENTER PRE OUT aansluiting .....	28
Aansluiting, draaitafel .....	27
Aansluiting, DVD-recorder .....	26
Aansluiting, DVD-speler .....	25
Aansluiting, externe decoder .....	29
Aansluiting, FM antenne .....	32
Aansluiting, iPod .....	30
Aansluiting, multiformaat-speler .....	29

Aansluiting, netsnoer .....	32
Aansluiting, PRESENCE PRE OUT aansluiting .....	28
Aansluiting, projector .....	23
Aansluiting, PVR .....	26
Aansluiting, SUBWOOFER PRE OUT aansluiting .....	28
Aansluiting, SURROUND BACK PRE OUT aansluiting .....	28
Aansluiting, SURROUND PRE OUT aansluiting .....	28
Aansluiting, TV monitor .....	23
Aansluiting, videorecorder .....	26
Aansluitingen .....	20
Aanvankelijke vertraging, Geluidsveldparameter .....	73
Aanwezigheids- en surround achter-luidspreker indicators .....	35
Aanwezigheids-/surround achter-luidspreker prioriteit, Luidspreker-instellingen .....	90
Aanwezigheidsluidsprekers, Luidspreker-instellingen .....	89
AC OUTLET(S) .....	32
Achtergrond, Video .....	88
Achtergrondvideo, ingangselectie .....	80
Action Game, Geluidsveldprogramma's ...	47
Adaptief DSP effectniveau, Volume ...	81
Adaptieve regeling van het dynamisch bereik, Volume .....	81
Adaptive DRC, Volume .....	81
Adaptive DSP Lvl, Volume .....	81
Adventure, Geluidsveldprogramma's ...	49
AFFAIRS, Radio Data System programmatype .....	57
Afstandsbediening AMP ID, Geavanceerde setup .....	121
Afstandsbediening TUNER ID, Geavanceerde setup .....	121
Afstandsbedieningscodes instellingen ...	105
Afstandsbedieningssensor, Geavanceerde setup .....	120
Afstemstap tuner, Geavanceerde setup ...	122
Albums, netwerkmenu .....	61
AM afstemmen .....	53
AM antenne aansluiten .....	32
AMP, Schakelaar voor de bedieningsfunctie ...	34
Andere componenten bedienen met de afstandsbediening .....	104
Andere componenten bedienen, Afstandsbediening .....	104
Artists, netwerkmenu .....	61
AUDIO aansluitingen .....	20
Audio en video synchronisatie, Geluid ...	84
Audio Info., Ingangssignaalinformatie ...	96
Audio informatie, Ingangssignaalinformatie ...	96
Audio ingangsaansluitingen selectie ...	42
Audio ondersteuning, HDMI instellingen ...	95
AUDIO SELECT .....	42
Audio Select, Ingangsmenu .....	79

Audio Select, Optie .....	95
Audio-aansluitingen .....	20
Audiocomponenten aansluiten .....	27
Audiokabelstekkers .....	20
Auto Bypass, Toonregeling .....	84
AUTO indicator .....	36
Auto Setup .....	37
Auto, Audio en video synchronisatie ...	84
Automatisch afstemmen, FM/AM afstemmen .....	53
Automatisch passeren toonregeling, Toonregeling .....	84
Automatisch voorprogrammeren, FM/AM afstemmen .....	54
Automatische regeling audio vertraging ...	84

## ■ B

Basic, Handmatige setup .....	88
Basis, Handmatige setup .....	88
Basisprocedure weergave .....	41
Bass Cross Over, Luidspreker-instellingen ...	90
Bass Out, Luidspreker-instellingen .....	89
Bass, Toonregeling .....	83
Beginvertraging natrillingen, Geluidsveldparameter .....	75
Beginvolume, Volume .....	81
Beschrijvingen geluidsveldparameters ...	73
Beschrijvingen stereo programmaparameters ...	76
Bestanden/Mappen, USB menu .....	61
BGV, Ingangselectie .....	80
BI-AMP, Geavanceerde setup .....	122
Bi-AMP, Geavanceerde setup .....	122
Blu-ray Disc-speler aansluiting .....	24
Bookmarks, netwerkmenu .....	61

## ■ C

CD-speler aansluiting .....	27
Cellar Club, Geluidsveldprogramma's ...	47
CENTER PRE OUT aansluiting verbinden ...	28
Center, Luidspreker-instellingen .....	89
Chamber, Geluidsveldprogramma's ...	46
Channel Mute, Geluid .....	85
Church in Freiburg, Geluidsveldprogramma's .....	46
CINEMA DSP indicator .....	36
CLASSICAL, Geluidsveldprogramma's ...	46
CLASSICS, Radio Data System programmatype .....	57
Component geïnterlineerde/progressieve conversie, Video .....	86
Component I/P, Video .....	86
COMPONENT VIDEO aansluitingen ...	20
Compressed Music Enhancer .....	49
Control, Toonregeling .....	83
Conversion, Video .....	86
CT, Radio Data Systeem informatie ...	56
CULTURE, Radio Data System programmatype .....	57

**D**

Decoder beschrijvingen .....	68
Decoder indicators .....	36
Decoder Mode, Ingangsmenu .....	79
Decoder Mode, Optie .....	95
Decoder parameter beschrijvingen .....	77
Decoder Type, Geluidsveldparameters ...	73
Decoderfunctie, Ingangsmenu .....	79
Decodertype, Geluidsveldparameters ...	73
Default Gateway, Netwerkinstellingen ....	91
Default gateway, Netwerkinstellingen ...	91
DHCP instelling, Netwerkinstellingen ...	91
DHCP, Netwerkinstellingen .....	91
Dialogue Lift, Geluidsveldparameters ...	72
Dialooglift, Geluidsveldparameters .....	72
DIGITAL COAXIAL aansluitingen .....	20
DIGITAL OPTICAL aansluitingen .....	20
Dimmer, Instelling display voorpaneel ...	93
Dimmer, Instelling display voorpaneel ...	93
Distance, Automatische instelparameter ...	39, 40
DNS Server (P), Netwerkinstellingen ...	91
DNS Server (S), Netwerkinstellingen ...	91
DOCK indicator .....	35
Draaitafel aansluiten .....	27
Drama, Geluidsveldprogramma's .....	49
DRAMA, Radio Data System programmatype .....	57
DSP effectniveau, Geluidsveldparameter ...	71
DSP indicators .....	36
DSP Level, Geluidsveldparameters .....	71
DTS Neo:6 Music middengeluidsbeeld, Decoderparameter .....	77
DVD-recorder aansluiting .....	26
DVD-speler aansluiting .....	25
Dynamic Range, Geluid .....	82
Dynamisch bereik, Geluid .....	82

**E**

EDUCATE, Radio Data System programmatype .....	57
Eenheid, Luidsprekerafstand .....	91
ENHANCER indicator .....	36
ENTERTAINMENT, Geluidsveldprogramma's .....	47
EON dataservice, Radio Data System afstemmen .....	58
Equalizing, Automatische instelparameter .....	39, 40
EXTD Surround, Geluid .....	85
EXTD Surround, Optie .....	95
Externe decoder aansluiten .....	29
Externe versterker aansluiten .....	28

**F**

FM afstemmen .....	53
FM antenne aansluiten .....	32
Front Input, Toewijzen van kanalen bij multikanaals weergave .....	80
Front Panel Disp., Optie .....	93
FRONT PRE OUT verbinding .....	28
Front, Luidspreker-instellingen, Voor-luidsprekers, Luidspreker-instellingen .....	89

**G**

Geavanceerde geluidsveldinstellingen .....	68
Geavanceerde setup .....	120
Geheugenbeveiliging, Optie .....	95
Geluid tijdelijk uitschakelen .....	43
Geluid, Handmatige setup .....	82
Geluidsveld indicators .....	36
Geluidsveldprogramma's .....	45
Geluidsveldprogramma's met hoofdtelefoon ...	50
Geluidsveldprogramma's zonder surround-luidsprekers .....	50
Genres, netwerkmenu .....	61
Grafische gebruikersinterface (GUI) scherm ...	70
GUI LANGUAGE, Geavanceerde setup .....	123
GUI scherm positie, Video .....	87
GUI taalkeuze, Geavanceerde setup .....	123

**H**

Hall in Amsterdam, Geluidsveldprogramma's .....	46
Hall in Munich, Geluidsveldprogramma's ...	46
Hall in Vienna, Geluidsveldprogramma's ...	46
Handmatig afstemmen, FM/AM afstemmen ...	53
Handmatig voorprogrammeren, FM/AM afstemmen .....	54
Handmatige regeling audio vertraging .....	84
HDMI .....	21
HDMI Aspect, Video .....	87
HDMI Auto, Audio en video synchronisatie ...	84
HDMI automatische synchronisatie .....	84
HDMI beeldverhouding, Video .....	87
HDMI indicator .....	35
HDMI instellingen, Optie .....	95
HDMI monitor-controlefunctie, Geavanceerde setup .....	123
HDMI Resolution, Video .....	87
HDMI Set, Optie .....	95
HDMI videosignaalresolutie, Video ....	87
Headphones, dynamisch bereik .....	82
Headphones, Niveau Lage Frequentie Effecten .....	82
Help, netwerkmenu .....	61
Herhaalde weergave, iPod weergave ...	60
Herhaalde weergave, Weergavestijlen ...	92
HiFi DSP indicator .....	36
Hoofdtelefoon .....	42
Hoofdtelefoon Dynamisch bereik .....	82
Hoofdtelefoon indicator .....	36
Hoofdtelefoon Niveau Lage Frequentie Effecten .....	82

**I**

I/O Assignment, Ingangsmenu .....	79
In-beeld display, Optie .....	93
Indicators ingangskanalen .....	35
INFO, Radio Data System programmatype ...	57
Information, NET/USB .....	92
Infrarood venster .....	34
Ingangskanaal en luidspreker indicators ...	35
Ingangskanalen, Toewijzen van kanalen bij multikanaals weergave .....	80
Ingangselectie, GUI menu .....	78
Ingangssignaal indicators .....	36
Ingangssignaal informatie, GUI menu ....	96

Init. Delay, Geluidsveldparameter .....	73
Initial Volume, Volume .....	81
INITIALIZE, Geavanceerde setup ....	123
Initialize, Geluidsveldparameter .....	77
Input Channels, Toewijzen van kanalen bij multikanaals weergave .....	80
Input Select, GUI menu .....	78
Inschakelen bij RS-232C gebruik, Geavanceerde setup .....	121
Instelling display voorpaneel, Optie ....	93
Instellingen voor elk van de luidsprekers, Kanaaldemping .....	85
Internet radio .....	64
Internet Radio, netwerkmenu .....	61
IP Address, Netwerkinstellingen .....	91
IP adres, Netwerkinstellingen .....	91
iPod aansluiten .....	30
iPod gebruik .....	59
iPod instellingen, Optie .....	93
iPod opladen wanneer het toestel uit (standby) staat, iPod instellingen ...	93
iPod, Optie .....	93

**K**

Kamergrrootte, Geluidsveldparameters ...	73
Kanaaldemping, Geluid .....	85
Klok/tijd, Radio Data Systeem informatie ...	56

**L**

Lage tonen crossover, Luidspreker-instellingen .....	90
LAN verbinding .....	31
Language, GUI menu .....	97
Level, Automatische instelparameter ...	39, 40
Levendigheid, Geluidsveldparameter ....	74
LFE Level, Geluid .....	82
LIGHT M, Radio Data System programmatype .....	57
Linker en rechter voorkanalen ingangsansluitingen, Multikanaalstoeuwijzing .....	80
Linker/rechter surround achter-luidsprekers, Luidspreker-instellingen .....	89
Linker/rechter surround-luidsprekers, Luidspreker-instellingen .....	89
Lipsync, Geluid .....	84
LIVE/CLUB, Geluidsveldprogramma's ....	46
Liveness, Geluidsveldparameter .....	74
Locations, netwerkmenu .....	61
Luidspreker Dynamisch bereik .....	82
Luidspreker Niveau Lage Frequentie Effecten ...	82
Luidsprekerafmetingen, automatische instelparameter .....	39, 40
Luidsprekerafstand, automatische instelparameter .....	39, 40
Luidsprekerafstand, Basis .....	90
Luidsprekerbedrading, Automatische instelparameter .....	39, 40
Luidsprekerimpedantie instelling .....	33
Luidspreker-impedantie, Geavanceerde setup .....	120
Luidspreker-instellingen, Basis .....	88
Luidsprekerniveau instellen .....	52
Luidsprekerniveau, Basis .....	91

**M**

M.O.R. M, Radio Data System programmatype .....	57
MAC Address, Netwerkinformatie .....	92
MAC adres, Netwerkinformatie .....	92
Macro programmeren, afstandsbediening .....	109
Manual, Audio en video synchronisatie .....	84
MASTER ON/OFF .....	33
Max Volume, Volume .....	81
Maximum volume, Volume .....	81
Meegelverde accessoires .....	4
Memory Guard, Optie .....	95
MEMORY indicator .....	36
Midden-luidspreker, Luidspreker-instellingen .....	89
Mode, Kanaaldemping .....	85
MONITOR CHECK, Geavanceerde setup .....	123
Mono Movie, Geluidsveldprogramma's .....	49
MOVIE, Geluidsveldprogramma's .....	48
Multi CH Assign, Ingangsmenu .....	80
MULTI CH INPUT aansluitingen .....	29
MULTI CH INPUT component selectie .....	42
Multiformaat-speler verbinding .....	29
Multifunctioneel display .....	35
Multikanaals materiaal met 2-kanaals stereoweergave .....	52
Multikanaals weergave met hoofdtelefoon .....	50
MULTI-ZONE configuratie, Zone2, Zone3 .....	115
MUSIC ENHANCER, Geluidsveldcategorie .....	49
Music Video, Geluidsveldprogramma's .....	48
MUTE .....	43
MUTE indicator .....	35
Muting Type, Volume .....	81

**N**

Natriltijd, Geluidsveldparameter .....	74
Neo:6 Cinema, Decodertype .....	69
Neo:6 Music Center Image, Decoderparameter .....	77
Neo:6 Music, Decodertype .....	69
NET/USB, Handmatige setup .....	91
NET/USB, Handmatige setup .....	91
Netsnoer aansluiten .....	32
Netwerkfunctie .....	61
Netwerkinformatie, NET/USB .....	92
Netwerkinstelling .....	31
Netwerkinstellingen, NET/USB .....	91
Netwerkmenu .....	61
Netwerkstatus, Netwerkinformatie .....	92
Network, NET/USB .....	91
New Stations, netwerkmenu .....	61
NEWS, Radio Data System programmatype .....	57
Nieuwe naam geven, Ingangsmenu .....	80
Niveau Lage Frequentie Effecten, Geluid .....	82
Niveau natrillingen, Geluidsveldparameter .....	75

**O**

On Screen, Video .....	87
Onbewerkte signaalbronnen .....	50
Oplaad-indicator .....	35
Oplossen van problemen .....	124

Optie, Handmatige setup .....	93
Optimalisatie-microfoon .....	37
OPTIMIZER MIC aansluiting .....	37
Option, Handmatige setup .....	93
OTHER M, Radio Data System programmatype .....	57

**P**

Parameters initialiseren, Geavanceerde setup .....	123
Parametric EQ, Geluid .....	82
Parametrische equalizer informatie .....	140
Parametrische equalizer, Geluid .....	82
Parametrische equalizerniveau, automatische instelparameter .....	39, 40
PC server .....	63
PC/MusicCAST, netwerkfunctie .....	61
PHONES aansluiting .....	42
Play Style, NET/USB .....	92
Playlists, netwerkmenu .....	61
PLII Game, Decodertype .....	68
PLII Movie, Decodertype .....	68, 69
PLII Music, Decodertype .....	68
PLIIX Game, Decodertype .....	68
PLIIX Movie, Decodertype .....	68, 69
PLIIX Music en PLII Music Center Width, Decoderparameter .....	77
PLIIX Music en PLII Music Dimension, Decoderparameter .....	77
PLIIX Music, Decodertype .....	68
Podcasts, netwerkmenu .....	61
POP M, Radio Data System programmatype .....	57
Popular Stations, netwerkmenu .....	61
Position, Video .....	87
PR/SB Priority, Luidspreker-instellingen .....	90
PRESENCE PRE OUT aansluiting verbinding .....	28
Presence, Luidspreker-instellingen .....	89
Primaire DNS server, Netwerkinstellingen .....	91
Pro Logic IIX Music en Pro Logic II Music Dimension, Decoderparameter .....	77
Pro Logic IIX Music en Pro Logic II Music middenbreedte, Decoderparameter .....	77
PRO LOGIC, Decodertype .....	68
Programmaservice, Radio Data System informatie .....	56
Programmatype, Radio Data System informatie .....	56
Projector aansluiting .....	23
PS, Radio Data Systeem informatie .....	56
PTY SEEK functie, Radio Data Systeem afstemmen .....	57
PTY, Radio Data Systeem informatie .....	56
PURE DIRECT .....	51
Pure hi-fi weergave .....	51
PVR aansluiting .....	26

**R**

Radio Data Systeem afstemmen .....	56
Radiotekst, Radio Data Systeem informatie .....	56
RC AMP ID, Geavanceerde setup .....	121
RC TUNER ID, Geavanceerde setup .....	121
Recall Play, netwerkmenu .....	61

Rechtstreeks Compressed Music Enhancer effectniveau, Geluidsveldparameter .....	76
Recital/Opera, Geluidsveldprogramma's .....	48
RECOUT indicator .....	35
Regeling hoge tonen, Toonregeling .....	84
Regeling lage tonen, Toonregeling .....	83
REMOTE IN aansluiting .....	30
REMOTE OUT aansluiting .....	30
REMOTE SENSOR, Geavanceerde setup .....	120
Rename, Ingangsmenu .....	80
Repeat .....	60
Repeat, Weergavestijlen .....	92
Resetten van het systeem .....	134
Rev. Delay, Geluidsveldparameter .....	75
Rev. Level, Geluidsveldparameter .....	75
Rev. Time, Geluidsveldparameter .....	74
ROCK M, Radio Data System programmatype .....	57
Roleplaying Game, Geluidsveldprogramma's .....	47
Room Size, Geluidsveldparameters .....	73
RS-232C STANDBY, Geavanceerde setup .....	121
RT, Radio Data Systeem informatie .....	56

**S**

S VIDEO aansluitingen .....	20
SB. Init. Delay, Geluidsveldparameter .....	73
SB. Liveness, Geluidsveldparameter .....	74
SB. Room Size, Geluidsveldparameters .....	73
Schakelaar voor de bedieningsfunctie .....	34
SCIENCE, Radio Data System programmatype .....	57
Sci-Fi, Geluidsveldprogramma's .....	48
Scroll, Instelling display voorpaneel .....	93
Scrollen over het display op het voorpaneel, Instelling display voorpaneel .....	93
Secundaire DNS server, Netwerkinstellingen .....	91
Selectie, Audio ingangsaansluitingen .....	42
Selectie, MULTI CH INPUT component .....	42
Selectie, Radio Data System programmatype .....	57
Selectiefunctie audio ingangsaansluiting, Ingangsmenu .....	79
Server, netwerkmenu .....	61
Set-top box aansluiting .....	26
Setup, Netwerkinstellingen .....	91
Setup, Netwerkinstellingen .....	91
Short Message, Video .....	87
Shuffle .....	60
Shuffle, Weergavestijlen .....	92
Signaalbron indicators .....	35
Signal Info., GUI menu .....	96
SILENT CINEMA .....	50
SILENT CINEMA indicator .....	36
Size, Automatische instelparameter .....	39, 40
Slaaptimer .....	43
SLEEP indicator .....	36
Sneltoetsen, Netwerk/USB functie .....	65
Songs, netwerkmenu .....	61
Soort demping, Volume .....	81
Sound, Handmatige setup .....	82
SOURCE, Schakelaar voor de bedieningsfunctie .....	34
Speaker Distance, Basis .....	90

- SPEAKER IMP., Geavanceerde setup ..... 120  
 Speaker Level, Basis ..... 91  
 Speaker Set, Basis ..... 88  
 Speakers Dynamisch bereik ..... 82  
 Speakers, Niveau Lage Frequentie Effecten ..... 82  
 Spectacle, Geluidsveldprogramma's ..... 48  
 SPORT, Radio Data System programmatype ..... 57  
 Sports, Geluidsveldprogramma's ..... 47  
 Stand, Kanaaldemping ..... 85  
 Standaardinstelling decoderfunctie, Optie ... 95  
 Standaardinstelling Selectiefunctie audio  
 ingangsaan sluiting, Optie ..... 95  
 Standaardinstelling uitgebreid surround, Optie ... 95  
 Standaardinstellingen  
 afstandsbedieningscodes ..... 105  
 Standard, Geluidsveldprogramma's ..... 48  
 Standby Charge, iPod instellingen ..... 93  
 Status, Netwerkinformatie ..... 92  
 Stekkers ..... 20  
 STEREO indicator ..... 36  
 STEREO, Geluidsveldprogramma's ..... 49  
 Stereo/Surround, GUI menu ..... 71  
 Stereo-/surroundmenu, GUI menu ..... 71  
 STRAIGHT ..... 50  
 Straight Enhancer Level,  
 Geluidsveldparameter ..... 76  
 Straight Enhancer, Geluidsveldprogramma's ..... 49  
 STRAIGHT stand ..... 50  
 Stroomschema audiosignalen ..... 22  
 Stroomschema videosignalen ..... 22  
 Subnet Mask, Netwerkinstellingen ..... 91  
 Subnet masker, Netwerkinstellingen ..... 91  
 SUBWOOFER PRE OUT aansluiting  
 verbinding ..... 28  
 Subwooferfase, Luidspreker-instellingen ... 90  
 Support Audio, HDMI instellingen ..... 95  
 SUR. DECODE, Decodercategorie ..... 68  
 Sur. Init. Delay, Geluidsveldparameter ... 73  
 Sur. Liveness, Geluidsveldparameter ... 74  
 Sur. Room Size, Geluidsveldparameters ... 73  
 Surround aanvankelijke vertraging,  
 Geluidsveldparameter ..... 73  
 SURROUND BACK PRE OUT  
 aansluiting verbinding ..... 28  
 Surround Back, Luidspreker-instellingen ... 89  
 Surround kamergrootte,  
 Geluidsveldparameter ..... 73  
 Surround levendigheid,  
 Geluidsveldparameter ..... 74  
 SURROUND PRE OUT aansluiting  
 verbinding ..... 28  
 Surround, Luidspreker-instellingen ..... 89  
 Surround-achter aanvankelijke vertraging,  
 Geluidsveldparameter ..... 73  
 Surround-achter kamergrootte,  
 Geluidsveldparameter ..... 73  
 Surround-achter levendigheid,  
 Geluidsveldparameter ..... 74  
 SWFR Phase, Luidspreker-instellingen ... 90  
 Systeem ID, Netwerkinformatie ..... 92  
 Systeemgeheugen ..... 98  
 System Memory ..... 98  
 System, Netwerkinformatie ..... 92
- T**  
 Taal, GUI menu ..... 97  
 Technische gegevens ..... 141  
 Test Tone, Basis ..... 88  
 Test Tone, Parametrische EQ ..... 83  
 Testtoon, Basis ..... 88  
 Testtoon, Parametrische EQ ..... 83  
 The Bottom Line, Geluidsveldprogramma's ..... 47  
 The Roxy Theatre, Geluidsveldprogramma's ..... 47  
 Toewijzen van in-/uitgangsaan sluitingen,  
 Ingangsmenu ..... 79  
 Toewijzen van kanalen bij multikanaals  
 weergave, Ingangsmenu ..... 80  
 Tone Control, Geluid ..... 83  
 Toonregeling ..... 51  
 Toonregeling, Geluid ..... 83  
 Toonregeling, Toonregeling ..... 83  
 TRANSMIT indicator ..... 34  
 Treble, Toonregeling ..... 84  
 TUNED indicator ..... 36  
 Tuner (radio) indicators ..... 36  
 TUNER FRQ STEP, Geavanceerde setup ..... 122  
 TV afstandsbediening ..... 103  
 TV bedienen, Afstandsbediening ..... 103  
 TV formaat, Geavanceerde setup ..... 123  
 TV FORMAT, Geavanceerde setup ..... 123  
 TV monitor aansluiting ..... 23  
 TV, Schakelaar voor de bedieningsfunctie .... 34
- U**  
 Uit (standby), hoofdzone ..... 33  
 Uit (standby), Zone2, Zone3 ..... 117  
 Uit zetten ..... 33  
 Uitgebreid surround, Geluid ..... 85  
 Unit, Luidsprekerafstand ..... 91  
 USB draagbare audiospeler ..... 65  
 USB functie ..... 61  
 USB geheugenapparaat ..... 65  
 USB menu ..... 61  
 USB, USB menu ..... 61
- V**  
 VARIED, Radio Data System  
 programmatype ..... 57  
 Verbetering gebruik andere netwerken,  
 Radio Data System afstemmen ..... 58  
 Verbinding, CENTER PRE OUT  
 aansluiting ..... 28  
 Verbindingen, netwerk ..... 31  
 Verkorte weergave meldingen, Video ..... 87  
 VIDEO aansluitingen ..... 20  
 VIDEO AUX aansluitingen ..... 30  
 Video conversie, Video ..... 86  
 Video Info., Ingangssignaalinformatie ... 96  
 Video informatie, Ingangssignaalinformatie ... 96  
 Video op de achtergrond ..... 43  
 Video, Handmatige setup ..... 86  
 Video, Handmatige setup ..... 86  
 Video-aansluitingen ..... 20  
 Videorecorder aansluiting ..... 26  
 Village Vanguard, Geluidsveldprogramma's ..... 46  
 Virtual CINEMA DSP ..... 50  
 VIRTUAL indicator ..... 36  
 VOLTAGE SELECTOR ..... 5
- VOLUME niveauaanduiding ..... 35  
 Volume Trim, Ingangsmenu ..... 79  
 Volume trimmen, Ingangsmenu ..... 79  
 Volume, Handmatige setup ..... 81  
 Volume, Handmatige setup ..... 81  
 Volumeniveau, automatische  
 instelparameter ..... 39, 40  
 Voorkeuzezenders selecteren ..... 55  
 Voorkeuzezenders verwisselen,  
 FM/AM afstemmen ..... 55  
 Voorpaneel klep ..... 34
- W**  
 Wall Paper, Video ..... 88  
 Warehouse Loft,  
 Geluidsveldprogramma's ..... 46  
 Weergave lage tonen,  
 Luidspreker-instellingen ..... 89  
 Weergavestijlen, NET/USB ..... 92  
 Weergavetijd in-beeld display, Video ... 87  
 Willekeurige weergave, iPod weergave ... 60  
 Willekeurige weergave, Weergavestijlen ... 92  
 Wiring, Automatische instelparameter ... 39, 40
- Y**  
 Yamaha MCX-2000 ..... 63  
 YPAO indicator ..... 36
- Z**  
 Zone 2 beginvolume, Zone 2 instelling ... 94  
 Zone 2 instelling, Optie ..... 94  
 Zone 2 maximum volume, Zone 2 instelling ... 94  
 Zone 2 versterker, Zone 2 instelling ... 94  
 Zone 2 volume, Zone 2 instelling ..... 94  
 Zone 3 beginvolume, Zone 3 instelling ... 94  
 Zone 3 instelling, Optie ..... 94  
 Zone 3 maximum volume, Zone 3 instelling ... 94  
 Zone 3 versterker, Zone 3 instelling ... 94  
 Zone 3 volume, Zone 3 instelling ..... 94  
 Zone OSD, Optie ..... 93  
 Zone2 Amplifier, Zone 2 instelling ..... 94  
 Zone2 Initial Vol., Zone 2 instelling ... 94  
 Zone2 Max Vol., Zone 2 instelling ..... 94  
 Zone2 Set, Optie ..... 94  
 Zone2 Volume, Zone 2 instelling ..... 94  
 ZONE2/ZONE3 indicators ..... 36  
 Zone3 Amplifier, Zone 3 instelling ..... 94  
 Zone3 Initial Vol., Zone 3 instelling ... 94  
 Zone3 Max Vol., Zone 3 instelling ..... 94  
 Zone3 Set, Optie ..... 94  
 Zone3 Volume, Zone 3 instelling ..... 94

“**A** MASTER ON/OFF” of  
 “**1** DVD” (voorbeeld) geeft de naam  
 aan van een onderdeel op het  
 voorpaneel of de afstandsbediening.  
 Raadpleeg het bijgevoegde vel of de  
 bladzijden aan het eind van deze  
 handleiding voor de locatie van de  
 verschillende onderdelen.

## Beperkte garantie voor de Europese Economische Ruimte en Zwitserland

Hartelijk dank dat u een Yamaha product heeft gekozen. Mocht uw Yamaha product onverhoopt service of reparatie onder de garantie behoeven, dan verzoeken wij u contact op te nemen met de dealer van wie u het toestel in kwestie gekocht heeft. Als u problemen ondervindt, kunt u contact opnemen met de Yamaha vertegenwoordiging in uw land. De volledige gegevens hiervoor kunt u vinden op onze website (<http://www.yamaha-hifi.com/> of <http://www.yamaha-uk.com/> voor inwoners van het V.K.).

Wij garanderen dat dit product vrij is van fabricage- en materiaalfouten voor een periode van twee jaar, te rekenen vanaf de datum van de oorspronkelijke aankoop. Yamaha zal, onder de hieronder vermelde voorwaarden, het defecte product, onderdeel of de defecte onderdelen laten repareren of, naar keuze van Yamaha, vervangen, zonder kosten voor materiaal of arbeid in rekening te brengen. Yamaha behoudt zich het recht voor een product te vervangen door een gelijkwaardig product van hetzelfde soort en/of dezelfde waarde en andere relevante kenmerken, indien het onderhavige model niet meer gefabriceerd wordt of als reparatie niet economisch verantwoord wordt geacht.

### Voorwaarden

1. Het defecte product MOET vergezeld zijn van de originele rekening of het oorspronkelijke reçu (met daarop vermeld de datum van aankoop, productcode en de naam van de dealer) en van een verklaring waarin het mankement of de storing uiteengezet wordt. Bij afwezigheid van een dergelijk onweerlegbaar bewijs van aankoop behoudt Yamaha zich het recht voor gratis service of reparatie te weigeren en kan het product op kosten van de klant aan de klant worden geretourneerd.
2. Het product MOET zijn aangeschaft bij een ERKENDE Yamaha dealer binnen de Europese Economische Ruimte (EER) of in Zwitserland.
3. Het product mag niet onderworpen zijn aan enige modificatie of verandering, behalve indien daartoe uitdrukkelijk schriftelijk toestemming is verkregen van Yamaha.
4. Uitgesloten van deze garantie zijn:
  - a. Periodiek onderhoud en reparatie of vervanging van onderdelen als gevolg van normale slijtage.
  - b. Schade als resultaat van:
    - (1) Reparaties uitgevoerd door de klant zelf of door onbevoegde derden.
    - (2) Ondeugdelijke verpakking of fouten bij het hanteren van het product wanneer het product van de klant vandaan onderweg is. Wij wijzen u erop dat het de verantwoordelijkheid van de klant is ervoor zorg te dragen dat het product deugdelijk verpakt is wanneer het wordt geretourneerd om nagezien of gerepareerd te worden.
    - (3) Oneigenlijk gebruik, daaronder begrepen, maar niet beperkt tot, (a) het product niet gebruiken voor de doeleinden waarvoor het normaal gesproken bestemd is, of niet in overeenstemming met de door Yamaha verstrekte instructies voor correct gebruik, onderhoud en opslag van het product, en (b) het product installeren of gebruiken op een wijze die niet voldoet aan de technische of veiligheidsnormen zoals die gelden in het land of de jurisdictie waar het product gebruikt wordt.
    - (4) Ongelukken, blikseminslag, water, brand, ondeugdelijke ventilatie, lekkende batterijen of enige andere oorzaak waarop Yamaha geen invloed heeft.
    - (5) Defecten van het systeem waarin dit product wordt gebruikt en/of incompatibiliteit met producten van derden.
    - (6) Gebruik van een niet door Yamaha in de EER en/of Zwitserland geïmporteerd product, waar dat product niet voldoet aan de technische of veiligheidsnormen van het land of de jurisdictie waar het product gebruikt wordt en/of aan de standaard specificaties van het product zoals verkocht door Yamaha in de EER en/of Zwitserland.
    - (7) Producten die niet AV (audiovisueel) gerelateerd zijn.  
(De producten die onderworpen zijn aan de "Yamaha AV garantievoorwaarden" worden gedefinieerd op onze website: <http://www.yamaha-hifi.com/> of <http://www.yamaha-uk.com/> voor inwoners van het V.K.)
5. Waar de garantie zoals die geldt in het land van aankoop verschilt van die in land waar het product gebruikt wordt, zal de garantie voor het land waar het product gebruikt wordt worden toegepast.
6. Yamaha aanvaardt geen aansprakelijkheid voor enig verlies of enige schade, zij het directe schade, gevolgschade of anderszins, met uitzondering van reparatie of vervanging van het product.
7. Maakt u alstublieft reservekopieën van aangepaste instellingen of gegevens, want Yamaha aanvaardt geen aansprakelijkheid voor enige wijziging aan of verlies van dergelijke instellingen of gegevens.
8. Deze garantie doet niet af aan de rechten die de consument toegekend worden onder de toepasselijke nationale wetten en regelgeving, noch aan de rechten die de consument kan laten gelden ten opzichte van de dealer als gevolg van hun verkoop/aankoop contract.

# Предупреждение: Изучите это перед использованием аппарата.

- 1 Для обеспечения наилучшего результата, пожалуйста, внимательно изучите данную инструкцию. Храните ее в безопасном месте для будущих справок.
- 2 Данную систему следует устанавливать в хорошо проветриваемых, прохладных, сухих, чистых местах, не подвергающихся прямому воздействию солнечных лучей, вдали от источников тепла, вибрации, пыли, влажности и/или холода. Для достаточной вентиляции, следует оставить свободным минимальное пространство 30 см сверху, 20 см слева и справа, и 20 см сзади от данного аппарата.
- 3 Во избежание шумов и помех, данный аппарат следует размещать на некотором расстоянии от других электрических приборов, двигателей, или трансформаторов.
- 4 Во избежание накопления влаги внутри данного аппарата, что может вызвать электрошок, пожар, привести к поломке данного аппарата, и/или представлять угрозу жизни, не следует размещать данный аппарат в среде, подверженной резким изменениям температуры с холодной на жаркую, или в среде с повышенной влажностью (например, в комнате с увлажнителем воздуха).
- 5 Не устанавливайте данный аппарат в местах, где есть риск падения других посторонних объектов на данный аппарат, и/или где данный аппарат может подвергнуться попаданию капель или брызгов жидкостей. На крышке данного аппарата, не следует располагать:
  - другие компоненты, так как это может привести к поломке и/или отщеплению поверхности данного аппарата.
  - горящие объекты (например, свечи), так как это может привести к пожару, поломке данного аппарата, и/или представлять угрозу жизни.
  - емкости с жидкостями, так как при их падении, жидкости могут вызвать поражение пользователя электрическим током и/или привести к поломке данного аппарата.
- 6 Во избежание прерывания охлаждения данного аппарата, не следует покрывать данный аппарат газетой, скатертью, занавеской и т.д. Повышение температуры внутри данного аппарата может привести к пожару, поломке данного аппарата, и/или травме.
- 7 Пока все соединения не завершены, не следует подключать данный аппарат к розетке.
- 8 Не используйте данный аппарат, установив его верхней стороной вниз. Это может привести к перегреву и возможной поломке.
- 9 Не применяйте силу по отношению к переключателям, ручкам и/или проводам.
- 10 При отсоединении силового кабеля от розетки, вытягивайте его, удерживая за вилку; ни в коем случае не тяните кабель.
- 11 Не применяйте различные химические составы для очистки данного аппарата; это может привести к разрушению покрывающего слоя. Используйте чистую сухую ткань.
- 12 Используйте данный аппарат с соблюдением напряжения, указанным на данном аппарате. Использование данного аппарата при более высоком напряжении, превышающем указанное, является опасным, и может стать причиной пожара, поломки данного аппарата, и/или привести к травме. Yamaha не несет ответственности за любую поломку или ущерб вследствие использования данного аппарата при напряжении, не соответствующем указанному напряжению.
- 13 Во избежание поломки от молнии, силовой кабель и внешние антенны должны быть отсоединены от розетки или данного аппарата во время грозы.
- 14 Не пробуйте модифицировать или починить данный аппарат. При необходимости, свяжитесь с квалифицированным сервис центром Yamaha. Корпус аппарата не должен открываться ни в коем случае.
- 15 Если вы не собираетесь использовать данный аппарат в течение продолжительного промежутка времени (например, во время отпуска), отключите силовой кабель переменного тока от розетки.
- 16 Данный аппарат следует устанавливать возле розетки переменного тока, куда можно свободно протянуть силовой кабель.
- 17 Перед тем как прийти к заключению о поломке данного аппарата, обязательно изучите раздел “Возможные неисправности и способы по их устранению”, описывающий часто встречающиеся ошибки во время использования.
- 18 Перед перемещением данного аппарата, отключите данный аппарат, нажав кнопку **MASTER ON/OFF** наружу на позицию OFF, и затем отсоедините силовой кабель от розетки переменного тока.
- 19 **VOLTAGE SELECTOR**  
(Только модель для Азии и общая модель)  
Переключатель VOLTAGE SELECTOR на задней панели данного аппарата должен быть установлен на местное напряжение ДО подключения к сети переменного тока. Переключаемые напряжения: ..... 110/120/220/230–240 В переменного тока, 50/60 Гц
- 20 Батарейки не должны подвергаться нагреву от солнечных лучей, огня или похожих источников.
- 21 Излишнее звуковое давление от внутриушных телефонов и наушников может привести к потере слуха.

## ПРЕДУПРЕЖДЕНИЕ

**ВО ИЗБЕЖАНИЕ ПОЖАРА ИЛИ УДАРА ЭЛЕКТРИЧЕСКИМ ТОКОМ, НЕ ПОДВЕРГАЙТЕ ДАННЫЙ АППАРАТ ВОЗДЕЙСТВИЯМ ДОЖДЯ ИЛИ ВЛАГИ.**

Данный аппарат считается не отключенным от источника переменного тока все то время, пока он подключен к сети переменного тока, даже если данный аппарат был выключен через **MASTER ON/OFF**. В таком положении, данный аппарат потребляет очень малый объем электроэнергии.



Данный символ-отметка соответствует директиве EC 2002/96/EC.

Данный символ-отметка обозначает, что электрическое и электронное оборудование по окончании службы должны выбрасываться отдельно от домашнего мусора. Пожалуйста, следуйте местным правилам, и не выбрасывайте старые изделия вместе с обычным домашним мусором.

# Содержание

## ВВЕДЕНИЕ

Уведомления .....	2
Описание .....	3
Поставляемые аксессуары .....	4
Подготовка .....	5
Краткое руководство пользователя .....	6

## ПОДГОТОВКА

Соединения .....	12
Оптимизация настройки колонок для комнаты для прослушивания (УРАО) .....	37
Использование автоматической настройки (Auto Setup) .....	37

## ОСНОВНОЕ УПРАВЛЕНИЕ

Воспроизведение .....	41
Основная процедура .....	41
Выбор аудиовходных гнезд (AUDIO SELECT) .....	42
Выбор компонента MULTI CH INPUT .....	42
Использование наушников .....	42
Приглушение выводимого звучания .....	43
Воспроизведение видеоисточников в качестве фона для аудиоисточника .....	43
Применение таймера сна .....	43
Управление функциями усилителя данного аппарата с помощью экрана графического интерфейса пользователя (GUI) .....	44
Программы звукового поля .....	45
Выбор программ звукового поля .....	45
Описание программ звукового поля .....	45
Использование режима CINEMA DSP 3D .....	50
Прослушивание необработанных источников .....	50
Использование аудиофункций .....	51
Прослушивание чистого высокоточного звучания .....	51
Настройка тонального качества .....	51
Настройка уровня колонок .....	52
Прослушивание многоканальных источников в 2-канальном стереофоническом режиме .....	52
Настройка радиопрограмм диапазона ЧМ/АМ .....	53
Автоматическая настройка .....	53
Ручная настройка .....	53
Автоматическая предустановка .....	54
Ручная предустановка .....	54
Выбор предустановленных радиостанций .....	55
Замена предустановленных радиостанций .....	55
Настройка Системы Радиоданных (Только модель для Европы) .....	56
Отображение информации Системы Радиоданных .....	56
Выбор типа программы Системы Радиоданных (режим PTY SEEK) .....	57
Использование информационной услуги других радиостанций с улучшенными возможностями (EON) .....	58
Использование iPod™ .....	59
Управление iPod™ .....	59
Использование сетевых/USB функций .....	61
Использование сетевого и USB меню .....	61
Использование компьютерного сервера или Yamaha MCX-2000 .....	63
Использование Интернет радио .....	64
Порт для подключения устройства памяти USB или переносного аудиоплеера, подключаемого через USB .....	65
Использование кнопок действия .....	65
Запись .....	67

## ДОПОЛНИТЕЛЬНОЕ УПРАВЛЕНИЕ

Дополнительные конфигурации звучания .....	68
Выбор декодеров .....	68
Экран графического интерфейса пользователя (GUI) .....	70
Stereo/Surround (Меню Stereo/Окружающее звучание) .....	71
Выбор входа .....	78
Ручная настр. (Громкость) .....	81
Ручная настр. (Звук) .....	82
Ручная настр. (Видео) .....	86
Ручная настр. (Basic) .....	88
Ручная настр. (NET/USB) .....	91
Ручная настр. (Опция) .....	93
Signal Info. (Информация поступающего сигнала) .....	96
Language .....	97
Сохранение и вызов системных настроек (Систем. память) .....	98
Сохранение текущих системных настроек .....	98
Загрузка сохраненных системных настроек .....	99
Использование примеров .....	100
Функция пульта ДУ .....	103
Управление данным аппаратом, телевизором, или другими компонентами .....	103
Установка кодов ДУ .....	105
Программирование кодов от других пультов ДУ .....	107
Изменение названий источников на дисплейном окошке .....	108
Функции программирования макросов .....	109
Удаление конфигураций .....	112
Использование многозонной конфигурации .....	115
Подключение компонентов Zone 2 и Zone 3 .....	115
Управление Zone 2 или Zone 3 .....	116
Дополнительные настройки .....	120
Использование меню дополнительных настроек .....	120

## ДОПОЛНИТЕЛЬНАЯ ИНФОРМАЦИЯ

Возможные неисправности и способы по их устранению .....	124
Перезагрузка системы .....	134
Справочник .....	135
Информация о программах звукового поля .....	139
Информация о параметрическом эквалайзере .....	140
Технические характеристики .....	141
Предметный указатель .....	143

## APPENDIX (ПРИЛОЖЕНИЕ)

### (в конце данного руководства)

Фронтальная панель .....	i
Пульт ДУ .....	ii
Воспроизведение звучания для каждой программы звукового поля .....	iii
GPL/LGPL .....	v
Список кодов дистанционного управления .....	ix

“**A** MASTER ON/OFF” или “**1** DVD” (пример) обозначает название частей на фронтальной панели или пульте ДУ. По информации о каждой позиции частей смотрите приложение или страницы в конце данного руководства.

ВВЕДЕНИЕ

ПОДГОТОВКА

ОСНОВНОЕ  
УПРАВЛЕНИЕ

ДОПОЛНИТЕЛЬНОЕ  
УПРАВЛЕНИЕ





ДОПОЛНИТЕЛЬНАЯ  
ИНФОРМАЦИЯ

APPENDIX

Русский

# Уведомления

## О данном руководстве

-  означает совет для облегчения управления.
- Некоторые операции могут производиться с использованием кнопок на фронтальной панели или на пульте ДУ. В случае, если наименования кнопок фронтальной панели не совпадают с наименованиями кнопок пульта ДУ, наименование кнопки пульта ДУ указывается в скобках.
- Данное руководство отпечатано до производства. Дизайн и технические характеристики могут частично изменяться с целью улучшения качества и т.д. В случае, если имеются различия между руководством и аппаратом, приоритет отдается аппарату.
- Данный аппарат имеет функцию переключения языка меню дисплея графического интерфейса пользователя. В данном руководстве, в иллюстрациях графического интерфейса пользователя в качестве примера использован русский язык.
- “ MASTER ON/OFF” или “ DVD” (пример) обозначает название частей на фронтальной панели или пульте ДУ. По информации о каждой позиции частей смотрите приложение или страницы в конце данного руководства.
- Символ “” с номером (ами) страниц (ы) обозначает (ют) соответствующую (ие) справочную (ые) страницу (ы).
- Форма на иллюстрации (например, терминалы колонок, входные/выходные гнезда, выходы переменного тока, др.) в данном руководстве могут изменяться в зависимости от модели.

## Примечание по распространению исходного кода

Данное изделие содержит код программного обеспечения, регулируемый Стандартной общественной лицензией GNU (GPL) и Стандартной общественной лицензией ограниченного применения GNU (LGPL). Копирование, распространение, или изменение данного кода программного обеспечения лицензируется по условиям GPL или LGPL. Исходный код доступен на следующем веб-сайте:  
<http://www.global.yamaha.com/download/>

Исходный код также доступен на физических носителях (например, CD-ROM) по фактической стоимости.

Контактная информация: AV products division,  
YAMAHA CORPORATION,  
10-1 Nakazawa-cho, Naka-ku,  
Hamamatsu 430-8650, Japan

В принципе, исходный код предоставляется на 3 года от даты покупки.



Изготовлено по лицензии Dolby Laboratories. “Dolby”, “Pro Logic”, и символ в виде двух букв D являются товарными знаками Dolby Laboratories.



Произведено по лицензии по Патентам С.Ш.А. №№: 5,451,942;5,956,674;5,974,380;5,978,762;6,226,616;6,487,535 и другим выпущенным и ожидающимся патентам С.Ш.А. и мировым патентам. DTS - зарегистрированная торговая марка и логотипы DTS, Symbol, DTS-HD и DTS-HD Master Audio - торговые марки DTS, Inc. © 1996-2007 DTS, Inc. Все права защищены.

iPod™

“iPod” является торговой маркой Apple Inc., зарегистрированной в США и других странах.



Fraunhofer Institut  
Integrierte Schaltungen

Технология кодирования аудиосигналов MPEG Layer-3, лицензированная Fraunhofer IIS и Thomson.



Данный ресивер поддерживает сетевые соединения.



“HDMI”, логотип “HDMI”, и “High-Definition Multimedia Interface” являются торговыми марками или зарегистрированными торговыми марками HDMI Licensing LLC.

SILENT™  
CINEMA

“SILENT CINEMA” является торговой маркой YAMAHA CORPORATION.



# Описание

## Встроенный 7-канальный усилитель мощности

- ◆ Минимальное среднеквадратическое выходное напряжение (20 Гц – 20 кГц, 0,04% ОНИ, 8 Ω)  
Фронтальный: 140 Ватт + 140 Ватт  
Центральный: 140 Ватт  
Окружающее звучание: 140 Ватт + 140 Ватт  
Тыловое окружающее звучание: 140 Ватт + 140 Ватт

## Программы звукового поля

- ◆ Собственная технология Yamaha для создания звуковых полей
- ◆ Режим CINEMA DSP 3D для создания интенсивного и точного стереоскопического звукового поля
- ◆ Режим Compressed Music Enhancer для улучшения качества звучания сжатых произведений (например, формата MP3) до высококачественного воспроизведения многоканального источника
- ◆ Virtual CINEMA DSP
- ◆ SILENT CINEMA

## Цифровые аудиodeкодеры

- ◆ Декодер Dolby TrueHD, Dolby Digital Plus
- ◆ Декодер DTS-HD Master Audio, DTS-HD High Resolution Audio
- ◆ Декодер Dolby Digital/Dolby Digital EX
- ◆ Декодер DTS/DTS-ES Matrix 6.1, Discrete 6.1, DTS 96/24
- ◆ Декодер Dolby Pro Logic/Dolby Pro Logic II/Dolby Pro Logic IIx
- ◆ Декодер DTS NEO:6

## Усовершенствованный ЧМ/АМ тюнер

- ◆ Произвольная и прямая предустановка до 40 радиостанций
- ◆ Автоматическая предустановка
- ◆ Функция замены предустановленных радиостанций (редактирование предустановки)
- ◆ Функция Системы Радиоданных (Только модель для Европы)

## HDMI™ (High-Definition Multimedia Interface)

- ◆ Интерфейс HDMI для стандартных, усовершенствованных или высокоскоростных видеосигналов, а также для многоканальных цифровых аудиосигналов, основанных на HDMI версия 1.3a
- ◆ Функция автоматической синхронизации аудио и видеoinформации (синхронизация изображения и речевых сигналов)
- ◆ Функция передачи видеосигнала Deep Color (30/36 бит)
- ◆ Функция высокой скорости регенерации и высокого разрешения видеосигналов
- ◆ Функция сигналов цифрового аудиоформата высокой четкости
- ◆ Функция преобразования аналоговых видеосигналов на цифровые видеосигналы HDMI (компонитное видео ↔ S-video ↔ компонентное видео ↔ цифровое видео HDMI) для вывода на экран
- ◆ Преобразование аналогового видеосигнала от 480i (NTSC)/576i (PAL) или 480p/576p до 720p, 1080i или 1080p

## Функция управления iPod

- ◆ Терминал DOCK для подключения универсального дока Yamaha для iPod (например, YDS-10, продающийся отдельно), поддерживающего iPod (Click and Wheel), iPod nano, и iPod mini

## Сетевые функции

- ◆ Порт NETWORK для подключения компьютера и Yamaha MCX-2000 или доступа к интернет-радио через LAN
- ◆ Автоматическая или ручная конфигурация сети DHCP

## Функция USB

- ◆ Порт USB для подключения устройства памяти USB или переносного аудиоплеера, подключаемого через USB

## Другие особенности

- ◆ Функция YPAO (Yamaha Parametric Room Acoustic Optimizer) для автоматической настройки колонок
- ◆ 192-кГц/24-битовый цифрово-аналоговый преобразователь
- ◆ Меню GUI (графический интерфейс пользователя), позволяющее оптимизировать данный аппарат для индивидуальной аудиовизуальной системы
- ◆ Функция переключения языка меню дисплея графического интерфейса пользователя (Английский, Японский, Французский, Немецкий, Испанский и Русский)
- ◆ 6 или 8-канальные дополнительные входные гнезда для приема дискретных многоканальных сигналов
- ◆ Интерлейсное/прогрессивное преобразование аналоговых видеосигналов с 480i (NTSC)/576i (PAL) на 480p/576p
- ◆ Функция ввода/вывода S-video сигнала
- ◆ Функция приема/вывода компонентного видео (3 COMPONENT VIDEO IN и 1 MONITOR OUT)
- ◆ Оптические и коаксиальные гнезда цифровых аудиосигналов
- ◆ Режим Pure Direct для высокоточного звучания всех источников
- ◆ Функция управления настраиваемым динамическим диапазоном
- ◆ Функция управления уровнем эффекта настраиваемого DSP
- ◆ Пульт ДУ с предустановленными кодами ДУ, функциями запоминания, макроса и возможностью подсветки кнопок и дисплея
- ◆ Оборудование по выборочной установке ZONE 2/ZONE 3
- ◆ Функция переключения зоны на основную зону и ZONE 2/ZONE 3 с помощью ZONE CONTROLS
- ◆ Функция видеовыхода и отображения OSD (дисплей-на-экране) в Zone 2
- ◆ Функция Систем. память для сохранения и вызова разнообразных настроек параметров системы
- ◆ Таймер сна

## Поставляемые аксессуары

Убедитесь в наличии всех следующих деталей.

Пульт ДУ

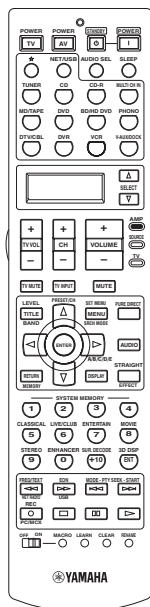

Пульт ДУ Zone 2/Zone 3

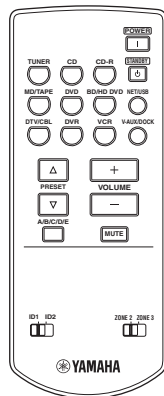

Батарейки (6)  
(AAA, LR03)

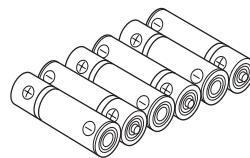

Ключ терминала колонки

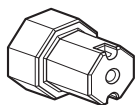

Силовой кабель  
(Два для модели для Азии)

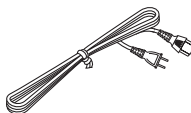

Микрофон оптимизатора

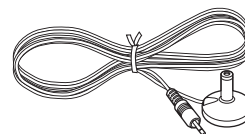

Внутренняя ЧМ-антенна

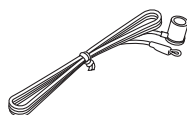

Рамочная АМ-антенна



### Примечание

Форма поставляемых аксессуаров изменяется в зависимости от моделей.

# Подготовка

## ■ Установка батареек в пульт ДУ

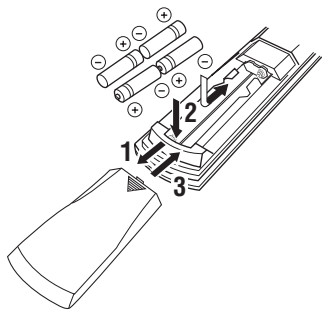

**1** Нажмите на ▼ и выдвиньте крышку отделения для батареек.

**2** Вставьте четыре поставляемые батарейки (AAA, LR03) в соответствии с обозначениями полярности (+ и -) на внутренней стороне отделения для батареек.

**3** Задвиньте крышку на место до щелчка.

## ■ Установка батареек в пульт ДУ Zone 2/Zone 3

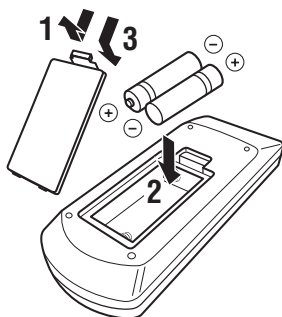

**1** Извлеките крышку отделения для батареек.

**2** Вставьте две поставляемые батарейки (AAA, LR03) в соответствии с обозначениями полярности (+ и -) на внутренней стороне отделения для батареек.

**3** Установите крышку отделения для батареек на место.

## Примечания

- Замените все батарейки, если вы заметите следующее:
  - уменьшилась зона управления пульта ДУ.
  - не мигает или тускло светит индикатор передачи (Ⓢ).
- Не используйте старые батарейки вместе с новыми.
- Не используйте различные типы батареек (например, щелочные и марганцовые батарейки) одновременно. Внимательно изучите упаковку, так как такие различные типы батареек могут иметь одинаковую форму и цвет.
- Очень рекомендуется использовать щелочные батарейки.
- При протекании батареек, немедленно извлеките их. Избегайте контакта с материалом протекания или не давайте одежде и т.д. соприкасаться с материалом протекания. Перед установкой новых батареек, тщательно протрите отделение для батареек.
- Использованные батарейки следует выбрасывать не как обычные домашние отходы, а в соответствии с местными правилами.
- Память пульта ДУ может быть удалена, если пульт ДУ находится без батареек более 2 минут, или в нем находятся полностью использованные батарейки. Если память была удалена, вставьте новые батарейки, установите код ДУ, и запрограммируйте любые нужные функции.

## ■ VOLTAGE SELECTOR (Только модель для Азии и общая модель)

### Предупреждение

Селектор VOLTAGE SELECTOR на задней панели данного аппарата должен быть установлен на местное напряжение ДО подключения силового кабеля к розетке переменного тока. Неправильная установка VOLTAGE SELECTOR может повредить данный аппарат и создать риск возможного пожара.

Поворачивая VOLTAGE SELECTOR по часовой или против часовой стрелки с помощью прямой отвертки, установите его на соответствующую позицию.

Напряжения:

..... 110/120/220/230–240 В переменного тока, 50/60 Гц

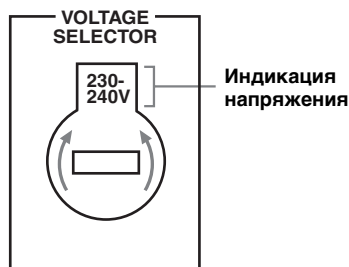

# Краткое руководство пользователя

Следующие шаги описывают наиболее легкий способ просмотра кинофильмов на DVD-дисках на вашем домашнем кинотеатре.



## Шаг 1: Установите колонки

☞ с. 7

## Шаг 2: Подключите DVD-проигрыватель и другие компоненты

☞ с. 8

## Шаг 3: Включите питание и начните воспроизведение

☞ с. 10

**Наслаждайтесь просмотром DVD-диска!**

## Подготовка: Проверьте детали

Для выполнения данных шагов, потребуются следующие поставляемые аксессуары.

- Рамочная АМ-антенна
- Внутренняя ЧМ-антенна
- Силовой кабель

Комплект поставки данного аппарата не включает следующие детали.

- Колонки
  - Фронтальная колонка ..... x 2
  - Центральная колонка ..... x 1
  - Колонка окружающего звучания .... x 4Выберите колонки с магнитным экраном. Как минимум требуются две фронтальные колонки. Приоритет в необходимости других колонок следующий:
  1. Две колонки окружающего звучания
  2. Одна центральная колонка
  3. Одна (или две) тыловая (ые) колонка (и) окружающего звучания
- Активный сабвуфер ..... x 1  
Выберите активный сабвуфер, оборудованный входным гнездом RCA.
- Кабель колонки ..... x 7
- Кабель сабвуфера ..... x 1  
Выберите монофонический RCA кабель.
- DVD-проигрыватель ..... x 1  
Выберите DVD-проигрыватель, оборудованный коаксиальным цифровым выходным аудиогнездом и композитным выходным видеогнездом.
- Видеоэкран ..... x 1  
Выберите ТВ экран, видеоэкран или проектор, оборудованный композитным входным видеогнездом.
- Видеокабель ..... x 2  
Выберите композитные видеокабели RCA.
- Цифровой коаксиальный аудиокабель..... x 1

## Шаг 1: Установите колонки

Расположите колонки в комнате и подключите их к данному аппарату.

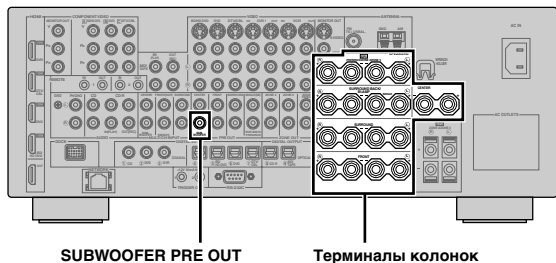

**1** Расположите колонки и сабвуфер в комнате.

**2** Подключите кабели колонок к каждой колонке.

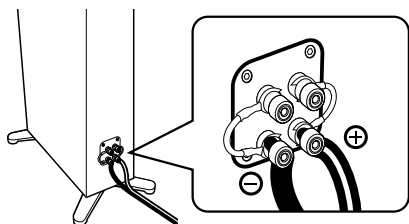

**3** Подключите кабель каждой колонки к терминалу соответствующей колонки данного аппарата.

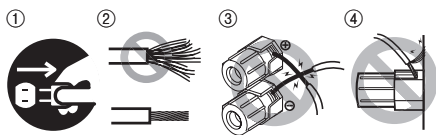

- ① Убедитесь, что данный аппарат и сабвуфер отсоединены от розеток переменного тока.
- ② Для предотвращения короткого замыкания, скрутите оголенные провода кабелей колонок.
- ③ Не давайте оголенным проводам колонок соприкасаться друг с другом.
- ④ Не давайте оголенным проводам колонок соприкасаться с любой металлической частью данного аппарата.

Убедитесь в правильном подключении левого канала (L), правого канала (R), "+" (красный) и "-" (черный).

Фронтальные колонки и центральная колонка

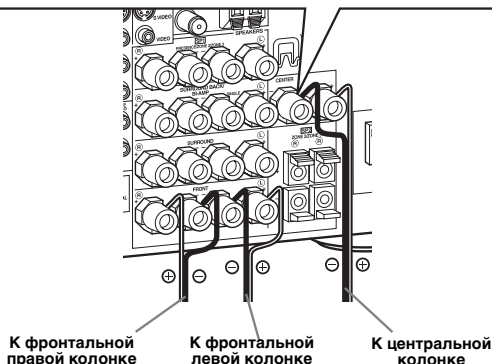
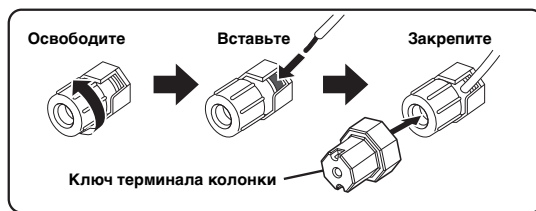

Колонки окружающего звучания и тылового окружающего звучания

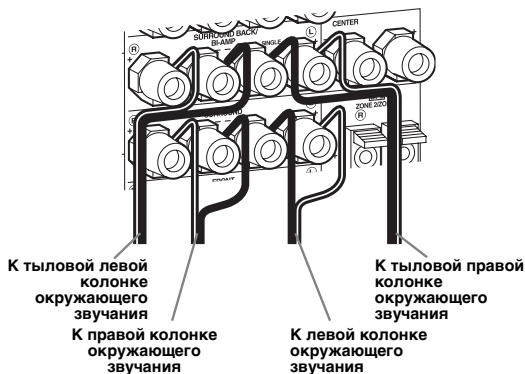

**4** Подключите кабель сабвуфера к гнезду SUBWOOFER PRE OUT данного аппарата и входному гнезду сабвуфера.

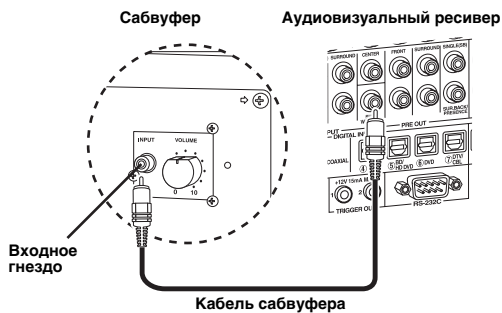

## Шаг 2: Подключите DVD-проигрыватель и другие компоненты

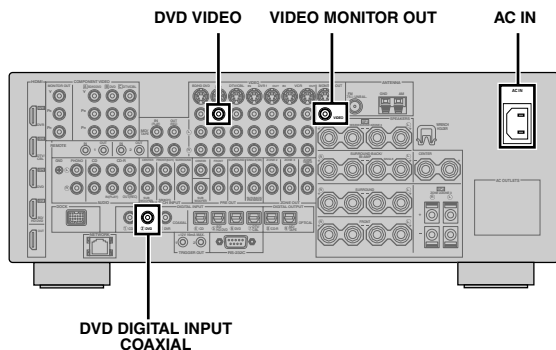

2 Подключите видеокабель к композитному видеовыходному гнезду DVD-проигрывателя и гнезду DVD VIDEO данного аппарата.

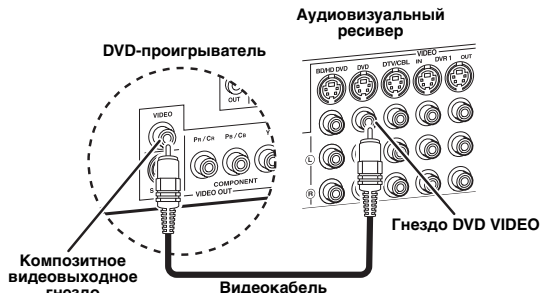

Убедитесь, что данный аппарат и DVD-проигрыватель отсоединены от розеток переменного тока.

3 Подключите видеокабель к гнезду VIDEO MONITOR OUT данного аппарата и видеовыходному гнезду видеозэрана.

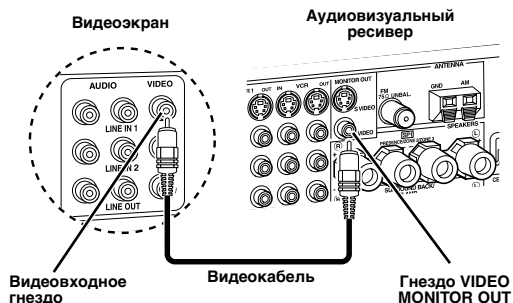

1 Подключите цифровой коаксиальный аудиокабель к цифровому коаксиальному аудиовыходному гнезду DVD-проигрывателя и гнезду DVD DIGITAL INPUT COAXIAL данного аппарата.

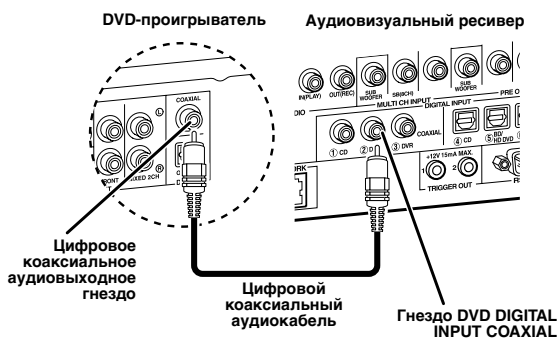

- При подключении компонента, на котором имеется только гнездо SCART, используйте соответствующий преобразователь. Соединение между преобразователем и данным аппаратом зависит от сигналов, доступных на преобразователе. Подробнее, смотрите инструкцию к преобразователю.
- Данный аппарат не может передавать сигналы RGB.

**4** Подключите поставляемые рамочную AM-антенну и внутреннюю ЧМ-антенну к данному аппарату.

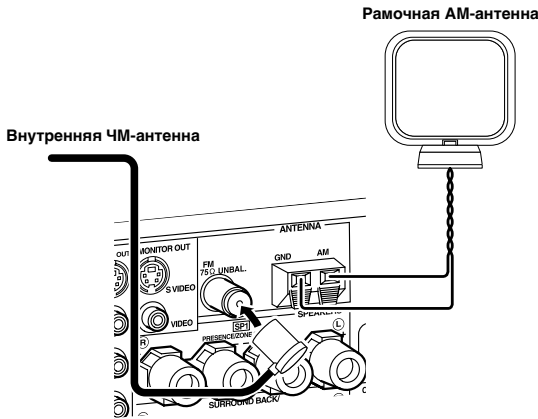

**Примечание**

Типы поставляемой внутренней ЧМ-антенны и терминал ЧМ-антенны данного аппарата отличаются в зависимости от моделей.

**Подключение провода рамочной AM-антенны**

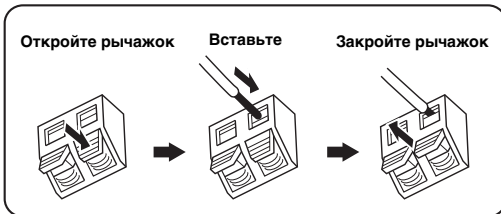

Провод рамочной AM-антенны не обладает полярностью, и к терминалу AM или GND можно подключать любой конец провода.

**Сборка поставляемой рамочной AM-антенны**

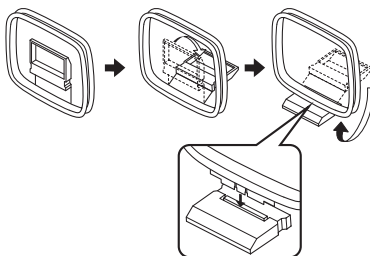

**5** Подключите поставляемый силовой кабель к AC IN данного аппарата и затем подключите силовой кабель и другие компоненты к розетке переменного тока.



- Данный аппарат оборудован AC OUTLET(S), который(е) обеспечивает(ют) электроэнергией другие компоненты (за исключением модели для Кореи). Смотрите стр. 32 для подробной информации.
- (Только модель для Азии) Перед подключением данного аппарата к розетке переменного тока, выберите один из поставляемых силовых кабелей, подходящий для типа розетки переменного тока в вашем регионе.

**Дополнительные соединения**

- Использование других видов комбинаций колонок с. 13
- Подключение видеоскрена с помощью различных методов подключения с. 23
- Подключение DVD-проигрывателя с помощью различных методов подключения с. 25
- Подключение DVD-магнитофона или цифрового видеомангнитофона с. 26
- Подключение телеприставки с. 26
- Подключение CD-плеера, MD-магнитофона, или проигрывателя дисков с. 27
- Подключение внешнего усилителя с. 28
- Подключение DVD-проигрывателя с помощью многоканального аналогового аудиоподключения с. 29
- Подключение универсального дока Yamaha для iPod с. 30
- Использование гнезд REMOTE IN/OUT с. 30
- Использование гнезд VIDEO AUX на фронтальной панели с. 30
- Подключение ЧМ/AM антенн с. 32
- Подключение данного аппарата к сети с. 31
- Подключение устройства USB с. 65

**Общая информация по подключению**

- Общая информация по гнездам и штекерам кабелей с. 20
- Общая информация по HDMI с. 21
- Настройки импеданса колонок с. 33

### Шаг 3: Включите питание и начните воспроизведение

Проверьте тип подключенных колонок. При использовании колонок на 6 Ом, установите “SPEAKER IMP.” на “6Ω MIN” до использования данного аппарата (смотрите стр. 120). Также можно использовать колонки на 4 Ом в качестве фронтальных колонок (смотрите стр. 33).

**1** Включите видеозэкран, подключенный к данному аппарату.

**2** Нажмите **Ⓐ MASTER ON/OFF** внутрь на позицию ON на фронтальной панели.

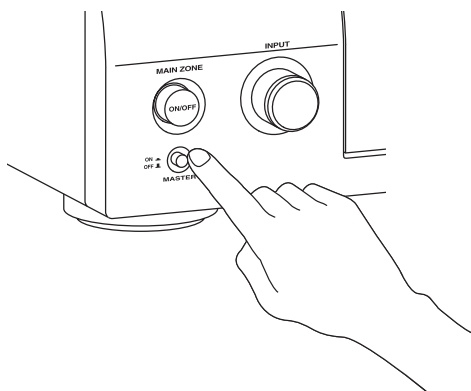

**3** Поворачивая селектор **Ⓒ INPUT**, установите источник приема на “DVD”.



- Для каждого источника приема (DVD, др.) устанавливается рекомендуемая программа звукового поля. Также для воспроизведения можно использовать различные программы звукового поля и другие режимы звучания. Подробнее, смотрите на следующих страницах:
  - смотрите стр. 50 и 68 по использованию различных программ звукового поля
  - смотрите стр. 50 по включению или отключению звукового эффекта
  - смотрите стр. 51 по использованию режима чистого прямого звучания для получения высокоточного звучания
- Источник приема также можно установить на “TUNER” для использования функций настройки ЧМ/АМ. Подробнее о настройке ЧМ/АМ, смотрите стр. 53 - 55.

**4** Начните воспроизведение желаемого DVD-диска на проигрывателе.

**5** Поворачивайте **Ⓑ VOLUME** для настройки громкости.

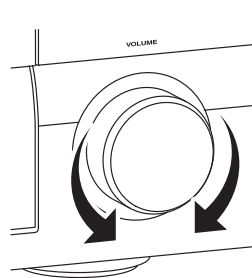

■ После использования данного аппарата...

Нажмите **Ⓑ MAIN ZONE ON/OFF** для установки данного аппарата в режим ожидания.

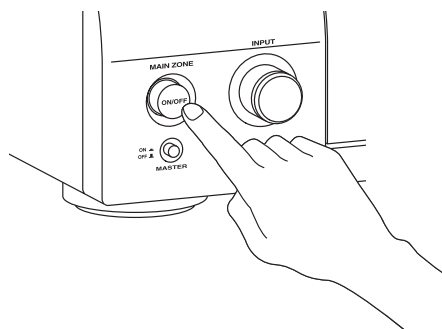







Данный аппарат устанавливается на режим ожидания и потребляет малое количество электроэнергии для приема инфракрасных сигналов от пульта ДУ. Для включения данного аппарата от режима ожидания, нажмите **Ⓑ MAIN ZONE ON/OFF** на фронтальной панели (или **Ⓓ POWER** на пульте ДУ). Смотрите стр. 33 для подробной информации.







## Для чего вам нужен данный аппарат?



### Использование различных источников приема

- Основное управление данным аппаратом  с. 41
- Прослушивание ЧМ/АМ радиопрограмм  с. 53
- Прослушивание программ Системы Радиоданных  с. 56
- Использование iPod с данным аппаратом  с. 59
- Прослушивание материала, сохраненного на компьютере  с. 61
- Прослушивание программ Интернет-радио и Подкастов  с. 64
- Использование устройств USB с данным аппаратом  с. 65





### Использование различных звуковых функций

- Использование различных программ звукового поля  с. 45
- Использование режима Pure Direct для получения высокоточного звучания  с. 51
- Настройка тонального качества колонок  с. 51
- Настройка программ звукового поля  с. 71













### Настройка параметров данного аппарата

- Автоматическая оптимизация параметров колонок для комнаты для прослушивания (Автомат.настр.)  с. 37
- Настройка пульта ДУ  с. 103





### Дополнительные функции

- Отображение информации сигнала от текущего источника приема на графическом интерфейсе пользователя  с. 96
- Сохранение и вызов системных настроек данного аппарата (Систем. память)  с. 98
- Использование наушников  с. 42
- Одновременное использование данного аппарата в нескольких комнатах (многозонная конфигурация)  с. 115
- Автоматическое отключение данного аппарата  с. 43

### Ручная настройка различных параметров данного аппарата

- Установка языка для меню графического интерфейса пользователя  с. 97
- Назначение входных/выходных гнезд данного аппарата  с. 79
- Настройка параметров для каждого источника приема  с. 78
- Настройка параметров, относящихся к уровню громкости  с. 81
- Ручная настройка тонального качества каждого канала с помощью параметрического эквалайзера  с. 82
- Настройка синхронизации аудио и видеосигналов  с. 84
- Приглушение канала выбранной колонки  с. 85
- Настройка параметров, относящихся к видеосигналам  с. 86
- Настройка основной конфигурации колонок  с. 88
- Настройка сетевых параметров  с. 91
- Настройка параметров многозонной функции  с. 93
- Защита различных настроек  с. 95

### Настройка дополнительных параметров

- Настройка импеданса колонок подключенных колонок  с. 120
- Установка языка для меню графического интерфейса пользователя  с. 123
- Настройка видеоматрицы подключенного видеосигнала  с. 123
- Установка параметров данного аппарата на значения по умолчанию  с. 134

# Соединения

## Задняя панель

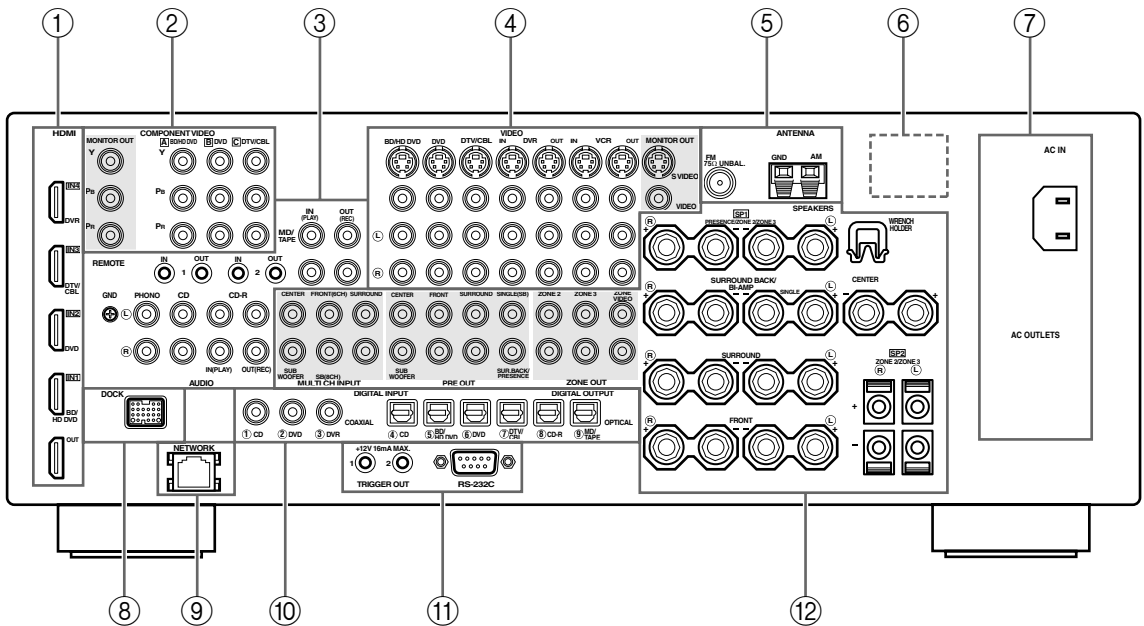

Название	Стр.
① Соединители HDMI	21
② Гнезда COMPONENT VIDEO	23 – 26
③ Аудиокомпонентные гнезда	27
Гнезда REMOTE IN/OUT	30
④ Видеокомпонентные гнезда	23 – 26
⑤ Терминалы ANTENNA	32
⑥ VOLTAGE SELECTOR (Только модель для Азии и общая модель)	32
⑦ AC IN	32
AC OUTLET(S)	32
⑧ Терминал DOCK	30
⑨ Порт NETWORK	31
⑩ Гнезда DIGITAL INPUT/OUTPUT	24
⑫ Гнезда MULTI CH INPUT	29
Гнезда PRE OUT	28
Гнезда ZONE OUT	115
Терминалы колонок	15
WRENCH HOLDER	18

### ⑪ Гнездо TRIGGER OUT

Терминал вывода управления для выборочной установки. Для получения подробной информации, обратитесь к дилеру.

### ⑫ Терминал RS-232C

Терминал вывода управления только для заводских целей. Для получения подробной информации, обратитесь к дилеру.

## Размещение колонок

На схеме ниже отображено рекомендуемое расположение колонок. Данное расположение позволяет прослушивать сигналы CINEMA DSP и многоканальные аудиоисточники.

### ■ 7.1-канальное расположение колонок

7.1-канальное расположение колонок очень рекомендуется для воспроизведения звучания аудиоформатов высокой четкости (Dolby TrueHD, DTS-HD Master Audio, др.), а также обычных аудиоисточников с помощью программ звукового поля. Смотрите стр. 15 для информации по подключению.

☀  
Рекомендуется также добавить колонки присутствия для эффектов звучания программы звукового поля CINEMA DSP. Смотрите стр. 17 для более подробной информации.

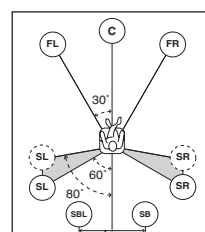
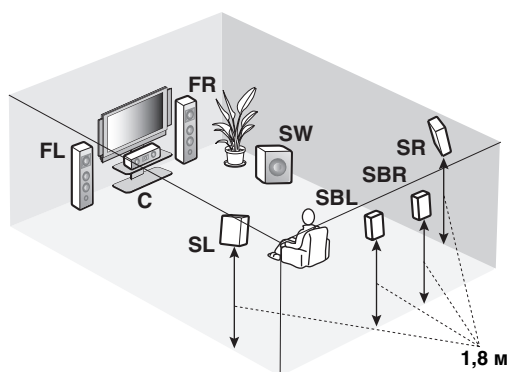

#### Обозначения колонок

- FL/FR:** Фронтальная левая/правая
- C:** Центральная
- SL/SR:** Левая/правая окружающего звучания
- SBL/SBR:** Тыловая левая/правая окружающего звучания
- SW:** Сабвуфер

#### Фронтальные левая и правая колонки

Фронтальные колонки предназначены для воспроизведения основного исходящего звучания и эффектов звучания. Разместите данные колонки на одинаковом расстоянии от идеального места слушателя. Расстояние каждой колонки с каждой стороны видеоэкрана должно быть одинаковым.

#### Центральная колонка

Центральная колонка предназначена для воспроизведения звуковых сигналов центрального канала (диалог, вокальное произведение и т.д.). Если, по некоторым причинам, использование центральной колонки невозможно, вы можете обойтись без нее. Однако, наилучший результат достигается при использовании полной системы.

#### Левая и правая колонки окружающего звучания

Колонки окружающего звучания используются для эффектов и окружающего звучания.

#### Тыловые левая и правая колонки окружающего звучания

Тыловые колонки окружающего звучания предназначены для поддержки колонок окружающего звучания и предоставляют более реалистичные переходы с передней стороны на тыловую.

#### Сабвуфер

Использование сабвуфера со встроенным усилителем, например, Yamaha Active Servo Processing Subwoofer System, позволяет не только усилить низкочастотные сигналы от любого или всех каналов, но также воспроизводить с высокой точностью звучание канала LFE (низкочастотный эффект), содержащегося в источниках Dolby Digital и DTS. Расположение сабвуфера не так важно, так как низкочастотный звук не является высоконаправленным. Но все-же лучше будет расположить сабвуфер возле фронтальных колонок. Для уменьшения отражения низкочастотного звука на стенах, слегка поверните и направьте сабвуфер в центр комнаты.

## ■ 6.1-канальное расположение колонок

Для информации по подключению, смотрите стр. 15.



Рекомендуется также добавить колонки присутствия для эффектов звучания программы звукового поля CINEMA DSP. Смотрите стр. 17 для более подробной информации.

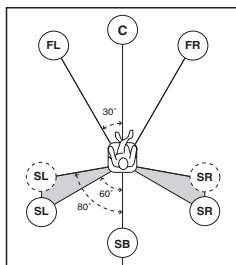
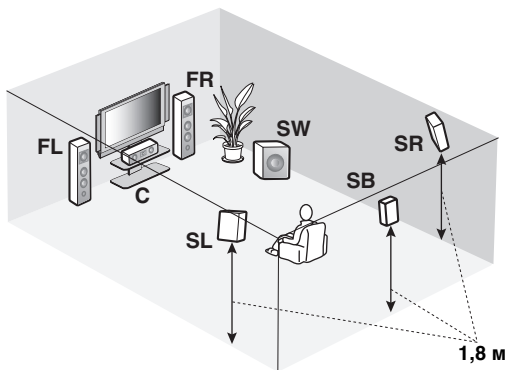

### Обозначения колонок

**FL/FR:** Фронтальная левая/правая

**C:** Центральная

**SL/SR:** Левая/правая окружающего звучания

**SB:** Тыловая левая/правая окружающего звучания

**SW:** Сабвуфер

### Фронтальные левая и правая колонки

### Центральная колонка

### Левая и правая колонки окружающего звучания

### Сабвуфер

Функции и настройки каждой колонки такие же, как и для 7.1-канального расположения колонок (смотрите стр. 13).

### Тыловая колонка окружающего звучания

Для одной колонки окружающего звучания, ее следует подключить к терминалу колонок SURROUND BACK SINGLE, и одну тыловую колонку окружающего звучания следует установить за местом слушателя.

Сигналы тылового левого и правого каналов окружающего звучания микшируются и выводятся на одну тыловую колонку окружающего звучания при установке “Центр. тылы” на “Маленькая x1” или “Большая x1” (смотрите стр. 89).

### Для других комбинаций колонок

Можно прослушивать многоканальные источники с помощью программ звукового поля с использованием комбинации колонок, кроме 7.1/6.1/5.1-канальных комбинаций колонок. Используйте функцию автоматической настройки (смотрите стр. 37) или установите параметр “Устан. колонок” в “Ручная настр.” (смотрите стр. 88) на вывод окружающего звучания на подключенные колонки.

## ■ 5.1-канальное расположение колонок

Для информации по подключению, смотрите стр. 15.



Рекомендуется также добавить колонки присутствия для эффектов звучания программы звукового поля CINEMA DSP. Смотрите стр. 17 для более подробной информации.

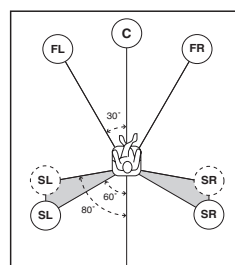
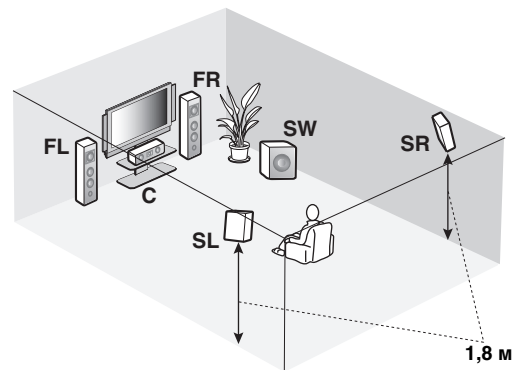

### Обозначения колонок

**FL/FR:** Фронтальная левая/правая

**C:** Центральная

**SL/SR:** Левая/правая окружающего звучания

**SW:** Сабвуфер

### Фронтальные левая и правая колонки

### Центральная колонка

### Сабвуфер

Функции и настройки каждой колонки такие же, как и для 7.1-канального расположения колонок (смотрите стр. 13).

### Левая и правая колонки окружающего звучания

Подключите колонки окружающего звучания к терминалам колонок SURROUND, даже при установке колонок окружающего звучания за местом слушателя. Для получения ровного и целого звукового поля за местом слушателя, установите левую и правую колонки окружающего звучания сзади далее по сравнению с установкой в 7.1-канальном расположении колонок. Сигналы тылового канала окружающего звучания направляются на левую и правую колонки окружающего звучания, если “Центр. тылы” установлен на “Нет” (смотрите стр. 89).

## Подключение колонок

Убедитесь в правильном подключении левого канала (L), правого канала (R), “+” (красный) и “-” (черный). При плохих соединениях, данный аппарат не может аккуратно воспроизводить источники приема.

### Предупреждение

- Перед подключением колонок, убедитесь, что данный аппарат отключен (смотрите стр. 33).
- Открытые провода колонок не должны соприкоснуться друг с другом, или с любой металлической частью данного аппарата. Это может привести к поломке данного аппарата и/или колонок.
- Используйте колонки с магнитным экраном. Если данный тип колонок все-же издает помехи при использовании с экраном, разместите колонки на некотором расстоянии от экрана.
- При подключении колонок на 6 Ом, обязательно установите “SPEAKER IMP.” на “6Ω MIN” до использования данного аппарата (смотрите стр. 33). Также можно использовать колонки на 4 Ом в качестве фронтальных колонок (смотрите стр. 120).

### Примечания

- Кабель колонок на самом деле состоит из двух параллельных спаренных изолированных проводов. Провода отличаются цветом или формой, например, один может быть отмечен полосками, углублениями или складками. Подключите провод с полосками (углублениями и т.д.) к терминалам “+” (красный) данного аппарата и колонок. Подключите гладкий провод к терминалам “-” (черный).
- Через терминалы SP1 можно подключить колонки Zone 2 или Zone 3, а также колонки присутствия (смотрите стр. 116).

### ■ Для 7.1-канальной настройки колонок

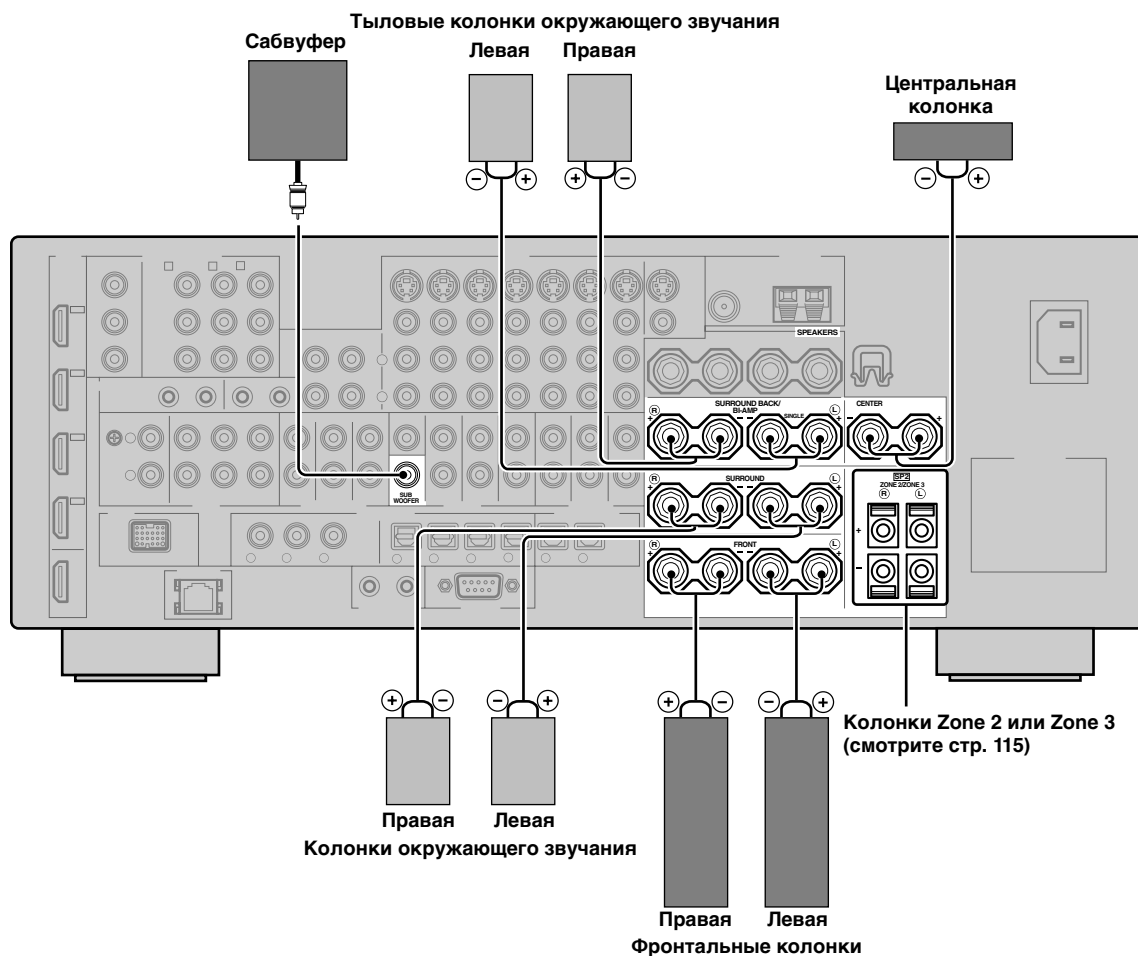

■ Для 6.1-канальной настройки колонок

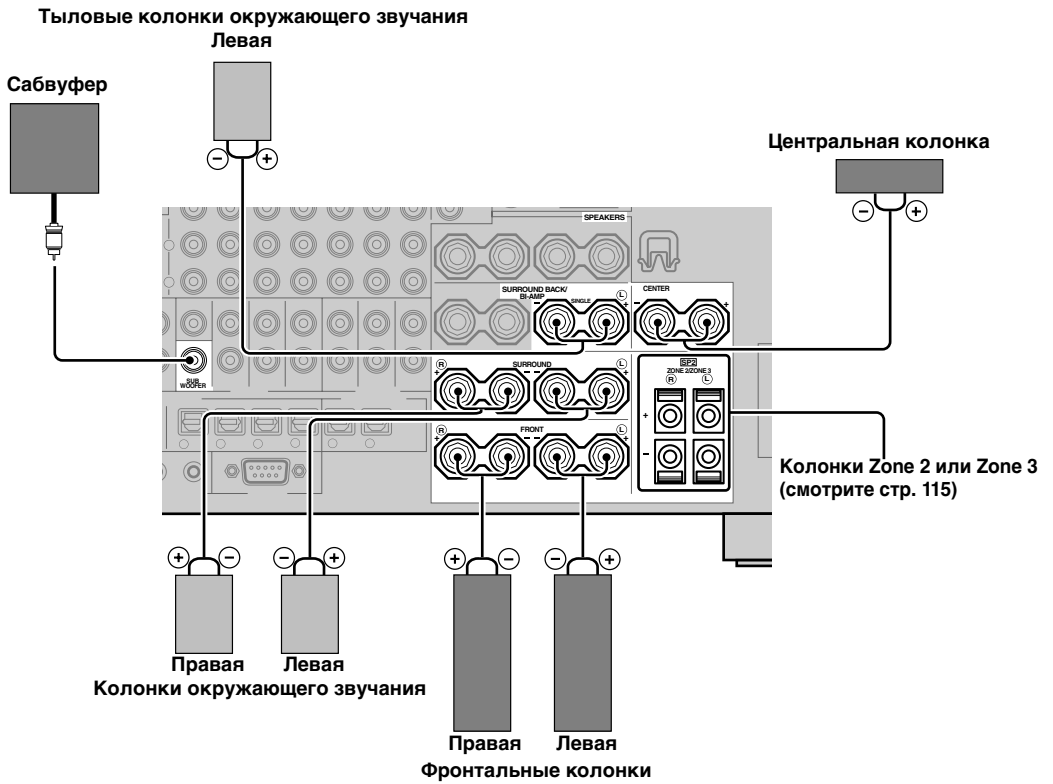

■ Для 5.1-канальной настройки колонок

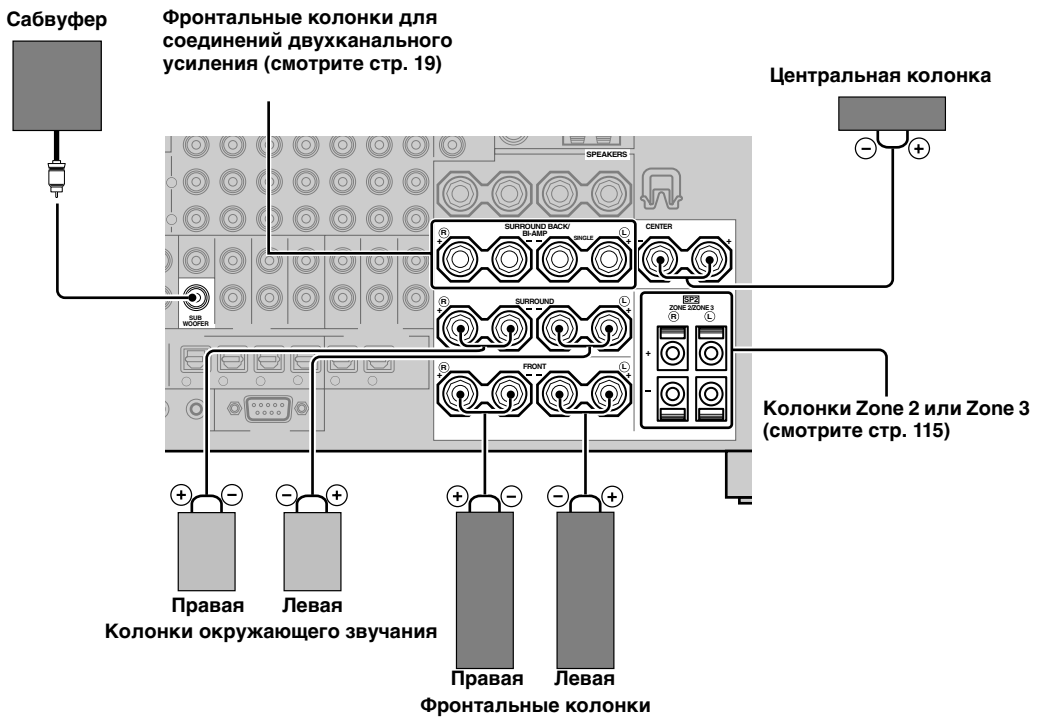

## Использование колонок присутствия

Колонки присутствия обеспечивают звучание от фронтальных колонок с помощью дополнительных окружающих эффектов, созданных программами звукового поля (смотрите стр. 45). Левая и правая колонки присутствия наиболее эффективны при включенном режиме CINEMA DSP 3D (смотрите стр. 50). С помощью колонок присутствия, можно настроить вертикальную позицию диалога (смотрите стр. 72). Для использования колонок присутствия, подключите колонки к терминалам колонок SP1 и затем установите “Презенс” на “Да” (смотрите стр. 89).

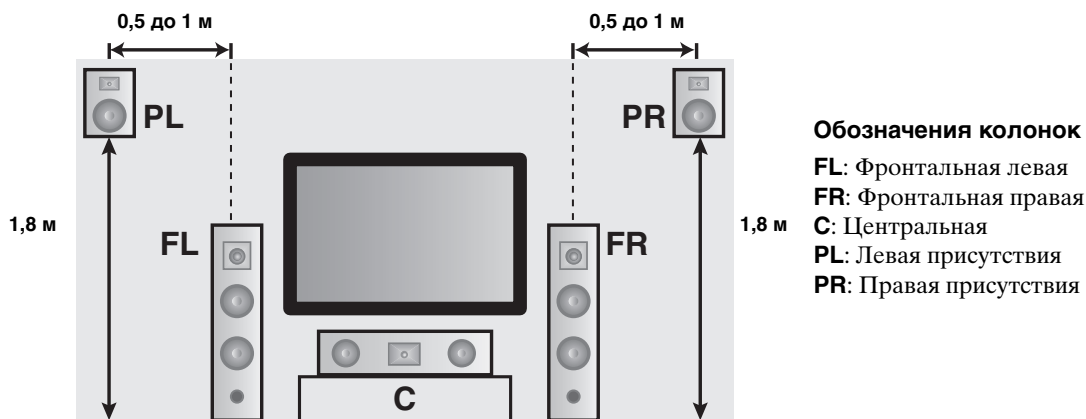

### Примечания

- При установке “Презенс” на “Нет”, данный аппарат не может запускать режим CINEMA DSP 3D.
- К данному аппарату можно подключать тыловые колонки окружающего звучания и колонки присутствия, но, они не выводят звучание одновременно. Данный аппарат автоматически переключает колонки присутствия и тыловые колонки окружающего звучания, в зависимости от источников приема и выбранных программ звукового поля. Можно установить приоритетность для любой акустической системы, используя параметр “PR/SB приор.” в “Основн.” (смотрите стр. 90).

### ■ Подключение левой и правой колонок присутствия

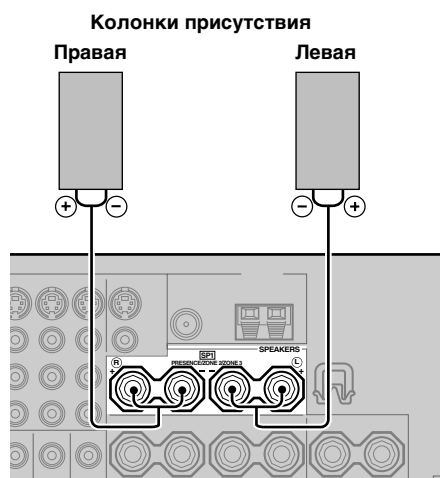

## ■ Подключение кабеля колонки

- 1 Удалите примерно 10 мм изоляционного слоя на конце каждого провода колонки и затем скрутите оголенные провода во избежание короткого замыкания.

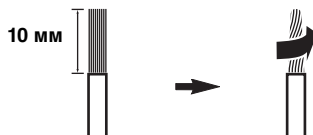

- 2 С помощью поставляемого ключа терминала колонки освободите головку.

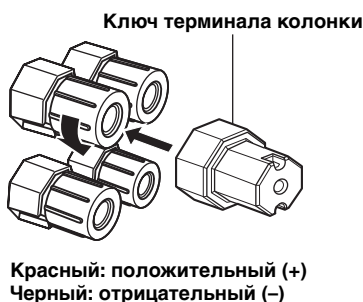

- 3 Вставьте открытый провод в промежуток с внутренней стороны каждого терминала.

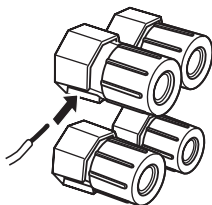

- 4 С помощью поставляемого ключа терминала колонки закрутите головку для закрепления провода.

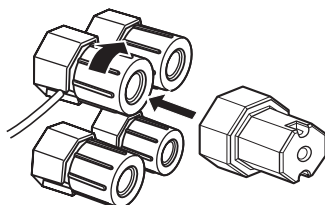

- 5 Если не используется, повесьте ключ терминала колонки на WRENCH HOLDER на задней панели данного аппарата.

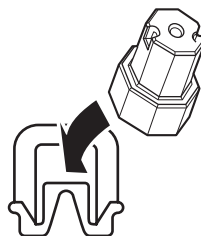

## ■ Подключение к терминалам колонок SP2

Подключите колонки Zone 2 или Zone 3 к данным терминалам (смотрите стр. 115).

- 1 Откройте защелку.

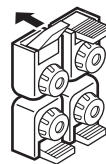

Красный: положительный (+)  
Черный: отрицательный (-)

- 2 Вставьте один открытый провод в отверстие на терминале.

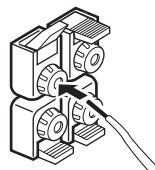

- 3 Закройте защелку для закрепления провода.

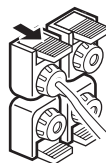



## ■ Подключение бананового штекера (за исключением моделей для Соединенного Королевства Великобритании и Северной Ирландии, Европы, Азии и Кореи)

- 1 С помощью поставляемого ключа терминала колонки закрутите головку.

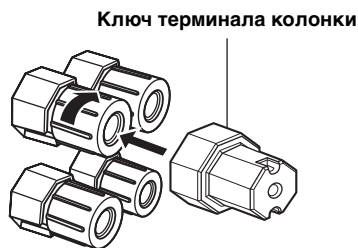

Красный: положительный (+)  
Черный: отрицательный (-)

- 2 Вставьте соединитель бананового штекера в конец соответствующего терминала.

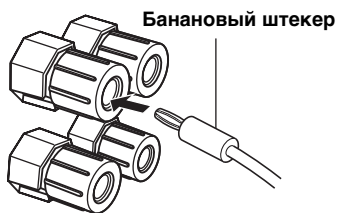

☀  
К терминалам колонок SP2 также можно подключить банановый штекер. Откройте защелку и затем вставьте один банановый штекер в отверстие на терминале. Не закрывайте защелку после подключения бананового штекера.

## ■ Использование соединений двухканального усиления

### Предупреждение

Удалите замыкающие бруски или мостики колонок для разделения кроссоверов LPF (фильтр низких частот) и HPF (фильтр высоких частот).

Данный аппарат позволяет выполнить соединения двухканального усиления к одной акустической системе. Убедитесь, что колонки поддерживают двухканальное усиление.

Для выполнения соединений двухканального усиления, используйте терминалы FRONT и SURROUND BACK/BI-AMP как показано ниже. Для запуска соединения двухканального усиления, установите “BI-AMP” на “ON” в “Дополнительные настройки” (смотрите стр. 122).

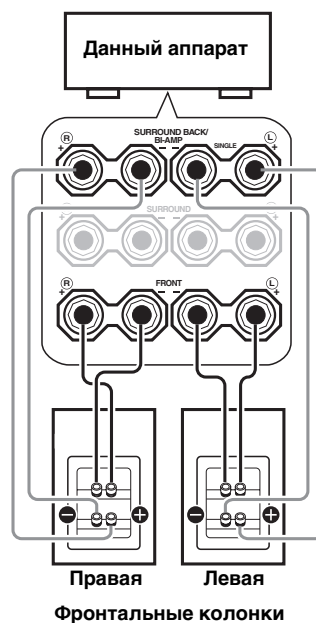

### Примечание

При выполнении обычного соединения, убедитесь, что замыкающие бруски установлены в терминалы колонок соответствующим образом. Подробнее, смотрите инструкцию к колонкам.

## Информация о гнездах и штекерах кабелей

### Аудиогнезда и штекеры кабелей

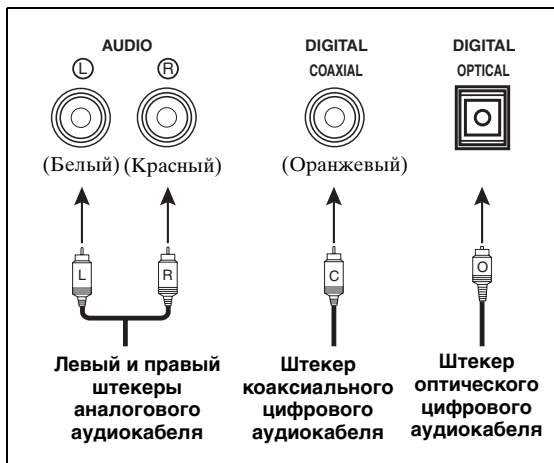

### Видеогнезда и штекеры кабелей

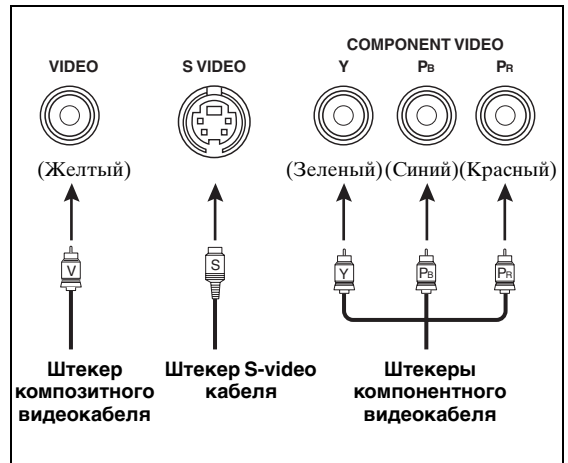

#### ■ Аудиогнезда

Данный аппарат оборудован тремя типами аудиогнезд. Подключение зависит от наличия аудиогнезд на других компонентах.

#### Гнезда AUDIO

Для обычных аналоговых аудиосигналов, передающихся через левый и правый аналоговые аудиокабели. Подключите красные штекеры к правым гнездам и белые штекеры к левым гнездам.

#### Гнезда DIGITAL COAXIAL

Для цифровых аудиосигналов, передающихся через коаксиальные цифровые аудиокабели.

#### Гнезда DIGITAL OPTICAL

Для цифровых аудиосигналов, передающихся через оптические цифровые аудиокабели.

#### Примечание

Вы можете использовать цифровые гнезда для приема битовых потоков PCM, Dolby Digital и DTS. При подключении компонентов к гнездам COAXIAL и OPTICAL одновременно, приоритет отдается сигналам, поступающим в гнездо COAXIAL. Все цифровые входные гнезда совместимы с цифровыми сигналами с частотой стробирования 96 кГц.

#### ■ Видеогнезда

Данный аппарат оборудован тремя типами видеогнезд. Подключите входные видеогнезда данного аппарата к выходным видеогнездам компонентов источника приема для одновременного переключения аудио и видеосигналов. Подключение зависит от наличия входных гнезд на видеоэкране.

#### Гнезда VIDEO

Для обычных композитных видеосигналов, передающихся через композитные видеокабели.

#### Гнезда S VIDEO

Для S-video видеосигналов, разделенных на видеосигналы яркости (Y) и насыщенности (C), передающихся по отдельным проводам S-video кабелей.

#### Гнезда COMPONENT VIDEO

Для компонентных видеосигналов, разделенных на видеосигналы яркости (Y) и насыщенности (Pb, Pr), передающихся по отдельным проводам компонентных видеокабелей.



Данный аппарат оборудован функцией преобразования видеосигнала. Смотрите стр. 22 и 86 для подробной информации.

## Информация о HDMI™

Данный аппарат оборудован четырьмя входными гнездами HDMI и одним выходным гнездом HDMI для ввода/вывода цифровых аудио и видеосигналов. Подключите гнездо HDMI IN1, HDMI IN2, HDMI IN3, или HDMI IN4 данного аппарата к выходному гнезду HDMI на других компонентах HDMI (например, DVD-проигрыватель). Подключите гнездо HDMI OUT данного аппарата к входному гнезду HDMI на других компонентах HDMI (например, телевизор или проектор). Видео или аудиосигналы, поступающие на гнезда HDMI IN выбранного источника приема, выводятся на гнездо HDMI OUT данного аппарата.



- Можно проверить возможные трудности, связанные с подключением HDMI (смотрите стр. 96).
- Смотрите стр. 142 по информации о функции приема сигнала данного аппарата для соединения HDMI.

### ■ Гнездо и штекер кабеля HDMI

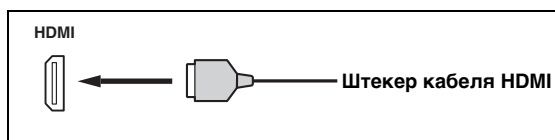

- Рекомендуется использовать отдельно продающийся кабель HDMI, не превышающий 5 метров, с логотипом HDMI на кабеле.
- Для подключения данного аппарата к другим компонентам DVI, используйте кабель преобразования (гнездо HDMI ↔ гнездо DVI-D).

### Примечания

- Не отсоединяйте или подключайте кабель или не отключайте питание компонентов HDMI, подключенных к гнезду HDMI OUT данного аппарата во время передачи данных. Это может привести к прерыванию воспроизведения или вызвать шум.
- Гнездо HDMI OUT выводит аудиосигналы, поступающие на входные гнезда HDMI, только при установке “Поддер.Ауд.” на “Другое” (смотрите стр. 95).
- При отключении питания видеозащита, подключенного к гнезду HDMI OUT через соединение DVI, данный аппарат может не установить связь с компонентом.
- Аналоговые видеосигналы, поступающие на композитные видео, S-video и компонентные видеогнезда, могут выводиться в цифровом виде от гнезда HDMI OUT. Для запуска данной функции, установите “Преобразов.” на “Вкл.” в “Ручная настр.” (смотрите стр. 86).

### ■ Назначение источника по умолчанию для входных гнезд HDMI

Входное гнездо HDMI	Назначенный источник приема
IN1	BD/HD DVD
IN2	DVD
IN3	DTV/CBL
IN4	DVR

## Поток аудио и видеосигнала

### ■ Поток аудиосигнала

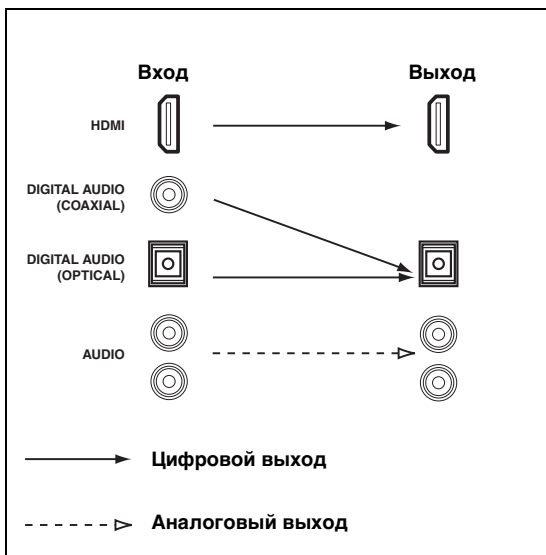

#### Примечания

- 2-канальные, а также многоканальные PCM, Dolby Digital и DTS сигналы, поступающие на входные гнезда HDMI, могут выводиться от гнезда HDMI OUT только при установке “Поддер.Ауд.” на “Другое” (смотрите стр. 95).
- Следующие типы аудиосигналов могут приниматься только на входные гнезда HDMI:
  - DSD
  - Dolby TrueHD
  - Dolby Digital Plus
  - DTS-HD Master Audio
  - DTS-HD High Resolution Audio

### ■ Поток видеосигнала

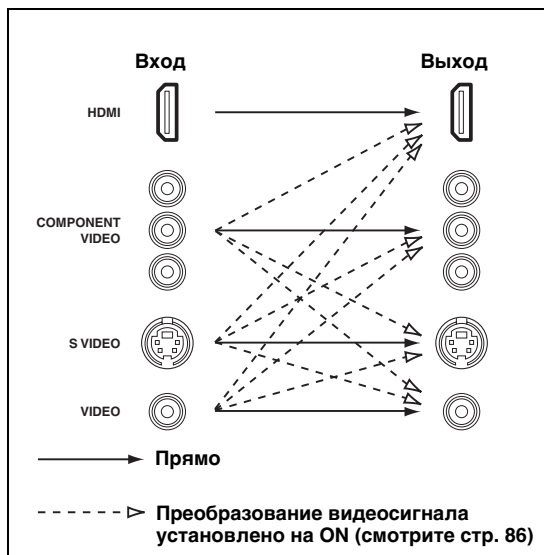

Видеосигналы можно подвергнуть деинтерлейсингу и преобразовать их разрешение с помощью параметров “Видео”. Смотрите стр. 86 для более подробной информации.

#### Примечания

- При приеме аналоговых видеосигналов через гнезда COMPONENT VIDEO, S VIDEO и VIDEO, применяется следующий приоритетный порядок для поступающих сигналов:
  1. COMPONENT VIDEO
  2. S VIDEO
  3. VIDEO
- Цифровые видеосигналы, поступающие на входные гнезда HDMI, не могут выводиться от аналоговых видеовыходных гнезд.
- Аналоговые компонентные видеосигналы (только с разрешением 480i (NTSC)/576i (PAL)) преобразовываются на S-video или композитные видеосигналы и выводятся от гнезд VIDEO и S VIDEO MONITOR OUT.
- Аналоговые компонентные видеосигналы с разрешением 1080p выводятся только на гнезда COMPONENT VIDEO MONITOR OUT.
- Сигнал графического интерфейса пользователя не выводится на гнезда DVR OUT и VCR OUT и не записывается.

## Подключение ТВ экрана или проектора

Подключите телевизор (или проектор) к гнезду HDMI OUT, гнездам COMPONENT VIDEO MONITOR OUT, гнезду S VIDEO MONITOR OUT или гнезду VIDEO MONITOR OUT данного аппарата.



Убедитесь, что данный аппарат и другие компоненты отсоединены от розеток переменного тока.



Можно выбрать воспроизведение аудиосигналов HDMI на данном аппарате или на другом компоненте HDMI, подключенном к гнезду HDMI OUT на задней панели данного аппарата. С помощью параметра “Поддер.Ауд.” в “Опция” выберите компонент для воспроизведения аудиосигналов HDMI (смотрите стр. 95).

### Примечания

- Некоторые видеозкраны, подключенные к данному аппарату через соединение DVI, не распознают поступающие аудио/видеосигналы HDMI, если они находятся в режиме ожидания. В таком случае, беспорядочно мигает индикатор HDMI.
- Для отображения дисплеев коротких сообщений, установите “Преобразов.” в “Видео” на “Вкл.” (смотрите стр. 86).
- Отображается экран графического интерфейса пользователя с обоями или серым фоном, в зависимости от формата поступающего видеосигнала и настройки параметров в “Обои” (смотрите стр. 88).
- Если подключенный видеозкран совместим с функцией автоматической синхронизации аудио и видеосигналов (функция автоматической синхронизации изображения и речевых сигналов), данный аппарат автоматически настраивает временное соотношение аудио и видеосигналов (смотрите стр. 84). Для использования функции, подключите видеозкран к гнезду HDMI OUT данного аппарата.

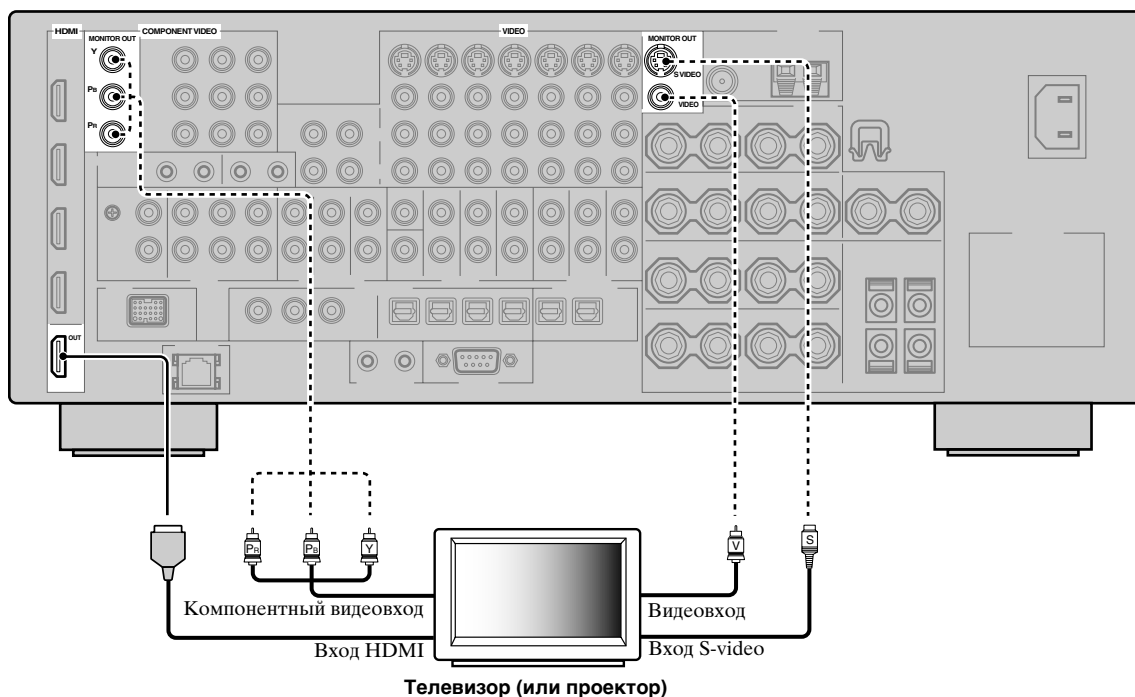

————— обозначает рекомендуемые подключения

----- обозначает альтернативные подключения

## Подключение других компонентов



Убедитесь, что данный аппарат и другие компоненты отсоединены от розеток переменного тока.

### Примечания

- При установке “Преобразов.” на “Выкл.” (смотрите стр. 86), обязательно выполните такой же тип видеоподключения, как и для телевизора (смотрите стр. 23). Например, при подключении телевизора к гнезду VIDEO MONITOR OUT данного аппарата, подключите другие компоненты к гнездам VIDEO.
- При установке “Преобразов.” на “Вкл.” (смотрите стр. 86), преобразованные видеосигналы выводятся только на гнезда MONITOR OUT. Во время записи необходимо выполнить одинаковые типы видеоподключений между каждым компонентом.

- Для выполнения цифрового подключения к компоненту, кроме компонента по умолчанию для каждого гнезда DIGITAL INPUT или DIGITAL OUTPUT, выберите соответствующую установку для “Опция”, “Опт. выход”, или “Коакс. вход” в “Назн. Вх/Вых” (смотрите стр. 79).
- При подключении DVD-проигрывателя к гнездам DIGITAL INPUT (OPTICAL) и DIGITAL INPUT (COAXIAL) одновременно, приоритет отдается сигналам, поступающим в гнездо DIGITAL INPUT (COAXIAL).
- Дисплей коротких сообщение не отображается при приеме видеосигналов с разрешениями 720p, 1080i или 1080p.
- Дисплей коротких сообщение не отображается при приеме компонентных видеосигналов с разрешениями 480p/576p.

### ■ Подключение Blu-ray Disc или HD DVD проигрывателя

Подключите Blu-ray Disc или HD DVD проигрыватель к гнезду HDMI IN1 данного аппарата для полного использования функций Blu-ray Disc или HD DVD.

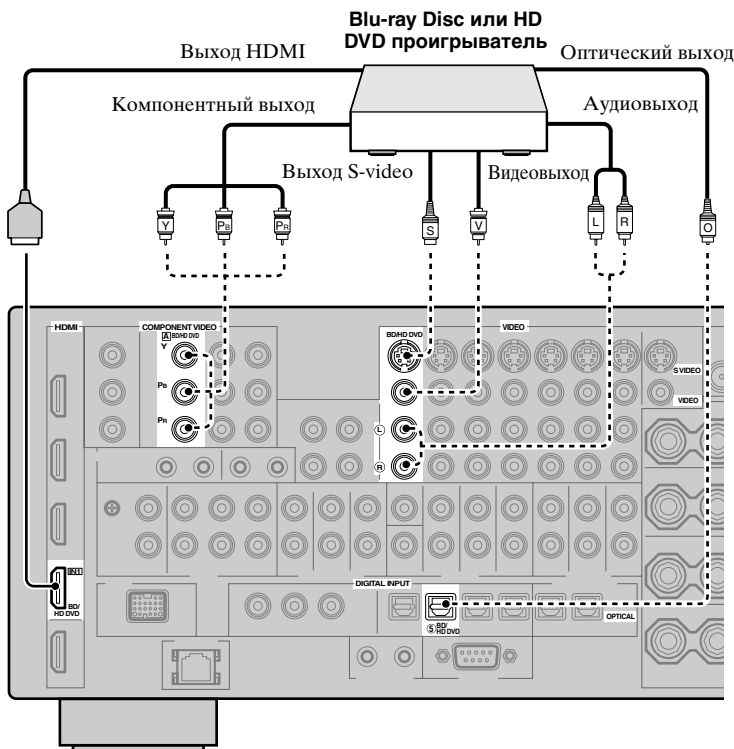

— обозначает рекомендуемые подключения

- - - - - обозначает альтернативные подключения

## ■ Подключение DVD-проигрывателя

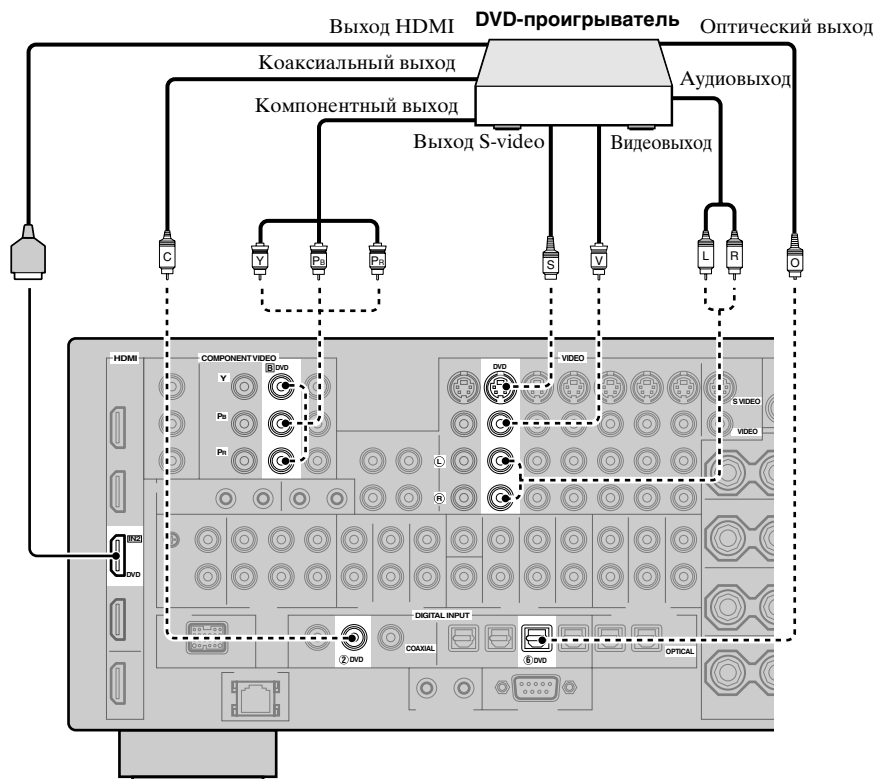

■ Подключение телеприставки

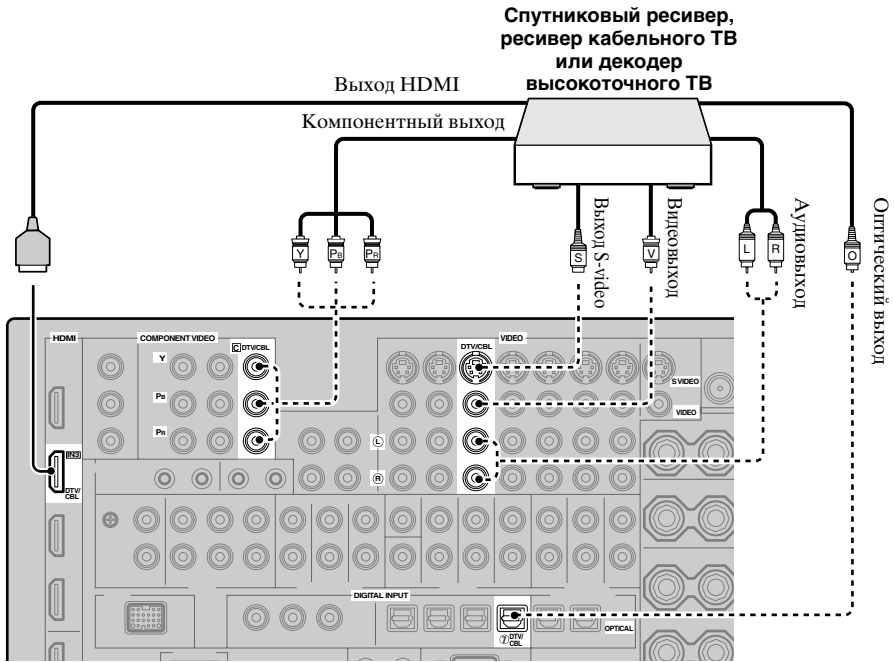

■ Подключение DVD-магнитофона, персонального видеоманитона или видеоманитона

**Примечание**

\* При подключении другого видеоманитона к данному аппарату, подключите его к терминалам VCR (гнезда S VIDEO IN, VIDEO IN, AUDIO IN, S VIDEO OUT, VIDEO OUT и AUDIO OUT), также как терминалы DVR, за исключением гнезда DIGITAL INPUT (COAXIAL).

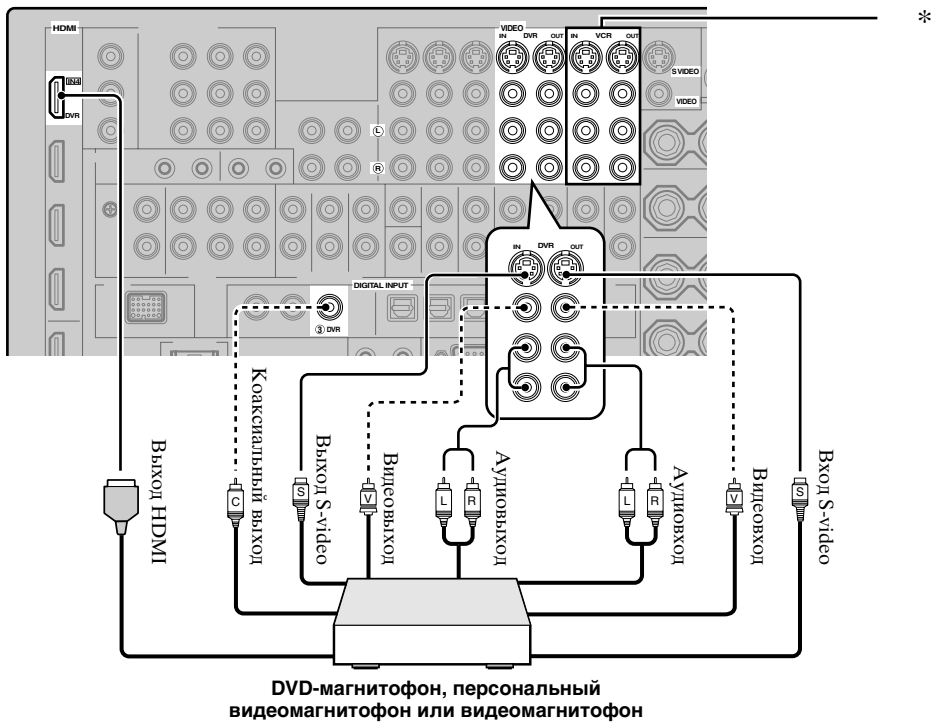



## ■ Подключение аудиокомпонентов

### Примечания

- Подключите проигрыватель дисков к терминалу GND данного аппарата для снижения шума в сигнале. Однако, шум может быть низким для некоторых проигрывателей дисков даже без подключения к терминалу GND.
- Гнезда PHONO поддерживают только проигрыватели дисков с ММ или высокопроизводительной МС головкой. Для подключения проигрывателя дисков с МС головкой с низкой производительностью к гнездам PHONO, используйте линейный трансформатор мощности или усилитель МС головки.
- При подключении одновременно гнезда DIGITAL INPUT (OPTICAL) и гнезда DIGITAL INPUT (COAXIAL) к аудиокомпоненту, приоритет отдается гнезду DIGITAL INPUT (COAXIAL).

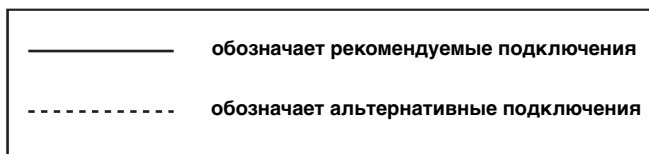
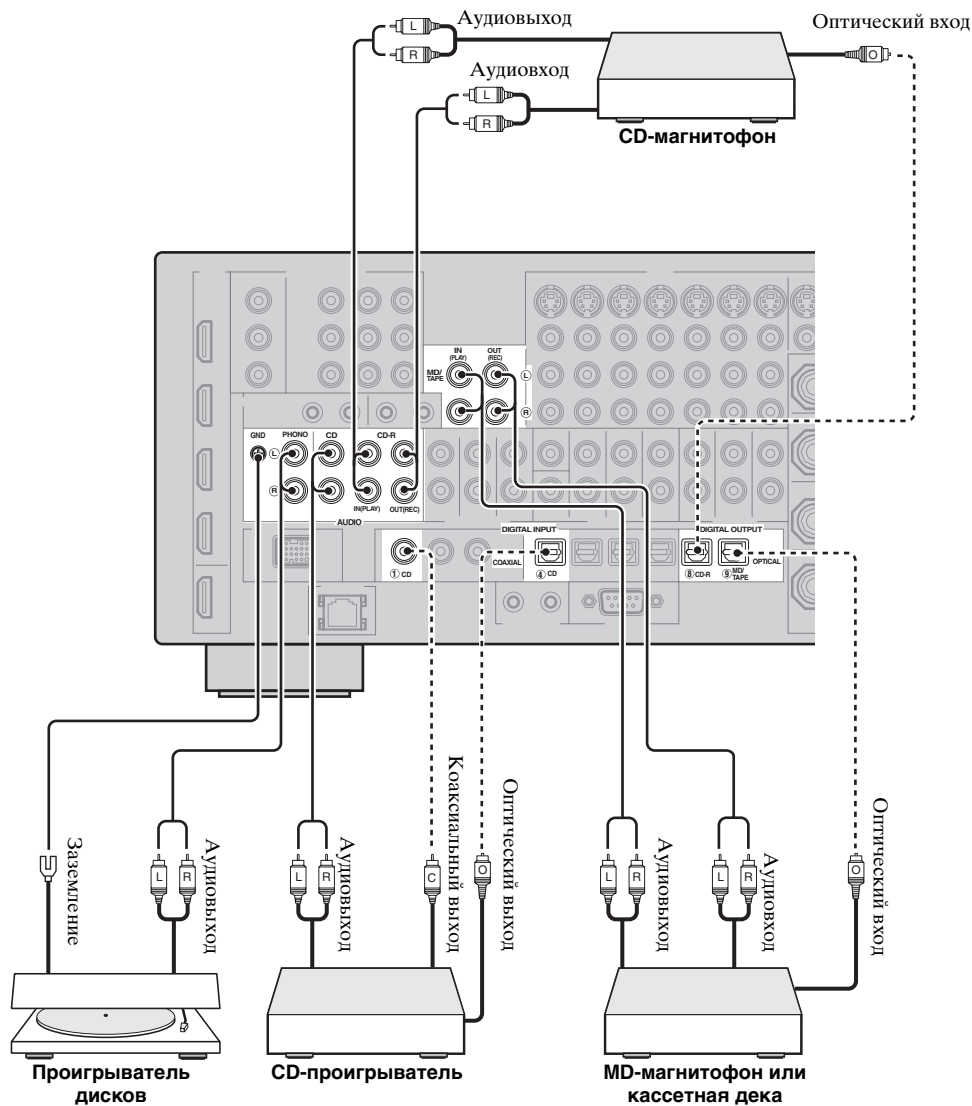

## ■ Подключение внешнего усилителя

Данный аппарат обладает более чем достаточной мощностью для любого домашнего использования. Однако, если нужно добавить больше мощности к воспроизведению колонок или если вы хотите использовать другой усилитель, подключите внешний усилитель к гнездам PRE OUT.

### Примечания

- При выполнении подключений к гнездам PRE OUT, не делайте подключений к терминалам SPEAKERS.
- Каждое гнездо PRE OUT выводит сигналы одинакового с соответствующими терминалами SPEAKERS канала.
- С помощью органов управления на сабвуфере, отрегулируйте уровень громкости сабвуфера (смотрите стр. 52).
- Некоторые сигналы не могут выводиться на гнездо SUBWOOFER PRE OUT, в зависимости от настроек “Устан. колонок” (смотрите стр. 88) и “Бас выход” (смотрите стр. 89).
- Можно воспользоваться функцией автоматической настройки даже при использовании внешнего усилителя (смотрите стр. 37).

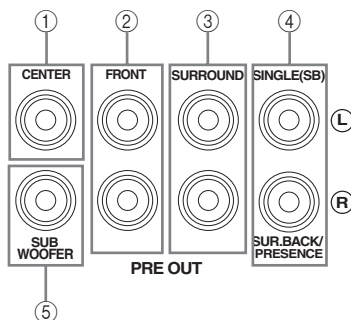

#### ① Гнездо CENTER PRE OUT

Выходное гнездо центрального канала.

#### ② Гнезда FRONT PRE OUT

Выходные гнезда фронтального канала.

#### ③ Гнезда SURROUND PRE OUT

Выходные гнезда канала окружающего звучания.

#### ④ Гнезда SURROUND BACK/PRESENCE PRE OUT

Выходные гнезда тылового канала окружающего звучания или канала присутствия. При подключении только одного внешнего усилителя к тыловому каналу окружающего звучания, подключите его к гнезду SINGLE (SB).



- Установите “Центр. тылы” на “Большая x2”, “Большая x1”, “Маленькая x2” или “Маленькая x1” и “Презенс” на “Нет” (смотрите стр. 89) для вывода сигналов тылового канала окружающего звучания на гнезда SURROUND BACK/PRESENCE PRE OUT.
- Установите “Презенс” на “Да” и “Центр. тылы” на “None” (смотрите стр. 89) для вывода сигналов канала присутствия на гнезда SURROUND BACK/PRESENCE PRE OUT.
- При установке “BI-AMP” на “ВКЛ.” (смотрите стр. 19), данный аппарат выводит аудиосигналы фронтального канала на гнезда SUR.BACK/PRESENCE PRE OUT.

#### ⑤ Гнездо SUBWOOFER PRE OUT

Подключение сабвуфера со встроенным усилителем.

## ■ Подключение многоформатного проигрывателя или внешнего декодера

Данный аппарат оборудован 6-ю дополнительными входными гнездами (левым и правым FRONT, CENTER, левым и правым SURROUND и SUBWOOFER) для дискретного многоканального приема от многоформатного проигрывателя, внешнего декодера, звукового процессора или предусилителя.

При установке “Входн. каналы” на “8-канальный” в “MULTI CH” (смотрите стр. 80), для приема 8-канальных сигналов, можно использовать входные гнезда, назначенные как “Фронт. вход.” в “Многокан.назн.” (смотрите стр. 80) вместе с гнездами MULTI CH INPUT.

Подключите выходные гнезда многоформатного проигрывателя или внешнего декодера к гнездам MULTI CH INPUT. Убедитесь, что левое и правое выходные гнезда подключены к левому и правому входным гнездам для фронтального канала и канала окружающего звучания.

### Примечания

- При выборе компонента, подключенного к гнездам MULTI CH INPUT как источника поступающего сигнала (смотрите стр. 42), данный аппарат автоматически выключает цифровой процессор звукового поля, и выбор программ звукового поля становится невозможным.
- Данный аппарат не перенаправляет сигналы, поступающие в гнезда MULTI CH INPUT, для компенсации звучания от отсутствующих колонок. Перед использованием данной функции, рекомендуется подключить как минимум 5.1-канальную акустическую систему.
- При выборе компонента, подключенного к гнездам MULTI CH INPUT данного аппарата, в качестве источника приема, подключенные наушники выводят только сигналы, поступающие на гнезда MULTI CH INPUT FRONT.

### Для 6-канального входа

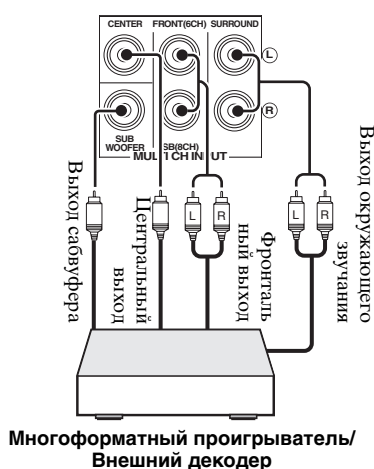

### Для 8-канального входа

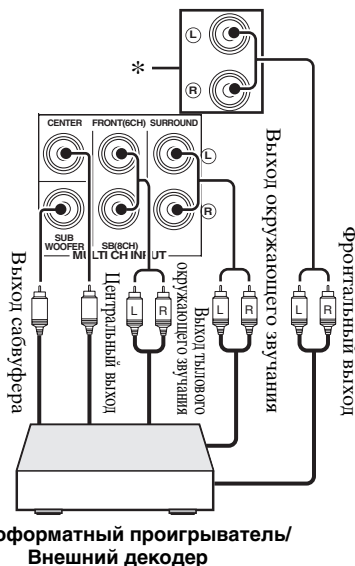

### Примечание

- \* Входные аналоговые аудиогнезда, назначенные как “Фронт. вход.” в “Многокан.назн.” (смотрите стр. 80).

## ■ Подключение универсального дока Yamaha для iPod

Данный аппарат оборудован терминалом DOCK на задней панели, что позволяет подключить универсальный док Yamaha для iPod (например, YDS-10, продающийся отдельно), на который можно установить iPod и управлять воспроизведением iPod через поставляемый пульт ДУ. Подключите универсальный док Yamaha для iPod (например, YDS-10, продающийся отдельно) к терминалу DOCK на задней панели данного аппарата через предназначенный кабель.

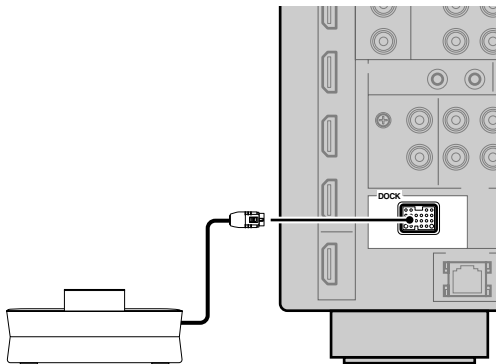

Универсальный док Yamaha для iPod (например, YDS-10, продающийся отдельно)

## ■ Использование гнезд REMOTE IN/OUT

Если компоненты являются изделиями Yamaha и могут передавать сигналы ДУ, подключите гнезда REMOTE IN и REMOTE OUT к входному и выходному гнездам ДУ через монофонический аналоговый миникабель следующим образом. Смотрите стр. 115 подробнее об использовании данной функции.

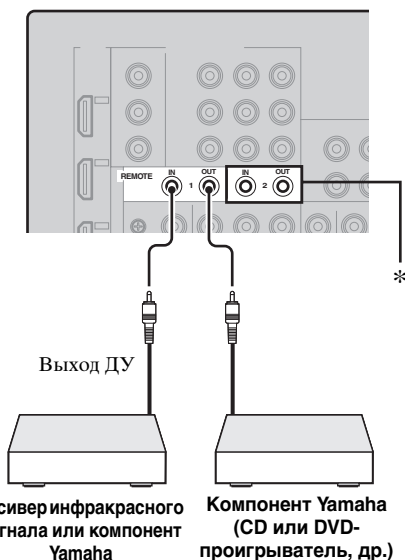

\* Можно подключить другую систему приемника инфракрасного сигнала и компонента Yamaha к гнездам REMOTE IN 2 и OUT 2 таким же образом, как и к гнездам REMOTE IN 1 и OUT 1.

## Использование гнезд VIDEO AUX на фронтальной панели

Для подключения игровой приставки или видеокамеры к данному аппарату, используйте гнезда VIDEO AUX на фронтальной панели.

### Предупреждение

Перед выполнением подключений, обязательно выключите звук данного аппарата и других компонентов.

### Примечание

Приоритет отдается аудиосигналам, поступающим на терминал DOCK на задней панели, над сигналами, поступающими на гнезда VIDEO AUX.

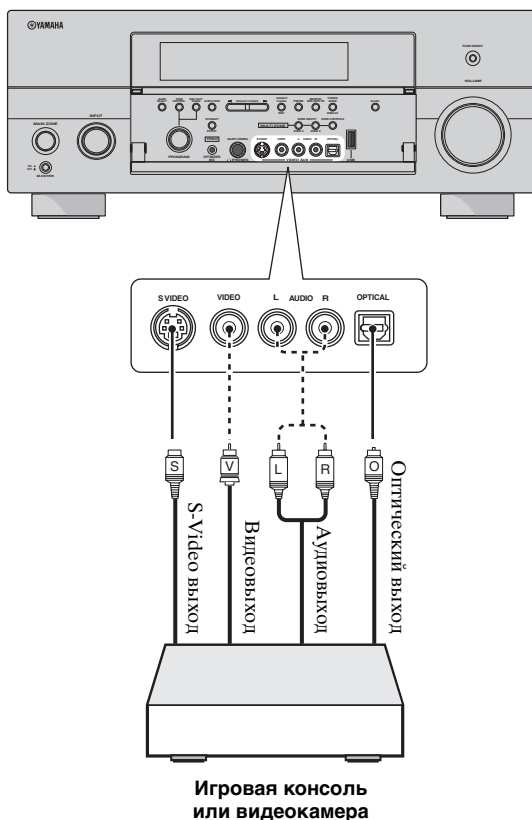

## Подключение к сети

Для подключения данного аппарата к сети, подключите один конец сетевого кабеля (прямой кабель CAT-5 или выше) к порту NETWORK данного аппарата, и подключите другой конец к одному из портов LAN на маршрутизаторе, поддерживающем серверную функцию DHCP (Dynamic Host Configuration Protocol). На следующей диаграмме показан пример подключения, где данный аппарат подключен к одному из портов LAN на 4-портовом маршрутизаторе. Для прослушивания музыкальных файлов, сохраненных на компьютере и Yamaha MCX-2000, или доступа к интернет-радио, каждое устройство должно быть соответствующим образом подключено к сети.

### Примечания

- Для подключения сетевого концентратора или маршрутизатора и данного аппарата, требуется использовать кабель STP (экранированная витая пара) (продается отдельно).
- Если серверная функция DHCP маршрутизатора не срабатывает, требуется сконфигурировать сетевые настройки вручную (смотрите стр. 91).
- Yamaha MCX-2000, MCX-A10 и MCX-C15 могут не продаваться в некоторых регионах.

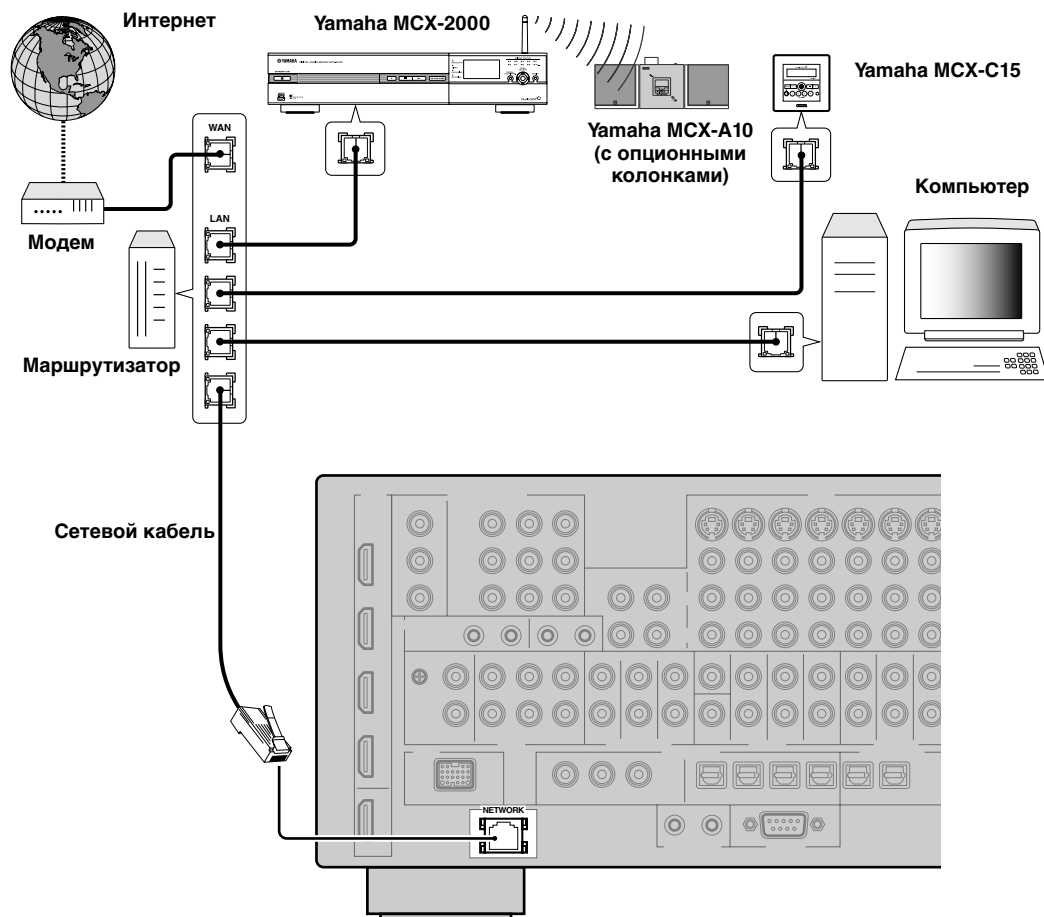

## Подключение ЧМ- и АМ-антенн

Внутренние ЧМ- и АМ-антенны поставляются вместе с данным аппаратом. Подключите каждую антенну надлежащим образом к соответствующим терминалам. Вообще, данные антенны должны обеспечивать достаточно сильный прием сигнала.

### Примечания

- (Только модель для Азии и общая модель)  
Обязательно установите шаг частоты тюнера в соответствии с шагом частоты вашего региона (смотрите стр. 122).
- Рамочная АМ-антенна должна быть установлена на расстоянии от данного аппарата.
- Рамочная АМ-антенна должна всегда оставаться подключенной, даже при подключении внешней АМ-антенны к данному аппарату.
- Внешняя антенна, установленная надлежащим образом, принимает радиоволны чище, чем внутренняя антенна. При плохом качестве приема, установите внешнюю антенну. Для получения более подробной информации о внешних антеннах, обратитесь к ближайшему авторизованному дилеру Yamaha или в сервис центр.

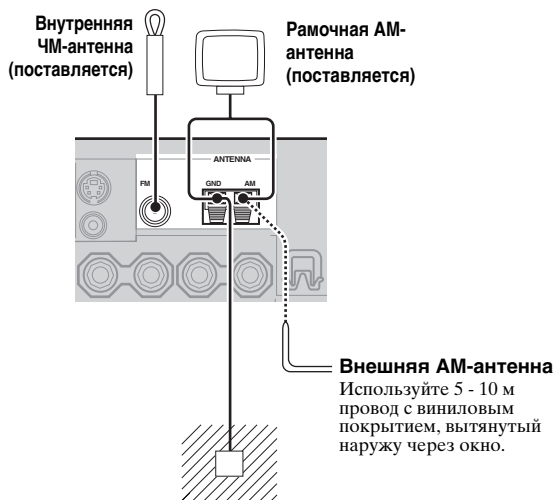

### Заземление (терминал GND)

Для обеспечения максимальной безопасности и уменьшения помех, подключите терминал антенны GND к хорошему заземлению. Хорошим заземлением может послужить металлический штырь, введенный в сырую землю.

## Подключение силового кабеля

### Подключение силового кабеля переменного тока

Вставьте поставляемый силовой кабель переменного тока в терминал переменного тока после завершения всех соединений, затем подключите силовой кабель переменного тока к сети переменного тока.

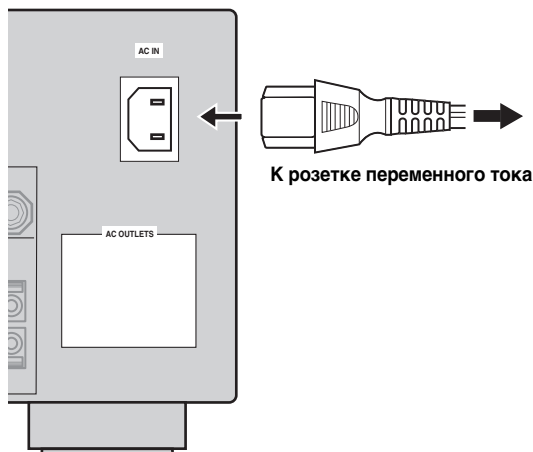

### Примечание

(Только модель для Азии) Перед подключением данного аппарата к розетке переменного тока, выберите один из поставляемых силовых кабелей, подходящий для типа розетки переменного тока в вашем регионе.

### AC OUTLET(S) (SWITCHED)

Модели для Соединенного Королевства Великобритании и Северной Ирландии, и Австралии ..... 1 выход  
Модель для Кореи ..... Отсутствует  
Другие модели ..... 2 выхода

Данный(ые) выход(ы) используются для подачи питания на любые подключенные компоненты. Подключите силовые кабели других компонентов к данному(ым) выходу(ам). Питание на данный(е) выход(ы) подается, когда данный аппарат находится во включенном состоянии. Однако, питание на данный(е) выход(ы) прерывается при отключении данного аппарата. Для информации по максимальному напряжению или общему энергопотреблению компонентов, подключаемых к данному(ым) выходу(ам), смотрите "Технические характеристики" на стр. 141.

### Резервная копия памяти

Схема резервной копии памяти предотвращает сохраненные данные от удаления, даже если данный аппарат находится в режиме ожидания. Однако, если силовой кабель отключен от розетки переменного тока, или если подача электроэнергии прервана более чем на одну неделю, сохраненные данные могут быть удалены.

## Настройка импеданса колонки и языка графического интерфейса пользователя

### Предупреждение

При подключении колонок на 6 Ом, установите “SPEAKER IMP.” на “6Ω MIN” ДО использования данного аппарата. Также можно использовать колонки на 4 Ом в качестве фронтальных колонок.

Перед использованием данного аппарата, настройте импеданс колонок подключенных колонок и язык для параметров меню и сообщений, отображаемый на экране GUI (графический интерфейс пользователя) данного аппарата.

### 1 Убедитесь, что данный аппарат отключен.

2 Нажмите и удерживайте **Ⓢ STRAIGHT** на фронтальной панели и затем нажмите **Ⓜ MASTER ON/OFF** внутрь на позицию ON для включения данного аппарата. Данный аппарат включается, и на дисплее фронтальной панели появляется меню дополнительных настроек (смотрите стр. 120).



3 Поворачивая селектор **Ⓟ PROGRAM**, выберите “SPEAKER IMP.”.

4 Повторно нажимая **Ⓢ STRAIGHT**, выберите “6Ω MIN”.

5 Поворачивая селектор **Ⓟ PROGRAM**, выберите “GUI LANGUAGE”.

6 Повторно нажимая **Ⓢ STRAIGHT**, выберите настройку нужного языка для экрана графического интерфейса пользователя на видеоэкране.

Выбор: **ENGLISH** (Английский), **JAPANESE** (Японский), **FRENCH** (Французский), **GERMAN** (Немецкий), **SPANISH** (Испанский), **RUSSIAN** (Русский)

### Примечания

- Данная настройка не влияет на сообщения, отображаемые на дисплее фронтальной панели.
- Язык графического интерфейса пользователя также можно выбрать через экран графического интерфейса пользователя. Смотрите стр. 97 для более подробной информации.

7 Для сохранения новой настройки и отключения данного аппарата, нажмите **Ⓜ MASTER ON/OFF** и установите его наружу на позицию OFF.

Выполненная настройка будет работать при следующем включении данного аппарата.

## Включение или отключение данного аппарата

### ■ Включение данного аппарата

Для включения данного аппарата, нажмите **Ⓜ MASTER ON/OFF** на фронтальной панели внутрь на позицию ON.

При включении данного аппарата нажатием **Ⓜ MASTER ON/OFF**, включается основная зона.



При включении данного аппарата, до воспроизведения звучания от данного аппарата, будет задержка на несколько секунд.

### ■ Выключение данного аппарата

Для выключения данного аппарата, снова нажмите **Ⓜ MASTER ON/OFF** на фронтальной панели наружу на позицию OFF.

### Примечания

- **Ⓜ MAIN ZONE ON/OFF** на фронтальной панели, а также **Ⓟ POWER** и **Ⓟ STANDBY** на пульте ДУ работают только после нажатия **Ⓜ MASTER ON/OFF** внутрь на позицию ON.
- Как обычно, рекомендуется отключать данный аппарат, установив его в режим ожидания.

### ■ Установка основной зоны в режим ожидания

Для установки основной зоны в режим ожидания, нажмите **Ⓜ MAIN ZONE ON/OFF** (или **Ⓟ STANDBY**).

В режиме ожидания, данный аппарат потребляет малое количество электроэнергии для приема инфракрасных сигналов от пульта ДУ.

### ■ Включение основной зоны от режима ожидания

Для включения основной зоны, нажмите **Ⓜ MAIN ZONE ON/OFF** (или **Ⓟ POWER**).



- При включении данного аппарата, до воспроизведения звучания от данного аппарата, будет задержка на несколько секунд.
- Данные кнопки работают только когда **Ⓜ MASTER ON/OFF** нажата внутрь на позицию ON.

### Если имеются проблемы...

- Сначала, отключите и заново включите данный аппарат.
- Если проблему не удастся разрешить, инициализируйте параметры данного аппарата. Смотрите стр. 134 для более подробной информации.

## Использование пульта ДУ

Пульт ДУ передает направленный инфракрасный луч. Во время управления, обязательно направляйте пульт ДУ прямо на сенсор ДУ на данном аппарате.

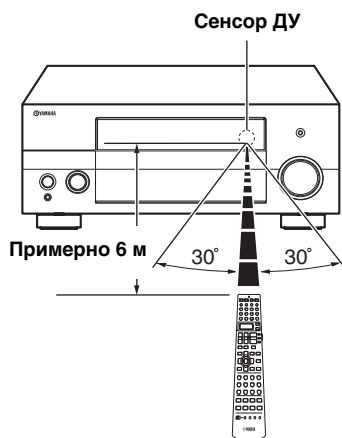

### ② LIGHT

Подсветка кнопок пульта ДУ и дисплейного окошка (12).

### Дисплейное окошко (12)

Отображает название выбранного источника, которым можно управлять.

### Инфракрасное окошко (27)

Издает инфракрасные сигналы управления. Направьте данное окошко на компонент для управления.

### Индикатор передачи (26)

Мигает во время передачи инфракрасных сигналов от пульта ДУ.

### Селектор режима управления (14)

Функции некоторых кнопок зависят от позиции селектора режима управления.

#### AMP

Управление функцией усилителя данного аппарата.

#### SOURCE

Управление компонентом, выбранным с помощью селекторной кнопки источника (смотрите стр. 104).

#### TV

Управление телевизором, установленным на DTV/CBL или PHONO (смотрите стр. 103).

### Примечания

- Избегайте проливания воды или других жидкостей на пульт ДУ.
- Не роняйте пульт ДУ.
- Не оставляйте или храните пульт ДУ в местах со следующими видами условий:
  - местах с повышенной влажностью, например, возле ванной
  - в местах с повышенной температурой, например, возле обогревателя или плиты
  - в местах с предельно низкой температурой
  - в запыленных местах

## Открытие и закрытие дверцы фронтальной панели

Для использования органов управления за дверцей фронтальной панели, аккуратно откройте дверцу, нажав на нижнюю часть панели. Дверца должна оставаться закрытой, если данные настройки не используются.

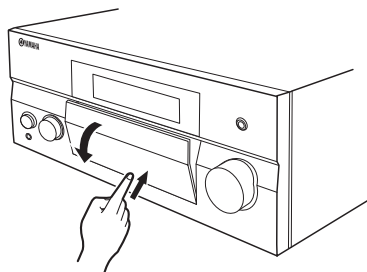

Для открытия, аккуратно нажмите на нижнюю часть панели.



## Дисплей фронтальной панели

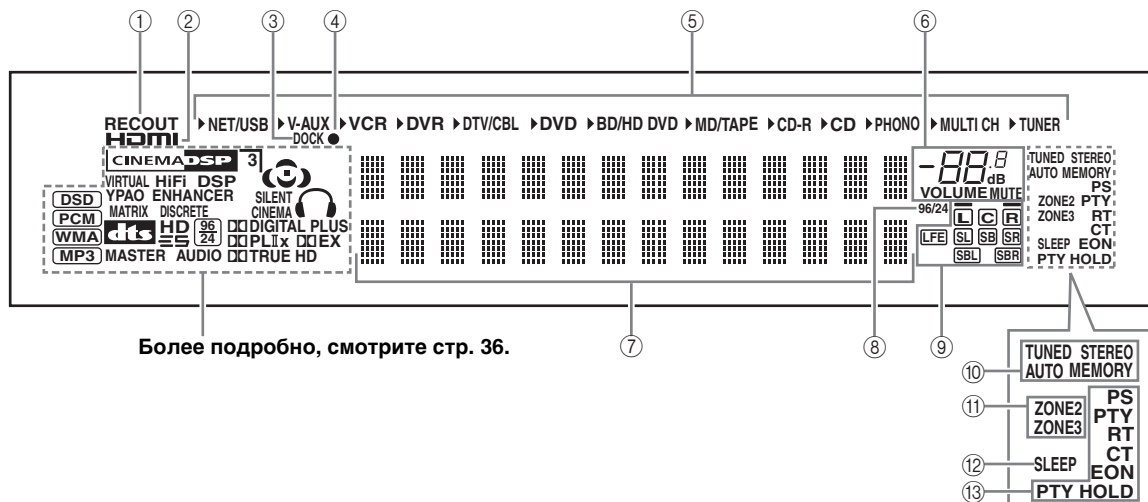

### ① Индикатор RECOUT

Высвечивается во время режима выбора данным аппаратом источника приема записи (смотрите стр. 67).

### ② Индикатор HDMI

Высвечивается при поступлении сигнала от выбранного источника на одно из входных гнезд HDMI (смотрите стр. 21).

### ③ Индикатор DOCK

Высвечивается при подключении iPod к универсальному доку Yamaha для iPod (например, YDS-10, продающийся отдельно), подключенному к терминалу DOCK данного аппарата (смотрите стр. 30).

### ④ Индикатор зарядки батарейки

Высвечивается, когда данный аппарат заряжает батарейку установленного iPod в режиме ожидания данного аппарата (смотрите стр. 59).

### ⑤ Индикаторы источников поступающего сигнала

Для указания текущего выбранного источника приема, высвечивается соответствующий курсор.

### ⑥ Индикатор MUTE и индикатор уровня VOLUME

- Показывает уровень громкости, установленный в данный момент.
- Индикатор MUTE высвечивается во время работы функции MUTE (смотрите стр. 43).

### ⑦ Многофункциональный информационный дисплей

Отображает наименование программы звукового поля, используемой в данный момент, и другую информацию во время настройки или изменения настроек.

### ⑧ Индикатор 96/24

Высвечивается во время приема данным аппаратом сигнала DTS 96/24.

### ⑨ Канал приема и индикаторы колонок



#### Индикаторы принимаемых каналов

- Отображают компоненты канала цифрового сигнала, поступающего в данный момент.
- Высвечиваются или мигают в соответствии с настройками колонок, когда данный аппарат выполняет процедуру автонастройки (смотрите стр. 37) или процедуру настройки уровня колонок в “Уровень кол.” (смотрите стр. 91).

#### Индикаторы колонок присутствия

Высвечиваются в соответствии с настройкой для “Презенс” (смотрите стр. 89) в “Устан. колонок”, когда данный аппарат выполняет процедуру автонастройки (смотрите стр. 37) или процедуру настройки уровня колонок в “Уровень кол.” (смотрите стр. 91).



Можно выполнить автоматическую настройку колонок присутствия и тыловых колонок окружающего звучания, запустив “Автомат.настр.” (смотрите стр. 37), или настроить их вручную, отрегулировав параметры “Презенс” (смотрите стр. 89) и “Центр. тылы” (смотрите стр. 89) в “Устан. колонок”.

## 10 Индикаторы тюнера

Высвечивается при установке данного аппарата в режим настройки ЧМ или АМ.

### Индикатор TUNED

Высвечивается при настройке данного аппарата на радиостанцию (смотрите стр. 53).

### Индикатор STEREO

Высвечивается во время приема данным аппаратом сильного сигнала стереофонической передачи ЧМ диапазона при высвеченном индикаторе AUTO (смотрите стр. 53).

### Индикатор AUTO

Высвечивается при установке данного аппарата в режим автоматической настройки (смотрите стр. 53).

### Индикатор MEMORY

Высвечивается для обозначения возможности сохранения радиостанции (смотрите стр. 55).



Индикатор MEMORY также мигает, когда данный аппарат находится в режиме предустановки в памяти быстрой ссылки NET/USB (смотрите стр. 65).

## 11 Индикаторы ZONE2/ZONE3

Высвечивается при включении Zone 2 или Zone 3 (смотрите стр. 115).

## 12 Индикатор SLEEP

Высвечивается при включенном таймере сна (смотрите стр. 43).

## 13 Индикаторы Системы Радиоданных (Только модель для Европы)

### PTY HOLD

Высвечивается во время поиска радиостанций Системы Радиоданных в режиме PTY SEEK.

### PS, PTY, RT и ST

Высвечиваются в соответствии с выбранным режимом отображения Системы Радиоданных.

### EON

Высвечивается во время приема информационной услуги EON.

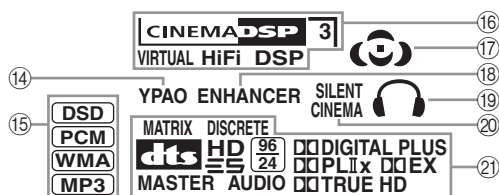

## 14 Индикатор YPAO

Высвечивается при работе функции “Автомат.настр.” и если колонки, настроенные с помощью “Автомат.настр.”, используются без изменений (смотрите стр. 37).

## 15 Индикаторы поступающего сигнала

Во время воспроизведения данным аппаратом аудиосигналов DSD (Direct Stream Digital), PCM (Pulse Code Modulation), WMA (Windows Media Audio), или MP3 (MPEG-1 Audio Layer-3), высвечивается соответствующий индикатор.

## 16 Индикаторы DSP

При выборе любой программы звукового поля, высвечивается соответствующий индикатор.

### Индикатор CINEMA DSP

Высвечивается при выборе программы звукового поля CINEMA DSP (смотрите стр. 45).

### Индикатор HiFi DSP

Высвечивается при выборе программы звукового поля HiFi DSP (смотрите стр. 51).

### Индикатор VIRTUAL

Высвечивается во время работы функции Virtual CINEMA DSP (смотрите стр. 50).

### 3D индикатор

Высвечивается при запуске режима CINEMA DSP 3D (смотрите стр. 50).

## 17 Индикаторы звукового поля

Высвечиваются для указания действующих звуковых полей (смотрите стр. 45).

## 18 Индикатор ENHANCER

Высвечивается при включении режима Compressed Music Enhancer (смотрите стр. 49).

## 19 Индикатор наушников

Высвечивается при подключении наушников (смотрите стр. 42).

## 20 Индикатор SILENT CINEMA

Высвечивается, когда подключены наушники и выбрана программа звукового поля (смотрите стр. 50).

## 21 Индикаторы декодеров

Во время работы любого из декодеров данного аппарата, высвечивается соответствующий индикатор.

# Оптимизация настройки колонок для комнаты для прослушивания (УРАО)

Данный аппарат содержит технологию УРАО (Yamaha Parametric Room Acoustic Optimizer), позволяющую избежать хлопотливый процесс настройки колонок с прослушиванием, и помогающую автоматически выполнить высокоточные настройки звучания. Поставляемый микрофон оптимизатора собирает и данный аппарат анализирует звучание от колонок в вашей непосредственной среде прослушивания.

## Использование автоматической настройки (Автомат.настр.)

### Примечания

- Помните, что громкие тестовые тональные звуки во время процедуры автоматической настройки являются обычным явлением.
- Для достижения наилучшего результата, во время процедуры автоматической настройки, в комнате должно быть максимально тихо. При слишком большом внешнем шуме, результаты могут быть неудовлетворительными.



- При возникновении ошибки во время процедуры автоматической настройки и при отображении сообщения об ошибке или предупреждения на экране графического интерфейса пользователя или дисплее фронтальной панели, смотрите раздел “Автомат.настр.” в “Возможные неисправности и способы по их устранению” на стр. 132 и 133, где приведен полный список сообщений об ошибках и предупреждений и соответствующие шаги по исправлению.
- Исходная настройка для каждого параметра выделена жирным.
- Перед выполнением операций, установите селектор режима управления на пульте ДУ на **AMP**.

## Основная процедура автоматической настройки

### 1 Перед началом операций автоматической настройки, проверьте следующие моменты.

- Колонки правильно подключены.
- Наушники отсоединены от данного аппарата.
- Данный аппарат и видеозэкран включены.
- Подключенный сабвуфер включен и уровень громкости установлен примерно на половину (или чуть меньше).

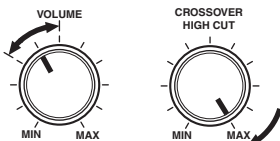

Органы управления сабвуфером (пример)

- Органы управления частотой кроссовера подключенного сабвуфера установлены на максимум.
- При использовании внешних усилителей (смотрите стр. 28), усилители включаются и устанавливаются соответствующие настройки.
- В комнате достаточно тихо.

### 2 Подключите поставляемый микрофон оптимизатора к гнезду OPTIMIZER MIC на фронтальной панели.

Индикация “MIC ON” и “View OSD MENU” отображается на дисплее фронтальной панели.



Всенаправленный микрофон

MIC ON  
VIEW OSD MENU

На видеозэкране отображается следующий экран меню.

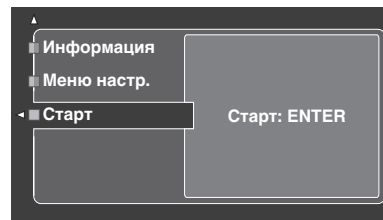

Через некоторое время, на дисплее фронтальной панели отображается следующее сообщение. Можно только произвести автоматическую настройку с помощью меню графического интерфейса пользователя.

GUI  
RX-V3800

**3 Установите микрофон оптимизатора на обычном месте прослушивания на ровной поверхности и направьте всенаправленную головку микрофона вверх.**

Микрофон оптимизатора

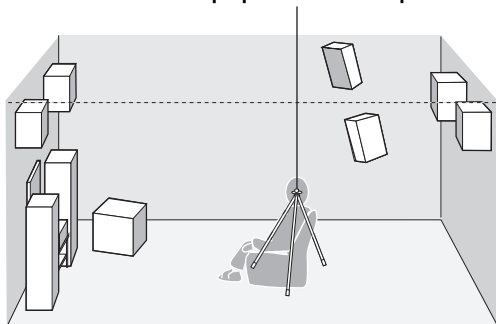

Для фиксации микрофона на одинаковой высоте, на какой находятся ваши уши в сидячем положении во время прослушивания, рекомендуется использовать треножник (др.). Для фиксации микрофона оптимизатора на треножнике (др.), можно использовать поставляемый винт треножника (др.).

**Перед переходом к следующей операции**

После выполнения следующей операции, данный аппарат сразу-же запускает процедуру автоматической настройки. Для точности измерений, после выполнения следующей операции, рекомендуется выйти из комнаты или переместиться в другое место, чтобы не мешать выполнению точных измерений (например, к стене, где поблизости не установлены колонки).

**4 Нажмите  $\text{ENTER}$  для запуска процедуры настройки.**

Данный аппарат сразу-же начинает процедуру автоматической настройки. Во время процедуры автоматической настройки, каждая колонка воспроизводит громкие тестовые тональные сигналы. Во время процедуры настройки, на экране графического интерфейса пользователя отображается “Идет измерение”.

**Примечания**

- Во время процедуры автоматической настройки, не выполняйте никаких операций на данном аппарате.
- Во время выполнения процедуры автоматической настройки на данном аппарате, рекомендуется выйти из комнаты. Из комнаты следует выходить тихо. Время, необходимое для процедуры автоматической настройки, может различаться в зависимости от среды комнаты для прослушивания и подключенных колонок (от 30 секунд до 3 минут).



Для остановки процедуры автоматической настройки и установки данного аппарата в режим паузы, нажмите одну из курсорных кнопок ( $\text{Left Arrow}$  /  $\text{Up Arrow}$  /  $\text{Right Arrow}$  /  $\text{Down Arrow}$ ) или  $\text{ENTER}$ . В режиме паузы, нажмите  $\text{Left Arrow}$  для возобновления процедуры, и  $\text{Left Arrow}$  для отмены процедуры Auto Setup.

**5 Как только все параметры установлены, на экране графического интерфейса пользователя отображается следующий экран.**

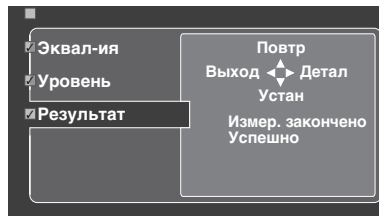

- Нажмите  $\text{Up Arrow}$  и выберите “Устан” для установки измеренных значений.
- Нажмите  $\text{Left Arrow}$  и выберите “Повтр” для возобновления процедуры автоматической настройки. Данный аппарат сразу-же начинает процедуру автоматической настройки заново.
- Нажмите  $\text{Right Arrow}$  и выберите “Детал” для просмотра информации о результатах измерений и предупреждений. На информационном дисплее, повторно нажимайте  $\text{Left Arrow}$  /  $\text{Up Arrow}$  для перехода между параметрами. Более подробно о предупреждениях, смотрите раздел “Автомат.настр.” в “Возможные неисправности и способы по их устранению” на стр. 132.
- Нажмите  $\text{Left Arrow}$  и выберите “Выход” для выхода из процедуры Auto Setup. При выборе “Выход”, на экране отображается “Не устанавл.?”. Для установки измеренных значений и выхода, выберите “Устан”. Для отмены настроек и выхода, выберите “Отмена”.



При неудовлетворительных результатах или если нужно настроить каждый параметр вручную, настройте параметры в “Основн.” (смотрите стр. 88).

**Примечания**

- При замене колонок, изменении расположения колонок, или изменении среды прослушивания, для проверки системы, снова запустите “Автомат.настр.”.
- Расстояние, отображенное в результатах для “Дистанция”, может быть длинее, чем настоящее расстояние, в зависимости от характеристик сабвуфера, или внешних усилителей, если они подключены.
- В результатах для “Equalizing”, для более точных настроек, можно настроить различные значения для одинакового диапазона.

### При отображении предупреждения...

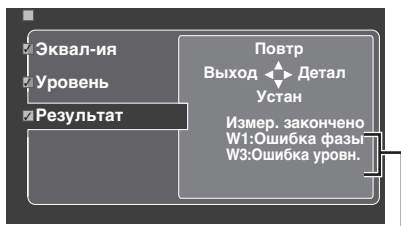

#### Предупреждения

При обнаружении возможных проблем данным аппаратом во время процедуры автоматической настройки, на экране результатов отображаются предупреждения. Полный список предупреждений и надлежащих шагов по исправлению смотрите в разделе “Автомат.настр.” в “Возможные неисправности и способы по их устранению” на стр. 132.

## 6 Для выхода из экрана графического интерфейса пользователя, нажмите **Ⓜ SET MENU**.

### Примечания

- После завершения процедуры автоматической настройки, обязательно отключите микрофон оптимизатора.
- Микрофон оптимизатора чувствителен к теплу. Храните его вдали от прямого попадания солнечных лучей и не располагайте его на данном аппарате.

## ■ Настройка измерений

Можно выбрать тип параметрического эквалайзера, и включить или отключить каждый пункт проверки.

### 1 Подключите поставляемый микрофон оптимизатора к данному аппарату, и установите микрофон соответствующим образом. Смотрите шаги 1 - 3 в “Basic procedure” на стр. 41.

### 2 Нажимая **Ⓜ**, выберите параметр “Меню настр.” и затем нажмите **Ⓜ**. Выбирается “Меню настр.” в качестве текущего выбранного параметра меню.

### 3 Повторно нажимая **Ⓜ** / **∇**, выберите “Подключ.”, “Дистанция”, “Размер”, “Эквал-ия”, или “Уровень”, и затем нажмите **Ⓜ** для установки выбранного параметра.

### 4 Повторно нажимая **Ⓜ** / **∇**, выберите нужный параметр, и затем нажмите **Ⓜ ENTER** для подтверждения выбора.

### 5 Повторяйте шаги 3 и 4 для установки всех нужных параметров. Данный аппарат выполняет следующие проверки:

#### Подключ. (Подключение колонок)

Проверяет подключенные колонки и полярность каждой колонки.

#### Дистанция (Расстояние колонок)

Измеряет расстояние каждой колонки от места слушателя и настраивает время каждой колонки.

#### Размер (Размер колонок)

Проверяет частотную характеристику каждой колонки и устанавливает соответствующий уровень кроссовера низких частот для каждого канала.

Выбор: **Проверить**, Пропустить

- Выберите “Проверить” для автоматической проверки и настройки параметра.
- Выберите “Пропустить” для пропуска параметра без выполнения настроек.

#### Эквал-ия (Уровень параметрического эквалайзера)

Параметрический эквалайзер настраивает уровень указанных диапазонов частот. Данный аппарат автоматически выбирает основные диапазоны частот для комнаты для прослушивания и настраивает уровень выбранных диапазонов частот для создания связанного звукового поля в комнате. Можно выбрать следующие типы настройки параметрического эквалайзера.

Выбор: **Натуральная**, Усредненная, По фронту, Пропустить

- Выберите “Натуральная” для уравнивания частотной характеристики всех колонок, с меньшим акцентом высоких частот. Рекомендуется, когда звучание параметра “Усредненная” звучит чуть жестко.
- Выберите “Усредненная” для уравнивания частотной характеристики всех колонок. Рекомендуется, когда все колонки имеют одинаковое качество звучания.
- Выберите “По фронту” для настройки частотной характеристики каждой колонки в соответствии со звучанием фронтальных колонок. Рекомендуется, если фронтальные колонки более лучшего качества по сравнению с другими колонками.
- Выберите “Пропустить” для пропуска выбранного параметра без выполнения настроек.

#### Уровень (Уровень громкости)

Проверяет и настраивает уровень громкости каждой колонки.

Выбор: **Проверить**, Пропустить

- Выберите “Проверить” для автоматической проверки и настройки данного параметра.
- Выберите “Пропустить” для пропуска данного параметра без выполнения настроек.



Слева от настроенного параметра отображается “птичка”, за исключением “Пропустить”.

**6** По завершению выбора нужных настроек для каждого параметра, нажмите **④◀** для возврата на предыдущий уровень меню, и затем нажмите **④∇** для выбора “Старт”.

**7** После установки измерения, начните процедуру автоматической настройки. Подробнее, смотрите шаги 4 - 6 в “Основная процедура автоматической настройки” на стр. 37.

**Функция Систем. память**

Множественные результаты автоматической настройки можно сохранить с помощью функции Систем. память. Смотрите стр. 98 для более подробной информации.

**■ Просмотр результатов автонастройки**

Данная функция используется для просмотра результатов автонастройки.

**1** Установите селектор режима управления на **⑭AMP** и затем нажмите **⑰SET MENU** и включите экран графического интерфейса пользователя.

**2** Повторно нажимая кнопку **④Δ / ∇** и затем кнопку **④▷**, выберите параметр “Автомат.настр.”.

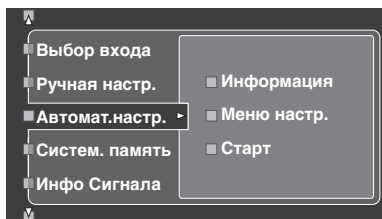

**3** Нажимая кнопку **④Δ**, выберите режим “Информация”.

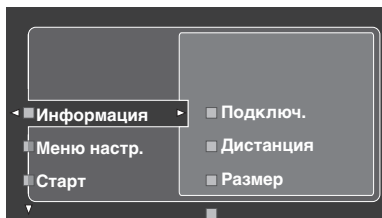

**4** Нажмите **④▷** и затем повторно нажимайте **④∇** и выберите нужный параметр для проверки.



**Подключ. (Подключение колонок)**

Отображает полярность каждой подключенной колонки.

- При нормальной полярности подключенной колонки, отображается “НРМ”.
- При обратной полярности подключенной колонки, отображается “РЕВ”.

**Примечание**

Если к соответствующему каналу колонки не подключена колонка, отображается “---”.

**Дистанция (Расстояние колонок)**

Отображает расстояние колонок от места слушателя. Нажимайте **④◀ / ▷** для переключения параметра для отображения значения расстояния каждой колонки.

**Примечание**

Если к соответствующему каналу колонки не подключена колонка, отображается “---”.

**Размер (Размер колонок)**

Отображает размер подключенных колонок. В нижней части меню отображается частота перехода басов (“Кросс.”).

- Если подключенная колонка может эффективно воспроизводить низкочастотные сигналы, отображается “БОЛ”.
- Если подключенная колонка не может эффективно воспроизводить низкочастотные сигналы, отображается “МАЛ”.

**Примечание**

Если к соответствующему каналу колонки не подключена колонка, отображается “---”.

**Эквал-ия (Выравнивание колонок)**

Отображает результаты настройки частотных характеристик каждой подключенной колонки.

**Примечание**

Если к соответствующему каналу колонки не подключена колонка, отображается “---”.

**Уровень (Уровень громкости колонок)**

Отображает уровень громкости подключенных колонок.

**Примечание**

Если к соответствующему каналу колонки не подключена колонка, отображается “---”.

## Предупреждение

При воспроизведении CD-дисков, закодированных по системе DTS, нужно соблюдать предельную предосторожность. При воспроизведении CD-диска, закодированного по DTS, на CD-проигрывателе, не поддерживающем DTS, будет слышаться только нежелательный шум, который может повредить колонки. Убедитесь, поддерживает ли CD-проигрыватель CD-диски, закодированные по DTS. Также, проверьте уровень выходного звучания CD-проигрывателя до начала воспроизведения CD-диска, закодированного по DTS.



Для воспроизведения CD-дисков, закодированных по системе DTS, во время использования цифрового аудиоподключения, установите “Вид декодера” в “Выбор входа” на “DTS” до начала воспроизведения (смотрите стр. 79).

Перед выполнением следующих операций, установите селектор режима управления на пульте ДУ на **AMP**.

## Основная процедура

### 1 Включите видеозэкран, подключенный к данному аппарату.



- Данным аппаратом можно управлять с помощью экрана графического интерфейса пользователя (GUI). Смотрите стр. 44 для более подробной информации.
- Можно включать или выключать экраны коротких сообщений на видеозэкране. Смотрите стр. 87 для более подробной информации.

### 2 Поворачивая селектор **INPUT** (или установив селектор режима управления на **AMP** и затем нажав одну из селекторных кнопок источника на пульте ДУ (1)), выберите нужный источник приема.

На дисплее фронтальной панели и на экране коротких сообщений на несколько секунд отображается наименование текущего выбранного источника приема.

Доступные источники приема

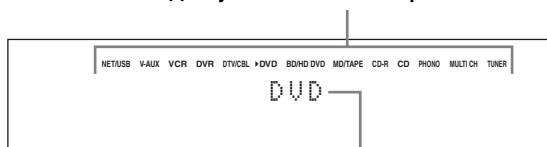

Текущий выбранный источник приема

### 3 Начните воспроизведение на выбранном компоненте-источнике или выберите радиостанцию.

- Смотрите инструкцию по эксплуатации к компоненту-источнику.
- Смотрите стр. 53 подробнее о настройке ЧМ/АМ диапазона.
- Смотрите стр. 59 по подробной информации по управлению iPod от данного аппарата.
- Смотрите стр. 61 по подробной информации о воспроизведении программ Интернет-радио и музыкального материала на компьютере или устройствах памяти USB.

### 4 Поворачивая **VOLUME** (или нажимая **VOLUME +/-**), настройте уровень громкости до нужного уровня.

Диапазон настройки: Пригл., -80,0 дБ (минимум) до +16,5 дБ (максимум)



Смотрите стр. 52 для настройки уровня звучания каждой колонки.

### 5 Поворачивая селектор **PROGRAM** на фронтальной панели (или нажав одну из селекторных кнопок программ звукового поля повторно (2)), выберите нужную программу звукового поля.

Наименование выбранной программы звукового поля отображается на дисплее фронтальной панели и экране коротких сообщений. Смотрите стр. 45 для подробной информации о программах звукового поля.

Категория текущей выбранной программы звукового поля

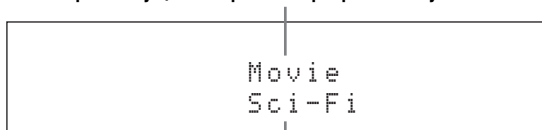

Текущая выбранная программа звукового поля

#### Примечание

При выборе компонента, подключенного к гнездам MULTI CH INPUT, как источника приема (смотрите стр. 42), невозможно выбрать программу звукового поля.



- При выборе программы звукового поля, основывайтесь на собственном вкусе прослушивания, а не только на самих наименованиях программ.
- При выборе источника поступающего сигнала, данный аппарат автоматически выбирает программу звукового поля, использованную в последний раз для соответствующего источника приема.

## Выбор аудиовходных гнезд (AUDIO SELECT)

Данный аппарат оборудован разнообразными входными гнездами. Данная функция (селектор аудиовходного гнезда) используется для переключения входного гнезда источника, если для источника используется более чем одно гнездо.



- В большинстве случаев, рекомендуется установить селектор аудиовходного гнезда на “AUTO”.
- Можно установить селектор аудиовходного гнезда по умолчанию с помощью параметра “Аудио выбор” в “Опция” (смотрите стр. 95).
- Также можно выбрать установку селектора аудиовходного гнезда в “Аудио выбор” в “Выбор входа” (смотрите стр. 79).

**1 Поворачивая селектор INPUT (или нажав одну из селекторных кнопок источника ) , выберите нужный источник приема.**

**2 Повторно нажимая AUDIO SELECT (или AUDIO SEL), выберите нужный параметр для селектора аудиовходного гнезда.**

Доступные источники приема

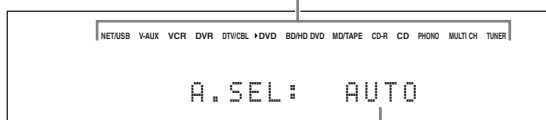

Текущая настройка селектора аудиовходного гнезда

AUTO	Автоматический выбор поступающих сигналов в следующем порядке: (1) HDMI (2) Цифровые сигналы (3) Аналоговые сигналы
HDMI	Выбор только сигналов HDMI. Звучание отсутствует при отсутствии поступающих сигналов HDMI.
COAX/OPT	Автоматический выбор поступающих сигналов в следующем порядке: (1) Цифровые сигналы, поступающие на гнездо COAXIAL. (2) Цифровые сигналы, поступающие на гнездо OPTICAL. Звучание отсутствует при отсутствии поступающих сигналов.
ANALOG	Выбор только аналоговых сигналов. Звучание отсутствует при отсутствии поступающих аналоговых сигналов.

### Примечание

Данная функция недоступна, если не назначено цифровое входное гнездо (OPTICAL, COAXIAL и HDMI). Для переназначения соответствующего входного гнезда, воспользуйтесь “Назн. Вх/Вых” в “Выбор входа” (смотрите стр. 79).

## Выбор компонента MULTI CH INPUT

Данная функция используется для выбора компонента, подключенного к гнездам MULTI CH INPUT (смотрите стр. 29), как источника приема.

**Поворачивая селектор INPUT на фронтальной панели, выберите MULTI CH (или нажмите MULTI CH IN).**



С помощью меню “MULTI CH” в “Выбор входа”, установите параметры для MULTI CH (смотрите стр. 80).

### Примечание

При выборе компонента, подключенного к гнездам MULTI CH INPUT, как источника приема, невозможно выбрать программы звукового поля и режим Compressed Music Enhancer (смотрите стр. 45).

## Использование наушников

Подключите пару наушников с вилкой стереофонического аналогового кабеля к гнезду PHONES на фронтальной панели.

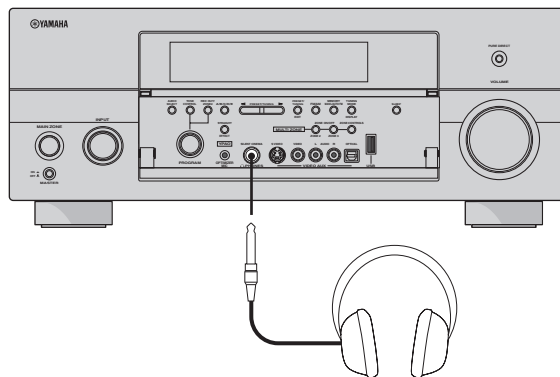

При выборе программы звукового поля, автоматически запускается режим SILENT CINEMA (смотрите стр. 50).

### Примечания

- При подключении наушников, выходные сигналы на терминалы колонок отсутствуют.
- При выборе компонента, подключенного к гнездам MULTI CH INPUT данного аппарата, в качестве источника приема, подключенные наушники выводят только сигналы, поступающие на гнезда MULTI CH INPUT FRONT.
- Все цифровые многоканальные аудиосигналы (кроме сигналов DSD) микшируются с выходом на левый и правый каналы наушников.



## Приглушение выводимого звучания

Для приглушения выводимого звучания, нажмите **MUTE** на пульте ДУ. Для возобновления вывода звучания, снова нажмите **MUTE**.



- Для возобновления вывода звучания, можно также повернуть **VOLUME** на фронтальной панели или нажать **VOLUME +/-**.
- Уровень приглушения можно настроить с помощью параметра “Тип приглуш.” в “Громкость” (смотрите стр. 81).
- При приглушении звучания, на дисплее фронтальной панели мигает индикатор MUTE, и он отключается при возобновлении вывода звучания.

## Воспроизведение видеоисточников в качестве фона для аудиоисточника

Вы можете скомбинировать видеокартинку от видеоисточника и звучание от аудиоисточника. Например, вы можете прослушивать классическую музыку, и в то же время просматривать прекрасный пейзаж от видеоисточника на видеоскране.

Нажимая селекторные кнопки источника (1), выберите видеоисточник, и затем аудиоисточник.



Установите параметр “BGV” в меню “MULTI CH” на нужную настройку и выберите нужный видеоисточник для фона из источников MULTI CH INPUT (смотрите стр. 80).

## Применение таймера сна

Данная функция позволяет автоматически устанавливать основную зону в режим ожидания после определенного промежутка времени. Таймер сна полезен, когда вы ложитесь спать, в то время как данный аппарат воспроизводит или производит запись с источника. Таймер сна также автоматически отключает любые внешние компоненты, подключенные к AC OUTLET(S) (смотрите стр. 32).

**1** Поворачивая селектор **INPUT** (или нажав одну из селекторных кнопок источника (1)), выберите нужный источник приема.

**2** Начните воспроизведение на выбранном компоненте-источнике или выберите радиостанцию.

Смотрите инструкцию по эксплуатации, приложенную к компоненту-источнику. Смотрите стр. 53 для инструкций по настройке.

**3** Повторно нажимая **SLEEP** (или **SLEEP**), установите количество времени.

С каждым нажатием **SLEEP** (или **SLEEP**), индикации на дисплее фронтальной панели переключаются следующим образом.

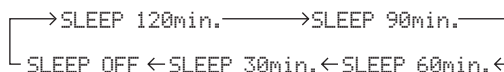

Во время переключения временных промежутков таймера сна, мигает индикация SLEEP. После установки таймера сна, на дисплее фронтальной панели загорается индикация SLEEP, и дисплей возвращается на выбранную программу звукового поля.

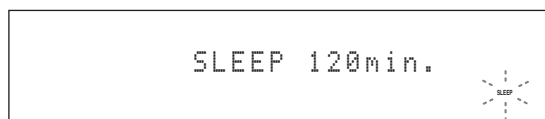

Мигает

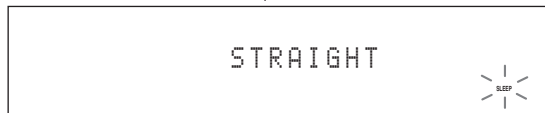

Высвечивается

### ■ Отмена таймера сна

Повторно нажимайте **SLEEP** (или **SLEEP**) до отображения “SLEEP OFF” на дисплее фронтальной панели.

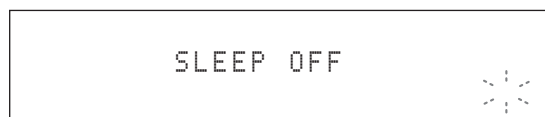

Отключается

Отключается индикатор SLEEP, и на дисплее фронтальной панели через несколько секунд отключается “SLEEP OFF”.



Установку таймера сна также можно отменить, нажав **MAIN ZONE ON/OFF** (или **STANDBY**) для установки основной зоны в режим ожидания.

## Управление функциями усилителя данного аппарата с помощью экрана графического интерфейса пользователя (GUI)

Данный аппарат оборудован усовершенствованным экраном графического интерфейса пользователя (GUI), помогающим в управлении функцией усилителя данного аппарата. С помощью экрана графического интерфейса пользователя, можно просматривать информацию о поступающих сигналах и состоянии данного аппарата. Также, с помощью экрана графического интерфейса пользователя, можно настроить данный аппарат (смотрите стр. 70).

### ■ Параметры экрана графического интерфейса пользователя



- При управлении данным аппаратом с помощью экрана графического интерфейса пользователя, установите селектор режима управления на **AMP**.
- Смотрите стр. 70 для подробной информации о содержании участка меню.
- Данный аппарат хранит ранее выбранный экран графического интерфейса пользователя.

### ■ Основные органы управления для экрана графического интерфейса пользователя

Кнопка	Функция
④ Курсор $\Delta / \nabla$	Нажмите для выбора параметра на текущем уровне меню.
④ Курсор $\triangleright$	Нажмите для выбора текущего выбранного параметра меню и перехода на следующий уровень меню.
④ Курсор $\triangleleft$	Нажмите для возврата на предыдущий уровень меню.
④ ENTER	Нажмите для выбора текущего выбранного параметра меню и перехода на следующий уровень меню.
⑰ SET MENU	Нажмите для отображения или отключения экрана графического интерфейса пользователя.

# Программы звукового поля

Данный аппарат оборудован различными точными цифровыми декодерами, что позволяет прослушивать многоканальное воспроизведение от почти любого стереофонического или многоканального источника. Данный аппарат также оборудован чипом Yamaha для цифровой обработки звукового поля (DSP), содержащий различные программы звукового поля, которые могут быть использованы для улучшения звучания.



- Программы звукового поля Yamaha CINEMA DSP совместимы со всеми источниками форматов Dolby Digital, DTS, Dolby Surround, Dolby TrueHD и DTS-HD Master Audio.
- Основываясь на точных данных, собранных в существующих концертных залах, музыкальных пространствах, кинотеатрах и т.д., программы звукового поля Yamaha HiFi DSP позволяют воспроизводить среду существующих акустических пространств. Таким образом, вы можете почувствовать разницу в силе отражений, исходящих спереди, сзади, слева и справа.

## Выбор программ звукового поля

Поворачивайте селектор **PROGRAM** (или установите селектор режима управления на **AMP** и затем повторно нажимайте одну из селекторных кнопок звукового поля (25)). Наименование выбранной программы звукового поля отображается на дисплее фронтальной панели и экране коротких сообщений.

## Примечания

- При выборе источника поступающего сигнала, данный аппарат автоматически выбирает программу звукового поля, использованную в последний раз для соответствующего источника приема.
- Невозможно выбрать программы звукового поля при выборе компонента, подключенного к гнездам MULTI CH INPUT, в качестве источника приема (смотрите стр. 42), или установок данного аппарата в режим Pure Direct (смотрите стр. 51).
- При воспроизведении источников DTS 96/24 с помощью любой программы звукового поля, данный аппарат использует выбранную программу без запуска декодера DTS 96/24.
- Сигналы с частотой стробирования, превышающей 48 кГц, преобразовываются в сигналы с частотой стробирования 48 кГц или меньше, и затем применяются программы звукового поля.



С помощью экрана графического интерфейса пользователя можно выбрать нужные программы звукового поля и настройки параметров. Смотрите стр. 71 для подробной информации.

## Описание программ звукового поля



При выборе программы звукового поля, основывайтесь на собственном вкусе прослушивания, а не только на самих наименованиях программ и т.д.

Кнопка пульта ДУ	Категория программы	Название программы	Созданные звуковые поля	CINEMA DSP или HiFi DSP
	MOVIE	Sci-Fi		
Данная программа чисто воспроизводит тщательно разработанную звуковую конструкцию новейших фантастических кинофильмов и кинофильмов с особыми эффектами. Позволяет насладиться разнообразием кинематографически созданных виртуальных пространств, воспроизведенных с чистым разделением диалога, звуковых эффектов и фоновой музыки.				
Тип декодера	Нач. задержка	Нач.задер.тыл	Нач.зад.ц.тыл	Диалог лифт
Уровень DSP	Размер помещ.	Разм. зала,тыл	Разм.зал.ц.тыл	

Доступные параметры звукового поля (смотрите стр. 73)

Описание программы

## Индикаторы звукового поля



■ Для музыкальных аудиоисточников



Для музыкальных аудиоисточников, рекомендуется использовать режим Pure Direct (смотрите стр. 51), режим “STRAIGHT” (смотрите стр. 50) или режим декодирования окружающего звучания (смотрите стр. 68).

CLASSICAL 5	CLASSICAL	Hall in Munich		HiFi DSP
<p>Данное звуковое поле копирует концертный зал на примерно 2500 мест в Мюнхене, использующий стильное дерево для внутренней отделки как обычный стандарт для европейских концертных залов. Чистые, красивые реверберации распространяются богато, создавая успокаивающую атмосферу. Виртуальное место слушателя в центральной левой части зала.</p>				
<b>Уровень DSP</b> Нач. задержка	<b>Размер помещ.</b> Жизненность	<b>Диалог лифт</b>		

CLASSICAL 5	CLASSICAL	Hall in Vienna		HiFi DSP
<p>Концертный зал среднего размера примерно на 1700 мест в форме “обувной коробки”, традиционной для Вены. Колонны и резьба орнаментов воспроизводят предельно сложные отражения вокруг публики, производя очень полное, богатое звучание.</p>				
<b>Уровень DSP</b> Нач. задержка	<b>Размер помещ.</b> Жизненность	<b>Диалог лифт</b>		



CLASSICAL 5	CLASSICAL	Hall in Amsterdam		HiFi DSP
<p>Большой зал в форме обувной коробки с примерно 2200 местами вокруг круглой сцены. Богатые и приятные отражения, со свободным перемещением звучания.</p>				
<b>Уровень DSP</b> Нач. задержка	<b>Размер помещ.</b> Жизненность	<b>Диалог лифт</b>		



CLASSICAL 5	CLASSICAL	Church in Freiburg		HiFi DSP
<p>Расположенная на юге Германии, эта грандиозная, построенная из камня церковь имеет остроконечную башню высотой в 120 метров. Ее длинная и узкая форма и высокий потолок позволяют растянуть время реверберации и ограничить время начального отражения. Таким образом, богатые реверберации, а не само звучание, воспроизводят атмосферу церкви.</p>				
<b>Уровень DSP</b> Нач. задержка	<b>Жизненность</b> Время реverb.	<b>Задер.реverb.</b> Уровень реverb	<b>Диалог лифт</b>	



CLASSICAL 5	CLASSICAL	Chamber		HiFi DSP
<p>Данная программа воспроизводит относительно широкое пространство с высоким потолком, как в приемном зале дворца. Воспроизводит приятные реверберации, подходящие для изысканной музыки и камерной музыки.</p>				
<b>Уровень DSP</b> Нач. задержка	<b>Жизненность</b> Время реverb.	<b>Задер.реverb.</b> Уровень реverb	<b>Диалог лифт</b>	

LIVE/CLUB 6	LIVE/CLUB	Village Vanguard		HiFi DSP
<p>Джаз-клуб на 7-ой Авеню, Нью-Йорк. Этот небольшой клуб с низким потолком воспроизводит мощные отражения, сходящиеся в направлении сцены, расположенной в углу.</p>				
<b>Уровень DSP</b> Нач. задержка	<b>Размер помещ.</b> Жизненность	<b>Диалог лифт</b>		

LIVE/CLUB 6	LIVE/CLUB	Warehouse Loft		HiFi DSP
<p>Склад схож с некоторыми лофтами в Сохо. Звучание отражается от бетонных стен четко и очень энергично.</p>				
<b>Уровень DSP</b> Нач. задержка	<b>Размер помещ.</b> Жизненность	<b>Время реverb.</b> Задер.реverb.	<b>Уровень реverb</b> <b>Диалог лифт</b>	

	LIVE/CLUB	Cellar Club		HiFi DSP
Данная программа воспроизводит атмосферу живого дома с низким потолком и уютной атмосферой. Реалистичное, живое звуковое поле с мощным звуком, с местом слушателя в переднем ряду малой сцены.				
<b>Уровень DSP</b> Нач. задержка	<b>Размер помещ.</b> Жизненность	<b>Диалог лифт</b>		

	LIVE/CLUB	The Roxy Theatre		HiFi DSP
Звуковое поле зала живой рок музыки в Лос-Анджелесе, примерно на 460 мест. Виртуальное место слушателя в центральной левой части зала.				
<b>Уровень DSP</b> Нач. задержка	<b>Размер помещ.</b> Жизненность	<b>Время реверб.</b> Задер.реверб.	<b>Уровень реверб</b> Диалог лифт	



	LIVE/CLUB	The Bottom Line		HiFi DSP
Это звуковое поле передней сцены в The Bottom Line, знаменитом джаз-клубе Нью-Йорка. Места на 300 человек слева направо, со звуковым полем, обеспечивающим реальное и вибрирующее звучание.				
<b>Уровень DSP</b> Нач. задержка	<b>Размер помещ.</b> Жизненность	<b>Диалог лифт</b>		



## ■ Для различных источников

### Примечание

Доступные параметры звукового поля и созданные звуковые поля различаются в зависимости от источника и настроек данного аппарата.

	ENTERTAINMENT	Sports		CINEMA DSP
Данная программа позволяет слушателям прослушивать очень живые стереофонические спортивные трансляции и различные студийные программы. Для спортивных трансляций, голоса комментатора и спортивного журналиста четко расположены в центре, с расширением атмосферы стадиона до оптимального пространства для придания слушателям чувства присутствия на стадионе.				
<b>Уровень DSP</b> Нач. задержка	<b>Размер помещ.</b> Нач.задер.тыл	<b>Разм. зала,тыл</b> Нач.зад.ц.тыл.	<b>Разм.зал.ц.тыл</b> Диалог лифт	

	ENTERTAINMENT	Action Game		CINEMA DSP
Данное звуковое поле подходит для активных игр как автогонки или стрелковых игр от первого лица. Использует данные отражений, ограничивающих диапазон эффектов на канал для воспроизведения сильной игровой среды с чувством присутствия, путем усиления различных тонов эффектов, с одновременным сохранением четкого ощущения направлений.				
<b>Уровень DSP</b> Нач. задержка	<b>Размер помещ.</b> Нач.задер.тыл	<b>Разм. зала,тыл</b> Нач.зад.ц.тыл.	<b>Разм.зал.ц.тыл</b> Диалог лифт	



	ENTERTAINMENT	Roleplaying Game		CINEMA DSP
Данное звуковое поле подходит для ролевых и приключенческих игр. Оно содержит эффекты звукового поля для кинофильмов и конструкцию звукового поля, используемую для "Action Game" для воспроизведения глубины и чувства трехмерного пространства во время игры, и одновременно обеспечивает киноэффектами окружающего звучания в киносценах игр.				
<b>Уровень DSP</b> Нач. задержка	<b>Размер помещ.</b> Нач.задер.тыл	<b>Разм. зала,тыл</b> Нач.зад.ц.тыл.	<b>Разм.зал.ц.тыл</b> Диалог лифт	

## ■ Для визуальных музыкальных источников

### Примечание

Доступные параметры звукового поля и созданные звуковые поля различаются в зависимости от источника и настроек данного аппарата.

	ENTERTAINMENT	Music Video		
<p>Данное звуковое поле воспроизводит атмосферу концертного зала для живого исполнения поп, рок и джаз-музыки. Слушатель может получать удовольствие в горячем живом пространстве, благодаря звуковому полю присутствия, подчеркивающему яркость звуков и соловое исполнение и удары ритмических инструментов, а также звуковому полю окружающего звучания, воспроизводящему атмосферу большого живого зала.</p>				
<b>Уровень DSP</b> Нач. задержка	<b>Размер помещ.</b> Нач.задер.тыл	<b>Разм. зала,тыл</b> Нач.зад.ц.тыл.	<b>Разм.зал.ц.тыл</b> Диалог лифт	

	ENTERTAINMENT	Recital/Opera		
<p>Данная программа управляет количеством ревербераций на оптимальном уровне и подчеркивает глубину и четкость человеческих голосов. “Opera” воспроизводит реверберации оркестровой ямы перед слушателем и одновременно позволяет почувствовать акустическое расположение и придает чувство присутствия на сцене. Относительно умеренное звуковое поле окружающего звучания, но используются данные для эффектов концертного зала для представления свойственной красоты музыки. Слушатель не будет утомлен даже после многочасовой оперы.</p>				
<b>Уровень DSP</b> Нач. задержка	<b>Размер помещ.</b> Нач.задер.тыл	<b>Разм. зала,тыл</b> Нач.зад.ц.тыл.	<b>Разм.зал.ц.тыл</b> Диалог лифт	

## ■ Для киноисточников









Можно выбрать нужный декодер, используемый для следующей программы звукового поля (за исключением “Mono Movie”). Смотрите стр. 68 для подробной информации.



### Примечание



Доступные параметры звукового поля и созданные звуковые поля различаются в зависимости от источника и настроек данного аппарата.



	MOVIE	Standard		
<p>Данная программа воспроизводит звуковое поле с усиленным чувством окружения без нарушения исходного акустического расположения многоканального звучания как Dolby Digital и DTS. Она была разработана с концепцией “идеального кинотеатра”, где присутствующие окружены красивыми реверберациями слева, справа и сзади.</p>				
<b>Тип декодера</b> Уровень DSP	<b>Нач.задер.тыл</b> Разм. зала,тыл	<b>Жизненн, тыл</b> Нач.зад.ц.тыл.	<b>Разм.зал.ц.тыл</b> Жизненн.ц.тыл	<b>Диалог лифт</b>

	MOVIE	Spectacle		
<p>Данная программа воспроизводит чувство зрелищности крупномасштабных кинофильмов. Она воспроизводит широкое театральное звуковое поле, соответствующее синемаскопическим и широкоэкранным кинофильмам с отличным динамическим диапазоном от очень малых до предельно больших звуков.</p>				
<b>Тип декодера</b> Уровень DSP	<b>Нач. задержка</b> Размер помещ.	<b>Нач.задер.тыл</b> Разм. зала,тыл	<b>Нач.зад.ц.тыл.</b> Разм.зал.ц.тыл	<b>Диалог лифт</b>

	MOVIE	Sci-Fi		
<p>Данная программа чисто воспроизводит тщательно разработанную звуковую конструкцию новейших фантастических кинофильмов и кинофильмов с особыми эффектами. Позволяет насладиться разнообразием кинематографически созданных виртуальных пространств, воспроизведенных с чистым разделением диалога, звуковых эффектов и фоновой музыки.</p>				
<b>Тип декодера</b> Уровень DSP	<b>Нач. задержка</b> Размер помещ.	<b>Нач.задер.тыл</b> Разм. зала,тыл	<b>Нач.зад.ц.тыл.</b> Разм.зал.ц.тыл	<b>Диалог лифт</b>



	MOVIE	Adventure		
<p>Данная программа идеально подходит для точного воспроизведения конструкции звучания кинофильмов жанра экшн и приключенческих кинофильмов. Звуковое поле ограничивает реверберации, но особо выделяет воспроизведение мощного пространства, расширяющегося налево и направо. Воспроизводимая глубина также относительно ограничивается для обеспечения разделения аудиоканалов и для чистоты звучания.</p>				
<b>Тип декодера</b> <b>Уровень DSP</b>	<b>Нач. задержка</b> <b>Размер помещ.</b>	<b>Нач.задер.тыл</b> <b>Разм. зала,тыл</b>	<b>Нач.зад.ц.тыл.</b> <b>Разм.зал.ц.тыл</b>	<b>Диалог лифт</b>



	MOVIE	Drama		
<p>Данное звуковое поле имеет устойчивые реверберации, подходящие для широкого круга жанров кинофильмов, от серьезных драм до мюзиклов и комедий. Умеренные реверберации с оптимальным чувством трехмерности, воспроизводящие тональные эффекты и фоновую музыку мягко, но кубически вокруг четких слов и позиции центра таким образом, чтобы это было неуместительно для слушателя даже после долгих часов просмотра.</p>				
<b>Тип декодера</b> <b>Уровень DSP</b>	<b>Нач. задержка</b> <b>Размер помещ.</b>	<b>Нач.задер.тыл</b> <b>Разм. зала,тыл</b>	<b>Нач.зад.ц.тыл.</b> <b>Разм.зал.ц.тыл</b>	<b>Диалог лифт</b>

	MOVIE	Mono Movie		
<p>Данная программа обеспечивает воспроизведение монофонических видеосистем как классические кинофильмы, в атмосфере хорошего старого кинотеатра. Программа придает исходному звучанию оптимальное расширение и реверберацию для создания комфортного пространства с определенной глубиной звучания.</p>				
<b>Уровень DSP</b> <b>Нач. задержка</b>	<b>Размер помещ.</b> <b>Жизненность</b>	<b>Время реверб.</b> <b>Уровень реверб</b>	<b>Задер.реверб.</b> <b>Диалог лифт</b>	



ОСНОВНОЕ УПРАВЛЕНИЕ



■ **Стереophonическое воспроизведение**

	STEREO	2ch STEREO		
<p>Данная программа используется для микширования многоканальных источников на 2 канала. Смотрите стр. 52 для подробной информации.</p>				
<b>Прямой</b>				

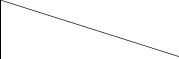
	STEREO	7ch STEREO		<b>HiFi DSP</b>
<p>Данная программа используется для вывода звучания от всех колонок. При воспроизведении многоканальных источников, данный аппарат микширует источник на 2 канала, и затем выводит звучание со всех колонок. Данная программа создает большое звуковое поле и идеальна для фоновой музыки на вечеринках и т.д.</p>				
<b>Центр. уровень</b> <b>Тыл L уровень</b>	<b>Тыл R уровень</b> <b>Цтр.тыл.уров.</b>	<b>През.L уровень</b> <b>През.R уровень</b>		

■ **Compressed Music Enhancer**

	MUSIC ENHANCER	Straight Enhancer		
<p>Данная программа используется для улучшения усилителя звучания почти до исходной глубины и до ширины 2-канальных или многоканальных сжатых произведений.</p>				
<b>Уровень</b>				

	MUSIC ENHANCER	7ch Enhancer		
<p>Данная программа используется для воспроизведения искажений сжатия в 7-канальном стереофоническом режиме.</p>				
<b>Уровень</b>				

Русский

## ■ Использование программ звукового поля без колонок окружающего звучания (Virtual CINEMA DSP)

Режим Virtual CINEMA DSP позволяет прослушивать программы звукового поля CINEMA DSP или HiFi DSP без колонок окружающего звучания. В данном режиме, создаются виртуальные колонки для воспроизведения естественного звукового поля. При установке параметра “Тылы” на “Нет” (смотрите стр. 89), режим Virtual CINEMA DSP автоматически запускается каждый раз, когда выбрана программа звукового поля CINEMA DSP HiFi DSP (смотрите стр. 45).

### Примечание

Режим Virtual CINEMA DSP недоступен, даже если параметр “Тылы” установлен на “Нет” (смотрите стр. 89), в следующих случаях:

- если выбран компонент, подключенный к гнездам MULTI CH INPUT, как источник приема (смотрите стр. 42).
- если к гнезду PHONES подключены наушники.
- если данный аппарат находится в режиме “7ch stereo”.

## ■ Прослушивание многоканальных источников и программ звукового поля через наушники (SILENT CINEMA)

Функция SILENT CINEMA позволяет прослушивать через обычные наушники музыку многоканального формата или звуковое сопровождение кинофильмов. Функция SILENT CINEMA включается автоматически при подключении наушников к гнезду PHONES во время прослушивания программ звукового поля CINEMA DSP или HiFi DSP (смотрите стр. 45). При включении функции, на дисплее фронтальной панели загорается индикатор SILENT CINEMA.

### Примечания

- Функция SILENT CINEMA не включается при выборе компонента, подключенного к гнездам MULTI CH INPUT, как источника приема (смотрите стр. 42).
- Функция SILENT CINEMA недоступна при выборе режима Pure Direct (смотрите стр. 51) или “2ch Stereo” (смотрите стр. 52), или когда данный аппарат находится в режиме “STRAIGHT”.

Перед выполнением следующей операции, установите селектор режима управления на пульте ДУ на **AMP**.

## Использование режима CINEMA DSP 3D

Режим CINEMA DSP 3D создает интенсивное и точное стереоскопическое звуковое поле в комнате для прослушивания. Режим CINEMA DSP 3D можно включить или отключить.

**Повторно нажимайте **3D DSP** для включения или отключения режима CINEMA DSP 3D.**

- На дисплее фронтальной панели отображается “3D:ON” и высвечивается индикатор 3D (смотрите стр. 36), пока данный аппарат находится в режиме CINEMA DSP 3D. Режим CINEMA DSP 3D создает интенсивное и стереоскопическое звуковое поле в комнате для прослушивания.
- По отключению режима CINEMA DSP 3D, на дисплее фронтальной панели отображается “3D:OFF” и отключается индикатор 3D. Обычный режим CINEMA DSP создает большое и расширяющееся звуковое поле в комнате для прослушивания.

### Примечания

- Если режим CINEMA DSP 3D недоступен, отображается “3D:—”.
- При установке “Презенс” на “Нет”, данный аппарат не может запускать режим CINEMA DSP 3D.
- Данный аппарат запускает режим CINEMA DSP 3D только при выборе одной из программ звукового поля CINEMA DSP или HiFi DSP.
- При подключении к данному аппарату наушников, данный аппарат не может запустить режим CINEMA DSP 3D.

## Прослушивание необработанных источников

Когда данный аппарат находится в режиме “STRAIGHT”, 2-канальные стереоисточники выводятся только от фронтальных левой и правой колонок. Многоканальные источники напрямую декодируются в соответствующие каналы без никакой дополнительной обработки эффектов.



С помощью экрана графического интерфейса пользователя, также можно выбрать режим “STRAIGHT”. Смотрите стр. 71 для подробной информации.

**Нажимая **STRAIGHT** (или **STRAIGHT**), выберите “STRAIGHT”.**

STRAIGHT



Названия формата аудиосигнала источника приема и действующего декодера отображаются на дисплее фронтальной панели.

## ■ Отключение режима “STRAIGHT”.

**Нажимайте **STRAIGHT** (или **STRAIGHT**) до отключения “STRAIGHT” на дисплее фронтальной панели.**

Снова включается режим звукового эффекта.



Нужную программу звукового поля можно также выбрать, повторно вращая селектор **PROGRAM** (или нажав одну из кнопок нужной программы звукового поля (**PROGRAM**)).



# Использование аудиофункций

Перед выполнением следующей операции, установите селектор режима управления на пульте ДУ на **AMP**.

## Прслушивание чистого высокоточного звучания

С помощью режима Pure Direct можно прослушивать чистое высокоточное звучание выбранного источника. При запуске режима Pure Direct, данный аппарат воспроизводит выбранный источник по минимальной схеме.

Нажимайте **PURE DIRECT** (или **PURE DIRECT**) для включения или отключения режима Pure Direct.

Когда данный аппарат находится в режиме Pure Direct, на фронтальной панели высвечивается кнопка **PURE DIRECT**, и дисплей фронтальной панели автоматически отключается.

### Примечания

- При установке данного аппарата в режим Pure Direct, данный аппарат не выводит никаких видеосигналов на гнезда MONITOR OUT и гнездо HDMI OUT.
- При установке селекторов аудиовходного гнезда на “AUTO”, “HDMI” или “COAX/OPT” (смотрите стр. 42) и воспроизведении битовых потоков или многоканальных PCM источников, данный аппарат запускает соответствующий декодер.
- Если аппарат находится в режиме Pure Direct, следующие операции недоступны:
  - переключение программы звукового поля
  - отображение экрана графического интерфейса пользователя
  - управление видеофункциями (видеопреобразование, др.)
- При отключении данного аппарата, режим Pure Direct автоматически отменяется.



При выполнении операции, на мгновение включается дисплей фронтальной панели.

## Настройка тонального качества

Данная функция используется для настройки баланса низких и высоких частот для каналов фронтальных Л/П и центральной колонок, и канала сабвуфера.

- 1 Повторно нажимая **TONE CONTROL** на фронтальной панели, выберите высокочастотную характеристику (TREBLE) или низкочастотную характеристику (BASS).
- 2 Поворачивая селектор **PROGRAM**, настройте высокочастотную характеристику (TREBLE) или низкочастотную характеристику (BASS). Диапазон настройки: -6,0 дБ до +6,0 дБ

### Примечания

- При увеличении или уменьшении высокочастотного или низкочастотного звучания до предельного уровня, тональное качество колонок окружающего звучания может отличаться от тонального качества фронтальных Л/П и центральной колонок, и сабвуфера.
- TONE CONTROL недействителен при выборе PURE DIRECT, или при выборе MULTI CH в качестве источника.



С помощью параметра “Упр. тональн.” в меню “Звук”, настройте баланс воспроизведения басов и верхних частот колонок или наушников на экране графического интерфейса пользователя. Смотрите стр. 83 для подробной информации.

Перед выполнением следующей операции, установите селектор режима управления на пульте ДУ на **AMP**.

## Настройка уровня колонок

Вы можете отрегулировать уровни громкости каждой колонки во время прослушивания звучания. Данная функция также доступна при воспроизведении источников, поступающих на гнезда MULTI CH INPUT.

### Примечание

Данная операция отменит настройки уровней, произведенные в “Автомат.настр.” (смотрите стр. 37) и “Уровень кол.” (смотрите стр. 91).

### 1 Повторно нажимая **LEVEL** на фронтальной панели, выберите колонку для настройки.

Дисплей	Настроенная колонка
FRONT L	Фронтальная левая колонка
CENTER	Центральная колонка
FRONT R	Фронтальная правая колонка
SUR. R	Правая колонка окружающего звучания
SB R	Тыловая правая колонка окружающего звучания
SB L	Тыловая левая колонка окружающего звучания
SUR. L	Левая колонка окружающего звучания
SWFR	Сабвуфер
PRNS L	Левая колонка присутствия
PRNS R	Правая колонка присутствия



- При нажатии **LEVEL** на пульте ДУ, вы можете также выбрать колонку, нажимая **Δ / ▽**.
- Вместо “SB R” и “SB L”, отображается “SB”, если “Центр. тылы” установлен на “Маленькая x1” или “Большая x1” (смотрите стр. 89).

### 2 Нажимайте **◀ / ▶** для регулировки уровня звучания колонок.

- Для увеличения значения, нажимайте **▶**.
  - Для уменьшения значения, нажимайте **◀**.
- Диапазон настройки: -10,0 дБ до +10,0 дБ

## Прослушивание многоканальных источников в 2-канальном стереофоническом режиме

Многоканальные источники можно микшировать в 2 канала и прослушивать 2-канальное стереофоническое звучание.

Повторно нажимая **STEREO** на пульте ДУ, выберите “2ch Stereo”.



- Вы можете использовать сабвуфер с данной программой, если параметр “Бас выход” установлен на “Сабвуфер” или “Сабв.+ фронт” (смотрите стр. 89).
- Также можно выбрать режим “2ch Stereo”, поворачивая селектор **PROGRAM** на фронтальной панели.
- С помощью экрана графического интерфейса пользователя, также можно выбрать режим “2ch Stereo” и настроить параметр. Смотрите стр. 71 для подробной информации.
- Смотрите стр. 76 для подробной информации о параметрах режима “2ch Stereo”.

# Настройка радиопрограмм диапазона ЧМ/АМ

Существуют 2 метода настройки: автоматическая и ручная. Автоматическая настройка эффективна в тех случаях, когда поступающие от радиостанций сигналы достаточно сильны и отсутствуют помехи. При слабом сигнале желаемой радиостанции, произведите ручную настройку. Также можно использовать функцию автоматической и ручной настройки и предустановки и сохранить до 40 радиостанций (A1 – E8: 8 номеров предустановленных радиостанций в каждой из 5 групп предустановленных радиостанций). Более того, можно вызвать любые предустановленные радиостанции и заменить местами две предустановленные радиостанции.

## Примечание

Выберите направление подключенных ЧМ и АМ-антенн для оптимального приема.

## Автоматическая настройка

Автоматическая настройка эффективна в тех случаях, когда поступающие от радиостанций сигналы достаточно сильны и отсутствуют помехи.

**1** Поворачивая селектор **©INPUT** на фронтальной панели, выберите источник приема **“TUNER”**.

**2** Нажимая **ⓂFM/AM**, выберите диапазон приема.  
Индикация **“FM”** или **“AM”** отображается на дисплее фронтальной панели.

**3** Нажимайте **ⓁTUNING MODE** до появления индикатора **AUTO** на дисплее фронтальной панели.



Настройка невозможна при появлении двоеточия (:) на дисплее фронтальной панели. Нажав **ⓂPRESET/TUNING**, отключите двоеточие (:).

**4** Нажмите **ⓂPRESET/TUNING </>** один раз для начала автоматической настройки.

При настройке данного аппарата на радиостанцию, загорается индикатор **TUNED** и частота принимаемой радиостанции отображается на дисплее фронтальной панели.

- Нажмите **Ⓜ>** для настройки на высокую частоту.
- Нажмите **Ⓜ<** для настройки на низкую частоту.

## Ручная настройка

При слабом поступающем сигнале желаемой радиостанции, произведите ручную настройку.

## Примечание

При ручной настройке на ЧМ-радиостанцию, тюнер автоматически переключается на монофонический режим приема для улучшения качества поступающего сигнала.

**1** Поворачивая селектор **©INPUT** на фронтальной панели, выберите источник приема **“TUNER”**.

**2** Нажимая **ⓂFM/AM**, выберите диапазон приема.  
Индикация **“FM”** или **“AM”** отображается на дисплее фронтальной панели.

**3** Нажимайте **ⓁTUNING MODE** до отключения индикатора **AUTO** на дисплее фронтальной панели.



Настройка невозможна при появлении двоеточия (:) на дисплее фронтальной панели. Нажав **ⓂPRESET/TUNING**, отключите двоеточие (:).

**4** Нажмите **ⓂPRESET/TUNING </>** для ручной настройки на желаемую радиостанцию.

Для продолжения поиска, удерживайте кнопку нажатой.

## Автоматическая предустановка

С помощью функции автоматической предустановки можно сохранить до 40 ЧМ радиостанций с сильными сигналами (A1 – E8: 8 номеров предустановленных радиостанций в каждой из 5 групп предустановленных радиостанций) в последовательности. Затем вы сможете легко вызвать любую предустановленную радиостанцию, выбрав номер предустановленной радиостанции.

**1** Поворачивая селектор **INPUT** на фронтальной панели, выберите источник приема “TUNER”.

**2** Нажимая **FM/AM**, выберите “FM” как диапазон приема.  
Индикация “FM” отображается на дисплее фронтальной панели.

**3** Нажмите и удерживайте нажатой **MEMORY** более чем 3 секунды.  
Мигают номер предустановленной радиостанции, а также индикаторы AUTO и MEMORY. Автоматическая предустановка начинается примерно через 10 секунд от текущей частоты, и идет в направлении высоких частот.

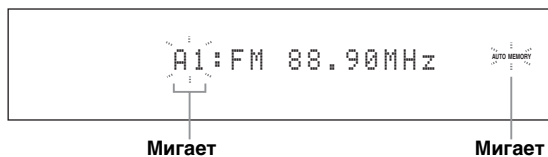

По завершению автоматической предустановки, на дисплее фронтальной панели высвечивается частота последней предустановленной радиостанции.



- Можно указать номер предустановки, от которого данный аппарат будет сохранять ЧМ радиостанции. Нажав **A/B/C/D/E** и потом повторно нажимая **PRESET/TUNING** </> после выполнения шага 3, выберите номер предустановленной радиостанции, под которым нужно сохранить первую радиостанцию.
- Во время автоматического сохранения ЧМ радиостанций, можно начать настройку в направлении низких частот. Нажимайте **PRESET/TUNING** до отключения двоеточия (:) на дисплее фронтальной панели и затем нажмите **PRESET/TUNING** </> после нажатия и удерживания **MEMORY** более чем 3 секунды.

### Примечания

- Любая информация о радиостанции, сохраненной под существующим номером предустановки, стирается при сохранении новой радиостанции на тот-же номер.
- Если количество принятых радиостанций не достигает 40 (E8), это означает, что автоматическая предустановка была автоматически завершена после поиска всех доступных радиостанций.
- Функция автоматической предустановки позволяет сохранить только ЧМ-радиостанции с достаточно сильным сигналом. При слабом сигнале желаемой радиостанции, произведите ручную настройку, и сохраните ее, следуя описанию в разделе “Ручная предустановка”.
- (Только модель для Европы) При автоматической настройке и предустановке, сохраняются только радиостанции, транслирующие Систему Радиоданных.

## Ручная предустановка

Можно сохранить до 40 радиостанций (A1 – E8: 8 номеров предустановленных радиостанций в каждой из 5 групп предустановленных радиостанций) вручную.

**1** Настройтесь на радиостанцию путем автоматической или ручной настройки.  
Смотрите стр. 53 по инструкциям по настройке.

**2** Нажмите кнопку **MEMORY**.  
Примерно 10 секунд на дисплее фронтальной панели мигает индикатор MEMORY.

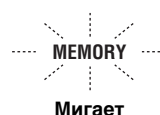

**3** Пока мигает индикатор MEMORY, повторно нажимая **A/B/C/D/E**, выберите группу предустановленной радиостанции (A – E).

Отображается выбранная буква группы предустановленной радиостанции. Убедитесь, что двоеточие (:) отображено на дисплее фронтальной панели.



**4** Пока мигает индикатор MEMORY, нажимая **PRESET/TUNING** </>, выберите номер предустановленной радиостанции (1 – 8).

- Для выбора большего номера предустановки, нажимайте **PRESET/TUNING** </>.
- Для выбора меньшего номера предустановки, нажимайте **PRESET/TUNING** </>.



**5** Нажмите **ⓀMEMORY** во время мигания индикации **MEMORY**.

Диапазон и частота радиостанции, а также выбранные группа и номер предустановленной радиостанции отображаются на дисплее фронтальной панели. Индикатор **MEMORY** исчезает с дисплея фронтальной панели.

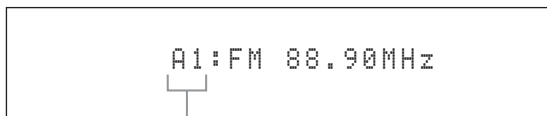

Отображенная радиостанция была сохранена как **A1**.

**Примечания**

- Любая информация о радиостанции, сохраненной под существующим номером предустановки, стирается при сохранении новой радиостанции на тот-же номер.
- Режим приема (стереофонический или монофонический) сохраняется наряду с частотой радиостанции.

**Выбор предустановленных радиостанций**

Вы можете легко настроиться на любую желаемую радиостанцию, выбрав группу и номер предустановленной радиостанции, под которым она была сохранена.

Установите селектор режима управления на **ⓀSOURCE** и затем, нажимая **ⓂTUNER**, выберите "TUNER" как источник приема.

**1** Нажимая **ⓀA/B/C/D/E** (или **ⓂA/B/C/D/E** **◀/▶**), выберите нужную группу предустановленной радиостанции (**A - E**).

Буква группы предустановленной радиостанции отображается на дисплее фронтальной панели, и изменяется при каждом нажатии кнопки.

**2** Нажимая **ⓂPRESET/TUNING** **◀/▶** (или **ⓂPRESET/CH** **△/▽**), выберите нужный номер предустановленной радиостанции (**1 - 8**).

Диапазон и частота радиостанции, а также группа и номер предустановленной радиостанции отображаются на дисплее фронтальной панели.

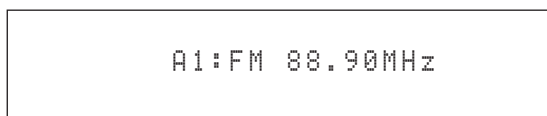

**Замена предустановленных радиостанций**

Вы можете заменить местами две предустановленные радиостанции. На примере ниже описана процедура замены предустановленной радиостанции "E1" на "A5".

**1** Выберите предустановленную радиостанцию "E1", используя **ⓀA/B/C/D/E** и **ⓂPRESET/TUNING** **◀/▶** на фронтальной панели.

Смотрите "Выбор предустановленных радиостанций" на колонке слева.

**2** Нажмите и удерживайте нажатой кнопку **ⓂEDIT** на более чем 3 секунды.

На дисплее фронтальной панели мигают "E1" и индикатор **MEMORY**.

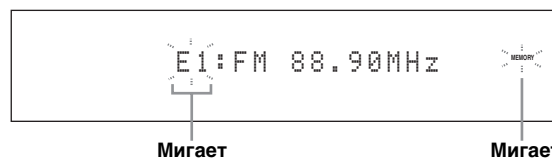

**3** Выберите предустановленную радиостанцию "A5", используя **ⓀA/B/C/D/E** и **ⓂPRESET/TUNING** **◀/▶**.

На дисплее фронтальной панели мигают "A5" и индикатор **MEMORY**.

Смотрите "Выбор предустановленных радиостанций" на колонке слева.



**4** Нажмите **ⓂEDIT** снова.

На дисплее фронтальной панели отображается "EDIT E1-A5" и две предустановленные радиостанции заменяются местами.



# Настройка Системы Радиоданных (Только модель для Европы)

Система Радиоданных – это система передачи информации, используемая ЧМ-радиостанциями многих стран. При приеме радиостанций Системы Радиоданных, данный аппарат может принимать различную информацию Системы Радиоданных, как PS (наименование программы),PTY (тип программы), RT (радиотекст), CT (текущее время) и EON (другие радиостанции с расширенными возможностями).

## Отображение информации Системы Радиоданных

Данная функция используется для отображения 4 типов информации Системы Радиоданных: PS (наименование программы), PTY (тип программы), RT (радиотекст) и CT (текущее время). На дисплее фронтальной панели загораются соответствующие индикаторы.

### Примечания

- Можно выбрать один из режимов отображения Системы Радиоданных только при включении соответствующего индикатора Системы Радиоданных на дисплее фронтальной панели. До завершения приема всей информации Системы Радиоданных от радиостанции, данному аппарату может потребоваться некоторое время.
- Можно выбрать только доступные режимы отображения Системы Радиоданных, предоставляемые радиостанцией.
- При слабом поступающем сигнале, данный аппарат может не использовать информацию Системы Радиоданных. В особенности, режим “RT” содержит большое количество информации и может быть недоступен, даже при доступности других режимов отображения Системы Радиоданных.
- При плохих условиях приема, нажимайте **TUNING MODE** на фронтальной панели до отключения индикатора AUTO на дисплее фронтальной панели.
- Если сила сигнала ослаблена по причине внешних помех во время приема данным аппаратом информации Системы Радиоданных, прием может внезапно прерваться и на дисплее фронтальной панели отобразится “...WAIT”.
- При выборе режима “RT”, данный аппарат может отображать программную информацию из максимум 64 буквенно-цифровых знаков, включая символ умляут. Недоступные знаки отображаются как “\_” (подчеркивание).
- Если прием прервался при выборе режима “CT”, на дисплее фронтальной панели отображается “CT WAIT”.

## 1 Настройтесь на желаемую радиостанцию, транслирующую Систему Радиоданных.

- Рекомендуется использовать автоматическую предустановку для настройки на радиостанции, транслирующие Систему Радиоданных (смотрите стр. 54).
- Для настройки на предустановленные радиостанции, транслирующие Систему Радиоданных, также можно использовать режим PTY SEEK.

## 2 Повторно нажимая **FREQ/TEXT** на пульте ДУ, выберите нужный режим отображения Системы Радиоданных.

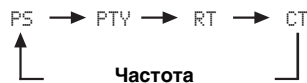

- Выберите “PS” для отображения наименования текущей принимаемой программы Системы Радиоданных.
- Выберите “PTY” для отображения типа текущей принимаемой программы Системы Радиоданных.
- Выберите “RT” для отображения информации о текущей принимаемой программе Системы Радиоданных.
- Выберите “CT” для отображения текущего времени.

## Выбор типа программы Системы Радиоданных (режим PTY SEEK)

Данная функция используется для выбора желаемой радиопрограммы по типу программы со всех предустановленных радиостанций, транслирующих Систему Радиоданных.



Для предустановки радиостанций, транслирующих Систему Радиоданных, используйте функцию автоматической предустановки (смотрите стр. 54).

**1** Установите селектор режима управления на **⑭ SOURCE** и затем, нажимая **① TUNER** на пульте ДУ, выберите “TUNER” как источник приема.

**2** Повторно нажимая **③ BAND**, выберите “FM” как диапазон приема.

**3** Нажав **⑦ PTY SEEK MODE** на пульте ДУ, установите данный аппарат на режим PTY SEEK.

Наименование типа программы или “NEWS” мигает на дисплее фронтальной панели.



Мигает



Для отмены режима PTY SEEK, снова нажмите **⑦ PTY SEEK MODE** на пульте ДУ.

**4** Нажимая **④ PRESET/CH Δ / ▽** на пульте ДУ, выберите нужный тип программы. Наименование выбранного типа программы отображается на дисплее фронтальной панели.

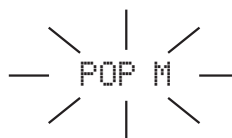

Высвечивается

Тип программы	Описание
NEWS	Новости
AFFAIRS	Текущие актуальные вопросы
INFO	Общая информация
SPORT	Спорт
EDUCATE	Образование
DRAMA	Драма
CULTURE	Культура
SCIENCE	Наука
VARIED	Развлечение
POP M	Популярная музыка
ROCK M	Рок музыка
M.O.R. M	Музыка в пути (для легкого прослушивания)
LIGHT M	Легкая классическая музыка
CLASSICS	Классическая музыка для знатоков
OTHER M	Другие виды музыки

**5 Для начала поиска всех предустановленных радиостанций Системы Радиоданных, нажмите ⑦ PTY SEEK START на пульте ДУ.**

Во время поиска радиостанций данным аппаратом, на дисплее фронтальной панели мигает название выбранного типа программы и загорается индикатор PTY HOLD.

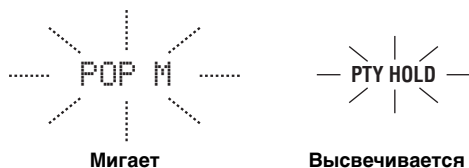

Мигает

Высвечивается



Для остановки поиска всех радиостанций, снова нажмите ⑦ PTY SEEK START на пульте ДУ.

**Примечания**

- При нахождении радиостанции, передающей нужный тип программы, данный аппарат прерывает поиск радиостанций.
- Если найдена не та радиостанция, снова нажмите ⑦ PTY SEEK START для возобновления поиска другой радиостанции, передающей такой же тип программы.

**Использование информационной услуги других радиостанций с улучшенными возможностями (EON)**

Данная функция используется для приема информационной услуги EON (другие радиостанции с улучшенными возможностями) сети радиостанций Системы Радиоданных. При выборе одной из 4 типов программ Системы Радиоданных (NEWS, AFFAIRS, INFO, или SPORT), данный аппарат автоматически начинает поиск всех доступных предустановленных радиостанций, планирующих трансляцию информационной услуги EON выбранного типа программы на определенный промежуток времени. При начале запланированной информационной услуги EON, данный аппарат автоматически переключается на местную радиостанцию, транслирующую информационную услугу EON, и затем по завершению информационной услуги EON, переключается на национальную радиостанцию.

**Примечания**

- Данная функция может использоваться только при наличии информационной услуги EON.
- Индикатор EON высвечивается на дисплее фронтальной панели только при приеме информационной услуги EON от радиостанции Системы Радиоданных.

**1 Настройтесь на желаемую радиостанцию, транслирующую Систему Радиоданных.**

**2 Убедитесь, что индикатор EON высвечен на дисплее фронтальной панели.**

Если индикатор EON отключен на дисплее фронтальной панели, выберите другую радиостанцию Системы Радиоданных, при приеме которой загорается индикатор EON.



**3 Повторно нажимая ⑦ EON на пульте ДУ, выберите один из типов программ Системы Радиоданных (NEWS, AFFAIRS, INFO или SPORT). Наименование выбранного типа программы отображается на дисплее фронтальной панели.**



Для отмены функции EON, повторно нажимайте ⑦ EON на пульте ДУ до отключения названия типа программы и включения индикации "EON OFF" на дисплее фронтальной панели.



# Использование iPod™

Установив iPod на универсальный док Yamaha для iPod (например, YDS-10, продающийся отдельно), подключенный к терминалу DOCK данного аппарата (смотрите стр. 30), можно воспроизводить iPod с помощью поставляемого пульта ДУ. Также, можно использовать режим Compressed Music Enhancer данного аппарата для улучшения качества звучания искажений сжатия (например, формат MP3), сохраненных на iPod (смотрите стр. 49).

## Примечания

- Поддерживаются только iPod (Click and Wheel), iPod nano, и iPod mini.
- Некоторые функции могут не поддерживаться, в зависимости от модели или версии программного обеспечения iPod.



- Полный список рабочих сообщений, отображающихся на дисплее фронтальной панели и видеоскране, указан в разделе “iPod” в “Возможные неисправности и способы по их устранению” на стр. 132.
- Как только iPod установлен на универсальный док Yamaha для iPod (например, YDS-10, продающийся отдельно), подключенный к терминалу DOCK данного аппарата, данный аппарат начинает обмен сигналами с iPod.
- По завершению подключения между iPod и данным аппаратом, на дисплее фронтальной панели отображается “iPod connected” и на дисплее фронтальной панели включается индикатор DOCK.
- Все время, пока данный аппарат включен, батарейка iPod автоматически подзаряжается при установке iPod на универсальный док Yamaha для iPod (например, YDS-10, продающийся отдельно), подключенный к терминалу DOCK данного аппарата. Когда данный аппарат находится в режиме ожидания, можно выбрать или отменить режим зарядки данным аппаратом батарейки установленного iPod, выбрав параметр “Зар. в реж.ож.” в “iPod” (смотрите стр. 93).
- Пока данный аппарат в режиме ожидания подзаряжает установленный iPod, на дисплее фронтальной панели отображается индикатор зарядки батарейки (смотрите стр. 35). По завершению зарядки (или после 4 часов с начала зарядки), индикатор отключается.

## Управление iPod™

Можно управлять iPod при выборе “V-AUX” в качестве источника приема. Операции iPod могут выполняться с помощью экрана графического интерфейса пользователя данного аппарата (режим просмотра меню) или без него (простой дистанционный режим).

### ■ Управление от пульта ДУ

Перед выполнением следующих операций, установите селектор режима управления на пульте ДУ на **⑭ SOURCE**, и затем нажмите **① V-AUX/DOCK**.

Кнопка	Функция
<b>④ ENTER</b>	Последующее меню
△	Меню вверх
▽	Меню вниз
◀	Предыдущее меню
▶	Последующее меню
<b>⑦</b> ◀◀	Поиск назад (Нажмите и удерживайте)
▶▶	Поиск вперед (Нажмите и удерживайте)
⏏	Пропуск вперед
⏏	Пропуск назад
⏏	Стоп
⏏	Пауза (Режим просмотра меню) Воспроизведение/Пауза (Простой режим ДУ)
▶	Воспроизведение (Режим просмотра меню) Воспроизведение/Пауза (Простой режим ДУ)
<b>⑰ MENU</b>	Предыдущее меню
<b>⑳ DISPLAY</b>	Дисплей

### ■ Управление iPod с помощью простого дистанционного режима

Используя поставляемый пульт ДУ, можно выполнять основные операции iPod (воспроизведение, остановка, пропуск, др.) без помощи экрана графического интерфейса пользователя данного аппарата.



- Можно просматривать фотографии или видеоклипы, сохраненные на iPod.
- Операции также могут выполняться от органов управления на iPod.

### ■ Управление iPod в режиме просмотра меню

Используя поставляемый пульт ДУ, можно выполнять дополнительные операции iPod с помощью экрана графического интерфейса пользователя данного аппарата. Название воспроизводимой песни отображается на дисплее фронтальной панели в соответствии с параметром “Прокрут.” в “Дисп. пер. пан.” (смотрите стр. 93). С помощью экрана графического интерфейса пользователя, также можно искать песни, сохраненные на iPod. Более того, можно менять или переключать настройки iPod для соответствия вашим предпочтениям.

## Примечания

- Операции не могут выполняться от органов управления на iPod.
- На дисплейном окошке iPod отображается логотип Yamaha.
- Некоторые знаки могут не отображаться на дисплее фронтальной панели или экране графического интерфейса пользователя данного аппарата. Такие знаки заменяются нижними черточками “\_”.
- Прокрутка фотографий или видеоклипов, сохраненных на iPod, на экране графического интерфейса пользователя невозможна. Для просмотра фотографий или видеоклипов, сохраненных на iPod, используйте простой режим ДУ.
- Можно установить время продолжительности отображения экрана графического интерфейса пользователя iPod на видеоскране с помощью параметра “На экране” в “Ручная настр.” (смотрите стр. 87).

Перед выполнением следующих операций, установите селектор режима управления на пульте ДУ на **④SOURCE**, и затем нажмите **①V-AUX/DOCK**.

## 1 Нажмите **②DISPLAY** на пульте ДУ.

На видеоэкране отобразится следующий экран.

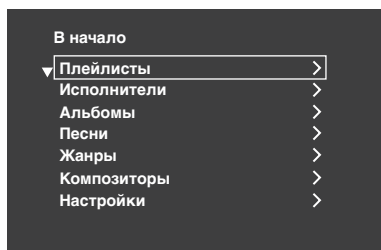

## 2 Нажимайте **④Δ / ▽ / ◀ / ▶** для прокрутки меню iPod и затем нажмите **④ENTER** для начала воспроизведения выбранной песни.

Выбор: Плейлисты (списки воспроизведения), Исполнители (артисты), Альбомы (альбомы), Песни (песни), Жанры (жанры), Композиторы (композиторы), Настройки (настройки)

- Плейлисты > Песни
- Исполнители > Альбомы > Песни
- Альбомы > Песни
- Песни
- Жанры > Исполнители > Альбомы > Песни
- Композиторы > Альбомы > Песни
- Настройки > Альбомы, Повторение

### Альбомы (Смешать)

Данная функция используется для установки данного аппарата на воспроизведение песен или альбомов в случайном порядке.

Выбор: Выкл., Песни, Альбомы

- Для отключения данной функции, выберите “Выкл.”.
- Выберите “Песни” для установки данного аппарата на воспроизведение песен в случайном порядке.
- Выберите “Альбомы” для установки данного аппарата на воспроизведение альбомов в случайном порядке.

### Примечания

- При установке “Альбомы” на режим, за исключением “Выкл.”, во время смешанного воспроизведения песен или альбомов в верхнем правом углу отображается “”.
- Для переключения настроек “Альбомы”, повторно нажимайте **④ENTER**.

### Повторение (Повторить)

Данная функция используется для установки данного аппарата на повторное воспроизведение одной песни или ряда последовательности песен. Выбор: Выкл., Одну, Все

- Для отключения данной функции, выберите “Выкл.”.
- Выберите “Одну” для установки данного аппарата на повтор одной песни.
- Выберите “Все” для установки данного аппарата на повтор последовательности песен.

### Примечания

- При установке “Повторение” на режим, за исключением “Выкл.”, во время повторного воспроизведения одной песни или последовательности песен, в верхнем правом углу отображается “” или “”.
- Для переключения настроек “Повторение”, повторно нажимайте **④ENTER**.

### ■ Функции информационного дисплея воспроизведения



- ① Номер фонограммы/всего фонограмм
- ② Название альбома
- ③ Название песни
- ④ Прошедшее время воспроизведения
- ⑤ (воспроизведение), (пауза), (поиск вперед) или (поиск назад)
- ⑥ Иконки смешивания и повтора
- ⑦ Имя исполнителя
- ⑧ Индикатор выполнения
- ⑨ Оставшееся время

# Использование сетевых/USB функций

Данный аппарат оборудован сетевыми и USB функциями, позволяющими прослушивать файлы WAV (только формат PCM), MP3 и WMA, сохраненные на компьютере, Yamaha MCX-2000, устройстве памяти USB и переносном аудиоплеере USB, или прослушивать интернет-радио.

## Примечания

- Yamaha MCX-2000 может не продаваться в некоторых регионах.
- Подробнее о сети, смотрите инструкции по эксплуатации к сетевым устройствам. При необходимости, смотрите также техническую литературу.
- Некоторые файлы WAV, MP3 и WMA могут не воспроизводиться или могут вызывать шум во время воспроизведения.



- Полный список функций ДУ, используемых для управления сетевыми и USB функциями, смотрите в “Управление от пульта ДУ” на стр. 62.
- Полный список рабочих сообщений, отображающихся на дисплее фронтальной панели и видеозэкране, указан в разделе “Сеть и USB” в “Возможные неисправности и способы по их устранению” на стр. 129.

## Использование сетевого и USB меню

В следующей диаграмме отображена структура сетевого и USB меню.

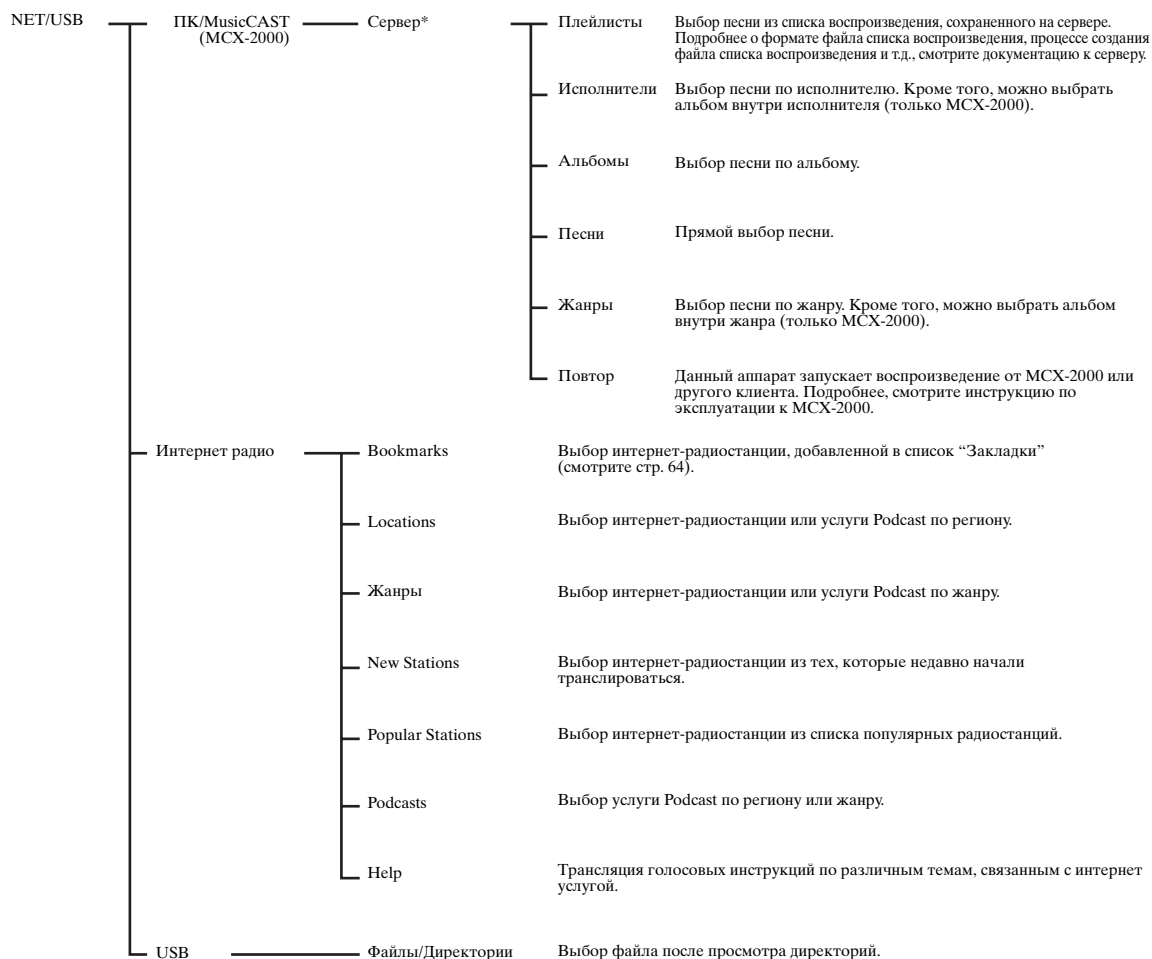

## Примечание

\* Отображаются только доступные компьютерные серверы и MCX-2000.

Следующая процедура показывает основные шаги просмотра сетевого и USB меню. Смотрите стр. 63 - 65 подробнее о каждом под-источнике приема.

### Примечание

Каждый раз, когда уходит время для установки связи, может отображаться “Please wait”. Это не является системной ошибкой. Подождите немного.

Перед выполнением следующих операций, установите селектор режима управления на пульте ДУ на **④SOURCE**.

## 1 Нажимая **①NET/USB** на пульте ДУ, выберите “NET/USB” как источник приема.

На дисплее фронтальной панели слева от индикатора NET/USB включается курсор, и автоматически воспроизводится материал, ранее воспроизводимый для соответствующего под-источника приема NET/USB.

Высвечивается

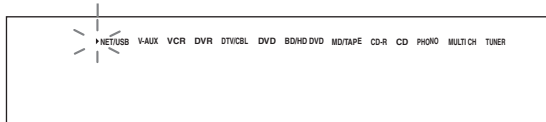

## 2 Нажмите кнопку **②DISPLAY** для отображения главного меню NET/USB.

На видеозэкране отобразится следующий экран. При отображении любого другого экрана на видеозэкране, повторно нажимайте **⑦MENU** на пульте ДУ до отображения верхнего меню NET/USB.

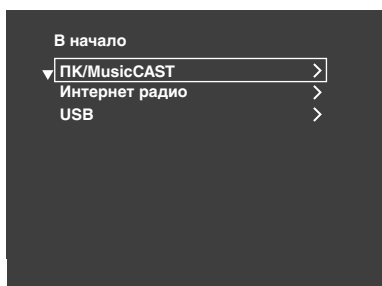

## 3 Нажимая **④Δ / ∇**, выберите нужный под-источник, и затем нажмите **④▷** или **④ENTER**.



Также можно выбрать нужный под-источник приема, нажимая **⑦NET RADIO**, **⑦USB** или **⑦PC/MCX**, когда в качестве источника приема выбран “Сеть/USB”. Данный аппарат автоматически начинает воспроизведение последнего выбранного музыкального файла, Интернет-радиостанции, или подкаста, при нажатии **⑦NET RADIO**, **⑦USB** или **⑦PC/MCX**.

## 4 Нажимая **④Δ / ∇ / ◀ / ▶**, выберите желаемую песню или интернет-радиостанцию.

- Нажимая кнопку **④Δ / ∇**, выберите желаемое меню.
- Нажимая кнопку **④▷**, войдите в выбранное меню.
- Для возврата на предыдущий уровень меню, нажмите **④◀**.



- Если в правом углу каждой строки меню отображено “>”, это означает, что в следующем уровне меню имеется под-меню.
- Для входа в выбранное меню или возврата на предыдущий уровень меню, также можно нажать **④ENTER** или **⑦MENU**.

## 5 Нажмите **④ENTER** для воспроизведения выбранной песни или прослушивания выбранной радиостанции.



- Смотрите стр. 60 для подробной информации о функциях информационного дисплея воспроизведения.
- В зависимости от выбранного под-источника приема, некоторые параметры не отображаются на информационном дисплее воспроизведения.
- Можно установить время продолжительности отображения экрана графического интерфейса пользователя сети/USB на видеозэкране с помощью параметра “На экране” в “Ручная настр.” (смотрите стр. 87).

## ■ Управление от пульта ДУ

Перед выполнением следующих операций, установите селектор режима управления на пульте ДУ на **④SOURCE**, и затем нажмите **①NET/USB**.

Кнопка	Функция
<b>③ TITLE</b>	Закладка*1
<b>④ Δ</b>	Вверх
<b>∇</b>	Вниз
<b>◀</b>	Предыдущее меню
<b>▶</b>	Последующее меню
<b>⑥ MEMORY</b>	Память
<b>⑥ 1 - 8</b>	Цифровые кнопки (1-8) *2
<b>⑦ NET RADIO</b>	Выберите “NET RADIO”
<b>USB</b>	Выберите “USB”
<b>⏮</b>	Пропуск назад (Только “PC/MCX” и “USB”)
<b>⏭</b>	Пропуск вперед (Только “PC/MCX” и “USB”)
<b>PC/MCX</b>	Выберите “PC/MCX”
<b>□</b>	Стоп
<b>▷</b>	Воспроизведение
<b>⑦ MENU</b>	Предыдущее меню
<b>② DISPLAY</b>	Дисплей

\*1 Нажмите и удерживайте для сохранения любимых интернет-радиостанций с помощью закладок (смотрите стр. 64).

\*2 Нажмите для назначения или вызова предустановленных параметров (смотрите стр. 65).

## Использование компьютерного сервера или Yamaha MCX-2000

Данная функция используется для прослушивания музыкальных файлов, сохраненных на компьютере или Yamaha MCX-2000. MCX-2000 – это музыкальный сервер, усиливающий эксклюзивную концепцию Yamaha MusicCAST, что является методом цифровой трансляции музыки выше частной сети.

### 1 Установите Windows Media Player 11 на компьютер, или зарегистрируйте данный аппарат на Yamaha MCX-2000.

- Смотрите “Установка Windows Media Player 11 на компьютере” и “Регистрация данного аппарата на Yamaha MCX-2000” на стр. 64.
- Данную процедуру требуется выполнить только в первый раз.
- (Только для компьютера) Для запуска функции совместного использования материала, может потребоваться выполнить определенные настройки в Windows Media Player 11. Смотрите приложенную документацию к Windows Media Player 11.

### 2 Включите компьютер или MCX-2000.

Компьютерный сервер или MCX-2000 добавляются в список серверов в под-меню PC/MusicCAST.

### 3 Выберите нужный сервер или MusicCAST для начала воспроизведения.

#### Примечания

- Yamaha MCX-2000 может не продаваться в некоторых регионах.
- Данный аппарат можно подключить до максимум к 4 компьютерным серверам и 1 MCX-2000, и каждый сервер должен быть подключен к одинаковой подсети, как данный аппарат.
- Некоторые файлы WAV, MP3 и WMA на компьютере могут не воспроизводиться или могут вызывать шум во время воспроизведения.
- (Только MCX-2000) Файлы, обозначенные звездочкой (\*), не были преобразованы в формат MP3. Невозможно сразу же воспроизвести такие файлы, пока настройка “Receive PCM Stream” данного аппарата не установлена на “ON” на MCX-2000. Подробнее, смотрите инструкцию по эксплуатации к MCX-2000.



- Во время воспроизведения песни, в нижней части информационного дисплея воспроизведения отображается прошедшее время воспроизведения.
- Можно использовать / для пропуска назад/вперед и / для начала/остановки воспроизведения непосредственно в меню на видеоэкране.
- Можно установить настройки для режима повтора и смешанного воспроизведения, используя параметры “Стиль проигр.” в “Сеть/USB” (смотрите стр. 92).
- Режим дисплея фронтальной панели можно настроить с помощью параметра “Прокрут.” в “Дисп. пер. пан.” (смотрите стр. 93).

## ■ Установка Windows Media Player 11 на компьютере

С помощью Windows Media Player 11, можно воспроизводить аудиофайлы на компьютере. Подробнее, смотрите документацию к Windows Media Player 11.



Если на компьютере установлено Windows Media Connect 2.0, также можно воспроизводить аудиофайлы на компьютере.

### 1 Установите Windows Media Player 11 на компьютер.

Установочную версию Windows Media Player 11 можно загрузить с веб-сайта Microsoft, или использовать функцию обновления на установленном Microsoft Windows Media Player.

### 2 Включите компьютер и затем установите папку на компьютере для общего просмотра.

Общая папка добавляется в список серверов в под-меню PC/MusicCAST.

#### Примечания

- Если на компьютере установлена операционная система (ОС) Windows Vista, Windows Media Player 11 уже предустановлена (кроме некоторых изделий).
- Некоторые программы защиты, установленные на компьютере (антивирусные программы, брандмауэры, др.), могут блокировать доступ данного аппарата к компьютеру. В таких случаях, правильно сконфигурируйте программу защиты.
- При использовании компьютера с Windows XP Professional, и если компьютер загружается как домен, подключение к компьютерному серверу может быть невозможно. В таких случаях, загрузитесь как локальный компьютер, а не как домен.

## ■ Регистрация данного аппарата на Yamaha MCX-2000

Данный аппарат должен быть зарегистрирован на Yamaha MCX-2000 для распознавания данного аппарата на Yamaha MCX-2000. Подробнее, смотрите инструкцию по эксплуатации к Yamaha MCX-2000.

### 1 Отключите данный аппарат.

### 2 Установите YAMAHA MCX-2000 на режим “Auto Config”.

### 3 Включите данный аппарат.

- MCX-2000 добавляется в список серверов в под-меню PC/MCX.
- Клиентское ID данного аппарата отображается на дисплее-на-экране Yamaha MCX-2000 (отображается как CL-XXXXXX), и процедура автоматической конфигурации завершается.

#### Примечания

- Последняя часть клиентского ID данного аппарата совпадает с последними 5 цифрами MAC-адреса данного аппарата. Подробнее о MAC-адресе, смотрите стр. 92.
- Для удаления зарегистрированного клиентского ID данного аппарата, используйте режим “Manual Config” на Yamaha MCX-2000 (смотрите инструкцию по эксплуатации к MCX-2000), и затем установите “INITIALIZE” в меню дополнительных настроек данного аппарата на “NETWORK” (смотрите стр. 120).
- Функции управления клиентом MusicCAST для данного аппарата, за исключением “View Play Info”, “Receive PCM Stream” и “Edit Client title” недоступны. Избегайте использования данных функций, так как это приведет к остановке воспроизведения данного аппарата.



## Использование Интернет радио

Данная функция используется для прослушивания интернет-радиостанций. Данный аппарат использует услугу базы данных интернет-радиостанций vTuner, специально настроенной для данного аппарата, и обеспечивающей доступ к базе данных свыше 2000 радиостанций. Более того, можно сохранить свои любимые радиостанции с помощью закладок.

#### Примечания

- Данная услуга может прерваться без предупреждения.
- Некоторые интернет-радиостанции не могут воспроизводиться, даже если они выбраны в меню NET RADIO.
- Для прослушивания интернет-радио, подключите данный аппарат к сети (смотрите стр. 31).
- Узкополосное интернет-соединение (например, 56К-модем, ISDN) не приведет к удовлетворительному результату, и очень рекомендуется широкополосное соединение (например, кабельный модем, xDSL модем, др.). Подробнее, обратитесь к поставщику интернет услуги.



- Можно использовать  /  для непосредственного начала/остановки воспроизведения в меню на видеозэкране.
- “Podcast” – это тип услуги интернет-радиостанции, и существуют несколько видов услуг Podcast, доступных в Интернете. Podcast – не постоянная услуга. Это означает, что данный аппарат останавливает воспроизведение по завершению эпизода Podcast.
- Некоторые устройства защиты (например, брандмауэр) могут блокировать доступ данного аппарата к интернет-радиостанциям. В таких случаях, правильно сконфигурируйте настройки защиты.

## ■ Сохранение любимых интернет-радиостанций с помощью закладок

Данная функция используется для быстрого выбора любимой интернет-радиостанции.

Нажмите и удерживайте **Ⓜ TITLE** на пульте ДУ, пока транслируется выбранная интернет-радиостанция.

Сохраненная интернет-радиостанция добавляется к списку “Bookmarks” (смотрите стр. 61).



- Для удаления сохраненной радиостанции из списка, выберите параметр на первом уровне в списке “Bookmarks” и затем нажмите и удерживайте нажатой **Ⓜ TITLE** на пульте ДУ.
- Также можно зарегистрировать любимые Интернет-радиостанции для данного аппарата, зайдя на следующий веб-сайт через веб-браузер на компьютере. Для использования данной функции, для создания личной учетной записи, требуется MAC-адрес данного аппарата в качестве идентификационного номера и адрес электронной почты. Для отображения MAC-адреса данного аппарата (смотрите стр. 92), используйте “Информация” в меню “Сеть/USB”. Подробнее, смотрите информацию помощи на веб-сайте. Адрес ресурса в сети: <http://yradio.vtuner.com/>

## Порт для подключения устройства памяти USB или переносного аудиоплеера, подключаемого через USB

Данная функция используется для прослушивания файлов WAV (только формат PCM), MP3 и WMA, сохраненных на устройстве памяти USB или переносном аудиоплеере USB, подключенном к порту USB на фронтальной панели данного аппарата.

### Примечания

- Данный аппарат поддерживает устройства массового хранения USB (кроме жестких дисков USB), использующие систему FAT 16 или FAT 32.
- В меню графического интерфейса пользователя отображается только первый раздел. Выбор файлов в других разделах невозможен.
- Распознается до 8 уровней директорной иерархии и 500 музыкальных файлов в директории.
- Некоторые устройства могут не срабатывать, даже если они отвечают условиям.
- Некоторые файлы WAV, MP3 и WMA могут не воспроизводиться или могут вызывать шум во время воспроизведения.
- При подключении устройства памяти USB или переносного аудиоплеера USB, может быть примерно 10-секундная задержка.



- Во время воспроизведения песни, в нижней части информационного дисплея воспроизведения отображается прошедшее время воспроизведения.
- Можно использовать ⏮ / ⏪ для пропуска назад/вперед и ⏩ / ⏭ для начала/остановки воспроизведения непосредственно от меню на дисплее-на-экране.
- Можно установить настройки для режима повтора и смешанного воспроизведения, используя параметры “Стиль проигр.” в “Сеть/USB” (смотрите стр. 92).
- Режим дисплея фронтальной панели можно настроить с помощью параметра “Прокрут.” в “Дисп. пер. пан.” (смотрите стр. 93).

### Подключение устройства памяти USB или переносного аудиоплеера, подключаемого через USB

Подключите гнездо USB устройства памяти USB или переносного аудиоплеера, подключаемого через USB, к порту USB на фронтальной панели данного аппарата.

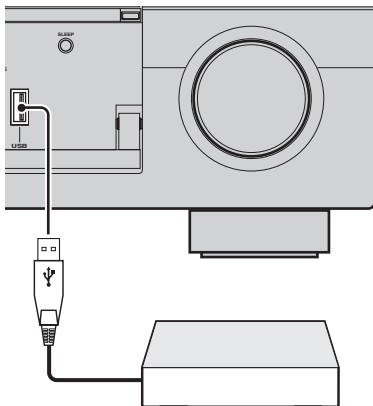

Устройство памяти USB или переносной аудиоплеер, подключаемый через USB

## Использование кнопок действия

Данная функция используется для прямого доступа к нужным музыкальным источникам (файлы WAV, MP3 и WMA на подключенном компьютере, накопительных устройствах MCX-2000 или USB, и интернет-радиостанции). Можно предустановить 8 параметров для каждого под-источника приема.

### Назначение функций к цифровым кнопкам (1-8)

Перед выполнением следующих операций, установите селектор режима управления на пульте ДУ на **SOURCE**.

**1** Нажмите **NET/USB** для выбора “NET/USB” в качестве источника приема.

**2** Выберите нужный музыкальный источник, который нужно назначить к цифровой кнопке (1-8) (6), и затем начните воспроизведение источника. Более подробно, смотрите стр. 62.

**3** Нажмите **MEMORY**.

Данный аппарат находится в режиме предустановки памяти. Мигает индикатор MEMORY, и на видеозэкране и дисплее фронтальной панели отображается следующее сообщение.

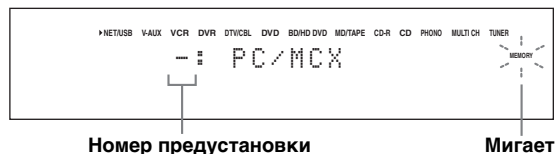

Номер предустановки

Мигает



Если любой из следующих шагов не были завершены в течение 10 секунд, режим предустановки памяти автоматически отменяется. В таком случае, начните заново с шага 3.

**4 Нажмите нужные цифровые кнопки (1-8) (Ⓢ).**

Номер выбранной цифровой кнопки отображается на видеоэкране или дисплее фронтальной панели.

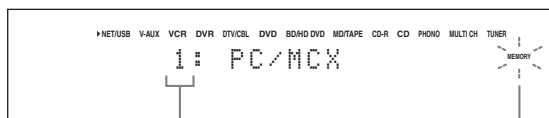

Выбранный номер предустановки

Мигает

**5 Для подтверждения предустановки, нажмите 4 ENTER или 5 MEMORY.****■ С помощью цифровых кнопок выберите параметр (1-8) (Ⓢ)**

Перед выполнением следующих операций, установите селектор режима управления на пульте ДУ на ⑭SOURCE.

**1 Нажмите ①NET/USB для выбора “NET/USB” в качестве источника приема.****2 Выберите нужный под-источник приема.****3 Нажмите одну из цифровых кнопок (1-8) (Ⓢ), к которой назначен нужный параметр, и выберите параметр как источник приема.**

Выбранный номер предустановки отображается на дисплее фронтальной панели, и данный аппарат начинает воспроизведение источника, назначенного для выбранной цифровой кнопки.

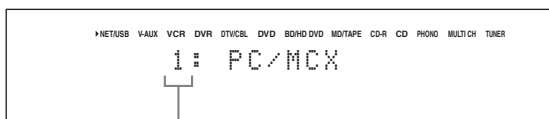

Выбранный номер предустановки

**Примечания**

- При нажатии цифровой кнопки (1-8) (Ⓢ), у которой нет назначенного параметра, на дисплее фронтальной панели и экране коротких сообщений отображается “Empty Memory!”.
- Данный аппарат не возвращает правильный параметр, назначенный для выбранной цифровой кнопки (1-8) (Ⓢ), в следующих случаях:
  - неправильное подключенное устройство USB.
  - компьютер или MCX-2000, хранящий выбранный параметр, отключен или отсоединен от сети.
  - выбранная интернет-радиостанция временно недоступна или не работает.
  - поменялась директория выбранного параметра.



При добавлении или удалении музыкальных файлов в одинаковой с предустановленными параметрами директории или списке воспроизведения, данный аппарат сохраняет относительную позицию предустановленных параметров в директории или списке воспроизведения, и не вызывает правильный параметр через цифровые кнопки (1-8) (Ⓢ). В таких случаях, заново предустановите нужный параметр на цифровые кнопки (1-8) (Ⓢ). Рекомендуется использовать следующие методы:

**Компьютерный сервер/MCX-2000**

Создайте восемь списков воспроизведения, содержащих нужные параметры, и затем предустановите верхний параметр каждого списка воспроизведения на цифровые кнопки (1-8) (Ⓢ). При изменении параметров, предустановленных на цифровые кнопки (1-8) (Ⓢ), замените зарегистрированные параметры в списке воспроизведения на нужные параметры без удаления списка воспроизведения.

**Устройства памяти USB**

Создайте восемь директорий, содержащих нужные параметры в директории, кроме директории, содержащей все музыкальные файлы, и затем предустановите верхний параметр каждой директории на цифровые кнопки (1-8) (Ⓢ). При изменении параметров, предустановленных на цифровые кнопки (1-8) (Ⓢ), замените зарегистрированные параметры в директории на нужные параметры без удаления директории.



# Запись

Настройки записи и другие операции выполняются на компонентах записи. Смотрите инструкции по эксплуатации, приложенные к таким компонентам.

## Предупреждение

Сигнал DTS является цифровым битовым потоком. Попытка цифровой записи битового потока DTS приведет к записи шума. Поэтому, если вы хотите использовать данный аппарат для записи с источников, закодированных по системе DTS, следует принять во внимание и произвести следующие настройки. Для воспроизведения DVD-дисков, закодированных по DTS, и CD-дисков (при использовании цифрового аудиоподключения) на проигрывателе, поддерживающем формат DTS, изучите инструкцию по эксплуатации к нему и настройте проигрыватель на режим вывода аналогового сигнала.

## Примечания

- Когда данный аппарат находится в режиме ожидания, запись между компонентами, подключенными к данному аппарату, невозможна.
- Настройки TONE CONTROL (смотрите стр. 51) и уровня громкости, уровень колонок (смотрите стр. 91) и программы звукового поля (смотрите стр. 45) не отображаются на записываемом материале.
- Запись с источника, подключенного к гнездам MULTI CH INPUT данного аппарата, невозможна.
- Цифровые сигналы, поступающие в гнезда DIGITAL INPUT, не выводятся от аналоговых аудиогнезд OUT (REC) для записи. Таким же образом, аналоговые сигналы, поступающие в гнезда AUDIO IN, не выводятся на гнездо DIGITAL OUTPUT. Поэтому, если компонент-источник подключен для передачи только цифровых или аналоговых сигналов, вы можете записать только цифровые или аналоговые сигналы.
- Поступающий сигнал от определенного источника не выводится на одинаковый канал OUT (REC).
- S-video сигналы и композитные видеосигналы независимо проходят через видеосхемы данного аппарата. Поэтому, при записи или копировании видеосигналов, поступающих от видеоисточника, который передает только S-video сигнал или композитный видеосигнал, можно записать только S-video сигнал или композитный видеосигнал на видеомагнитофон.
- Аналоговые аудио и видеосигналы, поступающие на терминал DOCK, могут выводиться на аналоговые аудиогнезда OUT (REC) и гнезда DVR или VCR OUT для записи.
- При записи с CD-дисков, радио и т.д., изучите законодательство об авторских правах, действующее в вашей стране. Запись с источников, защищенных авторскими правами, может привести к нарушению законодательства об авторских правах.



До того, как приступить к записи, выполните тестовую запись.

При воспроизведении видеоисточника с записанными или закодированными сигналами для защиты от копирования, сама картинка может исказиться вследствие таких сигналов.

**1 Включите все подключенные компоненты.**

**2 Нажимайте кнопку  REC OUT/ZONE2 до высвечивания индикатора RECOUT на дисплее фронтальной панели.**

Данный аппарат находится в режиме выбора источника записи.



**3 Поворачивая  PROGRAM, выберите компонент-источник, с которого нужно произвести запись.**

Выполните операцию, пока включен индикатор RECOUT.



Выберите "SOURCE" для записи текущего выбранного источника приема.

**4 Начните воспроизведение на выбранном компоненте-источнике или выберите радиостанцию.**

**5 Начните запись на записывающем компоненте.**

# Дополнительные конфигурации звучания

## Выбор декодеров

### ■ Выбор декодеров для 2-канальных источников (режим декодирования окружающего звучания)

Данная функция используется для воспроизведения источников с выбранными декодерами. Можно воспроизвести двухканальные источники в многоканальном режиме.

Установите селектор режима управления на **⑭ AMP** и затем, повторно нажимая **⑳ SUR. DECODE** на пульте ДУ, выберите режим декодирования окружающего звучания.

В зависимости от типа воспроизводимого источника, и основываясь на личном вкусе, вы можете выбрать нужные режимы декодера окружающего звучания.



С помощью экрана графического интерфейса пользователя можно выбрать нужный декодер и настроить параметры декодера. Смотрите стр. 71 для подробной информации.

### ■ Описание декодеров

Кнопка пульта ДУ	Категория и название программы	Название декодера (Тип декодера)		
SUR.DECODE ⑩	SUR. DECODE Surround Decode	PLIIx Music PLII Music		
Обработка Dolby Pro Logic IIx (или Dolby Pro Logic II) для музыкальных источников. Декодер Pro Logic IIx недоступен, если параметр “Центр. тылы” установлен на “Нет” (смотрите стр. 89).				
Панорама		Размер	Ширина центра	
Доступные параметры декодера (смотрите стр. 77)			Описание программы	

SUR.DECODE ⑩	SUR. DECODE Surround Decoder	PRO LOGIC		
Обработка Dolby Pro Logic для любых источников.				
SUR.DECODE ⑩	SUR. DECODE Surround Decoder	PLIIx Movie PLII Movie		
Обработка Dolby Pro Logic IIx (или Dolby Pro Logic II) для киноисточников. Декодер Pro Logic IIx недоступен, если параметр “Центр. тылы” установлен на “Нет” (смотрите стр. 89).				
SUR.DECODE ⑩	SUR. DECODE Surround Decoder	PLIIx Music PLII Music		
Обработка Dolby Pro Logic IIx (или Dolby Pro Logic II) для музыкальных источников. Декодер Pro Logic IIx недоступен, если параметр “Центр. тылы” установлен на “Нет” (смотрите стр. 89).				
Панорама		Размер	Ширина центра	
SUR.DECODE ⑩	SUR. DECODE Surround Decoder	PLIIx Game PLII Game		
Обработка Dolby Pro Logic IIx (или Dolby Pro Logic II) для игровых источников. Декодер Pro Logic IIx недоступен, если параметр “Центр. тылы” установлен на “Нет” (смотрите стр. 89).				

SUR.DECODE +10	SUR. DECODE Surround Decoder	Neo:6 Cinema		
Обработка DTS для киноисточников.				
SUR.DECODE +10	SUR. DECODE Surround Decoder	Neo:6 Music		
Обработка DTS для музыкальных источников.				
<b>Образ центра</b>				

☼ При выборе режима декодирования окружающего звучания для многоканальных цифровых источников, данный аппарат автоматически выбирает соответствующий декодер для каждого источника.

### ■ Выбор декодеров с помощью программ звукового поля

С помощью данной функции можно выбрать нужный декодер, используемый для программ звукового поля MOVIE (кроме “Mono Movie”). Для установки нужного декодера, используйте параметр “Тип декодера” в “Сtereo/DSP” (смотрите стр. 73).

☼ Смотрите стр. 48 для подробной информации о программе звукового поля MOVIE.

### Доступные декодеры (Тип декодера)

Декодер	Функции
PLIIx Movie PLII Movie	Обработка Dolby Pro Logic IIx (или Dolby Pro Logic II) для киноисточников. Декодер Pro Logic IIx недоступен, если параметр “Центр. тылы” установлен на “Нет” (смотрите стр. 89).
Neo:6 Cinema	Обработка DTS для киноисточников

# Экран графического интерфейса пользователя (GUI)

Данный аппарат оборудован усовершенствованным экраном графического интерфейса пользователя (GUI), помогающим в управлении функцией усилителя данного аппарата. С помощью экрана графического интерфейса пользователя, можно просматривать информацию о поступающих сигналах и состоянии данного аппарата.

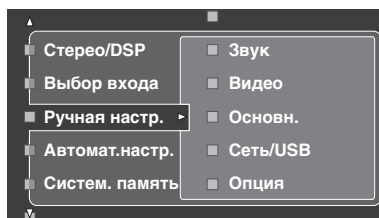

## ■ **Сtereo/DSP (Меню Stereo/Окружающее звучание)**

Данная функция используется для выбора программ звукового поля и настройки параметров программ (смотрите стр. 71).

## ■ **Выбор входа (Меню выбора источника)**

Данная функция используется для выбора источника приема и настройки параметров каждого источника приема (смотрите стр. 78).

## ■ **Ручная настр. (Меню ручной настройки)**

Данная функция используется для настройки параметров колонок и системы вручную.

### **Громкость (Меню уровня громкости)**

Более подробно, смотрите стр. 81.

### **Звук (Меню звучания)**

Более подробно, смотрите стр. 82.

### **Видео (Меню видеоизображения)**

Более подробно, смотрите стр. 86.

### **Основн. (Основное меню)**

Более подробно, смотрите стр. 88.

### **Сеть/USB (Сетевое и USB меню)**

Более подробно, смотрите стр. 91.

### **Опция (Меню опций)**

Более подробно, смотрите стр. 93.

## ■ **Автомат.настр. (Меню автоматической настройки)**

Данная функция используется для запуска автоматической настройки и указания того, параметры каких колонок должны настраиваться (смотрите стр. 37).

## ■ **Систем. память (Меню системной памяти)**

Данная функция используется для хранения и возврата различных параметров данного аппарата (смотрите стр. 98).

## ■ **Инфо Сигнала (Информация сигнала)**

Данная функция используется для просмотра информации о аудиосигнале (смотрите стр. 96).

## ■ **Язык (Языковое меню графического интерфейса пользователя)**

Данная функция используется для выбора нужного языка, отображаемого на экране графического интерфейса пользователя данного аппарата (смотрите стр. 97).



- Также, язык графического интерфейса пользователя можно выбрать с помощью параметра “Язык графического интерфейса пользователя” в “Дополнительные настройки” на дисплее фронтальной панели (смотрите стр. 123).
- Смотрите стр. 44 для подробной информации об управлении экраном графического интерфейса пользователя.

## Сtereo/DSP (Меню Stereo/Окружающее звучание)

Данная функция используется для выбора программ звукового поля (смотрите стр. 45), режима декодирования окружающего звучания или режима “STRAIGHT” (смотрите стр. 50), и для настройки параметров каждой программы.

### ■ Выбор программ звукового поля и настройка параметров с помощью экрана графического интерфейса пользователя

- 1 Установите селектор режима управления на **14 AMP** и затем нажмите **17 SET MENU**.
- 2 Повторно нажимая **4 Δ / ▽ / < / >**, выберите параметр “Stereo/DSP” и затем нажмите **4 ▷**.
- 3 Повторно нажимая **4 Δ / ▽**, выберите нужную категорию программ, и затем нажмите **4 ▷**.
- 4 Повторно нажимая **4 Δ / ▽**, выберите желаемую программу.
- 5 Нажмите **4 ▷** на пульте ДУ и затем нажимайте **4 Δ / ▽** и выберите нужный параметр.
 

☼  
Можно выбрать “Инициализ.” для установки всех параметров выбранной программы звукового поля на предварительные настройки. Смотрите стр. 77 для подробной информации.
- 6 Нажмите **4 ▷** и затем нажимайте **4 < / >** для настройки выбранного параметра.
- 7 Нажмите **4 ENTER** или **4 Δ / ▽** для подтверждения настройки выбранного параметра.

### ■ Основная конфигурация программ звукового поля

Каждая программа звукового поля обладает некоторыми параметрами, определяющими характеристики программы. Для настройки выбранной программы звукового поля, сначала отрегулируйте “Уровень DSP” и/или “Диалог лифт”, и затем попытайтесь настроить другие параметры.

#### Настройка уровня звукового эффекта программ звукового поля (Уровень DSP).

Программы звукового поля добавляют звуковые эффекты (звуковые эффекты DSP) к исходному звучанию источника для создания звукового поля в комнате для прослушивания. Для регулировки уровня звуковых эффектов, используйте параметр “Уровень DSP”.

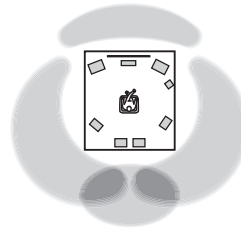

Низкий уровень звукового эффекта DSP.

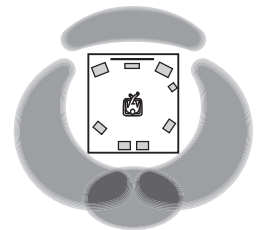

Высокий уровень звукового эффекта DSP.

Отрегулируйте “Уровень DSP” следующим образом:

#### Увеличивайте значение “Уровень DSP”, когда

- звуковой эффект выбранной программы звукового поля слишком слабый.
- вы не можете распознать любую разницу между программами звукового поля.

#### Уменьшайте значение “Уровень DSP”, когда

- нечеткое звучание.
- вы чувствуете, что дополнительные звуковые эффекты избыточны.

Диапазон настройки: –6 дБ до +3 дБ

## Регулировка вертикальной позиции диалога (Диалог лифт)

Данная функция используется для регулировки вертикальной позиции диалога в кинофильмах. Идеальная позиция диалога - в центре видеозэрана.

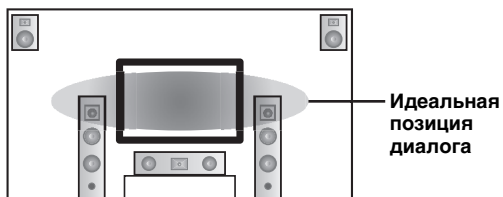

Если диалог слышится в нижней части видеозэрана, увеличьте значение “Диалог лифт”.

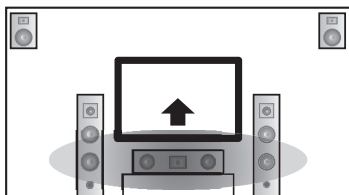

Приподнимите идеальную позицию диалога.

Выбор: 0, 1, 2, 3, 4, 5

“0” (исходная настройка) - самая низкая позиция, и  
“5” - самая высокая позиция.

### Примечания

- “Диалог лифт” доступен только, когда “Презенс” установлен на “Да” (смотрите стр. 89).
- Невозможно передвинуть позицию диалога ниже исходной позиции диалога.

## ■ Описание параметров звукового поля

Вы можете настроить значения определенного цифрового параметра звукового поля для аккуратного воспроизведения звуковых полей в комнате для прослушивания. Не все следующие параметры включены в каждую программу.

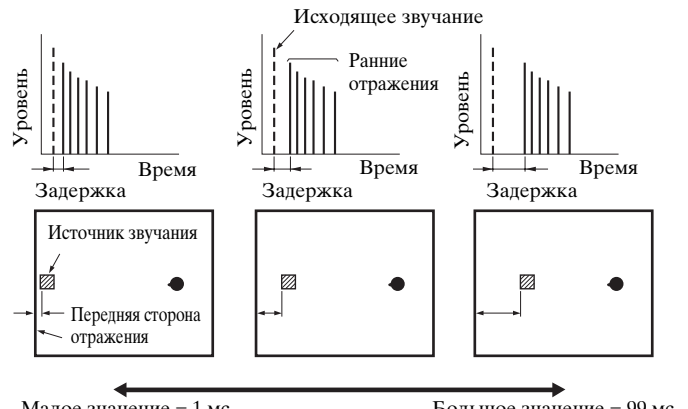
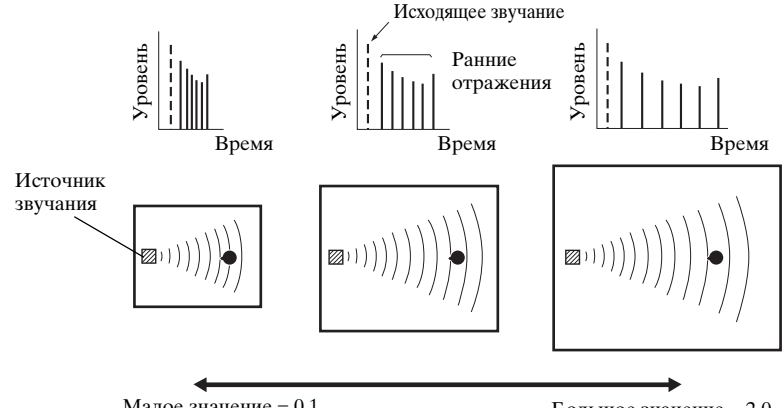
Параметр звукового поля	Описание
<b>Тип декодера</b>	Тип декодера. Выбор декодера, используемого с программами SUR, DECODE или MOVIE. Смотрите стр. 68 и 69 для подробной информации.
<b>Нач. задержка</b> <b>Нач.задер.тыл</b> <b>Нач.зад.ц.тыл.</b>	<p>Начальная задержка. Начальная задержка звукового поля присутствия, окружающего звучания, и тылового окружающего звучания. Изменение мнимого размера звукового поля путем настройки задержки между прямым звучанием и ранним отражением, слышимым слушателем. Чем меньше значение, тем меньше слушателю слышится звуковое поле.</p> <p>☼☼</p> <p>При настройке параметров начальной задержки, также рекомендуется отрегулировать соответствующие параметры размера комнаты таким же образом. Данная настройка особенно эффективна для программ CINEMA DSP.</p>
	<p>Диапазон настройки: 1 до 99 мс (Нач. задержка) 1 до 49 мс (Нач.задер.тыл и Нач.зад.ц.тыл.)</p>
	
<b>Размер помещ.</b> <b>Разм. зала,тыл</b> <b>Разм.зал.ц.тыл</b>	<p>Размер комнаты. Размер комнаты для колонок присутствия, колонок окружающего звучания, и тыловой колонки окружающего звучания. Настраивает мнимый размер звукового поля. Чем больше значение, тем больше звуковое поле окружающего звучания. Так как звук многократно отражается внутри комнаты, чем больше зал, тем длиннее временной промежуток между первым отражением и последующими отражениями. Контролируя время между отражениями звучания, вы можете изменить мнимый размер виртуального пространства. Изменение данного параметра от одного до двух приводит к двойному увеличению мнимой длины комнаты.</p> <p>☼☼</p> <p>При настройке параметров размера комнаты, также рекомендуется отрегулировать соответствующие параметры начальной задержки таким же образом. Данная настройка особенно эффективна для программ CINEMA DSP.</p>
	<p>Диапазон настройки: 0,1 до 2,0</p>
	

Параметр звукового поля	Описание
<b>Жизненность</b> <b>Жизненн, тыл</b> <b>Жизненн.ц.тыл</b>	<p>Живучесть. Живучесть окружающего звучания и тылового окружающего звучания. Позволяет отрегулировать отражаемость виртуальных стен зала путем изменения скорости ослабления ранних отражений. Ранние отражения источника звучания более быстро ослабевают в комнате, где поверхности стен поглощают звучание, чем в комнате с поверхностями стен с повышенной отражаемостью. Комната с поверхностями, поглощающими звучание, называется “мертвая”, в то время как комната с поверхностями с повышенной отражаемостью называется “живая”. Данный параметр позволяет отрегулировать скорость ослабления ранних отражений, и таким образом “живучести” комнаты.</p>

Диапазон настройки: 0 до 10

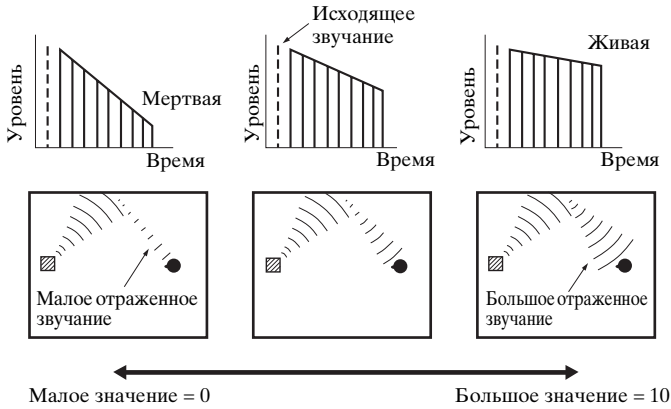

**Время реверб.**

Время реверберации. Позволяет отрегулировать временной промежуток для ослабления плотного последующего звучания реверберации на 60 дБ на частоте 1 кГц. Это изменяет мнимый размер акустической среды в предельно широком диапазоне. Для получения более устойчиваого звучания реверберации, установите больше времени реверберации, и для получения отчетливого звучания, установите меньше времени.

Диапазон настройки: 1,0 до 5,0 сек

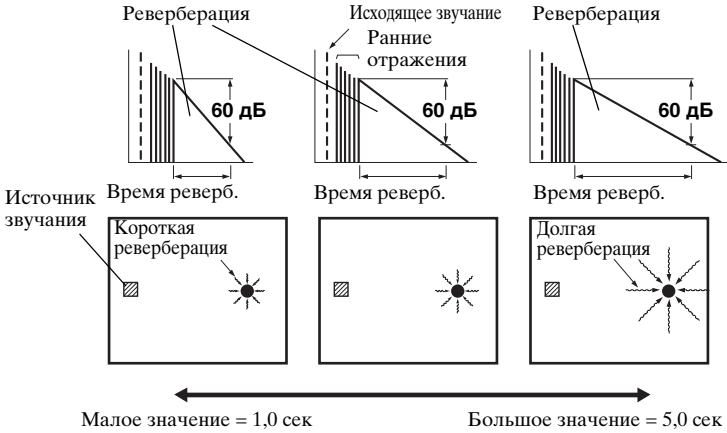



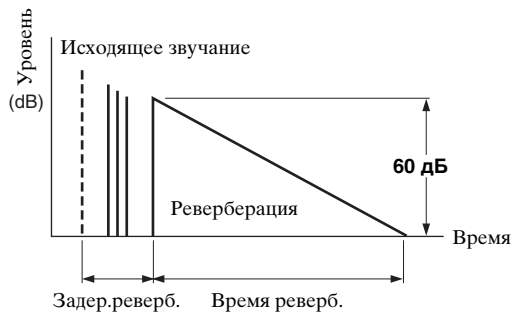

Параметр звукового поля	Описание
<b>Задер.реверб.</b>	<p>Задержка реверберации. Позволяет отрегулировать временную разницу между началом прямого звучания и началом звучания реверберации. Чем больше значение, тем позднее начинается звучание реверберации. Позднее звучание реверберации позволяет вам почувствовать эффект присутствия в большей акустической среде.</p> <p>Диапазон настройки: 0 до 250 мс</p>

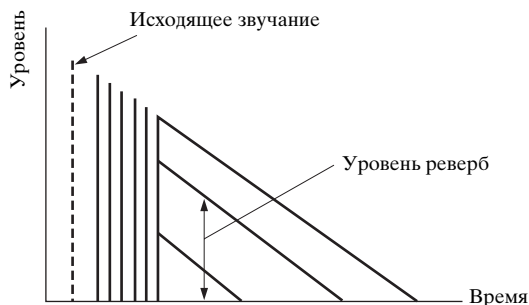

<b>Уровень реверб</b>	<p>Уровень реверберации. Позволяет отрегулировать уровень громкости звучания реверберации. Чем больше значение, тем сильнее реверберация.</p> <p>Диапазон настройки: 0 до 100%</p>
-----------------------	--



## ■ Описания параметров стереофонических программ

Параметр звукового поля	Описание
<b>Прямой</b> (Только "2ch Stereo")	<p>2-канальное прямое стерео. Обходит декодеры и процессоры DSP данного аппарата для чистого высокочастотного стереофонического звучания при воспроизведении 2-канальных аналоговых источников.</p> <hr/> <p>Выбор: <b>Автомат.</b>, Выкл.</p> <hr/> <p></p> <ul style="list-style-type: none"> <li>• Выберите "Автомат." для обхода декодеров, процессоров DSP и схемы контроля тональности только тогда, когда "BASS" и "TREBLE" установлены на 0 дБ (смотрите стр. 51).</li> <li>• Выберите "Off" для отмены обхода декодеров, процессоров DSP и схемы контроля тональности тогда, когда "BASS" и "TREBLE" установлены на 0 дБ.</li> <li>• При приеме многоканальных сигналов, они микшируются на 2 канала и выводятся из фронтальных левой и правой колонок.</li> <li>• Низкочастотные сигналы фронтальных левого и правого каналов перенаправляются на сабвуфер в следующих случаях:             <ul style="list-style-type: none"> <li>– Параметр "Бас выход" установлен на "Сабв.+ фронт" (смотрите стр. 89).</li> <li>– Параметр "Фронт" установлен на "Маленькие" (смотрите стр. 89) и "Бас выход" установлен на "Сабвуфер" (смотрите стр. 89).</li> </ul> </li> </ul>
<b>Центр. уровень</b> <b>Тыл L уровень</b> <b>Тыл R уровень</b> <b>Цтр.тыл.уров.</b> <b>През.L уровень</b> <b>През.R уровень</b> (Только "7ch Stereo")	<p>Центральный, левый окружающего звучания, правый окружающего звучания, тыловой окружающего звучания, левый присутствия и правый присутствия уровни 7-канального стереофонического звучания. Настройка уровня громкости каждого канала в 7-канальном стереофоническом режиме. Доступные параметры различаются в зависимости от настроек колонок.</p> <hr/> <p>Диапазон настройки: 0 до 100%</p>

## ■ Описания параметров режима Compressed Music Enhancer

Режим Compressed Music Enhancer	Описание
<b>Уровень</b> ( <b>"Straight Enhancer"</b> и Только <b>"7ch Enhancer"</b> )	<p>Уровень эффекта прямого усилителя или 7-канального усилителя. Выберите "Высок." или "Низ." для настройки эффекта для высоких частот.</p> <hr/> <p>Выбор: <b>Высок.</b>, Низ.</p>

## ■ Описания параметров декодеров

Параметр декодера	Описание
<b>Панорама</b> (Только “PLIIx Music” и “PLII Music”)	Панорама Pro Logic IIx Music и Pro Logic II Music. Передача стереосигналов на колонки окружающего звучания и фронтальные колонки для воспроизведения эффекта панорамы.  Выбор: <b>Выкл.</b> , Вкл.
<b>Ширина центра</b> (Только “PLIIx Music” и “PLII Music”)	Ширина центра Pro Logic IIx Music и Pro Logic II Music. Перемещение вывода центрального канала полностью на центральную колонку или в направлении фронтальных левой и правой колонок. Большая величина стягивает вывод центрального канала в направлении фронтальных левой и правой колонок.  Диапазон настройки: 0 (звучание центрального канала выводится только от центральной колонки) до 7 (звучание центрального канала выводится только от фронтальных левой и правой колонок)  Исходная установка: 3
<b>Размер</b> (Только “PLIIx Music” и “PLII Music”)	Объем Pro Logic IIx Music и Pro Logic II Music. Стягивание звукового поля вперед или назад.  Диапазон настройки: -3 (назад) до +3 (вперед)  Исходная установка: STD (стандартный)
<b>Образ центра</b> (Только “Neo:6 Music”)	Отображение центра DTS Neo:6 Music. Настройка вывода фронтальных левого и правого каналов по отношению к центральному каналу для более или менее сильного выражения центрального канала.  Диапазон настройки: 0,0 (звучание центрального канала выводится только от фронтальных левой и правой колонок) до 1,0 (звучание центрального канала выводится только от центральной колонки)  Исходная установка: 0,3

## ■ Инициализ. (Инициализация параметров программ)

Данная функция используется для инициализации параметра выбранной программы звукового поля.  
Выбор: Нет, Да

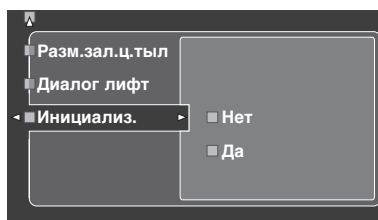

- Выберите “Да” и затем нажмите **4** **ENTER** для установки параметров программ на исходные заводские настройки.
- Выберите “Нет” (или нажмите **4** **<**) для отмены инициализации параметров программ.

☀  
Используйте “DSP PARAM” в “INITIALIZE” в “Дополнительные настройки” для инициализации параметров каждой программы звукового поля внутри группы программы звукового поля (смотрите стр. 123).

## Выбор входа

Данная функция используется для переназначения цифровых входных/выходных гнезд, выбора сигнала приема, переименования источников, или настройки уровня приема сигнала для каждого источника приема.

Источник приема	Параметр
TUNER	Баланс. громк. Переименовать
MULTI CH	Баланс. громк. Переименовать Многокан.назн. BGV
PHONO	Назн. Вх/Вых
CD	Аудио выбор
CD-R	Вид декодера
MD/TAPE	Баланс. громк.
BD/HD DVD	Переименовать
DVD	
DTV/CBL	
DVR	
VCR	
V-AUX или DOCK	Назн. Вх/Вых* Аудио выбор* Вид декодера* Баланс. громк. Переименовать
PC/MCX, NET RADIO или USB	Баланс. громк.

### Примечания

- Некоторые вышеописанные параметры могут быть недоступными для всех источников, и некоторые параметры доступны только для определенных источников приема.
- При установке iPod на универсальный док Yamaha для iPod (например, YDS-10, продающийся отдельно), подключенный к терминалу DOCK данного аппарата, отображается "DOCK" в меню "Выбор входа" вместо "V-AUX". В таких случаях, параметры, отмеченные звездочкой (\*) в таблице выше, не отображаются в меню параметров источника приема.
- При выборе "NET/USB" как источника приема, выбранный под-источник приема (PC/MCX, NET RADIO или USB) отображается в меню Input Select. Можно настроить "Баланс. громк." для каждого под-источника приема по-отдельности.

- 1 Установите селектор режима управления на **AMP** и затем нажмите **SET MENU**. Отображается главный экран.

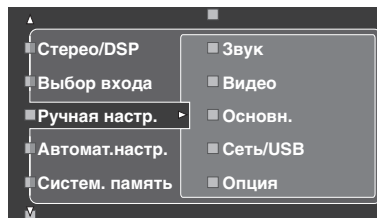

- 2 Нажимая **4** / **Δ** / **∇**, выберите параметр "Выбор входа" и затем нажмите **4** / **▷**.

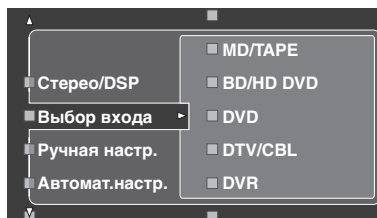

- 3 Выберите нужный источник приема (CD, DVD, др.) и затем нажмите **4** / **▷** или **ENTER** для входа и настройки.

## ■ Назн. Вх/Вых (Назначение входных/выходных гнезд)

Данная функция используется для назначения входных/выходных гнезд в соответствии с используемым компонентом, если начальные настройки данного аппарата не соответствуют вашим требованиям. Изменив следующие параметры, вы можете отрегулировать назначение соответствующих гнезд и эффективно подключить больше компонентов. Как только назначение входных/выходных гнезд изменено, можно выбрать соответствующие компоненты, используя селектор **Ⓢ INPUT** (или селекторные кнопки источника (①)).

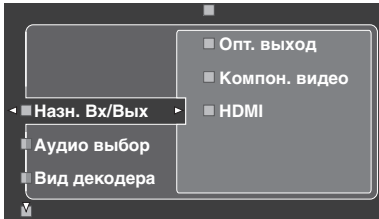

### Пример 1: Назначение гнезда CD DIGITAL INPUT COAXIAL для входного гнезда DVD.

- 1 Выберите “Выбор входа” на экране графического интерфейса пользователя и затем выберите “DVD”.
- 2 Выберите “Назн. Вх/Вых” и затем “Коакс. вход”.
- 3 Выберите “① CD”.

### Пример 2: Удаление назначения для гнезда.

- 1 Выберите “Выбор входа” и затем выберите нужный источник приема (“DVD”, др.).
- 2 Выберите “Назн. Вх/Вых” и затем выберите нужное назначение для гнезда (“Коакс. вход”, “Опт. вход”, “Опт. выход”, “Компон. видео”, или “HDMI”).
- 3 Выберите “Нет” и затем нажмите **④ ENTER** для удаления назначения.

#### Примечания

- Если к входному/выходному гнезду не назначен никакой источник приема, на графическом интерфейсе пользователя отображается “Нет”.
- Вы не можете выбрать определенный параметр больше одного раза для одинакового типа гнезда.
- При подключении компонента к гнездам COAXIAL и OPTICAL одновременно, приоритет отдается сигналам, поступающим в гнездо COAXIAL.

## ■ Аудио выбор (Селектор аудиовходного гнезда)

Данная функция используется для выбора типа входного гнезда для использования.

Выбор	Функции
<b>Автомат.</b>	Автоматический выбор поступающих сигналов в следующем порядке: (1) HDMI (2) Цифровые сигналы (3) Аналоговые сигналы
HDMI	Выбор только сигналов HDMI. Звучание отсутствует при отсутствии поступающих сигналов HDMI.
Коакс./опт.	Автоматический выбор поступающих сигналов в следующем порядке: (1) Цифровые сигналы, поступающие на гнездо COAXIAL. (2) Цифровые сигналы, поступающие на гнездо OPTICAL. Звучание отсутствует при отсутствии поступающих сигналов.
Аналог.	Выбор только аналоговых сигналов. Звучание отсутствует при отсутствии поступающих аналоговых сигналов.



- Также можно выбрать аудиовходное гнездо, нажимая **Ⓢ AUDIO SELECT** на фронтальной панели (или **Ⓢ AUDIO SEL** на пульте ДУ). Смотрите стр. 42 для подробной информации.
- Можно установить исходный источник, выбираемый селектором аудиовходного гнезда данного аппарата, с помощью параметра “Аудио выбор” в “Опция” (смотрите стр. 95).

#### Примечание

Данная функция недоступна, если не назначено цифровое входное гнездо (OPTICAL, COAXIAL и HDMI). Кроме того, “HDMI” недоступна как настройка селектора аудиовходного гнезда, если входные гнезда HDMI не используются. Для переназначения соответствующего входного гнезда, воспользуйтесь “Назн. Вх/Вых” в “Выбор входа”.

## ■ Вид декодера (Режим декодера)

Данная функция используется для переключения режима декодера. Можно назначить переназначенные цифровые входные гнезда (смотрите стр. 79) для сигналов DTS.

Выбор	Функции
<b>Автомат.</b>	Автоматическое обнаружение типов поступающих цифровых аудиосигналов и выбор соответствующего декодера.
DTS	Запуск декодера DTS во время приема цифровых аудиосигналов.

## ■ Баланс. громк. (Выравнивание громкости)

Данная функция используется для настройки уровня сигнала, поступающего на каждый источник приема. Она полезна тогда, когда нужно сбалансировать уровень приема каждого источника во избежание внезапных скачков в уровне громкости при переключении источников. Диапазон настройки: -6,0 дБ до +6,0 дБ  
Исходная установка: 0,0 дБ



Данный параметр также воздействует на сигналы, выводимые от гнезд ZONE OUT.

#### Примечание

С помощью данной функции можно только настроить громкость для текущего источника приема.

## ■ Переименовать (Переименование)

Данная функция используется для замены названия источников на экране графического интерфейса пользователя или в меню дисплея фронтальной панели. (В следующем примере в качестве компонента-источника используется DVD.)

- 1 Нажимайте  $\text{④} \leftarrow / \triangleright$  для ввода **\_** (нижней черты) под пробелом или знаком, который нужно отредактировать.

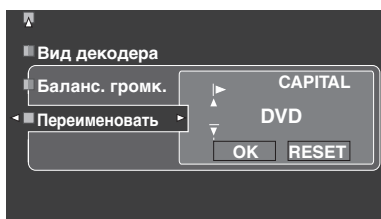

- 2 Повторно нажимая  $\text{④} \text{ENTER}$ , выберите тип знака (CAPITAL/SMALL/FIGURE/MARK).

- 3 Нажимая кнопку  $\text{④} \Delta / \nabla$ , выберите желаемый знак для использования и затем нажмите  $\text{④} \leftarrow / \triangleright$  для перехода на следующий знак.

- Для каждого источника вы можете использовать до 9 знаков.
- Для переключения знака в последовательности, нажимайте  $\text{④} \nabla$ , для переключения в обратной последовательности –  $\text{④} \Delta$ :  
 CAPITAL A - Z, пробел  
 SMALL a - z, пробел  
 FIGURE 0 - 9, пробел  
 MARK !, #, %, &, др.
- Нажимайте  $\text{④} \text{ENTER}$  для переключения типов знаков.
- Для переименования каждого источника, повторите шаги с 1 до 3.

### Примечание

Даже при выборе “Français”, “Deutsch”, “Español” или “Русский” в “Language” (смотрите стр. 97), невозможно использовать знаки с ударениями или алфавит кириллицы для названия каждого источника.

- 4 Повторно нажимая  $\text{④} \leftarrow / \triangleright$ , выберите “OK” и по завершению нажмите  $\text{④} \text{ENTER}$ .



Также можно изменить название источника, отображающегося на дисплейном окошке (Ⓜ) пульта ДУ. Смотрите “Изменение названий источников на дисплейном окошке” на стр. 108.

### Примечание

С помощью данной функции можно только поменять название текущего источника приема (кроме многоканальных источников приема).

## ■ Многокан.назн. (Многоканальное назначение)

Данная функция используется для настройки направления сигналов, поступаемых на центральный канал, канал сабвуфера, и каналы окружающего звучания, когда компонент-источник подключен к гнездам MULTI CH INPUT.

### Входн. каналы (Входные каналы)

Данная функция используется для выбора количества каналов, поступающих от внешнего декодера (смотрите стр. 29).

Выбор	Описание
6 канальный	Если подключенный компонент выводит дискретные 6-канальные аудиосигналы, выберите “6 канальный”.
8 канальный	Если подключенный компонент выводит дискретные 8-канальные аудиосигналы, выберите “8 канальный”. Также установите “Фронт. вход.” (смотрите ниже) на аналоговые аудиогнезда, на которые выводятся сигналы фронтального левого и правого каналов, поступающие от подключенного компонента.

### Примечание

При установке “Zone2 Усил.” (стр. 94) на “INT:[SP1]”, “INT:[SP2]” или “INT:Both”, звучание от тыловых колонок окружающего звучания отсутствует, даже если выбран режим “8 канальный”. В таком случае, выберите “6 канальный” и установите выходную настройку внешнего компонента на 6 каналов.

### Фронт. вход. (Входные гнезда фронтального левого и правого каналов)

Выбрав “8 канальный” в “Входн. каналы”, можно выбрать аналоговые гнезда, через которые будут приниматься сигналы фронтальных левого и правого каналов от внешнего декодера.  
 Выбор: CD, CD-R, MD/TAPE, BD/HD DVD, DVD, DTV/CBL, DVR, VCR, V-AUX

## ■ BGV (Фоновое видео)

Данная функция используется для выбора видеисточника, воспроизводимого в качестве фона для источников, поступающих на гнезда MULTI CH INPUT.

Выбор	Функции
Послед.	Автоматический выбор последнего выбранного видеисточника в качестве источника видеоизображения фона.
BD/HD DVD, DTV/ CBL, DVD, DVR, VCR, V-AUX	Выбор соответствующего источника приема в качестве источника видеоизображения фона.
Выкл.	Отключение отображения видеисточника в виде фона.

## Ручная настр. (Громкость)

Данное меню используется для ручной настройки различных настроек уровня громкости.

**1** Установите селектор режима управления на **AMP** и затем нажмите **SET MENU** на пульте ДУ.

**2** Нажимая кнопку **Δ / ▽** на пульте ДУ, выберите “Ручная настр.” и затем нажмите **▶**.

**3** Нажимая кнопку **Δ / ▽ / ◀ / ▶** на пульте ДУ, выберите “Громкость” и затем нажмите **▶**.

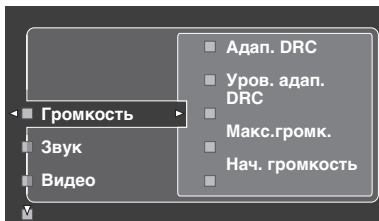

**4** Выберите нужные параметры и затем нажмите **▶** для входа и настройки.

### Адап. DRC (Управление настраиваемым динамическим диапазоном)

Данная функция используется для настройки динамического диапазона в соотношении с уровнем громкости. Данная функция полезна при прослушивании на низких уровнях громкости или в ночное время. При установке “Адап. DRC” на “Автомат.”, данный аппарат управляет динамическим диапазоном следующим образом:

- При низкой настройке VOLUME: динамический диапазон сужается
- При высокой настройке VOLUME: динамический диапазон расширяется



Выбор	Функции
Автомат.	Автоматическая настройка динамического диапазона.
Выкл.	Автоматическая настройка динамического диапазона не производится.



- Динамический диапазон источников сигнала битового потока можно также настроить с помощью “Динам. диап.” в “Звук” (смотрите стр. 82).
- Данная функция также полезна для прослушивания через наушники.

### Примечание

Функция управления настраиваемым динамическим диапазоном не работает, когда данный аппарат находится в режиме Pure Direct (смотрите стр. 51).

### Уров. адап. DRC (Уровень эффекта настраиваемого DSP)

Данная функция используется для выполнения точных регулировок уровня эффекта DSP (смотрите стр. 71) автоматически в соотношении с уровнем громкости.

Выбор	Функции
Автомат.	Настройка уровня эффекта DSP в соотношении с уровнем громкости.
Выкл.	Автоматическая настройка уровня эффекта DSP не производится.

### Примечание

Даже при установке “Уров. адап. DRC” на “Автомат.”, данный аппарат не изменяет, но точно настраивает указанное значение “Уровень DSP” (смотрите стр. 71).

### Макс.громк. (Максимальный уровень громкости)

Данная функция используется для установки максимального уровня громкости для основной зоны. Данная функция полезна для предотвращения внезапных громких звуков по ошибке. Например, исходный диапазон громкости - -80,0 дБ до +16,5 дБ. Однако, если “Макс.громк.” установлен на -5,0 дБ, диапазон звучания устанавливается на -80,0 дБ до -5,0 дБ. Диапазон настройки: -30,0 дБ до +15,0 дБ, +16,5 дБ Шаг регулирования: 5,0 дБ

### Нач. громкость (Исходный уровень громкости)

Данная функция используется для установки уровня громкости основной зоны при включении питания данного аппарата. Выбор: **Выкл.**, Пригл., -80,0 дБ до +16,5 дБ Шаг регулирования: 0,5 дБ

### Примечания

- Когда данный аппарат выполняет процедуру автонастройки, уровень громкости автоматически устанавливается на 0 дБ вне зависимости от текущей установки “Макс.громк.”.
- Параметр “Макс.громк.” имеет приоритет над параметром исходного уровня громкости. Например, если “Нач. громкость” установлен на -20,0 дБ и “Макс.громк.” установлен на -30,0 дБ, уровень громкости автоматически устанавливается на -30,0 дБ при включении питания данного аппарата в следующий раз.

### Тип приглуш. (Тип приглушения)

Данная функция используется для настройки уровня приглушения звучания (смотрите стр. 43).

Выбор	Функции
Полностью	Приглушение всех выводимых аудиосигналов.
-20дБ	Понижение текущего уровня громкости на 20 дБ.

## Ручная настр. (Звук)

Данное меню используется для настройки звуковых параметров.

**1 Установите селектор режима управления на **AMP** и затем нажмите **SET MENU** на пульте ДУ.**

**2 Нажимая кнопку **Δ / ▽** на пульте ДУ, выберите “Ручная настр.” и затем нажмите **▷**.**

**3 Нажимая кнопку **Δ / ▽ / ◀ / ▶** на пульте ДУ, выберите “Звук” и затем нажмите **▷**.**

**4 Выберите нужные параметры и затем нажмите **▷** для входа и настройки.**

### ■ LFE уровень (Уровень низкочастотного эффекта)

Используйте данную функцию для настройки уровня воспроизведения канала LFE (низкочастотный эффект) в соответствии с мощностью сабвуфера или наушников. Канал LFE содержит особые низкочастотные эффекты, которые добавляются только к определенным сценам. Данная настройка действительна только во время декодирования данным аппаратом сигналов битового потока.

Диапазон настройки: -20,0 - 0,0 дБ

Шаг регулирования: 1,0 дБ

### Колонки

#### (Уровень низкочастотного эффекта колонки)

Выберите для настройки уровня LFE для колонки.

### Наушники

#### (Уровень низкочастотного эффекта наушников)

Выберите для настройки уровня LFE для наушников.

### Примечание

В зависимости от настроек “Бас выход” (смотрите стр. 89), некоторые сигналы могут не выводиться на гнездо SUBWOOFER PRE OUT.

### ■ Динам. диап. (Динамический диапазон)

Данная функция используется для выбора уровня сжатия динамического диапазона для последующего применения к колонкам или наушникам. Данная настройка действительна только во время декодирования аппаратом сигналов битового потока.

### Колонки (Динамический диапазон колонки)

Регулировка сжатия динамического диапазона для колонок.

### Наушники (Динамический диапазон наушников)

Регулировка сжатия динамического диапазона для наушников.

Выбор	Функции
МАКС.	Сохранение большего количества динамического диапазона.
НОРМ.	Регулировка динамического диапазона до среднего уровня. Во время декодирования данным аппаратом сигналов Dolby TrueHD, управление динамическим диапазоном всегда включено, вне зависимости от команды сигналов источника приема.
МИН./ АВТОМАТ.	<ul style="list-style-type: none"> <li>МИН.: Сужение динамического диапазона во время декодирования данным аппаратом сигналов битового потока (кроме Dolby TrueHD).</li> <li>АВТОМАТ.: Регулировка динамического диапазона в соответствии с командой сигналов источника приема, во время декодирования данным аппаратом сигналов Dolby TrueHD.</li> </ul>

### ■ Парам. Эквал. (Параметрический эквалайзер)

Данная функция используется для настройки параметрического эквалайзера каждой колонки.

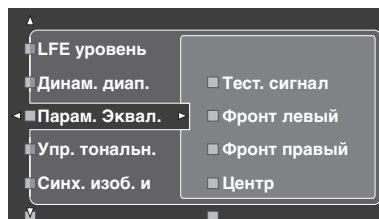

**1 Нажимая **Δ / ▽ / ◀ / ▶**, выберите Test Tone или колонку для настройки.**

Выбор	Настроенная колонка
Фронт левый	Фронтальная левая колонка
Фронт правый	Фронтальная правая колонка
Центр	Центральная колонка
Тыл левый	Левая колонка окружающего звучания
Тыл правый	Правая колонка окружающего звучания
Цтр.тыл.лев.	Тыловая левая колонка окружающего звучания
Цтр.тыл.прав	Тыловая правая колонка окружающего звучания
Презенс лев.	Левая колонка присутствия
Презенс прав	Правая колонка присутствия
Сабвуфер	Сабвуфер



### Тест. сигнал

Данная функция используется для выбора режима включения или отключения вывода тестового тонального сигнала во время настройки тонального качества каждой колонки.

Выбор	Функции
Вкл.	Вывод тестового тонального сигнала.
Выкл.	Вывод тестового тонального сигнала отключен.

### 2 Нажмите **4**▷ для входа в окно настроек.

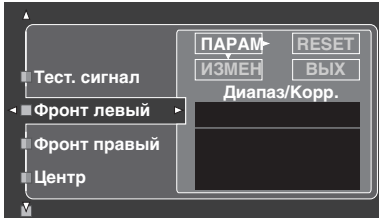

### 3 Нажимая **4**△/▽/◀/▷, выберите “ПАРМ” и затем нажмите **4**ENTER и выберите параметр “Диап.” (диапазон), “Част.” (частота) или “Q” (коэффициент качества).



Можно настроить “Усил.” (амплитудно-частотная характеристика) любого параметра.

### 4 Нажимая **4**▽, выберите “ИЗМЕН” и нажмите **4**ENTER для входа в окно редактирования. Подробнее о параметрическом эквалайзере и каждом параметре, смотрите стр. 139.

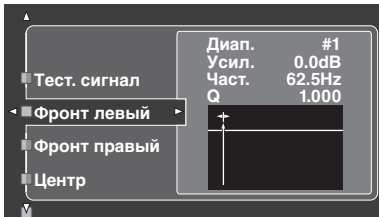

Выбранный параметр выделяется в “ПАРМ”.

- Нажимайте **4**◀/▷ для настройки параметра.
- Нажимайте **4**△/▽ для настройки “Усил.”.
- Для выхода из окна редактирования, нажмите **4**ENTER.



- При выборе “Диап.” на шаге 3, можно использовать данное меню в качестве графического эквалайзера.
- “Диап. #1” и “Диап. #2” могут настраивать частоты ниже 198,4 Гц.
- При выборе “Сабвуфер” на шаге 1 и “Диап.” на шаге 3, можно настроить только “Диап. #1” и “Диап. #2”.

### 5 Повторите шаги 3 и 4, пока не получены удовлетворяющие результаты.



Если нужно сбросить все настройки параметров “Парам. Эквал.” для выбранной колонки, выберите “RESET” и нажмите **4**ENTER.

### 6 Выберите “ВЫХ” и нажмите **4**ENTER для выхода из окна настроек.

### ■ Упр. тональн. (Управление тональностью)

Данная функция используется для настройки выходного уровня басов и высоких частот колонок и наушников.

#### Примечание

Упр. тональн. не срабатывает, когда:

- Выбран PURE DIRECT (смотрите стр. 51).
- Выбран MULTI CH INPUT как источник приема.

### Регулировка (Управление тональностью)

Выбор	Функции
Колонки	Регулировка баланса басов/высоких частот колонок.
Наушники	Регулировка баланса басов/высоких частот наушников.



Настройки “Колонки” и “Наушники” сохраняются независимо. Настройки для “Колонки” воздействуют на каналы фронтальных левой/правой колонок, центральной колонки, левой/правой колонок присутствия и канал сабвуфера.

### Басы (Управление басами)

Данная функция используется для настройки низкочастотного звучания колонок и наушников.

Выбор: 125Гц, **350Гц**, 500Гц

Диапазон настройки: –6,0 дБ до +6,0 дБ

Исходная установка: 0,0 дБ

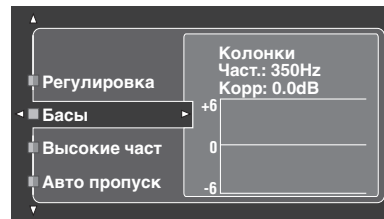

### Высокие част (Управление верхними частотами)

Данная функция используется для настройки высокочастотного звучания колонок и наушников.  
 Выбор: 2,5кГц, **3,5кГц**, 8,0кГц  
 Диапазон настройки: -6,0 дБ до +6,0 дБ  
 Исходная установка: 0,0 дБ

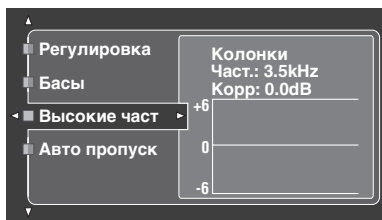

### Авто пропуск (Автоматический обход)

Данная функция используется для выбора пропуска звукового сигнала без обработки схемой контроля тональности, при установке функций “Высокие част” и “Басы” на 0 дБ (смотрите стр. 51).

Выбор	Функции
Автомат.	Автоматический обход схемы контроля тональности для воспроизведения наиболее чистого сигнала, при установке “TREBLE” и “BASS” на 0 дБ.
Выкл.	Отмена обхода схемы контроля тональности.

### ■ Синх. изоб. и речи (Синхронизация аудио и видеосигналов)

Данная функция используется для настройки синхронизации аудио и видеосигналов.

#### Автомат. HDMI

#### (Режим автоматической синхронизации изображения и речевых сигналов HDMI)

Если подключенный видеозэкран подключен к гнезду HDMI OUT данного аппарата и совместим с функцией автоматической синхронизации аудио и видеосигналов (автоматическая синхронизация изображения и речевых сигналов), данный аппарат автоматически настраивает синхронизацию аудио и видеосигналов. Данная функция используется для включения или отключения функции автоматической синхронизации изображения и речевых сигналов.

Выбор	Описание
Выкл.	Выберите данную настройку, если подключенный видеозэкран совместим с автоматической синхронизацией изображения и речевых сигналов. Используйте “Автомат.” для выполнения точных настроек синхронизации аудио и видеосигналов.
Вкл.	Выберите данную настройку, если видеозэкран несовместим с функцией автоматической синхронизации изображения и речевых сигналов, или если нет необходимости использования функции автоматической синхронизации изображения и речевых сигналов. Используйте “Ручн.” для настройки синхронизации аудио и видеосигналов.

#### Автомат.

#### (Автоматическая настройка задержки аудиосигналов)

Данная функция используется для выполнения точных настроек синхронизации аудио и видеосигналов при установке “Автомат. HDMI” на “Вкл.”.

Диапазон настройки: 0 до 240 мс

Шаг регулирования: 1 мс



“offset” обозначает разницу между значением задержки аудиосигнала, которое автоматически устанавливается данным аппаратом, и значением задержки аудиосигнала, установленным в “Автомат.”. Данный аппарат сохраняет значение “offset” и применяет значение к другим видеозэкранам, совместимым с функцией автоматической синхронизации изображения и речевых сигналов.

#### Ручн.

#### (Ручная настройка задержки аудиосигналов)

Данная функция используется для ручной настройки задержки выходного звучания для синхронизации аудиосигналов с видеоизображением при установке “Автомат. HDMI” на “Выкл.”.

Диапазон настройки: 0 до 240 мс

Шаг регулирования: 1 мс

## ■ Окр. звуч. EXTД (Расширенное окружающее звучание)

Данная функция позволяет 6.1/7.1-канальное воспроизведение многоканальных источников, с использованием декодеров Dolby Pro Logic IIx, Dolby Digital EX, или DTS-ES с помощью подключенных тыловых колонок окружающего звучания.

Выбор	Функции
<b>Автомат.</b>	Запуск оптимального декодера для воспроизведения сигналов в 6.1/7.1-канальном формате, когда данный аппарат распознает поступающий сигнал флага.
PLIIx Movie	Воспроизведение многоканальных источников в 7.1-канальном формате с помощью декодера Pro Logic IIx movie.
PLIIx Music	Воспроизведение многоканальных источников в 6.1/7.1-канальном формате с помощью декодера Pro Logic IIx music.
EX/ES	Воспроизведение многоканальных источников в 6.1/7.1-канальном формате с помощью декодера Dolby Digital EX или DTS-ES.
EX	Воспроизведение многоканальных источников в 6.1/7.1-канальном формате с помощью декодера Dolby Digital EX.
Выкл.	Никакие декодеры не используются для 6.1/7.1-канального воспроизведения.



Данная функция используется для ручного включения нужного декодера, когда данный аппарат не может правильно определить закодированный сигнал флага в источнике приема.

### Примечания

- Доступные декодеры изменяются в зависимости от настройки колонок и источников приема.
- 6.1/7.1-канальное воспроизведение невозможно в следующих случаях:
  - при установке параметра “Тылы” (смотрите стр. 89) или “Центр. тылы” (смотрите стр. 89) на “Нет”.
  - при воспроизведении источника, подключенного к гнезду MULTI CH INPUT.
  - при воспроизведении источника, не содержащего сигналы левого и правого каналов окружающего звучания.
  - при воспроизведении источника Dolby Digital KARAOKE.
  - когда данный аппарат находится в режиме стереофонического воспроизведения, Compressed Music Enhancer (смотрите стр. 76) или Pure Direct (смотрите стр. 51).
  - при установке “BI-AMP” на “ON” (смотрите стр. 122).
- При отключении питания данного аппарата, данная настройка устанавливается на “Автомат.”.

## ■ Откл.звук.кан. (Тип приглушения)

Данная функция используется для приглушения каналов определенных колонок.

### Режим (Режим)

Данная функция используется для запуска или отключения параметра “Откл.звук.кан.” для каждой колонки.

Выбор	Функции
<b>Откл.</b>	Отключение функции “Откл.звук.кан.”
Вкл.	Включение функции “Откл.звук.кан.”

### Настройка каждой колонки

Выберите для приглушения данным аппаратом канала каждой колонки при установке “Режим” на “Вкл.”.

Откл.звук.кан.	Канал колонки
Фронт левый	Фронтальный левый
Фронт правый	Фронтальный правый
Центр	Центральный
Тыл левый	Левый окружающего звучания
Тыл правый	Правый окружающего звучания
Цтр.тыл.лев.	Тыловой левого окружающего звучания
Цтр.тыл.прав	Тыловой правого окружающего звучания
Презенс лев.	Левый присутствия
Презенс прав	Правый присутствия
Сабвуфер	Сабвуфер

Выбор	Функции
Приглуш. вкл.	Приглушение канала выбранной колонки.
<b>Приглуш. выкл.</b>	Приглушение канала выбранной колонки отключено.

## Ручная настр. (Видео)

Данное меню используется для настройки параметров видеоизображения.

**1 Установите селектор режима управления на **AMP** и затем нажмите **SET MENU** на пульте ДУ.**

**2 Нажимая кнопку **Δ / ▽ / ◀ / ▶** на пульте ДУ, выберите “Ручная настр.” и затем нажмите **◀▷**.**

**3 Нажимая **Δ / ▽ / ◀ / ▶** на пульте ДУ, выберите “Видео” и затем нажмите **◀▷**.**

**4 Выберите нужные параметры и затем нажмите **◀▷** для входа и настройки.**

### Примечание

Используйте “Видео” в “Инициализ.” для возврата параметров в “Ручная настр. (Видео)” (кроме “Коротк. сообщ.” и “На экране”) на заводские настройки (смотрите стр. 123).

### ■ Преобразов.

#### (Преобразование видеосигнала)

Данная функция используется для запуска или отключения функции масштабирования видеосигнала, а также для HDMI преобразования аналоговых видеосигналов, поступающих на композитные VIDEO, S VIDEO, и COMPONENT VIDEO гнезда.

Выбор	Функции
Вкл.	Взаимозаменяемое преобразование композитных, S-video и компонентных видеосигналов, и преобразование композитных, S-video и компонентных видеосигналов на видеосигналы HDMI.
Выкл.	Преобразование сигналов отключено.

### Примечания

- Данный аппарат не преобразовывает 480-линейные видеосигналы и 576-линейные видеосигналы взаимозаменяемо.
- Аналоговые компонентные видеосигналы с разрешением 480i (NTSC)/576i (PAL) преобразовываются на S-video или композитные видеосигналы, выводимые от гнезд S VIDEO MONITOR OUT и VIDEO MONITOR OUT.
- Измененные видеосигналы выводятся только от гнезд MONITOR OUT. Во время записи видеисточника, необходимо выполнить одинаковые типы видеоподключений между каждым компонентом.
- Во время преобразования композитных видеосигналов и S-video сигналов от видеомагнитофона в компонентные видеосигналы, качество изображения может ухудшиться в зависимости от видеомагнитофона.
- Даже, если “Преобразов.” установлен на “Вкл.”, цифровые сигналы HDMI не преобразовываются на аналоговые видеосигналы.
- Если “Преобразов.” установлен на “Выкл.”, функции “Компонент I/P”, “HDMI Разрешение”, “Форм.Разв.HDMI”, и “Коротк. сообщ.” отключаются.
- Для отображения коротких сообщений, установите “Преобразов.” на “Вкл.”.
- Необычные сигналы, поступающие на композитное видео или S-video гнезда, не могут преобразовываться или могут воспроизводиться неестественно. В таких случаях, установите “Преобразов.” на “Выкл.”.
- При приеме нестандартных видеосигналов (например, видеосигналы от консоли видеоигр), данный аппарат не отображает короткие сообщения на видеоэкране, даже при установке “Преобразов.” на “Вкл.”.
- При приеме аналоговых компонентных видеосигналов с разрешением 480p на гнезда COMPONENT VIDEO, и при подключении видеоэкрана к гнезду VIDEO MONITOR OUT или S VIDEO MONITOR OUT данного аппарата, экран графического интерфейса пользователя не отображается на видеоэкране.
- Данный аппарат не преобразовывает аналоговые компонентные видеосигналы с разрешением 720p или 1080i.

### ■ Компонент I/P (Компонентное интерлейсно/прогрессивное преобразование)

Данная функция используется для запуска или отмены аналогового интерлейсно/прогрессивного преобразования аналоговых видеосигналов, поступающих на композитные видео, S-video и компонентные видеогнезда таким образом, чтобы аналоговые видеосигналы, преобразованные от 480i (NTSC)/576i (PAL) на 480p/576p, выводились на гнезда COMPONENT MONITOR OUT.

Выбор	Функции
Вкл.	Запуск аналогового интерлейсно/прогрессивного преобразования аналоговых видеосигналов.
Выкл.	Отключение аналогового интерлейсно/прогрессивного преобразования аналоговых видеосигналов.

### Примечания

- Данный параметр меню недоступен и поэтому не отображается на экране графического интерфейса пользователя, если “Преобразов.” установлен на “Выкл.”.
- Если видеоэкран не поддерживает аналоговые видеосигналы с разрешением 480p/576p, экран графического интерфейса пользователя может не отображаться на видеоэкране, если “Компонент I/P” установлен на “Вкл.”. В таком случае, установите “VIDEO” в “INITIALIZE” параметра “Дополнительные настройки” на “Выкл.” (смотрите стр. 123).

## ■ HDMI Разрешение (Разрешение видеосигнала HDMI)

Данная функция используется для запуска или отмены HDMI масштабирования аналоговых видеосигналов, поступающих на композитные видео, S-video и компонентные видеогнезда таким образом, чтобы преобразованные аналоговые видеосигналы выводились на гнездо HDMI OUT.

Данный аппарат преобразовывает аналоговые видеосигналы следующим образом:

- 480i (NTSC)/576i (PAL) → 480p/576p, 1080i, 720p, или 1080p
- 480p/576p → 1080i, 720p, или 1080p

Выбор	Функции
Прямо	Отключение преобразования любых аналоговых видеосигналов.
480p (или 576p), 1080i, 720p, 1080p	Преобразование аналоговых видеосигналов до разрешения 480p или 576p, 1080i, 720p, или 1080p.

### Примечания

- Данный параметр меню недоступен и поэтому не отображается в меню графического интерфейса пользователя, если “Преобразов.” установлен на “Выкл.” (смотрите стр. 86).
- Данный аппарат не масштабирует цифровые видеосигналы, поступающие на входные гнезда HDMI.

## ■ Форм.Разв.HDMI (Форматное соотношение HDMI)

Данная функция используется для выбора настройки форматного соотношения для аналоговых видеосигналов, выводимых на гнездо HDMI OUT.

Выбор	Функции
Прямо	Никакие настройки не производятся для форматного соотношения для источников видеосигнала HDMI.
16:9 Нормал.	Отображение видеоизображения с форматным соотношением 4:3 на видеоэкране с форматным соотношением 16:9. В результате слева и справа отображаются черные полосы.
Интелл. Зум	Подгонка видеоизображения с форматным соотношением 4:3 на видеоэкран с форматным соотношением 16:9.

### Примечания

- Если “HDMI Разрешение” установлен на “Прямо”, невозможно выполнить никакие настройки “Форм.Разв.HDMI”.
- Если поступающий источник приема имеет другое форматное соотношение, а не 4:3, данный аппарат автоматически игнорирует настройку “Форм.Разв.HDMI”.
- Если “Форм.Разв.HDMI” установлен на “Интелл. Зум”, видеоизображения на краях видеоэкрана более вытягиваются.
- При приеме видеосигналов, поступающих на гнезда HDMI IN, с разрешением 720p, 1080i или 1080p, настройка “Форм.Разв.HDMI” не влияет на видеосигналы, выводимые на гнездо HDMI OUT.

## ■ Коротк. сообщ. (Экран коротких сообщений)

Данная функция используется для запуска или отмены функции экрана коротких сообщений.

Выбор	Функции
Вкл.	Включение функции экрана коротких сообщений. Содержание дисплея фронтальной панели отображается в нижней части экрана каждый раз, когда вы управляете данным аппаратом.
Выкл.	Отключение функции экрана коротких сообщений.

### Примечание

Экран коротких сообщений не отображается в следующих случаях:

- при приеме компонентных видеосигналов с разрешениями 720p, 1080i или 1080p
- при приеме видеосигналов HDMI

## ■ На экране (Время дисплея-на-экране)

Данная функция используется для установки времени отображения меню iPod или NET/USB на видеоэкране после выполнения определенной операции.

Выбор	Функции
Всегда	Постоянное отображение дисплея-на-экране во время управления.
10 сек.	Отключение дисплея-на-экране через 10 секунд после выполнения определенной операции.
30 сек.	Отключение дисплея-на-экране через 30 секунд после выполнения определенной операции.

## ■ Позиция (Расположение экрана графического интерфейса пользователя)

Данная функция используется для регулировки вертикальной и горизонтальной позиции экрана графического интерфейса пользователя. Диапазон настройки: -5 (вниз/влево) - +5 (вверх/вправо)

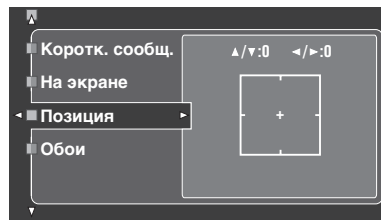

Кнопка	Перемещение направления дисплея графического интерфейса пользователя
④ ▲	Вверх
④ ▼	Вниз
④ ►	Вправо
④ ◀	Влево

## ■ Обои (Обои)

Данная функция используется для отображения обоев или серого фона видеоскрена при отсутствии поступающего видеосигнала.

Выбор	Функции
Нет	Отключение отображения любого фона на видеоскрене.
Да	Отображение фоновой фотографии (фотография пианино) на экране при отсутствии поступающего видеосигнала.
Серый	Отображение серого фона видеоскрена при отсутствии поступающего видеосигнала.

### Примечание

При установке “Преобразов.” на “Выкл.”, фон не отображается, даже если “Обои” установлен на “Да”.

## Ручная настр. (Основн.)

Данное меню используется для ручной настройки любого параметра колонки.

- 1 Установите селектор режима управления на **AMP** и затем нажмите **SET MENU** на пульте ДУ.
- 2 Нажимая  $\Delta / \nabla$ , выберите параметр “Ручная настр.” и затем нажмите  $\Delta$ .
- 3 Нажимая  $\Delta / \nabla / \triangleleft / \triangleright$ , выберите параметр “Основн.” и затем нажмите  $\Delta$ .
- 4 Выберите нужные параметры и затем нажмите  $\Delta$  для входа и настройки.



- Большинство параметров, описанных в основном меню, автоматически настраиваются во время процедуры “Автомат.настр.”. Основное меню может использоваться для выполнения дальнейших настроек, но рекомендуется сначала запустить “Автомат.настр.”.
- Можно перезагрузить данные параметры, выполнив процедуру “Автомат.настр.” (смотрите стр. 37).
- Если можно настроить выходной уровень и частоту кроссовера сабвуфера, установите уровень громкости примерно на половину (или немного ниже), и установите частоту кроссовера на максимум.

## ■ Тест. сигнал (Тестовый тональный сигнал)

Включение или выключение тестового тонального сигнала для параметров “Устан. колонок”, “Расст. до кол.”, и “Уровень кол.”.

Выбор	Функции
Выкл.	Данный аппарат не выводит тестовый тональный сигнал для настроек “Устан. колонок”, “Уровень кол.”, и “Расст. до кол.”.
Вкл.	Данный аппарат выводит тестовый тональный сигнал для настроек “Устан. колонок”, “Уровень кол.”, и “Расст. до кол.”.



При использовании ручного измерителя давления звучания, удерживайте его на длине рук и направьте вверх до места слушателя. С помощью данного измерителя установите на шкалу 70 дБ и на С SLOW, и откалибруйте каждую колонку до 75 дБ.

### Примечания

- При выборе “Вкл.” будут воспроизводиться громкие тестовые тональные сигналы. В таком случае, убедитесь, что в комнате для прослушивания нет детей.
- Данная функция автоматически отключается при выходе из “Основн.”.

## ■ Устан. колонок (Параметры колонок)

Используется для ручной настройки любого параметра колонки.



Если вы недовольны воспроизведением низкочастотных сигналов от колонок, вы можете выполнить настройки в зависимости от собственных предпочтений.

**Измерение размера колонки**

Секция низкочастотного динамика колонки

- 16 см или больше: большая
- меньше чем 16 см: малая

**Фронт (Фронтальные колонки)**

Выбор	Описание
<b>Большие</b>	Выберите данную настройку для больших фронтальных колонок.
<b>Маленькие</b>	Выберите данную настройку для малых фронтальных колонок.

**Примечания**

- Если “Бас выход” установлен на “Фронт”, сигналы LFE в источниках битовых потоков, низкочастотные сигналы фронтальных левого и правого каналов, и низкочастотные сигналы других колонок, установленных на “Маленькие” – все сигналы направляются на фронтальные левую и правую колонки вне зависимости от настройки “Фронт”.
- Если “Бас выход” установлен на “Фронт”, можно выбрать только “Большие” в “Фронт”. Если значение “Фронт” заранее установлено на другие, кроме “Большие”, данный аппарат автоматически переключает значение на “Большие”.

**Центр (Центральная колонка)**

Выбор	Описание
<b>Большие</b>	Выберите данную настройку для большой центральной колонки.
<b>Маленькие</b>	Выберите данную настройку для малой центральной колонки.
<b>Нет</b>	Выберите данную настройку, если центральная колонка не используется. Сигналы канала окружающего звучания направляются на фронтальные левую и правую колонки.

**Тылы (Левая/правая колонки окружающего звучания)**

Выбор	Описание
<b>Большие</b>	Выберите данную настройку для больших колонок окружающего звучания.
<b>Маленькие</b>	Выберите данную настройку для малых колонок окружающего звучания.
<b>Нет</b>	Выберите данную настройку, если колонки окружающего звучания не используются. Данный аппарат устанавливается в режим Virtual CINEMA DSP (смотрите стр. 50), и “Центр. тылы” автоматически устанавливается на “Нет”.



Смотрите стр. 15 по информации по подключению колонок окружающего звучания.

**Центр. тылы****(Левая/правая тыловые колонки окружающего звучания)**

Выбор	Описание
<b>Большая x1</b>	Выберите данную настройку для одной большой тыловой колонки окружающего звучания.
<b>Большая x2</b>	Выберите данную настройку для больших тыловых левой и правой колонок окружающего звучания.
<b>Маленькая x1</b>	Выберите данную настройку для одной малой тыловой колонки окружающего звучания.
<b>Маленькая x2</b>	Выберите данную настройку для малых тыловых левой и правой колонок окружающего звучания.
<b>Нет</b>	Выберите данную настройку, если тыловые колонки окружающего звучания не используются. Сигналы тылового канала окружающего звучания направляются на левую и правую колонки окружающего звучания.



Смотрите стр. 15 по информации по подключению колонок окружающего звучания.

**Презенс (Колонки присутствия)**

Данная функция предназначена для использования колонок присутствия, подключенных к данному аппарату.

Выбор	Описание
<b>Да</b>	Выберите “Да” при использовании колонок присутствия.
<b>Нет</b>	Выберите “Нет”, если колонки присутствия не используются.

**Примечания**

- При установке “Презенс” на “Нет”, невозможно запустить режим CINEMA DSP 3D (смотрите стр. 50).
- “Диалог лифт” доступен только, когда “Презенс” установлен на “Да” (смотрите стр. 72).

**Бас выход (Воспроизведение басов)**

Данная функция используется для выбора колонок для воспроизведения LFE (низкочастотный эффект) и низкочастотных сигналов.

**Вывод сигналов LFE**

Выбор	Сабвуфер и колонки		
	Сабвуфер	Фронтальные колонки	Другие колонки
<b>Сабв.+ фронт</b>	Выход	Выход	Выход отсутствует
<b>Сабвуфер</b>	Выход	Выход отсутствует	Выход отсутствует
<b>Фронт</b>	Выход отсутствует	Выход	Выход отсутствует

### Вывод низкочастотных сигналов

Выбор	Сабвуфер и колонки		
	Сабвуфер	Фронтальные колонки	Другие колонки
Сабв.+ фронт	*1	*2	*3
Сабвуфер	*4	*3	*3
Фронт	Выход отсутствует	*1	*3

\*1 Вывод низкочастотных сигналов фронтальных каналов и других колонок, установленных на “Маленькие” или “Нет”.

\*2 Постоянный вывод низкочастотных сигналов фронтальных каналов.

\*3 Вывод низкочастотных сигналов, если колонки установлены на “Большие”.

\*4 Вывод низкочастотных сигналов колонок, установленных на “Маленькие” или “Нет”.

### НЧ кроссовер (Кроссовер басов)

Данная функция используется для выбора частоты кроссовера всех колонок, установленных на “Маленькие” или на “Нет” в “Устан. колонок” (смотрите стр. 88 и 89). Все частоты ниже выбранной частоты будут направляться на сабвуфер или колонки, установленные на “Большие” в “Устан. колонок” (смотрите стр. 88 и 89).

Выбор: 40Гц, 60Гц, **80Гц**, 90Гц, 100Гц, 110Гц, 120Гц, 160Гц, 200Гц



Если можно настроить выходной уровень и частоту кроссовера сабвуфера, установите уровень громкости примерно на половину (или немного ниже), и установите частоту кроссовера на максимум.

### Сабв. Фаза (Фаза сабвуфера)

При недостаточности или нечетком воспроизведении басов, воспользуйтесь данной функцией для переключения фазы сабвуфера.

Выбор	Функции
Нормал. (обычный)	Фаза сабвуфера не изменяется.
Инвертир. (обратный)	Установка противоположной фазы сабвуфера.

### PR/SB приор.

#### (Приоритет колонки присутствия/тыловой колонки окружающего звучания)

Данная функция используется для установки приоритета на колонки присутствия или на тыловые колонки окружающего звучания при воспроизведении 2-канальных аудиоисточников с помощью программ звукового поля.

Выбор	Функции
Презенс	Использование колонок присутствия.
Центр. тылы	Использование тыловых колонок окружающего звучания.

### Примечание

При включении режима CINEMA DSP 3D (смотрите стр. 50), данный аппарат всегда устанавливает приоритет колонок присутствия.

### Расст. до кол. (Расстояние колонок)

Данная функция предназначена для настройки расстояния каждой колонки и для регулировки задержки звучания соответствующего канала вручную. Идеально, каждая колонка должна быть расположена на одинаковом расстоянии от основного места слушателя. Однако, в большинстве случаев этого невозможно добиться из-за домашних условий. Таким образом, необходимо применить некоторую задержку звучания от каждой колонки для того, чтобы звуковые сигналы всех каналов одновременно достигали места слушателя.

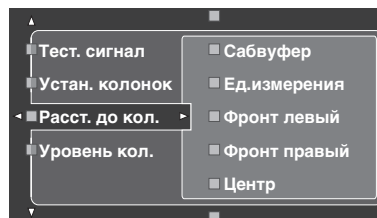

### Расстояния колонок

Диапазон настройки: 0,30 до 24,00 м (1.0 до 80.0 фут)

Исходная установка:

Фронт левый/Фронт правый/Презенс лев./

Презенс прав/Сабвуфер: 3,00 м (10.0 фут)

Центр: 2,60 м (8.5 фут)

Тыл левый/Тыл правый/Цтр.тыл.лев./

Цтр.тыл.прав: 2,40 м (8.0 фут)

Шаг регулирования: 0,1 м (0.5 фут)

Расст. до кол.	Настроенная колонка
Фронт левый	Фронтальная левая колонка
Фронт правый	Фронтальная правая колонка
Центр	Центральная колонка
Тыл левый	Левая колонка окружающего звучания
Тыл правый	Правая колонка окружающего звучания
Цтр.тыл.лев.	Тыловая левая колонка окружающего звучания
Цтр.тыл.прав	Тыловая правая колонка окружающего звучания
Презенс лев.	Левая колонка присутствия
Презенс прав	Правая колонка присутствия
Сабвуфер	Сабвуфер



Если можно настроить выходной уровень и частоту кроссовера сабвуфера, установите уровень громкости примерно на половину (или немного ниже), и установите частоту кроссовера на максимум.

### Примечания

- Доступные каналы колонок различаются в зависимости от настройки колонок.
- Если используется только одна тыловая колонка окружающего звучания, подключите ее к гнезду SURROUND BACK SINGLE, и настройте расстояние в “Цтр.тыл.лев.”.



**Ед.измерения (Единица измерения)**

Выбирает единицу измерения для отображения значений параметра “Расст. до кол.”.

Исходная установка: Feet (Модели для С.Ш.А. и Канады)  
Meter (Другие модели)

Выбор	Функции
Метры (м)	Настройка расстояния колонок в метрах.
Футы (фут)	Настройка расстояния колонок в футах.

### ■ Уровень кол. (Уровень громкости колонки)

Данная функция позволяет вручную настроить баланс уровней колонок между фронтальной левой колонкой или левой колонкой окружающего звучания и колонкой, выбранной в “Устан. колонок” (смотрите стр. 88).

Диапазон настройки: -10,0 дБ до +10,0 дБ

Исходная установка:

Фронт левый/Фронт правый/Презенс лев./

Презенс прав/Сабвуфер: 0,0 дБ

Центр/Тыл левый/Тыл правый/Цтр.тыл.лев./

Цтр.тыл.прав: -1,0 дБ

Шаг регулирования: 0,5 дБ

Уровень кол.	Настроенная колонка
Фронт левый	Фронтальная левая колонка
Фронт правый	Фронтальная правая колонка
Центр	Центральная колонка
Тыл левый	Левая колонка окружающего звучания
Тыл правый	Правая колонка окружающего звучания
Цтр.тыл.лев.	Тыловая левая колонка окружающего звучания
Цтр.тыл.прав	Тыловая правая колонка окружающего звучания
Презенс лев.	Левая колонка присутствия
Презенс прав	Правая колонка присутствия
Сабвуфер	Сабвуфер



Если можно настроить выходной уровень и частоту кроссовера сабвуфера, установите уровень громкости примерно на половину (или немного ниже), и установите частоту кроссовера на максимум.

**Примечания**

- Доступные каналы колонок различаются в зависимости от настройки колонок.
- Если используется только одна тыловая колонка окружающего звучания, подключите ее к гнезду SURROUND BACK SINGLE, и настройте баланс в “Цтр.тыл.лев.”.

**Ручная настр. (Сеть/USB)**

Данное меню используется для настройки системных параметров сети и USB.

**■ Сеть (Сетевые настройки)**

Данная функция используется для просмотра сетевых параметров (IP адрес, др.) или их изменения вручную.

**DHCP (Настройка DHCP)**

Данная функция используется для выбора приема данным аппаратом сетевых параметров (IP адрес, маска подсети, шлюз по умолчанию, основной DNS сервер и вторичный DNS сервер) от DHCP сервера в подключенной сети.

Выбор	Описание
Вкл.	Выберите данную настройку, когда данный аппарат может принимать сетевые параметры от DHCP сервера в подключенной сети.
Выкл.	Выберите данную настройку для настройки сетевых параметров вручную.

**IP адрес (IP адрес)**

Данный параметр используется для указания IP адреса, присвоенного данному аппарату. Данное значение не должно совпадать с другим значением, используемым для других устройств в определенной сети.

**Маска подсети (Маска подсети)**

Данный параметр используется для указания значения маски подсети, присвоенного данному аппарату.



В большинстве случаев, маска подсети может устанавливаться как “255.255.255.0”.

**Шлюз по умол. (Шлюз по умолчанию)**

Данный параметр используется для указания IP адреса шлюза по умолчанию.

**Сервер DNS (P) (Основной DNS сервер)****Сервер DNS (S) (Вторичный DNS сервер)**

Данный параметр используется для указания IP адреса основного и вторичного DNS (Domain Name System) серверов.

**Примечание**

Если имеется только один DNS адрес, введите DNS адрес в “Сервер DNS (P)”. Если имеется два или более DNS адресов, введите один из них в “Сервер DNS (P)” и другой в “Сервер DNS (S)”.

**Установка (Настройка)**

Выберите “Установка” для подтверждения настроек параметров “Сеть”.

## Процедура сетевой конфигурации

**1** На главном экране графического интерфейса пользователя, повторно нажимая  $\text{④}\Delta/\nabla$  на пульте ДУ и затем  $\text{④}\triangleright$ , выберите “Сеть”.

**2** Повторно нажимая  $\text{④}\Delta/\nabla$  и затем  $\text{④}\triangleright$ , выберите параметр “DHCP”.

**3** Нажимая  $\text{④}\Delta/\nabla$ , выберите “Вкл.” или “Выкл.” и затем нажмите  $\text{④}\text{ENTER}$  для подтверждения.

- При выборе “Вкл.”, настройка других сетевых параметров не требуется. Перейдите на шаг 5 и завершите конфигурацию.
- При выборе “Выкл.”, требуется настроить другие сетевые параметры. Для настройки параметров, выполните шаги 4 - 6.

### Примечание

Если функция “DHCP” установлена на “Вкл.”, выбор и настройка любых других сетевых параметров невозможны. Для указания других параметров, требуется сначала установить “DHCP” на “Выкл.”.

**4** Нажимая  $\text{④}\Delta/\nabla$ , выберите нужный параметр и затем нажмите  $\text{④}\triangleright$ .

**5** Повторно нажимая  $\text{④}\triangleleft/\triangleright$ , выберите цифру для изменения, и затем повторно нажимайте  $\text{④}\Delta/\nabla$  для изменения цифры.

**6** Нажмите  $\text{④}\text{ENTER}$  для подтверждения настройки параметра.

**7** Повторяя шаги 4 - 6, сконфигурируйте каждый сетевой параметр.

**8** Повторно нажимая  $\text{④}\nabla$ , выберите параметр “Установка” и затем нажмите  $\text{④}\text{ENTER}$  для завершения конфигурации.

### Примечание

В случае изменения конфигурации сети, может потребоваться заново сконфигурировать параметры сети.



Можно установить сетевые параметры данного аппарата на исходные заводские установки, используя “NETWORK” в “INITIALIZE” в меню дополнительных настроек (смотрите стр. 123).

### ■ Стиль проигр. (Стили воспроизведения)

Данная функция используется для настройки стиля воспроизведения в соответствии с личными предпочтениями. Можно воспроизводить фонограммы в случайном порядке или повторно воспроизводить одну определенную песню или несколько песен.

## Повторение (Повторить)

Данная функция используется для установки данного аппарата на повторное воспроизведение одной песни или ряда последовательности песен.

Выбор	Функции
Выкл.	Отключение функции повтора.
Один.	Повтор одной песни. В верхнем правом углу экрана состояния воспроизведения отображается “↺”.
Все	Повтор последовательности песен. В верхнем правом углу экрана состояния воспроизведения отображается “↻”.

### Примечание

Если “Повторение” установлен на “Один.”, при отключении данного аппарата, настройка возвращается на “Выкл.”.

## Альбомы (Смешать)

Данная функция используется для установки данного аппарата на воспроизведение песен или альбомов в случайном порядке.

Выбор	Функции
Выкл.	Отключение функции смешивания.
Вкл.	Воспроизведение песен или альбомов в произвольном порядке. В верхнем правом углу экрана состояния воспроизведения отображается “↻”.

## ■ Информация (Сетевая информация)

Данная функция используется для отображения сетевой системной информации.

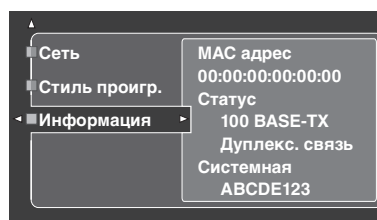

### Примечание

Окно выше показано в качестве примера.

### MAC адрес

#### (MAC (Media Access Control) адрес)

Данная информация отображает MAC адрес, присвоенный данному аппарату.

### Статус (Состояние сети)

Данная информация отображает состояние текущего соединения с сетью.

Состояние экрана: 10BASE-T, 100BASE-TX,

Дуплекс. связь, Полудуплекс., Нет связи

### Примечание

Если подключение к сети не выполнено, отображается “Нет связи”.

### Системная (ID-номер системы)

Данная информация отображает системную идентификацию, присвоенную к данному аппарату.

## Ручная настр. (Опция)

Данное меню настраивает опционные системные параметры.

**1** Установите селектор режима управления на **14 AMP** и затем нажмите **17 SET MENU** на пульте ДУ.

**2** Нажимая **4 Δ / ▽**, выберите параметр “Ручная настр.” и затем нажмите **4 ▷**.

**3** Нажимая **4 Δ / ▽ / ◀ / ▶**, выберите параметр “Опция” и затем нажмите **4 ▷**.

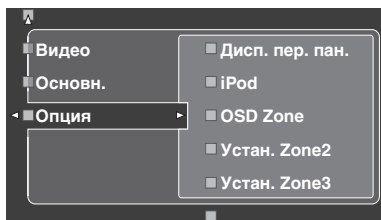

**4** Выберите нужные параметры и затем нажмите **4 ▷** для входа и настройки.

### ■ Дисп. пер. пан. (Настройка дисплея фронтальной панели)

#### Регул. яркости (Яркость)

Данная функция используется для настройки яркости дисплея фронтальной панели.

Диапазон настройки: -4 до 0

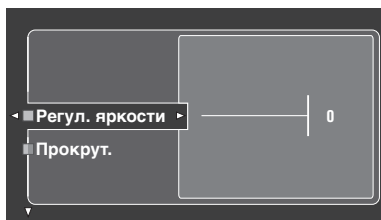

### Прокрут. (Прокрутка сообщения на дисплее фронтальной панели)

Данная функция используется для установки режима отображения информации (например, название песни или канала) на дисплее фронтальной панели продолжительным образом или с использованием первых 14 буквенно-цифровых знаков после одновременной прокрутки всех знаков, если в качестве функции приема выбран “DOCK” или “NET/USB”.

Выбор	Функции
Продолжать	Продолжительный режим. Выберите данный параметр для отображения рабочего состояния на дисплее фронтальной панели продолжительным образом.
Однораз.	Режим одновременной прокрутки. Выберите данный параметр для отображения рабочего состояния на дисплее фронтальной панели с использованием первых 14 буквенно-цифровых знаков после одновременной прокрутки всех знаков.

### ■ iPod (Настройки iPod)

#### Зар. в реж.ож.

#### (Зарядка iPod в режиме ожидания)

Данная функция используется для выбора или отмены режима зарядки данным аппаратом установленного iPod, когда данный аппарат находится в режиме ожидания (смотрите стр. 59).

Выбор	Функции
Автомат.	Зарядка батарейки установленного iPod, когда данный аппарат включен и находится в режиме ожидания.
Выкл.	Зарядка батарейки установленного iPod только при включенном состоянии данного аппарата.

### ■ OSD Zone (Дисплей-на-экране)

Данная функция используется для отображения рабочего состояния Zone 2, а также Zone 3, на видеоэкране Zone 2, подключенном к гнездам ZONE VIDEO на задней панели данного аппарата. Информация Zone 2 и Zone 3 отображается следующим образом:

- Источник приема
- Уровень громкости
- Состояние приглушения звучания
- Состояние тонального качества

Выбор	Функции
Выкл.	Любое рабочее состояние Zone 2 и Zone 3 не отображается.
Zone2	Отображается рабочее состояние только Zone 2.
Zone2иZone3	Отображается рабочее состояние Zone 2 и Zone 3.

### Примечания

- К гнездам ZONE VIDEO данного аппарата можно подключить до двух видеоскранов в качестве видеоскранов Zone 2. При подключении двух видеоскранов к гнездам ZONE VIDEO, на данных видеоскранах отображается одинаковое видеопередающее изображение источника приема Zone 2.
- При установке “OSD Zone” на “Zone2иZone3”, рабочее состояние Zone 3 отображается на видеоскране(ax) Zone 2, даже при отключении Zone 2.

## ■ Устан. Zone2/Устан. Zone3 (Настройка Zone 2/Zone 3)

### Zone2 Усил./Zone3 Усил.

#### (Усилитель Zone 2/Zone 3)

Используется для выбора метода усиления колонок Zone 2 или Zone 3.

Выбор	Описание
<b>ВЫЙТИ</b>	Выберите данную настройку при подключении колонок в Zone 2 или Zone 3 к внешнему усилителю, и подключении внешнего усилителя к гнездам ZONE OUT (ZONE 2 или ZONE 3) данного аппарата. “Использование внешних усилителей” на стр. 115 для более подробной информации.
ИНИЦ:[SP1]	Выберите данную настройку, если колонки в Zone 2 или Zone 3 подключены напрямую к терминалам колонок SP1 данного аппарата. Смотрите “Использование внутренних усилителей данного аппарата” на стр. 116 для более подробной информации.
ИНИЦ:[SP2]	Выберите данную настройку, если колонки в Zone 2 или Zone 3 подключены напрямую к терминалам колонок SP2 данного аппарата. Смотрите “Использование внутренних усилителей данного аппарата” на стр. 116 для более подробной информации.
ИНИЦ:Обе	Выберите данную настройку, когда колонки в Zone 2 или Zone 3 подключены к терминалам колонок SP1 и SP2 одновременно (например, колонки подключены через соединение двойного усиления, или в комнате имеется четыре колонки), или если нужно воспроизвести одинаковый источник в Zone 2 и Zone 3 одновременно. Смотрите “Использование внутренних усилителей данного аппарата” на стр. 116 для более подробной информации.

### Примечания

- При установке “BI-AMP” на “ON” в “Дополнительные настройки” (смотрите стр. 122), “Zone2 Усил.” или “Zone3 Усил.” можно только установить на “ВЫЙТИ”.
- При установке “Zone2 Усил.” или “Zone3 Усил.” на “ИНИЦ:[SP1]” и включении соответствующей зоны, звучание от тыловых колонок окружающего звучания отсутствует.
- При установке “Zone2 Усил.” или “Zone3 Усил.” на “ИНИЦ:[SP2]” в “ZONE 2” или “ZONE 3” и включении соответствующей зоны, звучание от колонок окружающего звучания отсутствует.

- При установке “Zone2 Усил.” или “Zone3 Усил.” на “ИНИЦ:Обе”, можно только установить “AMP” на “ВЫЙТИ” в другой зонной настройке.
- При установке “Zone2 Усил.” или “Zone3 Усил.” на “ИНИЦ:Обе”, и включении соответствующей зоны, звучание от колонок окружающего звучания и тыловых колонок окружающего звучания отсутствует.

### Zone2 Громк./Zone3 Громк.

#### (Уровень громкости Zone 2/Zone 3)

Данная функция используется для выбора режима управления данным аппаратом уровня громкости аудиосигналов, выводящихся на гнезда ZONE OUT (ZONE2 или ZONE3), при установке “Zone2 Усил.” или “Zone3 Усил.” на “ВЫЙТИ”.

Выбор	Описание
<b>Фиксир.</b>	Выберите данную настройку для управления уровнем громкости выбранной зоны от внешнего усилителя. Данный аппарат фиксирует уровень громкости ZONE OUT (ZONE 2 или ZONE 3) на стандартном уровне.
<b>Перемен.</b>	Выберите данную настройку для управления уровнем громкости выбранной зоны от данного аппарата. Уровень громкости ZONE OUT (ZONE 2 или ZONE 3) можно регулировать одновременно с помощью <b>VOLUME +/-</b> на пульте ДУ.

### Zone2 Макс.гр./Zone3 Макс.гр.

#### (Максимальный уровень громкости Zone 2/Zone 3)

Данная функция используется для установки максимального уровня громкости для Zone 2 или Zone 3.

Диапазон настройки: -30,0 дБ до +15,0 дБ, **+16,5 дБ**  
Шаг регулирования: 5,0 дБ

### Примечание

Параметр “Zone2 Макс.гр.” или “Zone3 Макс.гр.” имеет приоритет над параметром “Zone2 Нач гром.” или “Zone3 Нач гром.”. Например, если “Zone2 Нач гром.” установлен на -20,0 дБ и затем “Zone2 Макс.гр.” устанавливается на -30,0 дБ, уровень громкости автоматически устанавливается на -30,0 дБ при включении питания данного аппарата в следующий раз.

### Zone2 Нач гром./Zone3 Нач гром.

#### (Исходный уровень громкости Zone 2/Zone 3)

Данная функция используется для установки уровня громкости Zone 2 или Zone 3 при включении питания данного аппарата.

Выбор: **Выкл.**, Пригл., -80,0 дБ до +16,5 дБ  
Шаг регулирования: 0,5 дБ

### Примечание

Параметр “Zone2 Макс.гр.” или “Zone3 Макс.гр.” имеет приоритет над параметром “Zone2 Нач гром.” или “Zone3 Нач гром.”.

## ■ Аудио выбор (Установка по умолчанию селектора аудиовходного гнезда)

Данная функция используется для назначения настройки селектора аудиовходного гнезда по умолчанию (смотрите стр. 78) для источников приема, подключенных к гнездам DIGITAL INPUT, при включении питания данного аппарата.

Выбор	Функции
Автомат.	Автоматическое обнаружение типа поступающих аудиосигналов и выбор соответствующей настройки селектора аудиовходного гнезда.
Послед.	Автоматический выбор последней настройки аудиовходного гнезда, использованной для подключенного источника приема.

## ■ Вид декодера (Режим декодера по умолчанию)

Данная функция используется для назначения режима декодера (смотрите стр. 79) по умолчанию для источников приема при включении питания данного аппарата.

Выбор	Функции
Автомат.	Автоматическое обнаружение типа поступающих сигналов и выбор соответствующей настройки режима декодера.
Послед.	Автоматический выбор последней настройки режима декодера, использованной для подключенного источника приема.

## ■ Окр. звуч. EXTD (Настройка расширенного окружающего звучания по умолчанию)

Данная функция используется для назначения расширенного режима декодера (смотрите стр. 85) по умолчанию для источников, подключенных к гнездам DIGITAL INPUT, при включении питания данного аппарата.

Выбор	Функции
Автомат.	Автоматическое обнаружение поступающих цифровых аудиосигналов и запуск соответствующего декодера.
Послед.	Автоматический выбор последнего режима декодера, выбранного для “Окр. звуч. EXTD” в “Звук”.

## ■ Блок.памяти (Защита памяти)

Данная функция предназначена для предотвращения случайных изменений значений параметров программы звукового поля и других настроек системы.

Выбор	Функции
Выкл.	Отключение функции “Блок.памяти”
Вкл.	Защита следующих параметров <ul style="list-style-type: none"> <li>– параметров программ звукового поля</li> <li>– всех параметров меню графического интерфейса пользователя</li> <li>– всех уровней колонок</li> </ul>



При выборе защищенного параметра, в левой нижней части экрана графического интерфейса пользователя отображается “”. Параметры можно отрегулировать, когда выбран параметр и в нижней левой части экрана графического интерфейса пользователя не отображается “”, даже при установке “Блок.памяти” на “Вкл.”.

## ■ HDMI Set (Параметры S)

Выберите данную функцию для настройки поддержки звучания HDMI.

### Поддер.Ауд. (Поддержка звучания)

Данная функция используется для выбора воспроизведения аудиосигналов HDMI на данном аппарате или на другом компоненте HDMI, подключенном к гнезду HDMI OUT на задней панели данного аппарата.

Выбор	Функции
RX-V3800	Воспроизведение аудиосигналов HDMI на данном аппарате. Аудиосигналы HDMI, поступающие на входные гнезда HDMI данного аппарата, не выводятся на компонент HDMI, подключенный к гнезду HDMI OUT на задней панели данного аппарата.
Другое	Воспроизведение аудиосигналов HDMI на другом компоненте HDMI, подключенном к гнезду HDMI OUT.

### Примечания

- Данный аппарат передает аудио и видеосигналы, поступающие на входные гнезда HDMI, только на гнездо HDMI OUT, при включении данного аппарата, даже при установке “Поддер.Ауд.” на “Другое”.
- Доступные аудио/видеосигналы зависят от технических характеристик подключенного видеозащитного экрана. Смотрите инструкцию по эксплуатации к каждому подключенному компоненту.

## Инфо Сигнала (Информация поступающего сигнала)

Можно отобразить формат, частоту стробирования, канал, битовую скорость и информацию флага в текущем поступающем сигнале.

Можно отобразить формат, частоту стробирования, канал, битовую скорость и информацию флага в текущем поступающем сигнале.

**1 Установите селектор режима управления на ⑭ AMP и затем нажмите ⑰ SET MENU на пульте ДУ.**

**2 Повторно нажимая ④ Δ / ▽, выберите “Инфо Сигнала”.**

На экране графического интерфейса пользователя отображается аудиоинформация текущего источника приема.

**3 Повторно нажимая ④ ◀ / ▶, выберите “Ауд. инф.” или “Вид. инф.”.**



Информация также отображается на дисплее фронтальной панели. Повторно нажимайте ④ ◀ / ▶ для переключения отображаемой информации.

## ■ Ауд. инф. (Аудиоинформация)

<b>Формат</b>	Формат сигнала. Если данный аппарат не может определить цифровой сигнал, он автоматически переключается на аналоговый источник.
<b>Выборка</b>	Количество выборок в секунду, выбираемых из продолжительного сигнала, для создания дискретного сигнала.
<b>Канал</b>	Количество каналов источника в поступающем сигнале (фронтальный/окружающего звучания/LFE). Например, многоканальная фонограмма с 3 фронтальными каналами, 2 каналами окружающего звучания и LFE, отображается как “3/2/0.1”.
<b>СПД</b>	Количество бит, проходящих определенную точку в секунду.
<b>Диалог</b>	Уровень нормализации диалога предустановлен на текущий прием сигнала битового потока (смотрите стр. 135).
<b>Флаг1/ Флаг2</b>	Информация флага, закодированная в битовом потоке, или сигналы PCM, которые подают сигнал автоматического переключения декодеров на данном аппарате (“Surround EX”; др.).

### Примечания

- Если данный аппарат не может отобразить соответствующую информацию, отображается “—”.
- Некоторые материалы аудиосигналов высокой четкости битового потока могут не содержать дискретные сигналы тылового левого и правого каналов окружающего звучания, но кодируются с битовой скоростью 192 кГц.
- Даже при установке прямого вывода битовых потоков, некоторые проигрыватели преобразовывают битовые потоки Dolby TrueHD или Dolby Digital Plus на битовые потоки Dolby Digital, а также преобразовывают битовые потоки DTS-HD Master Audio или DTS-HD High Resolution Audio на битовые потоки DTS.

## ■ Вид. инф. (Видеоинформация)

<b>Сигнал HDMI</b>	Тип поступающих видеосигналов и видеосигналов, выводимых на гнездо HDMI OUT данного аппарата.
<b>HDMI Разрешение</b>	Разрешение поступающего сигнала (аналоговый или HDMI) и выходного сигнала (HDMI).
<b>Анал. Разреш.</b>	Разрешение поступающих видеосигналов и аналоговых видеосигналов, выводимых на гнезда COMPONENT MONITOR OUT данного аппарата.
<b>Ошиб. HDMI (HDMI сообщение)</b>	Сообщение об ошибке для источников HDMI или подключенных устройств HDMI. Смотрите стр. 129 для подробной информации.

## Язык

Данная функция используется для выбора языка для параметров меню и сообщений, отображаемых на экране GUI (графический интерфейс пользователя) данного аппарата.

Выбор: **English** (Английский), 日本語 (Японский), Français (Французский), Deutsch (Немецкий), Español (Испанский), Русский (Русский)



Также, язык графического интерфейса пользователя можно выбрать с помощью параметра “GUI LANGUAGE” в “Дополнительные настройки” на дисплее фронтальной панели (смотрите стр. 123).

- 1 Установите селектор режима управления на ⑭AMP и затем нажмите ⑰SET MENU на пульте ДУ.**

Отображается главный экран.

- 2 Повторно нажимая ④∇, выберите параметр “Язык” и затем нажмите ④▷.**

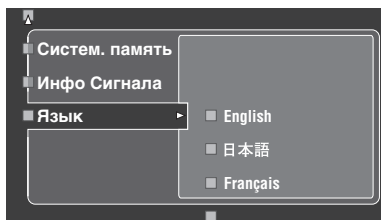

- 3 Повторно нажимая кнопку ④△/∇, выберите нужный язык.**

- 4 Нажмите ④ENTER для подтверждения выбора.**

# Сохранение и вызов системных настроек (Систем. память)

Данная функция используется для сохранения до шести любимых настроек, которые могут быть затем легко вызваны при необходимости.

Можно сохранить следующие параметры системных настроек:

Сохраненные параметры	Стр.
Параметры “Сtereo/DSP”	71
Параметры “Громкость” (кроме “Нач. громкость”)	81
Параметры “Звук”* (кроме “Окр. звуч. EXTD” и “Откл.звук.кан.”)	82
Параметры “Видео” (кроме “Коротк. сообщ.”)	86
Параметры “Основн.”	88
Параметры “Дисп. пер. пан.”	93
“Поддер.Ауд.”	95
Текущая выбранная программа звукового поля (или режим Pure Direct)	45, 51
Настройки контроля тональных качеством*	51

\* Настройки “Динам. диап.”, “LFE уровень”, “Упр. тональн.”, и управления тональным качеством для наушников не сохраняются.

## Сохранение текущих системных настроек

Перед выполнением следующих операций, установите селектор режима управления на пульте ДУ на **AMP**.

### ■ Сохранение с помощью кнопок **SYSTEM MEMORY**

Системные настройки, сохраненные в “Память1” - “Память4”, можно сохранить, нажав соответствующие кнопки **SYSTEM MEMORY**.

**Нажмите и удерживайте одну из кнопок **SYSTEM MEMORY** на пульте ДУ 4 секунды.**

На дисплее фронтальной панели отображается “MEMORY 1 SAVE Done” (пример), и затем данный аппарат сохраняет текущую настройку системы под соответствующим номером памяти.

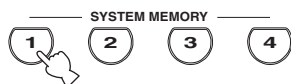

#### Примечание

Если системные настройки уже были сохранены под выбранным номером памяти, данный аппарат перезаписывает старые системные настройки.

### ■ Сохранение с помощью операции **SET MENU**

Системные настройки, сохраненные в “Память1” - “Память6”, можно сохранить с помощью меню “Систем. память” в “SET MENU”.

#### 1 Нажмите **SET MENU** на пульте ДУ.

На графическом интерфейсе пользователя отображается главное меню.

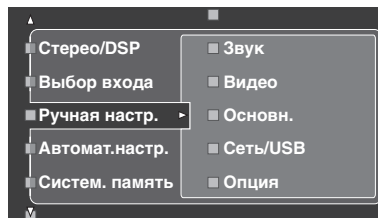

#### 2 Повторно нажимая **UP / DOWN**, выберите параметр “Систем. память” и затем нажмите **RIGHT**.

На графическом интерфейсе пользователя отображается меню “Систем. память”.

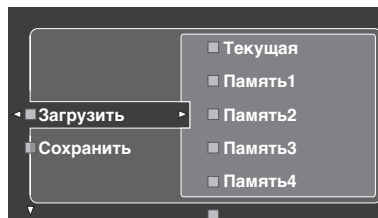

#### 3 Нажимая **UP / DOWN**, выберите параметр “Сохранить” и затем нажмите **RIGHT**.

На графическом интерфейсе пользователя отображается следующее меню.

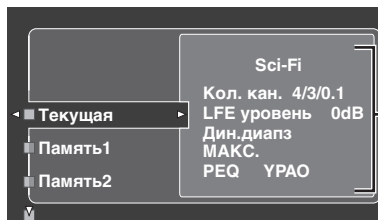

Текущие системные параметры



**4** Повторно нажимая  $\text{④} \Delta / \nabla$ , выберите нужный номер памяти (“Память1” до “Память6”), и затем нажмите  $\text{④} \triangleright$ .

На графическом интерфейсе пользователя отображается “Сохранение: ENTER”.

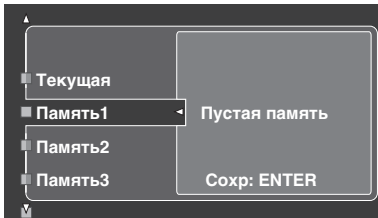

- Если системные настройки уже были сохранены под выбранным номером памяти, сохраненные настройки параметров системы отображаются на экране меню.
- Если системные настройки уже были сохранены под выбранным номером памяти, данный аппарат перезаписывает старые системные настройки.
- Если имеются сохраненные системные настройки в “Память1” до “Память4”, можно загрузить сохраненные настройки, нажав соответствующие кнопки  $\text{④} \text{SYSTEM MEMORY}$  (смотрите стр. 99).

**5** Нажмите  $\text{④} \text{ENTER}$  для сохранения текущих системных настроек под выбранным номером памяти.

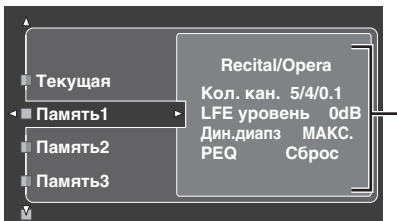

Сохраненные системные параметры под выбранным номером памяти



Сохранение можно отменить, нажав  $\text{④} \triangleleft$ .

**6** Для выхода из экрана графического интерфейса пользователя, снова нажмите  $\text{⑰} \text{SET MENU}$ .

## Загрузка сохраненных системных настроек

- Перед выполнением следующих операций, установите селектор режима управления на пульте ДУ на  $\text{⑭} \text{AMP}$ .
- Данный аппарат перезаписывает текущие настройки данного аппарата поверх сохраненных настроек. Если не нужно удалять сохраненные настройки, предварительно сохраните текущие настройки под любым номером Систем. память.

**■ Загрузка с помощью кнопок  $\text{④} \text{SYSTEM MEMORY}$**

Системные настройки, сохраненные в “Память1” до “Память4”, можно вызвать, нажав соответствующие кнопки  $\text{④} \text{SYSTEM MEMORY}$ .

**1** Для выбора нужного номера памяти, нажмите одну из кнопок  $\text{④} \text{SYSTEM MEMORY}$  на пульте ДУ.

“MEMORY 1 LOAD” (пример) отображается на дисплее фронтальной панели.

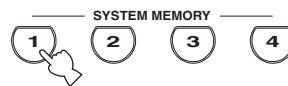

Если под выбранным номером памяти не имеется сохраненных системных настроек, на дисплее фронтальной панели отображается “EMPTY”.

**2** Нажмите выбранную кнопку  $\text{④} \text{SYSTEM MEMORY}$  еще раз для подтверждения выбора.

Данный аппарат загружает настройки, сохраненные под выбранным номером памяти.

## ■ Загрузка с помощью операции SET MENU

**1 Нажмите  $\text{⑰}$  SET MENU на пульте ДУ.**  
На графическом интерфейсе пользователя отображается главное меню.

**2 Повторно нажимая  $\text{④}$   $\Delta$  /  $\nabla$ , выберите параметр “Систем. память” и затем нажмите  $\text{④}$   $\triangleright$ .**

На графическом интерфейсе пользователя отображается меню “Систем. память”.

**3 Нажимая  $\text{④}$   $\Delta$  /  $\nabla$ , выберите параметр “Загрузить” и затем нажмите  $\text{④}$   $\triangleright$ .**

На графическом интерфейсе пользователя отображается следующее меню.



**4 Повторно нажимая  $\text{④}$   $\Delta$  /  $\nabla$ , выберите нужный номер памяти, под которым сохранены системные настройки, и затем нажмите  $\text{④}$   $\triangleright$ .**

Как только на графическом интерфейсе пользователя отображается “Загр: ENTER”, нажмите  $\text{④}$  ENTER для подтверждения загрузки.



Загрузку можно отменить, нажав  $\text{④}$   $\triangleleft$ .

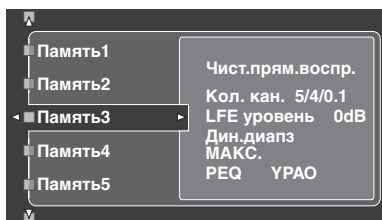

**5 Для выхода из экрана графического интерфейса пользователя, нажмите  $\text{⑰}$  SET MENU.**

## Использование примеров

### ■ Пример 1: Сравнение результатов автоматической настройки и ручной настройки

Данный аппарат оборудован тремя типами настроек параметрического эквалайзера (смотрите стр. 40), и также можно выполнить особую конфигурацию настроек звучания данного аппарата с помощью параметров “Ручная настр.” (смотрите стр. 82). Для сравнения результатов автоматической настройки и ручной конфигурации, используйте кнопки  $\text{②}$  SYSTEM MEMORY.

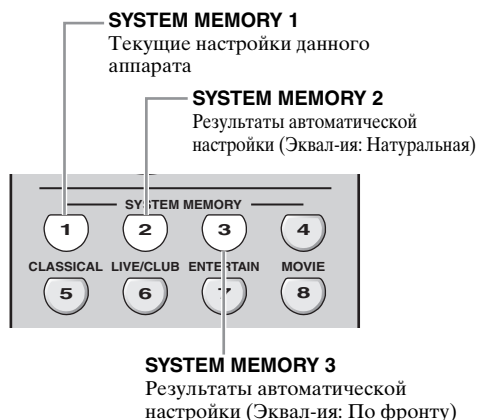

### Сохранение каждой настройки

#### Примечание

Когда все параметры установлены на значения по умолчанию, выполните следующую процедуру.

**1 Нажмите и удерживайте нажатой  $\text{②}$  SYSTEM MEMORY 1 четыре секунды.**

Данный аппарат сохраняет текущие настройки данного аппарата под “Память1”.

**2 Выполните автоматическую настройку.**

Установите “Эквал-ия” на “Натуральная”. Смотрите стр. 40 для более подробной информации.

**3 Нажмите и удерживайте нажатой  $\text{②}$  SYSTEM MEMORY 2 4 секунды.**

Данный аппарат сохраняет результаты автоматической настройки, выполненной на шаге 2, под “Память2”.

**4 Снова произведите автоматическую настройку.**

В этот раз, установите “Эквал-ия” на “По фронту”.

**5 Нажмите и удерживайте нажатой  $\text{②}$  SYSTEM MEMORY 3 4 секунды.**

Данный аппарат сохраняет результаты автоматической настройки, выполненной на шаге 4, под “Память3”.

## ■ Пример 2: Переключение настроек для сред различных комнат

Тональные характеристики комнаты для прослушивания могут изменяться, в зависимости от ситуации в комнате (например, закрыты-ли или открыты занавески), и настройки данного аппарата должны быть настроены для каждой ситуации в комнате. Настройки данного аппарата можно легко переключать с помощью кнопок **SYSTEM MEMORY**.

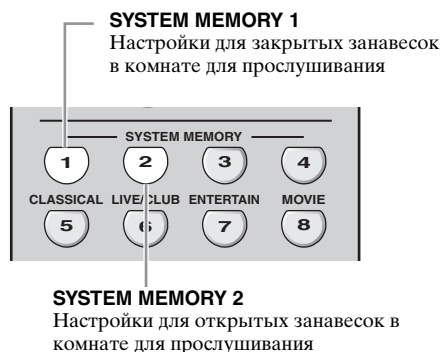

### Сохранение каждой настройки

#### 1 Закройте занавески в комнате для прослушивания, и затем произведите автоматическую настройку.

Смотрите стр. 37 по результатам автоматической настройки.

#### 2 Нажмите и удерживайте нажатой **SYSTEM MEMORY 1** 4 секунды.

Данный аппарат сохраняет настройки для текущей ситуации в комнате (например, занавески закрыты) под “Память1”.

#### 3 Откройте занавески в комнате для прослушивания и произведите автоматическую настройку.

#### 4 Нажмите и удерживайте нажатой **SYSTEM MEMORY 2** 4 секунды.

Данный аппарат сохраняет текущую ситуацию в комнате (например, занавески открыты) под “Память2”.

## ■ Пример 3: Сохранение конфигураций звучания для определенных источников

Нужные конфигурации звучания различаются по каждому источнику приема. Например, при использовании программы звукового поля “Village Vanguard” для музыкального источника живого джазового исполнения, настройки параметров могут отличаться, если источник приема является виниловой пластинкой, или записан на SACD. Можно сохранить настройки звучания для каждого источника приема.

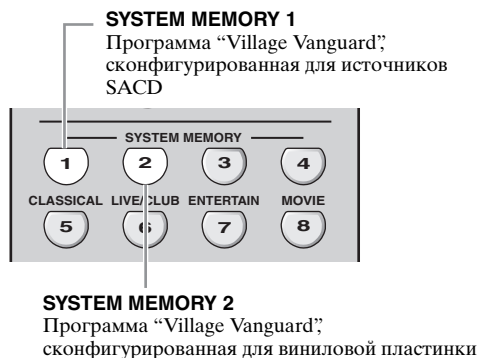

### Сохранение каждой настройки



Смотрите стр. 73 по настройкам параметров программы звукового поля.

#### 1 Начните воспроизведение нужного живого джазового исполнения, записанного на SACD.

#### 2 Установите программу звукового поля на “Village Vanguard”, и затем настройте параметры для текущих воспроизводящихся источников.

#### 3 Нажмите и удерживайте нажатой **SYSTEM MEMORY 1** 4 секунды.

Данный аппарат сохраняет текущие настройки программы звукового поля под “Память1”.

#### 4 Переключите источник приема на “PHONO”, и затем начните воспроизведение нужного живого джазового исполнения, записанного на виниловой пластинке.

#### 5 Настройте параметры программы звукового поля для текущего воспроизводящегося источника.

#### 6 Нажмите и удерживайте нажатой **SYSTEM MEMORY 2** 4 секунды.

Данный аппарат сохраняет текущие настройки программы звукового поля под “Память2”.

#### ■ Пример 4: Переключение множественных настроек синхронизации аудио и видеосигналов

При использовании двух разных видов видеоэкранов или проекторов, и если данные компоненты несовместимы с функцией автоматической синхронизации аудио и видеосигналов, требуется настроить “Ручн.” в “Синх. изоб. и речи” для каждого компонента. Можно переключать различные настройки “Ручн.” в “Синх. изоб. и речи” с помощью кнопок **SYSTEM MEMORY**.

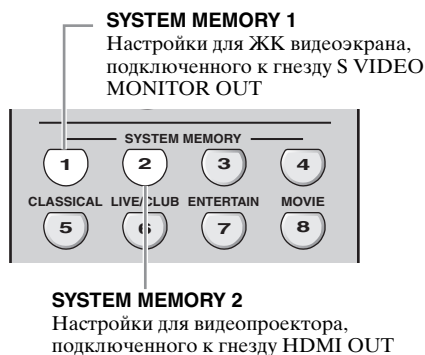

#### Сохранение каждой настройки

##### Примечание

В следующем примере, ЖК видеозащита и один компонент-источник (например, VCR) подключены к входному гнезду S VIDEO и гнезду S VIDEO MONITOR OUT, и видеозащита и другой компонент-источник (например, DVD-проигрыватель) подключены к одному из гнезд HDMI IN и гнезду HDMI OUT.

- 1** Начните воспроизведение нужного видеоисточника на подключенном ЖК видеозащита, и затем отрегулируйте “Ручн.” в “Синх. изоб. и речи” соответствующим образом (смотрите стр. 84).

---

- 2** Нажмите и удерживайте нажатой **SYSTEM MEMORY 1** 4 секунды.  
Данный аппарат сохраняет настройки синхронизации аудио и видеосигналов для ЖК видеозащита под “Память1”.

---

- 3** Переключите источник приема на компонент, подключенный к одному из гнезд HDMI IN, и затем начните воспроизведение.

---

- 4** Отрегулируйте “Ручн.” в “Синх. изоб. и речи” соответствующим образом.

---

- 5** Нажмите и удерживайте нажатой **SYSTEM MEMORY 2** 4 секунды.  
Данный аппарат сохраняет настройки синхронизации аудио и видеосигналов для видеопроектора под “Память2”.

# Функции пульта ДУ

Кроме управления данным аппаратом, пульт ДУ также может управлять другими аудиовизуальными компонентами производства Yamaha и других производителей. Для управления телевизором и другими компонентами, требуется установить соответствующий код ДУ для каждого источника (смотрите стр. 105).

## Управление данным аппаратом, телевизором, или другими компонентами

### ■ Управление данным аппаратом

Для управления данным аппаратом, установите селектор режима управления на **AMP**.



### ■ Управление телевизором

Для управления телевизором, установите селектор режима управления на **TV**. Для управления телевизором, требуется установить соответствующий код ДУ для DTV или PHONO (смотрите стр. 105). При установке кодов ДУ для DTV и PHONO, приоритет отдается коду для DTV.



### Примечания

- \*1 Данные кнопки управляют данным аппаратом всегда, вне зависимости от установки селектора режима управления.
- \*2 Данные кнопки управляют данным аппаратом только при установке селектора режима управления на **AMP**.

### Примечания

- \*1 Данные кнопки управляют телевизором всегда, вне зависимости от установки селектора режима управления.

Пульт ДУ	Цифровое ТВ/Кабельное ТВ
TV POWER	Включение или выключение питания.
TV VOL +/-	Увеличение или уменьшение уровня громкости.
TV MUTE	Приглушение выводимого звучания.
TV INPUT	Переключение источника приема.

- \*2 Данные кнопки управляют телевизором только при установке селектора режима управления на **TV**. Подробнее, смотрите колонку "ТВ" на стр. 104.

### ■ Управление другими компонентами

Установите селектор режима управления на **14 SOURCE** для управления другими компонентами, выбранными с помощью селекторных кнопок источника (1). Требуется заранее установить соответствующий код ДУ для каждого источника приема (смотрите стр. 105). В следующей таблице указаны функции кнопок управления другими компонентами, установленными для каждой селекторной кнопки источника (1). Помните, что некоторые кнопки могут неправильно управлять выбранным компонентом.



Пульт ДУ обладает 14 режимами (зонами приема) для управления компонентами, и таким образом пульт ДУ может управлять до 14 различными компонентами.

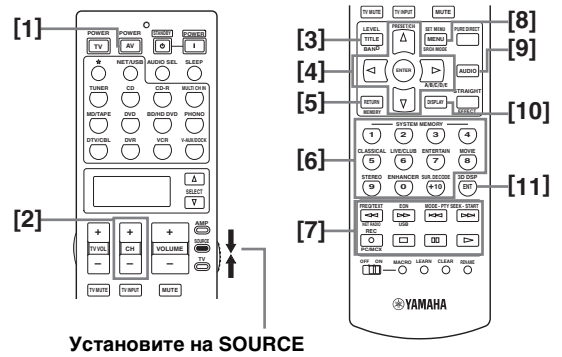

	Blu-ray Disc/ HD DVD проигрыватель/ магнитофон	DVD- проигрыватель/ DVD- магнитофон	Видеомаг- нитофон	Кабельное ТВ/ Спутн. тюнер	ТВ	LD- проигрыватель	CD- проигрыватель	MD- магнитофон/ CD- магнитофон	Кассетная дека	Тюнер
[1] AV POWER	Питание *1	Питание *1	Питание *1	Питание *1	Питание DVR *2	Питание *1	Питание *1	Питание *1	Питание *1	Питание *1
[2] CH +	Канал ТВ вверх*3	Канал ТВ вверх*3	Канал вверх	Канал вверх	Канал вверх	Канал ТВ вверх*3	Канал ТВ вверх*3	Канал ТВ вверх*3	Канал ТВ вверх*3	Канал ТВ вверх*3
CH -	Канал ТВ вниз*3	Канал ТВ вниз*3	Канал вниз	Канал вниз	Канал вниз	Канал ТВ вниз*3	Канал ТВ вниз*3	Канал ТВ вниз*3	Канал ТВ вниз*3	Канал ТВ вниз*3
[3] TITLE	Название	Название	Название	Название	Название					Диапазон
[4] ENTER	Вход в меню	Вход в меню		Выбор меню	Выбор меню					
PRESET/ CH Δ	Меню вверх	Меню вверх		Меню вверх	Меню вверх					Предустановка а вверх (1 до 8)
PRESET/ CH ∇	Меню вниз	Меню вниз		Меню вниз	Меню вниз					Предустановка а вниз (1 до 8)
▷ A/B/C/DE	Меню влево	Меню влево		Меню влево	Меню влево					Предустановка а вниз (A до E)
◁ A/B/C/DE	Меню вправо	Меню вправо		Меню вправо	Меню вправо				Направлен ие A/B	Предустановка вверх (A до E)
[5] RETURN, MEMORY	Возврат	Возврат	Возврат	Возврат	Возврат					
[6] 1-9, 0, +10	Цифровые кнопки	Цифровые кнопки	Цифровые кнопки	Цифровые кнопки	Цифровые кнопки	Цифровые кнопки	Цифровые кнопки	Цифровые кнопки		
[7] ◀▶	Обратный поиск	Обратный поиск	Обратный поиск	Поиск назад на цифр. видеомаг. *2	Поиск назад на цифр. видеомаг. *2	Обратный поиск	Обратный поиск	Обратный поиск	Обратный поиск	
▶▶	Поиск вперед	Поиск вперед	Поиск вперед	Поиск вперед на цифр. видеомаг. *2	Поиск вперед на цифр. видеомаг. *2	Поиск вперед	Поиск вперед	Поиск вперед	Поиск вперед	
◀◀	Пропуск назад	Пропуск назад				Раздел/ Пропуск назад	Пропуск назад	Пропуск назад	Направлен ие назад	
▶▶	Пропуск вперед	Пропуск вперед				Раздел/Пропуск вперед	Пропуск вперед	Пропуск вперед	Направлен ие вперед	
REC	Запись (магнитофон)	Пропуск диска (проигрыватель) Запись (магнитофон)	Запись	Запись на цифр. видеомаг. *2	Запись на цифр. видеомаг. *2		Пропуск диска	Запись	Запись	
□	Стоп	Стоп	Стоп	Остановка на цифр. видеомаг. *2	Остановка на цифр. видеомаг. *2	Стоп	Стоп	Стоп	Стоп	
⏸	Пауза	Пауза	Пауза	Пауза на цифр. видеомаг. *2	Пауза на цифр. видеомаг. *2	Пауза	Пауза	Пауза	Пауза	
▷	Воспроизведе ние	Воспроизведе ние	Воспроизведе ние	Воспр. на цифр. видеомаг. *2	Воспр. на цифр. видеомаг. *2	Воспроизведе ние	Воспроизведе ние	Воспроизведе ние	Воспроизведе ние	
[8] MENU	Меню	Меню		Меню	Меню					
[9] AUDIO	Аудио	Аудио				Аудио				
[10] DISPLAY	Дисплей	Дисплей		Дисплей	Дисплей	Дисплей	Дисплей	Дисплей		
[11] ENT			Вход	Вход/отмена	Вход					

### Примечания

- \*1 Данная кнопка действительна только тогда, когда на пульте ДУ самого компонента имеется кнопка POWER.
- \*2 Данные кнопки управляют видеомагнитофоном (DVD магнитофоном, др.) только при установке соответствующего кода ДУ для цифрового видеомагнитофона (смотрите стр. 105).
- \*3 Данные кнопки управляют телевизором всегда, вне зависимости от установки селектора режима управления.

### ■ Выбор компонента для управления

Можно выбрать компонент, которым можно управлять независимо от источника, выбранного от селекторной кнопки источника.

#### Повторно нажимая **SELECT** $\Delta / \nabla$ , выберите желаемый компонент.

Название компонента для управления отображается на дисплеем окошке **(12)** пульта ДУ.



### ■ Управление опционными компонентами (Опционный режим)

“OPTN” является зоной управления опционными компонентами, программируемой с помощью функций пульта ДУ независимо от любого источника. Данная зона полезна для программирования команд, используемых как только часть функции макроса или для компонентов, у которых не имеется действительного кода ДУ.

Для выбора опционного режима, повторно нажимайте **SELECT**  $\nabla$  до отображения “OPTN” на дисплеем окошке **(12)** на пульте ДУ.



#### Примечание

Невозможно установить код ДУ для опционной зоны. Смотрите стр. 107 подробнее о программировании кнопок, работающих для данной зоны управления компонентом.

## Установка кодов ДУ

Установив соответствующие коды ДУ, можно управлять другими компонентами. Можно установить коды для каждой зоны приема. Полный список доступных кодов ДУ указан в разделе “Список кодов дистанционного управления” в конце данного руководства.

В следующей таблице отображен компонент по умолчанию (Библиотека: категория компонента) и код ДУ для каждой зоны приема.

#### Установки по умолчанию для кода ДУ

Зона приема	Библиотека (категория компонента)	Производитель	Код по умолчанию
☆	TAPE	—	2604
NET/USB	TUNER	Yamaha	2607
TUNER	TUNER	Yamaha	2602
CD	CD	Yamaha	2300
CD-R	CD-R	Yamaha	2400
MULTICH IN	DVD	Yamaha	2100
MD/TAPE	MD	Yamaha	2500
DVD	DVD	Yamaha	2100
BD/HD DVD	DVD	Yamaha	2100
PHONO	TV	—	—
DTV/CBL	TV	—	—
DVR	DVR	Yamaha	2807
VCR	VCR	—	—
V-AUX/DOCK	TUNER	Yamaha	2606

#### Примечание

Управление компонентом Yamaha может быть невозможно, даже при предустановке кода ДУ Yamaha как указано выше.

В таком случае, постарайтесь установить другой код ДУ Yamaha.

- 1 Установите селектор режима управления на ⑭SOURCE и затем нажмите селекторную кнопку источника (①) и выберите нужную зону приема для настройки.**



- 2 Используя ручку или подобный предмет, нажмите и удерживайте ㉔LEARN примерно 3 секунды.**

Название библиотеки (напр. L;DVD) и название выбранной зоны приема (напр. DVD) поочередно отображаются на дисплейном окошке (⑫) пульта ДУ.

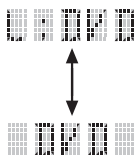

- Для зоны приема можно установить код ДУ для другого типа компонента. Повторно нажимайте ④◀/▶ для переключения библиотеки (категория компонента).

Имеющиеся библиотеки: L;DVD, L;DVR, L;LD, L;CD, L;CDR, L;MD, L;TAP (кассета), L;TUN (тюнер), L;AMP, L;TV, L;CAB (кабельный), L;SAT (спутниковый), L;VCR

- Если нужно настроить другую зону приема, нажмите селекторную кнопку источника, или повторно нажимая ㉔SELECT Δ / ∇, выберите зону приема.

#### Примечания

- Обязательно нажмите и удерживайте ㉔LEARN 3 секунды, в ином случае, начнется процесс обучения.
- Если любой из следующих шагов не были завершены в течение 30 секунд, режим настройки автоматически отменяется. В таком случае, начните заново с шага 2.

- 3 Нажмите ④ENTER.**

На дисплейном окошке (⑫) отображается установка для четырехзначного кода для выбранного компонента.

#### Примечание

Если код не был установлен, на дисплейном окошке (⑫) отображается "0000".

- 4 Нажимая цифровые кнопки (⑥), введите четырехзначный код ДУ для нужного компонента.**

Полный список доступных кодов ДУ указан в разделе "Список кодов дистанционного управления" в конце данного руководства.

- 5 Нажмите ④ENTER для установки номера.**

Если установка прошла успешно, на дисплейном окошке (⑫) пульта ДУ отображается "OK".

Если установка была неуспешной, на дисплейном окошке (⑫) пульта ДУ отображается "NG". В таком случае, начните заново с шага 3.



Если нужно продолжить установку другого кода для другого компонента, нажмите селекторную кнопку источника, или повторно нажимая ㉔SELECT Δ / ∇, выберите компонент, затем повторите шаги с 2 до 5.

- 6 Снова нажмите ㉔LEARN для выхода из режима настройки.**



- 7 Нажмите ④▶ или AV POWER для проверки того, что компонент может управляться от пульта ДУ.**



Если операция невозможна и если производитель компонента обладает более чем одним кодом, попробуйте все из них, пока вы не найдете нужный.

#### Примечания

- При нажатии кнопки, не указанной для соответствующего шага, или при одновременном нажатии нескольких кнопок, на дисплейном окошке (⑫) пульта ДУ отображается "ERROR".
- Поставляемый пульт ДУ НЕ содержит ВСЕ возможные коды для продающихся аудио и видеокomпонентов (включая компоненты Yamaha). Если невозможно управлять при любом коде ДУ, с помощью функции обучения, запрограммируйте новую функцию ДУ (смотрите "Программирование кодов от других пультов ДУ" на стр. 107), или используйте пульт ДУ к компоненту.
- Функции, запрограммированные с помощью функции обучения, имеют приоритет над функциями кода ДУ.



## Программирование кодов от других пультов ДУ

Можно запрограммировать коды ДУ от других пультов ДУ. Функция обучения помогает запрограммировать функции, не включенные в основные операции кодов ДУ, или если когда соответствующий код ДУ отсутствует. Функции другого пульта ДУ можно запрограммировать для кнопок в выделенных участках в следующих иллюстрациях. Кнопки могут программироваться независимо для каждой зоны приема.

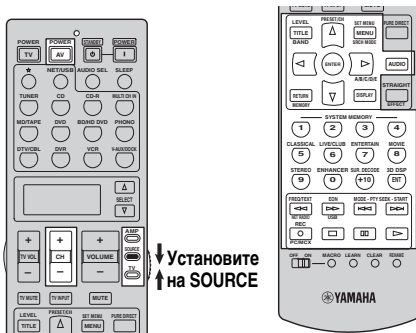

### Примечание

Пульт ДУ передает инфракрасные лучи. Если другой пульт ДУ также использует инфракрасные лучи, данный пульт ДУ может заучить большинство его функций. Однако, невозможно будет запрограммировать некоторые особые сигналы, или при предельно долгих передачах. Смотрите инструкцию по эксплуатации, приложенную к другому пульту ДУ.

- 1 Установите селектор режима управления на ⑭SOURCE и затем нажмите селекторную кнопку источника (①) и выберите зону приема.**

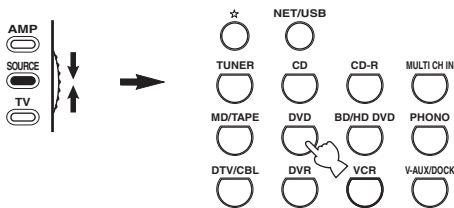

### Примечание

Убедитесь, что селектор режима управления установлен на ⑭SOURCE. При установке селектора режима управления на ⑭AMP и программировании кодов ДУ от других пультов ДУ, запрограммированная кнопка не может управлять функциями усилителя данного аппарата.

- 2 Поставьте данный пульт ДУ на расстоянии примерно 5 – 10 см от другого пульта ДУ на ровной поверхности и направьте инфракрасные передатчики друг на друга.**

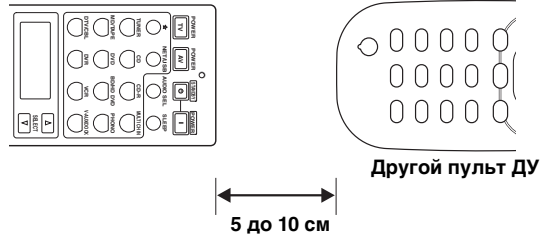

- 3 Нажмите ⑫LEARN, используя ручку или подобный предмет.**

“LEARN” и название выбранной зоны приема (напр. “DVD”) поочередно отображаются на дисплейном окошке (⑫) пульта ДУ.

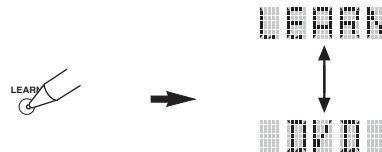

### Примечания

- Не нажимайте и удерживайте ⑫LEARN. Если эта кнопка удерживается более 3 секунд, пульт ДУ входит в режим установки кода ДУ.
- Если любой из следующих шагов не были завершены в течение 30 секунд, режим обучения автоматически отменяется. В таком случае, начните заново с шага 3.

- 4 Нажмите кнопку, для которой нужно запрограммировать новую функцию. “LEARN” отображается на дисплейном окошке (⑫) пульта ДУ.**



- 5** Нажмите и удерживайте программируемую кнопку на другом пульте ДУ, пока на дисплейном окошке (12) пульта ДУ не отобразится “OK”.

Если установка была неуспешной, на дисплейном окошке (12) пульта ДУ отображается “NG”. В таком случае, начните заново с шага 4.

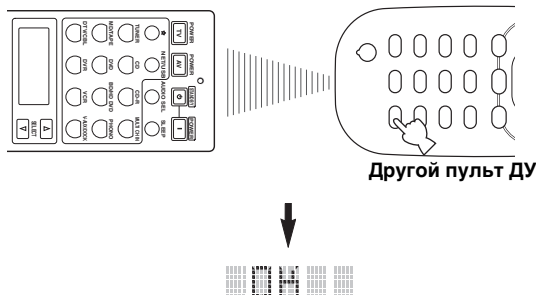

- Если нужно запрограммировать другую функцию, повторите шаги 4 и 5.
- Для продолжения программирования другой функции для другого компонента, нажимая (12) SELECT Δ / ▽, выберите компонент, и затем повторите шаги 4 и 5.

- 6** Снова нажмите (23) LEARN для выхода из режима обучения.



**Примечания**

- При нажатии кнопки, не указанной для соответствующего шага, или при одновременном нажатии нескольких кнопок, на дисплейном окошке (12) пульта ДУ отображается “ERROR”.
- Данный пульт ДУ может заучить примерно 200 функций. Однако, в зависимости от заученных сигналов, на дисплее может отобразиться “FULL” до достижения программ 200 функций. В таком случае, удалите ненужные запрограммированные функции, и освободите место для следующего обучения.
- Обучение невозможно в следующих случаях:
  - слабые батарейки пульта ДУ данного аппарата или другого компонента.
  - слишком большое или слишком малое расстояние между двумя пультами ДУ.
  - инфракрасные окошки пультов ДУ направлены друг на друга под неправильным углом.
  - пульт ДУ подвергнут прямому попаданию солнечных лучей.
  - долгая или необычная программируемая функция.

**Изменение названий источников на дисплейном окошке**

Если хотите использовать название, отличное от предустановленного названия, можно изменить название источника, отображаемое на дисплейном окошке (12) пульта ДУ. Данная функция полезна при установке другого компонента для зоны приема.

- 1** Установите селектор режима управления на (14) AMP или (14) SOURCE и затем нажмите селекторную кнопку источника (1) и выберите нужную зону приема для переименования.

На дисплейном окошке (12) отображается название выбранной зоны приема.

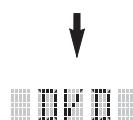
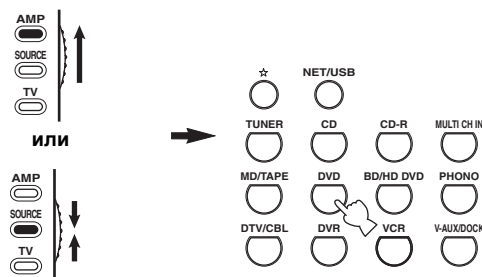

- 2** Нажмите (23) RENAME, используя ручку или подобный предмет.



**Примечание**

Если любой из следующих шагов не были завершены в течение 30 секунд, режим переименования автоматически отменяется. В таком случае, начните заново с шага 2.

**3 Нажимая  $\textcircled{4}\Delta / \nabla$ , выберите и введите знак.**

При нажатии  $\textcircled{4}\nabla$ , знаки переключаются следующим образом:  
 A – Z, 1 – 9, 0, + (плюс), – (дефис), ; (точка с запятой), / (косая черта), и пробел.  
 При нажатии  $\textcircled{4}\Delta$ , знаки переключаются в обратном порядке.

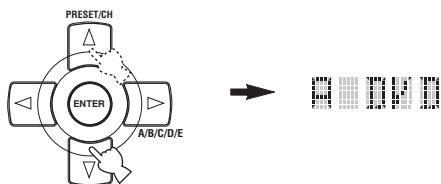

**4 Нажмите  $\textcircled{4}\triangleright$  для перемещения курсора на следующую позицию.**

 Нажмите  $\textcircled{4}\triangleleft$  для перемещения курсора на предыдущую позицию.

**5 Нажмите  $\textcircled{4}\text{ENTER}$  для установки нового названия.**

Если переименование прошло успешно, на дисплейном окошке (12) пульта ДУ отображается “OK”.  
 Если переименование было неуспешным, на дисплейном окошке (12) пульта ДУ отображается “NG”. В таком случае, начните заново с шага 3.

 Если нужно продолжить переименование другой зоны приема, нажмите селекторную кнопку источника, или повторно нажимая  $\textcircled{12}\text{SELECT} \Delta / \nabla$ , выберите компонент, затем повторите шаги с 3 до 5.

**6 Снова нажмите  $\textcircled{23}\text{RENAME}$  для выхода из режима переименования.**



**Примечание**

При нажатии кнопки, не указанной для соответствующего шага, или при одновременном нажатии нескольких кнопок, на дисплейном окошке (12) пульта ДУ отображается “ERROR”.

**Функции программирования макросов**

Функция программирования макросов позволяет выполнить серии операций нажатием одной кнопки. Например, если нужно воспроизвести CD, обычно требуется включить компоненты, выбрать источник CD, и затем нажать кнопку воспроизведения для начала воспроизведения. Функция программы макроса позволяет выполнить все эти операции, просто нажав кнопку макроса CD. Кнопки, указанные как кнопки макросов ниже, имеют предустановленные программы макросов. Также можно запрограммировать личные макросы (смотрите стр. 111).

**■ Операции MACRO**

**Кнопки макросов**

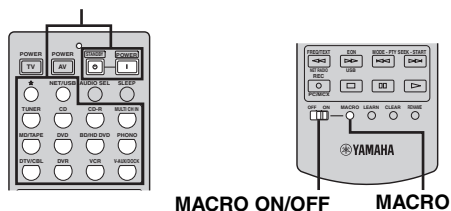

**1 Установите селектор  $\textcircled{23}\text{MACRO ON/OFF}$  на ON.**

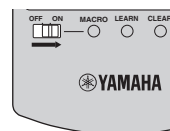

**2 Нажмите нужную кнопку макроса.**

**3 По завершению использования операции программирования макроса, установите селектор  $\textcircled{23}\text{MACRO ON/OFF}$  на OFF.**

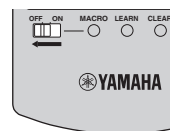

**Примечания**

- Когда пульт ДУ запускает программу макроса, он не принимает никакие другие операции, пока не завершен запуск программы (перестает мигать индикатор передачи).
- Удерживайте пульт ДУ направленным на компонент, управляемый макросом, пока не завершена операция макроса.

ДОПОЛНИТЕЛЬНОЕ УПРАВЛЕНИЕ

Русский

■ Функции макроса по умолчанию

Нажатие кнопки макроса	Для автоматической передачи данных сигналов в порядке		
	Первый	Второй	Третий
		—	—
	(*1)	(*2)	—
		—	—
			—
	(*1)	(*3)	—
			(Участок CD) (*4)
			(Участок CD-R) (*4)
			—
			(Участок MD/TAPE) (*4)
			(Участок DVD) (*4)
			(Участок BD/HD DVD) (*4)
			—
			—
			(Участок DVR) (*4)
			(Участок VCR) (*4)
			—

\*1 Можно включить некоторые компоненты (включая компоненты Yamaha), подключенные к данному аппарату, подключив их к AC OUTLET(S) на задней панели данного аппарата. В зависимости от компонента, управление питанием может не синхронизироваться с данным аппаратом. Подробнее, смотрите инструкцию по эксплуатации, приложенную к подключенному компоненту.

\*2 При установке кода ДУ для телевизора для DTV/CBL или PHONO (смотрите стр. 105), можно включить питание телевизора без выбора источника приема. Код ДУ, установленный для DTV, имеет приоритет над кодом для PHONO.

\*3 При выборе TUNER как источника приема, данный аппарат воспроизводит радиостанцию, принимаемую аппаратом до установки в режим ожидания.

\*4 Можно начать воспроизведение для любого, управляемого от пульта ДУ, MD-магнитофона, CD-проигрывателя, CD-магнитофона, DVD-проигрывателя, Blu-ray Disc проигрывателя, HD DVD-проигрывателя или DVD-магнитофона производства Yamaha. При использовании макроса для управления другими компонентами, требуется запрограммировать кнопку воспроизведения в зоне приема того компонента (смотрите стр. 107) или заранее установить код ДУ (смотрите стр. 105).

## ■ Программирование операций макросов

Можно запрограммировать личный макрос и с помощью функции программирования макроса передавать несколько команд ДУ в последовательности нажатием одной кнопки. Перед программированием макроса, обязательно установите коды ДУ или выполните операции обучения.

### Примечания

- При программировании нового макроса для кнопки, макрос по умолчанию не удаляется. Макрос по умолчанию будет срабатывать при удалении запрограммированного макроса.
- Невозможно добавить новый сигнал (шаг макроса) к макросу по умолчанию. При программировании макроса, меняется все содержание макроса.
- Не рекомендуется программировать долгие операции, как управление громкостью, для макроса.

## 1 Установите селектор режима управления на ⑭AMP или ⑭SOURCE и затем, с помощью ручки или подобного предмета, нажмите ⑳MACRO.

“MCR ?” отображается на дисплейном окошке (⑫) пульта ДУ.

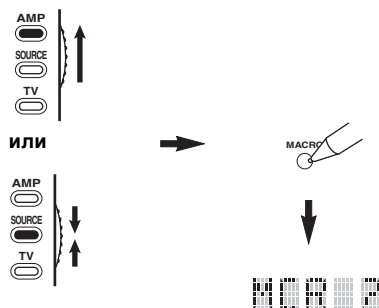

### Примечание

Если любой из следующих шагов не были завершены в течение 30 секунд, режим программирования макроса автоматически отменяется. В таком случае, начните заново с шага 1.

## 2 Нажмите кнопку макроса для использования при управлении макросом.

Название кнопки макроса (напр. “M;DVD”) и название выбранного компонента (напр. “DVD”) поочередно отображаются на дисплейном окошке (⑫) пульта ДУ.

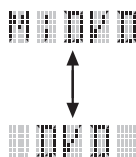

### Примечание

При нажатии другой кнопки, а не кнопки макроса, на дисплейном окошке (⑫) отображается “AGAIN”.

## 3 В последовательности нажимайте кнопки функций, которые нужно включить в операцию макроса.

Можно установить до 10 шагов (10 функций). После установки 10 шагов, отображается “FULL”, и пульт ДУ автоматически выходит из режима макроса.

### Пример

Установить источник приема на DVD → Запустить DVD-проигрыватель → Установить таймер сна

Шаг 1 (“MCR 1”): Нажмите DVD.

Шаг 2 (“MCR 2”): Нажмите AV POWER.

Шаг 3 (“MCR 3”): Нажмите SLEEP.

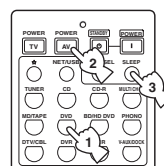

### Примечание

Для переключения выбранной зоны приема, нажмите ⑫SELECT Δ / ▽. При нажатии селекторных кнопок источника, программируется шаг макроса, а ⑫SELECT Δ / ▽ только переключают выбранную зону приема.

## 4 По завершению программирования последовательной операции, с помощью ручки или подобного предмета, снова нажмите ⑳MACRO.

### Примечание

При нажатии одновременно нескольких кнопок, на дисплейном окошке (⑫) отображается “ERROR”.

## Удаление конфигураций

Можно удалить все изменения для каждой настройки функции, как заученные функции, макросы, переименованные названия зон приема и установленную идентификацию пульта ДУ.

### ■ Удаление настроек функций

#### 1 Установите селектор режима управления на ⑭AMP или ⑭SOURCE и затем, с помощью ручки или подобного предмета, нажмите ⑳CLEAR.

На дисплейном окошке (⑫) отображается “CLEAR”.

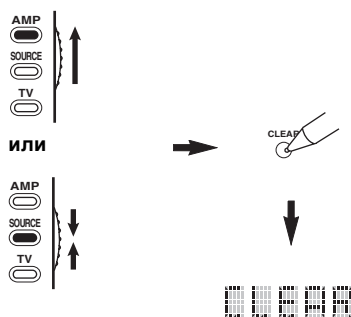

#### Примечание

Если любой из следующих шагов не были завершены в течение 30 секунд, режим удаления автоматически отменяется. В таком случае, начните заново с шага 1.

#### 2 Нажимая ④Δ / ∇, выберите режим удаления.

- L;CD (др.) (L; Название зоны приема)  
Удаление всех заученных функций в соответствующей зоне приема. Название компонента отображается после точки и запятой (;). Нажмите селекторную кнопку источника и выберите зону приема.
- L;AMP Удаление всех заученных функций для управления функциями усилителя данного аппарата.
- L;ALL Удаление всех заученных функций.
- M;ALL Удаление всех запрограммированных макросов.
- RNAME Удаление всех переименованных названий источников.
- FCTRY Удаление всех функций пульта ДУ и установка пульта ДУ на исходные настройки.

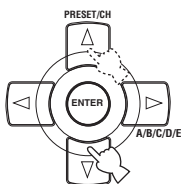

#### 3 Нажмите и удерживайте нажатой ⑳CLEAR примерно 3 секунды.

На дисплейном окошке (⑫) отображается “WAIT”. Если процедура удаления прошла успешно, “C;OK” отображается на дисплейном окошке (⑫) пульта ДУ.

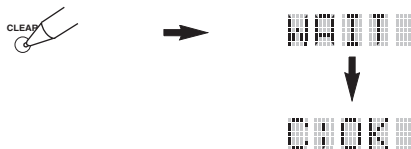

По удалению заученной функции для кнопки, кнопка устанавливается на исходную настройку (или на настройку производителя, если были установлены коды ДУ).

#### Примечания

- До завершения операций “L;ALL” и “FCTRY” может уйти примерно 30 секунд.
- Если процедура удаления была неуспешной, на дисплейном окошке (⑫) отображается “C;NG”. В таком случае, начните заново с шага 2.
- При нажатии кнопки, не указанной для соответствующего шага, или при одновременном нажатии нескольких кнопок, на дисплейном окошке (⑫) отображается “ERROR”.

#### 4 Для выхода, снова нажмите ⑳CLEAR.

## ■ Удаление заученной функции

Можно удалить функцию, заученную для определенной кнопки для каждой зоны приема.

### 1 Установите селектор режима управления на ⑭ AMP или ⑭ SOURCE и затем нажмите селекторную кнопку источника (①) и выберите нужную зону приема с функцией, которую нужно удалить.

На дисплейном окошке отображается название выбранного компонента (⑫).

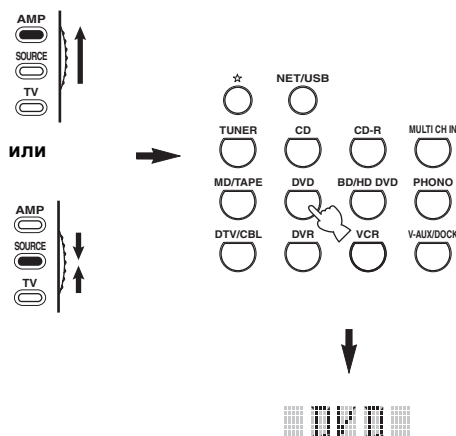

### 2 Нажмите ⑫ LEARN, используя ручку или подобный предмет.

“LEARN” и название выбранного компонента (напр. “DVD”) поочередно отображается на дисплейном окошке (⑫).

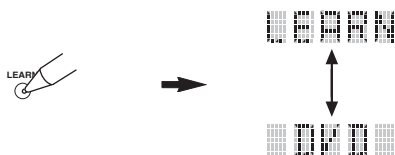

#### Примечания

- Не нажимайте и удерживайте ⑫ LEARN. Если эта кнопка удерживается более 3 секунд, пульт ДУ входит в режим установки кода ДУ.
- Если любой из следующих шагов не были завершены в течение 30 секунд, режим обучения автоматически отменяется. В таком случае, начните заново с шага 2.

### 3 С помощью ручки или подобного предмета нажмите и удерживайте ⑬ CLEAR и затем примерно 3 секунды нажимайте кнопку для удаления.

Если процедура удаления прошла успешно, на дисплейном окошке (⑫) отображается “С;ОК”. Как только на дисплейном окошке (⑫) пульта ДУ отобразилось “С;ОК”, отпустите ручку или подобный предмет, использованный для нажатия ⑬ CLEAR, и выйдите из режима очистки. Пульт ДУ возвращается в режим обучения.

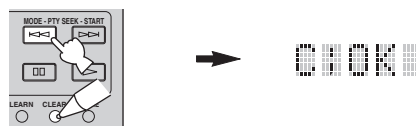

- Для продолжения удаления другой функции, повторите шаг 3.
- Для продолжения удаления другой функции для другого компонента, нажимая ⑫ SELECT Δ / ▽, выберите зону приема, и затем повторите шаг 3.
- По удалению заученной функции для кнопки, кнопка возвращается на исходную настройку (или на настройку производителя, если были установлены коды ДУ).

### 4 Для выхода, снова нажмите ⑫ LEARN.

#### Примечания

- Если удаление было неуспешным, на дисплейном окошке (⑫) пульта ДУ отображается “С;NG”. В таком случае, начните заново с шага 2.
- При нажатии одновременно нескольких кнопок, на дисплейном окошке (⑫) отображается “ERROR”.

## ■ Удаление функции макроса

Можно удалить функцию, запрограммированную для определенной кнопки макроса.

### 1 Установите селектор режима управления на 14 AMP или 14 SOURCE и затем, с помощью ручки или подобного предмета, нажмите 23 MACRO.

“MCR ?” отображается на дисплейном окошке (12) пульта ДУ.

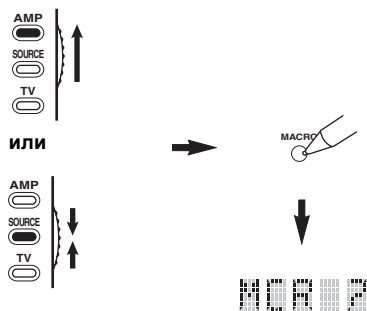

#### Примечание

Если любой из следующих шагов не были завершены в течение 30 секунд, режим программирования макроса автоматически отменяется. В таком случае, начните заново с шага 1.

### 2 С помощью ручки или подобного предмета нажмите и удерживайте 23 CLEAR, затем примерно 3 секунды нажимайте кнопку макроса для удаления.

Если удаление прошло успешно, на дисплейном окошке (12) пульта ДУ отображается “С:ОК”.

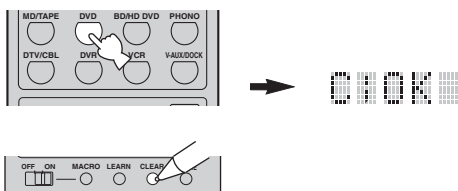

- Для продолжения удаления другой функции, повторите шаг 2.
- По удалению запрограммированной функции для кнопки, кнопка возвращается на исходную настройку (или на настройку производителя, если были установлены коды ДУ).

### 3 Снова нажмите 23 MACRO для выхода из режима программирования макроса.

#### Примечания

- Если удаление было unsuccessful, на дисплейном окошке (12) пульта ДУ отображается “С:NG”. В таком случае, начните заново с шага 2.
- При нажатии одновременно нескольких кнопок, на дисплейном окошке (12) пульта ДУ отображается “ERROR”.



# Использование многозонной конфигурации

На данном аппарате можно сконфигурировать многозонную аудио/видео систему. Функция многозонной конфигурации позволяет установить данный аппарат на воспроизведение разных источников в основной зоне, второй зоне (Zone 2) и третьей зоне (Zone 3). Используя прилагающийся пульт ДУ, можно управлять данным аппаратом из второй или третьей зоны.

Подключите компонент-источник к аналоговым аудиовходным гнездам данного аппарата для воспроизведения источника в Zone 2 или Zone 3. Данный аппарат не выводит аудиосигналы, поступающие на гнезда DIGITAL INPUT и HDMI, от гнезд ZONE OUT.

## Подключение компонентов Zone 2 и Zone 3

Для использования многокомнатных функций данного аппарата, требуется следующее дополнительное оборудование:

- Приемник инфракрасного сигнала в Zone 2 и/или Zone 3.
- Инфракрасный передатчик в основной комнате. Данный передатчик передает инфракрасные сигналы от пульта ДУ в Zone 2 и/или Zone 3 на основную комнату (например, на CD-проигрыватель или DVD-проигрыватель).
- Усилитель и колонки для Zone 2 и/или Zone 3.
- Видеоэкран для второй комнаты.

- ☞
- При использовании внутренних усилителей данного аппарата, дополнительный усилитель и колонки для Zone 2 и/или Zone 3 не требуются.
  - Так как существует много методов подключения и использования данного аппарата в многозонной системе, рекомендуется обратиться к ближайшему авторизованному дилеру Yamaha или сервисный центр относительно подключений Zone 2 и Zone 3, наиболее лучшим образом отвечающих вашим требованиям.

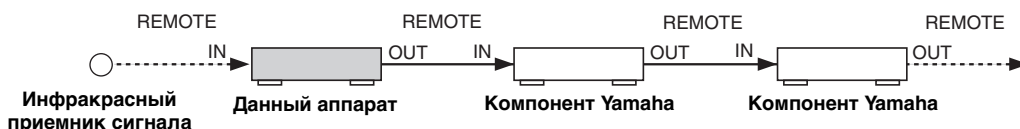

### ■ Использование внешних усилителей

Для использования внешнего усилителя в Zone 2 или Zone 3, подключите внешний усилитель к терминалам ZONE OUT и выберите “ВЫЙТИ” в “Zone2 Усил.” или “Zone3 Усил.” (смотрите стр. 94).

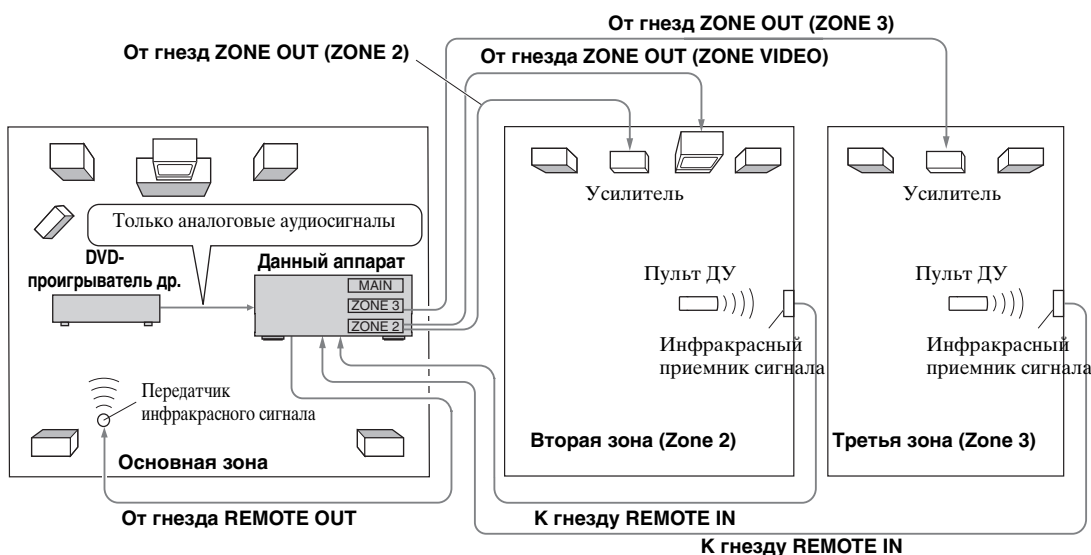

### Примечания

- Во избежание неожиданного шума, НЕ используйте функцию Zone 2/Zone 3 с CD-дисками, закодированными по системе DTS.
- С помощью усилителя во второй/третьей комнате, отрегулируйте громкость Zone 2/Zone 3, когда “Zone2 Громк.” или “Zone3 Громк.” установлены на “Фиксир.” (смотрите стр. 94).

## ■ Использование внутренних усилителей данного аппарата

### Важное предупреждение по безопасности

Терминалы колонок SP1 или SP2 данного Ресивера не должны подключаться к Селекторному Устройству Пассивных Громкоговорителей или более одному репродуктору на канал. Подключение к Селекторному Устройству Пассивных Громкоговорителей или нескольким колонкам на канал может создать слишком большую нагрузку на низкий импеданс и привести к повреждению колонок. Для правильного использования, смотрите инструкцию по эксплуатации. Условия в информации по минимальному импедансу колонок для всех каналов должны всегда поддерживаться. Данная информация указана на задней панели Ресивера.

### Если вы хотите использовать один внутренний усилитель (SP1 или SP2) данного аппарата

Подключите колонки Zone 2 или Zone 3 напрямую к терминалам колонок SP1 или SP2 и выберите “ИНИЦ:[SP1]” или “ИНИЦ:[SP2]” для “Zone2 Усил.” или “Zone3 Усил.” (смотрите стр. 94).

### Если вы хотите использовать два внутренних усилителя (SP1 и SP2) данного аппарата

Подключите колонки Zone 2 и Zone 3 напрямую к терминалам колонок SP1 и SP2 и выберите “Сабв.+ фронт” для “Zone2 Усил.” или “Zone3 Усил.” (смотрите стр. 94).

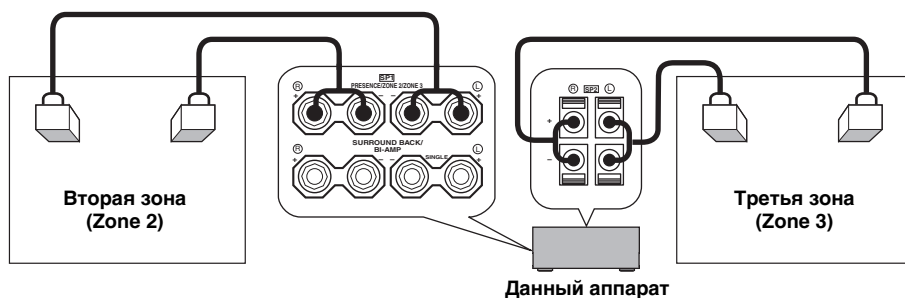

## Управление Zone 2 или Zone 3

С помощью кнопок управления на фронтальной панели или пульта ДУ, можно выбрать зону управления.

### ■ Выбор Zone 2 или Zone 3

#### Операции фронтальной панели

**1** Нажимайте **@ZONE 2 ON/OFF** или **@ZONE 3 ON/OFF** на фронтальной панели для индивидуального включения или отключения Zone 2 или Zone 3.

**2** Повторно нажимая **@ZONE CONTROLS** на фронтальной панели, выберите зону для управления.

При каждом нажатии **@ZONE CONTROLS**, дисплей фронтальной панели переключается как показано ниже, и примерно 10 секунд мигает индикатор для текущей выбранной зоны. Однако, при выборе основной зоны, никакой индикатор не мигает.

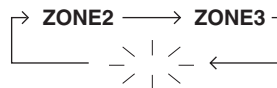

При выборе основной зоны, никакой индикатор не мигает.

#### ZONE2

Управление усилителем Zone 2 или функциями тюнера.

#### ZONE3

Управление усилителем Zone 3 или функциями тюнера.



- Данный шаг требуется завершить в течение 10 секунд, пока на дисплее фронтальной панели мигает выбранная зона. В ином случае, режим текущей выбранной зоны автоматически отменяется. В таком случае, снова нажмите **@ZONE CONTROLS**.
- Начальная установка ZONE2 при одновременном включении Zone 2 и Zone 3.

- 3** Для выполнения дальнейших операций, смотрите “Выбор источника приема Zone 2 или Zone 3”, “Настройка уровня громкости Zone 2 или Zone 3”, “Настройка баланса громкости колонок в Zone 2 или Zone 3” или “Настройка тонального качества Zone 2 или Zone 3” на стр. 118.

### Операции пульта ДУ

- 1** Установите селектор режима управления на **AMP** и затем, повторно нажимая кнопку **SELECT**  $\Delta$ , выберите зону для управления.

На дисплейном окошке (12) пульта ДУ отображается “ZONE 2” или “ZONE 3”.

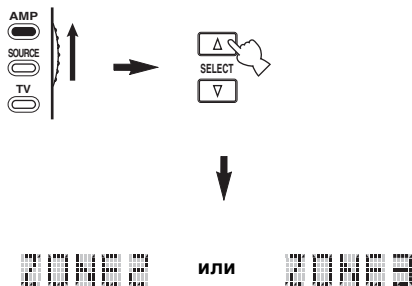

- 2** Для выполнения дальнейших операций, смотрите “Выбор источника приема Zone 2 или Zone 3”, “Настройка уровня громкости Zone 2 или Zone 3”, “Настройка баланса громкости колонок в Zone 2 или Zone 3” или “Настройка тонального качества Zone 2 или Zone 3” на стр. 118.

- 3** Для выхода из режима Zone 2/Zone 3, нажмите **SELECT**  $\Delta$  /  $\nabla$ .

### Включение или отключение Zone 2 и/или Zone 3 от пульта ДУ

В зависимости от выбранной зоны, отображенной на дисплейном окошке (12) пульта ДУ, **POWER** и **STANDBY** на пульте ДУ работают по-разному.

- При выборе режима основной зоны, Zone 2 или Zone 3 (смотрите стр. 117), можно по отдельности включить основную зону, Zone 2 или Zone 3 или установить их в режим ожидания.
- При выборе всех режимов, при нажатии **POWER** одновременно включаются основная зона, Zone 2 и Zone 3, и при нажатии **STANDBY** они одновременно устанавливаются в режим ожидания.

Режим управления	Дисплейное окошко (12)	POWER и STANDBY
<b>Режим основной зоны</b>	Название выбранного участка приема	Включение только основной зоны или ее установка в режим ожидания.
<b>Режим Zone 2</b>	“ZONE 2” или “2;название выбранного участка приема”	Включение Zone 2 или ее установка в режим ожидания.
<b>Режим Zone 3</b>	“ZONE 3” или “3;название выбранного участка приема”	Включение Zone 3 или ее установка в режим ожидания.
<b>Все режимы</b>	“ALL”	<b>POWER:</b> включение основной зоны, Zone 2 и Zone 3. <b>STANDBY:</b> установка основной зоны, Zone 2 и Zone 3 в режим ожидания.

### Примечания

- Когда пульт ДУ находится в режиме основной зоны, на несколько секунд отображается “MAIN” при нажатии **POWER** или **STANDBY**.
- “ALL” отображается на дисплейном окошке (12) пульта ДУ только при нажатии **SELECT**  $\nabla$ .

### Выбор источника приема Zone 2 или Zone 3

Поворачивая селектор **INPUT** на фронтальной панели (или установив селектор режима управления на **AMP** и затем нажав одну из селекторных кнопок источника (1)), выберите источник приема выбранной зоны.

Если пульт ДУ используется для выбора источника приема, “2;название выбранного участка приема” или “3;название выбранного участка приема” отображается на дисплейном окошке (12) пульта ДУ при выборе Zone 2 или Zone 3 соответственно.

### Примечания

- Выбранные источники приема используются во всех зонах.
- При установке источника записи, кроме “SOURCE” (смотрите стр. 67), источник приема Zone 2 фиксируется на источнике, установленном в качестве источника записи.
- Данный аппарат не отображает меню iPod или сети/USB на видеоэкране, подключенном к одному из гнезд ZONE VIDEO.



- Данный шаг требуется завершить в течение 10 секунд, пока на дисплее фронтальной панели мигает выбранная зона. В противном случае, режим текущей выбранной зоны автоматически отменяется. В таком случае, снова нажмите **ZONE CONTROLS** на фронтальной панели.
- При подключении видеоэкрана к одному из гнезд ZONE VIDEO, можно отобразить информацию по управлению Zone 2 или Zone 3 на видеоэкране. Установите “Zone OSD” на “Zone2иZone3” или “Zone2” (смотрите стр. 93).

После запуска режима управления Zone 2 или Zone 3, выполняйте следующие операции.

### ■ Настройка уровня громкости Zone 2 или Zone 3

Поворачивая **VOLUME** на фронтальной панели (или нажимая **VOLUME +/-**), настройте уровень громкости выбранной зоны.



Для приглушения выводимого на выбранную зону звучания, нажмите **MUTE** на пульте ДУ.

#### Примечание

При использовании внешних усилителей в Zone 2 или Zone 3, **VOLUME +/-** может использоваться только при установке “Zone2 Громк.” или “Zone3 Громк.” на “Перемен.” в “Устан. Zone2” или “Устан. Zone3” (смотрите стр. 94).

### ■ Настройка баланса громкости колонок в Zone 2 или Zone 3

Повторно нажимая **TONE CONTROL**, выберите “BALANCE” и затем поворачивайте **PROGRAM** для настройки баланса уровня фронтальных левой и правой колонок выбранной зоны.

### ■ Настройка тонального качества Zone 2 или Zone 3

Установите селектор режима управления на **AMP** и затем нажимайте **CH +/-** на пульте ДУ для настройки высокочастотной характеристики (TREBLE) или **TV VOL +/-** для настройки низкочастотной характеристики (BASS) соответственно.

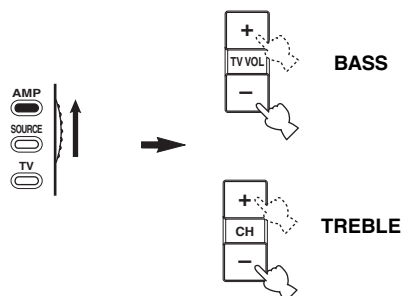

Также можно отрегулировать тональное качество Zone 2 или Zone 3, используя **TONE CONTROL** на фронтальной панели. Подробнее, смотрите “Настройка тонального качества” на стр. 51.

#### Примечание

До настройки тонального качества соответствующей зоны, убедитесь, что на дисплейном окошке (Ⓜ) пульта ДУ отображено “ZONE 2” или “ZONE 3” (смотрите стр. 117).

## ■ Использование пульта ДУ Zone 2/Zone 3

Функциями Zone 2 или Zone 3 можно управлять с помощью поставляемого пульта ДУ Zone 2/Zone 3. Сначала, установите переключатель ID1/ID2 и переключатель ZONE 2/ZONE 3 соответствующим образом.

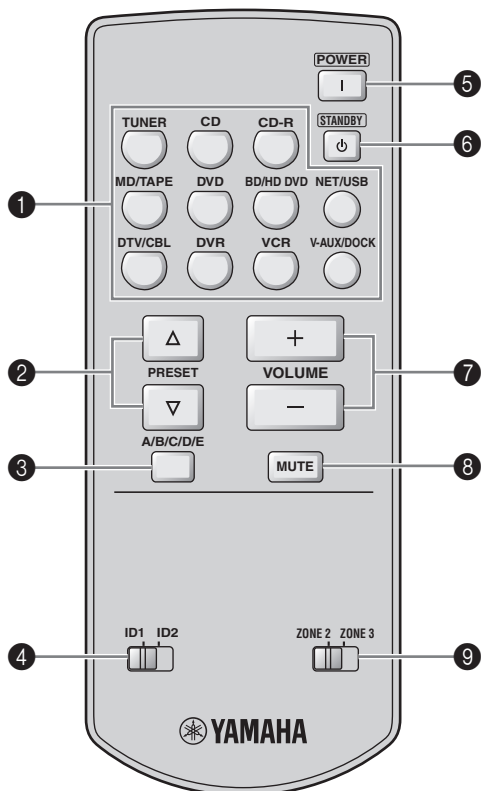

## ⑥ STANDBY

Установка Zone 2 или Zone 3 в режим ожидания.

### Примечание

Данная кнопка работает только когда **MASTER ON/OFF** на фронтальной панели нажата внутрь на позицию ON.

## ⑦ VOLUME +/-

Увеличение или уменьшение уровня громкости Zone 2 или Zone 3.

## ⑧ MUTE

Приглушение звучания Zone 2 или Zone 3. Снова нажмите для возобновления вывода звучания на предыдущем уровне громкости.

## ⑨ Переключатель ZONE 2/ZONE 3

Переключение режима управления Zone 2 и режима управления Zone 3.

### Управление функцией усилителя (смотрите стр. 53)

Выберите “TUNER” в качестве источника приема управляемой зоны для использования следующих функций.

## ② PRESET $\Delta / \nabla$

Выбор одного из 8 номеров предустановленных радиостанций (1 до 8), при отображении двоеточия (:) на дисплее фронтальной панели (смотрите стр. 55).

## ③ A/B/C/D/E

Выбор одной из групп предустановленных радиостанций (A до E) (смотрите стр. 55).

### Управление функцией усилителя

#### ① Селекторные кнопки источника

Выбор нужного источника приема для управляемой зоны.

#### ④ Переключатель ID1/ID2

Переключение идентификационного режима пульта ДУ на ID1 и ID2 (смотрите стр. 121).

#### ⑤ POWER

Включение Zone 2 или Zone 3.

### Примечание

Данная кнопка работает только когда **MASTER ON/OFF** на фронтальной панели нажата внутрь на позицию ON.

# Дополнительные настройки

Данный аппарат оборудован дополнительными меню, отображаемыми на дисплее фронтальной панели. Меню дополнительных настроек содержит дополнительные операции регулировки и настройки работы данного аппарата. Измените начальные настройки (указано жирным для каждого параметра) для их соответствия вашей среде прослушивания.

## Примечания

- Произведенные настройки срабатывают в следующий раз при нажатии **Ⓜ MASTER ON/OFF** внутрь на позицию ON для включения данного аппарата (смотрите стр. 33).
- Во время использования меню дополнительных настроек, доступны только **Ⓜ MASTER ON/OFF**, **Ⓟ STRAIGHT** и селектор **Ⓢ PROGRAM**.
- Во время использования меню дополнительных настроек, все другие операции недоступны.
- Меню дополнительных настроек доступно только на дисплее фронтальной панели.

## Использование меню дополнительных настроек

**1** Для отключения данного аппарата, нажмите **Ⓜ MASTER ON/OFF** на фронтальной панели наружу на позицию OFF.

**2** Нажмите и удерживайте **Ⓟ STRAIGHT** на фронтальной панели и затем нажмите **Ⓜ MASTER ON/OFF** внутрь на позицию ON для включения данного аппарата. Данный аппарат включается, и на дисплее фронтальной панели появляется меню дополнительных настроек.

**3** Поворачивая селектор **Ⓢ PROGRAM** на фронтальной панели, выберите нужный параметр для настройки. Наименование выбранного параметра отображается на дисплее фронтальной панели.

**4** Повторно нажимайте **Ⓟ STRAIGHT** на фронтальной панели для переключения настройки выбранного параметра.

**5** Для сохранения новой настройки и отключения данного аппарата, нажмите **Ⓜ MASTER ON/OFF** на фронтальной панели и установите его наружу на позицию OFF.



Выполненные настройки будут работать при следующем включении данного аппарата.

## ■ Импеданс колонок SPEAKER IMP.

Данная функция используется для установки импеданса колонок на данном аппарате для его соответствия с колонками. Выбор: **8Ω MIN**, **6Ω MIN**

- Выберите “8Ω MIN” для установки импеданса колонок на 8 Ω .
- Выберите “6Ω MIN” для установки импеданса колонок на 6 Ω .

SPEAKER IMP.	Колонка	Уровень импеданса
8Ω MIN	Фронтальная	Импеданс каждой колонки должен быть 8 Ω или выше.
	Центральная	
	Окружающего звучания	Импеданс каждой колонки должен быть 8 Ω или выше.
	Тылового окружающего звучания	
6Ω MIN	Фронтальная	Импеданс каждой колонки должен быть 4 Ω или выше.
	Центральная	
	Окружающего звучания	Импеданс каждой колонки должен быть 6 Ω или выше.
	Тылового окружающего звучания	

## ■ Сенсор ДУ REMOTE SENSOR

Данная функция используется для запуска или отключения функции приема сигнала сенсора ДУ на фронтальной панели данного аппарата.

Выбор: **ON**, **OFF**

- Выберите “ON” для запуска функции приема сигнала сенсора ДУ.
- Выберите “OFF” для отключения функции приема сигнала сенсора ДУ.

## Примечание

В большинстве случаев, рекомендуется установить параметр на “ON”.

## ■ Пробуждение через доступ к RS-232C RS-232C STANDBY

Данная функция используется для установки данного аппарата на режим передачи данных через интерфейс RS-232C, когда данный аппарат находится в режиме ожидания.

Выбор: YES, NO

Исходная установка:

[Модели для США и Канады]: YES

[Другие модели]: NO

- Выберите “YES” для установки данного аппарата на передачу данных через интерфейс RS-232C.
- Выберите “NO” для отмены передачи данных данным аппаратом через интерфейс RS-232C.

## ■ Пульт ДУ AMP ID

RC AMP ID

Данная функция используется для установки AMP ID данного аппарата для обнаружения пультом ДУ.

Выбор: ID1, ID2

- Выберите “ID1”, если код библиотеки AMP ID установлен на “2001”.
- Выберите “ID2”, если код библиотеки AMP ID установлен на “2002”.

### Настройка кода ДУ AMP ID

**1** Установите селектор режима управления на **AMP** или **SOURCE**.

**2** С помощью ручки или подобного предмета, нажмите и удерживайте **LEARN** примерно 3 секунды, и затем повторно нажимайте **ENTER** до отображения на дисплейном окошке (12) пульта ДУ “L:AMP”.

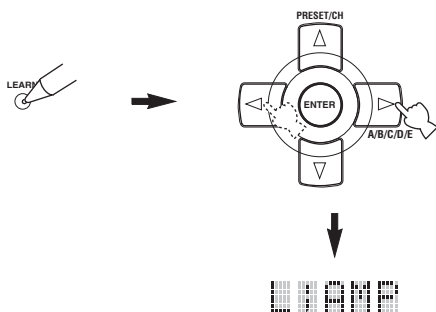

#### Примечания

- Обязательно нажмите и удерживайте **LEARN** 3 секунды, в ином случае, начнется процесс обучения.
- Если любой из следующих шагов не были завершены в течение 30 секунд, режим настройки автоматически отменяется. В таком случае, начните заново с шага 2.

**3** Нажмите кнопку **ENTER**.

На дисплейном окошке (12) пульта ДУ отображается экран ввода четырехзначного кода для выбранной зоны приема.

**4** Нажимая цифровые кнопки (6), введите четырехзначный код ДУ AMP ID для нужной зоны приема.

Идентификационный код ДУ AMP ID*1	Функция	RC AMP ID*2
2001 (исходная установка)	Управление данным аппаратом с использованием кода по умолчанию.	ID1 (исходная установка)
2002	Управление данным аппаратом с использованием альтернативного кода.	ID2

\*1 Настройка пульта ДУ.

\*2 Настройка данного аппарата.

**5** Нажмите **ENTER** для установки номера.

Если процедура установки прошла успешно, на дисплейном окошке (12) отображается “OK”. Если процедура установки была неуспешной, на дисплейном окошке (12) отображается “NG”. В таком случае, начните заново с шага 2.

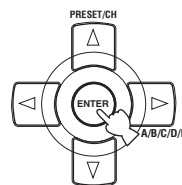

**6** Снова нажмите **LEARN** для выхода из режима настройки.



## ■ Пульт ДУ TUNER ID

RC TUNER ID



Данная функция используется для установки TUNER ID данного аппарата для обнаружения пультом ДУ.

Выбор: ID1, ID2

- Выберите “ID1”, если код библиотеки TUNER ID установлен на “2602”.
- Выберите “ID2”, если код библиотеки TUNER ID установлен на “2603”.

### Настройка TUNER ID пульта ДУ

**1** Установите селектор режима управления на **AMP** или **SOURCE** и затем нажмите **TUNER** на пульте ДУ для выбора тюнера и для изменения идентификации для пульта ДУ.

- 2 С помощью ручки или подобного предмета, нажмите и удерживайте  LEARN примерно 3 секунды до переменного отображения на дисплейном окошке  “L;TUN” и “TUNER”.**



3 секунды

**Примечания**

- Обязательно нажмите и удерживайте  LEARN 3 секунды, в ином случае, начнется процесс обучения.
- Если любой из следующих шагов не были завершены в течение 30 секунд, режим настройки автоматически отменяется. В таком случае, начните заново с шага 2.

- 3 Нажмите кнопку  ENTER.**

На дисплейном окошке  пульта ДУ отображается экран ввода четырехзначного кода для выбранной зоны приема.

- 4 Нажимая цифровые кнопки , введите четырехзначный код ДУ для нужной зоны приема.**

Идентификационный код ДУ TUNER ID*1	Функция	RC TUNER ID*2
2602 (исходная установка)	Управление данным аппаратом с использованием кода по умолчанию.	ID1 (исходная установка)
2603	Управление данным аппаратом с использованием альтернативного кода.	ID2

\*1 Настройка пульта ДУ.

\*2 Настройка данного аппарата.

- 5 Нажмите  ENTER для установки номера.**

Если процедура установки прошла успешно, на дисплейном окошке  отображается “OK”.

Если процедура установки была неуспешной, на дисплейном окошке  отображается “NG”. В таком случае, начните заново с шага 2.

- 6 Снова нажмите  LEARN для выхода из режима настройки.**



Смотрите стр. 120 для управления дополнительными настройками.

- Шаг частоты тюнера TUNER FREQ STEP (Только модель для Азии и общая модель)**

Данная функция используется для установки частотного шага тюнера в соответствии с частотным шагом в вашем регионе.

Выбор: AM10/FM100, **AM9/FM50**

- Выберите “AM10/FM100” для Северной, Центральной, и Южной Америки.
- Выберите “AM9/FM50” для других регионов.

- Настройка двойного усиления BI-AMP**

Данная функция используется для включения или отключения функции двойного усиления.

Выбор: ON, **OFF**

- Выберите “ON” для включения функции двойного усиления.
- Выберите “OFF” для отключения функции двойного усиления.

**Примечание**

При установке “BI-AMP” на “ON”, терминалы SURROUND BACK не могут использоваться для подключения тыловых колонок окружающего звучания, так как те терминалы SURROUND BACK уже используются для подключений двойного усиления (смотрите стр. 19).



## ■ Инициализация параметра INITIALIZE

Данная функция используется для сброса параметров данного аппарата на исходные заводские установки. Можно выбрать категорию параметров для инициализации.

Выбор: DSP PARAM, VIDEO, NETWORK, ALL, CANCEL

- Выберите “DSP PARAM” для инициализации всех параметров звукового поля (смотрите стр. 71).
- Выберите “VIDEO”, кроме “Коротк. сообщ.” и “На экране” (смотрите стр. 87).
- Выберите “NETWORK” для инициализации параметров сети и USB (смотрите стр. 91).
- Выберите “ALL” для инициализации всех параметров данного аппарата.
- Выберите “CANCEL” для отмены процедуры инициализации.

### Примечания

- Для инициализации параметров определенной программы, используйте “Инициализ.” в меню программы звукового поля (смотрите стр. 77).
- Если сетевые параметры были сброшены, “DHCP” в “NET/USB” автоматически устанавливается на “Вкл.” (смотрите стр. 91) и зарегистрированное ID клиента данного аппарата на Yamaha MCX-2000 удаляется (смотрите стр. 64).

## ■ ТВ формат TV FORMAT

Данная функция используется для настройки формата цветового кодирования телевизора.

Выбор: NTSC, PAL

Исходная установка:

[Модели для С.Ш.А., Канады, Кореи и общая модель]: NTSC

[Другие модели]: PAL

### Примечание

Данный параметр воздействует только на видеоэкран, подключенный к гнездам MONITOR OUT, и не воздействует на видеоэкран Zone 2, подключенный к гнездам ZONE 2 VIDEO.

## ■ HDMI проверка экрана MONITOR CHECK

Данная функция используется для запуска или отключения функции проверки экрана данного аппарата. При установке “MONITOR CHECK” на “YES”, данный аппарат принимает информацию по доступным разрешениям видеосигнала от видеоэкрана, подключенного через HDMI, и можно выбрать только поддерживаемые видеоэкранным разрешением в “HDMI Разрешение” (смотрите стр. 87). Если “MONITOR CHECK” установлен на “SKIP”, невозможно выбрать разрешение в “HDMI Разрешение”.

Выбор: YES, SKIP

## ■ Язык графического интерфейса пользователя GUI LANGUAGE

Данная функция используется для выбора нужного языка, отображаемого в меню GUI (графический интерфейс пользователя) данного аппарата.

Выбор: ENGLISH (Английский), JAPANESE (Японский), FRENCH (Французский), GERMAN (Немецкий), SPANISH (Испанский), RUSSIAN (Русский)

# Возможные неисправности и способы по их устранению

Если у вас возникли любые из следующих трудностей во время эксплуатации данного аппарата, воспользуйтесь таблицей ниже для устранения ошибки. В случае, если неисправность не указана в таблице или вы не смогли исправить ошибку, следуя инструкциям таблицы, отключите данный аппарат, отсоедините силовой кабель, и обратитесь к ближайшему авторизованному дилеру или сервис центр Yamaha.

## ■ Общая часть

Неисправность	Причина	Способ устранения	Смотрите стр.
<b>Данный аппарат не включается или устанавливается в режим ожидания после включения питания.</b>	Не был подключен силовой кабель или вилка неполностью вставлена в розетку.	Подключите силовой кабель соответствующим образом.	—
	Неправильная настройка импеданса колонок.	Настройте импеданс колонок для его соответствия с колонками.	33
	Была активизирована схема защиты.	Убедитесь, что все проводные соединения колонок выполнены соответствующим образом как на данном аппарате, так и на самих колонках, а также в том, что провода для соединений не соприкасаются ни с чем, кроме точки для соответствующего соединения.	15
	Данный аппарат подвергся сильному электрическому напряжению от внешних источников (например, молния или сильное статическое электричество).	Установите данный аппарат в режим ожидания, отключите силовой кабель, подключите его к розетке через 30 секунд, и пользуйтесь как обычно.	—
<b>Отсутствует звучание.</b>	Кабели входа/выхода были подключены неправильно.	Подключите кабели соответствующим образом. Если неисправность не была устранена, это означает, что используемые кабели могут быть с дефектом.	23-30
	Селектор аудиовходного гнезда установлен на "HDMI", "COAX/OPT" или "ANALOG".	Установите селектор аудиовходного гнезда на "AUTO".	42
	Селектор аудиовходного гнезда установлен на "ANALOG", в то время как принимаемый компонент-источник выводит цифровые аудиосигналы.	Установите селектор аудиовходного гнезда на "AUTO" или "COAX/OPT".	42
	Не был выбран соответствующий источник.	С помощью селектора <b>Ⓢ INPUT</b> на фронтальной панели (или селекторных кнопок источника <b>Ⓢ</b> ) на пульте ДУ) выберите соответствующий источник приема.	41, 42
	Колонки подключены ненадежно.	Надежно подключите колонки.	15
	Низкий уровень громкости.	Увеличьте уровень громкости.	—
	Звучание приглушено.	Для возобновления воспроизведения звучания и последующей настройки звучания, нажимайте <b>Ⓢ MUTE</b> или <b>Ⓢ VOLUME +/-</b> на пульте ДУ.	43
	Поступают сигналы от компонента-источника, которые данный аппарат не может воспроизвести, например от CD-ROM-диска.	Воспроизведите источник, сигналы которого можно воспроизвести на данном аппарате.	—
	Компоненты HDMI, подключенные к данному аппарату, не поддерживают стандарты защиты от копирования HDCP.	Подключите компоненты HDMI, поддерживающие стандарты защиты от копирования HDCP.	21
	"Поддер.Ауд." установлен на "Другое" и аудиосигналы "HDMI" не воспроизводятся на данном аппарате.	Установите "Поддер.Ауд." на "RX-V3800" в "Опция".	95
<b>Отсутствует картинка.</b>	Выходные и входные провода источника картинки подключены к различным типам видеогнезд.	Установите "Преобразов." на "Вкл." или подключите компоненты-источники таким-же образом, как при подключении видеозащиты к данному аппарату.	86
	Данный аппарат выводит видеосигнал, не поддерживаемый на видеозащиты, подключенном к гнезду HDMI OUT.	Установите "INITIALIZE" на "VIDEO" для сброса параметров видео.	123
		Установите "MONITOR CHECK" на "YES".	123
	Включен режим Pure Direct.	Отключите функцию Pure Direct.	
Поступают нестандартные видеосигналы.			

Неисправность	Причина	Способ устранения	Смотрите стр.
<b>На видеоэкране не отображаются экраны коротких сообщений.</b>	Параметр “Коротк. сообщ.” установлен на “Выкл.”.	Установите “Коротк. сообщ.” на “Вкл.”.	87
	Параметр “Преобразов.” установлен на “Выкл.”.	Установите “Преобразов.” на “Вкл.”.	86
	Сигналы, поступающие на входные гнезда HDMI, выводятся на гнездо HDMI OUT. Поступают видеосигналы HDTV.		
<b>Внезапное отключение звучания.</b>	Была активизирована схема защиты из-за короткого замыкания, т.д.	Убедитесь, что настройка импеданса установлена соответствующим образом. Убедитесь, что провода колонок не соприкасаются друг с другом, и затем снова включите аппарат.	33, 120 —
	Таймер сна привел аппарат к отключению.	Включите данный аппарат, и заново начните воспроизведение источника.	—
	Звучание приглушено.	Для возобновления выводимого звучания, нажмите <b>MUTE</b> или <b>VOLUME +/-</b> на пульте ДУ.	43
<b>Слышится звучание от колонки только на одной стороне.</b>	Кабели подключены неправильно.	Подключите кабели соответствующим образом. Если неисправность не была устранена, это означает, что используемые кабели могут быть с дефектом.	15
	Неправильная настройка “Уровень кол.”.	Отрегулируйте настройки “Уровень кол.”.	91
<b>Основное звучание воспроизводится только от центральной колонки.</b>	При воспроизведении монофонического источника с использованием программы CINEMA DSP, сигнал источника направляется на центральный канал, а фронтальные колонки и колонки окружающего звучания воспроизводят только эффекты звучания.		
<b>Отсутствие звучания от центральной колонки.</b>	Параметр “Центр” в “Устан. колонок” установлен на “Нет”.	Установите “Центр” на “Маленькие” или “Большие”.	89
	Была выбрана одна из программ HiFi DSP (кроме “7ch Stereo”), и принимается аналоговый 2-канальный источник	Для вывода звучания от центральной колонки, попытайтесь использовать другую программу звукового поля.	45
<b>Отсутствие звучания от колонок присутствия.</b>	Программы звукового поля отключены.	Нажмите <b>STRAIGHT</b> для их включения.	50
	Используется источник или комбинация программ, не поддерживающая вывод звучания от всех каналов.	Попробуйте другую программу звукового поля.	41
<b>Отсутствие звучания от колонок окружающего звучания.</b>	Параметр “Тылы” в “Устан. колонок” установлен на “Нет”.	Установите “Тылы” на “Маленькие” или “Большие”.	89
	Данный аппарат находится в режиме “STRAIGHT” и воспроизводится монофонический источник.	Нажмите <b>STRAIGHT</b> на фронтальной панели до отключения “STRAIGHT” на дисплее фронтальной панели.	50
<b>Отсутствие звучания от сабвуфера.</b>	Параметр “Бас выход” в “Устан. колонок” установлен на “Фронт” при воспроизведении сигнала Dolby Digital или DTS.	Установите “Бас выход” на “Сабвуфер” или “Сабв.+ фронт”.	89
	Параметр “Бас выход” в “Устан. колонок” установлен на “Сабвуфер” или “Фронт” при воспроизведении 2-канального источника.	Установите “Бас выход” на “Сабв.+ фронт”.	89
	Источник не содержит низкочастотные сигналы.		
<b>Отсутствие звучания от тыловых колонок окружающего звучания.</b>	“Тылы” в “Устан. колонок” установлен на “Нет” и “Центр. тылы” автоматически установлен на “Нет”.	Установите “Тылы” и “Центр. тылы” на настройку, кроме “Нет”.	89
	Параметр “Центр. тылы” в “Устан. колонок” установлен на “Нет”.	Установите “Центр. тылы” на настройку, кроме “Нет”.	89
	Включен режим CINEMA DSP 3D.	Установите режим CINEMA DSP 3D на “OFF”.	50

<b>Неисправность</b>	<b>Причина</b>	<b>Способ устранения</b>	<b>Смотрите стр.</b>
<b>Аудиовходные источники на могут воспроизводиться в нужном формате цифрового аудиосигнала. (Не включается индикатор нужного источника приема или индикатор декодера на дисплее фронтальной панели).</b>	Подключенный компонент не установлен в режим вывода цифровых сигналов Dolby Digital или DTS.	Произведите соответствующие настройки, следуя инструкции по эксплуатации компонента.	—
	Селектор аудиовходного гнезда установлен на “ANALOG”.	Установите селектор аудиовходного гнезда на “AUTO”.	42
<b>Слышен гудящий шум.</b>	Кабели подключены неправильно.	Подключите аудиокабели соответствующим образом. Если неисправность не была устранена, это означает, что используемые кабели могут быть с дефектом.	—
	Проигрыватель дисков не подключен к терминалу GND.	Подключите кабель заземления проигрывателя дисков к терминалу GND данного аппарата.	27
<b>Низкий уровень громкости при воспроизведении записи.</b>	Запись воспроизводится на проигрывателе дисков с MC головкой.	Подключите проигрыватель дисков к данному аппарату через усилитель MC головки.	27
<b>Невозможно увеличить уровень громкости, или звучание искажено.</b>	Выключен компонент, подключенный к гнездам AUDIO OUT (REC) данного аппарата.	Включите питание компонента.	—
<b>Невозможно записать звуковые эффекты.</b>	Невозможно записать звуковые эффекты на записывающем компоненте.		
<b>Невозможно записать источник на цифровой компонент записи, подключенный к гнезду DIGITAL OUTPUT.</b>	Компонент-источник не подключен к гнездам DIGITAL INPUT данного аппарата.	Подключите компонент-источник к гнездам DIGITAL INPUT.	24, 27
	Некоторые компоненты не могут записывать источники формата Dolby Digital или DTS.		
<b>Невозможно записать источник на аналоговый компонент записи, подключенный к гнездам AUDIO OUT (REC).</b>	Компонент-источник не подключен к аналоговым гнездам AUDIO IN данного аппарата.	Подключите компонент-источник к аналоговым гнездам AUDIO IN.	27
<b>Невозможно изменить параметры звукового поля и некоторые другие настройки данного аппарата.</b>	Параметр “Блок.памяти” в “Опция” установлен на “Вкл.”.	Установите “Блок.памяти” на “Выкл.”.	95
<b>Данный аппарат не работает соответствующим образом.</b>	Завис внутренний микрокомпьютер из-за сильного электрического напряжения от внешних источников (например, молния и излишнее статическое электричество) или из-за низкого напряжения электропитания.	Отсоедините силовой кабель от сети переменного тока и затем снова подсоедините его через примерно 30 секунд.	—
<b>Индикация “CHECK SP WIRES” отображается на дисплее фронтальной панели.</b>	Короткое замыкание в кабелях колонок.	Убедитесь, что кабели всех колонок подключены правильно.	15
<b>Слышатся шумовые помехи от цифрового или радиочастотного оборудования.</b>	Данный аппарат очень близко расположен к цифровому или высокочастотному оборудованию.	Передвиньте данный аппарат подальше от такого оборудования.	—
<b>Искажена картинка.</b>	Видеоисточник содержит записанные или закодированные сигналы для защиты от копирования.		
<b>Данный аппарат внезапно устанавливается на режим ожидания.</b>	Температура внутри корпуса поднялась очень высоко и была задействована схема защиты от перегрева.	Подождите около часа, пока данный аппарат остынет, и затем снова включите его.	—

## ■ Тюнер

	Неисправность	Причина	Способ устранения	Смотрите стр.
ЧМ	<b>Слышится шум во время стереофонического приема ЧМ-радиостанции.</b>	Это может быть вызвано характеристиками самих стереофонических ЧМ-трансляций, когда передающая антенна находится очень далеко или при слабом сигнале, поступающем на антенну.	Проверьте подключения антенны.	32
			Старайтесь пользоваться высококачественной направленной ЧМ-антенной.	—
			Попробуйте настроиться вручную.	53
	<b>Искажение звучания, невозможно добиться лучшего приема даже с использованием хорошей ЧМ-антенны.</b>	Многолучевая интерференция.	Отрегулируйте расположение антенны для избежания многолучевой интерференции.	—
	<b>Невозможно настроиться на желаемую радиостанцию в режиме автоматической настройки.</b>	Очень слабый сигнал передающей радиостанции.	Используйте высококачественную направленную ЧМ-антенну.	—
Попробуйте настроиться вручную.			53	
<b>Невозможно настроиться на ранее предустановленные радиостанции.</b>	Аппарат был отключен в течение продолжительного промежутка времени.	Заново предустановите радиостанции.	54	
АМ	<b>Невозможно настроиться на желаемую радиостанцию в режиме автоматической настройки.</b>	Слабый сигнал, или ослаблены соединения антенны.	Закрепите соединения рамочной АМ-антенны и измените направление для лучшего приема.	—
			Попробуйте настроиться вручную.	53
	<b>Слышится шум с потрескиванием и шипением.</b>	Не подключена поставляемая рамочная АМ-антенна.	Подключите рамочную АМ-антенну соответствующим образом, даже при использовании внешней антенны.	32
			Шумы могут быть вызваны молнией, флуоресцентной лампой, мотором, термостатом или другим электрическим оборудованием.	Используйте внешнюю антенну и провод заземления. Это хоть как-то помогает, но все-же очень трудно избавиться от всех шумовых помех.
	<b>Слышится шум с гудением и воем.</b>	Поблизости используется телевизор.	Передвиньте данный аппарат подальше от телевизора.	—

■ Пульт ДУ

Неисправность	Причина	Способ устранения	Смотрите стр.
<b>Пульт ДУ не работает или функционирует надлежащим образом.</b>	Слишком далеко или неправильный угол.	Пульт ДУ работает при максимальном диапазоне до 6 м и угле внеосевого отклонения от фронтальной панели, не превышающем 30 градусов.	34
	Прямое попадание солнечных лучей или освещения (от инвертной флуоресцентной лампы, т.д.) на сенсор ДУ данного аппарата.	Измените месторасположение данного аппарата.	—
	Слабое напряжение в батарейках.	Поменяйте все батарейки.	5
	Батареек хватает ненадолго и они быстро кончаются.	Очень рекомендуется использовать щелочные батарейки.	—
	Неправильно установлен селектор режима управления.	Правильно установите селектор режима управления. При управлении данным аппаратом, установите его на позицию <b>AMP</b> . При управлении компонентом, выбранным от селекторной кнопки источника, установите его на позицию <b>SOURCE</b> . При управлении телевизором в зоне DTV или PHONO, установите его на позицию <b>TV</b> .	—
	Неправильно был установлен код ДУ.	Установите код ДУ соответствующим образом, используя “Список кодов дистанционного управления” в конце данного руководства.	105
Попробуйте установить другой код того-же производителя, используя “Список кодов дистанционного управления” в конце данного руководства.			105
Код библиотеки пульта ДУ и идентификационный код ДУ данного аппарата не совпадают.	Выберите идентификационный код ДУ данного аппарата в соответствии с кодом библиотеки пульта ДУ.	105	
<b>Пульт ДУ не работает или функционирует надлежащим образом.</b>	Даже если код ДУ установлен правильно, некоторые модели могут не отвечать на сигналы пульта ДУ.	С помощью функции обучения, запрограммируйте необходимые функции независимо для программируемых кнопок.	107
<b>Пульт ДУ не заучивает новые функции.</b>	Слишком слабые батарейки в данном пульте ДУ и/или другом пульте ДУ.	Поменяйте батарейки.	5
	Слишком большое или слишком малое расстояние между двумя пультами ДУ.	Расположите пульты ДУ на соответствующем расстоянии.	107
	Кодировка или модуляция сигнала другого пульта ДУ не совпадает с данным пультом ДУ.	Функция заучивания недоступна.	—
	Заполнилась память.	Удалите другие неиспользуемые функции и освободите пространство для новых функций.	112

## ■ HDMI

Сообщение об ошибке	Причина	Способ устранения	Смотрите стр.
<b>Сл.мн.устр.</b>	Количество подключенных компонентов HDMI превышает ограничение.	Уменьшите количество подключенных компонентов HDMI.	—
<b>Ошиб. HDCP</b>	Невозможно идентифицировать HDCP.	Проверьте, что подключены компоненты HDMI, поддерживающие стандарты защиты от копирования HDCP.	—

HDMI сообщение	Причина	Способ устранения	Смотрите стр.
<b>Вне разреш.</b>	Подключенный экран несовместим с разрешением входного видеосигнала или входной видеосигнал является аналоговым компонентным видеосигналом с разрешением 1080p.	Установите соответствующее разрешение выходного видеосигнала на принимаемом компоненте-источнике.	—

## ■ Сеть и USB

Неисправность	Причина	Способ устранения	Смотрите стр.
<b>Компьютерный сервер/ МСХ-2000/интернет-радио работает неправильно.</b>	Неправильно установлен IP-адрес.	Установите функцию сервера DHCP маршрутизатора на ON. Или, выполните конфигурацию вручную, в соответствии с текущей рабочей средой.	91
	Не подключен сетевой кабель.	Правильно подключите кабель.	31
<b>Невозможно воспроизвести музыку на компьютерном сервере.</b>	На компьютере не установлено Windows Media Player 11 или Windows Media Connect 2.0.	Установите Windows Media Player 11 или Windows Media Connect 2.0 на компьютер.	—
	Музыка записана в формате, который не может воспроизводиться на данном аппарате. Данный аппарат не может воспроизводить музыкальные форматы, за исключением WMA, MP3 и WAV (формат PCM). Также помните, что некоторые музыкальные файлы не могут воспроизводиться, даже если они записаны в формате WMA, MP3 или WAV.	Воспроизведите музыку в формате, поддерживаемом данным аппаратом.	—
	Музыка защищена от копирования.	Данный аппарат не может воспроизводить музыку, защищенную от копирования.	—
<b>Невозможно подключиться к Windows Media Player 11 или Windows Media Connect 2.0.</b>	Компьютер Windows XP загружается как домен.	Загрузитесь как локальный компьютер, а не как домен.	—
<b>Невозможно подключиться к серверу MusicCAST.</b>	Вы пытались подключиться к МСХ-1000. Сервер MusicCAST, подключаемый к данному аппарату – МСХ-2000.	Используйте МСХ-2000 или компьютерный сервер.	—
	Процедура автоматической конфигурации не выполнена.	Выполните “Auto Configure”.	63
<b>Отображается “Disconnected” даже при наличии устройства USB.</b>	Данный аппарат распознает устройство USB как нелегальное устройство.	Отключите и затем снова включите данный аппарат.	65
<b>Невозможно воспроизвести интернет-радио.</b>	Запущен брандмауэр сетевого устройства. Интернет-радио может воспроизводиться только тогда, когда оно проходит через порт, предназначенный для каждой радиостанции. Номер порта изменяется в зависимости от радиостанции.	Проверьте настройку брандмауэра сетевого устройства.	—
	Отключено интернет-соединение.	Проверьте конфигурацию сетевого устройства, и затем свяжитесь с провайдером сетевого соединения.	—

<b>Неисправность</b>	<b>Причина</b>	<b>Способ устранения</b>	<b>Смотрите стр.</b>
<b>Невозможно просмотреть музыкальные файлы и директории на устройстве USB.</b>	Музыкальные файлы и директории расположены вне зоны FAT.	Расположите музыкальные файлы и директории внутри зоны FAT.	—
	Вы пытаетесь зайти на иерархию, превышающую 8 уровней директорий, или в директорию с более чем 500 файлами.	Измените структуру данных на устройстве USB.	—
<b>Невозможно распознать устройство USB.</b>	Подключенное устройство USB отлично от устройства памяти USB класса массового хранения USB или не является переносным аудиоплеером USB.	Данный аппарат может распознавать только устройство памяти USB класса массового хранения USB или переносной аудиоплеер USB. Также помните, что он не может распознавать определенные устройства USB, даже если они относятся к вышеуказанным типам устройств.	65
		Некоторые устройства легче распознаются, если они установлены до включения данного аппарата.	65
<b>Данный аппарат не вызывает правильный параметр через цифровые кнопки (1-8).</b>	Неправильное подключенное устройство USB.	Подключите устройство USB, содержащее предустановленный параметр.	65
	Поменялась директория, содержащая выбранный параметр.	Заново установите нужный параметр к цифровым кнопкам (1-8).	65
<b>Данный аппарат не вызывает выбранный параметр через цифровые кнопки (1-8).</b>	Неправильное подключение устройства USB.	Подключитесь к правильному устройству USB надлежащим образом.	65
	Компьютер или MCX-2000, содержащий выбранный параметр, отключен.	Включите компьютер или MCX-2000.	63
	Выбранная интернет-радиостанция временно недоступна или не работает.	Заново попытайтесь, когда выбранная интернет-радиостанция производит трансляцию.	64
		Предустановите другие интернет-радиостанции.	65
<b>Сообщение о состоянии</b>	<b>Причина</b>	<b>Способ устранения</b>	<b>Смотрите стр.</b>
<b>Подождите пожалуйста</b>	Данный аппарат устанавливает связь с сетью.	Это не является системной ошибкой. Подождите немного.	—
	Данный аппарат устанавливает связь с устройством памяти USB или переносным аудиоплеером USB.	Это не является системной ошибкой. Подождите немного.	—
<b>Подождите пожалуйста (Загрузка сервера)</b>	Данный аппарат запускает MCX-2000, установленный в режим ожидания.	Подождите примерно 20 секунд.	—
<b>Ошибка соединения</b>	Возникла проблема во время передачи сигнала от сети на данный аппарат.	Проверьте соединение между данным аппаратом и LAN портом на маршрутизаторе или концентраторе.	31
		Убедитесь, что маршрутизатор правильно подключен и включен. Также, во время попытки прослушивания интернет-радио, убедитесь, что модем правильно подключен и включен.	31
<b>Отсоединен</b>	Устройство памяти USB или переносной аудиоплеер USB были отсоединены от USB порта данного аппарата.	Проверьте соединение между данным аппаратом и устройством памяти USB или переносным аудиоплеером USB.	—
	Компьютерный сервер или MCX-2000, ранее подключенный к данному аппарату, не существует.	Подключите данный аппарат к доступному компьютерному серверу или MCX-2000.	63
	Проблема передачи сигнала от устройства памяти USB или переносного аудиоплеера USB на данный аппарат.	Отключите данный аппарат и заново подключите устройство памяти USB или переносной аудиоплеер USB к порту USB данного аппарата.	33
Попробуйте перезагрузить устройство памяти USB или переносной аудиоплеер USB.		—	



Сообщение о состоянии	Причина	Способ устранения	Смотрите стр.
<b>Ошибка доступа</b>	Данный аппарат не может войти в устройство памяти USB или переносной аудиоплеер USB.	Попытайтесь использовать устройство памяти USB или переносной аудиоплеер USB.	—
	Проблема передачи сигнала от устройства памяти USB или переносного аудиоплеера USB на данный аппарат.	Отключите данный аппарат и заново подключите устройство памяти USB или переносной аудиоплеер USB к порту USB данного аппарата.	33
		Попытайтесь перезагрузить устройство памяти USB или переносной аудиоплеер USB.	—
<b>Невозможно воспроизвести</b>	Данный аппарат не может воспроизвести песни, записанные на компьютере.	Убедитесь, что на компьютере установлена программа Windows Media Connect 2.0.	—
		Убедитесь, что песни, сохраненные на компьютере могут воспроизводиться (MP3, WMA, и WAV).	—
		Сохраните другие воспроизводимые музыкальные файлы (MP3, WMA, и WAV) на компьютере.	—
	Сеть может быть перегружена из-за интенсивного доступа, и воспроизведение прерывается.	Попытайтесь подготовить сеть только для использования с данным аппаратом, отдельно от общего доступа к сети.	—
<b>Список обновлен</b>	Список содержания, сохраненный на компьютерном сервере или MCX-2000 был обновлен.		
<b>Закладка вкл.</b>	Нужная интернет-радиостанция была добавлена в список "Bookmarks".		
<b>Закладка выкл.</b>	Сохраненная интернет-радиостанция была удалена из списка "Bookmarks".		
<b>Чистая память!</b>	У выбранной цифровой кнопки отсутствует назначенный параметр.	Назначьте нужный параметр для цифровой кнопки.	65
<b>Не найдено</b>	Данный аппарат не может найти назначенный параметр для выбранной цифровой кнопки.	Подключите устройство USB, содержащее предустановленный параметр.	65
		Включите компьютер или MCX-2000.	63
		Заново попытайтесь, когда выбранная интернет-радиостанция производит трансляцию.	64
		Заново установите нужный параметр к цифровым кнопкам (1-8).	65

## ■ iPod

### Примечание

В случае ошибки передачи с отсутствием сообщения о рабочем состоянии на фронтальной панели или видеоэкране, проверьте соединение с iPod (смотрите стр. 30).

Сообщение о состоянии	Причина	Способ устранения	Смотрите стр.
<b>Загружается...</b>	Данный аппарат устанавливает связь с iPod.		
	Данный аппарат считывает списки песен с iPod.		
<b>Ошибка соединения</b>	Возникла проблема во время передачи сигнала от iPod на данный аппарат.	Отключите данный аппарат и заново подсоедините универсальный док Yamaha для iPod к терминалу DOCK данного аппарата.	30
		Попробуйте перезапустить iPod.	—
<b>Неопознанный iPod</b>	Используемый iPod не поддерживается данным аппаратом.	Поддерживаются только iPod (Click and Wheel), iPod nano, и iPod mini.	—
<b>iPod подсоединен</b>	iPod правильно установлен на универсальном доке Yamaha для iPod (например, YDS-10, продающийся отдельно), подключенном к терминалу DOCK данного аппарата, и соединение между iPod и данным аппаратом завершено.		
<b>Отсоединен</b>	iPod был извлечен из универсального дока Yamaha для iPod (например, YDS-10, продающийся отдельно), подключенного к терминалу DOCK данного аппарата.	Обратно установите iPod на универсальный док Yamaha для iPod (например, YDS-10, продающийся отдельно), подключенный к терминалу DOCK данного аппарата.	30
<b>Невозможно воспроизвести</b>	Данный аппарат не может воспроизвести песни, записанные на iPod.	Убедитесь, что песни на iPod могут проигрываться.	—
		Сохраните некоторые другие воспроизводимые музыкальные файлы на iPod.	—

## ■ Автомат.настр.

### До Автомат.настр.

Сообщение об ошибке	Причина	Способ устранения	Смотрите стр.
<b>Подкл-те мик.</b>	Не подключен микрофон оптимизатора.	Подключите поставляемый микрофон оптимизатора к гнезду OPTIMIZER MIC на фронтальной панели.	37
<b>Выкл-те наушн.</b>	Подключены наушники.	Отсоедините наушники.	—
<b>Нет настр.меню</b>	Все параметры меню установлены на “Пропустить”.	Установите нужный параметр меню на “Проверить”.	39
<b>Блокир.память</b>	Параметр “Блок.памяти” установлен на “Вкл.”.	Установите “Блок.памяти” на “Выкл.”.	95

## Во время Автомат.настр.

Сообщение об ошибке	Причина	Способ устранения	Смотрите стр.
<b>E01:Нет фронт.к.</b>	Не обнаружены сигналы фронтального Л/П каналов.	Проверьте соединения фронтальных Л/П колонок.	15
<b>E02:Нет тыл.кол.</b>	Не обнаружен сигнал канала окружающего звучания.	Проверьте соединения колонки окружающего звучания.	15
<b>E03:Нет през.кол</b>	Не обнаружен сигнал канала присутствия.	Проверьте соединения колонки присутствия.	15
<b>E04:SBR → SBL</b>	Обнаружен сигнал только тылового правого канала окружающего звучания.	При использовании только одной тыловой колонки окружающего звучания, подключите тыловую колонку окружающего звучания к терминалу SURROUND BACK SINGLE.	15
<b>E05:Шумно</b>	Слишком сильный шум фона.	Попробуйте запустить “Автомат.настр.” в тишине.	—
		Выключите шумное электрооборудование как кондиционеры воздуха или отодвиньте их подальше от микрофона оптимизатора.	—
<b>E06:Тылы контр.</b>	Подключены тыловые колонки окружающего звучания, хотя Л/П колонки окружающего звучания не подключены.	При использовании тыловых колонок окружающего звучания, подключите колонки окружающего звучания.	15
<b>E07:Нет микроф.</b>	Во время процедуры “Автомат.настр.” был отсоединен микрофон оптимизатора.	Подключите поставляемый микрофон оптимизатора к гнезду OPTIMIZER MIC на фронтальной панели.	37
<b>E08:Нет сигнала</b>	Микрофон оптимизатора не обнаружил тестовый тональный сигнал.	Проверьте настройку микрофона.	37
		Проверьте соединения и размещение колонок.	15
<b>E09:Остановите</b>	Процедура “Автомат.настр.” была отменена по желанию пользователя.	Запустите “Автомат.настр.” снова.	37
<b>E10:Внутр.ошибка</b>	Произошла внутренняя ошибка.	Запустите “Автомат.настр.” снова.	37

## После Автомат.настр.

Предупреждение	Причина	Способ устранения	Смотрите стр.
<b>W1:Ошибка фазы</b>	Неправильная полярность колонок. В зависимости от колонок, может отображаться данное предупреждение, даже если колонки подключены надлежащим образом.	Проверьте полярность в подключении колонок (+ или -).	15
<b>W2:Большое раст.</b>	Расстояние между колонкой и местом слушателя превышает 24 м.	Пододвиньте колонку поближе к месту слушателя.	—
<b>W3:Ошибка уровн.</b>	Слишком большая разница в уровнях громкости колонок.	Переустановите колонки таким образом, чтобы все колонки были установлены в местах с одинаковыми условиями.	—
		Проверьте подключения колонок.	15
		Используйте колонки одинакового качества.	—
		Настройте уровень громкости сабвуфера.	37
<b>W4:Ошибка комм.</b>	Результаты проверки соединений “Автомат.настр.” отличаются от “Устан. колонок” в “Ручная настр.”.	Используйте “Устан. колонок” в “Ручная настр.” для настройки параметров колонок вручную.	88

## Примечания

- При отображении экранов “ERROR” или “WARNING”, проверьте причину проблемы, затем снова запустите “Автомат.настр.”.
- При отображении предупреждения “W2” или “W3”, это значит, что регулировки были выполнены, хотя регулировки могут быть неоптимальными.
- В зависимости от колонок, предупреждение “W1” может отображаться даже при правильных соединениях колонок.
- При повторном появлении ошибки “E10”, пожалуйста, свяжитесь с квалифицированным сервис центром Yamaha.

# Перезагрузка системы

Данная функция используется для сброса всех параметров данного аппарата на исходные заводские установки.

## Примечания

- Данная процедура полностью сбрасывает все параметры данного аппарата, включая параметры “SET MENU”. Однако, невозможно сбросить параметры меню дополнительных настроек.
- Исходные заводские настройки запускаются при следующем включении данного аппарата.



Для отмены процедуры инициализации в любой момент, нажмите **A MASTER ON/OFF** на фронтальной панели и установите ее наружу на позицию OFF.

**1** Для отключения данного аппарата, нажмите **A MASTER ON/OFF** на фронтальной панели наружу на позицию OFF.

**2** Нажмите и удерживайте **P STRAIGHT** и затем нажмите **A MASTER ON/OFF** внутрь на позицию ON для включения данного аппарата.

Данный аппарат включается, и на дисплее фронтальной панели отображается “ADVANCED SETUP”.



**3** Поворачивая селектор **C PROGRAM**, выберите “INITIALIZE”.

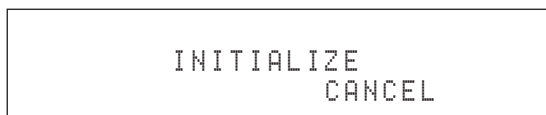

**4** Повторно нажимая **P STRAIGHT**, выберите “ALL”.



- Для отмены процедуры инициализации без изменений, выберите “CANCEL”.
- Параметры видео или параметры программы звукового поля можно инициализировать по отдельности. Смотрите стр. 123 для более подробной информации.

**5** Для подтверждения выбора и отключения данного аппарата, нажмите **A MASTER ON/OFF** и установите его наружу на позицию OFF.

## ■ Синхронизация аудио и видеосигналов (синхронизация изображения и речевых сигналов)

Синхронизация изображения с речевыми сигналами - это технический термин, включающий трудность и возможность поддержки синхронизации аудио и видеосигналов после производства и при передаче. Ввиду того что аудио и видео задержка требует комплексных настроек конечным потребителем, HDMI версии 1.3 содержит функцию автоматической синхронизации аудио и видеосигналов, позволяющую устройствам автоматически и точно производить данную синхронизацию без вмешательства пользователя.

## ■ Соединение двухканального усиления

Соединение двухканального усиления использует два усилителя для колонки. Один усилитель подключен к секции низкочастотного динамика колонки, в то время как другой подключен к комбинированной секции динамика средних и высоких частот. В таком виде, каждый усилитель работает в пределах ограниченного частотного диапазона. Данный ограниченный диапазон упрощает работу каждого усилителя, и каждый усилитель не может влиять каким-либо образом на качество звучания. Внутренний кроссовер колонки состоит из LPF (фильтр низких частот) и HPF (фильтр высоких частот). Согласно названию, LPF пропускает частоты ниже частоты отсечки и отклоняет частоты выше частоты отсечки. Таким-же образом, HPF пропускает частоты выше его частоты отсечки.

## ■ Компонентный видеосигнал

Система компонентного видеосигнала разделяет видеосигнал на сигнал Y для яркости и сигналы R<sub>v</sub> и R<sub>r</sub> для насыщенности. Система воспроизводит цвет более правдоподобно, так как эти сигналы независимы. Компонентный сигнал также называется “сигналом различия цвета”, так как сигнал яркости отделен от сигнала цвета. Для вывода компонентного сигнала требуется экран с компонентными входными гнездами.

## ■ Композитный видеосигнал

Система композитного видеосигнала разделяет видеосигнал на три основных элемента видеокартинки: цвет, яркость и синхронизация данных. Композитное видеогнездо на видеоконтакте передает эти три элемента вместе.

## ■ Deep Color

Deep Color обозначает использование различных глубин цветности в дисплеях, от 24-битовой глубины в предыдущих версиях спецификации HDMI. Данная дополнительная битовая глубина позволяет телевизорам высокой четкости и другим экранам перейти от миллион цветов к миллиарду цветов, и удалить равномерное распределение цветов на экране для гладких тональных переходов и тонким градиациям между цветами. Увеличенный коэффициент контрастности может содержать во много раз больше оттенков серого между черным и белым. Также Deep Color увеличивает количество доступных цветов в пределах, ограниченных цветовым пространством RGB или YCbCr.

## ■ Нормализация диалога

Нормализация диалога - это функция Dolby Digital или DTS, используемая для удерживания программ на одинаковом среднем уровне слышимости, чтобы пользователю не требовалось переключать уровень громкости для программ Dolby Digital или DTS.

## ■ Dolby Digital

Цифровая система окружающего звучания Dolby Digital позволяет насладиться полностью независимым многоканальным звучанием. Система Dolby Digital позволяет воспроизводить 5 полнодиапазонных аудиоканалов с 3 фронтальными каналами (фронтальный левый/правый и центральный), и 2 стереофоническими каналами окружающего звучания. Включая дополнительный канал, специально предназначенный для низкочастотных эффектов и известный как LFE (низкочастотный эффект), данная система в итоге обладает 5.1 каналами (канал LFE считается как 0.1). Использование 2-канального стереофонического режима для колонок окружающего звучания позволяет более аккуратно воспроизводить движущиеся звуковые эффекты и среду окружающего звучания по сравнению с системой Dolby Surround. Широкий динамический диапазон от максимального до минимального уровней громкости, воспроизводимый 5 полнодиапазонными каналами, и точное направление звучания, сгенерированное с использованием цифровой обработки звучания, позволяют слушателю впервые испытать беспрецедентное чувство реализма и волнения. Данный аппарат позволяет вам свободно выбрать любую среду звучания, от монофонической до 5.1-канальной конфигурации, в зависимости от ваших потребностей.

## ■ Dolby Digital EX

Система Dolby Digital EX предназначена для создания 6 полно-диапазонных каналов от 5.1-канальных источников. Это достигается путем использования матричного декодера, выводящего 3 канала окружающего звучания от 2 каналов источника. Для достижения наилучшего результата, система Dolby Digital EX должна использоваться для звукового сопровождения кинофильмов, записанных по системе Dolby Digital Surround EX. Используя данный дополнительный канал, вы можете насладиться более динамичным и реалистичным движущимся звучанием, особенно во время сцен с эффектами “пролета” или “облета”.

## ■ Dolby Digital Plus

Dolby Digital Plus - передовая аудиотехнология, разработанная для высокочетких программ и носителей, включая трансляции высокой четкости, HD DVD, и Blu-ray Disc. Выбранная как обязательный аудиостандарт для HD DVD и как дополнительный аудиостандарт для Blu-ray Disc, данная технология воспроизводит многоканальное звучание с дискретным выводом каналов. С поддержкой битовых потоков до 6,0 Мбит/с, Dolby Digital Plus может одновременно проводить до 7.1 дискретных аудиоканалов. Поддерживаемый HDMI версии 1.3 и разработанный для проигрывателей оптических дисков и аудиовизуальных ресиверов/усилителей будущего, Dolby Digital Plus также остается полностью совместимым с существующими многоканальными аудиосистемами, содержащими Dolby Digital.

## ■ Dolby Pro Logic II

Система Dolby Pro Logic II является улучшенной технологией, которая используется для декодирования обширного круга существующих источников в формате Dolby Surround. Данная новая технология позволяет дискретное 5-канальное воспроизведение с 2 фронтальными левым и правым каналами, 1 центральным каналом, и 2 левым и правым каналами окружающего звучания вместо только 1 канала окружающего звучания для обычной технологии Pro Logic. Имеются три доступных режима: "Режим Music" для музыкальных источников, "Режим Movie" для кинофильмов и "Режим Game" для игровых источников.

## ■ Dolby Pro Logic IIx

Система Dolby Pro Logic IIx является новой технологией, позволяющей производить дискретное многоканальное воспроизведение от 2-канальных или многоканальных источников. Имеются три доступных режима: "Режим Music" для музыкальных источников, "Режим Movie" для кинофильмов (только для 2-канальных источников) и "Режим Game" для игровых источников.

## ■ Dolby Surround

Система Dolby Surround, используя 4-канальную аналоговую систему записи, воспроизводит реалистичные и динамические звуковые эффекты: 2 фронтальных левых и правых канала (стереофонический), центральный канал для воспроизведения диалогов (монофонический), и канал окружающего звучания для особых звуковых эффектов (монофонический). Канал окружающего звучания воспроизводит звучание в узком частотном диапазоне. Система Dolby Surround широко используется почти во всех видеокассетах и лазерных дисках, а также во многих трансляциях телевидения и кабельного телевидения. Встроенный декодер Dolby Pro Logic данного аппарата использует систему обработки цифрового сигнала, таким образом автоматически стабилизируя уровень громкости каждого канала для усиления передвигающихся звуковых эффектов и направленности.

## ■ Dolby TrueHD

Dolby TrueHD - продвинутая технология аудиосигналов без потерь, разработанная для носителей на основе дисков высокой четкости, включая HD DVD и Blu-ray Disc. Выбранная как обязательный аудиостандарт для HD DVD и как дополнительный аудиостандарт для Blu-ray Disc, данная технология воспроизводит звучание, которое до единой биты идентично тому, каким было создано звукорежиссером, и предоставляет насладиться домашним кинотеатром высокой четкости. С поддержкой битовых потоков до 18,0 Мбит/с, Dolby TrueHD может одновременно проводить до 8 дискретных аудиоканалов частотой 24-бит/96 кГц. Поддерживаемый HDMI версии 1.3 и разработанный для проигрывателей оптических дисков и аудиовизуальных ресиверов/усилителей будущего, Dolby TrueHD также остается полностью совместимым с существующими многоканальными аудиосистемами и сохраняет возможность использования функции метаданных Dolby Digital, позволяя нормализовать диалог и управлять динамическим диапазоном.

## ■ DSD

Технология Direct Stream Digital (DSD) позволяет сохранить аудиосигналы на цифровых носителях информации как Super Audio CD-диски. С помощью DSD, сигналы сохраняются как значения с едиными битовыми значениями с высокочастотной частотой выборки 2,8224 МГц, в то время как формирование шума и передискретизация используются для уменьшения искажения, широко распространенного для аудиосигналов с очень высоким квантованием. Из-за высокой частоты выборки, можно достичь лучшего качества звучания, чем при формате PCM, используемом для обычных аудио CD-дисков.

## ■ DTS 96/24

Система DTS 96/24 предоставляет невообразимое качество звучания для многоканальных звуков на DVD видеодисках, и полностью совместима со всеми выпущенными декодерами DTS. "96" обозначает частоту стробирования 96 кГц по сравнению с обычной частотой стробирования 48 кГц, "24" обозначает слово длиной 24-биты. Система DTS 96/24 обеспечивает чистейшее качество звучания для оригинального источника в формате 96/24, и 96/24 5.1-канальное звучание высококачественного динамичного видеосигнала для музыкальных программ и звукового сопровождения фильмов на DVD видеодисках.

## ■ DTS Digital Surround

DTS была разработана для замены аналоговых звуковых сигналов кинофильмов 6.1-канальным цифровым звуковым сигналом, и в данное время становится все более популярной для использования в кинотеатрах во всем мире. Система домашнего кинотеатра, разработанная DTS, Inc., позволяет вам насладиться глубиной звучания и пространственным звучанием цифровой системы окружающего звучания DTS в вашем доме. Данная система эффективно воспроизводит свободное от помех 6-канальное звучание (говоря техническим языком, всего 5.1 каналов, включая фронтальные левый и правый, центральный, левый и правый каналы окружающего звучания, и канал LFE 0.1 (сабвуфер)). Данный аппарат оснащен декодером DTS-ES для 6.1-канального воспроизведения путем добавления канала тылового окружающего звучания к существующему 5.1-канальному формату.

## ■ DTS Express

DTS Express - это продвинутая аудиотехнология для дополнительных функций на Blu-ray Disc или HD DVD, содержащий высококачественные аудиосигналы с низкой битовой скоростью, оптимизированные для передачи по сети, и для Интернет приложений. DTS Express используется для функции Secondary Audio на Blu-ray Disc или функции Sub Audio на HD DVD. Данные функции включают аудиокomentarии (например, дополнительные комментарии кинорежиссера) по требованию пользователей через Интернет, др. Сигналы DTS Express микшируются с основным аудиопотоком на воспроизводящем компоненте, и компонент посылает микшированный аудиопоток на аудиовизуальные ресиверы/усилители через цифровое коаксиальное, цифровое оптическое, или аналоговое соединения.

## ■ DTS-HD Master Audio

DTS-HD Master Audio - продвинутая технология аудиосигналов без потерь, разработанная для носителей на основе дисков высокой четкости, включая HD DVD и Blu-ray Disc. Выбранная как обязательный аудиостандарт одновременно для HD DVD и Blu-ray Disc, данная технология воспроизводит звучание, которое до единой биты идентично тому, каким было создано звукорежиссером, и предоставляет насладиться домашним кинотеатром высокой четкости. С поддержкой битовых потоков до 18,0 Мбит/с для HD DVD и до 24,5 Мбит/с для Blu-ray Disc, DTS-HD Master Audio может одновременно проводить до 7.1 дискретных каналов частотой 24-бит/96 кГц. Поддерживаемый HDMI версии 1.3 и разработанный для проигрывателей оптических дисков и аудиовизуальных ресиверов/усилителей будущего, DTS-HD Master Audio также остается полностью совместимым с существующими многоканальными аудиосистемами, содержащими DTS Digital Surround.

## ■ DTS-HD High Resolution Audio

DTS-HD High Resolution Audio - аудиотехнология с высоким разрешением, разработанная для носителей на основе дисков высокой четкости, включая HD DVD и Blu-ray Disc. Выбранная как дополнительный аудиостандарт одновременно для HD DVD и Blu-ray Disc, данная технология воспроизводит звучание, виртуально неотличимое от исходного, позволяя насладиться домашним кинотеатром высокой четкости. С поддержкой битовых потоков до 3,0 Мбит/с для HD DVD и 6,0 Мбит/с для Blu-ray Disc, DTS-HD High Resolution Audio может одновременно проводить до 7.1 дискретных каналов частотой 24-бит/96 кГц. Поддерживаемый HDMI версии 1.3 и разработанный для проигрывателей оптических дисков и аудиовизуальных ресиверов/усилителей будущего, DTS-HD High Resolution Audio также остается полностью совместимым с существующими многоканальными аудиосистемами, содержащими DTS Digital Surround.

## ■ HDMI

HDMI (High-Definition Multimedia Interface) - первый промышленно-поддерживаемый, несжатый, полностью цифровой аудио/видео интерфейс. Обеспечивая интерфейс между любым источником (например, кабельная коробка или аудиовизуальный ресивер) и аудио/видеоэкраном (например, цифровой телевизор) с помощью одного кабеля, HDMI поддерживает стандартное, усиленное или высокочеткое видеоизображение, а также многоканальное цифровое звучание. HDMI передает все стандарты ATSC HDTV и поддерживает 8-канальное цифровое звучание, с полосой частот для соответствия с будущими улучшениями и требованиями.

При использовании в комбинации с HDCP (High-bandwidth Digital Content Protection), HDMI обеспечивает надежный аудио/видео интерфейс, соответствующий требованиям по безопасности поставщиков материала содержания и системных операторов. Для подробной информации о HDMI, смотрите страницу HDMI на [“http://www.hdmi.org/”](http://www.hdmi.org/).

## ■ 0.1 канал LFE

Данный канал воспроизводит низкочастотные сигналы. Данный канал обладает частотным диапазоном от 20 Гц до 120 Гц. Данный канал считается как 0.1, так как он позволяет только усилить низкочастотный диапазон, по сравнению с полнодиапазонным воспроизведением других 5/6 каналов в 5.1/6.1-канальных системах Dolby Digital или DTS.

## ■ MP3

Один из методов сжатия звучания, используемый MPEG. Он использует метод безвозвратного сжатия, который архивирует с высоким уровнем сжатия путем сокращения данных в звучании, трудно уловимом для человеческого слуха. Этот метод может сжимать данные примерно на 1/11 (128 кб/сек) с одновременным сохранением одинакового качества звучания, как на музыкальных CD-дисках.

## ■ Neo:6

Система Neo:6 предназначена для декодирования обычных 2-канальных источников для 6-канального воспроизведения определенным декодером. Данная система позволяет выполнять многоканальное воспроизведение с более высоким разделением, точно так же, как при воспроизведении цифрового дискретного сигнала. Имеются два доступных режима: “Режим Music” для музыкальных источников и “Режим Cinema” для кинофильмов.

## ■ PCM (Линейный PCM)

Линейный PCM - это формат сигнала, позволяющий преобразовывать аналоговые аудиосигналы в цифровой формат, и записывать и передавать их без дополнительного сжатия. Данный метод используется для аудиозаписи на CD-дисках и DVD-дисках. Система PCM использует технологию производства отбора размера аналогового сигнала на очень короткую единицу времени. Известный как “Модуляция Импульсного Кода”, аналоговый сигнал кодируется в виде импульсов и затем модулируется для записи.

## ■ Частота стробирования и количество квантованных бит

При преобразовании аналогового аудиосигнала в цифровой формат, частотой стробирования называют количество раз стробирования сигнала в секунду, в то время как количество квантованных бит определяется как уровень частоты при преобразовании уровней звука в цифровое значение. Диапазон амплитудно-импульсной модуляции для воспроизведения зависит от частоты амплитудно-импульсной модуляции, в то время как динамический диапазон, представляющий собой разницу уровней звучания, определяется количеством квантованных бит. В принципе, чем выше частота амплитудно-импульсной модуляции, тем шире диапазон частот для воспроизведения, и чем больше количество квантованных бит, тем чище воспроизведение уровней звучания.

## ■ S-video сигнал

Система S-video сигнала позволяет разделить видеосигнал, обычно передаваемый через штыревой кабель, и передавать его как сигнал яркости Y и сигнал насыщенности C через S-video кабель. Использование гнезда S VIDEO помогает избежать потери видеосигнала во время передачи, и записывать и воспроизводить даже более красивые образы.

## ■ WAV

Стандартный формат аудиофайла Windows, что означает метод записи цифровых данных путем преобразования аудиосигналов. Он не указывает на определенный метод сжатия (кодирования), и таким образом можно использовать нужный метод сжатия. По умолчанию, он совместим с методом PCM (без сжатия) и некоторыми другими методами сжатия, включая метод ADPCM.

## ■ WMA

Метод сжатия звучания, разработанный Microsoft Corporation. Он использует метод безвозвратного сжатия, который архивирует с высоким уровнем сжатия путем сокращения данных в звучании, трудно уловимом для человеческого слуха. Этот метод может сжимать данные примерно на 1/22 (64 кб/сек) с одновременным сохранением одинакового качества звучания, как на музыкальных CD-дисках.



# Информация о программах звукового поля

## ■ Элементы звукового поля

Многочисленные отражения от стен комнаты создают богатое звучание всех тонов звучания инструмента. Кроме воспроизведения живого звучания, эти отражения позволяют почувствовать место расположения артиста, и размер и форму комнаты для прослушивания.

В дополнение к поступающему прямому звучанию от инструмента артиста, существуют также два отличительных типа звуковых отражений, комбинация которых приводит к созданию звукового поля.

## Ранние отражения

Быстро улавливаемый отраженный звук (через 50 мс – 100 мс после прямого звучания), отраженный только от одной поверхности (например, от потолка или стены). Ранние отражения на самом деле делают прямое звучание чище.

## Реверберации

Они воспроизводятся путем отражения от более чем одной поверхности (например, стен, и потолка) и они так многочисленны, что их соединение приводит к формированию продолжительного звучания в виде зари. Они не являются направленными, и снижают чистоту прямого звучания.

Прямое звучание, ранние отражения и последующие реверберации помогают определить размер и форму комнаты, и данная информация воспроизводится цифровым процессором звукового поля для создания звуковых полей.

Если вы создадите соответствующие ранние отражения и последующие реверберации в комнате для прослушивания, вы сможете создать свою собственную среду прослушивания. Акустика комнаты может превратиться в акустику концертного зала, танцплощадки, или любой размер виртуальной комнаты. Возможность создания таких звуковых полей по желанию - как раз то, для чего Yamaha создала цифровой процессор звукового поля.

## ■ CINEMA DSP

Так как системы Dolby Surround и DTS были изначально разработаны для использования в кинотеатрах, они производят наилучший эффект в кинотеатрах, спроектированных для акустических эффектов и оборудованных большим количеством колонок. Из-за различия в домашних условиях, зависящих от размера комнаты, материала стен, количества колонок и т.д., также неизбежно и изменение в качестве слышимого звучания. Основываясь на изобилии реально измеренных данных, Yamaha CINEMA DSP позволяет насладиться аудиовизуальным исполнением кинотеатра в комнате для прослушивания в вашем доме, с помощью оригинальной технологии звукового поля Yamaha, скомбинированной с различными цифровыми аудиосистемами.

## ■ CINEMA DSP 3D

Фактически измеренные данные звукового поля содержат информацию о высоте звуковых образов. Функция CINEMA DSP 3D позволяет достигнуть воспроизведения точной высоты звуковых образов таким образом, что это приводит к созданию точных и интенсивных стереоскопических звуковых полей в комнате для прослушивания.

## ■ SILENT CINEMA

Yamaha разработала алгоритм звуковых эффектов DSP для естественного, реалистичного воспроизведения для наушников. Параметры для наушников установлены в каждом звуковом поле, позволяя аккуратно воспроизводить все программы звуковых полей для прослушивания с использованием наушников.

## ■ Virtual CINEMA DSP

Yamaha разработала алгоритм Virtual CINEMA DSP, использующий виртуальные колонки окружающего звучания, и позволяющий прослушивать эффекты окружающего звучания звукового поля DSP даже без использования колонок окружающего звучания. Вы можете даже воспроизводить виртуальные эффекты Virtual CINEMA DSP даже с использованием минимальной 2-колоночной системы, которая не включает центральную колонку.

## ■ Compressed Music Enhancer

Функция Compressed Music Enhancer данного аппарата улучшает прослушивание путем регенерации отсутствующих гармоник в искажении сжатия. В результате, компенсируется уравнивание сложности из-за потери высокочастотной точности, а также недостаток басов из-за потери низкочастотного баса, обеспечивая улучшенное звучание всей акустической системы.

## ■ Воспроизведение звучания от каждой колонки

Звучание от каждой колонки зависит от типа поступающих аудиосигналов. Для понимания расположения колонок для каждой программы звукового поля, смотрите диаграммы в таблице ниже. Подробнее о воспроизведении звучания от каждой колонки в программах звукового поля, смотрите “Воспроизведение звучания для каждой программы звукового поля” в “APPENDIX (ПРИЛОЖЕНИЕ)” в конце данной инструкции.

## Примечание

Помните, что звучание от колонок может отсутствовать или быть недостаточным, в зависимости от типа воспроизводимого источника приема. Более того, может быть, некоторые каналы могут использоваться только частично, для приспособления к особым аспектам кинофильмов, например, к особым звуковым эффектам и т.д.



Можно выбрать декодер для воспроизведения звучания от тыловых колонок окружающего звучания, за исключением “2ch Stereo”, “7ch Stereo”, и “STRAIGHT” (смотрите стр. 45).

# Информация о параметрическом эквалайзере

Для оптимизации частотных характеристик параметрического эквалайзера для его соответствия со средой прослушивания, данный аппарат использует технологию Yamaha Parametric Room Acoustic Optimizer (YPAO) вместе с настройками Parametric EQ (смотрите стр. 82). YPAO, с помощью комбинации трех следующих параметров (Частота, Прирост и Q factor), обеспечивает высокоточные настройки частотных характеристик.

## ■ Частота

Данный параметр регулируется с шагом в одну-третью октава между 32 Гц и 16 кГц.

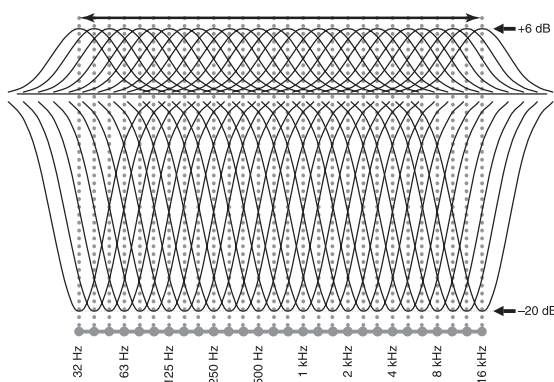

## ■ Прирост

Данный параметр регулируется с шагом в 0,5 дБ между -20 и +6 дБ.

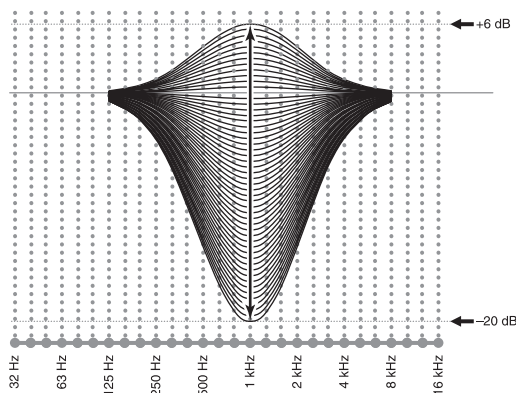

## ■ Q factor

Ширина определенного диапазона частот называется Q factor. Данный параметр настраивается между значениями 0,5 и 10.

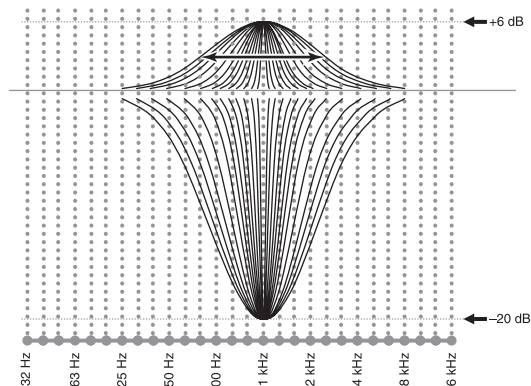

YPAO настраивает частотные характеристики для соответствия вашим требованиям прослушивания, с помощью комбинации вышеуказанных трех параметров (Частота, Прирост и Q factor) для каждого диапазона эквалайзера в параметрическом эквалайзере данного аппарата. Данный аппарат имеет 7 диапазонов эквалайзера на каждый канал. С помощью множественных диапазонов эквалайзера, можно более точно настроить частотные характеристики (как на Диаграмме 2). Это невозможно при использовании только одного диапазона эквалайзера (как на Диаграмме 1).

## Диаграмма 1

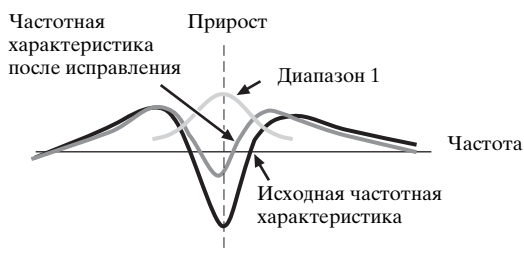

## Диаграмма 2

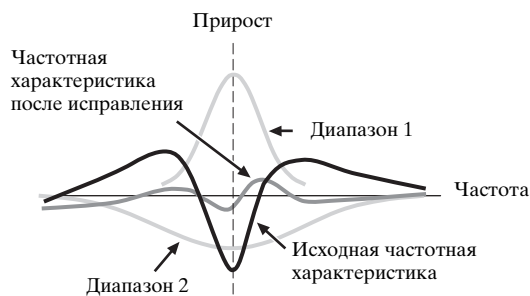

# Технические характеристики

## АУДИОРАЗДЕЛ

- Минимальное среднеквадр. выходное напряжение для фронтального, центрального канала и каналов окружающего звучания  
20 Гц до 20 кГц, 0,04% ОНИ, 8 Ω ..... 140 Ватт
- Динамическое напряжение (ИНФ)  
Фронтальные Л/П, 8/6/4/2 Ω ..... 170/205/265/345 Ватт
- Максимальное полезное выходное напряжение (JEITA)  
[Модели для Азии, Китая, Кореи и общая модель]  
1 кГц, 10% ОНИ, 8 Ω ..... 185 Ватт
- Максимальное выходное напряжение [Модели для Соединенного Королевства Великобритании и Северной Ирландии, и Европы]  
1 кГц, 0,7% ОНИ, 4 Ω ..... 200 Ватт
- Динамическая мощность  
8 Ω ..... 0,84 дБ
- Выходное напряжение ИЕС [Модели для Соединенного Королевства Великобритании и Северной Ирландии, и Европы]  
Фронтальные Л/П 1 кГц, 0,04% ОНИ, 8 Ω ..... 145 Ватт
- Коэффициент ослабления (ИНФ)  
Фронтальные Л/П 20 Гц до 20 кГц, 8 Ω ..... 150 или более
- Чувствительность приема/Импеданс приема  
PHONO ..... 3,5 мВ/47 кΩ  
CD, т.д. .... 200 мВ/47 кΩ  
MULTI CH INPUT ..... 200 мВ/47 кΩ
- Максимальное входное напряжение  
PHONO (1 кГц, 0,1% ОНИ) ..... 60 мВ или более  
CD, др. (1 кГц, 0,5% ОНИ) ..... 2,4 В или более
- Номинальное выходное напряжение/Выходной импеданс  
OUT (REC) ..... 200 мВ/900 Ω  
PRE OUT ..... 1,0 В/1,2 кΩ  
SUBWOOFER ..... 2,0 В/1,2 кΩ  
ZONE 2/ZONE 3 OUT ..... 1,0 В/1,4 кΩ
- Номинальный выход/импеданс гнезда наушников  
CD, др. (1 кГц, 40 мВ, 8 Ω) ..... 150 мВ/100 Ω
- Частотная характеристика  
CD на фронтальные Л/П, Pure Direct  
..... 10 Гц до 100 кГц, +0/-3 дБ
- Отклонение выравнивания RIAA  
PHONO (20 Гц до 20 кГц) ..... 0 ± 0,5 дБ
- Общее нелинейное искажение  
PHONO до OUT (REC)  
(20 Гц до 20 кГц, 1 В) ..... 0,02% или менее  
CD, др. на фронтальные Л/П  
(20 Гц до 20 кГц, 70 Ватт, 8 Ω) ..... 0,04% или менее
- Соотношение сигнал/шум (Сеть ИНФ-А)  
PHONO (5 мВ) на фронтальные Л/П  
[Модели для Австралии, Соединенного Королевства Великобритании и Северной Ирландии, и Европы] ..... 81 дБ или более  
[Другие модели] ..... 86 дБ или более  
CD, др. (250 мВ) на фронтальные Л/П ..... 100 дБ или более
- Остаточный шум (Сеть ИНФ-А)  
Фронтальные Л/П ..... 150 мкВ или менее
- Разделение каналов (1 кГц/10 кГц)  
PHONO (замкнутый) на фронтальные Л/П  
..... 60 дБ/55 дБ или более  
CD, др. (5,1 килоΩ замкнутый) на фронтальные Л/П  
..... 60 дБ/45 дБ или более

- Контроль тональности (фронтальный Л/П, центральный, сабвуфер)  
Добавочное напряжение/Прерывание BASS ..... ±6 дБ/50 Гц  
Частота перехода BASS ..... 350 Гц  
Добавочное напряжение/Прерывание TREBLE ..... ±6 дБ/20 кГц  
Частота перехода TREBLE ..... 3,5 кГц
- Управление тональностью Zone 2/Zone 3  
Добавочное напряжение/Прерывание BASS ..... ±10 дБ/100 Гц  
Частота перехода BASS ..... 450 Гц  
Добавочное напряжение/Прерывание TREBLE ..... ±10 дБ/10 кГц  
Частота перехода TREBLE ..... 2,0 кГц
- Характеристики фильтра  
(частотное преобразование=40/60/80/90/100/110/120/160/200 Гц)  
Фильтр высоких частот (Фронт, Центр, Тылы, Центр. тылы, Презенс: Маленькие) ..... 12 дБ/окт.  
L.PF (Сабвуфер) ..... 24 дБ/окт.

## ВИДЕОРАЗДЕЛ

- Видеоформат [MONITOR OUT] (Обои)  
[Модели для США, Канады, Кореи и общая модель]  
..... NTSC/PAL  
[Модели для Соединенного Королевства Великобритании и Северной Ирландии, Европы, Австралии, Азии и Китая] ..... PAL/NTSC
- Видеоформат (Видеопреобразование) ..... NTSC/PAL
- Уровень сигнала  
Композитный ..... 1 V<sub>p-p</sub>/75 Ω  
S-video ..... 1 V<sub>p-p</sub>/75 Ω (Y), 0,286 V<sub>p-p</sub>/75 Ω (C)  
Компонентный ..... 1 V<sub>p-p</sub>/75 Ω (Y), 0,7 V<sub>p-p</sub>/75 Ω (P<sub>B</sub>/P<sub>R</sub>)
- Максимальный уровень приема (Видеопреобразование отключено) ..... 1,5 V<sub>p-p</sub> или более
- Соотношение сигнал-шум (Видеопреобразование отключено) ..... 60 дБ или более
- Частотная характеристика [MONITOR OUT]  
Компонентный (Видеопреобразование отключено)  
..... 5 Гц до 100 МГц, ±3 дБ
- Видеоформат [ZONE OUT] (Серый фон)  
[Модели для США, Канады, Кореи и общая модель] ..... NTSC  
[Модели для Соединенного Королевства Великобритании и Северной Ирландии, Европы, Австралии, Азии и Китая] ..... PAL

## РАЗДЕЛ ЧМ

- Диапазон настроек  
[Модели для США и Канады] ..... 87,5 до 107,9 МГц  
[Модель для Азии и общая модель]  
..... 87,5/87,50 до 108,0/108,00 МГц  
[Другие модели] ..... 87,50 до 108,00 МГц
- Номинальная чувствительность 50 дБ (ИНФ)  
Моно/Сtereo ..... 2,0/25 мкВ (17,3/39,2 дБф)
- Используемая чувствительность (ИНФ) ..... 1,0 мкВ (11,2 дБф)
- Селективность (400 кГц) ..... 70 дБ
- Соотношение сигнал/шум (ИНФ)  
Моно/Сtereo ..... 76 дБ/70 дБ
- Нелинейное искажение (1 кГц)  
Моно/Сtereo ..... 0,2/0,3%
- Стерефоническое разделение (1 кГц)  
Сtereo ..... 42 дБ
- Частотная характеристика  
Сtereo ..... 20 Гц до 15 кГц, +0,5, -2 дБ
- Вход антенны (несбалансированный) ..... 75 Ω

## РАЗДЕЛ АМ

- Диапазон настройки  
 [Модели для США и Канады] ..... 530 до 1710 кГц  
 [Модель для Азии и общая модель] ..... 530/531 до 1710/1611 кГц  
 [Другие модели] ..... 531 до 1611 кГц
- Используемая чувствительность ..... 300 мкВ/м

## ОБЩИЙ РАЗДЕЛ

- Напряжение  
 [Модели для США и Канады] ..... 120 В переменного тока, 60 Гц  
 [Общая модель и модель для Азии] ..... 110/120/220/230–240 В переменного тока, 50/60 Гц  
 [Модель для Китая] ..... 220 В переменного тока, 50 Гц  
 [Модель для Кореи] ..... 220 В переменного тока, 60 Гц  
 [Модель для Австралии] ..... 240 В переменного тока, 50 Гц  
 [Модель для Соединенного Королевства Великобритании и Северной Ирландии, и Европы] ..... 230 В переменного тока, 50 Гц
- Электропотребление  
 [Модели для США и Канады] ..... 500 Ватт/630 ВА  
 [Другие модели] ..... 500 Ватт
- Электропотребление в режиме ожидания  
 [Модели для США и Канады] ..... 0,1 Ватт или менее  
 [Общая модель] (240 В переменного тока, 50 Гц) ..... 0,33 Ватт или менее  
 [Другие модели] ..... 0,1 Ватт или менее
- Максимальное энергопотребление [Только общая модель] 6-кан., 10% ОНИ ..... 1100 Ватт
- Выходы переменного тока  
 [Модели для США и Канады] ..... 2 (Всего 100 Ватт/0,8 А максимум)  
 [Модели для Азии, Китая и общая модель] ..... 2 (Всего 50 Ватт максимум)  
 [Модель для Австралии] ..... 1 (100 Ватт максимум)  
 [Модель для Соединенного Королевства Великобритании и Северной Ирландии] ..... 1 (100 Ватт/0,4 А максимум)  
 [Модель для Европы] 2 (Всего 100 Ватт/0,4 А максимум)
- Габариты (Ш x В x Г) ..... 435 x 171 x 438,5 мм
- Вес ..... 17,4 кг

\* Спецификации могут изменяться без уведомления.

## ■ Совместимость сигнала HDMI

### Аудиосигналы

Типы аудиосигнала	Форматы аудиосигнала	Совместимые носители
2-кан. линейный PCM	2 кан., 32–192 кГц, 16/20/24 бит	CD, DVD-Video, DVD-Audio, др.
Многокан. линейный PCM	8 кан., 32–192 кГц, 16/20/24 бит	DVD-Audio, др.
DSD	2/5.1 кан., 2,8224 МГц, 1 бит	SACD, др.
Битовый поток	Dolby Digital, DTS	DVD-Video, др.
Битовый поток (аудиосигналы высокой четкости)	Dolby TrueHD, Dolby Digital Plus, DTS-HD Master Audio, DTS-HD High Resolution Audio	Blu-ray Disc, HD DVD, др.



- Если компонент-источник приема может декодировать аудиосигналы битового потока аудиокomentarиев, можно воспроизводить аудиоисточники с микшированными аудиокomentarиями с помощью следующих соединений:  
 – многоканальный аналоговый аудиовход (смотрите стр. 29)  
 – DIGITAL INPUT OPTICAL (или COAXIAL)
- Смотрите инструкцию по эксплуатации к компоненту-источнику приема, и настройте компонент соответствующим образом.

### Примечания

- При воспроизведении звучания на DVD-диске с системой защиты от копирования CPPM, в зависимости от типа DVD-проигрывателя, видео и аудиосигналы могут не выводиться.
- Данный аппарат несовместим с несовместимыми с системой HDCP компонентами HDMI или DVI.
- Для декодирования аудиосигналов битового потока на данном аппарате, установите компонент-источник приема соответствующим образом, чтобы он выводил аудиосигналы битового канала напрямую (без декодирования сигналов битового потока на компоненте). Подробнее, смотрите инструкцию по эксплуатации.
- Данный аппарат несовместим с функциями аудиокomentarиев (например, специальный аудиоматериал, загруженный через Интернет) на Blu-ray Disc или HD DVD. Данный аппарат не воспроизводит аудиокomentarии материала на Blu-ray Disc или HD DVD.

### Видеосигналы

Данный аппарат совместим с видеосигналами со следующими разрешениями:

#### Формат видеосигнала

- 480i/576i
- 480p/576p
- 720p
- 1080i
- 1080p

#### Скорость регенерации

- 59,94(60)/50 Гц



Данный аппарат также принимает 30 или 36-битовые видеосигналы Deep Color.

Интерфейс HDMI данного аппарата основан на следующих стандартах:

- HDMI Version 1.3a (High-Definition Multimedia Interface Specification Version 1.3a), лицензированный HDMI Licensing, LLC.
- HDCP (High-bandwidth Digital Content Protection System), лицензированный Digital Content Protection, LLC.

# Предметный указатель

## ■ Numerics

2-канальное прямое стерео, параметр звукового поля .....	76
2ch Stereo Direct, параметр звукового поля .....	76
2ch STEREO, программы звукового поля .....	49
7-кан. Стерео Presence L Level, параметр звукового поля .....	76
7-кан. Стерео Presence R Level, параметр звукового поля .....	76
7-кан. Стерео Sur. Back Level, параметр звукового поля .....	76
7-кан. Стерео Surround L Level, параметр звукового поля .....	76
7-кан. Стерео Surround R Level, параметр звукового поля .....	76
7ch Enhancer Level, параметр звукового поля .....	76
7ch Enhancer, программа звукового поля .....	49
7ch Stereo Center Level, параметр звукового поля .....	76
7ch STEREO, программы звукового поля .....	49

## ■ A

Автоматическая настройка задержки аудиосигналов .....	84
Автоматическая настройка и предустановка, настройка ЧМ/АМ-диапазона .....	54
Автоматическая настройка, настройка ЧМ/АМ-диапазона .....	53
Автоматический обход, Управление тональностью .....	84
Аудиогнезда .....	20
Аудиоинформация, информация поступающего сигнала .....	96

## ■ B

Видеогнезда .....	20
Видеоинформация, информация поступающего сигнала .....	96
Видеоисточники в виде фона .....	43
Включение .....	33
Возможные неисправности и способы по их устранению .....	124
Воспроизведение басов, настройки колонки .....	89
Воспроизведение многоканального источника в 2-канальном стереофоническом режиме .....	52
Воспроизведение многоканальных источников через наушники .....	50
Время дисплея-на-экране, видеосигнал .....	87
Время реверберации, параметр звукового поля .....	74

Вторичный DNS сервер, сетевые настройки .....	91
Входные гнезда фронтального левого и правого каналов, Многоканальное назначение .....	80
Входные каналы, Многоканальное назначение .....	80
Выбор аудиовходных гнезд .....	42
Выбор компонента MULTI CH INPUT .....	42
Выбор предустановленных радиостанций .....	55
Выбор приема, меню графического интерфейса пользователя .....	78
Выбор, аудиовходные гнезда .....	42
Выбор, компонент MULTI CH INPUT .....	42
Выбор, тип программы Системы Радиоданных .....	57
Выравнивание громкости, меню приема .....	79

## ■ Г

Гнезда .....	20
Гнезда AUDIO .....	20
Гнезда COMPONENT VIDEO .....	20
Гнезда DIGITAL COAXIAL .....	20
Гнезда DIGITAL OPTICAL .....	20
Гнезда MULTI CH INPUT .....	29
Гнезда S VIDEO .....	20
Гнезда VIDEO .....	20
Гнезда VIDEO AUX .....	30
Гнездо OPTIMIZER MIC .....	37
Гнездо PHONES .....	42
Гнездо REMOTE IN .....	30
Гнездо REMOTE OUT .....	30

## ■ Д

Дверца фронтальной панели .....	34
Динамический диапазон колонки .....	82
Динамический диапазон наушников .....	82
Динамический диапазон, звучание .....	82
Дисплей-на-экране, опция Дополнительные конфигурации звучания .....	68
Дополнительные настройки .....	120

## ■ E

Единица, расстояние колонки .....	91
-----------------------------------	----

## ■ Ж

Живучесть окружающего звучания, параметр звукового поля .....	74
Живучесть тылового окружающего звучания, параметр звукового поля .....	74
Живучесть, параметр звукового поля .....	74

## ■ З

Задержка реверберации, параметр звукового поля .....	75
Замена предустановленных радиостанций, настройка ЧМ/АМ-диапазона .....	55

Зарядка iPod в режиме ожидания, настройки iPod .....	93
Защита памяти, опция .....	95
Звучание, ручная настройка .....	82

## ■ И

Импеданс колонок, дополнительные настройки .....	120
Индикатор 3D .....	36
Индикатор 96/24 .....	35
Индикатор зарядки батарейки .....	35
Индикатор наушников .....	36
Индикатор уровня VOLUME .....	35
Индикатор AUTO .....	36
Индикатор CINEMA DSP .....	36
Индикатор DOCK .....	35
Индикатор ENHANCER .....	36
Индикатор HDMI .....	35
Индикатор HiFi DSP .....	36
Индикатор MEMORY .....	36
Индикатор MUTE .....	35
Индикатор RECOUT .....	35
Индикатор SILENT CINEMA .....	36
Индикатор SLEEP .....	36
Индикатор STEREO .....	36
Индикатор TRANSMIT .....	34
Индикатор TUNED .....	36
Индикатор VIRTUAL .....	36
Индикатор YPAO .....	36
Индикаторы декодеров .....	36
Индикаторы звукового поля .....	36
Индикаторы источников поступающего сигнала .....	35
Индикаторы колонок присутствия и тыловых колонок окружающего звучания .....	35
Индикаторы поступающего сигнала .....	36
Индикаторы принимаемых каналов .....	35
Индикаторы тюнера .....	36
Индикаторы DSP .....	36
Индикаторы ZONE2/ZONE3 .....	36
Инициализация параметра, дополнительные настройки .....	123
Информационная услуга других усовершенствованных сетей, настройка Системы Радиоданных .....	58
Информационная услуга EON, настройка Системы Радиоданных .....	58
Информация о параметрическом эквалайзере .....	140
Информация поступающего сигнала, меню графического интерфейса пользователя .....	96
Инфракрасное окошко .....	34
Использование iPod .....	59
Исходный уровень громкости Zone 2, настройка Zone 2 .....	94
Исходный уровень громкости Zone 3, настройка Zone 3 .....	94
Исходный уровень громкости, уровень громкости .....	81

■ К

Канал приема и индикаторы колонок ..... 35  
 Кнопки действия, Сетевая/USB функция ..... 65  
 Колонки присутствия, настройки колонок ..... 89  
 Компонентное интерлейсно/прогрессивное преобразование, видеосигнал ..... 86  
 Компьютер/MusicCAST, сетевая функция ..... 61  
 Компьютерный сервер ..... 63  
 Конфигурация MULTI-ZONE, Zone2, Zone3 ..... 115  
 Кроссовер басов, настройки колонок ..... 90

■ Л

Левая/правая колонки окружающего звучания, настройки колонок ..... 89

■ М

Максимальный уровень громкости Zone 2, настройка Zone 2 ..... 94  
 Максимальный уровень громкости Zone 3, настройка Zone 3 ..... 94  
 Максимальный уровень громкости, уровень громкости ..... 81  
 Маска подсети, сетевые настройки ..... 91  
 Меню Stereo/Окружающее звучание, меню графического интерфейса пользователя ..... 71  
 Меню USB ..... 61  
 Микрофон оптимизатора ..... 37  
 Многоканальное назначение, меню приема ..... 80  
 Многофункциональный информационный дисплей ..... 35

■ Н

Назначение входных/выходных гнезд, меню приема ..... 79  
 Настройка АМ-диапазона ..... 53  
 Настройка дисплея фронтальной панели, опция ..... 93  
 Настройка каждой колонки, тип приглушения ..... 85  
 Настройка расширенного окружающего звучания по умолчанию, опция ..... 95  
 Настройка Системы Радиоданных ..... 56  
 Настройка тонального качества ..... 51  
 Настройка уровня колонок ..... 52  
 Настройка ЧМ-диапазона ..... 53  
 Настройка DHCP, сетевые настройки ..... 91  
 Настройка Zone 2, опция ..... 94  
 Настройка Zone 3, опция ..... 94  
 Настройка, сетевые настройки ..... 91  
 Настройки кодов ДУ ..... 105  
 Настройки колонок, основные параметры ..... 88  
 Настройки HDMI, опция ..... 95  
 Настройки iPod, опция ..... 93  
 Наушники ..... 42  
 Начальная задержка окружающего звучания, параметр звукового поля ..... 73

Начальная задержка тылового окружающего звучания, параметр звукового поля ..... 73  
 Начальная задержка, параметр звукового поля ..... 73  
 Необработанные источники приема ..... 50

■ О

Обои, видеосигнал ..... 88  
 Описание параметров звукового поля ..... 73  
 Описания декодеров ..... 68  
 Описания параметров декодеров ..... 77  
 Описания параметров стереофонических программ ..... 76  
 Опция, ручная настройка ..... 93  
 Основная процедура воспроизведения ..... 41  
 Основной DNS сервер, сетевые настройки ..... 91  
 Основные параметры, ручная настройка ..... 88  
 Отключение ..... 33  
 Отображение центра DTS Neo:6 Music, параметр декодера ..... 77

■ П

Параметрический эквалайзер, звучание ..... 82  
 Перезагрузка системы ..... 134  
 Переименование, меню приема ..... 80  
 Переносной аудиоплеер USB ..... 65  
 Повторить, стили воспроизведения ..... 92  
 Повторное воспроизведение iPod ..... 60  
 Поддержка звучания, настройки HDMI ..... 95  
 Подключение АМ-антенны ..... 32  
 Подключение видеомангитофона ..... 26  
 Подключение внешнего декодера ..... 29  
 Подключение внешнего усилителя ..... 28  
 Подключение гнезда CENTER PRE OUT ..... 28  
 Подключение гнезда PRESENCE PRE OUT ..... 28  
 Подключение гнезда SUBWOOFER PRE OUT ..... 28  
 Подключение гнезда SURROUND BACK PRE OUT ..... 28  
 Подключение гнезда SURROUND PRE OUT ..... 28  
 Подключение колонок, параметр автонастройки ..... 39, 40  
 Подключение многоформатного проигрывателя ..... 29  
 Подключение персонального видеомангитофона ..... 26  
 Подключение проектора ..... 23  
 Подключение проигрывателя дисков ..... 27  
 Подключение силового кабеля ..... 32  
 Подключение ТВ экрана ..... 23  
 Подключение телеприставки ..... 26  
 Подключение ЧМ-антенны ..... 32  
 Подключение Blu-ray Disc проигрывателя ..... 24  
 Подключение CD-проигрывателя ..... 27  
 Подключение DVD-мангитофона ..... 26

Подключение DVD-проигрывателя ..... 25  
 Подключение FRONT PRE OUT ..... 28  
 Подключение iPod ..... 30  
 Подключение, АМ-антенна ..... 32  
 Подключение, аудиокомпоненты ..... 27  
 Подключение, видеомангитофон ..... 26  
 Подключение, внешний декодер ..... 29  
 Подключение, гнездо CENTER PRE OUT ..... 28  
 Подключение, гнездо FRONT PRE OUT ..... 28  
 Подключение, гнездо PRESENCE PRE OUT ..... 28  
 Подключение, гнездо SUBWOOFER PRE OUT ..... 28  
 Подключение, гнездо SURROUND BACK PRE OUT ..... 28  
 Подключение, гнездо SURROUND PRE OUT ..... 28  
 Подключение, многоформатный проигрыватель ..... 29  
 Подключение, персональный видеомангитофон ..... 26  
 Подключение, проектор ..... 23  
 Подключение, проигрыватель дисков ..... 27  
 Подключение, силовой кабель ..... 32  
 Подключение, CD-проигрыватель ..... 27  
 Подключение, ТВ экран ..... 23  
 Подключение, телеприставка ..... 26  
 Подключение, ЧМ-антенна ..... 32  
 Подключение, Blu-ray Disc проигрыватель ..... 24  
 Подключение, DVD-мангитофон ..... 26  
 Подключение, DVD-проигрыватель ..... 25  
 Подключение, iPod ..... 30  
 Подключение аудиокомпонентов ..... 27  
 Подъем диалога, параметр звукового поля ..... 72  
 Поставляемые аксессуары ..... 4  
 Поток аудиосигнала ..... 22  
 Поток видеосигнала ..... 22  
 Преобразование видеосигнала, видеосигнал ..... 86  
 Приглушение ..... 43  
 Приглушение канала, звучание ..... 85  
 Приоритет колонок присутствия/ тылового окружающего звучания, настройки колонок ..... 90  
 Пробуждение через доступ к RS-232C, дополнительные настройки ..... 121  
 Проверка экрана HDMI, дополнительные настройки ..... 123  
 Программирование макросов, пульт ДУ ..... 109  
 Программная услуга, информация Системы Радиоданных ..... 56  
 Программы звукового поля ..... 45  
 Программы звукового поля без колонок окружающего звучания ..... 50  
 Программы звукового поля через наушники ..... 50  
 Прокрутка сообщения на дисплее фронтальной панели, настройка дисплея фронтальной панели ..... 93

- Пульт ДУ AMP ID,  
дополнительные настройки ..... 121
- Пульт ДУ TUNER ID,  
дополнительные настройки ..... 121
- P**
- Радиотекст, информация Системы  
Радиоданных ..... 56
- Размер колонок, параметр  
автонастройки ..... 39, 40
- Размер комнаты окружающего звучания,  
параметр звукового поля ..... 73
- Размер комнаты тылового  
ружающего звучания, параметр  
звукового поля ..... 73
- Размер комнаты, параметр  
звукового поля ..... 73
- Разрешение видеосигнала HDMI,  
видеосигнал ..... 87
- Расположение экрана графического  
интерфейса пользователя,  
видеосигнал ..... 87
- Расстояние колонок, параметр  
автонастройки ..... 39, 40
- Расстояния колонок, основные  
параметры ..... 90
- Расширенное окружающее  
звучание, звучание ..... 85
- Режим автоматической  
синхронизации изображения и  
речевых сигналов HDMI ..... 84
- Режим декодера по умолчанию,  
опция ..... 95
- Режим декодера, меню приема ..... 79
- Режим ожидания, основная зона ..... 33
- Режим ожидания, Zone2, Zone3 ..... 117
- Режим PTY SEEK, настройка  
Системы Радиоданных ..... 57
- Режим STRAIGHT ..... 50
- Режим, тип приглушения ..... 85
- Ручная настройка видеосигнала ..... 86
- Ручная настройка задержки  
аудиосигналов ..... 84
- Ручная настройка и предустановка,  
настройка ЧМ/АМ-диапазона ..... 54
- Ручная настройка уровня громкости ..... 81
- Ручная настройка, настройка ЧМ/  
АМ-диапазона ..... 53
- C**
- Селектор аудиовходного гнезда,  
меню приема ..... 79
- Селектор режима управления ..... 34
- Сенсор ДУ, дополнительные  
настройки ..... 120
- Сервер, сетевое меню ..... 61
- Сетевая информация, NET/USB ..... 92
- Сетевая функция ..... 61
- Сетевое меню ..... 61
- Сетевое соединение ..... 31
- Сетевые настройки, NET/USB ..... 91
- Синхронизация аудио и  
видеосигналов, звучание ..... 84
- Системная идентификация,  
сетевая информация ..... 92
- Системная память ..... 98
- Смешанное воспроизведение iPod ..... 60
- Смешать, стили воспроизведения ..... 92
- Соединение LAN ..... 31
- Соединение, сеть ..... 31
- Состояние сети, сетевая  
информация ..... 92
- СТ, информация Системы  
Радиоданных ..... 56
- Стили воспроизведения, NET/USB ..... 92
- T**
- Таймер сна ..... 43
- ТВ формат, дополнительные  
настройки ..... 123
- Текущее время, информация  
Системы Радиоданных ..... 56
- Телевизор, селектор режима  
управления ..... 34
- Тестовый тональный сигнал,  
основные параметры ..... 88
- Тестовый тональный сигнал,  
параметрический эквалайзер ..... 83
- Технические характеристики ..... 141
- Тип декодера, параметр звукового  
поля ..... 73
- Тип декодера, параметр звукового  
поля ..... 73
- Тип приглушения, уровень  
громкости ..... 81
- Тип программы, информация  
Системы Радиоданных ..... 56
- Тыловые левая/правая колонки  
окружающего звучания,  
настройки колонки ..... 89
- y**
- Управление басами, Управление  
тональностью ..... 83
- Управление верхними частотами,  
Управление тональностью ..... 84
- Управление другими  
компонентами от пульта ДУ ..... 104
- Управление другими  
компонентами, пульт ДУ ..... 104
- Управление настраиваемым  
динамическим диапазоном,  
уровень громкости ..... 81
- Управление телевизором от  
пульта ДУ ..... 103
- Управление телевизором, пульт ДУ ..... 103
- Управление тональностью, звучание ..... 83
- Управление тональностью,  
Управление тональностью ..... 83
- Уровень 7-канального стерео левой  
колонки присутствия, параметр  
звукового поля ..... 76
- Уровень 7-канального стерео правой  
колонки окружающего звучания,  
параметр звукового поля ..... 76
- Уровень 7-канального стерео правой  
колонки присутствия, параметр  
звукового поля ..... 76
- Уровень 7-канального стерео  
тыловой колонки окружающего  
звучания, параметр звукового  
поля ..... 76
- Уровень 7-канального стерео  
центральной колонки, параметр  
звукового поля ..... 76
- Уровень громкости Zone 2,  
настройка Zone 2 ..... 94
- Уровень громкости Zone 3,  
настройка Zone 3 ..... 94
- Уровень громкости, параметр  
автонастройки ..... 39, 40
- Уровень колонок, основные  
параметры ..... 91
- Уровень низкочастотного  
эффекта колонки ..... 82
- Уровень низкочастотного  
эффекта наушников ..... 82
- Уровень низкочастотного  
эффекта, звучание ..... 82
- Уровень параметрического  
эквалайзера, параметр  
автонастройки ..... 39, 40
- Уровень реверберации, параметр  
звукового поля ..... 75
- Уровень эффекта 7-канального  
Compressed Music Enhancer,  
параметр звукового поля ..... 76
- Уровень эффекта настраиваемого  
DSP, уровень громкости ..... 81
- Уровень эффекта DSP, параметр  
звукового поля ..... 71
- Уровень эффекта Straight  
Compressed Music Enhancer,  
параметр звукового поля ..... 76
- Усилитель Zone 2, настройка  
Zone 2 ..... 94
- Усилитель Zone 3, настройка  
Zone 3 ..... 94
- Установка импеданса колонки ..... 33
- Установка по умолчанию селектора  
аудиовходного гнезда, опция ..... 95
- Установки по умолчанию для кода  
ДУ ..... 105
- Устройство памяти USB ..... 65
- Ф**
- Фаза сабвуфера, настройки  
колонки ..... 90
- Файлы/Директории, меню USB ... 61
- Фоновое видео, выбор входа ..... 80
- Форматное соотношение HDMI,  
видеосигнал ..... 87
- Функция USB ..... 61
- Ц**
- Центральная колонка, настройки  
колонки ..... 89
- Ч**
- Чистое высокочастотное звучание ... 51

■ Ш

Шаг частоты тюнера,  
дополнительные настройки ..... 122

Шлюз по умолчанию, сетевые  
настройки ..... 91

Штекеры аудиокабеля ..... 20

Штекеры кабелей ..... 20

■ Э

Экран графического интерфейса  
пользователя (GUI) ..... 70

Экран коротких сообщений,  
видеосигнал ..... 87

■ Я

Язык графического интерфейса  
пользователя, дополнительные  
настройки ..... 123

Язык, меню графического  
интерфейса пользователя ..... 97

Яркость, настройка дисплея  
фронтальной панели ..... 93

■ А

AC OUTLET(S) ..... 32

Action Game, программы  
звукового поля ..... 47

Adaptive DRC, уровень громкости ..... 81

Adaptive DSP Lvl, уровень  
громкости ..... 81

Adventure, программы звукового  
поля ..... 49

AFFAIRS, тип программы  
Системы Радиоданных ..... 57

Albums, сетевое меню ..... 61

AMP, Селектор режима управления ..... 34

Artists, сетевое меню ..... 61

Audio Info., информация  
поступающего сигнала ..... 96

AUDIO SELECT ..... 42

Audio Select, меню приема ..... 79

Audio Select, Опция ..... 95

Auto Bypass, Управление тональностью ..... 84

Auto Setup ..... 37

Auto, синхронизация аудио и  
видеосигналов ..... 84

■ В

Basic, ручная настройка ..... 88

Bass Cross Over, настройки колонки ..... 90

Bass Out, настройки колонки ..... 89

Bass, Управление тональностью ..... 83

BGV, выбор входа ..... 80

BI-AMP, дополнительные настройки ..... 122

Bi-AMP, дополнительные настройки ..... 122

Bookmarks, сетевое меню ..... 61

■ С

Cellar Club, программы звукового  
поля ..... 47

Center, настройки колонки ..... 89

Chamber, программы звукового  
поля ..... 46

Channel Mute, звучание ..... 85

Church in Freiburg, программы  
звукового поля ..... 46

CLASSICAL, программы  
звукового поля ..... 46

CLASSICS, тип программы  
Системы Радиоданных ..... 57

Component I/P, видеосигнал ..... 86

Compressed Music Enhancer ..... 49

Control, Управление тональностью ..... 83

Conversion, видеосигнал ..... 86

CULTURE, тип программы  
Системы Радиоданных ..... 57

■ D

Decoder Mode, меню приема ..... 79

Decoder Mode, опция ..... 95

Default Gateway, сетевые настройки ..... 91

DHCP, сетевые настройки ..... 91

Dialogue Lift, параметр звукового  
поля ..... 72

Dimmer, настройка дисплея  
фронтальной панели ..... 93

Distance, параметр автонастройки ..... 39, 40

DNS Server (P), сетевые настройки ..... 91

DNS Server (S), сетевые настройки ..... 91

Drama, программы звукового поля ..... 49

DRAMA, тип программы Системы  
Радиоданных ..... 57

DSP Level, параметр звукового поля ..... 71

Dynamic Range, звучание ..... 82

■ E

EDUCATE, тип программы  
Системы Радиоданных ..... 57

ENTERTAINMENT, программы  
звукового поля ..... 47

Equalizing, параметр автонастройки ..... 39, 40

EXTD Surround, звучание ..... 85

EXTD Surround, опция ..... 95

■ F

Front Input, Многоканальное  
назначение ..... 80

Front Panel Disp., опция ..... 93

Front, настройки колонок,  
фронтальные колоноки,  
настройки колонок ..... 89

■ G

Genres, сетевое меню ..... 61

GUI LANGUAGE, дополнительные  
настройки ..... 123

■ H

Hall in Amsterdam, программы  
звукового поля ..... 46

Hall in Munich, программы  
звукового поля ..... 46

Hall in Vienna, программы  
звукового поля ..... 46

HDMI ..... 21

HDMI Aspect, видеосигнал ..... 87

HDMI Auto, синхронизация аудио  
и видеосигналов ..... 84

HDMI Resolution, видеосигнал ..... 87

HDMI Set, Опция ..... 95

Headphones динамический диапазон ..... 82

Headphones, уровень  
низкочастотного эффекта ..... 82

Help, сетевое меню ..... 61

■ I

I/O Assignment, меню приема ..... 79

INFO, тип программы Системы  
Радиоданных ..... 57

Information, NET/USB ..... 92

Init. Delay, параметр звукового поля ..... 73

Initial Volume, уровень громкости ..... 81

INITIALIZE, дополнительные  
настройки ..... 123

Initialize, Параметр звукового поля ..... 77

Input Channels, Многоканальное  
назначение ..... 80

Input Select, меню графического  
интерфейса пользователя ..... 78

Internet radio ..... 64

Internet Radio, сетевое меню ..... 61

IP адрес, сетевые настройки ..... 91

IP Address, сетевые настройки ..... 91

iPod, опция ..... 93

■ L

Language, меню графического  
интерфейса пользователя ..... 97

Level, параметр автонастройки ..... 39, 40

LFE Level, звучание ..... 82

LIGHT M, тип программы  
Системы Радиоданных ..... 57

Lipsync, звучание ..... 84

LIVE/CLUB, программы  
звукового поля ..... 46

Liveness, параметр звукового поля ..... 74

Locations, сетевое меню ..... 61

■ M

M.O.R. M, тип программы  
Системы Радиоданных ..... 57

MAC адрес, сетевая информация ..... 92

MAC Address, сетевая информация ..... 92

Manual, синхронизация аудио и  
видеосигналов ..... 84

MASTER ON/OFF ..... 33

Max Volume, уровень громкости ..... 81

Memory Guard, опция ..... 95

Mode, тип приглушения ..... 85

MONITOR CHECK,  
дополнительные настройки ..... 123

Mono Movie, программы  
звукового поля ..... 49

MOVIE, программы звукового поля ..... 48

Multi CH Assign, меню приема ..... 80

MUSIC ENHANCER, категория  
звукового поля ..... 49

Music Video, программы  
звукового поля ..... 48

MUTE ..... 43

Muting Type, уровень громкости ..... 81

■ N

Neo:6 Cinema, тип декодера ..... 69



- Neo:6 Music Center Image,  
параметр декодера ..... 77
- Neo:6 Music, тип декодера ..... 69
- NET/USB, ручная настройка ..... 91
- NET/USB, ручная настройка ..... 91
- Network, NET/USB ..... 91
- New Stations, сетевое меню ..... 61
- NEWS, тип программы Системы  
Радиоданных ..... 57
- **O**
- On Screen, видеосигнал ..... 87
- Option, ручная настройка ..... 93
- OTHER M, тип программы  
Системы Радиоданных ..... 57
- **P**
- Parametric EQ, звучание ..... 82
- Play Style, NET/USB ..... 92
- Playlists, сетевое меню ..... 61
- PLII Game, тип декодера ..... 68
- PLII Movie, тип декодера ..... 68, 69
- PLII Music, тип декодера ..... 68
- PLIIx Game, тип декодера ..... 68
- PLIIx Movie, тип декодера ..... 68, 69
- PLIIx Music и PLII Music Center  
Width, параметр декодера ..... 77
- PLIIx Music и PLII Music Dimension,  
параметр декодера ..... 77
- PLIIx Music, тип декодера ..... 68
- Podcasts, сетевое меню ..... 61
- POP M, тип программы Системы  
Радиоданных ..... 57
- Popular Stations, сетевое меню ..... 61
- Position, видеоэкран ..... 87
- PR/SB Priority, настройки колонки ..... 90
- Presence, настройки колонки ..... 89
- Pro Logic Ix Music и ширина центра Pro  
Logic II Music, параметр декодера ..... 77
- Pro Logic Ix Music и Pro Logic II Music  
Dimension, параметр декодера ..... 77
- PRO LOGIC, тип декодера ..... 68
- PS, информация Системы  
Радиоданных ..... 56
- PTY, информация Системы Радиоданных ..... 56
- PURE DIRECT ..... 51
- **R**
- RC AMP ID, дополнительные  
настройки ..... 121
- RC TUNER ID, дополнительные  
настройки ..... 121
- Recall Play, сетевое меню ..... 61
- Recital/Opera, программы  
звукового поля ..... 48
- REMOTE SENSOR,  
дополнительные настройки ..... 120
- Rename, меню приема ..... 80
- Repeat ..... 60
- Repeat, стили воспроизведения ..... 92
- Rev. Delay, параметр звукового поля ..... 75
- Rev. Level, параметр звукового поля ..... 75
- Rev. Time, параметр звукового поля ..... 74
- ROCK M, тип программы  
Системы Радиоданных ..... 57
- Roleplaying Game, программы  
звукового поля ..... 47
- Room Size, параметр звукового поля ..... 73
- RS-232C STANDBY,  
дополнительные настройки ..... 121
- RT, информация Системы  
Радиоданных ..... 56
- **S**
- SB. Init. Delay, параметр звукового поля ..... 73
- SB. Liveness, параметр звукового поля ..... 74
- SB. Room Size, параметр звукового поля ..... 73
- SCIENCE, тип программы  
Системы Радиоданных ..... 57
- Sci-Fi, программы звукового поля ..... 48
- Scroll, настройка дисплея  
фронтальной панели ..... 93
- Setup, сетевые настройки ..... 91
- Short Message, видеосигнал ..... 87
- Shuffle ..... 60
- Shuffle, стили воспроизведения ..... 92
- Signal Info., меню графического  
интерфейса пользователя ..... 96
- SILENT CINEMA ..... 50
- Size, параметр автонастройки ..... 39, 40
- Songs, сетевое меню ..... 61
- Sound, ручная настройка ..... 82
- SOURCE, Селектор режима  
управления ..... 34
- Speaker Distance, основные  
параметры ..... 90
- SPEAKER IMP., дополнительные  
настройки ..... 120
- Speaker Level, основные параметры ..... 91
- Speaker Set, основные параметры ..... 88
- Speakers динамический диапазон ..... 82
- Speakers, уровень  
низкочастотного эффекта ..... 82
- Spectacle, программы звукового  
поля ..... 48
- SPORT, тип программы Системы  
Радиоданных ..... 57
- Sports, программы звукового поля ..... 47
- Standard, программы звукового поля ..... 48
- Standby Charge, настройки iPod ..... 93
- Status, сетевая информация ..... 92
- STEREO, программы звукового  
поля ..... 49
- Stereo/Surround, меню графического  
интерфейса пользователя ..... 71
- STRAIGHT ..... 50
- Straight Enhancer Level, параметр  
звукового поля ..... 76
- Straight Enhancer, программа  
звукового поля ..... 49
- Subnet Mask, сетевые настройки ..... 91
- Support Audio, настройки HDMI ..... 95
- SUR. DECODE, категория декодера ..... 68
- Sur. Init. Delay, параметр звукового поля ..... 73
- Sur. Liveness, параметр звукового поля ..... 74
- Sur. Room Size, параметр звукового поля ..... 73
- Surround Back, параметры колонок ..... 89
- Surround, параметры колонок ..... 89
- SWFR Phase, параметры колонок ..... 90
- System Memory ..... 98
- System, сетевая информация ..... 92
- **T**
- Test Tone, основные параметры ..... 88
- Test Tone, параметрический  
эквалайзер ..... 83
- The Bottom Line, программы  
звукового поля ..... 47
- The Roxy Theatre, программы  
звукового поля ..... 47
- Tone Control, звучание ..... 83
- Treble, Управление тональностью ..... 84
- TUNER FRQ STEP,  
дополнительные настройки ..... 122
- TV FORMAT, дополнительные  
настройки ..... 123
- **U**
- Unit, расстояние колонки ..... 91
- USB, меню USB ..... 61
- **V**
- VARIED, тип программы Системы  
Радиоданных ..... 57
- Video Info., информация  
поступающего сигнала ..... 96
- Video, ручная настройка ..... 86
- Village Vanguard, программы  
звукового поля ..... 46
- Virtual CINEMA DSP ..... 50
- VOLTAGE SELECTOR ..... 5
- Volume Trim, меню приема ..... 79
- Volume, ручная настройка ..... 81
- **W**
- Wall Paper, видеосигнал ..... 88
- Warehouse Loft, программы  
звукового поля ..... 46
- Wiring, параметр автонастройки ..... 39, 40
- **Y**
- Yamaha MCX-2000 ..... 63
- **Z**
- Zone OSD, опция ..... 93
- Zone2 Amplifier, настройка Zone 2 ..... 94
- Zone2 Initial Vol., настройка Zone 2 ..... 94
- Zone2 Max Vol., настройка Zone 2 ..... 94
- Zone2 Set, опция ..... 94
- Zone2 Volume, настройка Zone 2 ..... 94
- Zone3 Amplifier, настройка Zone 3 ..... 94
- Zone3 Initial Vol., настройка Zone 3 ..... 94
- Zone3 Max Vol., настройка Zone 3 ..... 94
- Zone3 Set, опция ..... 94
- Zone3 Volume, настройка Zone 3 ..... 94

“**MASTER ON/OFF**” или  
“**DVD**” (пример) обозначает  
название частей на фронтальной  
панели или пульте ДУ. По  
информации о каждой позиции частей  
смотрите приложение или страницы в  
конце данного руководства.

■ Front panel/Face avant/Frontblende/Frontpanelen/Voorpaneel/  
Фронтальная панель

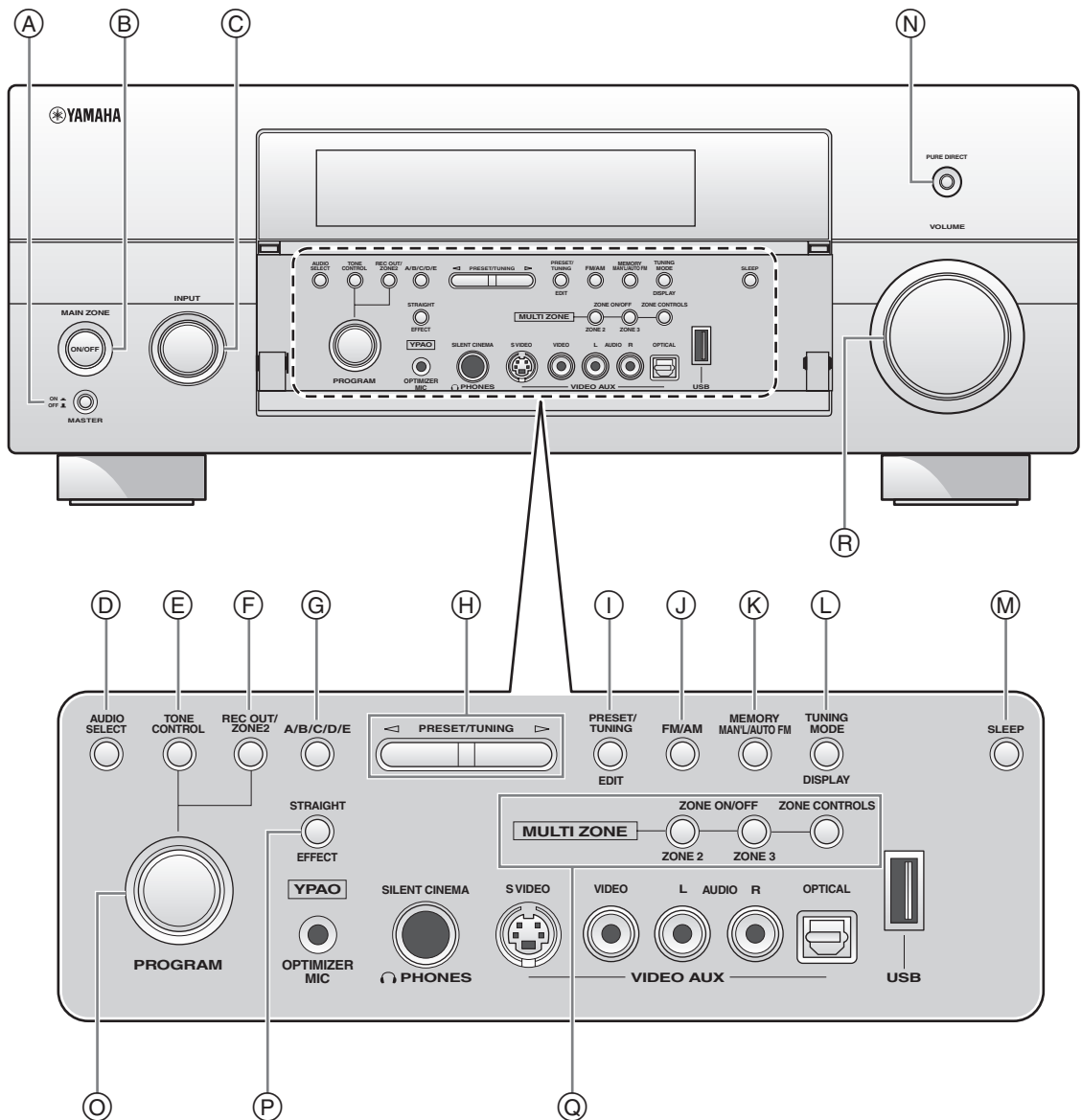

■ Remote control/Boîtier de télécommande/Fernbedienung/Fjärrkontrollen/  
Afstandsbediening/Пульт Ду

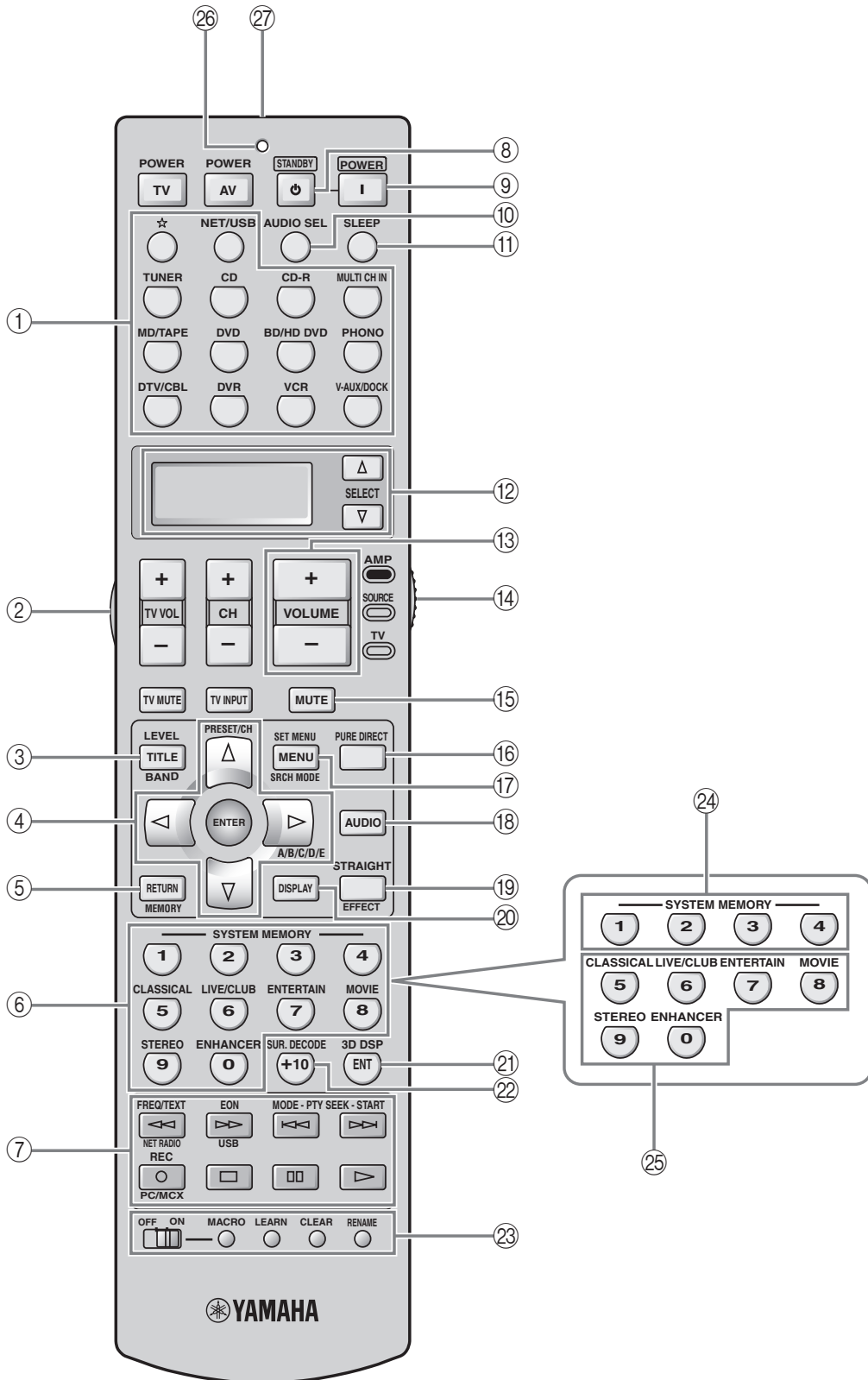

**Sound output in each sound field program**  
**Son émis dans chaque correction de champ sonore**  
**Klangausgabe in jedem soundfeldprogramm**  
**Ljudutmatning för varje ljudfältsprogram**  
**Geluidswaergave in elk van de geluidsveldprogramma's**  
**Воспроизведение звучания для каждой программы звукового поля**

- L Front left speaker
- SL Surround left speaker
- SBR Surround back right speaker
- C Center speaker
- SR Surround right speaker
- PL Presence left speaker
- R Front right speaker
- SBL Surround back left speaker
- PR Presence right speaker

 Speaker from which sound is being output

Speaker from which no sound is being output

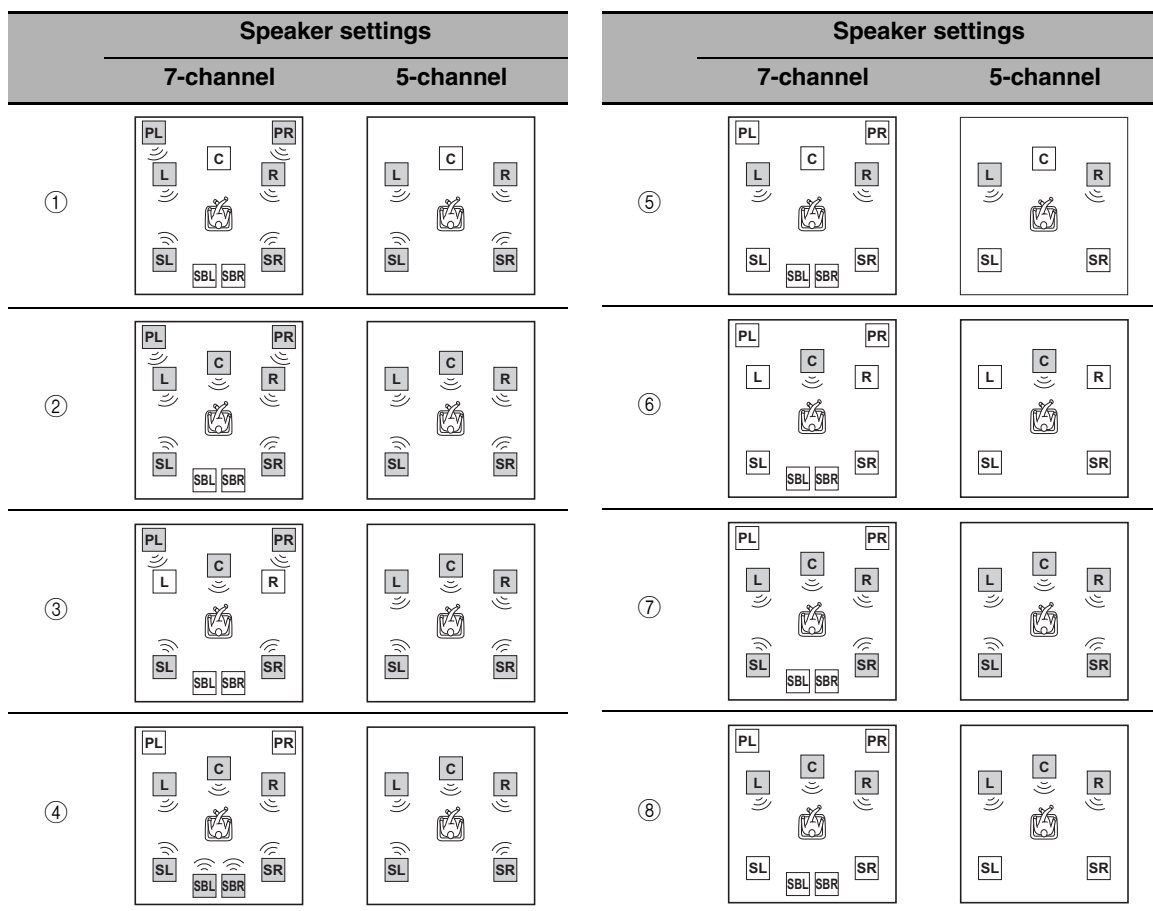

\*1 00 EX / 00 PL IIx / **Auto** : OFF

\*2 00 EX / 00 PL IIx / **Auto** : ON or discrete 6.1/7.1-channel audio signals are input.

Program	3D	PR/SB Priority	Input audio source			
			2-channel (monaural)	2-channel (stereo)	5.1-channel*1	6.1/7.1- channel*2
CLASSICAL Hall in Munich Hall in Vienna Hall in Amsterdam	ON	Presence/ Surround Back	①	①	②	②
	OFF	Presence	①	①	②	④
LIVE/CLUB Village Vanguard Warehouse Loft Cellar Club The Roxy Theatre The Bottom Line	OFF	Surround Back	①	①	②	④
		Presence	③	②	②	④
ENTERTAINMENT Sports Music Video Recital/Opera Action Game Roleplaying Game	ON	Presence/ Surround Back	②	②	②	②
	OFF	Surround Back	⑦	④	②	④
MOVIE STANDARD Spectacle Sci-Fi Adventure Drama	ON	Presence/ Surround Back	②	②	②	②
	OFF	Presence	③	②	②	④
MOVIE Mono Movie	ON	Presence/ Surround Back	②	②	②	②
	OFF	Surround Back	③	②	②	④
STEREO 2ch Stereo	--	Presence/ Surround Back	⑤	⑤	⑤	⑤
STEREO 7ch Stereo MUSIC ENHANCER 7ch Enhancer	--	Presence/ Surround Back	④	④	④	④
SUR.DECODE Surround Decoder (Pro Logic) (PLII Movie) (PLII Game)	--	Presence/ Surround Back	⑥	⑦	⑦	④
SUR.DECODE Surround Decoder (PLII Music)	--	Presence/ Surround Back	⑧	⑦	⑦	④
SUR.DECODE Surround Decoder (PLIIX Movie) (PLIIX Game) (Neo:6 Cinema)	--	Presence/ Surround Back	⑥	④	⑦	④
SUR.DECODE Surround Decoder (PLIIX Music) (Neo:6 Music)	--	Presence/ Surround Back	⑧	④	⑦	④
STRAIGHT Pure Direct MUSIC ENHANCER Straight Enhancer	--	Presence/ Surround Back	⑤	⑤	⑦	④

# GPL/LGPL

## ■ GNU GENERAL PUBLIC LICENSE

Version 2, June 1991

Copyright (C) 1989, 1991 Free Software Foundation, Inc. 59 Temple Place, Suite 330, Boston, MA 02111-1307 USA Everyone is permitted to copy and distribute verbatim copies of this license document, but changing it is not allowed.

### Preamble

The licenses for most software are designed to take away your freedom to share and change it. By contrast, the GNU General Public License is intended to guarantee your freedom to share and change free software—to make sure the software is free for all its users. This General Public License applies to most of the Free Software Foundation's software and to any other program whose authors commit to using it. (Some other Free Software Foundation software is covered by the GNU Library General Public License instead.) You can apply it to your programs, too.

When we speak of free software, we are referring to freedom, not price. Our General Public Licenses are designed to make sure that you have the freedom to distribute copies of free software (and charge for this service if you wish), that you receive source code or can get it if you want it, that you can change the software or use pieces of it in new free programs; and that you know you can do these things.

To protect your rights, we need to make restrictions that forbid anyone to deny you these rights or to ask you to surrender the rights. These restrictions translate to certain responsibilities for you if you distribute copies of the software, or if you modify it.

For example, if you distribute copies of such a program, whether gratis or for a fee, you must give the recipients all the rights that you have. You must make sure that they, too, receive or can get the source code. And you must show them these terms so they know their rights.

We protect your rights with two steps: (1) copyright the software, and (2) offer you this license which gives you legal permission to copy, distribute and/or modify the software.

Also, for each author's protection and ours, we want to make certain that everyone understands that there is no warranty for this free software. If the software is modified by someone else and passed on, we want its recipients to know that what they have is not the original, so that any problems introduced by others will not reflect on the original authors' reputations.

Finally, any free program is threatened constantly by software patents. We wish to avoid the danger that redistributors of a free program will individually obtain patent licenses, in effect making the program proprietary. To prevent this, we have made it clear that any patent must be licensed for everyone's free use or not licensed at all.

The precise terms and conditions for copying, distribution and modification follow.

### TERMS AND CONDITIONS FOR COPYING, DISTRIBUTION AND MODIFICATION

0. This License applies to any program or other work which contains a notice placed by the copyright holder saying it may be distributed under the terms of this General Public License. The "Program", below, refers to any such program or work, and a "work based on the Program" means either the Program or any derivative work under copyright law: that is to say, a work containing the Program or a portion of it, either verbatim or with modifications and/or translated into another language. (Hereinafter, translation is included without limitation in the term "modification".) Each licensee is addressed as "you".

Activities other than copying, distribution and modification are not covered by this License; they are outside its scope. The act of running the Program is not restricted, and the output from the Program is covered only if its contents constitute a work based on the Program (independent of having been made by running the Program). Whether that is true depends on what the Program does.

1. You may copy and distribute verbatim copies of the Program's source code as you receive it, in any medium, provided that you conspicuously and appropriately publish on each copy an appropriate copyright notice and disclaimer of warranty; keep intact all the notices that refer to this License and to the absence of any warranty; and give any other recipients of the Program a copy of this License along with the Program.

You may charge a fee for the physical act of transferring a copy, and you may at your option offer warranty protection in exchange for a fee.

2. You may modify your copy or copies of the Program or any portion of it, thus forming a work based on the Program, and copy and distribute such modifications or work under the terms of Section 1 above, provided that you also meet all of these conditions:
  - a) You must cause the modified files to carry prominent notices stating that you changed the files and the date of any change.
  - b) You must cause any work that you distribute or publish, that in whole or in part contains or is derived from the Program or any part thereof, to be licensed as a whole at no charge to all third parties under the terms of this License.
  - c) If the modified program normally reads commands interactively when run, you must cause it, when started running for such interactive use in the most ordinary way, to print or display an announcement including an appropriate copyright notice and a notice that there is no warranty (or else, saying that you provide a warranty) and that users may redistribute the program under

these conditions, and telling the user how to view a copy of this License. (Exception: if the Program itself is interactive but does not normally print such an announcement, your work based on the Program is not required to print an announcement.)

These requirements apply to the modified work as a whole. If identifiable sections of that work are not derived from the Program, and can be reasonably considered independent and separate works in themselves, then this License, and its terms, do not apply to those sections when you distribute them as separate works. But when you distribute the same sections as part of a whole which is a work based on the Program, the distribution of the whole must be on the terms of this License, whose permissions for other licensees extend to the entire whole, and thus to each and every part regardless of who wrote it.

Thus, it is not the intent of this section to claim rights or contest your rights to work written entirely by you; rather, the intent is to exercise the right to control the distribution of derivative or collective works based on the Program.

In addition, mere aggregation of another work not based on the Program with the Program (or with a work based on the Program) on a volume of a storage or distribution medium does not bring the other work under the scope of this License.

3. You may copy and distribute the Program (or a work based on it, under Section 2) in object code or executable form under the terms of Sections 1 and 2 above provided that you also do one of the following:
  - a) Accompany it with the complete corresponding machine-readable source code, which must be distributed under the terms of Sections 1 and 2 above on a medium customarily used for software interchange; or,
  - b) Accompany it with a written offer, valid for at least three years, to give any third party, for a charge no more than your cost of physically performing source distribution, a complete machine-readable copy of the corresponding source code, to be distributed under the terms of Sections 1 and 2 above on a medium customarily used for software interchange; or,
  - c) Accompany it with the information you received as to the offer to distribute corresponding source code. (This alternative is allowed only for noncommercial distribution and only if you received the program in object code or executable form with such an offer, in accord with Subsection b above.)

The source code for a work means the preferred form of the work for making modifications to it. For an executable work, complete source code means all the source code for all modules it contains, plus any associated interface definition files, plus the scripts used to control compilation and installation of the executable. However, as a special exception, the source code distributed need not include anything that is normally distributed (in either source or binary form) with the major components (compiler, kernel, and so on) of the operating system on which the executable runs, unless that component itself accompanies the executable.

If distribution of executable or object code is made by offering access to copy from a designated place, then offering equivalent access to copy the source code from the same place counts as distribution of the source code, even though third parties are not compelled to copy the source along with the object code.

4. You may not copy, modify, sublicense, or distribute the Program except as expressly provided under this License. Any attempt otherwise to copy, modify, sublicense or distribute the Program is void, and will automatically terminate your rights under this License. However, parties who have received copies, or rights, from you under this License will not have their licenses terminated so long as such parties remain in full compliance.
5. You are not required to accept this License, since you have not signed it. However, nothing else grants you permission to modify or distribute the Program or its derivative works. These actions are prohibited by law if you do not accept this License. Therefore, by modifying or distributing the Program (or any work based on the Program), you indicate your acceptance of this License to do so, and all its terms and conditions for copying, distributing or modifying the Program or works based on it.
6. Each time you redistribute the Program (or any work based on the Program), the recipient automatically receives a license from the original licensor to copy, distribute or modify the Program subject to these terms and conditions. You may not impose any further restrictions on the recipients' exercise of the rights granted herein. You are not responsible for enforcing compliance by third parties to this License.
7. If, as a consequence of a court judgment or allegation of patent infringement or for any other reason (not limited to patent issues), conditions are imposed on you (whether by court order, agreement or otherwise) that contradict the conditions of this License, they do not excuse you from the conditions of this License. If you cannot distribute so as to satisfy simultaneously your obligations under this License and any other pertinent obligations, then as a consequence you may not distribute the Program at all. For example, if a patent license would not permit royalty-free redistribution of the Program by all those who receive copies directly or indirectly through you, then the only way you could satisfy both it and this License would be to refrain entirely from distribution of the Program.

If any portion of this section is held invalid or unenforceable under any particular circumstance, the balance of the section is intended to apply and the section as a whole is intended to apply in other circumstances.

It is not the purpose of this section to induce you to infringe any patents or other property right claims or to contest validity of any such claims; this section has the sole purpose of protecting the integrity of the free software distribution system, which is implemented by public license practices. Many people have made generous contributions to the wide range of software distributed through that system in reliance on consistent application of that system; it is up to the author/donor to decide if he or she is willing to distribute software through any other system and a licensee cannot impose that choice.

This section is intended to make thoroughly clear what is believed to be a consequence of the rest of this License.

8. If the distribution and/or use of the Program is restricted in certain countries either by patents or by copyrighted interfaces, the original copyright holder who places the Program under this License may add an explicit geographical distribution limitation excluding those countries, so that distribution is permitted only in or among countries not thus excluded. In such case, this License incorporates the limitation as if written in the body of this License.
9. The Free Software Foundation may publish revised and/or new versions of the General Public License from time to time. Such new versions will be similar in spirit to the present version, but may differ in detail to address new problems or concerns.

Each version is given a distinguishing version number. If the Program specifies a version number of this License which applies to it and "any later version", you have the option of following the terms and conditions either of that version or of any later version published by the Free Software Foundation. If the Program does not specify a version number of this License, you may choose any version ever published by the Free Software Foundation.

10. If you wish to incorporate parts of the Program into other free programs whose distribution conditions are different, write to the author to ask for permission. For software which is copyrighted by the Free Software Foundation, write to the Free Software Foundation; we sometimes make exceptions for this. Our decision will be guided by the two goals of preserving the free status of all derivatives of our free software and of promoting the sharing and reuse of software generally.

## NO WARRANTY

11. BECAUSE THE PROGRAM IS LICENSED FREE OF CHARGE, THERE IS NO WARRANTY FOR THE PROGRAM, TO THE EXTENT PERMITTED BY APPLICABLE LAW. EXCEPT WHEN OTHERWISE STATED IN WRITING THE COPYRIGHT HOLDERS AND/OR OTHER PARTIES PROVIDE THE PROGRAM "AS IS" WITHOUT WARRANTY OF ANY KIND, EITHER EXPRESSED OR IMPLIED, INCLUDING, BUT NOT LIMITED TO, THE IMPLIED WARRANTIES OF MERCHANTABILITY AND FITNESS FOR A PARTICULAR PURPOSE. THE ENTIRE RISK AS TO THE QUALITY AND PERFORMANCE OF THE PROGRAM IS WITH YOU. SHOULD THE PROGRAM PROVE DEFECTIVE, YOU ASSUME THE COST OF ALL NECESSARY SERVICING, REPAIR OR CORRECTION.
12. IN NO EVENT UNLESS REQUIRED BY APPLICABLE LAW OR AGREED TO IN WRITING WILL ANY COPYRIGHT HOLDER, OR ANY OTHER PARTY WHO MAY MODIFY AND/OR REDISTRIBUTE THE PROGRAM AS PERMITTED ABOVE, BE LIABLE TO YOU FOR DAMAGES, INCLUDING ANY GENERAL, SPECIAL, INCIDENTAL OR CONSEQUENTIAL DAMAGES ARISING OUT OF THE USE OR INABILITY TO USE THE PROGRAM (INCLUDING BUT NOT LIMITED TO LOSS OF DATA OR DATA BEING RENDERED INACCURATE OR LOSSES SUSTAINED BY YOU OR THIRD PARTIES OR A FAILURE OF THE PROGRAM TO OPERATE WITH ANY OTHER PROGRAMS), EVEN IF SUCH HOLDER OR OTHER PARTY HAS BEEN ADVISED OF THE POSSIBILITY OF SUCH DAMAGES.

## END OF TERMS AND CONDITIONS

### How to Apply These Terms to Your New Programs

If you develop a new program, and you want it to be of the greatest possible use to the public, the best way to achieve this is to make it free software which everyone can redistribute and change under these terms.

To do so, attach the following notices to the program. It is safest to attach them to the start of each source file to most effectively convey the exclusion of warranty; and each file should have at least the "copyright" line and a pointer to where the full notice is found.

<one line to give the program's name and a brief idea of what it does.>

Copyright (C) <year> <name of author>

This program is free software; you can redistribute it and/or modify it under the terms of the GNU General Public License as published by the Free Software Foundation; either version 2 of the License, or (at your option) any later version.

This program is distributed in the hope that it will be useful, but WITHOUT ANY WARRANTY; without even the implied warranty of MERCHANTABILITY or FITNESS FOR A PARTICULAR PURPOSE. See the GNU General Public License for more details.

You should have received a copy of the GNU General Public License along with this program; if not, write to the Free Software Foundation, Inc., 59 Temple Place, Suite 330, Boston, MA 02111-1307 USA.

Also add information on how to contact you by electronic and paper mail.

If the program is interactive, make it output a short notice like this when it starts in an interactive mode:

Gnomovision version 69, Copyright (C) year name of author Gnomovision comes with ABSOLUTELY NO WARRANTY; for details type 'show w'. This is free software, and you are welcome to redistribute it under certain conditions; type 'show c' for details.

The hypothetical commands 'show w' and 'show c' should show the appropriate parts of the General Public License. Of course, the commands you use may be called something other than 'show w' and 'show c'; they could even be mouse-clicks or menu items—whatever suits your program.

You should also get your employer (if you work as a programmer) or your school, if any, to sign a "copyright disclaimer" for the program, if necessary. Here is a sample; alter the names:

Yoyodyne, Inc., hereby disclaims all copyright interest in the program 'Gnomovision' (which makes passes at compilers) written by James Hacker.

<signature of Ty Coon>, 1 April 1989

Ty Coon, President of Vice

This General Public License does not permit incorporating your program into proprietary programs. If your program is a subroutine library, you may consider it more useful to permit linking proprietary applications with the library. If this is what you want to do, use the GNU Library General Public License instead of this License.

## ■ GNU LESSER GENERAL PUBLIC LICENSE

### Version 2.1, February 1999

Copyright (C) 1991, 1999 Free Software Foundation, Inc.  
59 Temple Place, Suite 330, Boston, MA 02111-1307 USA

Everyone is permitted to copy and distribute verbatim copies of this license document, but changing it is not allowed.

[This is the first released version of the Lesser GPL. It also counts as the successor of the GNU Library Public License, version 2, hence the version number 2.1.]

### Preamble

The licenses for most software are designed to take away your freedom to share and change it. By contrast, the GNU General Public Licenses are intended to guarantee your freedom to share and change free software—to make sure the software is free for all its users.

This license, the Lesser General Public License, applies to some specially designated software packages—typically libraries—of the Free Software Foundation and other authors who decide to use it. You can use it too, but we suggest you first think carefully about whether this license or the ordinary General Public License is the better strategy to use in any particular case, based on the explanations below.

When we speak of free software, we are referring to freedom of use, not price. Our General Public Licenses are designed to make sure that you have the freedom to distribute copies of free software (and charge for this service if you wish); that you receive source code or can get it if you want it; that you can change the software and use pieces of it in new free programs; and that you are informed that you can do these things.

To protect your rights, we need to make restrictions that forbid distributors to deny you these rights or to ask you to surrender these rights. These restrictions translate to certain responsibilities for you if you distribute copies of the library or if you modify it.

For example, if you distribute copies of the library, whether gratis or for a fee, you must give the recipients all the rights that we gave you. You must make sure that they, too, receive or can get the source code. If you link other code with the library, you must provide complete object files to the recipients, so that they can relink them with the library after making changes to the library and recompiling it. And you must show them these terms so they know their rights.

We protect your rights with a two-step method: (1) we copyright the library, and (2) we offer you this license, which gives you legal permission to copy, distribute and/or modify the library.

To protect each distributor, we want to make it very clear that there is no warranty for the free library. Also, if the library is modified by someone else and passed on, the recipients should know that what they have is not the original version, so that the original author's reputation will not be affected by problems that might be introduced by others.

Finally, software patents pose a constant threat to the existence of any free program. We wish to make sure that a company cannot effectively restrict the users of a free program by obtaining a restrictive license from a patent holder. Therefore, we insist that any patent license obtained for a version of the library must be consistent with the full freedom of use specified in this license.

Most GNU software, including some libraries, is covered by the ordinary GNU General Public License. This license, the GNU Lesser General Public License, applies to certain designated libraries, and is quite different from the ordinary General Public License. We use this license for certain libraries in order to permit linking those libraries into non-free programs.

When a program is linked with a library, whether statically or using a shared library, the combination of the two is legally speaking a combined work, a derivative of the original library. The ordinary General Public License therefore permits such linking only if the entire combination fits its criteria of freedom. The Lesser General Public License permits more lax criteria for linking other code with the library.

We call this license the "Lesser" General Public License because it does Less to protect the user's freedom than the ordinary General Public License. It also provides other free software developers Less of an advantage over competing non-free programs. These disadvantages are the reason we use the ordinary General Public License for many libraries.

However, the Lesser license provides advantages in certain special circumstances.

For example, on rare occasions, there may be a special need to encourage the widest possible use of a certain library, so that it becomes a de-facto standard. To achieve this, non-free programs must be allowed to use the library. A more frequent case is that a free library does the same job as widely used non-free libraries. In this case, there is little to gain by limiting the free library to free software only, so we use the Lesser General Public License.

In other cases, permission to use a particular library in non-free programs enables a greater number of people to use a large body of free software. For example, permission to use the GNU C Library in non-free programs enables many more people to use the whole GNU operating system, as well as its variant, the GNU/Linux operating system.

Although the Lesser General Public License is less protective of the users' freedom, it does ensure that the user of a program that is linked with the Library has the freedom and the wherewithal to run that program using a modified version of the Library.

The precise terms and conditions for copying, distribution and modification follow. Pay close attention to the difference between a "work based on the library" and a "work that uses the library". The former contains code derived from the library, whereas the latter must be combined with the library in order to run.

## TERMS AND CONDITIONS FOR COPYING, DISTRIBUTION AND MODIFICATION

0. This License Agreement applies to any software library or other program which contains a notice placed by the copyright holder or other authorized party saying it may be distributed under the terms of this Lesser General Public License (also called "this License"). Each licensee is addressed as "you".

A "library" means a collection of software functions and/or data prepared so as to be conveniently linked with application programs (which use some of those functions and data) to form executables.

The "Library", below, refers to any such software library or work which has been distributed under these terms. A "work based on the Library" means either the Library or any derivative work under copyright law; that is to say, a work containing the Library or a portion of it, either verbatim or with modifications and/or translated straightforwardly into another language. (Hereinafter, translation is included without limitation in the term "modification".)

"Source code" for a work means the preferred form of the work for making modifications to it. For a library, complete source code means all the source code for all modules it contains, plus any associated interface definition files, plus the scripts used to control compilation and installation of the library.

Activities other than copying, distribution and modification are not covered by this License; they are outside its scope. The act of running a program using the Library is not restricted, and output from such a program is covered only if its contents constitute a work based on the Library (independent of the use of the Library in a tool for writing it). Whether that is true depends on what the Library does and what the program that uses the Library does.

1. You may copy and distribute verbatim copies of the Library's complete source code as you receive it, in any medium, provided that you conspicuously and appropriately publish on each copy an appropriate copyright notice and disclaimer of warranty; keep intact all the notices that refer to this License and to the absence of any warranty; and distribute a copy of this License along with the Library.

You may charge a fee for the physical act of transferring a copy, and you may at your option offer warranty protection in exchange for a fee.

2. You may modify your copy or copies of the Library or any portion of it, thus forming a work based on the Library, and copy and distribute such modifications or work under the terms of Section 1 above, provided that you also meet all of these conditions:

- The modified work must itself be a software library.
- You must cause the files modified to carry prominent notices stating that you changed the files and the date of any change.
- You must cause the whole of the work to be licensed at no charge to all third parties under the terms of this License.
- If a facility in the modified Library refers to a function or a table of data to be supplied by an application program that uses the facility, other than as an argument passed when the facility is invoked, then you must make a good faith effort to ensure that, in the event an application does not supply such function or table, the facility still operates, and performs whatever part of its purpose remains meaningful.

(For example, a function in a library to compute square roots has a purpose that is entirely well-defined independent of the application. Therefore, Subsection 2d requires that any application-supplied function or table used by this function must be optional: if the application does not supply it, the square root function must still compute square roots.)

These requirements apply to the modified work as a whole. If identifiable sections of that work are not derived from the Library, and can be reasonably considered independent and separate works in themselves, then this License, and its terms, do not apply to those sections when you distribute them as separate works. But when you distribute the same sections as part of a whole which is a work based on the Library, the distribution of the whole must be on the terms of this License, whose permissions for other licensees extend to the entire whole, and thus to each and every part regardless of who wrote it.

Thus, it is not the intent of this section to claim rights or contest your rights to work

written entirely by you; rather, the intent is to exercise the right to control the distribution of derivative or collective works based on the Library.

In addition, mere aggregation of another work not based on the Library with the Library (or with a work based on the Library) on a volume of a storage or distribution medium does not bring the other work under the scope of this License.

3. You may opt to apply the terms of the ordinary GNU General Public License instead of this License to a given copy of the Library. To do this, you must alter all the notices that refer to this License, so that they refer to the ordinary GNU General Public License, version 2, instead of to this License. (If a newer version than version 2 of the ordinary GNU General Public License has appeared, then you can specify that version instead if you wish.) Do not make any other change in these notices.

Once this change is made in a given copy, it is irreversible for that copy, so the ordinary GNU General Public License applies to all subsequent copies and derivative works made from that copy.

This option is useful when you wish to copy part of the code of the Library into a program that is not a library.

4. You may copy and distribute the Library (or a portion or derivative of it, under Section 2) in object code or executable form under the terms of Sections 1 and 2 above provided that you accompany it with the complete corresponding machine-readable source code, which must be distributed under the terms of Sections 1 and 2 above on a medium customarily used for software interchange.

If distribution of object code is made by offering access to copy from a designated place, then offering equivalent access to copy the source code from the same place satisfies the requirement to distribute the source code, even though third parties are not compelled to copy the source along with the object code.

5. A program that contains no derivative of any portion of the Library, but is designed to work with the Library by being compiled or linked with it, is called a "work that uses the Library". Such a work, in isolation, is not a derivative work of the Library, and therefore falls outside the scope of this License.

However, linking a "work that uses the Library" with the Library creates an executable that is a derivative of the Library (because it contains portions of the Library), rather than a "work that uses the library". The executable is therefore covered by this License. Section 6 states terms for distribution of such executables.

When a "work that uses the Library" uses material from a header file that is part of the Library, the object code for the work may be a derivative work of the Library even though the source code is not. Whether this is true is especially significant if the work can be linked without the Library, or if the work is itself a library. The threshold for this to be true is not precisely defined by law.

If such an object file uses only numerical parameters, data structure layouts and accessors, and small macros and small inline functions (ten lines or less in length), then the use of the object file is unrestricted, regardless of whether it is legally a derivative work. (Executables containing this object code plus portions of the Library will still fall under Section 6.)

Otherwise, if the work is a derivative of the Library, you may distribute the object code for the work under the terms of Section 6. Any executables containing that work also fall under Section 6, whether or not they are linked directly with the Library itself.

6. As an exception to the Sections above, you may also combine or link a "work that uses the Library" with the Library to produce a work containing portions of the Library, and distribute that work under terms of your choice, provided that the terms permit modification of the work for the customer's own use and reverse engineering for debugging such modifications.

You must give prominent notice with each copy of the work that the Library is used in it and that the Library and its use are covered by this License. You must supply a copy of this License. If the work during execution displays copyright notices, you must include the copyright notice for the Library among them, as well as a reference directing the user to the copy of this License. Also, you must do one of these things:

- Accompany the work with the complete corresponding machine-readable source code for the Library including whatever changes were used in the work (which must be distributed under Sections 1 and 2 above); and, if the work is an executable linked with the Library, with the complete machine-readable "work that uses the Library", as object code and/or source code, so that the user can modify the Library and then relink to produce a modified executable containing the modified Library. (It is understood that the user who changes the contents of definitions files in the Library will not necessarily be able to recompile the application to use the modified definitions.)
- Use a suitable shared library mechanism for linking with the Library. A suitable mechanism is one that (1) uses at run time a copy of the library already present on the user's computer system, rather than copying library functions into the executable, and (2) will operate properly with a modified version of the library, if the user installs one, as long as the modified version is interface-compatible with the version that the work was made with.
- Accompany the work with a written offer, valid for at least three years, to give the same user the materials specified in Subsection 6a, above, for a charge no more than the cost of performing this distribution.



- d) If distribution of the work is made by offering access to copy from a designated place, offer equivalent access to copy the above specified materials from the same place.
- e) Verify that the user has already received a copy of these materials or that you have already sent this user a copy.

For an executable, the required form of the “work that uses the Library” must include any data and utility programs needed for reproducing the executable from it. However, as a special exception, the materials to be distributed need not include anything that is normally distributed (in either source or binary form) with the major components (compiler, kernel, and so on) of the operating system on which the executable runs, unless that component itself accompanies the executable.

It may happen that this requirement contradicts the license restrictions of other proprietary libraries that do not normally accompany the operating system. Such a contradiction means you cannot use both them and the Library together in an executable that you distribute.

7. You may place library facilities that are a work based on the Library side-by-side in a single library together with other library facilities not covered by this License, and distribute such a combined library, provided that the separate distribution of the work based on the Library and of the other library facilities is otherwise permitted, and provided that you do these two things:
  - a) Accompany the combined library with a copy of the same work based on the Library, uncombined with any other library facilities. This must be distributed under the terms of the Sections above.
  - b) Give prominent notice with the combined library of the fact that part of it is a work based on the Library, and explaining where to find the accompanying uncombined form of the same work.
8. You may not copy, modify, sublicense, link with, or distribute the Library except as expressly provided under this License. Any attempt otherwise to copy, modify, sublicense, link with, or distribute the Library is void, and will automatically terminate your rights under this License. However, parties who have received copies, or rights, from you under this License will not have their licenses terminated so long as such parties remain in full compliance.
9. You are not required to accept this License, since you have not signed it. However, nothing else grants you permission to modify or distribute the Library or its derivative works. These actions are prohibited by law if you do not accept this License. Therefore, by modifying or distributing the Library (or any work based on the Library), you indicate your acceptance of this License to do so, and all its terms and conditions for copying, distributing or modifying the Library or works based on it.
10. Each time you redistribute the Library (or any work based on the Library), the recipient automatically receives a license from the original licensor to copy, distribute, link with or modify the Library subject to these terms and conditions. You may not impose any further restrictions on the recipients' exercise of the rights granted herein. You are not responsible for enforcing compliance by third parties with this License.
11. If, as a consequence of a court judgment or allegation of patent infringement or for any other reason (not limited to patent issues), conditions are imposed on you (whether by court order, agreement or otherwise) that contradict the conditions of this License, they do not excuse you from the conditions of this License. If you cannot distribute so as to satisfy simultaneously your obligations under this License and any other pertinent obligations, then as a consequence you may not distribute the Library at all. For example, if a patent license would not permit royalty-free redistribution of the Library by all those who receive copies directly or indirectly through you, then the only way you could satisfy both it and this License would be to refrain entirely from distribution of the Library.

If any portion of this section is held invalid or unenforceable under any particular circumstance, the balance of the section is intended to apply, and the section as a whole is intended to apply in other circumstances.

It is not the purpose of this section to induce you to infringe any patents or other property right claims or to contest validity of any such claims; this section has the sole purpose of protecting the integrity of the free software distribution system which is implemented by public license practices. Many people have made generous contributions to the wide range of software distributed through that system in reliance on consistent application of that system; it is up to the author/donor to decide if he or she is willing to distribute software through any other system and a licensee cannot impose that choice.

This section is intended to make thoroughly clear what is believed to be a consequence of the rest of this License.

12. If the distribution and/or use of the Library is restricted in certain countries either by patents or by copyrighted interfaces, the original copyright holder who places the Library under this License may add an explicit geographical distribution limitation excluding those countries, so that distribution is permitted only in or among countries not thus excluded. In such case, this License incorporates the limitation as if written in the body of this License.
13. The Free Software Foundation may publish revised and/or new versions of the Lesser General Public License from time to time. Such new versions will be similar in spirit to the present version, but may differ in detail to address new problems or concerns.

Each version is given a distinguishing version number. If the Library specifies a version number of this License which applies to it and “any later version”, you have the option of following the terms and conditions either of that version or of any later version published by the Free Software Foundation. If the Library does not specify a license version number, you may choose any version ever published by the Free Software Foundation.

14. If you wish to incorporate parts of the Library into other free programs whose distribution conditions are incompatible with these, write to the author to ask for permission. For software which is copyrighted by the Free Software Foundation, write to the Free Software Foundation; we sometimes make exceptions for this. Our decision will be guided by the two goals of preserving the free status of all derivatives of our free software and of promoting the sharing and reuse of software generally.

## NO WARRANTY

15. BECAUSE THE LIBRARY IS LICENSED FREE OF CHARGE, THERE IS NO WARRANTY FOR THE LIBRARY, TO THE EXTENT PERMITTED BY APPLICABLE LAW. EXCEPT WHEN OTHERWISE STATED IN WRITING THE COPYRIGHT HOLDERS AND/OR OTHER PARTIES PROVIDE THE LIBRARY “AS IS” WITHOUT WARRANTY OF ANY KIND, EITHER EXPRESSED OR IMPLIED, INCLUDING, BUT NOT LIMITED TO, THE IMPLIED WARRANTIES OF MERCHANTABILITY AND FITNESS FOR A PARTICULAR PURPOSE. THE ENTIRE RISK AS TO THE QUALITY AND PERFORMANCE OF THE LIBRARY IS WITH YOU. SHOULD THE LIBRARY PROVE DEFECTIVE, YOU ASSUME THE COST OF ALL NECESSARY SERVICING, REPAIR OR CORRECTION.
16. IN NO EVENT UNLESS REQUIRED BY APPLICABLE LAW OR AGREED TO IN WRITING WILL ANY COPYRIGHT HOLDER, OR ANY OTHER PARTY WHO MAY MODIFY AND/OR REDISTRIBUTE THE LIBRARY AS PERMITTED ABOVE, BE LIABLE TO YOU FOR DAMAGES, INCLUDING ANY GENERAL, SPECIAL, INCIDENTAL OR CONSEQUENTIAL DAMAGES ARISING OUT OF THE USE OR INABILITY TO USE THE LIBRARY (INCLUDING BUT NOT LIMITED TO LOSS OF DATA OR DATA BEING RENDERED INACCURATE OR LOSSES SUSTAINED BY YOU OR THIRD PARTIES OR A FAILURE OF THE LIBRARY TO OPERATE WITH ANY OTHER SOFTWARE), EVEN IF SUCH HOLDER OR OTHER PARTY HAS BEEN ADVISED OF THE POSSIBILITY OF SUCH DAMAGES.

## END OF TERMS AND CONDITIONS

### How to Apply These Terms to Your New Libraries

If you develop a new library, and you want it to be of the greatest possible use to the public, we recommend making it free software that everyone can redistribute and change. You can do so by permitting redistribution under these terms (or, alternatively, under the terms of the ordinary General Public License).

To apply these terms, attach the following notices to the library. It is safest to attach them to the start of each source file to most effectively convey the exclusion of warranty; and each file should have at least the “copyright” line and a pointer to where the full notice is found.

<one line to give the library's name and a brief idea of what it does.>

Copyright (C) <year> <name of author>

This library is free software; you can redistribute it and/or modify it under the terms of the GNU Lesser General Public License as published by the Free Software Foundation; either version 2.1 of the License, or (at your option) any later version.

This library is distributed in the hope that it will be useful, but WITHOUT ANY WARRANTY; without even the implied warranty of MERCHANTABILITY or FITNESS FOR A PARTICULAR PURPOSE. See the GNU Lesser General Public License for more details.

You should have received a copy of the GNU Lesser General Public License along with this library; if not, write to the Free Software Foundation, Inc., 59 Temple Place, Suite 330, Boston, MA 02111-1307 USA

Also add information on how to contact you by electronic and paper mail.

You should also get your employer (if you work as a programmer) or your school, if any, to sign a “copyright disclaimer” for the library, if necessary. Here is a sample; alter the names:

Yoodyne, Inc., hereby disclaims all copyright interest in the library ‘Frob’ (a library for tweaking knobs) written by James Random Hacker.

<signature of Ty Coon>, 1 April 1990

Ty Coon, President of Vice

That's all there is to it!

**List of remote control codes**  
**Liste des codes de commande**  
**Liste der Fernbedienungscodes**  
**Lista över fjärrstyrningskoder**  
**Lijst met afstandsbedieningscodes**  
**Список кодов дистанционного управления**

**CABLE**

ABC	0030, 0035
AMERICAST	0926
BELL SOUTH	0926
BIRMINGHAM CABLE COMMUNICATIONS	0303
BRITISH TELECOM	0030
CABLE & WIRELESS	1095
DAERYUNG	0035, 0504, 0904, 1904
DIRECTOR	0503
FILMNET	0470
GENERAL INSTRUMENT	0030, 0303, 0503, 0837, 0171
GOLDSTAR	0171
HAMLIN	0036, 0300
JERROLD	0030, 0303, 0503, 0837
LG	0171
MNET	0470
MEMOREX	0027
MOTOROLA	0303, 0503, 0837, 1133
NTL	1095
NOOS	0844
ONO	1095
PVP STEREO VISUAL MATRIX	0030
PACE	0264, 1087, 1095
PANASONIC	0027, 0035, 0134
PARAGON	0027
PHILIPS	0332, 0344
PIONEER	0171, 0560, 0904, 1904
PULSAR	0027
QUASAR	0027
REGAL	0300, 0306
RUNCO	0027
SAGEM	0844
SAMSUNG	0027, 0171
SCIENTIFIC ATLANTA	0035, 0504, 0904, 1904
SONY	1033
STARCOM	0030
SUPERCABLE	0303
TS	0030
TELE+1	0470
TELEWEST	1095
TORX	0030
TOSHIBA	0027
TRANS PX	0303
UNITED CABLE	0030
ZENITH	0027, 0552, 0926

**CD PLAYER**

AIWA	0184
ARCAM	0184
AUDIO RESEARCH	0184

AUDIO TON	0184
AUDIOLAB	0184
AUDIOMECA	0184
CAIRN	0184
CALIFORNIA AUDIO LABS	0056
CARVER	0184, 0206
CYRUS	0184
DKK	0027
DMX ELECTRONICS	0184
DENON	0900
DYNAMIC BASS	0206
EMERSON	0332
FISHER	0206
GENEXXA	0059, 0332
GOODMANS	0332
GRUNDIG	0184
HARMAN/KARDON	0184, 0200
HITACHI	0059
JVC	0099
KENWOOD	0055, 0064
KRELL	0184
LXI	0332
LINN	0184
MCS	0056
MAGNAVOX	0184, 0332
MARANTZ	0056, 0184
MATSUI	0184
MEMOREX	0332
MERIDIAN	0184
MICROMEGA	0184
MIRO	0027
MISSION	0184
MYRYAD	0184
NAD	0027
NSM	0184
NAIM	0184
OPTIMUS	0027, 0059, 0064, 0206, 0332
PANASONIC	0056
PHILIPS	0184
PIONEER	0059, 0332
POLK AUDIO	0184
PROTON	0184
QED	0184
QUAD	0184
QUASAR	0056
RCA	0059, 0206, 0332
REALISTIC	0206
REVOX	0184
ROTEL	0184
SAE	0184
SANSUI	0184, 0332
SANYO	0206
SCOTT	0332
SEARS	0332
SHARP	0064
SIMAUDIO	0184
SONIC FRONTIERS	0184
SONY	0027
SYMPHONIC	0332
TAG MCLAREN	0184

TANDY	0059
TECHNICS	0056
THORENS	0184
THULE	0184
UNIVERSUM	0184
VICTOR	0099
WARDS	0184
Yamaha	2300, 2301

**CD RECORDER**

KENWOOD	0653
MARANTZ	0653
PHILIPS	0653
Yamaha	2400

**DVD PLAYER**

ACOUSTIC SOLUTIONS	0757
ALBA	0744
AMSTRAD	0740
APEX DIGITAL	0699, 0744, 0782, 0821, 0823, 0857, 1127
BLAUPUNKT	0744
BLUE PARADE	0598
BUSH	0740
CENTREX	0699
CLATRONIC	0815
CYBERHOME	0741
DVD2000	0548
DAEWOO	0811, 0797
DANSAI	0797
DECCA	0797
DENON	0517
DIAMOND	0795
DIGITREX	0699
EMERSON	0618
ENTERPRISE	0618
FISHER	0697
GE	0549, 0744
GO VIDEO	0742
GOLDSTAR	0768
GRADIENTE	0678
GREENHILL	0744
GRUNDIG	0566
HITACHI	0600, 0691
HITEKER	0699
JVC	0585, 0650
KLH	0744
KENWOOD	0517, 0561
KOSS	0678
LG	0768
LIMIT	0795
MAGNAVOX	0530, 0702
MARANTZ	0566
MEMOREX	0858
MICO	0750
MICROSOFT	0549
MINTEK	0744
MITSUBISHI	0548
MUSTEK	0757
NESA	0744

ONKYO	0530
ORITRON	0678
PALSONIC	0699
PANASONIC	0517, 0659, 1389
PHILIPS	0530, 0566, 0673, 0881
PIONEER	0552, 0598, 0658, 0659
POLK AUDIO	0566
PROSCAN	0549
QWESTAR	0678
RCA	0549, 0598, 0744
ROTEL	0650
SM ELECTRONIC	0757
SAMSUNG	0600
SANYO	0697
SHARP	0657
SHERWOOD	0797
SHINSONIC	0560
SLIM ART	0811
SONY	0560, 0891
SYLVANIA	0702
TATUNG	0797
TEAC	0598, 0744
TECHNICS	0517
THETA DIGITAL	0598
THOMSON	0549
TOSHIBA	0530
URBAN CONCEPTS	0530
XBOX	0549
Yamaha	0517, 0566, 0572, 2100
ZENITH	0530, 0618, 0768
ZEUS	0811

**HD DVD PLAYER**

TOSHIBA	2103
---------	------

**DVD RECORDER**

PANASONIC	2800, 2801, 2802
PHILIPS	2808
SHARP	2812, 2813
SONY	2809, 2810, 2811
Yamaha	2807

**Blu-lay Disc player**

PANASONIC	2800, 2801, 2802
SAMSUNG	2816

**LD PLAYER**

CARVER	0091
DENON	0086
MARANTZ	0091
MITSUBISHI	0086
NAD	0086
NAGSMI	0086
OPTIMUS	0086
PHILIPS	0091
PIONEER	0086
SALORA	0091
SONY	0228
TELEFUNKEN	0086

Yamaha	2200
--------	------

---

<b>MD RECORDER</b>	
KENWOOD	0708
ONKYO	0895
SHARP	0888
SONY	0517
Yamaha	2500, 2501, 2502

---

### RECEIVER (TUNER)

ADC	0558
AIWA	0185, 1116, 1415, 1432, 1668
ALCO	1417
ANAM	1636
APEX DIGITAL	1284
AUDIOLAB	1216
AUDIOTRONIC	1216
AUDIOVOX	1417
BOSE	1256
CAMBRIDGE SOUNDWORKS	1397
CAPETRONIC	0558
CARVER	1116, 1216
CENTREX	1284
DENON	1387
FERGUSON	0558
FINE ARTS	1216
GRUNDIG	1216
HARMAN/KARDON	0137, 1331
INTEGRA	0162, 1325
JBL	0137, 1333
JVC	0101, 0558, 1401, 1522
KLH	1417, 1439
KENWOOD	1054, 1340
MCS	0066
MAGNAVOX	0558, 1116, 1216, 1296,
MARANTZ	0066, 1116, 1216, 1316
MICROMEGA	1216
MUSICMAGIC	1116
MYRYAD	1216
NAD	0347
NORCENT	1416
ONKYO	0162, 0869, 1325
OPTIMUS	0558, 1050
PANASONIC	0066, 1315, 1545, 1790
PHILIPS	1116, 1216, 1293, 1295, 1296, 1310, 1316
PIONEER	0041, 0558, 1050, 1411
POLK AUDIO	1316
PROSCAN	1281
QUASAR	0066
RCA	0558, 1050, 1281, 1417, 1636,
SABA	0558
SANSUI	1116
SCHNEIDER	0558
SONY	0185, 1085, 1185, 1685, 1785
STEREOPHONICS	1050
SUNFIRE	1340
TEAC	1417
TECHNICS	0066, 1335, 1336, 1545
TELEFUNKEN	0558
THOMSON	1281

THORENS	1216
UHER	0558
VENTURER	1417
VICTOR	0101
WARDS	0041, 0185
Yamaha	0203, 1203, 1358, 2601
(TUNER ID1)	2602
(TUNER ID2)	2603
(iPod)	2606

---

### SATELLITE TUNER

@SAT	1327
ABSAT	0150
ALBA	0482
ALPHASTAR	0799
AMSTRAD	0874
ASTON	0169, 1156
ASTRO	0200
ATSAT	1327
AVALON	0423
BLAUPUNKT	0200
BRITISH SKY BROADCASTING	0874, 1202
CANAL DIGITAL	0880
CANAL SATELLITE	0880
CANAL+	0880
CHAPARRAL	0243
CITYCOM	1203
CONNEXIONS	0423
CROSSDIGITAL	1136
CYRUS	0227
D-BOX	0750, 1154
DMT	1102
DNT	0227, 0423
DAERYUNG	0423
DAEWOO	1323
DIGENIUS	0326
DIRECTV	0274, 0419, 0593, 0666, 0751, 0776, 0846, 1103, 1136, 1169, 1776, 1883
DISH NETWORK SYSTEM	0802, 1032
DISHPRO	0802, 1032
DISTRATEL	0111
DREAM MULTIMEDIA	1264
ECHOSTAR	0194, 0423, 0637, 0802, 0880, 0898, 1032, 1113
ENGEL	1044
EXPRESSVU	0802
FTE	0890
FINLUX	0482
FRACARRO	0898
FUBA	0423
GE	0593
GOI	0802
GALAXIS	0890, 1138
GENERAL INSTRUMENT	0896
GOLD BOX	0880
GRUNDIG	0200, 0874
HTS	0802
HIRSCHMANN	0200, 0423
HITACHI	0482, 0846
HUGHES NETWORK SYSTEM	0776, 1169, 1776
HUMAX	0890, 1203
INVIDEO	0898
JVC	0802
KATHREIN	0150, 0200, 0227, 0276, 0685, 1248

KREISELMEYER	0200
LABGEAR	1323
LOGIX	1044
LORENZEN	0326
MAGNAVOX	0749, 0751
MANHATTAN	0482, 1044, 1110
MARANTZ	0227
MEDIASAT	0880
MEMOREX	0751
METRONIC	0111
mitsubishi	0776
MOTOROLA	0896
MYRYAD	0227
NEXT LEVEL	0896
NOKIA	0482, 0750, 0778, 1154, 1250, 1750
OCTALTV	1032
ORBITECH	1127
PACE	0482, 0874, 1202, 1350
PANASONIC	0274, 0728, 0874, 1347
PANDA	0482
PAYSAT	0751
PHILIPS	0160, 0227, 0482, 0749, 0751, 0776, 0880, 1103, 1169, 1776
PIONEER	0880
PROMAX	0482
PROSCAN	0419, 0593
RCA	0170, 0419, 0593, 0882
RFT	0227
RADIOSHACK	0896
RADIOLA	0227
RADIX	0423
SKY	0874, 0883, 1202
SM ELECTRONIC	1227
SABRE	0482
SAGEM	0847, 1141, 1280
SAMSUNG	1044, 1136, 1303, 1319
SAT CONTROL	1327
SATSTATION	1110
SCHWAIGER	1138
SEEMANN	0423
SIEMENS	0200
SONY	0666, 0874, 1666
STAR CHOICE	0896
STRONG	1327
TPS	0847, 1280
TANTEC	0482
TECHNISAT	1126, 1127
TELESTAR	1127
THOMSON	0482, 0880, 1073, 1318
TOPFIELD	1233
TOSHIBA	0776, 0817, 1776
ULTIMATETV	0419, 0666
UNIDEN	0749, 0751
UNIVERSUM	0200
VENTANA	0227
WISI	0200, 0423, 0482
XSAT	0150
ZEHNDER	1102
ZENITH	0883, 1883

---

### TAPE DECK

AIWA	0056
CARVER	0056
GRUNDIG	0056
HARMAN/KARDON	

MAGNAVOX	0056
MARANTZ	0056
MYRYAD	0056
OPTIMUS	0054
PHILIPS	0056
PIONEER	0054
POLK AUDIO	0056
RCA	0054
REVOX	0056
SANSUI	0056
SONY	0270
THORENS	0056
WARDS	0054
Yamaha	2700, 2701

---

### TV

AGB	0543
AOC	0036, 0057, 0087, 0119, 0120, 0135, 0205, 0207, 0478
ASA	0131
AWA	0036
ACURA	0036
ADDISON	0119, 0135, 0680
ADMIRAL	0120, 0190, 0490
ADVENT	0788
AIKO	0119
AKAI	0036, 0057, 0235, 0388, 0543, 0729, 0839
AKURA	0291
ALBA	0036, 0064, 0398, 0695
AMERICA ACTION	0207
AMPRO	0778
AMSTRAD	0036, 0064, 0198, 0398, 0439, 0460, 0543
ANAM	0036, 0207, 0277
ANAM NATIONAL	0277, 0677
ANITECH	0036
APEX DIGITAL	0775, 0792, 0794
AUDIOSONIC	0064, 0136
BANG & OLUFSEN	0592
BASIC	0036
BAUR	0064, 0388, 0539
BAYSONIC	0207
BEAUMARK	0205
BEKO	0397, 0513, 0741, 0742
BELL & HOWELL	0181
BEON	0064
BLAUPUNKT	0222
BLUE SKY	0695, 1064
BONDSTEC	0274
BRADFORD	0207
BRANDT	0136, 0362
BROKSONIC	0263, 0490
BUSH	0036, 0064, 0398, 0401, 0695, 1064
CCE	0064
CGE	0274
CTC	0274
CXC	0207
CANDLE	0057
CARNIVALE	0057
CARVER	0081, 0197
CASCADE	0036
CATHAY	0064
CELEBRITY	0027
CELERA	0792
CENTURION	0064

CHANGHONG	0792	GE	0057, 0074, 0078,	L&S ELECTRONIC	0835	OTTO VERSAND	0064, 0347,
CHING TAI	0036, 0119		0119, 0205, 0207,	LG	0057, 0064, 0087,		0539, 0583
CHUN YUN	0027, 0036, 0119,		0478, 0587, 1174,		0135, 0205, 0741	PALLADIUM	0397, 0445
	0207		1374, 1481	LXI	0074, 0081, 0181,	PANAMA	0291
CHUNG HSIN	0080, 0135, 0207	GEC	0064, 0543		0183, 0205	PANASONIC	0064, 0078, 0081,
CIMLINE	0036	GATEWAY	1782, 1783	LEYCO	0064, 0291		0190, 0277, 0677,
CINERAL	0119, 0478	GELOSO	0036	LIESENK & TTER	0064		1437
CITIZEN	0057, 0087, 0119	GENEXXA	0190	LOEWE	0539	PATHE CINEMA	0265, 0347
CLARION	0207	GIBRALTER	0044, 0057	LUXOR	0383, 0388	PAUSA	0036
CLARIVOX	0064	GOLDSTAR	0057, 0064, 0136,	M ELECTRONIC	0036, 0064,	PENNEY	0057, 0074, 0078,
CLATRONIC	0274, 0397		0181, 0205, 0404		0131, 0132, 0136,		0087, 0183, 0205,
CONDOR	0347, 0397	GOODMANS	0064, 0398, 0401,		0190, 0314, 0373,		1374
CONRAC	0835		0661		0401, 0507	PERDIO	0347
CONTEC	0036, 0207	GOREMJE	0397	MGA	0057, 0177, 0205	PHILCO	0057, 0064, 0081,
CRAIG	0207	GRADIENTE	0080, 0197	MTC	0057, 0087, 0539		0172, 0205, 0207,
CROSLEY	0081	GRAETZ	0190, 0388	MAGNADYNE	0274, 0543		0274, 0490, 1688
CROWN	0036, 0064, 0207,	GRANADA	0064, 0235, 0366,	MAGNAFON	0543	PHILIPS	0027, 0057, 0064,
	0397, 0445		0543	MAGNAVOX	0057, 0081, 1281,		0078, 0081, 0119,
CURTIS MATHES	0057, 0074,	GRANDIN	0637		1481		0135, 0205, 0401,
	0081, 0087, 0120,	GRUNDIG	0064, 0222, 0514,	MANESTH	0291, 0347		0583, 0717, 1481
	0172, 0181, 0193,		0583, 0614	MARANTZ	0057, 0064, 0081,	PHONOLA	0064
	0478, 0729, 1174,	GRUNPY	0207		0583	PILOT	0057
	1374	HCM	0036, 0439	MARK	0064	PIONEER	0136, 0190, 0193,
DAEWOO	0036, 0057, 0064,	HALLMARK	0205	MATSUI	0036, 0064, 0235,		0314, 0706, 0787,
	0119, 0135, 0181,	HANKOOK	0057, 0205, 0207		0398, 0514, 0543		0893
	0197, 0205, 0207,	HANSEATIC	0064, 0347, 0388,	MATSUSHITA	0277, 0677	PORTLAND	0119
	0401, 0478, 0650,		0455, 0583	MEDIATOR	0064	PRANDONI-PRINCE	
	0661, 1688	HANTAREX	0543	MEDION	0695, 0835, 1064		0543
DANSAI	0064	HARMAN/KARDON	0081	MEGATRON	0172, 0205	PRIMA	0788
DAYTON	0036	HARVARD	0207	MEMOREX	0036, 0177, 0181,	PRISM	0078
DE GRAAF	0235, 0575	HAVERMY	0120		0205, 0277, 0490,	PROFEX	0036, 0388
DECCA	0064, 0543	HELLO KITTY	0478		1064	PROSCAN	0074
DENON	0172	HINARI	0036, 0064	METZ	0474	PROTECH	0036, 0064, 0274,
DIGATRON	0064	HISAWA	0482	MICROMAXX	0835		0291, 0445, 0695
DIXI	0036, 0064	HITACHI	0036, 0057, 0119,	MICROSTAR	0835	PROTON	0036, 0057, 0205
DUMONT	0044		0132, 0136, 0172,	MIDLAND	0044, 0074, 0078	PULSAR	0044
DWIN	0747, 0801		0190, 0205, 0252,	MINERVA	0514	QUASAR	0078, 0277, 0677
ECE	0064		0383, 0508, 0575,	MINOKA	0439	QUELLE	0064, 0131, 0388,
ELBE	0286		0605, 1172, 1283	MIITSUBISHI	0057, 0120, 0135,		0539
ELECTROBAND	0027	HUA TUN	0036		0177, 0181, 0205,	R-LINE	0064
ELIN	0064, 0575	HUANYU	0401		0207, 0263, 0277,	RCA	0027, 0057, 0074,
ELITE	0347	HYPSON	0064, 0291		0539, 0863, 1277		0117, 0119, 0205,
ELTA	0036	ICE	0291, 0398	MIVAR	0318, 0319, 0543,		0706, 1074, 1174,
EMERSON	0181, 0205, 0207,	ITS	0398		0636		1274, 1374, 1474,
	0263, 0388, 0490,	ITT	0190, 0388, 0575	MOTOROLA	0120		1481, 1574
	0650	IMPERIAL	0274, 0397, 0445	MULTITECH	0036, 0207	RFT	0455
ENVISION	0057, 0840	INDIANA	0064	MYRYAD	0583	RADIOSHACK	0057, 0074,
EPSON	0860	INFINITY	0081	NAD	0183, 0205, 0388,		0181, 0205, 0207
ERRES	0064	INGELEN	0190		0893	RADIOLA	0064
ETHER	0036, 0057	INNO HIT	0543	NEC	0036, 0057, 0078,	RADIOMARELLI	0543
ETRON	0036	INNOVA	0064		0181, 0183, 0197,	REALISTIC	0057, 0181, 0205,
EUROPHON	0543	INTEQ	0044		0205, 0482, 0524,		0207
FERGUSON	0064, 0100, 0136,	INTERFUNK	0064, 0190, 0274,		1731	REDIFFUSION	0388
	0265, 0314, 0362,		0388, 0539	NEI	0064	REOC	0741
	0587	INTERVISION	0064, 0291,	NTC	0119	REVOX	0064
			0404	NECKERMANN	0064, 0583	REX	0190, 0286, 0291
FIDELITY	0388	JBL	0081	NETSAT	0064	ROADSTAR	0036, 0291, 0445
FINLANDIA	0235, 0373	JCB	0027	NEWAVE	0036, 0119, 0120,	RUNCO	0044, 0057, 0524,
FINLUX	0064, 0131, 0132,	JVC	0080, 0398, 0490,		0205		0630
	0373, 0543		0680, 0710	NIKKAI	0064, 0291	SBR	0064
FIRSTAR	0036, 0263	JEAN	0036, 0078, 0119,	NIKKO	0057, 0119, 0205	SEG	0291, 0695
FIRSTLINE	0036, 0274, 0695		0183, 0263	NOKIA	0388, 0500, 0507,	SEI	0543
FISHER	0131, 0181, 0235,	JENSEN	0788		0575, 0658	SKY	0064
	0397	KEC	0207	NORCENT	0775, 0851	SSS	0207
FLINT	0482	KTV	0057, 0207	NORDMENDE	0136, 0314,	SABA	0136, 0190, 0314,
FORMENTI	0064, 0347				0587		0362
FORTRESS	0120	KAISUI	0036	OCEANIC	0190, 0388	SACCS	0265
FRONTECH	0190, 0274, 0291	KAPSCH	0190	ONWA	0207, 0460	SAGEM	0637
FUJITSU	0710, 0836	KARCHER	0637	OPTIMUS	0181, 0193, 0277,	SAISHO	0036, 0291, 0543
FUNAI	0207, 0198, 0291	KATHREIN	0583		0677	SALORA	0190, 0380, 0388,
FUTURETECH	0207	KENDO	0064	OPTONICA	0120		0575
		KENWOOD	0057	ORION	0064, 0263, 0347,	SAMBERS	0543
		KNEISSEL	0286, 0462		0490, 0543	SAMPO	0036, 0057, 0119,
		KOLIN	0080, 0135, 0207	OSAKI	0291, 0439		0120, 0181, 0198,
		KORPEL	0064				0205, 0677, 1782
		KOYODA	0036				

SAMSUNG	0036, 0057, 0064, 0087, 0117, 0119, 0181, 0205, 0291, 0397, 0583, 0614, 0645, 0729, 0793, 0839, 0841	TELEFUNKEN	0136, 0289, 0362, 0652, 0729	BELL & HOWELL	0131	HARMAN/KARDON	0108
SANSEI	0478	TELEMEISTER	0347	BLAUPUNKT	0253	HARWOOD	0099
SANSUI	0490	TELETECH	0036	BRANDT	0347	HINARI	0099, 0267, 0379
SANYO	0131, 0181, 0207, 0235, 0366, 0826	TENSAI	0347	BRANDT ELECTRONIC	0068	HITACHI	0027, 0064, 0068, 0069, 0267
SCHAUB LORENZ	0388	TERA	0057	BROKSONIC	0211, 0375, 1506	HUGHES NETWORK SYSTEMS	0069
SCHNEIDER	0064, 0274, 0398, 0695	THOMSON	0136, 0314, 0587, 0652, 1474	BUSH	0099, 0305, 0379	HYPSON	0099
SCOTCH	0205	THORN	0064, 0131, 0388, 0539	CCE	0099, 0305	ITT	0068, 0131, 0267
SCOTT	0205, 0207, 0263	TOSHIBA	0087, 0181, 0183, 0535, 0645, 0677, 0859, 1283, 1383, 1683, 1731	CGE	0027	ITV	0064, 0305
SEARS	0074, 0081, 0181, 0183, 0198, 0205	TRIUMPH	0543	CALIX	0064	IMPERIAL	0027
SELECO	0190, 0286	TUNTEX	0036, 0057, 0119	CANON	0062	INTERFUNK	0108
SEMIVOX	0207	UHER	0347	CARVER	0108	JVC	0068, 0072, 0094
SEMP	0183	UNIVERSUM	0064, 0131, 0132, 0291, 0373, 0397, 0519	CIMLINE	0099	JENSEN	0068
SHARP	0057, 0120, 0677	VECTOR RESEARCH	0057	CINERAL	0305	KEC	0064, 0305
SHEN YING	0036, 0119	VESTEL	0064	CITIZEN	0064, 0305, 1305	KLH	0099
SHENG CHIA	0036, 0120, 0263	VICTOR	0080, 0277, 0677, 0680	COLT	0099	KAISUI	0099
SIAREM	0543	VIDEOSAT	0274	COMBITECH	0379	KENWOOD	0068, 0094
SIEMENS	0064, 0222	VIDIKRON	0081	CRAIG	0064, 0074, 0099, 0267	KODAK	0062, 0064
SINUDYNE	0543	VIDTECH	0205	CROWN	0099, 0305	KOLIN	0068, 0070
SKANTIC	0383	VIEWSONIC	1782	CURTIS MATHES	0062, 0068, 0087, 1062	KORPEL	0099
SKYGiant	0207	VISION	0347	CYBERNEX	0267	LG	0064, 0069, 0072, 0507
SKYWORTH	0064	VOXSON	0190	CYRUS	0108	LXI	0064
SOLAVOX	0190	WALTHAM	0383	DAEWOO	0072, 0131, 0305, 0669, 1305	LENCO	0305
SONITRON	0235	WARDS	0057, 0081, 0205, 0893	DANSAI	0099	LEYCO	0099
SONOKO	0036, 0064	WATSON	0064, 0347	DE GRAAF	0069	LLOYD'S	0027
SONOLOR	0190, 0235	WAYCON	0183	DECCA	0027, 0108	LOEWE	0064, 0108, 1589
SONTEC	0064	WHITE WESTINGHOUSE	0064, 0347, 0490, 0650	DENON	0069	LOGIK	0099, 0267
SONY	0027, 0677, 0861, 1127, 1532, 1678	Yamaha	0057, 0172, 0677, 0796, 0860, 2900 (projector), 2901 (projector), 2903, 2904 (projector)	DUAL	0068	LUXOR	0070, 0075, 0131
SOUNDESIGN	0205, 0207	YAPSHE	0277	DUMONT	0027, 0108, 0131	M ELECTRONIC	0027
SOUNDWAVE	0064, 0445	YOKO	0064, 0291	DYNATECH	0027	MEI	0062
SOWA	0078, 0087, 0119, 0183, 0205	ZENITH	0044, 0119, 0205, 0490	ESC	0267, 0305	MGA	0070, 0267
SQUAREVIEW	0198			ELCATECH	0099	MGN TECHNOLOGY	0267
STANDARD	0036			ELECTROHOME	0064	MTC	0027, 0267
STARLITE	0207			ELECTROPHONIC	0064	MAGNASONIC	1305
STERN	0190, 0286			EMEREX	0059	MAGNAVOX	0027, 0062, 0066, 0108, 1808
SUPREME	0027			EMERSON	0027, 0062, 0064, 0070, 0072, 0211, 0267, 0305, 1305, 1506	MAGNIN	0267
SYLVANIA	0057, 0081, 0198			FERGUSON	0068, 0347	MANESTH	0072, 0099
SYMPHONIC	0198, 0207			FIDELITY	0027	MARANTZ	0062, 0108
SYNCO	0027, 0087, 0119, 0120, 0205, 0478			FINLANDIA	0108, 0131	MARTA	0064
SYSLINE	0064			FINLUX	0027, 0069, 0108, 0131	MATSUI	0375, 0379
T + A	0474			FIRSTLINE	0064, 0070, 0072, 0099	MATSUSHITA	0062
TCM	0835			FISHER	0074, 0131	MEDION	0375
TMK	0205			FUJI	0060, 0062	MEMPHIS	0099
TNCI	0044			FUJITSU	0027, 0072	METZ	0064, 0374, 1589
TVS	0490			FUNAI	0027	MINOLTA	0069
TACICO	0036, 0119, 0205			GE	0062, 0087, 0267, 0834, 1062, 1087	MITSUBISHI	0068, 0070, 0094, 0108, 0834
TAI YI	0036			GEC	0108	MOTOROLA	0062, 0075
TANDY	0120, 0190			GARRARD	0027	MULTITECH	0027, 0099
TASHIKO	0119, 0677			GENERAL	0072	MURPHY	0027
TATUNG	0036, 0064, 0078, 0081, 0087, 0181, 0183, 0543			GO VIDEO	0459	MYRYAD	0108
TEAC	0036, 0064, 0291, 0439, 0445, 0482, 0695, 1064			GOLDHAND	0099	NAD	0131
TEC	0274			GOLDSTAR	0064, 0252, 0507, 1264	NEC	0062, 0064, 0068, 0075, 0094, 0131
TECHNEMA	0347			GOODMANS	0027, 0064, 0099, 0305	NATIONAL	0253
TECHNICS	0078, 0277, 0677			GRADIENTE	0027	NECKERMANN	0108
TECHWOOD	0078			GRAETZ	0068, 0131, 0267	NESCO	0099
TECO	0036, 0078, 0119, 0120, 0205, 0291, 0680			GRANADA	0108, 0131	NEWAVE	0064
TEKNIKA	0081, 0087, 0119, 0177, 0207			GRANDIN	0027, 0064, 0099	NIKKO	0064
				GRUNDIG	0099, 0108, 0253, 0374	NOBLEX	0267
				HCM	0099	NOKIA	0068, 0131, 0267
				HI-Q	0074	NORDMENDE	0068, 0347
				HANSEATIC	0064	OCEANIC	0027, 0068
				HARLEY DAVIDSON	0027	OKANO	0342, 0375
						OLYMPUS	0062, 0253
						OPTIMUS	0064, 0075, 0131, 0459

### VCR

ASA	0064, 0108
ADMIRAL	0075
ADVENTURA	0027
AIKO	0305
AIWA	0027, 0064, 0334, 0375, 0379
AKAI	0068, 0342
AKIBA	0099
ALBA	0099, 0305, 0342, 0379
AMERICAN ACTION	0305
AMERICAN HIGH	0062
AMSTRAD	0027
ANAM	0064, 0253, 0267, 0305, 0507
ANAM NATIONAL	0253, 1589
ANITECH	0099
ASHA	0267
ASUKA	0064
AUDIOVOX	0064, 0305
BAIRD	0027, 0068, 0131
BASIC LINE	0099, 0305
BEAUMARK	0267

ORION	0211, 0375, 0379, 1506	SUNSTAR	0027
OSAKI	0027, 0064, 0099	SUNTRONIC	0027
OTTO VERSAND	0108	SYLVANIA	0027, 0062, 0108, 0070, 1808
PALLADIUM	0064, 0068, 0099	SYMPHONIC	0027
PANASONIC	0062, 0252, 0253, 0643, 1062, 1589	TMK	0267
PATHE MARCONI	0068	TANDY	0027, 0131
PENNEY	0062, 0064, 0069, 0267, 1062, 1264	TASHIKO	0027, 0064
PENTAX	0069	TATUNG	0027, 0068, 0072, 0094, 0108
PERDIO	0027	TEAC	0027, 0068, 0305, 0334, 0669
PHILCO	0062	TECHNICS	0062, 0253
PHILIPS	0062, 0108, 0645, 1108, 1208	TECO	0062, 0064, 0068, 0075
PHONOLA	0108	TEKNIKA	0027, 0062, 0064
PILOT	0064	TELEAVIA	0068
PIONEER	0069, 0094, 0108	TELEFUNKEN	0068, 0347
POLK AUDIO	0108	TENOSAL	0099
PROFITRONIC	0267	TENSAI	0027
PROLINE	0027	THOMAS	0027
PROSCAN	0087, 1087	THOMSON	0068, 0087, 0094, 0347
PROTEC	0099	THORN	0068, 0131
PULSAR	0066	TIVO	0645, 0663
PYE	0108	TOSHIBA	0068, 0070, 0072, 0094, 0108, 0872
QUASAR	0062, 1062	TOTEVISION	0064, 0267
QUELLE	0108	UHER	0267
RCA	0062, 0069, 0087, 0267, 0834, 1062, 1087	UNITECH	0267
RADIOSHACK	0027	UNIVERSUM	0027, 0064, 0108, 0267
RADIOLA	0108	VECTOR	0072
RADIX	0064	VICTOR	0068, 0094
RANDEX	0064	VIDEO CONCEPTS	0072
REALISTIC	0027, 0062, 0064, 0074, 0075, 0131	VIDEOMAGIC	0064
REOC	0375	VIDEOSONIC	0267
REPLAYTV	0641, 0643	VILLAIN	0027
REX	0068	WARDS	0027, 0062, 0069, 0074, 0075, 0087, 0099, 0108, 0267
ROADSTAR	0064, 0099, 0267, 0305	WHITE WESTINGHOUSE	0099
RUNCO	0066	XR-1000	0027, 0062, 0099
SBR	0108	Yamaha	0068
SEG	0267	YAMISHI	0099
SEI	0108	YOKAN	0099
STS	0069	YOKO	0267
SABA	0068, 0347	ZENITH	0027, 0060, 0066, 1506
SALORA	0070		
SAMPO	0064, 0075		
SAMSUNG	0072, 0267, 0459		
SANKY	0066, 0075		
SANSUI	0027, 0068, 0094, 1506		
SANYO	0074, 0131, 0267		
SAVILLE	0379		
SCHAUB LORENZ	0027, 0068, 0131		
SCHNEIDER	0027, 0099, 0108		
SCOTT	0070, 0072, 0211		
SEARS	0027, 0062, 0064, 0069, 0074, 0131, 1264		
SELECO	0068		
SEMP	0072		
SHARP	0075, 0834		
SHINTOM	0099, 0131		
SIEMENS	0064, 0108, 0131		
SILVA	0064		
SINGER	0072, 0099		
SINUDYNE	0108		
SONIC BLUE	0641, 0643		
SONTEC	0064		
SONY	0027, 0059, 0060, 0062, 0663, 1259		
SUNKAI	0375		



© 2007 YAMAHA CORPORATION All rights reserved.

**YAMAHA ELECTRONICS CORPORATION, USA** 6660 ORANGETHORPE AVE., BUENA PARK, CALIF. 90620, U.S.A.  
**YAMAHA CANADA MUSIC LTD.** 135 MILNER AVE., SCARBOROUGH, ONTARIO M1S 3R1, CANADA  
**YAMAHA ELECTRONIK EUROPA G.m.b.H.** SIEMENSSTR. 22-34, 25462 RELLINGEN BEI HAMBURG, GERMANY  
**YAMAHA ELECTRONIQUE FRANCE S.A.** RUE AMBROISE CROIZAT BP70 CROISSY-BEAUBOURG 77312 MARNE-LA-VALLÉE CEDEX02, FRANCE  
**YAMAHA ELECTRONICS (UK) LTD.** YAMAHA HOUSE, 200 RICKMANSWORTH ROAD WATFORD, HERTS WD18 7GQ, ENGLAND  
**YAMAHA SCANDINAVIA A.B.** J A WETTERGRENS GATA 1, BOX 30053, 400 43 VÄSTRA FRÖLUNDA, SWEDEN  
**YAMAHA MUSIC AUSTRALIA PTY, LTD.** 17-33 MARKET ST., SOUTH MELBOURNE, 3205 VIC., AUSTRALIA

**YAMAHA CORPORATION**  
Printed in Malaysia © WK69520



GE  
**RX-V3800**

The circled numbers and alphabets correspond to those in the Owner's Manual.  
Les nombres et lettres dans un cercle correspondent à ceux du mode d'emploi.  
Die umkreisten Zahlen und Buchstaben entsprechen denen in der Bedienungsanleitung.  
Inringade nummer och bokstäver motsvarar de som anges i bruksanvisningen.  
I manuali e le lettere dell'alfabeto corrispondono a quelli nel Manuale di istruzioni.  
Los números y las letras en el interior de círculos se corresponden con aquellos del manual de instrucciones.  
De omcirkelde cijfers en letters corresponderen met die in de Gebruiksaanwijzing.  
Цифры и буквы в кружках относятся к цифрам и буквам в Инструкции по эксплуатации.

## ■ Front panel/Face avant/Frontblende/Frontpanelen/Pannelo anteriore/Panel delantero/Voorpaneel/ Фронтальная панель

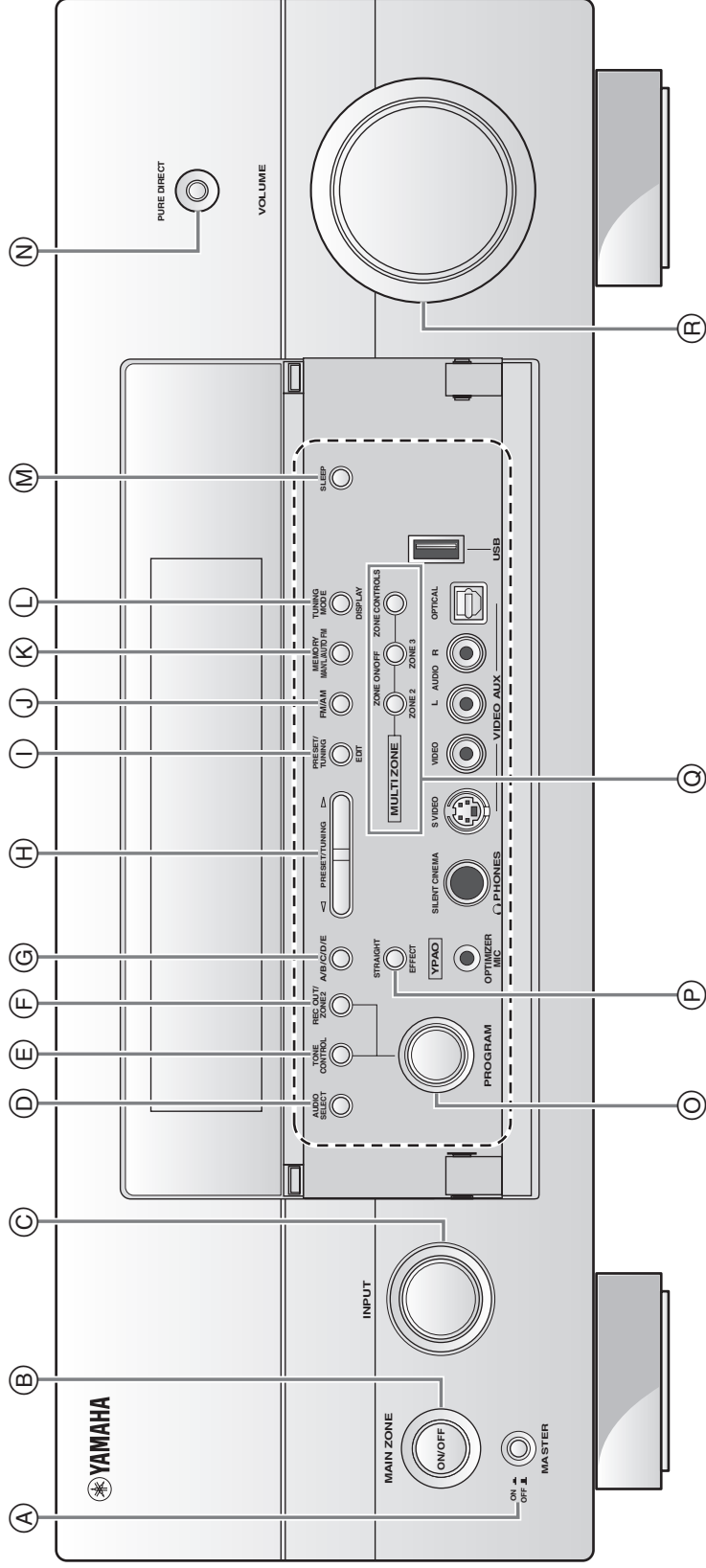



■ Remote control/Boîtier de télécommande/Fernbedienung/Fjärrkontrollen/Telecomando/Mando a distancia/Afstandsbediening/Пульт ДУ

