

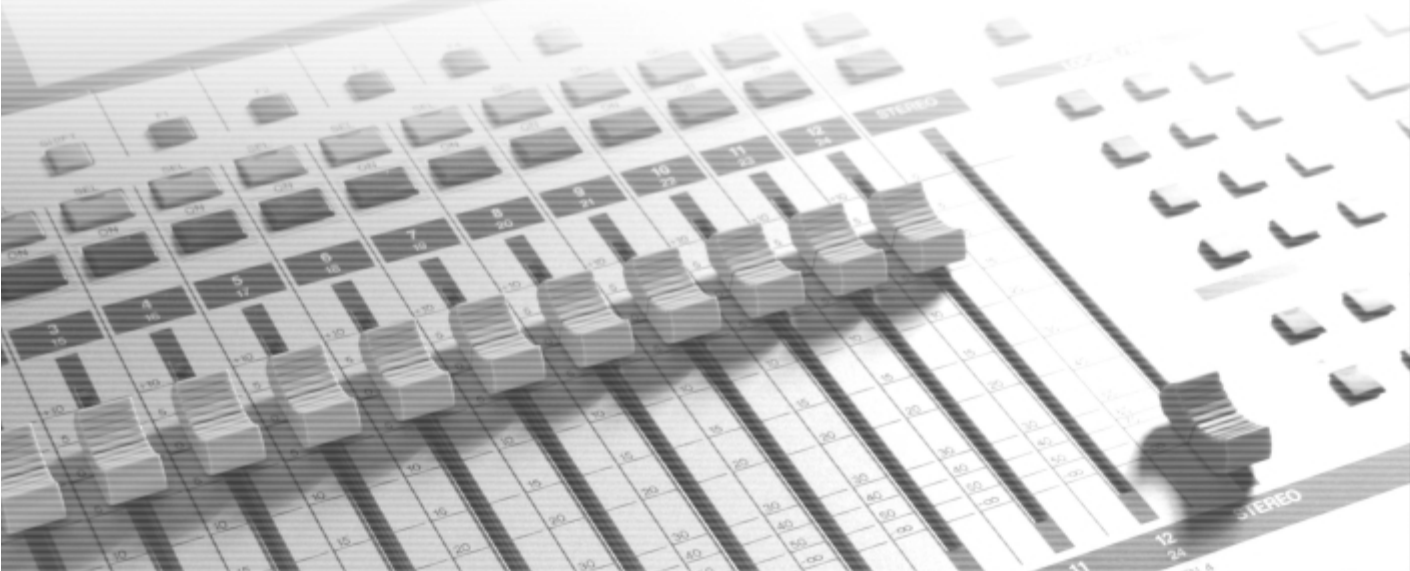

# AW2400

PROFESSIONAL AUDIO WORKSTATION

Mode d'emploi



## FCC INFORMATION (U.S.A.)

### 1. IMPORTANT NOTICE: DO NOT MODIFY THIS UNIT!

This product, when installed as indicated in the instructions contained in this manual, meets FCC requirements. Modifications not expressly approved by Yamaha may void your authority, granted by the FCC, to use the product.

**2. IMPORTANT:** When connecting this product to accessories and/or another product use only high quality shielded cables. Cable/s supplied with this product MUST be used. Follow all installation instructions. Failure to follow instructions could void your FCC authorization to use this product in the USA.

**3. NOTE:** This product has been tested and found to comply with the requirements listed in FCC Regulations, Part 15 for Class "B" digital devices. Compliance with these requirements provides a reasonable level of assurance that your use of this product in a residential environment will not result in harmful interference with other electronic devices. This equipment generates/uses radio frequencies and, if not installed and used according to the instructions found in the users manual, may cause interference harmful to the operation of other electronic devices. Com-

pliance with FCC regulations does not guarantee that interference will not occur in all installations. If this product is found to be the source of interference, which can be determined by turning the unit "OFF" and "ON", please try to eliminate the problem by using one of the following measures:

Relocate either this product or the device that is being affected by the interference.

Utilize power outlets that are on different branch (circuit breaker or fuse) circuits or install AC line filter/s.

In the case of radio or TV interference, relocate/reorient the antenna. If the antenna lead-in is 300 ohm ribbon lead, change the lead-in to co-axial type cable.

If these corrective measures do not produce satisfactory results, please contact the local retailer authorized to distribute this type of product. If you can not locate the appropriate retailer, please contact Yamaha Corporation of America, Electronic Service Division, 6600 Orangethorpe Ave, Buena Park, CA90620

The above statements apply ONLY to those products distributed by Yamaha Corporation of America or its subsidiaries.

\* This applies only to products distributed by YAMAHA CORPORATION OF AMERICA.

(class B)

### COMPLIANCE INFORMATION STATEMENT (DECLARATION OF CONFORMITY PROCEDURE)

Responsible Party : Yamaha Corporation of America  
Address : 6600 Orangethorpe Ave., Buena Park, Calif. 90620  
Telephone : 714-522-9011  
Type of Equipment : Professional Audio Workstation  
Model Name : AW2400

This device complies with Part 15 of the FCC Rules.

Operation is subject to the following two conditions:

- 1) this device may not cause harmful interference, and
- 2) this device must accept any interference received including interference that may cause undesired operation.

See user manual instructions if interference to radio reception is suspected.

\* This applies only to products distributed by  
YAMAHA CORPORATION OF AMERICA.

(FCC DoC)

### IMPORTANT NOTICE FOR THE UNITED KINGDOM

#### Connecting the Plug and Cord

**WARNING:** THIS APPARATUS MUST BE EARTHED  
IMPORTANT. The wires in this mains lead are coloured in accordance with the following code:

GREEN-AND-YELLOW : EARTH  
BLUE : NEUTRAL  
BROWN : LIVE

As the colours of the wires in the mains lead of this apparatus may not correspond with the coloured markings identifying the terminals in your plug proceed as follows:

The wire which is coloured GREEN-and-YELLOW must be connected to the terminal in the plug which is marked by the letter E or by the safety earth symbol  or colored GREEN or GREEN-and-YELLOW.

The wire which is coloured BLUE must be connected to the terminal which is marked with the letter N or coloured BLACK.

The wire which is coloured BROWN must be connected to the terminal which is marked with the letter L or coloured RED.

\* This applies only to products distributed by Yamaha-Kemble Music (U.K.) Ltd.

(3 wires)

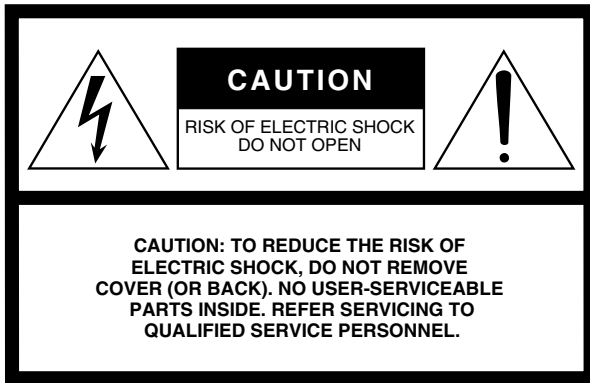

The above warning is located on the rear of the unit.

## Explanation of Graphical Symbols

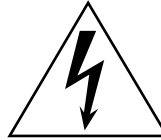

The lightning flash with arrowhead symbol within an equilateral triangle is intended to alert the user to the presence of uninsulated “dangerous voltage” within the product’s enclosure that may be of sufficient magnitude to constitute a risk of electric shock to persons.



The exclamation point within an equilateral triangle is intended to alert the user to the presence of important operating and maintenance (servicing) instructions in the literature accompanying the product.

# IMPORTANT SAFETY INSTRUCTIONS

- 1 Read these instructions.
- 2 Keep these instructions.
- 3 Heed all warnings.
- 4 Follow all instructions.
- 5 Do not use this apparatus near water.
- 6 Clean only with dry cloth.
- 7 Do not block any ventilation openings. Install in accordance with the manufacturer’s instructions.
- 8 Do not install near any heat sources such as radiators, heat registers, stoves, or other apparatus (including amplifiers) that produce heat.
- 9 Do not defeat the safety purpose of the polarized or grounding-type plug. A polarized plug has two blades with one wider than the other. A grounding type plug has two blades and a third grounding prong. The wide blade or the third prong are provided for your safety. If the provided plug does not fit into your outlet, consult an electrician for replacement of the obsolete outlet.
- 10 Protect the power cord from being walked on or pinched particularly at plugs, convenience receptacles, and the point where they exit from the apparatus.

- 11 Only use attachments/accessories specified by the manufacturer.
- 12 Use only with the cart, stand, tripod, bracket, or table specified by the manufacturer, or sold with the apparatus. When a cart is used, use caution when moving the cart/apparatus combination to avoid injury from tip-over.
- 13 Unplug this apparatus during lightning storms or when unused for long periods of time.
- 14 Refer all servicing to qualified service personnel. Servicing is required when the apparatus has been damaged in any way, such as power-supply cord or plug is damaged, liquid has been spilled or objects have fallen into the apparatus, the apparatus has been exposed to rain or moisture, does not operate normally, or has been dropped.



### WARNING

TO REDUCE THE RISK OF FIRE OR ELECTRIC SHOCK, DO NOT EXPOSE THIS APPARATUS TO RAIN OR MOISTURE.

(98-6500)

This product contains a high intensity lamp that contains a small amount of mercury. Disposal of this material may be regulated due to environmental considerations. For disposal information in the United States, refer to the Electronic Industries Alliance web site: [www.eiae.org](http://www.eiae.org)

\* This applies only to products distributed by YAMAHA CORPORATION OF AMERICA.

(mercury)

# PRECAUTIONS D'USAGE

## PRIERE DE LIRE ATTENTIVEMENT AVANT DE PROCEDER A TOUTE MANIPULATION

\* Rangez soigneusement ce manuel pour pouvoir le consulter ultérieurement.



### AVERTISSEMENT

Veillez à toujours observer les précautions élémentaires énumérées ci-après pour éviter de graves blessures, voire la mort, causées par l'électrocution, les courts-circuits, dégâts, incendie et autres accidents. La liste des précautions données ci-dessous n'est pas exhaustive :

#### Alimentation/cordon d'alimentation

- Utilisez seulement la tension requise pour l'appareil. Celle-ci est imprimée sur la plaque du constructeur de l'appareil.
- Utilisez uniquement le cordon d'alimentation fourni.
- Ne laissez pas le cordon d'alimentation à proximité de sources de chaleur, telles que radiateurs ou appareils chauffants. Evitez de tordre et plier excessivement le cordon ou de l'endommager de façon générale, de même que de placer dessus des objets lourds ou de le laisser traîner là où l'on marchera dessus ou se prendra les pieds dedans ; ne déposez pas dessus d'autres câbles enroulés.
- Prenez soin d'effectuer le branchement à une prise appropriée avec une mise à la terre protectrice. Toute installation non correctement mise à la terre présente un risque de décharge électrique.

#### Ne pas ouvrir

- N'ouvrez pas l'appareil et ne tentez pas d'en démonter les éléments internes ou de les modifier de quelque façon que ce soit. Aucun des éléments internes de l'appareil ne prévoit d'intervention de l'utilisateur. Si l'appareil donne des signes de mauvais fonctionnement, mettez-le immédiatement hors tension et donnez-le à réviser au technicien Yamaha.

#### Avertissement en cas de présence d'eau

- Evitez de laisser l'appareil sous la pluie, de l'utiliser près de l'eau, dans l'humidité ou lorsqu'il est mouillé. N'y déposez pas des récipients contenant des liquides qui risquent de s'épancher dans ses ouvertures.
- Ne touchez jamais une prise électrique avec les mains mouillées.

#### En cas d'anomalie

- Si le cordon d'alimentation s'effiloche ou est endommagé ou si vous constatez une brusque perte de son en cours d'interprétation ou encore si vous décèlez une odeur insolite, voire de la fumée, coupez immédiatement l'interrupteur principal, retirez la fiche de la prise et donnez l'appareil à réviser par un technicien Yamaha.
- Si l'appareil tombe ou est endommagé, coupez immédiatement l'interrupteur d'alimentation, retirez la fiche de la prise et faites inspecter l'appareil par un technicien Yamaha qualifié.



### ATTENTION

Veillez à toujours observer les précautions élémentaires ci-dessous pour vous éviter à vous-même ou à votre entourage des blessures corporelles ou pour empêcher toute détérioration de l'appareil ou du matériel avoisinant. La liste de ces précautions n'est pas exhaustive :

#### Alimentation/cordon d'alimentation

- Débranchez l'adaptateur secteur lorsque vous n'utilisez plus l'instrument ou en cas d'orage.
- Veillez à toujours saisir la fiche elle-même, et non le câble, pour la retirer de l'appareil ou de la prise d'alimentation. Le fait de tirer sur le câble risque de l'endommager.

#### Emplacement

- Débranchez tous les câbles connectés avant de déplacer l'appareil.
- Lors de la configuration de l'appareil, assurez-vous que la prise secteur que vous utilisez est facilement accessible. En cas de problème ou de dysfonctionnement, coupez immédiatement l'alimentation et retirez la fiche de la prise. Même lorsque l'appareil est hors tension, une faible quantité d'électricité circule toujours à l'intérieur. Si vous n'utilisez pas celui-ci pendant une période prolongée, veillez à débrancher le cordon d'alimentation de la prise murale.
- Evitez de régler les commandes de l'égaliseur et les curseurs sur le niveau maximum. En fonction de l'état des appareils connectés, un tel réglage peut provoquer une réaction acoustique et endommager les haut-parleurs.

- N'abandonnez pas l'appareil dans un milieu trop poussiéreux ou un local soumis à des vibrations. Evitez également les froids et chaleurs extrêmes (exposition directe au soleil, près d'un chauffage ou dans une voiture exposée en plein soleil) qui risquent de déformer le panneau ou d'endommager les éléments internes.
- N'installez pas l'appareil dans une position instable où il risquerait de se renverser.
- Les panneaux latéraux en plastique n'offrent pas une bonne prise et ne doivent dès lors pas être utilisés comme poignées lors du déplacement ou du transport de l'appareil. Si vous tenez l'appareil par ces panneaux latéraux, vous risquez de le faire tomber et de l'endommager et/ou de vous blesser.
- N'obstruez pas les trous d'aération. L'appareil est doté de trous d'aération sur le haut/l'avant/l'arrière pour empêcher la température interne de monter trop haut. Veillez tout particulièrement à ne pas placer l'appareil sur le côté ou à l'envers. Une mauvaise ventilation peut entraîner une surchauffe, endommager le/les appareil(s), voire provoquer un incendie.
- N'utilisez pas l'appareil à proximité d'une TV, d'une radio, d'un équipement stéréo, d'un téléphone portable ou d'autres appareils électriques. Cela pourrait provoquer des bruits parasites, tant au niveau de l'appareil que de la TV ou de la radio se trouvant à côté.

## Connexions

- Avant de raccorder cet appareil à d'autres, mettez ces derniers hors tension. Et avant de mettre sous/hors tension tous les appareils, veillez à toujours ramener le volume au minimum.
- Effectuez la connexion à une source d'alimentation correctement mise à la terre. Une vis de mise à la terre est disponible sur le panneau arrière pour une sécurité optimale et afin d'éviter toute décharge électrique. Si la sortie électrique n'est pas mise à la terre, prenez soin de connecter la vis de mise à la terre à un point de mise à la terre adéquat avant de brancher l'appareil sur le secteur. Une mise à la terre inadéquate peut entraîner une décharge électrique.

## Précautions d'utilisation

- Lorsque vous mettez votre système audio sous tension, allumez toujours l'amplificateur en DERNIER pour éviter d'endommager le haut-parleur. Lors de la mise hors tension, vous devez D'ABORD mettre l'amplificateur hors tension pour la même raison.
- Veillez à ne pas glisser les doigts ou les mains dans les fentes ou une ouverture de l'appareil (trous d'aération, logements pour disques, etc.).
- Evitez d'insérer ou de faire tomber des objets étrangers (papier, plastique, métal, etc.) dans les fentes ou les ouvertures de l'appareil (trous d'aération, logements pour disques, etc.). Si c'est le cas, mettez immédiatement l'appareil hors tension et débranchez le cordon d'alimentation de la prise secteur. Faites ensuite contrôler l'appareil par une personne qualifiée du service Yamaha.
- N'utilisez pas le casque pendant une période prolongée et à un volume trop élevé ou inconfortable pour l'oreille, au risque d'endommager votre ouïe de façon permanente. Si vous constatez une baisse de l'acuité auditive ou des sifflements d'oreille, consultez un médecin sans tarder.
- Ne vous appuyez pas sur l'appareil et n'y déposez pas des objets lourds. Ne manipulez pas trop brutalement les boutons, commutateurs et connecteurs.

Les connecteurs de type XLR sont câblés comme suit (norme CEI60268) : broche 1 : à la terre, broche 2 : à chaud (+) et broche 3 : à froid (-).

Les sorties du casque TRS sont câblées comme suit : corps : à la terre, extrémité : envoi et anneau : retour.

Yamaha n'est pas responsable des détériorations causées par une utilisation impropre de l'appareil ou par des modifications apportées par l'utilisateur, pas plus qu'il ne peut couvrir les données perdues ou détruites.

Veillez à toujours laisser l'appareil hors tension lorsqu'il est inutilisé.

Les performances des composants possédant des contacts mobiles, tels que des sélecteurs, des commandes de volume et des connecteurs, diminuent avec le temps. Consultez un technicien Yamaha qualifié s'il faut remplacer des composants défectueux.

## Précautions concernant le laser

Ce produit utilise un laser.

L'utilisation de commandes, de réglages ou de procédures autre que ceux décrits dans le présent manuel peut entraîner une exposition dangereuse à des rayonnements.

N'ouvrez pas les capots et n'effectuez pas de réparations vous-même. Confiez la réparation à des personnes qualifiées.

### Propriétés du laser du lecteur

Catégorie de laser : Classe 1 (HHS et IEC 825-1)

Longueur d'onde : pour les CD 784 nm  
pour les DVD 662 nm

L'étiquette illustrée ci-dessous est située à l'arrière du produit.

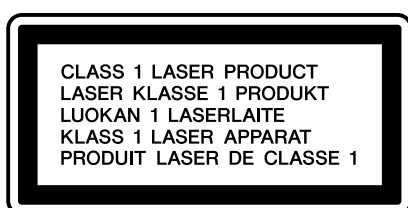

PRODUIT LASER DE CLASSE 1

L'étiquette illustrée ci-dessous est située sur le haut du graveur CD-RW interne.

<b>CAUTION</b>	<b>CLASS 3B VISIBLE AND INVISIBLE LASER RADIATION WHEN OPEN. AVOID EXPOSURE TO BEAM.</b>
<b>ATTENTION</b>	<b>CLASSE 3B RAYONNEMENT LASER VISIBLE ET INVISIBLE EN CAS D'OUVERTURE. EXPOSITION DANGEREUSE AU FAISCEAU.</b>
<b>VORSICHT</b>	<b>KLASSE 3B SICHTBARE UND UNSICHTBARE LASERSTRAHLUNG, WENN ABDECKUNG GEÖFFNET. NICHT DEM STRAHL AUSSETZEN.</b>
<b>ADVARSEL</b>	<b>KLASSE 3B SYNLIG OG USYNLIG LASERSTRÅLING VED ÅBNING. UNDGÅ UDS/ETTELSE FOR STRÅLING.</b>
<b>ADVARSEL</b>	<b>KLASSE 3B SYNLIG OG USYNLIG LASERSTRÅLING NÅR DEKSEL ÅPNES. UNNGÅ EKSPONERING FOR STRÅLEN.</b>
<b>VARNING</b>	<b>KLASS 3B SYNLIG OCH OSYNLIG LASERSTRÅLNING NÅR DENNA DEL ÄR ÖPPNAD. STRÅLEN ÄR FARLIG.</b>
<b>VARO!</b>	<b>KURSSI 3B NÄKYVÄ JA NÄKYMÄTÖN AVATTAESSA OLET ALTTIINA LASERSÄTEILYLLE, ÄLÄ KATSO SÄTEESEN.</b>

**ATTENTION : RAYONNEMENTS LASER VISIBLES ET INVISIBLES DE CLASSE 3B EN CAS D'OUVERTURE.  
EVITEZ TOUTE EXPOSITION AU FAISCEAU.**

## Manipulation des disques CD-R/RW

Veuillez observer les consignes suivantes lorsque vous manipulez les disques.

Le non-respect de ces consignes pourrait entraîner des problèmes, tels que la perte des données enregistrées, un dysfonctionnement du lecteur ou l'estompement de l'étiquette imprimée.

- N'exposez jamais un disque aux rayons du soleil et ne le rangez pas dans des endroits soumis à des températures ou à une humidité élevées.
- Ne touchez pas la surface d'enregistrement du disque.  
Tenez toujours le disque par le bord.
- Enlevez délicatement les saletés ou les poussières de la surface d'enregistrement du disque.  
Utilisez un soufflet ou un produit de nettoyage pour enlever la poussière. Ne frottez jamais la surface du disque avec un chiffon sec, car vous risqueriez de griffer le disque.
- Si la surface du disque a besoin d'un nettoyage, frottez-la doucement depuis le centre vers l'extérieur à l'aide d'un chiffon doux légèrement humide, puis enlevez le reste d'humidité avec un chiffon sec en procédant de la même manière.
- N'écrivez pas et ne collez pas d'étiquettes sur le disque.
- N'utilisez jamais de produits chimiques ni d'autres solvants pour nettoyer un disque.
- Ne pliez jamais le disque et ne le laissez jamais tomber.

## Précautions concernant le disque dur interne

- Lors de certaines opérations au niveau du disque dur, quelques vibrations peuvent être ressenties au niveau du panneau de configuration. De même, vous pourriez entendre certains bruits mécaniques. C'est normal.
- Ne soumettez pas l'appareil à des chocs physiques importants. Ceux-ci risquent en effet d'endommager le disque dur interne.
- Coupez toujours l'alimentation lorsque vous déplacez l'appareil. Le déplacement de l'appareil tandis qu'il est sous tension peut provoquer la perte ou la corruption des données du disque dur interne.

## Avis sur les droits d'auteur

Les lois sur le droit d'auteur ainsi que d'autres lois protégeant la propriété intellectuelle dans divers pays, autorisent la reproduction de matériaux protégés par des droits d'auteur sous certaines conditions. Toutefois, c'est à l'utilisateur qu'incombe le respect des lois en vigueur liées à l'utilisation de ce produit. Yamaha décline toute responsabilité en cas de violation de ces lois dans le cadre de l'utilisation de ce produit.

Bien que ce produit soit conçu au départ pour la production de musique originale, il peut être utilisé pour reproduire de la musique et d'autres matériaux sonores protégés par des droits d'auteur. Même si les lois en vigueur autorisent dans une certaine mesure la reproduction et l'utilisation de ces matériaux protégés, une reproduction et une utilisation hors licence peuvent constituer une infraction aux lois sur les droits d'auteur et à d'autres lois. Dans la mesure où la violation de ces lois peut avoir des conséquences graves, il serait peut-être préférable de consulter un expert légal pour lui exposer l'utilisation escomptée de ce produit.

Ce produit comporte et intègre des programmes informatiques et des matériaux pour lesquels Yamaha détient des droits d'auteur ou possède une licence d'utilisation des droits d'auteurs de leurs propriétaires respectifs. Ces matériaux protégés par droits d'auteur incluent, sans s'y limiter, tous les logiciels informatiques, fichiers de style, fichiers MIDI, données WAVE et enregistrements audio. Toute utilisation non autorisée de ces programmes et de leur contenu est interdite en vertu des lois en vigueur, excepté pour un usage personnel. Toute violation des droits d'auteurs entraînera des poursuites judiciaires. **IL EST STRICTEMENT INTERDIT DE FAIRE, DE DIFFUSER OU D'UTILISER DES COPIES ILLEGALES.**

Copyright and other intellectual property laws in various countries permit reproduction of copyrighted materials under certain requirements. The observance of applicable laws for use of this product, however, is your responsibility. Yamaha disclaims any liability for violation of such laws in association with the use of this product.

Although this product is designed for original music production, it can be utilized to make reproduction of copyrighted music and other sound products. While certain reproduction and use of reproduced materials are permitted under applicable laws, such reproduction and use without license may constitute copyright infringement and other violation of laws. Since violation of such laws can have serious consequences, you may wish to consult a legal expert about your planned use of this product.

This product incorporates and bundles computer programs and contents in which Yamaha owns copyrights or with respect to which it has license to use others' copyrights. Such copyrighted materials include, without limitation, all computer software, styles files, MIDI files, WAVE data and sound recordings. Any unauthorized use of such programs and contents outside of personal use is not permitted under relevant laws. Any violation of copyright has legal consequences. **DON'T MAKE, DISTRIBUTE OR USE ILLEGAL COPIES.**

Les illustrations et les écrans LCD représentés dans ce guide sont uniquement fournis à titre d'information et peuvent être légèrement différents de ceux de l'instrument.

# Table des matières

<b>1. Avant de commencer</b>	<b>11</b>	Fonctions d'enregistrement pratiques .....	62
Introduction .....	11	Utilisation du métronome .....	62
Archivage des données .....	11	Changement de piste virtuelle .....	63
A propos du graveur CD-RW intégré .....	12	Utilisation de la fenêtre Undo List .....	64
Utilisation du graveur CD-RW .....	12		
Installation d'une carte en option .....	13		
<b>2. Présentation de l'AW2400</b>	<b>15</b>	<b>7. Surimpression</b>	<b>65</b>
Fonctions de l'AW2400 .....	15	A propos de la surimpression .....	65
Terminologie de l'AW2400 .....	17	Assignation du signal d'entrée à une piste .....	66
Section de l'enregistreur .....	17	Réglage de la balance et du panoramique de mixage ....	67
Section de la console de mixage .....	18	Surimpression .....	68
Généralités .....	19	Punch In/Out .....	69
Parties de l'AW2400 et fonctionnement .....	20	Punch In/Out manuel .....	69
Panneau supérieur .....	20	Punch In/Out automatique .....	70
Panneau arrière .....	28		
Panneau avant .....	29	<b>8. Opérations de mixage final et de fusion</b>	<b>73</b>
Fonctionnement de base de l'AW2400 .....	30	A propos du mixage final et de la fusion .....	73
Description de l'écran .....	30	Procédure du mixage final .....	75
Ouverture d'un écran/d'une page .....	31	Reproduction de la piste stéréo .....	78
Activation/désactivation d'une touche .....	31	Procédure de l'enregistrement par fusion (ping-pong) ....	79
Modification d'une valeur de l'écran .....	31	Fonctions pratiques pour le mixage final/la fusion .....	82
Utilisation de touches de fonction supplémentaires .....	31	Assignations de groupes de faders .....	82
Saisie de texte .....	32	Assignations de groupes de mutes .....	83
Passage d'une couche de mixage à une autre .....	33	Utilisation de la fonction Solo .....	84
Utilisation de la section Selected Channel .....	33		
<b>3. Connexion et configuration</b>	<b>37</b>	<b>9. Opérations de transport/localisation</b>	<b>87</b>
Connexion .....	37	Touches de la section Transport .....	87
Mise sous/hors tension .....	38	Déplacement jusqu'à un endroit spécifié .....	87
Réglage du niveau d'entrée .....	39	Utilisation de points de localisation .....	88
		Utilisation de repères .....	90
<b>4. Ecoute du morceau de démonstration</b>	<b>41</b>	Réglage de la position d'un point de localisation ou d'un repère .....	91
Chargement du morceau de démonstration .....	41	Réglage de la position d'un point de localisation .....	91
Reproduction du morceau de démonstration .....	42	Réglage de la position d'un repère .....	92
<b>5. Enregistrement dans un clip sonore</b>	<b>43</b>	Suppression d'un point de localisation ou d'un repère ....	93
Enregistrement d'un clip sonore .....	43	Reproduction répétée d'une région spécifique (fonction A-B Repeat) .....	93
Reproduction d'un clip sonore .....	45	Recherche d'une position tout en écoutant le son (fonction Nudge) .....	94
<b>6. Enregistrement de pistes</b>	<b>47</b>	Recherche d'une position tout en visualisant la forme d'onde .....	95
Création d'un nouveau morceau .....	47		
Enregistrement direct et enregistrement mixte .....	49	<b>10. Indicateurs de niveau</b>	<b>97</b>
Affectation de signaux d'entrée à des pistes (enregistrement direct) .....	51	Types d'indicateurs de niveau .....	97
Affectation de signaux d'entrée à des pistes (enregistrement mixte) .....	54		
Enregistrement sur une piste .....	56	<b>11. Assignation et flux de signaux</b>	<b>99</b>
Sauvegarde du morceau actuel .....	57	Assignation du signal d'entrée .....	99
Création de paires de canaux .....	58	Assignation pour l'enregistrement direct .....	99
Egalisation d'un signal d'entrée .....	60	Assignation pour l'enregistrement mixte .....	102
Compression d'un signal d'entrée .....	61	Assignation du signal de sortie .....	104



**12. Utilisation des canaux 105**

Affichage des paramètres de mixage pour des canaux individuels .....	105
Fonctionnement de la bibliothèque de canaux .....	108
Ouverture de l'écran Channel Library .....	108
Changement des noms des bibliothèques de canaux ...	109
Sauvegarde des réglages de la bibliothèque de canaux .....	109
Rappel des réglages de la bibliothèque de canaux .....	110
Suppression de réglages de la bibliothèque de canaux .....	110

**13. AUX 111**

A propos des bus AUX .....	111
Réglage du niveau d'envoi AUX .....	111
Utilisation d'effets externes avec les bus AUX .....	113

**14. Effets 115**

A propos des effets internes .....	115
Rappel des réglages de la bibliothèque d'effets .....	116
Application d'effets via les envois et les retours .....	117
Insertion d'un effet dans un canal .....	119
Edition des effets .....	121
Opérations de la bibliothèque d'effets .....	122
Ouverture de l'écran Effect Library .....	122
Changement des noms des bibliothèques d'effets .....	122
Sauvegarde des réglages de la bibliothèque d'effets ...	123
Suppression de réglages de la bibliothèque d'effets .....	123
Correction d'une piste vocale (Pitch Fix) .....	124

**15. Utilisation et modification des pistes 127**

A propos des pistes de l'AW2400 .....	127
Utilisation des pistes audio .....	128
A propos des pistes audio .....	128
Affichage de toutes les pistes audio .....	128
Assourdissement d'une piste audio spécifique .....	129
Changement de la piste virtuelle d'une piste audio .....	129
Modification des noms des pistes virtuelles pour une piste audio .....	130
Utilisation de la piste stéréo .....	130
A propos de la piste stéréo .....	130
Enregistrement sur la piste stéréo .....	131
Reproduction de la piste stéréo .....	131
Changement de la piste virtuelle de la piste stéréo .....	132
Modification du nom d'une piste virtuelle pour la piste stéréo .....	132
Fonction Trigger Track .....	133
A propos de Trigger Track .....	133
Utilisation de la fonction Trigger Track .....	134
Edition de pistes .....	135
Procédure de base de l'édition de pistes .....	136
Liste des commandes d'édition .....	138
ERASE .....	138
DELETE .....	138
INSERT .....	138

COPY .....	139
MOVE .....	140
EXCHANGE .....	141
TIME COMP (Time Compression/Expansion) .....	141
PITCH (Pitch Change) .....	142
IMPORT CD AUDIO .....	142
IMPORT CD WAV .....	142
IMPORT USB WAV .....	142
IMPORT TRACK .....	142
EXPORT .....	142
MERGE .....	142
Importation de données audio/fichiers WAV .....	143
Importation à partir du graveur CD-RW .....	143
Importation de données audio depuis un autre morceau .....	145

**16. Panoramique, égalisation et traitement dynamique 147**

Commandes Pan .....	147
Egaliseur à 4 bandes .....	149
Traitement dynamique .....	151
Utilisation des gates .....	151
Utilisation des compresseurs .....	152
Fonctionnement de la bibliothèque EQ/du traitement dynamique .....	154
Accès aux écrans EQ/Dynamics Library .....	154
Modification des noms des bibliothèques EQ/dynamique .....	156
Rappel des réglages de la bibliothèque EQ/dynamique .....	156
Sauvegarde des réglages de la bibliothèque EQ/dynamique .....	157
Suppression de réglages de la bibliothèque EQ/dynamique .....	157

**17. Mémoire de scènes 159**

A propos de la mémoire de scènes .....	159
Fonctionnement de la mémoire de scènes .....	159
Attribution d'un nouveau nom à une scène .....	160
Rappel des données de scène .....	160
Sauvegarde des données de scène .....	161
Suppression de données de scène .....	161
Protection d'une scène .....	161
Utilisation de la fonction Recall Safe .....	162
Déplacement de scènes .....	163

**18. Gestion des morceaux 165**

A propos des morceaux .....	165
Gestion des morceaux .....	167
Modification de divers réglages du morceau .....	174
Création d'une carte de tempo .....	175
Archivage de morceaux .....	177
Restauration de morceau .....	178
Echange de données de morceau avec d'autres stations de travail audio de la série AW .....	180

**19. Automix 181**

A propos de la fonction Automix .....	181
Opération Automix .....	181
Création d'un nouvel enregistrement Automix .....	182
Enregistrement des données Automix .....	183
Reproduction Automix .....	185
Activation et coupure (Punch In/Out) de la fonction Automix .....	185
Edition des données Automix d'une région donnée à l'aide de commandes .....	186
Edition d'événements Automix individuels .....	188
Utilisation de la bibliothèque Automix .....	190
A propos de la page Automix Library .....	190
Changement du nom des données Automix .....	190
Sauvegarde des réglages Automix .....	191
Rappel des réglages Automix .....	191
Suppression de réglages Automix .....	191
Protection des données Automix .....	192

**20. MIDI 193**

Ce que MIDI vous permet de faire .....	193
Réglages MIDI de base .....	194
Configuration des messages de synchronisation MIDI .....	198
Connexion à un périphérique externe .....	200
Synchronisation de l'AW2400 avec des périphériques MIDI externes .....	200
Changement des scènes de l'AW2400 depuis un périphérique MIDI externe .....	201
Enregistrement/reproduction d'opérations de mixage de l'AW2400 sur un séquenceur externe .....	202
Utilisation de la fonction MIDI Remote .....	204
A propos de la fonction MIDI Remote .....	204
Utilisation des réglages prédéfinis de la fonction MIDI Remote .....	204
Utilisation de la fonction Remote définie par l'utilisateur .....	206
Commande à distance d'un module générateur de sons .....	207

**21. Fonctions utilitaires 209**

Utilisation de l'oscillateur de tonalité test .....	209
Préférences de l'AW2400 .....	210
Initialisation du disque dur interne .....	212

**22. Création d'un CD audio 213**

Création d'un CD audio .....	213
Types de supports compatibles avec le graveur CD-RW .....	213
Gravure d'un CD audio .....	214
Réglages de base du graveur CD-RW .....	215
Gravure de données audio .....	216
Gravure piste par piste .....	217
Gravure de l'ensemble du disque .....	218
Finalisation d'un support CD-R/RW .....	220
Effacement d'un support CD-RW .....	221
Lecture d'un CD audio .....	222

**23. Réglages des cartes d'entrée/sortie  
numériques et des cartes en option 223**

Réglages de l'horloge de mots et de la connexion en cascade .....	223
Sélection de l'horloge source .....	223
Réglage précis de la hauteur de ton générale du morceau (Vari-pitch) .....	226
Périphériques externes connectés en cascade .....	226
Vérification du statut du signal d'entrée numérique .....	227
Réglages des cartes plug-in .....	228

**24. USB 229**

Ce que vous pouvez faire avec USB .....	229
Transfert de fichiers WAV (mode USB Storage) .....	230
Basculement vers le mode USB Storage .....	230
Sortie du mode USB Storage .....	232
Copie de fichiers WAV exportés sur l'ordinateur .....	233
Importation de fichiers WAV copiés depuis l'ordinateur .....	234

**Annexe 237**

Liste des bibliothèques de mastérisation .....	237
Liste des paramètres de l'EQ .....	238
Paramètres de dynamique .....	240
Liste des paramètres de gate .....	243
Liste des paramètres du compresseur .....	243
Paramètres d'effet .....	245
Résolution des problèmes .....	258
Liste des messages d'écran .....	263
A propos du CD-ROM fourni avec l'AW2400 .....	266
Format des données MIDI .....	272
Tableau d'implémentation MIDI .....	276
Spécifications techniques .....	277
Dimensions .....	279
Index .....	280
Schéma fonctionnel .....	284

## Avant de commencer

Ce chapitre explique tout ce que vous devez savoir avant de commencer à utiliser l'AW2400.

### Introduction

#### ■ Vérification du contenu de l'emballage —

L'emballage de l'AW2400 contient les éléments suivants. Si l'un d'eux manque, veuillez contacter votre revendeur.

- L'AW2400
- Cordon d'alimentation
- Mode d'emploi (ce manuel)
- CD-ROM

#### ■ Copyright —

La copie des données de séquences musicales et/ou de fichiers audionumériques disponibles dans le commerce est strictement interdite, excepté pour un usage personnel.

#### ■ Marques déposées —

- Macintosh est une marque déposée d'Apple Computer, Inc. USA aux Etats-Unis et dans d'autres pays.
- Windows est une marque déposée de Microsoft Corporation USA aux Etats-Unis et dans d'autres pays.
- Cubase SX et Nuendo sont des marques commerciales de Steinberg Media Technologies AG.
- Logic est une marque déposée d'Apple Computer, Inc. USA aux Etats-Unis et dans d'autres pays.
- SONAR est une marque déposée de Twelve Tone Systems, Inc.
- ProTools est une marque commerciale ou une marque déposée d'Avid Technology, Inc. et de ses filiales.
- Les autres noms de sociétés et de produits repris dans ce document sont des marques commerciales ou déposées de leurs détenteurs respectifs.

#### ■ Yamaha Website (en anglais uniquement)

<http://www.yamahasyth.com/>

#### ■ Bibliothèque des manuels Yamaha —

<http://www.yamaha.co.jp/manual/>

### Archivage des données

#### ■ Stockage des données produites —

Une panne de courant ou une mauvaise manipulation peut provoquer la perte de vos données. Nous vous conseillons donc vivement d'archiver toutes vos données importantes sur votre ordinateur, des disques CD-R/CD-RW ou tout autre support de stockage externe.

#### ■ Responsabilité en cas de perte de données, etc. —

Yamaha décline toute responsabilité en cas de dommage consécutif ou prévisible occasionné au client ou à des tiers à la suite de la perte ou de la défectuosité de données contenues sur le disque dur ou un disque CD-R et ce, même si Yamaha aurait pu prévoir ou avait prévu une telle perte.

Yamaha ne fournit en outre aucune garantie quant aux défauts qui pourraient rendre les données inutilisables.

## A propos du graveur CD-RW intégré

Un graveur CD-RW intégré est un périphérique qui vous permet de créer et de lire des CD audio, d'archiver et de récupérer des données du disque dur interne et de lire des données depuis un CD-ROM.

### IMPORTANT

- *Même lorsqu'un graveur CD-RW fonctionne normalement, il peut lui arriver de rater une opération de gravure ou de lecture une fois toutes les 500 utilisations environ.*
- *Yamaha décline toute responsabilité pour tout dommage, direct ou indirect, résultant de l'utilisation du graveur CD-RW décrit ci-dessus.*

### Manipulation

- ① Ne touchez jamais la lentille du graveur.
- ② Assurez-vous que la lentille n'est pas sale ou poussiéreuse.
- ③ Si la lentille est poussiéreuse, servez-vous d'une bombe disponible dans le commerce pour éliminer la poussière avec de l'air propre.
- ④ Dans la mesure où le graveur contient des circuits magnétiques puissants, ne placez aucun matériel magnétique à proximité du graveur. (Évitez notamment les pièces métalliques, les vis ou les broches qui risqueraient d'endommager l'appareil si elles pénètrent à l'intérieur.)

## Utilisation du graveur CD-RW

Pour insérer un disque dans le graveur CD-RW, appuyez sur le bouton d'éjection. Le tiroir de disque s'ouvre. Placez le disque dans le tiroir et appuyez doucement pour fermer ce dernier.

### NOTE

- *L'ouverture du tiroir de disque est commandée électriquement. S'il ne s'ouvre pas lorsque vous appuyez sur le bouton d'éjection, mettez l'AW2400 sous tension et appuyez de nouveau sur le bouton d'éjection.*

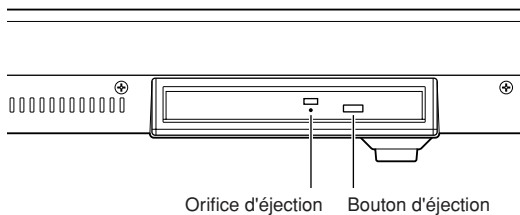

### Extraction d'urgence d'un disque

Si vous ne parvenez pas à éjecter le disque en appuyant sur le bouton d'éjection, insérez un fil de moins de 2 mm de diamètre (un trombone déplié, par exemple) dans l'orifice d'éjection et appuyez doucement. Notez toutefois qu'une pression sur le bouton d'éjection reste sans résultat dans les cas suivants. Il ne sert donc à rien d'utiliser cette méthode dans ces cas-là :

- Lorsque l'AW2400 est hors tension
- En cas d'accès au disque (lecture, gravure ou effacement de données)
- En mode CD PLAY

### ATTENTION

- *Cette méthode d'extraction doit être réservée aux cas d'urgence, lorsque vous ne pouvez pas éjecter le disque à la suite d'un dysfonctionnement du tiroir de disque ou d'une panne de courant, par exemple. Un recours abusif à cette méthode risque d'endommager le graveur CD-RW.*

# Installation d'une carte en option

## ■ Cartes en option disponibles

En installant une carte mini-YGDAI vendue séparément dans le logement situé sur le panneau arrière, vous pouvez ajouter des prises d'entrée/de sortie analogiques à l'AW2400 ou connecter des périphériques numériques externes. Vous pouvez utiliser les types de cartes suivants.

Type de carte	Modèle	Nombre de canaux	Format numérique	Profondeur en bits
Carte AD	MY4-AD	4	—	24 bits
	MY8-AD	8		20 bits
	MY8-AD24			24 bits
	MY8-AD96			24 bits
Carte DA	MY4-DA	4	—	20 bits
	MY8-DA96	8		24 bits
Carte E/S numérique	MY8-AE	8	AES/EBU	24 bits
	MY8-AE96			
	MY8-AE96S			
	MY16-AE	16	ADAT	
	MY8-AT	8		
	MY16-AT	16		
	MY8-TD	8	TASCAM	
	MY16-TD	16		
Carte DSP plug-in Waves	Y96K	8	ADAT	24 bits
Carte mLAN	MY16-mLAN	16	IEEE1394	24 bits

Pour obtenir les toutes dernières informations sur les cartes E/S, visitez le site Internet de Yamaha Pro Audio à l'adresse :

<http://www.yamahaproaudio.com>

## ■ Installation d'une carte en option

Avant d'installer une carte, vérifiez sur le site Web de Yamaha que ce périphérique est compatible.

<http://www.yamahaproaudio.com>

Pour installer une carte mini-YGDAI en option, procédez comme suit.

- 1 Vérifiez que l'appareil est hors tension.**
- 2 Dévissez les vis qui maintiennent le capot du logement en place et retirez-le.**

Gardez le capot que vous venez de retirer en lieu sûr.

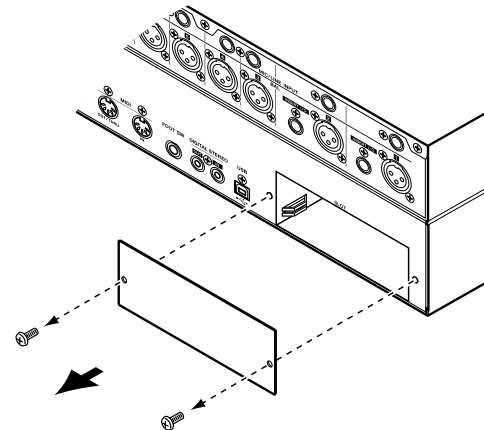

- 3 Alignez les bords de la carte sur les guides à l'intérieur du logement et insérez la carte.**

Enfoncez la carte dans le logement jusqu'à ce que le connecteur de la carte s'emboîte correctement dans celui du logement.

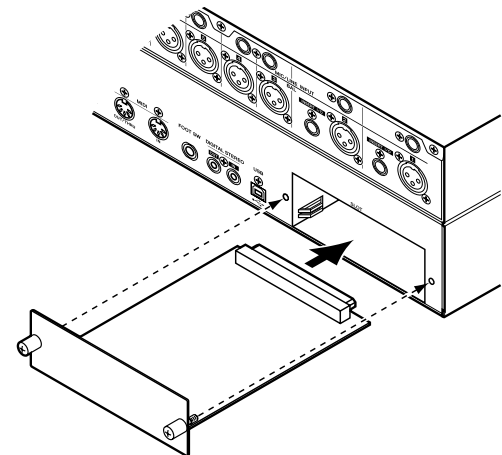

- 4 Utilisez les vis fournies avec la carte pour la fixer en place.**

Toute fixation inadéquate de la carte risque d'entraîner des dysfonctionnements.

1

Avant de commencer



## Présentation de l'AW2400

Ce chapitre présente les fonctions de l'AW2400, donne le nom de chaque section et son rôle et introduit la terminologie nécessaire pour utiliser l'AW2400.

### Fonctions de l'AW2400

L'AW2400 est une station de travail audio qui combine une console de mixage numérique, un processeur multi-effets, un enregistreur sur disque dur et un graveur CD-RW. Le schéma suivant montre le flux des signaux au sein de l'AW2400.

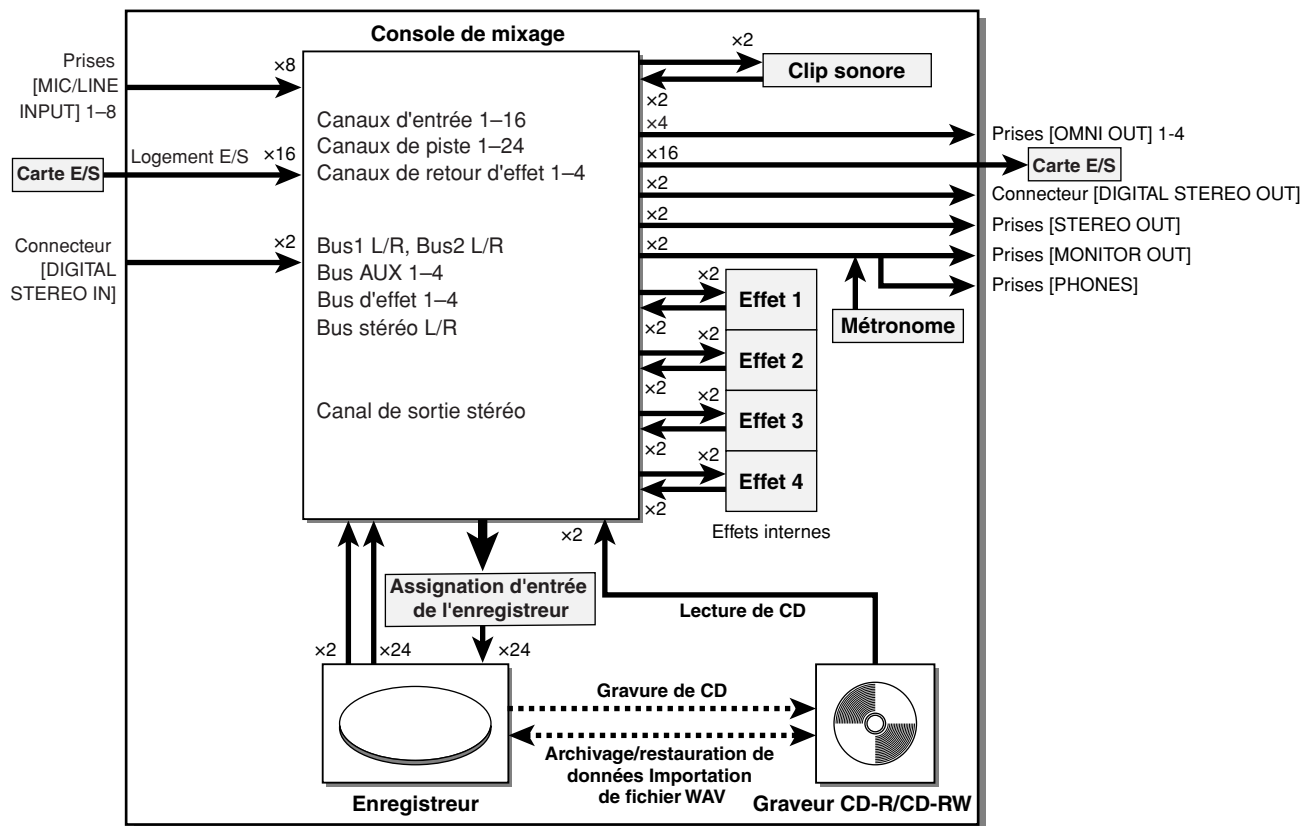

Voyons d'un peu plus près les diverses sections de l'AW2400.

#### ■ Section de la console de mixage

##### ● Un tas de canaux d'entrée avec des fonctions professionnelles

La console de mixage numérique de l'AW2400 propose une conversion AN/NA de 24 bits avec un traitement en interne de 32 bits pour une qualité sonore sans précédent. 16 canaux d'entrée, 24 canaux d'effet et 4 canaux de retour d'effet stéréo offrent une immense capacité d'entrée pour la plupart des situations de mixage.

Il est possible de sélectionner pour l'entrée les 8 entrées AN (prises [MIC/LINE INPUT] 1-8), les canaux 1-16 d'une carte E/S en option installée dans le logement E/S ou le connecteur [DIGITAL STEREO IN].

Les entrées 1-24 des canaux de piste sont assignées de manière permanente aux pistes 1-24, tandis que les entrées 1-4 des canaux de retour d'effet sont attribuées de façon permanente aux sorties des processeurs d'effets internes 1-4.

### ● Un fonctionnement entièrement revu

L'AW2400 est conçue pour être maniée directement par le musicien (guitariste, chanteur, batteur, etc.). L'affectation des pistes du signal d'entrée, les réglages du mixage final et de l'enregistrement par fusion, la création de pistes avec effets/EQ/dynamique, les réglages du compresseur, etc. peuvent être facilement pris en charge grâce à un fonctionnement à la fois simple et direct.

### ● Egaliseur à 4 bandes et processeurs dynamiques pour chaque canal

Un égaliseur entièrement paramétrique à 4 bandes ainsi qu'un traitement dynamique sont disponibles sur presque tous les canaux. Vous pouvez charger le réglage prédéfini souhaité depuis la bibliothèque et vous servir des boutons et des touches du panneau pour ajuster rapidement les paramètres.

### ● Quatre processeurs multi-effets intégrés de qualité

Les quatre processeurs multi-effets internes offrent un large éventail d'effets dont des effets d'ambiance (Reverb et Delay, par exemple), des effets de modulation (tels que Chorus et Flanger) et des effets pour guitare (Distorsion et Amp Simulation, par exemple). Vous pouvez les utiliser selon une configuration envoi/retour ou en les insérant dans un canal particulier.

### ● Fonction Automix

Des fonctionnalités complètes de mixage automatique sont proposées via 13 faders motorisés qui assurent un contrôle détaillé des faders, le contrôle du panoramique et le rappel de scènes et de bibliothèques.

### ● Logement E/S en vue de l'extension avec des cartes E/S en option

Des entrées et sorties étendues peuvent être proposées aux formats ADAT, TASCAM, AES/EBU, etc. Il est également possible d'utiliser des cartes DSP en option afin d'élargir la capacité de traitement des signaux via le logement E/S.

## ■ Section de l'enregistreur

### ● Enregistrement simultané sur 16 pistes et reproduction simultanée sur 24 pistes (morceaux de 16 bits)

Vous pouvez enregistrer plusieurs pistes d'instruments une par une ou configurer plusieurs micros et enregistrer toute une batterie ou tout un groupe en concert. Une piste stéréo pour le mixage final direct des 24 pistes est également disponible ; vous pouvez donc gérer les données audio multipistes et le mixage de deux pistes comme un seul paquet de données.

8 pistes virtuelles sont disponibles pour les pistes de l'enregistreur et la piste stéréo. Lors de l'enregistrement de parties ou d'un mixage, vous pouvez utiliser plusieurs pistes virtuelles pour enregistrer plusieurs prises et sélectionner la meilleure par la suite.

La « profondeur en bits » (nombre de bits de quantification) des données audio enregistrées sur chaque

piste peut être définie sur 16 ou 24 bits pour chaque morceau. Des morceaux de 16 bits vous permettent d'enregistrer simultanément jusqu'à 16 pistes et de reproduire simultanément jusqu'à 24 pistes. Des morceaux de 24 bits vous permettent d'enregistrer simultanément jusqu'à 8 pistes et de reproduire simultanément jusqu'à 12 pistes (→ p. 165).

La fréquence d'échantillonnage de l'enregistrement peut par ailleurs être réglée sur 44,1 kHz ou 48 kHz (l'échantillonnage sélectionné est sans effet sur le nombre de pistes d'enregistrement ou de reproduction simultanées).

### ● Fonction Trigger Track

La fonction « Trigger Track » permet d'utiliser les touches [ON] et les faders des pistes pour lancer et interrompre la reproduction des pistes enregistrées. C'est idéal pour les performances dans lesquelles vous souhaitez changer de phrase ou de motif en temps réel ou lorsque vous devez lancer la musique de fond sur le signal d'entrée, par exemple.

### ● Fonctions d'édition polyvalentes

Les données audio enregistrées sur une piste peuvent être copiées, déplacées ou modifiées à l'aide de toute une série de commandes. Vous pouvez effectuer des changements extrêmement précis ou modifier radicalement la structure du morceau en répétant un riff ou en augmentant le nombre de chœurs.

La « compression temporelle » permet de compresser ou d'allonger l'axe temporel des données audio sur une plage de 50%–200%. La fonction « Pitch Change » vous permet de modifier la hauteur de ton sur une plage d'une octave vers le haut ou le bas. La fonction Undo permet quant à elle d'annuler les quinze dernières opérations d'édition.

### ● Procédures de localisation diverses et fonction Auto Punch In/Out

Vous pouvez assigner huit points de localisation (début/fin, zéro relatif, A/B, entrée/sortie, localisation rapide) et 99 repères à n'importe quel endroit du morceau afin d'y accéder rapidement avec les fonctions de localisation.

Des fonctions de reproduction Auto Punch In/Out et A-B Repeat sont également disponibles. L'AW2400 dispose par ailleurs d'un métronome qui suit la carte de tempo.

### ● Fonction Sound Clip

La fonction Sound Clip vous permet d'enregistrer et de reproduire un signal d'entrée sans utiliser les pistes de l'enregistreur. Vous pouvez vous en servir pour réaliser des esquisses rapides de vos idées de morceau ou d'arrangement. Vous pouvez transférer les données de clip sonore enregistrées vers l'enregistreur, si nécessaire.

### ● Edition de voix avec Pitch Fix

La fonction Pitch Fix permet d'ajuster avec précision la hauteur de ton d'une piste vocale, ainsi que de créer des parties de chœur à partir d'une ligne vocale principale. Cette fonction peut également être utilisée pour modifier le caractère du son d'une voix.



## ■ Graveur CD-RW

Un graveur CD-RW dédié est installé dans l'AW2400. Il vous permet de créer un CD audio contenant les mixages stéréo de morceaux enregistrés sur le disque dur. Les repères définis dans un morceau peuvent également servir de numéros de plage sur le CD. Vous pouvez aussi faire appel à des techniques avancées telles que l'assignation de plusieurs numéros de plage dans un même morceau. Le graveur CD-RW peut également servir à archiver/récupérer des morceaux, à reproduire des CD audio et à charger des données WAV à partir d'un CD-ROM.

## ■ Connexion à un ordinateur

L'AW2400 peut être directement connecté à un ordinateur via l'interface USB intégrée, qui permet de transférer des fichiers audio ainsi que des messages MIDI. Cela permet de copier des fichiers audio au format WAV entre l'AW2400 et l'ordinateur en vue d'une gestion et d'un traitement aisés dans des applications informatiques. Il est en outre possible de stocker des fichiers de morceaux « d'archivage » dans la mémoire de l'ordinateur.

# Terminologie de l'AW2400

Cette section propose une rapide présentation de la terminologie utilisée avec l'AW2400.

## Section de l'enregistreur

### ■ Pistes

L'endroit où des données sont enregistrées s'appelle une « piste ». La section de l'enregistreur de l'AW2400 utilise les types de pistes suivants.

#### ● Pistes audio

Les pistes physiques utilisées pour enregistrer et reproduire des données audio sont appelées des « pistes audio » ou des « pistes » tout simplement. L'AW2400 possède 24 pistes audio. Vous pouvez enregistrer 16 pistes simultanément ou reproduire 24 pistes simultanément (morceaux de 16 bits).

#### ● Piste stéréo

L'AW2400 possède une « piste stéréo » indépendante des pistes audio 1–24 qui enregistre et reproduit un signal audio stéréo. La piste stéréo sert principalement de piste de mixage pour l'enregistrement du mixage final.

#### ● Pistes virtuelles

Les 24 pistes audio et la piste stéréo sont constituées de huit pistes « virtuelles ». Pour les pistes audio et la piste stéréo, vous ne pouvez enregistrer ou reproduire qu'une seule piste virtuelle à la fois. Vous pouvez toutefois changer de piste virtuelle pour enregistrer de nouvelles prises tout en conservant les enregistrements précédents. Le schéma ci-dessous illustre le concept de piste virtuelle. Les lignes horizontales représentent les pistes audio 1–24, tandis que les colonnes verticales correspondent aux pistes virtuelles 1–8. Les zones en gris indiquent la piste virtuelle actuellement sélectionnée pour l'enregistrement ou la reproduction.

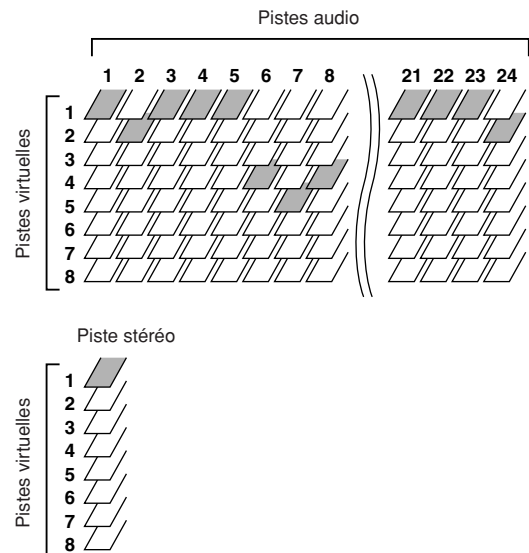

#### ● Trigger Track

La fonction « Trigger Track » permet d'utiliser les touches [ON] et les faders des pistes pour lancer et interrompre la reproduction des pistes enregistrées. Lorsque la fonction Trigger Track est activée et que vous appuyez sur la touche [ON] d'un canal de piste, la piste correspondante est reproduite une fois, depuis le début du morceau à la fin des données enregistrées.

## ■ Points de localisation/repères

Les endroits définis pour exécuter une fonction telle qu'un enregistrement Auto Punch In/Out ou la reproduction répétée d'une plage A-B sont appelés « points de localisation ». Ils incluent les points In/Out et les points A/B. Vous pouvez utiliser les touches de la section Locate pour accéder directement à ces points.

Indépendamment des points de localisation, vous pouvez définir des « repères » aux endroits voulus d'un morceau de manière à retrouver ces endroits plus rapidement. L'AW2400 vous permet de définir jusqu'à 99 repères (1-99). Les touches de la section Locate vous permettent d'atteindre instantanément le repère suivant ou précédent.

## Section de la console de mixage

### ■ Canaux

Un chemin qui prend en charge un signal unique au sein de la console de mixage et l'envoi à diverses sections est appelée un « canal ».

La section de la console de mixage de l'AW2400 met à votre disposition les canaux suivants.

#### ● Canaux d'entrée 1-16

Les canaux d'entrée assurent le contrôle du niveau, l'égalisation et le traitement dynamique des signaux reçus via les prises [MIC/LINE INPUT] 1-8, le connecteur [DIGITAL STEREO IN] et/ou une carte E/S installée dans le logement situé sur le panneau arrière, et les envoient aux pistes de l'enregistreur ou aux prises [STEREO OUT].

#### ● Canaux de piste 1-24

Ces canaux assurent le réglage du niveau, l'égalisation et le traitement dynamique des signaux de reproduction audio en provenance des pistes audio 1-24 de l'enregistreur et envoient les signaux à la piste stéréo et aux prises [STEREO OUT]. Vous pouvez également effectuer un « enregistrement par fusion » en envoyant ces canaux à différentes pistes.

#### ● Canaux de retour d'effet 1-4

Ces canaux envoient les signaux renvoyés par les effets internes à la piste stéréo et aux prises [STEREO OUT].

#### ● Canal de sortie stéréo

Ce canal assure le réglage du niveau, l'égalisation et le traitement dynamique du signal du bus stéréo (qui transporte le mixage des autres canaux) et l'envoi à la piste stéréo ou aux prises [STEREO OUT]. Le même signal est également envoyé depuis les prises [MONITOR OUT] et la prise [PHONES].

#### ● Canaux de bus maître 1/2

Ces canaux assurent le réglage du niveau, l'égalisation et le traitement dynamique des signaux des bus 1 et 2 et envoient les signaux aux pistes audio.

#### ● Canaux d'envoi AUX maître 1-4

Ces canaux assurent le réglage du niveau final des bus AUX, ainsi que l'égalisation et le traitement dynamique.

#### ● Canaux d'envoi d'effet maître 1-4

Ces canaux assurent le réglage du niveau final des bus d'effet, ainsi que le traitement dynamique.

## ■ Couches de mixage

Pour traiter de manière efficace les nombreux canaux d'entrée, les canaux de la section de la console de mixage de l'AW2400 sont organisés en « couches de mixage ». Le schéma suivant propose une vue d'ensemble des 6 couches de mixage de l'AW2400.

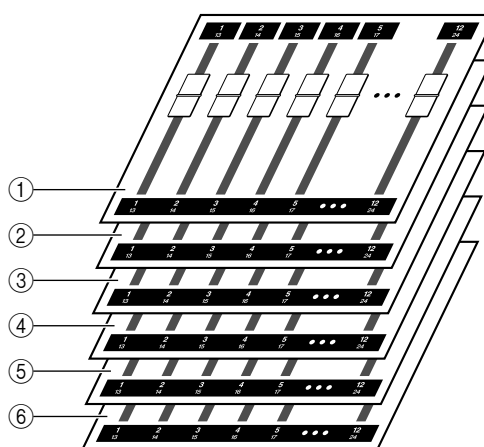

Les canaux disponibles dans chacune des couches de mixage sont les suivants.

#### ① Couche de mixage IN 1-8

Canaux d'entrée 1-8 et canaux de retour d'effet 1-4.

#### ② Couche de mixage IN 9-16

Canaux d'entrée 9-16 et canaux de retour d'effet 1-4.

#### ③ Couche de mixage MASTER

Canaux de bus maître 1/2, canaux d'envoi AUX maître 1-4 et canaux d'envoi d'effet maître 1-4.

#### ④ Couche de mixage TRACK 1-12

Canaux de piste 1-12.

#### ⑤ Couche de mixage TRACK 13-24

Canaux de piste 13-24.

#### ⑥ Couche REMOTE

Couche spéciale pour la commande à distance des périphériques MIDI externes.

## ■ Paramètres de mixage

Le balayage panoramique des canaux, l'égalisation, le traitement dynamique et d'autres réglages sont connus sous le nom de « paramètres de mixage ». Tous les paramètres de mixage peuvent être sauvegardés ensemble, sous la forme de « scènes », et être rappelés chaque fois que nécessaire. Par ailleurs, des bibliothèques spécialisées sont fournies pour divers groupes de paramètres (EQ, effets, etc.), lesquels peuvent être sauvegardés et rappelés individuellement pour chaque canal.

## ■ Paire de canaux

Dans le cas des canaux de retour d'effet 1–4, du canal de sortie stéréo et des canaux de bus maître 1–2, les paramètres (à l'exception du panoramique) sont toujours liés pour les paires adjacentes de canaux. On les appelle des « paires de canaux ». Pour les canaux d'entrée 1–16, les canaux de piste 1–24 et les canaux d'envoi AUX maître 1–4, vous pouvez également définir des canaux pairs/impairs adjacents pour qu'ils fonctionnent en tant que paires de canaux. Les paramètres (à l'exception du panoramique et de la phase) des paires de canaux sont liés. Il suffit donc de régler le paramètre d'un canal pour ajuster son homologue de l'autre canal en conséquence.

## ■ Bus

Une route de signaux mélangeant les signaux de plusieurs canaux avant de les envoyer vers une prise de sortie ou l'entrée d'une piste de l'enregistreur est appelée un « bus ». A la différence des canaux, qui ne gèrent qu'un seul signal, un bus peut combiner plusieurs signaux dans une ou deux sorties (stéréo) et les envoyer vers une destination. La section de la console de mixage de l'AW2400 met à votre disposition les bus suivants.

### ● Bus stéréo

Ce bus mixe les signaux d'entrée pour en faire un signal stéréo et les envoie par le canal de sortie stéréo à la piste stéréo de l'enregistreur ou aux prises [STEREO OUT]. En général, la même sortie de signal via les prises [STEREO OUT] est également envoyée via les prises [MONITOR OUT] et [PHONES].

### ● Bus AUX 1–4

Ces bus mixent les signaux des canaux de piste, d'entrée et de retour d'effet et les envoient au connecteur de sortie spécifié. Ils viennent à point lorsque vous utilisez un processeur d'effet externe ou pour créer un mixage différent du canal stéréo pour les musiciens.

### ● Bus d'effet 1–4

Ces bus combinent les signaux des canaux de piste et d'entrée et les envoient aux effets intégrés 1–4.

### ● Bus 1, bus 2

Ces bus mixent les canaux de piste, d'entrée et de retour d'effet et les envoient aux entrées de pistes libres. Les bus 1 et 2 sont utilisés pour l'enregistrement par fusion (ping-pong).

## Généralités

### ■ Morceaux

La plus petite unité utilisée par l'AW2400 pour gérer une composition est appelée un « morceau ». Lorsque vous sauvegardez un morceau sur le disque dur, toutes les données nécessaires pour reproduire ce morceau sont enregistrées. Elles comprennent non seulement les données audio mais aussi les paramètres de mixage et les réglages du mixage automatique. Vous pouvez revenir à l'état original du morceau à tout moment en chargeant le morceau sauvegardé.

### ■ Scènes et mémoires de scènes

Une « scène » est un ensemble sauvegardé de réglages pour la console de mixage et les effets. Les scènes sont conservées dans des « mémoires de scènes » et chaque morceau peut contenir jusqu'à 99 scènes. Les mémoires de scènes sont sauvegardées sur le disque dur en tant que partie du morceau.

### ■ Bibliothèques

Une « bibliothèque » est une zone de mémoire qui contient des réglages individuels (pour l'égalisation ou le traitement dynamique, par exemple). L'AW2400 propose des bibliothèques distinctes pour les paramètres d'égalisation (EQ), de dynamique, d'effets, de canaux et de mastérisation.

Le rappel d'une scène affecte tous les réglages de la section de la console de mixage, tandis que les bibliothèques permettent de rappeler uniquement des réglages spécifiques, selon les besoins. Vous pouvez également sauvegarder les réglages d'un canal et les copier dans d'autres, par exemple.

Chaque bibliothèque est sauvegardée sur le disque dur en tant que partie du morceau.

### ■ Carte de tempo

La « carte de tempo » enregistre les changements de tempo et de type de mesure qui interviennent pendant un morceau. La carte de tempo est sauvegardée sur le disque dur en tant que partie du morceau.

### ■ Données système

Les réglages généraux qui s'appliquent à tous les morceaux sont appelés collectivement « données système ». Les données système sont sauvegardées sur le disque indépendamment des morceaux individuels.

# Parties de l'AW2400 et fonctionnement

Cette section décrit les noms et les fonctions des divers éléments des panneaux supérieur, arrière et avant de l'AW2400.

2

Présentation de l'AW2400

## Panneau supérieur

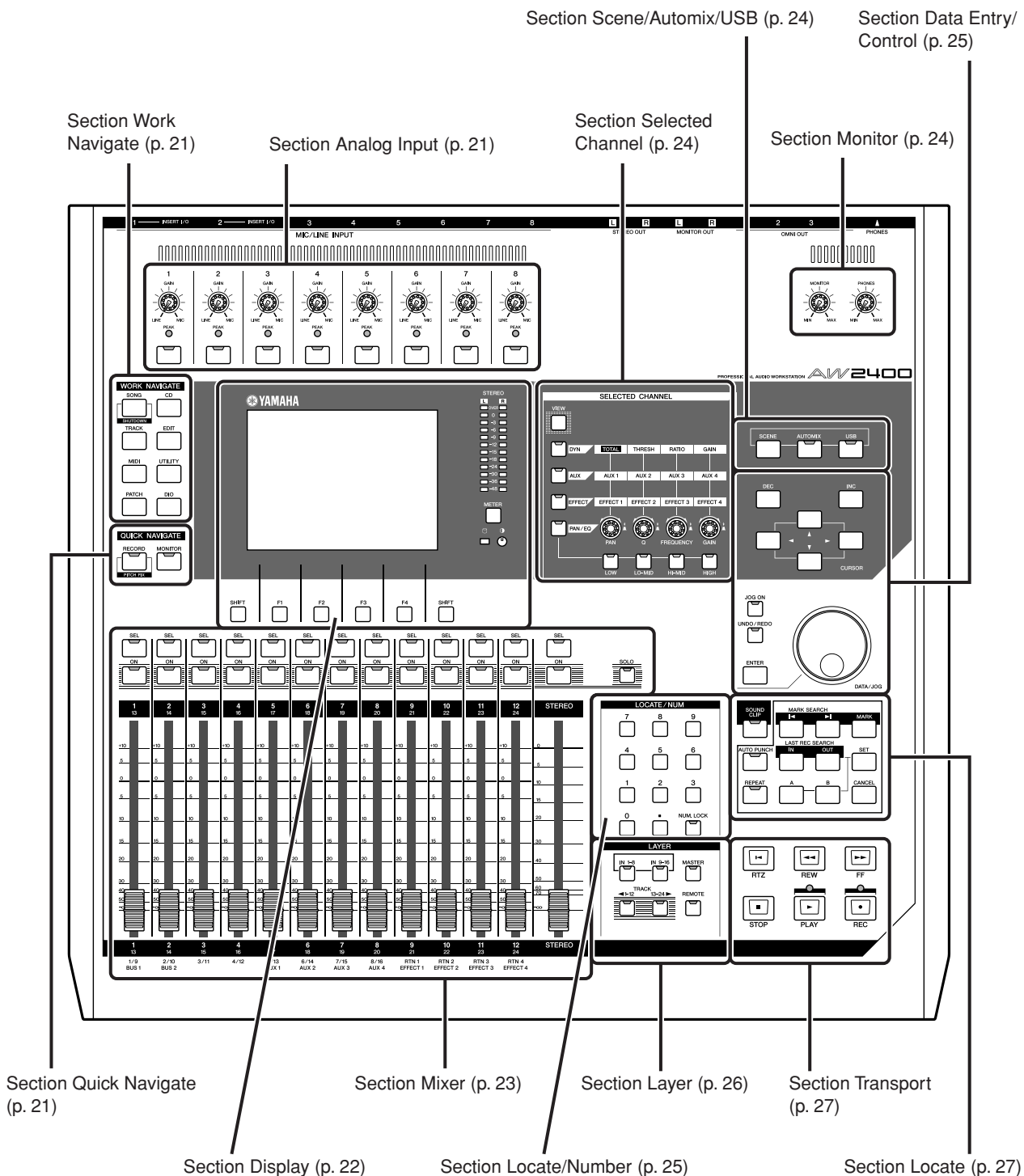

## ■ Section Analog Input

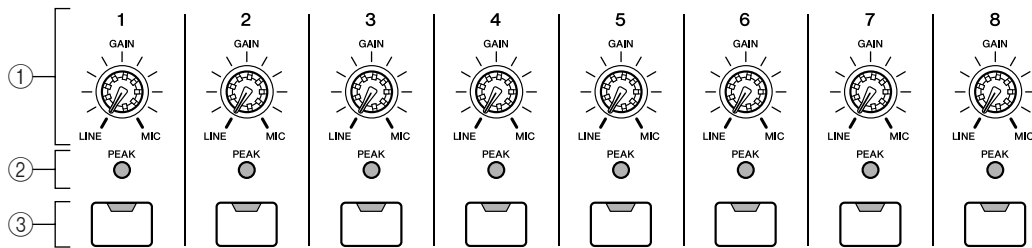

### ① Boutons [GAIN] 1–8

Ces boutons règlent la sensibilité des prises MIC/LINE INPUT 1–8 du panneau arrière aux signaux d'entrée.

### ② Voyants [PEAK]

Ces voyants s'allument rouge si le niveau du signal de crête après le bouton [GAIN] atteint ou dépasse 3 dB sous le seuil d'écrêtage. Pour définir le niveau d'enregistrement optimal, réglez le bouton [GAIN] de manière à ce que le voyant clignote uniquement brièvement sur les crêtes les plus hautes rencontrées lors de l'enregistrement.

### ③ Touches [INPUT SEL] 1–8

Ces touches permettent de sélectionner le canal d'entrée de la console de mixage.

## ■ Section Work Navigate

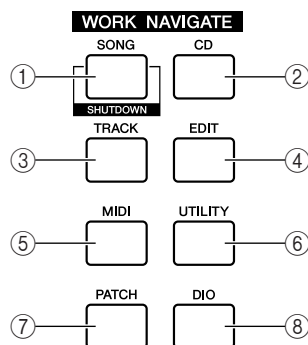

### ① Touche [SONG]

Cette touche permet d'accéder à l'écran SONG dans lequel vous pouvez sauvegarder ou charger des morceaux et effectuer la procédure d'arrêt.

### ② Touche [CD]

Cette touche affiche l'écran CD qui vous permet de graver ou d'écouter un CD audio, ainsi que d'archiver ou de restaurer des données.

### ③ Touche [TRACK]

Cette touche affiche l'écran TRACK qui permet de voir les pistes contenant des données et de changer de piste virtuelle pour l'enregistrement ou la reproduction.

### ④ Touche [EDIT]

Cette touche affiche l'écran EDIT qui permet de copier et d'effacer des pistes.

### ⑤ Touche [MIDI]

Cette touche affiche l'écran MIDI dans lequel vous pouvez configurer la synchronisation MIDI, le changement de scène et d'autres réglages.

### ⑥ Touche [UTILITY]

Appuyez sur cette touche pour ouvrir l'écran UTILITY qui contient des réglages pour l'oscillateur de la tonalité de test de l'appareil, les entrées et sorties numériques et d'autres paramètres utilitaires.

### ⑦ Touche [PATCH]

Cette touche affiche l'écran PATCH qui vous permet d'assigner des signaux de sortie selon vos besoins.

### ⑧ Touche [DIO]

Cette touche affiche l'écran DIO qui contient les réglages de la source de l'horloge et de la carte E/S.

## ■ Section Quick Navigate



### ① Touche [RECORD]

Cette touche affiche l'écran RECORD qui permet d'assigner rapidement le signal à enregistrer à l'entrée de chaque piste et d'effectuer des réglages pour l'enregistrement.

### ② Touche [MONITOR]

Cette touche affiche l'écran MONITOR qui contient des réglages pour le groupement des faders, la fonction de solo, etc.

## Section Display

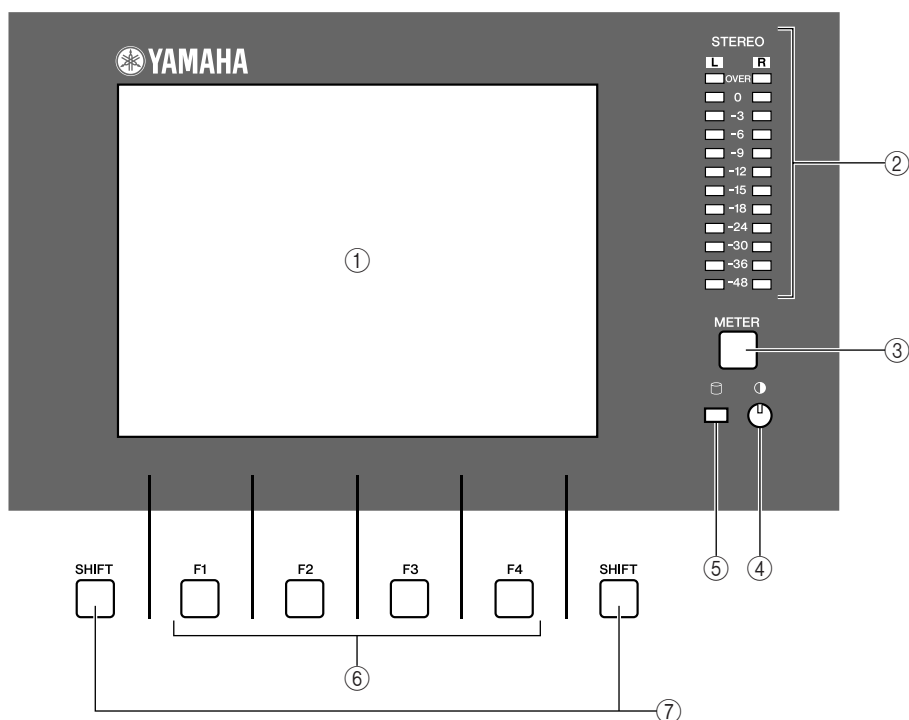

### ① Ecran

L'écran rétro-éclairé offre un accès visuel aisé à tous les paramètres et fonctions.

### ② Indicateurs de niveau stéréo

Ces indicateurs de niveau à 12 segments affichent les niveaux finaux des signaux de sortie sur le bus stéréo.

### ③ Touche [METER]

Appelle l'écran METER qui contient les indicateurs de niveau pour les canaux, les bus, etc.

### ④ Contraste

Règle la luminosité de l'écran.

### ⑤ Témoin d'accès

Ce témoin indique s'il y a accès ou non au disque dur interne. Lorsque des données sont lues ou enregistrées sur le disque dur, ce témoin s'allume.

### **⚠ ATTENTION**

- Ne coupez jamais l'alimentation de l'AW2400 lorsque ce témoin est allumé. Vous endommageriez non seulement les données sur le disque dur mais également le disque dur. Pour mettre l'AW2400 hors tension, suivez la procédure d'arrêt (→ p. 38).

### ⑥ Touches [F1]–[F4]

Ces touches commandent les « onglets » affichés en bas de l'écran. Elles permettent d'accéder à d'autres pages d'un groupe de fonctions et, dans certains cas, d'exécuter des fonctions spécifiques.

### ⑦ Touche [SHIFT]

« Change » la fonction des onglets en bas de l'écran pour afficher d'autres fonctions, le cas échéant.

Le « changement de fonctions » peut être exécuté en appuyant sur la touche de fonction appropriée – [F1] à [F4] – tout en maintenant la touche [SHIFT] enfoncée.

## Section Mixer

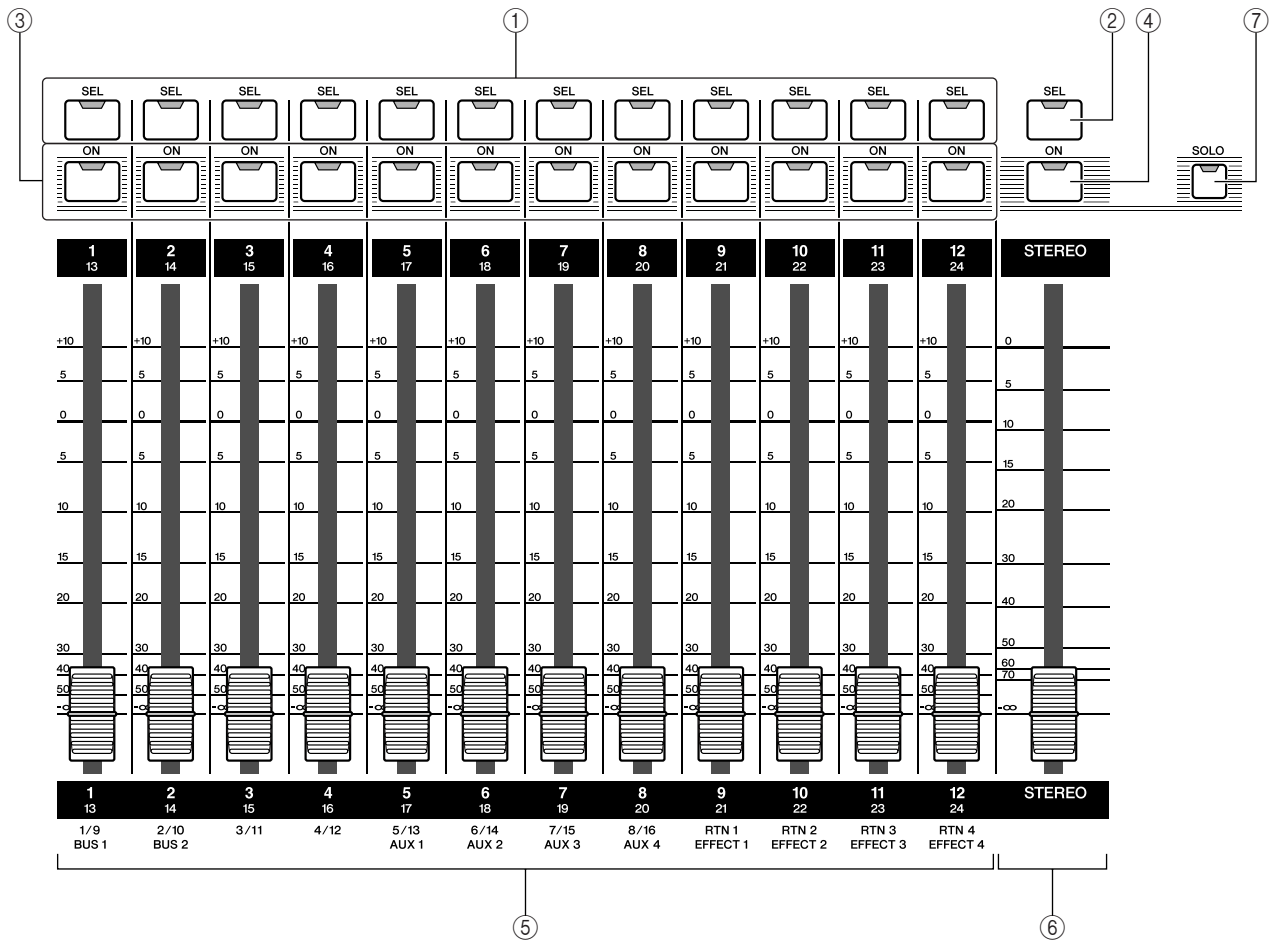

### ① Touches [SEL] 1–12

### ② Touche [STEREO SEL]

Sélectionne le canal à utiliser. La touche [SEL] du canal actuellement sélectionné s'allume.

### ③ Touches [ON] 1–12

### ④ Touche [STEREO ON]

Active ou désactive le canal correspondant. La touche [ON] est allumée lorsque le canal correspondant est activé et éteinte s'il est désactivé. Les touches [ON] sont également utilisées pour spécifier des canaux en solo lorsque la fonction Solo est activée.

#### ASTUCE

- Lorsque le mode *Trigger Track* est activé, la touche [ON] peut être utilisée pour lancer/arrêter la reproduction de la piste correspondante.

### ⑤ Faders 1–12

Les faders règlent les niveaux de reproduction des pistes de l'enregistreur, ainsi que les niveaux d'entrée des canaux d'entrée et des canaux de retour d'effet en fonction de la couche de mixage actuellement sélectionnée via la section LAYER.

### ⑥ Fader [STEREO]

Règle le niveau de sortie du bus stéréo.

#### NOTE

- Les touches [STEREO SEL] et [STEREO ON] et les faders [STEREO] commandent toujours des canaux stéréo. Ces touches et faders ne sont pas affectés par les réglages de la section LAYER.

### ⑦ Touche [SOLO]

Active ou désactive la fonction Solo.

## Section Selected Channel

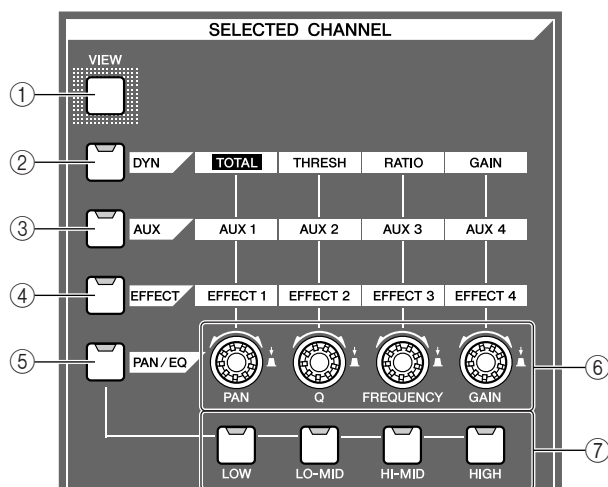

### ① Touche [VIEW]

Cette touche affiche l'écran CH VIEW qui permet de vérifier le niveau des canaux et de régler à l'écran les faders et autres paramètres de mixage de chaque canal.

### ② Touche [DYN]

Ouvre l'écran DYNAMICS du canal actuellement sélectionné. Vous pouvez appuyer sur un des boutons SELECTED CHANNEL — 1 à 4 — pour accéder aux paramètres de traitement dynamique correspondants.

### ③ Touche [AUX]

Ouvre l'écran AUX du canal actuellement sélectionné. Vous pouvez appuyer sur un des boutons SELECTED CHANNEL — 1 à 4 — pour accéder aux paramètres AUX correspondants.

### ④ Touche [EFFECT]

Ouvre l'écran EFFECT du canal actuellement sélectionné. Vous pouvez appuyer sur un des boutons SELECTED CHANNEL — 1 à 4 — pour accéder aux paramètres EFFECT correspondants.

### ⑤ Touche [PAN/EQ]

Ouvre l'écran PAN/EQ du canal actuellement sélectionné. Après avoir appuyé sur la touche [PAN/EQ], vous pouvez appuyer sur un des boutons Selected Channel 1 à 4 pour parcourir les pages de l'écran PAN/EQ.

### ⑥ Boutons SELECTED CHANNEL 1-4

Ces boutons sont utilisés pour ajuster les divers paramètres du canal sélectionné. Appuyez sur un de ces boutons après avoir appuyé sur la touche [DYN], [AUX], [EFFECT] ou [PAN/EQ] pour ouvrir l'écran de paramètres correspondant.

### ⑦ Touches [LOW], [LO-MID], [HI-MID] et [HIGH]

Ces touches désignent la bande EQ qui doit être ajustée par les boutons SELECTED CHANNEL lorsque la page EQ de l'écran EQ est affichée.

## Section Monitor

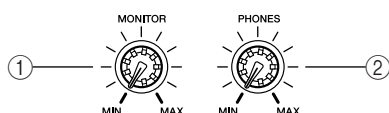

### ① Bouton [MONITOR]

Ce bouton règle le niveau du signal envoyé depuis les prises [MONITOR OUT].

### ② Bouton [PHONES]

Ce bouton règle le niveau du signal envoyé depuis les prises [PHONES].

## Section Scene/Automix/USB

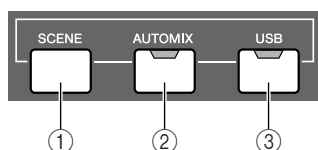

### ① Touche [SCENE]

Cette touche affiche l'écran SCENE qui permet de sauvegarder ou de rappeler des mémoires de scènes.

### ② Touche [AUTOMIX]

Cette touche affiche l'écran AUTOMIX qui permet de contrôler et de modifier les opérations de mixage automatique.

### ③ Touche [USB]

Cette touche affiche l'écran USB qui contient des paramètres liés à la fonction USB.



## ■ Section Data Entry/Control

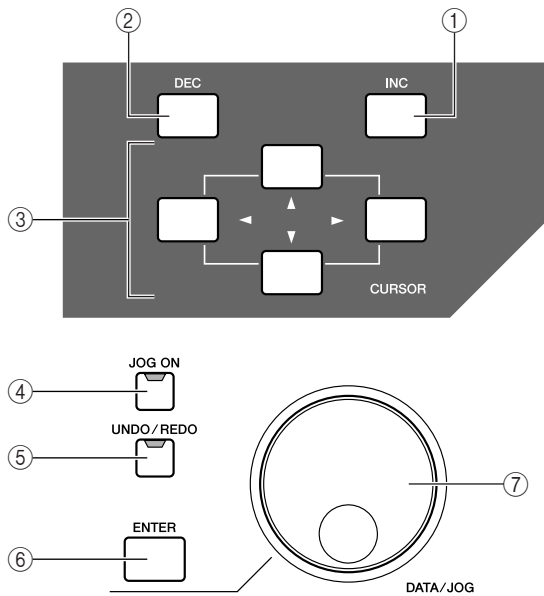

### ① Touche [INC]

Incrémente (augmente) la valeur sélectionnée de 1.

### ② Touche [DEC]

Décrémente (diminue) la valeur sélectionnée de 1.

### ③ Touches [Cursor] (touches [▲]/[▼]/[◀]/[▶])

Ces touches déplacent le curseur (cadre clignotant) à travers l'écran pour sélectionner un élément spécifique.

### ④ Touche [JOG ON]

Cette touche est un interrupteur d'activation/désactivation de la fonction Nudge qui utilise la molette [DATA/JOG]. Lorsque cette fonction est activée, la touche s'allume.

### ⑤ Touche [UNDO/REDO]

Cette touche annule les résultats d'une opération d'enregistrement ou d'édition de piste (Undo) ou rétablit une opération annulée (Redo).

### ASTUCE

- Cette touche s'allume lorsque l'annulation est possible.
- Si vous maintenez cette touche enfoncée, l'écran UNDO LIST apparaît. Vous pouvez alors actionner la molette [DATA/JOG] pour annuler les quinze dernières opérations (→ p. 64).

### ⑥ Touche [ENTER]

Utilisez cette touche pour actionner une touche à l'écran ou pour exécuter une fonction spécifique.

### ⑦ Molette [DATA/JOG]

Cette molette permet de changer la valeur d'un paramètre. Si la touche [JOG ON] est allumée, la molette commande la fonction Nudge.

## ■ Section Locate/Number

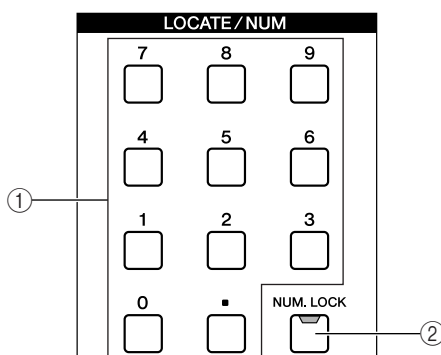

### ① Touches [LOCATE]

Ces touches vous permettent d'atteindre directement des points de « localisation » prédéfinis. Ces touches sont également utilisées pour saisir des lettres et des chiffres.

### ② Touche [NUM.LOCK]

Cette touche vous permet de spécifier un point de localisation de destination en mesures/temps.

## Section Layer

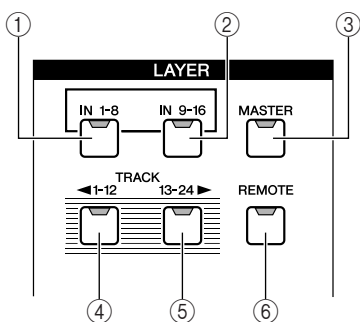

- ① Touche [IN 1-8]
- ② Touche [IN 9-16]
- ③ Touche [MASTER]
- ④ Touche [TRACK 1-12]
- ⑤ Touche [TRACK 13-24]

Sélectionnent la couche de mixage qui sera commandée par les touches [SEL] 1–12 et [ON] 1–12 et les faders 1–12. Les couches de mixage qui sont contrôlées lorsque ces touches sont activées sont les suivantes :

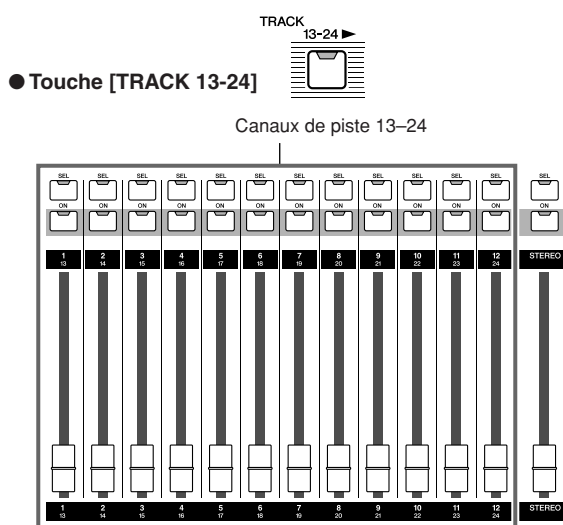
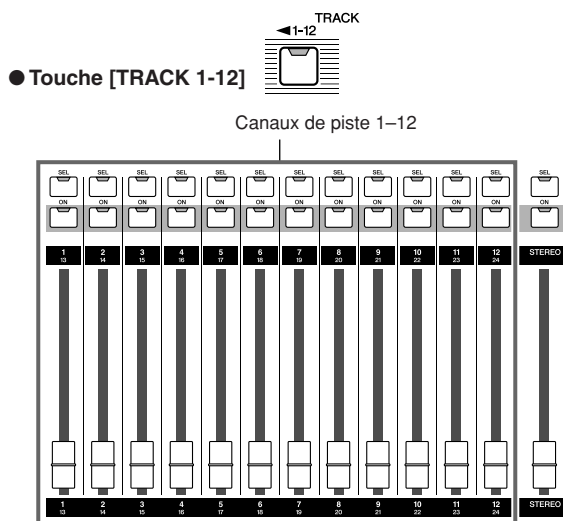
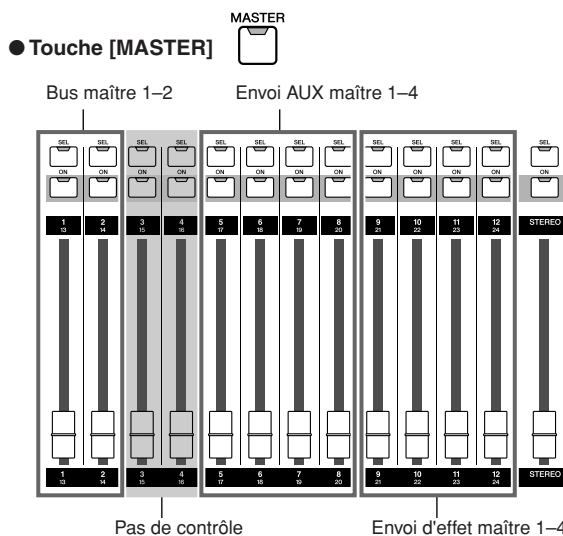
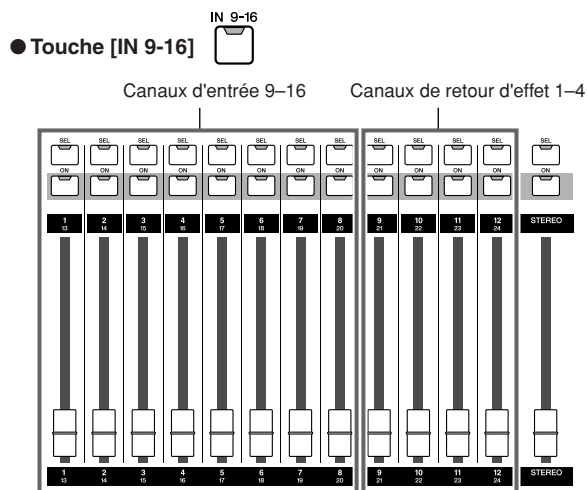
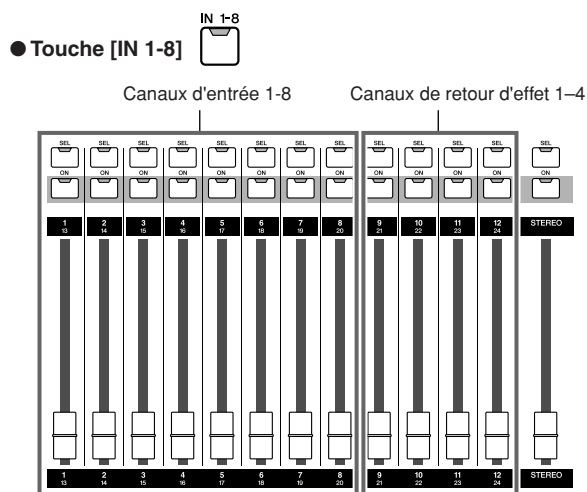

- ⑥ Touche [REMOTE]
- Cette touche affiche l'écran REMOTE qui vous permet d'utiliser les faders et les touches [ON] du panneau avant pour commander un périphérique MIDI externe ou un logiciel séquenceur sur votre ordinateur.

## ■ Section Locate

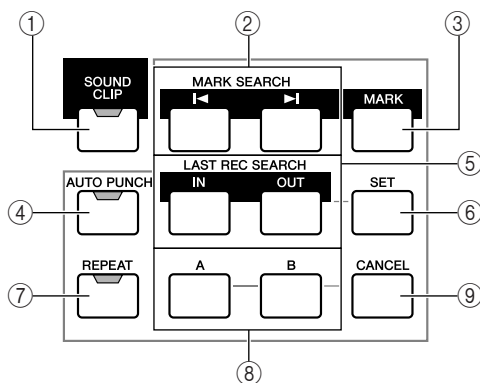

### ① Touche [SOUND CLIP]

Cette touche affiche l'écran SOUND CLIP à partir duquel vous pouvez enregistrer ou reproduire des clips sonores.

### ② Touches MARK SEARCH [◀]/[▶]

Ces touches recherchent les repères placés dans le morceau.

### ③ Touche [MARK]

Cette touche place un repère à l'emplacement actuel du morceau.

### ④ Touche [AUTO PUNCH]

Cette touche active/désactive la fonction Auto Punch In/Out permettant d'automatiser l'enregistrement.

### ⑤ Touches [IN]/[OUT]

Ces touches définissent les points auxquels l'enregistrement Punch In/Out automatique commence (point In) et s'arrête (point Out). Elles peuvent également servir de touches de localisation pour accéder directement au point In ou Out.

### ⑥ Touche [SET]

Définit les points In/Out ou A/B en combinaison avec les touches [IN]/[OUT], [A]/[B] et [LOCATE]. Permet également de régler la position du zéro relatif lorsqu'elle est enfoncée en même temps que la touche RTZ [◀].

### ⑦ Touche [REPEAT]

Cette touche active/ coupe la fonction de reproduction répétitive d'une région spécifique (A-B) du morceau.

### ⑧ Touches [A]/[B]

Ces touches déterminent les points auxquels la répétition commence (point A) et s'arrête (point B). Elles peuvent aussi servir de touches de localisation pour accéder directement au point A ou B.

### ⑨ Touche [CANCEL]

Utilisez cette touche en combinaison avec les touches [IN]/[OUT], [A]/[B] ou [LOCATE] pour annuler un point de localisation enregistré.

## ■ Section Transport

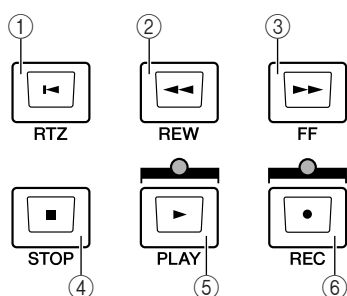

### ① Touche RTZ [◀]

Cette touche permet d'atteindre directement la position du zéro absolu ou relatif. Si vous l'utilisez avec la touche [SET], elle enregistre la position actuelle en tant que position du zéro relatif.

### ② Touche REW [◀◀]

Cette touche sert à retourner en arrière dans le morceau. Appuyez plusieurs fois sur la touche pour basculer entre la vitesse 8x et 16x. Appuyez sur la touche STOP [■] ou PLAY [▶] pour arrêter le rebobinage.

### ③ Touche FF [▶▶]

Cette touche permet d'avancer rapidement dans le morceau. Appuyez plusieurs fois sur la touche pour basculer entre la vitesse 8x et 16x. Appuyez sur la touche STOP [■] ou PLAY [▶] pour arrêter l'avance rapide.

### ④ Touche STOP [■]

Cette touche arrête la reproduction, l'enregistrement, le rebobinage ou l'avance rapide. La reproduction de la piste du déclencheur s'interrompt également.

### ⑤ Touche PLAY [▶]

Si vous appuyez sur cette touche alors que l'enregistreur est arrêté, la reproduction commence. Si vous appuyez sur cette touche tout en maintenant la touche REC [●] enfoncée, l'enregistrement démarre. Si vous appuyez sur cette touche pendant l'avance rapide ou le rebobinage, la reproduction à vitesse normale débute. Si vous appuyez sur cette touche en cours d'enregistrement, l'enregistrement s'arrête et la reproduction reprend (« punch-out »).

### ⑥ Touche REC [●]

Si vous maintenez cette touche enfoncée et appuyez sur la touche PLAY [▶] lorsque l'enregistreur est à l'arrêt, l'enregistrement débute. Si vous maintenez cette touche enfoncée et appuyez sur la touche PLAY [▶] en cours de reproduction, vous passez du mode de reproduction au mode d'enregistrement (« punch-in »).

## Panneau arrière

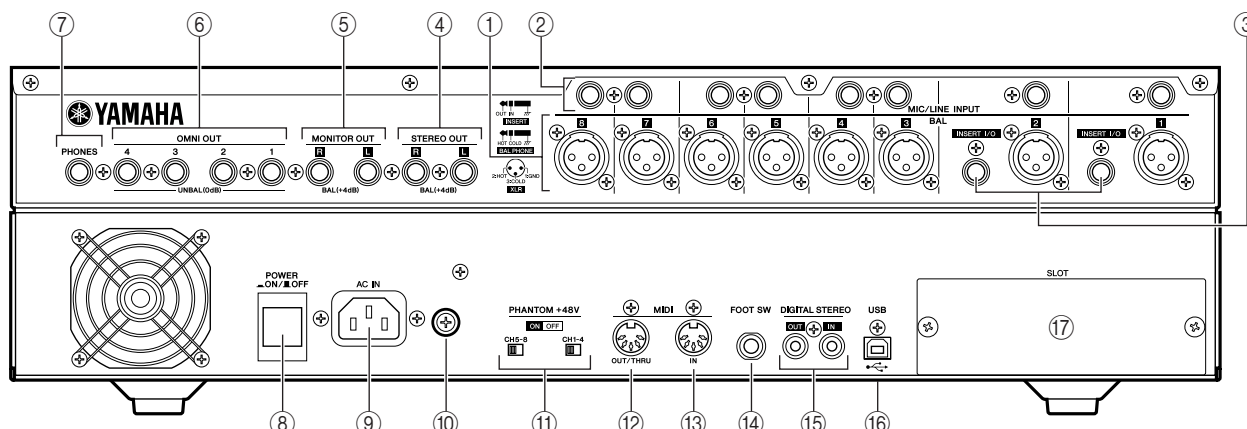

### ① Prises [MIC/LINE INPUT] 1–8 (XLR)

Connecteurs d'entrée XLR-3-31 symétriques. Le niveau nominal d'entrée est compris entre -46 dBu et +4 dBu. Le câblage des connecteurs est illustré ci-dessous.

#### Prise XLR mâle

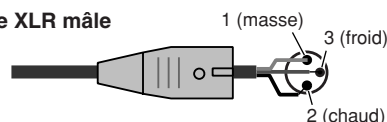

### ② Prises [MIC/LINE INPUT] 1–8 (casque TRS)

Connecteurs d'entrée symétriques de type casque TRS. Le niveau nominal d'entrée est compris entre -46 dBu et +4 dBu. Le câblage des connecteurs est illustré ci-dessous.

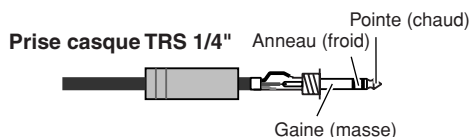

### ③ Prises [INSERT I/O] 1–2

Ces prises casque TRS permettent d'insérer le processeur de signaux externe dans le signal reçu au niveau des prises [MIC/LINE INPUT] 1–2. Le niveau nominal d'entrée est de 0 dBu et les broches sont affectées comme suit :

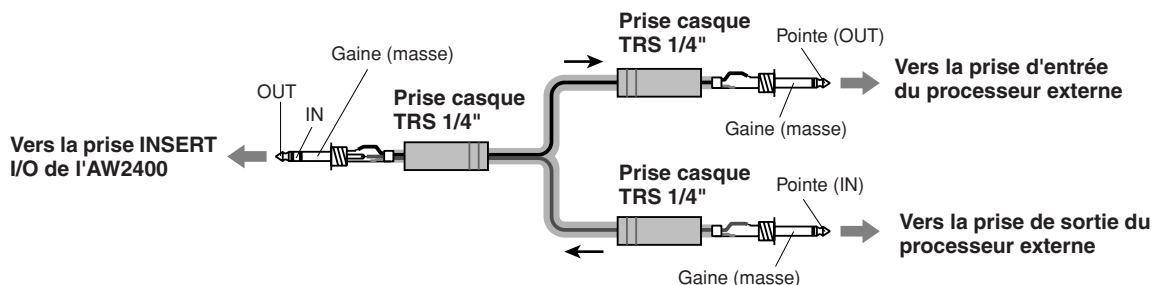

### ④ Prises [STEREO OUT]

Prises de sortie symétriques de type casque TRS qui envoient les signaux du bus stéréo. Le niveau nominal de sortie est de +4 dBu.

### ⑤ Prises [MONITOR OUT]

Prises de sortie symétriques de type casque TRS qui envoient les signaux d'écoute du bus stéréo ou solo. Le niveau nominal de sortie est de +4 dBu.

### ⑥ Prises [OMNI OUT] 1–4

Prises pour casque non symétriques qui envoient les signaux spécifiés dans la page Output de l'écran PATCH. Le niveau nominal de sortie est de 0 dBu.

### ⑦ Prise [PHONES]

Prise stéréo pour casque TRS 1/4" permettant d'accueillir un casque d'écoute. Cette prise envoie toujours le même signal que les prises [MONITOR OUT].

### ⑧ Commutateur [POWER]

Activez/désactive l'alimentation.

#### NOTE

- Lorsque vous mettez l'AW2400 sous ou hors tension, suivez toujours les procédures « Mise sous/hors tension » décrites à la page 38.

### ⑨ Connecteur [AC IN]

Branchez le cordon d'alimentation fourni à ce connecteur.

#### ⚠ ATTENTION

- Utilisez uniquement le cordon d'alimentation fourni. L'utilisation d'un cordon de remplacement inadéquat risque de provoquer un incendie ou une décharge électrique.

### ⑩ Vis de mise à la terre

Pour un maximum de sécurité, la vis de mise à la terre doit être correctement connectée à un point de mise à la terre confirmé. Une mise à la terre appropriée garantit en outre un bourdonnement, des bruits parasites et des interférences minima.

## ⑪ Commutateurs PHANTOM +48V [CH1-4] et [CH5-8]

Des commutateurs d'alimentation fantôme indépendants sont fournis pour les groupes de prises [MIC/LINE INPUT] de type XLR 1 à 4 (CH1-4) et 5 à 8 (CH5-8). Branchez l'alimentation fantôme des prises appropriées lorsque vous utilisez un ou plusieurs microphones à condensateur nécessitant une alimentation fantôme.

### ⚠ ATTENTION

- Prenez soin de désactiver les commutateurs d'alimentation fantôme lorsque aucune alimentation fantôme n'est requise.
- Vérifiez qu'aucun équipement autre que les microphones à alimentation fantôme n'est connecté aux entrées XLF du groupe d'entrées pour lequel l'alimentation fantôme est activée. L'application d'une alimentation fantôme à des appareils qui ne sont pas alimentés par une source fantôme peut provoquer des dégâts. Il est cependant possible de connecter des microphones dynamiques symétriques sans effet négatif.
- Pour éviter tout dégât au niveau des haut-parleurs, mettez les amplificateurs (ou les haut-parleurs) hors tension lors de l'activation ou de la désactivation de l'alimentation fantôme. Il est également préférable de régler tous les faders maîtres et les commandes de volume de sortie sur le niveau minimum. Les bruits parasites générés lorsque l'alimentation fantôme est activée ou coupée peuvent endommager les composants du système et même endommager l'ouïe en cas d'amplification à des niveaux suffisamment élevés.

## ⑫ Connecteur [MIDI IN]

## ⑬ Connecteur [MIDI OUT/THRU]

Ces connecteurs permettent d'échanger des messages MIDI avec des périphériques externes.

MIDI IN reçoit des messages MIDI.

Par une commutation interne, le connecteur MIDI OUT/THRU peut servir de prise MIDI OUT (qui transmet des messages MIDI générés par l'AW2400) ou MIDI THRU (qui retransmet des messages reçus au niveau de la prise MIDI IN).

## ⑭ Prise FOOT SW

Vous pouvez y brancher un commutateur au pied en option (Yamaha FC5) et l'utiliser pour commander des opérations de transport telles que l'arrêt ou le démarrage ou pour effectuer des opérations Punch In/Out.

### NOTE

- Si vous avez branché un commutateur au pied autre que le Yamaha FC5 (ou équivalent), l'AW2400 risque de ne pas fonctionner correctement.

## ⑮ Connecteurs [DIGITAL STEREO IN/OUT]

Cette prise à broches RCA permet d'effectuer une connexion audio-numérique vers un équipement externe à l'aide d'un câble coaxial. Ce connecteur prend en charge des données audio numériques au format IEC-60958.

## ⑯ Connecteur USB

Ce connecteur permet de connecter directement l'appareil à un ordinateur équipé d'un port USB via un câble USB standard (compatible avec USB 2.0). Lorsque le mode USB Storage est sélectionné, il est possible de transférer des fichiers WAV et de morceau entre l'AW2400 et l'ordinateur.

En mode « normal », la connexion USB peut être utilisée pour le contrôle MIDI. L'interface USB ne traite pas directement les signaux audio.

### NOTE

- L'interface USB ne peut pas être connectée directement à des disques durs externes ou à des graveurs CD-R/RW.
- L'AW2400 peut être branché à une interface USB 2.0 ou USB 1.1. Le transfert de données sera toutefois plus lent en cas d'utilisation d'une interface USB 1.1.
- Lors d'une connexion via USB 2.0, prenez soin d'utiliser un câble adapté à USB 2.0.
- Le pilote USB MIDI disponible sur le CD-ROM fourni doit être correctement installé pour permettre la transmission et la réception de messages MIDI.

## Précautions à observer lors de l'utilisation du connecteur USB

Veillez à respecter les points suivants lors de la connexion de l'AW2400 à l'ordinateur via le connecteur USB. Si vous ne respectez pas ces points, l'ordinateur ou l'AW2400 risque de cesser de fonctionner (de « se bloquer ») en entraînant la perte ou la corruption de données. Si l'ordinateur ou l'AW2400 se bloque, mettez-le hors puis à nouveau sous tension et redémarrez l'ordinateur.

- Avant de brancher l'ordinateur via le connecteur USB, désactivez le mode de gestion de l'alimentation (suspension/veille/attente/veille prolongée) de l'ordinateur.
- Branchez le connecteur USB à l'ordinateur avant de mettre l'AW2400 sous tension.
- Exécutez les opérations suivantes avant de mettre l'AW2400 sous/hors tension, de connecter/déconnecter le câble USB ou d'activer/désactiver le mode USB Storage.
  - Fermez toutes les applications.
  - Si le mode USB Storage est désactivé, assurez-vous qu'aucune donnée n'est transmise depuis et vers l'AW2400.
  - Si le mode USB Storage est activé, vérifiez qu'aucune opération de lecture ou d'écriture de fichiers n'est en cours.
  - Si le mode USB Storage est activé, retirez l'AW2400 de la barre de tâches Windows ou faites glisser les icônes de l'AW2400 depuis le bureau Macintosh vers la corbeille après avoir fermé toutes les fenêtres de l'AW2400.
- Laissez un intervalle d'au moins six secondes entre la mise sous et hors tension de l'AW2400 ou entre la déconnexion et la reconnexion du câble USB.

## ⑰ SLOT

Logement dans lequel une carte en option peut être installée.

## Panneau avant

### ■ Graveur CD-RW

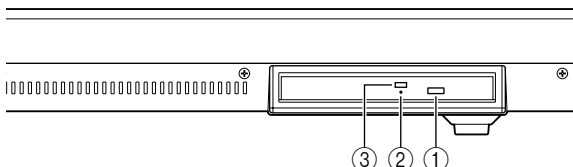

#### ① Bouton d'éjection

Ce bouton ouvre le tiroir de disque.

#### ② Orifice d'éjection

Cet orifice permet d'ouvrir le tiroir de disque manuellement en cas de problème.

#### ③ Témoin d'accès

Ce témoin s'allume en cas d'accès au CD inséré dans le graveur.

## Fonctionnement de base de l'AW2400

Cette section décrit le fonctionnement de base de l'AW2400.

### Description de l'écran

L'écran de l'AW2400 affiche les informations suivantes.

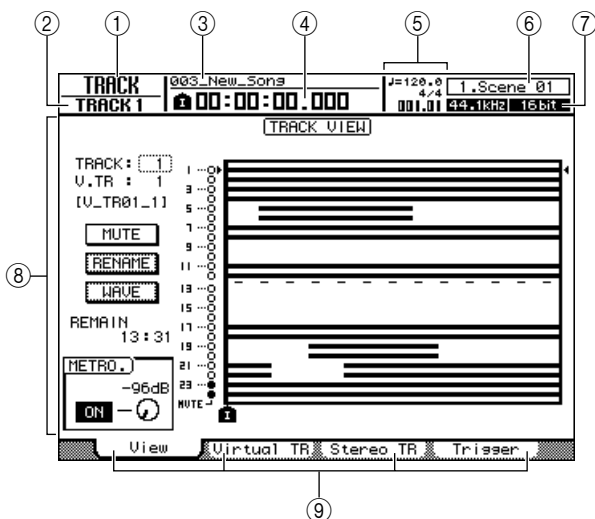

#### ① Nom de l'écran

Affiche le nom de l'écran sélectionné.

#### ② Canal sélectionné

Indique le canal de la console de mixage sélectionné.

#### ③ Nom du morceau

Nom du morceau actuellement sélectionné.

#### ④ Compteur (côté gauche)

Indique la position actuelle dans le morceau. Le format d'affichage de l'heure actuelle peut être sélectionné dans la page Setting de l'écran SONG. Vous avez le choix entre l'heure standard (heures : minutes : secondes . millisecondes) ou le code temporel (heures : minutes : secondes : frames . sous-frames)

#### ⑤ Compteur (côté droit)

Indique la position actuelle dans le morceau en mesures/temps. Les mesures/temps dépendent du tempo et du type de mesure spécifiés au niveau de la carte tempo du morceau. Le tempo et le type de temps actuels sont affichés au-dessus de cette valeur.

#### ⑥ Informations sur les scènes

Numéro et nom (huit premiers caractères) de la scène actuellement sélectionnée.

#### ⑦ Taux d'échantillonnage/bits de quantification

Taux d'échantillonnage et bits de quantification (profondeur en bits) du morceau actuellement sélectionné.

#### ⑧ Ecran principal

Les informations affichées ici varient en fonction de la touche/du bouton enfoncé(e) en dernier lieu. Les types d'objet suivants sont affichés dans l'écran principal.

#### ● Curseur

Le cadre clignotant dans l'écran est appelé « curseur ». Lorsqu'un objet de l'écran est entouré par le curseur, il est sélectionné.



#### ● Touches

Les touches d'écran permettent d'activer/désactiver des paramètres, d'effectuer un choix parmi plusieurs possibilités ou d'exécuter une opération spécifique. Une touche activée apparaît « contrastée » (texte blanc sur fond noir). Une touche désactivée apparaît normalement (texte noir sur fond blanc).



#### ● Zone d'affichage des paramètres/boutons

Cette zone de l'écran permet d'éditer la valeur du paramètre correspondant.



Bouton



Zone d'affichage des paramètres

#### ⑨ Onglets

Lorsqu'un écran contient plusieurs pages, les onglets correspondants apparaissent le long du bas de l'écran. Ils sont utilisés pour parcourir les différentes pages de l'écran actuel.



Dans certains cas, les onglets deviennent en outre des « touches de fonction supplémentaires » lorsque la touche [SHIFT] est enfoncée. Lorsque d'autres fonctions sont disponibles, le symbole **F** apparaît dans le coin inférieur gauche de l'écran.

## Ouverture d'un écran/d'une page

Lorsque vous voulez modifier un réglage interne de l'AW2400 ou un paramètre qui ne peut pas être commandé par un fader ou un bouton du panneau supérieur, vous devez accéder à l'écran et à la page voulus.

### 1 Actionnez la touche ou le bouton correspondant à l'écran voulu.

Les touches et boutons des sections répertoriées ci-dessous disposent de leur propre écran ; il vous suffit d'actionner une touche ou un bouton pour afficher l'écran correspondant.

- Toutes les touches de la section Work Navigate
- Toutes les touches de la section Quick Navigate
- La touche [METER] de la section Display
- Les touches [VIEW]/[DYN]/[AUX]/[EFFET]/[PAN/EQ] de la section Selected Channel
- Tous les boutons de la section Selected Channel
- Toutes les touches de la section Scene/Automix/USB
- La touche [REMOTE] de la section Layer
- La touche [SOUND CLIP] de la section Locate

#### ASTUCE

- Appuyez sur un bouton **SELECTED CHANNEL** après avoir appuyé sur la touche **SELECTED CHANNEL [DYN]**, **[AUX]**, **[EFFECT]** ou **[PAN/EQ]** pour accéder à l'écran correspondant.
- Lorsque vous passez d'un écran à l'autre, la page utilisée en dernier lieu dans cet écran apparaît.

### 2 Utilisez les touches [F1]–[F4] pour sélectionner différentes pages d'un écran.

La correspondance entre touches [F1]–[F4] et les onglets est la suivante.

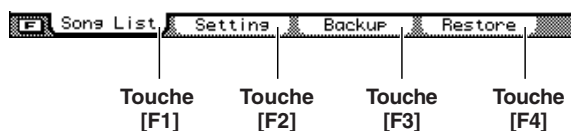

#### ASTUCE

- Vous pouvez ouvrir les pages en séquence en appuyant plusieurs fois sur la touche indiquée à l'étape 1 ci-dessus.

## Activation/désactivation d'une touche

Cette procédure explique comment activer/désactiver une touche affichée à l'écran.

### 1 Utilisez les touches [CURSOR] pour positionner le curseur sur la touche voulue.



### 2 Appuyez sur [ENTER].

La touche est activée/désactivée. Si vous positionnez le curseur sur une touche qui a une fonction spécifique et que vous appuyez sur [ENTER], cette fonction est exécutée.



## Modification d'une valeur de l'écran

Cette section explique comment modifier la valeur d'un bouton ou d'un paramètre affiché à l'écran.

### 1 Utilisez les touches [CURSOR] pour positionner le curseur sur la valeur du bouton ou du paramètre voulu.



### 2 Tournez la molette [DATA/JOG] ou appuyez sur les touches [INC]/[DEC] pour modifier la valeur.



## Utilisation de touches de fonction supplémentaires

Lorsque le symbole **F** apparaît dans le coin inférieur gauche de l'écran, il est possible de changer les onglets affichés le long du bas de l'écran pour accéder à des fonctions supplémentaires.

### 1 Appuyez sur la touche [SHIFT] lorsqu'un écran contenant le symbole **F** dans le coin inférieur gauche apparaît.

Les touches de fonction supplémentaires remplacent les onglets le long du bas de l'écran lorsque vous maintenez la touche [SHIFT] enfoncée.

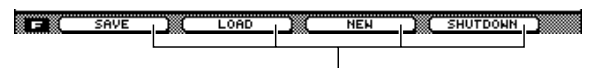

Touches de fonction supplémentaires

### 2 Tandis que vous maintenez la touche [SHIFT] enfoncée, appuyez sur la touche [F1]–[F4] pour exécuter la fonction correspondante.

## Saisie de texte

Lorsque vous créez un nouveau morceau ou sauvegardez un réglage de mémoire de scènes ou de bibliothèque, une fenêtre vous permettant d'attribuer un nom au morceau ou au réglage apparaît.

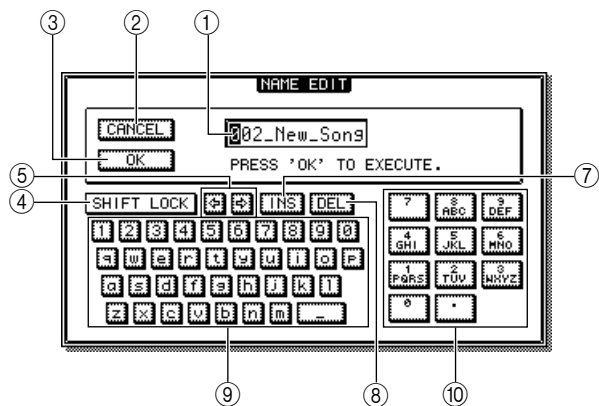

Cette fenêtre contient les éléments et fonctions suivants.

### ① Zone de saisie de texte

Cette zone permet d'entrer des caractères, des chiffres et des symboles. Le caractère actuellement sélectionné pour l'édition apparaît contrasté (blanc sur noir). Lorsque vous sauvegardez les données pour la première fois, la zone propose un nom par défaut. La zone contrastée peut être déplacée selon les besoins à l'aide de la molette [DATA/JOG].

### ② Touche CANCEL

Si vous positionnez le curseur sur cette touche et appuyez sur [ENTER], vous revenez à l'écran précédent sans modifier le nom.

### ③ Touche OK

Si vous positionnez le curseur sur cette touche et appuyez sur [ENTER], vous sauvegardez la scène/bibliothèque ou créez un nouveau morceau.

### ④ Touche SHIFT LOCK

Bascule entre les caractères en lettres majuscules et minuscules ou le type de symbole à saisir au niveau de la position d'édition actuelle dans la zone de saisie de texte.

### ⑤ Touches [←] / [→]

Déplace la position d'édition contrastée vers la gauche ou la droite.

#### ASTUCE

- La position d'édition inversée peut également être déplacée vers la gauche ou la droite à l'aide de la molette [DATA/JOG].

### ⑥ Touche INS

Insère un espace en forme de barre de soulignement (« \_ ») au niveau de la position d'édition contrastée. Tous les caractères qui suivent le caractère inséré sont déplacés vers la droite. Le fait d'appuyer sur la touche [INC] a le même effet que d'utiliser la touche INS.

#### NOTE

- Pour ajouter des caractères à un nom d'une longueur inférieure au nombre maximum de caractères, positionnez le curseur sur la touche INS et appuyez sur [ENTER] pour insérer un symbole « \_ », puis modifiez le nom selon vos besoins.

### ⑦ Touche DEL

Supprime le caractère à l'emplacement de la position d'édition contrastée. Tous les caractères qui suivent le caractère supprimé sont déplacés vers la gauche. Le fait d'appuyer sur la touche [DEC] a le même effet que d'utiliser la touche DEL.

### ⑧ Palette de texte

Vous trouvez ici les caractères, chiffres et symboles pouvant être entrés dans la zone de saisie de texte. Pour saisir un nouveau caractère au niveau de la position d'édition contrastée, positionnez le curseur sur le caractère souhaité dans la palette de texte et appuyez sur [ENTER]. Les caractères et symboles disponibles sont les suivants :

A-Z a-z SPC(espace) , . ! " # & / \* + - < > ; ;

### ⑨ Palette de chiffres

Sélectionne le chiffre à entrer dans la zone de saisie de texte. Pour saisir un chiffre au niveau de la position d'édition contrastée, positionnez le curseur sur le chiffre souhaité dans la palette de texte et appuyez sur [ENTER]. En appuyant plusieurs fois sur la touche [ENTER], vous pouvez sélectionner et entrer dans l'ordre les caractères affichés pour chaque touche numérique. Par exemple, si vous positionnez le curseur sur « 1 » dans la palette de chiffres et que vous appuyez plusieurs fois sur la touche [ENTER], vous sélectionnez tour à tour les chiffres/ caractères suivants pour la saisie : 1 → P → Q → R → S → p → q → r → s → 1. Le cycle se répète ensuite.

## ■ Utilisation des touches [LOCATE]

### Pour saisir des caractères et des numéros

Les touches [LOCATE] de la section LOCATE/NUMBER vous permettent de saisir des caractères et des numéros de la même manière que la palette de chiffres. Appuyez plusieurs fois sur la touche [LOCATE] (0-9) appropriée pour sélectionner le chiffre ou la lettre requis.

Les numéros et les caractères sélectionnés par chaque touche sont les suivants :

Numéro de touche [LOCATE]	Chiffre/lettre sélectionnée (Les flèches indiquent l'ordre de sélection)
0	0
1	1 → P → Q → R → S → p → q → r → s
2	2 → T → U → V → t → u → v
3	3 → W → X → Y → Z → w → x → y → z
4	4 → G → H → I → g → h → i
5	5 → J → K → L → j → k → l
6	6 → M → N → O → m → n → o
7	7
8	8 → A → B → C → a → b → c
9	9 → D → E → F → d → e → f



## Passage d'une couche de mixage à une autre

Le fait de passer d'une couche de mixage à une autre affecte les fonctions des touches [ON] 1–12 et [SEL] 1–12, ainsi que des faders 1–12, ce qui permet un contrôle efficace dans une série de configuration d'acheminement de signaux. Il est également possible de commander à distance un équipement externe.

Il est possible de sélectionner différentes couches de mixage via les touches de la section LAYER. La touche correspondant à la couche de mixage actuellement sélectionnée s'allume.

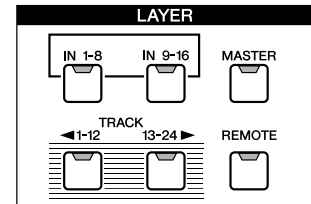

Section Layer

La correspondance entre les commandes de la section de la console de mixage et les différentes couches de mixage est la suivante :

Touche de la section LAYER	Section Fader												STEREO
	1	2	3	4	5	6	7	8	9	10	11	12	
[IN 1-8]	Canaux d'entrée 1–8								Canaux de retour d'effet 1–4				Commande du canal de sortie stéréo
[IN 9-16]	Canaux d'entrée 9–16								Canaux de retour d'effet 1–4				
[MASTER]	Bus maître 1–2		Pas de contrôle		Envoi AUX maître 1–4				Envoi d'effet maître 1–4				
[TRACK 1-12]	Canaux de piste 1–12												
[TRACK 13-24]	Canaux de piste 13–24												
[REMOTE]	*												

\* Le fonctionnement dépend des réglages. Reportez-vous à la page 204 pour plus d'informations.

Par exemple, si la touche [IN 1-8] de la section LAYER est activée et que la touche [SEL] 1 est enfoncée, le canal d'entrée 1 sera sélectionné. Si vous activez ensuite la touche [TRACK 1-12] de la section LAYER et appuyez sur la même touche [SEL] 1, le canal de piste 1 est sélectionné.

**ASTUCE** →

• Les touches [STEREO SEL] et [STEREO ON] et le fader [STEREO] commandent toujours le canal de sortie stéréo. Ces commandes ne sont pas affectées par la commutation des couches.

## Utilisation de la section Selected Channel

Vous pouvez vous servir des boutons et des touches de la section Selected Channel pour régler directement les paramètres de mixage (EQ, dynamique, panoramique, etc.) du canal actuellement sélectionné.

### 1 Utilisez les touches [SEL] ou [STEREO SEL] pour sélectionner le canal que vous voulez régler.

Le canal actuellement sélectionné est indiqué dans le coin supérieur gauche de l'écran. Les correspondances entre les canaux et les touches sont les suivantes.

- Touches [SEL] 1–12 .....Canaux d'entrée 1–16, canaux de piste 1–24, canaux de retour d'effet 1–4
- Touche [STEREO SEL].....Canal de sortie stéréo



Canal actuellement sélectionné.

**ASTUCE** →

• Les canaux sélectionnables avec les touches [SEL] 1–12 sont changés via la section LAYER.

## 2 Appuyez sur la touche [DYN], [AUX], [EFFECT] ou [PAN/EQ] de la section SELECTED CHANNEL de manière à ce que son voyant s'allume, en fonction des paramètres que vous voulez régler.

Avec les réglages par défaut, l'écran correspondant à la touche enfoncée apparaît automatiquement. L'affichage ne change pas si la touche AUTO DISPLAY de la page Preference de l'écran UTILITY est réglée sur OFF (→ p. 211).

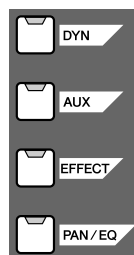

Les paramètres pouvant être contrôlés à l'aide des boutons SELECTED CHANNEL sont les suivants :

Touche sélectionnée (allumée)	Bouton 1	Bouton 2	Bouton 3	Bouton 4
[DYN]	Plusieurs paramètres du compresseur ou le dernier paramètre réglé, en fonction du statut de la commande	Seuil du compresseur	Taux de compression	Gain de compression
[AUX]	Niveau d'envoi du canal vers AUX 1.	Niveau d'envoi du canal vers AUX 2.	Niveau d'envoi du canal vers AUX 3.	Niveau d'envoi du canal vers AUX 4.
[EFFECT]	Niveau d'envoi du canal vers EFFECT 1.	Niveau d'envoi du canal vers EFFECT 2.	Niveau d'envoi du canal vers EFFECT 3.	Niveau d'envoi du canal vers EFFECT 4.
[PAN/EQ]	Panoramique	Q de l'égaliseur	Fréquence de l'égaliseur	Gain de l'égaliseur

### ASTUCE

- Après avoir sélectionné un canal, appuyez sur la touche SELECTED CHANNEL [VIEW] pour appeler l'écran CH VIEW dans lequel vous pouvez modifier l'acheminement du signal du canal et tous les paramètres du canal. Pour plus d'informations sur l'écran CH VIEW, reportez-vous à la page 105.

### NOTE

- Le paramètre contrôlé à l'aide du bouton SELECTED CHANNEL 1 lorsque la touche [DYN] est activée dépend du statut de fonctionnement actuel (→ p. 153).
- Si vous actionnez le bouton SELECTED CHANNEL 1 directement après avoir rappelé une configuration de la bibliothèque des réglages prédéfinis du compresseur, plusieurs paramètres du compresseur sont ajustés simultanément, ce qui change l'effet général du compresseur (le type de changement dépend de la configuration de la bibliothèque de réglages prédéfinis rappelée).
- Lorsque des paramètres individuels du compresseur ont été réglés pour un canal via l'écran DYNAMICS, le dernier paramètre ajusté est attribué au bouton SELECTED CHANNEL 1 (le dernier paramètre réglé est conservé individuellement pour chaque canal).

## 3 Faites pivoter les boutons SELECTED CHANNEL 1–4 pour régler les paramètres correspondants selon vos besoins.

Si la touche AUTO DISPLAY de la page Preference de l'écran UTILITY est réglée sur OFF, une fenêtre contextuelle affichant le nom du paramètre correspondant et sa valeur apparaît tandis que vous manipulez le bouton.

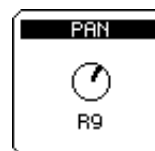

- 4** Si vous voulez avoir un contrôle plus précis sur l'édition du paramètre sélectionné à l'étape 2 ci-dessus, appuyez sur le bouton **SELECTED CHANNEL** correspondant (1–4) pour ouvrir l'écran contenant les paramètres associés.

Touche sélectionnée (allumée)	Bouton 1	Bouton 2	Bouton 3	Bouton 4
[DYN]	Ecran DYNAMICS	Ecran DYNAMICS	Ecran DYNAMICS	Ecran DYNAMICS
[AUX]	Ecran AUX1	Ecran AUX2	Ecran AUX3	Ecran AUX4
[EFFECT]	Ecran EFFECT1	Ecran EFFECT2	Ecran EFFECT3	Ecran EFFECT4
[PAN/EQ]	Ecran PAN/EQ	Ecran PAN/EQ	Ecran PAN/EQ	Ecran PAN/EQ

**NOTE**

- L'écran ne change pas si vous faites simplement pivoter le bouton **SELECTED CHANNEL**. Pour passer d'un écran à l'autre, vous devez appuyer sur les boutons.
- D'autres fonctions de gate sont accessibles via l'écran **DYNAMICS**. Par contre, les boutons **SELECTED CHANNEL** vous permettent uniquement d'accéder à des pages et des paramètres liés à l'utilisation du compresseur.

- 5** Positionnez le curseur à l'écran sur le paramètre voulu et utilisez la molette [DATA/JOG] ou la touche [ENTER] pour régler le paramètre.



# ◆ Chapitre 3 ◆

## Connexion et configuration

Ce chapitre décrit la procédure de configuration de l'AW2400, depuis le raccordement à des instruments et d'autres équipements externes à la production de son depuis un système d'écoute.

3

Connexion et configuration

### Connexion

Le schéma de connexion ci-dessous présente une configuration type de l'AW2400. Branchez vos micros, instruments et autres équipements externes comme indiqué dans le schéma.

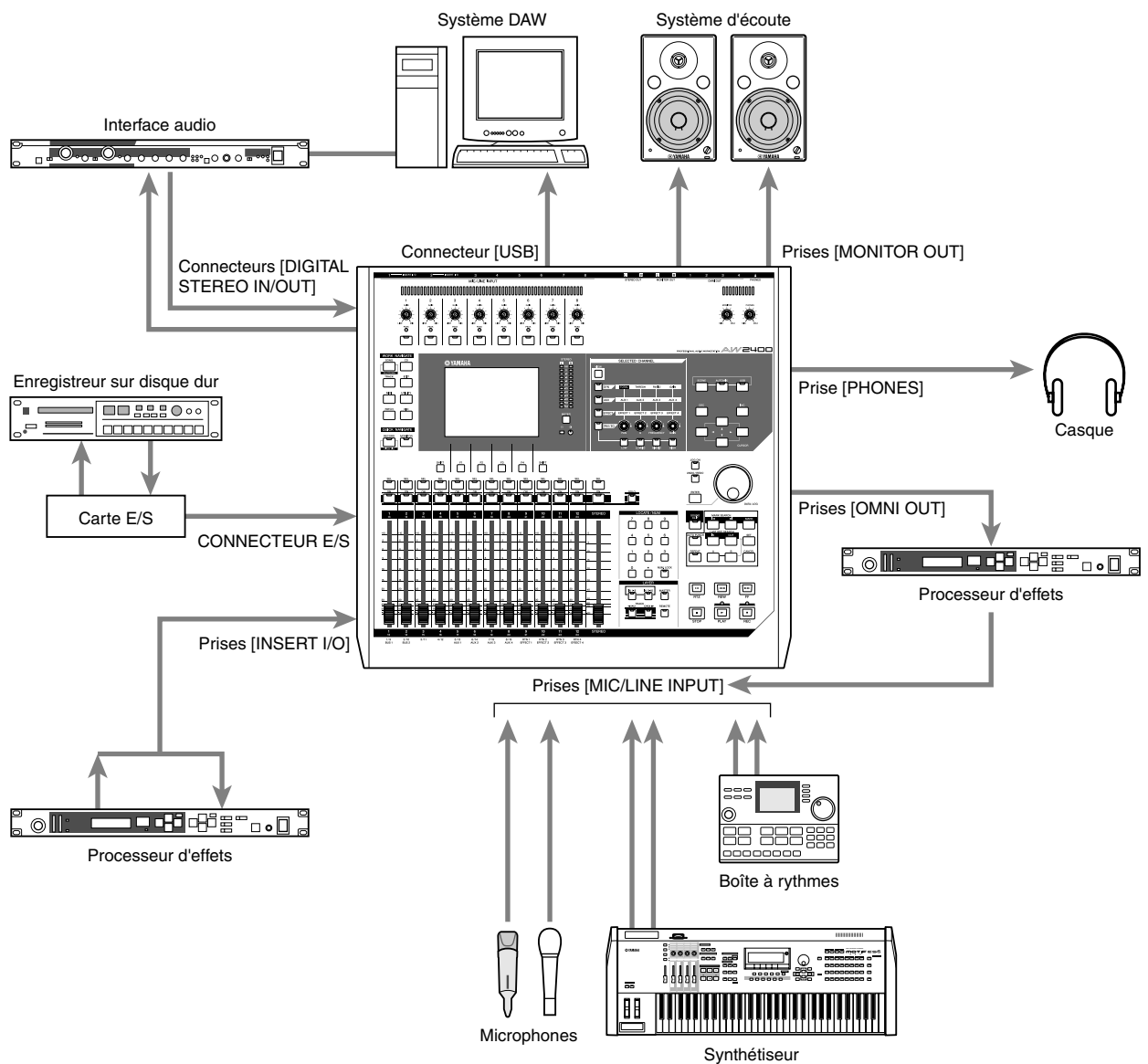

# Mise sous/hors tension

Suivez la procédure décrite ci-après lors de la mise sous et hors tension de l'AW2400. Le non-respect de cette procédure peut provoquer des dégâts au niveau du disque dur interne ou du système d'écoute externe.

## Mise sous tension

Dans un système incluant l'AW2400, mettez les appareils sous tension dans l'ordre suivant :

- ① Les appareils externes tels que les sources audio et les processeurs d'effet branchés aux prises d'entrée/de sortie de l'AW2400
- ② L'AW2400
- ③ Le système d'écoute branché aux prises de sortie de l'AW2400

### ATTENTION

• Avant de mettre l'appareil sous tension, assurez-vous que le cordon d'alimentation est correctement branché à l'AW2400 et à la prise secteur. S'il devait se déconnecter accidentellement en cours d'utilisation, l'AW2400 ou son disque dur risqueraient d'être endommagés.

Lorsque vous mettez l'AW2400 sous tension, un écran d'accueil apparaît brièvement, puis est suivi de l'écran ci-dessous.

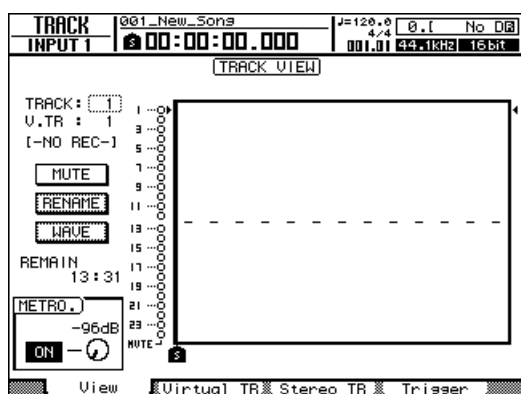

## Mise hors tension (arrêt)

Dans un système incluant l'AW2400, mettez les appareils hors tension dans l'ordre suivant :

- ① Le système d'écoute branché aux prises de sortie de l'AW2400
- ② L'AW2400
- ③ Les appareils externes tels que les sources audio et les processeurs d'effet branchés aux prises d'entrée/de sortie de l'AW2400

Lors de la mise hors tension de l'AW2400, prenez soin de respecter la procédure d'arrêt suivante.

- 1 Ouvrez la page Song List de l'écran SONG en appuyant le nombre de fois nécessaire sur la touche [SONG] de la section Work Navigate située en haut à gauche du panneau supérieur.

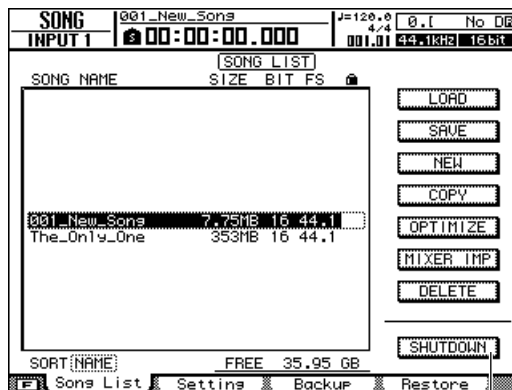

Touche SHUTDOWN

- 2 A l'aide des touches CURSOR situées en haut à droite du panneau supérieur, déplacez le curseur (zone clignotante de l'écran) sur la touche SHUTDOWN.

- 3 Appuyez sur la touche [ENTER] située au milieu à droite du panneau supérieur.

Une fenêtre vous demande si vous souhaitez sauvegarder le morceau actuel.



- 4 Positionnez le curseur sur la touche YES si vous souhaitez sauvegarder le morceau actuel ou sur la touche NO si vous ne voulez pas le conserver. Appuyez ensuite sur [ENTER].

- 5 Lorsque le message « Now safe to turn off... » (Mise hors tension en toute sécurité) apparaît, actionnez le commutateur [POWER] situé sur le panneau arrière.

### IMPORTANT

• Si vous coupez l'alimentation de l'AW2400 sans avoir suivi la procédure d'arrêt, vous risquez non seulement de perdre les modifications non enregistrées mais aussi d'endommager les données se trouvant sur le disque dur et d'endommager ou de raccourcir considérablement la durée de vie du disque dur et du graveur CD-RW interne. Soyez donc prudent.

## Réglage du niveau d'entrée

La procédure de base suivante explique comment configurer un canal d'entrée auquel un micro ou un instrument est raccordé via la prise [MIC/LINE INPUT] 1–8 et comment régler le niveau d'entrée tout en contrôlant le signal via le bus stéréo.

**1** Tournez le bouton [GAIN] de la prise [MIC/LINE INPUT] à laquelle votre instrument/micro est raccordé vers le minimum. Abaissez également le fader [STEREO] sur la position  $-\infty$ .

**2** Branchez un micro ou un instrument à la prise [MIC/LINE INPUT] appropriée.

Les prises [MIC/LINE INPUT] 1–8 peuvent être utilisées avec les sources suivantes.

### ● Prises [MIC/LINE INPUT (XLR)] 1–8

Il s'agit de prises d'entrée XLR symétriques. Utilisez un câble XLR mâle ↔ XLR femelle pour brancher le micro, la boîte à insertion directe ou un préampli de guitare/basse disposant d'une prise de sortie symétrique.

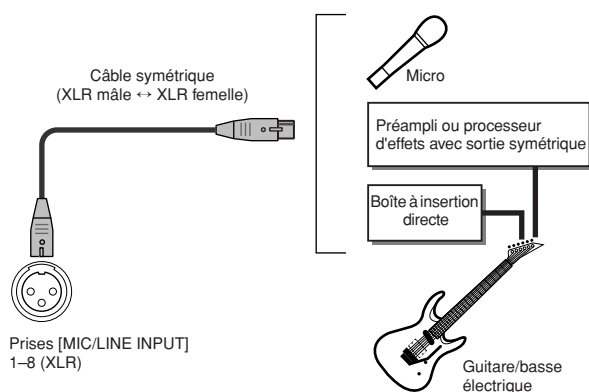

#### ASTUCE

- Si vous utilisez des microphones à condensateur ou des boîtes à insertion directe exigeant une alimentation fantôme, activez le commutateur [CH1-4] du panneau arrière qui fournit une alimentation fantôme aux prises [MIC/LINE INPUT] 1–4 et/ou le commutateur [CH5-8] qui fournit une alimentation fantôme aux prises [MIC/LINE INPUT] 5–8, selon les besoins.

### ● Prises [MIC/LINE INPUT (casque TRS)] 1–8

Il s'agit de prises d'entrée TRS symétriques. Utilisez un câble pour casque TRS 1/4" ↔ XLR femelle pour brancher le micro, la boîte à insertion directe ou un préampli de guitare/basse disposant d'une prise de sortie symétrique.

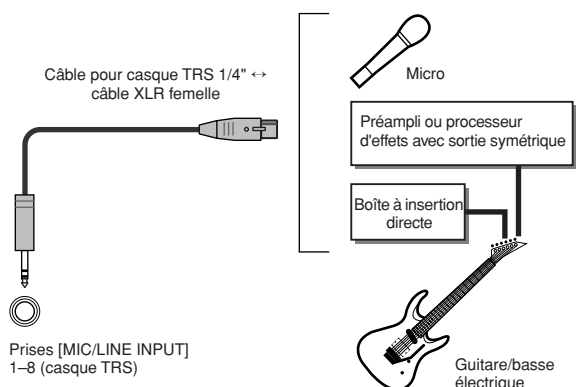

Ces connecteurs acceptent également une sortie asymétrique en provenance d'instruments tels que des synthétiseurs ou des boîtes à rythmes via des câbles pour casque 1/4" mono standard ↔ prise pour casque 1/4".

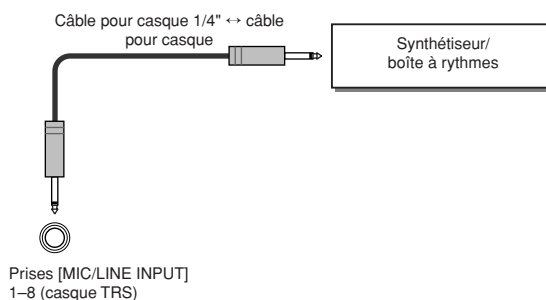

#### NOTE

- Les prises pour casque XLR et TRS du même canal ne peuvent pas être utilisées simultanément. La connexion simultanée de sources aux deux entrées du même canal peut provoquer des interférences et une dégradation importante du signal d'entrée.

**3** Tandis que vous jouez sur l'instrument connecté ou que vous envoyez un son approprié au micro branché, faites pivoter le bouton [GAIN] correspondant dans le sens des aiguilles d'une montre pour régler la sensibilité de l'entrée de manière à ce que le voyant [PEAK] ne s'allume qu'occasionnellement.

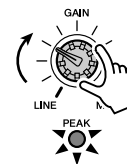

#### ASTUCE

- Les boutons [GAIN] permettent de régler le gain (sensibilité) de la phase d'entrée analogique. Pour obtenir des enregistrements présentant une grande plage dynamique et un minimum de parasites, réglez le bouton [GAIN] sur le niveau le plus élevé possible sans provoquer d'écroulement.

**4 Ouvrez la page Input/RTN de l'écran METER en appuyant sur la touche [METER] de la section Display autant de fois que nécessaire ou en appuyant successivement sur les touches [METER] et [F1].**

Les niveaux d'entrée des canaux d'entrée sont affichés en haut de cet écran.

Affichage du niveau d'entrée des canaux d'entrée

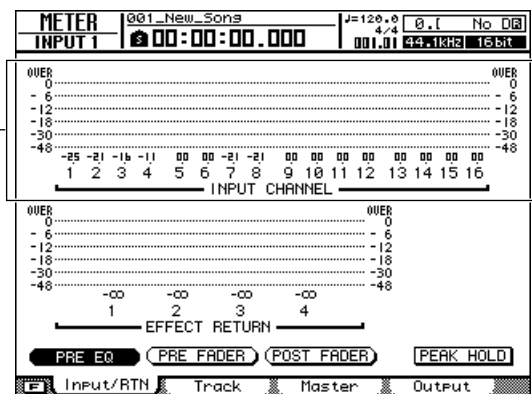

**5 Positionnez le curseur sur la touche POST FADER dans la partie inférieure de l'écran et appuyez sur [ENTER].**

Lorsque la touche POST FADER est activée, les niveaux des signaux suivant immédiatement le fader sont affichés sur les indicateurs de niveau.

**6 Pour basculer vers la couche de mixage IN 1-8, appuyez sur la touche [IN 1-8] de la section Layer pour que son voyant s'allume.**

Vous pouvez ensuite utiliser les touches [ON] 1-8 et [SEL] 1-8 et les faders 1-8 pour actionner les canaux d'entrée 1-8.

**ASTUCE**

• Avec les réglages par défaut initiaux, les signaux des prises [MIC/LINE INPUT] 1-8 sont affectés aux canaux d'entrée 1-8 correspondants. Vous pouvez modifier ces réglages selon vos besoins. Reportez-vous à la section « Enregistrement direct et enregistrement mixte » à la page 49 pour plus d'informations.

**7 Assurez-vous que la touche [ON] du canal recevant le signal du micro ou de l'instrument est activée et que son voyant est allumé, puis levez le fader du canal jusqu'à la position 0dB.**

Si vous jouez de l'instrument ou parlez dans le micro, vous devriez voir l'indicateur de niveau de l'écran répondre en conséquence. Vous n'entendrez cependant pas encore de son au niveau de votre système d'écoute dans la mesure où le fader [STEREO] est complètement redescendu.

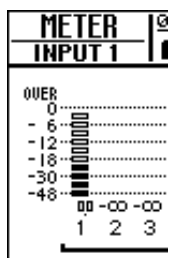

**ASTUCE**

• Si l'indicateur de niveau pénètre dans la région « OVER », vérifiez que le fader d'entrée correspondant est réglé sur 0 dB et réduisez le niveau du bouton [GAIN].

**8 Tout en jouant sur l'instrument connecté, amenez le fader [STEREO] sur la position 0 dB.**

Avec les réglages par défaut initiaux, les canaux d'entrée sont affectés au bus stéréo de l'AW2400. Les signaux envoyés au bus stéréo sont transmis via les connecteurs [STEREO OUT], [MONITOR OUT] et [PHONES] après avoir été ajustés par le fader [STEREO]. Lorsque le fader [STEREO] est relevé, le niveau du signal du bus stéréo s'affiche sur l'indicateur de niveau stéréo de la section Display. Vous pouvez alors tourner le bouton [MONITOR] ou [PHONES] dans le sens des aiguilles d'une montre afin d'entendre des sons au niveau du système d'écoute ou du casque.

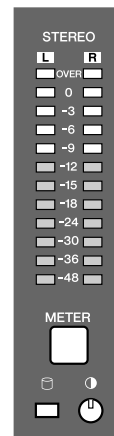

**NOTE**

• Si l'indicateur de niveau stéréo ne répond pas alors que l'indicateur de niveau du canal d'entrée montre la présence d'un signal lorsque le fader [STEREO] est relevé, vérifiez que le canal d'entrée est assigné au bus stéréo (→ p. 105).

Voilà qui met fin à la procédure initiale de configuration et de réglage des niveaux requise pour commencer à enregistrer sur l'AW2400. Vous devrez réajuster les niveaux chaque fois que vous changez les connexions d'entrée du micro ou de l'instrument ou que vous modifiez le niveau de sortie d'un instrument (des changements de niveau interviennent souvent lorsque vous changez les patches de synthèse).

En utilisant le bouton [GAIN] pour augmenter le niveau au maximum tout en évitant toute distorsion, vous obtenez une conversion du signal d'entrée en signal numérique de qualité optimale avant l'envoi à la section de la console de mixage.



## Ecoute du morceau de démonstration

Lorsque l'AW2400 sort d'usine, son disque dur contient un morceau de démonstration. Ce chapitre explique comment le charger et le reproduire.

### Chargement du morceau de démonstration

Cette section explique comment charger le morceau de démonstration depuis le disque dur.

**1 Appuyez sur la touche [SONG] de la section Work Navigate.**

L'écran SONG apparaît et vous permet de sauvegarder ou de charger des morceaux.

**2 Ouvrez la page Song List en appuyant autant de fois que nécessaire sur la touche [SONG] ou en appuyant sur la touche [F1] après avoir appuyé sur [SONG].**

Cette page permet de sélectionner un morceau sur le disque dur et de le charger ou de le supprimer.

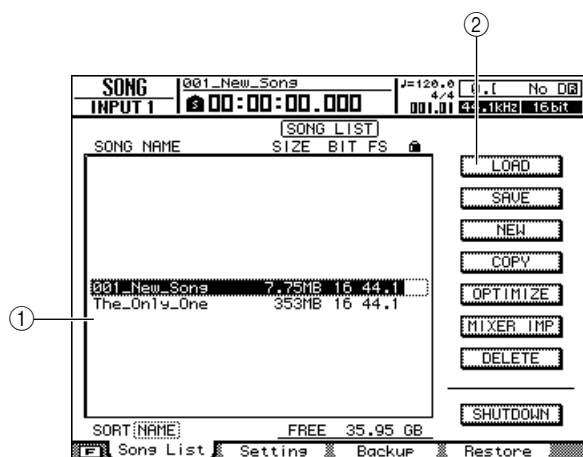

**1 Liste des morceaux**

Cette zone répertorie les morceaux sauvegardés sur le disque dur. La ligne entourée d'un cadre en pointillés au centre de la liste indique le morceau sélectionné pour les opérations. La ligne en surbrillance indique le morceau actuellement chargé dans l'AW2400 (que l'on appelle le « morceau actuel »).

**NOTE**

- Chaque ligne de la liste affiche le nom du morceau, la taille des données, la profondeur en bits (16/24 bits) et le taux d'échantillonnage (44,1/48 kHz).

**2 Touche LOAD**

Charge le morceau sélectionné.

**3 Positionnez le curseur sur la liste des morceaux, puis utilisez la molette [DATA/JOG] ou les touches [INC]/[DEC] pour sélectionner le morceau « The\_Only\_One ».**

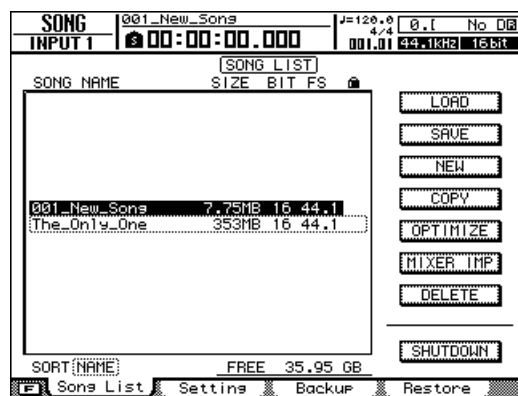

**4 Positionnez le curseur sur la touche LOAD de l'écran et appuyez sur [ENTER].**

Une fenêtre contextuelle semblable à la suivante apparaît. Cette fenêtre vous demande si vous souhaitez sauvegarder le morceau actuel.



**5 Positionnez le curseur sur YES (sauvegarde du morceau actuel) ou NO (pas de sauvegarde) et appuyez sur [ENTER].**

Les données de morceau sont chargées et « The\_Only\_One » devient le morceau actuel.

**NOTE**

- Si vous sélectionnez NO, les changements apportés au morceau actuel depuis la dernière sauvegarde sont perdus.

« You're the Only One »  
© Timothy Akers

4 Ecoute du morceau de démonstration

## Reproduction du morceau de démonstration

Cette section explique comment reproduire le morceau de démonstration chargé et régler le volume d'écoute.

**1** Assurez-vous que les boutons [MONITOR] et [PHONES] de l'AW2400 et le volume de votre système d'écoute sont réglés sur le minimum.

**2** Appuyez sur la touche PLAY [▶].

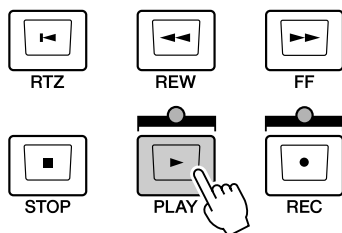

La reproduction du morceau de démonstration commence.

**3** Pour régler le volume d'écoute comme il se doit, utilisez les boutons [MONITOR] et [PHONES] de l'AW2400 et la commande de volume de votre système d'écoute.

### ASTUCE

- Le morceau de démonstration utilise la fonction Scene pour modifier les réglages de la console de mixage. Cela signifie que la reproduction se fait en fonction de la balance prédéfinie. Inutile donc d'actionner les faders.

**4** Pour arrêter le morceau, appuyez sur la touche STOP [■].

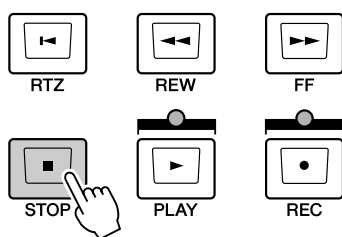

# Enregistrement dans un clip sonore

L'AW2400 est doté d'une fonction Sound Clip qui vous permet d'enregistrer et de reproduire des données indépendamment de la section de l'enregistreur. Vous pouvez utiliser un clip sonore pour enregistrer et reproduire rapidement vos performances sur une source audio branchée à l'AW2400. C'est une fonction idéale pour saisir des idées de morceau ou d'arrangement ou encore pour enregistrer un accompagnement simple en vue de s'entraîner à jouer une partie.

Ce chapitre explique comment enregistrer des clips sonores à l'aide d'un instrument ou d'un micro branché à une prise d'entrée.

## Enregistrement d'un clip sonore

Le signal post-fader du canal de sortie stéréo peut être directement enregistré sur un clip sonore. Lors de la reproduction, le signal est envoyé au canal de sortie stéréo immédiatement avant le fader stéréo (des effets d'égalisation et de dynamiques ne peuvent pas être appliqués à la reproduction d'un clip sonore).

● Flux du signal lors de l'utilisation d'un clip sonore

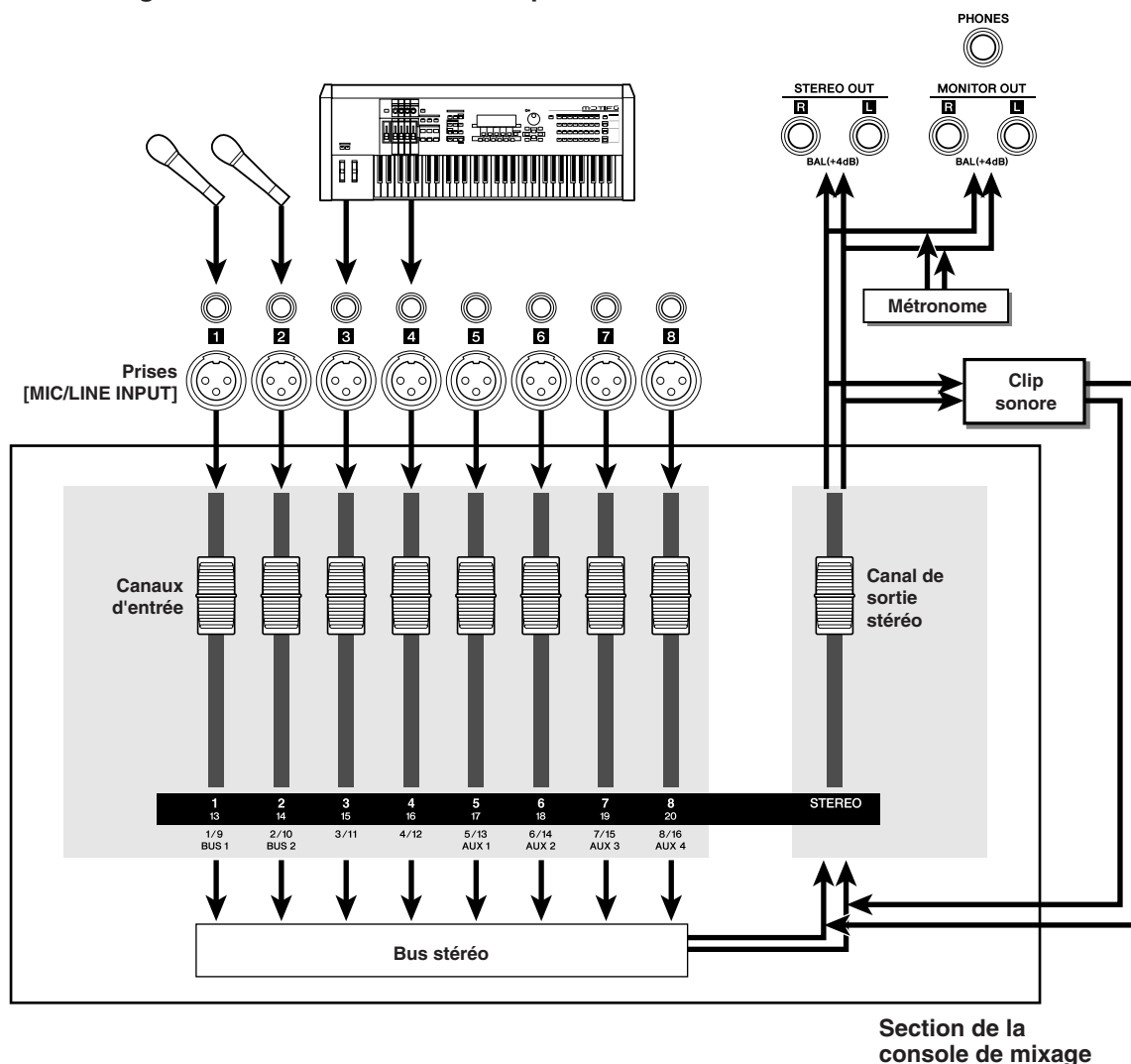

**1** Connectez les sources d'entrée requises de l'instrument et/ou du micro et configurez les niveaux comme décrit à la section « Connexion et configuration » à la page 37.

**2** Appuyez sur la touche [SOUND CLIP] de la section Locate.

L'écran SOUND CLIP dans lequel vous pouvez enregistrer et reproduire des clips sonores apparaît.

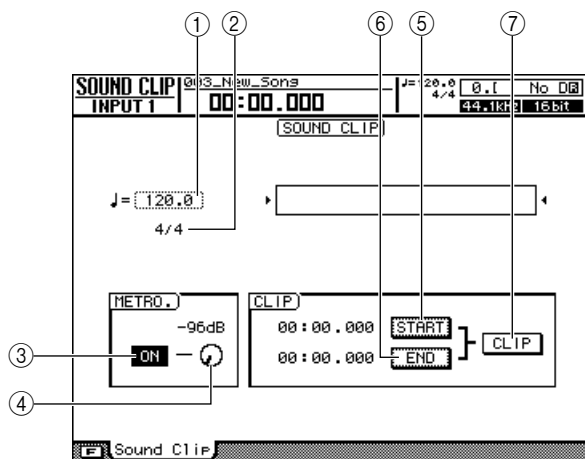

### ① Tempo

Règle le tempo du métronome utilisé lors de l'enregistrement de clips sonores.

### ② Type de mesure

Affiche le type de mesure du métronome.

### ③ Touche Metronome

Active/désactive le métronome.

### ④ Bouton Metronome

Règle le volume du métronome. La valeur au-dessus du bouton indique le réglage actuel en dB.

### ⑤ Touche START

Définit la position actuelle en tant que début du clip sonore (l'emplacement où la reproduction commencera). La position actuelle est affichée en minutes/secondes/millisecondes à gauche.

### ⑥ Touche END

Définit la position actuelle en tant que fin du clip sonore (l'emplacement où la reproduction s'arrêtera). La position actuelle est affichée en minutes/secondes/millisecondes à gauche.

### ⑦ Touche CLIP

Activez cette touche pour appliquer les réglages des touches START (⑤) et END (⑥).

#### NOTE

- Vous ne pouvez pas utiliser la section Recorder pour l'enregistrement et la reproduction lorsque l'écran SOUND CLIP est affiché.

**3** Pour utiliser le métronome, positionnez le curseur sur la touche Metronome et appuyez sur [ENTER].

**4** Pour modifier le tempo du métronome, positionnez le curseur sur la valeur de tempo et tournez la molette [DATA/JOG].

#### NOTE

- Le type de mesure du métronome est déterminé par le réglage de la carte de tempo actif avant l'ouverture de l'écran SOUND CLIP. Gardez à l'esprit que cet écran ne permet pas de modifier ce réglage. (Pour plus d'informations sur les réglages de la carte de tempo → p. 62)

**5** Maintenez la touche REC [●] de la section Transport enfoncée et appuyez sur la touche PLAY [▶].

Le métronome démarre et le compteur avance.

Le compteur de l'écran SOUND CLIP part toujours de 0 et indique la position actuelle en minutes/secondes/millisecondes. Il est indépendant du compteur normal du morceau.

**6** Jouez la partie à enregistrer en suivant le tempo du métronome.

#### ASTUCE

- Le son du métronome n'est pas enregistré. Si nécessaire, positionnez le curseur sur le bouton Metronome et tournez la molette [DATA/JOG] pour régler le volume du métronome.
- Les boutons/touches du canal sélectionné sont actives même si l'écran SOUND CLIP est affiché. Si nécessaire, vous pouvez appliquer un traitement d'égalisation et de dynamiques au signal enregistré.

**7** Appuyez sur la touche STOP [■] pour arrêter l'enregistrement.

Les symboles S et E qui apparaissent sur l'écran indiquent les points de départ et de fin.



#### ASTUCE

- Avec les réglages par défaut de l'AW2400, vous pouvez enregistrer des clips sonores de 30 secondes maximum. Si vous poursuivez l'enregistrement au-delà de 30 secondes, les dernières 30 secondes enregistrées sont conservées (le compteur continue d'avancer pendant l'enregistrement).
- Vous pouvez définir une longueur maximale de 180 secondes pour l'enregistrement d'un clip sonore. Vous pouvez modifier ce réglage avant de créer un nouveau morceau mais pas après la création. (→ p. 47)

## Reproduction d'un clip sonore

### 1 Appuyez sur la touche PLAY [▶] pour écouter le clip sonore enregistré.

Le clip sonore est reproduit plusieurs fois du point de départ au point de fin. Pour arrêter la reproduction, appuyez sur la touche STOP [■]. Si vous enregistrez de nouvelles données, les anciennes sont écrasées.

Les touches de la section Transport ont les fonctions suivantes lorsque l'écran SOUND CLIP est affiché.

Touche	Fonction
Touche RTZ [◀ ]	Revient à l'endroit où vous avez débuté l'enregistrement. Si la touche CLIP est activée, il s'agit du point Start.
Touche REW [◀◀]	Rembobine en direction du début. Le rembobinage s'arrête au début de l'enregistrement ou au point Start.
Touche FF [▶▶]	Avance rapidement à partir de l'emplacement actuel. L'avance s'arrête à la fin de l'enregistrement ou au point End.
Touche STOP [■]	Arrête la reproduction, l'enregistrement, le rembobinage ou l'avance rapide.
Touche PLAY [▶]	Lance la reproduction. Le fait d'appuyer sur cette touche pendant la reproduction est sans effet.
Touche REC [●]	Si vous maintenez cette touche enfoncée et appuyez sur la touche PLAY [▶] lorsque l'appareil est à l'arrêt, l'enregistrement débute. Le fait d'appuyer sur cette touche pendant la reproduction est sans effet.

#### ASTUCE

- Le métronome est inaudible pendant la reproduction d'un clip sonore. Vous pouvez toutefois toujours entendre les signaux des canaux d'entrée 1–16.

### 2 La région de reproduction d'un clip sonore peut être modifiée en spécifiant de nouveaux points Start et End comme décrit ci-dessous.

#### ● Définition du point Start

Arrêtez-vous à l'endroit que vous voulez définir comme point Start, positionnez le curseur sur la touche START et appuyez sur [ENTER].

La touche START est alors activée et la position actuelle est enregistrée en tant que point Start.

#### ● Définition du point End

Arrêtez-vous à l'endroit que vous voulez définir comme point End, positionnez le curseur sur la touche END et appuyez sur [ENTER].

La touche END est alors activée et la position actuelle est enregistrée en tant que point END.

### 3 Arrêtez la reproduction, déplacez le curseur sur la touche CLIP et appuyez sur [ENTER].

La touche CLIP est activée et les points Start et End sélectionnés sont appliqués.

#### NOTE

- Les touches START, END et CLIP sont désactivées pendant la reproduction du clip sonore.

#### ASTUCE

- La plage de données comprise entre les points Start et End peut être copiée sur une piste audio de la section Recorder à l'aide de la commande COPY de l'écran EDIT (→ p. 139).

### 4 Pour quitter l'écran SOUND CLIP, appuyez sur une touche de la section Work Navigate (à l'exception de [PATCH]) ou Quick Navigate ou sur la touche [AUTOMIX], [USB], [REMOTE] ou [SOUND CLIP].

Une fenêtre de confirmation apparaît. Positionnez le curseur sur la touche OK pour quitter l'écran SOUND CLIP ou sur CANCEL pour annuler la fermeture, puis appuyez sur [ENTER].

Vous pouvez revenir à l'écran SOUND CLIP en appuyant sur la touche [SOUND CLIP], même après avoir quitté l'écran, puis reproduire le contenu enregistré auparavant ou enregistrer une nouvelle performance.

#### NOTE

- Lorsque vous enregistrez un nouveau clip sonore, le précédent est effacé. Gardez à l'esprit que la fonction Undo ne permet pas de récupérer un clip sonore supprimé. Même si vous sauvegardez le morceau directement avant l'enregistrement d'un nouveau clip sonore, le précédent clip ne sera pas restauré si vous rappelez les données du morceau.

#### ASTUCE

- Les données du clip sonore sont sauvegardées individuellement pour chaque morceau.

# 5

## Enregistrement dans un clip sonore

## Enregistrement de pistes

Ce chapitre explique comment enregistrer le signal audio d'un instrument ou d'un micro connecté à l'AW2400 sur les pistes d'un morceau.

### Création d'un nouveau morceau

Avant de commencer à enregistrer sur l'AW2400, vous devez créer un nouveau morceau.

#### ASTUCE

- La première fois que vous utilisez l'AW2400, un morceau vide est automatiquement chargé. Si vous utilisez ce morceau chargé automatiquement, vous pouvez ignorer la procédure décrite ci-dessous.

- 1 Ouvrez la page Song List de l'écran SONG en appuyant autant de fois que nécessaire sur la touche [SONG] de la section Work Navigate ou en appuyant successivement sur les touches [SONG] et [F1].

Le morceau actuellement sélectionné dans la liste des morceaux apparaît en surbrillance (contrasté).

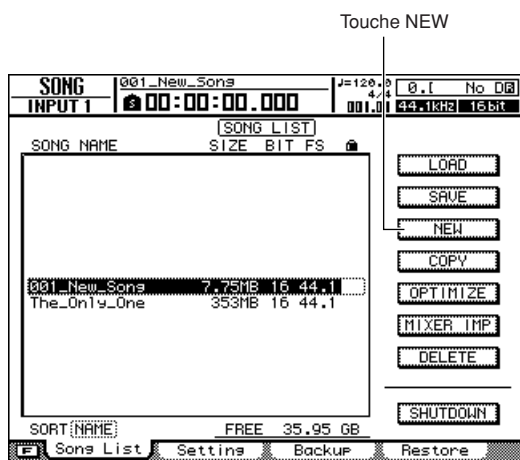

- 2 Positionnez le curseur sur la touche NEW et appuyez sur [ENTER].

Une fenêtre vous demande si vous souhaitez sauvegarder le morceau actuel.



- 3 Positionnez le curseur sur YES (sauvegarde du morceau actuel) ou sur NO (pas de sauvegarde) et appuyez sur [ENTER].

Une fenêtre contenant les différents réglages du nouveau morceau apparaît.

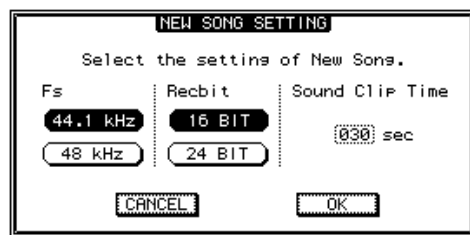

Vous pouvez effectuer les réglages suivants dans cette fenêtre.

- **Fs** ..... Le taux d'échantillonnage du nouveau morceau peut être réglé sur 44,1 kHz ou 48 kHz.
- **Recbit** ..... La profondeur en bits du nouveau morceau peut être de 16 ou 24 bits.
- **Sound Clip Time** ..... La durée d'enregistrement du clip sonore peut être réglée entre 30 et 180 secondes.

#### NOTE

- Les morceaux enregistrés à une fréquence d'échantillonnage de 48 kHz ne peuvent pas être gravés sur un CD audio.

#### 4 Lorsque tous les paramètres ont été configurés selon les besoins, positionnez le curseur sur la touche OK et appuyez sur [ENTER].

La fenêtre qui apparaît alors vous permet de choisir les réglages qui seront repris du morceau actuel.

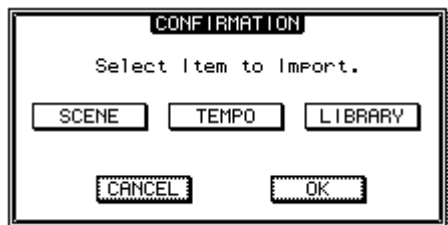

Les éléments suivants sont disponibles :

- Touche **SCENE** ..... Mémoires de scènes
- Touche **TEMPO** ..... Carte de tempo
- Touche **LIBRARY** ..... EQ, dynamiques, effets et bibliothèques de canaux

Si, par exemple, vous avez enregistré des réglages d'effets du morceau actuel dans une bibliothèque et que vous voulez les utiliser pour le nouveau morceau, activez la touche LIBRARY.

#### 5 Sélectionnez les touches correspondant aux éléments que vous souhaitez reprendre depuis le morceau actuel, positionnez le curseur sur la touche OK et appuyez sur [ENTER].

La fenêtre NAME EDIT apparaît afin de vous permettre de saisir un nom pour le morceau.

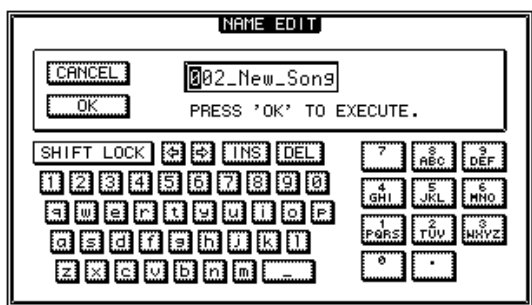

#### 6 Saisissez un nom pour le morceau (pour plus de détails sur la saisie d'un nom, reportez-vous à la page 32).

##### NOTE

- Un nouveau morceau ne peut pas recevoir le même nom qu'un morceau existant.
- Le nom du morceau peut également être modifié ultérieurement (→ p. 169).

#### 7 Pour créer le nouveau morceau, positionnez le curseur sur la touche OK et appuyez sur [ENTER].

Un nouveau morceau est alors créé et vous revenez à la page Song List de l'écran SONG.

Si vous positionnez le curseur sur la touche CANCEL (au lieu de OK) et appuyez sur [ENTER], vous revenez à la page Song List de l'écran SONG sans créer de nouveau morceau.



## Enregistrement direct et enregistrement mixte

Les instruments et/ou micros connectés à l'AW2400 peuvent être enregistrés sur des pistes de l'une des deux manières suivantes.

### ■ Enregistrement direct

Avec cette méthode, un seul canal d'entrée est affecté à chaque piste de l'enregistreur. Bien que l'enregistrement direct exige le même nombre de pistes que le nombre de canaux d'entrée que vous utilisez, il a l'avantage que vous êtes libre de régler le volume, le panoramique (position stéréo) et l'égalisation de chaque instrument après son enregistrement.

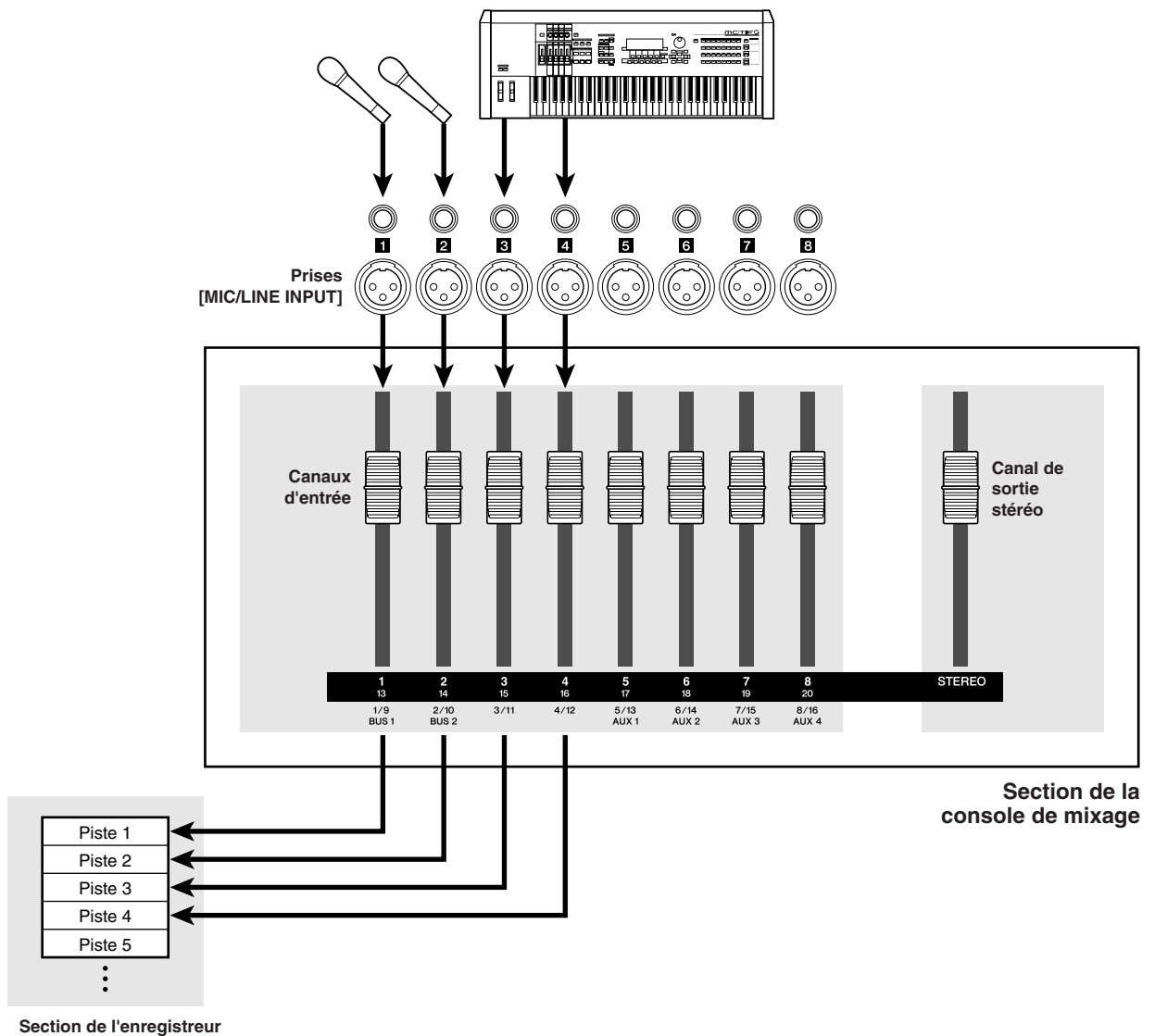

## ■ Enregistrement mixte

Cette méthode permet d'envoyer plusieurs canaux d'entrée au bus 1 ou bus 2 et d'assigner le signal mélangé à une à quatre pistes. L'enregistrement mixte requiert moins de pistes, mais vous devez décider du volume final, du panoramique et du timbre de chaque instrument au moment de l'enregistrement (vous ne pourrez plus régler ces paramètres séparément après l'enregistrement).

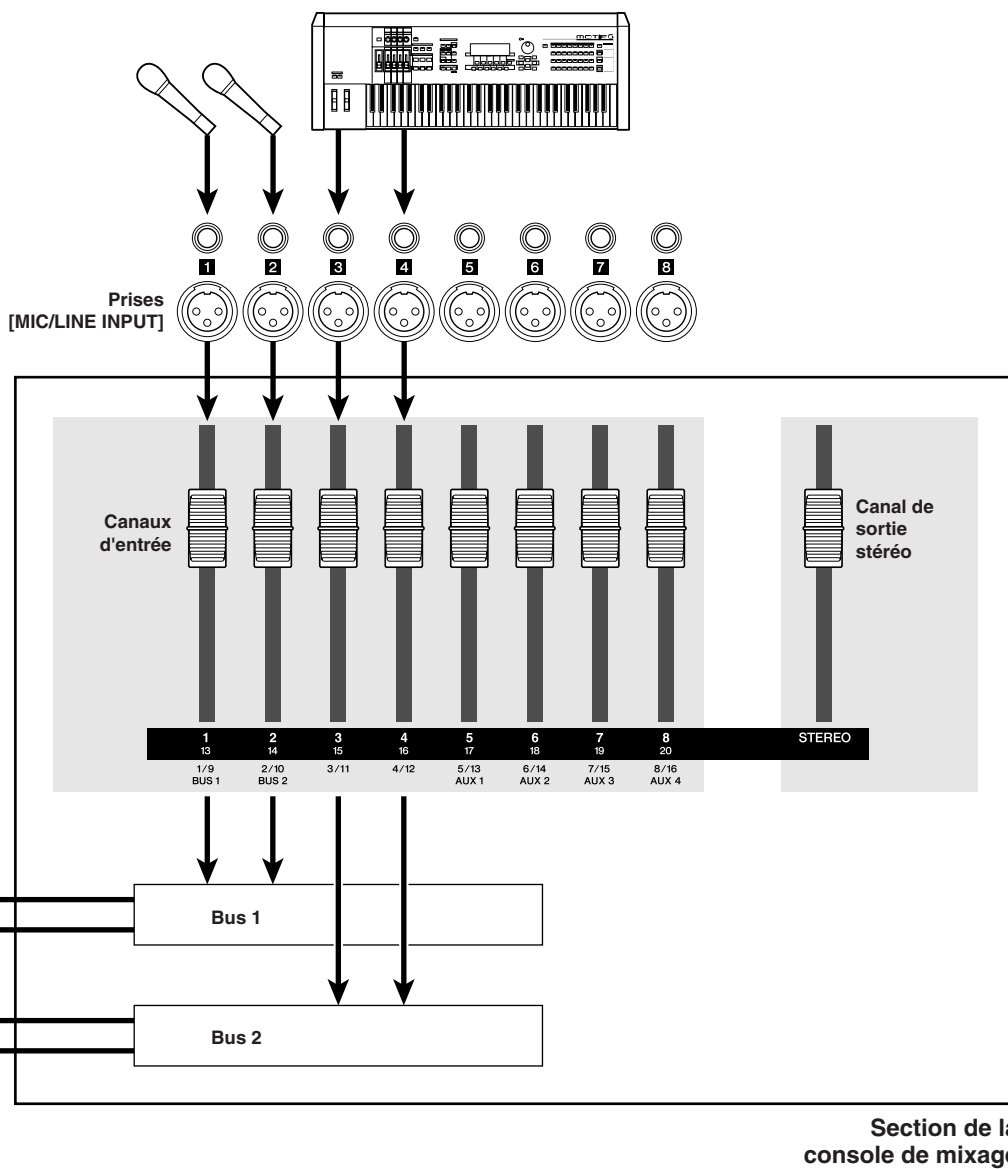

**NOTE**

• L'assignation des signaux d'entrée aux pistes dépend de la méthode choisie.

## Affectation de signaux d'entrée à des pistes (enregistrement direct)

Cette section décrit la procédure d'assignation d'instruments et/ou de micros connectés aux prises [MIC/LINE INPUT] 1–8 à des pistes indépendantes pour l'enregistrement direct.



• Pour plus d'informations sur l'assignation en vue de l'enregistrement direct, reportez-vous à la page 99.

- 1 Réglez le fader [STEREO] sur la position  $-\infty$ .
- 2 En vous référant à la section « Connexion et configuration » à la page 37, branchez les instruments et/ou les micros et configurez les niveaux d'entrée.
- 3 Ouvrez la page Direct de l'écran RECORD en appuyant autant de fois que nécessaire sur la touche [RECORD] de la section Quick Navigate ou en appuyant successivement sur les touches [RECORD] et [F1].

Les signaux des canaux d'entrée peuvent être directement assignés aux pistes de l'enregistreur via la page Direct de l'écran RECORD. Lorsque vous ouvrez cette page, les touches [INPUT SEL] situées dans la partie du haut du panneau supérieur clignotent rouge.

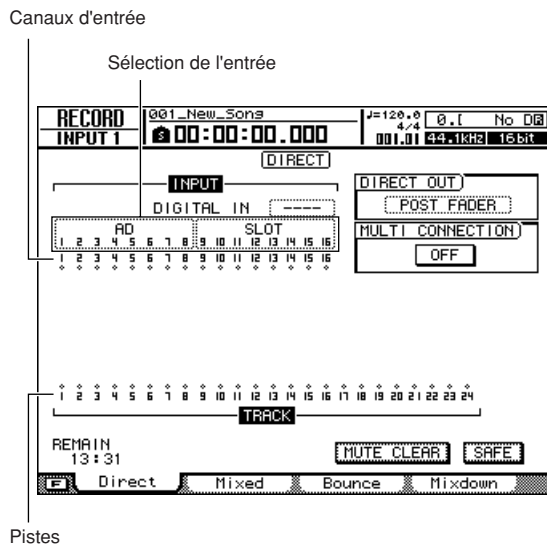

## 4 Vérifiez que « AD1–8 » apparaît dans le champ de sélection de l'entrée à gauche de la page.

Vous pouvez sélectionner les canaux d'entrée 1–8 ou 9–16 en tant que source d'entrée via le champ de sélection d'entrée. Lorsque « AD1–8 » apparaît, les entrées AN de l'AW2400 (prises [MIC/LINE INPUT] 1–8) sont sélectionnées en tant que source d'entrée. Si une autre source d'entrée est sélectionnée, positionnez le curseur sur le champ de sélection de l'entrée et utilisez la molette [DATA/JOG] ou les touches [INC]/[DEC] pour sélectionner « AD1–8 ».

## 5 Appuyez sur la touche [INPUT SEL] du canal d'entrée auquel votre instrument/micro est connecté.

La touche [INPUT SEL] en question s'allume en rouge tandis que les autres touches [INPUT SEL] s'éteignent. Si, par exemple, vous avez sélectionné le canal d'entrée 1 en tant que source d'enregistrement, les touches du panneau supérieur apparaissent comme suit.

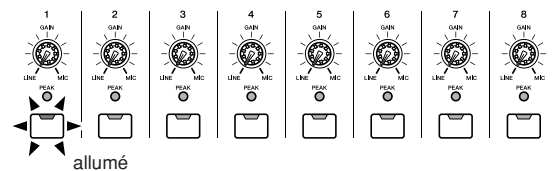

L'écran apparaît comme illustré ici.



• Vous pouvez aussi sélectionner un canal d'entrée en positionnant le curseur sur le symbole  $\diamond$  du canal souhaité et en appuyant sur [ENTER].



• Pour sélectionner le connecteur [DIGITAL STEREO IN] en tant que source d'enregistrement, vous devez assigner le connecteur [DIGITAL STEREO IN] à une paire adjacente de pistes paire et impaire via le champ DIGITAL IN (1.2–15.16). Reportez-vous à la page 100 pour plus de détails.

## 6 Appuyez sur la touche [TRACK 1-12] de la section Layer pour que son voyant s'allume.

Cette opération sélectionne la couche de mixage TRACK 1-12, de sorte que vous pouvez utiliser les touches [ON] 1–12 et [SEL] 1–12 et les faders 1–12 pour régler les canaux de piste 1–12. A ce stade, les faders 1–12 se déplacent sur les réglages de niveau actuels des canaux de piste 1–12.

## 7 Appuyez sur la touche [SEL] de la piste à enregistrer.

Le canal d'entrée et la piste sélectionnés sont reliés de façon interne. A ce stade, seule la touche [INPUT SEL] sélectionnée et la touche [SEL] clignotent en rouge. La touche [SEL] clignotante indique que la piste correspondante est prête pour l'enregistrement. Si, par exemple, vous avez assigné le canal d'entrée 1 à la piste 1, les touches du panneau supérieur apparaissent comme suit.

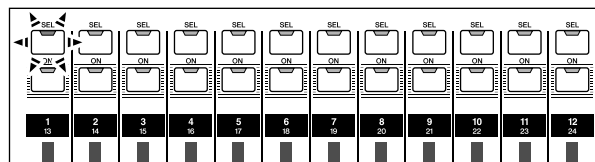
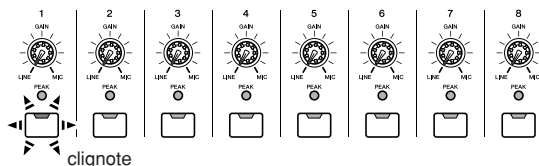

Canaux de piste  
(La touche [TRACK 1-12] de la section Layer est allumée)

6

Enregistrement de pistes

L'écran apparaît comme illustré ici.



- Les canaux d'entrée assignés à des pistes sont automatiquement déconnectés du bus stéréo et leur signal n'est pas envoyé via les prises [STEREO OUT] et [MONITOR OUT] (les signaux enregistrés peuvent être écoutés via le canal de piste enregistré).
- Lorsqu'une entrée est déconnectée d'une piste, elle est automatiquement réassignée au bus stéréo.
- Vous pouvez aussi sélectionner une piste en positionnant le curseur sur le symbole  $\diamond$  de la piste voulue et en appuyant sur la touche [ENTER].



- Les numéros des pistes assourdis sont représentés par  $\square$  (mute). Il est cependant possible d'enregistrer sur des pistes assourdis.
- Dans la mesure où les morceaux de 24 bits peuvent avoir 12 pistes de reproduction au maximum ( $\rightarrow$  p. 165), les pistes 13-24 sont assourdis et ne sont pas reproduites.

### 8 Si vous voulez enregistrer plusieurs instruments ou micros simultanément, assignez d'autres canaux d'entrée à des pistes en procédant de la même manière.



- Pour annuler une connexion assignée, appuyez sur la touche [INPUT SEL] pour qu'elle s'allume en rouge, puis appuyez sur la touche [SEL] de la piste sélectionnée en tant que destination de l'enregistrement. Pour annuler toutes les connexions, positionnez le curseur sur la touche SAFE et appuyez sur [ENTER].



### 9 Augmentez le fader [STEREO] jusqu'à la position 0 dB.

A ce stade, les faders des canaux de piste sont réglés sur  $-\infty$ , de sorte qu'aucun son n'est audible au niveau du système d'écoute.

### 10 Vérifiez que la touche [TRACK 1-12] de la section Layer est allumée, puis augmentez le fader de la piste sélectionnée comme destination de l'enregistrement sur un niveau d'écoute approprié.

En général, lorsque vous enregistrez, vous n'écoutez pas le signal du canal d'entrée avant son enregistrement, mais plutôt via le canal de piste une fois qu'il est passé par l'enregistreur. Cela permet d'écouter le signal réellement enregistré ainsi que de régler le volume et le timbre du signal écouté sans pour autant modifier le signal enregistré.

#### ● Pour régler le volume/la balance

Réglez le fader du canal de piste correspondant selon les besoins.

#### ● Pour régler le panoramique

Après avoir appuyé sur la touche [SEL] du canal correspondant, appuyez sur la touche [PAN/EQ] de la section Selected Channel de manière à ce que son voyant s'allume. Vous pouvez maintenant utiliser le bouton Selected Channel 1 pour régler le balayage panoramique du canal actuellement sélectionné via les touches [SEL]. Pour plus de détails, reportez-vous à la section « Commandes Pan » à la page 147.



- En mode d'enregistrement direct, le réglage du panoramique du canal d'entrée source de l'enregistrement est sans effet.

### 11 Pour vérifier le niveau d'un signal appliqué à une piste prête pour l'enregistrement, appuyez successivement sur les touches [METER] et [F2].

La page Track de l'écran METER s'affiche. Cette page vous permet d'écouter les niveaux des signaux au niveau des entrées des canaux de piste 1-24 envoyés depuis les canaux d'entrée des pistes de l'enregistreur.

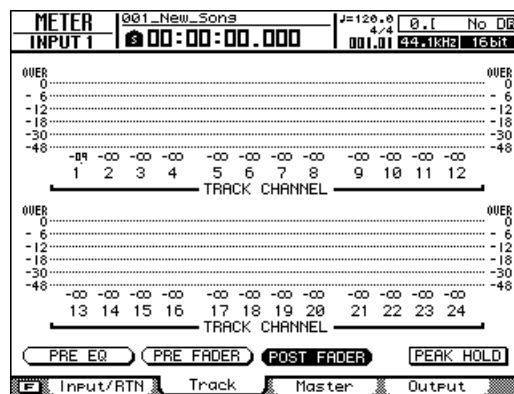

### 12 Positionnez le curseur sur la touche PRE EQ et appuyez sur [ENTER].

Les niveaux d'entrée des canaux de piste correspondant aux pistes prêtes pour l'enregistrement s'affichent. Si l'un des signaux atteint le niveau « OVER », le niveau d'entrée doit être réduit. Reportez-vous à la section « Connexion et configuration » à la page 37 et réajustez les niveaux d'entrée.

## ● Flux des signaux d'écoute pendant l'enregistrement

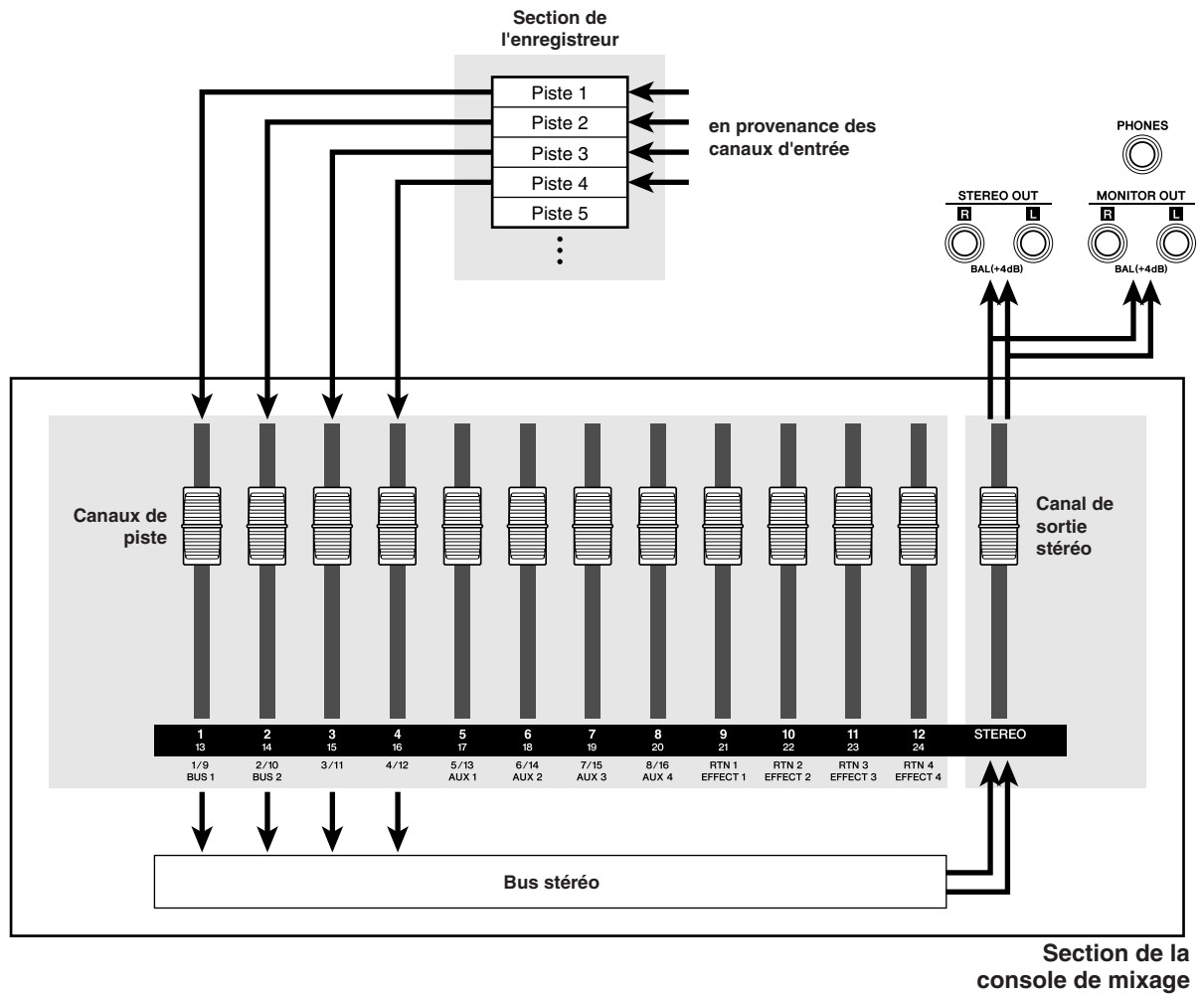

6

Enregistrement de pistes

La configuration de l'assignation des canaux pour l'enregistrement direct est ainsi terminée.

### NOTE

- Si vous changez la page RECORD après avoir configuré l'assignation, tous les réglages d'assignation seront annulés et perdus (une fenêtre de confirmation s'affiche). N'oubliez pas de rester sur la même page RECORD jusqu'à ce que l'enregistrement soit terminé.

## Affectation de signaux d'entrée à des pistes (enregistrement mixte)

Utilisez la procédure suivante pour configurer l'assignation des canaux de manière à pouvoir mixer et enregistrer les signaux de plusieurs instruments/micros connectés aux prises [MIC/LINE INPUT] 1–8 sur une ou plusieurs pistes.

**ASTUCE**

• Pour plus d'informations sur l'assignation de canaux en vue de l'enregistrement mixte, reportez-vous à la page 102.

6

Enregistrement de pistes

- 1 Réglez le fader [STEREO] sur la position  $-\infty$ .
- 2 En vous référant à la section « Connexion et configuration » à la page 37, branchez les instruments et/ou les micros et configurez les niveaux d'entrée.
- 3 Ouvrez la page Mixed de l'écran RECORD en appuyant autant de fois que nécessaire sur la touche [RECORD] de la section Quick Navigate ou en appuyant successivement sur les touches [RECORD] et [F2].

La page Mixed de l'écran RECORD vous permet d'assigner plusieurs canaux d'entrée à l'un des bus stéréo (Bus1 et Bus2) de l'AW2400, de sorte que les signaux mixés peuvent être affectés à quatre pistes maximum.

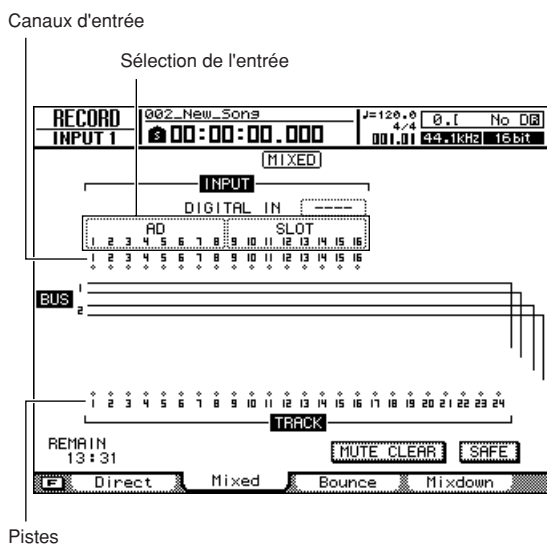

- 4 Vérifiez que « AD1–8 » apparaît dans le champ de sélection de l'entrée à gauche de la page. Si une autre source d'entrée est sélectionnée, positionnez le curseur sur le champ de sélection de l'entrée et utilisez la molette [DATA/JOG] ou les touches [INC]/[DEC] pour sélectionner « AD1–8 ».

- 5 Appuyez sur la touche [INPUT SEL] du canal d'entrée auquel votre instrument/micro est connecté.

La touche [INPUT SEL] actuellement sélectionnée s'allume en orange et indique que ce canal d'entrée est sélectionné.

Le symbole  $\diamond$  du canal d'entrée correspondant apparaît en surbrillance à l'écran et une ligne s'affiche pour signaler que le canal en question est relié au bus.

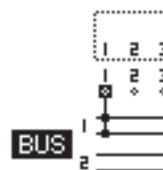

- 6 Appuyez plusieurs fois sur la même touche [INPUT SEL] pour sélectionner le bus vers lequel vous voulez envoyer le signal de ce canal d'entrée.

A chaque pression sur la touche [INPUT SEL], l'écran change comme suit.

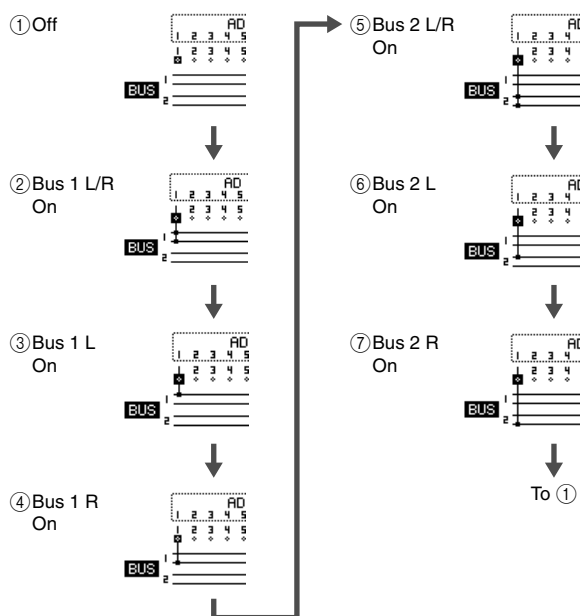

**ASTUCE**

- Les canaux d'entrée assignés à Bus1 ou Bus2 sont automatiquement déconnectés du bus stéréo et leur signal n'est pas envoyé via les prises [STEREO OUT] et [MONITOR OUT] (les signaux enregistrés peuvent être écoutés via le canal de piste enregistré).
- Lorsqu'une entrée est déconnectée de Bus1 ou Bus2, elle est automatiquement réassignée au bus stéréo.
- Vous pouvez aussi sélectionner Bus1/Bus2 en positionnant la curseur sur le symbole  $\diamond$  du canal d'entrée souhaité et en appuyant sur [ENTER].

- 7 Utilisez la même procédure pour spécifier d'autres canaux d'entrée en tant que sources d'enregistrement, si nécessaire.

**NOTE**

• Pour sélectionner le connecteur [DIGITAL STEREO IN] en tant que source d'enregistrement, vous devez assigner le connecteur [DIGITAL STEREO IN] à une paire adjacente de pistes paire et impaire via le champ DIGITAL IN (1.2–15.16). Reportez-vous à la page 102 pour plus de détails.

## 8 Appuyez sur la touche [TRACK 1-12] de la section Layer pour que son voyant s'allume.

Cette opération sélectionne la couche de mixage TRACK 1-12, de sorte que vous pouvez utiliser les touches [ON] 1-12 et [SEL] 1-12 et les faders 1-12 pour régler les canaux de piste 1-12. A ce stade, vérifiez que tous les faders sont réglés sur la position minimale ( $-\infty$ ).

## 9 Appuyez sur la ou les touches [SEL] correspondant aux pistes de destination de l'enregistrement.

Vous pouvez sélectionner jusqu'à quatre pistes pour l'enregistrement. Vous pouvez assigner Bus 1 L et Bus 2 L à des pistes impaires et Bus 1 R et Bus 2 R à des pistes paires. Les touches [SEL] des canaux de piste auxquels des bus ont été assignés clignotent en rouge et le mode prêt à enregistrer est activé.

Par exemple, l'écran change comme illustré lorsque vous appuyez plusieurs fois sur la touche [SEL] du canal de piste 1.

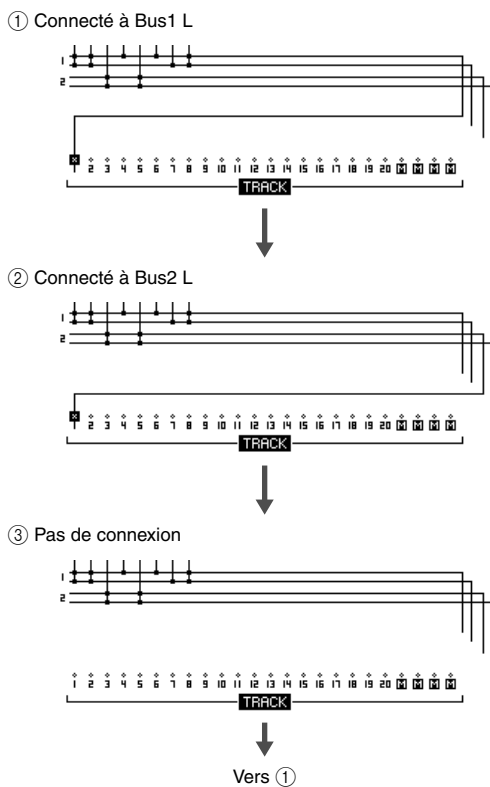

### ASTUCE

- Cette opération peut également être réalisée en positionnant le curseur sur le symbole  $\diamond$  de la piste d'enregistrement et en appuyant plusieurs fois sur la touche [ENTER].
- Lorsque vous sélectionnez une paire de pistes ( $\rightarrow$  p. 58) en tant que destination de l'enregistrement, les réglages de panoramique des pistes impaire et paire sont automatiquement définis sur la gauche et la droite, respectivement, ce qui permet d'utiliser la paire en tant que piste stéréo.
- Lorsque vous sélectionnez une piste unique en tant que destination de l'enregistrement, le panoramique du canal de piste correspondant est automatiquement réglé sur le centre.
- Pour annuler toutes les connexions, positionnez le curseur sur la touche SAFE et appuyez sur [ENTER].

### NOTE

- Les numéros des pistes assourdies sont représentés par  $\blacksquare$  (mute). Il est cependant possible d'enregistrer sur des pistes assourdies.
- Dans la mesure où les morceaux de 24 bits peuvent avoir 12 pistes de reproduction au maximum ( $\rightarrow$  p. 165), les pistes 13-24 sont assourdies et ne sont pas reproduites.

## 10 Augmentez le fader [STEREO] jusqu'à la position 0 dB.

## 11 Vérifiez que la touche [TRACK 1-12] de la section Layer est allumée, puis augmentez le fader de la piste sélectionnée comme destination de l'enregistrement sur un niveau d'écoute approprié.

Le signal envoyé à la piste via Bus1/Bus2 est transmis via les prises [STEREO OUT] et [MONITOR OUT].

## 12 Pour régler le niveau et le panoramique des canaux d'entrée 1-8, appuyez sur la touche [IN 1-8] de la section Layer de manière à ce que son voyant s'allume.

Si plusieurs canaux d'entrée sont assignés au même bus, les réglages individuels de niveau et de panoramique de chaque entrée ne pourront pas être modifiés après l'enregistrement. C'est la raison pour laquelle il est nécessaire de configurer les réglages individuels de niveau et de panoramique des canaux appliqués à Bus1/Bus2 selon les besoins avant l'enregistrement.

### ● Pour régler le volume/la balance

Réglez les faders 1-8 des canaux d'entrée selon les besoins.

### ● Pour régler le panoramique

Après avoir appuyé sur la touche [SEL] du canal d'entrée correspondant, appuyez sur la touche [PAN/EQ] de la section Selected Channel de manière à ce que son voyant s'allume. Vous pouvez maintenant utiliser le bouton Selected Channel 1 pour régler le balayage panoramique du canal actuellement sélectionné via les touches [SEL]. Pour plus de détails, reportez-vous à la section « Commandes Pan » à la page 147.

### NOTE

- Lorsque les sorties de plusieurs canaux sont mixées et enregistrées, il peut s'avérer nécessaire de régler les faders des canaux d'entrée pour empêcher le niveau des signaux combinés de devenir trop élevé.
- Nous vous déconseillons d'utiliser le bouton [GAIN] pour régler la balance de volume des canaux d'entrée. Cela risque de dégrader le rapport signal/bruit et d'entraîner une distorsion du son.
- Pour pouvoir écouter les réglages de panoramique des canaux d'entrée via le système d'écoute, vous devez affecter les canaux de piste correspondant aux deux pistes de destination de l'enregistrement en tant que paire.

### 13 Pour écouter le niveau des signaux allant de Bus1/Bus2 vers les pistes prêtes pour l'enregistrement, appuyez sur la touche [METER], puis [F3].

La page Master de l'écran METER s'affiche alors, ce qui vous permet de contrôler visuellement les niveaux de sortie de Bus1 et Bus2.

Niveau de sortie de Bus1 et Bus2

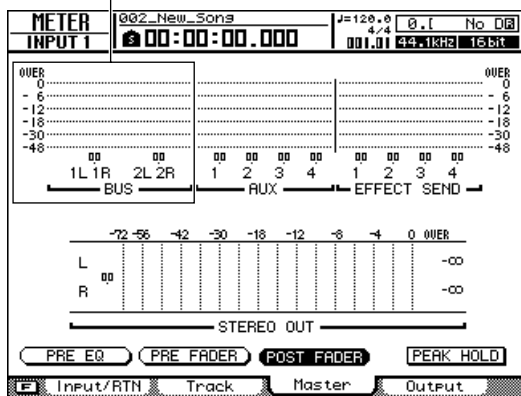

### 14 Positionnez le curseur sur la touche POST FADER et appuyez sur [ENTER].

Les niveaux des signaux post-fader s'affichent.

Si les signaux atteignent le niveau « OVER » des indicateurs de niveau, appuyez sur la touche [MASTER] de la section Layer pour l'allumer et sélectionner la couche de mixage MASTER, puis utilisez le fader 1 (Bus1) et le fader 2 (Bus2) pour régler les niveaux maîtres de Bus1 et Bus2 selon les besoins.

#### NOTE

- Si vous changez la page RECORD après avoir configuré l'assignation, tous les réglages d'assignation seront annulés et perdus (une fenêtre de confirmation s'affiche). N'oubliez pas de rester sur la même page RECORD jusqu'à ce que l'enregistrement soit terminé.

## Enregistrement sur une piste

Les préparatifs étant terminés, nous pouvons passer à l'enregistrement d'une piste.

### 1 Ouvrez la page View de l'écran TRACK en appuyant sur la touche [TRACK] de la section Work Navigate autant de fois que nécessaire ou en appuyant successivement sur les touches [TRACK] et [F1].

Cette page peut être utilisée pour vérifier les pistes qui contiennent ou non des données enregistrées. Vous pouvez également effectuer les réglages requis du métronome via cette page (reportez-vous à la page 62 pour obtenir des instructions sur le métronome).

Vue des pistes

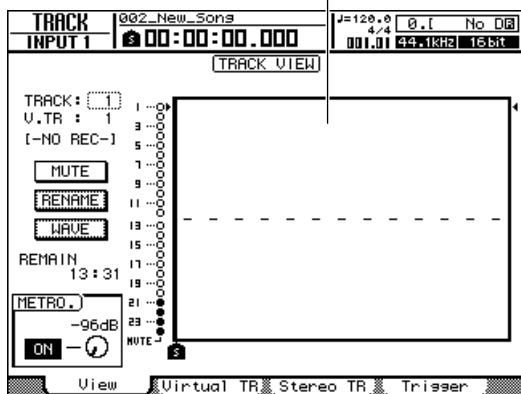

### 2 Appuyez sur la touche RTZ [◀] de la section Transport pour revenir au début du morceau.

### 3 Maintenez la touche REC [●] de la section Transport enfoncée et appuyez sur la touche PLAY [▶] pour débuter l'enregistrement.

L'enregistrement commence sur la piste configurée en tant que destination de l'enregistrement. Dans la vue de la piste à l'écran, la ligne verticale indique la position actuelle et se déplace vers la droite.

#### NOTE

- L'enregistrement ne démarrera pas si aucune piste n'est en mode prêt pour l'enregistrement.

### 4 Pour arrêter l'enregistrement, appuyez sur la touche STOP [■].

Les données audio enregistrées apparaissent sous forme de graphique dans l'affichage des pistes.

La touche [UNDO/REDO] de la section Data entry/Control s'allume. Cela signifie que vous pouvez appuyer sur la touche [UNDO/REDO] pour annuler une opération.

### 5 Pour écouter l'enregistrement à partir du début, appuyez sur la touche RTZ [◀] pour ramener le compteur à zéro, puis appuyez sur PLAY [▶].



## 6 Si vous voulez recommencer l'enregistrement, appuyez sur la touche [UNDO/REDO].

La touche [UNDO/REDO] s'éteint et vous revenez à l'état précédant l'enregistrement. Répétez les étapes 2–5.

## 7 Si l'enregistrement vous satisfait, sauvegardez le morceau. (Pour plus de détails sur la sauvegarde, reportez-vous à la section « Sauvegarde du morceau actuel ».)

Gardez à l'esprit que l'enregistrement est irrémédiablement perdu si vous mettez l'AW2400 hors tension avant de sauvegarder le morceau.

## 8 Lorsque vous avez terminé l'enregistrement, appuyez à nouveau sur la touche [RECORD] de la section Quick Navigate, positionnez le curseur sur la touche SAFE et appuyez sur [ENTER].

Lorsque la fenêtre de confirmation apparaît, positionnez le curseur sur la touche OK et appuyez sur [ENTER]. Les affectations des canaux d'entrée aux pistes sont annulées. La touche REC [●] est désactivée pour éviter tout enregistrement accidentel.

# Sauvegarde du morceau actuel

Cette section explique comment sauvegarder le morceau actuel sur le disque dur. Si vous mettez accidentellement l'AW2400 hors tension sans avoir sauvegardé votre morceau, vous perdrez tous les enregistrements et changements effectués depuis la dernière sauvegarde. Nous vous conseillons donc de sauvegarder systématiquement votre morceau à chaque stade important de votre travail.

## 1 Ouvrez la page Song List de l'écran SONG en appuyant autant de fois que nécessaire sur la touche [SONG] de la section Work Navigate ou en appuyant successivement sur les touches [SONG] et [F1].

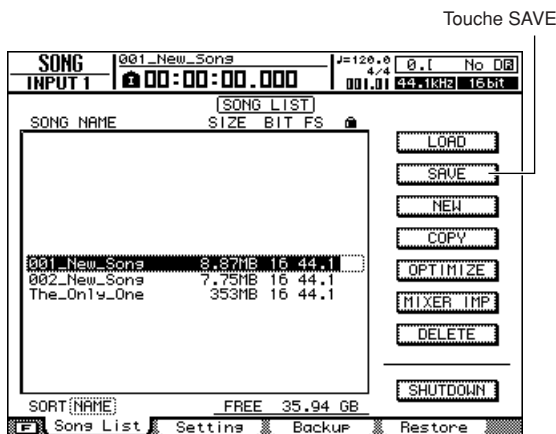

## 2 Positionnez le curseur sur la touche SAVE et appuyez sur [ENTER].

Une fenêtre de confirmation vous demande si vous voulez sauvegarder le morceau actuel.



## 3 Pour sauvegarder le morceau, positionnez le curseur sur la touche YES et appuyez sur [ENTER].

Si vous positionnez le curseur sur la touche NO (au lieu de YES) et appuyez sur [ENTER], la sauvegarde est annulée.

### NOTE

- La sauvegarde du morceau porte toujours sur le morceau actuel, quel que soit le morceau choisi dans la liste.
- Vous ne pouvez pas sauvegarder un morceau protégé. Par exemple, si vous avez modifié les réglages de la console de mixage et que vous voulez sauvegarder le morceau, vous devez d'abord désactiver la protection. (Pour plus d'informations sur la protection des morceaux, reportez-vous à la page 172)

### ASTUCE

- D'autres opérations sont disponibles dans la page List de l'écran SONG. Reportez-vous à la « Gestion des morceaux » à la page 167 pour plus d'informations.
- Une fenêtre vous demande si vous souhaitez sauvegarder le morceau actuel dans les cas suivants : lorsque vous chargez un morceau existant depuis le disque dur, lorsque vous créez un nouveau morceau ou lorsque vous éteignez l'AW2400.
- Nous vous recommandons de sauvegarder régulièrement le morceau sur lequel vous travaillez ou d'activer la fonction Auto Save (→ p. 211) pour vous protéger contre tout accident (comme le débranchement accidentel du cordon d'alimentation de l'AW2400).

## Création de paires de canaux

Des canaux d'entrée (1/2–15/16), de piste (1/2–23/24) et d'envoi AUX maître (1/2 et 3/4) pairs et impairs adjacents peuvent être réunis pour former une paire. Lorsque des paires de canaux sont créées, la plupart de leurs paramètres sont liés pour garantir une efficacité optimale et faciliter le traitement des signaux stéréo.

Des paires de canaux peuvent être créées via l'écran MONITOR ou à l'aide des touches [INPUT SEL] ou [SEL] du panneau.

## NOTE

- Dans des canaux forment une paire, manipulez uniquement le fader d'un canal. Si vous essayez d'utiliser les deux faders en même temps, vous risquez d'endommager le système de moteur des faders.

6

Enregistrement de pistes

### ■ Création de paires de canaux via l'écran MONITOR

1 Ouvrez la page Pair de l'écran MONITOR en appuyant autant de fois que nécessaire sur la touche [MONITOR] de la section Quick Navigate ou en appuyant successivement sur les touches [MONITOR] et [F1].

Cette page contient les éléments suivants.

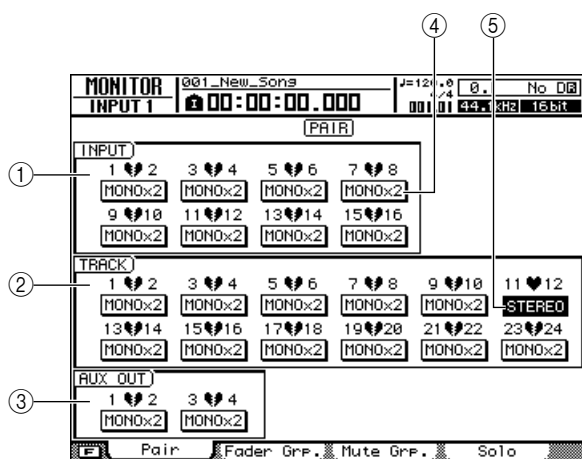

① **Champ INPUT**

Constitue des paires avec les canaux d'entrée 1–16 ou les annule.

② **Champ TRACK**

Constitue des paires avec les canaux de piste 1–24 ou les annule.

③ **Champ AUX OUT**

Constitue des paires avec les canaux d'envoi AUX 1–4 ou les annule.

④ **Touches MONOx2**

Indiquent que les canaux adjacents fonctionnent en tant que canaux mono indépendants.

⑤ **Touches STEREO**

Indiquent que les deux canaux fonctionnent en tant que paire stéréo.

2 Positionnez le curseur sur la touche MONOx2 d'un canal que vous voulez assigner en tant que paire stéréo, puis appuyez sur la touche [ENTER].

Une fenêtre de confirmation de l'appariement s'affiche.

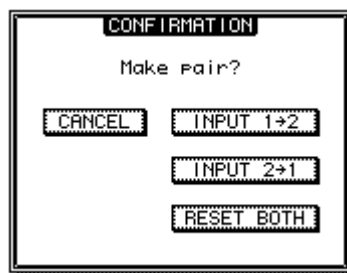

La fenêtre contextuelle contient les éléments suivants :

- **INPUT (TRACK, AUX OUT) x → y**  
(x= numéro impair, y= numéro pair)  
..... Copiez les réglages du canal x dans y et appariez-les.
- **INPUT (TRACK, AUX OUT) y → x**  
(x= numéro impair, y= numéro pair)  
..... Copiez les réglages du canal y dans x et appariez-les.
- **RESET BOTH** ..... Initialisez les deux canaux et appariez-les.
- **CANCEL** ..... Annule l'appariement.

3 Positionnez le curseur sur la touche appropriée de la fenêtre et appuyez sur [ENTER].

La touche MONOx2 se transforme en touche STEREO. Les paramètres suivants sont liés pour les paires de canaux.

● **Canaux d'entrée**

Tous les paramètres de mixage autres que le bouton [GAIN] et les réglages de phase/panoramique.

● **Canaux de piste**

Tous les paramètres de mixage autres que les réglages de phase/panoramique.

● **Canaux d'envoi AUX maître**

Tous les paramètres de mixage.

#### 4 Pour désactiver une paire, positionnez le curseur sur la touche STEREO correspondante et appuyez sur [ENTER].

Une fenêtre vous demande de confirmer la désactivation de la paire.



#### 5 Positionnez le curseur sur la touche OK et appuyez sur [ENTER] pour confirmer la désactivation de la paire.

La touche STEREO se transforme en touche MONOx2. Si vous positionnez le curseur sur la touche CANCEL au lieu de OK et que vous appuyez sur [ENTER], l'opération de désactivation de la paire est annulée et les canaux restent appariés.

##### ASTUCE

- Vous pouvez désactiver toutes les paires de canaux en même temps en appuyant sur la touche [F1] tout en maintenant la touche [SHIFT] de la section Display enfoncée.
- Dans le cas de paires de canaux, réglez la commande de panoramique entièrement vers la gauche ou la droite pour atteindre le niveau nominal (c'est-à-dire le même niveau avant et après le panoramique). Pour les canaux non appariés, le niveau nominal est obtenu en réglant la commande de panoramique au centre.

## ■ Création de paires de canaux à l'aide des touches du panneau

1 Utilisez les touches de la section Layer pour sélectionner la couche de mixage contenant les canaux à appairer.

2 Tandis que vous maintenez la touche [SEL] de l'un des canaux que vous voulez appairer enfoncée, appuyez sur la touche [SEL] du canal adjacent.

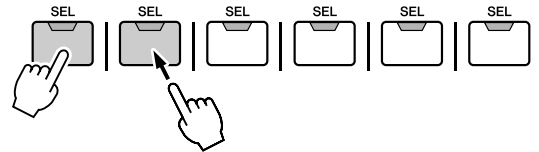

Une fenêtre de confirmation de l'appariement apparaît. Cette fenêtre contient les mêmes éléments que l'écran MONITOR utilisé pour créer les paires de canaux.

##### ASTUCE

- Vous pouvez également utiliser les touches [INPUT SEL] 1-8 pour former des paires de canaux d'entrée 1-8.

3 Positionnez le curseur sur la touche appropriée de la fenêtre et appuyez sur [ENTER].

Les canaux sélectionnés via les touches [SEL] sont appariés.

4 Pour désactiver une paire, appuyez sur la touche [SEL] d'un des canaux appariés tout en maintenant la touche [SEL] de l'autre canal enfoncée.

Une fenêtre vous demande de confirmer la désactivation de la paire.

5 Pour désactiver la paire, appuyez sur la touche OK. Si vous décidez de ne pas le faire, positionnez le curseur sur la touche CANCEL et appuyez sur [ENTER].

## Egalisation d'un signal d'entrée

L'AW2400 propose, sur chaque canal, des égaliseurs polyvalents à 4 bandes que vous pouvez actionner directement via les touches et les boutons de la section Selected Channel. Cette section explique la procédure permettant d'appliquer une égalisation aux canaux d'entrée 1–8.

- 1 Appuyez sur la touche [IN 1-8] de la section Layer de sorte que son voyant s'allume, puis appuyez sur la touche [SEL] du canal auquel vous voulez appliquer l'égalisation.

### ASTUCE

- Vous pouvez également utiliser les touches [INPUT SEL] 1–8 pour sélectionner un canal d'entrée pour l'égalisation.

- 2 Appuyez sur la touche [PAN/EQ] de la section Selected Channel pour que son voyant s'allume. Appuyez sur le bouton 1, 2, 3 ou 4 de la section Selected Channel pour ouvrir l'écran PAN/EQ.

- 3 Appuyez sur la touche [F3] de la section Display pour ouvrir la page EQ/Att.

Les réglages d'égalisation sont accessibles via cette page.

Touche EQ ON/OFF

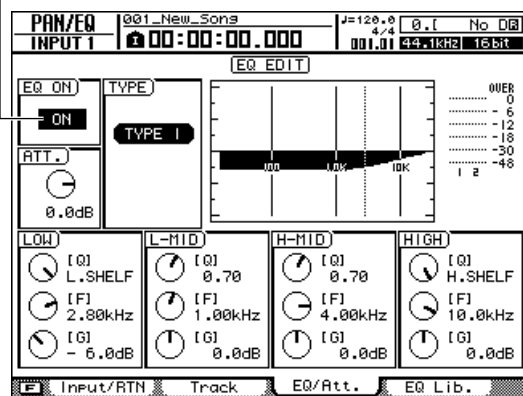

### ASTUCE

- Vous pouvez également sélectionner des pages en appuyant plusieurs fois sur les boutons 1–4 de la section Selected Channel.

- 4 Pour activer l'égalisation, positionnez le curseur sur la touche EQ ON/OFF et appuyez sur [ENTER].

- 5 Appuyez sur la touche [LOW], [LO-MID], [HI-MID] ou [HIGH] de la section Selected Channel pour sélectionner la bande d'égalisation à régler.

- 6 Utilisez les boutons 2–4 de la section Selected Channel pour régler l'égalisation selon vos besoins.

Lorsque la touche [PAN/EQ] est allumée, les boutons 2–4 de la section Selected Channel remplissent les fonctions suivantes : le bouton 2 règle le Q, le bouton 3 la fréquence centrale et le bouton 4 le gain de la bande sélectionnée.

- 7 Répétez les étapes 5 et 6 pour régler toutes les bandes selon vos besoins.

### ASTUCE

- En plus de permettre de régler avec précision l'égalisation, comme décrit ci-dessus, la bibliothèque EQ fournie contient des configurations EQ prédéfinies pour divers instruments que vous pouvez rappeler et utiliser ou modifier selon les besoins. Reportez-vous à la section « Panoramique, égalisation et traitement dynamique » à la page 147 pour plus d'informations.

## Compression d'un signal d'entrée

L'AW2400 propose une fonction de traitement dynamique pour tous les canaux d'entrée et de piste : compression pour les canaux de pistes et compression et gate pour les canaux d'entrée. Les paramètres du processeur de dynamique sont réglés manuellement via la section Selected Channel de la même manière que les paramètres d'égalisation. La bibliothèque de dynamique propose par ailleurs une série de réglages dynamiques prédéfinis pour divers instruments. Dans cette section, nous allons voir comment rappeler les réglages prédéfinis du processeur de dynamique depuis la bibliothèque et appliquer une compression aux signaux des canaux 1–8.

- 1 Appuyez sur la touche [IN 1-8] de la section Layer de sorte que son voyant s'allume, puis appuyez sur la touche [SEL] du canal auquel vous voulez appliquer la compression.



• Vous pouvez également utiliser les touches [INPUT SEL] 1–8 pour sélectionner un canal d'entrée pour la compression.

- 2 Appuyez sur la touche [DYN] de la section Selected Channel pour que son voyant s'allume.

L'écran DYNAMICS apparaît.



• Si la fonction AUTO DISPLAY est réglée sur OFF, l'écran DYNAMICS n'apparaît pas automatiquement lorsque vous appuyez sur la touche [DYN]. Dans ce cas, appuyez sur un des boutons de la section Selected Channel (1–4) après avoir appuyé sur la touche [DYN] de manière à ce que son voyant s'allume. Pour plus d'informations sur la fonction AUTO DISPLAY, reportez-vous à la section « Préférences de l'AW2400 » à la page 210.

- 3 Appuyez sur la touche [F3] de la section Display ou appuyez sur la touche [DYN] le nombre de fois nécessaire pour faire apparaître la page Comp Edit.

Les réglages de compression sont accessibles via cette page.

Touche COMP ON/OFF

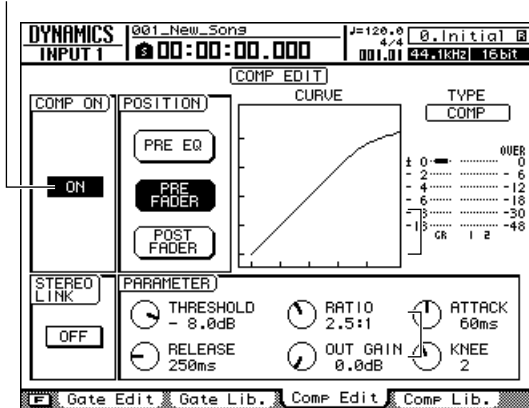

• Vous pouvez également changer de page en appuyant plusieurs fois sur un bouton Selected Channel.

- 4 Positionnez le curseur sur la touche COMP ON/OFF et appuyez sur [ENTER] pour activer le compresseur.

Le compresseur du canal d'entrée correspondant est alors activé.



• Si nécessaire, réglez les paramètres individuels du compresseur via cette page. Reportez-vous à la section « Utilisation des compresseurs » à la page 152 pour plus d'informations.

- 5 Appuyez sur la touche [F4] de la section Display.

La page Comp Lib. de l'écran DYNAMICS apparaît.

Les réglages prédéfinis de la bibliothèque du compresseur peuvent être rappelés via cette page. Le type de compresseur actuellement sélectionné et sa courbe de réponse graphique sont affichés en haut de l'écran.

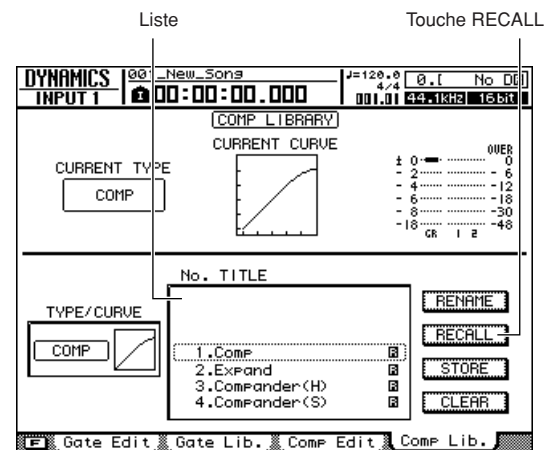

- 6 Utilisez la molette [DATA/JOG] ou les touches [INC]/[DEC] de manière à sélectionner le réglage de la bibliothèque à rappeler.

Le réglage entouré d'un cadre en pointillés est actuellement sélectionné pour le rappel.

Chaque réglage a un nom qui indique avec quel instrument ou application il est destiné à être utilisé. Les types de compresseur et les courbes de réponse sont affichés à gauche de la liste.

**7** Positionnez le curseur sur la touche **RECALL** et appuyez sur [ENTER].

Une fenêtre de confirmation de l'opération de rappel apparaît.

**8** Pour rappeler le réglage sélectionné, positionnez le curseur sur la touche **OK** et appuyez sur [ENTER].

Le réglage sélectionné est rappelé et le type de compresseur et les paramètres sont modifiés en conséquence. Répétez les étapes 6–8, si nécessaire, pour sélectionner divers réglages prédéfinis jusqu'à ce que vous ayez trouvé ceux convenant le mieux à votre application.

**9** Utilisez le bouton **1** de la section **Selected Channel** pour modifier l'effet général du compresseur.

Lorsque vous actionnez le bouton, la page **Comp Edit** de l'écran **DYNAMICS** s'affiche. Si le bouton 1 de la section **Selected Channel** est actionné alors que la touche [DYN] est activée, plusieurs paramètres du compresseur sont ajustés simultanément de manière à modifier l'effet général du compresseur (la modification réelle dépend du réglage prédéfini sélectionné dans la bibliothèque).

**NOTE**

• Si vous actionnez un bouton de la section **Selected Channel** alors que la fonction **AUTO DISPLAY** est réglée sur **OFF**, l'écran affiche une fenêtre contenant les paramètres appropriés à la place de la page **Comp Edit**. Pour plus d'informations sur la fonction **AUTO DISPLAY**, reportez-vous à la section « Préférences de l'AW2400 » à la page 210.

## Fonctions d'enregistrement pratiques

Cette section décrit une série de fonctions pratiques pour l'enregistrement.

### Utilisation du métronome

Activation du métronome et réglage du tempo et du volume.

**1** Ouvrez la page **View** de l'écran **TRACK** en appuyant sur la touche [TRACK] de la section **Work Navigate** autant de fois que nécessaire ou en appuyant successivement sur les touches [TRACK] et [F1].

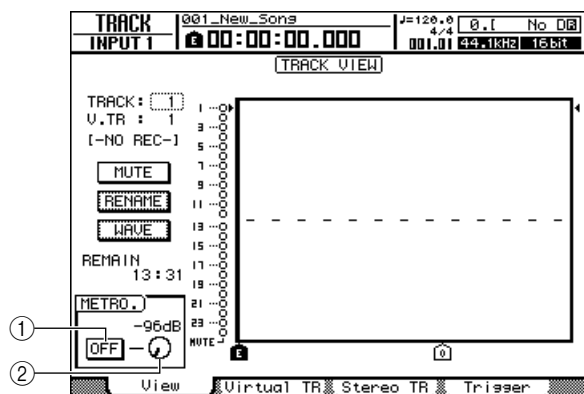

**① Touche Metronome**

Active/désactive le métronome.

**② Bouton Metronome**

Règle le volume du métronome. La valeur actuelle est affichée au-dessus du bouton en dB.

**2** Positionnez le curseur sur le bouton **Metronome** et appuyez sur [ENTER].

Le métronome est alors activé. Dans cet état, le métronome est audible pendant l'enregistrement et la reproduction.

**3** Le métronome démarre lorsque vous appuyez sur la touche **PLAY** [▶] pour lancer la reproduction.

Positionnez le curseur sur le bouton **Metronome** et utilisez la molette [DATA/JOG] ou les touches [INC]/[DEC] pour régler le niveau du métronome selon vos besoins.

**4** Pour modifier le tempo ou le type de mesure, appuyez d'abord sur la touche **STOP** [■] pour arrêter l'enregistreur. Ouvrez la page **Tempo Map** de l'écran **EDIT** en appuyant sur la touche [EDIT] de la section **Work Navigate** autant de fois que nécessaire ou en appuyant successivement sur les touches [EDIT] et [F2].

La page **Tempo Map** vous permet de créer une carte de tempo qui détermine le tempo et le type de mesure du morceau. Le tempo et le type de temps spécifiés ici servent de base à l'affichage du compteur en mesures/temps, au métronome interne et au MTC (MIDI Time Code) transmis et reçu par l'AW2400.

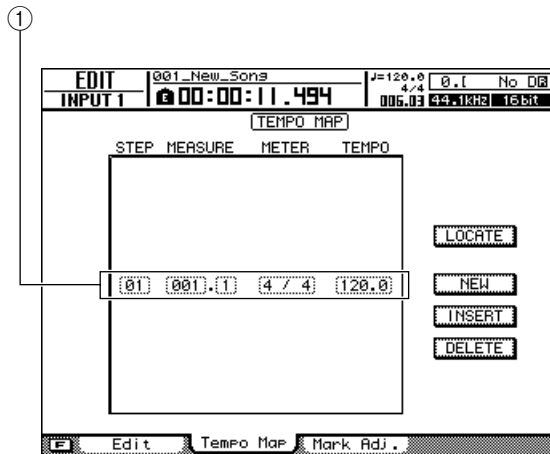

### ① Événements de la carte de tempo

Ces événements sont enregistrés dans la carte de tempo. Lors de la création d'un nouveau morceau, un événement de carte de tempo « type de mesure = 4/4 et tempo = 120 » est créé au début du morceau (mesure 1, temps 1).

### 5 Positionnez le curseur sur le champ TEMPO de l'événement et utilisez la molette [DATA/JOG] ou les touches [INC]/[DEC] pour régler la valeur du tempo.

Vous pouvez régler le tempo de 30 à 250 (BPM).

### 6 Si nécessaire, positionnez le curseur sur ce champ et utiliser la molette [DATA/JOG] ou les touches [INC]/[DEC] pour changer le type de temps.

Le type de temps peut être réglé entre 1/4 et 8/4.

#### ASTUCE

- Vous pouvez aussi changer le tempo ou le type de mesure en cours de morceau. Pour plus de détails, reportez-vous à la section « Création d'une carte de tempo » (→ p. 175).

## Changement de piste virtuelle

Chaque piste audio contient huit pistes virtuelles. Après avoir enregistré un solo par surimpression, vous pouvez passer à une autre piste virtuelle de la piste en question et enregistrer une autre prise sans toucher à la prise précédente.

### 1 Ouvrez la page Virtual TR de l'écran TRACK en appuyant sur la touche [TRACK] de la section Work Navigate autant de fois que nécessaire ou en appuyant successivement sur les touches [TRACK] et [F2].

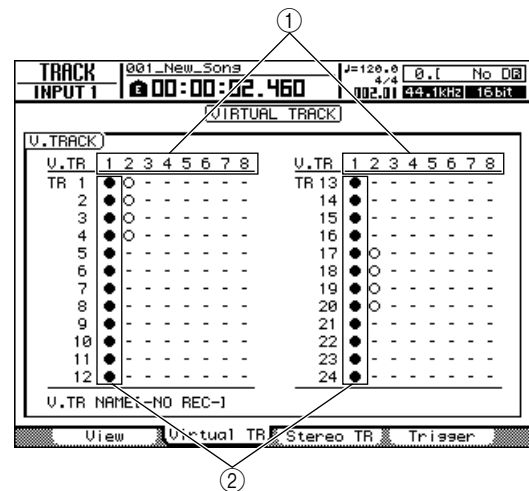

### ① Pistes virtuelles

Affiche l'état des pistes virtuelles 1–8. La piste virtuelle actuellement sélectionnée pour chaque piste est indiquée par le symbole « ● ». Parmi les pistes virtuelles non sélectionnées, celles qui ont été enregistrées sont signalées par le symbole « ○ » et celles qui ne l'ont pas encore été par le symbole « - ».

### ② Pistes

### 2 Utilisez les touches de curseur pour choisir le numéro de la piste virtuelle que vous voulez assigner à la piste en question.

### 3 Appuyez sur la touche [ENTER].

Le symbole « ● » apparaît à l'endroit de la piste virtuelle que vous venez de choisir. Cette piste virtuelle est maintenant utilisée pour l'enregistrement/la reproduction.

## Utilisation de la fenêtre Undo List

La liste Undo de l'AW2400 permet non seulement d'annuler les dernières opérations d'enregistrement ou d'édition, mais aussi de remonter jusqu'à quinze étapes en arrière dans votre travail.

Cette fonction est pratique, par exemple, si, après plusieurs enregistrements par surimpression, vous décidez de revenir à l'état juste après l'enregistrement du troisième solo.

### 1 Appuyez sur la touche [UNDO/REDO] et maintenez-la enfoncée.

La fenêtre UNDO LIST apparaît.

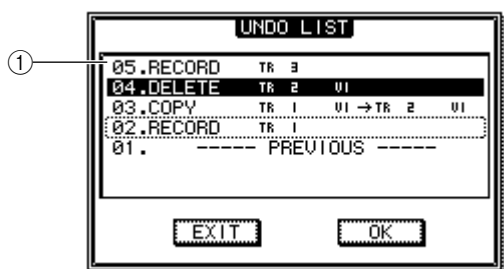

#### ① Liste d'annulation

Cette liste reprend les dernières opérations d'enregistrement et d'édition. De gauche à droite, elle affiche un numéro indiquant l'ordre des opérations précédentes, le type d'opération et la piste/piste virtuelle affectée par l'opération d'enregistrement/d'édition en question.

Le morceau actuel se trouve dans l'état correspondant à l'étape affichée en surbrillance.

Le cadre en pointillés indique l'étape à laquelle la fonction Undo va ramener le morceau.

#### NOTE

- Si vous avez déjà annulé les opérations récentes avec la fonction Undo avant d'afficher la liste Undo, il est possible qu'il ne reste plus d'étapes antérieures.

### 2 Utilisez la molette [DATA/JOG] ou les touches [INC]/[DEC] pour sélectionner le numéro d'une étape.

### 3 Positionnez le curseur sur la touche OK et appuyez sur [ENTER].

Le morceau actuel revient alors à l'état correspondant à l'étape sélectionnée.

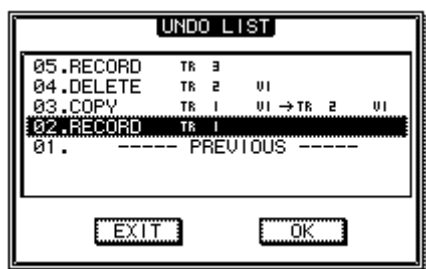

### 4 Positionnez le curseur sur la touche EXIT et appuyez sur [ENTER].

La fenêtre se ferme et vous revenez à l'écran précédent.

#### ASTUCE

- Notez que si vous effectuez un enregistrement ou une édition après être « retourné en arrière » jusqu'à une certaine étape, les données Undo/Redo qui suivent l'étape en question sont effacées. Par exemple, si vous « annulez » les trois étapes antérieures et effectuez un enregistrement ou une édition, vous perdez les données Undo/Redo des étapes 1 et 2 antérieures.
- Si vous appuyez sur la touche [UNDO/REDO] tandis qu'elle est allumée, la précédente opération est annulée sans que la fenêtre Undo List s'ouvre (le voyant de la touche s'éteint lorsque l'opération UNDO a été exécutée). Appuyez une deuxième fois sur la touche [UNDO/REDO] pour restaurer l'opération annulée.



# ◆ Chapitre 7 ◆

## Surimpression

Ce chapitre explique comment enregistrer des performances supplémentaires sur d'autres pistes tout en écoutant les pistes déjà enregistrées.

### A propos de la surimpression

Le terme « surimpression » désigne l'opération qui consiste à enregistrer de nouvelles performances sur d'autres pistes tout en écoutant la reproduction de pistes déjà enregistrées. Le schéma ci-dessous montre le flux du signal lorsque vous reproduisez les pistes 1–4 tout en enregistrant par surimpression la piste 5. Dans cet exemple, le signal en provenance de la prise MIC/LINE INPUT 1 est acheminé via la piste 5 de l'enregistreur et envoyé au canal de piste 5. Ce signal est ensuite envoyé au bus stéréo, mélangé au son de la reproduction des canaux de pistes 1–4 et transmis depuis les prises [STEREO OUT], [MONITOR OUT] et [PHONES].

#### ● Flux du signal pendant la surimpression

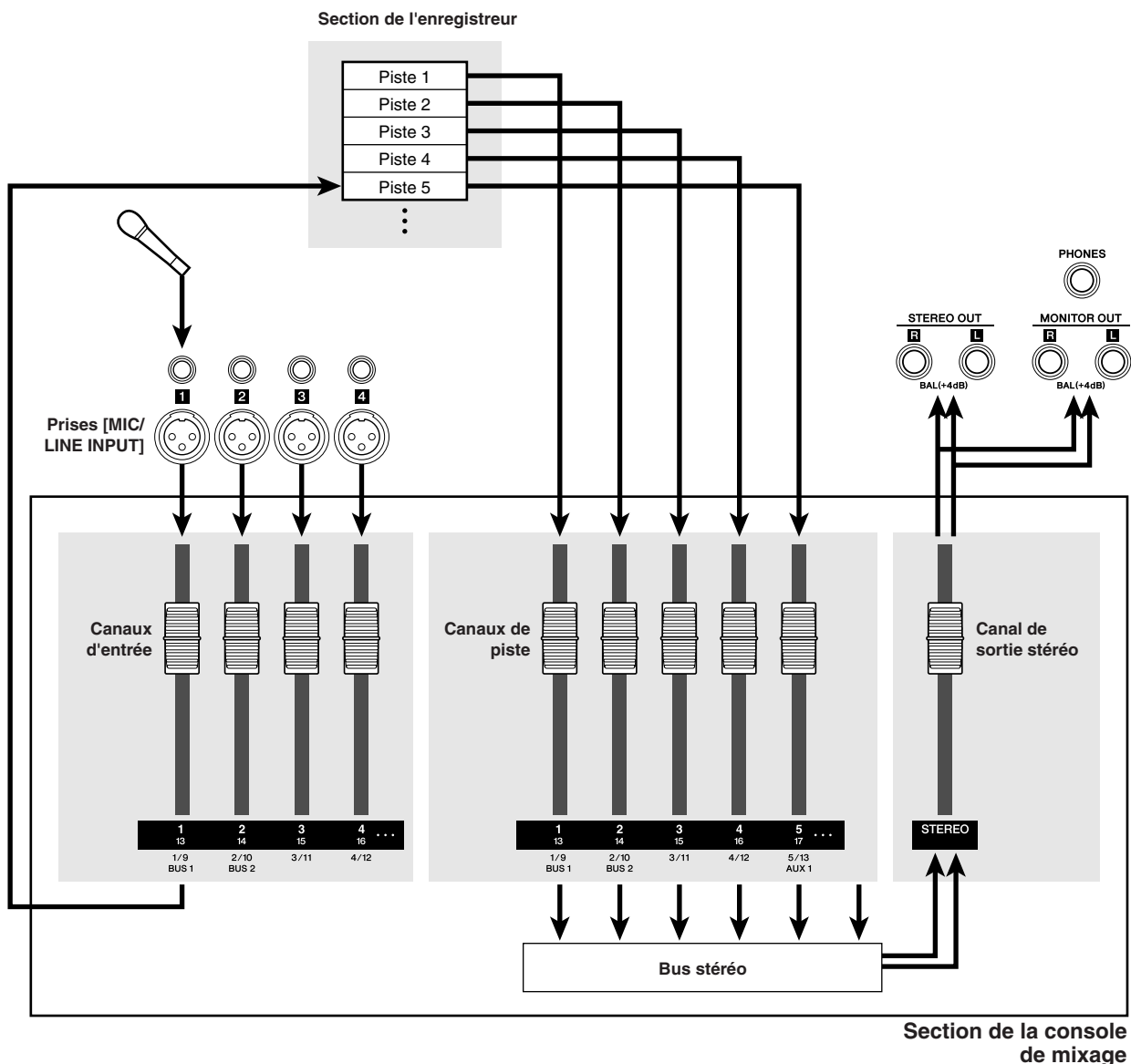

## Assignation du signal d'entrée à une piste

Pour pouvoir enregistrer par surimpression, vous devez d'abord assigner le micro ou l'instrument à une nouvelle piste. La procédure de base est identique à celle de l'enregistrement de la première piste.

- 1 Abaissez le fader [STEREO] sur la position  $-\infty$ .
- 2 Branchez votre micro ou instrument à la prise [MIC/LINE INPUT] appropriée.
- 3 Ouvrez la page Direct de l'écran RECORD en appuyant autant de fois que nécessaire sur la touche [RECORD] de la section Work Navigate ou en appuyant successivement sur les touches [RECORD] et [F1].

- 4 Assignez le canal d'entrée auquel vous avez branché l'instrument/le micro à une nouvelle piste et réglez le niveau.

Pour en savoir plus sur cette opération, reportez-vous à la section « Affectation de signaux d'entrée à des pistes (enregistrement direct) » (→ p. 51).

Dans le schéma ci-dessous, le canal d'entrée 1 est assigné à la piste 5.

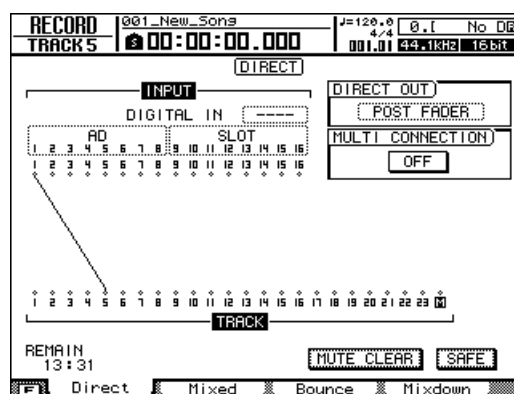

### ASTUCE

- Dans cet exemple, nous utilisons l'« enregistrement direct », dans lequel un canal d'entrée est affecté à une piste. Toutefois, vous pouvez aussi effectuer un « enregistrement mixte », auquel cas plusieurs canaux d'entrée sont envoyés au bus 1/2 et enregistrés sur une à quatre pistes.

## Réglage de la balance et du panoramique de mixage

Voyons à présent comment régler la balance de volume et le panoramique des pistes déjà enregistrées et des pistes que vous allez enregistrer par surimpression.

- 1 Lancez la reproduction du morceau et augmentez les faders des canaux des pistes déjà enregistrées jusqu'à un niveau d'écoute ad hoc.**

### ASTUCE

- Par exemple, si vous avez déjà enregistré les pistes 1–4, appuyez sur la touche [TRACK 1-12] de la section Layer pour allumer son voyant et utilisez les faders 1–4 du panneau supérieur pour commander les canaux de piste 1–4.

- 2 Appuyez sur la touche [SEL] d'une piste déjà enregistrée, puis sur la touche [PAN/EQ] de la section Selected Channel pour que son voyant s'allume.**

- 3 Faites pivoter le bouton 1 de la section Selected Channel pour régler le panoramique.**

Réglez le panoramique des autres canaux de la même manière.

- 4 Arrêtez l'enregistreur et, tout en jouant sur l'instrument, réglez le fader de la piste de canal de destination de l'enregistrement sur un niveau d'écoute approprié.**

Le canal de la piste de destination de l'enregistrement envoie alors le signal d'entrée au bus stéréo pendant l'enregistrement ou l'arrêt et transmet le signal de reproduction de la piste au bus stéréo pendant la reproduction. Cela signifie que pour écouter le signal d'entrée, vous devez arrêter l'enregistreur.

### ASTUCE

- La position des faders des canaux de piste n'influence pas le niveau de l'enregistrement. Cependant, si vous réglez les faders sur 0 dB, vous obtenez un volume de reproduction identique à celui de l'enregistrement des pistes.

- 5 Appuyez sur la touche [SEL] du canal de piste de destination de l'enregistrement, puis sur la touche [PAN/EQ] de la section Selected Channel pour que son voyant s'allume.**

- 6 Faites pivoter le bouton 1 de la section Selected Channel pour régler le panoramique.**

Tout comme pour le signal du canal d'entrée, vous pouvez traiter le canal de piste avec l'égaliseur et le processeur de dynamique (compresseur).

En manipulant le canal de piste sélectionné en tant que destination de l'enregistrement, vous pouvez régler le panoramique ou le timbre du signal d'écoute sans affecter le signal réellement enregistré.

### ASTUCE

- Pour plus d'informations sur le réglage du panoramique, de l'égalisation et du traitement dynamique, reportez-vous à la section « Panoramique, égalisation et traitement dynamique » (→ p. 147).

## Surimpression

Vous pouvez maintenant enregistrer par surimpression sur la piste choisie comme destination de l'enregistrement.

- 1 Ouvrez la page View de l'écran TRACK en appuyant sur la touche [TRACK] de la section Work Navigate autant de fois que nécessaire ou en appuyant successivement sur les touches [TRACK] et [F1].

Cette page affiche toutes les pistes côte à côte, de sorte que vous pouvez facilement voir la relation entre les pistes et la position actuelle dans le morceau.

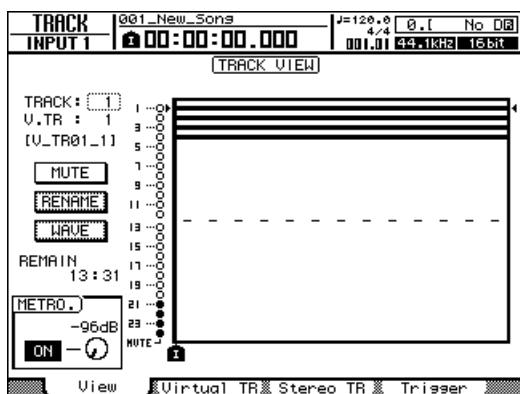

- 2 Dans la section de transport, maintenez la touche REC [●] enfoncée et appuyez sur la touche PLAY [▶].

L'enregistrement commence.

- 3 Ecoutez la reproduction des pistes déjà enregistrées tout en jouant la partie à enregistrer par surimpression sur votre instrument.

- 4 Pour arrêter l'enregistrement, appuyez sur la touche STOP [■].

La touche [UNDO/REDO] de la section Data entry/Control s'allume.

- 5 Pour écouter la performance enregistrée depuis le début, appuyez sur la touche RTZ [◀] pour remettre le compteur à zéro et enfoncez la touche PLAY [▶].

### ASTUCE

- Si vous avez lancé l'enregistrement en milieu de morceau, vous pouvez appuyer sur la touche [IN] pour retourner au point de départ de l'enregistrement.

- 6 Si vous êtes satisfait de l'enregistrement, sauvegardez le morceau. (Pour en savoir plus sur la sauvegarde → p. 57)

Si vous préférez recommencer, appuyez sur la touche [UNDO/REDO] pour annuler l'enregistrement et répétez les étapes 2–6.

## Punch In/Out

Si vous avez fait une erreur pendant la surimpression, vous pouvez la corriger en réenregistrant simplement le passage erroné. C'est ce qu'on appelle un « Punch In/Out ».

Vous avez le choix entre un « Punch In/Out manuel », dans lequel vous déclenchez vous-même l'enregistrement et la reproduction, et un « Punch In/Out automatique ». Comme son nom l'indique, ce dernier déclenche automatiquement la reproduction et l'enregistrement lorsque vous atteignez des positions prédéfinies.

### Punch In/Out manuel

La procédure suivante explique comment effectuer un Punch In/Out avec les touches de la section Transport ou un commutateur au pied.

- 1 Pour effectuer un Punch In/Out à l'aide d'un commutateur au pied, vous devez brancher un commutateur au pied vendu séparément (Yamaha FC5 ou un modèle équivalent) à la prise FOOT SW du panneau arrière.**
- 2 Ouvrez la page Direct de l'écran RECORD et vérifiez que votre instrument/micro est assigné à la piste sur laquelle vous voulez effectuer un Punch In.**
- 3 Déplacez-vous dans le morceau jusqu'à un point situé avant l'endroit où vous comptez lancer le Punch In.**

Pour plus d'informations sur l'opération de localisation, reportez-vous à la section « Déplacement jusqu'à un endroit spécifié » à la page 87.

Nous vous suggérons d'enregistrer un repère à un endroit situé une ou deux mesures avant le début du Punch In afin de pouvoir retourner rapidement à cet endroit. (Pour en savoir plus sur l'enregistrement d'un repère → p. 90)

- 4 Appuyez sur la touche PLAY [▶] de la section Transport. (Vous pouvez aussi enfoncer le commutateur au pied.)**

La reproduction du morceau commence. Le son de la reproduction du canal de la piste de destination de l'enregistrement est alors envoyé au bus stéréo, de sorte que vous ne pouvez pas écouter le signal d'entrée.

- 5 A l'endroit où vous voulez démarrer l'enregistrement, maintenez la touche PLAY [▶] enfoncée et appuyez sur la touche REC [●] (ou enfoncez de nouveau le commutateur au pied), puis jouez la partie sur votre instrument.**

La piste de destination de l'enregistrement passe alors de la reproduction à l'enregistrement (« Punch In »).

- 6 Appuyez sur la touche PLAY [▶] (ou enfoncez le commutateur au pied) à l'endroit où vous voulez arrêter l'enregistrement.**

La piste de destination d'enregistrement passe alors de l'enregistrement à la reproduction (« Punch Out »).

- 7 Pour arrêter la reproduction, appuyez sur la touche STOP [■] (ou enfoncez le commutateur au pied).**

La touche [UNDO/REDO] de la section Data entry/Control s'allume.

#### ASTUCE

- Si aucune piste n'a été activée pour l'enregistrement, le commutateur au pied bascule entre les opérations Play et Stop.

- 8 Pour écouter le passage fraîchement enregistré, allez à un endroit situé juste avant le point Punch In et appuyez sur la touche PLAY [▶].**

- 9 Si l'enregistrement vous satisfait, sauvegardez le morceau. (Pour en savoir plus sur la sauvegarde → p. 57)**

Si vous préférez recommencer, appuyez sur la touche [UNDO/REDO] pour annuler l'enregistrement et répétez les étapes 3–7.

Le schéma ci-dessous illustre la procédure de Punch In/Out manuel.

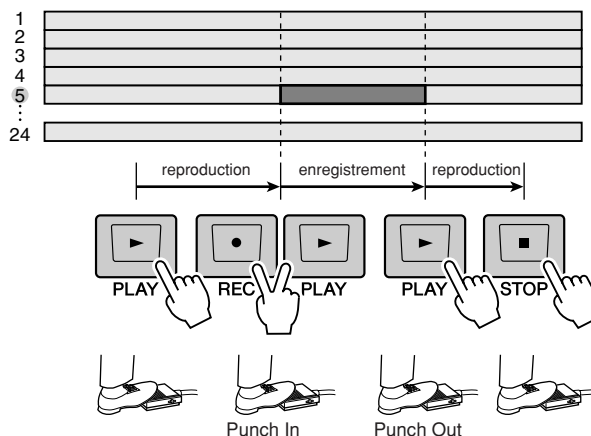

## Punch In/Out automatique

Le Punch In/Out automatique est une fonction qui effectue les opérations de Punch In et de Punch Out automatiquement. Pour pouvoir utiliser cette fonction, vous devez d'abord définir les points Punch In (le début) et Punch Out (la fin).

**1 Ouvrez la page Direct de l'écran RECORD et vérifiez que votre instrument/micro est assigné à la piste sur laquelle vous voulez effectuer un Punch In.**

**2 Déplacez-vous jusqu'à l'endroit où vous voulez lancer le Punch In.**

**3 Maintenez la touche [SET] de la section Locate enfoncée et appuyez sur la touche [IN].**

La position actuelle est définie en tant que point In.

**4 Déplacez-vous jusqu'à l'endroit où vous voulez lancer le Punch Out.**

**5 Maintenez la touche [SET] de la section Locate enfoncée et appuyez sur la touche [OUT].**

La position actuelle est définie en tant que point Out.

### ASTUCE

- Pour définir les points In et Out avec plus de précision, vous pouvez utiliser la fonction Nudge (→ p. 94). Celle-ci permet de reproduire de façon répétitive un bref passage situé juste avant ou après la position actuelle. Vous pouvez aussi utiliser la fenêtre WAVE DISPLAY (→ p. 69), qui représente le contenu de la piste par une forme d'onde.
- Les points In et Out sont mis à jour à chaque enregistrement. L'endroit où vous avez démarré le dernier enregistrement devient le point In et l'endroit où vous l'avez arrêté le point Out.

**6 Appuyez sur la touche [AUTO PUNCH] de la section Locate.**

La touche [AUTO PUNCH] s'allume et la fonction Auto Punch In/Out est activée. Vous passez automatiquement à un point situé à une distance définie (la « durée Pre-roll ») devant le point In. Ce point est appelé « point Pre-roll ».

### NOTE

- Si la plage de Punch In/Out automatique est trop courte ou trop longue (moins de 100 msec environ ou plus d'une heure), un message d'erreur s'affiche et vous êtes dans l'incapacité de spécifier le point Out.
- Vous ne pouvez pas modifier les points In/Out si la touche [AUTO PUNCH] est allumée. Pour les changer, vous devez d'abord désactiver la fonction Auto Punch In/Out.

**7 Pour répéter le Punch In/Out automatique, appuyez sur la touche PLAY [▶].**

Lorsque vous appuyez sur la touche PLAY [▶] alors que la touche [AUTO PUNCH] est allumée, les événements suivants se produisent.

- ① La touche PLAY [▶] s'allume et la reproduction démarre à partir du point Pre-roll.
- ② Lorsque vous atteignez le point Punch In, la touche REC [●] se met à clignoter et le signal que vous écoutez depuis le canal de piste de destination de l'enregistrement passe de la reproduction de piste au signal d'entrée (source de l'enregistrement). (L'enregistrement n'est cependant pas réellement déclenché.)
- ③ Lorsque vous atteignez le point Punch Out, la touche REC [●] s'éteint et le signal que vous écoutez depuis le canal de piste de destination de l'enregistrement revient à la reproduction de piste.
- ④ Une fois que vous êtes arrivé à un point situé à une distance définie (la « durée Post-roll ») derrière le point Out (« point Post-roll »), vous revenez au point Pre-roll et la reproduction s'arrête.

### ASTUCE

- Si vous activez la touche [REPEAT] de la section Locate avant l'étape 7, les opérations 1–4 de l'étape 7 sont répétées jusqu'à quinze fois. (La fonction A-B Repeat est désactivée pendant tout ce temps.) Si vous voulez interrompre la répétition, appuyez de nouveau sur la touche [REPEAT] ou sur la touche STOP [■].
- Dans les réglages initiaux de l'AW2400, les temps Pre-roll et Post-roll sont tous deux réglés sur quatre secondes. Vous pouvez ajuster ces valeurs dans une plage de 0–20 secondes (→ p. 210, 211).

**8 Pour effectuer l'enregistrement Auto Punch In/Out proprement dit, arrêtez l'enregistreur, maintenez la touche REC [●] enfoncée et appuyez sur la touche PLAY [▶].**

Lorsque vous appuyez sur les touches REC [●] + PLAY [▶] alors que la touche [AUTO PUNCH] est allumée, les événements suivants se produisent.

- ① La touche PLAY [▶] s'allume et la reproduction démarre à partir du point Pre-roll.
- ② Lorsque vous atteignez le point Auto Punch In, la touche REC [●] s'allume à son tour et l'enregistrement démarre (« Punch In »).
- ③ Au point Auto Punch Out, la touche REC [●] s'éteint, l'enregistrement s'interrompt et vous revenez dans le mode de reproduction (« Punch Out »).
- ④ Lorsque vous atteignez le point Post-roll, la reproduction revient au point Pre-roll et s'arrête. A ce moment, la touche [UNDO/REDO] de la section Data entry/Control s'allume.

**9 Pour écouter le résultat de l'enregistrement, appuyez sur la touche [AUTO PUNCH] pour l'éteindre et appuyez sur la touche PLAY [▶].**

**10** Si l'enregistrement vous satisfait, sauvegardez le morceau. (Pour en savoir plus sur la sauvegarde → p. 57)

Si vous décidez de recommencer l'enregistrement, vous pouvez revenir à la meilleure prise à l'aide de la liste Undo après avoir effectué plusieurs surimpressions en répétant les étapes 6–9 (→ p. 64).

Le schéma ci-dessous illustre la procédure de Punch In/Out automatique.

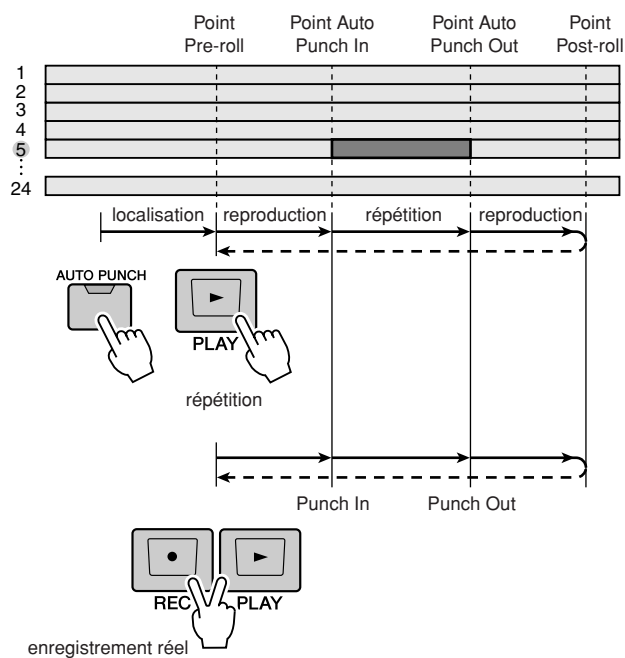

# 7

## Surimpression



# Opérations de mixage final et de fusion

Ce chapitre décrit les opérations de mixage final, au cours desquelles vous allez mixer des pistes déjà enregistrées et enregistrer le résultat ainsi obtenu sur la piste stéréo. Il explique également le fonctionnement de la fusion (enregistrement ping-pong), qui vous permet de combiner plusieurs pistes dans une à quatre pistes.

## A propos du mixage final et de la fusion

Le « mixage final » est l'opération qui consiste à mélanger les signaux enregistrés sur des pistes de l'enregistreur sur une piste stéréo et à enregistrer ces signaux sur la piste stéréo interne pour obtenir un morceau fini. Le contenu de la piste stéréo peut être utilisé tel quel pour produire un CD audio.

Le schéma ci-dessous montre le flux du signal pendant le mixage final. La reproduction de chaque piste est envoyée au bus stéréo, passe par le canal de sortie stéréo et est enregistrée sur la piste stéréo. A ce stade, vous pouvez également ajouter les signaux en provenance de canaux d'entrée.

### ● Flux du signal pendant le mixage final

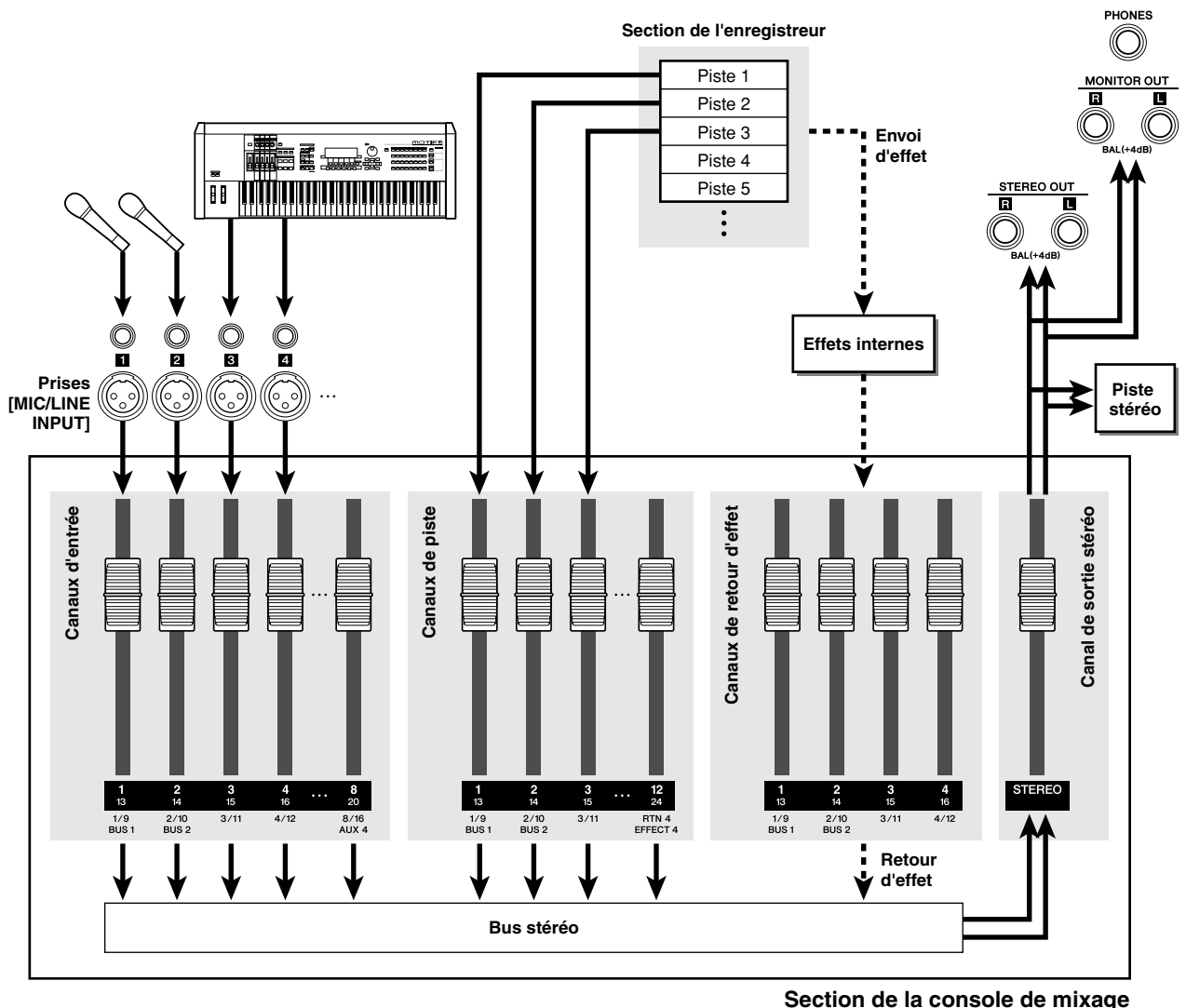

La « fusion » est l'action qui consiste à mélanger les signaux enregistrés sur plusieurs pistes et à enregistrer le résultat du mixage sur une à quatre pistes libres. (On parle aussi d'« enregistrement ping-pong ».) Par exemple, si vous avez enregistré des instruments individuels d'un ensemble de batterie sur plusieurs pistes, vous pouvez fusionner ces pistes pour n'en avoir plus que deux, puis faire basculer les pistes sources de la fusion sur des pistes virtuelles différentes de manière à les libérer en vue d'enregistrer de nouveaux instruments.

La fusion diffère du mixage final sur les points suivants.

- La destination du canal de piste est Bus 1/Bus 2 plutôt que le bus stéréo.
- La destination d'enregistrement sera une piste audio libre (ou plusieurs).
- Vous ne pouvez pas ajouter des signaux provenant de canaux d'entrée.

Le schéma ci-dessous montre le flux du signal pendant la fusion. Ce schéma propose un exemple dans lequel les signaux des pistes 1–8 sont fusionnés dans les pistes 9–12. Après la fusion, vous pouvez changer les pistes virtuelles des pistes 1–8 et utiliser ces dernières pour enregistrer d'autres performances.



● Flux du signal pendant la fusion

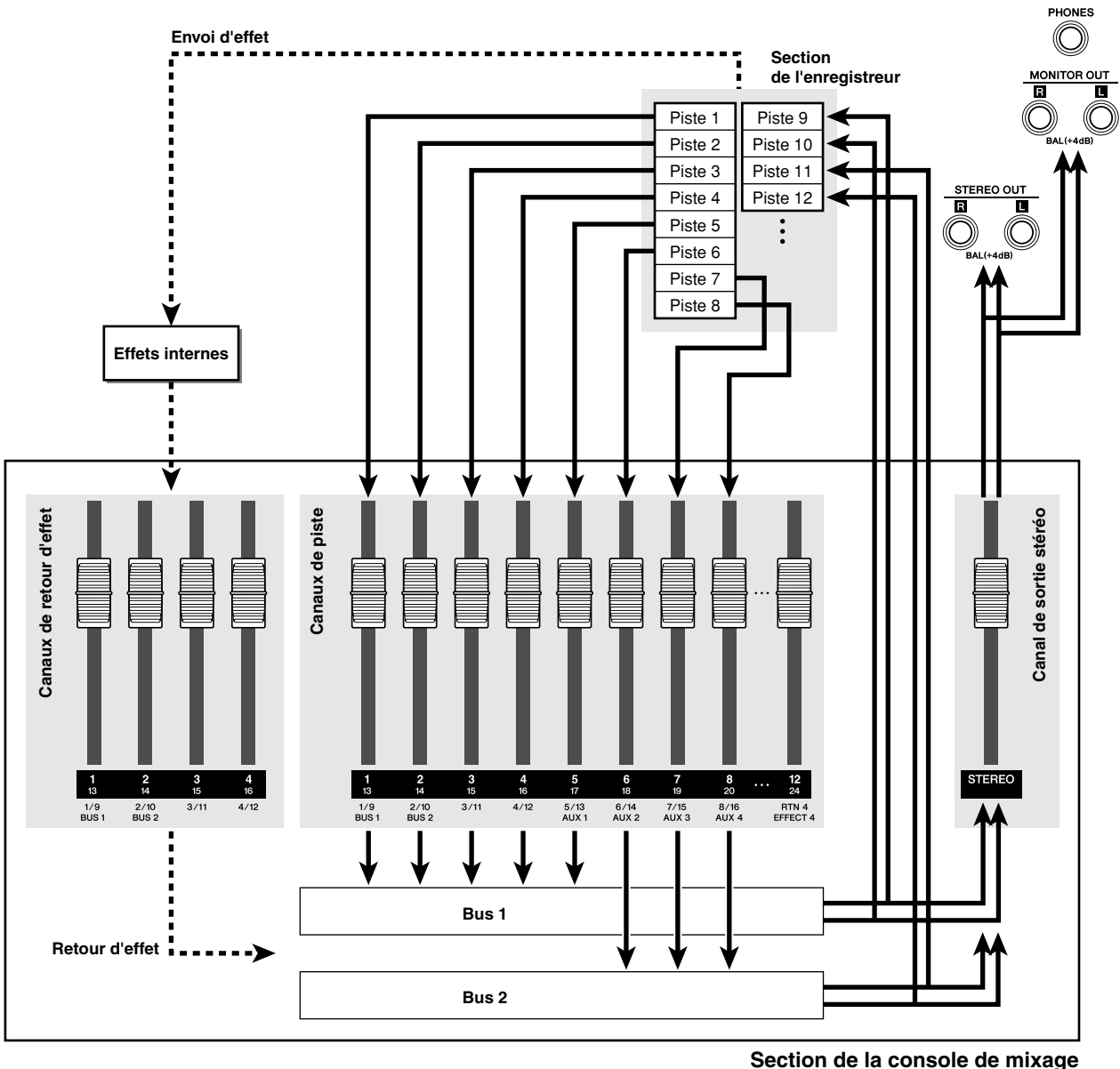

## Procédure du mixage final

Au cours de cette procédure, vous allez sélectionner les canaux que vous voulez mixer (canaux de piste, d'entrée et de retour d'effet) et les enregistrer sur la piste stéréo.

- 1 Abaissez le fader [STEREO] sur la position  $-\infty$ .
- 2 Ouvrez la page Mixdown de l'écran RECORD en appuyant autant de fois que nécessaire sur la touche [RECORD] de la section Quick Navigate ou en appuyant successivement sur les touches [RECORD] et [F4].

La page Mixdown permet d'effectuer les opérations de mixage final. C'est là que vous sélectionnez les canaux qui seront enregistrés via le bus stéréo sur la piste stéréo.

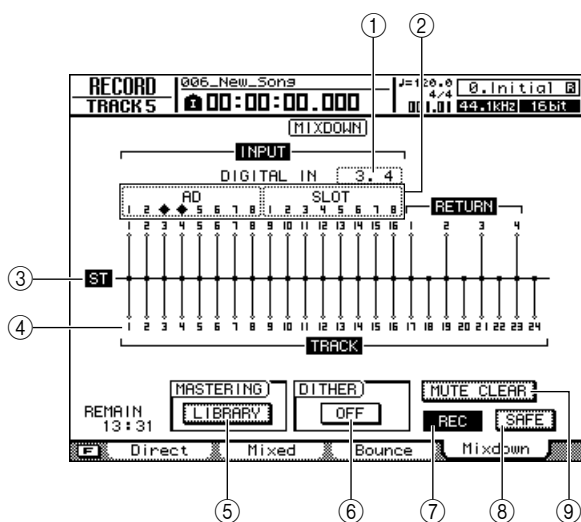

### ① DIGITAL IN

Vous permet d'assigner un canal d'entrée au connecteur [DIGITAL STEREO IN].

Vous avez le choix entre les réglages suivants.

- 1,2–15,16 ..... Le signal en provenance du connecteur [DIGITAL STEREO IN] est assigné à des canaux d'entrée pairs/impairs adjacents 1/2–15/16.
- --- ..... Le connecteur [DIGITAL STEREO IN] n'est pas utilisé.

#### ASTUCE

- Pour que le signal audio numérique envoyé par un périphérique externe au connecteur [DIGITAL STEREO IN] soit assigné à un canal d'entrée, il faut que l'horloge du périphérique externe et celle de l'AW2400 soient synchronisées (→ p. 223).
- Le réglage DIGITAL IN est prioritaire sur celui du champ Input Select. Si vous assignez DIGITAL IN à un canal d'entrée, le symbole  $\blacklozenge$  apparaît pour les deux numéros d'entrée correspondants dans le champ Input Select. Ce symbole indique que DIGITAL IN est assigné.
- Si la touche STEREO BUS CASCADE de la page Setting de l'écran DIO est réglée sur ENABLE, « ST BUS » apparaît en tant qu'affectation DIGITAL IN et cette attribution ne peut pas être modifiée.

### ② Input Select

Ce champ vous permet de sélectionner les sources d'entrée attribuées aux canaux d'entrée 1–8 ou 9–16. Vous pouvez choisir les sources d'entrée suivantes.

- AD1–8 ..... Signaux d'entrée des entrées AN (prises [MIC/LINE INPUT] 1–8)
- SLOT1–8 ..... Signaux d'entrée des entrées 1–8 de la carte E/S numérique
- SLOT9–16 ..... Signaux d'entrée des entrées 9–16 de la carte E/S numérique
- --- ..... Non sélectionné

### ③ Bus stéréo

Indique l'état d'activation/de désactivation des canaux envoyés au bus stéréo. Les numéros affichés à l'écran correspondent aux canaux suivants.

- INPUT 1–16 ..... Canaux d'entrée 1–16
- RETURN 1–4 ..... Canaux de retour d'effet 1–4
- TRACK 1–24 ..... Canaux de piste 1–24

### ④ Pistes

Numéro du canal de piste. Positionnez le curseur sur le numéro et appuyez sur [ENTER] pour activer/désactiver l'assourdissement de la piste.

### ⑤ Touche LIBRARY

Accède à la bibliothèque de mastérisation, dans laquelle vous pouvez rappeler des réglages d'égalisation et de dynamique spécialement pour le canal de sortie stéréo.

### ⑥ Touche DITHER ON/OFF

Commutateur d'activation/de désactivation du « dithering », un procédé qui réduit le bruit de quantification perçu lorsque vous convertissez un signal audio numérique dans une profondeur en bits inférieure.

### ⑦ Touche REC

Active le mode prêt à enregistrer de la piste stéréo.

### ⑧ Touche SAFE

Désactive le mode prêt à enregistrer de la piste stéréo. Exécute également la fonction MUTE CLEAR (⑨).

#### ASTUCE

- Le fait d'appuyer sur la touche [F1] tout en maintenant la touche [SHIFT] de la section Display enfoncée a le même effet que d'appuyer sur la touche SAFE.

### ⑨ Touche MUTE CLEAR

Désactive l'état d'assourdissement de toutes les pistes. Cependant, en fonction de la profondeur en bits du morceau, certaines pistes ne peuvent pas être assourdies dans certains cas. Les pistes sont alors assourdies consécutivement, en commençant par la piste portant le dernier numéro.

### 3 Utilisez les touches de la section Layer, ainsi que les touches [INPUT SEL] et [SEL] pour sélectionner les canaux à envoyer au bus stéréo.

Par exemple, si vous appuyez plusieurs fois sur la touche [INPUT SEL] 1 (ou sur la touche [SEL] du canal d'entrée 1), l'écran change comme suit.

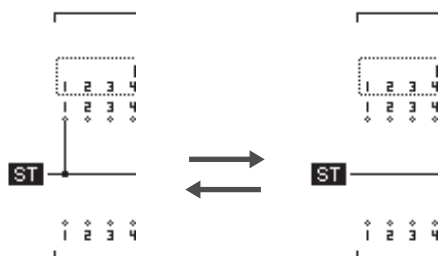

#### NOTE

- Les numéros des pistes assourdies sont représentés par  (mute).
- Dans la mesure où les morceaux de 24 bits peuvent avoir 12 pistes de reproduction au maximum (→ p. 165), les pistes 13–24 sont assourdies et ne sont pas reproduites.
- Vous pouvez modifier l'activation/désactivation de l'assourdissement des pistes en positionnant le curseur sur le numéro du canal de piste et en appuyant sur la touche [ENTER].
- Si vous utilisez des effets via un bus d'effet, le mixage final n'inclura pas le son de l'effet sauf si vous ajoutez le canal de retour d'effet correspondant au bus stéréo. Pour plus d'informations sur l'utilisation des effets, reportez-vous à la section « Application d'effets via les envois et les retours » (→ p. 117).

#### ASTUCE

- Par défaut, tous les canaux sont activés. Toutefois, pour obtenir le meilleur rapport signal/bruit, il est conseillé de désactiver tous les canaux que vous n'utilisez pas.

### 4 Augmentez le fader [STEREO] jusqu'à la position 0 dB.

### 5 Lancez la reproduction du morceau et positionnez les faders des canaux de pistes sur un niveau approprié.

### 6 Réglez les paramètres de mixage (égalisation, dynamique, panoramique, par exemple) de chaque canal.

#### ASTUCE

- Vous pouvez utiliser la page View de l'écran CH VIEW pour visualiser une liste des paramètres de mixage (EQ, panoramique, envoi d'effet, etc.) d'un canal donné (→ p. 105).

### 7 Pour utiliser la bibliothèque de mastérisation, positionnez le curseur sur la touche LIBRARY et appuyez sur la touche [ENTER].

La fenêtre MASTERING LIBRARY s'affiche.

Vous pouvez utiliser la bibliothèque de mastérisation pour rappeler rapidement des réglages dédiés du canal de sortie stéréo. Ces réglages incluent les réglages de l'EQ et du processeur de dynamique appropriés pour le mixage final. Les numéros de bibliothèque 0–13 sont en lecture seule et le numéro de bibliothèque 0 contient des données servant à initialiser le canal de sortie stéréo.



### 8 Utilisez la molette [DATA/JOG] ou les touches [INC]/[DEC] pour sélectionner les données de bibliothèque souhaitées, puis positionnez le curseur sur la touche RECALL et appuyez sur [ENTER].

Les réglages de la bibliothèque de mastérisation sont rappelés. Reproduisez le morceau tout en essayant différents réglages pour trouver le meilleur.

Pour fermer la fenêtre MASTERING LIBRARY, positionnez le curseur sur la touche EXIT et appuyez sur [ENTER].

### 9 Si nécessaire, vous pouvez appuyer sur la touche [STEREO SEL] pour sélectionner le canal de sortie stéréo et utiliser la section Selected Channel pour régler avec précision l'EQ et le processeur de dynamique.

Les opérations sont les mêmes que pour un canal d'entrée, hormis le fait que l'EQ et le processeur de dynamique du canal de sortie stéréo fonctionnent toujours en stéréo et que le processeur de dynamique ne possède pas de gate.

- 10** Pour vérifier le niveau du signal envoyé à la piste stéréo, appuyez successivement sur les touches [METER] et [F3].

La page Master de l'écran METER s'affiche.

Indique le niveau de sortie du canal de sortie stéréo.

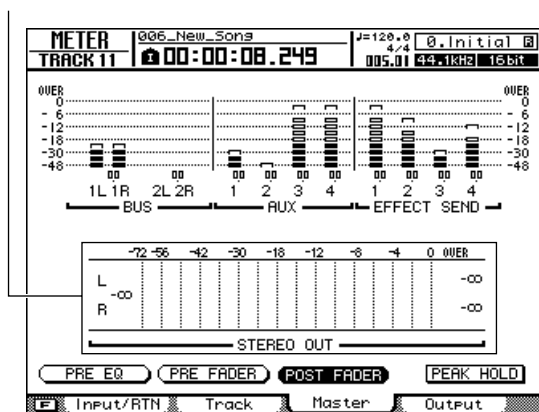

- 11** Positionnez le curseur sur la touche POST FADER et appuyez sur [ENTER].

Le niveau du signal post-fader s'affiche.

Si l'indicateur de niveau atteint la position « OVER », abaissez le fader [STEREO].

- 12** Appuyez sur la touche [RECORD] pour revenir dans la page Mixdown de l'écran RECORD.

- 13** Positionnez le curseur sur la touche REC et appuyez sur [ENTER] pour l'activer.

La touche [STEREO SEL] du panneau supérieur clignote en rouge. Ce clignotement indique que la piste stéréo est prête pour l'enregistrement.

- 14** Appuyez sur la touche RTZ [◀] pour retourner au début du morceau. Maintenez ensuite la touche REC [●] enfoncée et appuyez sur la touche PLAY [▶].

Le morceau démarre et la reproduction est enregistrée sur la piste stéréo.

- 15** Une fois la fin du morceau atteinte, positionnez le curseur sur la touche SAFE de l'écran et appuyez sur [ENTER].

Une fenêtre vous demande de confirmer l'annulation du mode prêt à enregistrer. Positionnez le curseur sur la touche OK et appuyez sur [ENTER].

**ASTUCE**

• Au lieu d'utiliser la piste stéréo interne de l'AW2400, vous pouvez également effectuer le mixage final sur un enregistreur externe relié aux prises [STEREO OUT] ou au connecteur [DIGITAL STEREO OUT]. Dans ce cas, lancez la reproduction sur l'AW2400 après avoir fait passer l'enregistreur externe en mode d'enregistrement.

- 16** Sauvegardez le morceau.

Si le morceau n'est pas sauvegardé après avoir été enregistré en tant que piste stéréo, vous ne pourrez pas le sélectionner en vue de le graver sur un CD.

## Reproduction de la piste stéréo

Une fois le mixage final terminé, vous pouvez reproduire la piste stéréo comme suit.

- 1 Ouvrez la page Stereo TR de l'écran TRACK en appuyant sur la touche [TRACK] de la section Work Navigate autant de fois que nécessaire ou en appuyant successivement sur les touches [TRACK] et [F3].

Touche ST TR MODE ON/OFF

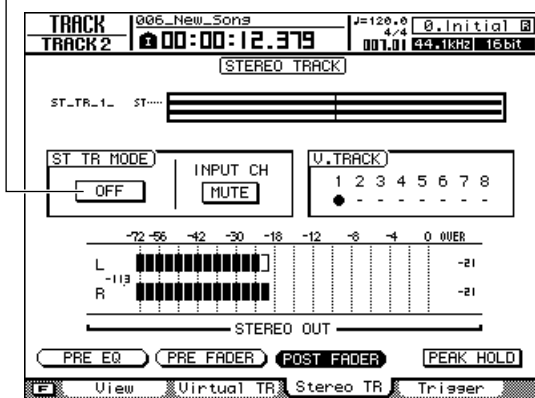

- 2 Active la touche ST TR MODE ON/OFF.

Lorsque cette touche est activée, la sortie de la piste stéréo est envoyée à un point situé juste avant le fader [STEREO] et peut être écoutée via la prise [STEREO OUT], [MONITOR OUT] ou [PHONE]. L'état prêt à enregistrer est alors annulé pour toutes les pistes.

### ASTUCE

- Si des pistes audio sont en mode prêt à enregistrer, une fenêtre vous demande de confirmer l'annulation de ce mode. Si vous voulez reproduire la piste stéréo, positionnez le curseur sur la touche OK et appuyez sur [ENTER].

### NOTE

- L'EQ et le processeur de dynamique du canal de sortie stéréo sont désactivés tant que la piste stéréo est reproduite.

- 3 Appuyez sur la touche RTZ [◀] pour retourner au début du morceau, puis sur la touche PLAY [▶].

La reproduction de la piste stéréo commence. Réglez le niveau d'écoute à l'aide du fader [STEREO].

- 4 Lorsque vous êtes prêt à revenir à l'enregistrement/la reproduction normal(e) des pistes audio, désactivez la touche ST TR MODE ON/OFF.

## Procédure de l'enregistrement par fusion (ping-pong)

La procédure suivante explique comment fusionner plusieurs pistes sur une à quatre pistes.

- 1 Abaissez le fader [STEREO] sur la position  $-\infty$ .**
- 2 Ouvrez la page Bounce de l'écran RECORD en appuyant autant de fois que nécessaire sur la touche [RECORD] de la section Quick Navigate ou en appuyant successivement sur les touches [RECORD] et [F3].**

La page Bounce vous permet de sélectionner les pistes sources de la fusion, puis de les enregistrer via le bus 1 ou 2 sur une à quatre pistes.

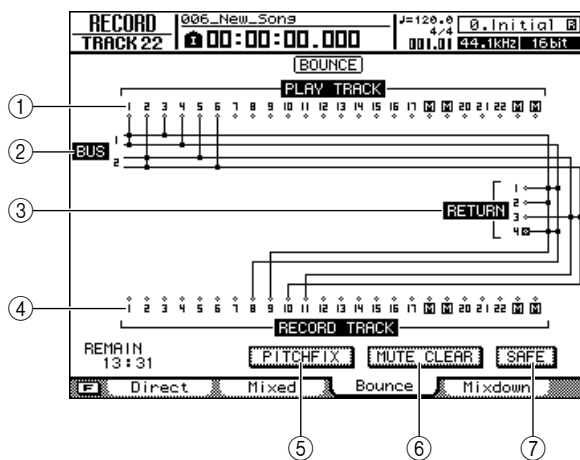

- 1 PLAY TRACK**  
Sélectionne les pistes sources de la fusion.
- 2 Bus 1, Bus 2**  
Les quatre lignes horizontales indiquent la route du signal de Bus1 L/R et Bus2 L/R. Cela vous permet de voir l'état d'activation/de désactivation des signaux envoyés depuis les pistes sources de la fusion et la (les) piste(s) de destination sélectionnée(s).
- 3 RETURN**  
Sélectionne les canaux de retour d'effet sources de la fusion.
- 4 RECORD TRACK**  
Sélectionnez ici la ou les pistes de destination de la fusion.
- 5 Touche PITCH FIX**  
Positionnez le curseur sur cette touche et appuyez sur [ENTER] pour activer le mode PITCH FIX. Utilisez PITCH FIX pour corriger la hauteur de ton et d'autres propriétés d'une piste vocale (→ p. 124).
- 6 Touche MUTE CLEAR**  
Désactive l'état d'assourdissement de toutes les pistes. Cependant, en fonction de la profondeur en bits du morceau et du nombre de pistes activées pour l'enregistrement, il est parfois impossible d'assourdir certaines pistes. Les pistes sont alors assourdies consécutivement, en commençant par la piste portant le dernier numéro.

### 7 Touche SAFE

Lorsque vous positionnez le curseur sur cette touche et appuyez sur [ENTER], vous annulez toutes les assignations de pistes sources/de destination de la fusion. Cette touche exécute également l'opération MUTE CLEAR (6).

#### ASTUCE

- Le fait d'appuyer sur la touche [F1] tout en maintenant la touche [SHIFT] de la section Display enfoncée a le même effet que d'appuyer sur la touche SAFE.

- 3 Sélectionnez une piste source dans la zone PLAY TRACK, positionnez le curseur sur le symbole  $\diamond$  de cette piste et appuyez sur la touche [ENTER].**

Chaque fois que vous appuyez sur la touche [ENTER], l'écran change comme suit.

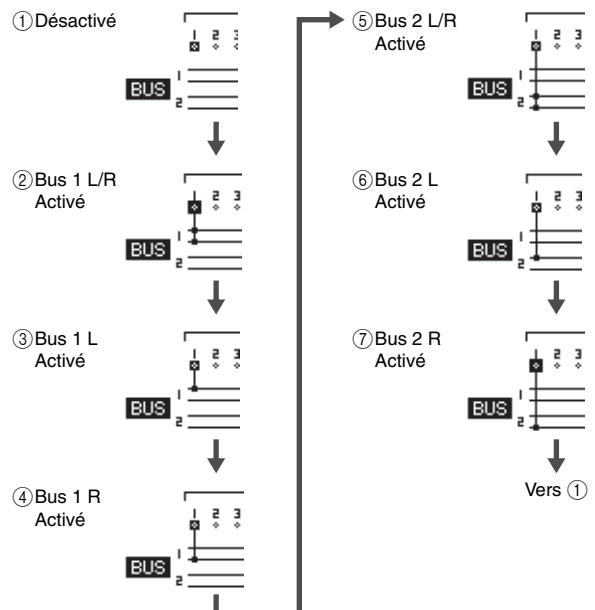

#### ASTUCE

- Si vous avez choisi un canal de piste comme source pour la fusion, son assignation au bus stéréo sera automatiquement coupée.
- Les numéros des pistes assourdies sont représentés par  $\blacksquare$  (mute). Il est cependant possible d'enregistrer dessus.
- Dans la mesure où les morceaux de 24 bits peuvent avoir 12 pistes de reproduction au maximum (→ p. 165), les pistes 13–24 sont assourdies et ne sont pas reproduites.
- Pour modifier l'activation/désactivation de l'assourdissement des pistes, positionnez le curseur sur le numéro du canal de piste et appuyez sur la touche [ENTER].

#### 4 Si vous voulez ajouter un canal de retour d'effet en tant que source de la fusion, appuyez sur la touche [SEL] de ce canal.

De la même façon que pour PLAY TRACK à l'étape 3, vous pouvez appuyer plusieurs fois sur la touche [SEL] pour sélectionner le bus auquel le signal est envoyé.

**NOTE**

- Si vous utilisez un effet via un bus d'effet, l'opération de fusion n'inclura pas le son de l'effet sauf si vous ajoutez le signal du canal de retour d'effet correspondant au bus de destination de la fusion. Pour plus d'informations, reportez-vous à la section « Application d'effets via les envois et les retours » (→ p. 117).

**ASTUCE**

- Pour commander les canaux de retour d'effet, allumez la touche [IN 1-8] (ou [IN 9-16]) de la section Layer.

#### 5 Sélectionnez une piste de destination dans la zone RECORD TRACK, positionnez le curseur sur le symbole ◇ de cette piste et appuyez sur la touche [ENTER].

Vous pouvez choisir jusqu'à quatre pistes de destination de la fusion. Les pistes impaires peuvent être reliées à Bus1 L ou Bus2 L et les pistes paires à Bus1 R ou Bus2 R. La touche [SEL] clignote en rouge, indiquant par là que la piste correspondante est sélectionnée en tant que destination de la fusion.

De la même manière que pour PLAY TRACK, vous pouvez appuyer plusieurs fois sur la touche [ENTER] pour sélectionner le signal du bus d'entrée souhaité.

Par exemple, si vous positionnez le curseur sur le symbole ◇ de RECORD TRACK 1 et que vous appuyez plusieurs fois sur la touche [ENTER], l'écran change comme suit.

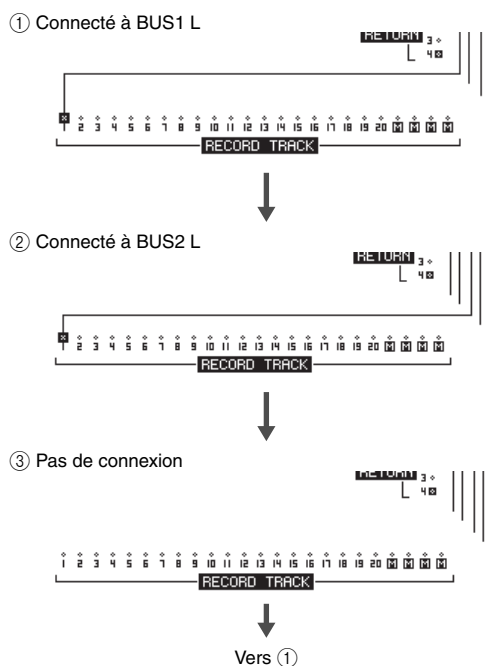

**ASTUCE**

- Vous pouvez également sélectionner une piste en appuyant plusieurs fois sur la touche [SEL] d'un canal de piste.
- Si vous positionnez le curseur sur la touche SAFE et appuyez sur la touche [ENTER], vous annulez toutes les connexions.
- Les numéros des pistes assourdies sont représentés par M (mute). Il est cependant possible d'enregistrer dessus.
- Si vous sélectionnez une piste non appariée en tant que destination d'enregistrement, le panoramique des canaux de piste correspondants sont réglés sur le centre. Si vous sélectionnez des pistes appariées, le panoramique des canaux de pistes impair/pair adjacents est réglé respectivement à gauche et à droite.

#### 6 Réglez le fader [STEREO] et les faders du ou des canaux de piste choisis comme destination de la fusion sur la position 0 dB.

#### 7 Appuyez sur la touche RTZ [◀] pour retourner au début du morceau. Maintenez ensuite la touche REC [●] enfoncée et appuyez sur la touche PLAY [▶].

La reproduction du morceau démarre et est enregistrée dans la ou les pistes de destination de la fusion.

#### 8 Tandis que vous enregistrez le morceau, relevez les faders des canaux de piste et de retour d'effet sources de la fusion jusqu'à un niveau approprié. Si nécessaire, réglez le panoramique, l'égalisation et la dynamique de chaque canal de piste.

**NOTE**

- Les faders et le panoramique des pistes de destination de la fusion n'influencent pas les données enregistrées.
- Lorsque le mode Auto Punch In/Out est activé, vous pouvez écouter les canaux de la piste source de la fusion pendant la reproduction et ce, même si vous n'êtes pas en train d'enregistrer.

#### 9 Pour vérifier le niveau envoyé depuis Bus 1/Bus 2 vers les pistes de destination de la fusion, appuyez successivement sur les touches [METER] et [F3].

La page Master de l'écran METER s'affiche.

Elle vous permet de vérifier les niveaux de sortie de Bus 1 et Bus 2.

Niveaux de sortie de Bus 1 et Bus 2

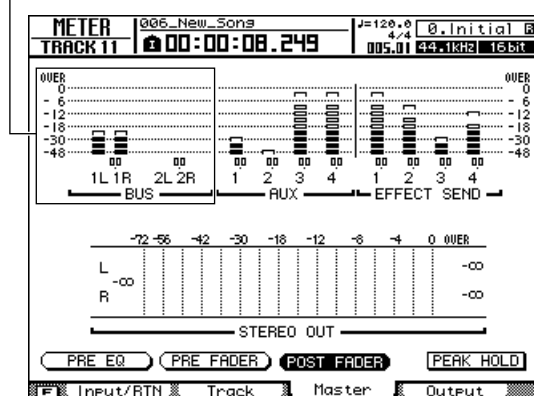



**10 Positionnez le curseur sur la touche POST FADER et appuyez sur [ENTER].**

Les niveaux des signaux post-fader s'affichent.

Si l'indicateur de niveau atteint la position « OVER », appuyez sur la touche [MASTER] de la section Layer pour l'allumer (la couche de mixage MASTER est sélectionnée), puis abaissez les faders 1 (Bus 1) et 2 (Bus 2).

**NOTE**

- Tous les réglages d'assignation actuels sont effacés si vous quittez la page RECORD après avoir assigné les canaux. (Une fenêtre vous demande de confirmer l'annulation des assignations.) Prenez soin de ne pas quitter la page RECORD tant que vous n'avez pas terminé l'enregistrement.

**11 Pour arrêter l'enregistrement par fusion, appuyez sur la touche STOP [■].****12 Pour écouter les résultats de l'enregistrement par fusion à partir du début, appuyez sur la touche RTZ [◀] pour ramener le compteur à zéro, puis appuyez sur PLAY [▶].**

Lors de la reproduction des pistes de destination de la fusion, prenez soin de ne pas quitter l'écran RECORD pour une page autre que la page Bounce et de ne pas désactiver les réglages de fusion.

Si vous le faites, la connexion entre les canaux de piste sources de la fusion et le bus stéréo sera automatiquement restaurée, ce qui provoquera une duplication des signaux de la source et de la destination de la fusion.

**ASTUCE**

- Si vous le souhaitez, vous pouvez utiliser la touche [UNDO/REDO] pour annuler la fusion (→ p. 64) ou changer la piste virtuelle de destination de la fusion et enregistrer une autre prise (→ p. 63).

**13 Une fois la fusion terminée, appuyez à nouveau sur la touche [RECORD] de la section Quick Navigation, positionnez le curseur sur la touche SAFE de cet écran et appuyez sur [ENTER].**

Un message de confirmation apparaît. Positionnez le curseur sur la touche OK et appuyez sur [ENTER] pour désactiver tous les réglages de fusion.

## Fonctions pratiques pour le mixage final/la fusion

Cette section présente certaines fonctions bien pratiques lors du mixage final ou de la fusion.

### Assignations de groupes de faders

Fader Grouping est une fonction qui lie les opérations des faders de plusieurs canaux. Par exemple, si vous avez enregistré plusieurs canaux de piste de batterie ou de chœur, vous pouvez assigner ces canaux au même groupe de faders de sorte que lorsque vous manipulez un fader du groupe, tous les niveaux sont ajustés en même temps.

- 1 Ouvrez la page Fader Grp. de l'écran MONITOR en appuyant autant de fois que nécessaire sur la touche [MONITOR] de la section Quick Navigate ou en appuyant successivement sur les touches [MONITOR] et [F2].

Cette page contient les éléments suivants.

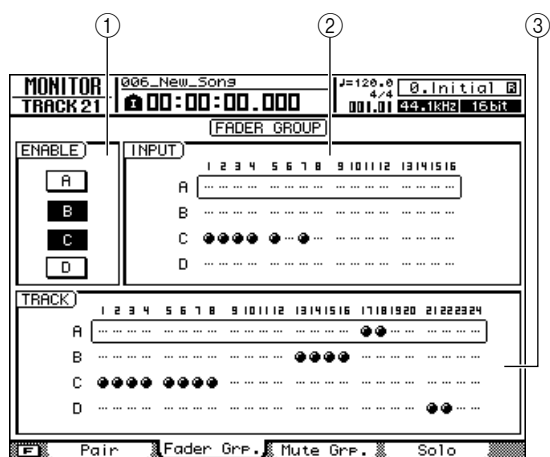

#### ① Champ ENABLE

Utilisez ces touches pour activer/désactiver les groupes de faders A–D. Les touches A–D s'affichent en surbrillance pour indiquer les groupes de faders activés. Ce champ vous permet également de sélectionner le groupe de faders que vous souhaitez utiliser.

#### ② Champ INPUT

#### ③ Champ TRACK

Ces zones indiquent le groupe de faders auquel chaque canal d'entrée 1–16 et de piste 1–24 est assigné.

Le symbole « ● » indique les canaux qui sont assignés et le symbole « ... » les canaux non assignés.

- 2 Dans le champ ENABLE, positionnez le curseur sur la touche A–D du groupe de faders que vous voulez utiliser.

- 3 Utilisez les touches de la section Layer, ainsi que les touches [INPUT SEL] et [SEL] pour sélectionner les canaux à assigner à ce groupe de faders.

L'assignation au groupe de faders est tour à tour activée et désactivée chaque fois que vous appuyez sur la touche [INPUT SEL] ou [SEL].

#### ASTUCE

- Si vous voulez désactiver toutes les assignations du groupe de faders actuellement utilisé, maintenez la touche [SHIFT] de la section Display enfoncée et appuyez sur [F1].
- Si vous voulez désactiver toutes les assignations de la page Fader Grp., maintenez la touche [SHIFT] de la section Display enfoncée et appuyez sur [F2].

- 4 Répétez les étapes 2–3 pour effectuer des assignations pour d'autres groupes de faders.

#### NOTE

- Vous ne pouvez pas assigner un même canal à plusieurs groupes de faders.

- 5 Pour activer un groupe de faders, positionnez le curseur sur les touches A–D et appuyez sur [ENTER].

Les touches A–D peuvent être activées/désactivées en toute indépendance.

- 6 Utilisez un canal assigné à un groupe de faders.

Les faders de tous les canaux assignés à ce groupe se déplacent en tandem.

#### NOTE

- Lorsque vous manipulez des canaux assignés à un groupe de faders, vous ne devez utiliser qu'un seul fader. Si vous tentez de déplacer deux faders ou plus simultanément, vous risquez de mettre sous pression, voire d'endommager, les faders motorisés.

#### ASTUCE

- Si vous voulez régler la valeur du fader d'un canal spécifique assigné à un groupe de faders, manipulez ce fader tout en maintenant la touche [SEL] ou [INPUT SEL] de ce canal enfoncée.
- Les assignations des groupes de faders sont disponibles même lorsque le mode Trigger Track est activé.
- Les assignations des groupes de faders de la page Fader Grp. peuvent être copiées dans la page Mute Grp. en maintenant la touche [SHIFT] de la section Display enfoncée et en appuyant sur la touche [F4].

## Assignations de groupes de mutes

Mute Grouping est une fonction qui lie les opérations des touches [ON] de plusieurs canaux. Elle vous permet d'assourdir plusieurs instruments en appuyant sur une touche [ON] unique ou d'appuyer sur une seule touche pour basculer entre l'état d'activation et de désactivation de plusieurs canaux de piste.

- 1 Ouvrez la page Mute Grp. de l'écran MONITOR en appuyant autant de fois que nécessaire sur la touche [MONITOR] de la section Quick Navigate ou en appuyant successivement sur les touches [MONITOR] et [F3].

Cette page contient les éléments suivants.

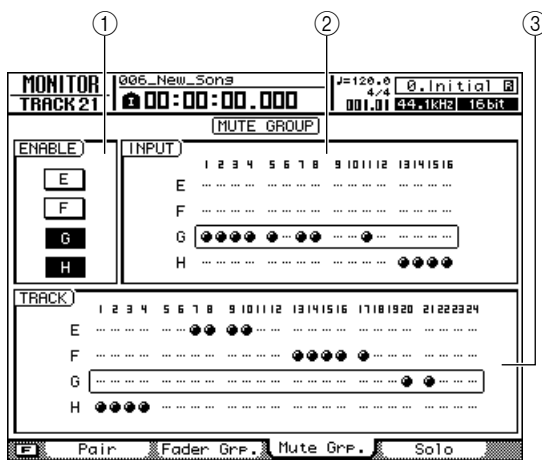

### ① Champ ENABLE

Utilisez ces touches pour activer/désactiver les groupes de mutes E–H ou pour sélectionner le groupe de mutes à utiliser. Les touches E–H s'affichent en surbrillance pour indiquer les groupes de mutes activés.

### ② Champ INPUT

### ③ Champ TRACK

Ces zones indiquent le groupe de mutes auquel chaque canal d'entrée 1–16 et de piste 1–24 est assigné.

Le symbole « ● » indique les canaux qui sont assignés et le symbole « ... » les canaux non assignés.

- 2 Dans le champ ENABLE, positionnez le curseur sur la touche E–H du groupe de mutes que vous voulez utiliser.

- 3 Utilisez les touches de la section Layer, ainsi que les touches [INPUT SEL] et [SEL] pour sélectionner les canaux à assigner à ce groupe de mutes.

L'assignation au groupe de mutes est tour à tour activée et désactivée chaque fois que vous appuyez sur la touche [INPUT SEL] ou [SEL].

#### ASTUCE

- Si vous voulez désactiver toutes les assignations du groupe de mutes actuellement utilisé, maintenez la touche [SHIFT] de la section Display enfoncée et appuyez sur [F1].
- Si vous voulez désactiver toutes les assignations de la page Mute Grp., maintenez la touche [SHIFT] de la section Display enfoncée et appuyez sur [F2].

- 4 Répétez les étapes 2–3 pour effectuer des assignations pour d'autres groupes de mutes.

#### NOTE

- Vous ne pouvez pas assigner un même canal à plusieurs groupes de mutes.

- 5 Pour activer un groupe de mutes, positionnez le curseur sur les touches E–H et appuyez sur [ENTER].

Les touches E–H peuvent être activées/désactivées en toute indépendance.

- 6 Utilisez un canal assigné à un groupe de mutes.

Les touches [ON] de tous les canaux assignés à ce groupe de mutes sont actionnées simultanément.

#### ASTUCE

- Si vous effectuez des assignations de groupe de mutes alors que les touches [ON] des canaux affectés sont dans un état mixte (certaines activées, d'autres pas), le réglage d'activation/de désactivation de chaque canal varie.
- Les assignations des groupes de mutes de la page Mute Grp. Peuvent être copiées dans la page Fader Grp. en maintenant la touche [SHIFT] de la section Display enfoncée et en appuyant sur la touche [F4].

## Utilisation de la fonction Solo

Solo est une fonction qui vous permet d'écouter uniquement un canal spécifique. L'AW2400 propose une fonction Solo polyvalente qui vous permet d'effectuer les réglages Solo les mieux adaptés à votre situation.

### 1 Ouvrez la page Solo de l'écran MONITOR en appuyant autant de fois que nécessaire sur la touche [MONITOR] de la section Quick Navigate ou en appuyant successivement sur les touches [MONITOR] et [F4].

Cette page contient les éléments suivants.

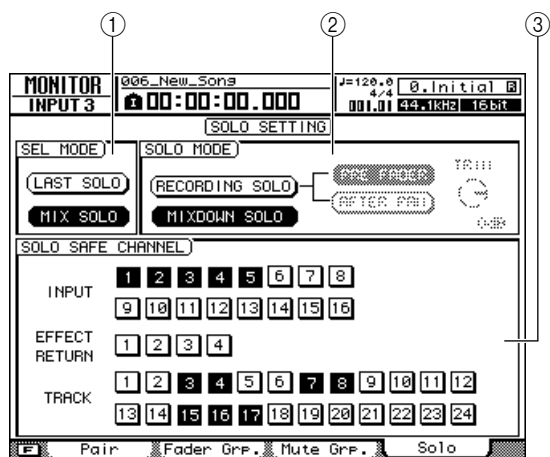

#### ① Champ SEL MODE

Détermine la manière dont vous devez sélectionner le(s) signal(x) à écouter lorsque la fonction Solo est activée.

#### ② Champ SOLO MODE

Sélectionne le mode dans lequel la fonction Solo est utilisée.

#### ③ Champ SOLO SAFE CHANNEL

Vous permet de sélectionner les canaux qui seront exclus de la fonction Solo lorsque le mode MIXDOWN SOLO est sélectionné dans le champ SOLO MODE.

### 2 Dans le champ SEL MODE, choisissez la manière dont le signal à écouter sera sélectionné lorsque la fonction Solo est activée.

Vous pouvez activer une des deux touches suivantes.

- **Touche LAST SOLO**  
Lorsque cette touche est activée, vous entendez uniquement le canal dont la touche [ON] a été enfoncée en dernier.
- **Touche MIX SOLO**  
Lorsque cette touche est activée, vous entendez tous les canaux dont la touche [ON] a été enfoncée après l'activation de la fonction Solo.

### 3 Utilisez le champ SOLO MODE pour sélectionner le mode de fonctionnement de la fonction Solo.

Vous pouvez activer une des deux touches suivantes.

#### • Touche RECORDING SOLO

Si cette touche est activée, les signaux isolés sont envoyés via le bus Solo dédié et transmis depuis les prises [MONITOR OUT] et [PHONES]. Cela n'affecte pas les signaux transmis depuis le bus stéréo ou Bus 1/Bus 2. Avec ce réglage, même les canaux qui n'ont pas été assignés au bus stéréo ou à Bus B/bus 2, ou des canaux dont la touche [ON] est désactivée, peuvent être écoutés depuis les prises [MONITOR OUT] ou [PHONES].

Ce réglage est pratique lorsque vous voulez uniquement écouter des canaux spécifiques sans affecter les données enregistrées tout en enregistrant des pistes ou en effectuant le mixage final.

#### • Touche MIXDOWN SOLO

Lorsque cette touche est activée, seuls les signaux isolés sont envoyés via le bus stéréo et transmis depuis les prises [STEREO OUT], [MONITOR OUT] et [PHONES] ; les autres canaux sont assourdis. Avec ce réglage, vous n'êtes pas en mesure d'écouter les canaux qui ne sont pas assignés au bus stéréo ou des canaux dont la touche [ON] est désactivée.

Ce réglage est pratique lorsque vous voulez tout assourdir à l'exception du ou des canaux spécifiés.

### 4 Si vous avez sélectionné le mode RECORDING SOLO à l'étape 3, utilisez le champ SOLO MODE pour sélectionner le point à partir duquel le signal isolé sera envoyé.

Utilisez les deux touches suivantes du champ SOLO MODE pour sélectionner le point d'envoi.

#### • Touche PRE FADER

Lorsque cette touche est activée, le signal pré-fader est envoyé au bus Solo. Dans ce cas, les réglages des faders et de panoramique de chaque canal sont ignorés et le signal envoyé depuis les prises [MONITOR OUT] et [PHONES] sont en mono.

#### • Touche AFTER PAN

Lorsque cette touche est activée, le signal post-fader et post-panoramique est envoyé au bus Solo. Dans ce cas, les réglages des faders et de panoramique de chaque canal affectent le signal envoyé depuis les prises [MONITOR OUT] et [PHONES].

#### ASTUCE

- Si le mode RECORDING SOLO est sélectionné, vous pouvez tourner le bouton TRIM du champ SOLO MODE pour régler le niveau du signal envoyé au bus Solo.

**5 Si vous avez sélectionné le mode MIXDOWN SOLO à l'étape 3, vous pouvez (si vous le souhaitez) sélectionner les canaux qui seront exclus des opérations Solo.**

Utilisez les touches du champ SOLO SAFE CHANNEL pour désigner les canaux qui seront exclus des opérations Solo. Positionnez le curseur sur la touche souhaitée et appuyez sur [ENTER] (vous pouvez en sélectionner plusieurs). Ces touches correspondent aux canaux suivants.

- **INPUT** ..... Canaux d'entrée 1–16
- **EFFECT RETURN** ..... Canaux de retour d'effet 1–4
- **TRACK**..... Canaux de piste 1–24

Les canaux que vous sélectionnez ici ne sont pas assourdis même si vous activez la fonction Solo. Si vous sélectionnez des canaux de retour d'effet 1–4, vous pourrez écouter les effets même si la fonction Solo est activée.

**6 Pour activer la fonction Solo, appuyez sur la touche [SOLO] de la section Mixer.**

Les touches [SOLO] et [ON] des canaux sélectionnables clignotent.

**7 Utilisez les touches de la section Layer et les touches [ON] pour sélectionner les canaux à isoler.**

Les opérations valides lorsque la fonction Solo est activée dépendent des réglages effectués dans la page Solo de l'écran MONITOR.

**8 Pour désactiver la fonction Solo, appuyez à nouveau sur la touche [SOLO].**



Opérations de mixage final et de fusion

## Opérations de transport/localisation

Ce chapitre couvre les opérations des touches de transport, l'utilisation des fonctions de localisation/repères et une série d'autres fonctions de reproduction.

### Touches de la section Transport

Les fonctions des touches de la section Transport changent en fonction de l'état actuel de l'enregistreur (reproduction, arrêt, etc.), comme indiqué dans le tableau ci-dessous.

Touche	Statut de l'enregistreur				
	Reproduction	Arrêt	Rembobinage	Avance rapide	Enregistrement
Touche PLAY [▶]	—	Lecture	Lecture	Lecture	Arrêt de l'enregistrement et de la lecture (Punch Out)
Touche STOP [■]	Arrêt	—	Arrêt	Arrêt	Arrêt
Touche REW [◀◀]	Rembobinage	Rembobinage	Vitesse de rebobinage (8x ↔ 16x)	Rembobinage	—
Touche FF [▶▶]	Avance rapide	Avance rapide	Avance rapide	Vitesse d'avance rapide (8x ↔ 16x)	—
Touche RTZ [◀]	Retour à zéro et lecture	Retour à zéro et arrêt	Retour à zéro et lecture ou arrêt (selon le statut Lecture/Arrêt avant le rebobinage)	Retour à zéro et lecture ou arrêt (selon le statut Lecture/Arrêt avant l'avance rapide)	—
Touche REC [●]	Appuyez simultanément sur cette touche et sur PLAY [▶] pour lancer l'enregistrement (Punch In)	Appuyez simultanément sur cette touche et sur PLAY [▶] pour lancer l'enregistrement	—	—	—

La touche REC [●] est sans effet si aucune piste n'est réglée sur le mode d'attente d'enregistrement.

### Déplacement jusqu'à un endroit spécifié

L'AW2400 vous permet d'atteindre directement n'importe quel endroit d'un morceau en spécifiant le point de localisation souhaité à l'aide des touches numériques.

- 1 Tandis que l'enregistreur est à l'arrêt, appuyez sur la touche [NUM.LOCK] de la section Locate/Number pour allumer son voyant.

Une fenêtre contextuelle dans laquelle vous pouvez entrer le point de localisation de destination apparaît.

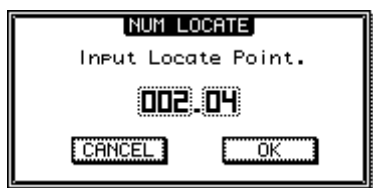

- 2 Saisissez le point de localisation en mesures/temps.

Vous pouvez utiliser l'une des deux méthodes suivantes pour entrer le point de localisation.

- **Utilisation de la molette [DATA/JOG] ou des touches [INC]/[DEC]**

Positionnez le curseur sur le champ des mesures ou des temps et utilisez la molette [DATA/JOG] ou les touches [INC]/[DEC] pour définir le point requis.

### ● Utilisation des touches [LOCATE]

Le point de localisation peut également être saisi directement sous forme numérique à l'aide des touches [LOCATE] 1–9. Positionnez le curseur sur le champ des mesures ou des temps et utilisez les touches [LOCATE] 1–9 pour saisir le point de localisation à l'aide de chiffres.

Vous pouvez utiliser la touche « . » pour déplacer rapidement le curseur entre les champs des temps et des mesures.

### 3 Une fois le point de localisation défini, appuyez sur la touche [ENTER].

Tant que le curseur n'est pas sur la touche CANCEL, le fait d'appuyer sur [ENTER] effectue le déplacement vers la localisation spécifiée. Si vous positionnez le curseur sur la touche CANCEL et appuyez sur [ENTER], aucun changement de position ne se produit et la fenêtre contextuelle se ferme.

## Utilisation de points de localisation

Des « points de localisation » peuvent être définis dans un morceau en vue d'utiliser des fonctions telles que Auto Punch In/Out et A-B Repeat. Vous pouvez vous servir de cette fonction pour « localiser » (vous déplacer jusqu'à l'emplacement actuel du morceau) un de ces points simplement en enfonçant une touche. Vous pouvez utiliser les points de localisation suivants sur l'AW2400.

### ● Points In/Out

Ces points de localisation servent à définir la plage de la fonction Auto Punch In/Out (→ p. 70). En général, le début et la fin du dernier enregistrement effectué sont automatiquement définis en tant que point In et point Out. Vous pouvez toutefois modifier l'emplacement de ces points selon vos besoins.

### ● Points A/B

Ces points de localisation servent à définir la plage de la fonction A-B Repeat (→ p. 93). Les points A et B peuvent être définis à n'importe quel endroit d'un morceau, que ce soit via les touches du panneau ou l'édition à l'écran.

### ● Points de localisation rapide

Les touches [LOCATE] 1–9 de la section Locate/Number peuvent être attribuées à des endroits spécifiques d'un morceau. Vous pouvez ensuite atteindre directement les positions assignées en appuyant simplement sur les touches [LOCATE] correspondantes.

### ● Points Start/End

Ces points de localisation correspondent généralement au début et à la fin du morceau. Lorsque vous créez un nouveau morceau, le temps absolu 00:00:00.000 est défini comme point Start par défaut. Lorsque vous enregistrez, la fin du morceau est automatiquement définie comme point End. Si vous enregistrez au-delà du point End défini préalablement, ce point est automatiquement ajusté en fonction du nouveau point de fin du morceau.

Si vous sélectionnez SECOND ou TIME CODE comme format d'affichage du compteur, le point Start devient l'origine (« point zéro ») de la durée et du code temporel affiché. Cela signifie que si vous modifiez le point Start, l'écran change en conséquence, selon le format d'affichage du compteur.

#### Point Start = 00:00:00:00.00

Format d'affichage du compteur	00:00:00.000	00:00:05.000	00:00:10.000
ABS	00:00:00.000	00:00:05.000	00:00:10.000
SECOND	00:00:00.000	00:00:05.000	00:00:10.000
TIME CODE	00:00:00.000	00:00:05.000	00:00:10.000

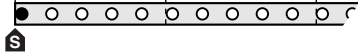

#### Point Start = 00:00:05:00.00

Format d'affichage du compteur	00:00:00.000	00:00:05.000	00:00:10.000
ABS	00:00:00.000	00:00:05.000	00:00:10.000
SECOND	-00:00:05.000	00:00:00.000	00:00:05.000
TIME CODE	23:59:55.000	00:00:00.000	00:00:05.000

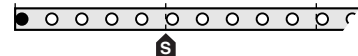

#### ASTUCE

- Lorsque vous créez un CD audio, les points Start et End peuvent servir à délimiter la plage de la piste stéréo à graver sur le CD (→ p. 214).
- Quand l'AW2400 transmet un code MTC à un périphérique externe, le point Start devient l'origine (« point zéro ») du code temporel généré. Ce point sert aussi d'origine (temps 1 de la mesure 1) aux mesures affichées sur le compteur.

### ● Point zéro relatif

Ce point de localisation mémorise l'emplacement du point zéro relatif. Vous pouvez retourner à cet endroit en appuyant sur la touche RTZ [◀] de la section de transport. Au départ, le point zéro relatif est identique au temps absolu 00:00:00.000. Vous pouvez toutefois changer cela si vous le souhaitez via les commandes du panneau ou l'édition à l'écran.

Si vous choisissez RELATIVE comme format d'affichage du compteur, l'emplacement actuel sera affiché avec 0 comme point zéro relatif.



La procédure pour enregistrer la position actuelle sur un des points de localisation, puis pour se déplacer vers ce point de localisation est la suivante.

**1 Déplacez-vous dans le morceau jusqu'à l'endroit que vous voulez enregistrer comme point de localisation.**

Vous pouvez définir des points de localisation lorsque le morceau est en cours de reproduction ou à l'arrêt.

**2 Maintenez la touche [SET] enfoncée et appuyez sur la touche correspondant au point de localisation souhaité.**

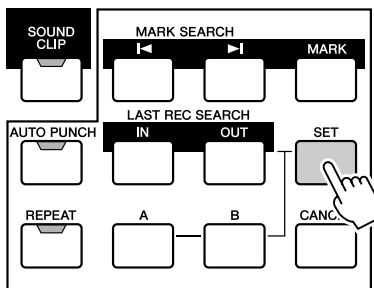

Les points de localisation correspondent aux touches suivantes.

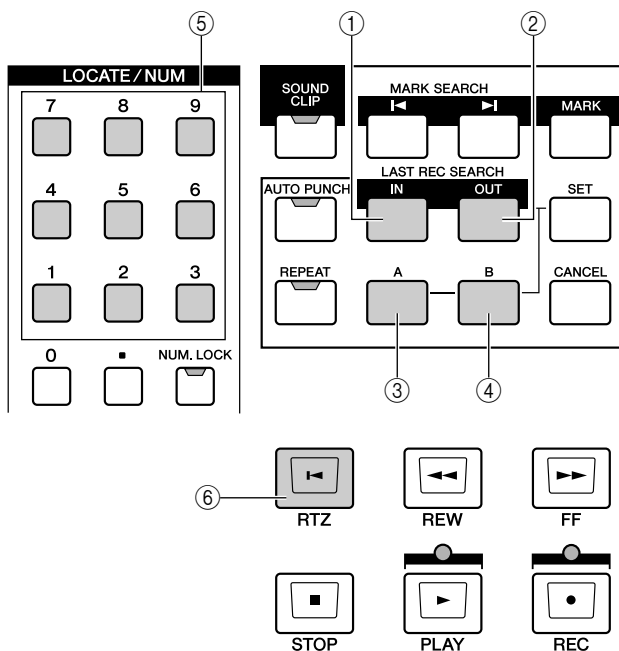

- ① Touche [IN] ..... Point In
- ② Touche [OUT] ..... Point Out
- ③ Touche [A] ..... Point A
- ④ Touche [B] ..... Point B
- ⑤ Touche [LOCATE] 1-9 ... Points de localisation rapide
- ⑥ Touche RTZ [ ◀ ] ..... Point zéro relatif

**NOTE**

- Les points In et Out sont automatiquement mis à jour lorsque vous effectuez un enregistrement.
- Si vous voulez modifier le point Start ou End, utilisez la page Mark Adj. de l'écran EDIT. Ces points ne peuvent pas être définis directement via les commandes du panneau.

**3 Pour vous déplacer jusqu'à un point de localisation enregistré, appuyez sur la touche correspondante pendant la reproduction ou l'arrêt du morceau.**

Le morceau se déplace à l'endroit souhaité.

Les points de localisation enregistrés sont affichés dans la page Track View de l'écran TRACK comme illustré ci-dessous.

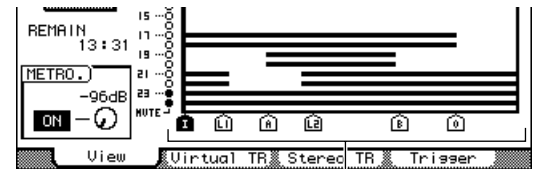

Icônes de localisation

Les caractères/chiffres apparaissant à l'écran correspondent aux types de localisation suivants :

Caractère/ chiffre affiché	Type de localisation
I	Point In
O	Point Out
A	Point A
B	Point B
L1-L9	Points de localisation rapide
S	Point Start
E	Point End
R	Point zéro relatif

**ASTUCE**

- Les réglages des points de localisation sont sauvegardés sur le disque dur en tant que partie du morceau.
- Vous pouvez régler les points de localisation à votre guise (→ p. 91). En outre, vous pouvez effacer des points de localisation autres que les points Start et End (→ p. 93).

## Utilisation de repères

Les « repères » sont des symboles que vous affectez aux endroits souhaités d'un morceau afin de pouvoir les localiser rapidement par la suite. Vous pouvez définir jusqu'à 99 repères par morceau. Utilisez les touches MARK SEARCH [◀]/[▶] pour rechercher et atteindre des repères.

### 1 Allez à l'endroit du morceau où vous souhaitez insérer un repère.

Vous pouvez assigner des repères tandis que le morceau est en cours de reproduction ou à l'arrêt.

### 2 Appuyez sur la touche [MARK].

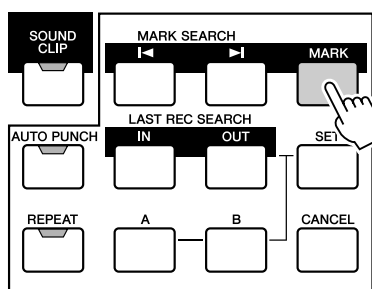

L'écran affiche brièvement le message « MARK POINT SET ». Cette indication signifie qu'un repère a été défini. Chaque pression sur la touche [MARK] crée un nouveau repère. Les repères sont automatiquement numérotés de 1-99 à partir du début du morceau. Si vous insérez un nouveau repère entre deux repères existants, les repères situés après le point d'insertion sont automatiquement renumérotés.

Enregistrement d'un nouveau repère

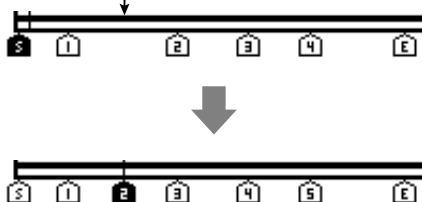

#### ASTUCE

- Les réglages des repères sont sauvegardés sur le disque dur en tant que partie du morceau.
- Vous êtes libre d'effacer (→ p. 93) ou de déplacer (→ p. 92) les repères.
- Si vous appuyez sur la touche [MARK] à un endroit contenant déjà un repère, l'écran affiche le message « CANNOT SET MARK » et aucun repère n'est créé.

### 3 Appuyez sur la touche [◀] pour revenir au repère précédent et sur la touche [▶] pour passer au repère suivant.

Le morceau se déplace à l'endroit souhaité.

Les repères définis sont représentés par des numéros (1-99) dans la page Track View de l'écran TRACK.

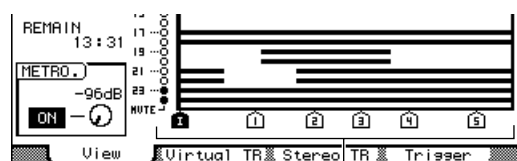

icône de repère

#### ASTUCE

- Lorsque vous créez un CD audio, vous pouvez utiliser des repères pour diviser la piste stéréo en pistes individuelles qui seront gravées sur le CD (→ p. 214).

# Réglage de la position d'un point de localisation ou d'un repère

Voyons maintenant comment ajuster la position d'un point de localisation ou d'un repère enregistré. Ces opérations sont exécutées via la page Mark Adj. de l'écran EDIT.

Pour appeler cette page, appuyez sur la touche [EDIT] de la section Work Navigate le nombre de fois nécessaire ou appuyez sur la touche [F3] après avoir appuyé sur [EDIT].

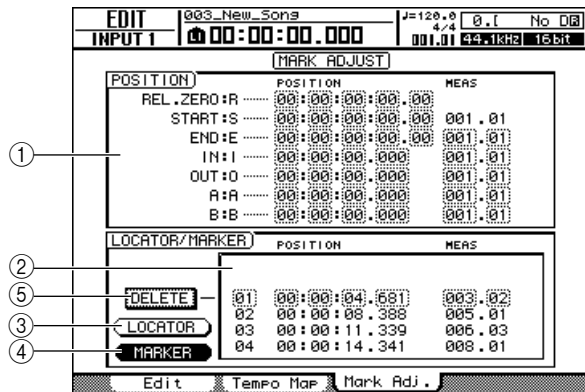

- ① **Champ Locator Position**  
Affiche les divers points de localisation (à l'exception des points de localisation rapide).
- ② **Champ Quick Locator/Marker**  
Affiche les points de localisation rapide et les repères.
- ③ **Touche LOCATOR**
- ④ **Touche MARKER**  
Ces touches déterminent si les points de localisation rapide ou les repères apparaissent dans le champ Quick Locator/Marker.
- ⑤ **Touche DELETE (écran Marker uniquement)**  
Supprime le repère actuellement sélectionné.

## Réglage de la position d'un point de localisation

1 Ouvrez la page Mark Adj. de l'écran EDIT en appuyant sur la touche [EDIT] de la section Work Navigate autant de fois que nécessaire ou en appuyant successivement sur les touches [EDIT] et [F3].

2 Le champ Locator Position est utilisé pour éditer les divers points de localisation (à l'exception des points de localisation rapide).

Les positions des différents points de localisations ont affichées dans le champ Locator Position.

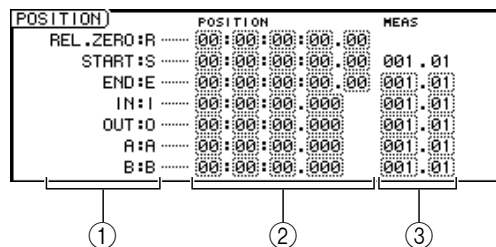

- ① **Point de localisation**  
Indique le type de point de localisation et son abréviation.
- ② **Position**  
Affiche la position de chaque point de localisation sous forme de code temporel ou dans le format actuel d'affichage du compteur.
- ③ **Mesure/temps**  
Indique la position de chaque point de localisation en mesures/temps. Cette valeur est calculée en fonction du tempo et du type de mesure de la carte de tempo (→ p. 175).

Le format d'affichage de cette position dépend du point de localisation. Le tableau ci-dessous indique le format d'affichage pour chaque point de localisation.

Point de localisation	Position	Mesure/temps
REL.ZERO	Code temporel	--
START	Code temporel	Mesure/temps
END	Code temporel	Mesure/temps
IN	Format d'affichage du compteur	Mesure/temps
OUT	Format d'affichage du compteur	Mesure/temps
A	Format d'affichage du compteur	Mesure/temps
B	Format d'affichage du compteur	Mesure/temps

**ASTUCE**  
• Si un point de localisation n'a pas été enregistré, la zone numérique affiche « -- ».

**3** Positionnez le curseur sur la valeur du point de localisation que vous voulez modifier et changez-la avec la molette [DATA/JOG] ou les touches [INC]/[DEC].

La fenêtre contextuelle « Change START Position? » vous demande confirmation lorsque vous essayez de modifier la valeur du point Start. Positionnez le curseur sur la touche OK, appuyez sur [ENTER] et modifiez la valeur.

**NOTE**

- Le changement du point Start provoque le déplacement des points de localisation déjà enregistrés dans une piste par rapport aux lignes de mesure définies par la carte de tempo. Veuillez garder cela à l'esprit si vous utilisez l'affichage des mesures pour le métronome.

**4** Pour ajuster la position d'un point de localisation rapide, placez le curseur sur la touche LOCATOR du champ Quick Locator/Marker et appuyez sur [ENTER].

Lorsque la touche LOCATOR est activée, le champ Quick Locator/Marker affiche les points de localisation rapide qui ont été enregistrés.

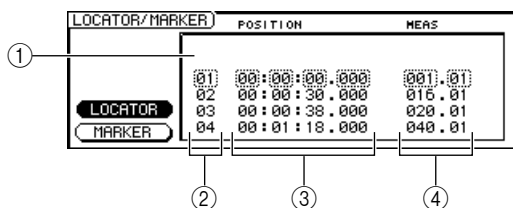

- ① **Liste**  
Répertorie les points de localisation rapide qui ont été enregistrés. La ligne entourée d'un cadre en pointillés est sélectionnée pour l'édition.
- ② **Points de localisation rapide**  
Il s'agit des points de localisation rapide 1-9.
- ③ **Position**  
Affiche la position de chaque point de localisation à l'aide du format d'affichage du compteur.
- ④ **Mesure/temps**  
Affiche la position de chaque point de localisation rapide en unités de mesure/temps.

**5** Positionnez le curseur sur les numéros des points de localisation rapide et utilisez la molette [DATA/JOG] ou les touches [INC]/[DEC] pour parcourir la liste de manière à ce que le cadre en pointillés entoure le numéro du point de localisation rapide que vous souhaitez éditer.

**6** Positionnez le curseur sur la valeur à modifier et changez-la avec la molette [DATA/JOG] ou les touches [INC]/[DEC].

## Réglage de la position d'un repère

**1** Ouvrez la page Mark Adj. de l'écran EDIT en appuyant sur la touche [EDIT] de la section Work Navigate autant de fois que nécessaire ou en appuyant successivement sur les touches [EDIT] et [F3].

**2** Si vous souhaitez ajuster la position d'un repère, positionnez le curseur sur la touche MARKER du champ Quick Locator/Marker. Lorsque la touche MARKER est activée, le champ Quick Locator/Marker affiche la liste des repères déjà enregistrés.

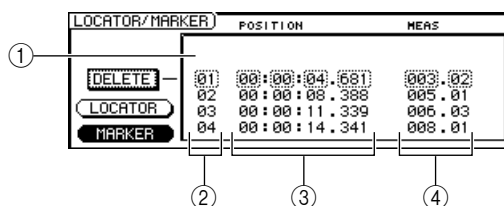

- ① **Liste**  
Dresse la liste des repères enregistrés. La ligne entourée d'un cadre en pointillés est sélectionnée pour l'édition.
- ② **Repères**  
Il s'agit des numéros de repères 1-99.
- ③ **Position**  
Indique la position de chaque repère dans le format d'affichage du compteur.
- ④ **Mesure/temps**  
Affiche la position de chaque repère en unités de mesure/temps.

**3** Positionnez le curseur sur les numéros des repères et utilisez la molette [DATA/JOG] ou les touches [INC]/[DEC] pour parcourir la liste de manière à ce que le cadre en pointillés entoure le numéro du repère que vous souhaitez éditer.

**4** Positionnez le curseur sur la valeur à modifier et changez-la avec la molette [DATA/JOG] ou les touches [INC]/[DEC].

## Suppression d'un point de localisation ou d'un repère

Si nécessaire, vous pouvez supprimer un point de localisation (à l'exception des points zéro relatif, Start et End) ou un repère enregistré auparavant.



- Un point de localisation qui a été effacé est irrémédiablement perdu.

### ■ Suppression d'un point de localisation —

Pour supprimer un point de localisation, maintenez la touche [CANCEL] de la section Locate enfoncée et appuyez sur la touche de localisation correspondante ([IN]/[OUT], [A]/[B] ou [LOCATE] 1–9). Le point de localisation sélectionné est effacé et le message « LOCATE POINT ERASED » apparaît brièvement.

### ■ Suppression d'un repère —

Pour supprimer un repère, localisez-le, puis appuyez sur la touche [MARK] tout en maintenant la touche [CANCEL] de la section Locate enfoncée. Le repère correspondant est effacé et le message « MARK POINT ERASED » apparaît brièvement.

Vous pouvez également supprimer des repères en utilisant la touche DELETE de la page Mark Adj. de l'écran EDIT.

## Reproduction répétée d'une région spécifique (fonction A-B Repeat)

L'AW2400 propose une fonction « A-B Repeat » qui reproduit de façon répétée la région située entre les points A et B. Cette fonction est utile lorsque vous voulez reproduire plusieurs fois une plage donnée du morceau tout en ajustant le mixage.

### 1 Enregistrez les points A et B aux emplacements où vous voulez démarrer et arrêter la reproduction répétée.

Pour en savoir plus sur le réglage des points A et B, reportez-vous à la section « Utilisation de points de localisation » (→ p. 88).



- Si vous définissez le point B avant le point A, la reproduction ira de B → A.

### 2 Appuyez sur la touche [REPEAT] tandis que le transport est à l'arrêt.

La touche [REPEAT] s'allume et la fonction A-B Repeat est activée. Le morceau passe automatiquement au point A.



- Les points A et B doivent être éloignés d'au moins une seconde. S'ils sont plus proches, le message « REPEAT POINTS TOO CLOSE » apparaît lorsque vous appuyez sur la touche [REPEAT] et la reproduction répétée est impossible.

### 3 Appuyez sur la touche PLAY [▶] pour lancer la reproduction répétée.

La reproduction commence au point A. Lorsque le point B est atteint, la reproduction recommence automatiquement à partir du point A.



- La reproduction s'arrête automatiquement lorsque la région A/B a été répétée 99 fois.
- Si vous appuyez sur la touche [REPEAT] pendant la reproduction de morceau, la reproduction répétée entre les points A et B commence de suite, quel que soit l'emplacement actuel.

### 4 Pour arrêter la reproduction, appuyez sur la touche STOP [■].

La reproduction s'arrête mais la fonction A-B Repeat reste activée. Lorsque la fonction A-B Repeat est activée et que vous appuyez sur la touche PLAY [▶], la reproduction répétée reprend de suite, quel que soit l'emplacement actuel.

### 5 Appuyez sur la touche [REPEAT] pour annuler la reproduction répétée.

La touche [REPEAT] s'éteint et la fonction A-B Repeat est annulée. Si vous annulez la fonction A-B Repeat pendant la reproduction répétée, vous repassez en reproduction normale à partir de cet endroit.



- Si vous effectuez un enregistrement alors que la fonction A-B Repeat est activée, cette dernière est temporairement désactivée.

## Recherche d'une position tout en écoutant le son (fonction Nudge)

La fonction « Nudge » reproduit de manière répétée un court extrait situé avant ou après la position actuelle. Elle permet ainsi de retrouver une position précise tout en écoutant la reproduction. Elle peut s'avérer utile lorsque vous devez déterminer avec précision un point donné (par exemple, lors de la définition des points Auto Punch In/Out ou de la modification du contenu d'une piste).

**1** Positionnez-vous à proximité du point à rechercher.

**2** Appuyez sur la touche [JOG ON] tandis que le transport est à l'arrêt.

La touche [JOG ON] s'allume et la fonction Nudge est activée. Une plage fixe (appelée « plage Nudge »), commençant à partir de la position actuelle, est reproduite de façon répétée.

**3** Pour déplacer la position actuelle vers l'avant, tournez la molette [DATA/JOG] vers la droite. Pour la faire reculer, tournez la molette [DATA/JOG] vers la gauche.

Si vous avez opté pour l'affichage du temps en tant que format d'affichage du compteur, vous pouvez déplacer la position vers l'avant ou l'arrière en millisecondes.

Si vous choisissez l'affichage du code temporel, la position actuelle se déplace par fractions de frame.

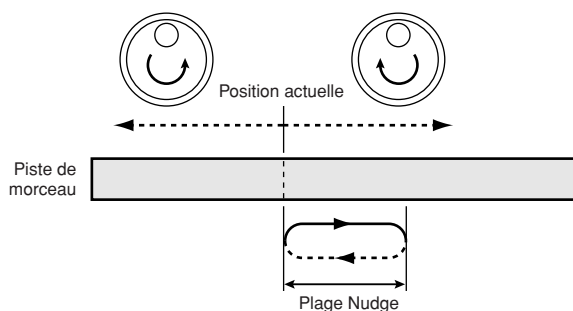

### ASTUCE

- Vous pouvez utiliser des points de localisation ou des repères pour changer de position ou pour enregistrer des points de localisation ou des repères pendant l'utilisation de la fonction Nudge.
- La direction et la durée de la plage Nudge peuvent être ajustées selon les besoins. Reportez-vous à la section « Préférences de l'AW2400 » à la page 210 pour plus d'informations.

**4** Pour désactiver la fonction Nudge, appuyez sur la touche [JOG ON] ou sur la touche STOP [■] de la section Transport.

La touche [JOG ON] s'éteint et la fonction Nudge est annulée.

## Recherche d'une position tout en visualisant la forme d'onde

L'AW2400 vous permet de rechercher une position tout en visualisant la forme d'onde du son enregistré sur une piste.

- 1 Positionnez-vous à proximité du point à rechercher.
- 2 Ouvrez la page Track View de l'écran TRACK en appuyant sur la touche [TRACK] de la section Work Navigate autant de fois que nécessaire ou en appuyant successivement sur les touches [TRACK] et [F1].

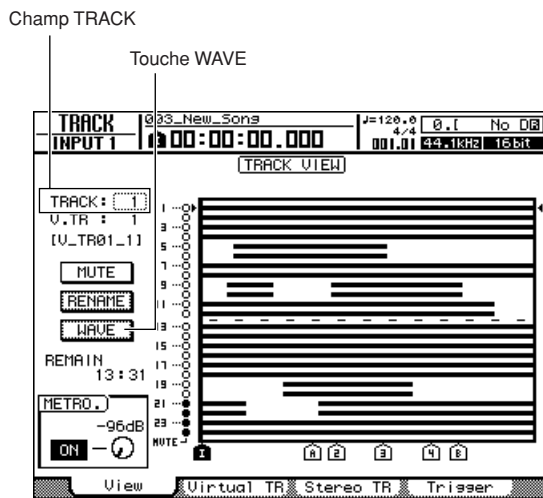

- 3 Déplacez le curseur sur le champ TRACK et utilisez la molette [DATA/JOG] ou les touches [INC]/[DEC] pour sélectionner le numéro de la piste correspondant à la forme d'onde que vous voulez visualiser.
- 4 Positionnez le curseur sur la touche WAVE et appuyez sur [ENTER].

La fenêtre WAVE DISPLAY apparaît. Cette fenêtre affiche la forme d'onde des données audio enregistrées sur la piste sélectionnée à l'étape 3 (1–24 ou ST-L/R).

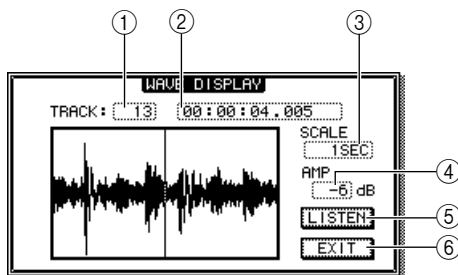

### ① TRACK

Indique le numéro de la piste sélectionnée. Vous pouvez également déplacer le curseur sur ce champ et utiliser la molette [DATA/JOG] ou les touches [INC]/[DEC] pour passer d'une piste à l'autre.

### ② Compteur

Affiche la position de la ligne verticale (pointeur) qui indique l'emplacement actuel dans la fenêtre WAVE DISPLAY. Vous pouvez aussi positionner le curseur sur ce champ et avancer ou reculer la position actuelle à l'aide de la molette [DATA/JOG] ou des touches [INC]/[DEC].

### ③ SCALE

En positionnant le curseur sur cette zone et en utilisant la molette [DATA/JOG] ou les touches [INC]/[DEC], vous pouvez agrandir ou réduire l'affichage de la forme d'onde le long de l'axe temporel. La valeur contenue dans ce champ indique la durée de la forme d'onde affichée dans la fenêtre WAVE DISPLAY.

Si vous sélectionnez 1SEC, la distance entre les bords gauche et droit de l'écran correspond à une seconde. L'option SAMPLE produit l'agrandissement le plus important, dans lequel chaque pixel horizontal correspond à un échantillon.

### ④ AMP

En positionnant le curseur sur cette zone et en utilisant la molette [DATA/JOG] ou les touches [INC]/[DEC], vous pouvez agrandir ou réduire l'affichage de la forme d'onde le long de l'axe d'amplitude. La valeur contenue dans ce champ indique la plage de niveau de la forme d'onde affichée dans la fenêtre WAVE DISPLAY. Si vous sélectionnez 0 dB, les bords supérieurs et inférieurs de la fenêtre correspondent au niveau maximum.

### ⑤ Touche LISTEN

Si vous positionnez le curseur sur cette touche et que vous appuyez sur [ENTER], la forme d'onde présente dans la zone d'affichage de la fenêtre WAVE DISPLAY est reproduite une fois. Pendant la reproduction, la ligne verticale (pointeur) qui indique la position actuelle se déplace et la valeur du compteur change en conséquence.

L'opération de transport normale est désactivée lorsque la touche LISTEN est utilisée.

### ⑥ Touche EXIT

Positionnez le curseur sur cette touche et appuyez sur [ENTER] pour quitter la fenêtre WAVE DISPLAY et revenir à la précédente page Track View.

#### ASTUCE

- La fenêtre WAVE DISPLAY ne peut pas être affichée lorsque l'enregistreur fonctionne.
- Vous pouvez utiliser les touches [SEL] ou [STEREO SEL] de la section Mixer pour changer la piste affichée même après l'ouverture de la fenêtre WAVE DISPLAY.

**5** Positionnez le curseur sur les champs **SCALE/AMP** et utilisez la molette **[DATA/JOG]** ou les touches **[INC]/[DEC]** pour ajuster l'échelle verticale et horizontale de l'affichage de la forme d'onde selon vos besoins.

**6** Pour définir un emplacement dans la fenêtre, positionnez le curseur sur le compteur et utilisez la molette **[DATA/JOG]**.

Tournez la molette vers la droite pour faire avancer le pointeur et vers la gauche pour le faire reculer. Si nécessaire, vous pouvez utiliser la touche **LISTEN** pour reproduire la plage de la forme d'onde affichée dans la fenêtre **WAVE DISPLAY** et vérifier son emplacement en l'écoutant.

**ASTUCE** 

- Les points de localisation et les repères d'un morceau peut également être utilisés pour positionner le pointeur (→ p. 88, 90).
- La position actuelle du compteur peut être enregistrée dans un point de localisation ou un repère (→ p. 88, 90).

**7** Lorsque vous avez défini l'emplacement, positionnez le curseur sur la touche **EXIT** et appuyez sur **[ENTER]**.

Vous retournez à la précédente page **Track View** et la position définie dans la fenêtre reste l'emplacement actuel. Enregistrez la position en tant que point de localisation ou repère si nécessaire.



## Indicateurs de niveau

Cette section décrit la manière dont les indicateurs de niveau peuvent être affichés sur l'écran et être utilisés pour vérifier le niveau de divers signaux à travers le système.

### Types d'indicateurs de niveau

Quatre pages d'affichage accessibles via l'écran METER sont utilisées pour accéder aux différents écrans des indicateurs de niveau. Appuyez sur la touche [METER] pour ouvrir l'écran METER, puis appuyez sur la touche [METER] autant de fois que nécessaire pour que la page souhaitée apparaisse ou appuyez sur la touche de fonction ([F1]–[F4]) correspondant à la page voulue.

Le contenu des différents écrans METER est le suivant :

#### ■ Page Input/RTN de l'écran METER (touche [F1])

#### ■ Page Track de l'écran METER (touche [F2])

#### ● Page Input/RTN

Affiche les niveaux d'entrée et de fader des canaux d'entrée 1–16 ainsi que les canaux de retour d'effet 1–4.

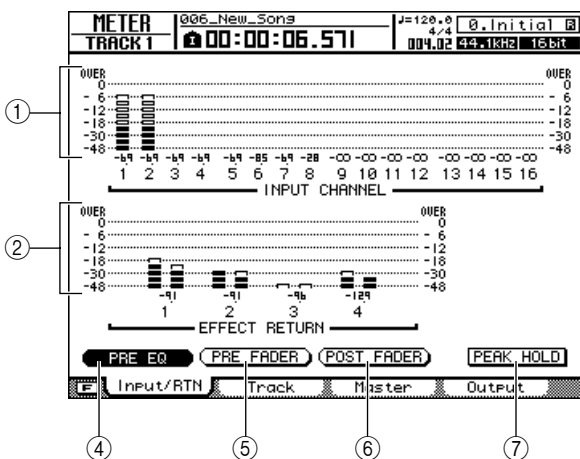

#### ● Page Track

Affiche les niveaux d'entrée et de fader des canaux de piste 1–24.

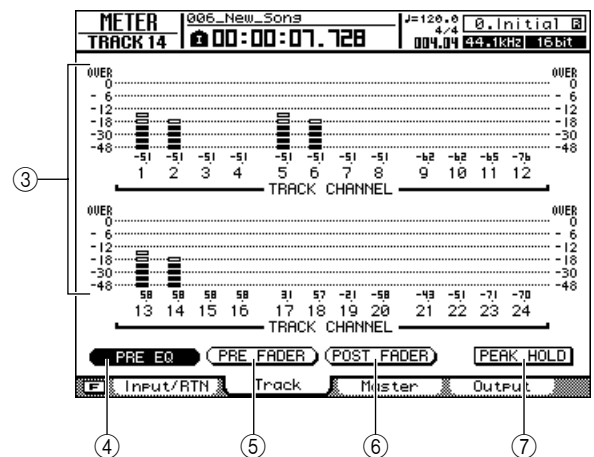

Les éléments suivants sont affichés :

- ① **Niveaux d'entrée des canaux d'entrée 1–16**
- ② **Niveaux d'entrée des canaux de retour d'effet 1–4**
- ③ **Niveaux d'entrée des canaux de piste 1–24**  
Les indicateurs de niveau affichent les niveaux d'entrée des canaux correspondants, tandis que les nombres situés sous ces indicateurs indiquent les niveaux de fader en dB.
- ④ **Touche PRE EQ**  
Les niveaux pré-EQ (niveaux avant la phase EQ) sont affichés lorsque cette touche est activée.
- ⑤ **Touche PRE FADER**  
Les niveaux pré-fader (niveaux avant les faders) sont affichés lorsque cette touche est activée.
- ⑥ **Touche POST FADER**  
Les niveaux post-fader (niveaux après les faders) sont affichés lorsque cette touche est activée.

### ⑦ Touche PEAK HOLD

Active/désactive la fonction de maintien de crête (Peak Hold) des indicateurs de niveau. Lorsque cette touche est activée, un indicateur montre les pics du signal.

#### ASTUCE

- Les réglages des touches PRE EQ/PRE FADER/POST FADER des pages Input/RTN et Track sont liés, tandis que ceux de la page Master sont indépendants.
- Le réglage de la touche PEAK HOLD affecte toutes les pages METER.
- Le fait d'appuyer sur la touche [F1] tout en maintenant la touche [SHIFT] de la section Display enfoncée a le même effet que d'appuyer sur la touche PEAK HOLD.

## ■ Page Master de l'écran METER (touche [F3])

Affiche les niveaux de sortie et de fader des bus BUS1 L/R, BUS2 L/R, AUX 1-4, du bus d'effet 1-4 et bus stéréo.

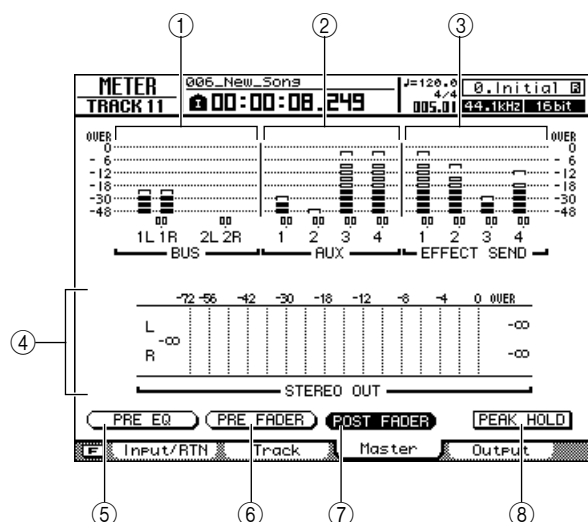

Les éléments suivants sont affichés :

- ① Niveaux de sortie de BUS1 L/R, BUS2 L/R
- ② Niveaux de sortie des bus AUX 1-4
- ③ Niveaux de sortie des bus d'effet 1-4
- ④ Niveau de sortie du bus stéréo

Les indicateurs de niveau affichent les niveaux de sortie des canaux correspondants, tandis que les nombres situés sous ces indicateurs indiquent les niveaux de fader en dB.

### ⑤ Touche PRE EQ

Les niveaux pré-EQ (niveaux avant la phase EQ) sont affichés lorsque cette touche est activée.

### ⑥ Touche PRE FADER

Les niveaux pré-fader (niveaux avant les faders) sont affichés lorsque cette touche est activée.

### ⑦ Touche POST FADER

Les niveaux post-fader (niveaux après les faders) sont affichés lorsque cette touche est activée.

### ⑧ Touche PEAK HOLD

Active/désactive la fonction de maintien de crête (Peak Hold) des indicateurs de niveau.

#### ASTUCE

- Ces réglages PRE EQ/PRE FADER/POST FADER sont indépendants de ceux des autres pages.
- Le réglage de la touche PEAK HOLD affecte toutes les pages METER.
- Le fait d'appuyer sur la touche [F1] tout en maintenant la touche [SHIFT] de la section Display enfoncée a le même effet que d'appuyer sur la touche PEAK HOLD.

## ■ Page Output de l'écran METER (touche [F4])

Affiche les niveaux de sortie et de fader d'une carte E/S numérique installée dans le logement pour cartes, les sorties [OMNI OUT] 1-4 et les sorties [DIGITAL STEREO OUT].

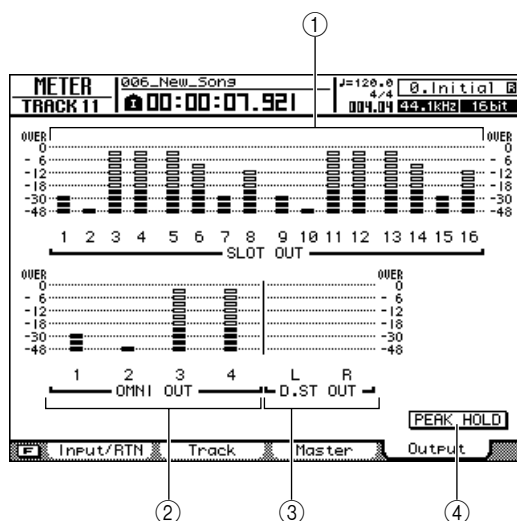

Les éléments suivants sont affichés :

- ① Niveaux de sortie de la carte installée dans le logement
- ② Niveaux de sortie de [OMNI OUT] 1-4
- ③ Niveaux de sortie de [DIGITAL STEREO OUT]

Les indicateurs de niveau affichent les niveaux de sortie des canaux correspondants, tandis que les nombres situés sous ces indicateurs indiquent les niveaux de fader en dB.

### ④ Touche PEAK HOLD

Active/désactive la fonction de maintien de crête (Peak Hold) des indicateurs de niveau.

#### ASTUCE

- Le réglage de la touche PEAK HOLD affecte toutes les pages METER.
- Le fait d'appuyer sur la touche [F1] tout en maintenant la touche [SHIFT] de la section Display enfoncée a le même effet que d'appuyer sur la touche PEAK HOLD.

# Assignation et flux de signaux

Ce chapitre décrit l'assignation et le flux de signaux des canaux.

## Assignation du signal d'entrée

Pour enregistrer un micro ou un instrument branché à l'AW2400, vous avez le choix entre deux méthodes : l'enregistrement direct et l'enregistrement mixte. La méthode d'assignation dépend de la méthode d'enregistrement que vous utilisez.

### ■ Enregistrement direct

Avec cette méthode, un seul canal d'entrée est affecté à chaque piste de l'enregistreur. Bien que l'enregistrement direct exige le même nombre de pistes que le nombre de canaux d'entrée que vous utilisez, il a l'avantage que vous êtes libre de régler le volume, le panoramique (position stéréo) et l'égalisation de chaque piste après son enregistrement.

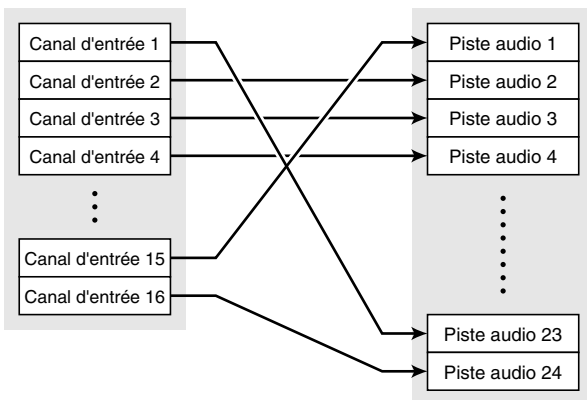

### ■ Enregistrement mixte

Cette méthode permet d'envoyer plusieurs canaux d'entrée au bus 1 ou bus 2 et d'assigner le signal mélangé à une à quatre pistes. L'enregistrement mixte requiert moins de pistes, mais vous devez décider du volume final, du panoramique et du timbre de chaque instrument au moment de l'enregistrement (vous ne pourrez plus régler ces paramètres séparément après l'enregistrement).

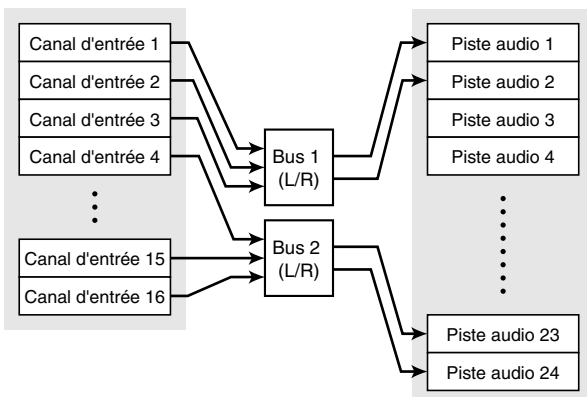

### Assignation pour l'enregistrement direct

Cette section explique comment assigner les signaux des canaux d'entrée à des pistes lorsque vous utilisez l'enregistrement direct.

- 1 Ouvrez la page Direct de l'écran RECORD en appuyant autant de fois que nécessaire sur la touche [RECORD] de la section Quick Navigate ou en appuyant successivement sur les touches [RECORD] et [F1].

Cette page contient les éléments suivants.

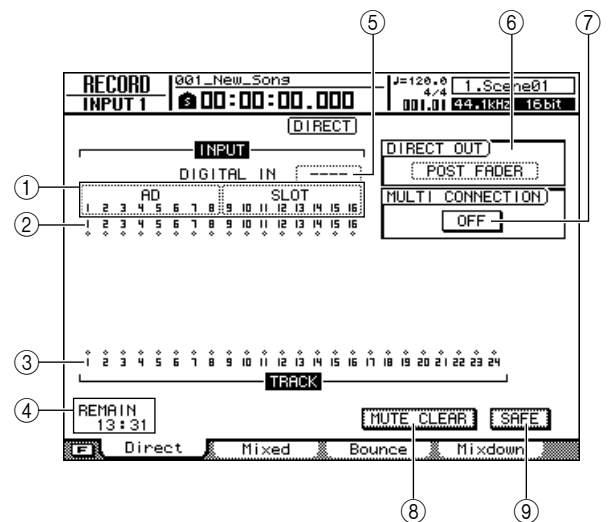

#### ① Input Select

Ce champ vous permet de sélectionner les entrées (signaux d'entrée) assignées aux canaux d'entrée 1–8 ou 9–16. Vous pouvez choisir les entrées suivantes.

- AD 1–8..... Signaux d'entrée analogiques en provenance des prises [MIC/LINE INPUT] 1–8
- SLOT 1–8 ..... Signaux d'entrée provenant des entrées 1–8 d'une carte E/S installée dans le logement
- SLOT 9–16 ..... Signaux d'entrée provenant des entrées 9–16 d'une carte E/S installée dans le logement
- ---- ..... Non sélectionné

② **Canaux d'entrée**

Cette zone indique l'état de connexion des canaux d'entrée 1–16. Si vous positionnez le curseur sur le symbole  $\diamond$  et appuyez sur la touche [ENTER], le symbole apparaît en surbrillance et le canal d'entrée correspondant est sélectionné en tant que source d'enregistrement.

③ **Pistes**

Cette zone indique l'état de connexion des pistes 1–24. Si vous positionnez le curseur sur le symbole  $\diamond$  et appuyez sur la touche [ENTER], le symbole apparaît en surbrillance et le canal d'entrée correspondant est sélectionné en tant que destination d'enregistrement. Vous pouvez modifier l'état d'activation/désactivation de l'assourdissement d'une piste en positionnant le curseur sur le numéro correspondant à la piste et en appuyant sur la touche [ENTER].

④ **REMAIN**

Indique le temps d'enregistrement restant. Celui-ci dépend du nombre de pistes activées pour l'enregistrement.

⑤ **DIGITAL IN**

Assigne le connecteur [DIGITAL STEREO IN] à un canal d'entrée. Vous avez le choix entre les réglages suivants.

- **1,2–15,16** ..... Assignez le signal du connecteur [DIGITAL STEREO IN] à une paire de canaux d'entrée pair/impair adjacents (1/2–15/16).
- **---** ..... Le connecteur [DIGITAL STEREO IN] n'est pas utilisé.

Le réglage DIGITAL IN est prioritaire sur les autres entrées sélectionnées dans la zone Input Select. Lorsque vous assignez DIGITAL IN à un canal d'entrée, le numéro d'entrée correspondant de la zone Input Select se transforme en symbole  $\blacklozenge$ . Ce changement indique qu'un signal a déjà été assigné au canal d'entrée correspondant.

**NOTE**

- Si vous activez la connexion en cascade, le signal audio numérique en provenance du connecteur [DIGITAL STEREO IN] est envoyé directement au bus stéréo. Dans cette situation, le champ DIGITAL IN affiche « ST BUS » et ne peut pas être modifié tant que vous n'avez pas désactivé la connexion en cascade.

⑥ **DIRECT OUT**

Sélectionnez ici la position d'envoi à partir de laquelle le signal d'un canal d'entrée ou de piste est transmis à la sortie directe.

- **PRE FADER** ..... Signal pré-fader
- **POST FADER** ..... Signal post-fader

⑦ **Touche MULTI CONNECTION ON/OFF**

Lorsque cette touche est activée, vous pouvez connecter un ensemble de huit canaux d'entrée et de huit pistes au cours d'une même opération.

⑧ **Touche MUTE CLEAR**

Désactive l'état d'assourdissement de toutes les pistes. Notez toutefois qu'en fonction de la profondeur en db du morceau et du nombre de pistes activées pour l'enregistrement, il est parfois impossible d'assourdir certaines pistes. Les pistes sont alors assourdis consécutivement, en commençant par la piste portant le dernier numéro.

⑨ **Touche SAFE**

Lorsque vous positionnez le curseur sur cette touche et appuyez sur [ENTER], vous annulez toutes les assignations de canaux d'entrée et de piste. Cette touche exécute également l'opération MUTE CLEAR (⑧).

**ASTUCE**

- Le fait d'appuyer sur la touche [F1] tout en maintenant la touche [SHIFT] de la section Display enfoncée a le même effet que d'appuyer sur la touche SAFE.

**2 Positionnez le curseur sur le champ Input Select et utilisez la molette [DATA/JOG] ou les touches [INC]/[DEC] pour sélectionner l'entrée qui sera assignée à chaque canal d'entrée.**

Par exemple, si vous voulez assigner les micros/instruments branchés aux prises [MIC/LINE INPUT] 1–8 aux canaux d'entrée 1–8, vous devrez effectuer les réglages présentés ci-dessous.

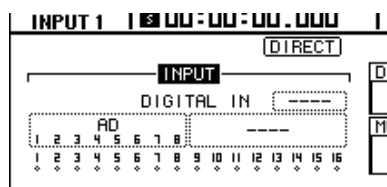

**3 Positionnez le curseur sur le symbole  $\diamond$  du canal d'entrée source de l'enregistrement et appuyez sur la touche [ENTER].**

Le symbole apparaît en surbrillance et le canal d'entrée correspondant est sélectionné en tant que source de l'enregistrement. La touche [INPUT SEL] correspondante (ou la touche [SEL] du canal d'entrée correspondant) s'allume en rouge et les autres touches [INPUT SEL] (ou les touches [SEL] des autres canaux d'entrée) s'éteignent. Si le canal d'entrée sélectionné n'est pas assigné à une piste, toutes les touches [SEL] des canaux de piste clignotent en rouge, indiquant par là qu'ils peuvent être sélectionnés en tant que destination d'enregistrement.

Si le canal d'entrée sélectionné a déjà été affecté à une piste, seule la touche [SEL] du canal de piste correspondant clignote en rouge.

Par exemple, si vous avez sélectionné le canal d'entrée 1 en tant que source de l'enregistrement, les touches du panneau supérieur apparaissent comme suit.

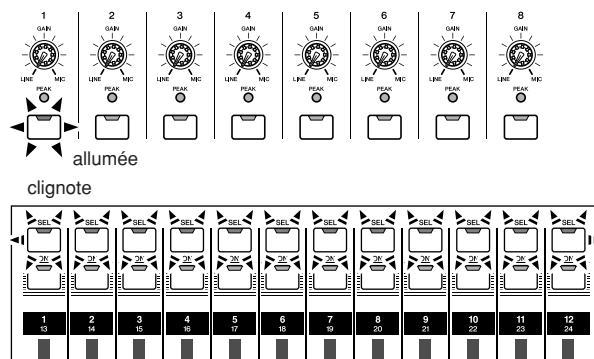

Canaux de piste  
(La touche [TRACK 1-12] de la section Layer est allumée)

L'indication qui s'affiche à l'écran est la suivante.

**ASTUCE**

- Vous pouvez également sélectionner le canal d'entrée source de l'enregistrement en appuyant sur une touche [INPUT SEL] (ou sur la touche [SEL] d'un canal d'entrée).
- Les touches [INPUT SEL] commandent toujours les canaux d'entrée 1-8, quels que soient les réglages de la section Layer.



#### 4 Positionnez le curseur sur le symbole $\diamond$ de la piste de destination de l'enregistrement et appuyez sur la touche [ENTER].

Le canal d'entrée et la piste sélectionnés sont reliés de façon interne.

A ce stade, la touche [INPUT SEL] connectée (ou la touche [SEL] du canal d'entrée) et la touche [SEL] du canal de piste changent pour clignoter en rouge.

La touche [SEL] clignotante du canal de piste indique que la piste en question est en mode prêt pour l'enregistrement.

Par exemple, si le canal d'entrée 1 et la piste 1 sont connectés, les touches du panneau supérieur apparaissent comme suit.

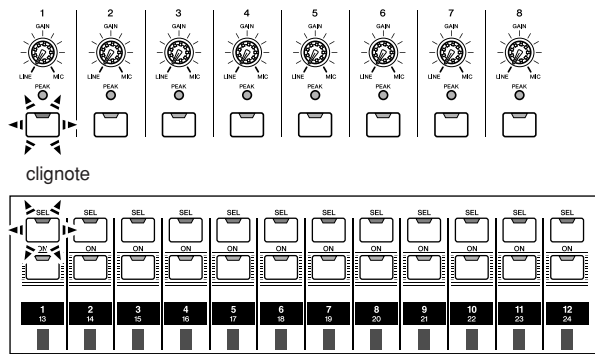

Canaux de piste  
(La touche [TRACK 1-12] de la section Layer est allumée)

L'indication qui s'affiche à l'écran est la suivante.

**ASTUCE**

- Vous pouvez également sélectionner la piste de destination de l'enregistrement en appuyant sur la touche [SEL] d'un canal de piste.
- La même connexion interne est établie même si vous exécutez les étapes 3 et 4 dans l'ordre inverse.
- Le fader est automatiquement réglé sur 0 dB pour les canaux d'entrée connectés au niveau interne à une piste.
- Si vous avez choisi un canal d'entrée comme source de l'enregistrement, son assignation au bus stéréo sera automatiquement désactivée. Si vous voulez écouter le signal que vous êtes en train d'enregistrer, vous devez augmenter le fader du canal de piste de destination de l'enregistrement.
- Les réglages d'égalisation et de dynamique des canaux de piste correspondant à des pistes sélectionnées en tant que destinations de l'enregistrement sont configurés sur un état neutre.



**NOTE**

- Les canaux d'entrée et les pistes sont toujours connectés un à un.
- Les numéros des pistes assourdies sont représentés par  $\blacksquare$  (mute). Il est cependant possible d'enregistrer dessus.
- Dans la mesure où les morceaux de 24 bits peuvent avoir 12 pistes de reproduction au maximum ( $\rightarrow$  p. 165), les pistes 13-24 sont assourdies et ne sont pas reproduites.

#### 5 Pour enregistrer simultanément plusieurs instruments ou micros, assignez les autres canaux d'entrée à d'autres pistes en procédant de la même manière.

**ASTUCE**

- Pour annuler une connexion établie, il vous suffit de répéter l'opération exécuter pour créer la liaison.
- Pour changer une destination d'enregistrement (piste) que vous avez déjà connectée, positionnez le curseur sur la source d'enregistrement et appuyez sur la touche [ENTER] ; positionnez ensuite le curseur sur une autre piste et appuyez de nouveau sur [ENTER].
- Pour changer une source d'enregistrement (canal d'entrée) que vous avez déjà connectée, positionnez le curseur sur la destination d'enregistrement et appuyez sur la touche [ENTER] ; positionnez ensuite le curseur sur un autre canal d'entrée et appuyez de nouveau sur [ENTER].
- Pour annuler toutes les connexions, positionnez le curseur sur la touche SAFE et appuyez sur [ENTER].
- Si un canal d'entrée source de l'enregistrement et la piste de destination constituent des paires, deux canaux adjacents impair/pair sont assignés à deux pistes adjacentes impaire/paire.

#### 6 Si vous voulez connecter un ensemble de huit canaux d'entrée et de huit pistes en une seule opération, activez la touche MULTI CONNECTION ON/OFF.

Par exemple, si la touche MULTI CONNECTION ON/OFF est activée et que vous sélectionnez un des canaux d'entrée 1-8 en tant que source d'enregistrement et une des pistes 1-8 en guise de destination d'enregistrement, la fenêtre suivante apparaît.

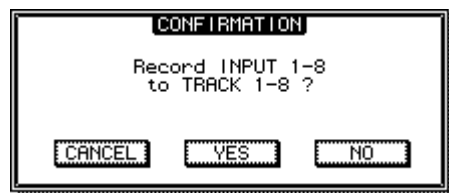

Positionnez le curseur sur la touche YES et appuyez sur [ENTER] pour exécuter la connexion. Les canaux d'entrée 1-8 sont alors reliés aux pistes 1-8. Positionnez le curseur sur la touche NO et appuyez sur [ENTER] pour connecter le canal d'entrée et la piste sélectionnés.

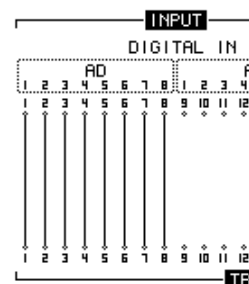

De la même manière, si vous spécifiez les canaux d'entrée 9–16 en tant que source d'enregistrement, ils seront connectés aux pistes 1–8. Si vous désignez une des pistes 9–16 (ou 17–24) en tant que destination d'enregistrement, les canaux d'entrée sélectionnés seront reliés aux pistes 9–16 (ou 17–24).

### Assignment pour l'enregistrement mixte

Cette section explique comment procéder à l'assignment lors de l'utilisation de l'enregistrement mixte.

#### 1 Ouvrez la page Mixed de l'écran RECORD en appuyant autant de fois que nécessaire sur la touche [RECORD] de la section Quick Navigate ou en appuyant successivement sur les touches [RECORD] et [F2].

La page Mixed de l'écran RECORD vous permet d'envoyer les signaux des canaux d'entrée à une à quatre pistes choisies via deux bus stéréo (le bus 1 et le bus 2). Cette page contient les éléments suivants.

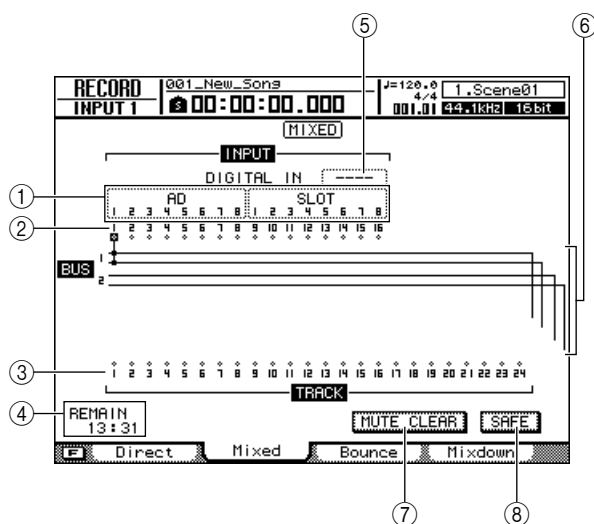

#### 1 Input Select

Vous permet de sélectionner les entrées qui seront assignées aux canaux d'entrée 1–8 ou 9–16. Les entrées sont les mêmes que dans l'écran Direct de l'écran RECORD.

#### 2 Canaux d'entrée

Indique l'état de connexion des canaux d'entrée 1–16.

#### 3 Pistes

Indique l'état de connexion des pistes 1–24. Vous pouvez modifier l'activation/désactivation de l'assourdissement des pistes en positionnant le curseur sur le numéro de piste et en appuyant sur la touche [ENTER].

#### 4 REMAIN

Indique le temps d'enregistrement restant.

#### 5 DIGITAL IN

Vous permet d'assigner le connecteur [DIGITAL STEREO IN] à un canal d'entrée. Les options et opérations disponibles sont les mêmes que dans la page Direct de l'écran RECORD.

#### 6 Bus 1, Bus 2

Ces quatre lignes affichent les routes des signaux des bus 1 L/R et 2 L/R. Cette zone montre les canaux d'entrée sources de l'enregistrement dont les signaux sont envoyés au bus 1/bus 2 et les pistes de destination de l'enregistrement auxquelles le signal du bus 1/bus 2 est transmis.

#### 7 Touche MUTE CLEAR

Désactive l'état d'assourdissement de toutes les pistes. Notez toutefois qu'en fonction de la profondeur en bits du morceau et du nombre de pistes activées pour l'enregistrement, il est parfois impossible d'assourdir certaines pistes. Les pistes sont alors assourdies consécutivement, en commençant par la piste portant le dernier numéro.

#### 8 Touche SAFE

Lorsque vous positionnez le curseur sur cette touche et appuyez sur [ENTER], vous annulez toutes les assignments de canaux d'entrée et de piste. Cette touche exécute également l'opération MUTE CLEAR (7).

#### ASTUCE

Le fait d'appuyer sur la touche [F1] tout en maintenant la touche [SHIFT] de la section Display enfoncée a le même effet que d'appuyer sur la touche SAFE.

#### 2 Positionnez le curseur sur la zone Input Select et utilisez la molette [DATA/JOG] ou les touches [INC]/[DEC] pour sélectionner une entrée à assigner à un canal d'entrée.

#### 3 Positionnez le curseur sur le symbole ◊ du canal d'entrée source de l'enregistrement souhaité et appuyez sur la touche [ENTER].

Le symbole apparaît en surbrillance et le canal d'entrée correspondant est connecté au bus 1.

#### 4 Appuyez plusieurs fois sur la touche [ENTER] à la même position de curseur qu'à l'étape 3 pour sélectionner la destination d'envoi du signal de ce canal d'entrée.

Chaque fois que vous appuyez sur la touche [ENTER], l'écran change comme suit.

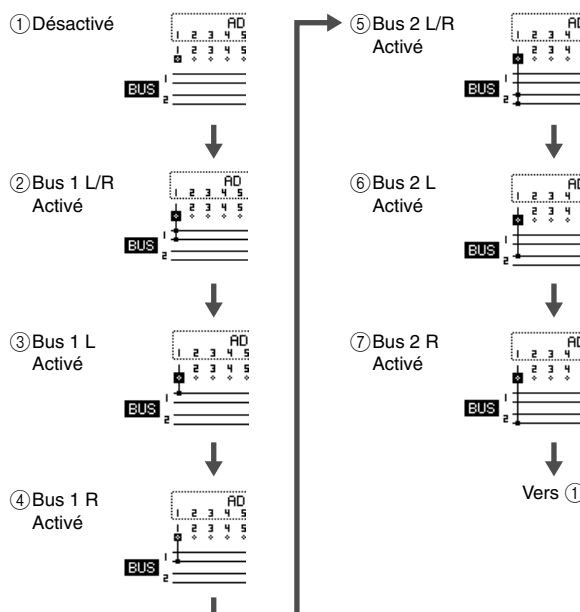

11 Assignment et flux de signaux

**ASTUCE**

- Vous pouvez également exécuter les étapes 3–4 en appuyant plusieurs fois sur la touche [INPUT SEL] (ou sur la touche [SEL] du canal d'entrée).
- Les touches [INPUT SEL] commandent toujours les canaux d'entrée 1–8, quels que soient les réglages de la section Layer.
- Si un canal d'entrée est sélectionné en tant que source d'enregistrement, son affectation au bus stéréo est automatiquement désactivée et il sera connecté via le bus 1 ou 2, de sorte que vous pouvez l'écouter par le canal de piste.

**5 Sélectionnez d'autres canaux d'entrée en tant que sources d'enregistrement de la même manière.**

**6 Positionnez le curseur sur le symbole  $\diamond$  de la piste de destination de l'enregistrement souhaitée et appuyez sur la touche [ENTER].**

Une fenêtre vous demandant de confirmer l'initialisation des paramètres du canal s'affiche.

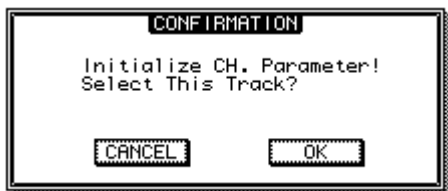

**7 Positionnez le curseur sur la touche OK et appuyez sur [ENTER].**

Vous pouvez sélectionner jusqu'à quatre pistes en guise de destinations de l'enregistrement. Les bus 1 L/bus 2L peuvent être connectés à des pistes impaires et les bus 1R/bus 2R à des pistes paires. La touche [SEL] des canaux de piste connectés clignotent en rouge, indiquant par là qu'ils sont en mode prêt pour l'enregistrement.

Vous pouvez sélectionner le signal de bus à envoyer en appuyant plusieurs fois sur la touche [ENTER] de la même manière que pour les canaux d'entrée.

Par exemple, si vous positionnez le curseur sur le symbole  $\diamond$  de la piste 1 et que vous appuyez plusieurs fois sur la touche [ENTER], l'écran change comme suit.

**① Connecté à Bus 1 L**

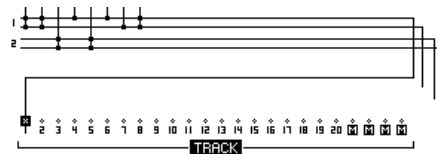

**② Connecté à Bus 2 L**

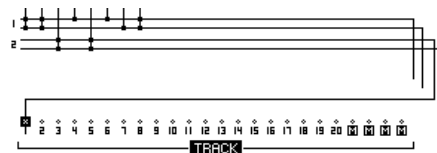

**③ Pas de connexion**

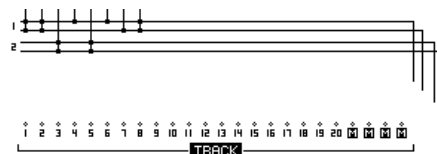

Vers ①

**ASTUCE**

- Vous pouvez également exécuter cette opération en appuyant plusieurs fois sur la touche [SEL] du canal de piste.
- Les réglages d'égalisation et de dynamique des canaux de piste correspondant à des pistes sélectionnées en tant que destinations d'enregistrement sont configurés sur un état neutre.
- Lorsque vous sélectionnez une piste unique en tant que destination d'enregistrement, le panoramique du canal de piste correspondant est automatiquement réglé sur le centre. Lorsque vous sélectionnez une paire de piste comme destination d'enregistrement, les réglages de panoramique des pistes impaires et paires sont automatiquement définis sur la gauche et la droite, respectivement.
- Pour annuler toutes les connexions, positionnez le curseur sur la touche SAFE et appuyez sur [ENTER].

**NOTE**

- Les numéros des pistes assourdis sont représentés par  $\blacksquare$  (mute). Il est cependant possible d'enregistrer dessus.
- Dans la mesure où les morceaux de 24 bits peuvent avoir 12 pistes de reproduction au maximum (→ p. 165), les pistes 13–24 sont assourdis et ne sont pas reproduites.

**8 Procédez à l'enregistrement.**

Pour plus de détails sur l'enregistrement, reportez-vous à la section « Enregistrement de pistes » (→ p. 47).

# Assignation du signal de sortie

La page Output de l'écran PATCH vous permet de sélectionner les signaux assignés aux prises [OMNI OUT] de l'AW2400, au connecteur [DIGITAL STEREO OUT] et aux canaux de sortie d'une carte E/S installée dans le logement E/S.

Pour ouvrir cette page, appuyez sur la touche [PATCH] de la section Work Navigate.

Cette page contient les éléments suivants.

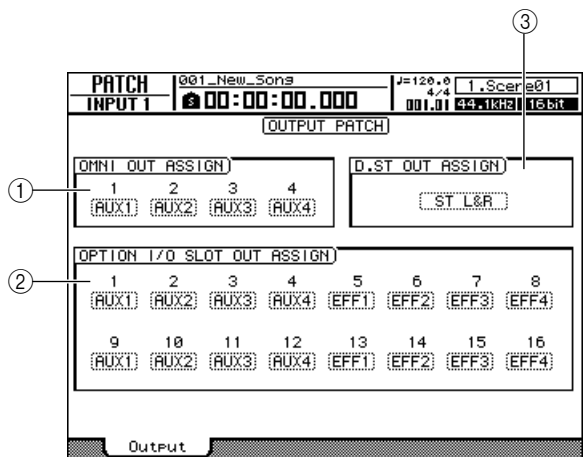

### ① Champ OMNI OUT ASSIGN

Positionnez le curseur sur les champs 1–4 et utilisez la molette [DATA/JOG] ou les touches [INC]/[DEC] pour sélectionner le signal qui sera assigné à chaque prise [OMNI OUT]. Appuyez sur la touche [ENTER] pour finaliser votre sélection.

Vous avez le choix entre les options suivantes :

Ecran	Type de signal
---	Aucune assignation
ST L/ST R	Canal de sortie stéréo L/R
AUX 1–4	Envoi AUX maître 1–4
EFF 1–4	Envoi d'effet maître 1–4
TR 1–24	Sorties directes des canaux de piste 1–24

### ② Champ OPTION I/O SLOT OUT ASSIGN

Positionnez le curseur sur les champs 1–16 et utilisez la molette [DATA/JOG] ou les touches [INC]/[DEC] pour sélectionner le signal affecté à chaque canal de sortie d'une carte E/S numérique installée dans le logement E/S. Appuyez sur la touche [ENTER] pour finaliser votre sélection.

Vous avez le choix entre les options suivantes :

Ecran	Type de signal
---	Aucune assignation
ST L/ST R	Canal de sortie stéréo L/R
AUX 1–4	Envoi AUX maître 1–4
EFF 1–4	Envoi d'effet maître 1–4
TR 1–24	Sorties directes des canaux de piste 1–24
INS*1	Envoi d'insertion

\*1. « INS » apparaît uniquement si SLOT1–SLOT16 est sélectionné pour INSERT EFF dans la page View de l'écran CH VIEW. Si vous tentez de remplacer « INS » par un autre élément dans la page Output de l'écran PATCH, un message (« Used As Effect Insert! ») apparaît et il vous est impossible d'effectuer la modification. Pour changer cela, vous devez d'abord désactiver la sélection du canal de sortie correspondant dans la page View de l'écran CH VIEW.

### ③ Champ D.ST OUT ASSIGN

Positionnez le curseur sur ce champ et utilisez la molette [DATA/JOG] ou les touches [INC]/[DEC] pour sélectionner le signal qui sera assigné au connecteur [DIGITAL STEREO OUT]. Appuyez sur la touche [ENTER] pour finaliser votre sélection. Vous avez le choix entre les options suivantes :

Ecran	Type de signal
---	Aucune assignation
ST L&R	Canal de sortie stéréo L&R
AUX 1&2, 3&4	Envoi AUX maître 1&2, 3&4
EFF 1&2, 3&4	Envoi d'effet maître 1&2, 3&4
TR 1&2–23&24	Sorties directes des canaux de piste 1&2–23&24

#### ASTUCE

- Le signal du bus stéréo est toujours assigné aux prises [STEREO OUT].



# ◆ Chapitre 12 ◆

## Utilisation des canaux

Ce chapitre décrit les procédures d'affichage et d'utilisation des paramètres de canaux individuels, ainsi que de sauvegarde et de rappel des réglages de la bibliothèque de données pour des réglages individuels.

### Affichage des paramètres de mixage pour des canaux individuels

En ouvrant la page View de l'écran CH VIEW, vous pouvez non seulement voir le flux de signaux du canal sélectionné, mais également régler les paramètres de mixage dans le chemin de signaux affiché.

Pour ouvrir cette page, appuyez sur la touche [VIEW] de la section Selected Channel le nombre de fois nécessaire ou appuyez successivement sur les touches [VIEW] et [F1].

Dès que vous appuyez sur la touche [VIEW], le flux de signaux du canal actuellement sélectionné apparaît à l'écran. Vous pouvez sélectionner n'importe quel autre canal à afficher en utilisant les touches de la section Layer pour sélectionner une couche de mixage et les touches [INPUT SEL], [SEL] et [STEREO SEL] pour choisir des canaux individuels.

Les éléments présents dans l'affichage des canaux individuels sont les suivants.

#### ■ Canaux d'entrée 1-16

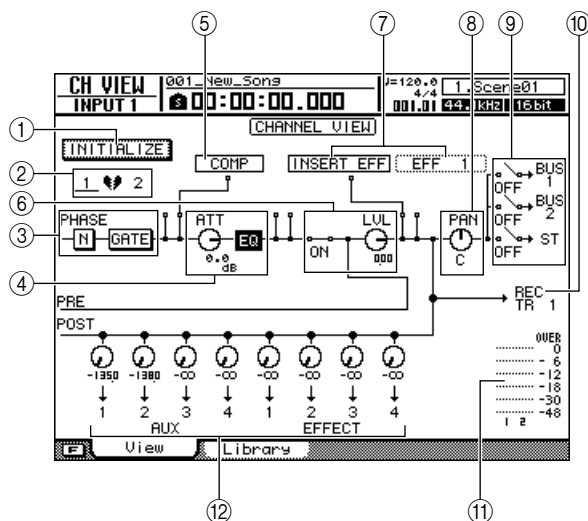

#### ■ Canaux de piste 1-24

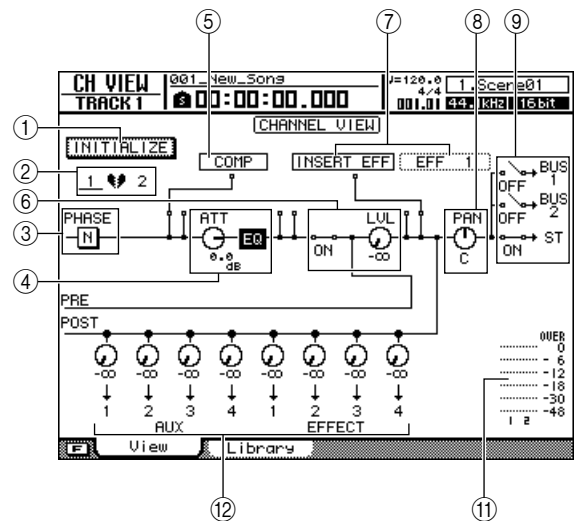

#### ■ Canaux de retour d'effet 1-4

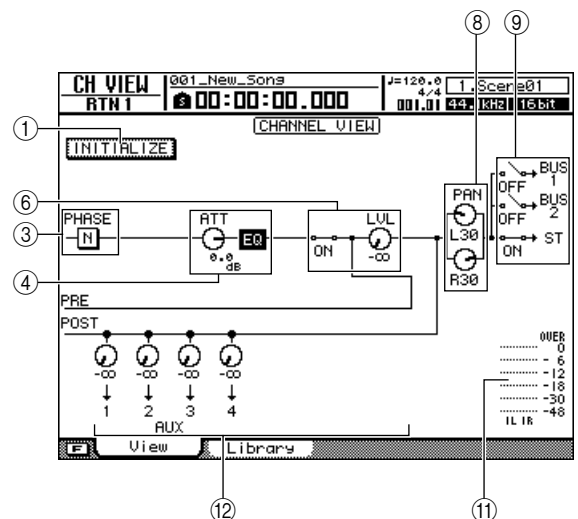

## ■ Canal de sortie stéréo

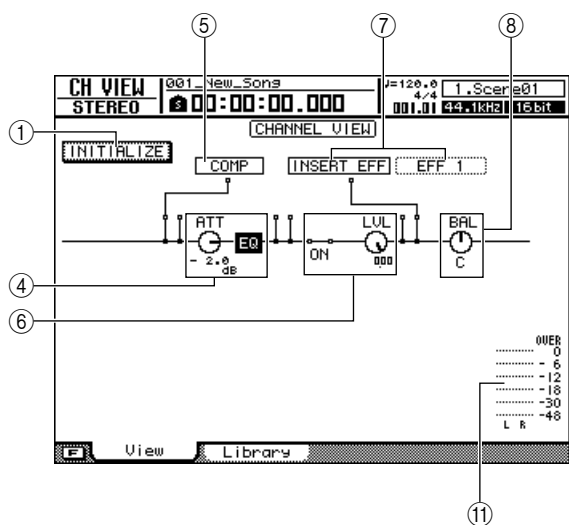

## ■ Canaux d'envoi d'effet maître 1-4

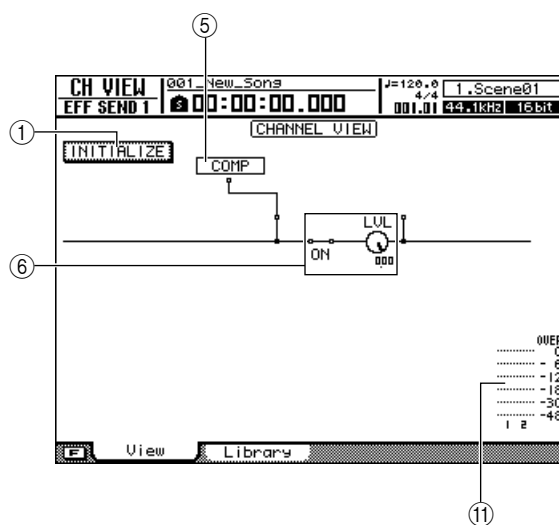

## ■ Canaux de bus maître 1, 2

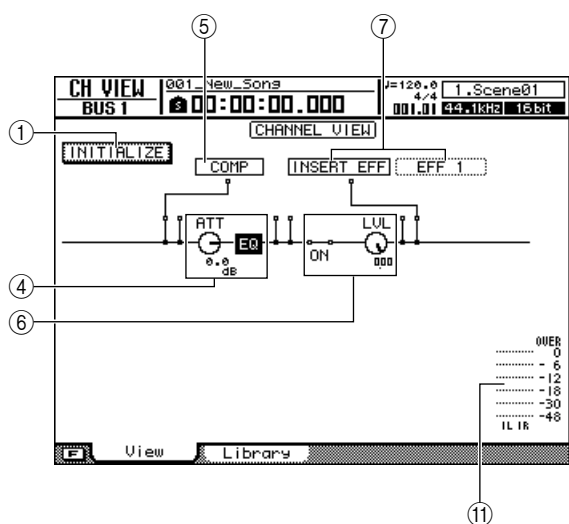

## ■ Canaux d'envoi AUX maître 1-4

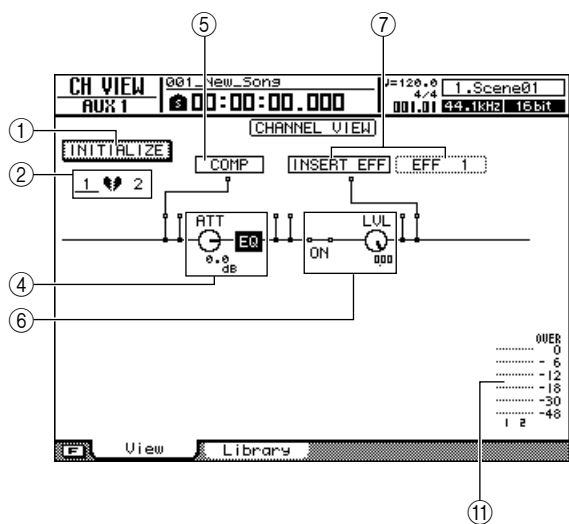

### ① Touche INITIALIZE

Initialise tous les paramètres du canal actuellement sélectionné.

#### ASTUCE

• Le fait d'appuyer sur la touche [F1] tout en maintenant la touche [SHIFT] de la section Display enfoncée a le même effet que d'appuyer sur la touche INITIALIZE.

### ② Voyant de paire de canaux

Indique si le canal affiché fait ou non partie d'une paire. Vous pouvez également positionner le curseur sur ce voyant et appuyer sur la touche [ENTER] pour activer ou désactiver l'appariement.

### ③ Touches PHASE et GATE

- **Touche PHASE** .... Alterne la phase (polarité) du signal d'entrée. Positionnez le curseur sur cette touche et appuyez sur [ENTER] pour basculer entre la polarité normale (N : NORMAL) et inversée (R : REVERSE).
- **Touche GATE (canaux d'entrée uniquement)** ..... Positionnez le curseur sur cette touche et appuyez sur [ENTER] pour activer ou désactiver le gate pour ce canal. Reportez-vous à la section « Utilisation des gates » à la page 151 pour plus d'informations.

### ④ Touches ATT et EQ

- **Touche ATT** ..... Positionnez le curseur sur cette touche et utilisez la molette [DATA/ JOG] ou les touches [INC]/[DEC] pour régler l'atténuation selon vos besoins (plage : -96—+12 dB). Cette fonctionnalité peut être utilisée pour atténuer le niveau du signal pré-EQ afin d'empêcher l'écrtage lors de la phase d'égalisation.
- **Touche EQ** ..... Positionnez le curseur sur cette touche et appuyez sur [ENTER] pour activer ou désactiver l'égaliseur pour ce canal. Reportez-vous à la section « Egaliseur à 4 bandes » à la page 149 pour plus d'informations.

### ⑤ COMP

Positionnez le curseur sur le symbole  situé sous COMP et appuyez sur la touche [ENTER] pour activer ou désactiver le compresseur pour ce canal ou sélectionner le point d'insertion du compresseur.

Appuyez plusieurs fois sur la touche [ENTER] pour sélectionner dans l'ordre les points d'insertion suivants.

① Avant l'égalisation du canal

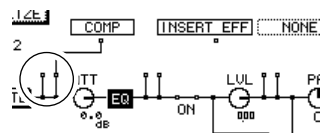

② Avant le fader du canal

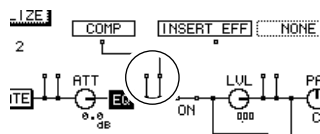

③ Après le fader du canal

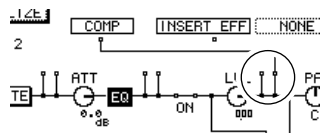

④ Compresseur désactivé

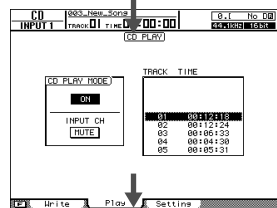

Vers ①

Reportez-vous à la section « Utilisation des compresseurs » à la page 152 pour plus d'informations.

#### ASTUCE

- Vous pouvez positionner le curseur sur le point d'insertion et appuyer sur la touche [ENTER] pour inverser l'ordre de COMP et INSERT EFF.

#### NOTE

- Dans la mesure où aucun EQ n'est disponible pour les canaux d'envoi d'effet maître, le compresseur peut être inséré en position pré-fader ou post-fader.

### ⑥ ON/OFF, bouton LVL

- ON/OFF**..... Positionnez le curseur sur cette position et appuyez sur [ENTER] pour activer ou désactiver le canal. Cette fonction est liée aux touches [ON] des canaux.
- Bouton LVL**... Positionnez le curseur sur cette touche et utilisez la molette [DATA/JOG] ou les touches [INC]/[DEC] pour régler le niveau du canal. Cette fonction est liée aux faders des canaux.

### ⑦ INSERT EFF

Ce paramètre est utilisé pour insérer un effet interne au point spécifié dans le canal ou pour définir un point pour l'insertion d'un effet externe.

Si vous positionnez le curseur sur le champ à droite de INSERT EFF et appuyez sur la touche [ENTER], une fenêtre permettant de sélectionner un effet interne ou un canal E/S sur une carte E/S en option apparaît.

#### ASTUCE

- Pour plus d'informations sur l'opération d'insertion d'effet, reportez-vous à la section « Insertion d'un effet dans un canal » à la page 119.
- Lorsque SLOT1-16 est sélectionné, le point d'insertion du canal spécifié est assigné au canal correspondant sur la carte E/S en option installée dans l'AW2400. Cette affectation est montrée dans le champ OPTION I/O SLOT OUT ASSIGN de la page Output de l'écran PATCH.
- Vous pouvez positionner le curseur sur le point d'insertion et appuyer sur la touche [ENTER] pour inverser l'ordre de COMP et INSERT EFF.

### ⑧ Bouton PAN/BAL

Positionnez le curseur sur ce bouton et utilisez la molette [DATA/JOG] ou les touches [INC]/[DEC] pour régler le panoramique du signal du canal sur le bus stéréo ou les bus 1 et 2 (dans le cas des canaux d'entrée stéréo, il sert de commande d'équilibre). Les signaux L et R des canaux de retour d'effet peuvent être réglés séparément. Ces boutons sont liés à ceux de l'écran PAN/EQ (→ p. 147).

### ⑨ BUS1, BUS2, ST

Positionnez le curseur sur un de ces points et appuyez sur la touche [ENTER] pour activer ou désactiver l'assignation du signal du canal au bus correspondant – bus 1, bus 2 ou bus stéréo.

### ⑩ RECTR

Affiche l'assignation du canal d'entrée à la piste, telle que définie dans la page Direct de l'écran RECORD.

### ⑪ Indicateur de niveau

Les indicateurs de niveau affichent les niveaux d'entrée des canaux d'entrée, de piste et de retour d'effet, ainsi que les niveaux de sortie des canaux de sortie stéréo, de bus maître, d'envoi AUX maître et d'envoi d'effet maître.

### ⑫ AUX, EFFECT

Positionnez le curseur sur le bouton approprié et utilisez la molette [DATA/JOG] ou les touches [INC]/[DEC] pour régler les niveaux d'envoi vers les bus AUX 1-4 ou les bus d'effet 1-4 sur une plage allant de  $-\infty$  à +10 dB. Vous pouvez également positionner le curseur sur un de ces boutons et appuyez sur la touche [ENTER] pour désactiver l'envoi correspondant. Par ailleurs, si vous positionnez le curseur sur le chemin de signaux au-dessus du bouton et appuyez sur la touche [ENTER], vous pouvez basculer entre l'envoi pré-fader (PRE) et post-fader (POST).

Ces fonctions sont liées aux écrans AUX et EFFECT (→ p. 111, 115).

#### NOTE

- Il est impossible d'envoyer des signaux à des bus d'effet à partir d'un canal de retour d'effet.

# Fonctionnement de la bibliothèque de canaux

Les paramètres de mixage de canaux individuels peuvent être sauvegardés dans des bibliothèques spécifiques et rappelés selon les besoins. C'est particulièrement pratique si vous voulez utiliser les réglages d'un canal pour un ou plusieurs autres. Les numéros de bibliothèque 0–1 contiennent des données en lecture seule pour l'initialisation des canaux, tandis que les numéros 2–64 peuvent servir à sauvegarder et rappeler vos propres données. Les paramètres suivants peuvent être sauvegardés dans la bibliothèque de canaux.

- Activation/désactivation du canal
- Atténuateur de canal
- Activation/désactivation de l'EQ
- Réglages des paramètres EQ
- Activation/désactivation du processeur de dynamiques
- Réglages des paramètres du processeur de dynamiques
- Position des faders
- Réglage pré-fader/post-fader des bus AUX 1–4
- Niveau d'envoi des bus AUX 1–4
- Réglage pré-fader/post-fader des bus d'effet 1–4
- Niveau d'envoi des bus d'effet 1–4

**NOTE**

• Le panoramique, le paramètre d'effet et les réglages INSERT EFF affichés dans la page View de l'écran CH VIEW ne sont pas sauvegardés dans la bibliothèque de canaux.

## Ouverture de l'écran Channel Library

Les opérations de sauvegarde et de rappel de la bibliothèque de canaux sont exécutées via la page Library de l'écran CH VIEW.

Pour ouvrir cette page, appuyez sur la touche [VIEW] de la section Selected Channel le nombre de fois nécessaire ou appuyez successivement sur les touches [VIEW] et [F2].

Cette page contient les éléments suivants.

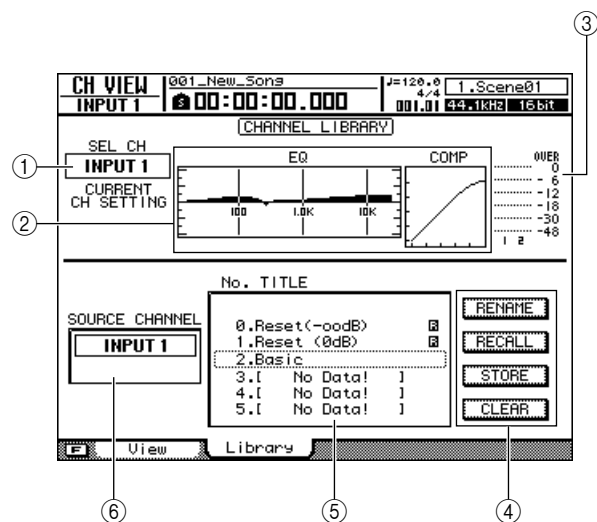

- ① **Canal sélectionné**  
Affiche le canal sélectionné.
- ② **EQ/COMP**  
Affiche les réglages de l'EQ et du compresseur pour le canal sélectionné.
- ③ **Indicateur de niveau d'entrée/de sortie**  
Affiche les niveaux d'entrée du canal sélectionné et des paires de canaux pair/impair adjacents. Lorsque le canal de sortie stéréo est sélectionné, cet indicateur affiche toutefois les niveaux des canaux de sortie L/R.
- ④ **Touches**  
Ces touches exécutent les fonctions RENAME, RECALL, STORE et CLEAR.
- ⑤ **Liste**  
Liste de tous les réglages stockés dans la bibliothèque. La ligne entourée d'un cadre en pointillés correspond au réglage actuellement sélectionné. L'icône **R** indique les réglages de la bibliothèque en lecture seule.
- ⑥ **SOURCE CHANNEL**  
Affiche le canal source des réglages affichés dans la liste de la bibliothèque. L'indication « GENERAL » apparaît pour les données prédéfinies.

**NOTE**

• Lorsque des données ne peuvent pas être rappelées dans le canal sélectionné, le message d'erreur « Recall Channel Data Conflict! » s'affiche.

12 Utilisation des canaux

## Changement des noms des bibliothèques de canaux

La procédure suivante explique comment modifier les noms des réglages des bibliothèques.

- 1 Ouvrez la page Library de l'écran CH VIEW en appuyant autant de fois que nécessaire sur la touche [VIEW] ou en appuyant successivement sur les touches [VIEW] et [F2].
- 2 Utilisez la molette [DATA/JOG] ou les touches [INC]/[DEC] de manière à sélectionner le réglage de la bibliothèque à modifier.

Le réglage entouré d'un cadre en pointillés est actuellement sélectionné pour l'édition.

- 3 Positionnez le curseur sur la touche RENAME et appuyez sur [ENTER].

La fenêtre NAME EDIT apparaît.

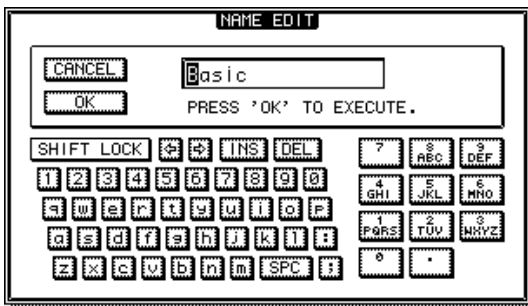

### ASTUCE

- Le fait d'appuyer sur la touche [F4] tout en maintenant la touche [SHIFT] de la section Display enfoncée a le même effet que d'appuyer sur la touche RENAME.

- 4 Saisissez un nom pour le réglage sélectionné de la bibliothèque, positionnez le curseur sur la touche OK et appuyez sur [ENTER] (reportez-vous à la page 32 pour plus de détails sur la saisie d'un nom).

Le nouveau nom est alors confirmé et saisi.

## Sauvegarde des réglages de la bibliothèque de canaux

La procédure de sauvegarde des réglages de la bibliothèque est la suivante.

### NOTE

- Il est impossible de sauvegarder de nouveaux réglages dans des réglages de la bibliothèque en lecture seule (suivis de l'icône ).
- Si vous sélectionnez et sauvegardez un numéro de bibliothèque qui contient déjà des données enregistrées auparavant, celles-ci seront écrasées.

- 1 Ouvrez la page Library de l'écran CH VIEW en appuyant autant de fois que nécessaire sur la touche [VIEW] ou en appuyant successivement sur les touches [VIEW] et [F2].

- 2 Utilisez la molette [DATA/JOG] ou les touches [INC]/[DEC] pour sélectionner le numéro de la bibliothèque dans laquelle vous voulez sauvegarder les réglages.

Le réglage entouré d'un cadre en pointillés est actuellement sélectionné pour la sauvegarde.

- 3 Positionnez le curseur sur la touche STORE et appuyez sur [ENTER].

La fenêtre NAME EDIT apparaît.

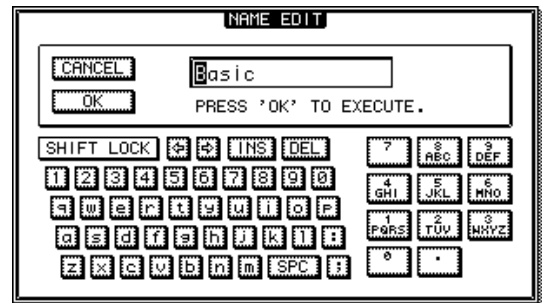

### ASTUCE

- Le fait d'appuyer sur la touche [F2] tout en maintenant la touche [SHIFT] de la section Display enfoncée a le même effet que d'appuyer sur la touche STORE.

- 4 Saisissez un nom pour le réglage sélectionné de la bibliothèque, positionnez le curseur sur la touche OK et appuyez sur [ENTER] (reportez-vous à la page 32 pour plus de détails sur la saisie d'un nom).

Le réglage de la bibliothèque est sauvegardé.

## Rappel des réglages de la bibliothèque de canaux

La procédure de rappel des réglages contenus dans la bibliothèque est la suivante.

- 1 Ouvrez la page Library de l'écran CH VIEW en appuyant autant de fois que nécessaire sur la touche [VIEW] ou en appuyant successivement sur les touches [VIEW] et [F2].
- 2 Utilisez la molette [DATA/JOG] ou les touches [INC]/[DEC] de manière à sélectionner le réglage de la bibliothèque à rappeler.  
Le réglage entouré d'un cadre en pointillés est actuellement sélectionné pour le rappel.

- 3 Positionnez le curseur sur la touche RECALL et appuyez sur [ENTER].  
Une fenêtre de confirmation de l'opération de rappel apparaît.



### ASTUCE

- Le fait d'appuyer sur la touche [F1] tout en maintenant la touche [SHIFT] de la section Display enfoncée a le même effet que d'appuyer sur la touche RECALL.

- 4 Pour rappeler le réglage sélectionné, positionnez le curseur sur la touche OK et appuyez sur [ENTER].

### ASTUCE

- Les paramètres qui n'existent pas dans le canal cible sont ignorés.
- Les réglages INSERT EFF affichés sur la page View de l'écran CH VIEW ne sont pas inclus dans les bibliothèques de canaux et ne changent pas.
- Lorsque le canal cible est un canal stéréo ou une paire de canaux, tous les paramètres sont réglés sur les mêmes valeurs, à l'exception de la phase et du panoramique (qui ne changent pas).
- Lorsque des données ne peuvent pas être rappelées dans le canal sélectionné, le message d'erreur « Recall Channel Data Conflict! » s'affiche.

## Suppression de réglages de la bibliothèque de canaux

La procédure de suppression de réglages indésirables de la bibliothèque est la suivante.

### NOTE

- Les réglages en lecture seule de la bibliothèque (suivis de l'icône ) ne peuvent pas être supprimés.

- 1 Ouvrez la page Library de l'écran CH VIEW en appuyant autant de fois que nécessaire sur la touche [VIEW] ou en appuyant successivement sur les touches [VIEW] et [F2].
- 2 Utilisez la molette [DATA/JOG] ou les touches [INC]/[DEC] pour sélectionner le réglage de la bibliothèque à supprimer.  
Le réglage entouré d'un cadre en pointillés est actuellement sélectionné pour la suppression.
- 3 Positionnez le curseur sur la touche CLEAR et appuyez sur [ENTER].  
Une fenêtre de confirmation de l'opération de suppression apparaît.



### ASTUCE

- Le fait d'appuyer sur la touche [F3] tout en maintenant la touche [SHIFT] de la section Display enfoncée a le même effet que d'appuyer sur la touche CLEAR.

- 4 Pour supprimer le réglage sélectionné, positionnez le curseur sur la touche OK et appuyez sur [ENTER].

# ◆ Chapitre 13 ◆

## AUX

Ce chapitre décrit le fonctionnement des bus AUX de l'AW2400.

### A propos des bus AUX

L'AW2400 possède 4 bus auxiliaires qui peuvent être assignés aux prises [OMNI OUT], aux connecteurs [DIGITAL STEREO OUT] ou aux sorties d'une carte E/S en option installée dans le logement E/S. Ces bus peuvent s'avérer utiles pour envoyer des signaux à un périphérique de traitement des signaux externe ou pour surveiller des signaux spécifiques dans un mixage.

Il est possible d'envoyer les signaux des canaux suivants aux bus AUX.

- Canaux d'entrée
- Canaux de piste
- Canaux de retour d'effet



- Reportez-vous à la section « Assignment du signal de sortie » à la page 104 pour plus d'informations sur l'assignation de sorties de bus AUX.
- AUX 1/2 et 3/4 peuvent être assignés en tant que paires (→ p. 58).

### Réglage du niveau d'envoi AUX

Vous pouvez régler les niveaux d'envoi AUX en utilisant les boutons graphiques de l'écran AUX ou les commandes de la section Selected Channel.

#### ■ Réglage des niveaux d'envoi AUX via l'écran AUX

Les niveaux d'envoi AUX peuvent être réglés à l'aide des boutons graphiques de l'écran AUX.

#### 1 Appuyez sur la touche [AUX] de la section Selected Channel pour que son voyant s'allume.

L'écran AUX apparaît.



- Si la fonction AUTO DISPLAY est réglée sur OFF, appuyez sur un des boutons (1–4) de la section Selected Channel après avoir appuyé sur la touche [AUX] de manière à ce que son voyant s'allume. Pour plus d'informations sur la fonction AUTO DISPLAY, reportez-vous à la section « Préférences de l'AW2400 » à la page 210.

#### 2 Pour régler les niveaux du bus AUX1, appuyez sur le bouton 1 de la section Selected Channel.

L'écran AUX1 s'affiche.

Pour régler les niveaux des bus AUX2–AUX4, appuyez sur le bouton correspondant (2–4) de la section Selected Channel de la même manière. Si la touche [AUX] est allumée, le fait d'appuyer sur un des boutons de la section Selected Channel vous conduit directement à l'écran AUX correspondant.

#### 3 Appuyez sur la touche [F1] (page Input/RTN) ou [F2] (page Track) de la section Display.

La page s'ouvre en affichant les éléments suivants.

● Page Input/RTN de l'écran AUX

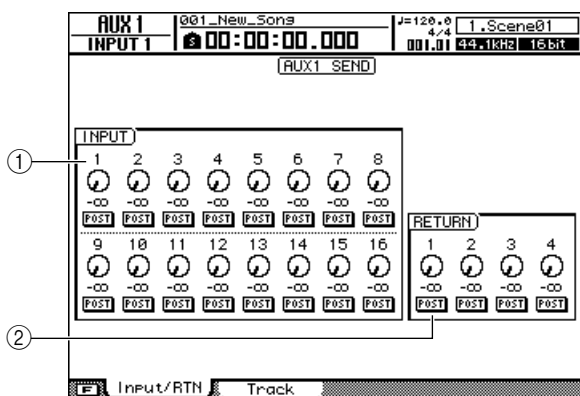

① Champ INPUT

Règle les niveaux d'envoi AUX des canaux d'entrée 1–16. Les touches PRE/POST situées sous chaque bouton peuvent être utilisées pour sélectionner l'envoi pré-fader ou post-fader.

② Champ RETURN

Règle les niveaux d'envoi AUX des canaux de retour d'effet 1–4. Les touches PRE/POST situées sous chaque bouton peuvent être utilisées pour sélectionner l'envoi pré-fader ou post-fader.

● Page Track de l'écran AUX

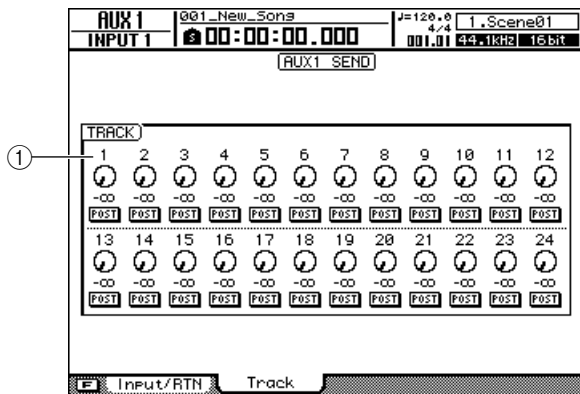

① Champ TRACK

Règle les niveaux d'envoi AUX des canaux de piste 1–24. Les touches PRE/POST situées sous chaque bouton peuvent être utilisées pour sélectionner l'envoi pré-fader ou post-fader.

ASTUCE

- Tandis que la touche [AUX] est allumée, vous pouvez appuyer plusieurs fois sur un des boutons de la section Selected Channel pour naviguer parmi les pages de l'écran AUX correspondant. Par exemple, si vous appuyez plusieurs fois sur le bouton 1 de la section Selected Channel, vous basculer entre la page Input/RTN de l'écran AUX1 et la page Track.
- En appuyant sur la touche [F1] ou [F2] tout en maintenant la touche [SHIFT] de la section Display enfoncée, vous pouvez régler simultanément tous les canaux de l'écran sur PRE ([F1]) ou POST ([F2]).

4 Positionnez le curseur sur un bouton et utilisez la molette [DATA/JOG] ou les touches [INC]/[DEC] pour régler le niveau d'envoi.

La plage est comprise entre  $-\infty$  et +10 dB.

ASTUCE

- Vous pouvez également sélectionner les boutons via les touches de la section Layer et les touches [INPUT SEL] et [SEL].
- Positionnez le curseur sur un bouton et appuyez sur [ENTER] pour activer ou désactiver l'envoi AUX.

5 Pour définir le point à partir duquel le signal d'envoi AUX est dérivé dans chaque canal, positionnez le curseur sur la touche PRE/POST appropriée et appuyez sur [ENTER] pour sélectionner PRE (pré-fader : le signal est envoyé à partir d'un point situé avant le fader du canal) ou POST (post-fader : le signal est envoyé à partir d'un point situé après le fader du canal).

6 Pour régler les niveaux d'envoi sur un bus AUX différent, appuyez sur le bouton correspondant de la section Selected Channel pour basculer vers l'écran approprié, puis réglez les niveaux d'envoi comme décrit aux étapes 4 et 5, ci-dessus.

■ Réglage des niveaux d'envoi AUX via la section Selected Channel

Les boutons 1–4 de la section Selected Channel peuvent être utilisés pour ajuster directement les niveaux d'envoi AUX.

1 Utilisez les touches de la section Layer et les touches [INPUT SEL] et [SEL] pour sélectionner le canal dont vous voulez régler le niveau d'envoi AUX.

2 Appuyez sur la touche [AUX] de la section Selected Channel pour que son voyant s'allume.

L'écran AUX apparaît.

3 Faites pivoter les boutons 1–4 de la section Selected Channel.

Cela vous permet de régler le niveau d'envoi AUX du canal sélectionné à l'étape 1.



ASTUCE

- Si la fonction AUTO DISPLAY est désactivée, l'écran AUX n'apparaît pas automatiquement lors de l'exécution de l'étape 2 ci-dessus. Vous pouvez cependant encore régler les niveaux d'envoi AUX en faisant pivoter les boutons de la section Selected Channel.
- Si la fonction AUTO DISPLAY est désactivée, une fenêtre s'affiche lors du réglage d'une valeur afin de faciliter la confirmation visuelle et ce, quel que soit l'écran affiché à ce moment-là.



## Utilisation d'effets externes avec les bus AUX

Il est possible d'utiliser le périphérique externe de traitement des effets connecté aux prises [OMNI OUT] à la place des effets internes. L'exemple proposé dans cette section décrit la procédure consistant à appliquer un processeur externe de réverbération à entrée mono/sortie stéréo à un canal de piste via le bus AUX1.

- 1 Abaissez le fader [STEREO] sur la position  $-\infty$ .
- 2 Ouvrez la page Output de l'écran PATCH en appuyant sur la touche [PATCH] de la section Work Navigate.

Cette page est utilisée pour affecter divers signaux internes de l'AW2400 aux connecteurs de sortie.

- 3 Positionnez le curseur sur le champ OMNI OUT ASSIGN 1 et utilisez la molette [DATA/JOG] ou les touches [INC]/[DEC] pour sélectionner « AUX1 ».

Le signal du bus AUX1 est ainsi affecté à la prise [OMNI OUT] 1.

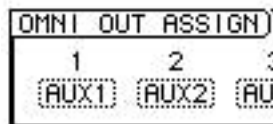

### ASTUCE

- Les signaux du bus AUX peuvent également être assignés à une carte E/S installée dans le logement E/S ou au connecteur [DIGITAL STEREO OUT].

- 4 En vous référant au schéma, connectez le processeur de signaux externe à l'AW2400.

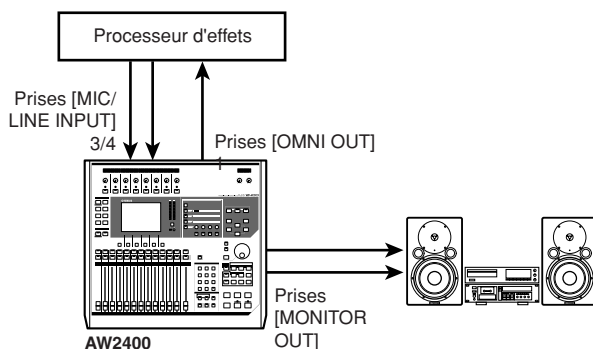

- 5 Appuyez sur la touche [AUX] de la section Selected Channel pour que son voyant s'allume, puis appuyez sur le bouton 1 de cette même section.

L'écran AUX1 s'affiche.

- 6 Appuyez sur la touche [F2] de la section Display pour afficher la page Track.

Cette page permet de régler les niveaux d'envoi entre les canaux de piste et le bus AUX1.

- 7 Réglez les boutons de chaque canal sur un niveau approprié et les touches PRE/POST selon les besoins.

A ce stade, les signaux des canaux de piste sont envoyés à la prise [OMNI OUT] 1 via le bus AUX1, puis transmis à l'entrée du processeur d'effets externe.

- 8 Utilisez la touche [RECORD] de la section Quick Navigate pour appeler la page Mixdown de l'écran RECORD et réglez les paramètres comme montré dans l'illustration.

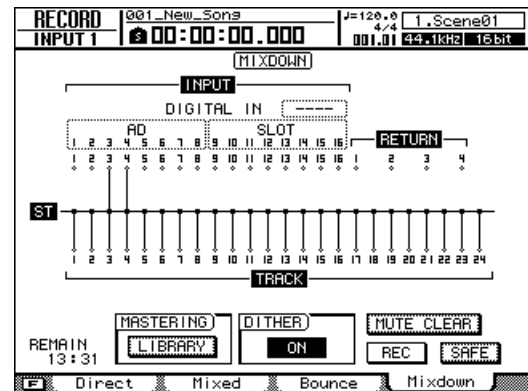

Avec ces réglages, les canaux de piste 1–24 et les signaux d'effet renvoyés aux canaux d'entrée 3/4 sont mixés et envoyés au bus stéréo.

● Flux de signaux dans le cas de l'utilisation d'un processeur d'effets externe

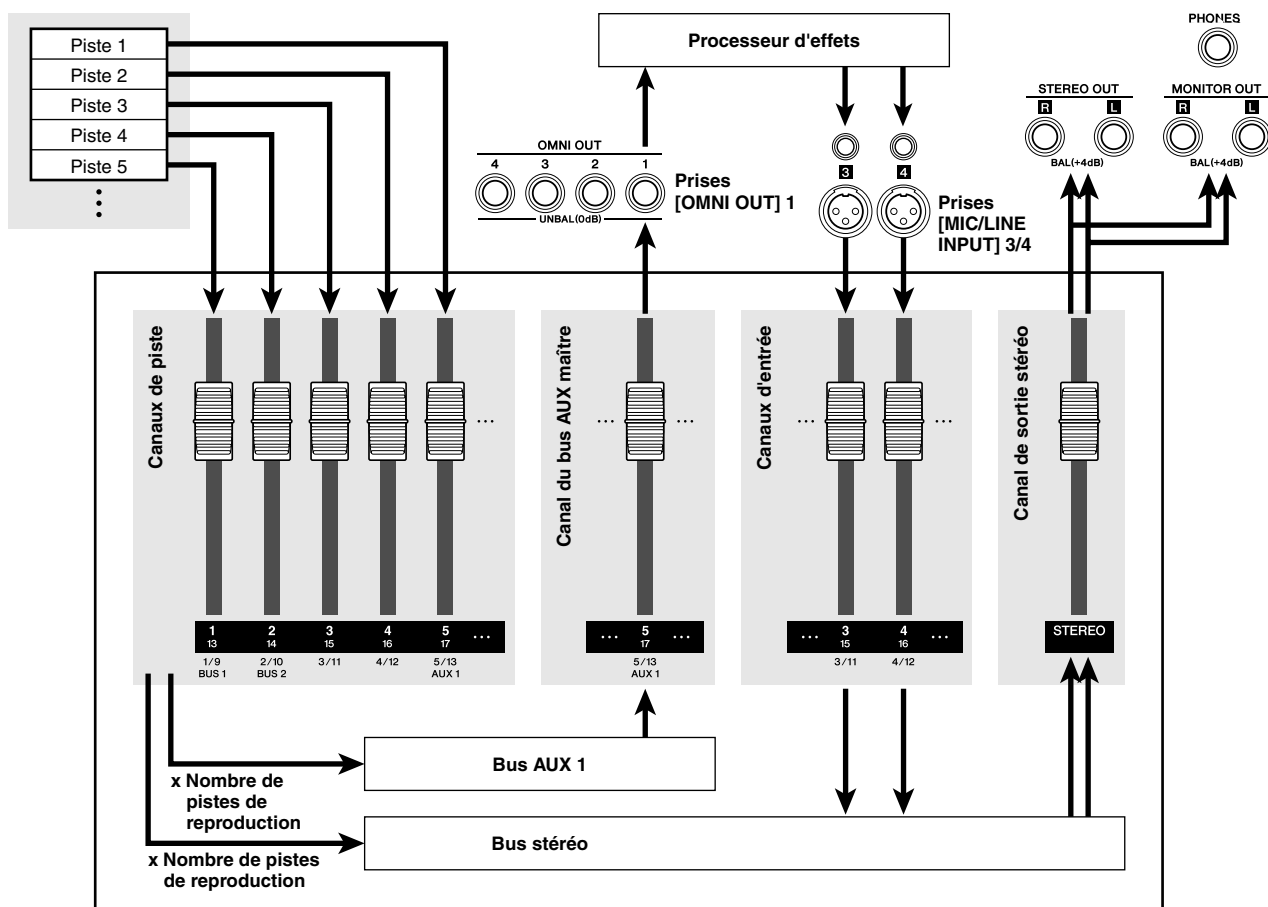

Section de la console de mixage

13  
AUX

**9** Appuyez sur la touche [PAN/EQ] de la section Selected Channel pour que son voyant s'allume, puis sur le bouton 1 de la même section autant de fois que nécessaire pour afficher la page Input/RTN de l'écran PAN/EQ.

**10** Réglez les commandes de panoramique des canaux d'entrée 3 et 4 à l'extrême gauche et à l'extrême droite, respectivement.

Vous obtenez ainsi un effet stéréo total du processeur d'effets stéréo. Vous pouvez également appairer les entrées 3 et 4 afin de faciliter le contrôle stéréo.

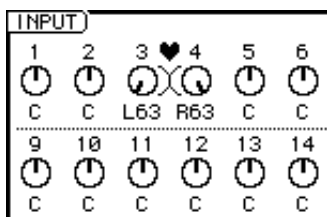

NOTE

• Avec cette configuration, prenez soin de régler tous les niveaux d'envoi AUX des canaux d'entrée 3 et 4 sur  $-\infty$  pour éviter tout feedback.

**11** Augmentez le fader [STEREO] sur le niveau 0 dB et, tout en reproduisant le morceau, réglez le niveau d'entrée du processeur d'effets externe et celui des canaux d'entrée 3 et 4 à l'aide des boutons [GAIN].

Si nécessaire, retournez à l'étape 7 et réajustez les niveaux d'envoi entre les canaux de piste et le bus AUX1 selon vos besoins. Vous pouvez également régler le niveau du bus maître AUX1 en sélectionnant la couche et le fader appropriés via la touche [MASTER] de la section Layer et la touche [SEL] du canal ou en utilisant le bouton LVL de la page View de l'écran CH VIEW.

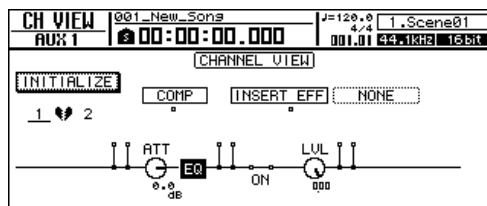

**12** Activez le bouton REC de la page Mixdown de l'écran RECORD et commencez le mixage final.

# ◆ Chapitre 14 ◆

## Effets

Cette section couvre le fonctionnement des effets internes de l'AW2400.

### A propos des effets internes

L'AW2400 possède quatre processeurs multi-effets indépendants intégrés (Effet 1–4). Les effets internes peuvent être utilisés de deux manières.

#### ■ Envois et retours d'effets

Cette méthode utilise les « envois » et les « retours » d'effets de la section de la console de mixage. Pour appliquer un effet à un canal, les commandes d'envoi d'effet du canal sont utilisées pour envoyer le signal à l'entrée de l'effet 1–4 via le bus d'effet correspondant. La sortie du processeur d'effets utilisé est renvoyée au bus stéréo ou au bus 1/2 via le canal de retour d'effet correspondant (Effect Return 1–4) et mixée avec le son direct.

Le schéma suivant montre le flux de signaux d'entrée et de sortie pour les effets 1–4.

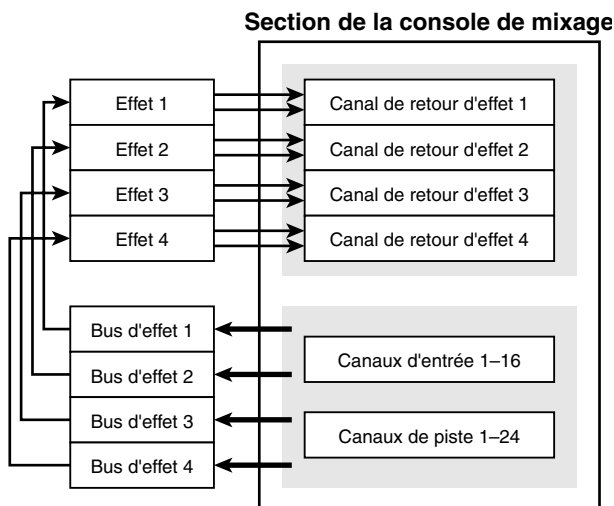

#### ■ Insertion dans un canal

Dans ce cas-ci, un effet est inséré dans le chemin du signal d'un canal en vue d'appliquer l'effet uniquement à ce canal. Le son de l'effet est mélangé avec le signal du canal direct au sein du canal lui-même, puis envoyé au bus stéréo ou à une piste de l'enregistreur. Veuillez noter qu'un effet qui a été inséré dans un canal ne peut pas être inséré simultanément dans un autre canal ou utilisé via les envois et les retours d'effets.

Des effets peuvent être insérés dans les canaux suivants.

- Canaux d'entrée
- Canaux de piste
- Canal de sortie stéréo
- Canaux de bus maître
- Canaux d'envoi AUX maître

Les effets peuvent être insérés au niveau d'un des trois points suivants d'un canal (le schéma illustre un canal d'entrée).

- ① Avant la phase d'égalisation (pré-EQ).
- ② Entre la phase d'égalisation et le fader (post-EQ pré-fader).
- ③ Après le fader (post-fader).

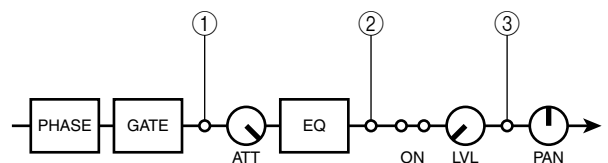

#### ASTUCE

- Outre les effets fournis par les quatre processeurs d'effets, l'AW2400 propose une fonction « Pitch Fix » pour corriger la hauteur de ton des pistes vocales. Reportez-vous à la section « Correction d'une piste vocale (Pitch Fix) » à la page 124 pour plus d'informations.

## Rappel des réglages de la bibliothèque d'effets

Lors de l'utilisation d'un effet, la première étape consiste à rappeler un réglage prédéfini utilisant l'effet requis depuis la bibliothèque d'effets.

### ASTUCE

- Il est impossible de modifier le type d'effet d'un réglage prédéfini de la bibliothèque d'effets. C'est pourquoi, même lorsque vous voulez programmer un effet à partir de zéro, il est nécessaire de commencer par rappeler un réglage prédéfini de la bibliothèque d'effets contenant le type d'effet que vous souhaitez utiliser.

### 1 Appuyez sur la touche [EFFECT] de la section Selected Channel pour que son voyant s'allume.

L'écran EFFECT apparaît.

### 2 Appuyez sur le bouton 1–4 de la section Selected Channel correspondant au processeur d'effets dans lequel vous voulez charger l'effet.

Lorsque l'écran EFFECT est affiché, les boutons de la section Selected Channel correspondent aux processeurs d'effet 1–4. Ainsi, l'écran EFFECT1 s'ouvrira si vous appuyez sur le bouton 1 de la section Selected Channel.

### ASTUCE

- Si la fonction AUTO DISPLAY est réglée sur OFF (→ p. 211), l'écran EFFECT n'apparaît pas automatiquement lors de l'exécution de l'étape 1 ci-dessus. Dans ce cas, le fait d'appuyer sur un des boutons (1–4) de la section Selected Channel entraîne l'affichage de l'écran EFFECT correspondant.

### 3 Appuyez sur la touche [F4] de la section Display pour ouvrir la page FX Lib.

Cette page vous permet de sélectionner le réglage prédéfini de la bibliothèque d'effets à charger dans le processeur d'effets choisi à l'étape 2.

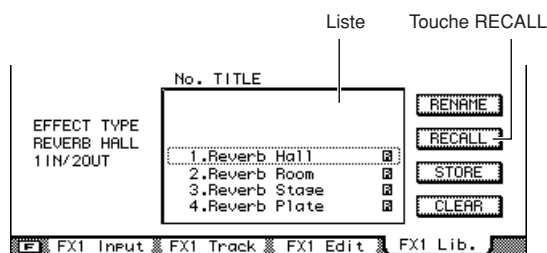

### ASTUCE

- Les numéros de bibliothèque 1–43 contiennent des réglages d'effets prédéfinis en lecture seule.
- Reportez-vous à la section « Opérations de la bibliothèque d'effets » à la page 122 pour obtenir plus d'informations sur les fonctions RENAME, STORE et CLEAR de la bibliothèque d'effets.

### 4 Positionnez le curseur sur la liste et utilisez la molette [DATA/JOG] ou les touches [INC]/[DEC] pour sélectionner le réglage de la bibliothèque à rappeler.

Le réglage entouré d'un cadre en pointillés est actuellement sélectionné pour le rappel.

### 5 Positionnez le curseur sur la touche RECALL et appuyez sur [ENTER].

Une fenêtre de confirmation de l'opération de rappel apparaît.

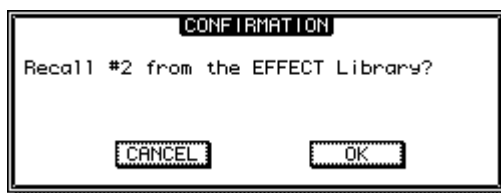

### ASTUCE

- Le fait d'appuyer sur la touche [F1] tout en maintenant la touche [SHIFT] de la section Display enfoncée a le même effet que d'appuyer sur la touche RECALL.

### 6 Pour rappeler le réglage sélectionné, positionnez le curseur sur la touche OK et appuyez sur [ENTER].

Le réglage de la bibliothèque est rappelé.

# Application d'effets via les envois et les retours

Cette section décrit la procédure permettant d'appliquer des effets 1–4 via les envois et les retours d'effets.

## NOTE

- Un effet qui a été inséré dans un canal ne peut pas être utilisé en même temps que des envois et des retours d'effet.
- Tous les effets peuvent être utilisés via les envois et les retours d'effets dans un nouveau morceau avec les réglages par défaut initiaux. Si un effet a été inséré dans un canal spécifique, il peut être retiré et libéré en vue d'être utilisé avec les envois et les retours comme décrit à la section « Insertion d'un effet dans un canal » à la page 119.

- 1 En vous référant aux instructions de la section « Rappel des réglages de la bibliothèque d'effets » à la page 116, rappelez un réglage prédéfini de la bibliothèque d'effets reposant sur l'effet que vous souhaitez utiliser.
- 2 Assurez-vous que la touche [EFFECT] de la section Selected Channel est activée et que son voyant est allumé.
- 3 Vérifiez que l'écran EFFECT sélectionné à l'étape 1 est affiché.

Les boutons 1–4 de la section Selected Channel correspondent aux écrans EFFECT 1–4. Appuyez sur le bouton approprié pour ouvrir l'écran souhaité.

- 4 Pour régler le niveau d'envoi sur un bus d'effet, commencez par appuyer sur la touche [F1] de la section Display pour ouvrir la page FX Input ou sur la touche [F2] pour ouvrir la page FX Track.

La page FX Input permet de régler les niveaux d'envoi des canaux d'entrée et la page FX Track ceux des canaux de sortie. Les éléments présents dans les pages FX Input et FX Track sont les suivants.

## ● Page FX Input de l'écran EFFECT

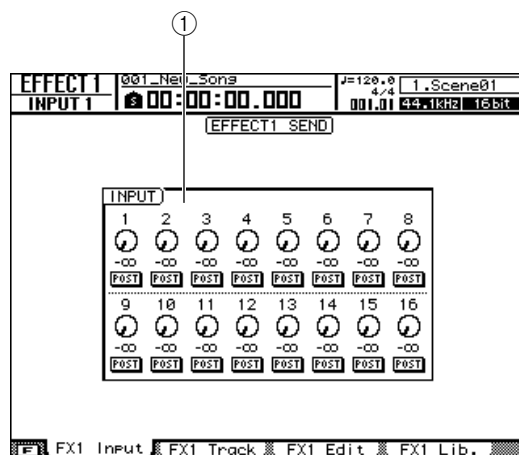

### ① Champ INPUT

Permet de régler les niveaux d'envoi des effets des canaux d'entrée 1–16. Vous pouvez également sélectionner le point à partir duquel le signal d'envoi est dérivé via la touche PRE/POST située sous chaque bouton.

## ● Page FX Track de l'écran EFFECT

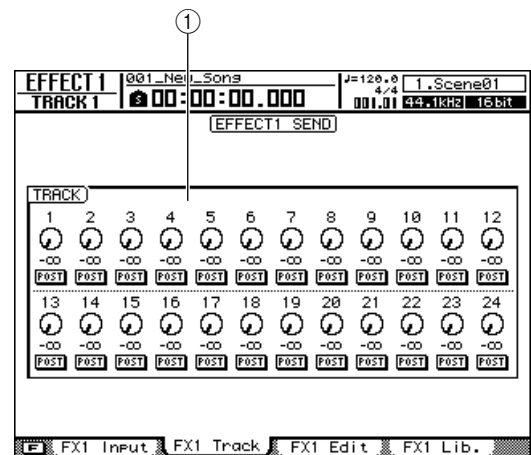

### ① Champ TRACK

Permet de régler les niveaux d'envoi des effets des canaux de piste 1–24. Vous pouvez également sélectionner le point à partir duquel le signal d'envoi est dérivé via la touche PRE/POST située sous chaque bouton.

## ASTUCE

- Lorsque la touche [EFFECT] est allumée, vous pouvez appuyer plusieurs fois sur un bouton de la section Selected Channel pour sélectionner en séquence les pages d'effet correspondantes.
- En appuyant sur la touche [F1] ou [F2] tout en maintenant la touche [SHIFT] de la section Display enfoncée, vous pouvez régler simultanément tous les canaux de l'écran sur PRE ([F1]) ou POST ([F2]).

- 5 Positionnez le curseur sur un bouton d'envoi d'effet et utilisez la molette [DATA/JOG] ou les touches [INC]/[DEC] pour régler le niveau d'envoi de l'effet.

## ASTUCE

- En positionnant le curseur sur un bouton d'envoi d'effet et en appuyant sur la touche [ENTER], vous pouvez activer ou désactiver l'envoi d'effet pour ce canal.
- Les niveaux d'envoi d'effet peuvent également être réglés tandis que la touche [EFFECT] est activée en appuyant sur la touche [INPUT SEL] ou [SEL] du canal cible et en utilisant les boutons 1–4 de la section Selected Channel pour régler le niveau d'envoi du processeur d'effets correspondant.

## 6 Positionnez le curseur sur la touche PRE/POST et appuyez sur [ENTER] pour changer la position à partir de laquelle le signal est envoyé depuis chaque canal aux bus d'effet.

Sélectionnez PRE pour l'envoi pré-fader ou POST pour l'envoi post-fader.

## 7 Pour régler l'équilibre du mixage de l'effet (l'équilibre entre l'effet et les signaux directs), appuyez sur la touche [F3].

La page FX Edit de l'écran EFFECT s'affiche.

## 8 Utilisez le bouton du champ MIX BALANCE pour régler l'équilibre entre les signaux directs et de l'effet.

Lorsque vous appliquez un effet via les envois et les retours d'effet, le niveau de mixage de l'effet est généralement réglé sur 100% (son de l'effet uniquement).

### ASTUCE

- Les paramètres d'effet peuvent être édités selon les besoins via la page FX Edit. Reportez-vous à la section « Edition des effets » à la page 121 pour plus d'informations.

## 9 Les niveaux d'envoi d'effet maître peuvent être réglés via les faders 9–12 après avoir appuyé sur la touche [MASTER] de la section Layer.

Lorsque la couche de mixage MASTER est sélectionnée, les faders 9–12 contrôlent les niveaux d'envoi maître des effets 1–4, respectivement. Vous pouvez visualiser et modifier les divers paramètres de chaque canal d'envoi maître en appuyant sur la touche [SEL] 9–12 et en ouvrant la page View de l'écran CH VIEW.

## 10 Pour régler les niveaux de retour d'effet, appuyez sur la touche [IN 1-8] ou [IN 9-16] de la section Layer et utilisez les faders 9–12 pour ajuster les niveaux de retour correspondants.

Lorsque la couche de mixage IN 1-8 ou IN 9-16 est sélectionnée, les faders 9–12 contrôlent les niveaux de retour des effets 1–4, respectivement. Vous pouvez visualiser et modifier les divers paramètres de chaque canal de retour en appuyant sur la touche [SEL] 9–12 et en ouvrant la page View de l'écran CH VIEW.

### ASTUCE

- Reportez-vous à la « Affichage des paramètres de mixage pour des canaux individuels » à la page 105 pour plus de détails.

## Insertion d'un effet dans un canal

Vous pouvez insérer directement des effets dans le chemin du signal des canaux sélectionnés en procédant comme suit.

**1** En vous référant aux instructions de la section « Rappel des réglages de la bibliothèque d'effets » à la page 116, rappelez un réglage prédéfini de la bibliothèque d'effets reposant sur l'effet que vous souhaitez utiliser.

**2** Ouvrez la page View de l'écran CH VIEW en appuyant autant de fois que nécessaire sur la touche [VIEW] de la section Selected Channel ou en appuyant successivement sur les touches [VIEW] et [F1].

Cette page affiche le flux de signaux et les paramètres de mixage de chaque canal.

**3** Utilisez les touches de la section Layer et les touches [INPUT SEL], [SEL] ou [STEREO SEL] pour sélectionner le canal dans lequel vous voulez insérer l'effet.

Le flux de signaux du canal sélectionné s'affiche.

Pour insérer un effet que vous voulez utiliser sur un seul instrument connecté à l'AW2400, par exemple, insérez l'effet requis dans le canal d'entrée approprié.

Le schéma illustre le canal d'entrée 1 sélectionné pour l'insertion de l'effet.

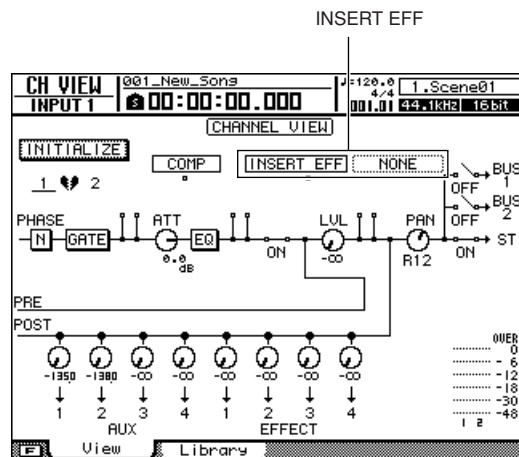

### NOTE

- Il est impossible d'insérer des effets dans les canaux d'envoi d'effet maître et de retour d'effet.

**4** Positionnez le curseur sur le champ à droite de INSERT EFF à l'écran et appuyez sur la touche [ENTER].

Une fenêtre permettant de sélectionner l'effet à insérer ainsi que le canal de la carte E/S vers et depuis lequel le signal sera envoyé/reçu apparaît.

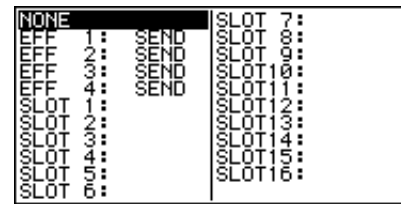

Cette fenêtre contient les éléments suivants :

- **NONE**.....Aucun effet n'est inséré.
- **EFF1-4** .....L'effet 1-4 est inséré.

### NOTE

- Il est impossible de sélectionner le même numéro d'effet pour plusieurs canaux.
- Les effets internes insérés ne peuvent pas être utilisés avec les envois et les retours d'effet.

- **SLOT1-16** ..... Sélectionnez une de ces options pour insérer une unité d'effets externe via une carte E/S. Si SLOT1 est sélectionné, par exemple, le canal de sortie 1 de la carte E/S est utilisé pour envoyer le signal au processeur d'effets externe et le canal d'entrée 1 de la même carte est utilisé pour renvoyer la sortie externe vers le canal.

### ASTUCE

- Lorsque SLOT1-16 est sélectionné pour un canal stéréo (sortie stéréo ou bus maître), une paire de canaux impair-pair (« SLOT 1-2 », par exemple) est assignée aux canaux stéréo et insérée.

Lorsqu'un élément autre que NONE est sélectionné, une abréviation de la destination de l'insertion apparaît à droite du deux-points (« : »).

La signification des abréviations est la suivante :

Abréviations	Descriptions
SEND (EFF1-4 uniquement)	Opération d'envoi/de retour d'effet (pas d'insertion dans un canal).
IN1-IN16	Insertion dans le canal d'entrée 1-16.
TR1-TR24	Insertion dans le canal de piste 1-24.
STEREO	Insertion dans le canal de sortie stéréo.
BUS1-2	Insertion dans le canal du bus maître 1, 2.
AUX1-4	Insertion dans le canal d'envoi AUX maître 1-4.

**5** Utilisez la molette [DATA/JOG] ou les touches [INC]/[DEC] pour sélectionner l'effet souhaité et/ou le canal de la carte E/S, puis appuyez sur [ENTER].

Lorsque EFF1-4 est sélectionné, l'effet correspondant est inséré dans le chemin du signal.

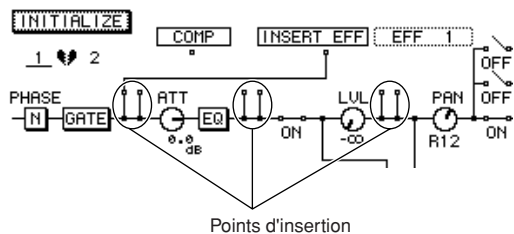

Le flux de signaux se présente comme suit.

● INSERT EFF = EFF 1

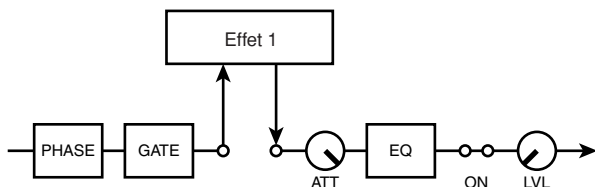

### ■ Effet externe inséré pré-EQ (canal d'entrée)

Lorsque SLOT1-16 est sélectionné, un processeur d'effets externe peut être inséré dans le canal via le canal de la carte E/S sélectionné. Dans ce cas, le flux de signaux se présente comme suit.

● INSERT EFF = SLOT1

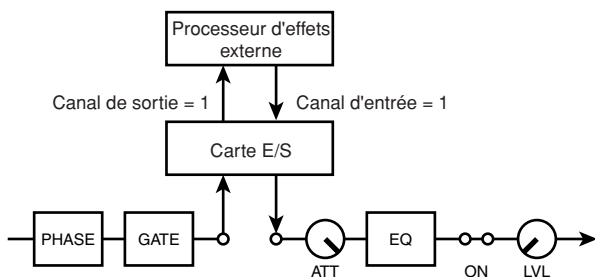

### ■ Effet interne inséré pré-EQ (canal d'entrée)

**6** Pour sélectionner le point d'insertion, positionnez le curseur sur le symbole □ situé sous INSERT EFF à l'écran et appuyez sur [ENTER].

Appuyez plusieurs fois sur [ENTER] pour sélectionner en séquence les points d'insertion pré-EQ → post-EQ pré-fader → post-fader.

Lorsqu'un effet et un compresseur sont tous deux insérés au niveau du même point, vous pouvez positionner le curseur directement sur le point d'insertion et appuyez sur [ENTER] pour échanger les positions de l'effet et du compresseur.

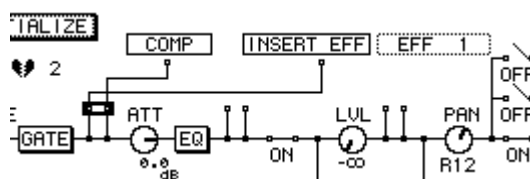

**7** Appelez la page FX Edit ou FX Lib. de l'écran EFFECT pour régler l'équilibre du mixage de l'effet interne (l'équilibre entre l'effet et les signaux directs).

**8** Utilisez le bouton du champ MIX BALANCE pour équilibrer le son de l'effet et direct comme requis.

Un réglage de 0% produit uniquement le son direct et un réglage de 100% uniquement le son de l'effet.

**ASTUCE** →

• Reportez-vous à la section « Edition des effets » à la page 121 pour obtenir plus d'informations sur la page FX Edit de l'écran EFFECT.



## Edition des effets

Les paramètres des effets internes de l'AW2400 peuvent être modifiés pour créer l'effet précis nécessaire à votre musique.

- 1 En vous référant aux instructions de la section « Rappel des réglages de la bibliothèque d'effets » à la page 116, rappelez un réglage prédéfini de la bibliothèque d'effets reposant sur le type d'effet que vous souhaitez utiliser.
- 2 Assurez-vous que la touche [EFFECT] de la section Selected Channel est activée et que son voyant est allumé.
- 3 Vérifiez que l'écran EFFECT sélectionné à l'étape 1 est affiché.  
Les boutons 1–4 de la section Selected Channel correspondent aux écrans EFFECT 1–4. Appuyez sur le bouton approprié pour ouvrir l'écran souhaité.
- 4 Appuyez sur la touche [F3] de l'écran Display pour accéder aux paramètres d'effets et les modifier.  
La page FX Edit de l'écran EFFECT s'affiche. Cette page contient les éléments suivants.

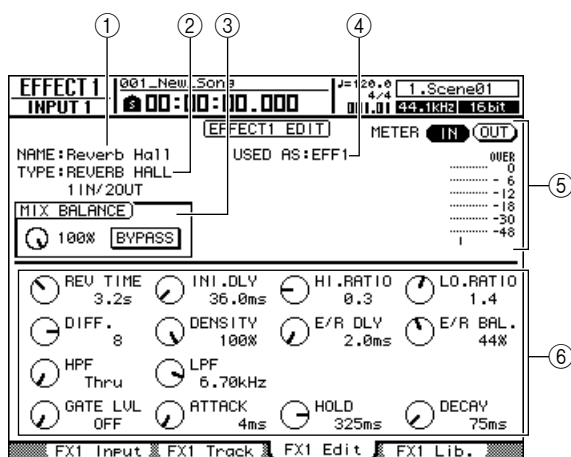

- 1 **NAME**  
Indique le nom de l'effet actuellement sélectionné.
- 2 **TYPE**  
Indique le type d'effet actuellement sélectionné.

### NOTE

- Cette page ne permet pas de changer le type d'effet. Pour choisir un autre type, vous devez rappeler un réglage de la bibliothèque qui utilise le type d'effet souhaité.

### ③ Champ MIX BALANCE

- Touche BYPASS ..... Active/désactive le contournement de l'effet.
- Bouton MIX BALANCE ..... Règle l'équilibre entre l'effet et les signaux directs. 0% produit uniquement le son direct et 100% uniquement le son de l'effet.

### ④ USED AS

Indique l'utilisation faite de l'effet en question. « EFF1 » – « EFF4 » indiquent que l'effet est relié au niveau interne à la section de la console de mixage via l'envoi/le retour. Si l'effet est inséré dans un canal spécifique, cette zone affiche le nom du canal en question (« INPUT 1 », par exemple).

### ⑤ Indicateur de niveau

Affiche le niveau d'entrée ou de sortie de l'effet. Sélectionnez entrée (IN) ou sortie (OUT) via la touche située au-dessus des indicateurs.

### ⑥ Page de paramètres

Cette zone permet d'éditer les divers paramètres d'effet. Le contenu et la plage de ces paramètres dépendent du type d'effet actuellement sélectionné.

## 5 Positionnez le curseur sur le paramètre d'effet à modifier et changez sa valeur avec la molette [DATA/JOG] ou les touches [INC]/[DEC].

Selon le type d'effet, cette zone peut servir à afficher plusieurs pages de paramètres. Dans ce cas, ouvrez la page de paramètres contenant le réglage à éditer en appuyant plusieurs fois sur la touche CURSOR [▼].

## 6 Pour activer/désactiver l'effet BYPASS, positionnez le curseur sur la touche BYPASS et appuyez sur [ENTER].

### ASTUCE

- Les réglages d'effet modifiés peuvent être sauvegardés dans la bibliothèque d'effets (→ p. 123).

## Opérations de la bibliothèque d'effets

L'AW2400 propose une bibliothèque d'effets pour la sauvegarde et le rappel des réglages d'effets. Cette section décrit le fonctionnement de la bibliothèque d'effets.

### Ouverture de l'écran Effect Library

Les opérations de sauvegarde et de rappel de la bibliothèque d'effets sont exécutées via la page FX Lib. de l'écran EFFECT.

#### 1 Appuyez sur la touche [EFFECT] de la section Selected Channel pour que son voyant s'allume.

L'écran EFFECT apparaît.

#### 2 Appuyez sur un des boutons 1–4 de la section Selected Channel.

L'écran EFFECT correspondant apparaît.

ASTUCE

- La bibliothèque d'effets est commune aux quatre processeurs d'effets internes, de sorte que les opérations de sauvegarde et de rappel peuvent être effectuées depuis n'importe quel écran EFFECT.

#### 3 Appuyez sur la touche [F4] pour accéder à la page FX Lib.

Toutes les opérations de la bibliothèque d'effets sont exécutées via la page FX Lib. Les éléments de cette page sont les suivants.

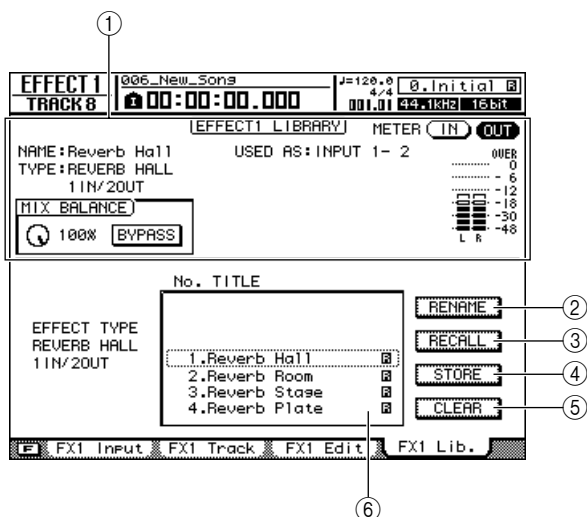

#### ① Informations sur l'effet actuel

Identique à la page FX Edit de l'écran EFFECT (→ p. 121).

#### ② Touche RENAME

Affiche la fenêtre NAME EDIT, qui permet de renommer la bibliothèque sélectionnée dans la liste.

#### ③ Touche RECALL

Rappelle les données de la bibliothèque sélectionnées dans la liste. Reportez-vous à la « Rappel des réglages de la bibliothèque d'effets » à la page 116 pour plus d'informations sur le rappel depuis la bibliothèque.

#### ④ Touche STORE

Sauvegarde les réglages d'effet actuels à l'emplacement sélectionné dans la liste.

#### ⑤ Touche CLEAR

Supprime les données de la bibliothèque sélectionnées dans la liste.

#### ⑥ Liste

Répertorie les données d'effet sauvegardées dans la bibliothèque. Les numéros de bibliothèque 001–043 sont en lecture seule et les réglages d'origine peuvent être sauvegardés sur les numéros 044–128. La ligne entourée d'un cadre en pointillés indique les données sélectionnées pour l'opération. L'icône  indique une configuration de la bibliothèque en lecture seule.

### Changement des noms des bibliothèques d'effets

La procédure suivante explique comment modifier les noms des réglages de la bibliothèque d'effets.

#### 1 Ouvrez la page FX Lib.

Reportez-vous à la section « Ouverture de l'écran Effect Library » à la page 122 pour plus d'informations.

#### 2 Positionnez le curseur sur la liste et utilisez la molette [DATA/JOG] ou les touches [INC]/[DEC] pour sélectionner le réglage de la bibliothèque à modifier.

Le réglage entouré d'un cadre en pointillés est actuellement sélectionné pour l'édition.

#### 3 Positionnez le curseur sur la touche RENAME et appuyez sur [ENTER].

La fenêtre NAME EDIT apparaît.

ASTUCE

- Le fait d'appuyer sur la touche [F4] tout en maintenant la touche [SHIFT] de la section Display enfoncée a le même effet que d'appuyer sur la touche RENAME.

#### 4 Saisissez un nom pour le réglage sélectionné de la bibliothèque, positionnez le curseur sur la touche OK et appuyez sur [ENTER] (reportez-vous à la page 32 pour plus de détails sur la saisie d'un nom).

Le nouveau nom est alors confirmé et saisi.

## Sauvegarde des réglages de la bibliothèque d'effets

Sauvegardez les réglages d'effet actuels de n'importe quel processeur d'effets (1–4) dans la bibliothèque d'effets.

### NOTE

- Il est impossible de sauvegarder de nouveaux réglages sur des numéros de bibliothèque en lecture seule (suivis de l'icône ) .
- Si vous sauvegardez un numéro de bibliothèque qui contient déjà des données enregistrées auparavant, celles-ci seront écrasées.

- 1 Appuyez sur la touche [EFFECT] de la section Selected Channel pour que son voyant s'allume.**
- 2 Appuyez sur un des boutons 1–4 de la section Selected Channel pour ouvrir l'écran EFFECT du processeur d'effets qui servira de source de la sauvegarde.**
- 3 Ouvrez la page FX Lib.**  
Reportez-vous à la section « Ouverture de l'écran Effect Library » à la page 122 pour plus d'informations.
- 4 Positionnez le curseur sur la liste et utilisez la molette [DATA/JOG] ou les touches [INC]/[DEC] pour sélectionner le numéro de bibliothèque sur lequel vous voulez sauvegarder les réglages.**  
Le réglage entouré d'un cadre en pointillés est actuellement sélectionné pour la sauvegarde.
- 5 Positionnez le curseur sur la touche STORE et appuyez sur [ENTER].**  
La fenêtre NAME EDIT apparaît.

### ASTUCE

- Le fait d'appuyer sur la touche [F2] tout en maintenant la touche [SHIFT] de la section Display enfoncée a le même effet que d'appuyer sur la touche STORE.

- 6 Si nécessaire, saisissez un nom pour le réglage sélectionné de la bibliothèque, positionnez le curseur sur la touche OK et appuyez sur [ENTER] (reportez-vous à la page 32 pour plus de détails sur la saisie d'un nom).**

Le réglage de la bibliothèque est sauvegardé.

## Suppression de réglages de la bibliothèque d'effets

La procédure de suppression de réglages indésirables de la bibliothèque est la suivante.

### NOTE

- Les réglages en lecture seule de la bibliothèque (suivis de l'icône ) ne peuvent pas être supprimés.

- 1 Ouvrez la page FX Lib.**  
Reportez-vous à la section « Ouverture de l'écran Effect Library » à la page 122 pour plus d'informations.
- 2 Positionnez le curseur sur la liste et utilisez la molette [DATA/JOG] ou les touches [INC]/[DEC] pour sélectionner le réglage de la bibliothèque à supprimer.**  
Le réglage entouré d'un cadre en pointillés est actuellement sélectionné pour la suppression.
- 3 Positionnez le curseur sur la touche CLEAR et appuyez sur [ENTER].**  
Une fenêtre de confirmation de l'opération de suppression apparaît.

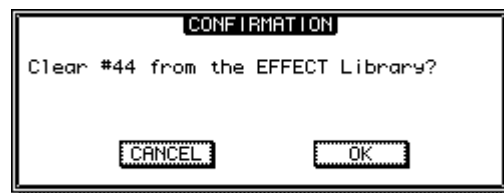

### ASTUCE

- Le fait d'appuyer sur la touche [F3] tout en maintenant la touche [SHIFT] de la section Display enfoncée a le même effet que d'appuyer sur la touche CLEAR.

- 4 Pour supprimer le réglage sélectionné, positionnez le curseur sur la touche OK et appuyez sur [ENTER].**

## Correction d'une piste vocale (Pitch Fix)

La fonction Pitch Fix peut être utilisée pour « fixer » la hauteur de ton d'une piste vocale ou créer des parties de chœur reposant sur la partie vocale principale. Une fonction Auto Punch In/Out est également mise à votre disposition afin de vous permettre de traiter et de remplacer un segment spécifique d'une piste vocale.

Pitch Fix peut s'avérer utile dans les situations suivantes :

- Pour corriger la hauteur de ton de voix légèrement dièse ou bémol.
- Pour corriger la hauteur de ton d'un segment ou d'une phrase spécifique d'une piste vocale à l'aide de la fonction Auto Punch In/Out.
- Pour créer une partie de chœur à l'aide d'un clavier MIDI externe afin de spécifier la hauteur de ton de la partie de chœur (un tiers au-dessus de la voix principale, par exemple).
- Pour modifier la clé d'une piste vocale.

### NOTE

- Si vous utilisez un clavier MIDI externe pour spécifier la hauteur de ton de la correction de la voix ou d'une partie de chœur, vous devez brancher le connecteur MIDI OUT d'un clavier MIDI approprié au connecteur MIDI IN de l'AW2400 via un câble MIDI standard. Dans ce cas, le paramètre PORT RX (réception) de la page Setting 1 de l'écran MIDI doit être réglé sur MIDI. La connexion du clavier peut également se faire via le port USB.

### 1 Lorsque vous voulez sélectionner un segment d'une piste vocal en vue de le traiter et de l'enregistrer sur une autre piste, vous devez définir les points In et Out et appuyer sur la touche [AUTO PUNCH] de la fonction Auto Punch In/Out.

Pour plus d'informations sur la fonction Auto Punch In/Out, reportez-vous à la section « Punch In/Out automatique » à la page 70.

### 2 Ouvrez la page Bounce de l'écran RECORD en appuyant autant de fois que nécessaire sur la touche [RECORD] de la section Quick Navigate ou en appuyant successivement sur les touches [RECORD] et [F3].

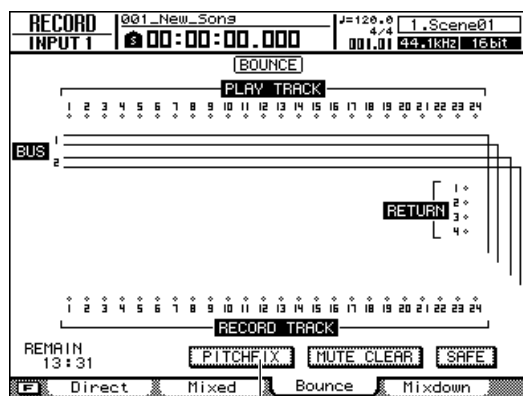

Touche PITCH FIX

### 3 Positionnez le curseur sur la touche PITCH FIX et appuyez sur [ENTER].

Une fenêtre vous permettant de sélectionner la piste d'édition source apparaît.

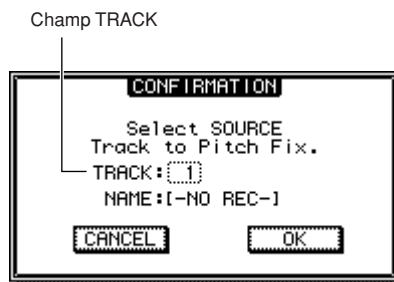

### 4 Spécifiez la piste d'édition source dans le champ TRACK, puis positionnez le curseur sur la touche OK et appuyez sur [ENTER].

Une fenêtre vous permettant de sélectionner la piste de destination de l'enregistrement et la piste virtuelle apparaît.

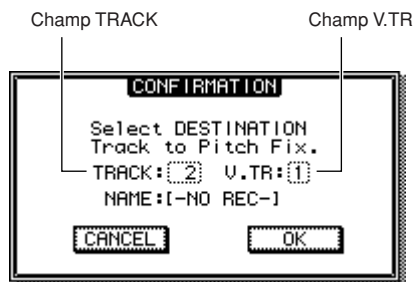

### NOTE

- Vous devez sélectionner des pistes différentes pour la source et la destination.

## 5 Spécifiez la piste de destination de l'enregistrement dans le champ TRACK et la piste virtuelle dans le champ V.TR, puis positionnez le curseur sur la touche OK et appuyez sur [ENTER].

L'écran PITCH FIX s'affiche.

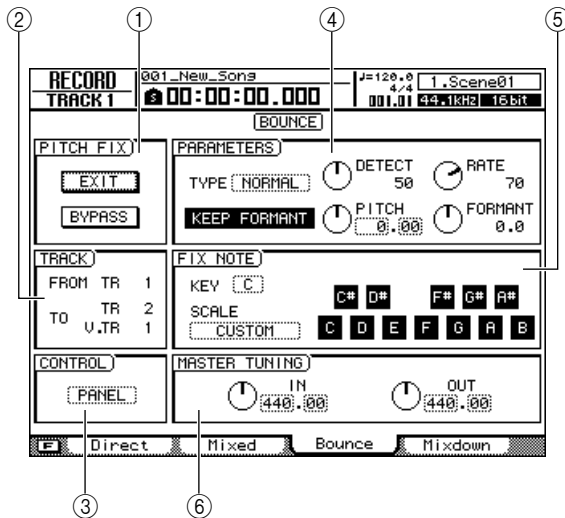

### NOTE

- L'activation du mode PITCH FIX a plusieurs conséquences :
  - Aucun autre écran ne peut être sélectionné à l'aide des touches du panneau.
  - Les assignations des pistes d'enregistrement sont ignorées.
  - Aucun effet interne, en dehors de Pitch Fix, n'est accessible.
  - La fonction Automix est temporairement désactivée.
  - La réception de messages de changement de programme MIDI et de commande est impossible.

### ① Champ PITCH FIX

- **Touche EXIT** ..... Positionnez le curseur sur cette touche et appuyez sur [ENTER] pour sortir du mode PITCH FIX et revenir à la page Bounce.
- **Touche BYPASS** ..... Pour écouter la piste vocale avant la correction de la hauteur de ton, positionnez le curseur sur cette touche et appuyez sur [ENTER].

### ② Champ TRACK

- **FROM TR** ..... Indique la piste à éditer (piste source). Ce champ est uniquement affiché à titre indicatif et ne peut pas être modifié.
- **TO TR/TO V.TR** ..... Indique la piste et la piste virtuelle sur lesquelles la piste source traitée sera enregistrée (piste de destination). Ce champ est uniquement affiché à titre indicatif et ne peut pas être modifié.

### ③ Champ CONTROL

Sélectionne la méthode de correction/modification de la hauteur de ton parmi les trois possibilités suivantes.

- **SCALE** ..... Spécifiez la gamme à l'aide des notes MIDI reçues pour régler la hauteur de ton. Par exemple, si vous reproduisez un accord sur un clavier MIDI connecté, la hauteur de ton est modifiée en fonction des notes qui constituent l'accord.
- **NOTE** ..... La hauteur de ton est modifiée en fonction de la note MIDI reçue.
- **PANEL** ..... Réglez la hauteur de ton en sélectionnant une gamme sur le clavier à l'écran.

### ④ Champ PARAMETERS

- **TYPE** ..... Réglez ce champ sur une valeur appropriée pour maximiser la précision de la correction de la hauteur de ton. En général, il doit être réglé sur Normal, mais dans le cas de voix basses, il peut être préférable d'utiliser le réglage Male et pour les voix aiguës le réglage Female.

#### • Touche KEEP FORMANT

..... Lorsque cette touche est activée, le caractère de base (timbre) de la voix ne change pas lorsque la hauteur de ton est corrigée.

#### • Bouton DETECT

..... Détermine la vitesse de détection de la hauteur de ton. Plus la valeur est faible, plus la hauteur de ton est détectée rapidement, permettant ainsi une réponse plus rapide. Plus elle est élevée, plus la hauteur de ton est détectée lentement avec, pour résultat, des modifications plus abruptes.

#### • Bouton RATE

..... Détermine la vitesse de la modification de la hauteur de ton. Plus la valeur est grande, plus la hauteur de ton est modifiée rapidement, de sorte que la correction de la hauteur de ton suit avec plus de précision le signal d'origine. Lorsque cette option est réglée sur « 0 », il n'y a pas de variation de ton.

#### • Bouton PITCH

..... Détermine le réglage d'octave du signal dont la hauteur de ton est ajustée. La plage s'étend de -2 à 2 octaves par pas d'un demi-ton. Les segments nombre entier et fraction de la valeur sont définis séparément.

#### • Bouton FORMANT

..... Détermine le caractère (timbre) de la voix du signal dont la hauteur de ton est ajustée. Les valeurs positives (+) donnent une voix plus aiguë et les valeurs négatives (-) une voix plus grave.

### ⑤ Champ FIX NOTE

Ces paramètres sont uniquement disponibles lorsque PANEL est sélectionné dans le champ CONTROL.

- **KEY** ..... Détermine la clé du clavier graphique à l'écran.
- **SCALE** ..... Détermine la gamme du clavier graphique à l'écran : CHROMATIC, MAJOR, MINOR ou CUSTOM. Lorsque CUSTOM est sélectionné, les touches du clavier peuvent être utilisées pour spécifier directement une gamme pour la correction de hauteur de ton.

### ⑥ Champ MASTER TUNING

- **Bouton IN/OUT** .... Le bouton IN définit la hauteur de ton de référence avant la correction et le bouton OUT celle après la correction. Les segments nombre entier et fraction de la valeur sont définis séparément.

#### NOTE

- Lorsque la touche BYPASS est activée, le signal avant la correction de hauteur de ton est envoyé sans être affecté, quels que soient les réglages des boutons IN et OUT.

## 6 Relevez le fader [STEREO] et le fader du canal de la piste source sur une valeur d'environ 0 dB sur la gamme.

## 7 Relevez le fader du canal de la piste de destination sur une valeur d'environ 0 dB sur la gamme.

#### NOTE

- Le fader de la piste de destination (piste sur laquelle la piste vocale traitée sera enregistrée) est sans effet sur le signal enregistré. Le fader de la piste source détermine l'équilibre final, alors réglez-le avec soin.

## 8 Pour régler la gamme de la correction de hauteur de ton, sélectionnez PANEL dans le champ CONTROL et spécifiez la clé dans le champ FIX NOTE.

Par exemple, si PANEL est sélectionné dans le champ CONTROL et CHROMATIC dans le champ FIX NOTE SCALE, la hauteur de ton sera corrigée en fonction de la note la plus proche dans la gamme chromatique (demi-ton). Vous pouvez également spécifier les notes à utiliser pour la correction de hauteur de ton en sélectionnant CUSTOM dans le champ FIX NOTE SCALE et en choisissant les notes via le clavier à l'écran.

## 9 Appuyez sur la touche RTZ [◀] pour revenir au début du morceau, puis appuyez sur la touche PLAY [▶] tout en maintenant la touche REC [●] enfoncée.

La reproduction du morceau démarre et les données traitées sont enregistrées sur la piste de destination.

Le signal corrigé peut être écouté via le canal de piste de destination de l'enregistrement.

#### NOTE

- La piste source (signal avant correction) ne peut pas être écouté tandis que l'écran de mode PITCH FIX est affiché. Notez également que la destination de l'enregistrement (signal corrigé) peut uniquement être écoutée lorsque l'enregistreur est réglé sur le mode d'enregistrement.
- Lorsque le mode Auto Punch In/Out est activé, vous pouvez écouter le canal de destination pendant la reproduction et ce, même si vous n'êtes pas en train d'enregistrer.
- Pour vérifier le signal avant la correction de hauteur de ton, activez la touche BYPASS afin de désactiver temporairement l'effet Pitch Fix.

## 10 Réglez les paramètres DETECT, RATE et PITCH selon les besoins tout en enregistrant le morceau.

Si NOTE est sélectionné dans le champ CONTROL, vous pouvez utiliser un clavier MIDI pour spécifier les hauteurs de ton pour la correction en temps réel pendant l'enregistrement. Cette fonctionnalité peut s'avérer utile lors de la création d'une piste de voix d'harmonie reposant sur la mélodie de la voix d'origine.

#### ASTUCE

- Pour obtenir un effet optimal, utilisez le bouton DETECT en plus du bouton RATE pour régler la « profondeur » de l'effet de correction de hauteur de ton.
- Vous pouvez créer des effets de type « voix de robot » en réglant les boutons RATE et DETECT sur des valeurs élevées et en utilisant un clavier MIDI pour déclencher des changements de hauteur soudains.

## 11 Lorsque le morceau est terminé, retournez au début et appuyez sur la touche PLAY [▶].

La piste corrigée enregistrée est reproduite avec les autres pistes enregistrées (la piste non corrigée d'origine n'est pas reproduite).

Si vous n'êtes pas satisfait du résultat de l'enregistrement, appuyez sur la touche [UNDO/REDO] pour annuler l'enregistrement et revenir à l'étape 9.

## 12 Positionnez le curseur sur la touche EXIT et appuyez sur [ENTER].

Une fenêtre apparaît et vous demande de confirmer que vous voulez quitter le mode PITCH FIX.



## 13 Pour revenir à la page Bounce, positionnez le curseur sur la touche OK et appuyez sur [ENTER].

Vous quittez alors le mode PITCH FIX et l'écran Bounce apparaît.

## Utilisation et modification des pistes

Ce chapitre explique comment utiliser et modifier les pistes de la section de l'enregistreur.

### A propos des pistes de l'AW2400

L'AW2400 dispose des types de piste suivants.

#### ● Pistes audio

Les pistes physiques utilisées pour enregistrer et reproduire des données audio sont appelées des « pistes audio » ou des « pistes » tout simplement. L'AW2400 en possède vingt-quatre.

#### ● Piste stéréo

Outre les pistes audio 1–24, l'AW2400 possède une « piste stéréo » qui enregistre et reproduit un signal audio stéréo. La piste stéréo sert principalement de piste de mixage pour l'enregistrement du mixage final.

#### ● Pistes virtuelles

Les pistes audio 1–24 et la piste stéréo sont toutes constituées de huit pistes. Chacune de ces huit pistes est appelée « piste virtuelle ». Pour les pistes audio et la piste stéréo, vous ne pouvez enregistrer ou reproduire qu'une seule piste virtuelle à la fois.

Le schéma ci-dessous illustre le concept de piste virtuelle. Les lignes horizontales représentent les pistes audio 1–24, tandis que les colonnes verticales correspondent aux pistes virtuelles 1–8. Les zones en gris indiquent la piste virtuelle actuellement sélectionnée pour l'enregistrement ou la reproduction.

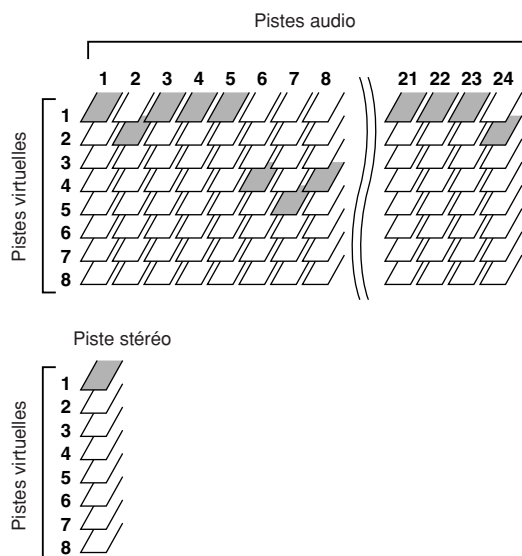

#### ● Trigger Track

La fonction « Trigger Track » permet d'utiliser les touches [ON] et les faders des pistes pour lancer et interrompre la reproduction des pistes enregistrées. Lorsque la fonction Trigger Track est activée, le fait d'appuyer sur la touche [ON] d'un canal de piste lance la reproduction de la piste correspondante depuis le début du morceau à la fin des données enregistrées sur cette piste.

## Utilisation des pistes audio

### A propos des pistes audio

Les pistes audio sont des zones physiques d'enregistrement utilisées pour enregistrer et reproduire des données audio.

L'AW2400 vous permet d'utiliser 24 pistes audio. Dans un morceau de 16 bits, vous pouvez reproduire jusqu'à 24 pistes simultanément et dans un morceau de 24 bits, jusqu'à 12 pistes. Le nombre de pistes que vous pouvez réellement reproduire simultanément est toutefois limité par le nombre de pistes actuellement en mode prêt pour l'enregistrement. Veuillez noter que le fait de mettre davantage de pistes en mode prêt pour l'enregistrement provoque l'assourdissement forcé du même nombre de pistes de reproduction. Le tableau suivant indique le nombre de pistes pouvant être enregistrées/reproduites simultanément pour un morceau de 16 bits ou de 24 bits.

Profondeur en bits des morceaux	Nombre max. de pistes d'enregistrement simultanées	Nombre max. de pistes de reproduction simultanées
16 bits	16	8
	:	:
	1	23
	0*	24*
24 bits	8	4
	:	:
	1	11
	0*	12*

\* Dans le cas du mixage final, le nombre de pistes d'enregistrement simultanées est de deux, tandis que le nombre de pistes de reproduction simultanées est de 24 pour les morceaux de 16 bits et de 12 pour ceux de 24 bits.

Par exemple, dans un morceau de 16 bits, chaque piste en mode prêt pour l'enregistrement diminue le nombre de pistes reproductibles simultanément de un. (L'assourdissement commence avec les pistes portant les numéros les plus grands.) Si vous avez placé le nombre maximum de pistes (16) en mode prêt pour l'enregistrement, huit pistes maximum pourront être reproduites simultanément. Pour faire revenir une piste assourdie en mode de reproduction, vous devez d'abord réduire le nombre de pistes en mode prêt pour l'enregistrement, puis désactiver l'assourdissement de la piste que vous souhaitez reproduire.

### Affichage de toutes les pistes audio

La page View de l'écran TRACK vous permet de visualiser toutes les pistes afin de voir si elles contiennent des données et de désactiver/d'activer l'assourdissement pour chacune.

Pour ouvrir cette page, appuyez sur la touche [TRACK] de la section Work Navigate le nombre de fois nécessaire ou appuyez successivement sur les touches [TRACK] et [F1].

Cette page contient les éléments suivants.

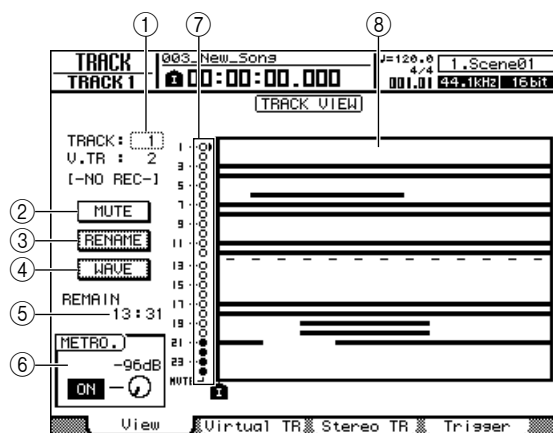

#### ① TRACK

Cette zone vous permet de sélectionner la piste à contrôler à l'écran. Vous avez le choix entre 1–24 (pistes audio 1–24) et ST (piste stéréo). Le numéro et le nom de la piste virtuelle sélectionnée pour la piste actuelle sont affichés sous ce champ.

#### ② Touche MUTE

Positionnez le curseur sur cette touche et appuyez sur la touche [ENTER] pour activer/désactiver l'assourdissement de la piste actuellement sélectionnée.

#### ③ Touche RENAME

Positionnez le curseur sur cette touche et appuyez sur [ENTER] pour accéder à la fenêtre NAME EDIT, dans laquelle vous pouvez changer le nom de la piste actuellement sélectionnée.

#### ④ Touche WAVE

Positionnez le curseur sur cette touche et appuyez sur [ENTER] pour afficher la forme d'onde de la piste sélectionnée. Pour plus de détails, reportez-vous à la section « Recherche d'une position tout en visualisant la forme d'onde » (→ p. 95).

#### ⑤ REMAIN

Indique le temps d'enregistrement restant.

#### ⑥ Touche/bouton Metronome

Vous permet d'activer/de désactiver le métronome et de régler le volume. Celui-ci peut être réglé dans une plage comprise entre -96 et +12 dB. Pour plus de détails, reportez-vous à la section « Utilisation du métronome » (→ p. 62).

#### ⑦ Voyant MUTE

Si une piste est assourdie, son voyant MUTE se transforme en « ● ».

#### ⑧ Vue des pistes

Cette zone indique si les pistes 1–24 contiennent des données et affiche la position des repères.



## Assourdissement d'une piste audio spécifique

- 1 Ouvrez la page View de l'écran TRACK.
- 2 Positionnez le curseur sur le champ TRACK et utilisez la molette [DATA/JOG] ou les touches [INC]/[DEC] pour sélectionner le numéro de la piste que vous voulez assourdir.
- 3 Positionnez le curseur sur la touche MUTE et appuyez sur [ENTER].

L'assourdissement est activé/désactivé.

Si une piste est assourdie, le symbole MUTE se transforme en « ● ».

Si vous appuyez à nouveau sur la touche [ENTER], l'assourdissement est désactivé et le symbole MUTE se transforme en « ○ ».

### ASTUCE

- Cette fonction active ou désactive l'assourdissement de la reproduction des pistes de l'enregistreur. Elle affecte également le nombre de pistes de reproduction simultanées dans la section de l'enregistreur (→ p. 128). Il est conseillé d'assourdir toutes les pistes non utilisées.
- Dans la mesure où les morceaux de 24 bits admettent 12 pistes de reproduction au maximum, l'assourdissement ne peut pas être désactivé pour les pistes 13-24.
- Dans certains cas, en fonction du nombre de pistes en mode prêt pour l'enregistrement, il est impossible de désassourdir une piste. Dans ce cas, diminuez le nombre de pistes en mode prêt pour l'enregistrement, puis annulez l'assourdissement de la piste souhaitée.

## Changement de la piste virtuelle d'une piste audio

- 1 Ouvrez la page Virtual TR de l'écran TRACK en appuyant sur la touche [TRACK] de la section Work Navigate autant de fois que nécessaire ou en appuyant successivement sur les touches [TRACK] et [F2].

Cette page contient les éléments suivants.

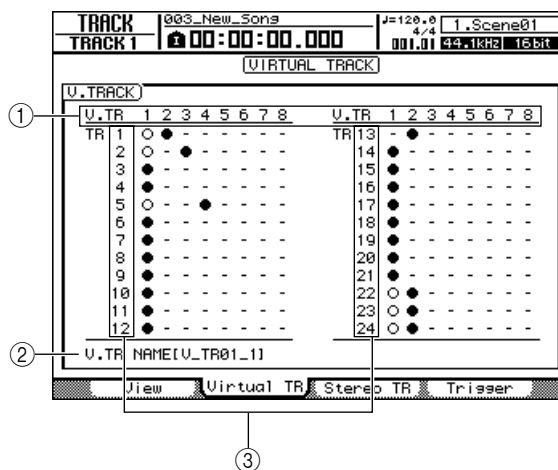

### ① Pistes virtuelles

Affiche l'état des pistes virtuelles 1–8. La piste virtuelle actuellement sélectionnée pour chaque piste est indiquée par le symbole « ● ». Parmi les pistes virtuelles non sélectionnées, celles qui ont été enregistrées sont signalées par le symbole « ○ » et celles qui ne l'ont pas encore été par le symbole « - ».

### ASTUCE

- Lorsque l'AW2400 utilise les réglages par défaut, la piste virtuelle 1 est sélectionnée pour chaque piste.

### ② Nom de la piste virtuelle

Indique le nom de la piste virtuelle sélectionnée par le curseur. « -NO REC- » s'affiche dans le cas des pistes sur lesquelles rien n'a été enregistré.

### ③ Pistes

Indique le numéro de la piste 1–24.

- 2 Utilisez les touches de curseur pour choisir le numéro de la piste virtuelle que vous voulez assigner à la piste en question.

- 3 Appuyez sur la touche [ENTER].

Le symbole « ● » apparaît à l'endroit de la piste virtuelle que vous venez de choisir. Cette piste virtuelle est maintenant utilisée pour l'enregistrement/la reproduction.

### ASTUCE

- Pour changer la piste virtuelle de la piste stéréo, utilisez la page Stereo TR de l'écran TRACK.

## Modification des noms des pistes virtuelles pour une piste audio

La procédure suivante explique comment attribuer un nom à la piste virtuelle actuellement sélectionnée pour une piste audio.

- 1 Ouvrez la page View de l'écran TRACK en appuyant sur la touche [TRACK] de la section Work Navigate autant de fois que nécessaire ou en appuyant successivement sur les touches [TRACK] et [F1].

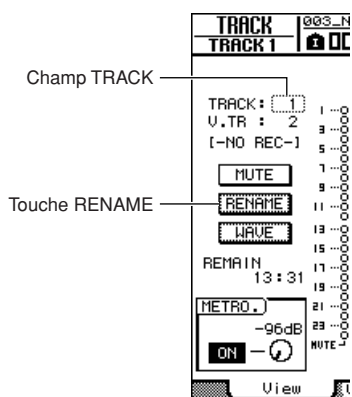

- 2 Positionnez le curseur sur le champ TRACK et utilisez la molette [DATA/JOG] ou les touches [INC]/[DEC] pour sélectionner le numéro de la piste dont vous voulez modifier le nom.

Vous pouvez modifier le nom de la piste virtuelle actuellement activée pour la piste sélectionnée dans le champ TRACK.

- 3 Positionnez le curseur sur la touche RENAME et appuyez sur [ENTER].

La fenêtre NAME EDIT apparaît et vous permet d'attribuer un nom à la piste virtuelle.

- 4 Modifiez le nom de la piste virtuelle, puis positionnez le curseur sur la touche OK et appuyez sur [ENTER]. (Pour en savoir plus sur la modification d'un nom → p. 32)

Le nom modifié est appliqué.

## Utilisation de la piste stéréo

### A propos de la piste stéréo

Outre les pistes audio 1–24, l'AW2400 possède une « piste stéréo » qui enregistre et reproduit un signal audio stéréo. La piste stéréo sert principalement de piste de mixage pour l'enregistrement du mixage final. Le signal du canal de sortie stéréo est toujours connecté à la piste stéréo ; vous serez toujours en mesure d'enregistrer le signal du bus stéréo simplement en plaçant la piste stéréo en mode prêt pour l'enregistrement.

Vous ne pouvez pas enregistrer de pistes audio pendant l'enregistrement de la piste stéréo. Pendant la reproduction de la piste stéréo, les pistes audio 1–24 sont d'office assourdies.

La page Stereo TR de l'écran TRACK vous permet de vérifier si la piste stéréo contient des données et de changer la piste virtuelle de la piste stéréo. Pour ouvrir cette page, appuyez sur la touche [TRACK] de la section Work Navigate le nombre de fois nécessaire ou appuyez successivement sur les touches [TRACK] et [F3].

Cette page contient les éléments suivants.

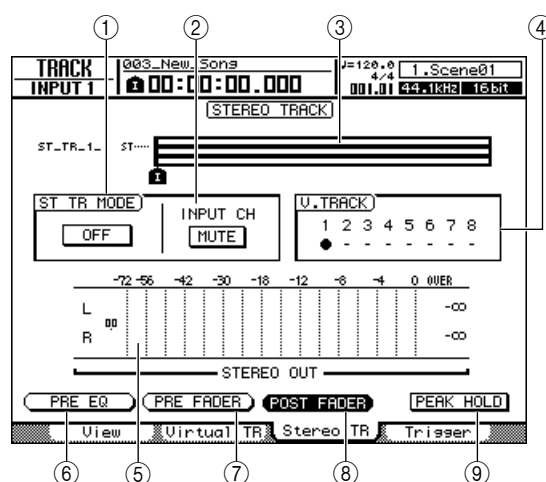

**① Touche ST TR MODE ON/OFF**

Active/désactive la reproduction de la piste stéréo.

**② Touche INPUT CH MIX/MUTE**

Détermine si les signaux des canaux d'entrées sont audibles (MIX) ou non (MUTE) pendant la reproduction de la piste stéréo.

**③ Vue des pistes**

Cette zone indique sous forme graphique si la piste stéréo contient des données et affiche la position des repères.

**④ Pistes virtuelles**

Permet de choisir la piste virtuelle affectée à la piste stéréo. La piste virtuelle actuellement sélectionnée est signalée par le symbole « ● ». Parmi les pistes virtuelles restantes, celles qui ont été enregistrées sont signalées par « ○ » et celles qui ne le sont pas par « - ».

**⑤ Indicateur de niveau**

Affiche le niveau de sortie de la piste stéréo. Le niveau du fader est indiqué sous forme numérique à gauche de l'indicateur, tandis que le niveau de maintien l'est à droite.

**⑥ Touche PRE EQ**

Les niveaux pré-EQ (niveaux avant la phase EQ) sont affichés lorsque cette touche est activée.

**⑦ Touche PRE FADER**

Les niveaux pré-fader (niveaux avant les faders) sont affichés lorsque cette touche est activée.

**⑧ Touche POST FADER**

Les niveaux post-fader (niveaux après les faders) sont affichés lorsque cette touche est activée.

**⑨ Touche PEAK HOLD**

Active/désactive la fonction de maintien de crête (Peak Hold) des indicateurs de niveau.

## Enregistrement sur la piste stéréo

La procédure suivante vous explique comment envoyer les signaux des canaux de piste, d'entrée et de retour d'effet au bus stéréo et enregistrer le signal mixé sur la piste stéréo.

### 1 Ouvrez la page Mixdown de l'écran RECORD en appuyant autant de fois que nécessaire sur la touche [RECORD] de la section Quick Navigate ou en appuyant successivement sur les touches [RECORD] et [F4].

Lorsque vous accédez à cette page, le mode prêt pour l'enregistrement est désactivé pour toutes les pistes audio et seule la piste stéréo est enregistrable.

Utilisez la page Mixdown pour assigner au bus stéréo les canaux que vous voulez enregistrer sur la piste stéréo. Pour plus d'informations sur l'assignation, reportez-vous à la page 75.

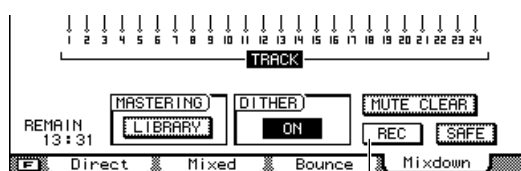

Touche REC

### 2 Positionnez le curseur sur la touche REC et appuyez sur [ENTER] pour l'activer.

La touche [STEREO SEL] du panneau clignote en rouge. Ce clignotement indique que la piste stéréo est en mode prêt pour l'enregistrement.

### 3 Appuyez sur la touche RTZ [◀] pour retourner au début du morceau. Maintenez ensuite la touche REC [●] enfoncée et appuyez sur la touche PLAY [▶].

Le morceau démarre et la reproduction est enregistrée sur la piste stéréo.

### 4 Lorsque vous atteignez la fin du morceau, appuyez sur la touche STOP [■].

Pour écouter le résultat de l'enregistrement, reportez-vous à la section « Reproduction de la piste stéréo » (section suivante).

#### ASTUCE

- Si vous le souhaitez, vous pouvez annuler l'enregistrement effectué sur la piste stéréo à l'aide de la touche [UNDO/REDO] (→ p. 64) ou changer de pistes virtuelles et enregistrer une autre prise.

## Reproduction de la piste stéréo

La procédure suivante explique comment reproduire la piste stéréo enregistrée.

### 1 Ouvrez la page Stereo TR de l'écran TRACK en appuyant sur la touche [TRACK] de la section Work Navigate autant de fois que nécessaire ou en appuyant successivement sur les touches [TRACK] et [F3].

### 2 Pour reproduire la piste stéréo, réglez la touche ST TR MODE ON/OFF sur ON.

Lorsque cette touche est activée, la sortie de la piste stéréo est envoyée à un point situé juste avant le fader [STEREO] et peut être écoutée via les prises [STEREO OUT], [MONITOR OUT] et [PHONE]. Le mode prêt pour l'enregistrement est alors désactivé pour toutes les pistes.

#### ASTUCE

- Si des pistes audio sont en mode prêt pour l'enregistrement, une fenêtre vous demande de confirmer l'annulation de ce mode.
- Si la touche INPUT CH MIX/MUTE est réglée sur MIX, vous pouvez écouter le signal des canaux d'entrée même si la piste stéréo est en cours de reproduction.

#### NOTE

- L'EQ et le traitement dynamique ne sont pas appliqués à la reproduction de la piste stéréo.

### 3 Appuyez sur la touche RTZ [◀] pour retourner au début du morceau, puis sur la touche PLAY [▶].

La reproduction de la piste stéréo commence. Réglez le niveau d'écoute à l'aide du fader [STEREO].

Pour revenir à la reproduction normale des pistes audio, réglez la touche ST TR MODE ON/OFF sur OFF.

#### ASTUCE

- Si la touche ST TR MODE ON/OFF est réglée sur ON, le fait d'appuyer sur la touche [RECORD] tandis que l'enregistreur est à l'arrêt provoque l'affichage d'une fenêtre vous demandant de confirmer la désactivation du mode de reproduction de la piste stéréo. Si c'est le cas, positionnez le curseur sur la touche OK et appuyez sur [ENTER].

## Changement de la piste virtuelle de la piste stéréo

### 1 Ouvrez la page Stereo TR de l'écran TRACK en appuyant sur la touche [TRACK] de la section Work Navigate autant de fois que nécessaire ou en appuyant successivement sur les touches [TRACK] et [F3].

### 2 Utilisez les touches CURSOR pour sélectionner le numéro de la piste virtuelle que vous voulez assigner.

La piste virtuelle actuellement sélectionnée est signalée par le symbole « ● ». Parmi les pistes virtuelles restantes, celles qui ont été enregistrées sont signalées par « ○ » et celles qui ne le sont pas par « - ».

### 3 Appuyez sur la touche [ENTER].

Le symbole « ● » apparaît à l'endroit de la piste virtuelle que vous venez de choisir. Cette piste virtuelle est maintenant utilisée pour l'enregistrement/la reproduction.

## Modification du nom d'une piste virtuelle pour la piste stéréo

La procédure suivante explique comment modifier le nom de la piste virtuelle actuellement sélectionnée pour la piste stéréo.

### 1 Ouvrez la page View de l'écran TRACK en appuyant sur la touche [TRACK] de la section Work Navigate autant de fois que nécessaire ou en appuyant successivement sur les touches [TRACK] et [F1].

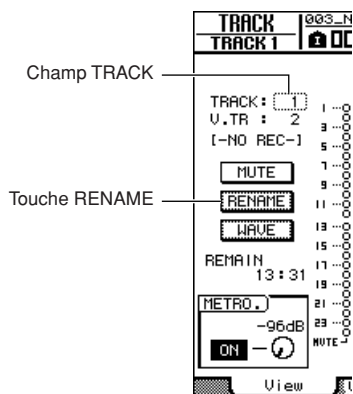

### 2 Positionnez le curseur sur le champ TRACK et utilisez la molette [DATA/JOG] ou les touches [INC]/[DEC] pour y afficher « ST ».

Vous pouvez modifier le nom de la piste virtuelle actuellement activée pour la piste stéréo.

### 3 Positionnez le curseur sur la touche RENAME et appuyez sur [ENTER].

La fenêtre NAME EDIT apparaît et vous permet d'attribuer un nom à la piste virtuelle.

### 4 Modifiez le nom de la piste virtuelle, puis positionnez le curseur sur la touche OK et appuyez sur [ENTER]. (Pour en savoir plus sur la saisie d'un nom → p. 32)

Le nom modifié est mémorisé.

## Fonction Trigger Track

Cette section vous explique le fonctionnement de la fonction Trigger Track.

### A propos de Trigger Track

La fonction « Trigger Track » permet d'utiliser les touches [ON] et les faders des pistes pour lancer et interrompre la reproduction des pistes enregistrées. C'est idéal pour les performances dans lesquelles vous souhaitez changer de phrase ou de motif en temps réel ou lorsque vous devez lancer la musique de fond sur le signal d'entrée, par exemple.

Lorsque la fonction Trigger Track est activée, le fait d'appuyer sur la touche [ON] d'un canal de piste lance la reproduction de la piste correspondante depuis le début du morceau à la fin des données enregistrées sur cette piste (les blancs au milieu de la piste sont lus normalement). La piste est reproduite une fois.

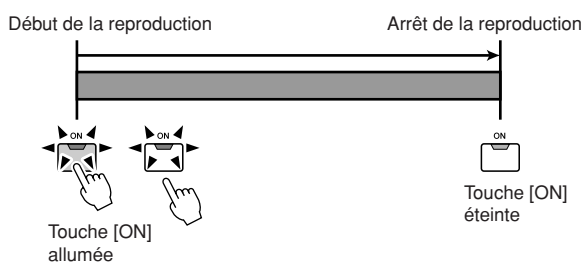

Si vous appuyez à nouveau sur la touche [ON] pendant la reproduction, celle-ci s'arrête. En appuyant sur la touche STOP [■], vous interrompez la reproduction de toutes les pistes.

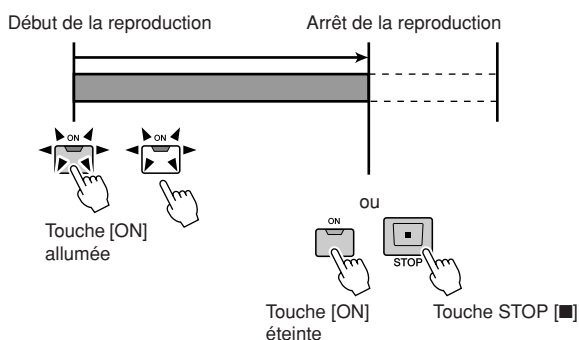

Les pistes enregistrées peuvent être sauvegardées dans quatre groupes (A–D) maximum et la reproduction de ces pistes peut être lancée et interrompue de façon groupée. Dans ce cas, le fait d'appuyer sur la touche [ON] d'une piste du groupe lance la reproduction de l'ensemble du groupe. En appuyant une deuxième fois sur la touche [ON], vous interrompez la reproduction du groupe.

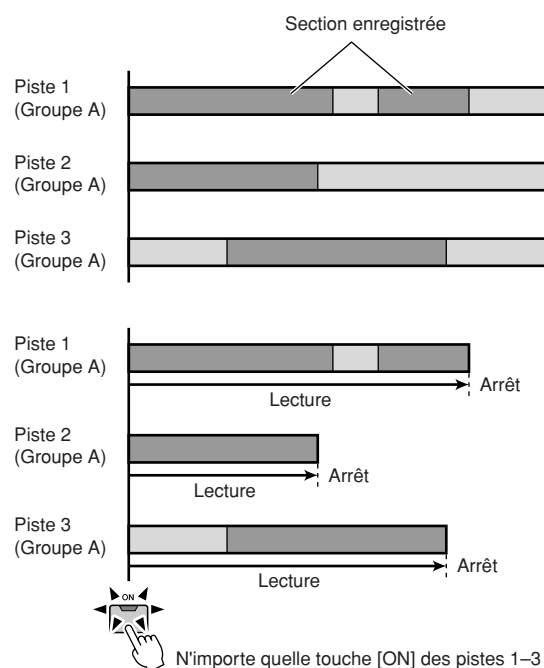

Il est possible de lancer la reproduction à l'aide des faders plutôt que des touches [ON] (fonction Fader Start). La reproduction d'une piste (ou du groupe auquel appartient la piste) démarre au début du morceau lorsqu'un fader de piste pour lequel la fonction Fader Start est activée est levé au-dessus de la position  $-\infty$ . La reproduction s'arrête à la fin des données enregistrées. Il est possible d'arrêter la reproduction en remettant le fader sur la position  $-\infty$ .

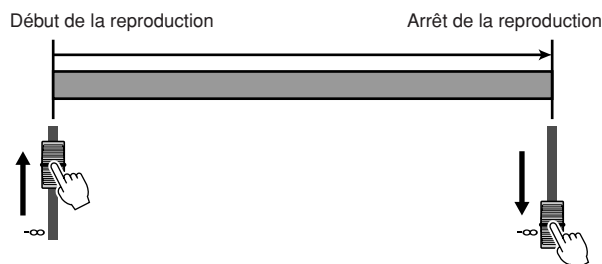

NOTE

- Lorsque la fonction Trigger Track est active, les touches des sections Transport, Locate et Locate/Navigate (à l'exception de la touche STOP [■]) ne fonctionnent pas et les opérations d'enregistrement/de reproduction normales ne sont pas disponibles.

ASTUCE

- Les réglages Trigger Track sont sauvegardés de manière individuelle avec chaque morceau.
- Lorsqu'un morceau est sauvegardé alors que la fonction Trigger Track est active, celle-ci reste active et un message signalant cet état apparaît lorsque ce morceau est rappelé ultérieurement.

## Utilisation de la fonction Trigger Track

Vous pouvez utiliser la fonction Trigger Track comme décrit ci-dessous.

### 1 Ouvrez la page Trigger de l'écran TRACK en appuyant sur la touche [TRACK] de la section Work Navigate autant de fois que nécessaire ou en appuyant successivement sur les touches [TRACK] et [F4].

Cette page contient les éléments suivants.

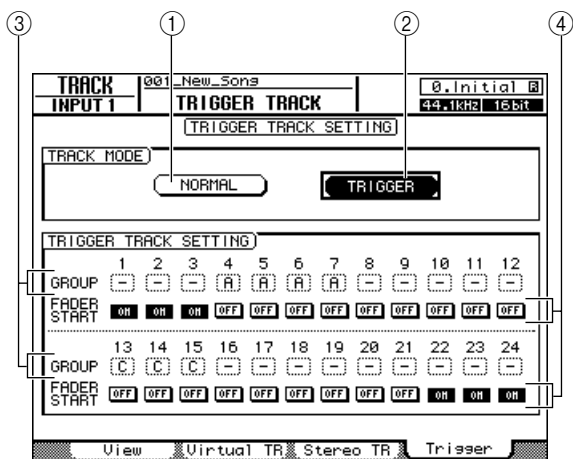

#### ① Touche NORMAL

Cette touche doit être activée dans le cas d'une utilisation normale des pistes audio (mode de piste normal).

#### ② Touche TRIGGER

Activez cette touche pour passer en mode Trigger Track.

#### ③ GROUP

Positionnez le curseur sur ce champ et utilisez la molette [DATA/JOG] ou les touches [INC]/[DEC] pour régler le groupe Trigger Track pour chaque piste. Les groupes peuvent uniquement être assignés lorsque le mode Trigger Track est activé.

#### ④ Touche FADER START

Lorsque cette touche est activée, la reproduction de la piste correspondante (ou du groupe auquel appartient la piste) démarre lorsque le fader de piste est réglé au-dessus de la position  $-\infty$ . La reproduction s'arrête à la fin des données enregistrées. Il est possible d'arrêter la reproduction en remettant le fader sur la position  $-\infty$ . Cette touche peut uniquement être activée et désactivée lorsque le mode Trigger Track est activé.

### 2 Positionnez le curseur sur la touche TRIGGER et appuyez sur [ENTER] pour activer le mode Trigger Track.

Une fenêtre vous demandant de confirmer que vous voulez sortir du mode de piste normal apparaît. Positionnez le curseur sur la touche OK et appuyez sur [ENTER].

NOTE

- Dans la mesure où 12 pistes au maximum peuvent être reproduites pour les morceaux de 24 bits (→ p. 165), l'assourdissement ne peut pas être désactivé pour les pistes 13-24, lesquelles restent dans le mode de piste normal.

### 3 Pour définir le groupe auquel chaque piste appartient, positionnez le curseur sur le champ GROUP et utilisez la molette [DATA/JOG] ou les touches [INC]/[DEC].

Le mode Trigger Track permet d'assigner chaque piste à un des quatre groupes (A-D), de sorte que la reproduction de groupes entiers de pistes peut être lancée et arrêtée simplement en appuyant sur une touche [ON] ou en actionnant un fader.

ASTUCE

- « \_ » apparaît pour les pistes qui ne sont pas assignées à un groupe ; celles-ci sont lancées séparément.
- Les paires de canaux à utiliser pour l'opération stéréo liée doivent d'abord être assignées en tant que canaux appariés (→ p. 58).

### 4 Pour activer la fonction Fader Start pour une piste, positionnez le curseur sur la touche FADER START et appuyez sur [ENTER].

Lorsque la fonction Fader Start est activée, la reproduction de la piste correspondante (ou du groupe auquel appartient la piste) démarre lorsque le fader de piste est réglé au-dessus de la position  $-\infty$ . Il est possible d'arrêter la reproduction en remettant le fader sur la position  $-\infty$ .

ASTUCE

- Il est possible de désactiver la fonction Fader Start pour toutes les pistes en appuyant sur la touche [F1] tout en maintenant la touche [SHIFT] enfoncée (« - » s'affiche pour toutes les pistes).
- Les réglages Trigger Track des groupes A-D peuvent être copiés dans des groupes de faders (→ p. 82) en appuyant sur la touche [F2] tout en maintenant la touche [SHIFT] enfoncée. Cela peut s'avérer utile pour lier l'opération de démarrage des faders de plusieurs pistes de déclenchement.

**5** Utilisez les touches [TRACK 1-12] et [TRACK 13-24] de la section Layer pour sélectionner la couche de mixage à utiliser.

**6** Lancez la reproduction de la piste cible ou du groupe en appuyant sur la touche [ON] appropriée ou en manipulant le fader pertinent.

Les touches [ON] des pistes lancées s'allument pendant la reproduction. Si vous appuyez sur une touche [ON] allumée, la reproduction de cette piste ou du groupe contenant la piste s'interrompt.

En appuyant sur la touche STOP [■], vous interrompez la reproduction de toutes les pistes.



- Si vous désactivez un canal en appuyant sur la touche [ON] avant l'activation du mode Trigger Track, l'utilisation de la touche [ON] ou du fader approprié(e) ne permet pas de reproduire le canal en question.

**7** Positionnez le curseur sur la touche **NORMAL** et appuyez sur [ENTER] pour quitter le mode Trigger Track et revenir au mode normal.

Une fenêtre vous demandant de confirmer que vous voulez sortir du mode Trigger Track apparaît. Positionnez le curseur sur la touche OK et appuyez sur [ENTER].



- Si vous essayez de sélectionner l'écran RECORD, EDIT, SOUND CLIP, CD, AUTOMIX ou USB alors que le mode Trigger Track est activé, une fenêtre de confirmation s'affiche. Pour passer à l'écran sélectionné, positionnez le curseur sur la touche OK et appuyez sur [ENTER] afin de basculer vers le mode de piste normal. Vous ne pouvez pas sélectionner les écrans ci-dessus pendant la reproduction d'un morceau.

## Edition de pistes

Cette section explique comment éditer les données audio enregistrées sur une piste audio. L'AW2400 propose diverses commandes d'édition qui vous permettent de modifier les pistes audio qui ont été enregistrées. Grâce à ces commandes, vous pouvez spécifier la piste ou la région à modifier et supprimer ou déplacer des données. Vous pouvez utiliser des commandes spéciales pour importer des données audio ou des fichiers WAV extérieurs à l'AW2400 ou pour exporter des fichiers WAV vers un périphérique externe.

L'AW2400 propose les commandes d'édition suivantes.

### ● ERASE

Efface les données de la région spécifiée.

### ● DELETE

Supprime les données de la région spécifiée. Les données qui suivent la région supprimée reculent de la distance correspondante.

### ● INSERT

Insère un blanc dans la région spécifiée.

### ● COPY

Copie les données depuis la région spécifiée vers l'endroit voulu de la piste choisie.

### ● MOVE

Déplace les données depuis la région spécifiée vers l'endroit voulu de la piste choisie. Les données sont effacées de leur position d'origine.

### ● EXCHANGE

Echange des données entre les pistes spécifiées.

### ● TIME COMP (Time Compression/Expansion)

Règle la longueur de la région spécifiée d'une piste audio sans en modifier la hauteur.

### ● PITCH (Pitch Change)

Règle la hauteur de la plage spécifiée d'une piste audio sans en modifier la longueur.

### ● IMPORT CD AUDIO

Importe des données audio (CD-DA) depuis un support CD-R/RW placé dans le graveur CD-RW vers une piste audio de l'AW2400.

### ● IMPORT CD WAV

Importe un fichier WAV depuis un support CD-R/RW placé dans le graveur CD-RW vers une piste audio de l'AW2400.

### ● IMPORT USB WAV

Importe un fichier WAV copié depuis le dossier « Transport » d'un ordinateur vers une piste audio de l'AW2400.

### ● IMPORT TRACK

Importe des données audio enregistrées dans un autre morceau vers une piste audio du morceau actuel.

### ● EXPORT

Exporte la région spécifiée d'une piste audio vers un fichier WAV, dans le dossier « Transport ».

Voyons comment exploiter ces commandes d'édition.

### ① Effacer des régions indésirables

Vous pouvez utiliser la commande ERASE pour effacer seulement une région spécifique d'une piste. Cela permet, par exemple, de supprimer quelques fausses notes d'une performance ou des bruits parasites produits alors qu'un instrument ne jouait pas.

### ② Changer la structure des pistes

La commande EXCHANGE permet d'échanger une piste entière contre une autre. Cela vous permet de rapprocher des pistes dont les numéros sont très éloignés afin de faciliter les opérations de mixage final, par exemple. Vous pouvez utiliser les commandes COPY ou MOVE pour copier/déplacer la région spécifiée d'une piste vers une autre piste. C'est pratique lorsque vous avez enregistré un solo sur plusieurs pistes virtuelles et que vous voulez assembler les meilleures parties sur une seule piste.

### ③ Changer la structure du morceau

Les commandes DELETE ou COPY permettent de supprimer/copier des pistes entières et de changer ainsi la structure du morceau. Vous pouvez ainsi modifier la longueur d'un morceau après l'enregistrement en diminuant le nombre de mesures ou en augmentant le nombre de refrains, par exemple, et ce, même lorsque toutes les parties du morceau ont été enregistrées.

### ④ Créer des effets spéciaux

Vous pouvez également utiliser des commandes d'édition pour créer des effets spéciaux. Vous pouvez ainsi copier une partie de guitare ou de chant solo dans une autre piste et utiliser la commande PITCH CHANGE pour désaccorder légèrement une de ces pistes afin de créer un effet de chœur sans faire appel au processeur d'effets interne. En utilisant la commande PITCH CHANGE pour diminuer la hauteur de ton d'une piste de batterie, vous obtenez un effet lo-fi unique.

## Procédure de base de l'édition de pistes

Cette section décrit la procédure de base pour l'utilisation des commandes d'édition de pistes. La procédure est pratiquement identique pour toutes les commandes d'édition de pistes.

### ■ Sélection de la commande d'édition

**1** Ouvrez la page Edit de l'écran EDIT en appuyant sur la touche [EDIT] de la section Work Navigate autant de fois que nécessaire ou en appuyant successivement sur les touches [EDIT] et [F1].

Cet écran affiche les informations suivantes.

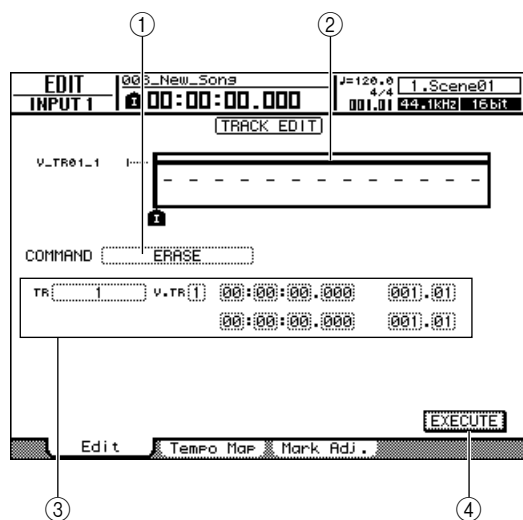

#### ① Commande d'édition

Affiche le nom de la commande actuellement sélectionnée.

#### ② Point de localisation/repère

Indique la position approximative des points de localisation et des repères actuellement définis. Indique également si la piste actuelle contient des données enregistrées.

#### ③ Paramètres

Définit la valeur de divers paramètres (numéro de piste/piste virtuelle, région d'édition, etc.) nécessaires pour exécuter la commande. Le type de paramètres et les plages des réglages dépendent de la commande actuellement sélectionnée.

#### ④ Touche EXECUTE

Positionnez le curseur sur cette touche et appuyez sur [ENTER] pour exécuter la commande d'édition.

**2** Positionnez le curseur sur le champ de la commande d'édition, utilisez la molette [DATA/JOG] ou les touches [INC]/[DEC] pour sélectionner une commande d'édition, puis appuyez sur [ENTER].

Le contenu de la page dépend de la commande d'édition sélectionnée.



## ■ Sélection des pistes à éditer

Après avoir choisi une commande d'édition, l'étape suivante consiste à sélectionner les pistes à modifier.

### 3 Pour sélectionner la piste à éditer, positionnez le curseur sur le champ TR (Track) à gauche de l'écran et utilisez la molette [DATA/JOG] ou les touches [INC]/[DEC].

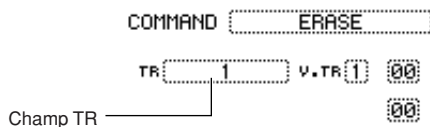

Le champ TR vous permet de sélectionner les types de données suivants.

- **1-24** .....Piste audio
- **1&2-23&24** ..... Paire de pistes audio impaire/paire adjacentes
- **ST**.....Piste stéréo
- **ALL** ..... Pistes audio 1-24
- **CLIP** ..... Clip sonore

### 4 Sélectionnez la piste virtuelle que vous souhaitez modifier.

Si vous avez sélectionné une piste audio (1-24, 1&2-23&24, ST) à l'étape 3, le champ V.TR apparaît à droite afin de vous permettre de sélectionner le numéro de la piste virtuelle. Positionnez le curseur sur ce champ et sélectionnez un numéro de piste virtuelle 1-8.

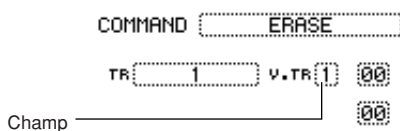

#### ASTUCE

- Pour certaines commandes, vous devez spécifier la piste source et la piste de destination.

## ■ Sélection de la région à éditer

Pour la plupart des commandes, vous devez définir les paramètres Start (début de la région éditée) et End (fin de la région) afin de délimiter la région affectée par la commande.

### 5 Pour spécifier le début de la région à éditer, positionnez le curseur sur le chiffre souhaité du champ Start et utilisez la molette [DATA/JOG] ou les touches [INC]/[DEC].

Les paramètres Start/End sont affichés à droite du champ TR.

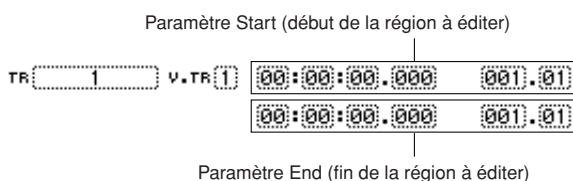

Vous pouvez définir les paramètres Start/End en utilisant le format d'affichage du compteur (valeur de gauche) ou en mesures/temps (valeur de droite). Positionnez le curseur sur le chiffre à modifier et changez-le avec la molette [DATA/JOG] ou les touches [INC]/[DEC].

#### NOTE

- Si vous avez sélectionné le clip sonore en tant qu'objet de l'édition, la région allant du point de départ au point de fin du clip sonore est toujours l'objet de l'édition. Si nécessaire, définissez préalablement les points de départ et de fin du clip sonore.

### 6 Pour spécifier la fin de la région à éditer, positionnez le curseur sur le chiffre souhaité du champ End et utilisez la molette [DATA/JOG] ou les touches [INC]/[DEC].

#### ASTUCE

- Si vous positionnez le curseur sur le paramètre Start ou End et appuyez sur [ENTER], la position actuelle du compteur est saisie. Vous pouvez également rappeler un point de localisation ou un repère pour atteindre cet endroit du morceau, puis appuyer sur [ENTER] pour sélectionner cette position en tant que valeur du paramètre Start ou End.

#### NOTE

- Pour certaines commandes, vous devez aussi définir une position sur la piste de destination de l'édition. Comme décrit ci-dessus, positionnez le curseur sur le champ du format d'affichage du compteur ou de mesure/temps et spécifiez la position.

## ■ Exécution de la commande

Lorsque vous avez défini les paramètres nécessaires, exécutez la commande.

### 7 Positionnez le curseur sur la touche EXECUTE et appuyez sur [ENTER].

Une fenêtre vous demande de confirmer l'opération.



### 8 Positionnez le curseur sur la touche OK pour exécuter la commande ou sur la touche CANCEL pour l'annuler. Appuyez ensuite sur [ENTER].

#### ASTUCE

- Même si vous avez appuyé sur [ENTER] pour exécuter la commande, vous pouvez toujours appuyer sur la touche [UNDO/REDO] pour revenir à l'état avant l'exécution. Vous pouvez aussi utiliser cette fonction pour comparer les données d'origine et le résultat de l'édition.

#### NOTE

- Si, à la suite de l'exécution d'une commande, une piste ne contient plus de données enregistrées, le nom de cette piste devient « -NO REC- ».

# Liste des commandes d'édition

Cette section répertorie toutes les commandes proposées dans l'écran EDIT et explique leurs paramètres.

## ERASE

Efface les données d'une région donnée (entre Start et End) de la ou des pistes spécifiées.

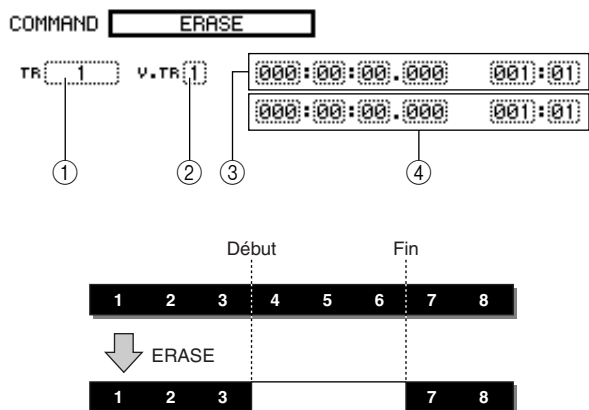

### Liste des paramètres

Paramètre	Plage	Explication
① TR	1-24	Piste audio unique
	1&2-23&24	Paire de pistes audio impaire/paire adjacentes
	ST	Piste stéréo
	ALL	Pistes 1-24
② V.TR *1	1-8	Numéro de la piste virtuelle
③ Start	Sélection d'un point	Début de la région éditée
④ End	Sélection d'un point	Fin de la région éditée

\*1. V.TR peut uniquement être sélectionné si TR=1-24, 1&2-23&24 ou ST.

## DELETE

Supprime les données de la région spécifiée de la (des) piste(s) choisie(s).

Cette commande ressemble à ERASE mais, dans ce cas-ci, les données qui suivent la région supprimée reculent pour combler le vide.

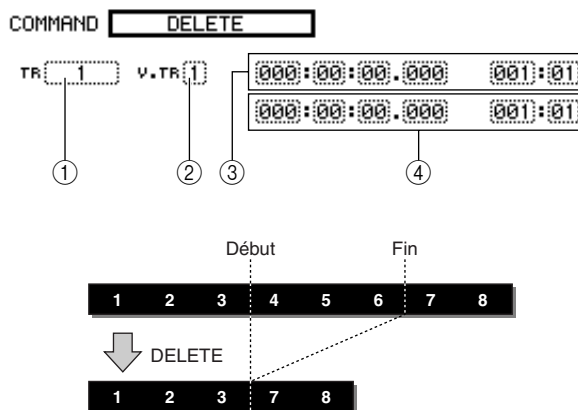

### Liste des paramètres

Les paramètres sont les mêmes que pour la commande ERASE.

## INSERT

Insère un blanc dans la région spécifiée. Les données qui suivent la position du paramètre Start reculent pour faire de la place.

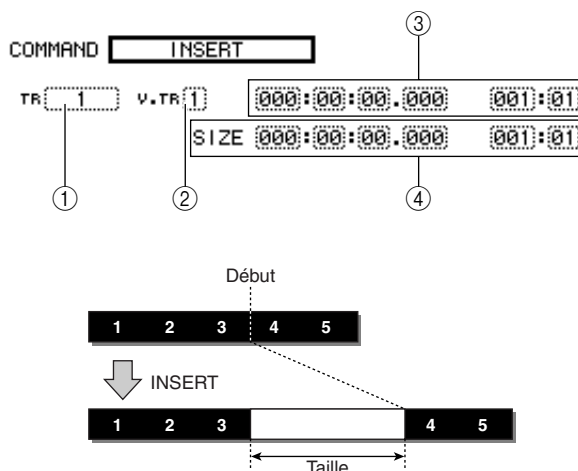

### Liste des paramètres

Les paramètres sont les mêmes que pour la commande ERASE. Cependant, au lieu de ④ End, utilisez le paramètre ④ Size pour spécifier la région à insérer.

# COPY

Copie les données d'une région donnée à l'endroit choisi de la piste spécifiée.

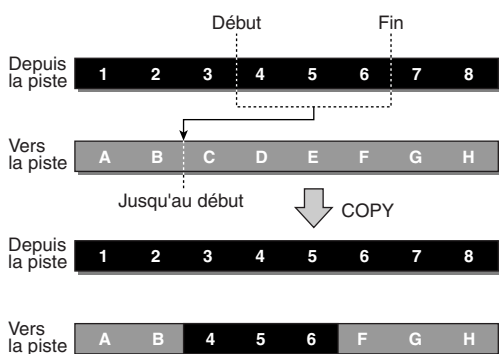
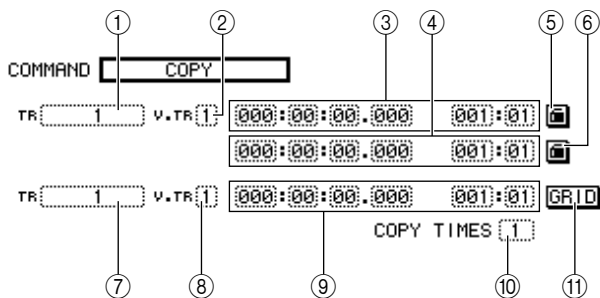

**NOTE**

- Si vous avez réglé le paramètre From TR sur ALL (INS), les données de la piste de destination reculent en fonction de la taille de la région copiée. Notez que cela peut entraîner un changement de position des lignes de mesure de la carte de tempo par rapport aux données audio.
- Si vous avez réglé le paramètre From TR sur une valeur autre que ALL (INS), la piste de destination de la copie est écrasée et les données qui suivent la région copiée ne reculent pas.

**ASTUCE**

- Les données audio enregistrées dans le clip sonore (→ p. 43) peuvent être copiées sur une piste audio à l'aide de la commande COPY.
- Le métronome du clip sonore est indépendant du tempo du morceau. Si vous enregistrez des données dans le clip sonore avec l'intention de le copier sur une piste audio, vous devez préalablement faire correspondre le tempo.

## Liste des paramètres

Paramètre	Plage	Explication
① From TR	1-24	Piste audio unique
	1&2-23&24	Paire de pistes audio impaire/paire adjacentes
	ST	Piste stéréo
	ALL (OVER)	Pistes 1-24 (écrase les données de la destination de la copie)
	ALL (INS)	Pistes 1-24 (insère les données dans la destination de la copie)
② From V.TR *1	1-8	Numéro de la piste virtuelle source de la copie
	③ From Start	Sélection d'un point
④ From End	Sélection d'un point	Position de fin de la source de la copie
⑤ Start Measure Lock *2	On/off (indiqué par l'icône « verrou »)	Active/désactive la fonction Measure Lock pour From Start/From End
⑥ End Measure Lock *2	On/off (indiqué par l'icône « verrou »)	Active/désactive la fonction Measure Lock pour From Start/From End
⑦ To TR *3	1-24	Piste audio unique
	1&2-23&24	Paire de pistes audio impaire/paire adjacentes
	ST	Piste stéréo
⑧ To V.TR *1	1-8	Piste virtuelle de destination de la copie
⑨ To Start	Sélection d'un point	Position de départ de la destination de la copie
⑩ COPY TIMES	1-99	Nombre de copies
⑪ GRID *4	ON/OFF (GRID apparaît en surbrillance en cas d'activation)	Active/désactive la fonction Grid

\*1. V.TR peut uniquement être sélectionné si From TR=1-24, 1&2-23&24 ou ST.

\*2. Fonction Measure Lock (⑤ Start Measure Lock, ⑥ End Measure Lock)

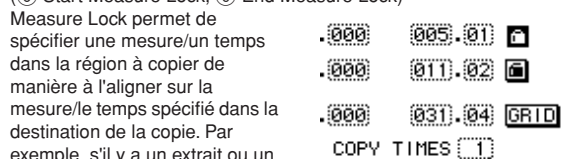

Par exemple, s'il y a un extrait ou un passage rubato avant le début de la performance dans le tempo, vous pouvez utiliser « Measure Lock » pour verrouiller le début du passage dans le tempo de manière à le copier à l'endroit approprié de la destination. Pour utiliser cette fonction, positionnez le curseur sur le champ d'affichage de la mesure de la zone From Start ou From End et spécifiez la mesure/le temps qui servira de point de référence pour la correspondance, puis appuyez sur [ENTER]. Une icône en forme de « verrou » apparaît à côté de la valeur entrée et la fonction Measure Lock est activée pour From Start ou From End. (Elle peut être activée pour Start ou End, mais pas pour les deux.) Tant que la fonction de verrouillage est activée, la valeur du réglage du format d'affichage de la mesure est fixe et ne peut pas être modifiée. Si vous définissez les positions From Start et From End à l'aide du champ du format d'affichage du compteur et lancez la copie, la position définie en mesure/temps est alignée sur le réglage To Start de la destination de la copie.

● Lorsque Measure Lock = on

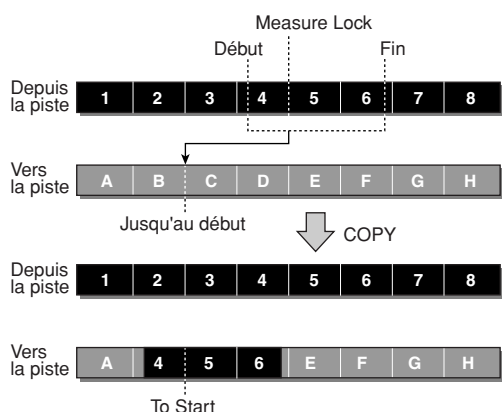

- \*3. Les options disponibles pour ⑦ To TR (piste de destination) dépendent du réglage de ① From TR (piste source).  
 Si ① From TR est une piste audio unique 1-24, vous ne pouvez sélectionner qu'une seule piste audio 1-24.  
 Si ① From TR est réglé sur CLIP, ST, 1&2-23&24 (paire de pistes audio adjacentes), vous ne pouvez sélectionner que ST ou 1&2-23&24 (paire de pistes audio adjacentes).  
 Si ① From TR est réglé sur ALL OVER ou ALL INS, vous ne pouvez pas sélectionner TO TR.
- \*4. Fonction Grid (⑪ GRID)  
 Lorsque cette fonction est activée, la position To Start ne peut pas être spécifiée dans le format d'affichage du compteur et peut uniquement l'être en mesures/temps.  
 Si vous combinez les fonctions Grid et Measure Lock, vous pouvez facilement copier des segments de données en mesures/temps dont les divisions ne tombent pas exactement sur la mesure ou le temps.

## MOVE

Déplace les données d'une région donnée à l'endroit choisi de la piste spécifiée. Cette commande ressemble à COPY mais, dans ce cas-ci, les données de la région source sont supprimées.

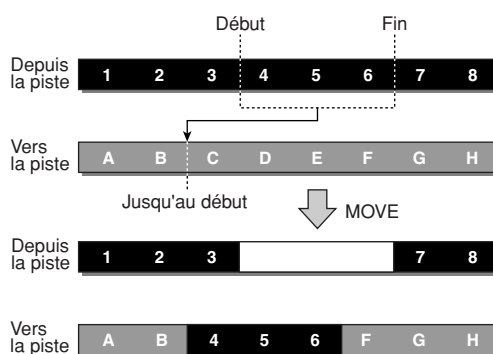
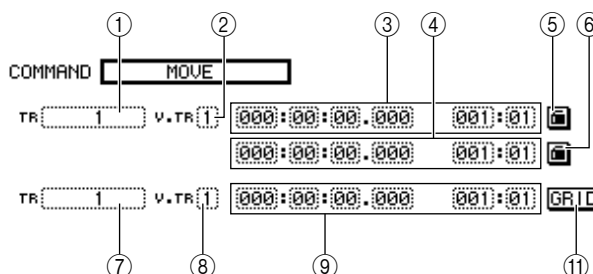

## ■ Liste des paramètres

Les paramètres sont les mêmes que pour la commande COPY.

Vous ne pouvez cependant pas sélectionner l'option CLIP pour ① From TR. De plus, le paramètre ⑩ COPY TIMES n'est pas disponible.

## EXCHANGE

Echange des données entre les pistes spécifiées.

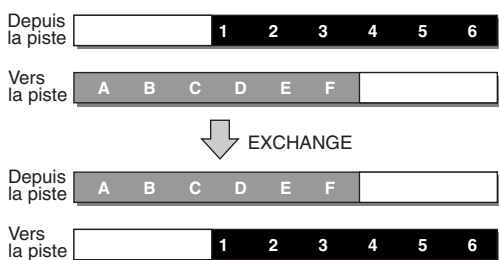
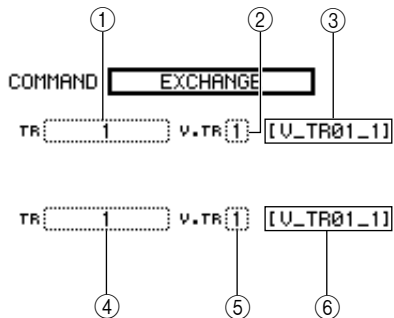

### Liste des paramètres

Paramètre	Plage	Explication
① From TR	1-24	Piste audio unique
	1&2-23&24	Paire de pistes audio impaire/paire adjacentes
	ST	Piste stéréo
② From V.TR	1-8	Numéro de la piste virtuelle source de l'échange
③ Name	Jusqu'à huit caractères alphanumériques	Nom de la piste virtuelle source de l'échange (affichage uniquement)
④ To TR *1	1-24	Piste audio unique
	1&2-23&24	Paire de pistes audio impaire/paire adjacentes
⑤ To V.TR	1-8	Numéro de la piste virtuelle de destination de l'échange
⑥ Name	Jusqu'à huit caractères alphanumériques	Nom de la piste virtuelle de destination de l'échange (affichage uniquement)

\*1. Les options disponibles pour ④ To TR (piste de destination) dépendent du réglage de ① From TR (piste source).  
 Si ① From TR est une piste audio unique 1-24, vous ne pouvez sélectionner qu'une seule piste audio 1-24.  
 Si ① From TR est réglé sur ST ou 1&2-23&24 (paire de pistes audio adjacentes), vous ne pouvez sélectionner que 1&2-23&24 (paire de pistes audio adjacentes).

**NOTE**

• Les noms des pistes ne sont pas échangés.

## TIME COMP (Time Compression/Expansion)

Ajuste la longueur de la région spécifiée d'une piste audio sans en modifier la hauteur.

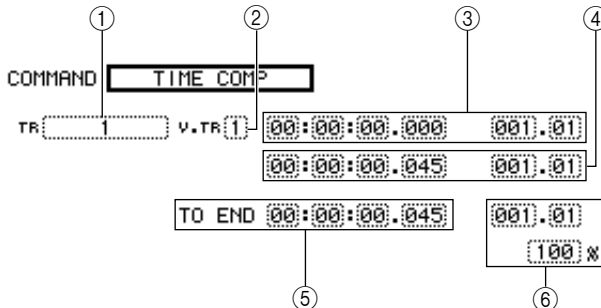

### ● Lorsque Ratio = 50%

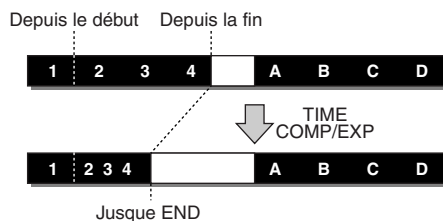

### ● Lorsque Ratio = 200%

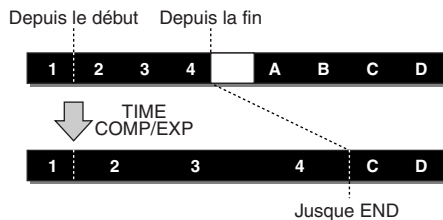

### Liste des paramètres

Paramètre	Plage	Explication
① From TR	1-24	Piste audio unique
	1&2-23&24	Paire de pistes audio impaire/paire adjacentes
	ST	Piste stéréo
② From V.TR	1-8	Numéro de la piste virtuelle
③ From Start	Sélection d'un point	Début de la région éditée
④ From End	Sélection d'un point	Fin de la région éditée
⑤ TO END	Sélection d'un point	Détermine la longueur de la compression/de l'élargissement de la région sélectionnée
⑥ To Ratio	50-200%	Détermine le pourcentage de compression/d'expansion de la région sélectionnée

**NOTE**

- Les paramètres TO END et To Ratio sont liés : si vous changez la valeur d'un champ, l'autre change aussi.
- Il est impossible de régler TO END ou To Ratio sur une valeur qui déboucherait sur un rapport supérieur à 50-200%.
- L'intervalle séparant From Start et From End doit être d'au moins 45 ms. Un intervalle plus court n'est pas admis.

## PITCH (Pitch Change)

Ajuste la hauteur de la région spécifiée d'une piste audio sans en modifier la longueur.

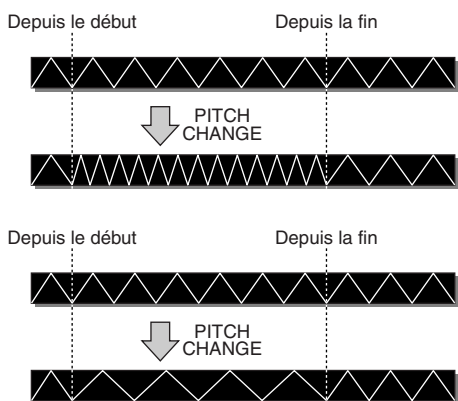
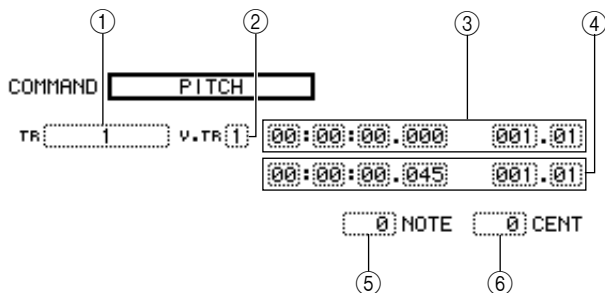

### Liste des paramètres

Paramètre	Plage	Explication
① From TR	1-24	Piste audio unique
	1&2-23&24	Paire de pistes audio impaire/paire adjacentes
	ST	Piste stéréo
② From V.TR	1-8	Numéro de la piste virtuelle
③ From Start	Sélection d'un point	Début de la région éditée
④ From End	Sélection d'un point	Fin de la région éditée
⑤ NOTE	-12 à +12 demi-tons	Détermine la valeur de la modification de la hauteur de ton en demi-tons
⑥ CENT	-50 à +50 centièmes	Détermine la valeur de la modification de la hauteur de ton en centième (1/100e d'un demi-ton)

## IMPORT CD AUDIO

Importe des données audio (CD-DA) depuis un support CD-R/RW placé dans le graveur CD-RW vers une piste audio de l'AW2400.

Pour plus d'informations sur les paramètres et le fonctionnement de la commande IMPORT CD AUDIO, reportez-vous à la section « Importation à partir du graveur CD-RW » (→ p. 143).

## IMPORT CD WAV

Importe un fichier WAV depuis un support CD-R/RW placé dans le graveur CD-RW vers une piste audio de l'AW2400.

Pour plus d'informations sur les paramètres et le fonctionnement de la commande IMPORT CD WAV, reportez-vous à la section « Importation à partir du graveur CD-RW » (→ p. 143).

## IMPORT USB WAV

Importe un fichier WAV copié depuis le dossier « Transport » d'un ordinateur vers une piste audio de l'AW2400.

Pour plus d'informations sur les paramètres et le fonctionnement de la commande IMPORT USB WAV, reportez-vous à la section « Importation de fichiers WAV copiés depuis l'ordinateur » (→ p. 234).

## IMPORT TRACK

Importe des données audio enregistrées dans un autre morceau vers une piste audio du morceau actuel.

Pour plus d'informations sur les paramètres et le fonctionnement de la commande IMPORT TRACK, reportez-vous à la section « Importation de données audio depuis un autre morceau. » (→ p. 145).

## EXPORT

Exporte la région spécifiée d'une piste audio vers un fichier WAV, dans le dossier « Transport ».

Pour plus d'informations sur les paramètres et le fonctionnement de la commande EXPORT, reportez-vous à la section « Copie de fichiers WAV exportés sur l'ordinateur » (→ p. 233).

## MERGE

Les performances de la reproduction audio peuvent être améliorées en utilisant cette commande pour fusionner plusieurs régions séparées (sections de données audio créées au cours de prises d'enregistrement distinctes) d'une piste donnée en une région continue.

La commande Merge crée une région continue depuis le début de la piste à la fin de la dernière région de la piste. Les sections de la piste qui ne contiennent pas de régions sont remplacées par un silence audio.

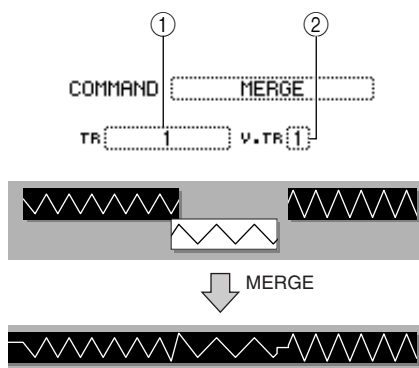

### Liste des paramètres

Paramètre	Plage	Explication
① From TR	1-24	Piste audio unique
	1&2-23&24	Paire de pistes audio impaire/paire adjacentes
② From V.TR	1-8	Numéro de la piste virtuelle

## Importation de données audio/fichiers WAV

Cette section explique comment charger (importer) des données audio ou des fichiers WAV depuis le graveur CD-RW ou la piste souhaitée d'un autre morceau.

### Importation à partir du graveur CD-RW

Vous pouvez importer des données audio d'un CD (CD-DA) ou d'un fichier WAV depuis un CD-ROM ou un CD-R vers une piste audio de l'AW2400. Après l'importation, ces données peuvent être traitées comme n'importe quelle piste audio enregistrée.

- 1 Ouvrez la page Preference de l'écran UTILITY en appuyant autant de fois que nécessaire sur la touche [UTILITY] de la section Work Navigate ou en appuyant successivement sur les touches [UTILITY] et [F2].

Immédiatement après sa mise sous tension, l'AW2400 est réglé de manière à interdire l'enregistrement numérique à partir d'une source externe, ainsi que l'importation à partir d'un CD. Avant de pouvoir importer des données, vous devez désactiver cette interdiction dans la page Preference de l'écran UTILITY.

- 2 Positionnez le curseur sur la touche CD/DAT DIGITAL REC et appuyez sur [ENTER].

Un message vous demande de confirmer votre intention de respecter les lois en matière de droits d'auteur (copyright).



- 3 Lisez attentivement la section « Avis sur les droits d'auteur » (→ p. 7) et, si vous acceptez ces conditions, positionnez le curseur sur la touche OK et appuyez sur [ENTER].

La touche affiche ENABLE au lieu de DISABLE et l'enregistrement numérique et l'importation depuis un CD sont désormais autorisés.



- La touche CD/DAT DIGITAL REC revient au réglage DISABLE chaque fois que vous mettez l'appareil sous tension.

- 4 Insérez un CD dans le graveur CD-RW.

Vous pouvez importer des données provenant d'un des supports suivants.

#### ● Données audio (CD-DA)

- CD audio
- CD-Extra (uniquement la première session d'un CD-DA)
- CD Mixed Mode (uniquement les données CD-DA à partir de la deuxième page)

#### ● Fichiers WAV

- CD-ROM, CD-R, CD-RW de format ISO9660 niveau 1\*
  - CD Mixed Mode
- \* Les noms des dossiers et des fichiers peuvent uniquement contenir des caractères alphanumériques en majuscule et le caractère « \_ » (soulignement).

- 5 Ouvrez la page Edit de l'écran EDIT en appuyant sur la touche [EDIT] de la section Work Navigate autant de fois que nécessaire ou en appuyant successivement sur les touches [EDIT] et [F1].

- 6 Positionnez le curseur sur le champ de la commande d'édition et utilisez la molette [DATA/JOG] ou les touches [INC]/[DEC] pour sélectionner la commande d'édition souhaitée.

Sélectionnez « IMPORT CD AUDIO » si la source de l'importation est un CD audio ou CD-Extra ou « IMPORT CD WAV » si la source est un fichier WAV.

- 7 Appuyez sur la touche [ENTER] pour confirmer la commande d'édition.

La touche READ CD INFO apparaît au centre de l'écran. L'illustration suivante montre l'écran qui apparaît lorsque vous sélectionnez IMPORT CD AUDIO en tant que commande d'édition.

COMMAND **IMPORT CD AUDIO**



- Si vous choisissez un morceau dont le taux d'échantillonnage est de 48 kHz dans la commande IMPORT CD AUDIO, le message « Current Song is 48kHz Fs Type. » apparaît et vous êtes dans l'impossibilité d'importer les données audio.

- 8 Positionnez le curseur sur la touche READ CD INFO et appuyez sur [ENTER].

L'écran affiche le message « Read CD info... » et l'AW2400 lance la lecture du CD inséré dans le graveur CD-RW.

En fonction des données source de l'importation, l'écran change comme suit.



- Si la touche CD/DAT DIGITAL REC est réglée sur « DISABLE » dans la page Preference de l'écran UTILITY, l'écran affiche « CD Import Prohibited! » et vous êtes dans l'impossibilité d'importer des données depuis le CD. Dans ce cas, reportez-vous aux étapes 1–3 et vérifiez à nouveau vos réglages.

● En cas d'utilisation de IMPORT CD AUDIO

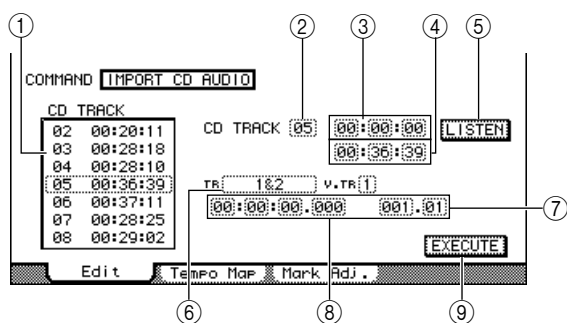

① Liste des pistes

Cette liste affiche chacune des pistes du CD audio inséré dans le graveur CD-RW, en unités de minutes/secondes/frames (1/75e de seconde). Positionnez le curseur sur la liste et utilisez la molette [DATA/JOG] ou les touches [INC]/[DEC] pour spécifier le numéro de la piste que vous voulez importer. Les opérations effectuées dans la liste des pistes sont liées au champ From CD TRACK.

② From CD TRACK

Spécifie le numéro de la piste audio (01–99) du CD source de l'importation.

③ From Start

Spécifie le début des données à importer en minutes/secondes/frames (1/75e de seconde).

④ From End

Spécifie la fin des données à importer en minutes/secondes/frames (1/75e de seconde).



• Les « frames » représentent ici la plus petite unité de l'axe temporel utilisé pour les CD-DA. Ils n'ont rien à voir avec les frames des codes temporels MTC ou SMPTE.

⑤ Touche LISTEN

Positionnez le curseur sur cette touche et appuyez sur [ENTER] pour écouter de façon répétée la région actuellement sélectionnée du CD-DA.

⑥ To TR

Sélectionne le numéro de la piste de destination des données. Si la source est un CD audio ou un fichier WAV stéréo, vous pouvez sélectionner une paire de pistes 1&2–23&24.

⑦ To V.TR

Sélectionne le numéro de la piste virtuelle (1-8) dans laquelle les données seront importées.

⑧ To Start

Spécifie la position de départ (dans le format d'affichage du compteur) de la destination de l'importation.

⑨ Touche EXECUTE

Exécute l'importation.

● En cas d'utilisation de IMPORT CD WAV

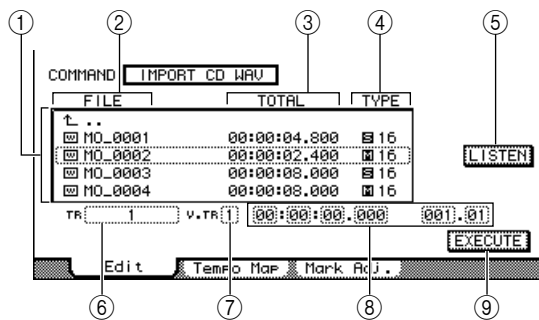

① Liste des fichiers

Cette liste affiche les fichiers et les dossiers (répertoires) WAV sauvegardés sur le CD. Positionnez le curseur sur la liste et utilisez la molette [DATA/JOG] ou les touches [INC]/[DEC] pour sélectionner le fichier WAV que vous voulez importer.

② FILE

Affiche le nom du fichier ou du répertoire WAV. Les icônes affichées ont la signification suivante.

- ..... Indique un fichier WAV.
- ..... Indique un dossier du même niveau. Sélectionnez cette icône et appuyez sur la touche [ENTER] pour descendre d'un niveau.
- ..... Sélectionnez cette icône et appuyez sur la touche [ENTER] pour remonter d'un niveau.

③ TOTAL

Affiche la longueur de la reproduction (en heures/minutes/secondes/millisecondes) du fichier WAV. Ce champ est uniquement affiché à titre indicatif et ne peut pas être modifié.

④ TYPE

Indique si le fichier WAV est mono () ou stéréo (). La valeur numérique à droite indique la profondeur en bits du fichier WAV. Ce champ est uniquement affiché à titre indicatif et ne peut pas être modifié.

⑤ Touche LISTEN/ENTER/UP

Si un fichier WAV est sélectionné, la touche LISTEN s'affiche pour vous permettre d'écouter plusieurs fois le fichier WAV. Si un dossier est sélectionné, la touche ENTER s'affiche afin de vous permettre d'aller dans ce dossier. Si la touche est sélectionnée, la touche UP s'affiche et vous permet d'accéder au dossier directement supérieur.



• Vous ne pouvez pas écouter des fichiers WAV dont la profondeur en bits ou le taux d'échantillonnage diffère du morceau actuel.

⑥ To TR

Sélectionne le numéro de la piste de destination des données. Si la source est un fichier WAV stéréo, vous pouvez sélectionner une paire de pistes 1&2–23&24.

⑦ To V.TR

⑧ To Start

⑨ Touche EXECUTE

Ces paramètres sont les mêmes que pour IMPORT CD AUDIO.



**NOTE**

- Dans le cas d'un CD Mixed Mode, la commande d'édition à utiliser dépend des données que vous importez. Utilisez **IMPORT CD AUDIO** pour importer des données audio (CD-DA) et **IMPORT CD WAV** pour importer un fichier WAV.
- Vous ne pouvez pas importer un fichier WAV dont la profondeur en bits ou le taux d'échantillonnage diffère du morceau actuel.
- Lorsque la source de l'importation est un disque CD audio ou CD-Extra et que le morceau est de 24 bits, les données audio sont automatiquement converties au format 24 bits lors de l'importation.
- Lorsque vous positionnez le curseur sur la touche **LISTEN** et que vous appuyez sur **[ENTER]**, il y a toujours un bref retard avant l'émission du son dans la mesure où les données sont lues depuis le CD.

**9 Positionnez le curseur sur la liste des pistes (liste des fichiers) et utilisez la molette [DATA/JOG] ou les touches [INC]/[DEC] pour sélectionner la piste ou le fichier WAV que vous voulez importer.**

Si vous utilisez **IMPORT CD WAV** et que l'icône  est située au niveau de la ligne entourée d'un cadre en pointillés, vous pouvez appuyer sur la touche **[ENTER]** pour accéder au niveau directement inférieur.

Pour accéder au niveau directement supérieur, positionnez le curseur sur  et appuyez sur **[ENTER]**.

**10 Si vous utilisez IMPORT CD AUDIO, utilisez From Start/From End pour définir la région à importer.**

**11 Utilisez les champs To TR, To V.TR et To Start pour définir le numéro de la piste, le numéro de la piste virtuelle et la position de début au niveau desquels les données seront importées.**

**NOTE**

- Si la destination de l'importation contient des données, celles-ci sont écrasées. Prenez garde de ne pas effacer des données importantes par inadvertance.

**12 Lorsque vous avez effectué tous les réglages, positionnez le curseur sur la touche EXECUTE et appuyez sur [ENTER].**

Une fenêtre vous demande de confirmer l'opération.



**13 Pour exécuter l'importation, positionnez le curseur sur la touche OK et appuyez sur [ENTER].**

L'importation commence. Si vous positionnez le curseur sur la touche **CANCEL** et appuyez sur **[ENTER]**, vous annulez l'importation.

## Importation de données audio depuis un autre morceau.

La procédure suivante explique comment importer des données audio depuis un autre morceau sauvegardé sur le disque dur de l'AW2400.

**1 Ouvrez la page Edit de l'écran EDIT en appuyant sur la touche [EDIT] de la section Work Navigate autant de fois que nécessaire ou en appuyant successivement sur les touches [EDIT] et [F1].**

**2 Positionnez le curseur sur le champ de la commande d'édition et utilisez la molette [DATA/JOG] ou les touches [INC]/[DEC] pour sélectionner IMPORT TRACK.**

**3 Appuyez sur la touche [ENTER] pour confirmer la commande d'édition.**

L'écran change comme suit.

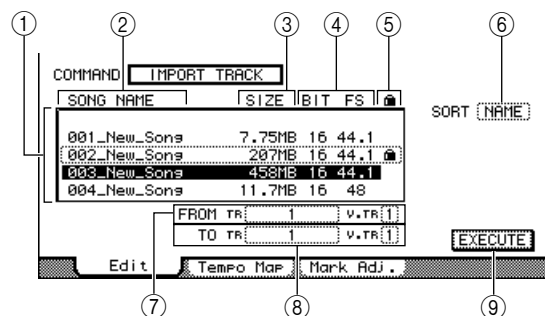

**① Liste des morceaux**

Cette zone répertorie les morceaux sauvegardés sur le disque dur interne de l'AW2400. Sélectionnez le morceau contenant la piste que vous voulez importer depuis cette liste.

**② Nom du morceau**

**③ Taille du morceau**

**④ Profondeur en bits/fréquence d'échantillonnage du morceau**

**⑤ Statut de protection du morceau**

**⑥ SORT**

Positionnez le curseur sur cette zone et utilisez la molette **[DATA/JOG]** ou les touches **[INC]/[DEC]** pour choisir l'ordre dans lequel vous voulez que les morceaux apparaissent dans la liste.

- **NAME** ..... Noms des morceaux dans l'ordre alphabétique.
- **SIZE** ..... Taille du morceau, du plus grand au plus petit.
- **OLD** ..... Ordre dans lequel les morceaux ont été sauvegardés, du plus récent au plus ancien.

**⑦ From TR/From V.TR**

Vous pouvez sélectionner ici le numéro de la piste (1–24, ST) et de la piste virtuelle (1–8) souhaitées du morceau source de l'importation.

⑧ **To TR/To V.TR**

Vous pouvez sélectionner ici le numéro de la piste (1–24, ST) et de la piste virtuelle (1–8) souhaitées du morceau de destination de l'importation (morceau actuel). Si From TR est réglé sur 1–24, vous ne pouvez pas sélectionner ST dans le champ To TR. Si From TR est réglé sur ST, vous pouvez uniquement sélectionner ST.

⑨ **Touche EXECUTE**

Exécute l'importation.

**4 Positionnez le curseur sur la liste des morceaux et utilisez la molette [DATA/JOG] ou les touches [INC]/[DEC] pour sélectionner le morceau contenant la piste que vous voulez importer.**



- Vous ne pouvez pas importer des données depuis un morceau dont la profondeur en bits ou le taux d'échantillonnage diffère du morceau actuel.

**5 Positionnez le curseur sur From TR/From V.TR et utilisez la molette [DATA/JOG] ou les touches [INC]/[DEC] pour sélectionner le numéro de la piste et de la piste virtuelle que vous voulez importer.**

Le numéro de la piste et celui de la piste virtuelle du morceau que vous avez sélectionné à l'étape 4 sont assignés en tant que source de l'importation.

**6 Positionnez le curseur sur To TR/To V.TR et utilisez la molette [DATA/JOG] ou les touches [INC]/[DEC] pour sélectionner le numéro de la piste et de la piste virtuelle de la destination d'importation souhaitée.**



- Si la destination de l'importation contient des données, celles-ci sont écrasées. Prenez soin de ne pas effacer des données importantes par inadvertance.

**7 Lorsque vous avez effectué tous les réglages, positionnez le curseur sur la touche EXECUTE et appuyez sur [ENTER].**

Une fenêtre vous demande de confirmer l'opération.



**8 Pour exécuter l'opération d'importation, positionnez le curseur sur la touche OK et appuyez sur [ENTER].**

L'importation commence. Si vous décidez d'annuler l'importation, positionnez le curseur sur la touche CANCEL et appuyez sur [ENTER].

# ◆ Chapitre 16 ◆

## Panoramique, égalisation et traitement dynamique

Dans cette section, nous allons aborder le fonctionnement des commandes de panoramique (ou équilibre) des canaux, de l'égaliseur et du traitement dynamique.

### Commandes Pan

Ces commandes permettent d'ajuster la position de « balayage panoramique » (ou équilibre des canaux stéréo) des canaux d'entrée, de retour d'effet, de piste et de sortie stéréo. Le balayage panoramique peut être réglé à l'aide des boutons de l'écran PAN/EQ ou de la commande panoramique physique de la section Selected Channel.

#### ■ Commande Pan via l'écran PAN/EQ

Réglage du panoramique via l'écran d'affichage dédié.

**1** Appuyez sur la touche [PAN/EQ] de la section Selected Channel pour allumer son voyant, puis appuyez sur le bouton Selected Channel 1 pour ouvrir l'écran PAN/EQ.

**2** Appuyez sur la touche [F1] (page Input/RTN) ou [F2] (page Track) de la section Display.

Les commandes Pan disponibles via chaque page sont les suivantes :

#### ● Page Input/RTN de l'écran PAN/EQ

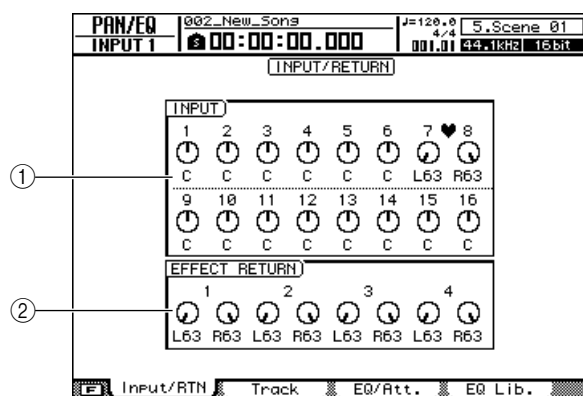

**1** Champ INPUT  
Commandes Pan pour les canaux d'entrée 1–16.

**2** Champ EFFECT RETURN  
Commandes Pan pour les canaux de retour d'effet 1–4.

#### ● Page Track de l'écran PAN/EQ

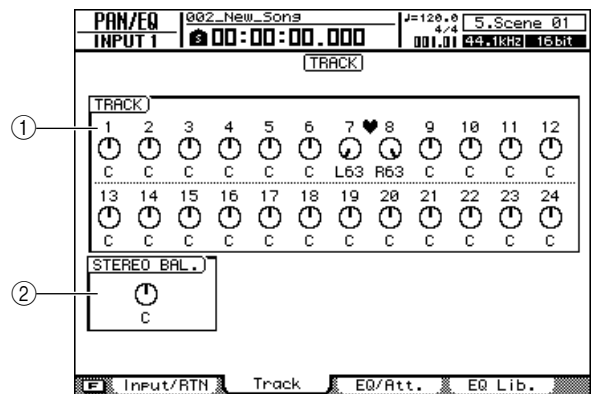

**1** Champ TRACK  
Commandes Pan pour les canaux de piste 1–24.

**2** Champ STEREO BAL.  
Commande d'équilibre pour le canal de sortie stéréo.

**ASTUCE** →  
• Vous pouvez naviguer entre les pages Input et Track tandis que l'écran PAN/EQ est affiché en appuyant sur la touche [PAN/EQ].

**3** Positionnez le curseur sur un bouton et utilisez la molette [DATA/JOG] ou les touches [INC]/[DEC] pour régler le panoramique selon vos besoins.

La plage de valeur du panoramique se situe entre L63 (extrême gauche)–C (centre)–R63 (extrême droite).

**ASTUCE** →

- Vous pouvez également sélectionner les boutons via les touches de la section Layer, les touches [INPUT SEL], [SEL] et [STEREO SEL].
- Vous pouvez sélectionner alternativement les canaux de retour d'effet gauche et droite en appuyant plusieurs fois sur la touche [SEL] du canal de retour d'effet.
- Il est possible de rappeler instantanément le réglage « C » (centre) du panoramique en appuyant sur la touche [ENTER] après avoir positionné le curseur sur un bouton de panoramique.

**4 Le balayage panoramique des paires de canaux peut être réglé de trois manières différentes : maintenez la touche [SHIFT] de la section Display enfoncée tout en appuyant sur la touche [F1], [F2] ou [F3].**

• **Touche [F1] — INDIVIDUAL**

Les positions de balayage panoramique des paires de canaux peuvent être réglées individuellement.

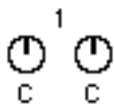

• **Touche [F2] — GANG**

Les positions de balayage panoramique des paires de canaux sont réglées simultanément dans la même direction, en maintenant les positions relatives de chaque canal.

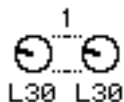

• **Touche [F3] — INV.GANG**

Les positions de balayage panoramique des paires de canaux sont réglées simultanément dans des directions opposées.



**ASTUCE**

• Cette opération est accessible via les pages Input/RTN et Track et affecte les deux pages.

**3 Faites pivoter le bouton 1 de la section Selected Channel pour régler le panoramique de canal sélectionné à l'étape 1.**

Si la touche AUTO DISPLAY de la page Preference de l'écran UTILITY est réglée sur OFF, une fenêtre contextuelle montrant le réglage actuel du panoramique apparaît tandis que vous manipulez le bouton 1.

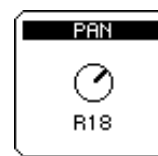

**■ Commande du panoramique via la section Selected Channel**

Réglage du panoramique via le bouton 1 de la section Selected Channel.

**1 Utilisez les touches [INPUT SEL], [SEL] et [STEREO SEL] de la section Layer pour sélectionner le canal dont vous voulez régler le panoramique.**

**2 Appuyez sur la touche [PAN/EQ] de la section Selected Channel pour que son voyant s'allume.**

Avec les réglages par défaut, l'écran PAN/EQ apparaît automatiquement. L'affichage ne change pas si la touche AUTO DISPLAY de la page Preference de l'écran UTILITY est réglée sur OFF.

## Egaliseur à 4 bandes

L'AW2400 propose une égalisation paramétrique à 4 bandes (LOW, LO-MID, HI-MID, HIGH) des canaux répertoriés ci-dessous.

- Entrée
- Piste
- Bus maître
- Retour effet
- Sortie stéréo
- Envoi Aux maître

Les bandes LO-MID et HI-MID assurent le contrôle de l'EQ de crête, tandis que les bandes LOW et HIGH peuvent être utilisées pour le filtre de type shelving, de crête ou passe-haut (LOW)/le filtre passe-bas (HIGH). L'égalisation peut être réglée en ouvrant l'écran PAN/EQ et en utilisant les boutons graphiques ou à l'aide des contrôleurs physiques de la section Selected Channel.

### ■ Commande EQ via l'écran PAN/EQ

Réglage de l'égalisation via l'écran PAN/EQ.

- 1** Utilisez les touches [INPUT SEL], [SEL] et [STEREO SEL] de la section Layer pour sélectionner le canal dont vous voulez régler l'égalisation.
- 2** Appuyez sur la touche [PAN/EQ] de la section Selected Channel pour que son voyant s'allume. Appuyez sur le bouton 2, 3 ou 4 de la section Selected Channel pour ouvrir l'écran PAN/EQ.
- 3** Appuyez sur la touche [F3] de la section Display ou appuyez sur la touche [PAN/EQ] le nombre de fois nécessaire pour faire apparaître la page EQ/Att.

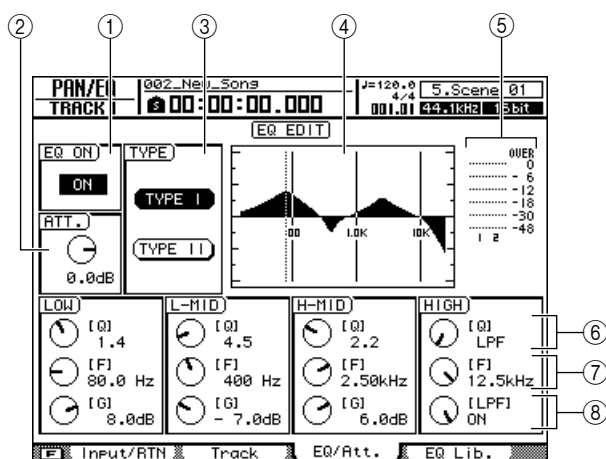

La page EQ/Att. comprend les éléments suivants.

- ① Touche EQ ON/OFF**  
Active ou désactive l'égalisation.
- ② Bouton ATT. (Atténuation)**  
Atténue le signal immédiatement avant la phase d'égalisation sur une plage de -96 à 12,0 dB. Ce bouton sert surtout à éviter l'écroulement du signal lorsque vous accentuez une plage de fréquences spécifique à l'aide de l'égalisation.
- ③ Champ TYPE**  
Sélectionne le type d'algorithme de l'égalisation. Lorsque la touche TYPE I est sur le même algorithme d'égalisation que celui utilisé dans le 02R est sélectionné. La touche TYPE II sélectionne le dernier algorithme d'égalisation offrant l'interférence inter-bande minimale. TYPE II peut uniquement être sélectionné pour les canaux de piste, de sortie stéréo et de bus maître.
- ④ Courbe de réponse**  
Affiche la réponse approximative de l'égalisation sous forme graphique.
- ⑤ Indicateur du niveau de sortie**  
Affiche le niveau du signal après l'égalisation.
- ⑥ Boutons Q**  
Définissent le paramètre Q (pente) pour l'accentuation et la coupure de chaque bande (HIGH, HI-MID, LO-MID, LOW). La plage est comprise entre 10 et 0,10. Plus les réglages sont élevés, plus la pente est raide.
- ⑦ Boutons F (Fréquence)**  
Définissent la fréquence centrale de l'accentuation/la coupure, sur une plage de 21,2 Hz-20,0 kHz.
- ⑧ Boutons G (Gain)**  
Définissent la fréquence centrale d'accentuation/ d'atténuation, sur une plage de -18,0 dB à +18,0 dB.

**4** Pour activer l'égalisation, positionnez le curseur sur la touche EQ ON/OFF et appuyez sur [ENTER].

**5** Lorsque vous travaillez sur un canal de piste, de sortie stéréo ou de bus maître, il est possible de sélectionner le type d'égalisation via le champ TYPE.

## 6 Positionnez le curseur sur le paramètre à modifier et changez sa valeur avec la molette [DATA/JOG] ou les touches [INC]/[DEC].

### ASTUCE

- Si vous appuyez sur la touche [F1] (FLAT) tout en maintenant la touche [SHIFT] de la page EQ/Att. de l'écran PAN/EQ enfoncée, tous les boutons G du canal actuellement sélectionné sont réglés sur 0,0 dB (ou OFF).

## 7 Pour changer le type de bande LOW, positionnez le curseur sur le bouton Q de la bande LOW et continuez de tourner la molette [DATA/JOG] vers la gauche ou la droite.

Si vous continuez de tourner le bouton Q vers la droite, la valeur du bouton indique « L.SHELF » et passe au filtre de type shelving.

Si vous tournez le bouton Q vers la gauche, la valeur de ce bouton est un nombre et adopte le même type d'accentuation/de coupure que les bandes HI-MID et LO-MID.

Si vous continuez de tourner le bouton Q vers la gauche, la valeur affichée dans le champ passe alors à « HPF » et la bande LOW fait office de filtre passe-haut. Si « HPF » est sélectionné, vous pouvez utiliser le bouton G de la bande LOW pour activer/désactiver le filtre passe-haut.

## 8 Pour changer le type de bande HIGH, positionnez le curseur sur le bouton Q de la bande HIGH et continuez de tourner la molette [DATA/JOG] vers la gauche ou la droite.

Si vous continuez de tourner le bouton Q vers la droite, la valeur du bouton indique « H.SHELF » et passe au filtre de type shelving.

Si vous tournez le bouton Q vers la gauche, la valeur de ce bouton est un nombre et adopte le même type d'accentuation/de coupure que les bandes HI-MID et LO-MID.

Si vous continuez de tourner le bouton Q vers la gauche, la valeur affichée dans le champ de ce bouton passe alors à « LPF » et la bande HIGH fait office de filtre passe-bas. Lorsque « LPF » est sélectionné, vous pouvez utiliser le bouton G de la bande HIGH pour activer/désactiver le filtre passe-bas.

### ASTUCE

- Il est également possible de rappeler les réglages d'égalisation depuis la bibliothèque EQ. Vous pouvez par ailleurs sauvegarder vos propres réglages en vue de les rappeler ultérieurement. Voir « Fonctionnement de la bibliothèque EQ/du traitement dynamique » à la page 154 pour plus de détails.
- Si l'accentuation d'une bande donnée provoque un écrêtage au niveau des indicateurs de niveau, utilisez le bouton ATT. pour réduire le niveau du signal.
- Les boutons 2, 3 et 4 de la section Selected Channel fonctionnent également lorsque la page EQ/Att. de l'écran PAN/EQ est affichée.

## ■ Contrôle de l'égalisation via la section Selected Channel

Utilisation des boutons 2–4 de la section Selected Channel pour régler l'égalisation.

### 1 Utilisez les touches [INPUT SEL], [SEL] et [STEREO SEL] de la section Layer pour sélectionner le canal dont vous voulez régler l'égalisation.

### 2 Appuyez sur la touche [LOW], [LO-MID], [HI-MID] ou [HIGH] de la section Selected Channel en fonction de la bande que vous souhaitez régler.

Le voyant de la touche sélectionnée s'allume, de même que celui de la touche [PAN/EQ].

Avec les réglages par défaut, l'écran PAN/EQ apparaît automatiquement. L'affichage ne change pas si la touche AUTO DISPLAY de la page Preference de l'écran UTILITY est réglée sur OFF.

### 3 Faites pivoter les boutons 2–4 de la section Selected Channel.

Les paramètres des canaux sélectionnés à l'étape 1 et de la bande choisie à l'étape 2 changent en conséquence.

Les boutons contrôlent les paramètres suivants.

Boutons 2–4 de la section Selected Channel	2	3	4
Paramètres	Q	Frequency (fréquence centrale)	Gain

Si la touche AUTO DISPLAY de la page Preference de l'écran UTILITY est réglée sur OFF, une fenêtre contextuelle montrant les réglages actuels de l'égalisation apparaît tandis que vous manipulez les boutons 2–4 de la section Selected Channel.



# Traitement dynamique

L'AW2400 propose des réglages de gate et de compresseur pour le traitement dynamique. Dans cette section, le fonctionnement du gate et du compresseur sont expliqués séparément.

## Utilisation des gates

Le gate atténue les signaux situés sous un niveau seuil spécifié et peut être utilisé pour supprimer des bruits dans des sections silencieuses d'une piste. Les gates sont uniquement disponibles pour les canaux d'entrée.

- 1 Utilisez les touches [INPUT SEL] et [SEL] de la section Layer pour sélectionner le canal auquel vous voulez appliquer le gate.
- 2 Appuyez sur la touche [DYN] de la section Selected Channel pour que son voyant s'allume, puis appuyez sur le bouton 1, 2, 3 ou 4 de cette même section. L'écran DYNAMICS apparaît.
- 3 Appuyez sur la touche [F1] de la section Display ou appuyez sur la touche [DYN] le nombre de fois nécessaire pour faire apparaître la page Gate Edit.

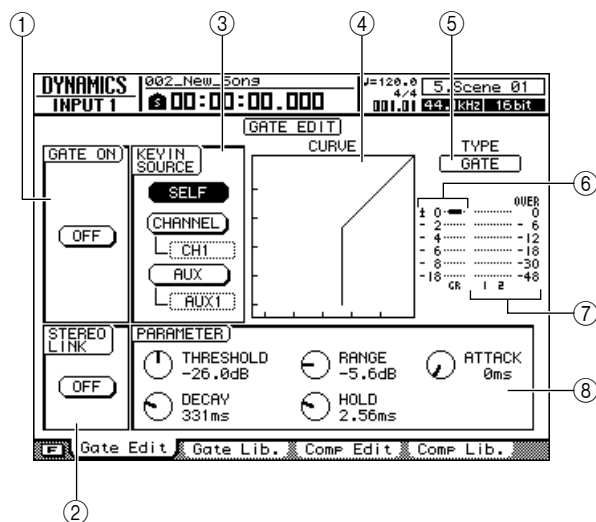

La page Gate Edit contient les éléments suivants.

- 1 **Touche GATE ON/OFF**  
Active ou désactive le gate.
- 2 **Touche STEREO LINK**  
Activez cette touche pour lier la commande Gate dans le cas de paires de canaux.

**NOTE**

- La commande Gate peut uniquement être liée dans le cas de canaux pair et impair adjacents pouvant être appariés.

### ③ Champ KEYIN SOURCE

Sélectionne une des sources de déclenchement suivantes pour le gate.

- **Touche SELF**  
..... Sélectionne le signal à partir du canal actuellement sélectionné.
- **Touche CHANNEL**  
..... Sélectionne le signal à partir du canal spécifié dans la zone située sous la touche (CH1–CH16). Après avoir sélectionné un canal dans la zone, appuyez sur la touche [ENTER] pour confirmer votre choix.
- **Touche AUX** .... Sélectionne le signal à partir du canal d'envoi AUX spécifié dans la zone située sous la touche (AUX1–AUX4). Après avoir sélectionné un canal d'envoi AUX dans la zone, appuyez sur la touche [ENTER] pour confirmer votre choix.

### ④ Courbe de réponse

Cette courbe indique la réponse approximative des réglages du gate. Dans ce graphe, l'axe horizontal représente le niveau d'entrée et l'axe vertical le niveau de sortie.

### ⑤ TYPE

Indique le type de gate actuellement sélectionné. Les indications affichées ont la signification suivante.

- **GATE** ..... Gate
- **DUCKING** ..... Ducking

**ASTUCE**

- Cette page ne permet pas de changer le type de gate. Pour choisir un autre type de gate, vous devez rappeler un réglage de la bibliothèque qui utilise le type souhaité. Pour plus de détails sur le rappel des réglages de gate de la bibliothèque, reportez-vous à la section « Fonctionnement de la bibliothèque EQ/du traitement dynamique » à la page 154.

### ⑥ GR (Réduction de gain)

Indique la quantité de réduction de gain produite par le processeur de gate, sur une plage de -18 dB à 0 dB.

### ⑦ Indicateur du niveau de sortie

Affiche le niveau du signal à sa sortie du processeur de gate.

### ⑧ PARAMETER

Cette zone permet d'éditer les paramètres du processeur de gate. Le type et la plage de réglage des paramètres changent selon le type de gate. Pour en savoir plus sur les types de paramètres et leur rôle, reportez-vous à l'annexe.

**4** Positionnez le curseur sur la touche GATE ON/OFF et appuyez sur [ENTER] pour activer le gate.

**ASTUCE**

- Le fait d'appuyer sur la touche [F1] tout en maintenant la touche [SHIFT] de la section Display enfoncée a le même effet que d'appuyer sur la touche GATE ON/OFF.

**5** Utilisez la touche STEREO LINK pour activer ou désactiver la liaison du gate pour les paires de canaux et le champ KEYIN SOURCE pour sélectionner une source de déclenchement, selon vos besoins.

**ASTUCE**

- Le fait d'appuyer sur la touche [F2] tout en maintenant la touche [SHIFT] de la section Display enfoncée a le même effet que d'appuyer sur la touche STEREO LINK.

**6** Positionnez le curseur sur le paramètre que vous souhaitez modifier et utilisez la molette [DATA/JOG] ou les touches [INC]/[DEC] pour le régler selon vos besoins.

**ASTUCE**

- Vous pouvez sauvegarder les réglages actuels du gate dans la bibliothèque comme décrit à la section « Fonctionnement de la bibliothèque EQ/du traitement dynamique » à la page 154.

## Utilisation des compresseurs

La compression peut être utilisée pour empêcher des signaux de dépasser un niveau défini afin d'éviter toute distorsion ou pour égaliser les niveaux de certains instruments ou pistes. L'AW2400 propose une compression pour les pistes suivantes.

- Entrée
- Piste
- Sortie stéréo
- Bus maître
- Envoi Aux maître
- Envoi d'effet maître

Vous pouvez contrôler la compression à l'aide des boutons de l'écran DYNAMICS ou des contrôleurs physiques de la section Selected Channel.

## Contrôle du compresseur via l'écran DYNAMICS

Application et contrôle de la compression via l'écran dédié des dynamiques.

- 1** Utilisez les touches [INPUT SEL], [SEL] et [STEREO SEL] de la section Layer pour sélectionner le canal auquel vous voulez appliquer la compression.
- 2** Appuyez sur la touche [DYN] de la section Selected Channel pour que son voyant s'allume, puis appuyez sur le bouton 1, 2, 3 ou 4 de cette même section.  
L'écran DYNAMICS apparaît.
- 3** Appuyez sur la touche [F3] de la section Display ou appuyez sur la touche [DYN] le nombre de fois nécessaire pour faire apparaître la page Comp Edit.

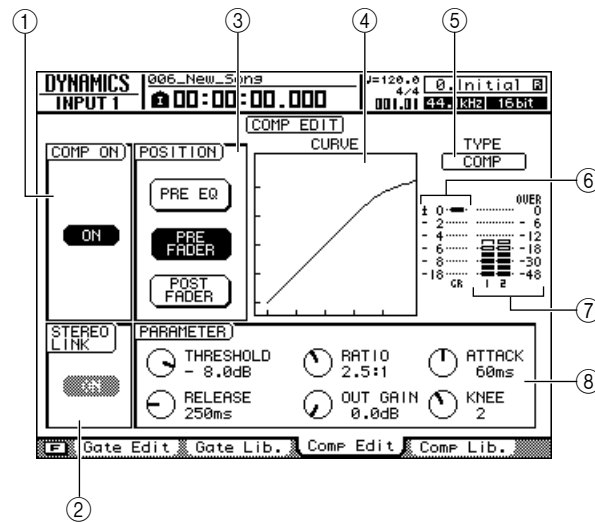

La page Comp Edit contient les éléments suivants.

- 1 Touche COMPT ON/OFF**  
Active ou désactive le compresseur.
  - 2 Touche STEREO LINK**  
Activez cette touche pour lier la commande du compresseur dans le cas de paires de canaux.
- NOTE**
- Cet élément n'apparaît pas pour le canal de sortie stéréo et les canaux de bus maître.
- 3 Champ POSITION**  
Spécifie la position au niveau de laquelle le compresseur sera inséré dans la chaîne de signaux.
    - **PRE EQ** .....Avant la phase d'égalisation du canal (à l'exception de l'envoi d'effet maître)
    - **PRE FADER** .....Directement avant le fader du canal
    - **POST FADER** .....Directement après le fader du canal
  - 4 Courbe de réponse**  
Cette courbe indique la réponse approximative des réglages du compresseur. Dans ce graphe, l'axe horizontal représente le niveau d'entrée et l'axe vertical le niveau de sortie.



⑤ **TYPE**

Indique le type de compresseur actuellement sélectionné. Les indications affichées ont la signification suivante.

- **COMP** ..... Compresseur
- **EXPAND**..... Expandeur
- **COMP.(H)**..... Comander (dur)
- **COMP.(S)** ..... Comander (doux)

**ASTUCE**

• Cette page ne permet pas de changer le type de compresseur. Pour choisir un autre type, vous devez rappeler un réglage de la bibliothèque qui utilise le type souhaité. Pour plus de détails sur le rappel des réglages de compression de la bibliothèque, reportez-vous à la section « Fonctionnement de la bibliothèque EQ/du traitement dynamique » à la page 154.

⑥ **GR (Réduction de gain)**

Indique la quantité de réduction de gain produite par le compresseur, sur une plage de -18 dB à 0 dB.

⑦ **Indicateur du niveau de sortie**

Affiche le niveau du signal après son passage par le compresseur.

⑧ **PARAMETER**

Cette zone permet d'éditer les paramètres du compresseur. Le type et la plage de réglage des paramètres changent selon le type de compresseur. Pour en savoir plus sur les types de paramètres et leur rôle, reportez-vous à l'annexe.

**4 Positionnez le curseur sur la touche COMP ON/OFF et appuyez sur [ENTER] pour activer le compresseur.**

**ASTUCE**

• Le fait d'appuyer sur la touche [F1] tout en maintenant la touche [SHIFT] de la section Display enfoncée a le même effet que d'appuyer sur la touche ON/OFF.

**5 Utilisez la touche STEREO LINK pour activer ou désactiver la liaison du compresseur pour les paires de canaux et le champ POSITION pour sélectionner le point d'insertion du compresseur, selon vos besoins.**

**ASTUCE**

• Le fait d'appuyer sur la touche [F2] tout en maintenant la touche [SHIFT] de la section Display enfoncée a le même effet que d'appuyer sur la touche STEREO LINK.

**6 Positionnez le curseur sur le paramètre que vous souhaitez modifier et utilisez la molette [DATA/JOG] ou les touches [INC]/[DEC] pour le régler selon vos besoins.**

**ASTUCE**

• Vous pouvez sauvegarder les réglages actuels du compresseur dans la bibliothèque comme décrit à la section « Fonctionnement de la bibliothèque EQ/du traitement dynamique » à la page 154.

**■ Contrôle du compresseur via la section Selected Channel**

Application et contrôle de la compression à l'aide des boutons 1–4 de la section Selected Channel.

**1 Utilisez les touches [INPUT SEL], [SEL] et [STEREO SEL] de la section Layer pour sélectionner le canal auquel vous voulez appliquer la compression.**

**2 Appuyez sur la touche [DYN] de la section Selected Channel pour que son voyant s'allume.**

Avec les réglages par défaut, l'écran DYNAMICS apparaît automatiquement. L'affichage ne change pas si la touche AUTO DISPLAY de la page Preference de l'écran UTILITY est réglée sur OFF.

**3 Faites pivoter les boutons 1–4 de la section Selected Channel.**

Les paramètres des canaux sélectionnés à l'étape 1 changent en conséquence.

Les boutons contrôlent les paramètres suivants.

Boutons 2–4 de la section Selected Channel	1	2	3	4
Paramètres	TOTAL*	Threshold	Ratio	Gain

\* TOTAL : Plusieurs paramètres sont modifiés en même temps afin de faire varier l'effet de compression.

Si la touche AUTO DISPLAY de la page Preference de l'écran UTILITY est réglée sur OFF, une fenêtre contextuelle montrant les réglages actuels de la compression apparaît tandis que vous manipulez les boutons 1–4 de la section Selected Channel.

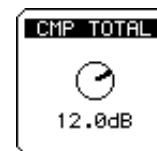

## Fonctionnement de la bibliothèque EQ/du traitement dynamique

L'AW2400 contient des « bibliothèques de configuration » renfermant des réglages prédéfinis de l'égaliseur, du gate et du compresseur que vous pouvez rappeler et utiliser dans diverses situations. Ces bibliothèques peuvent également servir à stocker vos propres réglages afin de faciliter leur rappel, si nécessaire.

### ASTUCE

- Si nécessaire, le rappel de la bibliothèque peut être automatisé à l'aide des fonctionnalités d'enregistrement/de reproduction Automix de l'AW2400 (→ p. 181).

### Accès aux écrans EQ/Dynamics Library

Cette section décrit la procédure permettant d'accéder aux écrans EQ/Dynamics Library et de rappeler des réglages prédéfinis de la bibliothèque.

#### ■ Rappel des réglages de la bibliothèque EQ

Cette bibliothèque permet de rappeler des réglages d'égalisation dans le canal actuellement sélectionné. Les numéros de la bibliothèque vont de 001 à 128 : les numéros 001–040 sont en lecture seule, tandis que les numéros 041–128 peuvent être utilisés pour enregistrer vos propres réglages.

Les opérations au niveau de la bibliothèque EQ peuvent être exécutées via la page EQ Lib. de l'écran PAN/EQ.

- 1 Utilisez les touches [INPUT SEL], [SEL] et [STEREO SEL] de la section Layer pour sélectionner le canal cible.
- 2 Appuyez sur la touche [PAN/EQ] de la section Selected Channel pour que son voyant s'allume, puis appuyez sur le bouton 2, 3 ou 4 de cette même section. L'écran PAN/EQ apparaît.
- 3 Appuyez sur la touche [F2] de la section Display ou appuyez sur la touche [PAN/EQ] le nombre de fois nécessaire pour faire apparaître la page EQ Lib.

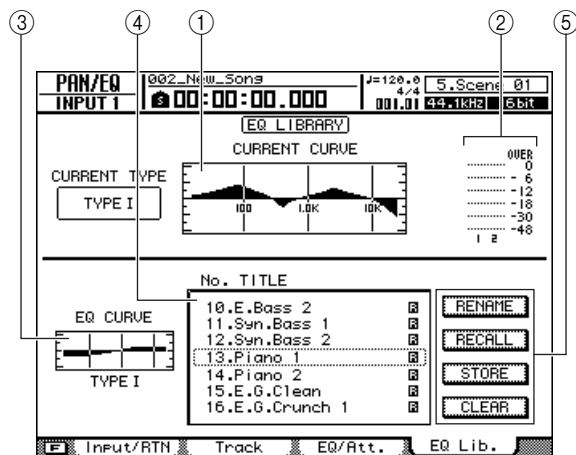

La page EQ Lib. comprend les éléments suivants.

- ① **Courbe de réponse actuelle**  
Représentation graphique de la courbe d'égalisation actuelle du canal actuellement sélectionné.
- ② **Indicateur du niveau de sortie**  
Affiche le niveau de sortie après la phase d'égalisation.
- ③ **Courbe de l'égaliseur**  
Représentation graphique de la courbe d'égalisation du réglage EQ actuellement sélectionné dans la liste de la bibliothèque.
- ④ **Liste**  
Liste de tous les réglages stockés dans la bibliothèque. La ligne entourée d'un cadre en pointillés correspond au réglage actuellement sélectionné. L'icône **F** indique les réglages de la bibliothèque en lecture seule.

### NOTE

- Lorsqu'un réglage prédéfini de la bibliothèque EQ TYPE II est rappelé dans un canal qui autorise uniquement une égalisation TYPE I (canaux d'entrée, de retour d'effet et AUX), le réglage d'égalisation prédéfini est rappelé en tant qu'égalisation TYPE I.

- ⑤ **Touches**  
Ces touches exécutent les fonctions RENAME, RECALL, STORE et CLEAR. Vous trouverez une description détaillée de leur fonctionnement à partir de la page 156.

#### ■ Rappel des réglages de la bibliothèque du gate

Cette bibliothèque permet de rappeler des réglages de gate dans le canal d'entrée actuellement sélectionné. Les numéros de la bibliothèque vont de 001 à 128 : les numéros 001–004 sont en lecture seule, tandis que les numéros 005–128 peuvent être utilisés pour enregistrer vos propres réglages. Les opérations de la bibliothèque du gate sont exécutées via la page Gate Lib. de l'écran DYNAMICS.

- 1 Utilisez les touches [INPUT SEL] et [SEL] de la section Layer pour sélectionner le canal cible.
- 2 Appuyez sur la touche [DYN] de la section Selected Channel pour que son voyant s'allume, puis appuyez sur le bouton 1, 2, 3 ou 4 de cette même section. L'écran DYNAMICS apparaît.

- 3 Appuyez sur la touche [F2] de la section Display ou appuyez sur la touche [DYN] le nombre de fois nécessaire pour faire apparaître la page Gate Lib.

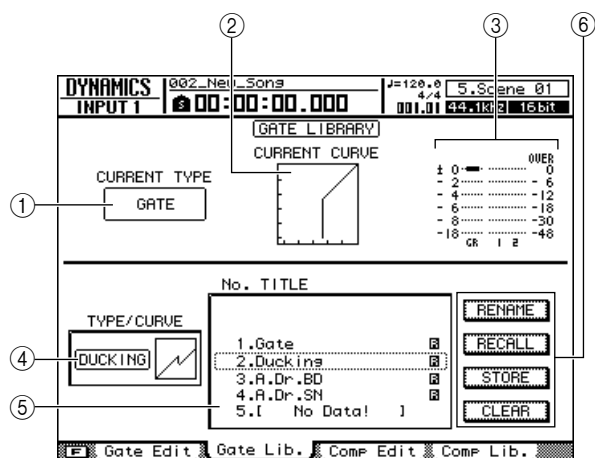

La page Gate Lib. comprend les éléments suivants.

- ① **Current Type**  
Type de gate actuellement sélectionné pour le canal en cours de sélection.
- ② **Réponse actuelle du gate**  
Représentation graphique de la réponse actuelle du gate pour le canal actuellement sélectionné. L'axe horizontal représente le niveau d'entrée et l'axe vertical celui de sortie.
- ③ **Indicateur de niveau**  
Affiche le niveau du signal après le gate et l'importance de la réduction du gain.
- ④ **Courbe du gate**  
Représentation graphique de la courbe du gate du réglage Gate actuellement sélectionné dans la liste de la bibliothèque.
- ⑤ **Liste**  
Liste de tous les réglages stockés dans la bibliothèque. La ligne entourée d'un cadre en pointillés correspond au réglage actuellement sélectionné. L'icône **R** indique les réglages de la bibliothèque en lecture seule.
- ⑥ **Touches**  
Ces touches exécutent les fonctions RENAME, RECALL, STORE et CLEAR. Vous trouverez une description détaillée de leur fonctionnement à partir de la page 156.

## ■ Rappel des réglages de la bibliothèque du compresseur

Cette bibliothèque permet de rappeler des réglages du compresseur dans le canal actuellement sélectionné. Les numéros de la bibliothèque vont de 001 à 128 : les numéros 001–036 sont en lecture seule, tandis que les numéros 037–128 peuvent être utilisés pour enregistrer vos propres réglages.

Les opérations de la bibliothèque du compresseur sont exécutées via la page Comp Lib. de l'écran DYNAMICS.

- 1 Utilisez les touches [INPUT SEL], [SEL] et [STEREO SEL] de la section Layer pour sélectionner le canal cible.
- 2 Appuyez sur la touche [DYN] de la section Selected Channel pour que son voyant s'allume, puis appuyez sur le bouton 1, 2, 3 ou 4 de cette même section. L'écran DYNAMICS apparaît.
- 3 Appuyez sur la touche [F4] de la section Display ou appuyez sur la touche [DYN] le nombre de fois nécessaire pour faire apparaître la page Comp Lib.

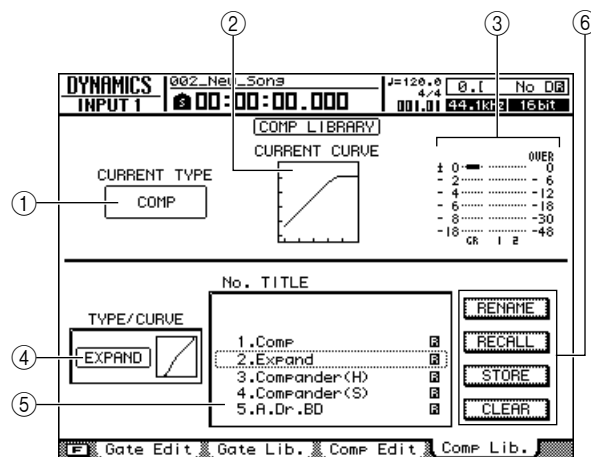

La page Comp Lib. comprend les éléments suivants.

- ① **Current Type**  
Type de compresseur actuellement sélectionné pour le canal en cours de sélection.
- ② **Réponse actuelle de la compression**  
Représentation graphique de la réponse actuelle de la compression pour le canal actuellement sélectionné. L'axe horizontal représente le niveau d'entrée et l'axe vertical celui de sortie.
- ③ **Indicateur de niveau**  
Affiche le niveau du signal après le compresseur et l'importance de la réduction du gain.
- ④ **Courbe de compression**  
Représentation graphique de la courbe de compression du réglage du compresseur actuellement sélectionné dans la liste de la bibliothèque.
- ⑤ **Liste**  
Liste de tous les réglages stockés dans la bibliothèque. La ligne entourée d'un cadre en pointillés correspond au réglage actuellement sélectionné. L'icône **R** indique les réglages de la bibliothèque en lecture seule.

⑥ **Touches**

Ces touches exécutent les fonctions RENAME, RECALL, STORE et CLEAR. Pour plus de détails sur leur fonctionnement, reportez-vous aux explications suivantes.

## Modification des noms des bibliothèques EQ/dynamique

La procédure suivante explique comment modifier les noms des réglages des bibliothèques.

**NOTE**

- Les noms des réglages en lecture seule de la bibliothèque (suivis de l'icône ) ne peuvent pas être modifiés.

### 1 Ouvrez la page contenant la bibliothèque à modifier.

Pour plus de détails sur l'ouverture des différentes pages de la bibliothèque, reportez-vous à la section « Accès aux écrans EQ/Dynamics Library » à la page 154.

### 2 Faites pivoter la molette [DATA/JOG] de manière à sélectionner le réglage de la bibliothèque à modifier.

Le réglage entouré d'un cadre en pointillés est actuellement sélectionné pour l'édition.

**ASTUCE**

- Vous ne pouvez pas utiliser les touches [INC]/[DEC] pour sélectionner des réglages de bibliothèque.

### 3 Positionnez le curseur sur la touche RENAME et appuyez sur [ENTER].

La fenêtre NAME EDIT apparaît.

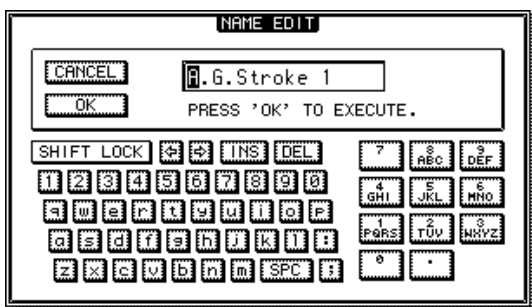

**ASTUCE**

- Le fait d'appuyer sur la touche [F4] tout en maintenant la touche [SHIFT] de la section Display enfoncée a le même effet que d'appuyer sur la touche RENAME.

### 4 Saisissez un nom pour le réglage sélectionné de la bibliothèque, positionnez le curseur sur la touche OK et appuyez sur [ENTER] (reportez-vous à la page 32 pour plus de détails sur la saisie d'un nom).

Le nouveau nom est alors confirmé et saisi.

## Rappel des réglages de la bibliothèque EQ/dynamique

La procédure de rappel des réglages contenus dans la bibliothèque est la suivante.

### 1 Ouvrez la page contenant les réglages de la bibliothèque à rappeler.

Pour plus de détails sur l'ouverture des différentes pages de la bibliothèque, reportez-vous à la section « Accès aux écrans EQ/Dynamics Library » à la page 154.

### 2 Faites pivoter la molette [DATA/JOG] de manière à sélectionner le réglage de la bibliothèque à rappeler.

Le réglage entouré d'un cadre en pointillés est actuellement sélectionné pour le rappel.

### 3 Positionnez le curseur sur la touche RECALL et appuyez sur [ENTER].

Une fenêtre de confirmation de l'opération de rappel apparaît.

L'illustration suivante montre un exemple où la touche RECALL est enfoncée dans la page EQ Lib. de l'écran PAN/EQ.

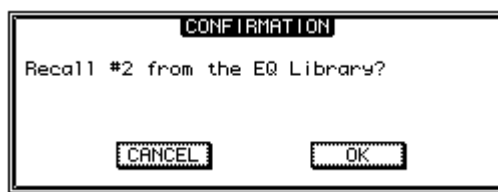

**ASTUCE**

- Le fait d'appuyer sur la touche [F1] tout en maintenant la touche [SHIFT] de la section Display enfoncée a le même effet que d'appuyer sur la touche RECALL.

### 4 Pour rappeler le réglage sélectionné, positionnez le curseur sur la touche OK et appuyez sur [ENTER].

**ASTUCE**

- Vous pouvez désactiver la fenêtre de confirmation du rappel si vous le souhaitez. Reportez-vous à la section Préférences de l'AW2400 à la page 211 pour plus d'informations.

## Sauvegarde des réglages de la bibliothèque EQ/dynamique

La procédure de sauvegarde des réglages de la bibliothèque est la suivante.

### NOTE

- Il est impossible de sauvegarder de nouveaux réglages dans des réglages de la bibliothèque en lecture seule (suivis de l'icône .
- Si vous sélectionnez et sauvegardez un numéro de bibliothèque qui contient déjà des données enregistrées auparavant, celles-ci seront écrasées.

### 1 Ouvrez la page contenant la bibliothèque dans laquelle les réglages doivent être sauvegardés.

Pour plus de détails sur l'ouverture des différentes pages de la bibliothèque, reportez-vous à la section « Accès aux écrans EQ/Dynamics Library » à la page 154.

### 2 Faites pivoter la molette [DATA/JOG] pour sélectionner le numéro de la bibliothèque dans laquelle les réglages doivent être sauvegardés.

Le réglage entouré d'un cadre en pointillés est actuellement sélectionné pour la sauvegarde.

### 3 Positionnez le curseur sur la touche STORE et appuyez sur la touche [ENTER].

La fenêtre NAME EDIT apparaît.

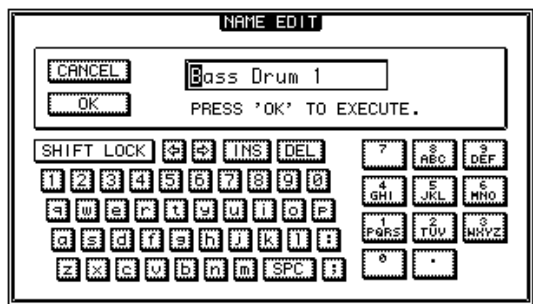

### ASTUCE

- Le fait d'appuyer sur la touche [F2] tout en maintenant la touche [SHIFT] de la section Display enfoncée a le même effet que d'appuyer sur la touche STORE.

### 4 Saisissez un nom pour le réglage sélectionné de la bibliothèque, positionnez le curseur sur la touche OK et appuyez sur [ENTER] (reportez-vous à la page 32 pour plus de détails sur la saisie d'un nom).

Le réglage de la bibliothèque est sauvegardé.

### ASTUCE

- Vous pouvez désactiver la fenêtre NAME EDIT de la sauvegarde si vous le souhaitez. Reportez-vous à la section Préférences de l'AW2400 à la page 211 pour plus d'informations.

## Suppression de réglages de la bibliothèque EQ/dynamique

La procédure de suppression de réglages indésirables de la bibliothèque est la suivante.

### NOTE

- Les réglages en lecture seule de la bibliothèque (suivis de l'icône ) ne peuvent pas être supprimés.

### 1 Ouvrez la page contenant les réglages de la bibliothèque à supprimer.

Pour plus de détails sur l'ouverture des différentes pages de la bibliothèque, reportez-vous à la section « Accès aux écrans EQ/Dynamics Library » à la page 154.

### 2 Faites pivoter la molette [DATA/JOG] de manière à sélectionner le réglage de la bibliothèque à supprimer.

Le réglage entouré d'un cadre en pointillés est actuellement sélectionné pour la suppression.

### 3 Positionnez le curseur sur la touche CLEAR et appuyez sur la touche [ENTER].

Une fenêtre de confirmation de l'opération de suppression apparaît.

L'illustration suivante montre un exemple où la touche CLEAR est enfoncée dans la page EQ Lib. de l'écran PAN/EQ.

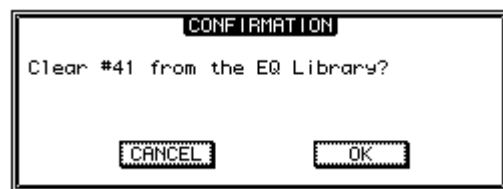

### ASTUCE

- Le fait d'appuyer sur la touche [F3] tout en maintenant la touche [SHIFT] de la section Display enfoncée a le même effet que d'appuyer sur la touche CLEAR.

### 4 Pour supprimer le réglage sélectionné, positionnez le curseur sur la touche OK et appuyez sur [ENTER].



## Mémoire de scènes

Cette section couvre les fonctions et l'utilisation de la mémoire de scènes de l'AW2400.

### A propos de la mémoire de scènes

L'AW2400 permet de sauvegarder les paramètres de mixage, d'effet, etc. de tous les canaux dans une mémoire « de scènes » interne. Il est possible de sauvegarder jusqu'à 99 scènes pour chaque morceau. Les scènes sauvegardées peuvent être rappelées à tout moment via les commandes du panneau de l'AW2400 ou via les commandes de changement de programme MIDI. Les opérations de rappel de scènes peuvent en outre être enregistrées et reproduites sous la forme de données Automix.

Les principaux paramètres sauvegardés dans chaque scène sont les suivants :

- Positions des faders pour tous les canaux et les bus
- Réglages de la touche [ON]
- Réglages de panoramique
- Réglages d'égalisation
- Réglages de dynamique
- Réglages d'atténuation
- Réglages de phase
- Réglages d'acheminement
- Réglages de paires/groupes
- Réglages d'envoi AUX
- Réglages des paramètres d'effet

### Fonctionnement de la mémoire de scènes

Les opérations de sauvegarde et de rappel de scènes sont effectuées à partir de la page Library de l'écran SCENE.

Pour appeler cette page, appuyez sur la touche [SCENE] de la section SCENE/AUTOMIX/USB le nombre de fois nécessaire ou appuyez sur la touche [F1] après avoir appuyé sur [SCENE].

Cette page contient les éléments suivants.

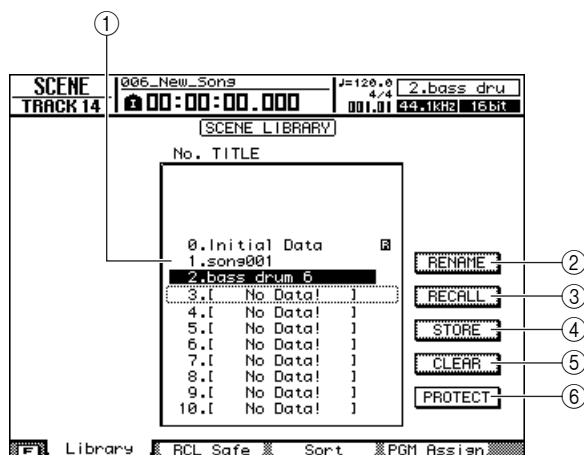

#### ① Liste

Cette zone affiche les données contenues dans la mémoire de scènes. La ligne entourée d'un cadre en pointillés indique les données sélectionnées en vue des opérations. Les données protégées en écriture sont signalées par une icône en forme de « verrou ».

#### ② Bouton RENAME

Affiche la fenêtre NAME EDIT, qui permet de renommer la scène sélectionnée dans la liste.

#### ③ Touche RECALL

Rappelle la scène sélectionnée dans la liste.

#### ④ Touche STORE

Sauvegarde les réglages actuels à l'emplacement sélectionné dans la liste.

#### ⑤ Touche CLEAR

Supprime la scène sélectionnée dans la liste.

#### ⑥ Touche PROTECT

Protège la scène sélectionnée dans la liste.

## Attribution d'un nouveau nom à une scène

Saisie d'un nouveau nom pour une scène.

- 1 Ouvrez la page Library de l'écran SCENE en appuyant autant de fois que nécessaire sur la touche [SCENE] ou en appuyant sur la touche [F1] après avoir appuyé sur [SCENE].
- 2 Faites pivoter la molette [DATA/JOG] de manière à sélectionner la scène à renommer.

Le cadre en pointillés indique la scène actuellement sélectionnée. Vous pouvez utiliser la molette [DATA/JOG] pour parcourir la liste quelle que soit la position du curseur.

### ASTUCE

- Outre la molette [DATA/JOG], vous pouvez également utiliser les touches [INC]/[DEC] pour effectuer des sélections.

- 3 Positionnez le curseur sur la touche RENAME et appuyez sur [ENTER].

La fenêtre NAME EDIT apparaît.

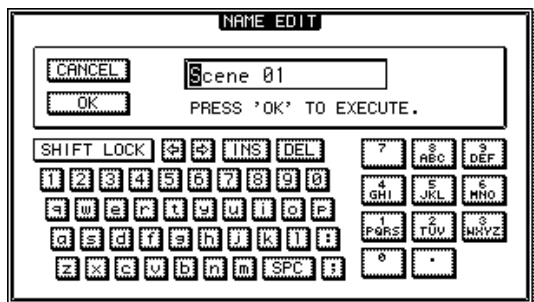

### ASTUCE

- Le fait d'appuyer sur la touche [F4] tout en maintenant la touche [SHIFT] de la section Display enfoncée a le même effet que d'appuyer sur la touche RENAME.

- 4 Saisissez le nouveau nom. Positionnez ensuite le curseur sur la touche OK et appuyez sur [ENTER]. (Pour en savoir plus sur la saisie d'un nom → p. 32)

Le nouveau nom est appliqué.

## Rappel des données de scène

La procédure suivante permet de rappeler (charger) les réglages d'une scène.

- 1 Ouvrez la page Library de l'écran SCENE en appuyant autant de fois que nécessaire sur la touche [SCENE] ou en appuyant sur la touche [F1] après avoir appuyé sur [SCENE].
- 2 Utilisez la molette [DATA/JOG] pour faire défiler la liste de sorte que le cadre en pointillés entoure la scène que vous voulez rappeler.
- 3 Positionnez le curseur sur la touche RECALL et appuyez sur [ENTER].

Une fenêtre vous demande de confirmer le rappel.

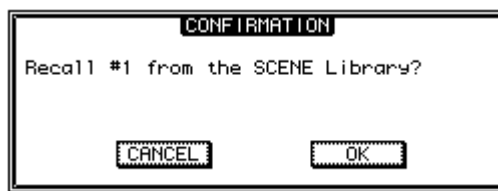

### ASTUCE

- Le fait d'appuyer sur la touche [F1] tout en maintenant la touche [SHIFT] de la section Display enfoncée a le même effet que d'appuyer sur la touche RECALL.

- 4 Pour exécuter l'opération de rappel, positionnez le curseur sur la touche OK et appuyez sur [ENTER].

La scène est rappelée.

### ASTUCE

- Il est possible de désactiver la fenêtre de confirmation pour qu'elle n'apparaisse pas lorsque vous effectuez une opération de rappel. Pour plus de détails, reportez-vous à la section « Préférences de l'AW2400 » (→ p. 211).



## Sauvegarde des données de scène

La procédure suivante explique comment sauvegarder les réglages actuels dans une mémoire de scènes.

### NOTE

- La scène 0 est une scène de rappel uniquement dans laquelle vous ne pouvez pas sauvegarder de nouvelles données.
- Si vous sélectionnez et sauvegardez une scène qui contient déjà des données, celles-ci seront écrasées et perdues. Prenez garde de ne pas écraser des données de scène que vous souhaitez conserver.

- 1 Ouvrez la page Library de l'écran SCENE en appuyant autant de fois que nécessaire sur la touche [SCENE] ou en appuyant sur la touche [F1] après avoir appuyé sur [SCENE].
- 2 Utilisez la molette [DATA/JOG] pour faire défiler la liste et sélectionner la destination de sauvegarde (celle-ci doit être entourée d'un cadre en pointillés).
- 3 Positionnez le curseur sur la touche STORE et appuyez sur la touche [ENTER].  
La fenêtre NAME EDIT apparaît afin de vous permettre d'attribuer un nom aux données.

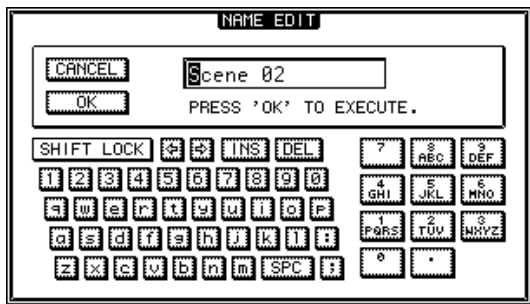

### ASTUCE

- Le fait d'appuyer sur la touche [F2] tout en maintenant la touche [SHIFT] de la section Display enfoncée a le même effet que d'appuyer sur la touche STORE.

- 4 Entrez le nom requis, puis positionnez le curseur sur la touche OK et appuyez sur [ENTER]. (Pour en savoir plus sur la saisie d'un nom → p. 32)  
La scène est sauvegardée.

## Suppression de données de scène

La procédure suivante vous explique comment supprimer des données de scène indésirables.

- 1 Ouvrez la page Library de l'écran SCENE en appuyant autant de fois que nécessaire sur la touche [SCENE] ou en appuyant sur la touche [F1] après avoir appuyé sur [SCENE].

- 2 Utilisez la molette [DATA/JOG] pour faire défiler la liste et sélectionner la scène à supprimer (celle-ci doit être entourée d'un cadre en pointillés).

- 3 Positionnez le curseur sur la touche CLEAR et appuyez sur la touche [ENTER].

Une fenêtre vous demande de confirmer la suppression.



### ASTUCE

- Le fait d'appuyer sur la touche [F3] tout en maintenant la touche [SHIFT] de la section Display enfoncée a le même effet que d'appuyer sur la touche CLEAR.

- 4 Pour exécuter la suppression, positionnez le curseur sur la touche OK et appuyez sur [ENTER].

La scène est supprimée.

## Protection d'une scène

Protection d'une scène afin d'éviter sa modification ou sa suppression.

- 1 Ouvrez la page Library de l'écran SCENE en appuyant autant de fois que nécessaire sur la touche [SCENE] ou en appuyant sur la touche [F1] après avoir appuyé sur [SCENE].
- 2 Utilisez la molette [DATA/JOG] pour faire défiler la liste et sélectionner la scène à protéger (celle-ci doit être entourée d'un cadre en pointillés).
- 3 Positionnez le curseur sur la touche PROTECT et appuyez sur [ENTER].

Lorsque la protection est activée, la touche PROTECT apparaît contrastée et une icône en forme de verrou s'affiche à droite du nom de la scène.

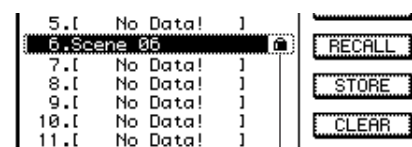

Icône « verrou »

## Utilisation de la fonction Recall Safe

Vous pouvez exclure certains faders ou canaux des rappels effectués lorsque la scène est modifiée manuellement ou depuis un périphérique MIDI externe. Cette fonction est appelée « Recall Safe ». Cette fonction est utile, par exemple, si vous effectuez un mixage final tout en changeant de scènes et que vous souhaitez contrôler certains canaux manuellement.

### 1 Ouvrez la page RCL Safe en appuyant autant de fois que nécessaire sur la touche [SCENE] ou en appuyant sur la touche [F2] après avoir appuyé sur [SCENE].

La page RCL Safe de l'écran SCENE s'affiche.

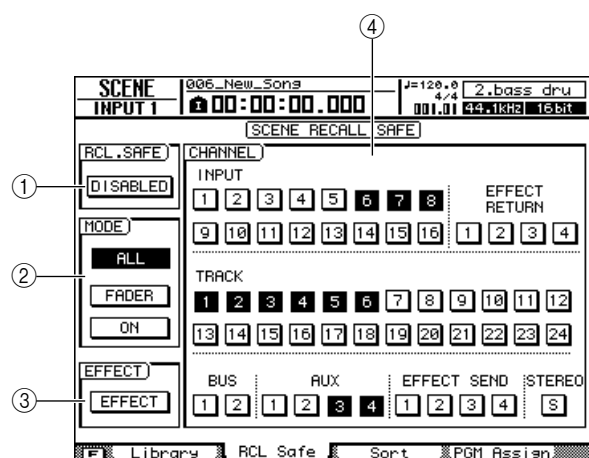

#### ① Touche RCL.SAFE

Cette touche active/désactive la fonction Recall Safe (ENABLE et DISABLE). Positionnez le curseur sur cette touche et appuyez sur [ENTER] pour basculer sur ENABLE ou DISABLE.

#### ASTUCE

- Le fait d'appuyer sur la touche [F1] tout en maintenant la touche [SHIFT] de la section Display enfoncée a le même effet que d'appuyer sur la touche RCL.SAFE.

#### ② Champ MODE

Les paramètres Recall Safe peuvent être sélectionnés parmi les éléments suivants :

- **Touche ALL**..... Empêche le rappel de tous les paramètres de la scène. L'ensemble de la scène est « protégée contre le rappel » et aucun changement n'est effectué en cas de rappel par inadvertance.
- **Touche FADER**.... Seuls les réglages des faders ne sont pas rappelés.
- **Touche ON** ..... Seuls les réglages de la touche [ON] ne sont pas rappelés.

#### ASTUCE

- Il est possible d'activer les touches FADER et ON en même temps.
- Lorsque la touche ALL est activée, les touches FADER et ON sont automatiquement désactivées.

#### NOTE

- Les réglages de retour d'effet ne sont pas affectés par la fonction Recall Safe.

#### ③ Touche EFFECT

Activez cette touche pour empêcher le rappel (recall safe) des réglages d'effet. Lorsqu'elle est activée, la touche apparaît contrastée.

#### ④ Champ CHANNEL

Sélectionne les canaux pour la fonction Recall Safe. Les paramètres de mixage des canaux sélectionnés ne seront pas rappelés.

Les touches du champ CHANNEL correspondent aux canaux suivants.

- **INPUT** .....Canaux d'entrée 1–16
- **EFFECT RETURN** .....Canaux de retour d'effet 1–4
- **TRACK** .....Canaux de piste 1–24
- **BUS** .....Bus maître 1, 2
- **AUX** .....Envoi AUX maître 1–4
- **EFFECT SEND** .....Envoi d'effet maître 1–4
- **STEREO** .....Canal de sortie stéréo

#### ASTUCE

- Il est possible de désélectionner toutes les touches du champ CHANNEL en appuyant sur la touche [F2] tout en maintenant la touche [SHIFT] de la section Display enfoncée.

### 2 Sélectionnez les paramètres ou les canaux pour lesquels vous voulez activer Recall Safe, puis activez la ou les touches correspondantes.

### 3 Positionnez le curseur sur la touche RCL.SAFE et appuyez sur [ENTER].

La fonction Recall Safe est activée. Les paramètres et/ou canaux sélectionnés ne sont pas affectés par les opérations de rappel de scène tant que vous ne modifiez pas ce réglage.

#### ASTUCE

- Les réglages de la page RCL Safe sont communs à tous les morceaux.

## Déplacement de scènes

Les données de scène sauvegardées dans les scènes 1 à 99 peuvent être transférées vers un autre numéro de scène.

- 1 Ouvrez la page Sort en appuyant autant de fois que nécessaire sur la touche [SCENE] ou en appuyant sur la touche [F3] après avoir appuyé sur [SCENE].

La page Sort de l'écran SCENE s'affiche.

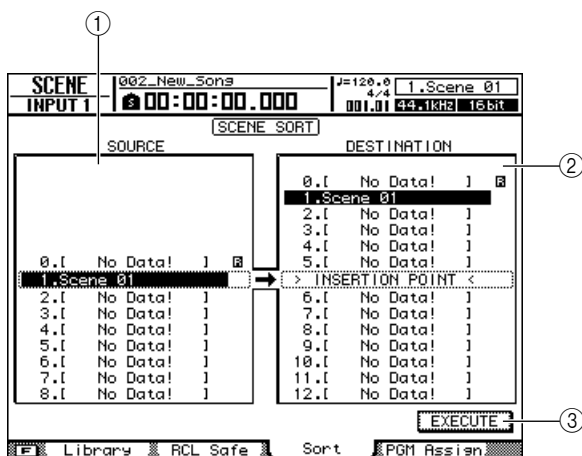

### ① Liste SOURCE

Affiche les scènes dans l'ordre actuel. La scène à déplacer est sélectionnée dans cette liste.

### ② Liste DESTINATION

La destination de la scène source choisie dans la liste SOURCE est sélectionnée ici.

### ③ Touche EXECUTE

Exécute l'opération de déplacement de la scène.

- 2 Positionnez le curseur sur la liste SOURCE et utilisez la molette [DATA/JOG] pour sélectionner la liste à déplacer.



• Outre la molette [DATA/JOG], vous pouvez également utiliser les touches [INC]/[DEC] pour effectuer des sélections.

- 3 Positionnez le curseur sur la liste DESTINATION et utilisez la molette [DATA/JOG] pour sélectionner la destination.

La destination est signalée par l'indication « INSERT POINT » dans la liste.

- 4 Positionnez le curseur sur la touche EXECUTE et appuyez sur [ENTER].

La scène sélectionnée est déplacée et les listes SOURCE et DESTINATION sont mises à jour pour refléter les résultats de l'opération.



• Le fait d'appuyer sur la touche [F1] tout en maintenant la touche [SHIFT] de la section Display enfoncée a le même effet que d'appuyer sur la touche EXECUTE.



# ◆ Chapitre 18 ◆

## Gestion des morceaux

Ce chapitre explique comment exécuter des opérations de gestion des morceaux telles que la copie, la suppression, l'archivage et la restauration de morceaux.

### A propos des morceaux

#### ■ Organisation des morceaux

Sur l'AW2400, les compositions que vous enregistrez sont gérées sous la forme d'unités appelées « morceaux ».

Lorsque vous sauvegardez un morceau sur le disque dur, les données audio, les mémoires de scènes et les données de chaque bibliothèque sont stockées ensemble. Lorsque vous chargez un morceau sauvegardé, vous pouvez restaurer ses réglages d'origine à tout moment.

Vous pouvez sauvegarder autant de morceaux que le permet la capacité du disque dur interne. Les morceaux sauvegardés sur le disque dur sont divisés en un fichier de morceau contenant toutes les informations de configuration de base du morceau et en fichiers WAV contenant les données audio.

#### ■ Profondeur en bits des morceaux

L'AW2400 permet de régler la profondeur en bits des morceaux individuels sur 16 ou 24 bits. Les morceaux de 24 bits offrent une qualité audio supérieure aux morceaux de 16 bits, mais doivent respecter les limitations suivantes concernant le nombre de pistes d'enregistrement/de reproduction simultanées.

Profondeur en bits des morceaux	Nombre max. de pistes d'enregistrement simultanées	Nombre max. de pistes de reproduction simultanées
16 bits	16	8
	:	:
	1	23
	0*	24*
24 bits	8	4
	:	:
	1	11
	0*	12*

\* Dans le cas du mixage final, le nombre de pistes d'enregistrement simultanées est de deux, tandis que le nombre de pistes de reproduction simultanées est de 24 pour les morceaux de 16 bits et de 12 pour ceux de 24 bits.

Seules des données audio de 24 bits peuvent être utilisées dans des morceaux de 24 bits. Il est impossible d'importer des fichiers WAV de 16 bits depuis un ordinateur ou un graveur CD-RW. Les données audio importées depuis des CD audio, par contre, sont automatiquement converties au format 24 bits. De la même manière, seules des données audio de 16 bits peuvent être utilisées dans des morceaux de 16 bits.

## ■ Organisation des dossiers de morceaux

Il est possible d'accéder aux morceaux et données associées sauvegardés sur le disque dur depuis un ordinateur relié via un câble USB de la même manière qu'aux fichiers et dossiers hiérarchiques présents sur le disque dur de l'ordinateur. Les dossiers sont organisés comme suit :

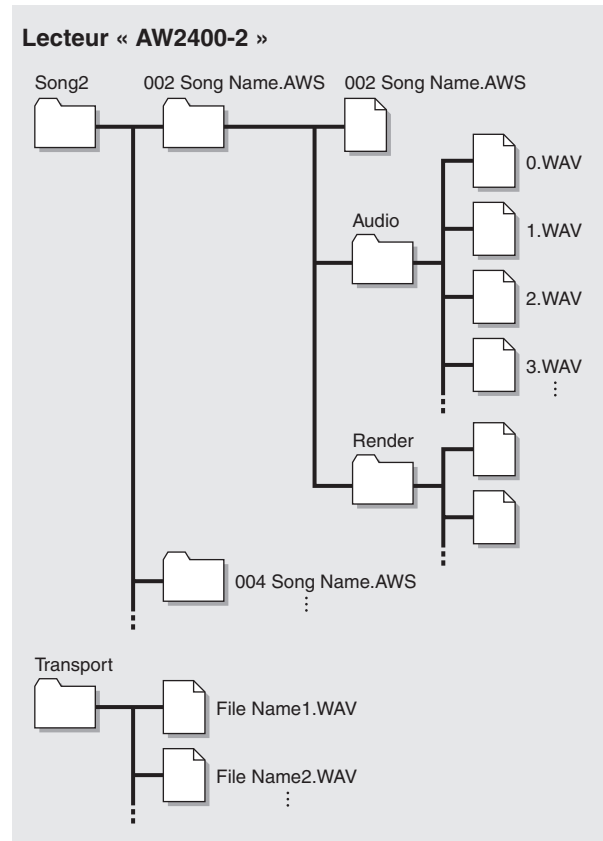
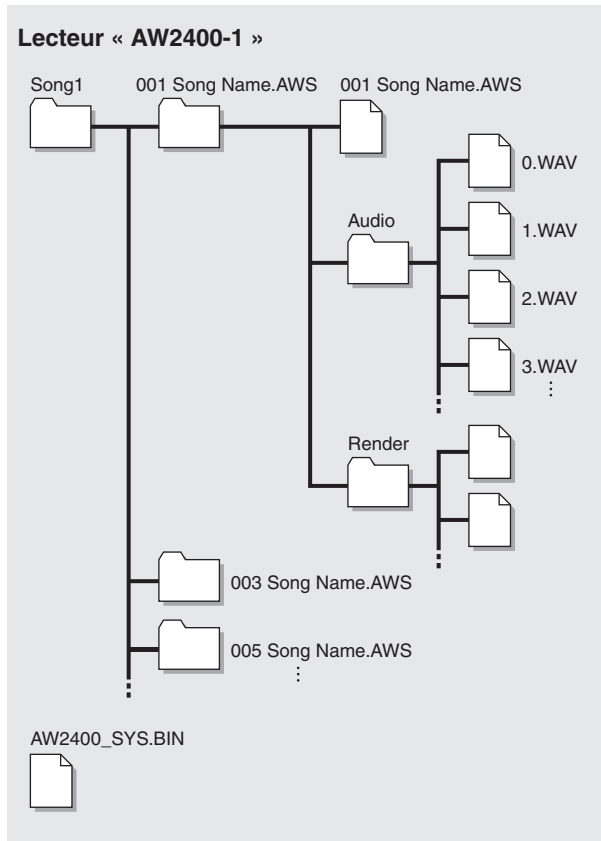

### ■ Dossier « Song1 »

Les morceaux sont stockés dans le dossier « Song1 » ou « Song2 ».

#### ■ Dossiers de morceaux individuels

Chaque morceau est stocké dans un dossier portant le nom du morceau (extension .AWS).

#### ● Fichiers de morceaux

Les réglages suivants des morceaux sont sauvegardés dans un fichier portant le nom du morceau (extension .AWS) :

- Réglages de la section de l'enregistreur (écrans SONG, TRACK)
- Réglages de la section de la console de mixage (canaux, effets)
- Réglages de la bibliothèque
- Réglages de l'écran REMOTE

#### ■ Dossier « Audio »

Les données audio suivantes sont sauvegardées dans un fichier de format WAV. Les noms des fichiers sont automatiquement créés dans l'ordre d'enregistrement : « 0.WAV », « 1.WAV », « 2.WAV », etc. Les données de morceaux de 24 bits sont sauvegardées en tant que fichiers WAV de 32 bits.

- 24 + 2 pistes audio (piste stéréo) x 8 pistes virtuelles
- Données audio du clip sonore
- Données audio des opérations d'annulation et de restauration

#### ● Fichier système (AW2400\_SYS.BIN)

Contient les réglages de l'écran UTILITY et des informations pour la gestion des données.

### ■ Dossier « Song2 »

Les morceaux sont sauvegardés dans le dossier « Song1 » ou « Song2 ».

#### ■ Dossier « Transport »

Ce dossier est utilisé pour stocker des fichiers WAV pour l'importation et l'exportation. Les données sont stockées sous la forme de fichiers WAV de 16 bits ou 24 bits.

Les opérations suivantes sont possibles en accédant directement aux données du disque dur interne depuis un ordinateur. Pour plus d'informations sur les procédures, reportez-vous à la section « Importation et exportation de fichiers WAV (mode USB Storage) » à la page 230.

- Les données audio spécifiées sur le disque dur interne peuvent être éditées directement depuis un ordinateur grâce à une application d'édition de formes d'onde appropriée. Le morceau ne pourra plus être reproduit si vous modifiez la fréquence d'échantillonnage ou la quantification des données audio. Vous pouvez par contre changer sans problème la longueur des formes d'onde.
- Les fichiers WAV transférés depuis un ordinateur vers le dossier « Transport » peuvent être importés sur les pistes audio de l'AW2400 selon les besoins. Par ailleurs, des régions spécifiques des données audio peuvent être exportées vers l'ordinateur sous la forme de fichiers WAV, qui peuvent ensuite être importés dans des applications informatiques DAW.
- Vous pouvez archiver tout le contenu du disque dur interne ou des morceaux individuels sur l'ordinateur.

## NOTE

- Pour les morceaux de 24 bits, les données audio contenues dans les dossiers « Audio » sont sauvegardées au format WAV 32 bits. Si votre application d'édition de formes d'onde ne peut pas gérer des données de 32 bits, exportez d'abord les fichiers WAV dans le dossier « Transport ». Les fichiers WAV importés ou exportés via le dossier « Transport » sont automatiquement convertis au format 24 bits, lequel peut être édité à l'aide de la plupart des logiciels d'édition de formes d'onde.
- Les données de morceau sont créées dans le dossier « Song1 » ou « Song2 ». Il peut s'avérer nécessaire de vérifier les deux dossiers pour localiser un morceau spécifique.
- Si vous initialisez le disque dur de l'AW2400 depuis l'ordinateur, le disque ne pourra plus être lu par l'AW2400. Utilisez toujours la page Song List de l'écran SONG pour initialiser le disque dur de l'AW2400.
- Les dossiers de morceaux contiennent également des données audio pour les opérations d'annulation et de restauration qui ne sont généralement pas utilisées. Les données d'annulation/de restauration peuvent être supprimées par le biais d'une opération Optimize (→ p. 172).

## Gestion des morceaux

Les opérations de gestion des morceaux sont accessibles via la page Song List de l'écran SONG. Cette page contient également les fonctions de fermeture.

Pour ouvrir cette page, appuyez plusieurs fois sur la touche [SONG] de la section Work Navigate ou appuyez successivement sur les touches [SONG] et [F1].

Cette page contient les éléments suivants.

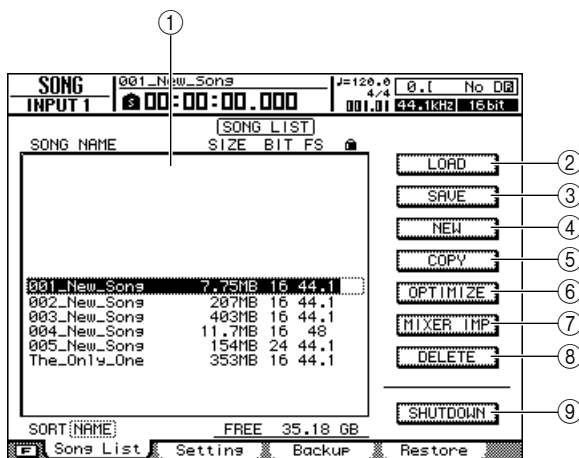

### ① Liste des morceaux

Les morceaux sauvegardés sur le disque dur interne de l'AW2400 sont affichés ici.

### ② Touche LOAD

Charge un morceau donné.

### ③ Touche SAVE

Sauvegarde un morceau.

### ④ Touche NEW

Crée un nouveau morceau.

### ⑤ Touche COPY

Copie un morceau.

### ⑥ Touche OPTIMIZE

Optimise un morceau.

### ⑦ Touche MIXER IMP

Importe des données depuis un autre morceau.

### ⑧ Touche DELETE

Supprime un morceau.

### ⑨ Touche SHUTDOWN

Cette fonction est utilisée lors de la mise hors tension de l'AW2400. Pour obtenir des instructions détaillées sur la fermeture, reportez-vous à la page 38.

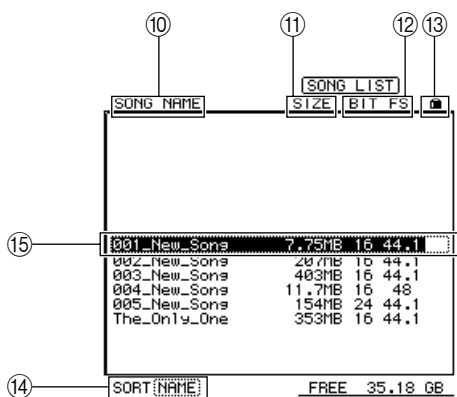

- ⑩ Nom du morceau
- ⑪ Taille du morceau
- ⑫ Profondeur en bits/fréquence d'échantillonnage du morceau
- ⑬ Statut de protection du morceau
- ⑭ Zone SORT
- ⑮ Morceau actuellement sélectionné

## ■ Création d'un nouveau morceau

Pour pouvoir enregistrer sur l'AW2400, vous devez d'abord créer un nouveau morceau.

**1** Ouvrez la page Song List en appuyant autant de fois que nécessaire sur la touche [SONG] de la section Work Navigate ou en appuyant successivement sur les touches [SONG] et [F1].

La page Song List de l'écran SONG s'affiche. Le morceau actuellement sélectionné dans la liste des morceaux apparaît en surbrillance (contrasté).

**2** Positionnez le curseur sur la touche NEW et appuyez sur [ENTER].

Une fenêtre vous demande si vous souhaitez sauvegarder le morceau actuel.

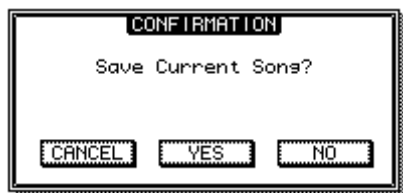

• Le fait d'appuyer sur la touche [F3] tout en maintenant la touche [SHIFT] de la section Display enfoncée a le même effet que d'appuyer sur la touche NEW.

**3** Positionnez le curseur sur YES (sauvegarde du morceau actuel) ou sur NO (pas de sauvegarde) et appuyez sur [ENTER].

Une fenêtre contenant les différents réglages du nouveau morceau apparaît.

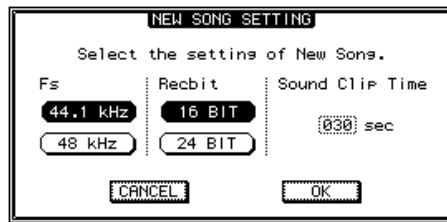

Vous pouvez effectuer les réglages suivants dans cette fenêtre.

- **Fs**.....Le taux d'échantillonnage du nouveau morceau peut être réglé sur 44,1 kHz ou 48 kHz.
- **Recbit**.....La profondeur en bits du nouveau morceau peut être de 16 ou 24 bits.
- **Sound Clip Time**.....Durée d'enregistrement du clip sonore.



• Si vous réglez le taux d'échantillonnage sur 48 kHz, les données du morceau ne pourront pas être gravées sur un CD audio.

**4** Lorsque tous les paramètres ont été configurés selon les besoins, positionnez le curseur sur la touche OK et appuyez sur [ENTER].

La fenêtre qui apparaît alors vous permet de choisir les réglages qui seront repris du morceau actuel.



Vous pouvez choisir un ou plusieurs des éléments suivants.

- **Touche SCENE**.....Mémoires de scènes
- **Touche TEMPO**.....Carte de tempo
- **Touche LIBRARY**.....EQ, dynamiques, effets et bibliothèques de canaux

Si, par exemple, vous avez enregistré des réglages d'effets du morceau actuel dans une bibliothèque et que vous voulez les utiliser pour le nouveau morceau, activez la touche LIBRARY.



- 5** Sélectionnez les touches correspondant aux éléments que vous souhaitez reprendre depuis le morceau actuel, positionnez le curseur sur la touche OK et appuyez sur [ENTER].

La fenêtre NAME EDIT apparaît afin de vous permettre de saisir un nom pour le morceau.

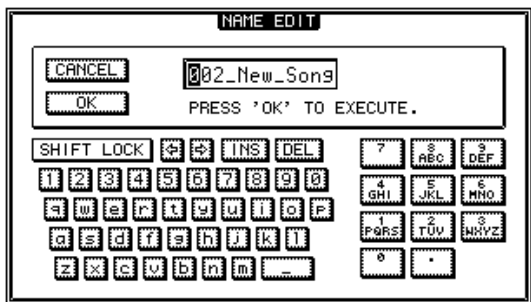

- 6** Attribuez un nom au morceau (pour en savoir plus sur l'attribution d'un nom → p. 32).

## NOTE

- Un nouveau morceau ne peut pas recevoir le même nom qu'un morceau existant.

- 7** Pour créer le nouveau morceau, positionnez le curseur sur la touche OK et appuyez sur [ENTER].

Le nouveau morceau est alors créé et vous revenez à la page Song List de l'écran SONG.

## ASTUCE

- Si vous positionnez le curseur sur la touche CANCEL (au lieu de OK) et appuyez sur [ENTER], vous revenez à la page Song List de l'écran SONG sans créer de nouveau morceau.
- Vous pouvez aussi modifier le nom du morceau ultérieurement.

## ■ Modification du nom du morceau

La procédure suivante explique comment modifier le nom assigné au morceau lors de sa création.

## NOTE

- Ce réglage s'applique uniquement au morceau actuel. Avant d'exécuter cette procédure, chargez le morceau dont vous voulez modifier le nom.

- 1** Ouvrez la page Setting en appuyant autant de fois que nécessaire sur la touche [SONG] de la section Work Navigate ou en appuyant successivement sur les touches [SONG] et [F2].

La page Setting de l'écran SONG s'affiche.

- 2** Pour modifier le nom du morceau, positionnez le curseur sur la touche RENAME et appuyez sur [ENTER].

La fenêtre NAME EDIT apparaît et vous permet de changer le nom du morceau.

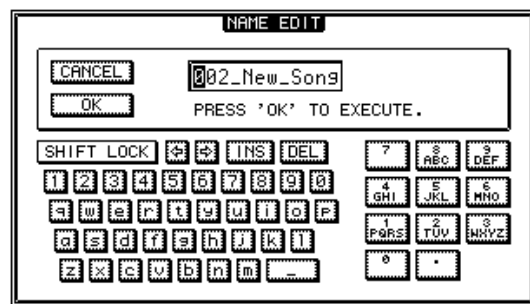

- 3** Saisissez le nouveau nom. Positionnez ensuite le curseur sur la touche OK et appuyez sur [ENTER].

Le nouveau nom entre en vigueur et la fenêtre se ferme. (Pour en savoir plus sur la saisie d'un nom → p. 32)

## ■ Chargement et tri des morceaux

La procédure de chargement d'un morceau existant depuis le disque dur est la suivante.

- 1 Ouvrez la page Song List en appuyant autant de fois que nécessaire sur la touche [SONG] de la section Work Navigate ou en appuyant successivement sur les touches [SONG] et [F1].

La page Song List de l'écran SONG s'affiche. Le morceau actuellement sélectionné dans la liste des morceaux apparaît en surbrillance (contrasté).

- 2 Pour modifier l'ordre des morceaux, positionnez le curseur sur la zone SORT, utilisez la molette [DATA/JOG] pour sélectionner le critère de tri souhaité et appuyez sur [ENTER].

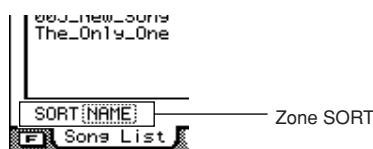

La zone SORT permet de trier les morceaux selon les critères suivants :

- **NAME** .....Noms des morceaux dans l'ordre alphabétique.
  - **OLD**.....Ordre dans lequel les morceaux ont été sauvegardés, du plus récent au plus ancien.
  - **SIZE** .....Taille du morceau, du plus grand au plus petit.
- 3 Pour charger un morceau, déplacez le curseur en dehors de la zone SORT et utilisez la molette [DATA/JOG] pour sélectionner le morceau à charger.

La ligne entourée d'un cadre en pointillés indique le morceau sélectionné.

- 4 Positionnez le curseur sur la touche LOAD de l'écran et appuyez sur [ENTER].

Une fenêtre vous demande si vous souhaitez sauvegarder le morceau actuel.

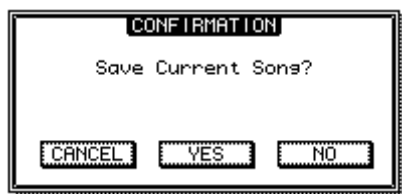

### ASTUCE

- Le fait d'appuyer sur la touche [F2] tout en maintenant la touche [SHIFT] de la section Display enfoncée a le même effet que d'appuyer sur la touche LOAD.

- 5 Positionnez le curseur sur YES (sauvegarde du morceau actuel) ou NO (pas de sauvegarde) et appuyez sur [ENTER].

Si vous sélectionnez « YES », le morceau est chargé après la sauvegarde du morceau actuel. Si vous sélectionnez « NO », le morceau est chargé et les modifications apportées au morceau actuel sont annulées.

Vous pouvez annuler l'opération de chargement en positionnant le curseur sur la touche CANCEL et en appuyant sur [ENTER].

### NOTE

- Si vous sélectionnez NO, tous les changements apportés au morceau actuel depuis la dernière sauvegarde sont perdus.

## ■ Sauvegarde du morceau actuel

Cette section explique comment sauvegarder le morceau actuel sur le disque dur.

- 1 Ouvrez la page Song List en appuyant autant de fois que nécessaire sur la touche [SONG] de la section Work Navigate ou en appuyant successivement sur les touches [SONG] et [F1]. La page Song List de l'écran SONG s'affiche.

- 2 Positionnez le curseur sur la touche SAVE et appuyez sur [ENTER].

Une fenêtre de confirmation vous demande si vous voulez sauvegarder le morceau actuel.



### ASTUCE

- Le fait d'appuyer sur la touche [F1] tout en maintenant la touche [SHIFT] de la section Display enfoncée a le même effet que d'appuyer sur la touche SAVE.

- 3 Pour sauvegarder le morceau, positionnez le curseur sur la touche OK et appuyez sur [ENTER].

Le morceau est sauvegardé et l'affichage revient à la liste des morceaux (étape 1). Si vous positionnez le curseur sur la touche CANCEL (au lieu de OK) et appuyez sur [ENTER], la sauvegarde est annulée.

### NOTE

- La sauvegarde du morceau porte toujours sur le morceau actuel, quel que soit le morceau choisi dans la liste.
- Vous ne pouvez pas sauvegarder un morceau protégé. Par exemple, si vous avez modifié les réglages de la console de mixage et que vous voulez sauvegarder le morceau, vous devez d'abord désactiver la protection.

### ASTUCE

- Si nécessaire, vous pouvez changer le nom du morceau avant de le sauvegarder (→ p. 169).
- Une fenêtre vous demande si vous voulez sauvegarder le morceau actuel dans les cas suivants : quand vous chargez un morceau existant depuis le disque dur, quand vous créez un nouveau morceau ou quand vous éteignez l'AW2400.
- Nous vous recommandons de sauvegarder régulièrement le morceau sur lequel vous travaillez ou d'activer la fonction Auto Save (→ p. 211) pour vous protéger contre toute perte de données due à un accident (comme le débranchement accidentel du cordon d'alimentation de l'AW2400).

## ■ Suppression d'un morceau

La procédure suivante explique comment supprimer un morceau du disque dur.

### NOTE

- Un morceau supprimé est irrémédiablement perdu. Soyez dès lors extrêmement prudent lorsque vous supprimez un morceau.
- Il est impossible de supprimer un morceau protégé ou le morceau actuel (morceau en surbrillance). Pour pouvoir supprimer un morceau protégé ou le morceau actuel, vous devez d'abord désactiver la protection ou sélectionner un morceau différent.

- 1 Ouvrez la page Song List en appuyant autant de fois que nécessaire sur la touche [SONG] de la section Work Navigate ou en appuyant successivement sur les touches [SONG] et [F1].**

La page Song List de l'écran SONG s'affiche. Le morceau actuellement sélectionné dans la liste des morceaux apparaît en surbrillance (contrasté).

- 2 Déplacez le curseur en dehors de la zone SORT et utilisez la molette [DATA/JOG] pour sélectionner le morceau à supprimer.**

La ligne entourée d'un cadre en pointillés indique le morceau sélectionné à supprimer.

- 3 Positionnez le curseur sur la touche DELETE et appuyez sur [ENTER].**

Une fenêtre vous demande de confirmer la suppression.



- 4 Pour supprimer le morceau, positionnez le curseur sur la touche OK et appuyez sur [ENTER].**

Le morceau sélectionné à l'étape 2 est supprimé et vous revenez à l'étape 1. Si vous positionnez le curseur sur la touche CANCEL et appuyez sur [ENTER], la suppression est annulée.

## ■ Copie d'un morceau

La procédure suivante explique comment copier un morceau sur le disque dur.

- 1 Ouvrez la page Song List en appuyant autant de fois que nécessaire sur la touche [SONG] de la section Work Navigate ou en appuyant successivement sur les touches [SONG] et [F1].**

La page Song List de l'écran SONG s'affiche.

Le morceau actuellement sélectionné dans la liste des morceaux apparaît en surbrillance (contrasté).

- 2 Déplacez le curseur en dehors de la zone SORT et utilisez la molette [DATA/JOG] pour sélectionner le morceau à copier.**

La ligne entourée d'un cadre en pointillés indique le morceau à copier.

- 3 Positionnez le curseur sur la touche COPY et appuyez sur [ENTER].**

Une fenêtre vous invite à entrer le nom du nouveau morceau.

### ASTUCE

- Si vous avez sélectionné le morceau actuel comme source de la copie, une fenêtre vous demande si vous souhaitez sauvegarder ce morceau. Positionnez le curseur sur la touche YES (sauvegarde du morceau actuel) ou NO (pas de sauvegarde) et appuyez sur [ENTER].

- 4 Saisissez le titre du nouveau morceau. (Pour en savoir plus sur la saisie d'un nom → p. 32)**

- 5 Saisissez le nom, puis positionnez le curseur sur la touche OK et appuyez sur [ENTER].**

Une fenêtre vous demande de confirmer la copie.



- 6 Pour exécuter la copie, positionnez le curseur sur la touche OK et appuyez sur [ENTER].**

Le morceau sélectionné à l'étape 2 est copié et vous revenez à l'étape 1. Si vous positionnez le curseur sur la touche CANCEL et appuyez sur [ENTER], la copie est annulée.

## ■ Protection des morceaux

Il est possible de « protéger » des morceaux afin d'empêcher toute modification indésirable des données. Lorsqu'un morceau est protégé, il ne peut pas être enregistré, modifié ou supprimé.

- 1 Ouvrez la page Setting en appuyant autant de fois que nécessaire sur la touche [SONG] de la section Work Navigate ou en appuyant successivement sur les touches [SONG] et [F2].

La page Setting de l'écran SONG s'affiche.

- 2 Déplacez le curseur en dehors de la zone SORT et utilisez la molette [DATA/JOG] pour sélectionner le morceau à protéger.

La ligne entourée d'un cadre en pointillés indique le morceau à protéger.

- 3 Positionnez le curseur sur la touche PROTECT et appuyez sur [ENTER].

Lorsque la protection est activée, la touche PROTECT apparaît en surbrillance et une icône en forme de « verrou » s'affiche à droite du nom du morceau.

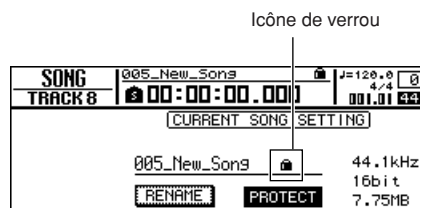

### ASTUCE

- Nous vous conseillons d'activer la protection pour les morceaux importants.
- Lorsque le morceau est protégé, vous pouvez cependant toujours le copier (→ p. 171) et ajuster les réglages de la console de mixage.

## ■ Optimisation d'un morceau

La fonction « Optimize » supprime les données audio d'annulation/de restauration conservées dans le morceau. Lorsque vous avez terminé l'enregistrement et la modification d'un morceau, vous pouvez l'optimiser afin d'augmenter l'espace libre sur le disque dur.

### NOTE

- Les données audio d'annulation/de restauration sont irrémédiablement perdues. Soyez donc prudent lorsque vous utilisez cette opération.

- 1 Ouvrez la page Song List en appuyant autant de fois que nécessaire sur la touche [SONG] de la section Work Navigate ou en appuyant successivement sur les touches [SONG] et [F1].

La page Song List de l'écran SONG s'affiche.

Le morceau actuellement sélectionné dans la liste des morceaux apparaît en surbrillance (contrasté).

- 2 Déplacez le curseur en dehors de la zone SORT et utilisez la molette [DATA/JOG] pour sélectionner le morceau à optimiser.

La ligne entourée d'un cadre en pointillés indique le morceau à optimiser.

- 3 Positionnez le curseur sur la touche OPTIMIZE et appuyez sur [ENTER].

Une fenêtre vous demande de confirmer l'opération.



### ASTUCE

- Vous pouvez sélectionner le morceau actuel pour l'optimiser. Dans ce cas, une fenêtre vous demande si vous souhaitez sauvegarder le morceau actuel. Positionnez le curseur sur la touche OK (sauvegarde du morceau actuel) ou CANCEL (pas de sauvegarde) et appuyez sur [ENTER].

- 4 Pour optimiser le morceau, positionnez le curseur sur la touche OK et appuyez sur [ENTER].

Les données audio d'annulation/de restauration du morceau sélectionné à l'étape 2 sont supprimées et vous revenez à l'étape 1. Pour renoncer à l'opération, positionnez le curseur sur la touche CANCEL et appuyez sur [ENTER].

## ■ Importation de données depuis un morceau existant

La procédure suivante explique comment importer des types de données déterminés, tels que des scènes ou des bibliothèques, depuis un morceau sauvegardé sur le disque dur vers le morceau actuel.

### NOTE

- Lorsque vous importez des données, les anciennes données de cet élément du morceau actuel sont perdues. Soyez dès lors prudent lors de cette opération.

### 1 Ouvrez la page Song List en appuyant autant de fois que nécessaire sur la touche [SONG] de la section Work Navigate ou en appuyant successivement sur les touches [SONG] et [F1].

La page Song List de l'écran SONG s'affiche. Le morceau actuellement sélectionné dans la liste des morceaux apparaît en surbrillance (contrasté).

### 2 Déplacez le curseur en dehors de la zone SORT et utilisez la molette [DATA/JOG] pour sélectionner le morceau à importer.

La ligne entourée d'un cadre en pointillés indique le morceau sélectionné en tant que source de l'importation.

### 3 Positionnez le curseur sur la touche MIXER IMP et appuyez sur [ENTER].

Une fenêtre vous permettant de sélectionner les données à importer apparaît.

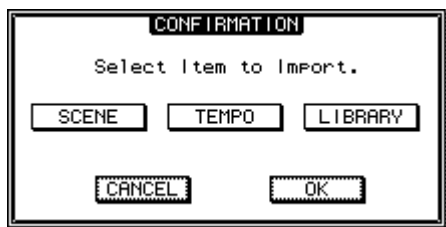

Vous pouvez choisir un ou plusieurs des éléments suivants.

- Touche **SCENE** ..... Mémoires de scènes
- Touche **TEMPO** ..... Carte de tempo
- Touche **LIBRARY** ..... EQ, dynamiques, effets et bibliothèques de canaux

### 4 Sélectionnez la (les) touche(s) correspondant aux éléments que vous souhaitez importer dans le morceau actuel, puis positionnez le curseur sur la touche OK et appuyez sur [ENTER].

L'importation commence. Une fois les données importées, vous revenez à l'écran de l'étape 1.

# Modification de divers réglages du morceau

La procédure suivante explique comment modifier divers réglages d'un morceau, tels que le format d'affichage du compteur et du code temporel.



- Ces réglages s'appliquent uniquement au morceau actuel. Avant d'effectuer cette opération, chargez le morceau à modifier.
- Le réglage de l'affichage du compteur est sauvegardé en même temps que les données du morceau lors de la sauvegarde du morceau.

**1** Ouvrez la page Setting en appuyant autant de fois que nécessaire sur la touche [SONG] de la section Work Navigate ou en appuyant successivement sur les touches [SONG] et [F2].

La page Setting de l'écran SONG s'affiche.

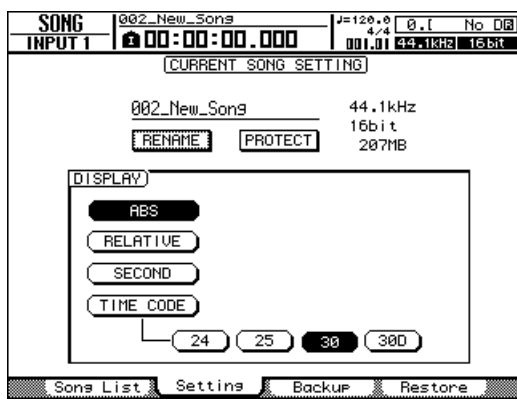

**2** Pour modifier le format d'affichage du compteur, positionnez le curseur sur la touche ABS, RELATIVE, SECOND ou TIME CODE et appuyez sur [ENTER].

Dans la page Setting, utilisez les touches suivantes pour sélectionner le format d'affichage du compteur qui apparaît au centre de la ligne supérieure de l'écran.

- **ABS (temps absolu)**  
..... Affiche la position actuelle en heures/minutes/secondes/millisecondes, en plaçant le zéro absolu sur la position 0.
- **RELATIVE (temps relatif)**  
..... Affiche la position actuelle en heures/minutes/secondes/millisecondes, en plaçant le zéro relatif sur la position 0.
- **SECOND**..... Affiche la position actuelle en heures/minutes/secondes/millisecondes, en plaçant le point Start sur la position 0.
- **TIME CODE** ..... Affiche la position actuelle au format code temporel (heures/minutes/secondes/frames), en plaçant le point Start sur la position 0.



- Le compteur situé dans le coin supérieur droit de l'écran affiche toujours la position actuelle en mesures/temps par rapport au point Start.
- L'affichage mesures/temps dépend des réglages effectués sur la page Tempo de l'écran EDIT. Pour plus de détails, reportez-vous à la section « Création d'une carte de tempo » (→ p. 175).

**3** Pour modifier la résolution en frames du code temporel, positionnez le curseur sur la touche 24, 25, 30 ou 30D et appuyez sur [ENTER].

Vous pouvez choisir une des résolutions en frames suivantes pour définir l'unité minimale du code temporel.

- **24** ..... 24 frames/seconde
- **25** ..... 25 frames/seconde
- **30** ..... 30 frames/seconde (30 non-drop)
- **30D** ..... 29,97 frames/seconde (30 drop)



• Ce réglage affecte aussi bien l'affichage du code temporel au compteur que le code MTC que l'AW2400 transmet et reçoit. Si l'AW2400 transmet ou reçoit des signaux MTC vers ou depuis un périphérique externe, les deux périphériques doivent avoir la même résolution en frames.



• La résolution en frames ne peut pas être modifiée tandis que l'AW2400 est en cours d'utilisation.

## Création d'une carte de tempo

La « carte de tempo » contient des données qui modifient le tempo ou le type de mesure au début du morceau et à n'importe quelle mesure ou temps du morceau. Le compteur en mesures/temps, le métronome interne et les données d'horloge MIDI générées par l'AW2400 reposent tous sur cette carte de tempo.

### ASTUCE

- Le point Start du morceau correspond à la position de départ de la carte de tempo.
- Les données (« événements de la carte de tempo ») enregistrées dans la carte de tempo restent d'application jusqu'à l'événement suivant du même type.

### NOTE

- Si vous modifiez la carte de tempo après l'enregistrement d'une piste audio, les valeurs de l'affichage du compteur en mesures/temps sont affectées. Dès lors, si vous souhaitez utiliser des signaux d'horloge MIDI pour synchroniser un périphérique MIDI externe ou si vous voulez utiliser des mesures comme unités de contrôle du morceau, créez la carte de tempo avant l'enregistrement. Si vous modifiez la carte de tempo après avoir enregistré une piste, une fenêtre vous demande confirmation.

## Modification d'un événement de la carte de tempo

Lors de la création d'un nouveau morceau, l'événement de carte de tempo suivant est entré au début de la carte de tempo (premier temps de la première mesure).

- Type de mesure : 4/4
- Tempo : 120,0

Vous pouvez modifier les valeurs de cet événement de la carte de tempo comme suit.

### 1 Ouvrez la page Tempo Map de l'écran EDIT en appuyant sur la touche [EDIT] de la section Work Navigate autant de fois que nécessaire ou en appuyant successivement sur les touches [EDIT] et [F2].

Cette page vous permet d'entrer ou de modifier des événements de carte de tempo pour le morceau actuel.

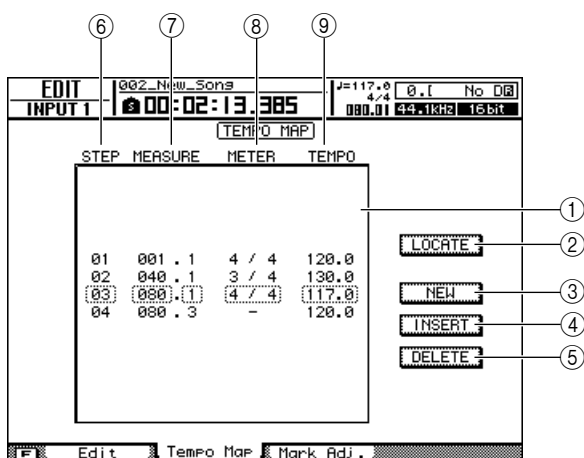

Cette page contient les éléments suivants.

#### ① Liste

Cette zone affiche les événements de carte de tempo qui ont été saisis dans le morceau actuel. La ligne entourée d'un cadre en pointillés correspond à l'événement de carte de tempo actuellement sélectionné.

#### ② Touche LOCATE

Positionnez le curseur sur cette touche et appuyez sur [ENTER] pour atteindre la position du morceau correspondant à l'événement de la carte de tempo sélectionné dans la liste.

#### ③ Touche NEW

Pour créer un événement au début de la mesure suivant le dernier pas, positionnez le curseur sur cette touche et appuyez sur [ENTER].

#### ④ Touche INSERT

Pour insérer un événement vide juste avant l'événement de carte de tempo sélectionné dans la liste, positionnez le curseur sur cette touche et appuyez sur [ENTER].

#### ⑤ Touche DELETE

Pour supprimer l'événement de carte de tempo sélectionné dans la liste, positionnez le curseur sur cette touche et appuyez sur [ENTER].

#### ⑥ STEP

Indique le numéro de pas de l'événement de carte de tempo.

#### ⑦ MEASURE

Indique la position (mesure/temps) de l'événement de carte de tempo.

#### ⑧ METER

#### ⑨ TEMPO

Ces champs affichent le type de temps et le tempo de chacun des événements de la carte de tempo.

## 2 Positionnez le curseur sur l'élément à modifier et utilisez la molette [DATA/JOG] pour changer la valeur.

Si la valeur de METER ou TEMPO est « - », positionnez le curseur sur l'élément et appuyez sur [ENTER] avant de modifier la valeur.

### NOTE

- La valeur de METER et TEMPO au début du morceau ne peut pas être réglée sur « - ».
- Le paramètre METER peut uniquement avoir la valeur « - » si le pas ne correspond pas au premier temps d'une mesure.

Événement	Plage	Contenu
METER	1/4 à 8/4, -	Détermine le type de mesure du morceau.
TEMPO	30,0 à 250,0, -	Détermine le tempo du morceau. Vous pouvez régler le tempo par unités de 0,1 sur une plage de 30,0–250,0 BPM.

### ASTUCE

- Vous ne pouvez pas effacer l'événement de la carte de tempo situé au début du morceau ni changer sa position. Si vous souhaitez modifier le tempo ou le type de morceau pendant la reproduction du morceau, vous pouvez insérer un nouvel événement.

## ■ Ajout d'un événement de carte de tempo

### 1 Ouvrez la page Tempo Map, positionnez le curseur sur la touche NEW et appuyez sur [ENTER].

Un événement de carte de tempo vide est créé après le dernier pas actuellement entré.

### ASTUCE

- Si vous utilisez la touche INSERT au lieu de NEW, l'événement vide est inséré avant le pas actuellement sélectionné. Vous ne pouvez toutefois pas insérer un événement de carte de tempo avant l'événement situé au début du morceau (c.-à-d., l'événement entré lors de la création du morceau).

### 2 Assurez-vous que le curseur se trouve en dehors de la liste et utilisez la molette [DATA/JOG] pour sélectionner un événement de carte de tempo que vous avez créé.

Lorsque le curseur est en dehors de la liste, vous pouvez utiliser la molette [DATA/JOG] pour faire défiler la liste.

### 3 Positionnez le curseur sur le champ MEASURE de l'événement sélectionné dans la liste et tournez la molette [DATA/JOG] pour spécifier la position de l'événement.

Vous pouvez changer la position d'un événement de la carte de tempo par unités de mesures ou de temps. Vous ne pouvez cependant pas déplacer un événement avant ou après l'événement précédent ou suivant.

### 4 Positionnez le curseur sur l'élément à modifier et utilisez la molette [DATA/JOG] pour régler la valeur.

Si nécessaire, vous pouvez reproduire le morceau pour vérifier que l'événement de la carte de tempo produit bien le résultat escompté.

### 5 Vous pouvez aussi utiliser les touches NEW ou INSERT pour ajouter de nouveaux événements et régler leurs paramètres.

## ■ Suppression d'un événement de carte de tempo

Pour supprimer un événement de carte de tempo indésirable, procédez comme suit. (Vous ne pouvez toutefois pas effacer l'événement de carte de tempo situé au début du morceau.)

### 1 Ouvrez la page Tempo Map et faites défiler la liste pour sélectionner l'événement de carte de tempo à supprimer.

### 2 Positionnez le curseur sur la touche DELETE et appuyez sur [ENTER].

L'événement sélectionné est alors supprimé.



## Archivage de morceaux

La procédure suivante vous explique comment archiver des morceaux contenus sur le disque dur interne sur un support CD-R/RW.

### NOTE

- Pour archiver des données de l'AW2400 sur un ordinateur, branchez l'AW2400 à l'ordinateur via un câble USB et copiez les dossiers de morceaux directement depuis le disque dur interne de l'AW2400 vers l'ordinateur. Pour connaître la procédure détaillée, reportez-vous à la section « Importation et exportation de fichiers WAV » à la page 230.

- 1 Insérez le support CD-R/RW dans le graveur CD-RW.
- 2 Ouvrez la page Backup de l'écran SONG en appuyant autant de fois que nécessaire sur la touche [SONG] de la section Work Navigate ou en appuyant successivement sur les touches [SONG] et [F3].

Cette page vous permet d'archiver des morceaux contenus sur le disque dur interne sur un support CD-R/RW.

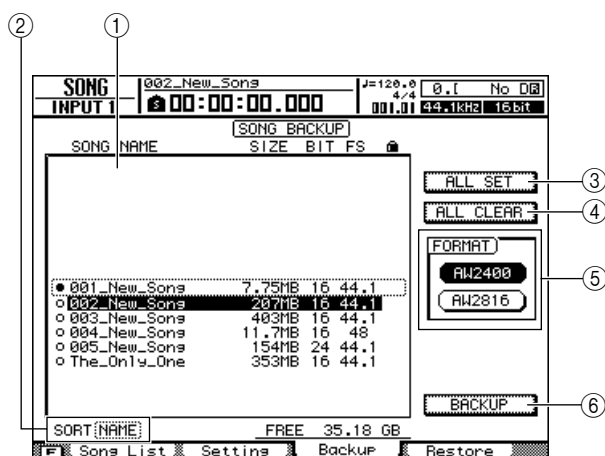

Cette page contient les éléments suivants.

- 1 **Liste**  
Cette zone répertorie les morceaux sauvegardés sur le disque dur. Les symboles à droite de la liste indiquent si le morceau a été sélectionné (●) ou désactivé (○) pour l'archivage.
- 2 **Zone SORT**  
Modifie l'ordre des morceaux affichés dans la liste des morceaux. La procédure est la même que pour la page Song List (→ p. 170).

### 3 Touche ALL SET

Positionnez le curseur sur cette touche et appuyez sur [ENTER] pour sélectionner tous les morceaux de liste en vue de leur archivage. Le fait d'appuyer sur la touche [F1] tout en maintenant la touche [SHIFT] de la section Display enfoncée a le même effet que d'appuyer sur la touche ALL SET.

### 4 Touche ALL CLEAR

Positionnez le curseur sur cette touche et appuyez sur [ENTER] pour désélectionner tous les morceaux et éviter qu'ils ne soient archivés. Le fait d'appuyer sur la touche [F2] tout en maintenant la touche [SHIFT] de la section Display enfoncée a le même effet que d'appuyer sur la touche ALL CLEAR.

### 5 Touche AW2400 / touche AW2816

Sélectionnez le format d'archivage. Si les morceaux sont destinés à être restaurés sur une station de travail de la série AW de Yamaha AW autre que l'AW2400 (AW4416, AW2816, AW1600, AW16G), sélectionnez la touche AW2816. Ce mode prend uniquement en charge des morceaux de 44,1 kHz/16 bits et vous ne pouvez archiver qu'un seul morceau à la fois.

### 6 Touche BACKUP

Archive le ou les morceaux sélectionnés. Le fait d'appuyer sur la touche [F4] tout en maintenant la touche [SHIFT] de la section Display enfoncée a le même effet que d'appuyer sur la touche BACKUP.

- 3 **Assurez-vous que le curseur est dans la zone de la liste, puis utilisez la molette [DATA/JOG] pour sélectionner le morceau à archiver et appuyez sur [ENTER].**

Le symbole du morceau sélectionné change (●) afin d'indiquer que ce morceau a été sélectionné pour l'archivage. Vous pouvez répéter cette opération afin de sélectionner plusieurs morceaux pour l'archivage. Si vous activez la touche ALL SET, vous pouvez sélectionner toutes les données de la liste en une seule étape.

#### 4 Positionnez le curseur sur la touche **BACKUP** et appuyez sur [ENTER] pour lancer l'archivage.

Une fenêtre vous demande de confirmer l'opération.



**NOTE**

- Si vous insérez un support CD-RW déjà enregistré dans le graveur CD-RW, un message vous demande d'abord si vous souhaitez effacer le support. Positionnez le curseur sur la touche OK et appuyez sur [ENTER] pour effacer le support.
- Si vous insérez un CD-ROM ou un support CD-R déjà enregistré dans le graveur CD-RW, le message « Change Media, Please » apparaît et le support est éjecté. Remplacez-le par un support inscriptible.

#### 5 Positionnez le curseur sur la touche **OK** et appuyez sur [ENTER].

La gravure du support CD-R/RW commence. Pour annuler l'archivage, positionnez le curseur sur la touche CANCEL et appuyez sur [ENTER]. Pendant l'opération d'archivage, une fenêtre affiche la progression de l'opération. Une fois les données archivées, vous revenez à l'écran de l'étape 2. Si les données archivées sont trop importantes pour tenir sur un seul volume, le message « Number Ejected Media, Insert Blank Media » apparaît et le support est éjecté. Insérez le volume suivant. Positionnez ensuite le curseur sur la touche OK et appuyez sur [ENTER].

**NOTE**

- Il est impossible d'exécuter l'archivage sans sélectionner de données.
- Si vous archivez des données alors que la touche AS AW2400 est activée, les données système (les réglages effectués dans l'écran UTILITY ou MIDI) sont sauvegardées sur le support en même temps que les données sélectionnées.
- Si vous archivez les données en activant la touche AS AW2816, seules les données des pistes audio sont sauvegardées. Toutes les pistes virtuelles des pistes 1–16 sont archivées. Les pistes 17–24 ne sont pas archivées. Seules les données de la piste stéréo actuelle sont archivées. Seuls des morceaux de 44,1 kHz/16 bits sont pris en charge.
- Lorsque vous restaurez des données archivées sur plusieurs volumes (supports), insérez ceux-ci dans l'ordre d'archivage. N'oubliez donc pas de noter l'ordre d'archivage sur l'étiquette de chaque disque CD-R/RW.

## Restauration de morceau

Cette section explique comment restaurer des données archivées sur des supports CD-R/RW et les charger sur le disque dur de l'AW2400.

#### 1 Insérez le support CD-R/RW contenant les données archivées dans le graveur CD-RW.

Si les données archivées occupent plusieurs volumes, insérez le premier.

#### 2 Ouvrez la page Restore de l'écran SONG en appuyant autant de fois que nécessaire sur la touche [SONG] de la section Work Navigate ou en appuyant successivement sur les touches [SONG] et [F4].

Cette page vous permet de récupérer des données de morceau archivées sur des supports CD-R/RW et de les charger sur le disque dur interne.

#### 3 Assurez-vous que le curseur est positionné sur la touche **READ CD INFO** et appuyez sur [ENTER].

Les informations sont lues sur le CD-R/RW inséré. Après la lecture des informations, un écran similaire à celui ci-dessous apparaît.

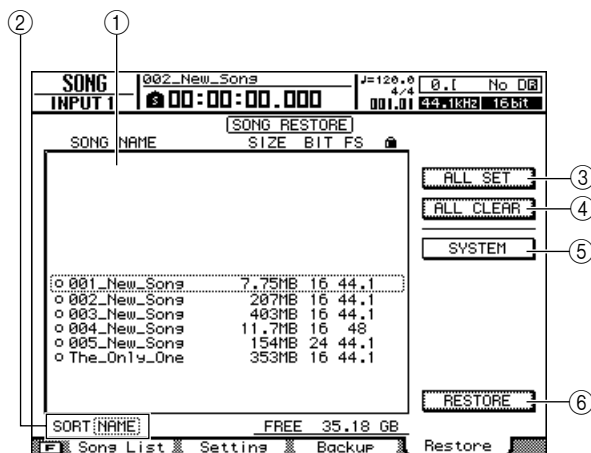

Cette page contient les éléments suivants.

#### ① Liste

Cette zone affiche les données archivées sur le CD-R/RW. Les symboles à droite de la liste indiquent si l'élément a été sélectionné (●) ou désactivé (○) pour la restauration.



- Le nombre maximum de morceaux pouvant être affiché est de 100.

#### ② Zone SORT

Modifie l'ordre des morceaux affichés dans la liste des morceaux. La procédure est la même que pour la page Song List (→ p. 170).

#### ③ Touche ALL SET

Positionnez le curseur sur cette touche et appuyez sur [ENTER] pour sélectionner tous les morceaux de liste en vue de leur restauration. Le fait d'appuyer sur la touche [F1] tout en maintenant la touche [SHIFT] de la section Display enfoncée a le même effet que d'appuyer sur la touche ALL SET.

#### ④ Touche ALL CLEAR

Positionnez le curseur sur cette touche et appuyez sur [ENTER] pour désélectionner tous les morceaux et éviter qu'ils ne soient restaurés. Le fait d'appuyer sur la touche [F2] tout en maintenant la touche [SHIFT] de la section Display enfoncée a le même effet que d'appuyer sur la touche ALL CLEAR.

#### ⑤ Touche SYSTEM

Sélectionne les données système (réglages de l'AW2400 effectués dans l'écran UTILITY) pour la restauration.

#### ⑥ Touche RESTORE

Restaure le(s) morceau(x) sélectionné(s). Le fait d'appuyer sur la touche [F4] tout en maintenant la touche [SHIFT] de la section Display enfoncée a le même effet que d'appuyer sur la touche RESTORE.

### 4 Assurez-vous que le curseur est dans la zone de la liste, puis utilisez la molette [DATA/JOG] pour sélectionner le morceau à restaurer et appuyez sur [ENTER].

Le symbole de droite se mue en symbole ●, indiquant par là que ces données de morceau sont sélectionnées pour la restauration.

Si vous activez la touche ALL SET, toutes les données affichées dans la liste sont sélectionnées en une seule étape.

### 5 Pour restaurer les données système, positionnez le curseur sur la touche SYSTEM et appuyez sur [ENTER].

La touche est activée et les données système sont sélectionnées pour la restauration.

### 6 Pour lancer la restauration, positionnez le curseur sur la touche RESTORE et appuyez sur [ENTER].

Une fenêtre vous demande de confirmer l'opération.



### 7 Positionnez le curseur sur la touche OK pour effectuer la restauration (ou sur CANCEL pour l'annuler) et appuyez sur [ENTER].

Le morceau actuel est automatiquement sauvegardé et la restauration commence.

Une fenêtre affiche la progression de la restauration. Une fois l'opération terminée, vous revenez à l'écran de l'étape 3.

Si la sauvegarde occupe plusieurs disques CD-R/RW, le message « Exchange Next Media #XXX » (XXX étant un nombre) apparaît pendant la restauration. Remplacez le CD-R/RW par le support portant le numéro approprié. Positionnez ensuite le curseur sur la touche OK et appuyez sur [ENTER].



- Lorsqu'un morceau du même nom existe déjà, le nom du morceau restauré est automatiquement modifié. Par exemple, si « 001\_Song » existe déjà, le nom du morceau est remplacé par : « 001\_Song0 », « 001\_Song1 », etc.

## Echange de données de morceau avec d'autres stations de travail audio de la série AW

Vous pouvez sauvegarder un morceau de l'AW2400 dans un format compatible avec les autres stations de la série AW (AW4416/AW2816/AW1600/AW16G). A l'inverse, il est possible de restaurer sur l'AW2400 un morceau archivé par une autre station de la série AW.

### NOTE

- Seules les données audio enregistrées dans un morceau peuvent être échangées avec les autres stations de travail de la série AW.  
Les paramètres de mixage, les bibliothèques et les données système ne peuvent pas être archivés/restaurés de cette manière.

### ■ Archivage d'un morceau de l'AW2400 dans un format compatible avec la série AW

Si vous activez la touche AW2816 de la page Backup de l'écran SONG, les données sont sauvegardées dans le format de fichier d'archivage de l'AW2816.

Un fichier d'archivage de l'AW2816 peut être restauré par une autre station de la série AW (version 2.0 ou ultérieure pour l'AW4416). Pour connaître la procédure, reportez-vous à la section « Archivage de morceaux » un peu plus haut.

### NOTE

- Vous ne pouvez archiver qu'un seul morceau à la fois au format de fichier de l'AW2816.
- Lorsque vous archivez des données au format de l'AW2816, seules les données des pistes audio sont archivées. Toutes les pistes virtuelles des pistes 1–16 sont archivées. Les pistes 17–24 ne sont pas archivées. Seules les données de la piste stéréo actuelle sont archivées. Seuls des morceaux de 44,1 kHz/16 bits sont pris en charge.
- En fonction de la taille des données, certains morceaux ne peuvent pas être sauvegardés en tant que fichiers d'archivage de l'AW2816. Si vous rencontrez ce problème, utilisez la fonction Optimize pour réduire la taille des données.

### ■ Restauration de morceaux provenant d'autres stations de travail de la série AW

**1** Insérez le support CD-R/RW contenant les morceaux d'autres stations de travail de la série AW à restaurer dans l'AW2400.

**2** Ouvrez la page Restore de l'écran SONG en appuyant autant de fois que nécessaire sur la touche [SONG] de la section Work Navigate ou en appuyant successivement sur les touches [SONG] et [F4].

**3** Assurez-vous que le curseur est positionné sur la touche READ CD INFO et appuyez sur [ENTER].

Les informations contenues sur le CD-R/RW inséré sont lues.

**4** Assurez-vous que le curseur est dans la zone de la liste, puis utilisez la molette [DATA/JOG] pour sélectionner le morceau à restaurer et appuyez sur [ENTER].

Le symbole « ● » apparaît à côté des morceaux sélectionnés pour la restauration.

### NOTE

- La liste affiche tous les morceaux sauvegardés sur le CD-R/RW. Vous ne pouvez toutefois restaurer que des morceaux de 44,1 kHz/16 bits.

**5** Répétez l'étape pour sélectionner tous les autres morceaux de la série AW que vous voulez restaurer.

**6** Positionnez le curseur sur la touche RESTORE et appuyez sur [ENTER].

Une fenêtre vous demande de confirmer l'opération.

**7** Positionnez le curseur sur la touche OK si vous souhaitez exécuter la restauration, puis appuyez sur [ENTER].

La restauration commence. Pendant le chargement des données, la progression est affichée dans une fenêtre.

# ◆ Chapitre 19 ◆

## Automix

Cette section explique le fonctionnement des fonctions Automix de l'AW2400.

### A propos de la fonction Automix

Automix permet d'enregistrer et de reproduire en temps réel des opérations tels que des manipulations de faders et des changements d'état des touches [ON]. Ainsi, vous pouvez enregistrer des opérations complexes de mixage final ou de fusion avec la fonction Automix de manière à pouvoir les reproduire avec précision autant de fois que nécessaire. Les paramètres susceptibles d'être enregistrés par Automix sont les suivants.

- Utilisation des faders pour chaque canal
- Utilisation des touches [ON] pour chaque canal
- Utilisation du panoramique pour chaque canal
- Utilisation de l'EQ pour chaque canal
- Utilisation de l'envoi AUX et d'effet pour chaque canal
- Opérations de rappel de scènes et de bibliothèques

Lorsque vous enregistrez une opération avec la fonction Automix, vous pouvez diviser des opérations complexes et les enregistrer canal par canal ou paramètre par paramètre en plusieurs prises ou en mode « Punch In/Out », de sorte que vous pouvez enregistrer uniquement une région donnée d'un morceau. En outre, les données Automix enregistrées peuvent être affichées dans une liste et modifiées pour un contrôle précis.

Il est possible d'enregistrer jusqu'à 16 séquences Automix dans une bibliothèque spécifique et de les rappeler chaque fois que nécessaire. Les données Automix actuelles ainsi que le contenu de la bibliothèque sont sauvegardés en toute indépendance avec chacun des morceaux de l'AW2400.

### Opération Automix

L'opération Automix est exécutée depuis la page Automix de l'écran AUTOMIX.

Pour appeler cette page, appuyez sur la touche [AUTOMIX] de la section SCENE/AUTOMIX/USB le nombre de fois nécessaire ou appuyez successivement sur les touches [AUTOMIX] et [F1]. Cette page contient les éléments suivants.

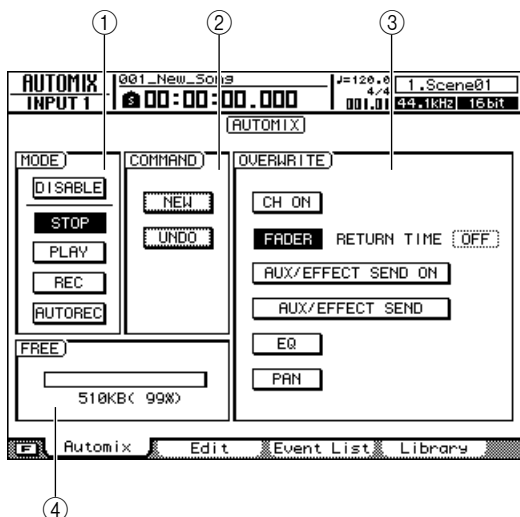

#### ① Champ MODE

Active ou désactive Automix et bascule entre les modes d'enregistrement et de reproduction.

- **Touche ENABLE/DISABLE**  
..... Active ou désactive Automix.
- **Touche STOP** ..... Arrête l'enregistrement ou la reproduction Automix (n'affecte pas le fonctionnement de l'enregistreur). Cette touche apparaît contrastée lorsque la fonction Automix est arrêtée.
- **Touche PLAY** ..... Tandis que la section de l'enregistreur est active et que l'enregistrement/la reproduction Automix est à l'arrêt, appuyez sur cette touche après avoir enfoncé la touche REC pour activer le mode d'attente d'enregistrement Automix. Cette touche apparaît contrastée lors de l'enregistrement et de la reproduction Automix.

- **Touche REC** ..... Appuyez sur cette touche tandis que la section de l'enregistreur est à l'arrêt pour activer le mode d'attente d'enregistrement Automix. Lorsque la section de l'enregistreur est active, il est nécessaire d'appuyer sur la touche PLAY après la touche REC pour activer ce mode. Cette touche est automatiquement désactivée lorsque l'enregistrement est terminé.
- **Touche AUTOREC** ..... Active le mode d'attente d'enregistrement Automix. Contrairement à la touche REC, cette touche reste activée après l'enregistrement et le mode d'attente d'enregistrement reste activé jusqu'à ce qu'il soit désactivé manuellement.

**ASTUCE**

- Le fait d'appuyer sur les touches [F1]–[F4] tout en maintenant la touche [SHIFT] de la section Display enfoncée a le même effet que d'appuyer sur les touches ENABLE/DISABLE (touche [F1]), STOP (touche [F2]), PLAY (touche [F3]) et REC (touche [F4]), respectivement.

**② Champ COMMAND**

Permet de créer un nouvel enregistrement Automix et fournit une fonction d'annulation.

- **Touche NEW** ..... Efface les données Automix actuelles pour faire de la place à un nouvel enregistrement Automix.
- **Touche UNDO** ..... Efface les dernières données Automix enregistrées pour revenir à l'état immédiatement avant le dernier enregistrement Automix.

**③ Champ OVERWRITE**

Sélectionne les paramètres qui seront enregistrés (ou écrasés) par l'enregistrement Automix.

La correspondance entre ces touches et les paramètres est la suivante.

- **Touche CH ON** .... Utilisation des touches [ON] pour chaque canal
- **Touche FADER**.... Utilisation des faders pour chaque canal
- **Touche AUX/EFFECT SEND ON** ..... Utilisation de l'envoi AUX et d'effet pour chaque canal (assourdissement activé/désactivé)
- **Touche AUX/EFFECT SEND** ..... Utilisation du niveau d'envoi AUX et d'effet pour chaque canal
- **Touche EQ** ..... Utilisation de l'EQ pour chaque canal
- **Touche PAN** ..... Utilisation du panoramique pour chaque canal

**ASTUCE**

- Grâce au champ RETURN TIME à droite de la touche FADER, vous pouvez spécifier la durée nécessaire aux faders pour revenir à leur position initiale lorsque l'enregistrement Automix est interrompu (→ p. 185).
- Les opérations de rappel de scènes et de bibliothèques sont toujours enregistrées, quels que soient les réglages du champ OVERWRITE.

**④ FREE**

Affiche la quantité d'espace mémoire Automix disponible en kilo-octets (Ko) et en %.

## Création d'un nouvel enregistrement Automix

Avant que l'enregistrement Automix réel puisse intervenir, vous devez créer un nouvel enregistrement Automix.

**NOTE**

- Le contenu de l'enregistrement Automix actuel est effacé lorsqu'un nouvel enregistrement Automix est créé. Pour sauvegarder les données Automix actuelles, reportez-vous à la section « Utilisation de la bibliothèque Automix » à la page 190.

### 1 Utilisez les faders des canaux, les commandes de panoramique, l'EQ, etc. pour configurer le mixage au début du morceau actuel et sauvegarder le mixage en tant que scène.

La scène « initiale » sauvegardée sert de point de départ à l'enregistrement Automix. Pour utiliser une autre scène comme point de départ de l'enregistrement Automix, rappelez la scène souhaitée. Reportez-vous à la section « Fonctionnement de la mémoire de scènes » à la page 159 pour plus d'informations.

**ASTUCE**

- Lorsqu'un nouvel enregistrement Automix est créé, un « événement de rappel » pour la dernière scène sauvegardée ou rappelée est enregistré au tout début de l'enregistrement. Cette scène initiale peut être modifiée ultérieurement, comme décrit à la page 188.

### 2 Ouvrez la page Automix de l'écran AUTOMIX en appuyant autant de fois que nécessaire sur la touche [AUTOMIX] ou en appuyant successivement sur les touches [AUTOMIX] et [F1].

### 3 Positionnez le curseur sur la touche NEW du champ COMMAND et appuyez sur [ENTER].

Une fenêtre de confirmation du nouvel enregistrement Automix apparaît.



### 4 Positionnez le curseur sur la touche OK et appuyez sur [ENTER].

Les données Automix actuelles sont effacées et un nouvel enregistrement Automix est créé.

Vous pouvez annuler la création d'un nouvel enregistrement Automix en positionnant le curseur sur la touche CANCEL et en appuyant sur [ENTER].

## Enregistrement des données Automix

La section suivante explique comment enregistrer des données d'une opération de mixage dans le nouvel enregistrement Automix créé.

**1 Déplacez-vous dans le morceau juste avant le point où vous voulez commencer à enregistrer les données Automix.**

**2 Ouvrez la page Automix de l'écran AUTOMIX en appuyant autant de fois que nécessaire sur la touche [AUTOMIX] ou en appuyant successivement sur les touches [AUTOMIX] et [F1].**

**3 Positionnez le curseur sur la touche ENABLE/DISABLE du champ MODE et appuyez sur [ENTER].**

La touche bascule sur « ENABLE » et la fonction Automix est activée.



**4 Positionnez le curseur sur le champ OVERWRITE et activez les touches correspondant aux paramètres que vous voulez enregistrer.**

Utilisez les touches du champ OVERWRITE pour sélectionner les types de données à enregistrer : CH ON, FADER, AUX/EFFECT SEND ON, AUX EFFECT SEND, EQ, PAN. Les paramètres correspondant à des touches qui ne sont pas activées ne sont pas enregistrés et ce, même s'ils sont utilisés lors de l'enregistrement Automix.

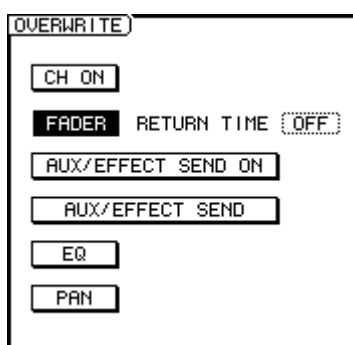

### ASTUCE

- Les opérations de rappel de scènes et de bibliothèques sont enregistrées quels que soient les sélections de touches effectuées dans le champ OVERWRITE.

**5 Positionnez le curseur sur le champ MODE et appuyez sur la touche REC.**

La touche REC clignote. Le mode d'attente d'enregistrement Automix est maintenant activé et la touche [AUTOMIX] clignote en rouge.

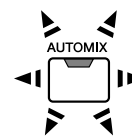

### ASTUCE

- Vous pouvez également lancer l'enregistrement après avoir activé la touche AUTOREC plutôt que la touche REC. La touche REC est automatiquement désactivée lorsque vous arrêtez l'enregistrement et le mode d'attente d'enregistrement est désactivé. Par contre, la touche AUTOREC reste active et le mode d'attente d'enregistrement reste activé jusqu'à ce que vous le coupiez manuellement.

**6 Utilisez les touches de la section Layer pour sélectionner la couche de mixage contenant les canaux que vous voulez utiliser.**

Par exemple, pour enregistrer des opérations au niveau des faders des canaux de piste, activez la touche [TRACK 1-12] ou [TRACK 13-24] de la section Layer.

### ASTUCE

- Vous pouvez changer de couche de mixage même après avoir démarré l'enregistrement Automix.
- Si vous comptez enregistrer des opérations effectuées dans la section Selected Channel, il est préférable de sélectionner les paramètres appropriés avant de lancer l'enregistrement. Par exemple, si vous prévoyez d'enregistrer des changements de panoramique, activez la touche [PAN/EQ] de la section Selected Channel avant de commencer.

**7 Appuyez sur la touche PLAY [▶] du panneau supérieur pour lancer la reproduction du morceau.**

La touche [AUTOMIX] s'allume en rouge et l'enregistrement Automix débute. Cependant, comme aucun canal n'a été sélectionné, aucune donnée n'est en fait enregistrée.

**8 Utilisez les touches [INPUT SEL], [SEL] ou [STEREO SEL] pour sélectionner le canal dont vous voulez enregistrer les données Automix.**

La touche sélectionnée clignote en orange et les paramètres du canal correspondant peuvent être enregistrés dans les données Automix.

### ASTUCE

- Il est possible de sélectionner plusieurs canaux pour l'enregistrement Automix.
- Si vous appuyez sur une touche qui clignote en orange pendant l'enregistrement Automix, la touche s'allume en continu et l'enregistrement Automix du canal correspondant est désactivé. Reportez-vous à la section « Activation et coupure (Punch In/Out) de la fonction Automix » à la page 185 pour plus d'informations.

## 9 Exécutez les opérations de mixage requises.

Les paramètres de mixage sélectionnés pour les canaux spécifiés sont enregistrés.

Les paramètres sélectionnés pour l'enregistrement à l'étape 4 sont en fait enregistrés comme suit.

### ● CH ON/FADER

Utilisez la touche [ON] ou le fader du canal.

### ● AUX/EFFECT SEND ON

Ouvrez l'écran AUX ou EFFECT, positionnez le curseur sur le canal pour lequel vous voulez activer ou désactiver l'envoi AUX ou d'effet et appuyez sur [ENTER].

### ● AUX/EFFECT SEND

Ouvrez l'écran AUX ou EFFECT et faites pivoter le bouton 1-4 approprié de la section Selected Channel. Vous pouvez également positionner le curseur sur le bouton à l'écran approprié et utiliser la molette [DATA/JOG] ou les touches [INC]/[DEC] pour régler le niveau d'envoi.

#### NOTE

- Les opérations au niveau des paramètres d'effet ne peuvent pas être enregistrées dans les données Automix.

### ● EQ

Ouvrez l'écran PAN/EQ et utilisez la touche [LOW], [LO-MID], [HI-MID] ou [HIGH] de la bande à ajuster, puis utilisez les boutons 2-4 de la section Selected Channel pour régler la bande sélectionnée selon les besoins. Vous pouvez également positionner le curseur sur les boutons appropriés de la page EQ/Att. de l'écran PAN/EQ et utiliser la molette [DATA/JOG] ou les touches [INC]/[DEC] pour régler l'EQ. L'activation/désactivation de l'EQ est également enregistrée.

#### NOTE

- L'utilisation du bouton ATT. et la sélection du type EQ ne sont pas enregistrées dans les données Automix.

### ● PAN

Ouvrez l'écran PAN/EQ et faites pivoter le bouton 1 de la section Selected Channel. Vous pouvez également positionner le curseur sur les boutons à l'écran et utiliser la molette [DATA/JOG] ou les touches [INC]/[DEC] pour régler le panoramique.

#### NOTE

- Lorsque vous effectuez un enregistrement Automix pour plusieurs canaux, seul le dernier canal sélectionné peut être manipulé à l'aide des commandes de la section Selected Channel.
- Lors de l'enregistrement Automix, les touches [INPUT SEL], [SEL] et [STEREO SEL] sont utilisées pour activer ou couper (Punch In/Out) les canaux correspondants. La manière la plus sûre de changer le canal sélectionné pendant l'enregistrement Automix consiste à positionner le curseur à l'endroit approprié dans l'écran PAN/EQ, EFFECT ou AUX.

### ● Scène/bibliothèque

Les configurations des scènes, des canaux, de l'égaliseur, du gate, du compresseur et des effets sont rappelées via les pages de bibliothèque correspondantes.

## 10 Lorsque toutes les opérations de mixage requises ont été enregistrées, appuyez sur la touche STOP [■] du panneau supérieur pour arrêter le morceau.

La touche [AUTOMIX] s'éteint et la touche REC du champ MODE est désactivée, tout comme le mode d'attente d'enregistrement Automix. En même temps, une fenêtre vous demandant de confirmer la mise à jour des données Automix enregistrées apparaît.



#### ASTUCE

- Vous pouvez interrompre l'enregistrement Automix sans arrêter la reproduction du morceau en positionnant le curseur sur la touche STOP de la page Automix de l'écran AUTOMIX et en appuyant sur la touche [ENTER] (ou en appuyant sur la touche [F2] tout en maintenant la touche [SHIFT] enfoncée).
- Si vous activez la touche AUTOREC au lieu de la touche REC à l'étape 5, le mode d'attente d'enregistrement Automix reste activé même si la reproduction du morceau est interrompue. Cette procédure est idéale lorsque vous voulez effectuer des passages répétés lors d'un enregistrement Automix.

## 11 Pour vérifier et mettre à jour les données enregistrées, positionnez le curseur sur la touche OK et appuyez sur [ENTER].

Les données Automix enregistrées sont mises à jour. Vous pouvez annuler cette opération et revenir aux données Automix enregistrées auparavant en positionnant le curseur sur la touche CANCEL (au lieu de OK) et en appuyant sur [ENTER].

#### ASTUCE

- Après avoir vérifié et mis à jour les données Automix enregistrées, vous avez encore la possibilité d'annuler l'opération et de revenir aux précédentes données Automix en positionnant le curseur sur la touche UNDO du champ COMMAND et en appuyant sur [ENTER]. Veuillez noter que la touche [UNDO] du panneau supérieur ne peut pas être utilisée pour annuler des enregistrements Automix.
- Les données Automix actuelles peuvent être sauvegardées dans la bibliothèque Automix. Il est également possible de rappeler depuis la bibliothèque un enregistrement Automix sauvegardé auparavant. Reportez-vous à la section « Utilisation de la bibliothèque Automix » à la page 190 pour plus d'informations.



## Reproduction Automix

Reproduisez un enregistrement Automix.

**1 Ouvrez la page Automix de l'écran AUTOMIX en appuyant autant de fois que nécessaire sur la touche [AUTOMIX] ou en appuyant successivement sur les touches [AUTOMIX] et [F1].**

**2 Assurez-vous que la touche ENABLE/DISABLE est réglée sur « ENABLE ».**

Si elle est sur « DISABLE », positionnez le curseur sur la touche et appuyez sur [ENTER]. La touche [AUTOMIX] s'allume en vert.

**3 Appuyez sur la touche PLAY [▶] du panneau supérieur pour lancer la reproduction du morceau.**

La reproduction Automix démarre en même temps que la reproduction du morceau. Pendant ce temps, la touche PLAY du champ MODE apparaît contrastée.

### ASTUCE

- Si vous démarrez la reproduction d'une piste Automix enregistrée depuis un point autre que le début de la piste, le mixage au niveau de ce point est rappelé (les paramètres immédiatement avant le point à partir duquel la reproduction a été lancée sont rappelés). Cela signifie que vous entendez le mixage correct quel que soit l'endroit où vous démarrez la reproduction.

**4 Pour arrêter la reproduction Automix, appuyez sur la touche STOP [■] du panneau supérieur.**

La reproduction du morceau et la reproduction Automix s'interrompent toutes deux.

La reproduction Automix s'arrête automatiquement si la reproduction du morceau se poursuit au-delà du point au niveau duquel l'enregistrement Automix a été interrompu (la reproduction du morceau se poursuit).

## Activation et coupure (Punch In/Out) de la fonction Automix

L'enregistrement Punch In/Out est pratique si vous voulez uniquement réenregistrer une partie d'un enregistrement Automix. Cette section décrit la procédure en question, en utilisant le réenregistrement du déplacement du fader d'un canal de piste en guise d'exemple.

**1 Placez-vous dans le morceau à un endroit juste avant lequel vous voulez commencer à réenregistrer les données Automix.**

**2 Ouvrez la page Automix de l'écran AUTOMIX en appuyant autant de fois que nécessaire sur la touche [AUTOMIX] ou en appuyant successivement sur les touches [AUTOMIX] et [F1].**

**3 Assurez-vous que la touche ENABLE/DISABLE du champ MODE est réglée sur « ENABLE ».**

**4 Positionnez le curseur sur le champ OVERWRITE et activez les touches correspondant aux paramètres que vous voulez enregistrer.**

### NOTE

- Si vous réenregistrez un paramètre enregistré auparavant sur le même canal, les données enregistrées auparavant pour ce paramètre sont écrasées. Si le paramètre à enregistrer ne l'a pas encore été dans la piste cible, aucune donnée n'est écrasée.

**5 Réglez le temps de transition comme requis en positionnant le curseur sur le champ RETURN TIME et en utilisant la molette [DATA/JOG] ou les touches [INC]/[DEC].**

Le temps de transition détermine le temps nécessaire aux faders pour revenir aux niveaux enregistrés précédemment après que l'enregistrement Automix a été interrompu. La plage du paramètre RETURN TIME est OFF, 0,0–30,0 secondes.

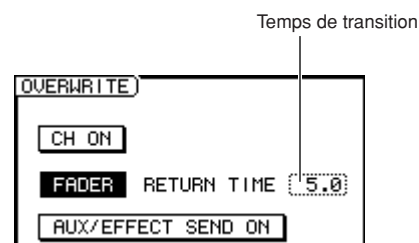

### ● Fonctionnement du temps de transition

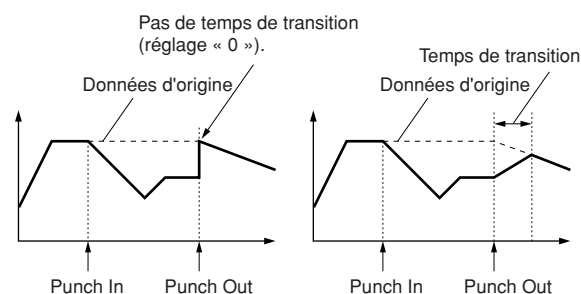

## 6 Positionnez le curseur sur le champ MODE et activez la touche REC.

La touche REC clignote. Le mode d'attente d'enregistrement Automix est ainsi activé et la touche [AUTOMIX] clignote en rouge.



- Il est possible d'activer la touche AUTOREC à la place de REC pour activer le mode d'attente d'enregistrement Automix.

## 7 Utilisez les touches de la section Layer pour sélectionner la couche de mixage contenant les canaux que vous voulez utiliser.

## 8 Appuyez sur la touche PLAY [▶] du panneau supérieur pour lancer la reproduction du morceau.

La touche [AUTOMIX] s'allume en rouge et l'enregistrement Automix débute. Cependant, comme aucun canal n'a été sélectionné, aucune donnée n'est en fait enregistrée.

## 9 Lorsque le point Punch In est atteint, utilisez les touches [INPUT SEL], [SEL] ou [STEREO SEL] pour sélectionner le canal dont vous voulez enregistrer les données Automix.

La touche sélectionnée clignote en orange et les paramètres du canal correspondant peuvent être enregistrés dans les données Automix.

## 10 Actionnez le fader selon les besoins.



- Si aucune opération n'est effectuée entre les points Punch In et Punch Out, toutes les données correspondant aux données de paramètre sélectionnées dans le canal choisi sont effacées. C'est une façon pratique d'effacer toutes les occurrences des données spécifiées dans une région Punch In/Out donnée.

## 11 Lorsque les opérations requises ont été effectuées, appuyez sur la même touche qu'à l'étape 9.

La touche s'éteint et l'enregistrement Automix s'interrompt (Punch Out). Le mode d'enregistrement Automix reste actif, mais dans la mesure où aucun canal n'est sélectionné, les données ne peuvent pas être enregistrées (vous pouvez appuyer à nouveau sur la touche pour enregistrer à nouveau et poursuivre l'enregistrement si vous le souhaitez).



- Après avoir enregistré le déplacement du fader, celui-ci revient au niveau enregistré précédemment à une vitesse déterminée par le temps de transition spécifié.

## 12 Lorsque toutes les opérations de mixage requises ont été enregistrées, appuyez sur la touche STOP [■] du panneau supérieur pour arrêter le morceau.

Une fenêtre vous demandant de confirmer la mise à jour des données Automix enregistrées apparaît.

## 13 Pour vérifier et mettre à jour les données enregistrées, positionnez le curseur sur la touche OK et appuyez sur [ENTER].

Les données Automix enregistrées sont mises à jour.

# Edition des données Automix d'une région donnée à l'aide de commandes

Cette section vous explique comment modifier des données Automix donnée d'une région déterminée à l'aide de commandes.

## 1 Ouvrez la page Edit de l'écran AUTOMIX en appuyant autant de fois que nécessaire sur la touche [AUTOMIX] ou en appuyant successivement sur les touches [AUTOMIX] et [F2].

Cette page contient les éléments suivants.

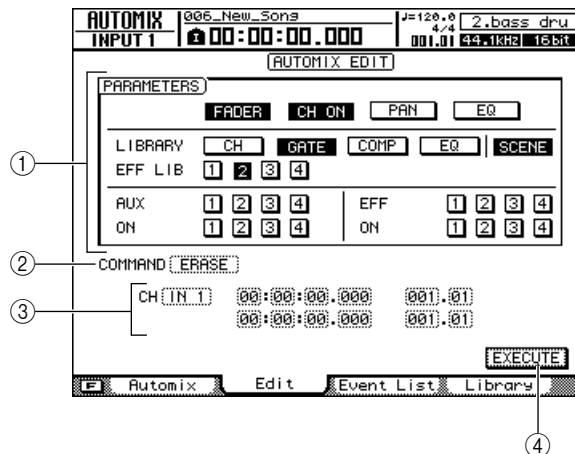

### ① Champ PARAMETERS

Vous pouvez sélectionner les paramètres suivants pour l'édition.

- **Touches FADER, CH ON, PAN et EQ**  
..... Faders, touches [ON] des canaux, panoramique et opérations de l'EQ.
- **Touches LIBRARY (CH, GATE, COMP, EQ)**  
..... Rappel de la bibliothèque de canaux (CH), de la bibliothèque du gate (GATE), de la bibliothèque du compresseur (COMP) et de la bibliothèque EQ (EQ).
- **Touche SCENE** ..... Rappel de scènes.
- **Touches EFF LIB 1-4** ..... Rappel des bibliothèques d'effets 1-4.
- **Touches AUX/ON 1-4** ..... Niveau d'envoi AUX 1-4 et activation/désactivation.
- **Touches EFF/ON 1-4** ..... Niveau d'envoi des effets 1-4 et activation/désactivation.

### ② COMMAND

Affiche le nom de la commande d'édition actuellement sélectionnée.

### ③ Canal/région

Le canal et la région auxquels la commande d'édition sera appliquée sont spécifiés ici. L'écran change en fonction de la commande sélectionnée sous ②.

#### ASTUCE

- La sélection du canal est ignorée lors de la modification de réglages de bibliothèques, de scènes ou d'effets.

### ④ Touche EXECUTE

La commande d'édition sélectionnée est exécutée lorsque le curseur est positionné sur cette touche et que la touche [ENTER] est enfoncée.

## 2 Positionnez le curseur sur la touche du champ PARAMETERS correspondant au paramètre à modifier et appuyez sur la touche [ENTER].

Il est possible de sélectionner plusieurs paramètres.

## 3 Positionnez le curseur sur le champ COMMAND, utilisez la molette [DATA/JOG] ou les touches [INC]/[DEC] pour sélectionner une commande d'édition, puis appuyez sur [ENTER].

Les commandes suivantes peuvent être sélectionnées.

- **ERASE** ..... Efface toutes les occurrences du ou des paramètres spécifiés dans la région choisie.
- **COPY** ..... Copie toutes les occurrences des paramètres sélectionnés dans la région spécifiée vers la position voulue du canal de destination choisi.
- **MOVE** ..... Déplace toutes les occurrences des paramètres sélectionnés dans la région spécifiée vers la position voulue du canal de destination choisi. Les paramètres d'origine sont effacés.

L'écran change comme suit, en fonction de la commande d'édition sélectionnée.

### ● Lorsque la commande ERASE est sélectionnée :

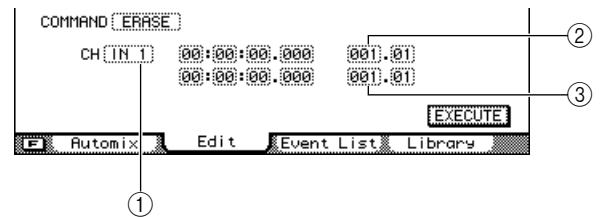

#### ① Le canal cible peut être sélectionné parmi les possibilités suivantes.

- **IN 1-16** ..... Canaux d'entrée 1-16
- **TR 1-24** ..... Canaux de piste 1-24
- **RTN 1-4** ..... Canaux de retour d'effet 1-4
- **BUS 1, 2** ..... Canaux de bus maître 1, 2
- **AUX 1-4** ..... Canaux d'envoi AUX maître 1-4
- **EFF 1-4** ..... Canaux d'envoi d'effet maître 1-4
- **ST** ..... Canal de sortie stéréo
- **ALL** ..... Tous les canaux

#### ② Le point de départ de la région à éditer est spécifié au format d'affichage du compteur.

#### ③ Le point de fin de la région à éditer est spécifié au format d'affichage du compteur.

### ● Lorsque la commande COPY ou MOVE est sélectionnée :

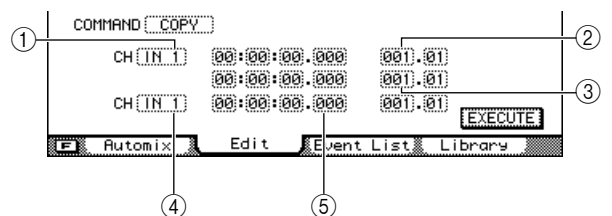

#### ① Spécifie le canal source de l'opération de copie ou de déplacement.

Les canaux sélectionnables sont les mêmes que pour ERASE, ci-dessus.

#### ② Le point de départ de la région source de l'opération de copie ou de déplacement est spécifié au format d'affichage du compteur.

#### ③ Le point de fin de la région source de l'opération de copie ou de déplacement est spécifié au format d'affichage du compteur.

#### ④ Spécifie le canal de destination de l'opération de copie ou de déplacement.

Les canaux sélectionnables varient en fonction du canal source de la copie ou du déplacement.

#### ⑤ Le point de départ de la région de destination de l'opération de copie ou de déplacement est spécifié au format d'affichage du compteur.

4 Positionnez le curseur sur les champs appropriés et utilisez la molette [DATA/JOG] ou les touches [INC]/[DEC] pour sélectionner le canal et/ou la région.

5 Positionnez le curseur sur la touche EXECUTE et appuyez sur [ENTER].

Une fenêtre vous demande de confirmer l'opération.



6 Positionnez le curseur sur la touche OK pour exécuter la commande ou sur CANCEL pour l'annuler. Appuyez ensuite sur [ENTER].

## Edition d'événements Automix individuels

Il est possible de déplacer et d'effacer des événements Automix individuels ou encore d'en modifier la valeur via une liste d'événements Automix.

1 Ouvrez la page Event de l'écran AUTOMIX en appuyant autant de fois que nécessaire sur la touche [AUTOMIX] ou en appuyant successivement sur les touches [AUTOMIX] et [F3].

Cette page contient les éléments suivants.

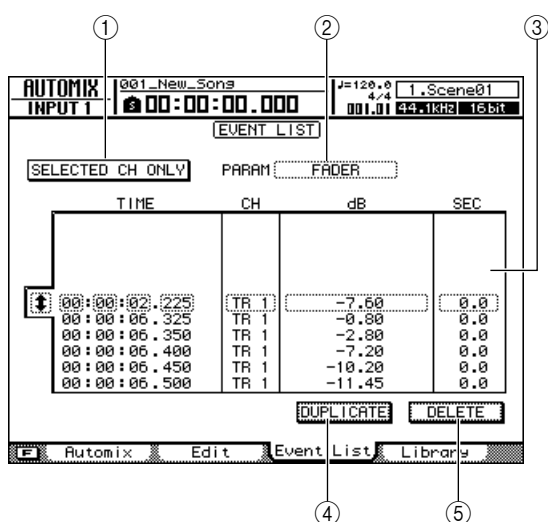

① Touche SELECTED CH ONLY

Lorsque cette touche est activée, seuls les événements du canal actuellement sélectionné figurent dans la liste.

② PARAM

Sélectionne le type de paramètres à afficher dans la liste d'événements.

③ Liste des événements

Les événements individuels du type de paramètre sélectionné dans le champ PARAM sont affichés dans la liste des événements. L'événement entouré d'un cadre en pointillés est actuellement sélectionné pour l'édition.

Positionnez le curseur sur l'icône  à gauche de la liste et utilisez la molette [DATA/JOG] ou les touches [INC]/[DEC] pour faire défiler la liste d'événements.

④ Touche DUPLICATE

Positionnez le curseur sur cette touche et appuyez sur [ENTER] pour créer une copie de l'événement sélectionné au même endroit.

⑤ Touche DELETE

Positionnez le curseur sur cette touche et appuyez sur [ENTER] pour supprimer l'événement sélectionné.

**2** Pour afficher uniquement les événements d'un canal spécifique, positionnez le curseur sur la touche **SELECTED CH ONLY** et appuyez sur **[ENTER]**, puis sélectionnez le canal souhaité.

**3** Positionnez le curseur sur le champ **PARAM** et appuyez sur **[ENTER]** pour sélectionner le type de paramètre à afficher dans la liste d'événements.

Les types de paramètres disponibles sont les suivants.

Ecran	Paramètre
SCENE/LIB	Rappel de scènes/bibliothèques
FADER	Utilisation des faders
ON	Utilisation des touches [ON]
PAN	Utilisation du panoramique
AUX/EFF	Utilisation de l'envoi AUX/d'effet
AUX/EFF ON	Activation/désactivation de AUX/effet
EQ (ON)	Activation/désactivation de l'égaliseur
EQ (FREQ)	Fréquence centrale de l'égaliseur
EQ (Q)	Largeur de bande de l'égaliseur
EQ (GAIN)	Gain de l'égaliseur

**4** Utilisez la molette **[DATA/JOG]** ou les touches **[INC]/[DEC]** pour sélectionner le type de paramètre à afficher dans la liste, puis appuyez sur **[ENTER]**.

Les événements spécifiés apparaissent dans la liste d'événements.

**5** Positionnez le curseur sur l'icône  à gauche de la liste et utilisez la molette **[DATA/JOG]** ou les touches **[INC]/[DEC]** pour faire défiler la liste d'événements et sélectionner l'événement à éditer.

L'événement entouré d'un cadre en pointillés est actuellement sélectionné pour l'édition.

**ASTUCE** →

- Vous pouvez déplacer rapidement le curseur sur l'icône  en appuyant sur la touche **[F1]** tout en maintenant la touche **[SHIFT]** de la section Display enfoncée.
- Lorsque le curseur est à l'intérieur de la liste d'événements, les touches de curseur peuvent également être utilisées pour faire défiler la liste vers le haut et le bas.

Les événements modifiables de la liste d'événements sont les suivants.

①	②	③
TIME	CH	dB SEC
00:00:03.925	TR 1	-1.75 0.0
00:00:03.950	TR 1	-4.65 0.0
00:00:03.975	TR 1	-7.00 0.0
00:00:04.000	TR 1	-9.45 0.0
00:00:04.025	TR 1	-12.00 0.0
00:00:04.050	TR 1	-14.75 0.0
00:00:04.075	TR 1	-17.95 0.0
00:00:04.100	TR 1	-21.90 0.0
00:00:04.125	TR 1	-28.00 0.0
00:00:04.150	TR 1	-41.00 0.0
00:00:04.175	TR 1	-∞ 0.0

**① TIME**

Spécifie la position de l'événement.

**② CH**

Spécifie le canal auquel s'applique l'événement.

**③ Valeur**

Modifie la valeur du type d'événement spécifié dans le champ PARAM.

Paramètre	Valeur (écran)	Description
SCENE	SCENE/LIB	Type et numéro de scène/bibliothèque
FADER	dB, SEC	Niveau du fader, temps de transition
ON	ON/OFF	Etat d'activation/de désactivation du canal
PAN	L-C-R	L63 (extrême gauche)–C (centre)–R63 (extrême droite)
AUX/EFF	AUX/EFF, dB	Type d'AUX/effet et niveau d'envoi
AUX/EFF ON	AUX/EFF, ON/OFF	Type d'AUX/effet et état d'activation/de désactivation
EQ (ON)	ON/OFF	Etat d'activation/de désactivation de l'égaliseur
EQ (FREQ)	Hz	Fréquence centrale de l'égaliseur
EQ (Q)	Q	Largeur de bande de l'égaliseur
EQ (GAIN)	dB	Niveau de la bande utilisée

**6** Positionnez le curseur sur l'élément approprié de la liste d'événements. Utilisez la molette **[DATA/JOG]** ou les touches **[INC]/[DEC]** pour régler la valeur comme requis, puis appuyez sur **[ENTER]**.

Les données éditées changent immédiatement.

**7** Si vous voulez ajouter un nouvel événement, positionnez d'abord le curseur sur la touche **DUPLICATE**, puis appuyez sur **[ENTER]**.

Une copie de l'événement actuellement sélectionné est créée au même endroit. Vous pouvez ensuite modifier l'heure, le canal ou la valeur selon les besoins.

**ASTUCE** →

- Le fait d'appuyer sur la touche **[F2]** tout en maintenant la touche **[SHIFT]** de la section Display enfoncée a le même effet que d'appuyer sur la touche **DUPLICATE**.

**8** Pour supprimer un événement inutile, positionnez le curseur sur la touche **DELETE** et appuyez sur **[ENTER]**.

L'événement actuellement sélectionné est supprimé.

**ASTUCE** →

- Le fait d'appuyer sur la touche **[F3]** tout en maintenant la touche **[SHIFT]** de la section Display enfoncée a le même effet que d'appuyer sur la touche **DELETE**.

## Utilisation de la bibliothèque Automix

Il est possible de sauvegarder des données Automix dans une bibliothèque Automix spéciale et de les rappeler chaque fois que nécessaire. Vous pouvez sauvegarder jusqu'à 16 enregistrements Automix pour chaque morceau, ce qui vous permet de créer et de comparer facilement plusieurs mixages du même morceau.

### A propos de la page Automix Library

Vous pouvez sauvegarder et rappeler des données Automix depuis la bibliothèque Automix accessible via la page Library de l'écran AUTOMIX.

Pour appeler cette page, appuyez sur la touche [AUTOMIX] de la section SCENE/AUTOMIX/USB le nombre de fois nécessaire ou appuyez successivement sur les touches [AUTOMIX] et [F4].

Cette page contient les éléments suivants.

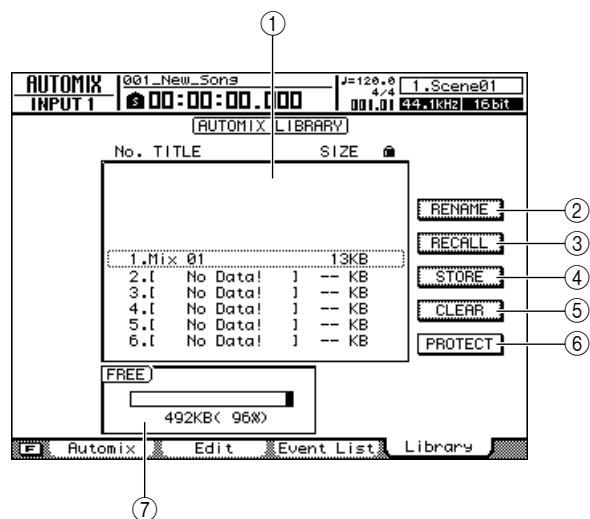

#### ① Liste

Liste de toutes les données Automix sauvegardées dans la bibliothèque. Les données Automix entourées d'un cadre en pointillés sont celles actuellement sélectionnées pour l'opération. Une icône en forme de « verrou » indique des données Automix protégées.

#### ② Touche RENAME

Affiche la fenêtre NAME EDIT, qui permet de renommer les données Automix sélectionnées dans la liste.

#### ③ Touche RECALL

Rappelle les données Automix sélectionnées dans la liste.

#### ④ Touche STORE

Sauvegarde les réglages Automix actuels à l'emplacement sélectionné dans la liste.

#### ⑤ Touche CLEAR

Supprime les données Automix sélectionnées dans la liste.

#### ⑥ PROTECT

Protège les données Automix sélectionnées dans la liste.

#### ⑦ FREE

Affiche la quantité d'espace mémoire Automix disponible en kilo-octets (Ko), en % et sous forme graphique.

### Changement du nom des données Automix

La procédure suivante explique comment modifier les noms des données de la bibliothèque Automix.

**1 Ouvrez la page Library de l'écran AUTOMIX en appuyant autant de fois que nécessaire sur la touche [AUTOMIX] ou en appuyant successivement sur les touches [AUTOMIX] et [F4].**

**2 Utilisez la molette [DATA/JOG] ou les touches [INC]/[DEC] de manière à sélectionner les données Automix à modifier.**

Les données entourées d'un cadre en pointillés sont actuellement sélectionnées pour l'édition.

**3 Positionnez le curseur sur la touche RENAME et appuyez sur [ENTER].**

La fenêtre NAME EDIT apparaît.

#### ASTUCE

- Le fait d'appuyer sur la touche [F4] tout en maintenant la touche [SHIFT] de la section Display enfoncée a le même effet que d'appuyer sur la touche RENAME.

**4 Saisissez un nom pour les données Automix sélectionnées, positionnez le curseur sur la touche OK et appuyez sur [ENTER] (reportez-vous à la page 32 pour plus de détails sur la saisie d'un nom).**

Le nouveau nom est alors confirmé et saisi.

## Sauvegarde des réglages Automix

Sauvegardez les données Automix actuelles dans la bibliothèque Automix.



- Si vous sélectionnez et sauvegardez un numéro de bibliothèque qui contient déjà des données enregistrées, celles-ci seront écrasées.

- 1 Ouvrez la page Library de l'écran AUTOMIX en appuyant autant de fois que nécessaire sur la touche [AUTOMIX] ou en appuyant successivement sur les touches [AUTOMIX] et [F4].**
- 2 Utilisez la molette [DATA/JOG] ou les touches [INC]/[DEC] pour sélectionner le numéro de la bibliothèque dans laquelle vous voulez sauvegarder les données.**  
Les données entourées d'un cadre en pointillés sont actuellement sélectionnées pour la sauvegarde.
- 3 Positionnez le curseur sur la touche STORE et appuyez sur [ENTER].**  
La fenêtre NAME EDIT apparaît.



- Le fait d'appuyer sur la touche [F2] tout en maintenant la touche [SHIFT] de la section Display enfoncée a le même effet que d'appuyer sur la touche STORE.

- 4 Saisissez un nom pour les données Automix sélectionnées, positionnez le curseur sur la touche OK et appuyez sur [ENTER] (reportez-vous à la page 32 pour plus de détails sur la saisie d'un nom).**  
Le réglage Automix est sauvegardé.

## Rappel des réglages Automix

Rappelez des données Automix sauvegardées depuis la bibliothèque.

- 1 Ouvrez la page Library de l'écran AUTOMIX en appuyant autant de fois que nécessaire sur la touche [AUTOMIX] ou en appuyant successivement sur les touches [AUTOMIX] et [F4].**
- 2 Utilisez la molette [DATA/JOG] ou les touches [INC]/[DEC] de manière à sélectionner les données de la bibliothèque à rappeler.**  
Les données entourées d'un cadre en pointillés sont actuellement sélectionnées pour le rappel.
- 3 Positionnez le curseur sur la touche RECALL et appuyez sur [ENTER].**  
Une fenêtre de confirmation de l'opération de rappel apparaît.



- Le fait d'appuyer sur la touche [F1] tout en maintenant la touche [SHIFT] de la section Display enfoncée a le même effet que d'appuyer sur la touche RECALL.

- 4 Pour rappeler les données sélectionnées, positionnez le curseur sur la touche OK et appuyez sur [ENTER].**  
Les données de la bibliothèque sont rappelées.

## Suppression de réglages Automix

Supprimez les données Automix inutiles de la bibliothèque.



- Les données Automix effacées sont irrémédiablement perdues. Utilisez donc cette fonction avec prudence

- 1 Ouvrez la page Library de l'écran AUTOMIX en appuyant autant de fois que nécessaire sur la touche [AUTOMIX] ou en appuyant successivement sur les touches [AUTOMIX] et [F4].**
- 2 Utilisez la molette [DATA/JOG] ou les touches [INC]/[DEC] de manière à sélectionner les données Automix à supprimer.**  
Les données entourées d'un cadre en pointillés sont actuellement sélectionnées pour la suppression.
- 3 Positionnez le curseur sur la touche CLEAR et appuyez sur [ENTER].**  
Une fenêtre de confirmation de l'opération de suppression apparaît.



- Le fait d'appuyer sur la touche [F3] tout en maintenant la touche [SHIFT] de la section Display enfoncée a le même effet que d'appuyer sur la touche CLEAR.

- 4 Pour effacer les données sélectionnées, positionnez le curseur sur la touche OK et appuyez sur [ENTER].**

## Protection des données Automix

Protégez les données Automix pour éviter de les supprimer par inadvertance.

- 1 Ouvrez la page Library de l'écran AUTOMIX en appuyant autant de fois que nécessaire sur la touche [AUTOMIX] ou en appuyant successivement sur les touches [AUTOMIX] et [F4].**
- 2 Utilisez la molette [DATA/JOG] ou les touches [INC]/[DEC] de manière à sélectionner les données Automix à protéger.**  
Les données entourées d'un cadre en pointillés sont actuellement sélectionnées pour l'opération.
- 3 Positionnez le curseur sur la touche PROTECT et appuyez sur [ENTER].**  
Lorsque la protection est activée, la touche PROTECT apparaît contrastée et une icône en forme de verrou s'affiche à droite du nom des données Automix.



# ◆ Chapitre 20 ◆

## MIDI

Cette section décrit les réglages MIDI de base, ainsi que les diverses fonctions et capacités MIDI proposées.

### Ce que MIDI vous permet de faire

Avec l'AW2400, vous pouvez utiliser la norme MIDI pour les opérations suivantes.

#### ● Synchronisation des opérations avec un appareil externe

Vous pouvez synchroniser un morceau de l'AW2400 avec un périphérique externe (un séquenceur MIDI, par exemple) en échangeant des messages de synchronisation tels que MTC (MIDI Time Code) ou MIDI Clock avec le périphérique en question.

#### ● Commande à distance des fonctions de transport de l'AW2400

Vous pouvez transmettre des messages MMC (MIDI Machine Control) depuis un séquenceur MIDI ou un autre périphérique MIDI externe à l'AW2400 afin de contrôler les fonctions de transport sur cette dernière. Inversement, vous pouvez aussi transmettre des messages MMC de l'AW2400 à un périphérique externe pour contrôler le transport à distance.

#### ● Exemple : utilisation de MTC/MMC pour synchroniser le fonctionnement de l'AW2400 et d'un séquenceur MIDI (ordinateur)

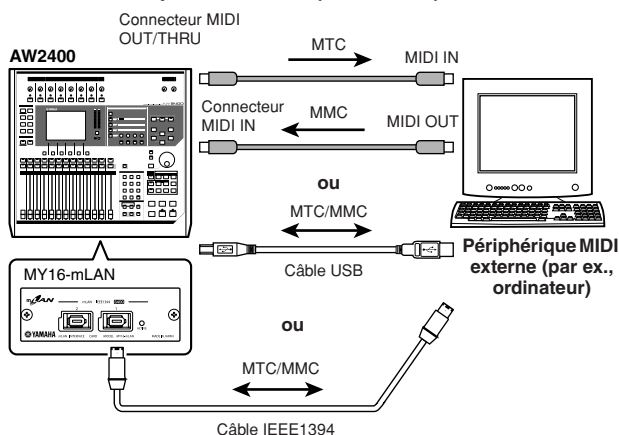

#### ● Automatisation des changements de scène et des paramètres de mixage

Lorsque vous rappelez une scène sur l'AW2400 ou modifiez ses paramètres de mixage, les messages correspondants (changement de programme ou de commande) peuvent être transmis à un périphérique externe.

Si vous enregistrez ces messages sur un séquenceur MIDI synchronisé sur l'AW2400, il est possible de reproduire avec précision et à tout moment les opérations de rappel de scènes et ou les paramètres de mixage.

#### ● Exemple : enregistrement/reproduction d'opérations de rappel de scène et de paramètres de mixage sur un séquenceur MIDI (ordinateur)

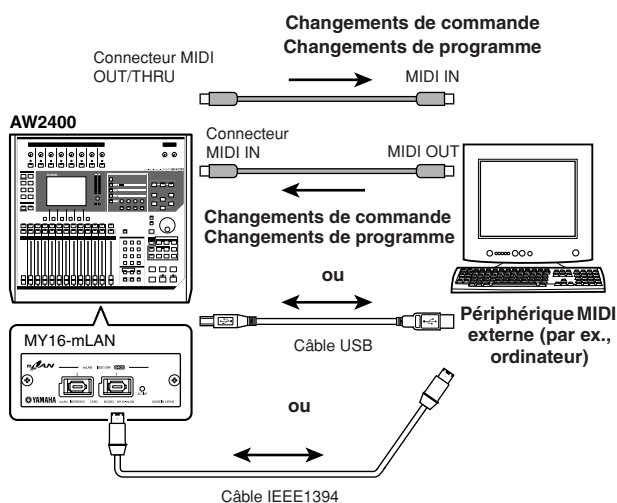

#### ● MIDI Remote

La fonction « MIDI Remote » vous permet d'utiliser l'AW2400 en tant que contrôleur physique d'un périphérique externe. Vous pouvez assigner les messages MIDI souhaités aux faders et aux touches [ON] du panneau supérieur et les utiliser pour commander à distance un périphérique MIDI ou un programme d'ordinateur.

#### ● Exemple : utilisation de l'AW2400 en tant que contrôleur physique d'un module de son MIDI

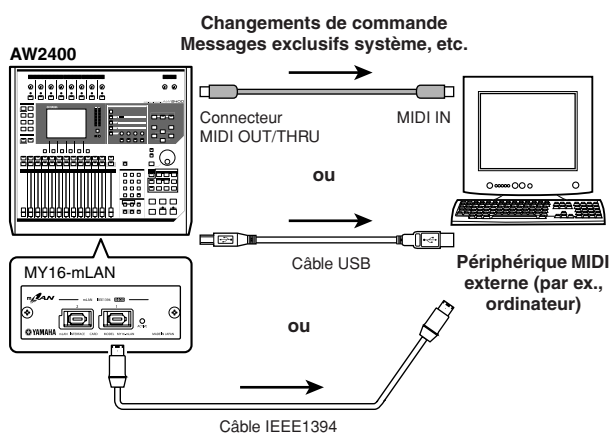

# Réglages MIDI de base

La page Setting 1 de l'écran MIDI vous permet de spécifier le connecteur/port à utiliser pour la transmission et la réception de messages MIDI depuis et vers des périphériques MIDI externes.

Pour ouvrir cette page, appuyez sur la touche [MIDI] de la section Work Navigate le nombre de fois nécessaire ou appuyez successivement sur les touches [MIDI] et [F1].

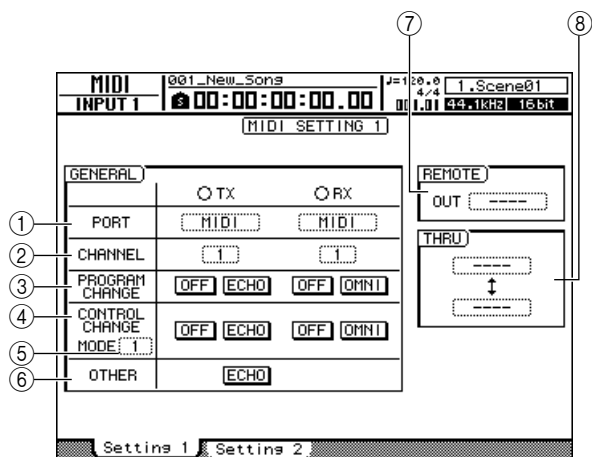

Cette page contient les éléments suivants.

## ① Champ PORT

Sélectionne le(s) connecteur(s)/port(s) à utiliser pour la transmission et la réception de messages MIDI. Appuyez sur la touche [ENTER] pour confirmer votre sélection.

Les connecteurs/ports sélectionnables pour la transmission (TX) et la réception (RX) MIDI sont les suivants :

Éléments	TX (Transmission)	RX (Réception)
MIDI	Connecteur [MIDI OUT/THRU]	Connecteur [MIDI IN]
USB 1	Port de sortie du connecteur USB 1	Port d'entrée du connecteur USB 1
USB 2	Port de sortie du connecteur USB 2	Port d'entrée du connecteur USB 2
USB 3	Port de sortie du connecteur USB 3	Port d'entrée du connecteur USB 3
SLOT	Port de sortie de la carte E/S numérique	Port de sortie de la carte E/S numérique

### NOTE

- Il peut s'avérer nécessaire d'installer un pilote MIDI USB approprié pour pouvoir utiliser le connecteur USB pour des communications MIDI sur les ordinateurs (→ p. 266).
- Pour vous connecter à un ordinateur à l'aide de la carte E/S numérique MY16-mLAN, installez cette dernière dans le logement E/S numérique et sélectionnez « SLOT ». Le pilote mLAN approprié doit être installé sur l'ordinateur.

## ② Champ CHANNEL

Sélectionne le canal MIDI qui transmet et reçoit des messages MIDI tels que des changements de programme ou de commande. Cette zone contient les deux éléments suivants.

- **TX**.....Sélectionne le canal de transmission MIDI, dans une plage de 1–16.
- **RX**.....Sélectionne le canal de réception MIDI, dans une plage de 1–16.

## ③ Champ PROGRAM CHANGE

Active/désactive la transmission et la réception de messages de changement de programme. Lorsque la réception de messages de changement de programme est activée, la scène correspondante est rappelée lorsqu'un message de ce type est reçu via le connecteur MIDI IN de l'AW2400 (ou le connecteur USB ou le port d'entrée de la carte E/S numérique). Lorsque la transmission de messages de changement de programme est activée et qu'une scène est rappelée sur l'AW2400, le message de changement de programme correspondant est transmis via le connecteur MIDI OUT/THRU (ou le connecteur USB ou le port de sortie de la carte E/S numérique).

Les éléments suivants sont disponibles :

- **Touche ON/OFF (TX)**  
..... Active ou désactive la transmission de messages de changement de programme.
- **Touche ECHO (TX)**  
..... Les messages de changement de programme reçus sont renvoyés (« écho ») via le connecteur MIDI OUT/THRU (ou le connecteur USB ou le port de sortie de la carte E/S numérique).
- **Touche ON/OFF (RX)**  
..... Active ou désactive la réception de messages de changement de programme.
- **Touche OMNI (RX)**  
..... Des messages de changement de programme peuvent être reçus sur tous les canaux MIDI, quel que soit le réglage du canal de réception MIDI.

### ASTUCE

- La page PGM Assign de l'écran SCENE permet de définir le numéro de scène correspondant à chaque numéro de changement de programme (→ p. 201).

## ④ Champ CONTROL CHANGE

Détermine la manière dont les messages de changement de commande MIDI sont transmis et reçus. Si la transmission et la réception de messages de changement de commande sont activées, le message de changement de commande correspondant est transmis lorsque vous utilisez un des paramètres de mixage des canaux de l'AW2400 (fader, panoramique, envoi d'effet, etc.). Lors de la réception d'un message de changement de commande, le paramètre de mixage correspondant de l'AW2400 change.

Les éléments suivants sont disponibles :

- **Touche ON/OFF (TX)**  
..... Active ou désactive la transmission de messages de changement de commande.
- **Touche ECHO (TX)**  
..... Les messages de changement de commande reçus sont renvoyés (« écho ») via le connecteur MIDI OUT/THRU (ou le connecteur USB ou le port de sortie de la carte E/S numérique).
- **Touche ON/OFF (RX)**  
..... Active ou désactive la réception de messages de changement de commande.
- **Touche OMNI (RX)**  
..... Des messages de changement de commande peuvent être reçus sur tous les canaux MIDI, quel que soit le réglage du canal de réception MIDI.

⑤ **Zone CONTROL CHANGE MODE**

Sélectionne les canaux via lesquels les messages de changement de commande MIDI sont transmis et reçus. Les choix suivants sont disponibles :

- **1** ..... Les messages de changement de commande sont transmis et reçus sur les canaux MIDI 1–16. (Les canaux MIDI 1–16 correspondent aux canaux de piste 1-16 de l'AW2400.)
- **2** ..... Les messages de changement de commande sont transmis et reçus uniquement sur le canal MIDI sélectionné dans le champ CHANNEL.
- **3** ..... Identique à 2 dans le sens où les messages de changement de commande sont transmis et reçus sur un seul canal MIDI. La configuration des paramètres diffère toutefois de 2.

**ASTUCE** →

• Pour en savoir plus sur les correspondances entre les paramètres de mixage et les messages de changement de commande, reportez-vous aux tableaux ci-après.

● **Lorsque CONTROL CHANGE MODE = 1**

CNL MIDI	N° CC	PARAMETRE	
1	7	TRACK CHANNEL 1	FADER
	10		PAN
	91		EFF1 SEND
	93		EFF2 SEND
2	7	TRACK CHANNEL 2	FADER
	10		PAN
	91		EFF1 SEND
	93		EFF2 SEND
3	7	TRACK CHANNEL 3	FADER
	10		PAN
	91		EFF1 SEND
	93		EFF2 SEND
4	7	TRACK CHANNEL 4	FADER
	10		PAN
	91		EFF1 SEND
	93		EFF2 SEND
5	7	TRACK CHANNEL 5	FADER
	10		PAN
	91		EFF1 SEND
	93		EFF2 SEND
6	7	TRACK CHANNEL 6	FADER
	10		PAN
	91		EFF1 SEND
	93		EFF2 SEND
7	7	TRACK CHANNEL 7	FADER
	10		PAN
	91		EFF1 SEND
	93		EFF2 SEND
8	7	TRACK CHANNEL 8	FADER
	10		PAN
	91		EFF1 SEND
	93		EFF2 SEND

CNL MIDI	N° CC	PARAMETRE	
9	7	TRACK CHANNEL 9	FADER
	10		PAN
	91		EFF1 SEND
	93		EFF2 SEND
10	7	TRACK CHANNEL 10	FADER
	10		PAN
	91		EFF1 SEND
	93		EFF2 SEND
11	7	TRACK CHANNEL 11	FADER
	10		PAN
	91		EFF1 SEND
	93		EFF2 SEND
12	7	TRACK CHANNEL 12	FADER
	10		PAN
	91		EFF1 SEND
	93		EFF2 SEND
13	7	TRACK CHANNEL 13	FADER
	10		PAN
	91		EFF1 SEND
	93		EFF2 SEND
14	7	TRACK CHANNEL 14	FADER
	10		PAN
	91		EFF1 SEND
	93		EFF2 SEND
15	7	TRACK CHANNEL 15	FADER
	10		PAN
	91		EFF1 SEND
	93		EFF2 SEND
16	7	TRACK CHANNEL 16	FADER
	10		PAN
	91		EFF1 SEND
	93		EFF2 SEND

● Lorsque CONTROL CHANGE MODE = 2

N° CC	PARAMETRE		
0		NO ASSIGN	
1	FADER	CHANNEL	INPUT 1
2	FADER	CHANNEL	INPUT 2
3	FADER	CHANNEL	INPUT 3
4	FADER	CHANNEL	INPUT 4
5	FADER	CHANNEL	INPUT 5
6	FADER	CHANNEL	INPUT 6
7	FADER	CHANNEL	INPUT 7
8	FADER	CHANNEL	INPUT 8
9	FADER	CHANNEL	INPUT 9
10	FADER	CHANNEL	INPUT 10
11	FADER	CHANNEL	INPUT 11
12	FADER	CHANNEL	INPUT 12
13	FADER	CHANNEL	INPUT 13
14	FADER	CHANNEL	INPUT 14
15	FADER	CHANNEL	INPUT 15
16	FADER	CHANNEL	INPUT 16
17		NO ASSIGN	
18		NO ASSIGN	
19		NO ASSIGN	
20		NO ASSIGN	
21	FADER	CHANNEL	RETURN 1
22	FADER	CHANNEL	RETURN 2
23	FADER	MASTER	STEREO OUT
24	FADER	MASTER	AUX 1
25	FADER	MASTER	AUX 2
26	FADER	MASTER	AUX 3
27	FADER	MASTER	AUX 4
28	FADER	MASTER	EFF 1
29	FADER	MASTER	EFF 2
30	FADER	MASTER	EFF 3
31	FADER	MASTER	EFF 4
32		NO ASSIGN	
33	FADER	MASTER	BUS 1
34	FADER	MASTER	BUS 2
35		NO ASSIGN	
36		NO ASSIGN	
37		NO ASSIGN	
38		NO ASSIGN	
39		NO ASSIGN	
40		NO ASSIGN	
41	ON	CHANNEL	INPUT 1
42	ON	CHANNEL	INPUT 2
43	ON	CHANNEL	INPUT 3
44	ON	CHANNEL	INPUT 4
45	ON	CHANNEL	INPUT 5
46	ON	CHANNEL	INPUT 6
47	ON	CHANNEL	INPUT 7
48	ON	CHANNEL	INPUT 8
49	ON	CHANNEL	INPUT 9
50	ON	CHANNEL	INPUT 10
51	ON	CHANNEL	INPUT 11
52	ON	CHANNEL	INPUT 12
53	ON	CHANNEL	INPUT 13
54	ON	CHANNEL	INPUT 14
55	ON	CHANNEL	INPUT 15
56	ON	CHANNEL	INPUT 16
57		NO ASSIGN	
58		NO ASSIGN	
59		NO ASSIGN	
60		NO ASSIGN	
61	ON	CHANNEL	RETURN 1
62	ON	CHANNEL	RETURN 2
63	ON	MASTER	STEREO OUT

N° CC	PARAMETRE		
64	PAN	CHANNEL	INPUT 1
65	PAN	CHANNEL	INPUT 2
66	PAN	CHANNEL	INPUT 3
67	PAN	CHANNEL	INPUT 4
68	PAN	CHANNEL	INPUT 5
69	PAN	CHANNEL	INPUT 6
70	PAN	CHANNEL	INPUT 7
71	PAN	CHANNEL	INPUT 8
72	PAN	CHANNEL	INPUT 9
73	PAN	CHANNEL	INPUT 10
74	PAN	CHANNEL	INPUT 11
75	PAN	CHANNEL	INPUT 12
76	PAN	CHANNEL	INPUT 13
77	PAN	CHANNEL	INPUT 14
78	PAN	CHANNEL	INPUT 15
79	PAN	CHANNEL	INPUT 16
80		NO ASSIGN	
81		NO ASSIGN	
82		NO ASSIGN	
83		NO ASSIGN	
84		NO ASSIGN	
85		NO ASSIGN	
86		NO ASSIGN	
87		NO ASSIGN	
88	PAN	CHANNEL	RETURN 1L
89	PAN	CHANNEL	RETURN 1R
90	PAN	CHANNEL	RETURN 2L
91	PAN	CHANNEL	RETURN 2R
92	PAN	BALANCE	STEREO OUT
93		NO ASSIGN	
94		NO ASSIGN	
95		NO ASSIGN	
96		NO ASSIGN	
97		NO ASSIGN	
98		NO ASSIGN	
99		NO ASSIGN	
100		NO ASSIGN	
101		NO ASSIGN	
102	FADER	EFF1 SEND	INPUT 1
103	FADER	EFF1 SEND	INPUT 2
104	FADER	EFF1 SEND	INPUT 3
105	FADER	EFF1 SEND	INPUT 4
106	FADER	EFF1 SEND	INPUT 5
107	FADER	EFF1 SEND	INPUT 6
108	FADER	EFF1 SEND	INPUT 7
109	FADER	EFF1 SEND	INPUT 8
110	FADER	EFF1 SEND	INPUT 9
111	FADER	EFF1 SEND	INPUT 10
112	FADER	EFF1 SEND	INPUT 11
113	FADER	EFF1 SEND	INPUT 12
114	FADER	EFF1 SEND	INPUT 13
115	FADER	EFF1 SEND	INPUT 14
116	FADER	EFF1 SEND	INPUT 15
117	FADER	EFF1 SEND	INPUT 16
118		NO ASSIGN	
119		NO ASSIGN	
120		NO ASSIGN	
121		NO ASSIGN	
122		NO ASSIGN	
123		NO ASSIGN	
124		NO ASSIGN	
125		NO ASSIGN	
126		NO ASSIGN	
127		NO ASSIGN	

● Lorsque CONTROL CHANGE MODE = 3

N° CC	PARAMETRE		
0		NO ASSIGN	
1	FADER	CHANNEL	TRACK 1
2	FADER	CHANNEL	TRACK 2
3	FADER	CHANNEL	TRACK 3
4	FADER	CHANNEL	TRACK 4
5	FADER	CHANNEL	TRACK 5
6	FADER	CHANNEL	TRACK 6
7	FADER	CHANNEL	TRACK 7
8	FADER	CHANNEL	TRACK 8
9	FADER	CHANNEL	TRACK 9
10	FADER	CHANNEL	TRACK 10
11	FADER	CHANNEL	TRACK 11
12	FADER	CHANNEL	TRACK 12
13	FADER	CHANNEL	TRACK 13
14	FADER	CHANNEL	TRACK 14
15	FADER	CHANNEL	TRACK 15
16	FADER	CHANNEL	TRACK 16
17	FADER	CHANNEL	TRACK 17
18	FADER	CHANNEL	TRACK 18
19	FADER	CHANNEL	TRACK 19
20	FADER	CHANNEL	TRACK 20
21	FADER	CHANNEL	RETURN 1
22	FADER	CHANNEL	RETURN 2
23	FADER	MASTER	STEREO OUT
24	FADER	MASTER	AUX 1
25	FADER	MASTER	AUX 2
26	FADER	MASTER	AUX 3
27	FADER	MASTER	AUX 4
28	FADER	MASTER	EFF 1
29	FADER	MASTER	EFF 2
30	FADER	MASTER	EFF 3
31	FADER	MASTER	EFF 4
32		NO ASSIGN	
33	FADER	MASTER	BUS 1
34	FADER	MASTER	BUS 2
35		NO ASSIGN	
36		NO ASSIGN	
37		NO ASSIGN	
38		NO ASSIGN	
39		NO ASSIGN	
40		NO ASSIGN	
41	ON	CHANNEL	TRACK 1
42	ON	CHANNEL	TRACK 2
43	ON	CHANNEL	TRACK 3
44	ON	CHANNEL	TRACK 4
45	ON	CHANNEL	TRACK 5
46	ON	CHANNEL	TRACK 6
47	ON	CHANNEL	TRACK 7
48	ON	CHANNEL	TRACK 8
49	ON	CHANNEL	TRACK 9
50	ON	CHANNEL	TRACK 10
51	ON	CHANNEL	TRACK 11
52	ON	CHANNEL	TRACK 12
53	ON	CHANNEL	TRACK 13
54	ON	CHANNEL	TRACK 14
55	ON	CHANNEL	TRACK 15
56	ON	CHANNEL	TRACK 16
57	ON	CHANNEL	TRACK 17
58	ON	CHANNEL	TRACK 18
59	ON	CHANNEL	TRACK 19
60	ON	CHANNEL	TRACK 20
61	ON	CHANNEL	RETURN 1
62	ON	CHANNEL	RETURN 2
63	ON	MASTER	STEREO OUT

N° CC	PARAMETRE		
64	PAN	CHANNEL	TRACK 1
65	PAN	CHANNEL	TRACK 2
66	PAN	CHANNEL	TRACK 3
67	PAN	CHANNEL	TRACK 4
68	PAN	CHANNEL	TRACK 5
69	PAN	CHANNEL	TRACK 6
70	PAN	CHANNEL	TRACK 7
71	PAN	CHANNEL	TRACK 8
72	PAN	CHANNEL	TRACK 9
73	PAN	CHANNEL	TRACK 10
74	PAN	CHANNEL	TRACK 11
75	PAN	CHANNEL	TRACK 12
76	PAN	CHANNEL	TRACK 13
77	PAN	CHANNEL	TRACK 14
78	PAN	CHANNEL	TRACK 15
79	PAN	CHANNEL	TRACK 16
80	PAN	CHANNEL	TRACK 17
81	PAN	CHANNEL	TRACK 18
82	PAN	CHANNEL	TRACK 19
83	PAN	CHANNEL	TRACK 20
84	PAN	CHANNEL	TRACK 21
85	PAN	CHANNEL	TRACK 22
86	PAN	CHANNEL	TRACK 23
87	PAN	CHANNEL	TRACK 24
88	PAN	CHANNEL	RETURN 1L
89	PAN	CHANNEL	RETURN 1R
90	PAN	CHANNEL	RETURN 2L
91	PAN	CHANNEL	RETURN 2R
92	PAN	BALANCE	STEREO OUT
93		NO ASSIGN	
94		NO ASSIGN	
95		NO ASSIGN	
96		NO ASSIGN	
97		NO ASSIGN	
98		NO ASSIGN	
99		NO ASSIGN	
100		NO ASSIGN	
101		NO ASSIGN	
102	FADER	EFF1 SEND	TRACK 1
103	FADER	EFF1 SEND	TRACK 2
104	FADER	EFF1 SEND	TRACK 3
105	FADER	EFF1 SEND	TRACK 4
106	FADER	EFF1 SEND	TRACK 5
107	FADER	EFF1 SEND	TRACK 6
108	FADER	EFF1 SEND	TRACK 7
109	FADER	EFF1 SEND	TRACK 8
110	FADER	EFF1 SEND	TRACK 9
111	FADER	EFF1 SEND	TRACK 10
112	FADER	EFF1 SEND	TRACK 11
113	FADER	EFF1 SEND	TRACK 12
114	FADER	EFF1 SEND	TRACK 13
115	FADER	EFF1 SEND	TRACK 14
116	FADER	EFF1 SEND	TRACK 15
117	FADER	EFF1 SEND	TRACK 16
118		NO ASSIGN	
119		NO ASSIGN	
120		NO ASSIGN	
121		NO ASSIGN	
122		NO ASSIGN	
123		NO ASSIGN	
124		NO ASSIGN	
125		NO ASSIGN	
126		NO ASSIGN	
127		NO ASSIGN	

⑥ **Champ OTHER**

Ce champ permet de configurer des messages MIDI autres que des messages de changement de programme et de commande.

- **Touche ECHO (TX)** ..... Les messages MIDI autres que des messages de changement de programme et de commande reçus sont renvoyés (« écho ») via le connecteur MIDI OUT/THRU (ou le connecteur USB ou le port de sortie de la carte E/S numérique).

⑦ **Zone REMOTE OUT**

Sélectionne le connecteur/port via lequel les messages MIDI sont transmis lorsque la fonction MIDI Remote est active (l'écran REMOTE est affiché). Reportez-vous à la page 204 pour plus d'informations sur la fonction MIDI Remote.



- Il est impossible de sélectionner ici le même connecteur/port que dans le champ PORT ou la zone THRU.

⑧ **Zone THRU**

Spécifie le connecteur/port pour la sortie « THRU » des messages MIDI reçus via le connecteur MIDI IN (ou le connecteur USB ou le port d'entrée de la carte E/S numérique). Si « MIDI » et « USB 1 » sont sélectionnés pour les deux zones THRU, la sortie THRU se présente comme suit :

- Les messages reçus au niveau du connecteur MIDI IN sont envoyés (sortie THRU) via le port de sortie USB 1.
- Les messages reçus au niveau du port d'entrée USB 1 sont envoyés (sortie THRU) via le connecteur MIDI OUT/THRU.

Les messages MIDI générés par l'AW2400 ne sont pas transmis via les connecteurs/ports sélectionnés pour la sortie THRU.



- Il est impossible de spécifier le même connecteur/port pour les deux zones.
- Il est impossible de sélectionner ici le même connecteur/port que dans le champ PORT ou la zone REMOTE OUT.

## Configuration des messages de synchronisation MIDI

La page Setting 2 de l'écran MIDI permet de sélectionner les messages MIDI utilisés pour la synchronisation avec l'équipement externe (MTC et MIDI Clock), ainsi que les messages utilisés pour la commande à distance.

Pour ouvrir cette page, appuyez sur la touche [MIDI] de la section Work Navigate le nombre de fois nécessaire ou appuyez successivement sur les touches [MIDI] et [F2].

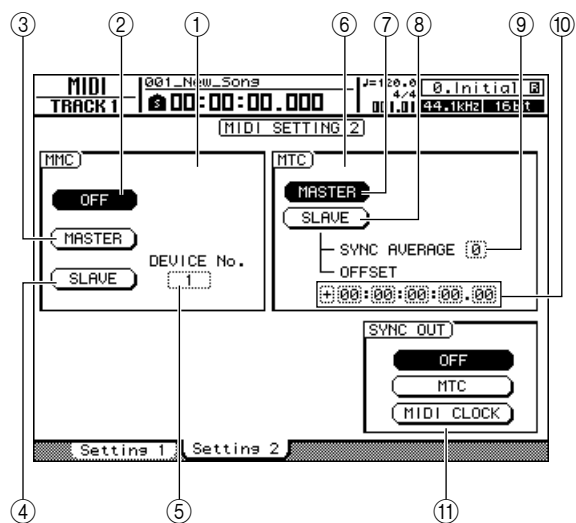

Cette page contient les éléments suivants.

① **Champ MMC**

Détermine le mode de transmission/réception des messages MMC.

② **Touche MMC OFF**

Activez cette touche (elle apparaît contrastée) pour désactiver la transmission et la réception de messages MMC.

③ **Touche MMC MASTER**

Lorsque cette touche est activée, l'AW2400 fonctionne en tant que maître MMC et les commandes MMC appropriées sont envoyées via le connecteur MIDI OUT/THRU (ou le connecteur USB ou le port de sortie de la carte E/S numérique) lorsque le transport est utilisé. Activez cette touche lorsque vous souhaitez commander à distance un périphérique externe depuis l'AW2400.

④ **Touche MMC SLAVE**

Lorsque cette touche est activée, l'AW2400 fonctionne en tant qu'esclave MMC et répond aux commandes MMC appropriées reçues via le connecteur MIDI IN (ou le connecteur USB ou le port d'entrée de la carte E/S numérique). Activez cette touche lorsque vous souhaitez commander à distance l'AW2400 depuis un périphérique externe.

20  
MIDI

⑤ **Zone DEVICE NO.**

Détermine le numéro de périphérique MMC (1–127) reçu par l'AW2400.



- Le numéro de périphérique MMC est un numéro d'identification utilisé pour distinguer les périphériques qui transmettent et reçoivent des commandes MMC. Lorsque vous utilisez MMC, l'AW2400 et le périphérique MIDI externe doivent avoir le même numéro de périphérique MMC.
- Lors de la transmission de données MMC depuis l'AW2400, le MMC numéro de périphérique MMC est toujours « 128 » (ce qui permet de commander tous les périphériques compatibles MMC).

⑥ **Champ MTC**

Détermine le mode de fonctionnement de l'AW2400 lorsqu'elle est synchronisée avec un périphérique MIDI externe à l'aide de MTC (MIDI Time Code).

⑦ **Touche MTC MASTER**

Lorsque cette touche est activée, l'AW2400 fonctionne en tant que maître MTC. Activez cette touche si vous voulez synchroniser les périphériques externes sur l'AW2400.

⑧ **Touche MTC SLAVE**

Lorsque cette touche est activée, l'AW2400 fonctionne en tant qu'esclave MTC et suit les commandes MMC reçues via le connecteur MIDI IN (ou le connecteur USB ou le port d'entrée de la carte E/S numérique). Activez cette touche si vous voulez synchroniser deux AW2400 ou synchroniser l'AW2400 sur un périphérique externe capable de fonctionner uniquement en mode maître MTC.

⑨ **Zone SYNC AVERAGE**

Sélectionnez une des options suivantes pour déterminer la précision avec laquelle l'AW2400 suit les données MTC entrantes lorsqu'elle fait fonction d'esclave MTC.

- **0** ..... L'AW2400 se synchronise avec la plus grande précision sur les données MTC entrantes. Cependant, si les données MTC entrantes sont très instables, la synchronisation risque d'être interrompue ou de manquer de fiabilité avec ce réglage.
- **1** ..... Ce réglage offre une plus grande tolérance à l'instabilité MTC que le réglage OFF.
- **2** ..... Ce réglage offre une tolérance maximale. Optez pour ce réglage si le maître MTC est un périphérique MIDI externe peu stable.



- Si la précision des données MTC entrantes devient instable alors que l'AW2400 fonctionne en tant qu'esclave MTC et est synchronisé sur un périphérique MIDI maître, l'AW2400 apporte de légères modifications à la hauteur de ton de la reproduction afin d'essayer de maintenir la synchronisation. Le paramètre SYNC AVERAGE détermine la plage de variation MTC tolérée.

⑩ **OFFSET**

Lorsque vous utilisez l'AW2400 en tant qu'esclave MTC, ce paramètre décale le temps absolu de l'AW2400 en l'avancant ou en le retardant en fonction des données MTC reçues. La plage est comprise entre -24:00:00:00.00 et +24:00:00:00.00.

**OFFSET = 00:00:00:00.00**

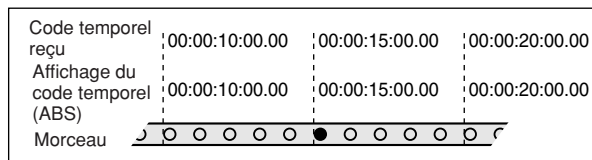

**OFFSET = +00:00:05:00.00**

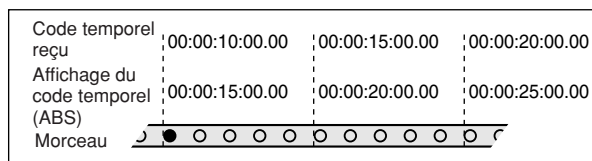

**OFFSET = -00:00:05:00.00**

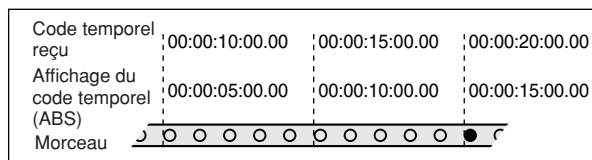

- Le réglage OFFSET est sans effet sur la sortie MTC via le connecteur MIDI OUT/THRU (ou le connecteur USB ou le port de sortie de la carte E/S numérique).

⑪ **Champ SYNC OUT**

Sélectionne le type de message MIDI à utiliser pour la synchronisation.

- **Touche OFF** ..... Activez cette touche (elle apparaît contrastée) pour désactiver la transmission de messages de synchronisation MIDI.
- **Touche MTC** ..... Lorsque cette touche est activée, les messages MTC sont transmis pendant l'utilisation de l'enregistreur.
- **Touche MIDI CLOCK** ..... Lorsque cette touche est activée, les messages MIDI Clock sont transmis pendant l'utilisation de l'enregistreur. Des messages START, STOP, CONTINUE et SONG POSITION sont par ailleurs transmis lors de l'utilisation de la commande de transport.



- Le fonctionnement de l'horloge MIDI repose sur le tempo spécifié dans la carte de tempo (reportez-vous à la page 175. pour plus d'informations sur la configuration de la carte de tempo).

# Connexion à un périphérique externe

Cette section propose une série d'exemples de connexion et d'utilisation de l'AW2400 avec des périphériques MIDI externes.

## Synchronisation de l'AW2400 avec des périphériques MIDI externes

Grâce à MTC, il est possible de synchroniser la reproduction et l'enregistrement de morceaux de l'AW2400 sur des périphériques MIDI externes tels qu'une application de séquençage informatique ou un synthétiseur de type station de travail équipé d'un séquenceur intégré. En outre, MMC peut être utilisé pour commander à distance les fonctions de transport de l'AW2400 depuis le périphérique MIDI externe.

**1** En vous référant au schéma suivant, connectez l'AW2400 à votre synthétiseur de type station de travail ou à votre ordinateur.

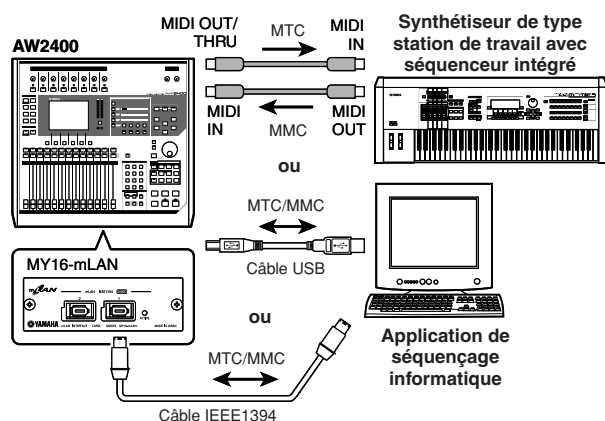

**2** Utilisez la touche [MIDI] de la section Work Navigate pour ouvrir la page Setting 1 de l'écran MIDI. Sélectionnez le(s) connecteur(s)/port(s) à utiliser pour la transmission et la réception de messages MIDI dans le champ PORT.

**3** Utilisez la touche [MIDI] de la section Work Navigate pour ouvrir la page Setting 2 de l'écran MIDI. Activez la touche MASTER du champ MTC et la touche MTC du champ SYNC OUT.

L'AW2400 est ainsi réglée pour fonctionner en tant que maître MTC.

**4** Activez la touche SLAVE du champ MMC. L'AW2400 est ainsi réglée pour fonctionner en tant qu'esclave MMC.

**Exemples de réglages pour la synchronisation avec MTC et MMC**

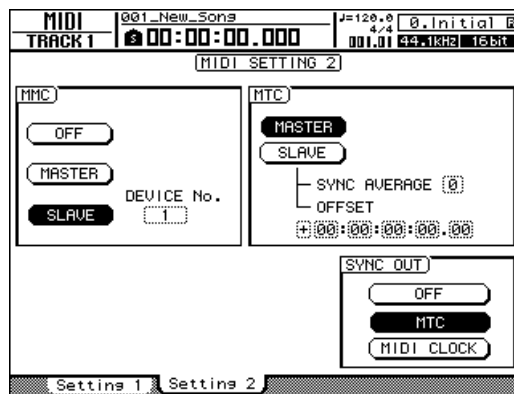

**5** Positionnez le curseur sur le champ DEVICE No. et entrez la valeur en fonction du numéro du périphérique MIDI externe.

Lorsque vous utilisez MMC, l'AW2400 et le périphérique MIDI externe doivent avoir le même numéro de périphérique MMC. Pour en savoir plus sur les numéros de périphérique que votre périphérique MIDI peut utiliser, reportez-vous au mode d'emploi de celui-ci.

**6** Utilisez la touche [SONG] de la section Work Navigate pour ouvrir la page Setting de l'écran SONG. Sélectionnez une résolution en frames.

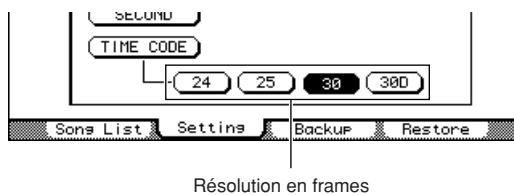

Résolution en frames

**ASTUCE**

- Lorsque vous utilisez MTC avec un périphérique externe, prenez soin de régler l'AW2400 et le périphérique externe sur la même résolution en frames.
- La résolution en frames choisie ici affecte non seulement la synchronisation avec le périphérique externe mais aussi le code temporel affiché sur le compteur, etc.

**7** Réglez le périphérique MIDI externe de sorte à en faire l'élément maître MMC et esclave MTC. Utilisez, pour le numéro d'appareil MMC et la résolution en frames MTC, les mêmes réglages que l'AW2400.

Pour plus d'informations sur la configuration de ces réglages, reportez-vous au mode d'emploi fourni avec le périphérique.



## 8 Lancez la reproduction sur le périphérique MIDI externe.

Lorsque vous lancez la reproduction sur le périphérique MIDI externe, les commandes MMC correspondantes sont envoyées à l'AW2400, qui commence à fonctionner.

Dans le même temps, l'AW2400 transmet des commandes MTC au périphérique MIDI externe, lequel se synchronise sur la station de travail.

### ASTUCE

- Vous pouvez aussi synchroniser les périphériques à l'aide de messages MIDI Clock et Start/Stop/Continue au lieu d'avoir recours à des commandes MTC et MMC. Pour plus d'informations sur les réglages utilisés dans ce cas-là, reportez-vous à la section « Enregistrement/reproduction d'opérations de mixage de l'AW2400 sur un séquenceur externe » (→ p. 202).

## Changement des scènes de l'AW2400 depuis un périphérique MIDI externe

Cette section vous explique comment transmettre des messages de changement de commande depuis un périphérique externe pour changer les scènes de l'AW2400.

### ■ Assignation des scènes à des changements de programme

#### 1 Dans la section Scene/Automix/USB, utilisez la touche [SCENE] pour accéder à la page PGM Assign de l'écran SONG.

Cette page vous permet d'attribuer un numéro de scène aux différents numéros de changement de programme.

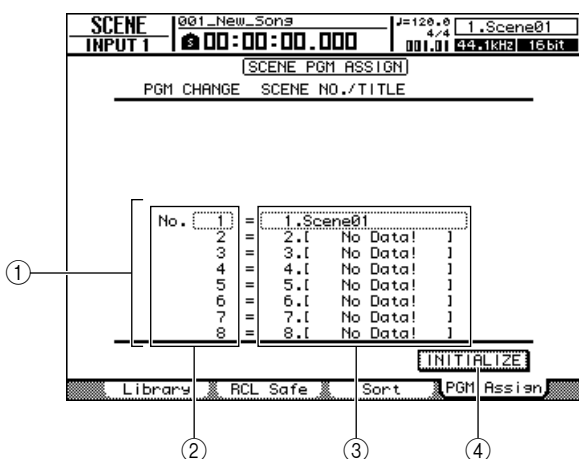

#### ① Liste

Cette liste affiche les scènes du morceau actuel. La ligne entourée d'un cadre en pointillés correspond à la scène actuellement sélectionnée.

#### ② Numéro de changement de programme

Affiche le numéro de changement de programme (001–128). Positionnez le curseur sur ce numéro et utilisez la molette [DATA/JOG] pour faire défiler la liste vers le haut ou le bas.

#### ③ Scène

Positionnez le curseur sur cette zone et utilisez la molette [DATA/JOG] pour sélectionner la scène à assigner au numéro de programme correspondant.

#### ④ Touche INITIALIZE

Rétablit les assignations par défaut des changements de programme.

### ASTUCE

- Par défaut, les numéros de changement de programme 1–99 correspondent aux scènes 1–99, le numéro 100 à Initial Data (tous les paramètres de scène par défaut) et les numéros 101–128 à « NO ASSIGN » (non assignés).

#### 2 Positionnez le curseur sur le numéro de changement de programme et utilisez la molette [DATA/JOG] pour sélectionner le numéro de changement de programme dont vous souhaitez changer l'assignation.

### ASTUCE

- Vous ne pouvez pas utiliser les touches [INC]/[DEC] pour sélectionner des numéros de changement de programme.

#### 3 Positionnez le curseur sur une scène de la liste et utilisez la molette [DATA/JOG] pour sélectionner la scène à assigner au numéro de changement de programme choisi.

#### 4 Répétez les étapes 2–3 pour assigner les scènes souhaitées à d'autres numéros de changement de programme.

### ASTUCE

- Les réglages de la page PGM Assign s'appliquent à tous les morceaux.
- Pour réinitialiser les assignations de scène par défaut, positionnez le curseur sur la touche INITIALIZE et appuyez sur [ENTER].

## ■ Transmission de changements de programme pour changer de scènes

1 Branchez l'AW2400 et le séquenceur comme illustré dans le schéma ci-dessous.

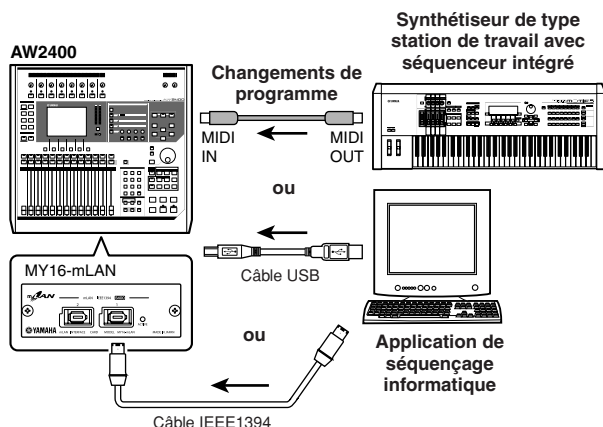

2 Utilisez la touche [MIDI] de la section Work Navigate pour ouvrir la page Setting 1 de l'écran MIDI.

3 Réglez le connecteur/port et le canal à utiliser pour la réception des messages de changement de programme dans les champs RX PORT et CHANNEL.

4 Activez la touche ON/OFF du champ PROGRAM CHANGE (RX).

Si vous voulez recevoir des messages de changement de programme sur tous les canaux indépendamment du réglage du canal de réception MIDI, activez également la touche OMNI (RX).

L'AW2400 est ainsi configurée pour recevoir des messages de changement de programme MIDI.

5 Transmettez un message de changement de programme du séquenceur vers l'AW2400 via le canal MIDI sélectionné.

La scène assignée à ce numéro de changement de programme est alors rappelée.

**ASTUCE**

- Si vous insérez des changements de programme aux endroits appropriés de la piste du séquenceur, les scènes sont automatiquement chargées puisque l'AW2400 et le séquenceur externe sont synchronisés.

## Enregistrement/reproduction d'opérations de mixage de l'AW2400 sur un séquenceur externe

La procédure suivante explique comment synchroniser l'AW2400 et le séquenceur externe et utiliser ce dernier pour enregistrer/reproduire les opérations des faders et de panoramique que vous effectuez sur l'AW2400. Comme les paramètres de mixage de l'AW2400 entraînent un échange considérable de messages de changement de commande, nous allons utiliser un signal de synchronisation MIDI Clock (qui nécessite moins de données) plutôt que MTC.

1 Branchez l'AW2400 et le séquenceur comme illustré dans le schéma ci-dessous.

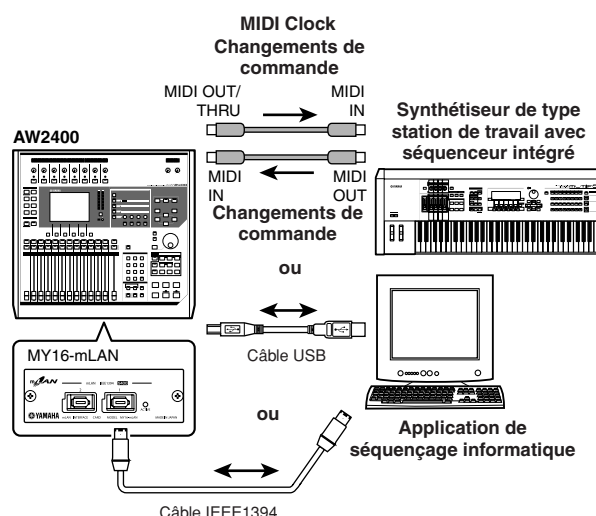

2 Utilisez la touche [MIDI] de la section Work Navigate pour ouvrir la page Setting 2 de l'écran MIDI. Activez la touche MASTER du champ MTC et la touche MIDI CLOCK du champ SYNC OUT.

- Exemples de réglages de la synchronisation avec des messages MIDI Clock et Start/Stop/Continue

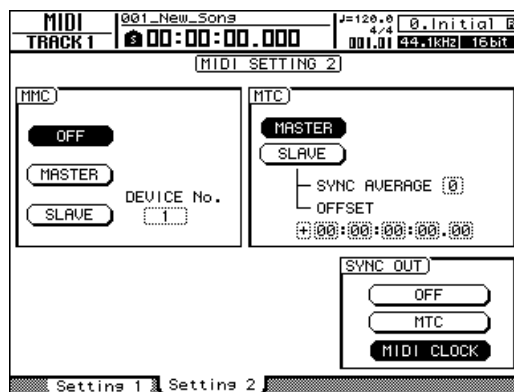

**3** Utilisez la touche [MIDI] de la section Work Navigate pour ouvrir la page Setting 1 de l'écran MIDI. Sélectionnez le(s) connecteur(s)/port(s) à utiliser pour la transmission et la réception de messages MIDI.

**4** Activez les touches ON/OFF du champ CONTROL CHANGE (TX et RX).

L'AW2400 est ainsi configuré pour la transmission et la réception de messages de changement de commande.

**5** Sélectionnez un mode CONTROL CHANGE MODE (1–3).

CONTROL CHANGE MODE permet de choisir une des trois combinaisons (1–3) déterminant la correspondance entre les changements de commande et les paramètres de mixage de l'AW2400. (Pour en savoir plus sur les différentes possibilités, reportez-vous à la page 195.)

Si vous souhaitez transmettre et recevoir des messages via des canaux MIDI distincts pour chaque canal de piste de l'AW2400, sélectionnez 1. Si vous voulez que tous les canaux de piste soient commandés via un seul canal MIDI, optez pour 2 ou 3.

Si vous choisissez 2 ou 3, vous devez aussi régler le champ CHANNEL afin de spécifier le canal MIDI utilisé pour transmettre et recevoir les changements de commande.

**6** Effectuez les réglages appropriés sur le séquenceur afin qu'il suive les messages MIDI Clock externes. Préparez également le séquenceur à l'enregistrement.

Pour en savoir plus sur ces réglages, reportez-vous au manuel de votre séquenceur.

## NOTE

- Si votre séquenceur dispose d'une fonction qui lui permet de retransmettre via le connecteur MIDI OUT les messages MIDI reçus par le connecteur MIDI IN (une fonction appelée « MIDI Echo » ou « MIDI Thru »), prenez soin de la désactiver. Si cette fonction est activée pendant l'enregistrement, les messages de changement de commande transmis lorsque vous utilisez l'AW2400 sont immédiatement renvoyés à l'AW2400 et peuvent provoquer un dysfonctionnement.

**7** Sauvegardez les paramètres initiaux des faders, de panoramique et de mixage dans une scène au début du morceau.

Lorsque les opérations suivantes sont effectuées, cette scène est toujours rappelée au début. Par ailleurs, si vous enregistrez un numéro de changement de programme correspondant à cette scène au début de la piste d'un séquenceur, la scène est automatiquement rappelée chaque fois que vous lancez la reproduction de la séquence. (Reportez-vous à la « Changement des scènes de l'AW2400 depuis un périphérique MIDI externe » à la page 201 pour plus d'informations.)

**8** Lancez la reproduction du morceau de l'AW2400 à partir du début.

Lorsque l'AW2400 commence la reproduction, elle transmet un message Start et des messages MIDI Clock au séquenceur qui lui emboîte le pas.

**9** Réglez les paramètres de mixage de l'AW2400 (fader, panoramique, etc.) selon vos besoins.

Les changements de commande assignés à chaque paramètre sont enregistrés sur le séquenceur.

Le type de paramètres de mixage pouvant être enregistré dépend du réglage du champ CONTROL CHANGE MODE (→ p. 195).

**10** Une fois l'enregistrement terminé, arrêtez la reproduction du morceau sur l'AW2400.

**11** Réglez le séquenceur sur le mode d'attente d'enregistrement, rappelez la scène sauvegardée auparavant et lancez la reproduction sur l'AW2400 depuis le début du morceau.

Les messages de changement de commande enregistrés sont transmis à l'AW2400 et les paramètres de mixage concernés changent en fonction.

Si nécessaire, vous pouvez utiliser les fonctions d'édition du séquenceur pour modifier les valeurs et la synchronisation des changements de commande enregistrés.

## NOTE

- Si vous réglez CONTROL CHANGE MODE sur 1, l'utilisation des canaux de piste 1–16 envoie des messages de changement de commande via le canal MIDI correspondant (1–16). C'est la raison pour laquelle vous ne devez en principe enregistrer des opérations que pour un seul canal à la fois, sauf si le séquenceur est capable d'enregistrer plusieurs canaux MIDI à la fois.

## Utilisation de la fonction MIDI Remote

### A propos de la fonction MIDI Remote

La fonction MIDI Remote de l'AW2400 vous permet d'utiliser les commandes du panneau supérieur pour transmettre les messages MIDI souhaités.

La fonction MIDI Remote transforme l'AW2400 en contrôleur physique pour un logiciel d'ordinateur ou un générateur de sons MIDI.

Vous pouvez assigner des messages MIDI aux commandes suivantes.

#### ● Section de la console de mixage

- Faders 1–12, 13–16
- Touches [ON] 1–12, 13–16

#### ● Section Transport

- Touche RTZ [◀◀]
- Touche REW [◀◀]
- Touche FF [▶▶]
- Touche STOP [■]
- Touche PLAY [▶]
- Touche REC [●]

Les messages MIDI assignés aux faders et aux touches [ON] peuvent être réassignés selon vos besoins. Vous pouvez assigner les types de message suivants.

### ■ Messages pouvant être assignés à des faders

Vous pouvez assigner un message MIDI dont la valeur change sur une plage de 0–127 à chaque fader. Si, par exemple, vous assignez le changement de commande 7 (volume) à un fader, vous pouvez régler le volume d'un générateur de sons MIDI avec ce fader.

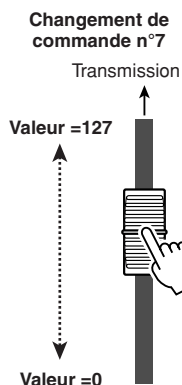

### ■ Messages pouvant être assignés à des touches [ON]

Vous pouvez assigner un message MIDI dont la valeur alterne entre 0 et 127 aux touches [ON]. Si, par exemple, vous assignez le changement de commande 64 (maintien) à une touche [ON] en spécifiant que la valeur du changement de commande varie entre 0 et 127, une pression sur la touche [ON] l'active (voyant allumé) et transmet le changement de commande 64 avec une valeur de 127 (maintien activé). Si vous désactivez la touche (voyant éteint), vous transmettez le changement de commande 64 avec une valeur 0 (maintien coupé).

Changement de commande n°64 (valeur= 127)      Changement de commande n°64 (valeur= 0)

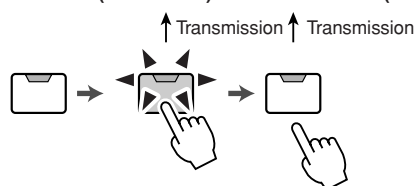

Vous pouvez aussi décréter qu'un message MIDI avec une valeur fixe n'est envoyé que lorsque vous activez la touche [ON] (voyant allumé). Si vous assignez par exemple le changement de programme 1, celui-ci est transmis chaque fois que vous activez la touche [ON].

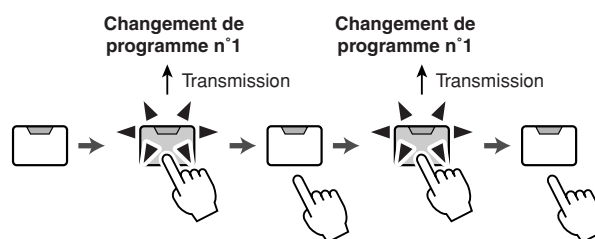

### Utilisation des réglages prédéfinis de la fonction MIDI Remote

Les pages 1–12 et 13–16 de l'écran REMOTE proposent 14 réglages prédéfinis différents de la fonction MIDI Remote (dix d'usine et quatre utilisateur). Ces réglages prédéfinis ont été conçus pour des logiciels séquenceur et des périphériques bien spécifiques et assignent les messages nécessaires aux faders et aux touches [ON] de l'AW2400. Vous pouvez utiliser la fonction MIDI Remote directement, simplement en sélectionnant un réglage prédéfini sur cette page et en connectant le périphérique MIDI externe adéquat.

#### Logiciels de séquençage reconnus

##### ● Windows

- Cubase SX 3.0.1
- Logic Platinum 5.5.1 (\*1)
- Nuendo 3.0.1
- Sonar 4.0.1 Producer Edition

##### ● Macintosh

- Cubase SX 3.0.1
- Logic Pro 7.0.1 (\*1)
- Nuendo 3.0.1
- Protools TDM 6.7 (\*2)

\*1 Utilisez le fichier de réglages du CD-ROM fourni pour configurer les faders/touches [ON]/touches de transport de l'AW2400 en fonction des commandes des touches Logic. Les assignations de pistes doivent être faites au sein de Logic en fonction de votre système.

\*2 Sélectionnez les réglages CS-10 en tant que type de contrôleur MIDI. Pour plus de détails sur les réglages CS-10, adressez-vous à Digidesign.

Les canaux MIDI correspondant aux faders et aux touches [ON] apparaissent comme suit lorsque les pages 1–12 et 13–16 de l'écran REMOTE sont sélectionnées.

### ■ Lorsque la page 1–12 est affichée

Fader/touche [ON]	1	2	3	4	5	6	7	8	9	10	11	12
Canal MIDI	1	2	3	4	5	6	7	8	9	10	11	12

### ■ Lorsque la page 13–16 est affichée

Fader/touche [ON]	1	2	3	4	5	6	7	8	9	10	11	12
Canal MIDI	13	14	15	16	s.o.							

Pour ouvrir la page 1–12 de l'écran REMOTE, appuyez sur la touche [REMOTE] de la section Layer autant de fois que nécessaire ou appuyez successivement sur les touches [REMOTE] et [F1].

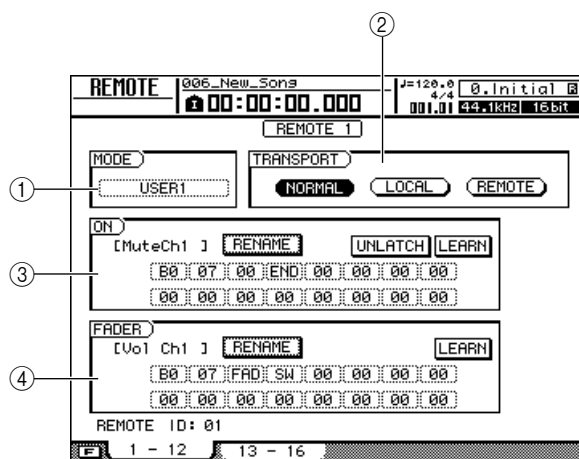

Pour ouvrir la page 13–16 de l'écran REMOTE, appuyez sur la touche [REMOTE] de la section Layer autant de fois que nécessaire ou appuyez successivement sur les touches [REMOTE] et [F2] (le fonctionnement de la page 13–16 est le même que pour la page 1–12).

#### ASTUCE

- La fonction MIDI Remote est automatiquement activée lorsque l'écran REMOTE est affiché. Les faders des canaux et les touches [ON] n'ont pas leur fonction habituelle mais celle qui leur est assignée par le réglage prédéfini choisi sur l'écran REMOTE.

Cette page contient les éléments suivants.

#### ① Zone MODE

Sélectionne un des dix réglages prédéfinis. Positionnez le curseur sur une zone et utilisez la molette [DATA/JOG] ou les touches [INC]/[DEC] pour sélectionner le réglage prédéfini correspondant pour une assignation instantanée des messages MIDI.

L'AW2400 propose les réglages prédéfinis suivants.

- Cubase
- Logic
- Sonar
- Protools

Ces réglages prédéfinis vous permettent de vous servir de l'AW2400 comme d'un contrôleur physique pour divers logiciels séquenceurs.

- Les touches [ON] activent/désactivent l'assourdissement du logiciel séquenceur.
- Les faders commandent le volume des pistes du logiciel séquenceur.

Vous devez installer le fichier de réglages approprié dans votre logiciel séquenceur et effectuer les réglages nécessaires. Pour plus de détails, reportez-vous à la section « A propos du CD-ROM fourni avec l'AW2400 » (→ p. 266).

#### ● Volume/Rec TR

Ce réglage prédéfini permet de contrôler le volume d'un générateur de sons externe ou les pistes d'enregistrement d'un enregistreur externe.

- Les touches [ON] transmettent des commandes MMC afin de sélectionner des pistes d'enregistrement.
- Les faders transmettent des changements de commande de volume (N° CC=07).

#### ● Volume

Ce réglage prédéfini permet de contrôler le volume d'un générateur de sons externe.

- Lorsque vous désactivez une touche [ON] (voyant éteint), le message « volume = 0 » est transmis.
- Lorsque vous activez une touche [ON] (allumée en vert), la valeur du volume correspondant à la position du fader est transmise.
- Lorsqu'une touche [ON] est activée, le maniement du fader transmet des messages de changement de commande pour le volume (n° CC=07).

- XG 1–16
- XG 17–32
- XG 33–48
- XG 49–64

Ces réglages prédéfinis transforment l'AW2400 en contrôleur de volume pour un générateur de sons XG. Chaque réglage prédéfini contrôle les parties 1–16, 17–32, 33–48 et 49–64 du générateur de sons XG, respectivement.

- Les touches [ON] activent/désactivent les parties.
- Les faders contrôlent le volume des parties.

- USER1
- USER2
- USER3
- USER4

Ces 4 réglages prédéfinis peuvent être configurés par l'utilisateur. Reportez-vous à la section « Utilisation de la fonction Remote définie par l'utilisateur ».

### ② Champ TRANSPORT

Sélectionnez une des touches suivantes pour déterminer le fonctionnement des touches de la section Transport lors de l'utilisation de la fonction MIDI Remote.

- **Touche NORMAL** ..... Les touches de transport exécutent leurs fonctions normales : reproduction, arrêt, localisation, etc. du morceau actuel. Des messages MTC/MMC/MIDI Clock sont transmis et reçus comme spécifié sur la page Setting 2 de l'écran MIDI.
- **Touche LOCAL** ..... Les touches de transport commandent la reproduction, l'arrêt, la localisation, etc. du morceau actuel. Par contre, les messages MTC/MMC/horloge MIDI ne sont ni transmis ni reçus.
- **Touche REMOTE** ..... Les touches de transport ne commandent pas l'enregistreur et transmettent uniquement des messages MIDI qui leur ont été assignés.

#### ASTUCE

• Ces réglages sont également d'application si vous utilisez un commutateur au pied pour commander le transport au sein du morceau.

- ③ Champ ON
- ④ Champ FADER

Ce champ est utilisé lors de la configuration d'un réglage prédéfini utilisateur.

## Utilisation de la fonction Remote définie par l'utilisateur

Les pages 1–12 et 13–16 de l'écran REMOTE vous permettent d'assigner vos propres messages MIDI aux faders et aux touches [ON].

Pour ouvrir la page 1–12 (ou 13–16) de l'écran REMOTE, appuyez sur la touche [REMOTE] de la section Layer autant de fois que nécessaire ou appuyez successivement sur les touches [REMOTE] et [F1] (ou [F2]).

#### NOTE

- Pour pouvoir configurer des assignations définies par l'utilisateur, USER1–USER4 doit être sélectionné dans la zone MODE.

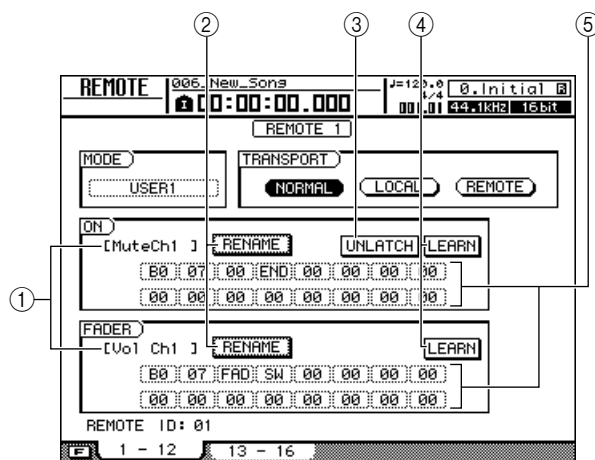

### ① Nom de la fonction du fader/de la touche [ON]

Affiche le nom assigné au fader ou à la touche [ON] actuellement affiché(e).

### ② Touche RENAME

Modifie le nom assigné au fader ou à la touche [ON]. Positionnez le curseur sur la touche et appuyez sur [ENTER] ; la fenêtre NAME EDIT apparaît alors.

### ③ Touche LATCH/UNLATCH

Sélectionne un des types d'opération suivants pour les touches [ON].

- **LATCH** ..... Chaque pression sur la touche [ON] active/désactive tour à tour le réglage.

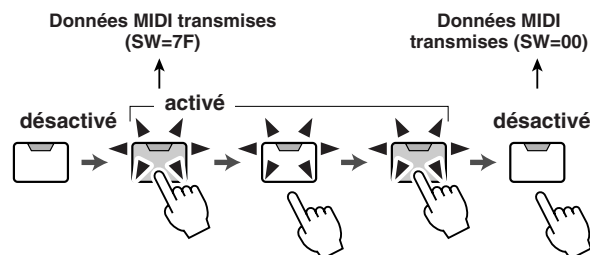

- **UNLATCH** ..... La touche [ON] est activée uniquement que elle est enfoncée et est désactivée lorsqu'elle est relâchée.

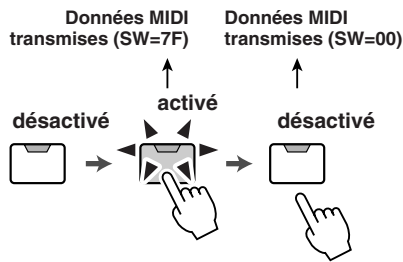

#### ④ Touche LEARN

Lorsque vous activez cette touche, le message MIDI reçu via un périphérique externe est assigné au fader ou à la touche [ON] actuellement sélectionné(e). C'est une façon pratique d'assigner rapidement des messages MIDI.

##### ASTUCE

- Si deux messages MIDI ou plus sont reçus alors que la touche LEARN est active, le dernier message MIDI reçu est saisi dans le champ des messages MIDI.
- Si vous recevez un message exclusif système contenant plus de 16 octets, seuls les 16 premiers octets sont affichés.

##### NOTE

- Les touches LEARN des touches [ON] et des faders LEARN ne peuvent pas être activées simultanément.

#### ⑤ Message MIDI

Cette zone affiche le message MIDI assigné au fader ou à la touche [TRACK SEL] actuellement sélectionné(e) dans un format hexadécimal.

Vous pouvez positionner le curseur sur chaque case numérique et utiliser la molette [DATA/JOG] pour changer la valeur de chaque octet (nombre hexadécimal à deux chiffres). Vous pouvez sélectionner les valeurs suivantes.

- **00–FF (hexadécimal)** ..... Correspond à la valeur réelle du message MIDI transmis.
- **END** ..... Indique la fin du message MIDI. Lorsque vous actionnez un fader ou une touche [ON], le message MIDI commençant par le premier octet et se terminant par l'octet qui précède END est transmis.
- **SW (touche [ON] uniquement)** ..... Indique l'état d'activation/de désactivation de la touche [ON]. L'octet défini en tant que SW est transmis sous la forme 7F (hexadécimal) lorsque la touche est activée ou 00 (hexadécimal) lorsque la touche est désactivée.
- **FAD** ..... Indique la position actuelle du fader. Si le message est assigné à un fader, l'octet défini comme FAD est transmis sous la forme d'une valeur 00–7F (hexadécimale) correspondant à la position du fader lorsque vous l'actionnez. Si le message est assigné à une touche [ON], cet octet est transmis sous la forme d'une valeur correspondant à la position actuelle du fader lorsque vous activez la touche [ON] et sous la forme 00 (hexadécimale) lorsque la touche [ON] est désactivée.

##### ASTUCE

- Le message MIDI assigné à un fader ou une touche unique ne peut pas excéder seize octets.
- Si un octet SW n'est pas attribué à une touche [ON], le message MIDI que vous saisissez est uniquement transmis lorsque la touche est activée. (Dans ce cas, le réglage UNLATCH est généralement utilisé.)
- Lorsque vous utilisez la touche LEARN pour assigner un message de changement de commande à un fader, l'octet END est automatiquement entré à la fin du message MIDI.
- Lorsque vous utilisez la touche LEARN pour assigner un message de changement de commande à un fader, l'octet FAD est automatiquement entré en tant que valeur variable.

##### NOTE

- Si vous attribuez un message MIDI manuellement, prenez soin de saisir END à la fin du message.
- Lorsque vous assignez un message MIDI à un fader, FAD doit être saisi pour un des octets, à défaut de quoi le fader ne fonctionnera pas.
- Si vous entrez les valeurs manuellement, il est possible qu'un message MIDI ne soit pas valide. C'est pourquoi il vaut mieux faire appel à la touche LEARN pour assigner des messages MIDI chaque fois que possible.

## Commande à distance d'un module générateur de sons

Cette section explique comment utiliser la fonction MIDI Remote de l'AW2400 pour commander un générateur de sons à distance.

### 1 Branchez l'AW2400 au module générateur de son comme illustré dans le schéma ci-dessous.

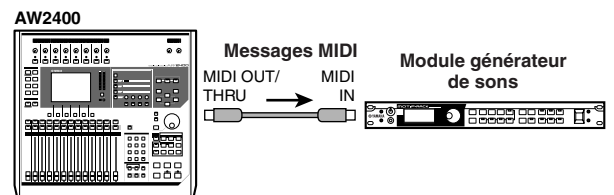

### 2 Utilisez la touche [REMOTE] de la section Layer pour ouvrir la page 1–12 ou 13–16 de l'écran REMOTE.

La fonction Remote est activée.

##### ASTUCE

- Tant que l'écran REMOTE est affiché, les fonctions des faders et des touches [ON] sont désactivées ; les faders et les touches servent de contrôleurs chargés de transmettre des messages MIDI.
- Lorsque la fonction MIDI Remote est activée, les messages MIDI sont transmis via le connecteur/port sélectionné dans la zone REMOTE OUT de la page Setting 1 de l'écran MIDI.

### **3 Sélectionnez le réglage prédéfini que vous voulez utiliser dans la zone MODE et appuyez sur [ENTER].**

Si vous sélectionnez le réglage prédéfini « XG 1-16 », par exemple, les faders de l'AW2400 contrôlent le volume des parties 1-16 de votre générateur de sons XG, tandis que les touches [ON] 1-16 déterminent l'état d'activation/de désactivation des parties 1-16.

### **4 Si nécessaire, sélectionnez la page 1-12 ou 13-16 de l'écran REMOTE et assignez les canaux MIDI aux faders et aux touches [ON] selon les besoins.**

Les assignations des canaux MIDI sur chaque page sont décrites dans la section « Utilisation des réglages prédéfinis de la fonction MIDI Remote » à la page 204.

### **5 Utilisez les faders et les touches [ON] de l'AW2400.**

Les messages assignés aux faders et aux touches [ON] sont transmis via le connecteur MIDI OUT/THRU et modifient les paramètres de votre générateur de sons en conséquence.



# ◆ Chapitre 21 ◆

## Fonctions utilitaires

Ce chapitre explique les diverses fonctions utilitaires de l'AW2400.

### Utilisation de l'oscillateur de tonalité test

La page Oscillator de l'écran UTILITY vous permet d'envoyer le signal de l'oscillateur de test intégré de l'AW2400 au bus voulu.

Pour ouvrir cette page, appuyez sur la touche [UTILITY] de la section Work Navigate le nombre de fois nécessaire ou appuyez successivement sur les touches [UTILITY] et [F1].

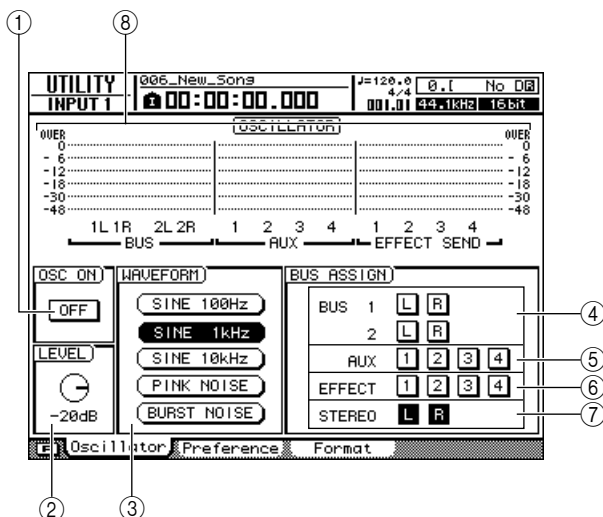

Cette page contient les éléments suivants.

#### ① Touche OSC ON

Lorsque vous activez cette touche, la sortie de l'oscillateur est immédiatement envoyée au bus spécifié. Utilisez les touches ④–⑦ pour choisir le bus auquel le signal doit être envoyé.

#### ASTUCE

- Le fait d'appuyer sur la touche [F1] tout en maintenant la touche [SHIFT] de la section Display enfoncée a le même effet que d'appuyer sur la touche OSC ON.

#### ② Bouton LEVEL

Détermine le niveau de sortie de l'oscillateur.

#### NOTE

- Prenez soin de diminuer le réglage du bouton LEVEL avant de mettre l'oscillateur sous tension afin d'éviter toute hausse brutale du volume.

#### ③ WAVEFORM

Sélectionne un des signaux suivants de l'oscillateur.

- Touche 100Hz ..... Onde sinusoïdale de 100 Hz
- Touche 1kHz ..... Onde sinusoïdale de 1 kHz
- Touche 10kHz ..... Onde sinusoïdale de 10 kHz
- Touche PINK NOISE ..... Bruit rose
- Touche BURST NOISE .... Burst noise (bruits roses de 20 millisecondes à intervalles de 4 secondes)

#### ④ Touches BUS1 L/R, BUS2 L/R

Envoient la sortie de l'oscillateur vers le bus 1 L/R ou le bus 2 L/R.

#### ⑤ Touches AUX1–4

Envoient la sortie de l'oscillateur aux bus AUX 1–4.

#### ⑥ Touches EFFECT1–4

Envoient la sortie de l'oscillateur aux bus d'effet 1–4.

#### ⑦ Touches STEREO L/R

Envoient la sortie de l'oscillateur au bus stéréo.

#### ⑧ Indicateur de niveau

Affiche les niveaux de sortie de BUS 1–2, AUX 1–4 et EFFECT BUS 1–4.

#### NOTE

- Les ondes sinusoïdales et le bruit blanc exercent une pression sonore plus forte que ce que perçoit l'oreille et risquent d'endommager les haut-parleurs s'ils sont utilisés à un volume élevé. Soyez donc prudent.

# Préférences de l'AW2400

La page Préférence de l'écran UTILITY propose plusieurs paramètres « de préférence » de base (configuration des entrées/sorties numériques, la protection contre la copie, etc.) pour l'environnement d'utilisation de l'AW2400.

Pour ouvrir cette page, appuyez sur la touche [UTILITY] de la section Work Navigate le nombre de fois nécessaire ou appuyez successivement sur les touches [UTILITY] et [F2].

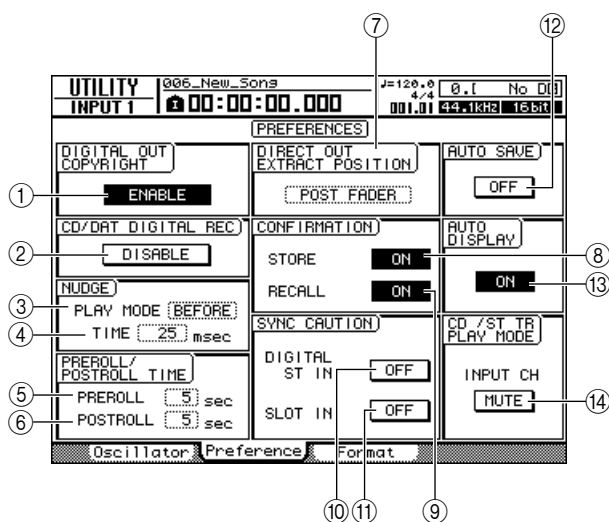

Cette page contient les éléments suivants.

### ① Touche DIGITAL OUT COPYRIGHT

Détermine si des marqueurs de protection contre la copie SCMS (Serial Copy Management System) sont intégrés dans le signal numérique envoyé via la prise DIGITAL STEREO OUT. La protection est activée lorsque la touche est réglée sur ENABLE et désactivée si la touche est réglée sur DISABLE.

Si la protection contre la copie est activée, vous pouvez copier le signal envoyé par la prise DIGITAL STEREO OUT sur un enregistreur MD ou DAT, mais il est impossible de faire des copies numériques de deuxième génération de ces données.

● Lorsque la protection contre la copie est activée

**AW2400**  
DIGITAL OUT COPYRIGHT= ENABLE

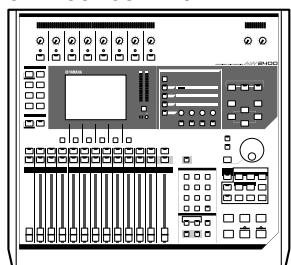

Prise DIGITAL STEREO OUT → Enregistrement numérique possible

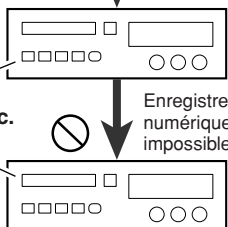

DAT ou MD, etc. → Enregistrement numérique impossible

### ② Touche CD/DAT DIGITAL REC

Active ou désactive l'enregistrement numérique à partir de la prise DIGITAL STEREO IN et l'importation de données audio numériques en provenance d'un CD audio ou d'un fichier WAV inséré dans le graveur CD-RW. Lorsque ce paramètre est réglé sur ON, le message suivant s'affiche.



Si vous êtes d'accord avec les conditions décrites sous « Avis sur les droits d'auteur » (→ p. 7), sélectionnez [OK]. L'enregistrement et l'importation de données audio numériques sont autorisés lorsque vous sélectionnez [OK].

**ASTUCE**

• La touche CD/DAT DIGITAL REC est toujours définie sur le réglage par défaut (DISABLE) lors de la mise sous tension.

### ③ NUDGE PLAY MODE

Sélectionne le mode de reproduction utilisé par la fonction Nudge (une fonction qui vous permet de rechercher une position à l'aide de la touche [JOG ON] et de la molette [DATA/JOG]). Appuyez sur la touche [ENTER] pour confirmer votre sélection.

- **AFTER** .....Reproduction répétée d'une plage commençant à la position actuelle et d'une durée déterminée par NUDGE TIME.
- **BEFORE** ..... Reproduction répétée d'une plage se terminant à la position actuelle et d'une durée déterminée par NUDGE TIME.

**MODE : BEFORE**

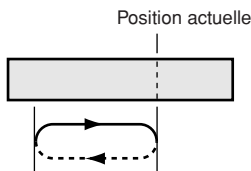

**MODE : AFTER**

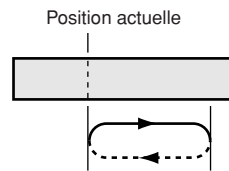

### ④ NUDGE TIME

Détermine la durée (Nudge Time) de chaque répétition reproduite par la fonction Nudge. Vous pouvez régler la durée sur une plage de 25 à 800 ms par pas de 1 ms (milliseconde).

### ⑤ PREROLL TIME

Définit la durée de preroll (durée de la reproduction avant le point Punch In) lorsque vous utilisez Auto Punch In entre 0 et 20 secondes.

**⑥ POSTROLL TIME**

Définit la durée de postroll (durée de la reproduction après le point Punch Out) lorsque vous utilisez Auto Punch Out entre 0 et 20 secondes.

**⑦ DIRECT OUT EXTRACT POSITION**

Sélectionne le point du canal d'entrée ou de piste à partir duquel le signal est extrait lorsque la fonction DIRECT OUT est utilisée. Appuyez sur la touche [ENTER] pour confirmer votre sélection.

- **PRE FADER**..... signal avant le fader du canal
- **POST FADER** ..... signal après le fader du canal

**⑧ Touche STORE CONFIRMATION**

Détermine si la fenêtre NAME EDIT (qui vous permet d'attribuer un nom) apparaît ou non lors de la sauvegarde d'une scène ou d'une bibliothèque.

**⑨ Touche RECALL CONFIRMATION**

Détermine si une fenêtre vous demande confirmation lors du rappel d'une scène ou d'une bibliothèque.

**⑩ Touche SYNC CAUTION DIGITAL ST IN**

Détermine si un message d'erreur s'affiche lorsqu'un signal non synchronisé avec la source de l'horloge des mots apparaît au niveau du connecteur DIGITAL STEREO IN.

**⑪ Touche SYNC CAUTION SLOT IN**

Détermine si un message d'erreur s'affiche lorsqu'un signal non synchronisé avec la source de l'horloge des mots apparaît au niveau d'une entrée numérique d'une carte E/S installée dans le logement E/S.

**⑫ Touche AUTO SAVE**

Active ou désactive la fonction Auto Save. Lorsque la fonction Auto Save est activée, l'état du morceau actuel est archivé dans la mémoire temporaire lorsque l'une des situations suivantes se produit. Si l'alimentation est accidentellement coupée avant la fermeture normale de la station, le morceau est restauré sur la base des données d'archivage contenues dans la mémoire temporaire lors de la prochaine mise sous tension.

- L'enregistrement est arrêté.
- La modification des pistes est terminée.
- L'importation à partir du graveur CD-RW est terminée.
- L'importation d'un fichier WAV est terminée.

**⑬ Touche AUTO DISPLAY**

Détermine si l'écran lié à une touche ou un bouton actionné(e) dans la section Selected Channel apparaît automatiquement (ON) ou s'il reste tel quel et qu'une fenêtre pour le paramètre correspondant s'affiche (OFF).

**⑭ Touche CD/ST TR PLAY MODE MUTE/MIX**

Détermine si les canaux d'entrée sont envoyés en même temps que la reproduction du CD ou stéréo (MIX) ou si seul le signal du CD ou de la piste stéréo est envoyé (MUTE).

## Initialisation du disque dur interne

La page Format de l'écran UTILITY vous permet d'initialiser le disque dur interne. Avant d'exporter ou d'importer des fichiers WAV vers ou depuis un ordinateur Macintosh (Mac OS X 10.3), il peut s'avérer nécessaire d'initialiser le disque dur afin de modifier la taille du cluster du disque dur.

## NOTE

- Cette procédure efface irrémédiablement toutes les données du disque dur interne. Nous vous recommandons d'archiver toutes les données du disque dur interne sur un ordinateur avant d'exécuter le formatage.
- Il est impossible d'annuler l'opération de formatage une fois qu'elle est lancée.
- Ne mettez jamais l'appareil hors tension pendant le formatage afin d'éviter d'endommager le disque dur et d'entraîner des dysfonctionnements.

Pour ouvrir cette page, appuyez sur la touche [UTILITY] de la section Work Navigate le nombre de fois nécessaire ou appuyez successivement sur les touches [UTILITY] et [F3].

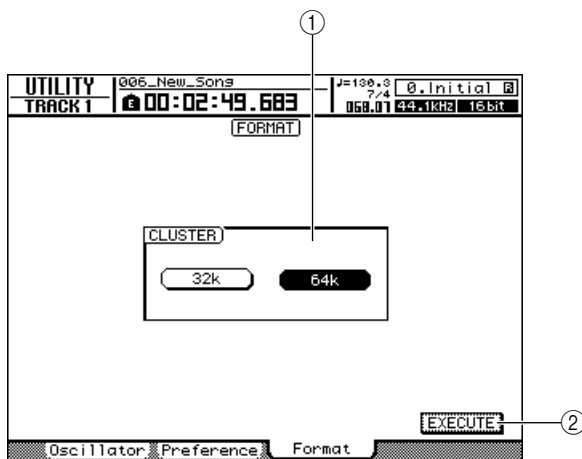

### ① Champ CLUSTER

Définit la taille du cluster du disque dur sur 32 Ko ou 64 Ko.

Si vous utilisez Mac OS X 10.3 pour les opérations de transfert de fichiers WAV, réglez la taille du cluster sur 32 Ko. Sélectionnez la taille de cluster de 64 Ko pour obtenir une vitesse maximale si vous utilisez Windows ou Mac OS X version 10.4 ou supérieure. La taille du cluster de l'AW2400 est réglée sur 64 Ko à sa sortie d'usine.

### ② Touche EXECUTE

Exécute l'initialisation du disque. Une fenêtre affiche la progression de l'initialisation.

La fenêtre se ferme au terme de l'initialisation.

## ◆ Chapitre 22 ◆

# Création d'un CD audio

Ce chapitre explique comment utiliser le graveur CD-RW pour créer un CD audio et comment reproduire celui-ci.

## Création d'un CD audio

Vous pouvez choisir un ou plusieurs morceaux du disque dur de l'AW2400 et graver les données audio de la piste stéréo de chaque morceau au format CD-DA sur un disque CD-R/RW. Le support CD-R/RW sur lequel vous gravez ces données peut être lu par le graveur CD-RW ou un lecteur CD traditionnel de la même façon que n'importe quel CD audio standard.

### NOTE

- Certains lecteurs CD ne prennent pas en charge les supports CD-R/RW et risquent dès lors de ne pas être en mesure de lire les CD créés par l'AW2400.

Pour pouvoir créer un CD, vous devez d'abord enregistrer un ou plusieurs morceaux dans une « liste de pistes », puis graver la piste virtuelle actuellement sélectionnée en tant que piste stéréo de chaque morceau (la « piste actuelle ») sur le CD, dans l'ordre spécifié par la liste de pistes.

Un disque CD-R/RW peut contenir un maximum de 99 pistes (zones du support CD sur lesquelles des données peuvent être gravées individuellement). Chaque piste doit avoir une durée d'au moins 4 secondes. La durée maximale est d'environ 74 minutes pour un disque de 650 Mo et d'environ 80 minutes pour un disque de 700 Mo.

### ASTUCE

- La taille totale des données audio pouvant être gravées sur un même disque est de 746 Mo (environ 74 minutes) pour les supports de 650 Mo et de 807 Mo (environ 80 minutes) pour les supports de 700 Mo.

## Types de supports compatibles avec le graveur CD-RW

Le graveur CD-RW de l'AW2400 peut utiliser deux types de support : des « CD-R », qui vous permettent d'enregistrer et d'ajouter des données, et des « CD-RW », qui peuvent être effacés et gravés à nouveau, selon les besoins. Les caractéristiques de ces supports sont les suivantes.

### ● CD-R

Vous pouvez graver des données sur un nouveau disque CD-R et ajouter des données ultérieurement. Vous ne pouvez pas effacer les données qui se trouvent déjà sur le disque, ni graver à nouveau celui-ci. Une fois que vous avez exécuté la procédure dite de « finalisation du disque », les données audio gravées sur le CD-R peuvent être lues par un graveur CD-RW et la plupart des lecteurs de CD.

### ● CD-RW

En plus de graver et d'ajouter des données, ce type de support vous permet d'effacer toutes les données enregistrées et d'en graver de nouvelles. Les données audio gravées sur un CD-RW peuvent être lues par un graveur CD-RW ou des lecteurs de CD prenant en charge des supports CD-RW.

## Gravure d'un CD audio

Il existe deux manières de graver des données audio sur un support CD-R/RW.

### ● Track At Once

Cette méthode grave les données piste par piste.

L'avantage de cette méthode est que vous pouvez ajouter des données sur un disque qui en contient déjà.

Avec le procédé Track At Once, les données du début à la fin de la piste stéréo d'un morceau sont gravées sur le CD comme une seule plage. (Si une portion du morceau ne contient pas de données, elle est gravée comme s'il s'agissait de données audio silencieuses.)

Dans la mesure où chaque plage est gravée individuellement, un intervalle d'environ deux secondes est inséré entre chaque plage.

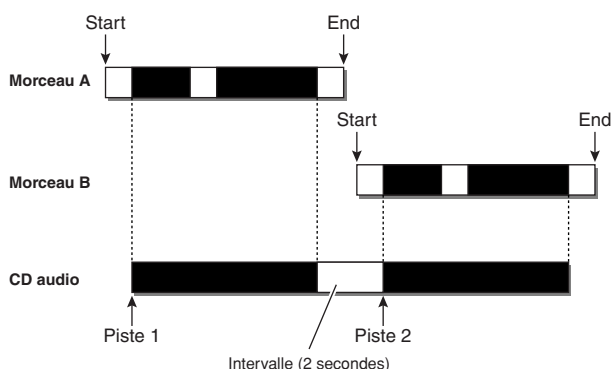

Pour pouvoir lire un disque gravé à l'aide de la procédure Track At Once sur le lecteur CD-RW de l'AW2400 ou un lecteur CD, vous devez « finaliser » (écrire les informations des plages) le disque en question. Une fois qu'un disque est finalisé, vous ne pouvez plus graver de données dessus.

### ● Disc At Once

Ce procédé grave toutes les plages d'un coup. Tout comme pour Track At Once, les données du début à la fin de la piste stéréo de chaque morceau sont gravées sur le disque comme une seule plage.

Cependant, dans la mesure où la gravure ne s'interrompt pas tant que toutes les données n'ont pas été gravées, il ne doit pas nécessaire y avoir d'intervalles entre les pistes.

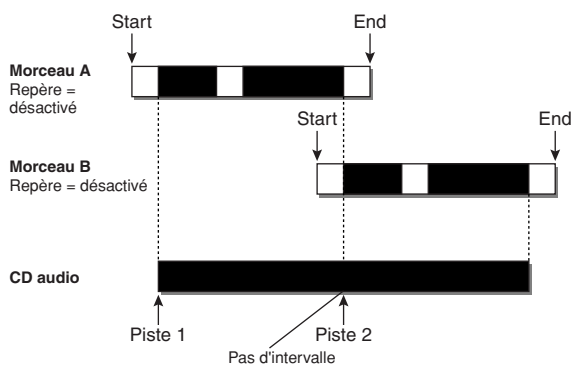

Lorsque vous gravez un CD avec le procédé Disc At Once, vous pouvez utiliser les points Start et End et les repères d'un morceau de l'AW2400 pour diviser un morceau en plusieurs pages.

C'est par exemple utile lorsque vous avez enregistré une performance live sous la forme d'un morceau unique et que vous voulez attribuer des numéros de plage tout en conservant une reproduction continue sur le CD.

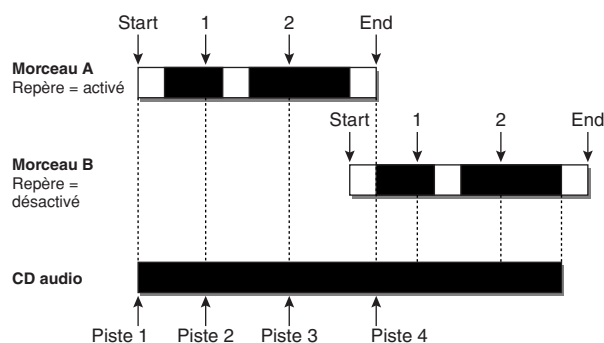

#### NOTE

- Il est impossible de graver des plages de moins de 4 secondes sur un CD audio. Si vous utilisez des points Start/End et des repères pour couper un morceau en plusieurs plages, assurez-vous que chaque plage a une durée d'au moins quatre secondes.
- Si la durée de la piste stéréo dépasse celle du CD, vous pouvez néanmoins graver un CD audio en déplaçant les points Start et End de façon à pouvoir caser le morceau sur le CD. (→ p. 88)

Les supports gravés avec Disc At Once sont automatiquement finalisés et peuvent être lus avec un lecteur CD-RW ou un lecteur CD compatible. Vous ne pouvez cependant plus graver de données supplémentaires sur un disque gravé avec Disc At Once.

# Régler de base du graveur CD-RW

Avant de graver un CD audio, vous devez effectuer quelques réglages de base pour le graveur CD-RW.

- Ouvrez la page Setting en appuyant autant de fois que nécessaire sur la touche [CD] de la section Work Navigate ou en appuyant successivement sur les touches [CD] et [F3].**  
La page Setting de l'écran CD s'affiche.

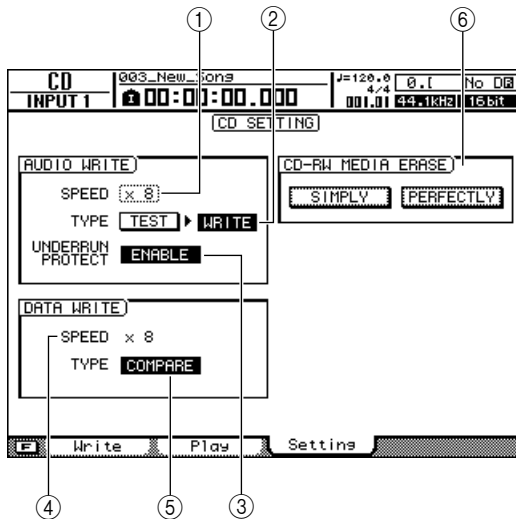

- AUDIO WRITE SPEED**  
Règle la vitesse à laquelle les données audio sont gravées sur le support CD-R/RW.
- AUDIO WRITE TYPE**  
Sélectionne la méthode de gravure à utiliser lors de l'enregistrement de données audio sur le support CD-R/RW.
- Touche UNDERRUN PROTECT**  
Active/désactive la fonction qui empêche l'oisiveté du tampon (une erreur peut se produire lorsque le transfert de données ne suit pas la vitesse de gravure).
- DATA WRITE SPEED**  
Indique la vitesse à laquelle des données autres que des données audio (données d'archivage ou fichiers WAV, par exemple) sont gravées sur le support CD-R/RW. Cette vitesse est en principe de x8, mais peut descendre à x4 si le support autorise une vitesse de gravure maximale de x4. Ce champ est uniquement affiché à titre indicatif et ne peut pas être modifié.
- DATA WRITE TYPE**  
Sélectionne la méthode de gravure à utiliser lors de l'enregistrement de données d'archivage sur le support CD-R/RW.  
Lorsque la touche COMPARE est activée, les données d'origine sont comparées avec les données d'archivage ou le fichier WAV exporté pour vérifier s'il n'y a pas eu d'erreurs pendant la gravure des données.  
Reportez-vous à la section « Archivage de morceaux » à la page 177 pour plus d'informations sur les procédures d'archivage.
- CD-RW MEDIA ERASE**  
Efface les données qui se trouvent sur le support CD-RW. Pour plus de détails, reportez-vous à la section « Effacement d'un support CD-RW » (→ p. 221).

- Positionnez le curseur sur le champ AUDIO WRITE SPEED et tournez la molette [DATA/JOG] pour sélectionner la vitesse de gravure.**  
Vous pouvez sélectionner soit x8 (huit fois la vitesse de reproduction des données audio), soit x4 (quatre fois la vitesse de reproduction des données audio). Vous pouvez utiliser x8 dans la plupart des cas. Ne réduisez la vitesse à x4 que si des erreurs se produisent pendant la gravure.

#### ASTUCE

- Outre la molette [DATA/JOG], vous pouvez également utiliser les touches [INC]/[DEC] pour effectuer des sélections.

- Utilisez les touches TEST et WRITE du champ AUDIO WRITE TYPE pour sélectionner la ou les opérations de gravure.**  
La combinaison de touches détermine les opérations qui sont exécutées, comme suit.

- **Seule la touche TEST est active**  
..... Seul un test de gravure est effectué
- **Seule la touche WRITE est active**  
..... La gravure est immédiatement effectuée.
- **Les touches WRITE et TEST sont toutes deux activées**  
..... Un test de gravure est effectué, puis les données sont gravées sur le disque.

Selon le support et l'état du disque dur, une erreur peut survenir pendant la gravure. (Si vous utilisez un disque CD-R, celui-ci devient inutilisable.) Nous vous conseillons donc de toujours effectuer un test (touche TEST activée) avant de graver des données. Si une erreur se produit pendant le test, interrompez la procédure. Choisissez alors une vitesse de gravure inférieure ou paramétrez la touche UNDERRUN PROTECT sur ENABLE.

- Si nécessaire, réglez la touche UNDERRUN PROTECT sur ENABLE.**

Le graveur CD-RW de l'AW2400 dispose d'une fonction qui permet d'éviter l'« oisiveté du tampon », qui peut se produire lorsque le transfert de données ne suit pas la vitesse d'écriture.

Réglez la touche UNDERRUN PROTECT sur « ENABLE » pour éviter une oisiveté du tampon.

#### ASTUCE

- Les réglages d'usine du graveur CD-RW peuvent être restaurés depuis la page CD Setting de l'écran CD en appuyant sur la touche [F3] (DEFAULT) tout en maintenant la touche [SHIFT] enfoncée.

#### NOTE

- Si la touche UNDERRUN PROTECT est réglée sur ENABLE, la touche TEST est automatiquement désactivée. Par ailleurs, si la touche TEST est activée, la touche UNDERRUN PROTECT est automatiquement réglée sur DISABLE.

## Gravure de données audio

La procédure suivante explique comment graver des données audio de la piste stéréo des morceaux sur un disque CD-R/RW au format CD-DA.

Vous pouvez accéder aux opérations de gravure de données audio via la page Write de l'écran CD. Pour ouvrir cette page, appuyez sur la touche [CD] de la section Work Navigate le nombre de fois nécessaire ou appuyez successivement sur les touches [CD] et [F1].

Cette page contient les éléments suivants.

### ■ Si vous activez la touche TRACK AT ONCE

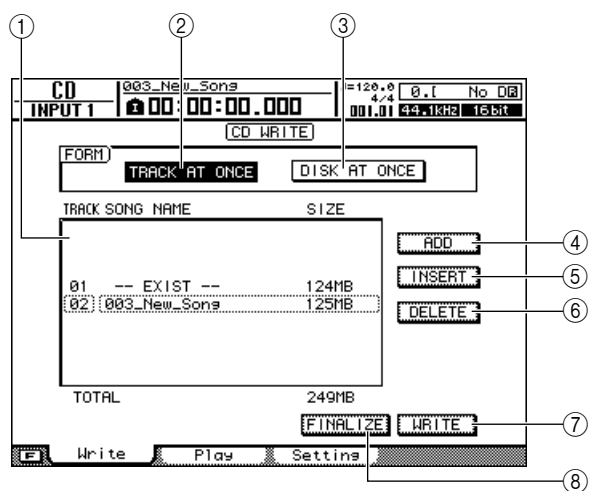

#### ① Liste des pistes

Affiche une liste des morceaux contenant des pistes stéréo qui seront gravées sur le support CD-R/RW. La ligne entourée d'un cadre en pointillés est l'entrée actuellement sélectionnée. Si aucun morceau n'a été enregistré, cette zone affiche « -NO TRACK- ». Si des données audio ont déjà été gravées sur le support CD-R/RW inséré mais que celui-ci n'a pas encore été finalisé, le message « --EXIST-- » s'affiche pour les données déjà gravées.

#### ② Touche TRACK AT ONCE

Activez cette touche pour créer un CD audio à l'aide de la méthode Track At Once.

#### ③ Touche DISK AT ONCE

Activez cette touche pour créer un CD audio à l'aide de la méthode Disc At Once.

#### ④ Touche ADD

Ajoute un morceau à la fin de la liste de pistes.

#### ⑤ Touche INSERT

Insère un nouveau morceau avant le morceau actuellement sélectionné dans la liste.

#### ⑥ Touche DELETE

Supprime le morceau sélectionné de la liste.

#### ⑦ Touche WRITE

Exécutez l'opération de gravure du CD.

#### ⑧ Touche FINALIZE

(uniquement affichée pour TRACK AT ONCE)

Finalise le disque pour qu'il puisse être lu dans un graveur CD-RW ou un lecteur de CD audio standard.

### ■ Si vous activez la touche DISC AT ONCE

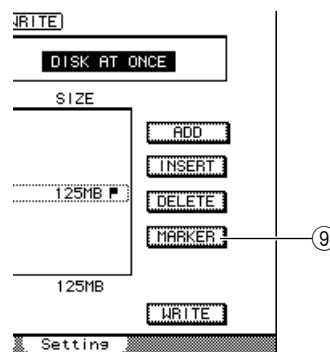

#### ⑨ Touche MARKER

(uniquement affichée pour DISC AT ONCE)

Active ou désactive l'utilisation des repères du morceau pour chaque piste stéréo. Positionnez le curseur sur cette touche et appuyez sur [ENTER] pour activer les points Start et End et les repères de la piste stéréo actuellement sélectionnée. (Une icône en forme de « drapeau » apparaît à droite de la liste.) Si des repères sont activés pour une piste stéréo, un numéro de piste est gravé sur le CD à l'emplacement de chaque repère. L'ensemble de la plage située entre le point Start et le point End est gravée, quelles que soient les zones de silence.



## Gravure piste par piste

La procédure suivante explique comment graver des pistes stéréo d'un morceau sauvegardé sur le disque dur sur un support CD-R/RW à l'aide du procédé Track At Once. Utilisez ce procédé si vous comptez ajouter d'autres plages sur ce disque par la suite ou si vous voulez insérer un intervalle automatique de 2 secondes entre chaque plage.

### 1 Assurez-vous que la piste virtuelle appropriée est sélectionnée pour la piste stéréo du ou des morceaux à graver.

Seule la piste virtuelle pouvant être reproduite par la piste stéréo (c.-à-d. la « piste actuelle ») peut être gravée sur le disque. Si la piste virtuelle correcte n'est pas sélectionnée, vous devez charger le morceau souhaité, sélectionner la piste virtuelle correcte sur la page Stereo TR de l'écran TRACK, puis sauvegarder le morceau.

### 2 Ouvrez la page Write de l'écran CD en appuyant autant de fois que nécessaire sur la touche [CD] de la section Work Navigate ou en appuyant successivement sur les touches [CD] et [F1].

### 3 Insérez un disque CD-R/RW dans le graveur, positionnez le curseur sur la touche TRACK AT ONCE et appuyez sur [ENTER].

Le CD-RW inséré est automatiquement contrôlé.

#### ASTUCE

- Si vous avez chargé un disque CD-RW qui contient déjà des données, une fenêtre s'affiche immédiatement après l'étape 3 pour vous demander de confirmer la suppression de ces données. Si vous souhaitez effacer tout le disque, positionnez le curseur sur la touche OK. Si vous voulez annuler l'opération de gravure du CD audio, positionnez le curseur sur la touche CANCEL. Appuyez ensuite sur [ENTER].

### 4 Positionnez le curseur sur la touche ADD et appuyez sur [ENTER].

La liste de pistes affiche des informations (numéro de piste/nom du morceau/taille de la piste stéréo) sur le morceau qui sera gravé sur la plage 1 du CD.

#### ASTUCE

- Lorsque vous positionnez le curseur sur la touche ADD et appuyez sur [ENTER], un nouveau morceau est ajouté en fin de liste.
- Si vous utilisez la touche INSERT, vous insérez un nouveau morceau juste devant le morceau sélectionné dans la liste.
- La touche DELETE permet de supprimer le morceau actuellement sélectionné de la liste.

### 5 Positionnez le curseur sur le cadre en pointillés dans la liste de pistes et utilisez la molette [DATA/JOG] ou les touches [INC]/[DEC] pour sélectionner le morceau à graver sur la plage 1.

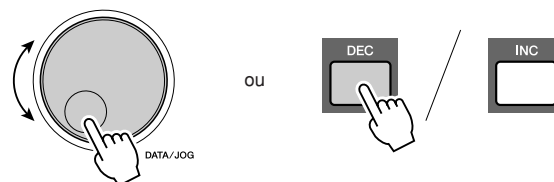
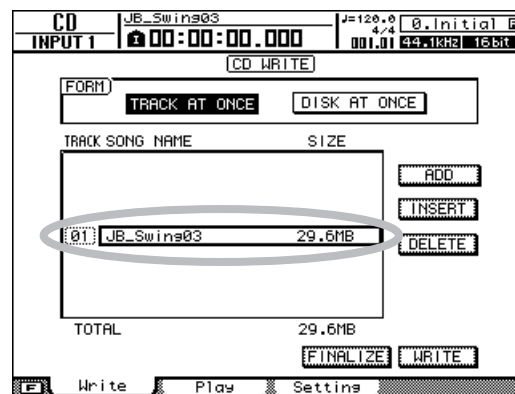

#### ASTUCE

- Les morceaux dans lesquels aucune donnée n'a été enregistrée sur les pistes virtuelles sélectionnées pour la piste stéréo ne sont pas affichés. De même, un morceau qui n'a pas été sauvegardé après l'enregistrement de la piste stéréo ne s'affiche pas.
- Les morceaux dont la piste stéréo fait moins de 4 secondes ne sont pas affichés.
- Les morceaux dont la fréquence d'échantillonnage est de 48 kHz ne sont pas affichés.

### 6 Répétez les étapes 4 et 5 pour sélectionner les morceaux qui seront gravés sur la piste 2 et ainsi de suite.

#### ASTUCE

- Le fait d'appuyer sur les touches [F1]-[F3] tout en maintenant la touche [SHIFT] de la section Display enfoncée a le même effet que d'appuyer sur les touches ADD (touche [F1]), INSERT (touche [F2]) et DELETE (touche [F3]), respectivement.

#### NOTE

- Lorsque vous ajoutez un morceau à la liste, le morceau ajouté est toujours sélectionné en premier. Vous pouvez néanmoins changer cela.

## 7 Positionnez le curseur sur la touche WRITE et appuyez sur [ENTER].

Une fenêtre vous demande confirmation.



### ASTUCE

- Le fait d'appuyer sur la touche [F4] tout en maintenant la touche [SHIFT] de la section Display enfoncée a le même effet que d'appuyer sur la touche WRITE.

## 8 Pour commencer à graver le disque, positionnez le curseur sur la touche OK et appuyez sur [ENTER].

Une fenêtre affiche « CD Writing... » pendant la gravure des données sur le disque. Lorsque la gravure est terminée, une autre fenêtre vous demande si vous souhaitez finaliser le disque.



### NOTE

- Le message d'erreur « BUFFER UNDERRUN! » apparaît en cas d'oisiveté du tampon pendant la gravure. Dans ce cas, réduisez la vitesse de gravure à 4x ou réglez la touche UNDERRUN PROTECT sur ENABLE (→ p. 215).
- Si vous avez activé le test de gravure dans la section « Réglages de base du graveur CD-RW » (→ p. 215), le test est effectué avant la gravure proprement dite des données. Un message d'erreur s'affiche si un problème survient pendant le test.
- Des données de protection contre les copies sont automatiquement gravées sur le CD créé.

## 9 Pour finaliser le disque, positionnez le curseur sur la touche OK et appuyez sur [ENTER].

Si vous ne souhaitez pas le finaliser, positionnez le curseur sur la touche CANCEL et appuyez sur [ENTER].

La gravure est alors terminée.

## Gravure de l'ensemble du disque

La procédure suivante explique comment graver des pistes stéréo d'un morceau sauvegardé sur le disque dur sur un support CD-R/RW avec le procédé Disc At Once. Utilisez ce procédé si vous ne voulez pas insérer de silence entre les plages du CD ou si vous voulez diviser un morceau en plusieurs plages sur le CD.

- 1 Assurez-vous que la piste virtuelle appropriée est sélectionnée pour la piste stéréo du ou des morceaux à graver.
- 2 Si vous voulez diviser le morceau en plages CD au niveau des positions des repères spécifiés dans le morceau, vérifiez que les repères ont été placés aux endroits appropriés.
- 3 Ouvrez la page Write de l'écran CD en appuyant autant de fois que nécessaire sur la touche [CD] de la section Work Navigate ou en appuyant successivement sur les touches [CD] et [F1].
- 4 Positionnez le curseur sur la touche DISC AT ONCE et appuyez sur la touche [ENTER].

Le disque CD-RW inséré dans le graveur est automatiquement vérifié.

### ASTUCE

- Si vous avez chargé un disque CD-RW qui contient déjà des données, une fenêtre s'affiche immédiatement après l'étape 4 pour vous demander de confirmer la suppression de ces données. Si vous souhaitez effacer l'ensemble du disque, positionnez le curseur sur la touche OK. Dans le cas contraire, positionnez-le sur la touche CANCEL. Appuyez ensuite sur [ENTER].

## 5 Positionnez le curseur sur la touche ADD et appuyez sur [ENTER].

La liste de pistes affiche des informations (numéro de piste/nom du morceau/taille de la piste stéréo) sur le morceau qui sera gravé sur la page 1 du CD.

### ASTUCE

- Lorsque vous positionnez le curseur sur la touche ADD et appuyez sur [ENTER], un nouveau morceau est ajouté en fin de liste.
- Si vous utilisez la touche INSERT, vous insérez un nouveau morceau juste devant le morceau sélectionné dans la liste.
- La touche DELETE permet de supprimer le morceau actuellement sélectionné de la liste.

- 6** Positionnez le curseur sur le cadre en pointillés dans la liste de pistes et utilisez la molette [DATA/JOG] ou les touches [INC]/[DEC] pour sélectionner le morceau à graver sur la plage 1.

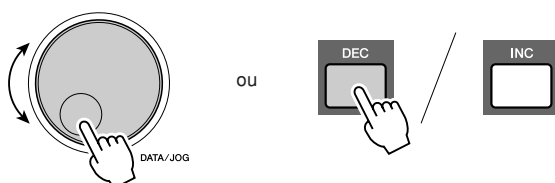
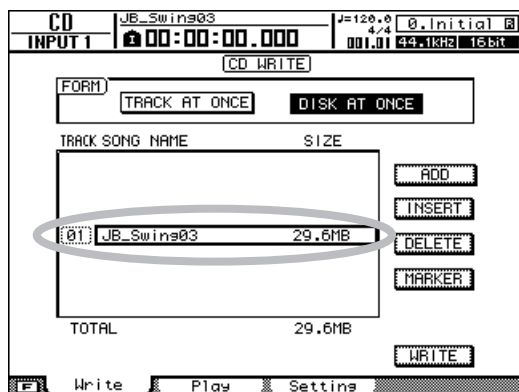

## ASTUCE

- Les morceaux dans lesquels aucune donnée n'a été enregistrée sur les pistes virtuelles sélectionnées pour la piste stéréo ne sont pas affichés. De même, un morceau qui n'a pas été sauvegardé après l'enregistrement de la piste stéréo ne s'affiche pas.
- Les morceaux dont la piste stéréo fait moins de 4 secondes ne sont pas affichés.
- Les morceaux dont la fréquence d'échantillonnage est de 48 kHz ne sont pas affichés.

- 7** Si vous voulez diviser la piste stéréo du morceau sélectionné en plusieurs plages du CD à l'emplacement de chaque repère, positionnez le curseur sur la touche **MARKER** et appuyez sur [ENTER].

Les repères sont activés et une icône en forme de « drapeau » apparaît à droite de la liste.

## ASTUCE

- Vous pouvez activer/désactiver les repères en toute indépendance pour chaque morceau.
- Lorsque vous utilisez des repères pour diviser une piste stéréo, la position des divisions est spécifiée en unités de 1/75e de seconde.

## NOTE

- N'oubliez pas que si les repères sont activés, les numéros de plage affichés dans la liste ne correspondront pas aux numéros des plages gravées sur le CD.
- Un CD audio peut contenir 99 plages au maximum. Si, par exemple, des repères sont activés pour le morceau gravé sur la plage 1 du CD et que ce morceau contient 98 repères, vous ne pourrez pas graver d'autre morceau sur le disque CD-R/RW.

- 8** Répétez les étapes 5–7 pour sélectionner les morceaux qui seront gravés sur la plage 2 et les suivantes.

## ASTUCE

- Le fait d'appuyer sur les touches [F1]–[F3] tout en maintenant la touche [SHIFT] de la section Display enfoncée a le même effet que d'appuyer sur les touches ADD (touche [F1]), INSERT (touche [F2]) et DELETE (touche [F3]), respectivement.

## NOTE

- Lorsque vous ajoutez un morceau à la liste, le morceau ajouté est toujours sélectionné en premier. Vous pouvez néanmoins changer cela.

- 9** Positionnez le curseur sur la touche **WRITE** et appuyez sur [ENTER].

Une fenêtre vous demande confirmation.



## ASTUCE

- Le fait d'appuyer sur la touche [F4] tout en maintenant la touche [SHIFT] de la section Display enfoncée a le même effet que d'appuyer sur la touche WRITE.

- 10** Pour commencer à graver le disque, positionnez le curseur sur la touche **OK** et appuyez sur [ENTER].

Une fenêtre affiche « CD Writing... » pendant la gravure des données sur le support. Lorsque la gravure est terminée, le support CD-R/RW est éjecté et la fenêtre suivante s'affiche.



## NOTE

- Si vous avez activé le test de gravure dans la section « Réglages de base du graveur CD-RW » (→ p. 215), le test est effectué avant la gravure proprement dite des données. Un message d'erreur s'affiche si un problème survient pendant le test.
- Des données de protection contre la copie sont automatiquement gravées sur le CD.

- 11** Si vous voulez créer un autre CD contenant les mêmes données, insérez un nouveau disque, positionnez le curseur sur la touche **OK** et appuyez sur [ENTER].

La nouvelle gravure démarre. Sinon, positionnez le curseur sur la touche CANCEL et appuyez sur [ENTER] pour mettre fin à l'opération de gravure.

## Finalisation d'un support CD-R/RW

La procédure suivante explique comment finaliser un support CD-R/RW créé avec Track At Once de manière à ce que le disque puisse être lu par un graveur CD-RW ou un lecteur de CD.

### ASTUCE

- Les supports CD-R/RW gravés par l'AW2400 à l'aide de Track At Once (et pas encore finalisés) ne peuvent pas être lus par un autre graveur CD-RW ou un lecteur de CD. Ils peuvent cependant être lus à l'aide de la fonction CD Play de l'AW2400. (→ p. 222)

**1** Insérez le disque CD-R/RW à finaliser dans le graveur CD-RW.

**2** Ouvrez la page Write de l'écran CD en appuyant autant de fois que nécessaire sur la touche [CD] de la section Work Navigate ou en appuyant successivement sur les touches [CD] et [F1].

**3** Positionnez le curseur sur la touche TRACK AT ONCE et appuyez sur [ENTER].

La liste affiche toutes les plages qui ont été gravées sur ce disque CD-R/RW. Les plages déjà enregistrées sont indiquées par « --EXIST-- ».

**4** Positionnez le curseur sur la touche FINALIZE et appuyez sur [ENTER].

Une fenêtre vous demande de confirmer la finalisation.



**5** Pour finaliser le disque, positionnez le curseur sur la touche OK et appuyez sur [ENTER].

Si vous décidez de ne pas finaliser le disque, positionnez le curseur sur la touche CANCEL et appuyez sur [ENTER].

### NOTE

- Une fois que la procédure de finalisation est lancée, vous ne pouvez pas l'arrêter. Soyez donc prudent.

## Effacement d'un support CD-RW

La procédure suivante explique comment effacer toutes les données gravées sur un support CD-RW afin d'utiliser ce dernier pour enregistrer de nouvelles données. Vous devez effectuer cette opération sur un disque qui a été utilisé pour sauvegarder des données depuis un ordinateur ou un autre périphérique si vous voulez utiliser le disque en question avec l'AW2400.

### ASTUCE

- Dans la mesure où toutes les données devenues superflues sont effacées lorsque vous archivez des données de l'AW2400 ou gravez des pages sur un support CD-RW, vous ne devez pas exécuter la procédure suivante chaque fois que vous réutilisez le disque.

### NOTE

- Les données effacées sont irrémédiablement perdues. Soyez donc prudent.

**1** Ouvrez la page Setting de l'écran CD en appuyant autant de fois que nécessaire sur la touche [CD] de la section Work Navigate ou en appuyant successivement sur les touches [CD] et [F3].

**2** Positionnez le curseur sur le champ CD-RW MEDIA ERASE et appuyez sur [ENTER] pour sélectionner la méthode d'effacement.

Les différentes touches permettent de sélectionner les méthodes d'effacement suivantes.

- **Touche SIMPLY** ..... Seules les données TOC (Table Of Contents) gravées sur le disque CD-RW sont effacées. C'est la manière la plus rapide d'effacer un disque CD-RW.
- **Touche PERFECTLY** .... Les données gravées sur le disque CD-RW sont intégralement effacées. Cette méthode efface toutes les données du support et, ce faisant, demande plus de temps que l'option SIMPLY.

Positionnez le curseur sur la touche appropriée et appuyez sur [ENTER]. Une fenêtre vous demande de confirmer l'effacement.

### ● Si vous avez activé la touche SIMPLY

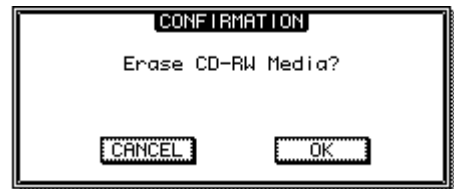

### ● Si vous avez activé la touche PERFECTLY



### ASTUCE

- Le fait d'appuyer sur les touches [F1]–[F2] tout en maintenant la touche [SHIFT] de la section Display enfoncée a le même effet que d'appuyer sur les touches SIMPLY (touche [F1]) et PERFECTLY (touche [F2]), respectivement.

**3** Pour exécuter l'effacement, positionnez le curseur sur la touche OK. Si vous décidez de ne pas effacer le disque, positionnez le curseur sur la touche CANCEL. Appuyez ensuite sur [ENTER].

Si vous avez sélectionné la touche OK, l'effacement commence. (Cette opération ne peut pas être interrompue.)

## Lecture d'un CD audio

La fonction CD Play de l'AW2400 vous permet de lire un CD audio traditionnel ou un support CD-R/RW sur lequel des données audio ont été gravées à l'aide du graveur CD-RW.

### ASTUCE

- La fonction CD Play peut également être utilisée pour lire des CD en mode mixte (pistes 2 et au-delà) et des disques CD Extra (1ère session uniquement).
- Il est également possible de lire des disques CD-R/RW avant leur finalisation.

### 1 Ouvrez la page Play de l'écran CD en appuyant autant de fois que nécessaire sur la touche [CD] de la section Work Navigate ou en appuyant successivement sur les touches [CD] et [F2].

Cette page permet de lire un CD audio inséré dans le graveur CD-RW.

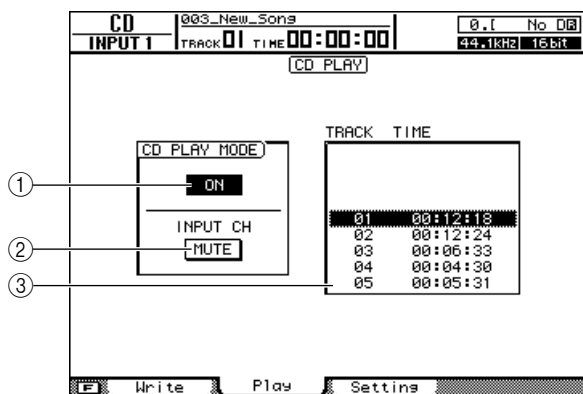

#### ① Touche CD PLAY MODE

Active/désactive la fonction CD Play.

#### ② Touche INPUT CH MUTE/MIX

Utilisez cette touche pour déterminer si les signaux des canaux d'entrée 1-16 sont envoyés en même temps que la lecture du CD (touche MIX) ou si seul le signal du CD est envoyé (touche MUTE).

#### ③ Liste

Affiche les plages contenues sur le CD audio inséré dans le graveur CD-RW.

### 2 Insérez le CD audio que vous voulez lire dans le graveur CD-RW.

### 3 Positionnez le curseur sur la touche CD PLAY MODE et appuyez sur [ENTER].

La fonction CD Play est activée et les données des plages du CD sont lues.

### ASTUCE

- Le fait d'appuyer sur la touche [F1] tout en maintenant la touche [SHIFT] de la section Display enfoncée a le même effet que d'appuyer sur la touche CD PLAY MODE.

### 4 Appuyez sur la touche PLAY [▶] pour lancer la lecture des plages du CD. Pour l'arrêter, appuyez sur la touche STOP [■].

Pendant la reproduction, les signaux audio du graveur CD-RW sont envoyés directement au canal de sortie stéréo. Utilisez le fader STEREO pour régler le volume.

Lorsque la fonction CD Play est activée, les touches de la section Transport ont les fonctions suivantes :

Touche	Fonctionnement
Touche PLAY [▶]	Lecture
Touche STOP [■]	Arrêt
Touches REW [◀◀]/FF [▶▶]	Rembobinage/avance rapide
Molette [DATA/JOG]	Sélection de plages (Appuyez sur la touche [ENTER] pour confirmer la sélection.)
Touches [I◀]/[▶I]	Sélection de plages

### 5 Pour quitter la fonction CD Play, positionnez le curseur sur la touche CD PLAY MODE et appuyez sur [ENTER].

### NOTE

- Vous pouvez uniquement activer/désactiver la touche CD PLAY MODE lorsque la lecture du CD est à l'arrêt.
- Lorsque la touche CD PLAY MODE est activée, le graveur CD-RW est verrouillé et il est impossible d'éjecter le disque.

## ◆ Chapitre 23 ◆

# Réglages des cartes d'entrée/sortie numériques et des cartes en option

Cette section couvre les réglages s'appliquant aux cartes E/S numériques et aux cartes E/S en option.

## Réglages de l'horloge de mots et de la connexion en cascade

La sélection de la source de l'horloge de mots et les réglages de Vari-pitch et de la connexion en cascade sont effectués via la page Setting de l'écran DIO.

Pour ouvrir cette page, appuyez sur la touche [DIO] de la section Work Navigate le nombre de fois nécessaire ou appuyez successivement sur les touches [DIO] et [F1].

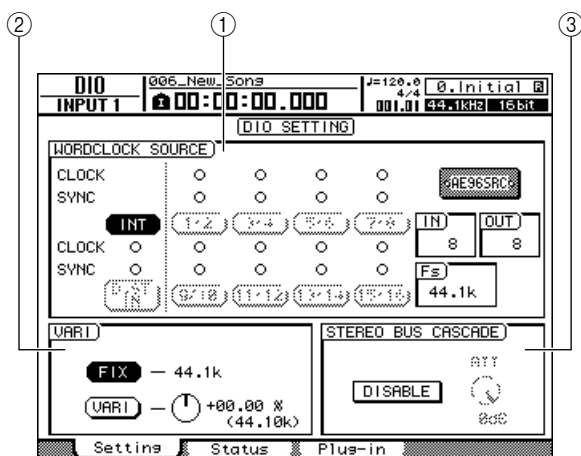

Cette page contient les éléments suivants.

- 1 Champ WORDCLOCK SOURCE**  
Sélectionne la source de l'horloge de mots sur laquelle l'AW2400 sera synchronisée. L'état de l'horloge de mots reçue et le statut de la synchronisation sont également affichés ici.
- 2 Champ VARI**  
Permet de régler avec précision l'horloge interne afin de contrôler la fonction Vari-pitch.
- 3 Champ STEREO BUS CASCADE**  
Propose des réglages qui permettent de connecter en cascade un périphérique externe branché au connecteur [DIGITAL STEREO IN] au bus stéréo de l'AW2400.

### Sélection de l'horloge source

Le terme « horloge de mots » fait référence au signal d'horloge assurant la synchronisation de base de tous les signaux audio numériques. Lors du transfert de signaux audio numérique entre l'AW2400 et un périphérique externe tel qu'une DAW (Digital Audio Workstation) informatique ou un HDR (Hard-Disk Recorder), il est impératif de s'assurer que les deux périphériques sont synchronisés sur le même signal d'horloge de mots. Si l'horloge de mots utilisée par les deux périphériques n'est pas parfaitement synchronisée, les données audio numériques ne pourront pas être transférées avec précision et des parasites importants seront généralement entendus. La procédure normale consiste à désigner un périphérique en tant que source du signal de l'horloge de mots pour l'ensemble du système (« horloge maître ») et tous les autres périphériques qui reçoivent et se synchronisent sur l'horloge maître en tant que « horloges esclaves ». L'AW2400 peut être défini pour fonctionner en tant qu'horloge esclave ou maître.

- 1 Ouvrez la page Setting de l'écran DIO en appuyant autant de fois que nécessaire sur la touche [DIO] de la section Work Navigate ou en appuyant successivement sur les touches [DIO] et [F1].**

Les réglages de l'horloge de mots sont effectués dans le champ WORDCLOCK SOURCE.

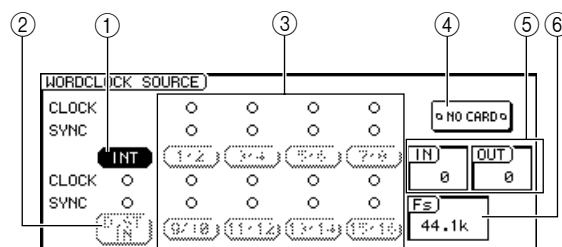

① **Touche INT**

Lorsque cette touche est activée, l'horloge interne de l'AW2400 est sélectionnée en tant que source de l'horloge de mots. Utilisez cette touche lorsque vous employez l'AW2400 seul ou en tant qu'horloge maître d'autres périphériques.

**ASTUCE**

- Lorsque l'horloge interne est sélectionnée, la fréquence d'échantillonnage du morceau actuel devient celle du système tout entier.

② **Touche D.ST IN**

Lorsque cette touche est activée, le signal d'horloge contenu dans le signal audio numérique reçu au niveau du connecteur [DIGITAL STEREO IN] est utilisé en tant que source de l'horloge de mots.

Utilisez ce réglage lorsque vous voulez que l'AW2400 fonctionne en tant qu'horloge esclave qui se synchronise sur le signal reçu via le connecteur [DIGITAL STEREO IN]. Choisissez ce réglage, par exemple, lorsque vous voulez connecter en cascade un signal audio numérique d'un périphérique externe vers le bus stéréo de l'AW2400 ou lorsque vous recevez un signal audio numérique en provenance d'un enregistreur DAT ou d'une source audio numérique similaire.

③ **Touches 1/2–15/16**

Lorsqu'une de ces touches est activée, le signal d'horloge contenu dans le signal audio numérique correspondant reçu via le logement situé sur le panneau arrière est utilisé en tant que source du signal de l'horloge des mots (c.-à-d. le signal d'horloge inclus dans une paire stéréo : 1/2, 3/4–15/16).

Utilisez un de ces réglages lorsque vous vous servez du HDR externe ou d'une autre source audio numérique en tant qu'horloge maître sur laquelle l'AW2400 est synchronisée en sa qualité d'horloge esclave.

Les lignes CLOCK et SYNC affichent respectivement l'état du signal d'horloge reçu et le statut de la synchronisation.

- **CLOCK** ... Le symbole « ● » apparaît lorsqu'un signal d'horloge approprié est détecté.
- **SYNC** ..... Le symbole « ● » apparaît lorsque l'AW2400 est correctement synchronisé sur le signal d'horloge entrant. Le symbole « ○ » apparaît lorsque aucun signal d'horloge approprié n'est détecté.

**NOTE**

- Les touches qui apparaissent en grisé indiquent qu'aucun signal numérique approprié n'est disponible au niveau du connecteur ou du logement correspondant et qu'il ne peut dès lors pas être utilisé.

④ **SLOT**

Lorsqu'une carte E/S est installée dans le logement situé sur le panneau arrière, un symbole graphique indiquant le type de carte apparaît ici. Le message « NO CARD » apparaît lorsque aucune carte n'est installée.

⑤ **IN, OUT**

Indique le nombre de canaux d'entrée (IN) et de sortie (OUT) disponibles sur une carte E/S installée dans le logement situé sur le panneau arrière.

⑥ **Fs**

Indique la fréquence d'échantillonnage du signal d'horloge actuellement sélectionné en tant que source de l'horloge de mots.

**NOTE**

- Lorsque vous utilisez l'AW2400 en tant qu'horloge esclave, vérifiez que la fréquence d'échantillonnage du morceau actuel correspond à celle affichée dans le champ Fs. Par exemple, un morceau qui a été enregistré à une fréquence d'échantillonnage de 44,1 kHz sera reproduit à la hauteur de ton et au tempo incorrect s'il est asservi à un signal d'horloge de 48 kHz.
- Le message « Unlock » dans le champ Fs indique qu'une parfaite synchronisation avec la source de l'horloge n'a pas pu être obtenue. Dans ces cas-là, vérifiez qu'un signal d'horloge approprié a été sélectionné en tant que source.



## 2 Sélectionnez une source d'horloge de mots via le champ WORDCLOCK SOURCE.

Le réglage de la source de l'horloge de mots dépend de la manière dont l'AW2400 est utilisée. Voici quelques exemples.

### ● AW2400 en tant qu'horloge maître

Lorsque l'AW2400 est utilisée seule ou en tant qu'horloge maître d'un HDR, d'une DAW ou d'un périphérique audio numérique externe similaire, activez la touche INT. Les périphériques externes doivent être réglés de manière à se synchroniser sur l'horloge maître de l'AW2400.

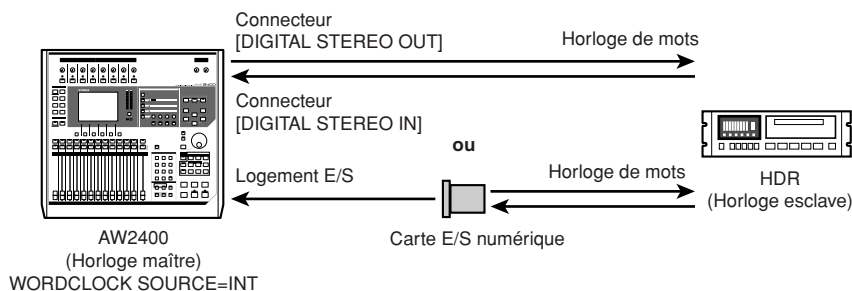

### ● Utilisation d'un HDR ou d'une DAW en tant qu'horloge maître

Configurez le HDR ou la DAW afin d'utiliser son horloge interne en tant qu'horloge maître de manière à ce que l'AW2400 puisse se synchroniser sur le signal numérique reçu au niveau d'une entrée numérique d'une carte E/Z. Sélectionnez la touche 1/2-15/16 correspondant à l'entrée numérique au niveau de laquelle le signal maître est reçu.

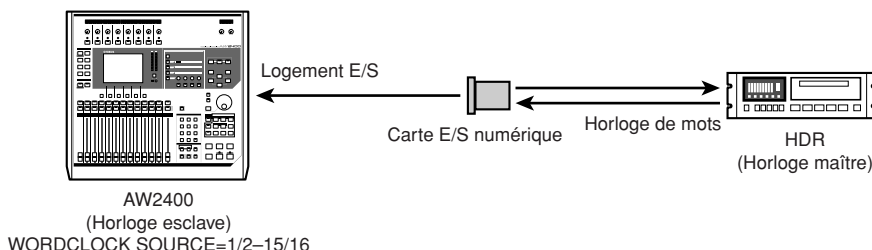

### ● Utilisation d'un enregistreur MD ou DAT en tant qu'horloge maître

Connectez la sortie audio numérique de l'enregistreur MD ou DAT au connecteur [DIGITAL STEREO IN] de l'AW2400 et activez la touche D.ST IN de manière à ce que l'AW2400 puisse se synchroniser sur le signal numérique reçu.

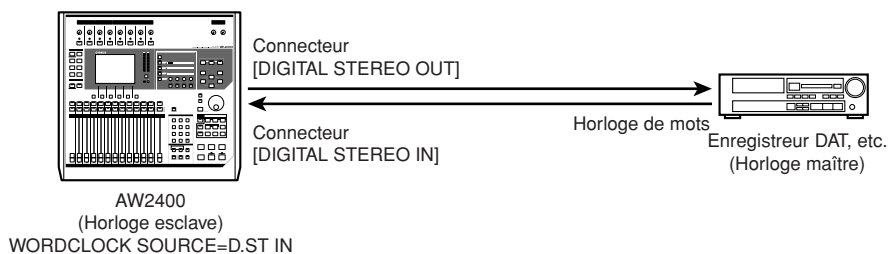

## 3 Positionnez le curseur sur la touche appropriée et appuyez sur [ENTER].

La source de l'horloge de l'AW2400 change en conséquence et la fréquence d'échantillonnage de la source sélectionnée apparaît dans le champ Fs.

## Réglage précis de la hauteur de ton générale du morceau (Vari-pitch)

Lorsque l'AW2400 est configuré pour utiliser sa propre horloge interne en tant que source de l'horloge des mots, il est possible d'ajuster la fréquence d'échantillonnage sur une petite plage afin de régler la hauteur de ton et le tempo de la reproduction du morceau (Vari-pitch). Cette fonction peut s'avérer utile pour faire correspondre la hauteur de ton d'un morceau de l'AW2400 avec un instrument acoustique ou pour ajuster la longueur d'un morceau.

**1 Ouvrez la page Setting de l'écran DIO en appuyant autant de fois que nécessaire sur la touche [DIO] de la section Work Navigate ou en appuyant successivement sur les touches [DIO] et [F1].**

**2 Positionnez le curseur sur la touche INT du champ WORDCLOCK SOURCE et appuyez sur [ENTER].**

L'horloge interne de l'AW2400 est sélectionnée en tant que source de l'horloge de mots.

**3 Positionnez le curseur sur le champ VARI.**

Les réglages Vari-pitch sont effectués via le champ VARI.

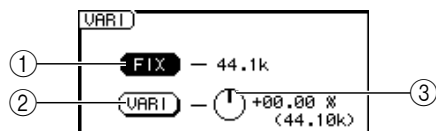

**① Touche FIX**

Lorsque cette touche est activée, la fréquence d'échantillonnage est fixée sur la valeur affichée à droite de la touche (par défaut).

**② Touche VARI**

La fonction Vari-pitch est active lorsque cette touche est activée.

**③ Bouton VARI**

Règle la fréquence d'échantillonnage du morceau actuel sur une plage de -5,97 à +6,00%.

**4 Positionnez le curseur sur la touche VARI et appuyez sur [ENTER].**

La fonction Vari-pitch est activée.

**5 Positionnez le curseur sur le bouton VARI et utilisez la molette [DATA/JOG] ou les touches [INC]/[DEC] pour régler la fréquence d'échantillonnage selon vos besoins.**

**6 Pour désactiver la fonction Vari-pitch, positionnez le curseur sur la touche FIX et appuyez sur la touche [ENTER].**

La fonction Vari-pitch est désactivée et la fréquence d'échantillonnage est fixée à la valeur affichée à droite de la touche FIX.

**NOTE**

• Lorsque la fonction Vari-pitch est activée et que la fréquence d'échantillonnage est ajustée, tous les périphériques externes asservis au signal d'horloge de l'AW2400 sont affectés. Il arrive que certains périphériques esclaves ne parviennent pas à se synchroniser correctement sur le signal d'horloge de l'AW2400 lorsque celui-ci est réglé à l'aide de la fonction Vari-pitch.

## Périphériques externes connectés en cascade

Les signaux audio numériques reçus au niveau du connecteur [DIGITAL STEREO IN] de l'AW2400 peuvent être mixés directement dans le bus stéréo de l'AW2400 (connexion en cascade). La sortie d'une console de mixage numérique peut être connectée en cascade de cette manière pour permettre aux entrées de la console d'être mixées en stéréo en même temps que les entrées de l'AW2400.

● Connexion en cascade de l'AW2400

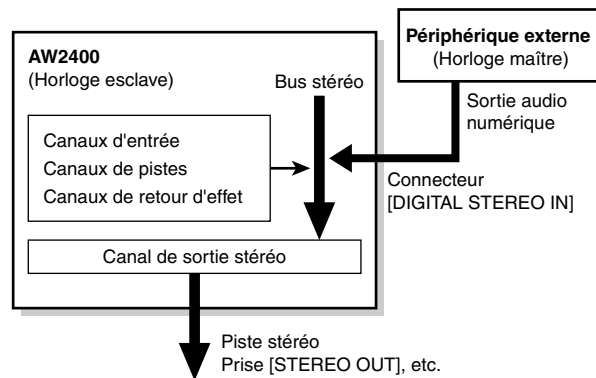

**1 Branchez la sortie numérique du périphérique à connecter en cascade au connecteur [DIGITAL STEREO IN] de l'AW2400.**

**2 Ouvrez la page Setting de l'écran DIO en appuyant autant de fois que nécessaire sur la touche [DIO] de la section Work Navigate ou en appuyant successivement sur les touches [DIO] et [F1].**

**3 Positionnez le curseur sur la touche D.ST IN du champ WORDCLOCK SOURCE et appuyez sur [ENTER].**

Le signal reçu au niveau du connecteur [DIGITAL STEREO IN] est ainsi sélectionné en tant que source du signal d'horloge.

Réglages des cartes d'entrée/sortie numériques et des cartes en option

#### 4 Positionnez le curseur sur le champ STEREO BUS CASCADE.

Les réglages de connexion en cascade sont effectués dans le champ STEREO BUS CASCADE.

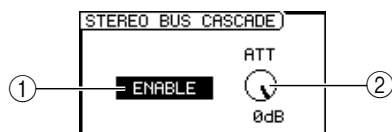

① **Touche STEREO BUS CASCADE**  
Active ou désactive la connexion en cascade.

② **Bouton ATT**  
Règle le niveau du signal reçu au niveau du connecteur [DIGITAL STEREO IN].

#### 5 Positionnez le curseur sur la touche STEREO BUS CASCADE et appuyez sur [ENTER].

Le signal audio numérique en provenance du périphérique externe est ainsi directement connecté au bus stéréo de l'AW2400.

#### 6 Utilisez le bouton ATT pour régler le niveau du signal numérique reçu selon les besoins.

Vous pouvez maintenant mixer et enregistrer les signaux des entrées de l'AW2400 en même temps que les données audio numériques reçues au niveau du connecteur [DIGITAL STEREO IN] sur la piste stéréo de l'AW2400.

**NOTE**

- Pour pouvoir enregistrer le signal reçu au niveau du connecteur [DIGITAL STEREO IN], vous devez régler la touche CD/DAT DIGITAL REC de la page Preference de l'écran UTILITY sur ENABLE.

## Vérification du statut du signal d'entrée numérique

Vous pouvez vérifier visuellement le statut des signaux reçus au niveau du connecteur [DIGITAL STEREO IN], de même que celui des signaux reçus via une carte E/S installée dans le logement situé sur le panneau arrière depuis la page Status de l'écran DIO.

Pour ouvrir cette page, appuyez sur la touche [DIO] de la section Work Navigate le nombre de fois nécessaire ou appuyez successivement sur les touches [DIO] et [F2]. Il s'agit d'une page uniquement destinée à l'affichage, qui ne contient pas de réglages modifiables.

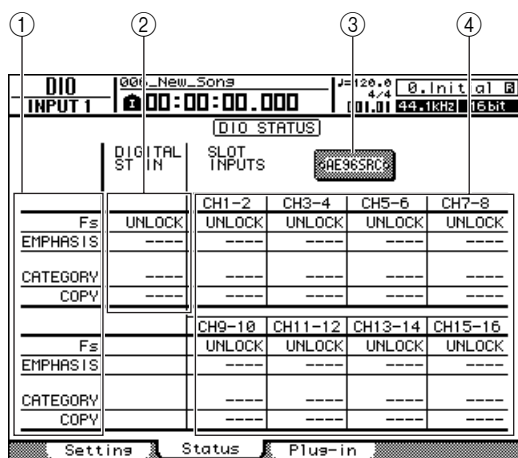

Cette page contient les éléments suivants.

① **Etat**

Indique le statut des signaux numériques reçus. La signification des statuts affichés est la suivante :

**NOTE**

- Les statuts suivants s'affichent sous la forme « ---- » lorsqu'une carte E/S MY8-AT, MY8-TD, MY16-AT ou MY16-TD est installée.

• **Fs (Fréquence d'échantillonnage)**

Indique la fréquence d'échantillonnage du signal numérique reçu.

Valeurs du paramètre	Description
44.1k	Fréquence d'échantillonnage = 44,1 kHz
48k	Fréquence d'échantillonnage = 48 kHz
None	Fréquence d'échantillonnage inconnue
UNLOCK	Pas de signal d'entrée ou signal d'entrée inapproprié.

• **EMPHASIS**

Indique si l'emphase est ou non activée pour le signal numérique reçu.

Valeurs du paramètre	Description
On	Emphase activée
Off	Emphase désactivée
???	Inconnu

Réglages des cartes d'entrée/sortie numériques et des cartes en option

• **CATEGORY**

Indique le statut du « bit de code de catégorie » (Category Code Bit) inclus dans le format IEC958 Part 2 (S/PDIF consumer). Ce paramètre peut afficher les valeurs suivantes :

Valeurs du paramètre	Description
General	Temporairement utilisé.
Laser Optical	Périphérique optique à laser
D/D Conv	Convertisseur numérique/numérique et périphérique de traitement des signaux
Magnetic	Périphérique à bande magnétique et périphérique à disque magnétique
D.Broadcast	Réception de programmes numériques
Instrument	Instrument de musique, micro et sources générant des signaux de string
AD Conv	Convertisseur A/N (sans informations de copyright)
AD Conv with (c)	Convertisseur A/N (avec informations de copyright)
Solid Memory	Périphérique à mémoire solide
Experiment	Prototype expérimental
Unknown	Périphérique inconnu

**NOTE**

- « AES/EBU » s'affiche sur la ligne Category lorsque vous écoutez des signaux au format IEC958 Part 3 (AES/EBU professionnel, ne comprenant pas le bit de code de catégorie).

• **COPY**

Indique le statut des informations de protection contre la copie comprises dans les signaux de format IEC958 Part 2 (S/PDIF consumer).

Valeurs du paramètre	Description
OK	Copie autorisée
Prohibit	Copie interdite

② **Statut du connecteur [DIGITAL STEREO IN]**

Indique le statut du signal audio numérique reçu au niveau du connecteur [DIGITAL STEREO IN].

③ **SLOT**

Lorsqu'une carte E/S est installée dans le logement situé sur le panneau arrière, un symbole graphique indiquant le type de carte apparaît ici. Le message « NO CARD » apparaît lorsque aucune carte n'est installée.

④ **Statut de la carte E/S numérique**

Affiche le statut du signal audio numérique reçu via une carte E/S numérique.

**ASTUCE**

- Le statut des signaux numériques reçus via une carte E/S numérique est affiché par paires de canaux pair/impair.

Réglages des cartes d'entrée/sortie numériques et des cartes en option

## Réglages des cartes plug-in

Les réglages des cartes DSP plug-in installées dans le logement situé sur le panneau arrière sont effectués via la page Plug-in de l'écran DIO.

Pour ouvrir cette page, appuyez sur la touche [DIO] de la section Work Navigate le nombre de fois nécessaire ou appuyez successivement sur les touches [DIO] et [F3].

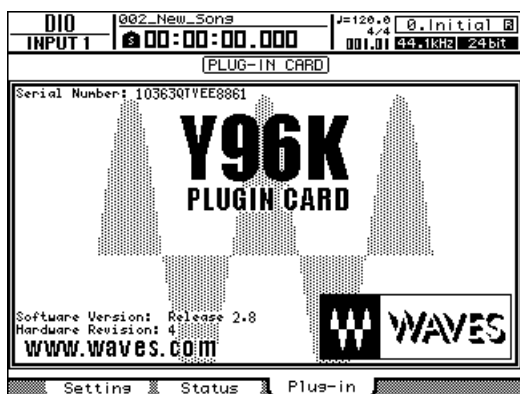

Le contenu de l'écran dépend de la carte plug-in installée. Reportez-vous au mode d'emploi de la carte plug-in pour plus de détails.

A partir de juillet 2005, la carte plug-in disponible est la suivante :

- Waves.....Y96K

Consultez le site Web Yamaha suivant pour obtenir les toutes dernières informations sur les cartes plug-in.

<http://www.yamahaproaudio.com/>

# ◆ Chapitre 24 ◆

## USB

Ce chapitre explique le fonctionnement et l'utilisation de l'interface USB de l'AW2400.

### Ce que vous pouvez faire avec USB

L'interface USB de l'AW2400 peut être connectée à un ordinateur pour assurer le transfert de données entre l'AW2400 et l'ordinateur. Les opérations suivantes sont possibles.

#### ● Transfert de messages MIDI (mode normal)

Dans ce type d'opération, le connecteur USB exécute les fonctions des trois connecteurs MIDI généralement utilisés pour le transfert de données MIDI, assurant ainsi une communication MIDI efficace avec l'ordinateur.

Le port USB est généralement dans ce mode directement après la mise sous tension de l'AW2400.

#### NOTE

- Si vous voulez utiliser le connecteur USB pour la communication MIDI, les réglages du port MIDI doivent être correctes. Reportez-vous à la section « Réglages MIDI de base » à la page 194 pour plus d'informations sur les réglages du port MIDI.
- Avant de brancher le connecteur USB de l'AW2400 à l'ordinateur, vous devez installer le pilote MIDI USB approprié sur l'ordinateur (→ p. 266).

#### ● Transfert de fichiers WAV (mode USB Storage)

Il est possible de transférer des données audio enregistrées sur l'AW2400 vers l'ordinateur sous la forme de fichiers WAV à des fins de sauvegarde ou d'autres opérations.

Inversement, des fichiers WAV peuvent être transférés de l'ordinateur vers l'AW2400.

Vous pouvez par exemple transférer un enregistrement effectué sur l'AW2400 vers l'ordinateur et utiliser un programme informatique d'édition des formes d'onde pour modifier la forme d'onde. Une fois modifié, le fichier WAV peut être retransféré sur l'AW2400 où il peut être traité et mixé avec d'autres données audio. Il est également possible d'accéder directement à des données sur le disque dur interne de l'AW2400 et de modifier les données directement « sur place ».

#### NOTE

- Un système d'exploitation Windows XP SP1 ou Mac OS X 10.3 ou supérieur est requis pour la gestion des fichiers WAV de l'ordinateur avec l'AW2400.

#### ● Mode USB Storage

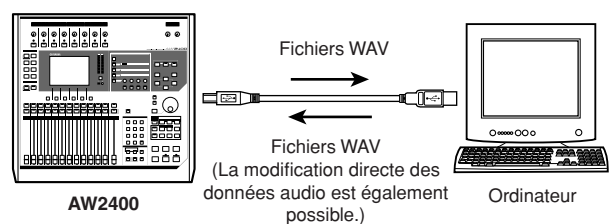

# Transfert de fichiers WAV (mode USB Storage)

Ce mode vous permet d'accéder directement au disque dur de l'AW2400 depuis l'ordinateur afin de manipuler et de gérer les données audio (fichiers WAV). Vous pouvez utiliser les deux méthodes suivantes.

## ■ Utilisation du dossier Transport

Cette procédure utilise le dossier « Transport » de l'AW2400 en tant que point de transit pour le transfert de fichiers depuis et vers l'ordinateur.

Les fichiers WAV sont d'abord exportés dans le dossier « Transport » du disque dur de l'AW2400 à partir des pistes audio. L'AW2400 est ensuite connecté à l'ordinateur via un câble USB, après quoi le dossier « Transport » est ouvert depuis l'ordinateur et les fichiers WAV sont copiés sur le disque dur de l'ordinateur. Les fichiers à transférer de l'ordinateur vers l'AW2400 sont d'abord copiés de l'ordinateur dans le dossier « Transport » de l'AW2400, puis importés dans les pistes audio à partir de là.

### ● Transfert vers l'ordinateur via le dossier « Transport »

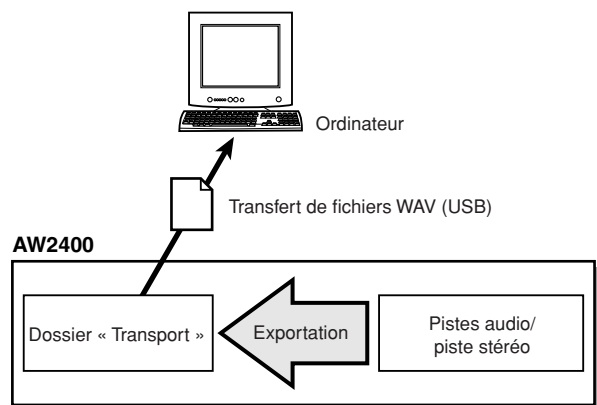

**ASTUCE**

• Il est également possible d'ouvrir et de manipuler directement les fichiers contenus dans le dossier « Transport » à partir d'applications tournant sur l'ordinateur.

### ● Transfert vers l'AW2400 via le dossier « Transport »

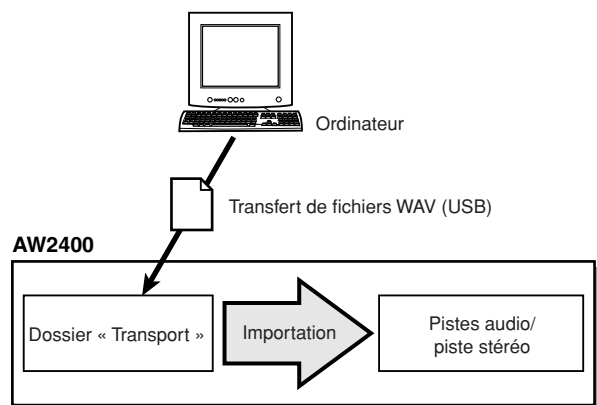

## ■ Accès direct aux données audio de l'AW2400

Dans ce cas, l'AW2400 et l'ordinateur sont connectés via un câble USB et les fichiers WAV cibles présents dans des dossiers spécifiques du disque dur de l'AW2400 sont accessibles directement depuis l'ordinateur. Le logiciel d'édition des formes d'onde installé sur l'ordinateur peut être utilisé pour modifier directement des fichiers WAV résidant sur le disque dur de l'AW2400, de même que des morceaux entiers peuvent être archivés (copiés) sur le disque dur de l'ordinateur. Pour plus d'informations sur l'organisation des dossiers, reportez-vous à la section « Organisation des dossiers de morceaux » à la page 166.

### ● Accès direct aux données audio

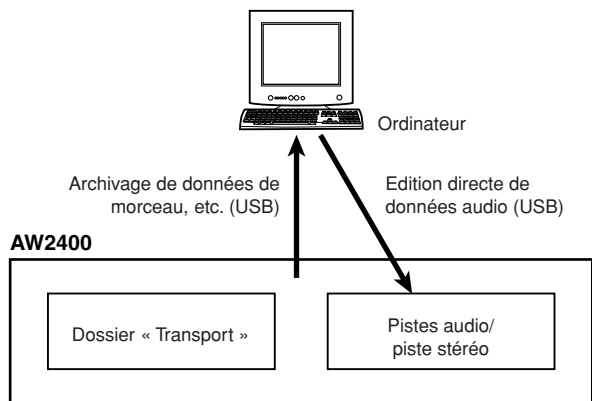

## Basculement vers le mode USB Storage

Pour accéder directement aux fichiers présents sur le disque dur interne de l'AW2400, suivez d'abord la procédure présentée ci-dessous pour basculer vers le mode USB Storage.

### 1 Assurez-vous que l'ordinateur respecte les conditions suivantes.

- **Système d'exploitation** ..... Windows XP Edition professionnelle/familiale SP1 ou supérieur ou Mac OSX 10.3 ou supérieur.
- **Interface USB** ..... USB 2.0

**NOTE**

- Il est également possible d'utiliser une interface USB 1.1, mais dans ce cas, le transfert de fichiers s'effectue à la vitesse de l'USB 1.1.
- Pour pouvoir utiliser Mac OS X 10.3, vous devez réinitialiser le disque dur de l'AW2400 et régler la taille du cluster du disque dur sur 32 Ko (→ p. 212).

### 2 Assurez-vous que le commutateur POWER de l'AW2400 est réglé sur OFF, puis branchez l'AW2400 à l'ordinateur via un câble USB.

### 3 Mettez l'AW2400 sous tension.

Il n'est pas nécessaire d'installer un pilote pour le transfert de fichiers WAV. Si c'est la première fois que vous connectez un câble USB à un ordinateur Windows, vous risquez toutefois de voir apparaître un message vous invitant à installer un pilote MIDI USB. Même si vous ne comptez pas envoyer ou recevoir de messages MIDI via le câble ISB, installez le pilote MIDI USB comme décrit à la page 266.

### 4 Ouvrez la page USB de l'écran USB en appuyant sur la touche [USB] de l'écran SCENE/AUTOMIX/USB.

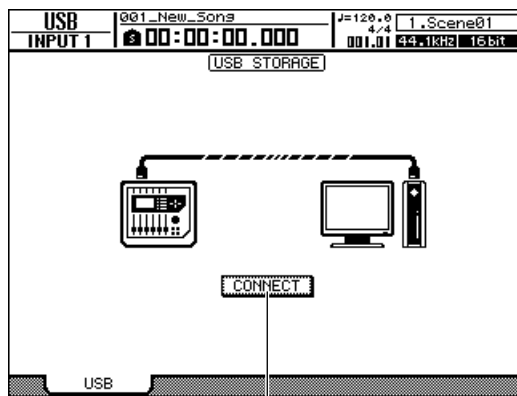

Touche CONNECT

### 5 Positionnez le curseur sur la touche CONNECT et appuyez sur [ENTER].

Une fenêtre vous demande si vous souhaitez sauvegarder le morceau actuel.

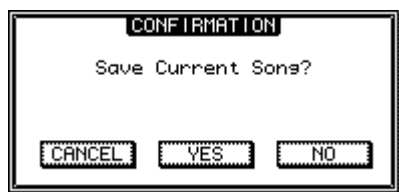

#### NOTE

- Avant d'activer le mode USB Storage, assurez-vous qu'aucune donnée MIDI n'est en train d'être transférée via la connexion USB avec l'ordinateur.

### 6 Positionnez le curseur sur YES (sauvegarde du morceau actuel) ou sur NO (pas de sauvegarde) et appuyez sur [ENTER].

Le mode USB Storage de l'AW2400 est activé et la touche se transforme en « CANCEL ». La plupart des fonctions de l'AW2400 sont temporairement désactivées lorsque ce mode est activé.

### 7 Affichez le disque dur interne de l'AW2400 sur l'écran de l'ordinateur.

#### ● Dans le cas de Windows XP :

Les deux fenêtres apparaissent.



#### NOTE

- Si la fenêtre montrée ci-dessus n'apparaît pas, choisissez d'afficher les lecteurs « AW2400-1 » et « AW2400-2 » depuis le menu → Démarrer → Poste de travail de Windows.

#### ● Dans le cas de Mac OS X :

Les icônes des lecteurs « AW2400-1 » et « AW2400-2 » apparaissent sur le bureau.

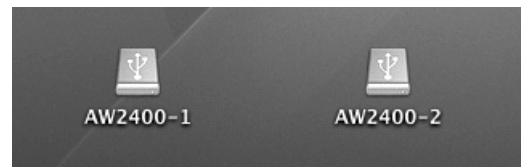

#### NOTE

- Si les icônes n'apparaissent pas correctement, utilisez Disk Utility pour démonter temporairement le volume approprié et le remonter.

## 8 Ouvrez le lecteur/dossier approprié et copiez les fichiers WAV requis ou modifiez directement les fichiers WAV à l'aide d'une application d'édition de formes d'onde.

Pour accéder au dossier Transport, ouvrez le lecteur « AW2400-2 ».

Pour accéder directement aux fichiers WAV sur l'AW2400, ouvrez le dossier « Song1 » sur le lecteur « AW2400-1 » et le dossier « Song2 » sur le lecteur « AW2400-2 ». Ces dossiers contiennent des dossiers portant le nom des morceaux enregistrés (extension .AWS), lesquels dossiers contiennent à leur tour des dossiers « Audio » qui renferment les données audio réelles.

Pour archiver tout un morceau sur l'ordinateur, il vous suffit de copier le dossier portant le nom du morceau que vous voulez archiver.

Pour plus d'informations sur l'organisation des dossiers, reportez-vous à la section « Organisation des dossiers de morceaux » à la page 166.

### ASTUCE

- La vérification et la réparation du disque dur interne peuvent être effectuées depuis l'ordinateur. Sur un ordinateur Windows, tapez la commande « chkdsk » à l'invite de la commande et, sur un ordinateur Macintosh OS X, utilisez la fonction d'aide Disk Utility First Aid.

### NOTE

- Pour les morceaux de 24 bits, les données audio contenues dans les dossiers « Audio » sont sauvegardées au format WAV 32 bits. Si votre application d'édition de formes d'onde ne peut pas gérer des données de 32 bits, exportez d'abord les fichiers WAV dans le dossier « Transport ». Les fichiers WAV importés ou exportés via le dossier « Transport » sont automatiquement convertis au format 24 bits, lequel peut être édité à l'aide de la plupart des logiciels d'édition de formes d'onde.
- Ne modifiez pas les noms de dossiers/fichiers autres que ceux contenus dans le dossier Transport. Tous les noms de dossiers/fichiers qui ont été ajoutés ou modifiés en dehors du dossier Transport de l'ordinateur sont automatiquement supprimés. Prenez soin de ne pas modifier le nom d'un dossier ou d'un fichier de morceau.
- Il est impossible de copier des fichiers de plus de 4 Go.

Prenez soin de suivre la procédure décrite dans la section « Sortie du mode USB Storage » lorsque vous débranchez l'AW2400 de l'ordinateur.

## Sortie du mode USB Storage

Utilisez la procédure suivante pour quitter le mode USB Storage.

### 1 Assurez-vous de « démonter » le disque dur de l'AW2400 de l'ordinateur après avoir fermé toutes les fenêtres de l'AW2400.

#### ● Dans le cas de Windows XP :

Cliquez sur l'icône « Retirer le périphérique en toute sécurité » dans la barre de tâches et retirez les deux « périphériques de stockage de masse USB ».



#### NOTE

- Si un message d'erreur apparaît, exécutez l'opération « Retirer le périphérique en toute sécurité » une ou deux fois de plus. Vous devriez alors être en mesure de retirer le périphérique sans voir de message d'erreur.

#### ● Dans le cas de Mac OS X :

Faites glisser les icônes « AW2400-1 » et « AW2400-2 » du bureau vers la poubelle.

### 2 Dans l'écran de l'AW2400, positionnez le curseur sur la touche CANCEL et appuyez sur [ENTER].

Une fenêtre confirmant le retrait de l'AW2400 en toute sécurité de l'ordinateur s'affiche.



### 3 Pour revenir au mode normal, positionnez le curseur sur la touche OK et appuyez sur [ENTER].



## Copie de fichiers WAV exportés sur l'ordinateur

Les fichiers WAV correspondant aux pistes audio que vous voulez transférer sur un ordinateur doivent d'abord être exportés dans le dossier « Transport » situé sur le disque dur interne. Une fois les fichiers transférés sur l'ordinateur, ils peuvent être édités à l'aide du logiciel d'édition de formes d'onde approprié ou importés dans une application DAW en vue d'un traitement supplémentaire ou de leur intégration dans d'autres projets.

- 1 Ouvrez la page Edit de l'écran EDIT en appuyant sur la touche [EDIT] de la section Work Navigate autant de fois que nécessaire ou en appuyant successivement sur les touches [EDIT] et [F1].

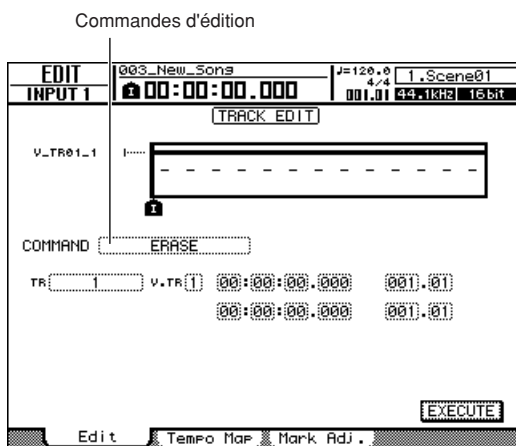

- 2 Positionnez le curseur sur le champ de la commande d'édition et utilisez la molette [DATA/JOG] ou les touches [INC]/[DEC] pour sélectionner EXPORT.

- 3 Appuyez sur la touche [ENTER] pour confirmer la commande d'édition sélectionnée.

L'écran se présente comme suit.

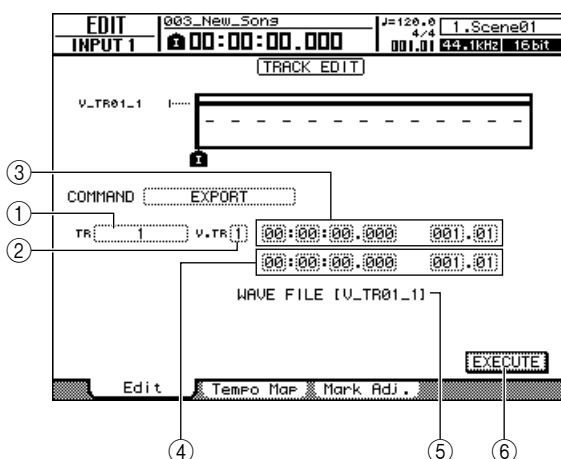

- ① From TR

Sélectionne la piste source de l'opération d'exportation (1–24, 1&2–23&24, ST, ALL).

- ② From V.TR

Sélectionne la piste virtuelle source de l'opération d'exportation (1–8).

- ③ From Start

Spécifie le point de départ des données à exporter au format d'affichage du compteur.

- ④ From End

Spécifie le point de fin des données à exporter au format d'affichage du compteur.

- ⑤ Nom du fichier

Affiche le nom du fichier WAV à exporter. Le nom par défaut est celui de la piste virtuelle (piste virtuelle impaire pour les paires de pistes) à exporter.

- ⑥ Touche EXECUTE

Exécute l'opération d'exportation.

- 4 Positionnez le curseur sur la zone From TR et sélectionnez la piste audio à exporter.

Si vous sélectionnez « ALL », les pistes actuelles 1–24 sont exportées sous la forme de fichiers WAV mono distincts.

Si vous sélectionnez « 1 »–« 24 », la piste unique spécifiée est exportée sous forme de fichier WAV mono.

Si vous choisissez « 1&2 »–« 23&24 » ou ST, la paire de pistes choisie (ou la piste stéréo) est exportée sous forme de fichier WAV stéréo.

- 5 Positionnez le curseur sur les champs From V.TR, From Start et From End et spécifiez le numéro de la piste virtuelle et la région à exporter.

### NOTE

- Si vous avez sélectionné « ALL » en tant que source de l'exportation, toutes les pistes enregistrées sont automatiquement exportées. Il est impossible de spécifier le numéro de piste virtuelle de chacune.

**6** Lorsque vous avez défini tous les paramètres, positionnez le curseur sur la touche EXECUTE et appuyez sur [ENTER].

Si vous sélectionnez une source autre que « ALL », la fenêtre NAME EDIT s'affiche et vous permet de saisir un nom de fichier.

Si vous sélectionnez « ALL » en guise de source, la fenêtre NAME EDIT apparaît et vous permet de saisir un nom de dossier. Les fichiers WAV (« TRACK\_01.WAV »-« TRACK\_24.WAV ») sont sauvegardés dans le nouveau dossier, qui est créé au sein du dossier « Transport ».

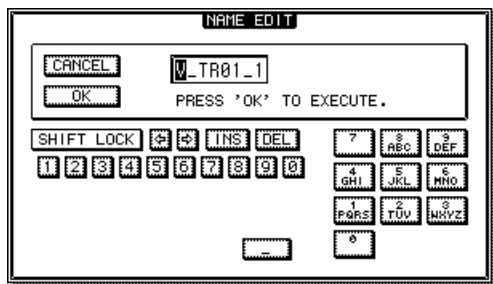

**7** Saisissez un nom de fichier ou de dossier approprié via la fenêtre NAME EDIT, selon les besoins.

Pour en savoir plus sur la saisie d'un nom, reportez-vous à la page 32.

**8** Pour exécuter l'opération d'exportation, positionnez le curseur sur la touche OK et appuyez sur [ENTER].

L'exportation commence. Si vous positionnez le curseur sur la touche CANCEL (au lieu de OK) et appuyez sur [ENTER], l'opération est annulée. (Il est toutefois impossible d'annuler l'exportation une fois qu'elle a commencé.)

**NOTE**

- Comme l'AW2400 n'utilise pas de date et d'heure, des valeurs par défaut sont entrées pour la date et l'heure de création des fichiers WAV.
- Les pistes qui ne contiennent pas de données dans la région spécifiée ne sont pas exportées.

**9** Basculez vers le mode USB Storage (→ p. 230) et affichez le disque dur interne de l'AW2400 sur l'écran de l'ordinateur.

**10** Ouvrez le lecteur « AW2400-2 » pour accéder au dossier « Transport ».

**11** Copiez les fichiers WAV exportés dans le dossier « Transport » de l'ordinateur.

Les fichiers WAV du dossier « Transport » sont également directement accessibles depuis des applications de l'ordinateur.

**12** Une fois les fichiers copiés, débranchez l'AW2400 de l'ordinateur et quittez le mode USB Storage (→ p. 232).

## Importation de fichiers WAV copiés depuis l'ordinateur

Cette procédure vous permet d'importer des fichiers WAV transférés depuis un ordinateur vers le dossier « Transport » en vue de les importer dans les pistes audio spécifiées.

**1** Basculez vers le mode USB Storage (→ p. 230) et affichez le disque dur interne de l'AW2400 sur l'écran de l'ordinateur.

**2** Copiez les fichiers WAV de l'ordinateur dans le dossier « Transport » de l'AW2400.

Vous pouvez trouver le dossier « Transport » dans le lecteur « AW2400-2 ».

**3** Une fois les fichiers copiés, débranchez l'AW2400 de l'ordinateur et quittez le mode USB Storage (→ p. 232).

**4** Ouvrez la page Edit de l'écran EDIT en appuyant sur la touche [EDIT] de la section Work Navigate autant de fois que nécessaire ou en appuyant successivement sur les touches [EDIT] et [F1].

**5** Positionnez le curseur sur le champ de la commande d'édition et utilisez la molette [DATA/JOG] ou les touches [INC]/[DEC] pour sélectionner IMPORT USB WAV.

**6** Appuyez sur la touche [ENTER] pour confirmer la commande d'édition sélectionnée.

L'écran se présente comme suit.

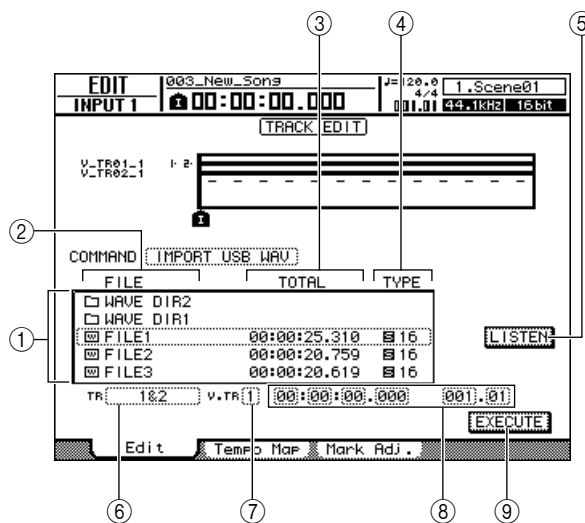



**① Liste des fichiers**

Cette liste affiche les fichiers et les dossiers (répertoires) WAV présents dans le dossier « Transport ». Positionnez le curseur sur la liste et utilisez la molette [DATA/JOG] ou les touches [INC]/[DEC] pour sélectionner le fichier WAV à importer.

**② FILE**



Affiche le nom du fichier ou du dossier WAV. Les icônes affichées ici ont la signification suivante.

-  .....Indique un fichier WAV.
-  .....Indique un dossier du même niveau. Sélectionnez cette icône et appuyez sur la touche [ENTER] pour descendre d'un niveau.
-  .....Sélectionnez cette icône et appuyez sur la touche [ENTER] pour remonter d'un niveau.

**③ TOTAL**

Affiche la longueur de la reproduction (en heures/minutes/secondes/millisecondes) du fichier WAV sélectionné pour l'importation. Ce champ est uniquement affiché à titre indicatif et ne peut pas être modifié.

**④ TYPE**

Indique si le fichier WAV sélectionné pour l'importation est de type mono () ou stéréo (). La valeur numérique à droite indique la profondeur en bits du fichier WAV. Ce champ est uniquement affiché à titre indicatif et ne peut pas être modifié.

**⑤ Touche LISTEN/ENTER/UP**

Cet écran change en fonction du fichier ou du dossier sélectionné dans la liste des fichiers.

- **LISTEN** .....Si un fichier WAV est sélectionné, positionnez le curseur sur cette touche et appuyez sur [ENTER] pour écouter de façon répétée le fichier WAV actuellement sélectionné.
- **ENTER** .....Si un dossier est sélectionné, positionnez le curseur sur cette touche et appuyez sur [ENTER] pour ouvrir ce dossier.
- **UP** .....Si l'icône  est sélectionnée, positionnez le curseur sur cette touche et appuyez sur [ENTER] pour remonter d'un dossier.

**⑥ To TR**

Sélectionne le numéro de la piste dans laquelle le fichier WAV sera importé. Si la source d'importation est un fichier WAV stéréo, seules les pistes 1&2-23&24 peuvent être sélectionnées.

**⑦ To V.TR**

Sélectionne le numéro de la piste virtuelle (1-8) dans laquelle le fichier WAV sera importé.



**⑧ To Start**

Spécifie la position de départ (dans le format d'affichage du compteur et mesures/temps) de la piste dans laquelle le fichier WAV sera importé.

**⑨ Touche EXECUTE**

Exécute l'importation.

**7 Positionnez le curseur sur la liste de fichiers et utilisez la molette [DATA/JOG] ou les touches [INC]/[DEC] pour sélectionner le fichier WAV à importer.**

Lorsque l'icône  apparaît dans le champ entouré d'un cadre en pointillés, vous pouvez appuyer sur la touche [ENTER] pour descendre d'un niveau. Pour remonter d'un niveau, affichez l'icône  et appuyez sur la touche [ENTER].

**NOTE**

- Seuls des fichiers WAV mono ou stéréo de 16 ou 24 bits et de 44,1 ou 48 kHz peuvent être importés. Par ailleurs, les fichiers WAV ayant une profondeur en bits ou un taux d'échantillonnage différent du morceau ne peuvent pas être importés.

**8 Utilisez les champs To TR, To V.TR et To Start pour spécifier le numéro de la piste, le numéro de la piste virtuelle et la position de début où le fichier WAV sera importé.****NOTE**

- Toutes les données existantes au niveau de la destination de l'importation sont écrasées. Veillez donc à ne pas écraser accidentellement des données importantes.

**9 Lorsque vous avez effectué tous les réglages requis, positionnez le curseur sur la touche EXECUTE et appuyez sur [ENTER].**

Une fenêtre vous demande de confirmer l'opération.

**10 Pour exécuter l'importation, positionnez le curseur sur la touche OK et appuyez sur [ENTER].**

L'importation commence. Si vous positionnez le curseur sur la touche CANCEL et appuyez sur [ENTER], l'importation est annulée.



# Annexe

## Liste des bibliothèques de maîtrise

N°	Nom	Description
00	Initial Data	Retour à un état sans EQ ni DYN.
01	VITAL MIX	Effet de maîtrise standard qui accentue le volume global, créant ainsi un mixage avec des plages de grave et d'aigu étendues. Pour le mixage à deux pistes de n'importe quel type de morceau.
02	SOFT COMP	Compression douce accentuant le volume global sans changer les nuances originales (dynamiques) de façon significative. Idéal pour morceaux dont les plages moyennes et graves sont importantes.
03	HARD ATTACKY	Limiteur accentuant les attaques et produisant une sensation globale « d'écrasement ». Idéal pour les morceaux accentuant le rythme.
04	SOFT ATTACKY	Compression douce accentuant le volume global et soulignant les attaques sans changer les nuances originales (dynamiques) de façon significative. Idéal pour les morceaux dont les plages moyennes et graves sont importantes et qui accentuent le rythme.
05	LO-FI	Limiteur produisant un effet « lo-fi ».
06	DARK/SOFT	Limiteur doux produisant un son légèrement écrasé typique des années 60 et 70. (Idéal pour le rock de type Beatles des années 60 et 70 ou, plus récemment, pour obtenir un effet Vincent Gallo.)
07	DARK/HARD	Limiteur dur produisant un son fortement écrasé typique des années 60 et 70. (Idéal pour conférer au morceau un son des années 60 ou 70 semblable aux Beatles.)
08	BRIGHT	Compresseur accentuant les aigus.
09	LO BOOST	Compresseur accentuant les graves.
10	HARD LIMIT	Limiteur produisant un son extrêmement écrasé. Idéal pour les morceaux durs.
11	LIMITER	Limiteur sans égalisation. Idéal lorsque vous n'avez besoin que d'une limitation.
12	NARROW	Limiteur imitant le son d'une petite radio AM.
13	DIST	Limiteur introduisant une distorsion du son au sein de l'effet.

## Liste des paramètres de l'EQ

#	Titre	Paramètre				
		LOW	L-MID	H-MID	HIGH	
01	Bass Drum 1		PEAKING	PEAKING	PEAKING	H.SHELF
		G	+3,5 dB	-3,5 dB	0,0 dB	+4,0 dB
		F	100 Hz	265 Hz	1,06 kHz	5,30 kHz
		Q	1,2	10	0,9	—
02	Bass Drum 2		PEAKING	PEAKING	PEAKING	LPF
		G	+8,0 dB	-7,0 dB	+6,0 dB	ON
		F	80 Hz	400 Hz	2,50 kHz	12,5 kHz
		Q	1,4	4,5	2,2	—
03	Snare Drum 1		PEAKING	PEAKING	PEAKING	H.SHELF
		G	-0,5 dB	0,0 dB	+3,0 dB	+4,5 dB
		F	132 Hz	1,00 kHz	3,15 kHz	5,00 kHz
		Q	1,2	4,5	0,11	—
04	Snare Drum 2		L.SHELF	PEAKING	PEAKING	PEAKING
		G	+1,5 dB	-8,5 dB	+2,5 dB	+4,0 dB
		F	180 Hz	335 Hz	2,36 kHz	4,00 kHz
		Q	—	10	0,7	0,1
05	Tom-tom 1		PEAKING	PEAKING	PEAKING	PEAKING
		G	+2,0 dB	-7,5 dB	+2,0 dB	+1,0 dB
		F	212 Hz	670 Hz	4,50 kHz	6,30 kHz
		Q	1,4	10	1,2	0,28
06	Cymbal		L.SHELF	PEAKING	PEAKING	H.SHELF
		G	-2,0 dB	0,0 dB	0,0 dB	+3,0 dB
		F	106 Hz	425 Hz	1,06 kHz	13,2 kHz
		Q	—	8	0,9	—
07	High Hat		L.SHELF	PEAKING	PEAKING	H.SHELF
		G	-4,0 dB	-2,5 dB	+1,0 dB	+0,5 dB
		F	95 Hz	425 Hz	2,80 kHz	7,50 kHz
		Q	—	0,5	1	—
08	Percussion		L.SHELF	PEAKING	PEAKING	H.SHELF
		G	-4,5 dB	0,0 dB	+2,0 dB	0,0 dB
		F	100 Hz	400 Hz	2,80 kHz	17,0 kHz
		Q	—	4,5	0,56	—
09	E. Bass 1		L.SHELF	PEAKING	PEAKING	H.SHELF
		G	-7,5 dB	+4,5 dB	+2,5 dB	0,0 dB
		F	35,5 Hz	112 Hz	2,00 kHz	4,00 kHz
		Q	—	5	4,5	—
10	E. Bass 2		PEAKING	PEAKING	PEAKING	H.SHELF
		G	+3,0 dB	0,0 dB	+2,5 dB	+0,5 dB
		F	112 Hz	112 Hz	2,24 kHz	4,00 kHz
		Q	0,1	5	6,3	—
11	Syn. Bass 1		PEAKING	PEAKING	PEAKING	H.SHELF
		G	+3,5 dB	+8,5 dB	0,0 dB	0,0 dB
		F	85 Hz	950 Hz	4,00 kHz	12,5 kHz
		Q	0,1	8	4,5	—
12	Syn. Bass 2		PEAKING	PEAKING	PEAKING	H.SHELF
		G	+2,5 dB	0,0 dB	+1,5 dB	0,0 dB
		F	125 Hz	180 Hz	1,12 kHz	12,5 kHz
		Q	1,6	8	2,2	—
13	Piano 1		L.SHELF	PEAKING	PEAKING	H.SHELF
		G	-6,0 dB	0,0 dB	+2,0 dB	+4,0 dB
		F	95 Hz	950 Hz	3,15 kHz	7,50 kHz
		Q	—	8	0,9	—
14	Piano 2		PEAKING	PEAKING	PEAKING	H.SHELF
		G	+3,5 dB	-8,5 dB	+1,5 dB	+3,0 dB
		F	224 Hz	600 Hz	3,15 kHz	5,30 kHz
		Q	5,6	10	0,7	—

#	Titre	Paramètre				
		LOW	L-MID	H-MID	HIGH	
15	E. G. Clean		PEAKING	PEAKING	PEAKING	H.SHELF
		G	+2,0 dB	-5,5 dB	+0,5 dB	+2,5 dB
		F	265 Hz	400 Hz	1,32 kHz	4,50 kHz
		Q	0,18	10	6,3	—
16	E. G. Crunch 1		PEAKING	PEAKING	PEAKING	PEAKING
		G	+4,5 dB	0,0 dB	+4,0 dB	+2,0 dB
		F	140 Hz	1,00 kHz	1,90 kHz	5,60 kHz
		Q	8	4,5	0,63	9
17	E. G. Crunch 2		PEAKING	PEAKING	PEAKING	H.SHELF
		G	+2,5 dB	+1,5 dB	+2,5 dB	0,0 dB
		F	125 Hz	450 Hz	3,35 kHz	19,0 kHz
		Q	8	0,4	0,16	—
18	E. G. Dist. 1		L.SHELF	PEAKING	PEAKING	H.SHELF
		G	+5,0 dB	0,0 dB	+3,5 dB	0,0 dB
		F	355 Hz	950 Hz	3,35 kHz	12,5 kHz
		Q	—	9	10	—
19	E. G. Dist. 2		L.SHELF	PEAKING	PEAKING	H.SHELF
		G	+6,0 dB	-8,5 dB	+4,5 dB	+4,0 dB
		F	315 Hz	1,06 kHz	4,25 kHz	12,5 kHz
		Q	—	10	4	—
20	A. G. Stroke 1		PEAKING	PEAKING	PEAKING	H.SHELF
		G	-2,0 dB	0,0 dB	+1,0 dB	+4,0 dB
		F	106 Hz	1,00 kHz	1,90 kHz	5,30 kHz
		Q	0,9	4,5	3,5	—
21	A. G. Stroke 2		L.SHELF	PEAKING	PEAKING	H.SHELF
		G	-3,5 dB	-2,0 dB	0,0 dB	+2,0 dB
		F	300 Hz	750 Hz	2,00 kHz	3,55 kHz
		Q	—	9	4,5	—
22	A. G. Arpeg. 1		L.SHELF	PEAKING	PEAKING	PEAKING
		G	-0,5 dB	0,0 dB	0,0 dB	+2,0 dB
		F	224 Hz	1,00 kHz	4,00 kHz	6,70 kHz
		Q	—	4,5	4,5	0,12
23	A. G. Arpeg. 2		L.SHELF	PEAKING	PEAKING	H.SHELF
		G	0,0 dB	-5,5 dB	0,0 dB	+4,0 dB
		F	180 Hz	355 Hz	4,00 kHz	4,25 kHz
		Q	—	7	4,5	—
24	Brass Sec.		PEAKING	PEAKING	PEAKING	PEAKING
		G	-2,0 dB	-1,0 dB	+1,5 dB	+3,0 dB
		F	90 Hz	850 Hz	2,12 kHz	4,50 kHz
		Q	2,8	2	0,7	7
25	Male Vocal 1		PEAKING	PEAKING	PEAKING	PEAKING
		G	-0,5 dB	0,0 dB	+2,0 dB	+3,5 dB
		F	190 Hz	1,00 kHz	2,00 kHz	6,70 kHz
		Q	0,11	4,5	0,56	0,11
26	Male Vocal 2		PEAKING	PEAKING	PEAKING	H.SHELF
		G	+2,0 dB	-5,0 dB	-2,5 dB	+4,0 dB
		F	170 Hz	236 Hz	2,65 kHz	6,70 kHz
		Q	0,11	10	5,6	—
27	Female Vo. 1		PEAKING	PEAKING	PEAKING	PEAKING
		G	-1,0 dB	+1,0 dB	+1,5 dB	+2,0 dB
		F	118 Hz	400 Hz	2,65 kHz	6,00 kHz
		Q	0,18	0,45	0,56	0,14
28	Female Vo. 2		L.SHELF	PEAKING	PEAKING	H.SHELF
		G	-7,0 dB	+1,5 dB	+1,5 dB	+2,5 dB
		F	112 Hz	335 Hz	2,00 kHz	6,70 kHz
		Q	—	0,16	0,2	—

#	Titre	Paramètre				
			LOW	L-MID	H-MID	HIGH
29	Chorus & Harmo		PEAKING	PEAKING	PEAKING	PEAKING
		G	-2,0 dB	-1,0 dB	+1,5 dB	+3,0 dB
		F	90 Hz	850 Hz	2,12 kHz	4,50 kHz
		Q	2.8	2	0.7	7
30	Total EQ 1		PEAKING	PEAKING	PEAKING	H.SHELF
		G	-0,5 dB	0,0 dB	+3,0 dB	+6,5 dB
		F	95 Hz	950 Hz	2,12 kHz	16,0 kHz
		Q	7	2,2	5,6	—
31	Total EQ 2		PEAKING	PEAKING	PEAKING	H.SHELF
		G	+4,0 dB	+1,5 dB	+2,0 dB	+6,0 dB
		F	95 Hz	750 Hz	1,80 kHz	18,0 kHz
		Q	7	2.8	5.6	—
32	Total EQ 3		L.SHELF	PEAKING	PEAKING	H.SHELF
		G	+1,5 dB	+0,5 dB	+2,0 dB	+4,0 dB
		F	67 Hz	850 Hz	1,90 kHz	15,0 kHz
		Q	—	0,28	0,7	—
33	Bass Drum 3		PEAKING	PEAKING	PEAKING	PEAKING
		G	+3,5 dB	-10,0 dB	+3,5 dB	0,0 dB
		F	118 Hz	315 Hz	4,25 kHz	20,0 kHz
		Q	2	10	0,4	0,4
34	Snare Drum 3		L.SHELF	PEAKING	PEAKING	PEAKING
		G	0,0 dB	+2,0 dB	+3,5 dB	0,0 dB
		F	224 Hz	560 Hz	4,25 kHz	4,00 kHz
		Q	—	4.5	2.8	0.1
35	Tom-tom 2		L.SHELF	PEAKING	PEAKING	H.SHELF
		G	-9,0 dB	+1,5 dB	+2,0 dB	0,0 dB
		F	90 Hz	212 Hz	5,30 kHz	17,0 kHz
		Q	—	4,5	1,2	—
36	Piano 3		PEAKING	PEAKING	PEAKING	H.SHELF
		G	+4,5 dB	-13,0 dB	+4,5 dB	+2,5 dB
		F	100 Hz	475 Hz	2,36 kHz	10,0 kHz
		Q	8	10	9	—
37	Piano Low		PEAKING	PEAKING	PEAKING	H.SHELF
		G	-5,5 dB	+1,5 dB	+6,0 dB	0,0 dB
		F	190 Hz	400 Hz	6,70 kHz	12,5 kHz
		Q	10	6,3	2,2	—
38	Piano High		PEAKING	PEAKING	PEAKING	PEAKING
		G	-5,5 dB	+1,5 dB	+5,0 dB	+3,0 dB
		F	190 Hz	400 Hz	6,70 kHz	5,60 kHz
		Q	10	6.3	2.2	0.1
39	Fine-EQ Cass		L.SHELF	PEAKING	PEAKING	H.SHELF
		G	-1,5 dB	0,0 dB	+1,0 dB	+3,0 dB
		F	75 Hz	1,00 kHz	4,00 kHz	12,5 kHz
		Q	—	4,5	1,8	—
40	Narrator		PEAKING	PEAKING	PEAKING	H.SHELF
		G	-4,0 dB	-1,0 dB	+2,0 dB	0,0 dB
		F	106 Hz	710 Hz	2,50 kHz	10,0 kHz
		Q	4	7	0.63	—

## Paramètres de dynamique

Les processeurs de dynamiques servent en général à corriger ou à contrôler les niveaux des signaux. Mais il est également possible de les utiliser de manière créative pour conférer une forme particulière à l'enveloppe du son. L'AW2400 est doté de processeurs de dynamiques pour tous les canaux d'entrée, les retours de bande et les sorties stéréo et de bus. Ces processeurs donnent accès à des effets de compresseur, d'expandeur, de compandeur (compresseur et expandeur), de gate et de ducking (réduction automatique du niveau), garantissant ainsi une qualité sonore et une souplesse sans égal.

### ■ Compresseur

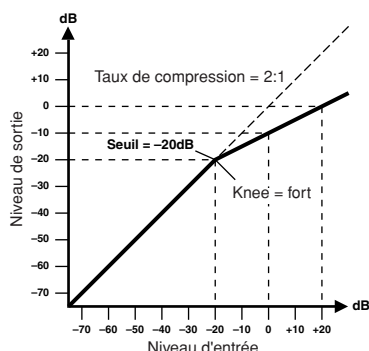

Un compresseur offre une sorte de contrôle de niveau automatique. Il atténue les niveaux élevés et réduit ainsi la plage dynamique, ce qui facilite le contrôle des signaux et le réglage des faders. La réduction de la plage dynamique permet aussi d'obtenir des niveaux d'enregistrement plus élevés, ce qui améliore le rapport signal/bruit.

#### Paramètres du compresseur (CMP) :

Paramètre	Valeur
Threshold (dB)	-54 à 0 (541 points)
Ratio	1.0, 1.1, 1.3, 1.5, 1.7, 2.0, 2.5, 3.0, 3.5, 4.0, 5.0, 6.0, 8.0, 10, 20, ∞ (16 points)
Attack (ms)	0 à 120 (121 points)
Outgain (dB)	0 à +18 (181 points)
Knee	hard, 1, 2, 3, 4, 5 (6 points)
Release (ms)	6 ms à 46.1 sec (160 points)

• **Threshold** détermine le niveau du signal d'entrée requis pour déclencher le compresseur. Les signaux dont le niveau est inférieur à ce seuil ne sont pas affectés. Les signaux égaux ou supérieurs au niveau seuil sont compressés selon le degré spécifié par le paramètre Ratio. Vous pouvez déterminer le signal de déclenchement avec le paramètre KEYIN SOURCE.

• **Ratio** détermine le taux de compression, c.-à-d. la modification du niveau du signal de sortie par rapport à la modification du niveau du signal d'entrée. Ainsi, avec un taux de 2:1, un changement du niveau d'entrée de 10 dB (au-dessus du seuil) provoque un changement de 5 dB à la sortie. Dans le cas d'un taux de 5:1, une modification de 10 dB du niveau d'entrée (au-dessus du seuil) entraîne une modification de 2 dB du niveau de sortie.

• **Attack** détermine la vitesse à laquelle le signal est comprimé une fois le compresseur déclenché. Avec un temps d'attaque rapide, le signal est comprimé presque immédiatement. Si le temps d'attaque est trop lent, la transition initiale du son n'est pas affectée.

• **Out Gain** détermine le niveau du signal de sortie du compresseur. Le compresseur a tendance à réduire le niveau global du signal. Ce paramètre peut compenser cette réduction de niveau et fournir un niveau approprié pour l'étape suivante de l'acheminement audio.

• **Knee** permet de déterminer la transition du signal au niveau seuil. Dans le cas d'une valeur élevée (hard knee), la transition entre le signal non comprimé et le signal comprimé est immédiate. Avec le knee le plus doux (knee5), la transition commence avant que le signal n'atteigne le niveau seuil et se termine progressivement au-dessus du seuil.

• **Release** détermine la vitesse à laquelle le compresseur recouvre son gain normal une fois que le niveau du signal de déclenchement retombe sous le seuil. Si la coupure est trop rapide, le gain est récupéré trop rapidement, ce qui provoque un effet de pompage (fluctuations de gain importantes). S'il est trop long, le compresseur risque d'avoir trop peu de temps pour revenir au niveau normal avant l'apparition du signal de niveau élevé suivant ; celui-ci sera alors comprimé de manière incorrecte.



## ■ Expandeur

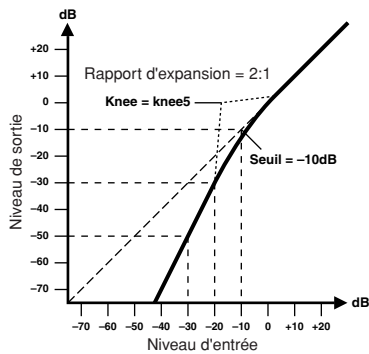

Un expandeur est une autre forme de commande de niveau automatique. En atténuant le signal situé sous le seuil, l'expandeur réduit le bruit de bas niveau et élargit de fait la plage dynamique de l'enregistrement.

### Paramètres de l'expandeur (EXP) :

Paramètre	Valeur
Threshold (dB)	-54 à 0 (541 points)
Ratio	1.0, 1.1, 1.3, 1.5, 1.7, 2.0, 2.5, 3.0, 3.5, 4.0, 5.0, 6.0, 8.0, 10, 20, ∞ (16 points)
Attack (ms)	0 à 120 (121 points)
Outgain (dB)	0 à +18 (181 points)
Knee	hard, 1, 2, 3, 4, 5 (6 points)
Release (ms)	6 ms à 46.1 sec (160 points)

- **Threshold** détermine le niveau du signal d'entrée requis pour déclencher l'expandeur. Les signaux dont le niveau est supérieur à ce seuil ne sont pas affectés. Les signaux égaux ou inférieurs au niveau seuil sont atténués du degré spécifié à l'aide du paramètre Ratio. Vous pouvez déterminer le signal de déclenchement avec le paramètre KEYIN SOURCE.
- **Ratio** détermine le taux d'expansion, c.-à-d. la modification du niveau du signal de sortie par rapport à la modification du niveau du signal d'entrée. Ainsi, dans le cas d'un taux de 1:2, un changement de 5 dB du niveau d'entrée (sous le seuil) se traduit par un changement de 10 dB du niveau de sortie. Dans le cas d'un taux de 1:5, un changement de 2 dB du niveau d'entrée (sous le seuil) se traduit par un changement de 10 dB du niveau de sortie.
- **Attack** détermine la vitesse d'expansion du signal une fois que l'expandeur est déclenché. Avec un temps d'attaque rapide, l'expansion du signal intervient presque immédiatement. Si le temps d'attaque est trop lent, la transition initiale du son n'est pas affectée.
- **Out Gain** détermine le niveau du signal de sortie de l'expandeur.
- **Knee** permet de déterminer la transition du signal au niveau seuil. Dans le cas d'une valeur élevée (hard knee), la transition entre le signal non élargi et le signal élargi est immédiate. Avec le knee le plus doux (knee5), la transition commence avant que le signal n'atteigne le niveau seuil et se termine progressivement au-dessus du seuil.
- **Release** détermine la vitesse à laquelle l'expandeur revient à son gain normal une fois que le niveau du signal de déclenchement retombe sous le seuil.

## ■ Compandeur

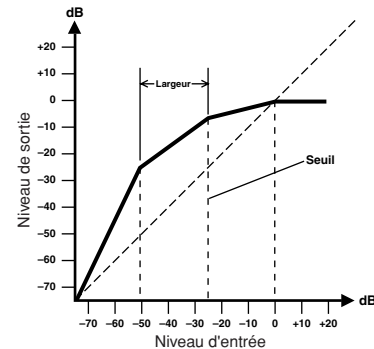

Un compandeur est un compresseur-expandeur, autrement dit une combinaison de compression et d'expansion du signal. Le compandeur atténue le signal d'entrée au-dessus du seuil ainsi que le niveau sous la largeur de bande. Avec un signal très dynamique, ce programme vous permet de garder la plage dynamique sans craindre un niveau de sortie trop élevé et écrêté.

### Paramètres CompanderH (CPH) et CompanderS (CPS) :

Paramètre	Valeur
Threshold (dB)	-54 à 0 (541 points)
Ratio	1.0, 1.1, 1.3, 1.5, 1.7, 2.0, 2.5, 3.0, 3.5, 4.0, 5.0, 6.0, 8.0, 10, 20 (15 points)
Attack (ms)	0 à 120 (121 points)
Outgain (dB)	-18 à 0 (181 points)
Width (dB)	1 à 90 (90 points)
Release (ms)	6 ms à 46.1 sec (160 points)

- **Threshold** détermine le niveau du signal d'entrée requis pour déclencher le compandeur. Les signaux dont le niveau est supérieur à ce seuil ne sont pas affectés. Les signaux égaux ou inférieurs au niveau seuil sont atténués du degré spécifié à l'aide du paramètre Ratio. Vous pouvez déterminer le signal de déclenchement avec le paramètre KEYIN SOURCE.
- **Ratio** détermine l'effet du compandeur, c.-à-d. la modification du niveau du signal de sortie par rapport au changement du niveau du signal d'entrée. Ainsi, avec un taux de 2:1, un changement du niveau d'entrée de 10 dB (au-dessus du seuil) provoque un changement de 5 dB à la sortie. Le compandeur Hard (CPH) propose un taux d'expansion fixe de 5:1 tandis que le compandeur Soft (CPS) utilise un taux d'expansion de 1,5:1.
- **Attack** détermine la vitesse à laquelle le signal est comprimé/augmenté une fois que le compandeur a été déclenché. Avec un signal d'attaque rapide, le signal est comprimé/augmenté presque immédiatement. Si le temps d'attaque est trop lent, la transition initiale du son n'est pas affectée.
- **Out Gain** détermine le niveau du signal de sortie du compandeur.
- **Width** sert à régler la distance, en décibels, entre l'expandeur et le compresseur. Lorsque le paramètre Width a une valeur de 90 dB, l'expandeur est désactivé et le compandeur fonctionne comme un simple compresseur-limiteur. Des valeurs plus basses (30 dB, par exemple) et un seuil élevé (0 dB) mettent de nouveau un expandeur/compresseur/limiteur à votre disposition.
- **Release** détermine la vitesse à laquelle le compandeur revient à son gain normal une fois que le niveau du signal de déclenchement retombe sous le seuil.

## ■ Gate et ducking

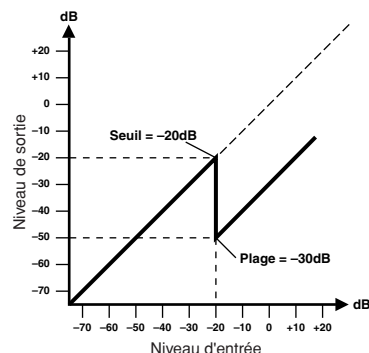
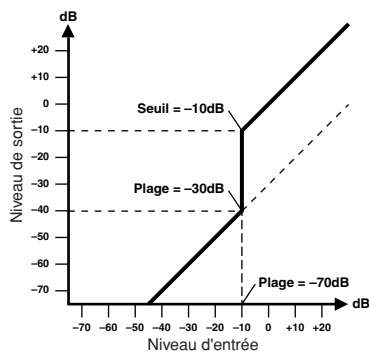

Un gate (ou noise gate) est un commutateur audio qui coupe les signaux dont le niveau est inférieur à un seuil fixé. Il peut ainsi éliminer le bruit de fond et le sifflement d'amplis à lampes, de pédales d'effets et de microphones. Le ducking permet de réduire automatiquement le niveau d'un signal lorsque le niveau du signal source dépasse un seuil spécifié. Il est souvent utilisé lorsqu'une voix doit couvrir une musique de fond. Il réduit par exemple automatiquement le niveau de la musique lorsqu'un annonceur parle.

### Paramètres Gate (GAT) et Ducking (DUK) :

Paramètre	Valeur
Threshold (dB)	-54 à 0 (541 points)
Range (dB)	-70 à 0 (701 points)
Attack (ms)	0 à 120 (121 points)
Hold (ms)	0.02 ms à 2.14 sec (216 points)
Decay (ms)	6 ms à 46.1 sec (160 points)

• **Threshold** détermine le niveau à partir duquel le gate se ferme et coupe le signal. Les signaux au-dessus du niveau seuil ne sont pas affectés. Les signaux dont le niveau est égal ou inférieur à ce seuil ferment le gate.

Pour le ducking, les signaux de déclenchement de niveau égal ou supérieur au seuil activent le ducking et le niveau du signal est réduit au niveau défini par le paramètre Range.

Vous pouvez déterminer le signal de déclenchement avec le paramètre KEYIN SOURCE.

• **Range** détermine le niveau auquel le gate se referme. Vous pouvez l'utiliser pour réduire le niveau du signal au lieu de le couper complètement. Pour un réglage de -70dB, le gate se referme complètement lorsque le signal d'entrée tombe sous ce seuil. Lorsque la valeur est de -30dB, le gate se ferme en laissant toutefois passer un signal atténué. Avec un réglage de 0dB, le gate est sans effet. Lorsque le gate est appliqué trop brutalement aux signaux, la coupure soudaine peut donner un son étrange. Pour le ducking, un réglage de -70 dB coupe pratiquement le signal. Un réglage de -30 dB abaisse le signal de 30 dB. Avec un réglage de 0 dB, le ducking est sans effet.

• **Attack** détermine la vitesse d'ouverture du gate lorsque le signal dépasse le niveau seuil. Des temps d'attaque lents peuvent être utilisés pour supprimer la crête transitoire initiale des sons de percussion. Un temps d'attaque trop lent donne l'impression que le son est en retard. Dans le cas du ducking, ce paramètre détermine la vitesse à laquelle le signal est abaissé une fois que le ducking est déclenché. Avec un temps d'attaque rapide, le signal est diminué presque immédiatement. Avec une attaque plus lente, l'effet de ducking provoque une atténuation plus progressive. Un temps d'attaque trop rapide peut sembler abrupt à l'oreille.

• **Hold** définit le temps pendant lequel le gate reste ouvert ou le ducking actif une fois que le signal de déclenchement est retombé sous le niveau seuil.

• **Decay** détermine la vitesse à laquelle le gate se ferme une fois que le délai de maintien est expiré. Un temps de chute plus long produit un effet de gate plus naturel, ce qui permet à l'estompement naturel d'un instrument de passer. Dans le cas du ducking, ce paramètre détermine la vitesse à laquelle l'effet de ducking recouvre son gain normal une fois que le délai de maintien est expiré.

## Liste des paramètres de gate

(fs = 44.1 kHz)

#	Titre	Type	Paramètre	Valeur
1	Gate	GATE	Threshold (dB)	-26
			Range (dB)	-56
			Attack (ms)	0
			Hold (ms)	2.56
			Decay (ms)	331
2	Ducking	DUCKING	Threshold (dB)	-19
			Range (dB)	-22
			Attack (ms)	93
			Hold (ms)	1.20 S
			Decay (ms)	6.32 S

#	Titre	Type	Paramètre	Valeur
3	A. Dr. BD	GATE	Threshold (dB)	-11
			Range (dB)	-53
			Attack (ms)	0
			Hold (ms)	1.93
			Decay (ms)	400
4	A. Dr. SN	GATE	Threshold (dB)	-8
			Range (dB)	-23
			Attack (ms)	1
			Hold (ms)	0.63
			Decay (ms)	238

## Liste des paramètres du compresseur

(fs = 44.1 kHz)

#	Titre	Type	Paramètre	Valeur
1	Comp	COMP	Threshold (dB)	-8
			Ratio ( :1)	2.5
			Attack (ms)	60
			Out gain (dB)	0.0
			Knee	2
			Release (ms)	250
2	Expand	EXPAND	Threshold (dB)	-23
			Ratio ( :1)	1.7
			Attack (ms)	1
			Out gain (dB)	3.5
			Knee	2
			Release (ms)	70
3	Compander (H)	COMPAND-H	Threshold (dB)	-10
			Ratio ( :1)	3.5
			Attack (ms)	1
			Out gain (dB)	0.0
			Width (dB)	6
			Release (ms)	250
4	Compander (S)	COMPAND-S	Threshold (dB)	-8
			Ratio ( :1)	4
			Attack (ms)	25
			Out gain (dB)	0.0
			Width (dB)	24
			Release (ms)	180
5	A. Dr. BD	COMP	Threshold (dB)	-24
			Ratio ( :1)	3
			Attack (ms)	9
			Out gain (dB)	5.5
			Knee	2
			Release (ms)	58
6	A. Dr. BD	COMPAND-H	Threshold (dB)	-11
			Ratio ( :1)	3.5
			Attack (ms)	1
			Out gain (dB)	-1.5
			Width (dB)	7
			Release (ms)	192
7	A. Dr. SN	COMP	Threshold (dB)	-17
			Ratio ( :1)	2.5
			Attack (ms)	8
			Out gain (dB)	3.5
			Knee	2
			Release (ms)	12

#	Titre	Type	Paramètre	Valeur
8	A. Dr. SN	EXPAND	Threshold (dB)	-23
			Ratio ( :1)	2
			Attack (ms)	0
			Out gain (dB)	0.5
			Knee	2
			Release (ms)	151
9	A. Dr. SN	COMPAND-S	Threshold (dB)	-8
			Ratio ( :1)	1.7
			Attack (ms)	11
			Out gain (dB)	0.0
			Width (dB)	10
			Release (ms)	128
10	A. Dr. Tom	EXPAND	Threshold (dB)	-20
			Ratio ( :1)	2
			Attack (ms)	2
			Out gain (dB)	5.0
			Knee	2
			Release (ms)	749
11	A. Dr. OverTop	COMPAND-S	Threshold (dB)	-24
			Ratio ( :1)	2
			Attack (ms)	38
			Out gain (dB)	-3.5
			Width (dB)	54
			Release (ms)	842
12	E. B. Finger	COMP	Threshold (dB)	-12
			Ratio ( :1)	2
			Attack (ms)	15
			Out gain (dB)	4.5
			Knee	2
			Release (ms)	470
13	E. B. Slap	COMP	Threshold (dB)	-12
			Ratio ( :1)	1.7
			Attack (ms)	6
			Out gain (dB)	4.0
			Knee	hard
			Release (ms)	133
14	Syn. Bass	COMP	Threshold (dB)	-10
			Ratio ( :1)	3.5
			Attack (ms)	9
			Out gain (dB)	3.0
			Knee	hard
			Release (ms)	250

#	Titre	Type	Paramètre	Valeur
15	Piano1	COMP	Threshold (dB)	-9
			Ratio ( :1)	2.5
			Attack (ms)	17
			Out gain (dB)	1.0
			Knee	hard
			Release (ms)	238
16	Piano2	COMP	Threshold (dB)	-18
			Ratio ( :1)	3.5
			Attack (ms)	7
			Out gain (dB)	6.0
			Knee	2
			Release (ms)	174
17	E. Guitar	COMP	Threshold (dB)	-8
			Ratio ( :1)	3.5
			Attack (ms)	7
			Out gain (dB)	2.5
			Knee	4
			Release (ms)	261
18	A. Guitar	COMP	Threshold (dB)	-10
			Ratio ( :1)	2.5
			Attack (ms)	5
			Out gain (dB)	1.5
			Knee	2
			Release (ms)	238
19	Strings1	COMP	Threshold (dB)	-11
			Ratio ( :1)	2
			Attack (ms)	33
			Out gain (dB)	1.5
			Knee	2
			Release (ms)	749
20	Strings2	COMP	Threshold (dB)	-12
			Ratio ( :1)	1.5
			Attack (ms)	93
			Out gain (dB)	1.5
			Knee	4
			Release (ms)	1.35 S
21	Strings3	COMP	Threshold (dB)	-17
			Ratio ( :1)	1.5
			Attack (ms)	76
			Out gain (dB)	2.5
			Knee	2
			Release (ms)	186
22	BrassSection	COMP	Threshold (dB)	-18
			Ratio ( :1)	1.7
			Attack (ms)	18
			Out gain (dB)	4.0
			Knee	1
			Release (ms)	226
23	Syn. Pad	COMP	Threshold (dB)	-13
			Ratio ( :1)	2
			Attack (ms)	58
			Out gain (dB)	2.0
			Knee	1
			Release (ms)	238
24	SamplingPerc	COMPAND-S	Threshold (dB)	-18
			Ratio ( :1)	1.7
			Attack (ms)	8
			Out gain (dB)	-2.5
			Width (dB)	18
			Release (ms)	238
25	Sampling BD	COMP	Threshold (dB)	-14
			Ratio ( :1)	2
			Attack (ms)	2
			Out gain (dB)	3.5
			Knee	4
			Release (ms)	35

#	Titre	Type	Paramètre	Valeur
26	Sampling SN	COMP	Threshold (dB)	-18
			Ratio ( :1)	4
			Attack (ms)	8
			Out gain (dB)	8.0
			Knee	hard
			Release (ms)	354
27	Hip Comp	COMPAND-S	Threshold (dB)	-23
			Ratio ( :1)	20
			Attack (ms)	15
			Out gain (dB)	0.0
			Width (dB)	15
			Release (ms)	163
28	Solo Vocal1	COMP	Threshold (dB)	-20
			Ratio ( :1)	2.5
			Attack (ms)	31
			Out gain (dB)	2.0
			Knee	1
			Release (ms)	342
29	Solo Vocal2	COMP	Threshold (dB)	-8
			Ratio ( :1)	2.5
			Attack (ms)	26
			Out gain (dB)	1.5
			Knee	3
			Release (ms)	331
30	Chorus	COMP	Threshold (dB)	-9
			Ratio ( :1)	1.7
			Attack (ms)	39
			Out gain (dB)	2.5
			Knee	2
			Release (ms)	226
31	Click Erase	EXPAND	Threshold (dB)	-33
			Ratio ( :1)	2
			Attack (ms)	1
			Out gain (dB)	2.0
			Knee	2
			Release (ms)	284
32	Announcer	COMPAND-H	Threshold (dB)	-14
			Ratio ( :1)	2.5
			Attack (ms)	1
			Out gain (dB)	-2.5
			Width (dB)	18
			Release (ms)	180
33	Limiter1	COMPAND-S	Threshold (dB)	-9
			Ratio ( :1)	3
			Attack (ms)	20
			Out gain (dB)	-3.0
			Width (dB)	90
			Release (ms)	3.90 s
34	Limiter2	COMP	Threshold (dB)	0
			Ratio ( :1)	∞
			Attack (ms)	0
			Out gain (dB)	0.0
			Knee	hard
			Release (ms)	319
35	Total Comp1	COMP	Threshold (dB)	-18
			Ratio ( :1)	3.5
			Attack (ms)	94
			Out gain (dB)	2.5
			Knee	hard
			Release (ms)	447
36	Total Comp2	COMP	Threshold (dB)	-16
			Ratio ( :1)	6
			Attack (ms)	11
			Out gain (dB)	6.0
			Knee	1
			Release (ms)	180

## Paramètres d'effet

### ■ REVERB HALL, REVERB ROOM, REVERB STAGE, REVERB PLATE

Simulations de réverbérations de salle, de pièce, de scène et plate reverb (1 entrée, 2 sorties) avec gates.

Paramètre	Plage	Description
REV TIME	0.3–99.0 s	Temps de réverbération
INI. DLY	0.0–500.0 ms	Retard initial avant le début de la réverbération
HI. RATIO	0.1–1.0	Rapport du temps de réverbération de haute fréquence
LO. RATIO	0.1–2.4	Rapport du temps de réverbération de basse fréquence
DIFF.	0–10	Diffusion de la réverbération (propagation de la réverbération gauche-droite)
DENSITY	0–100%	Densité de la réverbération
E/R DLY	0.0–100.0 ms	Retard entre les premières réflexions et la réverbération
E/R BAL.	0–100%	Equilibre des premières réflexions et de la réverbération (0% = réverbération uniquement, 100% = premières réflexions uniquement)
HPF	THRU, 21.2 Hz–8.00 kHz	Fréquence de coupure du filtre passe-haut
LPF	50.0 Hz–16.0 kHz, THRU	Fréquence de coupure du filtre passe-bas
GATE LVL	OFF, –60 à 0 dB	Seuil à partir duquel le gate s'ouvre
ATTACK	0–120 ms	Vitesse d'ouverture du gate
HOLD	*1	Durée d'ouverture du gate
DECAY	*2	Vitesse de fermeture du gate

\*1. 0.02 ms–2.13 s (fs=44.1 kHz), 0.02 ms–1.96 s (fs=48 kHz)

\*2. 6 ms–46.0 s (fs=44.1 kHz), 5 ms–42.3 s (fs=48 kHz)

### ■ EARLY REF.

Premières réflexions (1 entrée, 2 sorties)

Paramètre	Plage	Description
TYPE	S-Hall, L-Hall, Random, Revers, Plate, Spring	Type de simulation des premières réflexions
ROOMSIZE	0.1–20.0	Espacement de la réflexion
LIVENESS	0–10	Caractéristiques d'estompement des premières réflexions (0 = mort, 10 = vivant)
INI. DLY	0.0–500.0 ms	Retard initial avant le début de la réverbération
DIFF.	0–10	Diffusion de la réverbération (propagation de la réverbération gauche-droite)
DENSITY	0–100%	Densité de la réverbération
ER NUM.	1–19	Nombre de premières réflexions
FB.GAIN	-99 à +99%	Gain de feedback
HI. RATIO	0.1–1.0	Rapport de feedback de haute fréquence
HPF	THRU, 21.2 Hz–8.00 kHz	Fréquence de coupure du filtre passe-haut
LPF	50.0 Hz–16.0 kHz, THRU	Fréquence de coupure du filtre passe-bas

### ■ GATE REVERB, REVERSE GATE

Premières réflexions avec porte ou porte inverse (1 entrée, 2 sorties)

Paramètre	Plage	Description
TYPE	Type-A, Type-B	Type de simulation des premières réflexions
ROOMSIZE	0.1–20.0	Espacement de la réflexion
LIVENESS	0–10	Caractéristiques d'estompement des premières réflexions (0 = mort, 10 = vivant)
INI. DLY	0.0–500.0 ms	Retard initial avant le début de la réverbération
DIFF.	0–10	Diffusion de la réverbération (propagation de la réverbération gauche-droite)
DENSITY	0–100%	Densité de la réverbération
HI. RATIO	0.1–1.0	Rapport de feedback de haute fréquence
ER NUM.	1–19	Nombre de premières réflexions
FB.GAIN	-99 à +99%	Gain de feedback
HPF	THRU, 21.2 Hz–8.00 kHz	Fréquence de coupure du filtre passe-haut
LPF	50.0 Hz–16.0 kHz, THRU	Fréquence de coupure du filtre passe-bas

### ■ MONO DELAY

Effet de retard avec répétition simple (1 entrée et 2 sorties)

Paramètre	Plage	Description
DELAY	0.0–2730.0 ms	Temps de retard
FB. GAIN	-99 à +99%	Gain de feedback (valeurs positives pour le feedback de la phase normale, valeurs négatives pour le feedback de la phase inversée)
HI. RATIO	0.1–1.0	Rapport de feedback de haute fréquence
HPF	THRU, 21.2 Hz–8.00 kHz	Fréquence de coupure du filtre passe-haut
LPF	50.0 Hz–16.0 kHz, THRU	Fréquence de coupure du filtre passe-bas

### ■ STEREO DELAY

Retard stéréo traditionnel (2 entrées et 2 sorties)

Paramètre	Plage	Description
DELAY L	0.0–1350.0 ms	Temps de retard du canal gauche
DELAY R	0.0–1350.0 ms	Temps de retard du canal droit
FB. G L	-99 à +99%	Feedback du canal gauche (valeurs positives pour le feedback de la phase normale, valeurs négatives pour le feedback de la phase inversée)
FB. G R	-99 à +99%	Feedback du canal droit (valeurs positives pour le feedback de la phase normale, valeurs négatives pour le feedback de la phase inversée)
HI. RATIO	0.1–1.0	Rapport de feedback de haute fréquence
HPF	THRU, 21.2 Hz–8.00 kHz	Fréquence de coupure du filtre passe-haut
LPF	50.0 Hz–16.0 kHz, THRU	Fréquence de coupure du filtre passe-bas

### ■ MOD. DELAY

Retard traditionnel avec possibilité de modulation des répétitions (1 entrée, 2 sorties)

Paramètre	Plage	Description
DELAY	0.0–2730.0 ms	Temps de retard
FB. GAIN	-99 à +99%	Gain de feedback (valeurs positives pour le feedback de la phase normale, valeurs négatives pour le feedback de la phase inversée)
HI. RATIO	0.1–1.0	Rapport de feedback de haute fréquence
FREQ.	0.05–40.00 Hz	Vitesse de modulation
DEPTH	0–100%	Profondeur de modulation
WAVE	Sine, Tri	Forme d'onde de la modulation
HPF	THRU, 21.2 Hz–8.00 kHz	Fréquence de coupure du filtre passe-haut
LPF	50.0 Hz–16.0 kHz, THRU	Fréquence de coupure du filtre passe-bas
SYNC	OFF, ON	Activation/désactivation de la synchronisation du paramètre Tempo

### ■ DELAY LCR

Retard avec 3 répétitions séparées (gauche, centre, droite) (1 entrée, 2 sorties)

Paramètre	Plage	Description
DELAY L	0.0–2730.0 ms	Temps de retard du canal gauche
DELAY C	0.0–2730.0 ms	Temps de retard du canal central
DELAY R	0.0–2730.0 ms	Temps de retard du canal droit
FB. DLY	0.0–2730.0 ms	Temps de retard du feedback
LEVEL L	-100 à +100%	Niveau de retard du canal gauche
LEVEL C	-100 à +100%	Niveau de retard du canal central
LEVEL R	-100 à +100%	Niveau de retard du canal droit
FB. GAIN	-99 à +99%	Gain de feedback (valeurs positives pour le feedback de la phase normale, valeurs négatives pour le feedback de la phase inversée)
HI. RATIO	0.1–1.0	Rapport de feedback de haute fréquence
HPF	THRU, 21.2 Hz–8.00 kHz	Fréquence de coupure du filtre passe-haut
LPF	50.0 Hz–16.0 kHz, THRU	Fréquence de coupure du filtre passe-bas

## ■ ECHO

Retard stéréo avec boucle de feedback croisé (2 entrées et 2 sorties)

Paramètre	Plage	Description
DELAY L	0.0–1350.0 ms	Temps de retard du canal gauche
DELAY R	0.0–1350.0 ms	Temps de retard du canal droit
FB.DLY L	0.0–1350.0 ms	Temps de retard du feedback du canal gauche
FB.DLY R	0.0–1350.0 ms	Temps de retard du feedback du canal droit
FB. G L	-99 à +99%	Gain de feedback du canal gauche (valeurs positives pour le feedback de la phase normale, valeurs négatives pour le feedback de la phase inversée)
FB. G R	-99 à +99%	Gain de feedback du canal droit (valeurs positives pour le feedback de la phase normale, valeurs négatives pour le feedback de la phase inversée)
L->R FBG	-99 à +99%	Gain de feedback du canal allant de gauche à droite (valeurs positives pour le feedback de la phase normale, valeurs négatives pour le feedback de la phase inversée)
R->L FBG	-99 à +99%	Gain de feedback du canal allant de droite à gauche (valeurs positives pour le feedback de la phase normale, valeurs négatives pour le feedback de la phase inversée)
HI. RATIO	0.1–1.0	Rapport de feedback de haute fréquence
HPF	THRU, 21.2 Hz–8.00 kHz	Fréquence de coupure du filtre passe-haut
LPF	50.0 Hz–16.0 kHz, THRU	Fréquence de coupure du filtre passe-bas

## ■ CHORUS

Effet de chœur (2 entrées et 2 sorties)

Paramètre	Plage	Description
FREQ.	0.05–40.00 Hz	Vitesse de modulation
AM DEPTH	0–100%	Intensité de la modulation d'amplitude
PM DEPTH	0–100%	Intensité de la modulation de hauteur
MOD. DLY	0.0–500.0 ms	Temps de retard de la modulation
WAVE	Sine, Tri	Forme d'onde de la modulation
LSH F	21.2 Hz–8.00 kHz	Fréquence du filtre de type shelving des graves
LSH G	-12.0 à +12.0 dB	Gain du filtre de type shelving des graves
EQ F	100 Hz–8.00 kHz	Fréquence de l'égaliseur de type crête (EQ)
EQ G	-12.0 à +12.0 dB	Gain de l'égaliseur de type crête
EQ Q	10.0–0.10	Largeur de bande de l'égaliseur de type crête (Q)
HSH F	50.0 Hz–16.0 kHz	Fréquence du filtre de type shelving aigu
HSH G	-12.0 à +12.0 dB	Gain du filtre de type shelving aigu

## ■ FLANGE

Effet Flanger (2 entrées et 2 sorties)

Paramètre	Plage	Description
FREQ.	0.05–40.00 Hz	Vitesse de modulation
DEPTH	0–100%	Profondeur de modulation
MOD. DLY	0.0–500.0 ms	Temps de retard de la modulation
FB. GAIN	-99 à +99%	Gain de feedback (valeurs positives pour le feedback de la phase normale, valeurs négatives pour le feedback de la phase inversée)
WAVE	Sine, Tri	Forme d'onde de la modulation
LSH F	21.2 Hz–8.00 kHz	Fréquence du filtre de type shelving des graves
LSH G	-12.0 à +12.0 dB	Gain du filtre de type shelving des graves
EQ F	100 Hz–8.00 kHz	Fréquence de l'égaliseur de type crête (EQ)
EQ G	-12.0 à +12.0 dB	Gain de l'égaliseur de type crête
EQ Q	10.0–0.10	Largeur de bande de l'égaliseur de type crête (Q)
HSH F	50.0 Hz–16.0 kHz	Fréquence du filtre de type shelving aigu
HSH G	-12.0 à +12.0 dB	Gain du filtre de type shelving aigu

## ■ SYMPHONIC

Effet symphonique (2 entrées et 2 sorties)

Paramètre	Plage	Description
FREQ.	0.05–40.00 Hz	Vitesse de modulation
DEPTH	0–100%	Profondeur de modulation
MOD. DLY	0.0–500.0 ms	Temps de retard de la modulation
WAVE	Sine, Tri	Forme d'onde de la modulation
LSH F	21.2 Hz–8.00 kHz	Fréquence du filtre de type shelving des graves
LSH G	-12.0 à +12.0 dB	Gain du filtre de type shelving des graves
EQ F	100 Hz–8.00 kHz	Fréquence de l'égaliseur de type crête (EQ)
EQ G	-12.0 à +12.0 dB	Gain de l'égaliseur de type crête
EQ Q	10.0–0.10	Largeur de bande de l'égaliseur de type crête (Q)
HSH F	50.0 Hz–16.0 kHz	Fréquence du filtre de type shelving aigu
HSH G	-12.0 à +12.0 dB	Gain du filtre de type shelving aigu

## ■ PHASER

Phaseur à 16 étapes (2 entrées et 2 sorties)

Paramètre	Plage	Description
FREQ.	0.05–40.00 Hz	Vitesse de modulation
DEPTH	0–100%	Profondeur de modulation
FB. GAIN	-99 à +99%	Gain de feedback (valeurs positives pour le feedback de la phase normale, valeurs négatives pour le feedback de la phase inversée)
OFFSET	0–100	Décalage de la fréquence modifiée de la phase la plus basse
PHASE	0.00–354.38 degrés	Balance des phases de modulation gauche et droite
STAGE	2, 4, 6, 8, 10, 12, 14, 16	Nombre d'étapes de changement de phase
LSH F	21.2 Hz–8.00 kHz	Fréquence du filtre de type shelving des graves
LSH G	-12.0 à +12.0 dB	Gain du filtre de type shelving des graves
HSH F	50.0 Hz–16.0 kHz	Fréquence du filtre de type shelving aigu
HSH G	-12.0 à +12.0 dB	Gain du filtre de type shelving aigu

## ■ AUTO PAN

Panoramique automatique (2 entrées et 2 sorties)

Paramètre	Plage	Description
FREQ.	0.05–40.00 Hz	Vitesse de modulation
DEPTH	0–100%	Profondeur de modulation
DIR.	*1	Direction du panoramique
WAVE	Sine, Tri, Square	Forme d'onde de la modulation
LSH F	21.2 Hz–8.00 kHz	Fréquence du filtre de type shelving des graves
LSH G	-12.0 à +12.0 dB	Gain du filtre de type shelving des graves
EQ F	100 Hz–8.00 kHz	Fréquence de l'égaliseur de type crête (EQ)
EQ G	-12.0 à +12.0 dB	Gain de l'égaliseur de type crête
EQ Q	10.0–0.10	Largeur de bande de l'égaliseur de type crête (Q)
HSH F	50.0 Hz–16.0 kHz	Fréquence du filtre de type shelving aigu
HSH G	-12.0 à +12.0 dB	Gain du filtre de type shelving aigu

\*1. L<->R, L->R, L<-R, Turn L, Turn R



## ■ TREMOLO

Effet de trémolo (2 entrées et 2 sorties)

Paramètre	Plage	Description
FREQ.	0.05–40.00 Hz	Vitesse de modulation
DEPTH	0–100%	Profondeur de modulation
WAVE	Sine, Tri, Square	Forme d'onde de la modulation
LSH F	21.2 Hz–8.00 kHz	Fréquence du filtre de type shelving des graves
LSH G	-12.0 à +12.0 dB	Gain du filtre de type shelving des graves
EQ F	100 Hz–8.00 kHz	Fréquence de l'égaliseur de type crête (EQ)
EQ G	-12.0 à +12.0 dB	Gain de l'égaliseur de type crête
EQ Q	10.0–0.10	Largeur de bande de l'égaliseur de type crête (Q)
HSH F	50.0 Hz–16.0 kHz	Fréquence du filtre de type shelving aigu
HSH G	-12.0 à +12.0 dB	Gain du filtre de type shelving aigu

## ■ HQ. PITCH

Superbe effet de dépitcheur (1 entrée, 2 sorties) (disponible pour les effets internes 1 et 2)

Paramètre	Plage	Description
PITCH	-12 à +12 demi-tons	Changement de hauteur de ton
FINE	-50 à +50 centièmes	Changement de hauteur de ton affiné
DELAY	0.0–1000.0 ms	Temps de retard
FB. GAIN	-99 à +99%	Gain de feedback (valeurs positives pour le feedback de la phase normale, valeurs négatives pour le feedback de la phase inversée)
MODE	1–10	Précision du changement de hauteur de ton

## ■ DUAL PITCH

Dépitcheur à deux voix (2 entrées et 2 sorties)

Paramètre	Plage	Description
PITCH 1	-24 à +24 demi-tons	Changement de hauteur de ton du canal 1
FINE 1	-50 à +50 centièmes	Changement de hauteur de ton affiné du canal 1
LEVEL 1	-100 à +100%	Niveau du canal 1 (valeurs positives pour la phase normale, valeurs négatives pour la phase inversée)
PAN 1	L63 à R63	Position stéréo du canal 1
DELAY 1	0.0–1000.0 ms	Temps de retard du canal 1
FB. G 1	-99 à +99%	Intensité de feedback du canal 1 (valeurs positives pour la phase normale, valeurs négatives pour la phase inversée)
PITCH 2	-24 à +24 demi-tons	Changement de hauteur de ton du canal 2
FINE 2	-50 à +50 centièmes	Changement de hauteur de ton affiné du canal 2
LEVEL 2	-100 à +100%	Niveau du canal 2 (valeurs positives pour la phase normale, valeurs négatives pour la phase inversée)
PAN 2	L63 à R63	Position stéréo du canal 2
DELAY 2	0.0–1000.0 ms	Temps de retard du canal 2
FB. G 2	-99 à +99%	Intensité de feedback du canal 2 (valeurs positives pour la phase normale, valeurs négatives pour la phase inversée)
MODE	1–10	Précision du changement de hauteur de ton

## ■ ROTARY

Simulation de haut-parleur rotatif (1 entrée, 2 sorties)

Paramètre	Plage	Description
ROTATE	STOP, START	Fin, début de la rotation
SPEED	SLOW, FAST	Vitesse de rotation (voir les paramètres SLOW et FAST)
SLOW	0.05–10.00 Hz	Vitesse de rotation SLOW
FAST	0.05–10.00 Hz	Vitesse de rotation FAST
DRIVE	0–100	Niveau d'overdrive
ACCEL	0–10	Accélération lors de changements de vitesse
LOW	0–100	Filtre de basse fréquence
HIGH	0–100	Filtre de haute fréquence

### ■ RING MOD.

Modulateur en anneau (2 entrées et 2 sorties)

Paramètre	Plage	Description
SOURCE	OSC, SELF	Source de la modulation : oscillateur ou signal d'entrée
OSC FREQ	0.0–5000.0 Hz	Fréquence de l'oscillateur
FM FREQ.	0.05–40.00 Hz	Vitesse de modulation de la fréquence de l'oscillateur
FM DEPTH	0–100%	Profondeur de modulation de la fréquence de l'oscillateur

### ■ MOD. FILTER

Filtre de modulation (2 entrées et 2 sorties)

Paramètre	Plage	Description
FREQ.	0.05–40.00 Hz	Vitesse de modulation
DEPTH	0–100%	Profondeur de modulation
PHASE	0.00–354.38 degrés	Différence de la phase de modulation du canal gauche et du canal droit
TYPE	LPF, HPF, BPF	Type de filtre : passe-bas, passe-haut, passe-bande
OFFSET	0–100	Décalage de la fréquence du filtre
RESO.	0–20	Résonance du filtre
LEVEL	0–100	Niveau de sortie

### ■ DISTORTION

Effet de distorsion (1 entrée, 2 sorties)

Paramètre	Plage	Description
DST TYPE	DST1, DST2, OVD1, OVD2, CRUNCH	Type de distorsion (DST = distorsion, OVD = overdrive)
DRIVE	0–100	Degré de distorsion
MASTER	0–100	Volume principal
TONE	-10 à +10	Timbre
N. GATE	0–20	Réduction du bruit

### ■ AMP SIMULATE

Simulation d'ampli de guitare (1 entrée, 2 sorties)

Paramètre	Plage	Description
AMP TYPE	*1	Type de simulation d'amplificateur de guitare
DST TYPE	DST1, DST2, OVD1, OVD2, CRUNCH	Type de distorsion (DST = distorsion, OVD = overdrive)
DRIVE	0–100	Degré de distorsion
MASTER	0–100	Volume principal
BASS	0–100	Réglage des tonalités basses
MIDDLE	0–100	Réglage des tonalités moyennes
TREBLE	0–100	Réglage des tonalités aiguës
CAB DEP	0–100%	Profondeur de simulation de l'enceinte de haut-parleur
EQ F	100–8.00 kHz	Fréquence de l'égaliseur paramétrique
EQ G	-12.0 à +12.0 dB	Gain de l'égaliseur paramétrique
EQ Q	10.0–0.10	Largeur de bande de l'égaliseur paramétrique
N. GATE	0–20	Réduction du bruit

\*1. STK-M1, STK-M2, THRASH, MIDBST, CMB-PG, CMB-VR, CMB-DX, CMB-TW, MINI, FLAT

### ■ DYNA. FILTER

Filtre contrôlé dynamiquement (2 entrées et 2 sorties)

Paramètre	Plage	Description
SOURCE	INPUT, MIDI	Source de contrôle : signal d'entrée ou vitesse d'activation des notes MIDI
SENSE	0–100	Sensibilité
DIR.	UP, DOWN	Changement de fréquence vers le haut ou le bas
DECAY	*1	Vitesse d'estompement du changement de fréquence du filtre
TYPE	LPF, HPF, BPF	Type de filtre
OFFSET	0–100	Décalage de la fréquence du filtre
RESO.	0–20	Résonance du filtre
LEVEL	0–100	Niveau de sortie

\*1. 6 ms–46.0 s (fs=44.1 kHz), 5 ms–42.3 s (fs=48 kHz)

### ■ DYNA. FLANGE

Flanger contrôlé dynamiquement (2 entrées et 2 sorties)

Paramètre	Plage	Description
SOURCE	INPUT, MIDI	Source de contrôle : signal d'entrée ou vitesse d'activation des notes MIDI
SENSE	0–100	Sensibilité
DIR.	UP, DOWN	Changement de fréquence vers le haut ou le bas
DECAY	*1	Vitesse d'estompement
OFFSET	0–100	Décalage du temps de retard
FB.GAIN	-99 à +99%	Gain de feedback (valeurs positives pour le feedback de la phase normale, valeurs négatives pour le feedback de la phase inversée)
LSH F	21.2 Hz–8.00 kHz	Fréquence du filtre de type shelving des graves
LSH G	-12.0 à +12.0 dB	Gain du filtre de type shelving des graves
EQ F	100 Hz–8.00 kHz	Fréquence de l'égaliseur de type crête (EQ)
EQ G	-12.0 à +12.0 dB	Gain de l'égaliseur de type crête
EQ Q	10.0–0.10	Largeur de bande de l'égaliseur de type crête (Q)
HSH F	50.0 Hz–16.0 kHz	Fréquence du filtre de type shelving aigu
HSH G	-12.0 à +12.0 dB	Gain du filtre de type shelving aigu

\*1. 6 ms–46.0 s (fs=44.1 kHz), 5 ms–42.3 s (fs=48 kHz)

### ■ DYNA. PHASER

Phaseur contrôlé dynamiquement (2 entrées et 2 sorties)

Paramètre	Plage	Description
SOURCE	INPUT, MIDI	Source de contrôle : signal d'entrée ou vitesse d'activation des notes MIDI
SENSE	0–100	Sensibilité
DIR.	UP, DOWN	Changement de fréquence vers le haut ou le bas
DECAY	*1	Vitesse d'estompement
OFFSET	0–100	Décalage de la fréquence modifiée de la phase la plus basse
FB.GAIN	-99 à +99%	Gain de feedback (valeurs positives pour le feedback de la phase normale, valeurs négatives pour le feedback de la phase inversée)
STAGE	2, 4, 6, 8, 10, 12, 14, 16	Nombre d'étapes de changement de phase
LSH F	21.2 Hz–8.00 kHz	Fréquence du filtre de type shelving des graves
LSH G	-12.0 à +12.0 dB	Gain du filtre de type shelving des graves
HSH F	50.0 Hz–16.0 kHz	Fréquence du filtre de type shelving aigu
HSH G	-12.0 à +12.0 dB	Gain du filtre de type shelving aigu

\*1. 6 ms–46.0 s (fs=44.1 kHz), 5 ms–42.3 s (fs=48 kHz)

### ■ REV+CHORUS

Réverbération et chœur en parallèle (1 entrée, 2 sorties)

Paramètre	Plage	Description
REV TIME	0.3–99.0 s	Temps de réverbération
INI. DLY	0.0–500.0 ms	Retard initial avant le début de la réverbération
HI. RATIO	0.1–1.0	Rapport du temps de réverbération de haute fréquence
DIFF.	0–10	Etendue de la réverbération
DENSITY	0–100%	Densité de la réverbération
HPF	THRU, 21.2 Hz–8.00 kHz	Fréquence de coupure du filtre passe-haut
LPF	50.0 Hz–16.0 kHz, THRU	Fréquence de coupure du filtre passe-bas
REV/CHO	0–100%	Equilibre entre la réverbération et le chœur (0% = chœur uniquement, 100% = réverbération uniquement)
FREQ.	0.05–40.00 Hz	Vitesse de modulation
AM DEPTH	0–100%	Intensité de la modulation d'amplitude
PM DEPTH	0–100%	Intensité de la modulation de hauteur
MOD. DLY	0.0–500.0 ms	Temps de retard de la modulation
WAVE	Sine, Tri	Forme d'onde de la modulation

### ■ REV->CHORUS

Réverbération et chœur en série (1 entrée, 2 sorties)

Paramètre	Plage	Description
REV TIME	0.3–99.0 s	Temps de réverbération
INI. DLY	0.0–500.0 ms	Retard initial avant le début de la réverbération
HI. RATIO	0.1–1.0	Rapport du temps de réverbération de haute fréquence
DIFF.	0–10	Etendue de la réverbération
DENSITY	0–100%	Densité de la réverbération
HPF	THRU, 21.2 Hz–8.00 kHz	Fréquence de coupure du filtre passe-haut
LPF	50.0 Hz–16.0 kHz, THRU	Fréquence de coupure du filtre passe-bas
REV.BAL	0–100%	Equilibre entre la réverbération et la réverbération du chœur (0% = réverbération de chœur uniquement, 100% = réverbération uniquement)
FREQ.	0.05–40.00 Hz	Vitesse de modulation
AM DEPTH	0–100%	Intensité de la modulation d'amplitude
PM DEPTH	0–100%	Intensité de la modulation de hauteur
MOD. DLY	0.0–500.0 ms	Temps de retard de la modulation
WAVE	Sine, Tri	Forme d'onde de la modulation

### ■ REV+FLANGE

Réverbération et flanger en parallèle (1 entrée, 2 sorties)

Paramètre	Plage	Description
REV TIME	0.3–99.0 s	Temps de réverbération
INI. DLY	0.0–500.0 ms	Retard initial avant le début de la réverbération
HI. RATIO	0.1–1.0	Rapport du temps de réverbération de haute fréquence
DIFF.	0–10	Etendue de la réverbération
DENSITY	0–100%	Densité de la réverbération
HPF	THRU, 21.2 Hz–8.00 kHz	Fréquence de coupure du filtre passe-haut
LPF	50.0 Hz–16.0 kHz, THRU	Fréquence de coupure du filtre passe-bas
REV/FLG	0–100%	Equilibre entre la réverbération et le bruit d'accompagnement (0% = réverbération uniquement, 100% = bruit d'accompagnement uniquement)
FREQ.	0.05–40.00 Hz	Vitesse de modulation
DEPTH	0–100%	Profondeur de modulation
MOD. DLY	0.0–500.0 ms	Temps de retard de la modulation
FB. GAIN	-99 à +99%	Gain de feedback (valeurs positives pour le feedback de la phase normale, valeurs négatives pour le feedback de la phase inversée)
WAVE	Sine, Tri	Forme d'onde de la modulation

### ■ REV->FLANGE

Réverbération et flanger en série (1 entrée, 2 sorties)

Paramètre	Plage	Description
REV TIME	0.3–99.0 s	Temps de réverbération
INI. DLY	0.0–500.0 ms	Retard initial avant le début de la réverbération
HI. RATIO	0.1–1.0	Rapport du temps de réverbération de haute fréquence
DIFF.	0–10	Etendue de la réverbération
DENSITY	0–100%	Densité de la réverbération
HPF	THRU, 21.2 Hz–8.00 kHz	Fréquence de coupure du filtre passe-haut
LPF	50.0 Hz–16.0 kHz, THRU	Fréquence de coupure du filtre passe-bas
REV.BAL	0–100%	Equilibre entre la réverbération et la réverbération du bruit d'accompagnement (0% = réverbération du bruit d'accompagnement uniquement, 100% = réverbération uniquement)
FREQ.	0.05–40.00 Hz	Vitesse de modulation
DEPTH	0–100%	Profondeur de modulation
MOD. DLY	0.0–500.0 ms	Temps de retard de la modulation
FB. GAIN	-99 à +99%	Gain de feedback (valeurs positives pour le feedback de la phase normale, valeurs négatives pour le feedback de la phase inversée)
WAVE	Sine, Tri	Forme d'onde de la modulation

### ■ REV+SYMPHO.

Réverbération et symphonique en parallèle (1 entrée, 2 sorties)

Paramètre	Plage	Description
REV TIME	0.3–99.0 s	Temps de réverbération
INI. DLY	0.0–500.0 ms	Retard initial avant le début de la réverbération
HI. RATIO	0.1–1.0	Rapport du temps de réverbération de haute fréquence
DIFF.	0–10	Etendue de la réverbération
DENSITY	0–100%	Densité de la réverbération
HPF	THRU, 21.2 Hz–8.00 kHz	Fréquence de coupure du filtre passe-haut
LPF	50.0 Hz–16.0 kHz, THRU	Fréquence de coupure du filtre passe-bas
REV/SYM	0–100%	Equilibre entre la réverbération et la symphonique (0% = réverbération uniquement, 100% = symphonique uniquement)
FREQ.	0.05–40.00 Hz	Vitesse de modulation
DEPTH	0–100%	Profondeur de modulation
MOD. DLY	0.0–500.0 ms	Temps de retard de la modulation
WAVE	Sine, Tri	Forme d'onde de la modulation

### ■ REV->SYMPHO.

Réverbération et symphonique en série (1 entrée, 2 sorties)

Paramètre	Plage	Description
REV TIME	0.3–99.0 s	Temps de réverbération
INI. DLY	0.0–500.0 ms	Retard initial avant le début de la réverbération
HI. RATIO	0.1–1.0	Rapport du temps de réverbération de haute fréquence
DIFF.	0–10	Etendue de la réverbération
DENSITY	0–100%	Densité de la réverbération
HPF	THRU, 21.2 Hz–8.00 kHz	Fréquence de coupure du filtre passe-haut
LPF	50.0 Hz–16.0 kHz, THRU	Fréquence de coupure du filtre passe-bas
REV.BAL	0–100%	Equilibre entre la réverbération et la réverbération symphonique (0% = réverbération symphonique uniquement, 100% = réverbération uniquement)
FREQ.	0.05–40.00 Hz	Vitesse de modulation
DEPTH	0–100%	Profondeur de modulation
MOD. DLY	0.0–500.0 ms	Temps de retard de la modulation
WAVE	Sine, Tri	Forme d'onde de la modulation

### ■ REV->PAN

Réverbération et panoramique automatique en série (1 entrée, 2 sorties)

Paramètre	Plage	Description
REV TIME	0.3–99.0 s	Temps de réverbération
INI. DLY	0.0–500.0 ms	Retard initial avant le début de la réverbération
HI. RATIO	0.1–1.0	Rapport du temps de réverbération de haute fréquence
DIFF.	0–10	Etendue de la réverbération
DENSITY	0–100%	Densité de la réverbération
HPF	THRU, 21.2 Hz–8.00 kHz	Fréquence de coupure du filtre passe-haut
LPF	50.0 Hz–16.0 kHz, THRU	Fréquence de coupure du filtre passe-bas
REV.BAL	0–100%	Equilibre entre la réverbération et la réverbération panoramique (0% = réverbération panoramique uniquement, 100% = réverbération uniquement)
FREQ.	0.05–40.00 Hz	Vitesse de modulation
DEPTH	0–100%	Profondeur de modulation
DIR.	*1	Direction du panoramique
WAVE	Sine, Tri, Square	Forme d'onde de la modulation

\*1. L<->R, L->R, L<-R, Turn L, Turn R

### ■ DELAY+ER.

Retard et premières réflexions en parallèle (1 entrée, 2 sorties).

Paramètre	Plage	Description
DELAY L	0.0–1000.0 ms	Temps de retard du canal gauche
DELAY R	0.0–1000.0 ms	Temps de retard du canal droit
FB. DLY	0.0–1000.0 ms	Temps de retard du feedback
FB. GAIN	-99 à +99%	Gain de feedback (valeurs positives pour le feedback de la phase normale, valeurs négatives pour le feedback de la phase inversée)
HI. RATIO	0.1–1.0	Rapport de feedback de haute fréquence
HPF	THRU, 21.2 Hz–8.00 kHz	Fréquence de coupure du filtre passe-haut
LPF	50.0 Hz–16.0 kHz, THRU	Fréquence de coupure du filtre passe-bas
DLY/ER	0–100%	Equilibre entre le retard et les premières réflexions (0% = retard uniquement, 100% = premières réflexions uniquement)
TYPE	S-Hall, L-Hall, Random, Revers, Plate, Spring	Type de simulation des premières réflexions
ROOMSIZE	0.1–20.0	Espacement de la réflexion
LIVENESS	0–10	Caractéristiques d'estompement des premières réflexions (0 = mort, 10 = vivant)
INI. DLY	0.0–500.0 ms	Retard initial avant le début de la réverbération
DIFF.	0–10	Etendue de la réverbération
DENSITY	0–100%	Densité de la réverbération
ER NUM.	1–19	Nombre de premières réflexions

### ■ DELAY->ER.

Retard et premières réflexions en série (1 entrée, 2 sorties)

Paramètre	Plage	Description
DELAY L	0.0–1000.0 ms	Temps de retard du canal gauche
DELAY R	0.0–1000.0 ms	Temps de retard du canal droit
FB. DLY	0.0–1000.0 ms	Temps de retard du feedback
FB. GAIN	-99 à +99%	Gain de feedback (valeurs positives pour le feedback de la phase normale, valeurs négatives pour le feedback de la phase inversée)
HI. RATIO	0.1–1.0	Rapport de feedback de haute fréquence
HPF	THRU, 21.2 Hz–8.00 kHz	Fréquence de coupure du filtre passe-haut
LPF	50.0 Hz–16.0 kHz, THRU	Fréquence de coupure du filtre passe-bas
DLY.BAL	0–100%	Equilibre entre le retard et le retard des premières réflexions (0% = retard des premières réflexions uniquement, 100% = retard uniquement)
TYPE	S-Hall, L-Hall, Random, Revers, Plate, Spring	Type de simulation des premières réflexions
ROOMSIZE	0.1–20.0	Espacement de la réflexion
LIVENESS	0–10	Caractéristiques d'estompement des premières réflexions (0 = mort, 10 = vivant)
INI. DLY	0.0–500.0 ms	Retard initial avant le début de la réverbération
DIFF.	0–10	Etendue de la réverbération
DENSITY	0–100%	Densité de la réverbération
ER NUM.	1–19	Nombre de premières réflexions

### ■ DELAY+REV

Retard et réverbération en parallèle (1 entrée, 2 sorties)

Paramètre	Plage	Description
DELAY L	0.0–1000.0 ms	Temps de retard du canal gauche
DELAY R	0.0–1000.0 ms	Temps de retard du canal droit
FB. DLY	0.0–1000.0 ms	Temps de retard du feedback
FB. GAIN	-99 à +99%	Gain de feedback (valeurs positives pour le feedback de la phase normale, valeurs négatives pour le feedback de la phase inversée)
DELAY HI	0.1–1.0	Rapport de feedback de haute fréquence de retard
HPF	THRU, 21.2 Hz–8.00 kHz	Fréquence de coupure du filtre passe-haut
LPF	50.0 Hz–16.0 kHz, THRU	Fréquence de coupure du filtre passe-bas
DLY.BAL	0–100%	Equilibre entre le retard et la réverbération (0% = retard uniquement, 100% = réverbération uniquement)
REV TIME	0.3–99.0 s	Temps de réverbération
INI. DLY	0.0–500.0 ms	Retard initial avant le début de la réverbération
REV HI	0.1–1.0	Rapport du temps de réverbération de haute fréquence
DIFF.	0–10	Etendue de la réverbération
DENSITY	0–100%	Densité de la réverbération

### ■ DELAY->REV

Retard et réverbération en série (1 entrée, 2 sorties)

Paramètre	Plage	Description
DELAY L	0.0–1000.0 ms	Temps de retard du canal gauche
DELAY R	0.0–1000.0 ms	Temps de retard du canal droit
FB. DLY	0.0–1000.0 ms	Temps de retard du feedback
FB. GAIN	-99 à +99%	Gain de feedback (valeurs positives pour le feedback de la phase normale, valeurs négatives pour le feedback de la phase inversée)
DELAY HI	0.1–1.0	Rapport de feedback de haute fréquence de retard
HPF	THRU, 21.2 Hz–8.00 kHz	Fréquence de coupure du filtre passe-haut
LPF	50.0 Hz–16.0 kHz, THRU	Fréquence de coupure du filtre passe-bas
DLY.BAL	0–100%	Equilibre entre le retard et la réverbération retardée (0% = réverbération retardée uniquement, 100% = retard uniquement)
REV TIME	0.3–99.0 s	Temps de réverbération
INI. DLY	0.0–500.0 ms	Retard initial avant le début de la réverbération
REV HI	0.1–1.0	Rapport du temps de réverbération de haute fréquence
DIFF.	0–10	Etendue de la réverbération
DENSITY	0–100%	Densité de la réverbération

### ■ DIST->DELAY

Distorsion et retard en série (1 entrée, 2 sorties)

Paramètre	Plage	Description
DST TYPE	DST1, DST2, OVD1, OVD2, CRUNCH	Type de distorsion (DST = distorsion, OVD = overdrive)
DRIVE	0–100	Degré de distorsion
MASTER	0–100	Volume principal
TONE	-10 à +10	Contrôle de la tonalité
N. GATE	0–20	Réduction du bruit
DELAY	0.0–2730.0 ms	Temps de retard
FB. GAIN	-99 à +99%	Gain de feedback (valeurs positives pour le feedback de la phase normale, valeurs négatives pour le feedback de la phase inversée)
HI. RATIO	0.1–1.0	Rapport de feedback de haute fréquence
FREQ.	0.05–40.00 Hz	Vitesse de modulation
DEPTH	0–100%	Profondeur de modulation
DLY.BAL	0–100%	Equilibre entre la distorsion et le retard (0% = distorsion uniquement, 100% = distorsion retardée uniquement)

### ■ MULTI FILTER

Filtre parallèle à trois bandes (24 dB/octave) (2 entrées et 2 sorties).

Paramètre	Plage	Description
TYPE 1	HPF, LPF, BPF	Type du filtre 1 : passe-bas, passe-haut, passe-bande
TYPE 2	HPF, LPF, BPF	Type du filtre 2 : passe-bas, passe-haut, passe-bande
TYPE 3	HPF, LPF, BPF	Type du filtre 3 : passe-bas, passe-haut, passe-bande
FREQ. 1	28.0 Hz–16.0 kHz	Fréquence du filtre 1
FREQ. 2	28.0 Hz–16.0 kHz	Fréquence du filtre 2
FREQ. 3	28.0 Hz–16.0 kHz	Fréquence du filtre 3
LEVEL 1	0–100	Niveau du filtre 1
LEVEL 2	0–100	Niveau du filtre 2
LEVEL 3	0–100	Niveau du filtre 3
RESO. 1	0–20	Résonance du filtre 1
RESO. 2	0–20	Résonance du filtre 2
RESO. 3	0–20	Résonance du filtre 3



## ■ GATE

Il s'agit d'un gate à 2 entrées/2 sorties qui atténue les signaux situés sous le niveau seuil spécifié.

Paramètre	Plage	Description
GATE ON	ON, OFF	Active/désactive la fonction de gate.
THRESH	-54 à 0 dB	Détermine le niveau seuil à partir duquel le gate commence à affecter le signal d'entrée.
RANGE	-70 à 0 dB	Détermine le niveau auquel le gate est fermé.
ATTACK	0–120 ms	Détermine le temps nécessaire au gate pour s'ouvrir une fois que le niveau seuil est dépassé.
DECAY	*1	Détermine le temps nécessaire au gate pour se refermer complètement une fois qu'il commence à se fermer.
HOLD	*2	Détermine le temps nécessaire au gate pour commencer à se fermer une fois que le signal tombe sous le niveau seuil.

\*1. 6–46.0 s (fs=44.1kHz), 5–42.3 s (fs=48kHz)

\*2. 0.02–2.13 s (fs=44.1kHz), 0.02–1.96 s (fs=48kHz)

## ■ M.BAND DYNA.

Processeur de dynamiques à 3 bandes avec affichage séparé de niveau et de réduction de gain pour les trois bandes (2 entrées et 2 sorties)

Paramètre	Plage	Description
LOW GAIN	-96.0 à +12.0 dB	Niveau du grave
MID GAIN	-96.0 à +12.0 dB	Niveau du médium
HI. GAIN	-96.0 à +12.0 dB	Niveau de l'aigu
PRESENCE	-10 à +10	Des valeurs positives entraînent l'abaissement du seuil de l'aigu tandis que le seuil du grave est relevé. Avec des valeurs négatives, c'est l'inverse. « 0 » signifie que les trois bandes sont touchées de la même manière.
CMP. THRE	24.0 à 0.0 dB	Seuil du compresseur
CMP. RAT	1:1 à 20:1	Taux de compression
CMP. ATK	0–120 ms	Attaque du compresseur
CMP. REL	*1	Temps de relâchement du compresseur
CMP. KNEE	0–5	Valeur « Knee » du compresseur
LOOKUP	0.0–100.0 ms	Retard de prévision
CMP. BYP	OFF, ON	Contournement du compresseur
L–M XOVR	21.2 Hz–8.00 kHz	Fréquence de transition entre LOW et MID
M–H XOVR	21.2 Hz–8.00 kHz	Fréquence de transition entre MID et HIGH
SLOPE	-6 à -12 dB	Pente du filtre
CEILING	-6.0 à 0.0 dB, OFF	Niveau de sortie maximum souhaité
EXP. THRE	-54.0 à -24.0 dB	Seuil de l'expandeur
EXP. RAT	1:1 à ∞:1	Taux d'expansion
EXP. REL	*1	Temps de relâchement de l'expandeur
EXP. BYP	OFF, ON	Contournement de l'expandeur
LIM. THRE	-12.0 à 0.0 dB	Seuil du limiteur
LIM. ATK	0–120 ms	Attaque du limiteur
LIM. REL	*1	Temps de relâchement du limiteur
LIM. BYP	OFF, ON	Contournement du limiteur
LIM. KNEE	0–5	Valeur « Knee » du limiteur
SOLO LOW	OFF, ON	Lorsque ce paramètre est activé, seule la bande des graves est envoyée.
SOLO MID	OFF, ON	Lorsque ce paramètre est activé, seule la bande des médiums est envoyée.
SOLO HIGH	OFF, ON	Lorsque ce paramètre est activé, seule la bande des aiguës est envoyée.

\*1. 6 ms–46.0 s (fs=44.1 kHz), 5 ms–42.3 s (fs=48 kHz)

## Résolution des problèmes

### Pas d'alimentation, utilisation impossible

#### ■ Mise sous tension impossible

- Le cordon d'alimentation est-il branché à une prise secteur de la tension correcte ?
- L'interrupteur POWER est-il positionné sur ON ?
- Si vous ne parvenez toujours pas à mettre la station sous tension, contactez votre revendeur Yamaha.

#### ■ L'écran LCD est sombre ou noir

- Utilisez le bouton de contraste en bas à droite de l'écran pour régler le contraste.

#### ■ Impossible de contrôler les paramètres à l'écran à l'aide de la molette [DATA/JOG]

- La touche [JOG ON] est peut-être activée.
- Certains paramètres ne peuvent pas être utilisés dans certains cas, notamment lorsque l'enregistreur fonctionne.

### Absence de son

#### ■ Pas de son ou son trop faible

- Avez-vous correctement branché les haut-parleurs ou le casque ?
- Avez-vous mis l'ampli et les autres périphériques externes sous tension ?
- Utilisez-vous des câbles de connexion avec résistances intégrées ?
- L'indicateur de niveau du canal de sortie stéréo fonctionne-t-il ?
- Le fader de canal de sortie stéréo est-il relevé ? Est-il activé ?
- Le gain de l'EQ est peut-être sur une valeur très basse.
- Le processeur de dynamiques est peut-être réglé sur un seuil ou un rapport extrême.
- Une guitare électrique est-elle branchée directement à une prise MIC/LINE INPUT ?
- L'atténuateur de l'écran EQ ou CH VIEW est-il relevé ?
  - Vérifiez le niveau (mouvement de l'indicateur) sur l'écran METER.
  - Si vous positionnez le curseur sur la touche INITIALIZE et appuyez sur [ENTER] dans la page View de l'écran CH VIEW, ce canal est initialisé sur des valeurs par défaut qui permettent d'envoyer le son.
  - Si DIGITAL IN est activé dans l'écran TRACK et qu'aucun signal n'est envoyé à la prise DIGITAL STEREO IN, le message « WRONG WORD CLOCK » s'affiche et aucun son n'est émis.

#### ■ Le signal d'entrée est inaudible

- Le signal en provenance du périphérique externe est-il bien reçu ?
- Le câble de connexion avec l'appareil externe est peut-être cassé.
- Des câbles sont-ils connectés au connecteur MIC/LINE INPUT XLR et à la prise casque TRS ?
- Le bouton [GAIN] est-il réglé sur un niveau adéquat ?
- Le fader de canal d'entrée est-il relevé ? Est-il activé ?
- Le canal d'entrée est peut-être réglé sur DIGITAL IN.
- Lors de l'enregistrement, le fader de la piste de destination (qui détermine le volume d'écoute) est-il relevé ?
  - Si vous êtes en train d'enregistrer, le son de ce canal d'entrée est inaudible pendant la reproduction.

#### ■ Le signal enregistré est inaudible

- Avez-vous enregistré des données audio sur l'enregistreur ?
- Avez-vous bien sélectionné la piste virtuelle utilisée pour l'enregistrement ?
- Une région enregistrée de moins de 10 ms n'est pas reproduite.
- Les pistes 1–24 ne sont pas reproduites lorsque l'AW2400 est en mode de reproduction Stereo Track, Sound Clip ou Audio CD.

#### ■ Impossible de reproduire la piste STEREO

- Le paramètre ST TR MODE est-il activé sur la page Stereo TR de l'écran TRACK ?

#### ■ Le métronome est inaudible

- En principe, le son du métronome est uniquement envoyé aux sorties MONITOR OUT et au casque.
- Le métronome ne fonctionne pas tant que l'enregistreur est à l'arrêt.
- En mode Sound Clip, le métronome est uniquement audible pendant l'enregistrement.

### Impossible d'enregistrer, le son de l'enregistrement est mauvais

#### ■ Impossible d'enregistrer

- L'espace disponible sur le disque dur interne est-il suffisant ?
  - Vous pouvez vérifier le temps d'enregistrement restant dans la page View de l'écran TRACK.
- Le morceau est peut-être protégé.
- La piste stéréo est peut-être en mode de reproduction.
- Le signal d'entrée est-il correctement acheminé vers l'enregistreur ?
- Vérifiez la source et la destination de l'enregistrement dans l'écran RECORD.
- Le paramètre CD/DAT DIGITAL REC est-il réglé sur ENABLE dans la page Preference de l'écran UTILITY ?
- Veuillez lire attentivement l'avertissement en matière de copyright (→ p. 7) avant d'utiliser des signaux d'entrée numériques.

#### ■ Impossible d'enregistrer sur la piste STEREO

- Il est impossible d'enregistrer sur la piste STEREO pendant l'enregistrement sur d'autres pistes.

#### ■ Des bruits parasites sont présents sur le signal enregistré

- L'oscillateur fonctionne peut-être.
- Le réglage de l'horloge de mots de l'AW2400 correspond-il à celui des périphériques externes ?
- Vérifiez la source et la destination de l'enregistrement dans l'écran RECORD.

#### ■ Impossible de sélectionner une piste d'enregistrement

- Le nombre de pistes de morceaux de 24 bits pouvant être enregistrées ou reproduites simultanément est limité.

## Le son n'est pas bon

### ■ Le son est déformé

- Le bouton [GAIN] est-il réglé correctement ?
- Le câble de connexion avec le périphérique externe est peut-être cassé.
- Le fader du canal d'entrée ou d'écoute est peut-être réglé sur un niveau trop élevé.
- Le fader du canal de sortie stéréo est peut-être réglé sur un niveau trop élevé.
- L'atténuateur du canal de sortie stéréo est peut-être réglé sur un niveau trop élevé.
- L'égaliseur ou le processeur de dynamiques est peut-être réglé de manière à accentuer le signal de façon excessive.
- Le niveau d'enregistrement était-il correct ?  
→ Vérifiez le niveau (mouvement des indicateurs de niveau) dans l'écran VIEW.
- Le réglage de l'horloge de mots de l'AW2400 et des périphériques externes est-il correct ?
- Un effet tel que Distortion ou Amp Simulate est peut-être en cours d'utilisation.

### ■ Le volume d'un canal particulier augmente ou diminue

- Les réglages du processeur de dynamiques sont-ils adéquats ?
- La fonction Automix est-elle activée ?

### ■ Impossible de sauvegarder une scène

- La scène de destination de la sauvegarde ou le morceau est peut-être protégé(e).
- Il est impossible de sauvegarder une scène sur le numéro 00.

### ■ Impossible de reproduire une scène

- Un ou plusieurs canaux sont peut-être réglés sur Recall Safe.

### ■ Impossible de sauvegarder dans une bibliothèque

- Il est impossible de sauvegarder des données dans les bibliothèques définies à l'usine.
- Le morceau que vous essayez de sauvegarder est-il protégé ?

### ■ Les indicateurs de niveau bougent alors que les faders sont au minimum.

- L'indicateur de niveau est peut-être réglé sur PRE FADER ou PRE EQ.

### ■ La manipulation d'un fader ne modifie pas le niveau

- Avez-vous sélectionné la couche de mixage correcte à l'aide des touches de la section Layer ?
- Le fader est peut-être réglé sur PRE FADE ou PRE EQ.

### ■ Malgré l'appariement des canaux, le signal est monophonique

- Le canal impair est-il placé à l'extrême gauche et le canal pair à l'extrême droite ?

### ■ Malgré l'appariement des canaux, la phase des signaux ne correspond pas

- Le réglage de la phase reste indépendant même dans le cas d'une paire de canaux.

### ■ Le signal est retardé

- Un effet tel qu'un retard est peut-être inséré.

### ■ Impossible d'utiliser les effets internes

- L'effet BYPASS est peut-être activé.
- L'effet a peut-être été inséré dans un autre canal.
- Les faders des canaux de retour d'effet sont-ils relevés ?
- HQ. Pitch peut uniquement être utilisé avec EFFECT 1 ou 2.
- Ces réglages n'ont aucun effet sur la reproduction de la piste stéréo, du clip sonore ou du CD audio.

### ■ La hauteur de la reproduction n'est pas correcte

- VARI PITCH est peut-être réglé.
- Le périphérique externe utilise-t-il la même fréquence d'échantillonnage (44,1 kHz ou 48 kHz) ?
- Le périphérique maître fonctionne-t-il de façon stable ?
- Vous avez peut-être exécuté la fonction PITCH de l'écran EDIT.
- Avez-vous sélectionné HQ.Pitch ou Dual Pitch pour un canal d'écoute ?

### ■ Un léger bruit est audible lorsqu'un morceau est reproduit sur une unité AW2400 différente

- Un léger bruit peut être entendu au début et à la fin des régions audio lorsqu'un morceau créé sur une unité AW2400 avec un microprogramme de la version 1.1 est reproduit sur une AW2400 utilisant la version 1.0 du microprogramme. Veuillez installer la dernière version du microprogramme sur toutes les unités AW2400 que vous utilisez. Des informations sur la dernière version du microprogramme ainsi que sur la procédure de mise à jour sont disponibles à l'adresse Internet ci-dessous.

<http://www.yamahasyth.com/>

### ■ Le son et les écrans de certains effets sont différents lorsqu'un morceau est reproduit sur une unité AW2400 différente

- Lorsque des morceaux contenant des scènes ou une bibliothèque d'effets utilisant un effet Gate sont chargés sur une AW2400 sur laquelle la version 1.0 du microprogramme est installée, il arrive que les effets Gate soient remplacés par un effet Reverb Hall (Salle de réverbération) et que certains écrans ne s'affichent pas comme prévu. Veuillez installer la dernière version du microprogramme sur toutes les unités AW2400 que vous utilisez. Des informations sur la dernière version du microprogramme ainsi que sur la procédure de mise à jour sont disponibles à l'adresse Internet ci-dessous.

<http://www.yamahasyth.com/>

## Opérations avec l'enregistreur

- **Lorsque vous appuyez sur la touche [PLAY], elle clignote et la reproduction ne démarre pas.**
  - L'AW2400 est-elle réglée sur MTC SLAVE ?
    - Vérifiez le réglage sur la page Setting 2 de l'écran MIDI.
- **Impossible de modifier une piste enregistrée**
  - Le morceau est peut-être protégé.
  - Avez-vous sélectionné la piste virtuelle que vous avez enregistrée ?
- **Les modifications apportées au son sont inaudibles**
  - Avez-vous sélectionné la piste virtuelle que vous avez enregistrée ?
  - Avez-vous utilisé la bonne commande d'édition ?
- **Le compteur ne se remet pas à 0 lorsque vous revenez au début du morceau**
  - Si le mode d'affichage est réglé sur RELATIVE (temps relatif), le point de départ est peut-être spécifié.
    - Vérifiez les réglages sur la page Setting de l'écran SONG et sur la page View de l'écran TRACK.
- **L'écran affiche DISK FULL ou REGION FULL et vous ne pouvez pas enregistrer ou apporter de modifications**
  - L'espace restant est insuffisant ou il y a déjà trop de régions d'enregistrement. Effacez les pistes inutiles et utilisez la commande Optimize pour augmenter l'espace disponible.
  - Si le message « DISK FULL » apparaît, effacez les morceaux ou les fichiers WAV inutiles présents dans le dossier « Transport ». Il est possible de supprimer de l'ordinateur les fichiers WAV contenus dans le dossier « Transport » lorsque le mode USB Storage est activé.
- **L'écran affiche DISK BUSY pendant la reproduction**
  - La fragmentation des données enregistrées peut être telle que la vitesse de lecture est réduite de manière significative. Il peut s'avérer nécessaire de sauvegarder toutes les données du disque dur sur votre ordinateur, puis de réinitialiser le disque dur.
  - Si vous utilisez l'AW2400 avec un ordinateur Windows (ou Mac OS X version 10.4 ou supérieure), les performances d'accès peuvent être améliorées en réglant la taille de cluster sur 64 Ko lors de l'initialisation du disque dur interne de l'AW2400. Cela permet de réduire l'apparition de DISK BUSY.

## Opérations MIDI

- **Impossible d'échanger des données MIDI**
  - Les câbles MIDI ou USB sont-ils branchés correctement ?
  - Un câble MIDI ou USB est peut-être défectueux.
  - Avez-vous mis les périphériques transmetteurs et récepteurs sous tension ?
  - Les réglages de canal des périphériques transmetteurs correspondent-ils à ceux des périphériques récepteurs ?
  - Avez-vous effectué les réglages appropriés sur les pages Setting 1/2 de l'écran MIDI ?
    - Sélectionnez le connecteur et le port à utiliser (connecteur MIDI, port du connecteur USB 1-3 ou logement) dans la page Setting 1.
  - Avez-vous assigné une scène au numéro de changement de programme transmis ?
  - Si vous utilisez une connexion USB, le pilote USB-MIDI requis est-il correctement installé sur votre ordinateur ?
- **Les messages MTC ne sont pas transmis**
  - Dans la page Setting 2 de l'écran MIDI, la touche MTC est-elle activée ?
  - Le paramètre MTC MASTER est-il activé ?
- **L'AW2400 ne se synchronise pas sur les messages MTC entrants**
  - Le câble MIDI est-il bien branché au connecteur MIDI IN ?
  - Sur la page Setting 2 de l'écran MIDI, le paramètre MTC SLAVE est-il activé ?
  - Le connecteur et le port à utiliser (connecteur MIDI, port du connecteur USB 1-3 ou logement) sont-ils sélectionnés sur la page Setting 1 de l'écran MIDI ?
- **La synchronisation MTC est instable**
  - Avez-vous reçu une grande quantité de données MIDI (notes, etc.) en même temps que les messages MTC ?
  - La résolution en frames de l'AW2400 correspond-elle à celle de l'appareil externe ?
  - Sur la page Setting 2 de l'écran MIDI, OFFSET est peut être défini.
  - Si la synchronisation est sporadiquement instable, changez le réglage SYNC AVERAGE dans la page Setting 2 de l'écran MIDI et recommencez.
- **Les messages MMC ne sont pas transmis**
  - Le câble MIDI est-il bien branché au connecteur MIDI OUT ?
  - Sur la page Setting 2 de l'écran MIDI, le paramètre MMC MASTER est-il activé ? Le numéro d'appareil (DEVICE NO.) correspond-il ?
- **Impossible de recevoir des messages MMC**
  - Le câble MIDI est-il bien branché au connecteur MIDI IN ?
  - Sur la page Setting 2 de l'écran MIDI, le paramètre MMC SLAVE est-il activé ? Le numéro d'appareil (DEVICE NO.) correspond-il ?
- **Impossible d'utiliser les réglages à distance prédéfinis**
  - En fonction du séquenceur à contrôler, il peut s'avérer nécessaire de procéder à des réglages sur le séquenceur. Pour plus de détails, reportez-vous à la page 266.
  - Sélectionnez le connecteur et le port à utiliser (connecteur MIDI, port du connecteur USB 1-3 ou logement) sur la page Setting 1 de l'écran MIDI.

## Opérations sur les morceaux

### ■ Impossible de sauvegarder un fichier

- L'espace disponible sur le disque dur interne est-il suffisant pour créer un nouveau morceau ?
- Avez-vous respecté la procédure d'arrêt la dernière fois que vous avez mis l'appareil hors tension ?
  - Si vous coupez l'alimentation de l'appareil sans exécuter la procédure d'arrêt, vous diminuez la durée de vie du disque dur et du graveur CD-RW. Vous risquez en outre de les endommager et de perdre des données.
- Le disque dur interne est-il soumis à des chocs violents ?

### ■ Impossible de sauvegarder les fichiers d'archivage de l'AW2816

- Les morceaux contenant un gros volume de données ne peuvent pas être enregistrés. Essayez d'exécuter la fonction Optimize depuis la page Song List de l'écran SONG.

### ■ La taille du fichier du morceau est anormalement élevée

- Même après avoir effacé une piste ou d'autres données, ces fichiers demeurent sur le disque dur. Utilisez la fonction Optimize de la page LIST de l'écran SONG.

## Opérations sur les CD

### ■ Impossible de créer un CD audio

- Avez-vous inséré un support CD-R/RW ?
- Le CD-R a peut-être déjà été finalisé.
- Avez-vous enregistré un signal sur la piste stéréo ?
- La piste stéréo doit durer au moins quatre secondes.
- Avez-vous sauvegardé un morceau après l'enregistrement de la piste stéréo ?
- Il est impossible de créer des CD audio avec des données enregistrées à un taux d'échantillonnage de 48 kHz.

### ■ Un CD audio que vous avez créé ne peut pas être reproduit sur un lecteur de CD traditionnel

- Un CD audio que vous avez créé ne peut pas être lu sur un lecteur de CD traditionnel tant qu'il n'a pas été finalisé.

### ■ Les données audio enregistrées sur un support CD-RW ne sont pas reproduites par certains lecteurs

- Pour que des données audio enregistrées sur un support CD-RW soient reproduites, il faut que le lecteur prenne en charge les CD-RW. Pour en savoir plus sur la prise en charge des CD-RW, contactez le fabricant du lecteur.

### ■ Il y a des coupures de son lors de la reproduction d'un CD audio que vous avez créé

- Selon la qualité du CD-R utilisé, il peut y avoir des différences de qualité sur le CD terminé.

## Transfert de fichiers WAV vers et depuis un ordinateur

### ■ L'ordinateur ne reconnaît pas le disque dur de l'AW2400

- Le câble USB est-il correctement branché ?
- Votre ordinateur utilise-t-il le système d'exploitation approprié ?
  - Windows XP Edition professionnelle/familiale SP1 ou supérieur ou Mac OS X 10.3 ou supérieur. Le bon fonctionnement n'est pas garanti avec d'autres systèmes d'exploitation.
- Pour pouvoir utiliser un ordinateur Macintosh (sous Mac OS X 10.3), vous devez d'abord initialiser le disque dur de l'AW2400 avec un cluster paramétré sur 32 Ko.
- Le mode USB Storage est-il activé ?

### ■ Impossible de retrouver des fichiers WAV copiés depuis l'ordinateur vers le dossier Transport

- Avez-vous copié des fichiers WAV d'une profondeur en bits différente du morceau ? Avez-vous copié des fichiers WAV d'une fréquence d'échantillonnage différente du morceau ?

### ■ Impossible de retrouver des fichiers WAV copiés depuis l'ordinateur vers le dossier Audio

- Avez-vous changé la profondeur en bits du fichier WAV lors de la modification de ce dernier avec le logiciel d'édition de formes d'onde ?
  - Pour les morceaux de 24 bits, les données audio sont sauvegardées dans le dossier Audio dans un format WAV de 32 bits.
- Avez-vous modifié le nom du fichier ?
- Avez-vous copié le(s) fichier(s) dans un autre dossier ?

### ■ Impossible de copier les fichiers depuis l'ordinateur

- Il est impossible de copier des fichiers de plus de 4 Go.
- Lorsque vous vous branchez à une prise USB 2.0 de l'ordinateur, utilisez un câble conforme à la norme USB 2.0.

### ■ Un message d'erreur apparaît lorsque vous débranchez l'AW2400 d'un ordinateur Windows

- Avant de désactiver le mode USB Storage, retirez l'appareil via l'icône « Retirer le périphérique en toute sécurité » de la barre de tâches.
- Fermez toutes les fenêtres de l'AW2400 avant de retirer le périphérique via l'icône « Retirer le périphérique en toute sécurité ».
- Si un message d'erreur apparaît toujours, exécutez l'opération « Retirer le périphérique en toute sécurité » une ou deux fois de plus. Vous devriez alors être en mesure de retirer le périphérique sans voir de message d'erreur.

### Opérations Pitch Fix

#### ■ Aucune modification de la hauteur de ton n'est perceptible

- Vérifiez que RATE n'est PAS réglé sur 0.
- Vérifiez que BYPASS est désactivé.

#### ■ La voix n'est pas reconnue

- Lorsque la voix est aiguë, réglez TYPE sur FEMALE ou, si est grave, sur MALE.

#### ■ La correction de la hauteur de ton ne semble pas correcte

- Dans certains cas, la correction de la hauteur de ton peut sembler peu naturelle, en particulier pour les parties chantées avec un vibrato. Pour que la voix dont la hauteur de ton est corrigée paraisse plus naturelle et subtile, réglez DETECT sur une valeur relativement faible et RATE sur une valeur relativement lente.

### Opérations Automix

#### ■ Impossible d'enregistrer des opérations Automix

- Le paramètre ENABLE est-il sélectionné sur la page AUTOMIX ?
- La touche REC ou AUTO REC est-elle activée ?
- Le type de données à enregistrer (fader, EQ, etc.) est-il sélectionné dans le champ OVERWRITE ?
- La touche [INPUT SEL], [SEL] ou [STEREO SEL] du canal cible clignote-t-elle ?

### Opérations Trigger Track

#### ■ Le son de la reproduction est interrompu aux frontières des données enregistrées

- Utilisez la commande EXPORT pour exporter la section requise des données audio sous la forme d'un fichier WAV, puis utilisez la commande IMPORT USB WAV pour réimporter le fichier WAV sur la piste.

#### ■ L'utilisation de la touche [ON] ou du fader ne lance pas la reproduction

- Le canal a peut-être été désactivé avant l'activation du mode Trigger Track.  
→ Ouvrez l'écran CH VIEW et activez le canal.

## Liste des messages d'écran

### ■ Messages

<b>A/B POINTS NOT FOUND</b>	La fonction Repeat Playback n'est pas disponible car les points A/B n'ont pas été spécifiés.
<b>AUTOMIX ABORTED!</b>	L'enregistrement Automix a été abandonné.
<b>AUTOMIX DISABLED!</b>	La fonction Automix est actuellement désactivée. Veuillez la régler sur ENABLE.
<b>AUTOMIX MEMORY FULL!</b>	La mémoire disponible pour les données Automix est insuffisante.
<b>AUTOMIX RUNNING!</b>	Cette opération ne peut pas être exécutée pendant l'utilisation de la fonction Automix.
<b>CANNOT DEFEAT MUTE</b>	L'assourdissement ne peut pas être désactivé car, dans ce cas, la limite de reproduction simultanée sera dépassée.
<b>CANNOT REDO</b>	La restauration (réexécution d'une opération) n'est pas possible.
<b>CANNOT SET MARK</b>	Il est impossible d'entrer un repère à une position qui en contient déjà un.
<b>CANNOT UNDO</b>	L'annulation d'une opération n'est pas possible.
<b>CD PLAY MODE NOW</b>	Comme l'AW2400 est en mode CD Play, cette opération ne peut pas être exécutée.
<b>CH. PARAMETER INITIALIZED</b>	Les paramètres de mixage du canal ont été initialisés.
<b>DIFFERENT TC FRAME TYPE</b>	Réception d'un code MTC avec une résolution en frames différente du réglage interne.
<b>DIGITAL-ST-IN REC PROHIBIT.</b>	L'enregistrement des signaux d'entrée numériques est interdit.
<b>DISK BUSY!!</b>	La vitesse de lecture du disque dur interne n'est pas assez rapide ou a été ralentie à la suite d'une fragmentation des données enregistrées.
<b>DISK FULL!!</b>	L'espace disponible sur le disque dur interne est insuffisant.
<b>IN/OUT POINTS NOT FOUND</b>	L'enregistrement Auto Punch In/Out est impossible car les points In/Out ne sont pas définis.
<b>IN/OUT POINTS REVERSE ORDER</b>	Les points In/Out ne sont pas définis dans le bon ordre.
<b>IN/OUT POINTS TOO CLOSE</b>	L'intervalle entre les points Auto Punch In et Out est trop court. Il ne peut être inférieur à 100 ms environ.
<b>LOCATE POINT ERASED</b>	Le point de localisation a été effacé.
<b>LOCATE POINT SET</b>	Le point de localisation a été défini.
<b>MARK POINT ERASED</b>	Le repère a été effacé.
<b>MARK POINT SET</b>	Le repère a été défini.
<b>MIDI IN: DATA FRAMING ERROR!</b>	Des données MIDI non valides ont été reçues.
<b>MIDI IN: DATA OVERRUN!</b>	Des données MIDI non valides ont été reçues.
<b>MIDI : RX BUFFER FULL!</b>	Réception d'un nombre de données MIDI supérieur à ce que le tampon peut gérer.
<b>MIDI : TX BUFFER FULL!</b>	Tentative de transmission de plus de données MIDI que le tampon ne peut en gérer.
<b>MTC SLAVE MODE NOW</b>	Cette opération ne peut pas être exécutée lorsque l'AW2400 est en mode MTC Slave.
<b>NO DATA TO COPY!</b>	Il n'y a aucune donnée à copier.
<b>NO MARK LEFT</b>	Tous les repères disponibles ont été définis.
<b>NOTHING TO UNDO!</b>	Aucune donnée n'est disponible pour l'annulation.
<b>RECORD TRACK NOT SELECTED</b>	L'enregistrement est impossible car vous n'avez pas sélectionné de piste.
<b>RECORDER BUSY!</b>	Cette opération ne peut pas être exécutée car l'enregistreur est en cours d'utilisation.
<b>RECORDER RUNNING NOW</b>	Cette opération ne peut pas être exécutée lorsque l'enregistreur enregistre ou reproduit des données.
<b>REDO COMPLETED</b>	La restauration (rétablissement de l'opération précédente) est terminée.
<b>REPEAT POINTS TOO CLOSE</b>	L'intervalle entre les points A et B est trop court. Il ne peut être inférieur à une seconde.
<b>SELECTED CH IS NONE.</b>	Le canal sélectionné n'est pas disponible.
<b>SET OVERWRITE!</b>	Veuillez spécifier les paramètres Automix à écraser dans le champ OVERWRITE.
<b>SOUND CLIP MODE NOW</b>	Cette opération ne peut pas être exécutée lorsque l'AW2400 est en mode Sound Clip.
<b>STEREO TRACK PLAYBACK MODE</b>	Cette opération ne peut pas être exécutée lorsque l'AW2400 est en mode Stereo Track Playback.

<b>THIS SONG IS PROTECTED.</b>	Ce morceau est protégé et ne peut être ni modifié ni enregistré.
<b>TOO MANY REGIONS!</b>	Le nombre maximum de régions* autorisées a été dépassé.
<b>TRIGGER TRACK MODE NOW</b>	Cette opération ne peut pas être exécutée lorsque l'AW2400 est en mode Trigger Track.
<b>UNDO COMPLETED</b>	L'annulation de l'opération précédente est terminée.
<b>USB STORAGE MODE NOW</b>	Cette opération ne peut pas être exécutée lorsque l'AW2400 est en mode USB Storage.
<b>WRONG WORD CLOCK</b>	Une horloge de mots inappropriée est reçue de l'appareil connecté sur lequel vous synchronisez.
<b>Y96K COULDN'T RECALL</b>	Les numéros des mémoires de scènes 97 et supérieurs ne peuvent pas être rappelés lorsqu'une carte Y96K est utilisée.
<b>Y96K COULDN'T STORE</b>	Les numéros des mémoires de scènes 97 et supérieurs ne peuvent pas être sauvegardés lorsqu'une carte Y96K est utilisée.

\* Une région est un segment continu de données audio enregistrées sur une même piste.

## ■ Messages contextuels

<b>Buffer Underrun!</b>	Une erreur de sous-utilisation du tampon s'est produite pendant la gravure sur le CD.
<b>Can't Select Current Song!</b>	Le morceau actuel ne peut pas être sélectionné pour cette opération.
<b>CD Import Prohibited! Enable DIGITAL REC.</b>	Il est impossible d'importer des données depuis un CD car elles sont protégées contre l'enregistrement numérique.
<b>CD or HD Access Error!</b>	Une erreur s'est produite lors de l'accès au disque dur interne ou au graveur CD-RW.
<b>CD-RW Drive Not Found!</b>	Un problème s'est produit au niveau du graveur CD-RW.
<b>Change Media, Not 1st Media.</b>	Ordre des supports incorrect. Veuillez insérer le support n°1.
<b>Change Media, Different Archive ID!</b>	Le support contient le mauvais fichier d'archivage. Insérez le support correct.
<b>Change Media, Wrong Media Order!</b>	Changez le support de données. L'ordre des volumes est incorrect.
<b>Compare Error!</b>	Les données n'ont pas été gravées correctement.
<b>Corrupt File!</b>	Le fichier est corrompu.
<b>Data Mismatch Found!</b>	Une discordance au niveau des données a été trouvée dans le morceau.
<b>End of Archive File Not Found!</b>	Il est impossible de localiser la fin du fichier de sauvegarde.
<b>End Range Over!</b>	L'opération n'a pas pu être exécutée car la fin du morceau arriverait plus de 24 heures plus tard.
<b>File in Use!</b>	Il est impossible de sauvegarder, d'effacer ou d'éditer le titre car le fichier est en cours d'utilisation.
<b>File List Full!</b>	La liste des fichiers est pleine et ne peut pas être annexée.
<b>File Name Already Exists!</b>	Le nom de fichier spécifié existe déjà. Utilisez un autre nom.
<b>File Number Full!</b>	Il est impossible de créer ou de récupérer d'autres morceaux car le nombre maximum de fichiers est atteint.
<b>File Size Exceeds Limit!</b>	Le fichier est trop volumineux pour être sauvegardé.
<b>For Effect 1 or 2 Only!</b>	Le type d'effet sélectionné peut uniquement être utilisé avec Effect 1 ou Effect 2.
<b>HD Full!</b>	Le disque dur interne est plein et ne peut plus accepter d'autres données.
<b>HD Status is Out of Range!</b>	L'état de fiabilité du disque dur (nombre d'erreurs passées) a dépassé le seuil. Archivez vos données et remplacez le disque dur au plus vite.
<b>HDD Error!</b>	Un problème s'est produit au niveau du disque dur interne.
<b>Illegal/Unsupported Media!</b>	Un support non reconnu ou non pris en charge a été inséré.
<b>Invalid Parameter!</b>	Le réglage du paramètre excède la plage autorisée.
<b>Invalid Region!</b>	Une région non valide a été définie.



<b>Marker Interval Under 4 sec!</b>	Il est impossible de diviser la longueur du morceau par des repères car elle serait alors inférieure à quatre secondes.
<b>Media Too Small. Cannot Save!</b>	L'espace disponible sur le support est insuffisant pour sauvegarder les données.
<b>No Data to Backup!</b>	Aucune donnée n'est sélectionnée pour l'archivage.
<b>No Data to Restore!</b>	Aucune donnée n'est sélectionnée pour la restauration.
<b>No Data!</b>	Aucune donnée ou aucune donnée (région*) dans la zone sélectionnée.
<b>No File!</b>	Il est impossible de sauvegarder, d'effacer ou d'éditer le titre car aucun fichier n'a été trouvé.
<b>No Media!</b>	Aucun support n'a été inséré.
<b>No Region!</b>	Aucune région* n'a été trouvée.
<b>No Song to Write!</b>	Vous n'avez pas sélectionné de morceau pour la gravure sur CD.
<b>No Stereo Track!</b>	Aucun morceau ne contient de piste maître de plus de 4 secondes.
<b>Not 44.1kHz/16Bit Song!</b>	Il est impossible de restaurer le morceau car il ne s'agit pas d'un morceau de 44,1 kHz/16 bits.
<b>Number Ejected Media, Insert Blank Media.</b>	Notez le numéro du support que vous venez de graver, puis insérez un support vierge.
<b>Number of Media Exceeds Limit!</b>	Le nombre maximum de supports pouvant être gérés en même temps a été dépassé.
<b>Protected!</b>	Impossible d'éditer le fichier car il est protégé.
<b>Read Only File!</b>	Il est impossible de sauvegarder, d'effacer ou d'éditer le titre car le fichier est en lecture seule.
<b>Read Only!</b>	Bibliothèque en lecture seule ! Il est impossible de la sauvegarder, de l'effacer ou d'en éditer le titre.
<b>Recall Channel Data Conflict!</b>	Les données de la bibliothèque sélectionnée ne peuvent pas être chargées correctement dans le canal spécifié.
<b>Recognized AW2816-Formatted Media!</b>	Le support a été gravé au format AW2816.
<b>Recognized AW4416-Formatted Media!</b>	Le support a été gravé au format AW4416.
<b>Region Full!</b>	Le nombre maximum de régions* autorisées a été dépassé.
<b>Selected Channel has no Comp!</b>	Le canal sélectionné n'a pas de compresseur.
<b>Selected Channel has no EQ!</b>	Le canal sélectionné n'a pas d'égaliseur.
<b>Selected Channel has no Gate!</b>	Le canal sélectionné n'a pas de gate.
<b>Song Too Large to Export!</b>	Le fichier de morceau est trop volumineux pour pouvoir être exporté.
<b>System Error!</b>	Une erreur système interne s'est produite.
<b>This Song is Protected!</b>	Il est impossible de sauvegarder, d'effacer ou d'éditer le titre car le morceau est protégé.
<b>Too Long Data!</b>	Il est impossible de graver d'autres données car la capacité du CD a été dépassée.
<b>Too Many CD Tracks!</b>	Aucune nouvelle piste ne peut être ajoutée car le nombre maximum de pistes autorisées a été dépassé.
<b>Track Not Recorded!</b>	La piste sélectionnée ne contient pas de données enregistrées.
<b>Used As Effect Insert!</b>	Ce port est déjà utilisé en tant qu'insertion d'effet.
<b>Wave File Link Error!</b>	Une erreur de lien avec le fichier WAV a été trouvée.
<b>Wrong Bit Depth!</b>	La profondeur en bits du fichier sélectionné est incorrecte.
<b>Wrong File Format!</b>	Le fichier sélectionné n'est pas au format PCM.
<b>Wrong HD Format!</b>	Le disque dur interne n'est pas correctement formaté. Le disque ne peut pas être formaté depuis un ordinateur.
<b>Wrong Number of Channels!</b>	Le nombre de canaux du fichier sélectionné est incorrect.
<b>Wrong Sampling Frequency!</b>	Le taux d'échantillonnage du fichier sélectionné est incorrect.
<b>Wrong Wav Chunk Data!</b>	Les fragments de données du fichier WAV sont incorrects.
<b>Wrong Wav File!</b>	Le fichier WAV ne peut pas être utilisé.

\* Une région est un segment continu de données audio enregistrées sur une même piste.

## A propos du CD-ROM fourni avec l'AW2400

### Remarques particulières

- Le logiciel et ce mode d'emploi font l'objet d'un copyright exclusif de Yamaha Corporation.
- L'utilisation des logiciels et de ce manuel est régie par le contrat de licence auquel l'acheteur déclare souscrire sans réserve lorsqu'il ouvre l'emballage scellé du logiciel.  
(Veuillez lire attentivement l'accord de licence du logiciel situé à la fin de ce manuel avant d'installer le logiciel.)
- Toute copie du logiciel ou de ce mode d'emploi en tout ou en partie, par quelque moyen que ce soit, est expressément interdite sans le consentement écrit du fabricant.
- Yamaha n'offre aucune garantie quant à l'usage du logiciel ou de la documentation et ne peut être tenu pour responsable des résultats de l'usage de ce mode d'emploi ou du logiciel.
- Ce disque est un CD-ROM. N'essayez donc pas de l'insérer dans un lecteur de CD audio. Vous risqueriez d'endommager ce dernier de manière irréversible.
- Les mises à jour des logiciels d'application et des logiciels système ainsi que toutes les modifications apportées aux spécifications et aux fonctions seront annoncées séparément.

### Contenu du CD-ROM

Le CD-ROM fourni contient un fichier de sauvegarde que vous pouvez utiliser pour restaurer les réglages d'usine de l'AW2400, des fichiers de réglages qui vous permettent d'utiliser la fonction MIDI Remote de l'AW2400 avec différents logiciels DAW et un pilote MIDI USB nécessaire à la transmission et la réception de messages MIDI via le connecteur USB.

Nom du dossier/ fichier	Nom du logiciel	Contenu
AW24_000.TAR	Demo song	Fichier de sauvegarde utilisé pour restaurer les réglages d'usine du disque dur interne.
Remote	Fichier de configuration à distance de Cubase/Nuendo	Fichier de réglages permettant de commander à distance le logiciel Cubase/Nuendo à partir de l'AW2400.
	Fichier de préférences Logic	Fichier de réglages permettant de commander le logiciel Logic à partir de l'AW2400.
	Fichier modèle SONAR (Windows uniquement)	Fichier de réglages permettant de commander le logiciel SONAR à partir de l'AW2400.
USBdrv_	Yamaha USB MIDI Driver	Fichier de pilote permettant d'échanger des messages MIDI entre l'AW2400 et un ordinateur via un câble USB.

### Installation du pilote MIDI USB

Si vous branchez l'AW2400 à votre ordinateur via un câble USB en vue de la transmission et de la réception de messages MIDI, vous devez installer le pilote MIDI USB de Yamaha.

#### ■ Configuration système requise

Système d'exploitation : Windows XP Edition professionnelle/familiale SP1 ou supérieur ou Mac OS X 10.3 ou supérieur.

#### ■ Installation sous Windows XP

- Allumez l'ordinateur pour lancer Windows et connectez-vous en tant qu'administrateur.**
- Cliquez sur [Démarrer], puis sur [Panneau de configuration].**  
Si le panneau de configuration affiche « Sélectionner une catégorie », cliquez sur « Basculer vers l'affichage classique » dans le coin supérieur gauche de la fenêtre. Tous les panneaux de configuration et les icônes s'affichent.
- Allez dans [Système] → [Matériel] → [Signature du pilote] → [Options de signature du pilote], sélectionnez « Ignorer - Forcer l'installation du logiciel sans demander mon approbation », puis cliquez sur [OK].**
- Cliquez sur [OK] pour fermer la fenêtre « Propriétés système », puis sur le bouton Fermer pour fermer la fenêtre « Panneau de configuration ».**
- Insérez le CD-ROM fourni dans le lecteur de CD-ROM.**
- Vérifiez que l'interrupteur POWER de l'AW2400 est réglé sur STANDBY, puis utilisez un câble USB pour raccorder le connecteur USB de l'ordinateur à celui de l'AW2400. Lorsque l'AW2400 est sous tension, l'ordinateur affiche automatiquement l'assistant « Assistant Ajout de nouveau matériel détecté ».**
- Si le message « Windows peut-il se connecter à Windows Update pour rechercher le logiciel ? » s'affiche, sélectionnez « Non, pas cette fois », puis cliquez sur [Suivant].**
- Sélectionnez « Installer le logiciel automatiquement (recommandé) (I) », puis cliquez sur [Suivant].**  
Le système lance l'installation.



• Sur certains ordinateurs, l'affichage de cet écran peut prendre quelques minutes.

- 9** Lorsque l'installation est terminée, l'ordinateur affiche la fenêtre « Fin de l'assistant Ajout de nouveau matériel détecté ». Cliquez sur [Terminer].

**NOTE**

• Sur certains ordinateurs, cet écran s'affiche au bout de plusieurs minutes après la fin de l'installation.

- 10** Redémarrez l'ordinateur.  
Le pilote est maintenant installé.

## ■ Installation sur un ordinateur Macintosh —

- 1** Allumez l'ordinateur et connectez-vous en tant qu'administrateur.

Pour vérifier si le compte Administrateur est disponible, sélectionnez [Préférences Système], puis [Utilisateurs (Comptes)].

- 2** Double-cliquez sur le dossier « USBdrv\_ » disponible sur le CD-ROM.

- 3** Double-cliquez sur « YAMAHA USB-MIDI Driver v1.\*\*\*\*\*.mpkg » (\*\*\*\*\* correspond au numéro de version).

Une fenêtre d'authentification vous invite à saisir votre mot de passe.

Si ce n'est pas le cas, cliquez sur l'icône en forme de verrou.



- 4** Saisissez le mot de passe du compte de l'administrateur. Si vous n'avez pas défini de mot de passe, cliquez sur [OK].

La fenêtre « Bienvenue sur YAMAHA USBMIDI Driver » s'affiche.

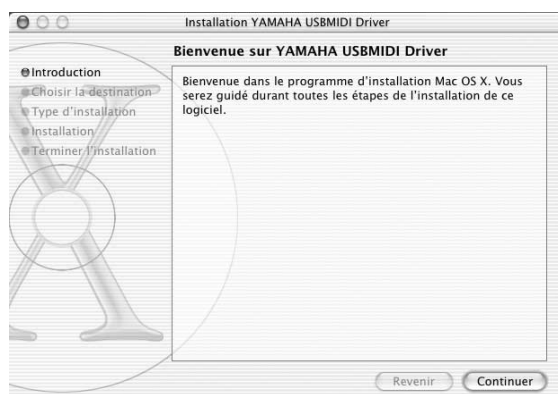

- 5** Cliquez sur [Continuer].

La fenêtre « Sélectionnez un volume de destination » apparaît.

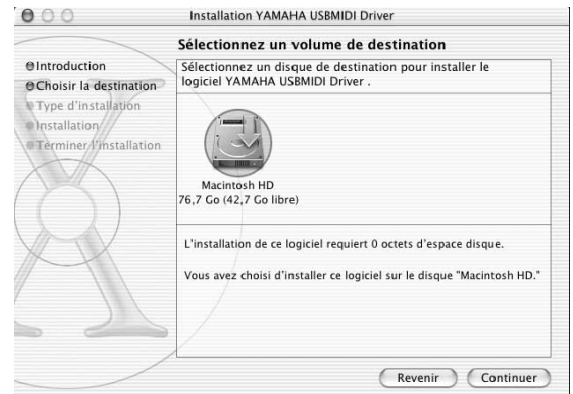

- 6** Sélectionnez un dossier de destination pour l'installation du pilote, puis cliquez sur [Continuer].

Il est possible que le message « L'installation de ce logiciel requiert 100 Mo d'espace disque » apparaisse. L'espace réellement requis est cependant de 2 Mo.

- 7** Une fenêtre contenant le message « Cliquez sur Installer pour procéder à l'installation standard de ce logiciel » s'ouvre. Cliquez sur [Installer].

Si le pilote a déjà été installé, le bouton [Mettre à niveau] apparaît à la place du bouton [Installer].

Le pilote est maintenant installé et le message « Le logiciel a été installé avec succès » s'affiche.

- 8** Cliquez sur le bouton [Fermer].

L'installation du pilote est terminée.

Vous pouvez consulter les endroits suivants pour vous assurer que le pilote a été installé :

- Library → Audio → MIDI Drivers → YAMAHAUSBMIDIPlugin.plugin
- Library → PreferencePanels → YAMAHAUSBMIDIPatch.prefPane

## Restauration des réglages d'usine du disque dur interne

Pour restaurer les réglages usine du disque dur interne, vous devez exécuter les deux procédures suivantes.

- ① Initialisation du disque dur interne
- ② Chargement du morceau de démonstration

### ■ Initialisation du disque dur interne

Initialisez le disque dur interne. (→ p. 212)

Lorsque vous initialisez le disque dur interne, les valeurs d'usine des paramètres système sont restaurées.

#### NOTE

- Cette procédure efface irrémédiablement toutes les données du disque dur interne. Nous vous recommandons de sauvegarder toutes les données du disque dur interne sur un ordinateur avant d'exécuter cette opération.

### ■ Chargement du morceau de démonstration

Vous pouvez charger le morceau de démonstration disponible sur le CD-ROM fourni pour restaurer les réglages d'usine de l'AW2400.

- 1 Insérez le CD-ROM fourni dans le graveur de CD-RW de l'AW2400.
- 2 Ouvrez la page Restore de l'écran SONG en appuyant sur la touche [SONG] de la section Work Navigate le nombre de fois nécessaire.
- 3 Assurez-vous que le curseur est positionné sur la touche READ CD INFO et appuyez sur [ENTER].

Le chargement des données du CD-ROM commence. A la fin du chargement, le contenu de l'écran change comme suit.

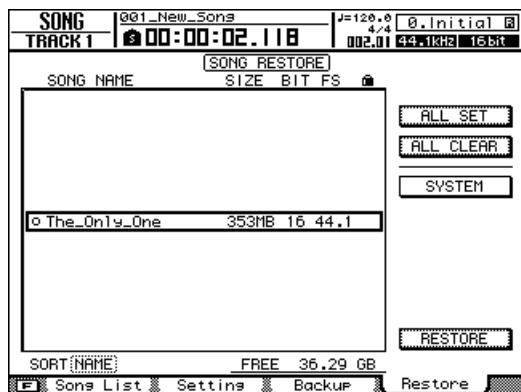

- 4 Positionnez le curseur sur la liste et appuyez sur [ENTER].

Le symbole à gauche de la liste se transforme en « ● ».

- 5 Positionnez le curseur sur la touche RESTORE et appuyez sur [ENTER].

- 6 Une demande de confirmation apparaît. Positionnez le curseur sur la touche OK ou CANCEL et appuyez sur [ENTER].

Pendant l'opération Restore, la progression est affichée dans une fenêtre. Lorsque cette fenêtre se ferme, l'opération est terminée.

## Installation d'un fichier Remote

### ■ Logiciels DAW pris en charge

#### • Windows

- Logic Platinum 5.5.1 (\*1)
- Cubase SX 3.0.1
- Nuendo 3.0.1
- Sonar 4.0.1 Producer Edition

#### • Macintosh

- Logic Pro 7.0.1 (\*1)
- Cubase SX 3.0.1
- Nuendo 3.0.1
- Protools TDM 6.7 (\*2)

\*1 Utilisez le fichier de réglages du CD-ROM fourni pour configurer les faders/touches [ON]/touches de transport de l'AW2400 en fonction des commandes des touches Logic. Les assignations de pistes doivent être faites au sein de Logic en fonction de votre système.

\*2 Sélectionnez les réglages CS-10 en tant que type de contrôleur MIDI. Pour plus de détails sur les réglages CS-10, adressez-vous à Digidesign.

## ■ Utilisateurs de Windows

### NOTE

- Pour pouvoir utiliser un fichier Remote, vous devez installer le logiciel correspondant.
- Les noms des menus et des écrans utilisés ci-dessous peuvent varier en fonction du logiciel utilisé.

## ● Installation du fichier de configuration Remote pour Cubase/Nuendo

- 1 Lancez Cubase/Nuendo.
- 2 Dans la barre de menus, sélectionnez le menu [Devices] → [Device Setup...].
- 3 La fenêtre Device Setup s'ouvre. Sélectionnez [Add Device] → [Generic Remote].



- 4 La fenêtre de réglages Generic Remote s'ouvre. Configurez les champs « MIDI Input » et « MIDI Output ».

MIDI Output : votre périphérique de sortie MIDI

MIDI Input : votre périphérique d'entrée MIDI

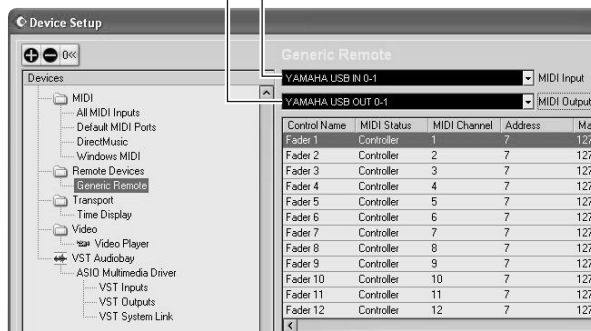

### NOTE

- Le contenu affiché pour « MIDI Input » et « MIDI Output » varie en fonction des périphériques MIDI utilisés. Pour plus de détails, reportez-vous au mode d'emploi des périphériques MIDI que vous utilisez.

- 5 Cliquez sur le bouton [Import].

- 6 Une fenêtre de dialogue semblable à la suivante apparaît. Sélectionnez le fichier de configuration Remote pour Cubase/Nuendo (Yamaha AW2400 Remote.xml) sur le CD-ROM et cliquez sur le bouton [Open].

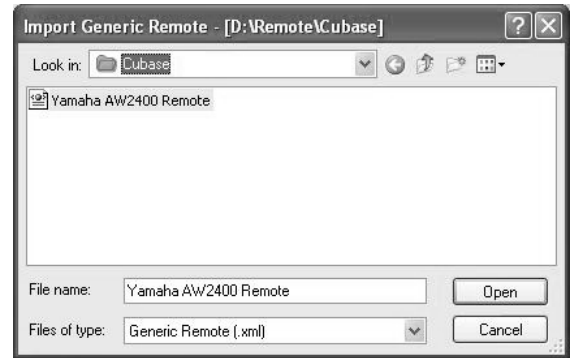

- 7 Fermez la fenêtre Device Setup.

Les faders et les touches [ON] peuvent être utilisés pour contrôler les pistes audio Cubase/Nuendo. Créez de nouveaux projets contenant plus de 16 pistes audio.

## ● Installation du fichier de préférence pour Logic

- 1 Lancez Logic.
- 2 Dans la barre de menu, cliquez sur [Option] → [Preferences] → [Key Commands...].
- 3 La fenêtre Key Commands s'ouvre. Dans la barre de menus, cliquez sur [Option] → [Import Key Commands...].

- 4 Une boîte de dialogue apparaît. Sélectionnez le fichier de préférence (Logic32.prf) sur le CD-ROM et cliquez sur le bouton [Open].

Lorsque vous importez ce fichier, les réglages suivants sont effectués.

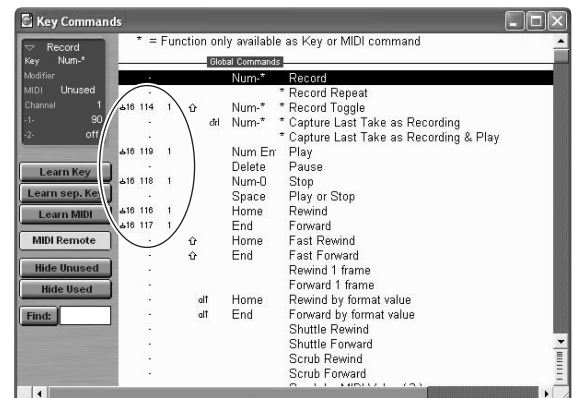

\* Veuillez noter que toutes les fonctions de touches spécifiées au préalable sont initialisées. Si vous ne voulez pas changer les réglages des fonctions de touches, vous pouvez effectuer manuellement les réglages de canal MIDI et CC# repris ci-dessus.

## ● Installation du fichier modèle SONAR

- 1 Copiez le fichier modèle SONAR depuis le CD-ROM vers le dossier dans lequel SONAR est installé.
- 2 Démarrez SONAR.
- 3 Dans la barre de menus, cliquez sur [File] → [Open].
- 4 La boîte de dialogue « Open file » apparaît. Sélectionnez les fichiers modèle Cakewalk comme type de fichier à charger. Dans la liste de la boîte de dialogue, sélectionnez « Yamaha AW2400 Remote » et cliquez sur le bouton [OK].
- 5 Dans la barre de menus, cliquez sur [Option] → [MIDI Devices].
- 6 La fenêtre MIDI Ports s'ouvre. Dans le champ Input Ports, entrez le périphérique MIDI que vous utilisez.

### Si vous avez changé la structure des pistes proposée par les réglages par défaut du modèle...

Lancez, si nécessaire, le modèle Yamaha AW2400 Remote et cliquez sur le bouton [CONFIG] de la fenêtre de configuration StudioWare. Un ensemble apparaît à droite.

Faites glisser le bouton [SET MIDI First Track] sur le premier numéro des pistes MIDI.

\* Si vous vous servez de ce modèle, les pistes MIDI doivent suivre un ordre continu de 1 à 16 pour que vous puissiez les contrôler à partir de l'AW2400.

\* Si vous choisissez une piste non valide (non utilisée), les boutons, touches ou curseurs du panneau risquent d'apparaître en gris. Dans ce cas, sélectionnez la bonne piste.

## ■ Utilisateurs de Macintosh

### NOTE

- Pour pouvoir utiliser un fichier Remote, vous devez installer le logiciel correspondant.
- Les noms des menus et des écrans utilisés ci-dessous peuvent varier en fonction du logiciel utilisé.

## ● Installation du fichier de configuration Remote pour Cubase/Nuendo

Pour Cubase/Nuendo, la procédure est la même que pour Windows. (→ p. 269).

## ● Installation du fichier de préférences Logic Pro

- 1 Lancez Logic Pro.
- 2 Dans la barre de menus, sélectionnez le menu [Logic Pro] → [Preferences] → [Key Commands...].
- 3 La fenêtre Key Commands s'ouvre. Dans la barre de menus, sélectionnez [Option] → [Import Key Commands...].
- 4 Une boîte de dialogue apparaît. Sélectionnez le fichier de préférences Logic (Logic Preferences) du CD-ROM et cliquez sur le bouton [Open].

Lorsque vous importez ce fichier, les réglages suivants sont effectués.

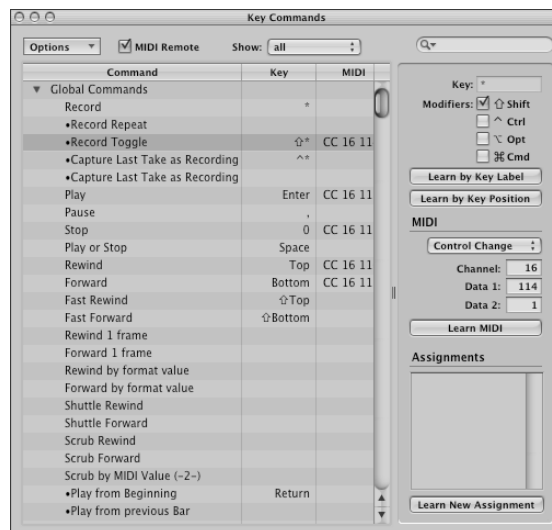

\* Veuillez noter que toutes les fonctions de touches spécifiées au préalable sont initialisées. Si vous ne voulez pas changer les réglages des fonctions de touches, vous pouvez effectuer manuellement les réglages de canal MIDI et CC# repris ci-dessus.

## ● Réglage de la commande à distance de Pro Tools

Vous pouvez commander le logiciel Pro Tools à distance à partir de l'AW2400. Aucun fichier de réglage particulier n'est requis. Procédez comme suit pour effectuer les réglages.

- 1 Dans la barre de menus, sélectionnez [Setup] → [Peripherals...].**
- 2 La fenêtre Peripherals s'ouvre. Cliquez sur le bouton [MIDI Controllers].**

Dans la fenêtre MIDI Controllers, effectuez les réglages suivants. Dans les rubriques Reçu de et Envoyé à, spécifiez le périphérique MIDI que vous utilisez.

	Type	Reçu de	Envoyé à	N° de canal
#1	CS-10	Votre périphérique d'entrée MIDI	Votre périphérique de sortie MIDI	16

Vous êtes prêt à utiliser la fonction MIDI Remote de l'AW2400 pour contrôler le logiciel Pro Tools.

## Format des données MIDI

### 1. Functions

#### 1.1. Scene Change

The settings of the [MIDI PROGRAM CHANGE TABLE] specify the scene that is recalled when a Program Change message is received.

The settings of the [MIDI PROGRAM CHANGE TABLE] specify the program number that is transmitted when a scene is recalled. If more than one program number has been assigned to that scene memory number, the lowest-numbered program number will be transmitted.

#### 1.2. MMC Control

These messages allow basic recorder operations such as STOP/PLAY/REC/LOCATE.

If you select the MIDI SETUP menu item MMC MASTER, MMC commands will be transmitted according to the operation of the transport. If you select MMC SLAVE, the internal recorder will operate according to the received MMC commands.

#### 1.3. Effect Control

Depending on the type of effect, note-on/off messages can be used for control.

These settings are made for the parameters of each effect.

#### 1.4. Pitch Fix Control

When the Pitch Fix mode is engaged, note-on/off messages can be used to control pitches.

#### 1.5. MIDI Clock transmission

If you set MIDI OUT to MIDI CLOCK, MIDI clock messages can be transmitted during playback or recording.

In MIDI Clock transmission mode, Song Position Pointer and Start/Stop/Continue commands will also be issued, and during playback or recording, MIDI Clock will be transmitted according to the MIDI Tempo Map.

#### 1.6. MTC transmission (MTC Master)

If you set MIDI OUT to MTC, MTC can be transmitted during playback or recording.

#### 1.7. MTC reception (MTC Slave)

If you set MTC MODE to SLAVE, the internal recorder will operate in synchronization with MTC messages received from the MIDI IN connector.

#### 1.8. Realtime control of parameters

Control changes can be used to send/receive internal parameters in realtime.

#### 1.9. MIDI Remote

The faders, ON keys, and RTZ / FF / REW / STOP / PLAY / REC keys can be used to control an external MIDI device.

In PRESET mode, operating the above controllers will transmit MIDI data according to the preset settings of the AW2400.

In USER mode, operating the above controllers will transmit the MIDI data that you specify.

### 2. MIDI data flow diagram

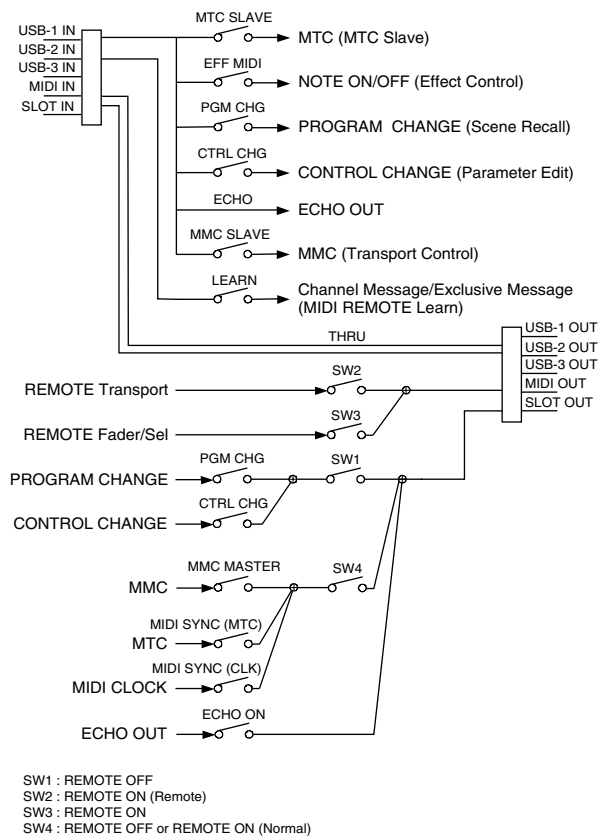

### 3. AW2400 settings and operation

#### 3.1. MIDI Setup

Set basic MIDI operation.

##### 3.1.1. Tx PORT

Specify the output port for MIDI communication.

##### 3.1.2. Rx PORT

Specify the input port for MIDI communication.

##### 3.1.3. MIDI Tx Ch

This sets the MIDI channel that will be used for transmission.

##### 3.1.4. MIDI Rx Ch

This sets the MIDI channel that will be used for reception.

##### 3.1.5. PROGRAM CHANGE MODE

Enable/disable reception and transmission. If MIDI Rx Ch is set to OMNI, these messages will be received regardless of their MIDI channel. If MIDI Tx Ch is set to ECHO, the received messages will be echoed at the transmission port.

##### 3.1.6. CONTROL CHANGE MODE

Enable/disable reception and transmission. If this is enabled, you can specify the correspondence between control numbers and operations of the mixer section. Three modes are available for correspondence with control numbers. For mode 1, transmission and reception will occur without regard to the MIDI Tx Ch and MIDI Rx Ch settings. For modes 2 and 3, reception will occur without regard to MIDI channel if you set MIDI Rx Ch to OMNI.

If MIDI Tx Ch is set to ECHO, the received messages will be echoed at the transmission port.



### 3.1.7. OTHER

If this is set to ECHO, the received MIDI data will be echoed at the transmission port. However, Program Change and Control Change will follow their own settings.

### 3.1.8. REMOTE PORT

Specify the output port when the MIDI remote function is engaged.

### 3.1.9. THRU

Set the MIDI through function.

### 3.1.10. MMC MODE

Select whether the AW2400 will be the MMC MASTER or SLAVE.

### 3.1.11. MMC Dev.

Specify the ID number that will be used when transmitting or receiving MMC commands.

### 3.1.12. MTC SYNC MODE

Select whether the AW2400 will be the MTC MASTER or SLAVE.

### 3.1.13. MTC SYNC AVERAGE

When the AW2400 is functioning as a MTC SLAVE, this setting specifies how it will follow the MTC data. Set this to 0 if the incoming MTC data has a highly accurate timing; set this to 1 or 2 if the timing of the incoming MTC data is not as accurate (such as when receiving MTC from a software sequencer).

### 3.1.14. MTC SYNC OFFSET

When the AW2400 is functioning as a MTC SLAVE, this setting adds an offset to the received MTC data. The received time code value shifted by this amount will correspond to the location indicated by the internal time code of the AW2400.

### 3.1.15. SYNC OUT

Turn on/off the output of MTC/MIDI CLOCK.

## 4. MIDI format list

### 4.1. CHANNEL MESSAGE

	Command	Rx/Tx	function
8n	NOTE OFF	Rx	Control the internal effect
9n	NOTE ON	Rx	Control the internal effect
Bn	CONTROL CHANGE	Rx/Tx	Edit parameters
Cn	PROGRAM CHANGE	Rx/Tx	Switch scene memories

### 4.2. SYSTEM COMMON MESSAGE

	Command	Rx/Tx	function
F1	MIDI TIME CODE	Rx/Tx	MTC transmission
F2	SONG POSITION POINTER	Tx	Song position transmission

### 4.3. SYSTEM REALTIME MESSAGE

	Command	Rx/Tx	function
F8	TIMING CLOCK	Tx	MIDI Clock transmission
FA	START	Tx	Start command transmission
FB	CONTINUE	Tx	Continue command transmission
FC	STOP	Tx	Stop command transmit
FE	ACTIVE SENSING	Rx	Check MIDI cable connections
FF	RESET	Rx	Clear running status

## 4.4. SYSTEM EXCLUSIVE MESSAGE

### 4.4.1. REALTIME SYSTEM EXCLUSIVE

#### 4.4.1.1. MMC

	Command	Rx/Tx	function
01	STOP	Rx/Tx	Transport stop
02	PLAY	Rx	Transport play
03	DEFERRED PLAY	Rx/Tx	Transport play
04	FAST FORWARD	Rx/Tx	Transport fast-forward
05	REWIND	Rx/Tx	Transport rewind
06	RECORD STROBE	Rx	Transport punch-in record
07	RECORD EXIT	Rx	Transport punch-out
0F	RESET	Rx/Tx	MMC reset
44	LOCATE	Rx/Tx	Transport locate

## 5. MIDI format details

### 5.1. NOTE OFF (8n)

#### < Reception >

Received when [Rx CH] matches.

Used to control Effects/Pitch Fix. Refer NOTE ON for details.

STATUS	1000nnnn	8n	Note Off Message
DATA	0nnnnnnn	nn	Note No.
	0vvvvvvv	vv	Velocity (ignored)

### 5.2. NOTE ON (9n)

#### < Reception >

Received when [Rx CH] matches.

Used to control Effects/Pitch Fix. Refer below for details.

Velocity of 0x00 is equivalent to Note-Off.

STATUS	1001nnnn	9n	Note On Message
DATA	0nnnnnnn	nn	Note No.
	0vvvvvvv	vv	Velocity (1-127:On, 0:Off)

\* Effect control by Note

1 : Dynamic Flange/Dynamic Phase/Dynamic Filter

When the SOURCE parameter is set to MIDI, the note velocity (both note-on and note-off) is used to control the Modulation frequency width.

### 5.3. CONTROL CHANGE (Bn)

#### < Reception >

If [Control Change Rx] is On, control change messages will be received when [MIDI Rx Ch] matches. However, if [MIDI Rx Ch] is OMNI or [Control Change Mode] is 1, reception will occur regardless of MIDI channel.

#### < Transmission >

If [Control Change Tx] is On, control change messages will be transmitted on the [MIDI Tx Ch] channel when you operate a parameter.

STATUS	1011nnnn	Bn	Control Change
DATA	0ccccccc	cc	Control No. (0-95, 102-119)
	0vvvvvvv	vv	Control Value (0-127)

The control value is converted into a parameter value according to the following equation.

$S = \text{total number of steps in the parameter's variable range}$

$128 / S = X \text{ remainder } Y$

$\text{INT}((Y+1)/2) = Z$

If  $(\text{MIDI DATA} - Z) < 0$ , then Value = 0

If  $((\text{MIDI DATA} - Z)/X) > \text{MAX}$ , then Value = MAX

Otherwise, Value =  $\text{INT}((\text{MIDI DATA} - Z)/X)$

## 5.4. PROGRAM CHANGE (Cn)

### < Reception >

If [Program Change Rx] is On, program change messages will be received when [MIDI Rx Ch] matches. However, if [MIDI Rx Ch] is OMNI, this message is received regardless of the channel.

A scene memory will be recalled according to the [PROGRAM CHANGE TABLE] settings.

### < Transmission >

If [Program Change Tx] is On, a program change will be transmitted on the [MIDI Tx Ch] according to the [PROGRAM CHANGE TABLE] settings when you recall a memory. If the recalled memory number has been assigned to more than one program number, the lowest-numbered program number will be transmitted.

STATUS 1100nnnn Cn Program Change  
DATA 0nnnnnnn nn Program No. ( 0-127)

## 5.5. MIDI TIME CODE QUARTER FRAME (F1)

### < Transmission >

If [SYNC OUT] is set to MTC, Quarter Frame messages will be transmitted according to the time code movements of the recorder when the recorder is playing or recording.

### < Reception >

This message is received if [MTC SYNC MODE] is set to SLAVE. Quarter Frame messages received in realtime are internally assembled into time code that controls the recorder.

STATUS 11110001 F1 Quarter Frame Message  
DATA 0nnndddd dd nnn = message type (0-7) dddd = data

## 5.6. SONG POSITION POINTER (F2)

### < Transmission >

If [SYNC OUT] is MIDI CLOCK, a song position message will be transmitted when STOP or LOCATE is performed on the recorder, to indicate the song position from which the song should start at the next START or CONTINUE message.

STATUS 11110010 F2 Song Position Pointer  
DATA 0ddddddd dd0 data ( H) high 7 bits of 14 bits data  
0ddddddd dd1 data ( L) low 7 bits of 14 bits data

## 5.7. TIMING CLOCK (F8)

### < Transmission >

If [SYNC OUT] is MIDI CLOCK, this message is transmitted according to the MIDI Tempo Map from when the recorder begins playing or recording, until it stops.

STATUS 11111000 F8 Timing Clock

## 5.8. START (FA)

### < Transmission >

If [SYNC OUT] is MIDI CLOCK, this message is transmitted when the recorder begins playing or recording at a location other than the first measure.

STATUS 11111010 FA Start

## 5.9. CONTINUE (FB)

### < Transmission >

If [SYNC OUT] is MIDI CLOCK, this message is transmitted when the recorder begins playing or recording at a location other than the first measure.

STATUS 11111011 FB Continue

## 5.10. STOP (FC)

### < Transmission >

If [SYNC OUT] is MIDI CLOCK, this message is transmitted when the recorder stops.

STATUS 11111100 FC Stop

## 5.11. ACTIVE SENSING (FE)

### < Reception >

Once this message is received, subsequent failure to receive any message for a period of 300 ms will cause Running Status to be cleared, and MIDI communications to be initialized.

STATUS 11111110 FE Active Sensing

## 5.12. RESET (FF)

### < Reception >

When a Reset message is received, MIDI communications will be initialized by clearing Running Status etc.

STATUS 11111111 FF Reset

## 5.13. EXCLUSIVE MESSAGE (F0-F7)

### 5.13.1. MMC

#### 5.13.1.1. MMC STOP

##### < Transmission >

When the STOP key is pressed, this message is transmitted with a device number of 7F.

##### < Reception >

If the AW2400 is operating as an MMC Slave, the transport will stop when this message is received with a matching device number or a device number of 7F.

STATUS 11110000 F0 System Exclusive Message  
ID No. 01111111 7F Real Time System Exclusive  
Device ID 0ddddddd dd Destination (00-7E, 7F:all call)  
Command 00000110 06 Machine Control Command (mcc) sub-id  
00000001 01 Stop (MCS)  
EOX 11110111 F7 End Of Exclusive

#### 5.13.1.2. MMC PLAY

##### < Reception >

If the AW2400 is operating as an MMC Slave, the transport will begin playback when this message is received with a matching device number or a device number of 7F.

STATUS 11110000 F0 System Exclusive Message  
ID No. 01111111 7F Real Time System Exclusive  
Device ID 0ddddddd dd Destination (00-7E, 7F:all call)  
Command 00000110 06 Machine Control Command (mcc) sub-id  
00000010 02 Play (MCS)  
EOX 11110111 F7 End Of Exclusive

#### 5.13.1.3. MMC DEFERRED PLAY

##### < Transmission >

This message is transmitted with a device number of 7F when the PLAY key is pressed.

##### < Reception >

If the AW2400 is operating as an MMC Slave, the transport will begin playback when this message is received with a matching device number or a device number of 7F.

STATUS 11110000 F0 System Exclusive Message  
ID No. 01111111 7F Real Time System Exclusive  
Device ID 0ddddddd dd Destination (00-7E, 7F:all call)  
Command 00000110 06 Machine Control Command (mcc) sub-id  
00000011 03 Deferred play (MCS)  
EOX 11110111 F7 End Of Exclusive

#### 5.13.1.4. MMC FAST FORWARD

##### < Transmission >

This message is transmitted with a device number of 7F when the FF key is pressed and the Cue mode is engaged.

##### < Reception >

If the AW2400 is operating as an MMC Slave, the transport will begin fast-forward when this message is received with a matching device number or a device number of 7F.

```
STATUS      11110000 F0 System Exclusive Message
ID No.      01111111 7F Real Time System Exclusive
Device ID   0ddddddd dd Destination (00-7E, 7F:all call)
Command     00000110 06 Machine Control Command (mcc) sub-id
            00000110 04 Fast Forward (MCS)
EOX         11110111 F7 End Of Exclusive
```

#### 5.13.1.5. MMC REWIND

##### < Transmission >

This message is transmitted with a device number of 7F when the REWIND key is pressed and the Review mode is engaged.

##### < Reception >

If the AW2400 is operating as an MMC Slave, the transport will begin rewind when this message is received with a matching device number or a device number of 7F.

```
STATUS      11110000 F0 System Exclusive Message
ID No.      01111111 7F Real Time System Exclusive
Device ID   0ddddddd dd Destination (00-7E, 7F:all call)
Command     00000110 06 Machine Control Command (mcc) sub-id
            00000101 05 Rewind (MCS)
EOX         11110111 F7 End Of Exclusive
```

#### 5.13.1.6. MMC RECORD STROBE

##### < Reception >

This message is received if the AW2400 is operating as an MMC Slave and the device number matches or is 7F. If the transport is stopped, then recording will begin. If the transport is playing, then punch-in will occur.

```
STATUS      11110000 F0 System Exclusive Message
ID No.      01111111 7F Real Time System Exclusive
Device ID   0ddddddd dd Destination (00-7E, 7F:all call)
Command     00000110 06 Machine Control Command (mcc) sub-id
            00000110 06 Record strobe
EOX         11110111 F7 End Of Exclusive
```

#### 5.13.1.7. MMC RECORD EXIT

##### < Reception >

This message is received if the AW2400 is operating as an MMC Slave and the device number matches or is 7F. If the transport is recording, then punch-out will occur.

```
STATUS      11110000 F0 System Exclusive Message
ID No.      01111111 7F Real Time System Exclusive
Device ID   0ddddddd dd Destination (00-7E, 7F:all call)
Command     00000110 06 Machine Control Command (mcc) sub-id
            00000111 07 Record Exit
EOX         11110111 F7 End Of Exclusive
```

#### 5.13.1.8. MMC RESET

##### < Transmission >

This message is transmitted with a device number of 7F when song loading is finished.

##### < Reception >

This message is received if the AW2400 is operating as an MMC Slave and the device number matches or is 7F. MMC-related internal settings will be reset to the power-on state.

```
STATUS      11110000 F0 System Exclusive Message
ID No.      01111111 7F Real Time System Exclusive
Device ID   0ddddddd dd Destination (00-7E, 7F:all call)
Command     00000110 06 Machine Control Command (mcc) sub-id
            00001101 0D Reset
EOX         11110111 F7 End Of Exclusive
```

#### 5.13.1.9. MMC LOCATE (TARGET)

##### < Transmission >

This message is transmitted with a device number of 7F when a locate-related key such as MARK SEARCH/IN/OUT is pressed, a FF/REW operation is performed, when the transport returns to the auto-punch pre-roll point, or when repeating.

##### < Reception >

This message is received if the AW2400 is operating as an MMC Slave and the device number matches. The transport will locate to the time code position specified within the command data.

```
STATUS      11110000 F0 System Exclusive Message
ID No.      01111111 7F Real Time System Exclusive
Device ID   0ddddddd dd Destination (00-7E, 7F:all call)
Command     00000110 06 Machine Control Command (mcc) sub-id
            01000100 44 Locate
            00000110 06 byte count
            00000001 01 "target" sub command
            0hhhhhhh hh hour (Standard Time Code)
            0mmmmmmm mm minute
            0sssssss ss second
            0ffffff ff frame
            0sssssss ss sub-frame
EOX         11110111 F7 End Of Exclusive
```

Function...	Transmitted	Recognized	Remarks
Basic Default Channel Changed	1 - 16 1 - 16	1 - 16 1 - 16	Memorized
Mode Default Messages Altered	x x *****	1, 3 x x	Memorized
Note Number : True voice	x *****	0 - 127 x	
Velocity Note ON Note OFF	x x	x x	
After Key's Touch Ch's	x x	x x	
Pitch Bend	x	x	
Control Change 1-16 21-27 33-34 41-56 63-79 91-93 102-117	o o o o o o o	o o o o o o o	Assignable Cntrl Assignable Cntrl Assignable Cntrl Assignable Cntrl Assignable Cntrl Assignable Cntrl Assignable Cntrl
Prog Change : True #	o 0 - 127 *****	o 0 - 127	Assignable
System Exclusive	o	o	*1
: Song Pos. Common : Song Sel. : Tune	o x x	x x x	*2
System : Clock Real Time: Commands	o o	x x	*2 *2
Aux :All Sound Off :Reset All Cntrls :Local ON/OFF Mes- :All Notes OFF sages:Active Sense :Reset	x x x x x x	x x x x o o	
Notes: MTC quarter frame message is transmitted. MTC quarter frame message is recognized.(When MTC Slave mode) *1 :MMC *2 :When BCLK Sync mode For MIDI remote, ALL messages can be transmitted.			

Annexe

Mode 1 : OMNI ON , POLY      Mode 2 : OMNI ON ,MONO      o : Yes  
 Mode 3 : OMNI OFF, POLY      Mode 4 : OMNI OFF,MONO      x : No

## Spécifications techniques

### ■ Caractéristiques générales

#### Réponse de fréquence

0 +1/-3 dB @20 Hz–20 kHz  
(MIC/LINE INPUT vers STEREO OUT, GAIN : max.)

#### Distorsion harmonique totale

##### (mesurée avec un LPF de 20 kHz)

Inférieure à 0,05 % de 20 Hz à 20 kHz/+4 dBu  
(MIC/LINE INPUT vers STEREO OUT, GAIN : min.)

#### Plage dynamique (mesurée avec IHF-A)

115 dB typ. : Convertisseur AN (STEREO OUT)

109 dB min. : Convertisseur AN (STEREO OUT,  
INPUT CH SEL : tous désactivés)

110 dB typ. : AD+DA (MIC/LINE INPUT vers  
STEREO OUT)

104 dB min. : AD+DA (MIC/LINE INPUT vers  
STEREO OUT, GAIN : min.)

#### Convertisseur AN

Suréchantillonnage 128 fois linéaire de 24 bits

#### Convertisseur NA

Suréchantillonnage 128 fois linéaire de 24 bits

#### Traitement interne

32 bits

#### Fréquence d'échantillonnage

Interne : 44,1 kHz, 48 kHz (-6%–+6%)

Externe : 44,1 kHz, 48 kHz (-10%–+6%)

#### Section d'entrée audio

MIC/LINE INPUT : 8 canaux (XLR et casque)

DIGITAL STEREO IN : 2 canaux (stéréo coaxial x 1)

Mini-YGDAI SLOT : 16 canaux

#### Section de sortie audio

MONITOR OUT : 2 canaux (stéréo x 1)

PHONES : 2 canaux (stéréo x 1)

STEREO OUT : 2 canaux (stéréo x 1)

OMNI OUT : 4 canaux

DIGITAL STEREO OUT : 2 canaux  
(stéréo coaxial x 1)

Mini-YGDAI SLOT : 16 canaux

#### Section E/S d'insertion audio

INSERT I/O : 2 canaux

#### Section d'entrée de la console de mixage

##### (48 canaux au total)

MIC/LINE INPUT : 16 canaux

Retour d'effet interne : 8 canaux (stéréo x 4)

Piste : 24 canaux

#### Section des effets internes

4 processeurs multi-effets intégrés

#### Section maître (16 bus au total)

BUS : 4 canaux (stéréo x 2)

AUX : 4 canaux

STEREO : 2 canaux (stéréo x 1)

SOLO : 2 canaux (stéréo x 1)

EFFECT : 4 canaux

#### Disque dur intégré

40 Go, 3,5" IDE

#### Nombre maximum de morceaux

100 morceaux

#### Résolution de l'enregistrement

16 bits/24 bits

#### Nombre maximum de pistes d'enregistrement/ de reproduction simultanées

16 pistes d'enregistrement/24 pistes de  
reproduction (16 bits)

8 pistes d'enregistrement/12 pistes de  
reproduction (24 bits)

#### Nombre de pistes

208 pistes

(24 pistes + pistes stéréo) x 8 virtuelles

#### Faders

100 mm x 13 (motorisés)

#### Ecran

LCD de 320 x 240 points (avec contrôle du contraste)

#### MIDI

MTC (Maître/esclave), MIDI Clock (Maître),  
MMC (Maître/esclave), changement de programme,  
changement de commande

#### Mémoire

Mémoire de scènes, bibliothèque EQ, bibliothèque de  
compresseur,  
bibliothèque de gate, bibliothèque d'effets,  
bibliothèque de canaux

#### Alimentation

85 W

#### Dimensions (L x H x P)

533 x 153 x 503 mm

#### Poids net

11,5 kg

#### Température de fonctionnement

5–35 °C

#### Accessoires en option

Commutateur au pied Yamaha FC5

## ■ Section de la console de mixage

### ● Entrée/sortie

#### MIC/LINE INPUT 1–8 (XLR symétrique & casque)

Alimentation fantôme : +48 ± 3 V  
 Impédance d'entrée : 3 kΩ  
 Niveau d'entrée nominal : -46 dBu à + 4 dBu  
 Niveau d'entrée minimum : -56 dBu  
 Niveau d'entrée maximum: +24 dBu

#### INSERT I/O 1, 2 (casque asymétrique)

Impédance d'entrée : 10 kΩ  
 Niveau d'entrée nominal : 0 dBu  
 Niveau d'entrée maximum: +20 dBu  
 Impédance de sortie : 600 Ω  
 Niveau de sortie nominal : 0 dBu  
 Niveau de sortie maximal : +20 dBu

#### STEREO OUT L, R (casque symétrique)

Impédance de sortie : 75 Ω  
 Impédance de charge nominale : 600 Ω  
 Niveau de sortie nominal : +4 dBu  
 Niveau de sortie maximal : +24 dBu

#### MONITOR OUT L, R (casque symétrique)

Impédance de sortie : 75 Ω  
 Impédance de charge nominale : 600 Ω  
 Niveau de sortie nominal : +4 dBu  
 Niveau de sortie maximal : +24 dBu

#### OMNI OUT 1-4 (casque asymétrique)

Impédance de sortie : 150 Ω  
 Impédance de charge nominale : 10 kΩ  
 Niveau de sortie nominal : +0 dBu  
 Niveau de sortie maximum : +20 dBu

#### PHONES (casque TRS asymétrique)

Impédance de charge : 8–40Ω  
 Niveau de sortie maximum : 25 mW (charge 8 Ω)  
 75 mW (charge 40 Ω)

#### DIGITAL STEREO IN/OUT (coaxial)

#### Cartes Mini-YGDAI

MY8-AT, MY8-TD, MY8-AE, MY4-AD, MY8-AD,  
 MY4-DA, MY16-AT, MY16-TD, MY16-AE, MY8-AE96,  
 MY8-AE96S, MY8-AD24, MY8-AD96, MY8-DA96,  
 MY16-mLAN, Y96K

\* 0 dBu = 0,775 Vrms

### ● Fonctions de mixage numérique

#### Canaux d'entrée (INPUT 1–16)

Phase (Normale/Inversée), Gate, Compresseur,  
 Atténuation, Egaliseur (PEQ à 4 bandes), Pan,  
 Bus Assign (STEREO, SOLO, BUS 1–2, AUX 1–4,  
 EFF 1–4)

#### Canaux de piste (TRACK 1–24)

Atténuation, Phase (Normale/Inversée),  
 Egaliseur (PEQ à 4 bandes), Compresseur, Pan,  
 Bus Assign (STEREO, BUS 1–2, AUX 1–4, EFF 1–4)

#### Canaux de retour d'effets internes

##### (EFFECT RETURN 1-4 (stéréo))

Egaliseur (PEQ à 4 bandes),  
 Bus Assign (STEREO, AUX 1–4)

#### Canaux maîtres

STEREO L, R : Atténuation,  
 Egaliseur (4-Band PEQ),  
 Compresseur, Balance  
 BUS 1 L/R, 2 L/R : Atténuation, Egaliseur  
 (PEQ à 4 bandes), Compresseur,  
 Balance  
 AUX 1–4 : Atténuation, Egaliseur  
 (PEQ à 4 bandes), Compresseur,  
 Balance  
 EFF 1–4 : Compresseur

## ■ Section de l'enregistreur

### Survol

Résolution de l'enregistrement: 16 bits/24 bits  
 Fréquence d'échantillonnage : 44,1 kHz/48 kHz

### Fonctions d'édition

Edition de morceaux : OPTIMIZE, DELETE, COPY,  
 IMPORT  
 Edition de pistes : ERASE, DELETE, INSERT,  
 COPY, MOVE, EXCHANGE,  
 TIME COMP/EXPAND,  
 PITCH CHANGE, IMPORT  
 CD AUDIO,  
 IMPORT CD WAV, IMPORT  
 USB WAV,  
 IMPORT TRACK, EXPORT

### Autres fonctions

Point de localisation/repère  
 Localisation : RTZ, A/B, LAST REC IN/OUT,  
 Localisation rapide 1–9  
 MARK : 1–99  
 Punch In/Out : Manual, Auto  
 Pitch Fix

### Graveur CD-RW

Archivage de données, gravure et reproduction de  
 CD audio,  
 Importation de CD audio, importation de fichier WAV

## ■ Commande externe

MIDI IN : DIN à 5 broches  
 MIDI OUT/THRU : DIN à 5 broches  
 FOOT SW : casque  
 USB : USB 2.0

## Dimensions

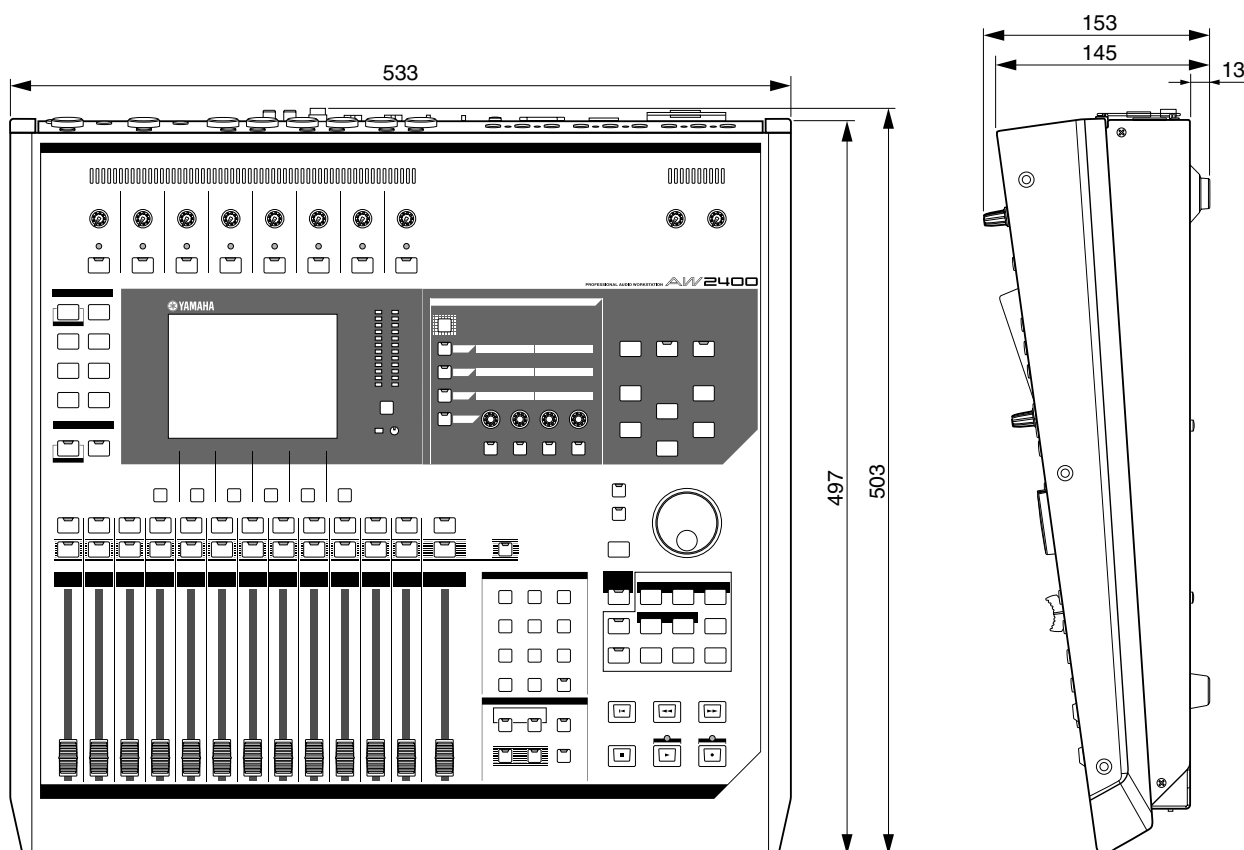

Unité : mm

\* Les spécifications et les descriptions de ce mode d'emploi sont uniquement fournies à titre d'information. Yamaha Corp. se réserve le droit de changer ou modifier les produits et leurs caractéristiques techniques à tout moment sans aucun préavis. Les caractéristiques techniques, les équipements et les options pouvant différer d'un pays à l'autre, adressez-vous à votre distributeur Yamaha.

Pour les modèles européens

Informations pour l'acquéreur/utilisateur spécifiées dans EN55103-1 et EN55103-2.

Courant de démarrage : 35 A

Conformité à l'environnement : E1, E2, E3 et E4

## Index

- A**
- A/B, touches ..... 27, 89
  - A-B repeat ..... 93
  - ABS ..... 174
  - AC IN, connecteur ..... 28
  - Activation/désactivation d'une touche ..... 31
  - Affectation de signaux d'entrée à des pistes
    - Enregistrement direct ..... 51, 99
    - Enregistrement mixte ..... 54, 102
  - AMP ..... 95
  - Appariement ..... 58
  - Archivage ..... 177
    - Responsabilité ..... 11
  - Assignation du signal de sortie ..... 104
  - AUTO DISPLAY, touche ..... 211
  - Auto Punch In/Out ..... 70
  - AUTO PUNCH, touche ..... 27, 70
  - AUTO SAVE, touche ..... 211
  - Automix ..... 181
  - AUTOMIX, écran
    - Automix, page ..... 181
    - Edit, page ..... 186
    - Event List, page ..... 188
    - Library, page ..... 190
  - AUTOMIX, touche ..... 24
  - AUTOREC, touche ..... 182
  - AUX ..... 111
  - AUX, écran
    - Input/RTN, page ..... 112
    - Track, page ..... 112
  - AUX, touche ..... 24
  - Avis concernant les droits d'auteur ..... 7
  - AW2816 ..... 177
- B**
- Bibliothèque
    - Bibliothèque Automix ..... 190
    - Bibliothèque d'effets ..... 116, 122
    - Bibliothèque de canaux ..... 108
    - Bibliothèque de gate ..... 154
    - Bibliothèque de mastérisation ..... 75
    - Bibliothèque EQ ..... 154
  - Bibliothèque d'effets
    - Paramètres d'effet ..... 245
  - Bibliothèque de mastérisation
    - Liste des bibliothèques ..... 237
  - BURST NOISE, touche ..... 209
  - BYPASS ..... 121
- C**
- CANCEL, touche ..... 27
  - Carte ..... 13, 104, 223
  - Carte de tempo ..... 175
  - Carte en option ..... 13, 104, 223
  - Carte plug-in ..... 228
  - CD audio ..... 213
    - Création ..... 213
    - Disc At Once ..... 214, 218
    - Finalisation ..... 220
    - Procédures de gravure ..... 214
    - Réglages de base ..... 215
    - Reproduction ..... 222
    - Suppression ..... 221
    - Track At Once ..... 214, 217
  - CD Play, fonction ..... 222
  - CD, écran
    - Play, page ..... 222
    - Setting, page ..... 215
    - Write, page ..... 217
  - CD, touche ..... 21
  - CD/DAT DIGITAL REC, touche ..... 210
  - CD/ST TR PLAY MODE MUTE/MIX, touche ..... 211
  - CD-ROM fourni ..... 266
  - CD-ROM fourni avec l'AW2400 ..... 266
  - CH VIEW, écran
    - Library, page ..... 108
    - View, page ..... 105
  - Changement de commande ..... 194
  - Changement de programme ..... 194, 201
  - Clip sonore ..... 43
  - Commande d'édition ..... 138
    - COPY ..... 139
    - DELETE ..... 138
    - ERASE ..... 138
    - EXCHANGE ..... 141
    - EXPORT ..... 233
  - IMPORT CD AUDIO ..... 143
  - IMPORT CD WAV ..... 143
  - IMPORT TRACK ..... 145
  - IMPORT USB WAV ..... 234
  - INSERT ..... 138
  - MOVE ..... 140
  - PITCH ..... 142
  - TIME COMP ..... 141
  - COMP (Compresseur) ..... 153
  - Compander ..... 241
  - COMPARE, touche ..... 215
  - Compresseur ..... 61, 152, 240
  - Connexion ..... 37
  - Connexion en cascade ..... 226
  - CONTROL CHANGE MODE ..... 195
  - Copyright ..... 11
    - Avis ..... 7
  - Couches de mixage ..... 33
- D**
- DATA/JOG, molette ..... 25
  - Défini par l'utilisateur ..... 206
  - Dépistage des pannes ..... 258
  - Description de l'écran ..... 30
  - DETECT ..... 125
  - DIGITAL OUT COPYRIGHT, touche ..... 210
  - DIGITAL STEREO IN/OUT, connecteurs ..... 29, 104
  - Dimensions ..... 279
  - DIO, écran
    - Plug-in, page ..... 228
    - Setting, page ..... 223
    - Status, page ..... 227
  - DIO, touche ..... 21
  - DIRECT OUT ..... 100
  - DIRECT OUT EXTRACT POSITION ..... 211
  - Disc At Once ..... 214, 218
  - Disque dur ..... 212
  - Disque dur interne ..... 212
  - DITHER ..... 75
  - DUCKING ..... 151, 242
  - Ducking ..... 242
  - DYN, touche ..... 24



- DYNAMICS, écran  
 Comp Edit, page ..... 152  
 Comp Lib., page ..... 155  
 Gate Edit, page ..... 151  
 Gate Lib., page ..... 155  
 Dynamique ..... 151
- E**
- EDIT, écran  
 Edit, page ..... 136  
 Mark Adj., page ..... 91  
 Tempo Map, page ..... 175  
 EDIT, touche ..... 21  
 Edition de pistes ..... 135  
 Commande d'édition ..... 138  
 Procédure de base ..... 136  
 EFFECT, écran  
 FX Edit, page ..... 121  
 FX Input, page ..... 117  
 FX Lib., page ..... 122  
 FX Track, page ..... 117  
 EFFECT, touche ..... 24  
 Effets ..... 115  
 BYPASS ..... 121  
 Envoi et retour ..... 115, 117  
 INSERT EFF ..... 107  
 Insertion ..... 115, 119  
 MIX BALANCE ..... 121  
 USED AS ..... 121  
 Effets externes ..... 113  
 Effets internes ..... 115, 119  
 Éléments fournis ..... 11  
 EMPHASIS ..... 227  
 Enregistrement de pistes ..... 47  
 Enregistrement direct ..... 49, 99  
 Enregistrement  
 mixte ..... 50, 54, 102  
 Enregistrement direct ..... 51  
 Metronome ..... 62  
 Enregistrement direct ..... 49, 99  
 Enregistrement mixte ..... 50, 99  
 Enregistrement ping-pong ..... 74, 79  
 ENTER, touche ..... 25  
 Entrée/sortie numérique ..... 223  
 Envoi et retour ..... 115, 117  
 EQ ..... 60, 147  
 EXPAND (Expandeur) ..... 153, 241  
 Expandeur ..... 241
- F**
- F1-F4, touches ..... 22, 31  
 Fader Start ..... 134  
 Faders ..... 23  
 Fermeture ..... 38  
 FF, touche ..... 27  
 Fichier Remote ..... 268  
 Fichiers WAV ..... 233, 234  
 Finalisation ..... 220  
 FINALIZE, touche ..... 220  
 Fonctionnalités ..... 15  
 Fonctions utilitaires ..... 209  
 FOOT SW, prise ..... 29  
 FORMANT ..... 125  
 Format des données MIDI ..... 272  
 Forme d'onde ..... 95  
 Fusion ..... 74, 79
- G**
- GAIN, boutons ..... 21  
 GATE ..... 151, 242  
 Gate ..... 242  
 Graveur CD-R/CD-RW  
 Manipulation des disques ..... 6  
 Graveur CD-RW ..... 12, 29  
 Bouton d'éjection ..... 29  
 Extraction d'urgence ..... 12  
 Manipulation ..... 12  
 Manipulation des supports  
 CD-R/RW ..... 6  
 Orifice d'éjection ..... 29  
 Procédures de gravure ..... 214  
 Réglages de base ..... 215  
 Témoin d'accès ..... 29  
 Utilisation ..... 12  
 GROUP ..... 134  
 Groupe de faders ..... 82  
 Groupe de mutes ..... 83
- H**
- Horloge de mots ..... 223
- I**
- IN 1-8, touche ..... 26  
 IN 9-16, touche ..... 26  
 IN/OUT, touches ..... 27, 70, 89
- Indicateurs de niveau ..... 97  
 Initialisation ..... 212  
 INITIALIZE, touche ..... 106  
 INPUT CH MUTE/MIX,  
 touche ..... 222  
 INPUT SEL, touches ..... 21  
 INSERT EFF ..... 107  
 INSERT I/O, prises ..... 28  
 Insertion d'effet ..... 115, 119
- J**
- JOG ON, touche ..... 25, 94
- K**
- KEYIN SOURCE ..... 151
- L**
- LAST SOLO ..... 84  
 LATCH, touche ..... 206  
 Layer, section ..... 26, 33  
 LEARN, touche ..... 207  
 Liste de messages ..... 263  
 Liste des bibliothèques de  
 mastérisation ..... 237  
 Liste des messages d'écran ..... 263  
 Liste des paramètres de gate ..... 243  
 Liste des paramètres de l'EQ ..... 238  
 Liste des paramètres du  
 compresseur ..... 243  
 LOCATE, touches ..... 25, 32, 88, 89  
 Logement ..... 29
- M**
- MARK SEARCH, touche ..... 27, 90  
 MARK, touche ..... 27, 90  
 MASTER TUNING ..... 126  
 MASTER, touche ..... 26  
 MASTERING LIBRARY,  
 fenêtre ..... 76  
 Mémoire de scènes ..... 159  
 METER, écran ..... 97  
 Input/RTN, page ..... 97  
 Master, page ..... 98  
 Output, page ..... 98  
 Track, page ..... 97

- METER, touche ..... 22
- Métronome ..... 44, 62
- MIC/LINE INPUT, prises..... 28
- MIDI ..... 193
- CHANNEL ..... 194
- CONTROL CHANGE  
  MODE ..... 195
- DEVICE NO. .... 199
- MMC..... 198, 200
- MTC ..... 199, 200
- OFFSET ..... 199
- PORT ..... 194
- Réglages de base ..... 194
- SYNC AVERAGE..... 199
- SYNC OUT ..... 199
- THRU ..... 198
- MIDI Clock..... 202
- MIDI écran
- Setting 2, page ..... 194
- MIDI IN, connecteur ..... 29
- MIDI OUT/THRU, connecteur..... 29
- MIDI remote..... 204
- MIDI, écran
- Setting 2, page ..... 198
- MIDI, touche ..... 21
- Mise sous/hors tension  
de l'appareil ..... 38
- MIX BALANCE ..... 121
- MIX SOLO ..... 84
- Mixage final ..... 73, 75
- MIXDOWN SOLO..... 84
- MMC ..... 198, 200
- Modification d'une  
valeur à l'écran ..... 31
- Module générateur de sons..... 207
- MONITOR OUT, prises ..... 28
- MONITOR, bouton ..... 24
- MONITOR, écran
- Fader Grp., page..... 82
- Mute Grp., page ..... 83
- Solo, page ..... 84
- MONITOR, touche..... 21
- Morceau
- Chargement ..... 170
- Morceau de démonstration..... 41
- Morceaux
- Nouveau morceau ..... 168
- Morceaux..... 165
- Archivage ..... 177
- AW2816 ..... 177
- Carte de tempo..... 175
- Copie ..... 171
- Modification des réglages..... 174
- Nouveau morceau ..... 47
- Optimisation ..... 172
- Profondeur en bits ..... 165
- Protection ..... 172
- Restauration ..... 178
- Sauvegarde ..... 57, 165
- Suppression ..... 171
- MTC ..... 199, 200
- MULTI CONNECTION ..... 100
- MUTE CLEAR..... 100, 102
- N**
- Niveau d'envoi AUX..... 112
- NUDGE PLAY MODE ..... 210
- NUDGE TIME ..... 210
- Nudge, fonction..... 94
- NUM.LOCK, touche ..... 87
- O**
- OFFSET..... 199
- OMNI OUT, prises ..... 28, 104
- ON, touches..... 23
- Optimisation ..... 172
- Oscillateur de test ..... 209
- Ouverture d'un écran/d'une  
page..... 31
- OVERWRITE ..... 182
- P**
- PAN/EQ, écran
- EQ Lib., page ..... 154
- EQ/Att., page ..... 149
- Input/RTN, page ..... 147
- Track, page ..... 147
- PAN/EQ, touche ..... 24
- Panneau arrière ..... 28
- Panneau avant..... 29
- Panneau supérieur ..... 20
- Panoramique ..... 147
- Paramètre de dynamique ..... 240
- Paramètres d'effets..... 245
- Paramètres de dynamique..... 240
- Paramètres de mixage..... 105
- PATCH, écran..... 104
- PATCH, touche ..... 21
- Patching ..... 99
- PEAK HOLD, touche ..... 98
- PEAK, indicateurs ..... 21
- Périphériques MIDI externes..... 200
- PHANTOM +48V,  
commutateurs ..... 29
- PHONES, bouton ..... 24
- PHONES, prise ..... 28
- Pilote MIDI USB ..... 266
- PINK NOISE, touche ..... 209
- Piste audio ..... 128
- Piste stéréo ..... 130
- Pistes virtuelles ..... 63
- Pitch Fix ..... 124
- PLAY, touche ..... 27
- Point zéro relatif ..... 88
- Points A/B ..... 88
- Points de localisation rapide ..... 88
- Points de localisation/repères ..... 88
- LOCATOR, touche..... 91
- MARKER, touche..... 91
- Point zéro relatif ..... 88
- Points A/B ..... 88
- Points de localisation ..... 88
- Points de localisation rapide ..... 88
- Points In/Out ..... 88
- Réglage de la position ..... 91, 92
- Suppression ..... 93
- points de localisation/repères
- Repères ..... 90
- Points Start/End ..... 88
- Postroll time ..... 70, 211
- POWER, commutateur..... 28, 38
- Preroll time ..... 70, 210
- Profondeur en bits ..... 165
- Punch In/Out ..... 69
- Punch In/Out manuel ..... 69
- R**
- RATE..... 125
- REC, touche ..... 27
- RECALL CONFIRMATION,  
touche ..... 211
- Recall Safe ..... 162
- RECORD écran
- Bounce, page..... 79
- Direct, page ..... 51, 99

- Mixdown, page ..... 75  
Mixed, page ..... 54, 102  
PITCH FIX..... 124  
RECORD, touche ..... 21  
RECORDING SOLO ..... 84  
Réglage du niveau d'entrée..... 39  
RELATIVE ..... 174  
REMOTE, écran ..... 205  
REMOTE, touche ..... 26  
REPEAT, touche ..... 27, 93  
Repères ..... 90  
Résolution des problèmes ..... 258  
Responsabilité en cas de  
perte de données ..... 11  
Restauration ..... 178  
REW, touche ..... 27  
RTZ, touche..... 27, 89
- S**
- 
- Saisie de texte ..... 32  
SCALE..... 95, 125  
SCENE, écran  
Library, page ..... 159  
PGM Assign, page ..... 201  
RCL Safe, page ..... 162  
Sort, page ..... 163  
SCENE, touche ..... 24  
Schéma fonctionnel ..... 284  
SEL, touches ..... 23  
Selected Channel, boutons ..... 24  
Selected Channel, section..... 24, 33  
Séquenceur ..... 202  
SET, touche..... 27, 89  
SHIFT, touche ..... 22, 31  
SHUTDOWN, touche ..... 38  
Signal d'entrée numérique..... 227  
Solo ..... 84  
SOLO, touche..... 23  
SONG écran  
Backup, page ..... 177  
Restore, page ..... 178  
Setting, page ..... 174  
Song List, page ..... 167  
SONG, touche ..... 21  
SOUND CLIP TIME ..... 47  
SOUND CLIP, écran ..... 44  
Spécifications ..... 277
- Spécifications techniques ..... 277  
STEREO ON, touche ..... 23  
STEREO OUT, prises ..... 28  
STEREO SEL, touche ..... 23  
STEREO, Fader ..... 23  
STOP, touche ..... 27  
STORE CONFIRMATION,  
touche ..... 211  
Surimpression ..... 65  
SYNC AVERAGE ..... 199  
SYNC CAUTION DIGITAL  
ST IN, touche ..... 211  
SYNC CAUTION SLOT IN,  
touche ..... 211  
SYNC OUT ..... 199  
Synchronisation ..... 200
- T**
- 
- Tableau d'implémentation  
MIDI ..... 276  
Taille du cluster ..... 212  
Temps de transition ..... 185  
THRU ..... 198  
Touche ..... 21  
Touche SOUND CLIP ..... 27  
Touches de fonction  
supplémentaires ..... 31  
TRACK 1-12, touche ..... 26  
TRACK 13-24, touche ..... 26  
Track At Once ..... 214, 217  
TRACK, écran  
Stereo TR, page ..... 131  
Trigger, page ..... 134  
View, page ..... 128  
Virtual TR, page ..... 63, 129  
TRACK, touche ..... 21  
Transport, section ..... 27, 87  
Trigger Track ..... 127
- U**
- 
- UNDERRUN PROTECT,  
touche ..... 215  
UNDO LIST, fenêtre ..... 64  
UNDO/REDO, touche ..... 25, 64  
UNLATCH, touche ..... 206  
USB Storage, mode ..... 229, 230  
USB, Connecteur ..... 29
- USB, connecteur ..... 229  
USB, écran ..... 231  
USB, touche ..... 24  
USED AS ..... 121  
UTILITY, écran  
Format, page ..... 212  
Oscillator, page ..... 209  
Preference, page ..... 210  
UTILITY, touche ..... 21
- V**
- 
- VARI ..... 226  
Vari-pitch ..... 226  
VIEW, touche ..... 24  
Vis à la terre ..... 28
- W**
- 
- WAVE DISPLAY, fenêtre ..... 95  
WORDCLOCK SOURCE ..... 223

# Schéma fonctionnel

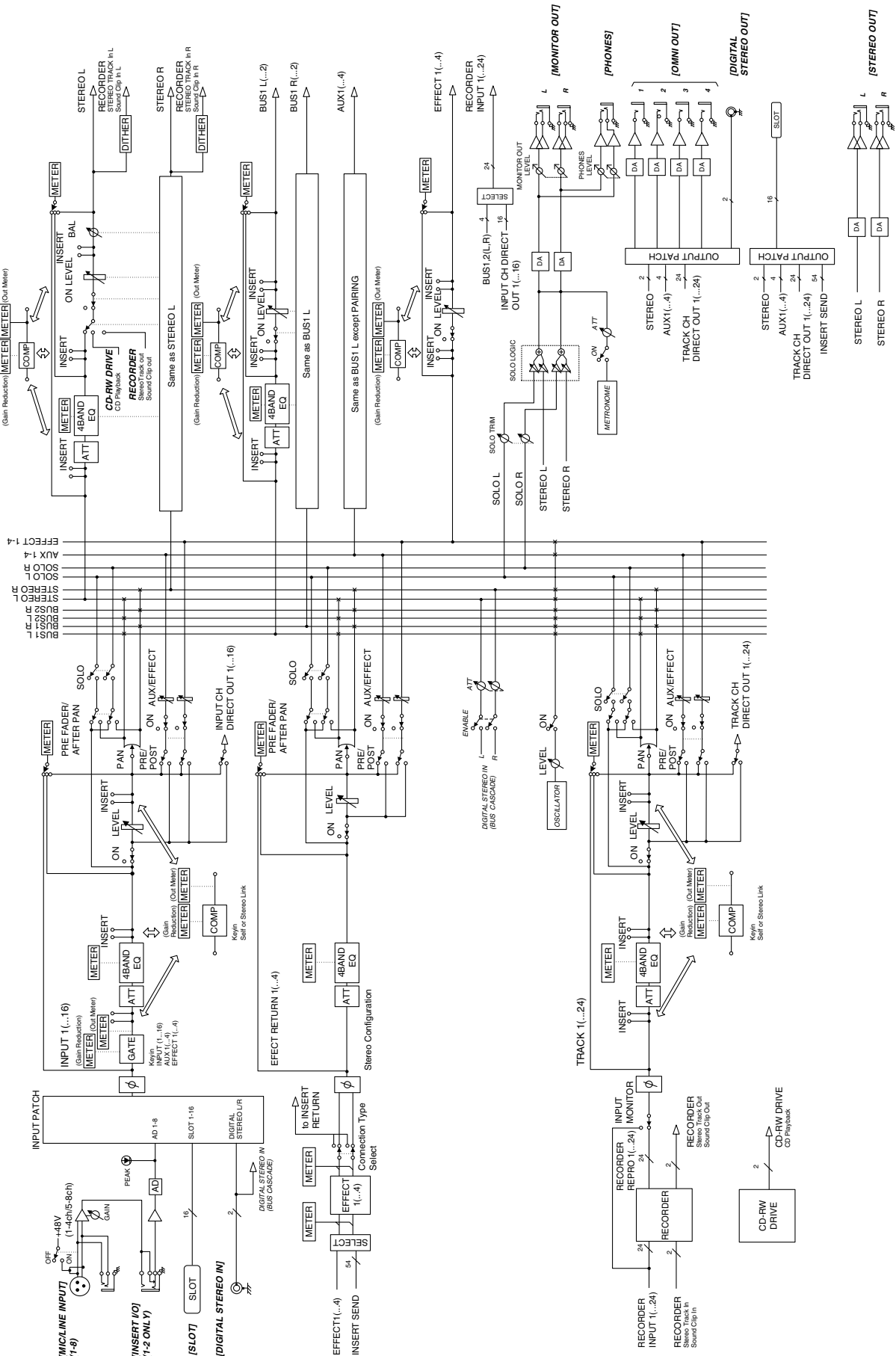

## ATTENTION CONTRAT DE LICENCE DE LOGICIEL

VEUILLEZ LIRE ATTENTIVEMENT CE CONTRAT DE LICENCE (« CONTRAT ») AVANT D'UTILISER CE LOGICIEL. L'UTILISATION DE CE LOGICIEL EST ENTIEREMENT REGIE PAR LES TERMES ET CONDITIONS DE CE CONTRAT. CECI EST UN CONTRAT ENTRE VOUS-MEME (EN TANT QUE PERSONNE PHYSIQUE OU MORALE) ET YAMAHA CORPORATION (« YAMAHA »). LE FAIT D'OUVRIR CE COFFRET INDIQUE QUE VOUS ACCEPTEZ L'ENSEMBLE DES TERMES DU CONTRAT. SI VOUS N'ACCEPTEZ PAS LESDITS TERMES, VOUS NE DEVREZ NI INSTALLER NI COPIER NI UTILISER DE QUELQUE AUTRE MANIERE CE LOGICIEL.

### 1. CONCESSION DE LICENCE ET DROITS D'AUTEUR

Yamaha vous concède le droit d'utiliser un seul exemplaire du logiciel et des données afférentes à celui-ci (« LOGICIEL »), livrés avec ce contrat. Le terme LOGICIEL couvre toutes les mises à jour du logiciel et des données fournis. Ce LOGICIEL est la propriété de Yamaha et/ou du (des) concédant(s) de licence Yamaha. Il est protégé par les dispositions en vigueur relatives au droit d'auteur et tous les traités internationaux pertinents. Bien que vous soyez en droit de revendiquer la propriété des données créées à l'aide du LOGICIEL, ce dernier reste néanmoins protégé par les lois en vigueur en matière de droit d'auteur.

- **Vous pouvez** utiliser ce LOGICIEL sur un seul ordinateur.
- **Vous pouvez** effectuer une copie unique de ce LOGICIEL en un format lisible sur machine à des fins de sauvegarde uniquement, à la condition toutefois que le LOGICIEL soit installé sur un support autorisant la copie de sauvegarde. Sur la copie de sauvegarde, vous devez reproduire l'avis relatif aux droits d'auteur ainsi que toute autre mention de propriété indiquée sur l'exemplaire original du LOGICIEL.
- **Vous pouvez** céder, à titre permanent, tous les droits que vous détenez sur ce LOGICIEL, sous réserve que vous n'en conserviez aucun exemplaire et que le bénéficiaire accepte les termes du présent contrat.

### 2. RESTRICTIONS

- **Vous ne pouvez** en aucun cas reconstituer la logique du LOGICIEL ou le désassembler, le décompiler ou encore en dériver une forme quelconque de code source par quelque autre moyen que ce soit.
- **Vous n'êtes pas en droit** de reproduire, modifier, changer, louer, prêter ou distribuer le LOGICIEL en tout ou partie, ou de l'utiliser à des fins de création dérivée.
- **Vous n'êtes pas autorisé** à transmettre le LOGICIEL électroniquement à d'autres ordinateurs ou à l'utiliser en réseau.
- **Vous ne pouvez** pas utiliser ce LOGICIEL pour distribuer des données illégales ou portant atteinte à la politique publique.
- **Vous n'êtes pas habilité** à proposer des services fondés sur l'utilisation de ce LOGICIEL sans l'autorisation de Yamaha Corporation.

Les données protégées par le droit d'auteur, y compris les données MIDI de morceaux, sans toutefois s'y limiter, obtenues au moyen de ce LOGICIEL, sont soumises aux restrictions suivantes que vous devez impérativement respecter.

- Les données reçues au moyen de ce LOGICIEL ne peuvent en aucun cas être utilisées à des fins commerciales sans l'autorisation du propriétaire du droit d'auteur.
- Les données reçues au moyen de ce LOGICIEL ne peuvent pas être dupliquées, transférées, distribuées, reproduites ou exécutées devant un public d'auditeurs sans l'autorisation du propriétaire du droit d'auteur.
- Le cryptage des données reçues au moyen de ce LOGICIEL ne peut être déchiffré ni le filigrane électronique modifié sans l'autorisation du propriétaire du droit d'auteur.

### 3. RESILIATION

Le présent contrat prend effet à compter du jour où le LOGICIEL vous est remis et reste en vigueur jusqu'à sa résiliation. Si l'une quelconque des dispositions relatives au droit d'auteur ou des clauses du contrat ne sont pas respectées, le contrat de licence sera automatiquement résilié de plein droit par Yamaha, ce sans préavis. Dans ce cas, vous devrez immédiatement détruire le LOGICIEL concédé sous licence, la documentation imprimée qui l'accompagne ainsi que les copies réalisées.

### 4. GARANTIE LIMITEE PORTANT SUR LE SUPPORT

Quant au LOGICIEL vendu sur un support perceptible, Yamaha garantit que le support perceptible sur lequel le LOGICIEL est enregistré est exempt de défaut de matière première ou de fabrication pendant quatorze (14) jours à compter de la date de réception, avec comme preuve à l'appui une copie du reçu. Votre seul recours opposable à Yamaha consiste dans le remplacement du support reconnu défectueux, à condition qu'il soit retourné à Yamaha ou à un revendeur Yamaha agréé dans un délai de quatorze jours avec une copie du reçu. Yamaha n'est pas tenu de remplacer un support endommagé à la suite d'un accident, d'un usage abusif ou d'une utilisation incorrecte. **DANS TOUTE LA MESURE PERMISE PAR LA LEGISLATION EN VIGUEUR, YAMAHA EXCLUT**

EXPRESSEMENT TOUTE RESPONSABILITE IMPLICITE LIEE AU SUPPORT PERCEPTIBLE, Y COMPRIS TOUTE GARANTIE IMPLICITE DE QUALITE MARCHANDE ET D'ADEQUATION A UN USAGE PARTICULIER LE CONCERNANT.

### 5. EXCLUSION DE GARANTIE PORTANT SUR LE LOGICIEL

Vous reconnaissez et acceptez expressément que l'utilisation de ce LOGICIEL est à vos propres risques. Le LOGICIEL et la documentation qui l'accompagne sont livrés « EN L'ETAT », sans garantie d'aucune sorte. NONOBTANT TOUTE AUTRE DISPOSITION DU PRESENT CONTRAT, YAMAHA EXCLUT DE LA PRESENTE GARANTIE PORTANT SUR LE LOGICIEL, TOUTE RESPONSABILITE EXPRESSE OU IMPLICITE LE CONCERNANT, Y COMPRIS, DE MANIERE NON LIMITATIVE, TOUTE GARANTIE IMPLICITE DE QUALITE MARCHANDE, D'ADEQUATION A UN USAGE PARTICULIER ET DE RESPECT DES DROITS DES TIERS. YAMAHA EXCLUT EN PARTICULIER, MAIS DE MANIERE NON LIMITATIVE A CE QUI PRECEDE, TOUTE GARANTIE LIEE A L'ADEQUATION DU LOGICIEL A VOS BESOINS, AU FONCTIONNEMENT ININTERROMPU OU SANS ERREUR DU PRODUIT ET A LA CORRECTION DES DEFAULTS CONSTATES LE CONCERNANT.

### 6. RESPONSABILITE LIMITEE

LA SEULE OBLIGATION DE YAMAHA AUX TERMES DES PRESENTES CONSISTE A VOUS AUTORISER A UTILISER CE LOGICIEL. EN AUCUN CAS YAMAHA NE POURRA ETRE TENU RESPONSABLE, PAR VOUS-MEME OU UNE AUTRE PERSONNE, DE QUELQUE DOMMAGE QUE CE SOIT, NOTAMMENT ET DE MANIERE NON LIMITATIVE, DE DOMMAGES DIRECTS, INDIRECTS, ACCESSOIRES OU CONSECUTIFS, DE FRAIS, PERTES DE BENEFICES, PERTES DE DONNEES OU D'AUTRES DOMMAGES RESULTANT DE L'UTILISATION CORRECTE OU INCORRECTE OU DE L'IMPOSSIBILITE D'UTILISER LE LOGICIEL, MEME SI YAMAHA OU UN DISTRIBUTEUR AGREE ONT ETE PREVENUS DE L'EVENTUALITE DE TELS DOMMAGES. Dans tous les cas, la responsabilité entière de Yamaha engagée à votre égard pour l'ensemble des dommages, pertes et causes d'actions (que ce soit dans le cadre d'une action contractuelle, délictuelle ou autre) ne saurait excéder le montant d'acquisition du LOGICIEL.

### 7. LOGICIELS DE FABRICANTS TIERS

Des logiciels et données de fabricants tiers (« LOGICIELS DE FABRICANTS TIERS ») peuvent être associés au LOGICIEL. Lorsque, dans la documentation imprimée ou les données électroniques accompagnant ce logiciel, Yamaha identifie un logiciel et des données comme étant un LOGICIEL DE FABRICANT TIERS, vous reconnaissez et acceptez que vous avez l'obligation de vous conformer aux dispositions de tout contrat fourni avec ce LOGICIEL DE FABRICANT TIERS, et que la partie tierce fournissant le LOGICIEL DE FABRICANT TIERS est responsable de toute garantie ou responsabilité liée à ou résultant de ce dernier. Yamaha n'est en aucun cas responsable des LOGICIELS DE FABRICANTS TIERS ou de l'utilisation que vous en faites.

- Yamaha exclut toute garantie expresse portant sur des LOGICIELS DE FABRICANTS TIERS. DE SURCROIT, YAMAHA EXCLUT EXPRESSEMENT TOUTE RESPONSABILITE IMPLICITE LIEE AU LOGICIEL DE FABRICANT TIERS, Y COMPRIS, DE MANIERE NON LIMITATIVE, TOUTE GARANTIE IMPLICITE DE QUALITE MARCHANDE ET D'ADEQUATION A UN USAGE PARTICULIER LE CONCERNANT.
- Yamaha ne vous fournira aucun service ni maintenance concernant le LOGICIEL DE FABRICANT TIERS.
- En aucun cas Yamaha ne pourra être tenu responsable, par vous-même ou une autre personne, de quelque dommage que ce soit, notamment et de manière non limitative, de dommages directs, indirects, accessoires ou consécutifs, de frais, pertes de bénéfices, pertes de données ou d'autres dommages résultant de l'utilisation correcte ou incorrecte ou de l'impossibilité d'utiliser le LOGICIEL DE FABRICANT TIERS.

### 8. REMARQUE GENERALE

Le présent contrat est régi par le droit japonais, à la lumière duquel il doit être interprété, sans qu'il soit fait référence aux conflits des principes de loi. Conflits et procédures sont de la compétence du tribunal de première instance de Tokyo, au Japon. Si pour une quelconque raison, un tribunal compétent décrète que l'une des dispositions de ce contrat est inapplicable, le reste du présent contrat restera en vigueur.

### 9. CONTRAT COMPLET

Ce document constitue le contrat complet passé entre les parties relativement à l'utilisation du LOGICIEL et de toute documentation imprimée l'accompagnant, et remplace tous les accords ou contrats antérieurs, écrits ou oraux, portant sur l'objet du présent accord. Aucun avenant ni aucune révision du présent contrat n'auront force obligatoire s'ils ne sont pas couchés par écrit et revêtus de la signature d'un représentant Yamaha agréé.

# MEMO

---

For details of products, please contact your nearest Yamaha representative or the authorized distributor listed below.

Pour plus de détails sur les produits, veuillez-vous adresser à Yamaha ou au distributeur le plus proche de vous figurant dans la liste suivante.

Die Einzelheiten zu Produkten sind bei Ihrer unten aufgeführten Niederlassung und bei Yamaha Vertragshändlern in den jeweiligen Bestimmungsländern erhältlich.

Para detalles sobre productos, contacte su tienda Yamaha más cercana o el distribuidor autorizado que se lista debajo.

## NORTH AMERICA

### CANADA

**Yamaha Canada Music Ltd.**  
135 Milner Avenue, Scarborough, Ontario,  
M1S 3R1, Canada  
Tel: 416-298-1311

### U.S.A.

**Yamaha Corporation of America**  
6600 Orangethorpe Ave., Buena Park,  
Calif. 90620, U.S.A.  
Tel: 714-522-9011

## CENTRAL & SOUTH AMERICA

### MEXICO

**Yamaha de México S.A. de C.V.**  
Calz. Javier Rojo Gómez #1149,  
Col. Guadalupe del Moral  
C.P. 09300, México, D.F., México  
Tel: 55-5804-0600

### BRAZIL

**Yamaha Musical do Brasil Ltda.**  
Rua Joaquim Floriano, 913 - 4º andar, Itaim  
Bibi, CEP 04534-013 Sao Paulo, SP. BRAZIL  
Tel: 011-3704-1377

### ARGENTINA

**Yamaha Music Latin America, S.A.**  
**Sucursal de Argentina**  
Viamonte 1145 Piso 2-B 1053,  
Buenos Aires, Argentina  
Tel: 1-4371-7021

### PANAMA AND OTHER LATIN AMERICAN COUNTRIES/ CARIBBEAN COUNTRIES

**Yamaha Music Latin America, S.A.**  
Torre Banco General, Piso 7, Urbanización  
Marbella, Calle 47 y Aquilino de la Guardia,  
Ciudad de Panamá, Panamá  
Tel: +507-269-5311

## EUROPE

### THE UNITED KINGDOM

**Yamaha Music U.K. Ltd.**  
Sherbourne Drive, Tilbrook, Milton Keynes,  
MK7 8BL, England  
Tel: 01908-366700

### GERMANY

**Yamaha Music Central Europe GmbH**  
Siemensstraße 22-34, 25462 Rellingen,  
Germany  
Tel: 04101-3030

### SWITZERLAND/LIECHTENSTEIN

**Yamaha Music Central Europe GmbH,**  
**Branch Switzerland**  
Seefeldstrasse 94, 8008 Zürich, Switzerland  
Tel: 01-383 3990

### AUSTRIA

**Yamaha Music Central Europe GmbH,**  
**Branch Austria**  
Schleiergasse 20, A-1100 Wien, Austria  
Tel: 01-60203900

### CZECH REPUBLIC/SLOVAKIA/ HUNGARY/SLOVENIA

**Yamaha Music Central Europe GmbH,**  
**Branch Austria, CEE Department**  
Schleiergasse 20, A-1100 Wien, Austria  
Tel: 01-602039025

### POLAND

**Yamaha Music Central Europe GmbH**  
**Sp.z o.o. Oddział w Polsce**  
ul. 17 Stycznia 56, PL-02-146 Warszawa,  
Poland  
Tel: 022-868-07-57

### THE NETHERLANDS/ BELGIUM/LUXEMBOURG

**Yamaha Music Central Europe GmbH,**  
**Branch Benelux**  
Clarissenhof 5-b, 4133 AB Vianen,  
The Netherlands  
Tel: 0347-358 040

### FRANCE

**Yamaha Musique France**  
BP 70-77312 Marne-la-Vallée Cedex 2, France  
Tel: 01-64-61-4000

### ITALY

**Yamaha Musica Italia S.P.A.**  
**Combo Division**  
Viale Italia 88, 20020 Lainate (Milano), Italy  
Tel: 02-935-7711

### SPAIN/PORTUGAL

**Yamaha Música Ibérica, S.A.**  
Ctra. de la Coruna km. 17, 200, 28230  
Las Rozas (Madrid), Spain  
Tel: 91-639-8888

### SWEDEN

**Yamaha Scandinavia AB**  
J. A. Wettergrens Gata 1  
Box 30053  
S-400 43 Göteborg, Sweden  
Tel: 031 89 34 00

### DENMARK

**YS Copenhagen Liaison Office**  
Generatorvej 6A  
DK-2730 Herlev, Denmark  
Tel: 44 92 49 00

### NORWAY

**Norsk filial av Yamaha Scandinavia AB**  
Grini Næringspark 1  
N-1345 Østerås, Norway  
Tel: 67 16 77 70

### OTHER EUROPEAN COUNTRIES

**Yamaha Music Central Europe GmbH**  
Siemensstraße 22-34, 25462 Rellingen,  
Germany  
Tel: +49-4101-3030

## AFRICA

**Yamaha Corporation,**  
**Asia-Pacific Music Marketing Group**  
Nakazawa-cho 10-1, Naka-ku, Hamamatsu,  
Japan 430-8650  
Tel: +81-53-460-2313

## MIDDLE EAST

### TURKEY/CYPRUS

**Yamaha Music Central Europe GmbH**  
Siemensstraße 22-34, 25462 Rellingen,  
Germany  
Tel: 04101-3030

### OTHER COUNTRIES

**Yamaha Music Gulf FZE**  
LOB 16-513, P.O.Box 17328, Jubel Ali,  
Dubai, United Arab Emirates  
Tel: +971-4-881-5868

## ASIA

### THE PEOPLE'S REPUBLIC OF CHINA

**Yamaha Music & Electronics (China)**  
**Co.,Ltd.**  
25/F., United Plaza, 1468 Nanjing Road  
(West), Jingan, Shanghai, China  
Tel: 021-6247-2211

### INDONESIA

**PT. Yamaha Music Indonesia (Distributor)**  
**PT. Nusantik**  
Gedung Yamaha Music Center, Jalan Jend.  
Gatot Subroto Kav. 4, Jakarta 12930, Indonesia  
Tel: 21-520-2577

### KOREA

**Yamaha Music Korea Ltd.**  
8F, 9F, Dongsung Bldg. 158-9 Samsung-Dong,  
Kangnam-Gu, Seoul, Korea  
Tel: 080-004-0022

### MALAYSIA

**Yamaha Music Malaysia, Sdn., Bhd.**  
Lot 8, Jalan Perbandaran, 47301 Kelana Jaya,  
Petaling Jaya, Selangor, Malaysia  
Tel: 3-78030900

### SINGAPORE

**Yamaha Music Asia Pte., Ltd.**  
#03-11 A-Z Building  
140 Paya Lebar Road, Singapore 409015  
Tel: 747-4374

### TAIWAN

**Yamaha KHS Music Co., Ltd.**  
3F, #6, Sec.2, Nan Jing E. Rd. Taipei.  
Taiwan 104, R.O.C.  
Tel: 02-2511-8688

### THAILAND

**Siam Music Yamaha Co., Ltd.**  
891/1 Siam Motors Building, 15-16 floor  
Rama 1 road, Wangmai, Pathumwan  
Bangkok 10330, Thailand  
Tel: 02-215-2626

### OTHER ASIAN COUNTRIES

**Yamaha Corporation,**  
**Asia-Pacific Music Marketing Group**  
Nakazawa-cho 10-1, Naka-ku, Hamamatsu,  
Japan 430-8650  
Tel: +81-53-460-2317

## OCEANIA

### AUSTRALIA

**Yamaha Music Australia Pty. Ltd.**  
Level 1, 99 Queensbridge Street, Southbank,  
Victoria 3006, Australia  
Tel: 3-9693-5111

### COUNTRIES AND TRUST TERRITORIES IN PACIFIC OCEAN

**Yamaha Corporation,**  
**Asia-Pacific Music Marketing Group**  
Nakazawa-cho 10-1, Naka-ku, Hamamatsu,  
Japan 430-8650  
Tel: +81-53-460-2313

**HEAD OFFICE** Yamaha Corporation, Pro Audio & Digital Musical Instrument Division  
Nakazawa-cho 10-1, Naka-ku, Hamamatsu, Japan 430-8650  
Tel: +81-53-460-2441



Yamaha Web Site (English only)  
<http://www.yamahasyth.com/>

Yamaha Manual Library  
<http://www.yamaha.co.jp/manual/>

U.R.G., Pro Audio & Digital Musical Instrument Division, Yamaha Corporation  
© 2005 Yamaha Corporation