



AVENTAGE

Ampli-tuner audio-vidéo

*RX-A870*

Mode d'emploi

musicCast

- 
- Ce produit permet de regarder des vidéos et d'écouter de la musique chez soi.
  - Ce manuel décrit les préparatifs et les opérations pour l'utilisation quotidienne de l'unité.
  - Lisez le livret fourni « Guide de démarrage rapide » avant d'utiliser l'unité.

# TABLE DES MATIÈRES

## Introduction 5

---

Accessoires..... 5

À propos de ce livret..... 5

À propos de la télécommande ..... 6

Piles..... 6

Rayon d'action de la télécommande ..... 6

## FONCTIONS 7

---

Fonctions de l'unité..... 7

Noms des pièces et fonctions .....10

Panneau avant ..... 10

Afficheur de la face avant (indicateurs) ..... 12

Panneau arrière..... 13

Télécommande ..... 15

## PRÉPARATIFS 16

---

Procédure de configuration générale.....16

**1 Raccordement des enceintes.....17**

Configuration de base des enceintes..... 18

Configuration d'enceinte avancée ..... 24

**2 Raccordement d'un téléviseur et d'appareils externes .....29**

Prises et câbles d'entrée/sortie..... 29

Raccordement d'un téléviseur ..... 30

Raccordement d'appareils vidéo (tels que des lecteurs BD/DVD)..... 31

Raccordement des appareils audio (tels que des lecteurs CD) ..... 34

Raccordement aux prises sur le panneau avant..... 35

**3 Raccordement des antennes radio .....36**

Antennes FM/AM (Sauf pour les modèles pour le Royaume-Uni, l'Europe, l'Australie et la Russie)..... 36

Antenne DAB/FM (Modèles pour le Royaume-Uni, l'Europe, l'Australie et la Russie)..... 36

**4 Raccordement d'un câble réseau ou préparation de l'antenne sans fil .....37**

Raccordement du câble réseau .....37

Préparation de l'antenne sans fil .....37

**5 Raccordement d'autres appareils .....38**

Raccordement d'un amplificateur de puissance externe.....38

Raccordement d'un appareil compatible avec la fonction de déclencheur .....38

**6 Branchement du câble d'alimentation .....39**

**7 Sélection d'une langue pour le menu affiché à l'écran .....40**

**8 Configuration des réglages d'enceinte nécessaires .....41**

**9 Optimisation automatique des réglages d'enceintes (YPAO) .....42**

Mesure à une position d'écoute (mesure unique) .....44

Mesure à plusieurs positions d'écoute (mesures multiples) .....45

Vérification des résultats de la mesure.....46

Rechargement des réglages YPAO précédents .....47

Messages d'erreur.....48

Messages d'avertissement .....49

**10 Raccordement à un périphérique réseau sans fil .....50**

Sélection de la méthode de connexion .....50

Connexion de l'unité à un réseau sans fil .....51

Connexion directe de l'unité à un dispositif mobile (Wireless Direct) .....56

**11 Connexion au réseau MusicCast .....58**

MusicCast CONTROLLER .....58

Ajout de l'unité au réseau MusicCast .....58

## LECTURE 59

---

**Opérations de lecture de base .....59**

Sélection d'une prise de sortie HDMI.....59

**Sélection de la source d'entrée et de vos réglages favoris d'un seul geste (SCENE) .....60**

Enregistrer une scène .....60

<b>Sélection du mode sonore.....</b>	<b>61</b>
Profiter de champs sonores stéréoscopiques (CINEMA DSP 3D).....	62
Profiter d'une lecture non traitée.....	65
Profiter de la pureté du son haute fidélité (Pure Direct).....	66
Lecture de fichiers audio compressés numériquement (comme MP3, etc.) avec un son optimisé (Compressed Music Enhancer).....	66
<b>Écoute de la radio FM/AM (Sauf pour les modèles pour le Royaume-Uni, l'Europe, l'Australie et la Russie) .....</b>	<b>67</b>
Réglage des pas de fréquence.....	67
Sélection d'une fréquence de réception.....	67
Enregistrement de vos stations de radio favorites (présélections).....	68
Utilisation de la radio sur le téléviseur.....	69
<b>Écoute de la radio DAB (Modèles pour le Royaume-Uni, l'Europe, l'Australie et la Russie) ....</b>	<b>70</b>
Préparation de la syntonisation DAB.....	70
Sélection d'une station de radio DAB pour réception.....	70
Enregistrement de vos stations de radio DAB favorites (présélections).....	71
Affichage des informations DAB.....	72
Vérification de la réception de chaque dénomination de voie DAB.....	73
<b>Écoute de la radio FM (Modèles pour le Royaume-Uni, l'Europe, l'Australie et la Russie) ....</b>	<b>74</b>
Sélection d'une fréquence de réception.....	74
Enregistrement de vos stations de radio FM favorites (présélections).....	75
Syntonisation sur Radio Data System.....	76
Utilisation de la radio sur le téléviseur.....	77
<b>Lecture de musique via Bluetooth .....</b>	<b>78</b>
Lecture de fichiers musicaux d'un périphérique Bluetooth sur l'unité.....	78
Écoute du son au moyen d'enceintes ou écouteurs Bluetooth.....	79
<b>Lecture de musique stockée sur un dispositif de stockage USB .....</b>	<b>80</b>
Raccordement d'un dispositif de stockage USB.....	80
Lecture du contenu du dispositif de stockage USB.....	80
<b>Lecture de musique stockée sur des serveurs multimédias (PC/NAS) .....</b>	<b>83</b>
Réglage du partage de support.....	83
Lecture de musique sur ordinateur.....	84
<b>Écoute de la radio sur Internet .....</b>	<b>87</b>
Écoute de la radio sur Internet.....	87

Enregistrement de vos stations de radio Internet favorites (Favoris).....	89
<b>Lecture de la musique d'iTunes ou d'un iPod avec AirPlay .....</b>	<b>90</b>
Lecture de contenus musicaux d'iTunes ou d'un iPhone.....	90
<b>Lecture de vidéos/audio dans plusieurs pièces (multi-zone) .....</b>	<b>92</b>
Préparation de la Zone2.....	92
Commande de la Zone2.....	94
<b>Enregistrement des éléments favoris (raccourci) .....</b>	<b>96</b>
Enregistrement d'un élément.....	96
Rappel d'un élément enregistré.....	96
<b>Contrôler l'unité depuis un navigateur Web (contrôle Web) .....</b>	<b>97</b>
Écran du menu principal.....	98
Écran de contrôle.....	98
Écran des réglages.....	99
<b>Affichage du statut actuel.....</b>	<b>100</b>
Changement des informations présentées sur l'afficheur de la face avant.....	100
Affichage des informations de statut sur le téléviseur.....	100
<b>Configuration de réglages de lecture distincts pour différentes sources de lecture (menu Option) .....</b>	<b>101</b>
Éléments de menu Option.....	101

## **CONFIGURATIONS 105**

<b>Configuration des sources d'entrée (menu Entrée) .....</b>	<b>105</b>
Éléments de menu Entrée.....	105
<b>Configuration de la fonction SCENE (menu Scène) .....</b>	<b>107</b>
Éléments de menu Scène.....	108
<b>Configuration des programmes sonores/décodeurs surround (menu Programme DSP) .....</b>	<b>110</b>
Éléments de menu Programme DSP.....	111
<b>Configuration des diverses fonctions (menu Réglage) .....</b>	<b>113</b>
Éléments de menu Réglage.....	114
Enceinte (Réglage manuel).....	117
Son.....	120
Vidéo.....	122
HDMI.....	123
Réseau.....	125

Bluetooth.....	127
Multi-Zone .....	128
Fonction.....	130
ECO .....	132
Language .....	133
<b>Consultation des informations relatives à l'unité (menu Information) .....</b>	<b>133</b>
Types d'informations.....	134
<b>Configuration des paramètres du système (menu ADVANCED SETUP) .....</b>	<b>135</b>
Éléments de menu ADVANCED SETUP .....	136
Modification du réglage de l'impédance des enceintes (SP IMP.) .....	136
Sélection de l'ID de télécommande (REMOTE ID) .....	136
Changement du réglage de la fréquence de syntonisation FM/AM (TU) .....	136
Modification du type de signal vidéo (TV FORMAT) .....	137
Suppression de la limite de sortie vidéo HDMI (MON.CHK) .....	137
Sélection du format de signal HDMI 4K (4K MODE) .....	137
Réglage de notification du format DTS (DTS MODE) .....	138
Restauration des réglages par défaut (INIT) .....	138
Mise à jour du microprogramme (UPDATE) .....	138
Vérification de la version du microprogramme (VERSION).....	138
<b>Mise à jour du microprogramme de l'unité via le réseau .....</b>	<b>139</b>
Mise à jour immédiate du microprogramme de l'unité .....	139
Mise à jour du microprogramme de l'unité à la mise hors tension .....	140

## **ANNEXE 141**

<b>Foire aux questions .....</b>	<b>141</b>
<b>Guide de dépannage.....</b>	<b>142</b>
Vérifiez tout d'abord les points suivants :.....	142
Alimentation, système et télécommande.....	142
Audio.....	143
Vidéo .....	145
Radio FM/AM (La radio AM n'est pas disponible pour les modèles pour le Royaume-Uni, l'Europe, l'Australie et la Russie) .....	146
Radio DAB (Modèles pour le Royaume-Uni, l'Europe, l'Australie et la Russie) .....	146
Bluetooth.....	147

USB et réseau .....	147
<b>Signalement d'erreurs sur l'afficheur de la face avant.....</b>	<b>149</b>
<b>Glossaire .....</b>	<b>150</b>
Informations audio (format de décodage audio).....	150
Informations vidéo et HDMI .....	152
Informations réseau .....	152
Technologies Yamaha .....	152
<b>Appareils et formats de fichiers pris en charge .....</b>	<b>153</b>
Appareils compatibles.....	153
Formats de fichiers .....	153
<b>Flux des signaux vidéo.....</b>	<b>154</b>
Table de conversion vidéo .....	154
<b>Informations sur le contrôle HDMI .....</b>	<b>155</b>
Contrôle HDMI.....	155
Canal de retour audio (ARC) .....	156
Compatibilité du signal HDMI .....	157
<b>Marques commerciales.....</b>	<b>158</b>
<b>Caractéristiques techniques .....</b>	<b>159</b>



# Introduction

## Accessoires

Vérifiez que les accessoires suivants sont fournis avec le produit.

- Antenne AM  
(Sauf pour les modèles pour le Royaume-Uni, l'Europe, l'Australie et la Russie)



- Antenne FM  
(Sauf pour les modèles pour le Royaume-Uni, l'Europe, l'Australie et la Russie)

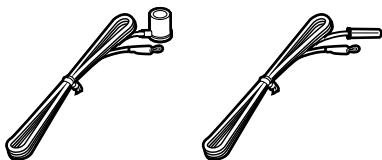

\* L'élément fourni dépend de la région d'achat.

- Antenne DAB/FM  
(Modèles pour le Royaume-Uni, l'Europe, l'Australie et la Russie)



- Microphone YPAO

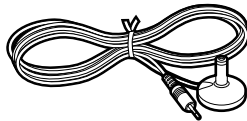

- Câble d'alimentation



\* Le câble d'alimentation fourni dépend de la région d'achat.

- Télécommande
- Piles (AAA, R03, UM-4) (x2)
- CD-ROM (Mode d'emploi)
- Guide de démarrage rapide

## À propos de ce livret

- Les illustrations de l'unité principale et de la télécommande utilisées dans ce manuel représentent le modèle pour les États-Unis, sauf mention contraire.
- Les illustrations de menus utilisées comme exemples dans ce manuel proviennent des menus anglais.
- Certaines caractéristiques ne sont pas disponibles dans certaines régions.
- En fonction des améliorations du produit, les spécifications et illustrations peuvent être modifiées sans avis préalable.
- Ce manuel décrit les opérations réalisables avec la télécommande fournie.
- Dans ce manuel, le terme « iPhone » désigne à la fois un « iPod touch », un « iPhone » et un « iPad », « iPhone » désigne un « iPod touch », « iPhone » et « iPad », sauf indication contraire.

### Icônes utilisées dans ce manuel



signale les précautions à prendre concernant l'utilisation de l'unité et les limites de ses fonctions.



signale des explications supplémentaires permettant une meilleure utilisation.

## À propos de la télécommande

Cette section explique comment utiliser la télécommande fournie.

### Piles

Insérez les piles comme indiqué.

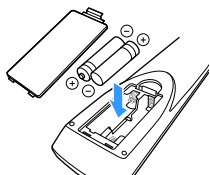

### Rayon d'action de la télécommande



Pointez la télécommande en direction du capteur situé sur l'unité et respectez la distance de fonctionnement indiquée ci-dessous.

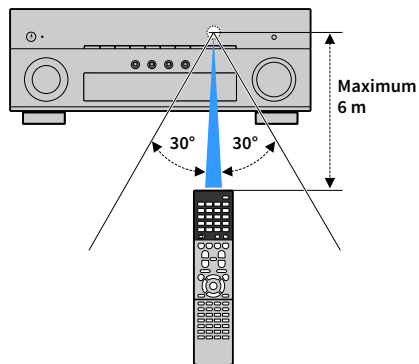

# FONCTIONS

## Fonctions de l'unité

L'unité est pourvue d'une palette de fonctions utiles.

### Raccordement de divers appareils (p.29)

Diverses prises HDMI et prises d'entrée/sortie vous permettent de raccorder des appareils vidéo (tels que des lecteurs BD/DVD), des appareils audio (par exemple des lecteurs CD), des consoles de jeux, des caméscopes et d'autres appareils.

### Lecture du son du téléviseur en surround à l'aide d'un seul câble de raccordement HDMI (Audio Return Channel : ARC) (p.30)

Lors de l'utilisation d'un téléviseur compatible avec la fonction ARC, vous n'avez besoin que d'un seul câble HDMI pour restituer des signaux vidéo vers le téléviseur, recevoir des signaux audio à partir de ce dernier et transmettre des signaux de contrôle HDMI.

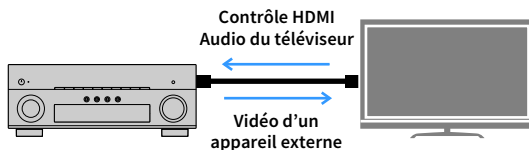

### Diverses options de connexion sans fil (p.50)

L'unité prend en charge la fonction Wi-Fi qui lui permet de se connecter à votre routeur sans fil (point d'accès) sans connexion d'un câble réseau. En outre, Wireless Direct permet de connecter directement un dispositif mobile à cette unité sans routeur.

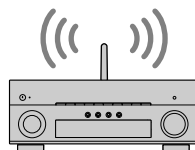

### Création de champs sonores 3D (p.62)

Raccorder des enceintes de présence vous permet de créer un champ sonore 3D naturel chez vous (CINEMA DSP 3D). Même en l'absence d'enceintes de présence, la fonction Virtual Presence Speaker (VPS) produit un son Surround 3D. De plus, l'unité crée Virtual Surround Back Speaker (VSBS) au moyen des enceintes surround pour conférer une impression de profondeur sonore dans le champ sonore arrière même en l'absence d'enceintes surround arrière.

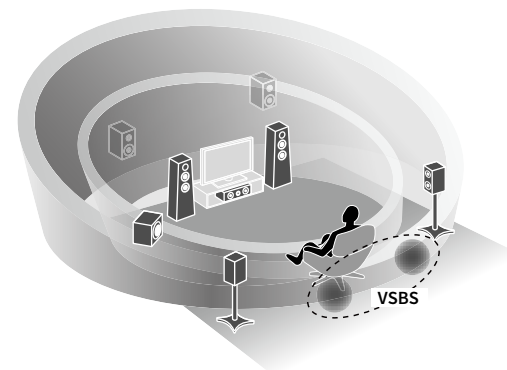

## Lecture de sources surround via 5 enceintes placées en façade (p.64)

Si vous disposez d'enceintes surround, mais pas de la place nécessaire au fond de la pièce, vous pouvez les placer à l'avant afin de profiter d'un son surround multivoie avec 5 enceintes en façade (Virtual CINEMA FRONT).

## Réseau audio domestique avec MusicCast (p.58)

L'unité prend en charge la fonction MusicCast vous permettant de relier un appareil compatible MusicCast à un autre appareil dans une pièce différente et de les lire simultanément, ou de contrôler tous les appareils compatibles MusicCast avec l'application dédiée « MusicCast CONTROLLER ».

## Basse consommation (p.132)

Le mode ECO (fonction d'économie d'énergie) permet de réduire la consommation d'énergie de l'unité.

## Applications utiles

Les applications suivantes vous apportent la flexibilité nécessaire pour commander l'unité ou vous aider à raccorder les câbles.

### ■ AV CONTROLLER



« AV CONTROLLER » transforme votre smartphone/tablette en télécommande Wi-Fi fonctionnelle pour vos produits réseau Yamaha. Cette application vous offre la flexibilité nécessaire pour commander les entrées disponibles, le volume, la sourdine, les commandes d'alimentation et la source de lecture.

#### Fonctions

- Mise sous/hors tension et réglage du volume
- Sélection des entrées, scènes et modes sonores
- Réglage des paramètres DSP
- Commande de lecture (y compris sélection de la musique pour certaines sources)



Pour plus de détails, recherchez « AV CONTROLLER » sur l'App Store ou Google Play.

### ■ AV SETUP GUIDE (pour tablette)



« AV SETUP GUIDE » est une application conçue pour vous assister dans les raccordements par câble entre l'ampli-tuner audio-vidéo et les appareils sources ainsi que dans la configuration de l'ampli-tuner audio-vidéo. Cette application vous guide pour effectuer différents réglages comme le raccordement des enceintes, la connexion d'un téléviseur et d'un appareil audio/vidéo ainsi que la sélection du système d'enceintes.

#### Fonctions

- Guide de connexions (enceintes, téléviseur et appareils vidéo/audio)
- Guide de configuration (paramétrage YPAO et assistance pour diverses configurations avec illustrations)
- Affichage du mode d'emploi



Pour plus de détails, recherchez « AV SETUP GUIDE » sur l'App Store ou Google Play.

## ■ Application pour smartphones/ tablettes « MusicCast CONTROLLER »



MusicCast CONTROLLER est une application vous permettant de relier un appareil compatible MusicCast à d'autres appareils compatibles MusicCast dans des pièces différentes et de les lire simultanément. Cette application vous permet d'utiliser votre smartphone ou un autre dispositif mobile au lieu de la télécommande pour facilement sélectionner la musique à lire ainsi que configurer l'unité et les appareils compatibles MusicCast.

### Fonctions

- Sélection et lecture de contenus variés
  - Lisez la musique de votre dispositif mobile
  - Sélectionnez une station de radio sur Internet
  - Lisez les fichiers musicaux stockés sur des serveurs multimédias (PC/NAS)
  - Lisez des fichiers musicaux stockés sur un dispositif de stockage USB
- Utilisation et configuration de l'unité
  - Sélectionnez la source d'entrée, réglez le volume et mettez la sortie audio en sourdine
  - Sélectionnez parmi un large éventail de fonctions de traitement du son



Pour plus d'informations, recherchez « MusicCast CONTROLLER » dans l'App Store ou Google Play.

# Noms des pièces et fonctions

Cette section explique les fonctions des pièces de l'unité.

## Panneau avant

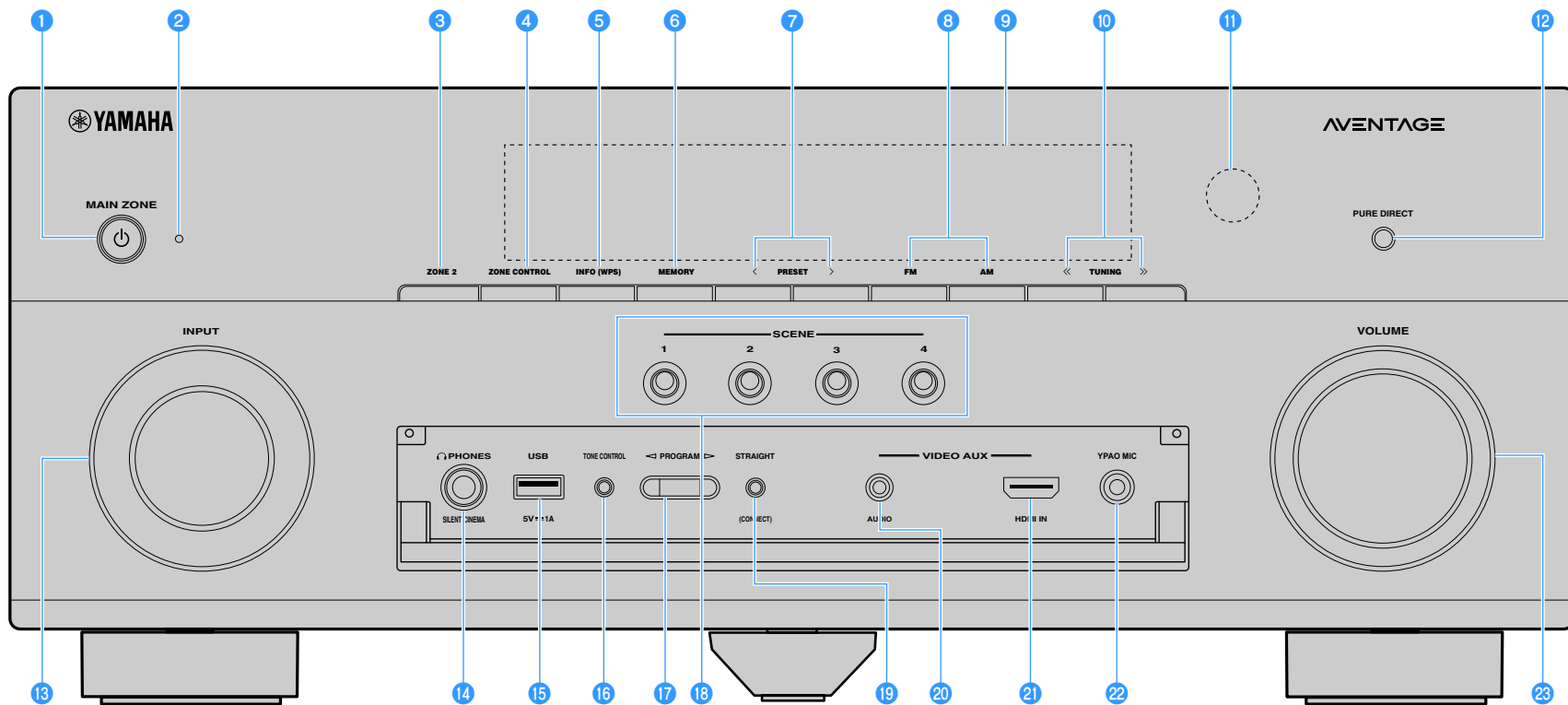

(Modèle pour les États-Unis)

#### 1 Touche MAIN ZONE

Met l'unité sous ou hors tension (veille).

#### 2 Témoin de veille

S'allume lorsque l'unité se trouve en mode veille et si :

- Contrôle HDMI est activé (p.123)
- Attente Inchangé est activé (p.124)
- Veille du réseau est activé (p.125)

#### 3 Touche ZONE 2

Active/désactive la sortie audio sur la Zone2 (p.94).

#### 4 Touche ZONE CONTROL

Modifie la zone (zone principale ou Zone2) contrôlée par les touches et les boutons situés sur le panneau avant (p.94).

#### 5 Touche INFO (WPS)

Sélectionne les informations présentées sur l'afficheur de la face avant (p.100).

Active le réglage des connexions réseau sans fil (configuration via bouton WPS) en la maintenant enfoncée pendant 3 secondes (p.52).

#### 6 Touche MEMORY

Enregistre les stations de radio FM/AM/DAB (p.68, p.71) et les contenus USB, Bluetooth et réseau (p.96) en tant que présélections.

#### 7 Touches PRESET

Sélectionnent une station de radio FM/DAB préréglée (p.75, p.71) (modèles pour le Royaume-Uni, l'Europe, l'Australie et la Russie) ou une station de radio FM/AM préréglée (p.68) (sauf pour les modèles pour le Royaume-Uni, l'Europe, l'Australie et la Russie).

#### 8 Touches FM et AM (sauf pour les modèles pour le Royaume-Uni, l'Europe, l'Australie et la Russie)

Pour basculer entre FM et AM (p.67).

#### Touches FM et DAB (modèles pour le Royaume-Uni, l'Europe, l'Australie et la Russie)

Pour basculer entre FM et DAB (p.74, p.70).

#### 9 Afficheur de la face avant

Affiche des informations (p.12).

#### 10 Touches TUNING

Sélectionne la fréquence radio (p.67).

#### 11 Capteur de la télécommande

Reçoit les signaux de la télécommande (p.6).

#### 12 Touche PURE DIRECT

Active/désactive le mode Pure Direct (p.66).

#### 13 Bouton INPUT

Sélectionne une source d'entrée.

#### 14 Prise PHONES

Pour le branchement d'écouteurs.

#### 15 Prise USB

Pour raccorder un dispositif de stockage USB (p.80).

#### 16 Touche TONE CONTROL

Règle les plages de fréquences élevées et basses des sons émis (p.102).

#### 17 Touches PROGRAM

Sélectionne un programme sonore ou un décodeur surround (p.61).

#### 18 Touches SCENE

Pour sélectionner la source d'entrée attribuée (y compris la station de radio ou le contenu sélectionnés s'ils sont attribués), le programme sonore et différents réglages d'un seul geste. Ces touches permettent également d'allumer l'unité lorsqu'elle se trouve en mode veille (p.60).

#### 19 Touche STRAIGHT (CONNECT)

Active/désactive le mode de décodage direct (p.65).

Permet d'accéder à l'enregistrement de MusicCast CONTROLLER en la maintenant enfoncée pendant 5 secondes (p.58).

#### 20 Prises AUDIO

Pour le raccordement d'un appareil tel qu'un caméscope ou une console de jeux (p.35).

#### 21 Prise HDMI IN

Pour le raccordement d'un appareil tel qu'un caméscope ou une console de jeux (p.35).

#### 22 Prise YPAO MIC

Pour le raccordement du microphone YPAO fourni (p.42).

#### 23 Bouton VOLUME

Règle le volume.

## ■ Ouverture du clapet du panneau avant



Pour utiliser les commandes ou prises derrière le clapet du panneau avant, appuyez doucement en bas du clapet pour l'ouvrir. Gardez le clapet fermé lorsque vous n'utilisez pas les commandes ou prises situées derrière le clapet du panneau avant.

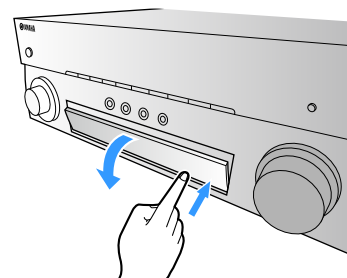

## Afficheur de la face avant (indicateurs)

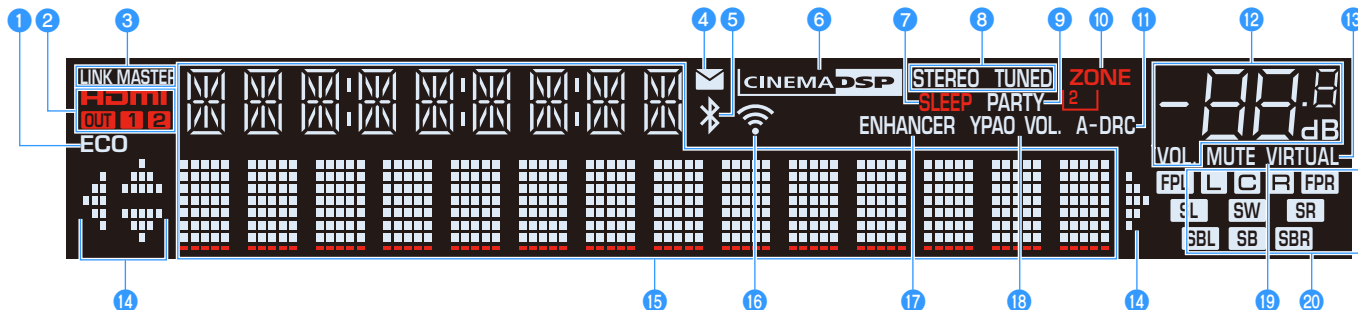

- 1 ECO**  
S'allume lorsque l'unité est en mode éco (p.132).
- 2 HDMI**  
S'allume lorsque des signaux HDMI sont reçus ou envoyés.  
**OUT1/OUT2**  
Indique les prises HDMI OUT qui émettent actuellement un signal HDMI.
- 3 LINK MASTER**  
S'allume lorsque l'unité est l'appareil maître du réseau MusicCast.
- 4 Témoin de mise à jour du microprogramme**  
S'allume lorsqu'une mise à jour du microprogramme est disponible via le réseau. (p.139)
- 5 Témoin Bluetooth**  
S'allume lorsque l'unité est raccordée à un périphérique Bluetooth (p.78).
- 6 CINEMA DSP**  
S'allume lorsque le mode CINEMA DSP ou CINEMA DSP 3D (p.62) fonctionne.
- 7 SLEEP**  
S'allume lorsque la minuterie est activée.
- 8 STEREO**  
S'allume lorsque l'unité reçoit un signal stéréo provenant d'une radio FM.  
**TUNED**  
S'allume lorsque l'unité reçoit un signal provenant d'une station de radio FM/AM.
- 9 PARTY**  
S'allume lorsque l'unité est en mode fête (p.95).
- 10 ZONE2**  
S'allume lorsque la sortie audio vers la Zone2 est activée (p.94).
- 11 A-DRC**  
S'allume lorsque le mode Adaptive DRC (p.102) fonctionne.
- 12 Témoin de volume**  
Indique le volume actuel.
- 13 VIRTUAL**  
S'allume lorsque la fonction Virtual Presence Speaker (VPS) ou Virtual Surround Back Speaker (VSBS) (p.62), ou bien le traitement surround virtuel (p.64) est actif.
- 14 Témoins de curseur**  
Indiquent les touches de curseur de la télécommande actuellement opérationnelles.
- 15 Affichage des informations**  
Affiche le statut actuel (nom d'entrée et nom du mode sonore par exemple). Vous pouvez changer les informations affichées en appuyant sur INFO (p.100).
- 16 Témoin d'intensité du signal**  
Indique l'intensité du signal du réseau sans fil (p.50).
- 17 ENHANCER**  
S'allume lorsque le mode Compressed Music Enhancer (p.66) fonctionne.
- 18 YPAO Volume**  
S'allume lorsque YPAO Volume est activé (p.102).
- 19 MUTE**  
Clignote lorsque le son est provisoirement mis en sourdine.
- 20 Témoins d'enceinte**  
Ils indiquent les bornes depuis lesquelles les signaux sont émis.  
**L** Enceinte avant (G)  
**R** Enceinte avant (D)  
**C** Enceinte centrale  
**SL** Enceinte surround (G)  
**SR** Enceinte surround (D)  
**SBL** Enceinte surround arrière (G)  
**SBR** Enceinte surround arrière (D)  
**SB** Enceinte surround arrière  
**FPL** Enceinte de présence (G)  
**FPR** Enceinte de présence (D)  
**SW** Caisson de graves



# Panneau arrière

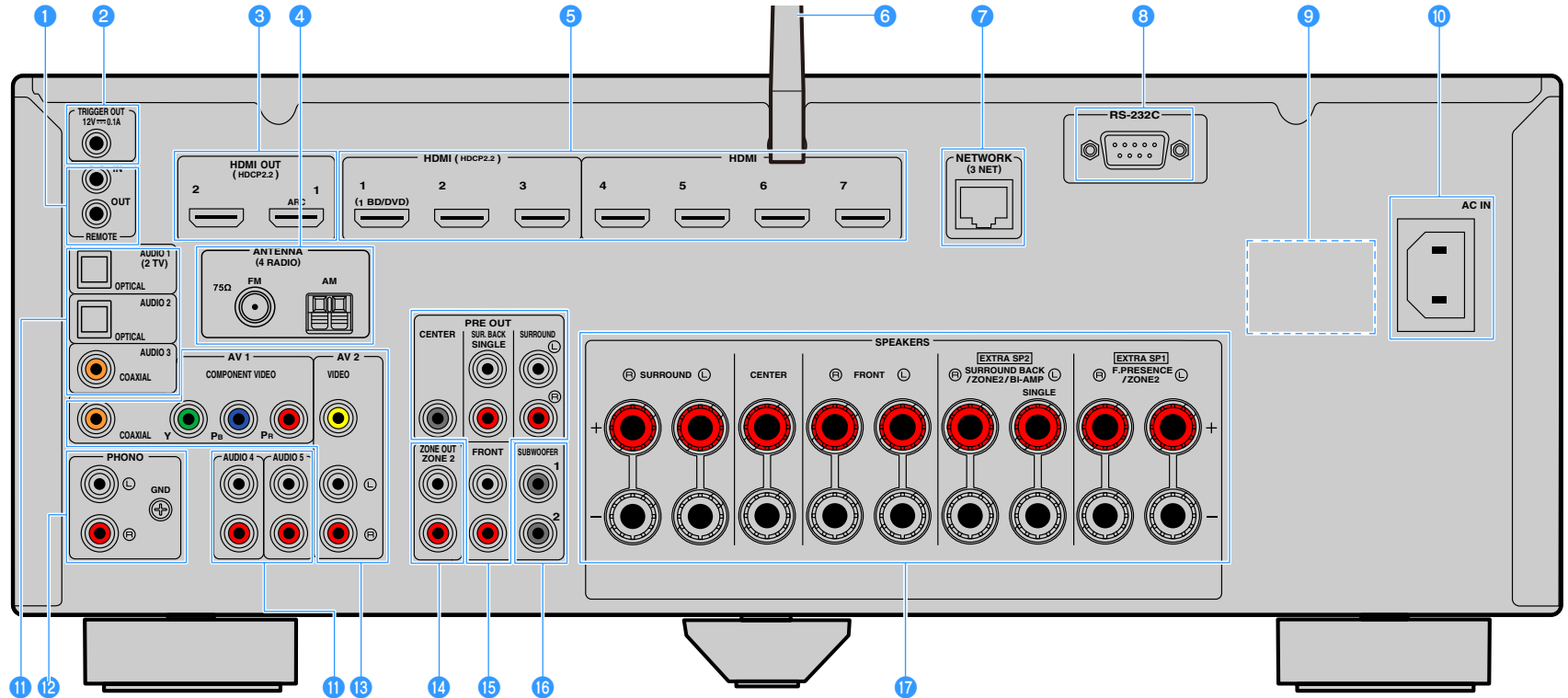

(Modèle pour les États-Unis)

\* La zone autour des prises de sortie audio/vidéo est blanche sur le produit réel afin d'éviter les mauvais raccordements.

#### 1 Prises REMOTE IN/OUT

Pour vous raccorder à un émetteur/récepteur de signal infrarouge, afin de commander l'unité et d'autres appareils depuis une autre pièce (p.93).

#### 2 Prise TRIGGER OUT

Pour le raccordement à un appareil prenant en charge la fonction déclencheur (p.38).

#### 3 Prises HDMI OUT 1-2

Pour raccorder des téléviseurs compatibles HDMI et émettre des signaux audio/vidéo (p.30). En cas d'utilisation de la fonction ARC, le signal audio du téléviseur peut également être reçu par la prise HDMI OUT 1.

#### 4 Prises ANTENNA

(Sauf pour les modèles pour le Royaume-Uni, l'Europe, l'Australie et la Russie)

Pour le raccordement à des antennes FM et AM (p.36).

(Modèles pour le Royaume-Uni, l'Europe, l'Australie et la Russie)

Pour le raccordement à des antennes FM et DAB (p.36).

#### 5 Prises HDMI 1-7

Pour le raccordement à des appareils de lecture compatibles HDMI et la réception de signaux vidéo/audio (p.31).

#### 6 Antenne sans fil

Pour une connexion sans fil (Wi-Fi) à un réseau (p.50) et une connexion Bluetooth (p.78).

#### 7 Prise NETWORK

Cette prise permet de connecter l'unité à un réseau au moyen d'un câble réseau (p.37).

#### 8 Borne RS-232C

Il s'agit d'une borne d'extension de commande pour installation personnalisée. Contactez votre revendeur pour plus d'informations.

#### 9 VOLTAGE SELECTOR

(Modèles standard uniquement)

Sélectionne la position de permutation en fonction de la tension locale (p.39).

#### 10 Prise AC IN

Pour raccorder le câble d'alimentation fourni (p.39).

#### 11 Prises AUDIO 1-5

Pour le raccordement à des appareils de lecture audio et la réception de signaux audio (p.34).

#### 12 Prises PHONO

Pour le raccordement à une platine (p.34).

#### 13 Prises AV 1-2

Pour le raccordement à des appareils de lecture vidéo/audio et la réception de signaux vidéo/audio (p.31).

#### 14 Prises ZONE2 OUT

Pour le raccordement à l'amplificateur externe utilisé dans la Zone2 et pour la restitution des signaux audio (p.92).

#### 15 Prises PRE OUT

Pour le raccordement à un caisson de graves avec amplificateur intégré ou à un amplificateur de puissance externe (p.38).

#### 16 Prises SUBWOOFER 1-2

Pour le raccordement à un caisson de graves avec amplificateur intégré (p.23).

#### 17 Bornes SPEAKERS

Pour le raccordement à des enceintes (p.17).

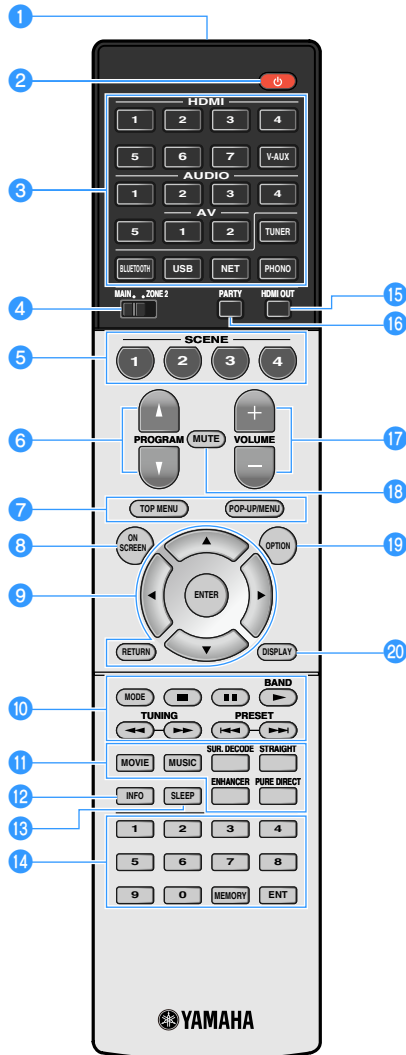

(Modèle pour les États-Unis)

## 1 Émetteur de signal de télécommande

Émet des signaux infrarouges.

## 2 Touche (alimentation de l'ampli-tuner)

Met l'unité sous ou hors tension (veille).

## 3 Touches de sélection d'entrée

Sélectionnent une source d'entrée pour la lecture.

**HDMI 1-7:** Prises HDMI 1-7

**V-AUX:** Prise VIDEO AUX (sur le panneau avant)

**AV 1-2:** Prises AV 1-2

**AUDIO 1-5:** Prises AUDIO 1-5

**TUNER:** Radio FM/AM/DAB

**BLUETOOTH:** Connexion Bluetooth (l'unité en tant qu'ampli-tuner Bluetooth)

**USB:** Prise USB (sur le panneau avant)

**NET:** Sources NETWORK (appuyez à plusieurs reprises pour sélectionner la source réseau voulue)

**PHONO:** Prises PHONO

## 4 Interrupteur MAIN/ZONE2

Modifie la zone (zone principale ou Zone2) contrôlée par la télécommande (p.94).

## 5 Touches SCENE

Pour sélectionner la source d'entrée attribuée (y compris la station de radio ou le contenu sélectionnés s'ils sont attribués), le programme sonore et différents réglages d'un seul geste. Ces touches permettent également d'allumer l'unité lorsqu'elle se trouve en mode veille (p.60).

## 6 Touches PROGRAM

Pour sélectionner un programme sonore, un décodeur surround, une source d'entrée, une source réseau, une station de radio pré-réglée, une page de l'écran de navigation, le volume sonore des dialogues ou les réglages de lecture aléatoire/répétée. (p.130)

## 7 Touches d'opération d'appareil externe

Affiche les menus pour l'appareil de lecture compatible avec le contrôle HDMI (p.155).

## 8 Touche ON SCREEN

Affiche le menu à l'écran sur le téléviseur.

## 9 Touches d'opération de menu

**Touches de curseur:** Pour sélectionner un menu ou le paramètre.

**ENTER:** Confirme un élément sélectionné.

**RETURN:** Revient à l'écran précédent.

## 10 Touches radio

Pour commander la radio FM/AM/DAB lorsque la source d'entrée « TUNER » est sélectionnée (p.67, p.70).

**BAND:** Pour basculer entre DAB et FM (Modèles pour le Royaume-Uni, l'Europe, l'Australie et la Russie) ou la radio FM et AM (sauf pour les modèles pour le Royaume-Uni, l'Europe, l'Australie et la Russie).

**PRESET:** Pour sélectionner une station pré-réglée.

**TUNING:** Pour sélectionner la fréquence radio.

## Touches d'opération d'appareil externe

Pour effectuer des opérations de lecture lorsque « USB » ou « NET » est sélectionné comme source d'entrée, ou contrôler la lecture d'un appareil de lecture compatible avec le contrôle HDMI (p.155).

## 11 Touches de mode sonore

Sélectionnent un mode sonore (p.61).

## 12 Touche INFO

Sélectionne les informations présentées sur l'afficheur de la face avant (p.100).

## 13 Touche SLEEP

Si vous appuyez à plusieurs reprises sur cette touche, vous pouvez spécifier la durée (120 min, 90 min, 60 min, 30 min, désactivé) jusqu'au basculement en mode veille.

## 14 Touches numériques

Permettent d'entrer des valeurs numériques, comme des fréquences radio.

## Touche MEMORY

Enregistre les stations de radio FM/AM/DAB en tant que présélections (p.68, p.71), les contenus USB, Bluetooth et réseau (p.96).

## 15 Touche HDMI OUT

Sélectionne les prises HDMI OUT qui seront utilisées pour la sortie vidéo/audio (p.59).

## 16 Touche PARTY

Active ou désactive le mode fête (p.95).

## 17 Touches VOLUME

Règlent le volume.

## 18 Touche MUTE

Met la sortie audio en sourdine.

## 19 Touche OPTION

Affiche le menu des options (p.101).

## 20 Touche DISPLAY

Affiche les informations d'état sur le téléviseur (p.100).

# PRÉPARATIFS

## Procédure de configuration générale

- 1 Raccordement des enceintes. .... (p.17)**
- 2 Raccordement d'un téléviseur et d'appareils externes. .... (p.29)**
- 3 Raccordement des antennes radio. .... (p.36)**
- 4 Raccordement d'un câble réseau ou préparation de l'antenne sans fil. .... (p.37)**
- 5 Raccordement d'autres appareils. .... (p.38)**
- 6 Branchement du câble d'alimentation. .... (p.39)**
- 7 Sélection d'une langue pour le menu affiché à l'écran. .... (p.40)**
- 8 Configuration des réglages d'enceinte nécessaires. .... (p.41)**
- 9 Optimisation automatique des réglages d'enceintes (YPAO). .... (p.42)**
- 10 Raccordement à un périphérique réseau sans fil. .... (p.50)**
- 11 Connexion au réseau MusicCast. .... (p.58)**

La préparation est désormais terminée. Vous pouvez visionner des films, écouter de la musique, la radio et d'autres contenus sur l'unité !

# 1 Raccordement des enceintes

L'appareil est muni de 7 amplificateurs intégrés. Vous pouvez raccorder de 2 à 9 enceintes et jusqu'à 2 caissons de graves pour créer l'espace acoustique de votre choix dans votre pièce. Vous pouvez également appliquer les connexions bi-amplificatrices ou les configurations multi-zone pour améliorer le système (p.24).

## Attention

- L'unité est configurée par défaut pour des enceintes 8 ohms. Lorsque vous raccordez des enceintes 6 ohms, réglez l'impédance d'enceinte de l'unité sur « 6 Ω MIN ». Dans ce cas, vous pouvez également utiliser des enceintes 4 ohms comme enceintes avant. Pour plus d'informations, reportez-vous à la section « Réglage de l'impédance des enceintes » (p.21).

## Disposition idéale des enceintes

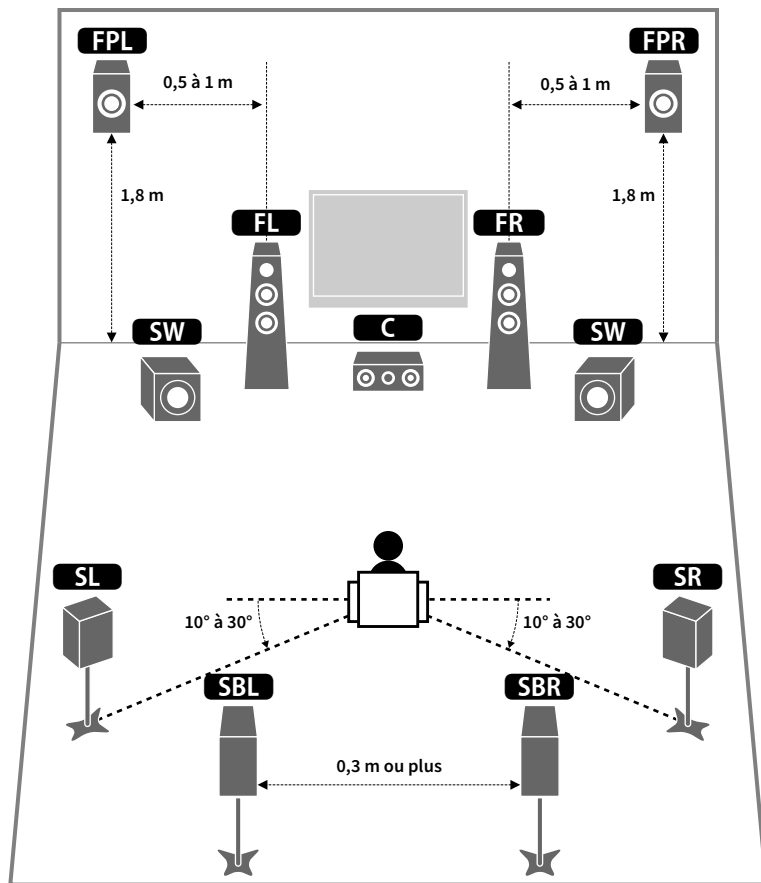

## Fonctions de chaque enceinte

Type d'enceinte	Fonction
Avant (G/D) FL FR	Produisent les sons des voies gauche/droite avant (sons stéréo).
Centre C	Produit les sons de la voie centrale (tels que les dialogues de films et les voix).
Surround (G/D) SL SR	Produit les sons surround des voies gauche/droite. Les enceintes surround produisent également les sons surround de voie arrière lorsqu'aucune enceinte surround arrière n'est connectée.
Arrière surround (G/D) SBL SBR	Produit les sons surround des voies arrière gauche/droite.
Présence avant (G/D) FPL FPR	Produit les sons des effets CINEMA DSP ou les sons des voies en hauteur des contenus Dolby Atmos et DTS:X.
Caisson de graves SW	Produit des sons à partir de la voie LFE (effet de basses fréquences) et renforce les graves des autres voies. Cette voie est comptée comme 0.1. Vous pouvez raccorder 2 caissons de graves à l'unité et les placer sur les côtés gauche et droit (ou à l'avant/arrière) de la pièce.



- Nous vous recommandons d'utiliser les enceintes de présence avant pour avoir un effet total des champs sonores 3D. Toutefois, l'unité crée une Virtual Presence Speaker (VPS) en utilisant les enceintes avant, centrales et surround afin de produire des champs sonores 3D, même en l'absence d'enceintes de présence avant (p.62).
- Consultez « Disposition idéale des enceintes » (diagramme situé à gauche) comme référence. Il n'est pas nécessaire de disposer les enceintes exactement comme sur le diagramme puisque la fonction YPAO de l'unité optimisera automatiquement les réglages des enceintes (comme les distances) en fonction de la disposition adoptée.
- Lorsque vous utilisez une seule enceinte surround arrière, placez-la en arrière de la position d'écoute (entre « SBL » et « SBR » sur le diagramme).

## Configuration de base des enceintes

Si vous n'appliquez pas les connexions bi-amplificatrices ou les configurations multi-zone, procédez comme indiqué ci-dessous pour disposer les enceintes dans votre pièce et les connecter à l'unité.

### ■ Disposition des enceintes dans votre pièce

Placez les enceintes et le caisson de graves dans la pièce en fonction du nombre d'enceintes. Cette section présente des exemples représentatifs de disposition des enceintes.



- Pour un effet maximum des contenus Dolby Atmos, nous vous recommandons d'utiliser un système d'enceintes avec le symbole ★. Toutefois, vous pouvez également lire les contenus Dolby Atmos avec le système 7.1 (utilisant des enceintes surround arrière).
- Pour un effet maximum des contenus DTS:X, nous vous recommandons d'utiliser un système d'enceintes avec le symbole ★.
- (À propos du nombre de voies) « 5.1.2 » désigne par exemple un « système 5.1 voies standard plus 2 voies pour le champ sonore au-dessus de l'auditeur ». Pour plus de détails sur la pose d'enceintes au plafond (enceintes de présence), reportez-vous à la section « Disposition des enceintes de présence » (p.20).

### Système 7.1/5.1.2 [★] (utilisant à la fois les enceintes surround arrière et les enceintes de présence avant)

Ce système d'enceintes fait ressortir toutes les performances de l'appareil et vous permet de profiter d'un champ sonore 3D particulièrement naturel quel que soit le contenu audio choisi.

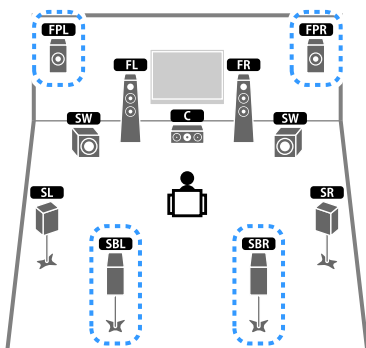

- Les enceintes surround arrière et les enceintes de présence ne produisent pas de son simultanément. L'unité bascule automatiquement sur les enceintes à utiliser selon le signal d'entrée et CINEMA DSP (p.62).

- Si vous utilisez des enceintes de présence avant montées au plafond, ou lorsque vous utilisez les enceintes compatibles Dolby comme enceintes de présence, réglez le paramètre « Disposition (Présence av.) » dans le menu « Réglage » avant d'exécuter la fonction YPAO (p.41).

### Système 5.1.2 [★] (utilisant des enceintes de présence avant)

Ce système d'enceintes exploite les enceintes de présence avant pour produire un champ sonore 3D naturel, et simule également des enceintes Virtual Surround Back Speaker (VSBS) à l'aide des enceintes surround, conférant une impression de profondeur au champ sonore arrière. Ce système est parfaitement adapté à la lecture de contenus 5.1, mais également 7.1.

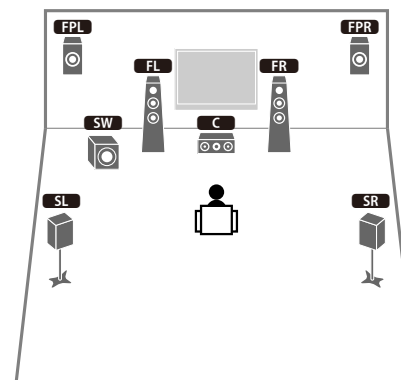

- Si vous utilisez des enceintes de présence avant montées au plafond, ou lorsque vous utilisez les enceintes compatibles Dolby comme enceintes de présence, réglez le paramètre « Disposition (Présence av.) » dans le menu « Réglage » avant d'exécuter la fonction YPAO (p.41).

## Système 7.1 (utilisant des enceintes surround arrière)

Ce système d'enceinte forme une Virtual Presence Speaker (VPS) en utilisant les enceintes avant, centrales et surround afin de produire un champ sonore 3D. Il vous permet également de bénéficier d'un son surround étendu grâce aux enceintes surround arrière.

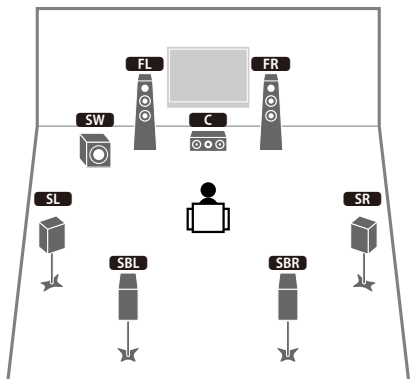

## Système 5.1

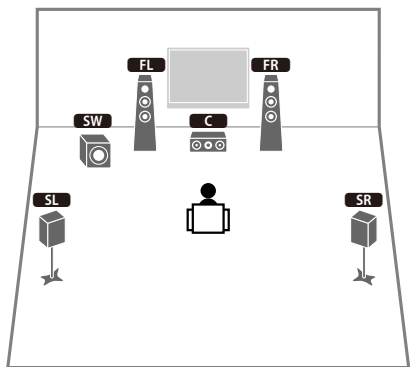

Vous pouvez profiter du son surround même sans l'enceinte centrale (système 4.1).

## Système 5.1 (5.1 voies avant) (utilisant des enceintes surround)

Nous vous recommandons d'utiliser ce système d'enceintes si les enceintes ne peuvent pas être placées au fond de la pièce.

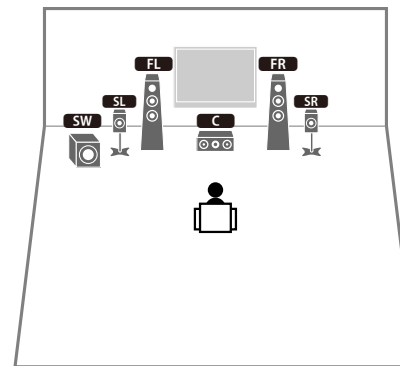

Lorsque vous placez des enceintes surround à l'avant de la pièce, réglez « Disposition (Surround) » dans le menu « Réglage » sur « Avant » avant d'exécuter la fonction YPAO (p.41).

## Système 5.1 (5.1 voies avant) (utilisant des enceintes de présence avant)

Nous vous recommandons d'utiliser ce système d'enceintes si les enceintes ne peuvent pas être placées au fond de la pièce.

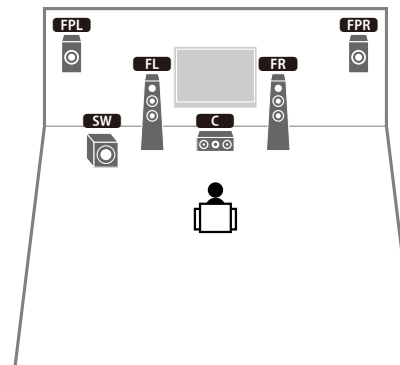

Si vous utilisez des enceintes de présence avant montées au plafond, ou lorsque vous utilisez les enceintes compatibles Dolby comme enceintes de présence, réglez le paramètre « Disposition (Présence av.) » dans le menu « Réglage » avant d'exécuter la fonction YPAO (p.41).

## Système 2.1

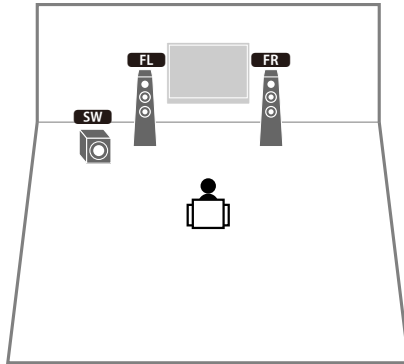

Ajoutez l'enceinte centrale pour configurer un système 3.1.

## Disposition des enceintes de présence

Cette unité propose trois options de configuration pour les enceintes de présence (Hauteur avant, Au-dessus et Dolby Enabled SP). Choisissez une option de configuration adaptée à votre environnement d'écoute.



Dolby Atmos, DTS:X ou Cinema DSP 3D sont disponibles avec n'importe quelle option de configuration.

### Hauteur avant

Installez les enceintes de présence sur le mur avant.

Cette option produit un champ sonore naturel offrant une excellente continuité entre les plans sonores gauche, droit, supérieur et inférieur, ainsi qu'une dispersion sonore efficace.



### Au-dessus

Installez les enceintes de présence au plafond, au-dessus de la position d'écoute.

Cette option produit un champ et des effets sonores particulièrement réalistes au-dessus de l'auditeur, et offre une excellente continuité entre les champs sonores avant et arrière.

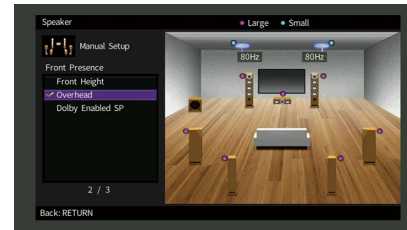

Pour des détails sur l'emplacement d'installation des enceintes au plafond, reportez-vous à la section « Remarques sur l'installation des enceintes de plafond » (p.21).

### Dolby Enabled SP

Utilisez les enceintes compatibles Dolby comme enceintes de présence.

Ce système utilise les sons réfléchis sur le plafond et restitue le champ sonore au-dessus de la position d'écoute par le simple biais d'enceintes placées à la même hauteur que des enceintes traditionnelles.

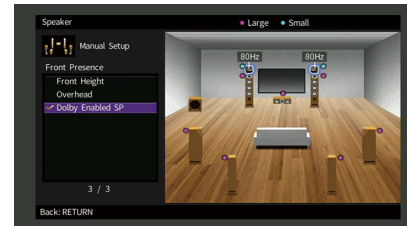

Placez les enceintes Dolby Enabled speakers sur ou à proximité des enceintes avant traditionnelles. Une unité Dolby Enabled speaker peut être intégrée à une enceinte traditionnelle. Pour plus d'informations, reportez-vous au mode d'emploi des enceintes compatibles Dolby.



## Remarques sur l'installation des enceintes de plafond

Lorsque vous installez les enceintes de présence au plafond, installez-les juste au-dessus de la position d'écoute, ou sur la partie du plafond correspondant au point intermédiaire entre le champ des enceintes avant et la position d'écoute.

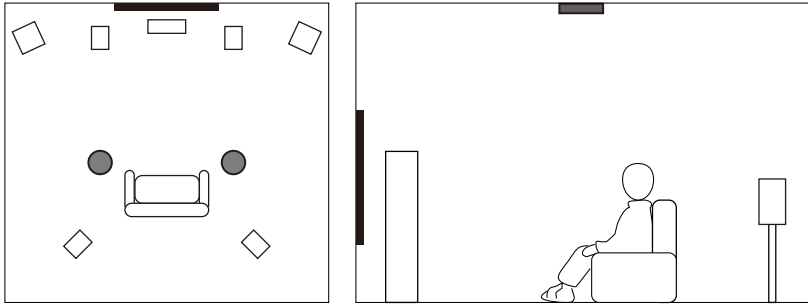

### Attention

- Veillez à utiliser uniquement des enceintes conçues pour un montage au plafond et à prendre des précautions pour prévenir la chute des enceintes. Confiez tout travail de montage à un professionnel qualifié ou à un revendeur agréé.

## ■ Réglage de l'impédance des enceintes

L'unité est configurée par défaut pour des enceintes 8 ohms. Lorsque vous utilisez une enceinte 6 ohms (et quelle que soit la voie), réglez l'impédance d'enceinte sur « 6 Ω MIN ». Dans ce cas, vous pouvez également utiliser des enceintes 4 ohms comme enceintes avant.

- 1 Avant de raccorder les enceintes, raccordez le câble d'alimentation à une prise secteur.
- 2 Tout en maintenant la touche STRAIGHT enfoncée sur le panneau avant et en maintenant cette pression, appuyez sur MAIN ZONE .

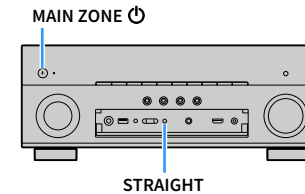

- 3 Vérifiez que « SP IMP. » apparaît sur l'afficheur de la face avant.



SP IMP. . . . 80MIN

- 4 Appuyez sur STRAIGHT pour sélectionner « 6 Ω MIN ».
- 5 Appuyez sur MAIN ZONE  pour mettre l'unité en mode veille et débranchez le câble d'alimentation de la prise secteur.

Vous êtes maintenant prêt à raccorder les enceintes.

## Raccordement des enceintes

Raccordez les enceintes placées dans la pièce à l'unité.

### Précautions relatives au raccordement des câbles d'enceinte

Préparez les câbles d'enceinte loin de l'unité pour éviter de lâcher par inadvertance les torons de câble à l'intérieur de l'unité ce qui pourrait provoquer un court-circuit ou un dysfonctionnement de l'unité.

Un raccordement incorrect des câbles d'enceinte peut provoquer un court-circuit et également endommager l'unité ou les enceintes.

- Débranchez le câble d'alimentation de l'unité de la prise secteur et éteignez le caisson de graves avant de raccorder les enceintes.
- Torsadez solidement les fils dénudés des câbles d'enceinte ensemble.

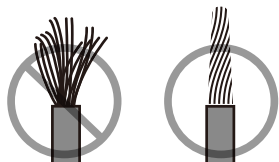

- Ne laissez pas les fils dénudés du câble d'enceinte se toucher.

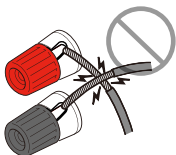

- Ne laissez pas les fils dénudés du câble d'enceinte entrer en contact avec les parties métalliques de l'unité (face arrière et vis).

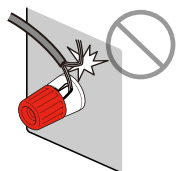

Si « Check SP Wires » apparaît sur l'afficheur de la face avant à la mise sous tension de l'unité, éteignez-la, puis vérifiez que les câbles d'enceinte ne sont pas court-circuités.

### Enceintes à raccorder

Type d'enceinte	Système d'enceintes (le nombre de voies)		
	7.1/5.1.2	5,1	2,1
Avant (G/D) <b>FL</b> <b>FR</b>	●	●	●
Centrale <b>C</b>	●	●	
Surround (G/D) <b>SL</b> <b>SR</b>	●	○*3	
Arrière surround (G/D) <b>SBL</b> <b>SBR</b>	○*1		
Présence avant (G/D) <b>FPL</b> <b>FPR</b>	○*2	○*4	
Caisson de graves <b>SW</b>	●	●	●

Si vous disposez de neuf enceintes, vous pouvez utiliser les enceintes surround arrière et les enceintes de présence avant. Dans ce cas, l'unité bascule automatiquement sur les enceintes à utiliser selon le signal d'entrée et CINEMA DSP.

Si vous disposez de sept enceintes, utilisez-en deux en tant qu'enceintes surround arrière (\*1) ou enceintes de présence avant (\*2).

Si vous disposez de cinq enceintes, utilisez-en deux en tant qu'enceintes surround (\*3) ou enceintes de présence avant (\*4).



- Vous pouvez également raccorder jusqu'à 2 caissons de graves (avec amplificateur intégré) à l'unité.
- Lorsque vous appliquez cette configuration d'enceintes, réglez « Affect. amp puiss. » (p.117) sur « Basique » (par défaut).

### Câbles nécessaires pour le raccordement (disponibles dans le commerce)

Câbles de raccordement (le nombre d'enceintes)



Câble de broche audio (deux pour connecter deux caissons de graves)



## Diagramme de raccordement

Reportez-vous au diagramme suivant pour raccorder les enceintes à l'unité.

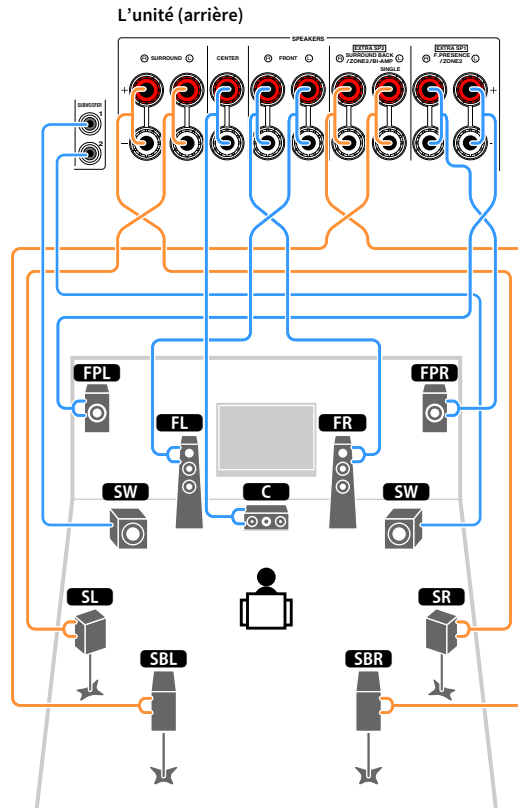

Lorsque vous n'utilisez qu'une enceinte surround arrière, raccordez-la à la prise SINGLE (côté gauche).

## Raccordement de câbles d'enceinte

Les câbles d'enceinte sont composés de deux fils. L'un sert à connecter les bornes négatives (-) de l'unité et de l'enceinte les unes aux autres, l'autre est destiné aux bornes positives (+). Si les fils sont de couleurs différentes afin d'éviter toute confusion, connectez le fil de couleur noire à la borne négative et l'autre fil à la borne positive.

- 1 Dénudez sur environ 10 mm les extrémités du câble d'enceinte et torsadez solidement les fils dénudés de ce câble.
- 2 Desserrez la borne d'enceinte.
- 3 Insérez les fils dénudés du câble dans l'écartement sur le côté (supérieur droit ou inférieur gauche) de la borne.
- 4 Serrez la borne.

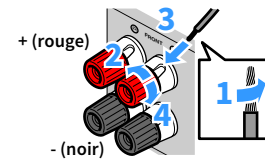

### Utilisation d'une fiche banane

(Modèles pour les États-Unis, le Canada, la Chine et modèle standard uniquement)

- 1 Serrez la borne d'enceinte.
- 2 Insérez la fiche banane dans l'extrémité de la borne.

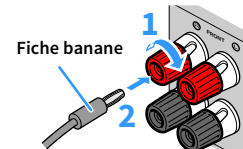

## Raccordement du caisson de graves

Utilisez un câble de broche audio pour connecter le caisson de graves.

Câble de broche audio

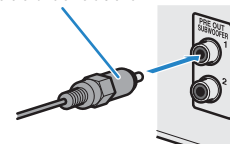

## Configuration d'enceinte avancée

Outre la configuration de base des enceintes (p.18), l'unité vous permet d'appliquer les configurations d'enceintes suivantes pour améliorer le système.

**Utilisation des quatre amplificateurs internes pour doter les enceintes avant d'un son de meilleure qualité**

Connexion bi-amplificatrice

(Exemple)

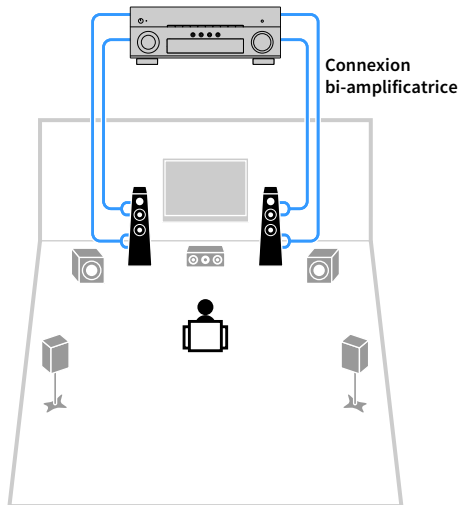

**Utilisation des amplificateurs internes supplémentaires pour les enceintes stéréo dans une autre pièce**

Configuration multi-zone

(Exemple)

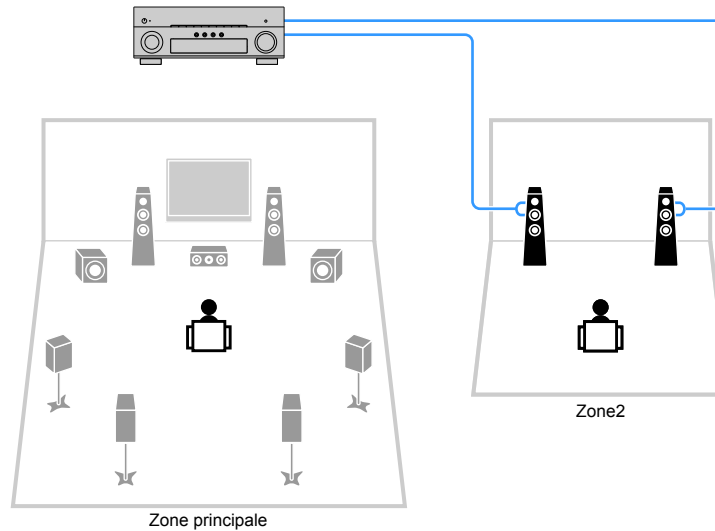

## ■ Configurations d'enceintes disponibles

Zone principale			Multi-zone	Affect. amp puiss. (p.117)	Page
Voie de sortie (maximum)	Bi-amplificateur	Surround arrière/Présence avant			
7		Surround arrière	+1 (Zone2)	7.1 +1Zone	25
7		Présence avant	+1 (Zone2)	5.1.2 +1Zone	26
5	○			5.1 BI-Amp	26



Lorsque vous appliquez l'une de ces configurations, vous devez configurer le paramètre « Affect. amp puiss. » dans le menu « Réglage » (p.41).

### 7.1 +1Zone

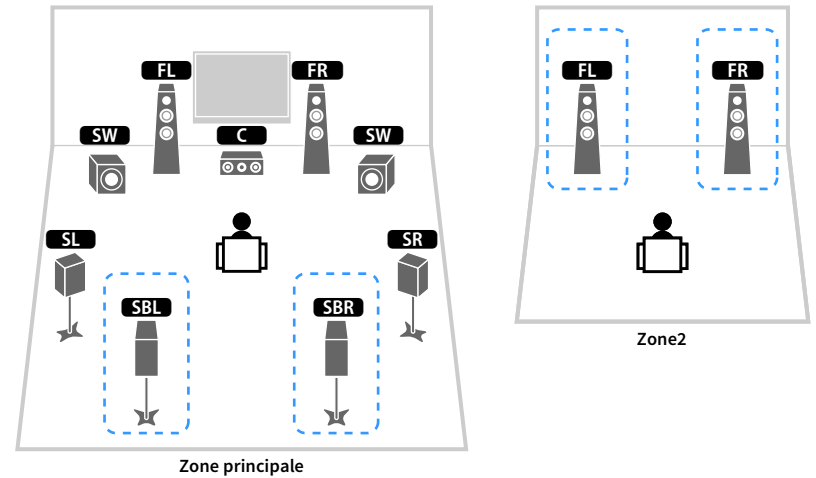

Enceinte	Raccorder à
<b>FL</b> <b>FR</b>	FRONT
<b>C</b>	CENTER
<b>SL</b> <b>SR</b>	SURROUND
<b>SBL</b> <b>SBR</b>	EXTRA SP2
<b>FPL</b> <b>FPR</b>	(inutilisée)
<b>SW</b>	SUBWOOFER 1-2
Enceintes Zone2	EXTRA SP1



Lorsque la sortie Zone2 est activée (p.94), les enceintes surround arrière de la zone principale ne restituent pas de son.

## 5.1.2 +1Zone

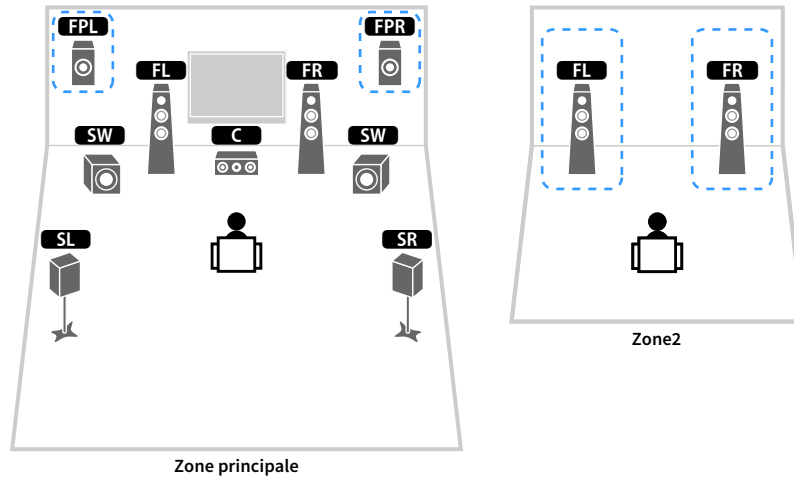

Enceinte	Raccorder à
<b>FL</b> <b>FR</b>	FRONT
<b>C</b>	CENTER
<b>SL</b> <b>SR</b>	SURROUND
<b>SBL</b> <b>SBR</b>	(inutilisée)
<b>FPL</b> <b>FPR</b>	EXTRA SP1
<b>SW</b>	SUBWOOFER 1-2
Enceintes Zone2	EXTRA SP2



Lorsque la sortie Zone2 est activée (p.94), les enceintes de présence avant de la zone principale ne restituent pas de son.

## 5.1 BI-Amp

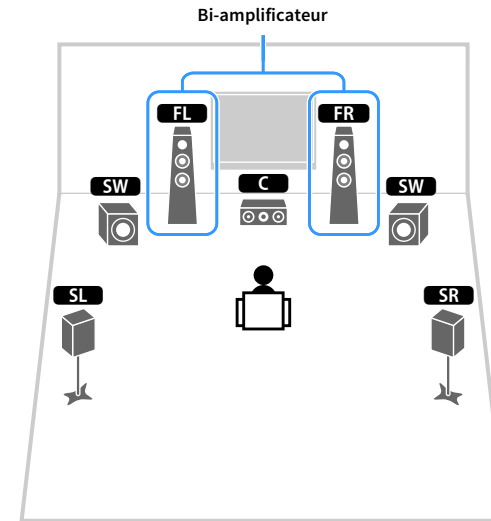

Enceinte	Raccorder à
<b>FL</b> <b>FR</b>	FRONT et EXTRA SP2 (connexion bi-amplificatrice)
<b>C</b>	CENTER
<b>SL</b> <b>SR</b>	SURROUND
<b>SBL</b> <b>SBR</b>	(inutilisée)
<b>FPL</b> <b>FPR</b>	(inutilisée)
<b>SW</b>	SUBWOOFER 1-2

## Raccordement d'enceintes avant qui prennent en charge les connexions bi-amplificatrices

Lorsque vous utilisez des enceintes avant prenant en charge des connexions bi-amplificatrices, raccordez-les aux prises FRONT et EXTRA SP2.

Pour activer la fonction bi-amplificatrice, configurez l'option « Affect. amp puiss. » du menu « Réglage » après avoir raccordé le câble d'alimentation à une prise secteur (p.41).

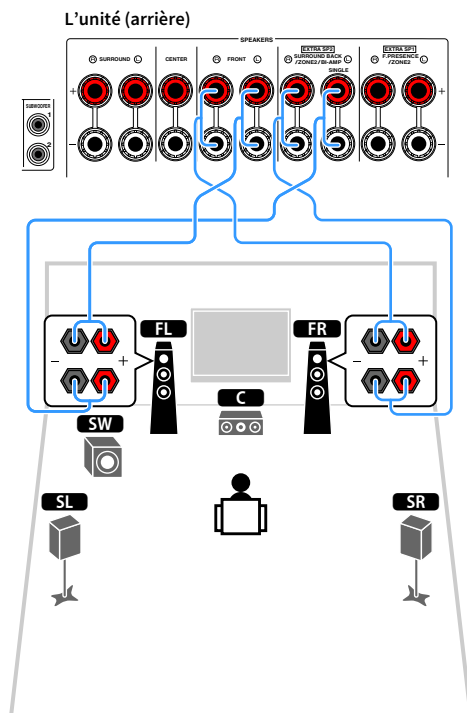

Les prises FRONT et EXTRA SP2 transmettent les mêmes signaux.

### Attention

- Avant d'effectuer les connexions bi-amplificatrices, enlevez toutes les fixations ou les câbles qui raccorderaient un haut-parleur de graves à un haut-parleur d'aigus. Reportez-vous au mode d'emploi des enceintes pour plus de détails. Si vous ne réalisez pas de connexions bi-amplificatrices, assurez-vous que les fixations ou les câbles sont connectés avant de raccorder les câbles d'enceinte.
- Il est impossible d'utiliser des enceintes surround arrière avec des connexions bi-amplificatrices.

## Raccordement des enceintes Zone2

Si vous utilisez des enceintes Zone2, raccordez-les aux bornes EXTRA SP1 ou EXTRA SP2.

Afin d'utiliser les bornes EXTRA SP pour les enceintes Zone2, réglez l'option « Affect. amp puiss. » du menu « Réglage » après avoir branché le câble d'alimentation dans une prise secteur (p.41).



Vous pouvez également raccorder les enceintes Zone2 à l'aide d'un amplificateur externe (p.92).

(lorsque vous utilisez des enceintes surround arrière dans la zone principale)

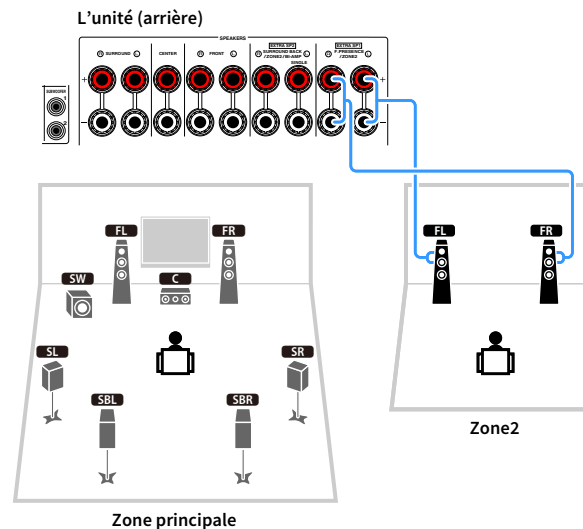

(lorsque vous utilisez des enceintes de présence avant dans la zone principale)

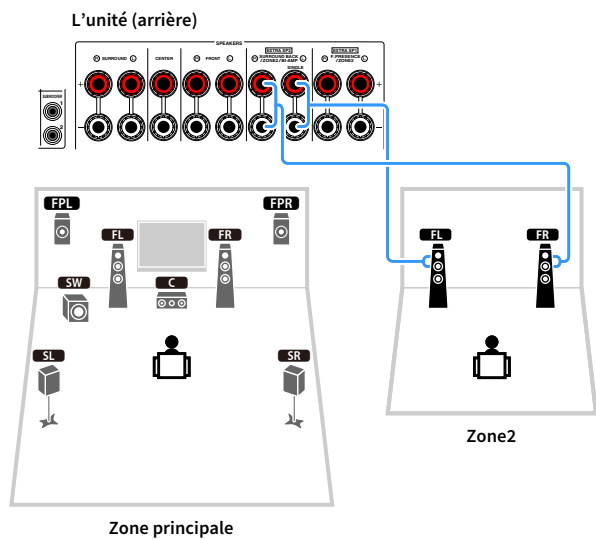



## 2 Raccordement d'un téléviseur et d'appareils externes

Raccordez un téléviseur et des appareils externes (appareils vidéo et audio) à l'unité.

Pour des informations sur le raccordement d'un dispositif de stockage USB, reportez-vous à la section « Raccordement d'un dispositif de stockage USB » (p.80).

### Prises et câbles d'entrée/sortie

L'unité est équipée des prises d'entrée/sortie suivantes. Préparez les câbles correspondant aux prises sur vos appareils.

#### ■ Prises vidéo/audio

Pour recevoir/émettre des signaux vidéo et audio, utilisez les prises suivantes.

##### Prises HDMI

Transmettent des signaux vidéo numériques et des sons numériques via une seule prise.

Utilisez un câble HDMI.

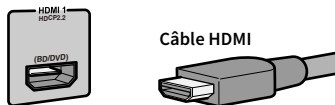

Utilisez un câble à 19 broches HDMI avec le logo HDMI. Pour garantir la qualité du signal, nous vous recommandons d'utiliser un câble d'une longueur inférieure à 5,0 m.



- Les prises HDMI de l'unité prennent en charge la fonction de contrôle HDMI, la fonction, Audio Return Channel (ARC) et la fonction de transmission vidéo 3D et 4K Ultra HD.
- Utilisez un câble HDMI à grande vitesse Premium ou un câble HDMI à grande vitesse Premium avec Ethernet pour regarder des vidéos 3D ou 4K Ultra HD.

#### ■ Prises vidéo

Pour recevoir/émettre uniquement des signaux vidéo, utilisez les prises suivantes.

##### Prises COMPONENT VIDEO

Transmettez des signaux vidéo séparés en trois composants : luminance (Y), chrominance bleue (Pb) et chrominance rouge (Pr). Utilisez un câble vidéo à composantes à trois fiches.

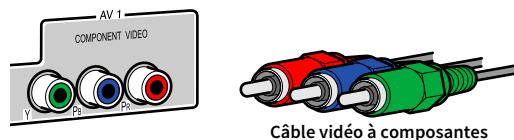

##### Prises VIDEO

Transmettent des signaux vidéo analogiques. Utilisez un câble RCA vidéo.

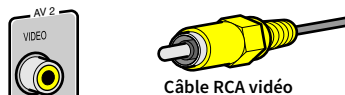

## Prises audio

Pour recevoir/émettre uniquement des signaux audio, utilisez les prises suivantes.

### Prises OPTICAL

Transmettent des signaux audio numériques. Utilisez un câble optique numérique. Retirez le cas échéant l'embout protecteur avant d'utiliser le câble.

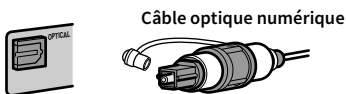

### Prises COAXIAL

Transmettent des signaux audio numériques. Utilisez un câble coaxial numérique.



### Prises AUDIO

#### (Prises stéréo L/R)

Transmettent des signaux audio stéréo analogiques. Utilisez un câble de broche stéréo (câble RCA).

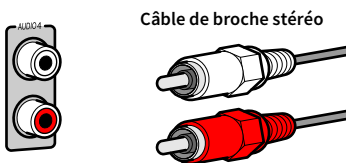

#### (Mini-jack stéréo)

Transmet des signaux audio stéréo analogiques. Utilisez un mini-jack stéréo.



## Raccordement d'un téléviseur

Raccordez le téléviseur à l'unité à l'aide d'un câble HDMI et d'un câble optique numérique.



Vous pouvez raccorder un autre téléviseur ou un projecteur en utilisant la prise HDMI OUT 2 (p.31).

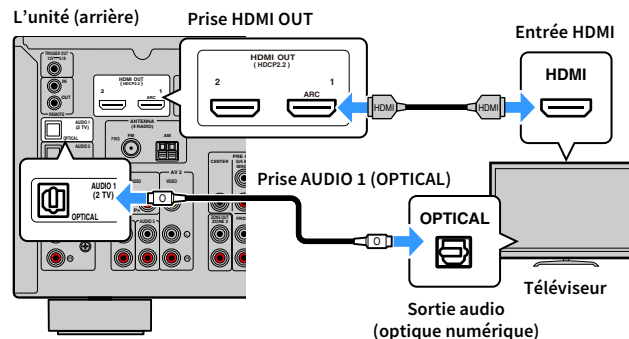

- Voici les cas où il ne sera pas nécessaire de raccorder l'unité au téléviseur avec un câble optique numérique :
  - Si votre téléviseur prend en charge la fonction Audio Return Channel (ARC)
  - Si vous recevez des programmes TV uniquement via un décodeur
- Si vous raccordez à l'unité un téléviseur prenant en charge le contrôle HDMI à l'aide d'un câble HDMI, vous pouvez contrôler l'alimentation et le volume de l'unité avec la télécommande du téléviseur.

Pour utiliser la fonction de contrôle HDMI et la fonction ARC, vous devez configurer les réglages HDMI suivants. Pour en savoir plus sur les réglages, reportez-vous à la section « Informations sur le contrôle HDMI » (p.155).

#### À propos de la fonction Audio Return Channel (ARC)

- Cette fonction permet aux signaux audio de se déplacer dans les deux sens. Si vous raccordez à l'unité un téléviseur prenant en charge la fonction ARC à l'aide d'un seul câble HDMI, vous pouvez restituer des signaux vidéo/audio sur le téléviseur ou recevoir les signaux audio du téléviseur sur l'unité.
- Pour utiliser la fonction ARC, raccordez un téléviseur prenant cette fonction en charge avec un câble HDMI.

## ■ Raccordement d'un autre téléviseur ou d'un projecteur

L'unité possède deux prises de sortie HDMI. Si vous raccordez un autre téléviseur ou un projecteur à l'unité à l'aide d'un câble HDMI, vous pouvez changer le téléviseur (ou le projecteur) à utiliser pour regarder des vidéos à l'aide de la télécommande (p.59).

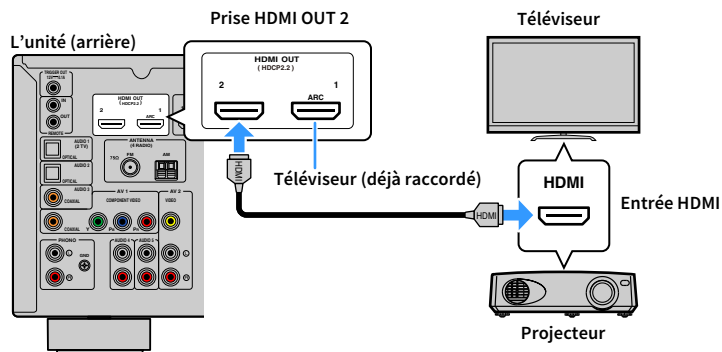

Le contrôle HDMI n'est pas disponible sur la prise HDMI OUT 2.

## Raccordement d'appareils vidéo (tels que des lecteurs BD/DVD)

Raccordez des appareils vidéo tels que des lecteurs BD/DVD, des décodeurs ou des consoles de jeux à l'unité. Selon les prises de sortie vidéo/audio présentes sur votre appareil vidéo, choisissez l'un des raccords suivants. Nous vous recommandons d'utiliser une connexion HDMI si l'appareil vidéo est doté d'une prise de sortie HDMI.



Si la combinaison des prises d'entrée vidéo/audio disponibles sur l'unité ne correspond pas à votre appareil vidéo, modifiez-la en fonction des prises de sortie de votre appareil (p.32).

## ■ Connexion HDMI

Raccordez un appareil vidéo à l'unité à l'aide d'un câble HDMI.

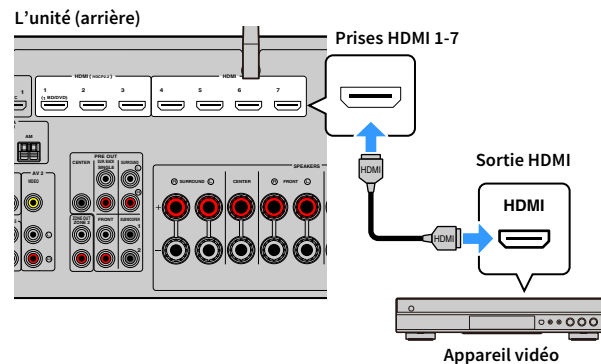

Si vous appuyez sur HDMI 1-7 pour sélectionner la source d'entrée, les signaux vidéo/audio lus par l'appareil vidéo seront restitués sur l'unité.



Si votre appareil vidéo prend en charge HDCP 2.2, branchez l'appareil sur les prises HDMI 1-3.

## Raccordement vidéo à composantes

Raccordez un appareil vidéo à l'unité à l'aide d'un câble vidéo à composantes et d'un câble audio (coaxial numérique ou optique numérique).

Prises de sortie sur l'appareil vidéo		Prises d'entrée sur l'unité
Vidéo	Audio	
Vidéo à composantes	Coaxiale numérique	AV 1 (COMPONENT VIDEO + COAXIAL)

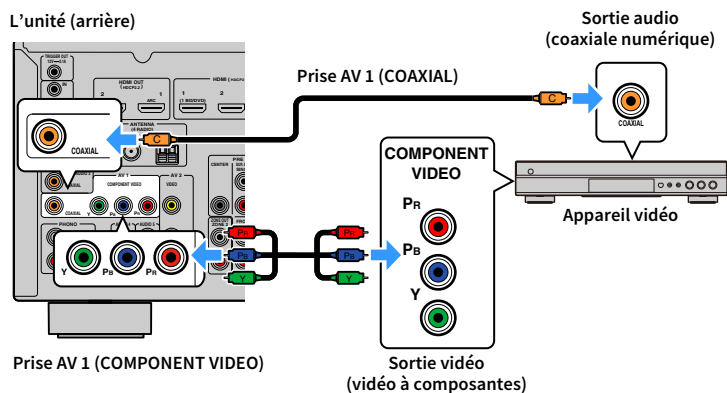

Si vous appuyez sur AV 1 pour sélectionner la source d'entrée, les signaux vidéo/audio lus par l'appareil vidéo seront restitués sur l'unité.



Pour utiliser un câble audio analogique ou un câble optique numérique, reportez-vous à « Changement de la combinaison des prises d'entrée vidéo/audio » (p.33).

## Connexion vidéo composite

Raccordez un appareil vidéo à l'unité au moyen d'un câble RCA vidéo et d'un câble audio (câble coaxial numérique, optique numérique ou de broche stéréo). Selon les prises de sortie audio présentes sur votre appareil vidéo, choisissez un jeu de prises d'entrée (sur l'unité).

Prises de sortie sur l'appareil vidéo		Prises d'entrée sur l'unité
Vidéo	Audio	
Vidéo composite	Stéréo analogique	AV 2 (VIDEO + AUDIO)

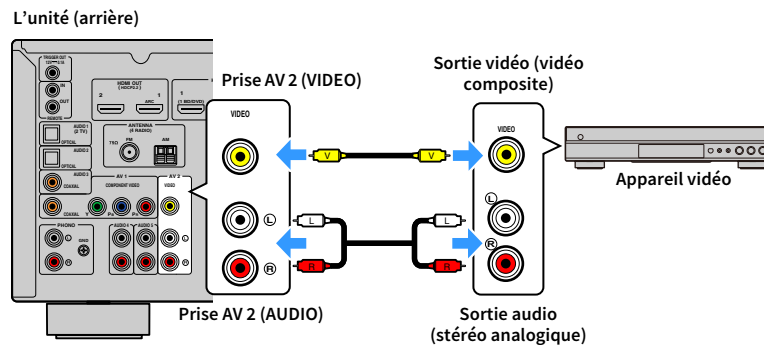

Si vous appuyez sur AV 2 pour sélectionner la source d'entrée, les signaux vidéo/audio lus par l'appareil vidéo seront restitués sur l'unité.



- Pour regarder des vidéos reçues à partir des prises AV 2 (VIDEO), vous devez raccorder votre téléviseur à la prise HDMI OUT (p.35) de l'unité. Pour plus d'informations, reportez-vous à la section « Flux des signaux vidéo » (p.154).
- Pour utiliser un câble coaxial numérique ou un câble optique numérique, reportez-vous à « Changement de la combinaison des prises d'entrée vidéo/audio » (p.33).

## ■ Changement de la combinaison des prises d'entrée vidéo/audio

Si la combinaison des prises d'entrée vidéo/audio disponibles sur l'unité ne correspond pas à votre appareil vidéo, modifiez-la en fonction des prises de sortie de votre appareil. Vous pouvez ainsi raccorder un appareil vidéo équipé des prises de sortie vidéo/audio suivantes :

Prises de sortie sur l'appareil vidéo		Prises d'entrée sur l'unité	
Vidéo	Audio	Vidéo	Audio
HDMI	Optique numérique	HDMI 1-7	AUDIO 1 (OPTICAL) AUDIO 2 (OPTICAL)
	Coaxiale numérique		AV 1 (COAXIAL) AUDIO 3 (COAXIAL)
	Stéréo analogique		AV 2 (AUDIO) AUDIO 4-5 (AUDIO)
Vidéo à composantes	Optique numérique	AV1 (COMPONENT VIDEO)	AUDIO 1 (OPTICAL) AUDIO 2 (OPTICAL)
	Stéréo analogique		AV 2 (AUDIO) AUDIO 4-5 (AUDIO)
Vidéo composite	Optique numérique	AV2 (COMPOSITE VIDEO)	AUDIO 1 (OPTICAL) AUDIO 2 (OPTICAL)
	Coaxiale numérique		AV 1 (COAXIAL) AUDIO 3 (COAXIAL)

## Réglages nécessaires

Si, par exemple, vous avez raccordé un appareil vidéo aux prises AV 1 (COMPONENT VIDEO) et AUDIO 5 (AUDIO) de l'unité, permutez les prises comme suit.

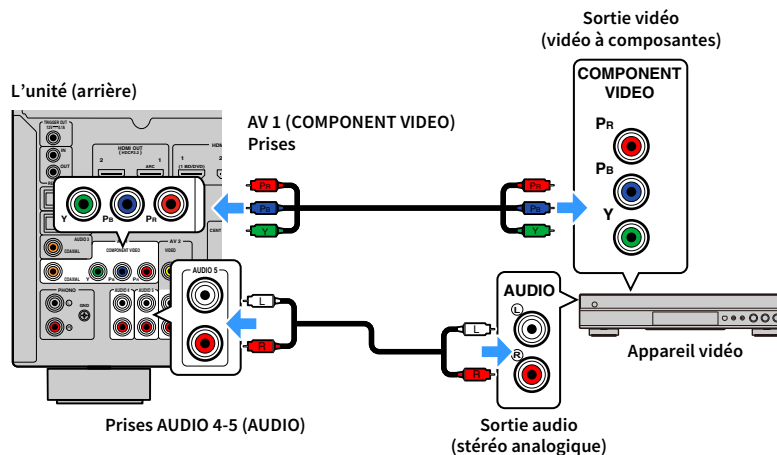

L'opération suivante est disponible uniquement lorsque votre téléviseur est raccordé à l'unité via un câble HDMI.

- 1 Une fois que vous avez raccordé les appareils externes (tels qu'un téléviseur et des appareils de lecture) et le câble d'alimentation de l'unité, mettez l'unité sous tension.
- 2 Appuyez sur AV 1 pour sélectionner « AV 1 » (prise d'entrée vidéo à utiliser) comme source d'entrée.

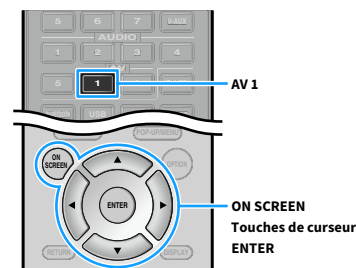

- 3 Appuyez sur ON SCREEN.

**4** Utilisez les touches de curseur pour sélectionner « Entrée » et appuyez sur ENTER.

**5** Utilisez les touches de curseur (</>) pour sélectionner « AV1 » (prise d'entrée audio à utiliser) et appuyez sur la touche de curseur (Δ).



**6** Utilisez les touches de curseur pour sélectionner « Entrée audio » et appuyez sur ENTER.

**7** Utilisez les touches de curseur pour sélectionner « AUDIO5 » (prise d'entrée audio à utiliser).

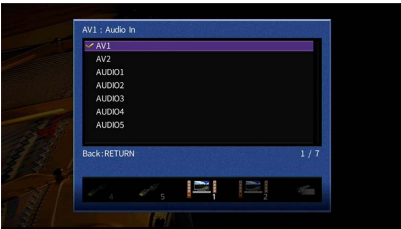

**8** Appuyez sur ON SCREEN.

Tous les réglages nécessaires sont maintenant terminés.

Si vous appuyez sur AV 1 pour sélectionner la source d'entrée « AV 1 », les signaux vidéo/audio lus par l'appareil vidéo seront restitués sur l'unité.

## Raccordement des appareils audio (tels que des lecteurs CD)

Raccordez des appareils audio tels qu'un lecteur CD et une platine à l'unité. Selon les prises de sortie audio présentes sur votre appareil audio, choisissez l'un des raccordements suivants :

Prises de sortie audio sur l'appareil audio	Prises d'entrée audio de l'unité
Optique numérique	AUDIO 1 (OPTICAL) AUDIO 2 (OPTICAL)
Coaxiale numérique	AV 1 (COAXIAL) AUDIO 3 (COAXIAL)
Stéréo analogique	AV 2 (AUDIO) AUDIO 4-5 (AUDIO)
Platine (PHONO)	PHONO

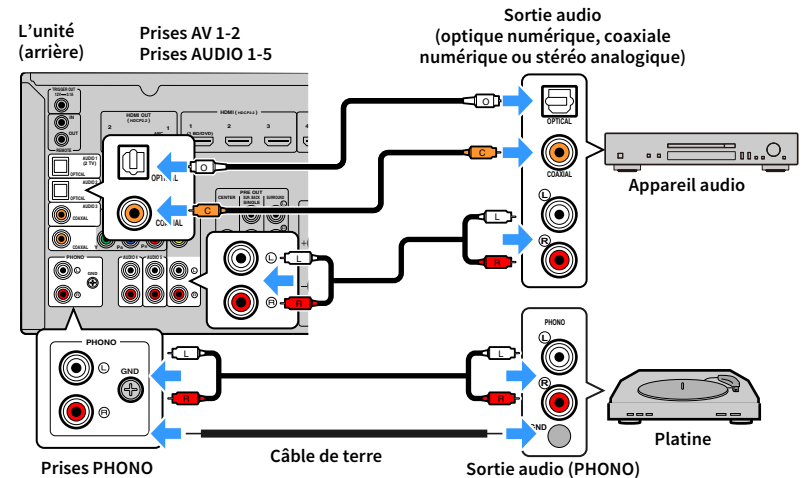

Si vous appuyez sur AV1-2, AUDIO1-5 ou PHONO pour sélectionner la source d'entrée, les signaux audio lus par l'appareil audio seront restitués sur l'unité.

### Pour le raccordement d'une platine

- La prise PHONO de l'unité est compatible avec une cartouche MM. Pour se connecter à une platine au moyen d'une cartouche MC à faible tension, utilisez un transformateur survolteur.
- Le raccordement de la platine à la borne GND de l'unité permet de réduire le bruit du signal.

## Raccordement aux prises sur le panneau avant

Utilisez la prise VIDEO AUX pour raccorder temporairement un appareil de lecture à l'unité.

Avant de procéder au raccordement, arrêtez la lecture sur l'appareil et baissez le volume de l'unité.

Raccordez un dispositif compatible HDMI (tel qu'une console de jeux ou un caméscope) à l'unité à l'aide d'un câble HDMI.

Raccordez un lecteur audio portable à l'unité avec un mini-câble stéréo.

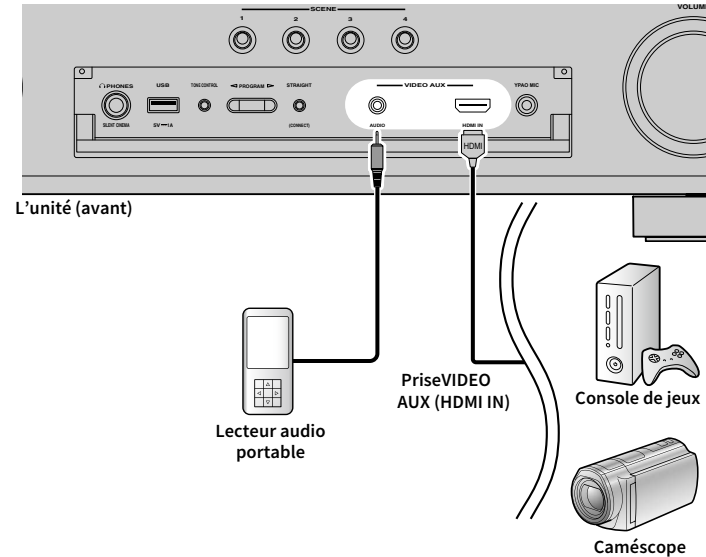

Si vous sélectionnez « VIDEO AUX » comme source d'entrée en appuyant sur V-AUX, les signaux vidéo/audio lus par l'appareil seront restitués sur l'unité.



Vous devez préparer un câble HDMI ou un câble audio correspondant aux prises de sortie de votre appareil.

### 3 Raccordement des antennes radio

Raccordez l'antenne radio fournie à l'unité.

#### Antennes FM/AM

**(Sauf pour les modèles pour le Royaume-Uni, l'Europe, l'Australie et la Russie)**

Raccordez les antennes FM/AM fournies à l'unité.

Fixez l'extrémité de l'antenne FM sur un mur et placez l'antenne AM sur une surface plane.

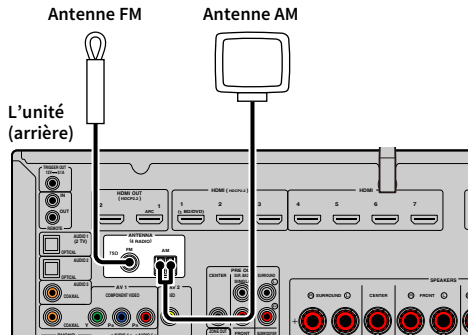

#### Assemblage et raccordement de l'antenne AM

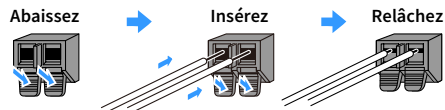
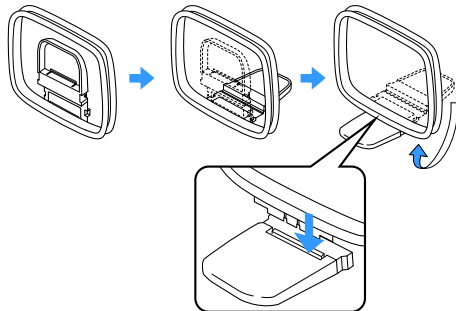

- Déroulez uniquement la longueur nécessaire du câble de l'antenne AM.
- Les câbles de l'antenne AM n'ont pas de polarité.

#### Antenne DAB/FM

**(Modèles pour le Royaume-Uni, l'Europe, l'Australie et la Russie)**

Raccordez l'antenne DAB/FM fournie à l'unité, puis fixez les extrémités de l'antenne à un mur.

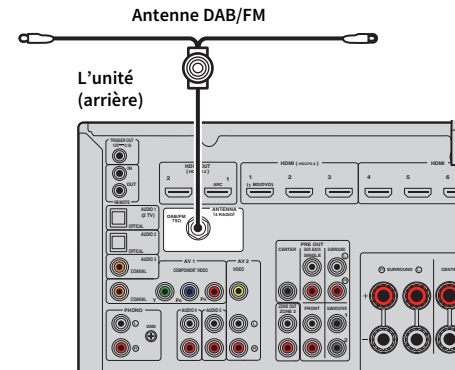

- L'antenne doit être à l'horizontale.
- Si la réception n'est pas bonne, réglez la hauteur, l'orientation ou l'emplacement de l'antenne DAB/FM.



## 4 Raccordement d'un câble réseau ou préparation de l'antenne sans fil

Raccordez l'unité à un routeur (point d'accès) avec un câble réseau ou préparez l'antenne sans fil pour établir une connexion réseau sans fil.

Vous pouvez écouter la radio sur Internet ou lire des fichiers musicaux stockés sur des serveurs multimédias, comme des ordinateurs et Stockage en réseau (NAS), sur l'unité.

### Raccordement du câble réseau

Raccordez l'unité à votre routeur au moyen d'un câble réseau STP (câble droit CAT-5 ou supérieur) disponible dans le commerce.

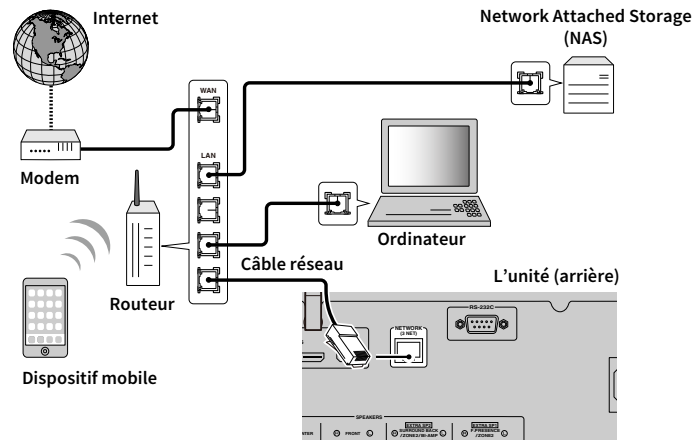

- Pour utiliser une connexion câblée (avec un câble réseau) après avoir établi une connexion sans fil, réglez « Connexion réseau » (p.125) du menu « Réglage » sur « Câblé ».
- Si vous utilisez un routeur prenant en charge DHCP, il n'est pas nécessaire de configurer des réglages réseau pour l'unité puisque les paramètres réseau (tels que l'adresse IP) lui sont attribués automatiquement. Vous devrez le faire uniquement si votre routeur ne prend pas en charge DHCP ou si vous souhaitez les configurer manuellement (p.125).
- Vous pouvez vérifier que les paramètres réseau (tels que l'adresse IP) sont correctement attribués à l'unité dans l'option « Réseau » (p.134) du menu « Information ».



- Certains logiciels de sécurité installés sur votre ordinateur ou les paramètres de pare-feu de périphériques réseau (tels qu'un routeur) peuvent bloquer l'accès de l'unité à ces derniers ou à Internet. Dans ces cas, configurez de manière appropriée le logiciel de sécurité ou les paramètres de pare-feu.
- Chaque serveur doit être connecté au même sous-réseau que l'unité.
- Pour utiliser ce service via Internet, nous vous recommandons d'utiliser une connexion à large bande.

### Préparation de l'antenne sans fil

Pour établir une connexion réseau sans fil, relevez l'antenne sans fil.

Pour plus de détails sur la manière de raccorder l'unité à un périphérique réseau sans fil, reportez-vous à la section « Raccordement à un périphérique réseau sans fil » (p.50).

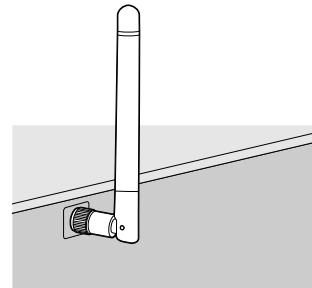

Manipulez toujours l'antenne en douceur. Une pression trop forte sur l'antenne risque de l'endommager.

## 5 Raccordement d'autres appareils

Raccordez un amplificateur de puissance externe ou un appareil prenant en charge la fonction déclencheur.

### Raccordement d'un amplificateur de puissance externe

Lors du raccordement d'un amplificateur de puissance externe (pré-amplificateur principal) pour accentuer la sortie des enceintes, raccordez les prises d'entrée de l'amplificateur de puissance aux prises PRE OUT de l'unité. Les mêmes signaux de voie sont restitués à partir des prises PRE OUT depuis leurs bornes SPEAKERS correspondantes.

#### Attention

- Pour empêcher la génération de bruits assourdissants ou anormaux, vérifiez les points suivants avant de procéder aux raccordements.
  - Retirez le câble d'alimentation de l'unité et éteignez l'amplificateur de puissance externe avant de raccorder les enceintes.
  - Lorsque vous utilisez les prises PRE OUT, ne raccordez pas d'enceintes aux bornes SPEAKERS correspondantes.
  - Lorsque vous utilisez un amplificateur externe qui ne dispose pas de dérivation de commande du volume, ne raccordez pas d'autres appareils (sauf l'unité) à l'amplificateur.

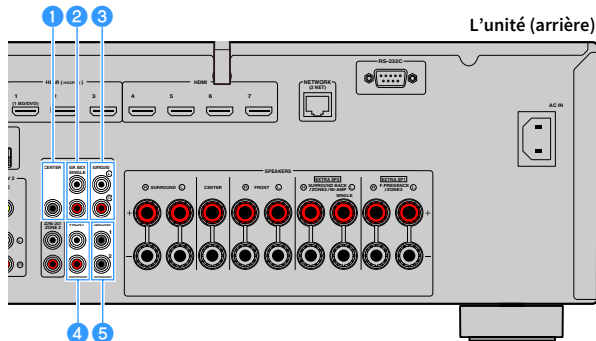

#### 1 Prise CENTER

Émet les sons de la voie centrale.

#### 2 Prises SUR. BACK

Émettent les sons de la voie surround arrière. Lorsque vous n'utilisez qu'un amplificateur externe pour la voie surround arrière, vous devez le raccorder à la prise SINGLE (côté gauche).

#### 3 Prises SURROUND

Émettent les sons de la voie surround.

#### 4 Prises FRONT

Émettent les sons de la voie avant.

#### 5 Prises SUBWOOFER1-2

Pour le raccordement d'un caisson de graves avec amplificateur intégré. Lorsque 2 caissons de graves sont raccordés, le même son est émis depuis les deux.

### Raccordement d'un appareil compatible avec la fonction de déclencheur

La fonction de déclencheur permet de contrôler un appareil externe conjointement aux opérations de mise sous/hors tension et de sélection d'entrée de l'unité, par exemple. Si votre caisson de graves Yamaha est compatible avec un raccordement système ou un appareil doté d'une prise d'entrée de déclenchement, vous pouvez utiliser la fonction de déclencheur en raccordant l'appareil externe à la prise TRIGGER OUT avec un câble mono à mini-fiche.

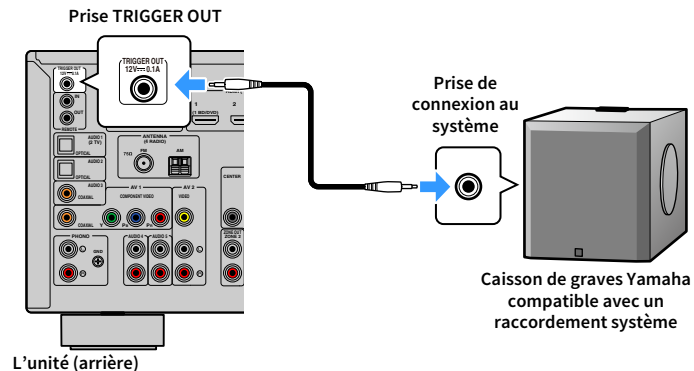

Vous pouvez configurer les paramètres de la fonction de déclencheur dans « Sortie déclencheur » (p.131) du menu « Réglage ».

## 6 Branchement du câble d'alimentation

### Avant de raccorder le câble d'alimentation (modèles standard uniquement)

Réglez la position de permutation du VOLTAGE SELECTOR en fonction de la tension locale. Les tensions sont CA 110–120/220–240 V, 50/60 Hz.



Veillez à régler le VOLTAGE SELECTOR de l'unité AVANT de brancher le câble d'alimentation dans une prise secteur. Un réglage incorrect du VOLTAGE SELECTOR risque d'endommager l'unité et de provoquer un incendie.

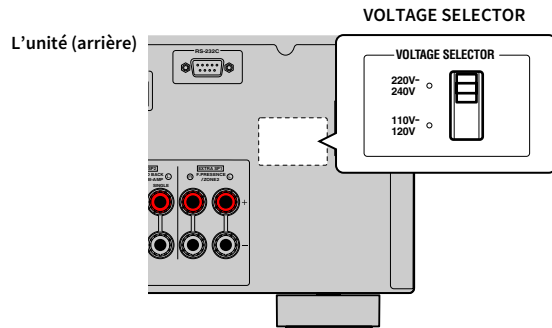

Une fois tous les raccordements terminés, branchez le câble d'alimentation.

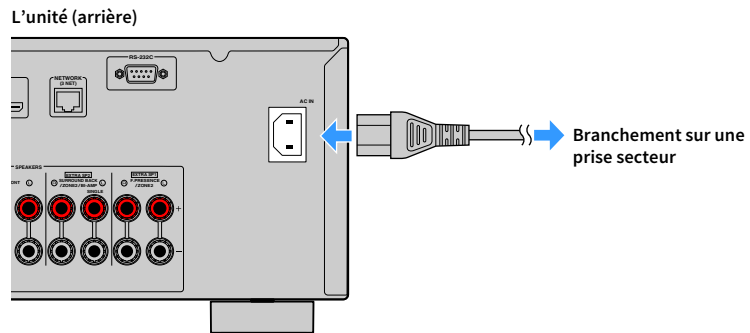

## 7 Sélection d'une langue pour le menu affiché à l'écran

Sélectionnez la langue souhaitée dans le menu affiché à l'écran parmi les langues suivantes : anglais (par défaut), japonais, français, allemand, espagnol, russe, italien et chinois.

- 1 Appuyez sur  (alimentation de l'ampli-tuner) pour mettre l'unité sous tension.
- 2 Mettez le téléviseur sous tension et changez la source d'entrée afin d'afficher l'image à partir de l'unité (prise HDMI OUT).



Lorsque vous mettez l'unité sous tension pour la première fois, elle affiche un message relatif à la configuration du réseau. Vous pouvez changer de langue sur cet écran de message.

- 3 Appuyez sur ON SCREEN.
- 4 Utilisez les touches de curseur pour sélectionner « Setup » et appuyez sur ENTER.

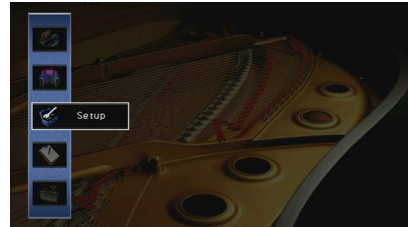

- 5 Utilisez les touches de curseur (◀/▶) pour sélectionner « Language » et les touches de curseur (△/▽) pour sélectionner la langue souhaitée.



- 6 Pour confirmer le réglage, appuyez sur ENTER.

- 7 Pour quitter le menu, appuyez sur ON SCREEN.



Les informations sur l'afficheur de la face avant sont exclusivement présentées en anglais.

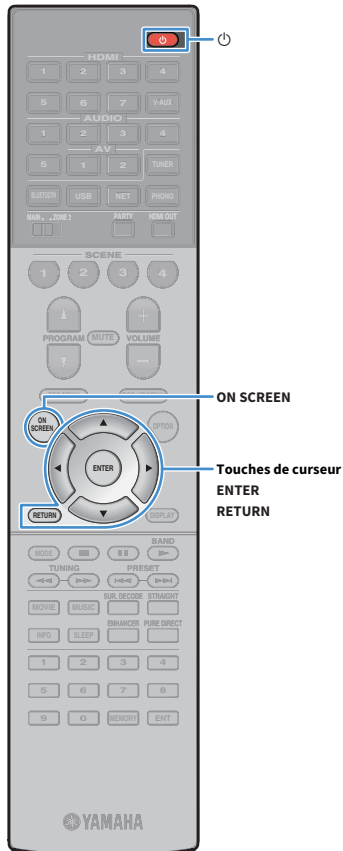

## 8 Configuration des réglages d'enceinte nécessaires

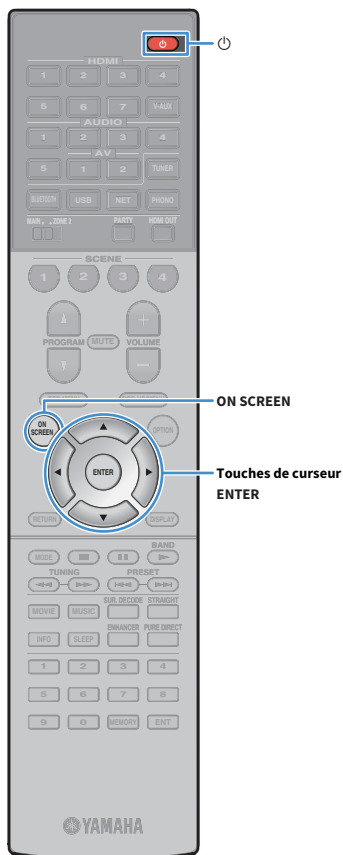

Si vous utilisez l'une des configurations d'enceintes ci-dessous, effectuez la procédure suivante pour configurer manuellement les réglages d'enceintes correspondants avant d'exécuter la fonction YPAO.

- Utilisation des connexions bi-amplificatrices (p.27) ou des enceintes Zone2 (p.27)
- Utilisation des enceintes surround pour un système avant à 5.1 voies (Virtual CINEMA FRONT) (p.19)
- Utilisation des enceintes de présence pour la lecture de contenus Dolby Atmos ou DTS:X (p.20)

**1** Appuyez sur  (alimentation de l'ampli-tuner) pour mettre l'unité sous tension.

**2** Mettez le téléviseur sous tension et changez la source d'entrée afin d'afficher l'image à partir de l'unité (prise HDMI OUT).



Quand vous mettez l'unité sous tension pour la première fois, elle affiche un message relatif à la configuration du réseau. Pour l'instant, appuyez sur RETURN et passez à l'étape 3.

**3** Appuyez sur ON SCREEN.

**4** Utilisez les touches de curseur pour sélectionner « Réglage » et appuyez sur ENTER.

**5** Utilisez les touches de curseur et ENTER pour sélectionner « Enceinte » puis « Réglage manuel ».

**6** Configurez les paramètres d'enceintes correspondants.

- Si vous utilisez les connexions bi-amplificatrices ou les enceintes Zone2, sélectionnez « Affect. amp puiss. » (p.117), puis sélectionnez votre système d'enceintes.
- Si vous utilisez les enceintes surround pour le système 5.1 voies avant (Virtual CINEMA FRONT), sélectionnez « Configuration » → « Disposition » → « Surround » (p.118), puis sélectionnez « Avant ».
- Lorsque vous utilisez les enceintes de présence pour la lecture de contenus Dolby Atmos ou DTS:X, sélectionnez « Configuration » → « Disposition » → « Présence av. » (p.119), puis sélectionnez votre configuration d'enceintes de présence avant.

**7** Pour quitter le menu, appuyez sur ON SCREEN.

## 9 Optimisation automatique des réglages d'enceintes (YPAO)

La fonction Yamaha Parametric room Acoustic Optimizer (YPAO) permet de détecter les enceintes raccordées et de mesurer la distance entre ces dernières ainsi que la position d'écoute. Elle optimise ensuite automatiquement les réglages des enceintes, tels que les paramètres d'équilibre du volume et les paramètres acoustiques qui conviennent à la pièce.



La fonction YPAO de l'unité adopte la technologie YPAO-R.S.C. (Reflected Sound Control) offrant un champ sonore naturel comparable à celui d'une pièce conçue pour une acoustique parfaite.



Tenez compte des remarques suivantes concernant les mesures effectuées par la fonction YPAO.

- Les tonalités de test sont produites à haut volume et pourraient surprendre ou effrayer les enfants en bas âge.
- Il est impossible de modifier le volume des tonalités de test.
- Faites en sorte que la pièce soit le plus calme possible.
- Positionnez-vous dans un coin de la pièce, derrière la position d'écoute, de sorte à ne pas vous trouver entre les enceintes et le microphone YPAO.
- Ne raccordez pas d'écouteurs.

**1** Appuyez sur  (alimentation de l'ampli-tuner) pour mettre l'unité sous tension.

**2** Mettez le téléviseur sous tension et changez la source d'entrée afin d'afficher l'image à partir de l'unité (prise HDMI OUT).



Quand vous mettez l'unité sous tension pour la première fois, elle affiche un message relatif à la configuration du réseau. Pour l'instant, appuyez sur RETURN et passez à l'étape 3.

**3** Allumez le caisson de graves et réglez le volume à moitié. Si la fréquence de transition est réglable, réglez-la sur le maximum.

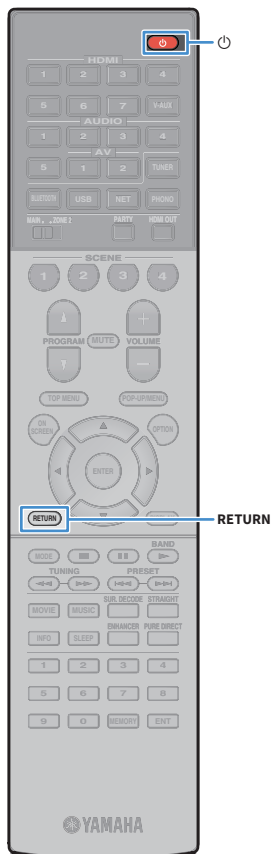
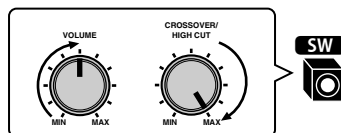

**4** Placez le microphone YPAO au niveau de votre position d'écoute et raccordez-le à la prise YPAO MIC située sur le panneau avant.



Placez le microphone YPAO à votre position d'écoute (à hauteur d'oreilles). Nous conseillons l'utilisation d'un trépied comme support pour le microphone. Lorsque vous utilisez un trépied, utilisez les vis de ce dernier pour stabiliser le microphone.

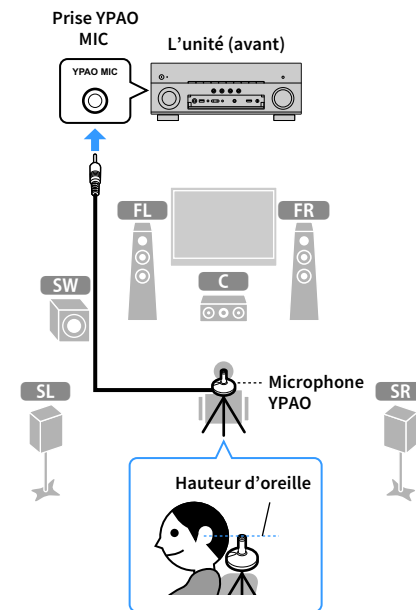

L'écran suivant apparaît sur le téléviseur.

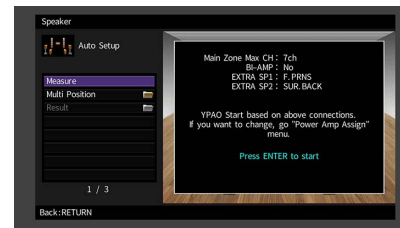

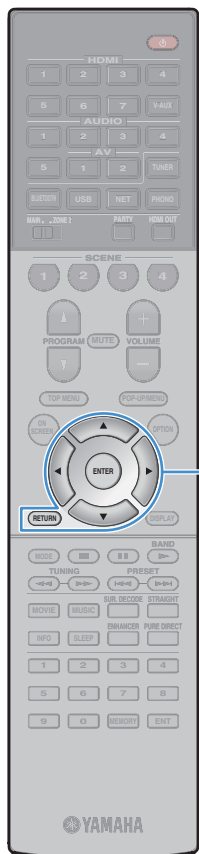

Touches de curseur  
ENTER  
RETURN



- Pour annuler l'opération, débranchez le microphone YPAO avant le début de la mesure.
- Pour configurer les réglages d'attribution de l'amplificateur de puissance, appuyez sur RETURN et sélectionnez « Réglage manuel » (p.117).

## 5 Changez la méthode de mesure (multiple/unique) à votre guise.

- 1 Utilisez les touches de curseur pour sélectionner « Multi Position » et appuyez sur ENTER.
- 2 Utilisez les touches de curseur pour sélectionner un réglage, puis appuyez sur ENTER.



### Réglages

Oui

Sélectionnez cette option si votre position d'écoute est variable ou si vous souhaitez profiter du son surround avec d'autres personnes. Vous pouvez effectuer des mesures depuis 8 positions d'écoute différentes dans la pièce. Les réglages de l'enceinte seront optimisés pour s'adapter à la zone définie par ces positions (mesures multiples).

Non (par défaut)

Sélectionnez cette option si votre position d'écoute est toujours fixe. Prenez les mesures uniquement depuis une seule position. Les réglages de l'enceinte seront optimisés pour s'adapter à cette position (mesure unique).



- Si vous effectuez des mesures multiples, les réglages d'enceinte seront optimisés afin que vous puissiez bénéficier du son surround dans un espace plus vaste.
- Si vous effectuez des mesures multiples, placez d'abord le microphone YPAO dans la position d'écoute que vous utiliserez le plus souvent.

Mesure unique

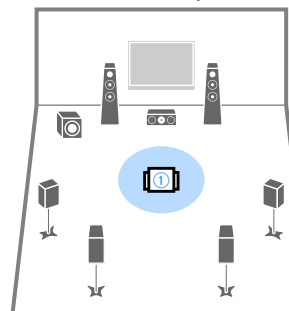

Mesures multiples  
(5 positions d'écoute)

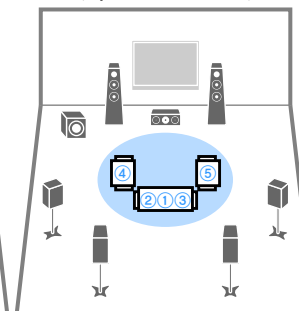

Mesures multiples  
(1 position d'écoute +  
avant/arrière/gauche/droite)

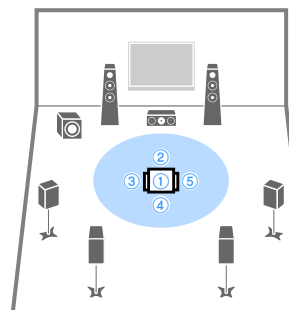

Mesures multiples  
(2 positions d'écoute +  
avant/arrière)

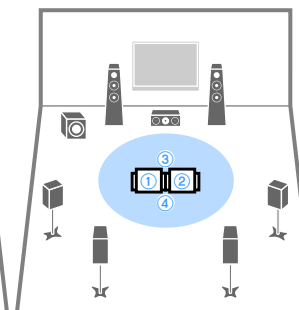

Les préparatifs sont désormais terminés. Reportez-vous à la page suivante pour commencer la mesure.

### Si l'option « Multi Position » est réglée sur « Oui » :

« Mesure à plusieurs positions d'écoute (mesures multiples) » (p.45)

### Si l'option « Multi Position » est réglée sur « Non » :

« Mesure à une position d'écoute (mesure unique) » (p.44)

## Mesure à une position d'écoute (mesure unique)

Procédez comme indiqué ci-dessous pour la mesure. La mesure peut prendre environ 3 minutes.

- 1 Pour commencer la mesure, utilisez les touches de curseur pour sélectionner « Mesure » et appuyez sur ENTER.

La mesure commence dans les 10 secondes. Appuyez de nouveau sur ENTER pour démarrer la mesure immédiatement.



Pour annuler la mesure temporairement, appuyez sur RETURN.

Lorsque la mesure est terminée, l'écran suivant apparaît sur le téléviseur.



Si un message d'erreur (par exemple E-1) ou d'avertissement (par exemple W-1) apparaît, reportez-vous à la section « Messages d'erreur » (p.48) ou « Messages d'avertissement » (p.49).



Pour vérifier les résultats de la mesure, sélectionnez « Résultat ». Pour plus d'informations, reportez-vous à la section « Vérification des résultats de la mesure » (p.46).

- 2 Utilisez les touches de curseur pour sélectionner « Enreg./Annuler » et appuyez sur ENTER.

- 3 Pour enregistrer les résultats de la mesure, utilisez les touches de curseur (◀/▶) pour sélectionner « ENREG. » et appuyez sur ENTER.

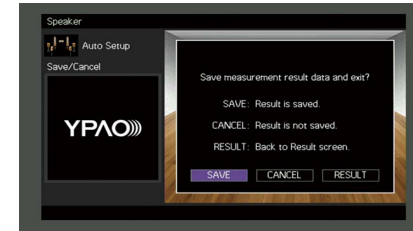

Les nouveaux réglages d'enceinte sont appliqués.



Pour terminer la mesure sans enregistrer le résultat, sélectionnez « ANNUL ».

- 4 Utilisez les touches de curseur (◀/▶) pour sélectionner « OUI » ou « NON » pour activer/désactiver Volume YPAO et appuyez sur ENTER.

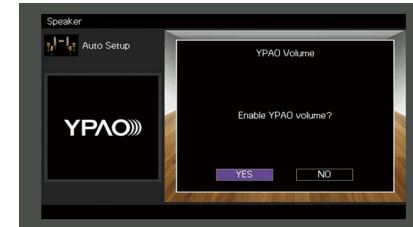

- Quand Volume YPAO est activé, le niveau des graves et des aigus est automatiquement ajusté en fonction du volume de sorte que vous puissiez bénéficier d'un son naturel même à bas volume.
- Vous pouvez également activer/désactiver Volume YPAO avec l'option « Volume YPAO » (p.102) du menu « Option ».

- 5 Débranchez le microphone YPAO de l'unité.

L'optimisation des réglages d'enceintes est maintenant terminée.

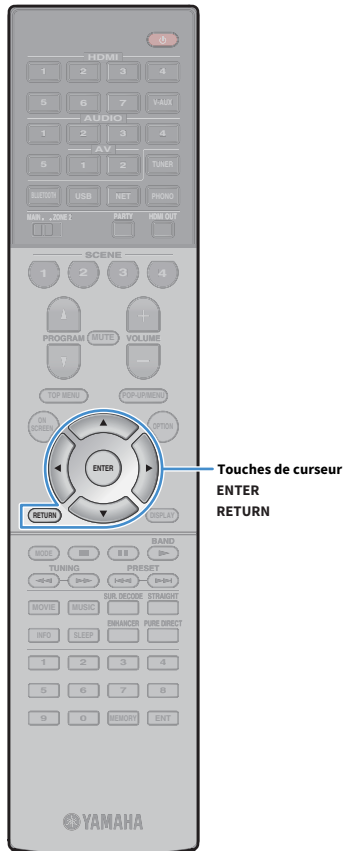

Touches de curseur  
ENTER  
RETURN



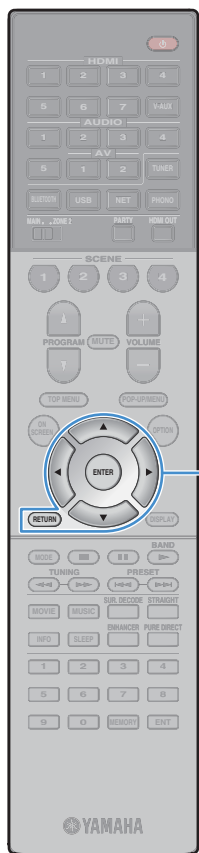

Touches de curseur  
ENTER  
RETURN

#### Attention

- Le microphone YPAO est sensible à la chaleur. Ne le placez pas dans un endroit où il pourrait être exposé directement à la lumière du soleil ou à des températures élevées (sur un équipement audiovisuel, etc.).

## Mesure à plusieurs positions d'écoute (mesures multiples)

Si l'option « Multi Position » est réglée sur « Oui », procédez comme suit pour effectuer la mesure. La mesure de 8 positions d'écoute peut prendre environ 10 minutes.



Si un message d'erreur (par exemple E-1) ou d'avertissement (par exemple W-1) apparaît, reportez-vous à la section « Messages d'erreur » (p.48) ou « Messages d'avertissement » (p.49).

### 1 Pour commencer la mesure, utilisez les touches de curseur pour sélectionner « Mesure » et appuyez sur ENTER.

La mesure commence dans les 10 secondes. Appuyez de nouveau sur ENTER pour démarrer la mesure immédiatement.



Pour annuler la mesure temporairement, appuyez sur RETURN.

Lorsque la mesure à la première position est terminée, l'écran suivant apparaît sur le téléviseur.

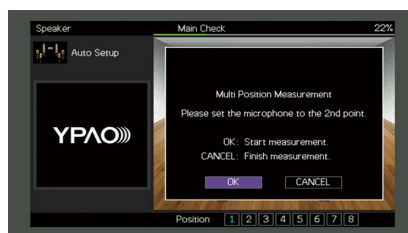

### 2 Déplacez le microphone YPAO à la position d'écoute suivante et appuyez sur ENTER.

Répétez l'étape 2 jusqu'à ce que la mesure à toutes les positions d'écoute (8 maximum) soit effectuée.

### 3 Quand la mesure aux positions d'écoute souhaitées est terminée, utilisez les touches de curseur pour sélectionner « ANNUL » et appuyez sur ENTER.

Si vous avez effectué la mesure à 8 positions d'écoute, l'écran suivant apparaît automatiquement.



Pour vérifier les résultats de la mesure, sélectionnez « Résultat ». Pour plus d'informations, reportez-vous à la section « Vérification des résultats de la mesure » (p.46).

### 4 Utilisez les touches de curseur pour sélectionner « Enreg./Annuler » et appuyez sur ENTER.

### 5 Pour enregistrer les résultats de la mesure, utilisez les touches de curseur pour sélectionner « ENREG. » et appuyez sur ENTER.

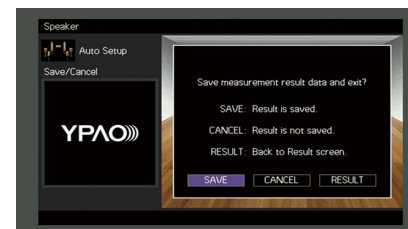

Les nouveaux réglages d'enceinte sont appliqués.



Pour terminer la mesure sans enregistrer le résultat, sélectionnez « ANNUL ».



Touches de curseur  
ENTER

- 6** Utilisez les touches de curseur (◀/▶) pour sélectionner « OUI » ou « NON » pour activer/désactiver Volume YPAO et appuyez sur ENTER.



- Quand Volume YPAO est activé, le niveau des graves et des aigus est automatiquement ajusté en fonction du volume de sorte que vous puissiez bénéficier d'un son naturel même à bas volume.
- Vous pouvez également activer/désactiver Volume YPAO avec l'option « Volume YPAO » (p.102) du menu « Option ».

- 7** Débranchez le microphone YPAO de l'unité.

L'optimisation des réglages d'enceintes est maintenant terminée.

**Attention**

- Le microphone YPAO est sensible à la chaleur. Ne le placez pas dans un endroit où il pourrait être exposé directement à la lumière du soleil ou à des températures élevées (sur un équipement audiovisuel, etc.).

## Vérification des résultats de la mesure

Vous pouvez vérifier les résultats de la mesure YPAO.

- 1** Après la mesure, utilisez les touches de curseur pour sélectionner « Résultat » et appuyez sur ENTER.



Vous pouvez également sélectionner « Résultat » à partir de l'onglet « Réglage Auto » (p.114) du menu « Réglage », qui contient les résultats de mesure précédents.

L'écran suivant apparaîtra.



- 1** Éléments des résultats de la mesure
- 2** Résultats détaillés de la mesure
- 3** Le nombre de positions mesurées (en cas de mesures multiples)

- 2** Utilisez les touches de curseur pour sélectionner un élément.

	Polarité de chaque enceinte
<b>Câblage</b>	Inversé : Il se peut que le câble d'enceinte soit connecté avec la polarité opposée (+/-).
	Taille de chaque enceinte (fréquence de transition du caisson de graves)
<b>Taille</b>	Large : L'enceinte peut reproduire efficacement les signaux de fréquences graves. Petite : L'enceinte ne peut pas reproduire efficacement les signaux de fréquences graves.
<b>Distance</b>	Distance entre la position d'écoute et chaque enceinte
<b>Niveau</b>	Réglage du niveau de sortie pour chaque enceinte

- 3 Pour terminer de vérifier les résultats et revenir à l'écran précédent, appuyez sur RETURN.

## Rechargement des réglages YPAO précédents

Lorsque les réglages d'enceinte que vous avez configurés manuellement ne conviennent pas, exécutez la procédure ci-dessous pour les supprimer et recharger les réglages YPAO précédents.

- 1 Dans le menu « Réglage », sélectionnez « Enceinte », « Réglage Auto », puis « Résultat » (p.113).
- 2 Utilisez les touches de curseur pour sélectionner « Récharger rég. » et appuyez sur ENTER.



- 3 Pour quitter le menu, appuyez sur ON SCREEN.

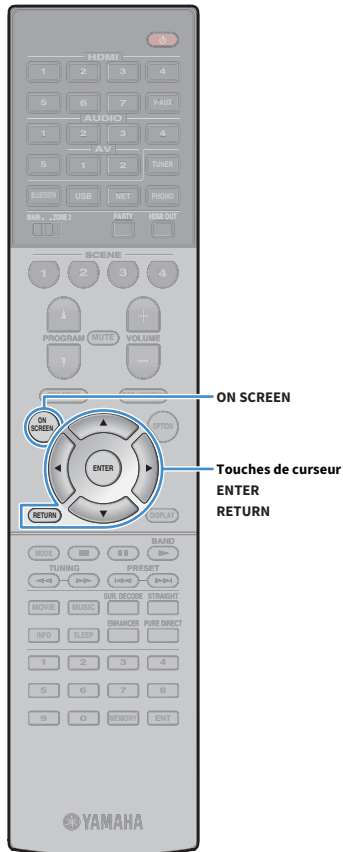

# Messages d'erreur

Si un message d'erreur s'affiche durant la mesure, résolvez le problème et exécutez à nouveau la procédure YPAO.

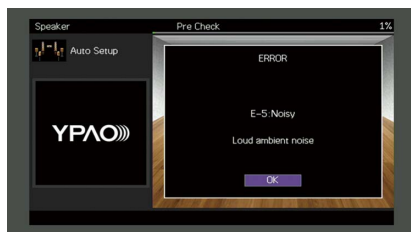

Message d'erreur	Causes possibles	Actions correctives
<b>E-1: Pas enc. Av.</b>	Les enceintes avant ne sont pas détectées.	
<b>E-2: Pas enc. Surr.</b>	L'une des enceintes surround ne peut pas être détectée.	Suivez les instructions affichées à l'écran pour sortir du mode YPAO, mettez l'unité hors tension, puis vérifiez les raccordements des enceintes.
<b>E-3: Pas enc. Prés. Av.</b>	L'une des enceintes de présence ne peut pas être détectée.	
<b>E-4: SBR → SBL</b>	Une enceinte surround arrière est connectée du côté droit uniquement.	Lorsque vous n'utilisez qu'une enceinte surround arrière, vous devez la raccorder à la prise SINGLE (côté gauche). Suivez les instructions affichées à l'écran pour sortir du mode YPAO, mettez l'unité hors tension, puis raccordez à nouveau l'enceinte.
<b>E-5: Bruyant</b>	Le bruit est trop assourdissant.	Faites en sorte que la pièce soit silencieuse et suivez les instructions affichées à l'écran pour redémarrer la mesure. Si vous sélectionnez « CONT. », la fonction YPAO relance l'opération de mesure et ignore les bruits détectés.
<b>E-6: Vérif. Surr.</b>	Les enceintes surround arrière sont connectées, mais aucune enceinte surround n'est raccordée.	Les enceintes surround doivent être raccordées afin de pouvoir utiliser les enceintes surround arrière. Suivez les instructions affichées à l'écran pour sortir du mode YPAO, mettez l'unité hors tension, puis raccordez à nouveau les enceintes.
<b>E-7: Aucun MIC</b>	Le microphone YPAO a été enlevé.	Raccordez fermement le microphone YPAO à la prise YPAO MIC et suivez les instructions affichées à l'écran pour redémarrer la mesure.
<b>E-8: Aucun signal</b>	Le microphone YPAO ne parvient pas à détecter de tonalité de test.	Raccordez fermement le microphone YPAO à la prise YPAO MIC et suivez les instructions affichées à l'écran pour redémarrer la mesure. Si cette erreur se répète, contactez votre revendeur ou le centre d'entretien Yamaha agréé.
<b>E-9: Annulé</b>	La mesure a été annulée.	Suivez les instructions affichées à l'écran pour redémarrer la mesure. Pour annuler la mesure, sélectionnez « QUITT ».
<b>E-10: Erreur int.</b>	Une erreur interne s'est produite.	Suivez les instructions affichées à l'écran pour sortir du mode YPAO et mettez l'unité hors tension, puis sous tension. Si cette erreur se répète, contactez votre revendeur ou le centre d'entretien Yamaha agréé.

## Messages d'avertissement

Si un message d'avertissement s'affiche après la mesure, vous pouvez tout de même enregistrer les résultats en suivant les instructions affichées à l'écran. Cependant, nous vous conseillons d'exécuter de nouveau la procédure YPAO pour pouvoir utiliser l'unité avec un réglage optimal des enceintes.



Message d'avertissement	Causes possibles	Actions correctives
<b>W-1:Hors phase</b>	Il se peut que le câble d'enceinte soit connecté avec la polarité opposée (+/-).	<p>Sélectionnez « Câblage » dans « Résultat » (p.46) et vérifiez le raccordement des câbles (+/-) de l'enceinte identifiés par « Inversé ».</p> <p><b>Si l'enceinte n'est pas correctement raccordée :</b> Mettez l'unité hors tension et rebranchez le câble d'enceinte.</p> <p><b>Si l'enceinte est correctement raccordée :</b> Selon le type d'enceintes ou l'environnement, ce message peut apparaître, même si les enceintes sont correctement raccordées. Dans ce cas, vous pouvez ignorer le message.</p>
<b>W-2:Hors portée</b>	Une enceinte est placée à plus de 24 m de la position d'écoute.	Sélectionnez « Distance » dans « Résultat » (p.46) et déplacez l'enceinte identifiée par « >24,00m » à 24 m maximum de la position d'écoute.
<b>W-3:Erreur niveau</b>	Il y a une différence de volume importante entre les enceintes.	Vérifiez l'environnement d'utilisation et les raccordements de câble (+ et -) de chaque enceinte, ainsi que le volume du caisson de graves. Nous vous conseillons d'utiliser les mêmes enceintes ou des enceintes dont les spécifications sont aussi similaires que possible.

## 10 Raccordement à un périphérique réseau sans fil

Raccordez l'unité à un routeur sans fil (point d'accès) ou un dispositif mobile en établissant une connexion sans fil.

### Sélection de la méthode de connexion

Sélectionnez une méthode de connexion en fonction de votre environnement réseau.

#### ■ Connexion via un routeur sans fil (point d'accès)

Connectez l'unité à un routeur sans fil (point d'accès).

Vous pouvez ainsi écouter la radio sur Internet, bénéficier d'AirPlay ou lire des fichiers musicaux stockés sur serveurs multimédias (PC/NAS) sur l'unité.

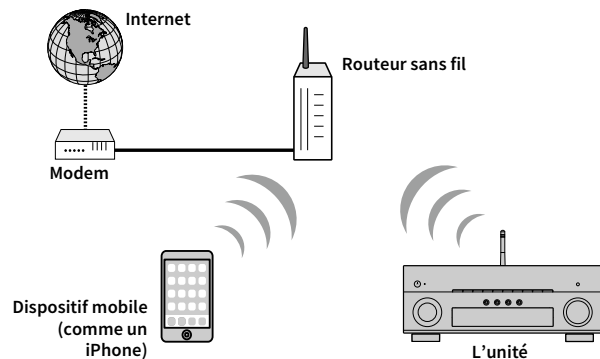

Pour en savoir plus sur la connexion, reportez-vous à la section « Connexion de l'unité à un réseau sans fil » (p.51).



- Vous ne pouvez pas utiliser la connexion réseau sans fil simultanément avec la connexion câblée (câble réseau) (p.37) ou Wireless Direct (p.56).
- Si l'unité et le routeur sans fil (point d'accès) sont trop éloignés l'un de l'autre, il se peut que la connexion au routeur sans fil échoue. Dans ce cas, rapprochez les appareils.

#### ■ Connexion sans routeur sans fil (point d'accès)

Connectez directement l'unité à un dispositif mobile.

Vous pouvez utiliser l'application pour smartphone/tablette « AV CONTROLLER » (p.8) pour commander l'unité à partir de dispositifs mobiles ou écouter des fichiers musicaux enregistrés sur des dispositifs mobiles sur l'unité.

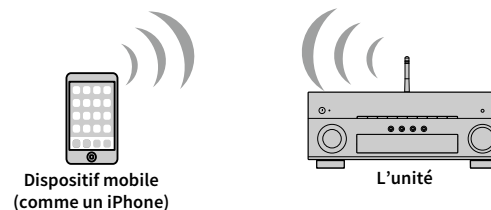

Pour en savoir plus sur la connexion, reportez-vous à la section « Connexion directe de l'unité à un dispositif mobile (Wireless Direct) » (p.56).



- Vous ne pouvez pas utiliser simultanément Wireless Direct avec une connexion câblée (avec un câble réseau) (p.37) ou une connexion réseau sans fil (p.51).
- Lorsque le mode Wireless Direct est activé, les fonctions suivantes ne sont pas disponibles.
  - Radio sur Internet
  - Services de réseau
  - Lecture de musique stockée sur des serveurs multimédias (PC/NAS)

## Connexion de l'unité à un réseau sans fil

Vous disposez de plusieurs méthodes pour connecter l'unité à un réseau sans fil.

Sélectionnez une méthode de connexion en fonction de votre environnement.

- Utilisation de MusicCast CONTROLLER (p.58)
- Partage du réglage de dispositif iOS (p.51)
- Utilisation de la configuration avec bouton-poussoir WPS (p.52)
- Autres méthodes de connexion (p.53)

### ■ Partage du réglage de dispositif iOS

Vous pouvez facilement régler une connexion sans fil en appliquant les réglages de connexion sur des dispositifs iOS (iPhone/iPad/iPod touch).

Avant d'effectuer l'opération, vérifiez que votre dispositif iOS est connecté à un routeur sans fil.



Si vous réglez une connexion sans fil par cette méthode, les réglages suivants seront réinitialisés.

- Réglages réseau
- Réglages Bluetooth
- Éléments USB et réseau enregistrés comme raccourcis
- Stations de radio sur Internet enregistrées dans les « Favorites »
- Informations sur le compte pour les services réseau



- Veillez à ce que votre dispositif iOS dispose de la version iOS 7 ou d'une version ultérieure. (La procédure ci-dessous illustre un exemple de configuration pour l'iOS 10.)
- Cette configuration n'est pas possible si votre routeur sans fil (point d'accès) est protégé par une clé de sécurité WEP. Dans ce cas, utilisez une autre méthode de connexion.

- 1 Appuyez sur  (alimentation de l'ampli-tuner) pour mettre l'unité sous tension.

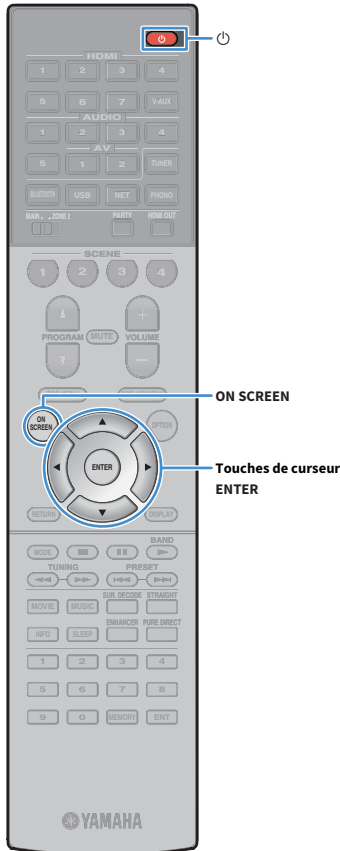

- 2 Mettez le téléviseur sous tension et changez la source d'entrée afin d'afficher l'image à partir de l'unité (prise HDMI OUT).



Les opérations sur l'écran du téléviseur ne sont disponibles que lorsque votre téléviseur est connecté à l'unité via un câble HDMI.

- 3 Appuyez sur ON SCREEN.

- 4 Utilisez les touches de curseur pour sélectionner « Réglage » et appuyez sur ENTER.

- 5 Utilisez les touches de curseur (◀/▶) pour sélectionner « Réseau ».

- 6 Utilisez les touches de curseur (Δ/▽) pour sélectionner « Connexion réseau » et appuyez sur ENTER.

- 7 Utilisez les touches de curseur (Δ/▽) et ENTER pour cocher l'option « Sans fil » et sélectionnez « OK ».

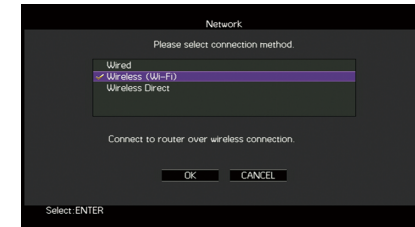

L'option cochée correspond au réglage actif.

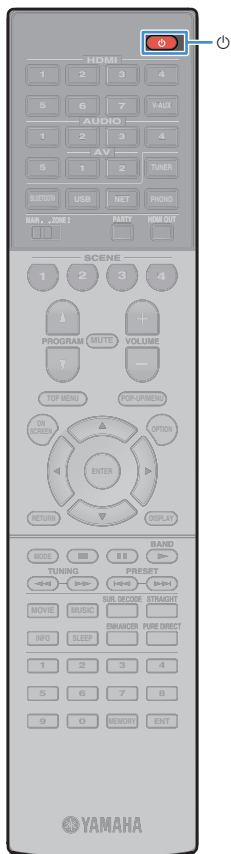

- 8** Utilisez les touches de curseur (△/▽) et ENTER pour cocher l'option « Partager param Wi-Fi (iOS) » et sélectionnez « SUIVANT ».

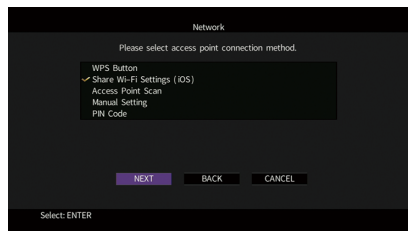

- 9** Après avoir consulté le message à l'écran, utilisez les touches de curseur (◀/▶) et ENTER pour sélectionner « SUIVANT ».

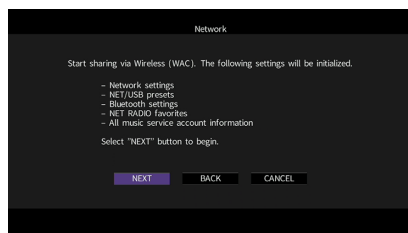

- 10** Sur le dispositif iOS, sélectionnez l'unité comme haut-parleur AirPlay dans l'écran Wi-Fi.

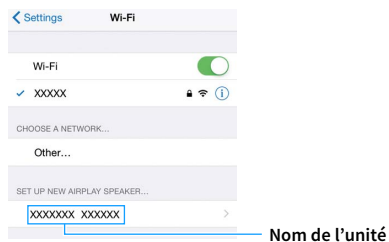

- 11** Vérifiez le réseau actuellement sélectionné et appuyez sur « Next ».

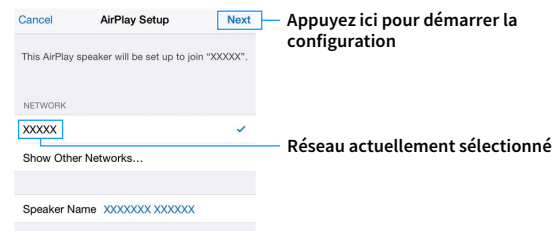

Une fois le partage effectué, l'unité se connecte automatiquement au réseau sélectionné (point d'accès).

## ■ Utilisation de la configuration avec bouton-poussoir WPS

Vous pouvez configurer une connexion sans fil d'une simple pression sur le bouton WPS.



Cette configuration n'est pas possible si votre routeur sans fil (point d'accès) est protégé par une clé de sécurité WEP. Dans ce cas, utilisez une autre méthode de connexion.

- 1** Appuyez sur  (alimentation de l'ampli-tuner) pour mettre l'unité sous tension.
- 2** Maintenez INFO (WPS) sur le panneau avant enfoncé pendant 3 secondes.  
« Press WPS button on Access Point » apparaît sur l'afficheur de la face avant.
- 3** Appuyez sur le bouton WPS du routeur sans fil (point d'accès).



Une fois la procédure de connexion terminée, « Completed » apparaît sur l'afficheur de la face avant.

Si « Not connected » s'affiche, répétez la procédure depuis l'étape 1 ou essayez une autre méthode de connexion.



## ■ Autres méthodes de connexion

Si votre routeur sans fil (point d'accès) ne permet pas la configuration via le bouton WPS, réglez les paramètres du réseau sans fil en effectuant la procédure suivante.

- 1 Appuyez sur  (alimentation de l'ampli-tuner) pour mettre l'unité sous tension.
  - 2 Mettez le téléviseur sous tension et changez la source d'entrée afin d'afficher l'image à partir de l'unité (prise HDMI OUT).
-  Les opérations sur l'écran du téléviseur ne sont disponibles que lorsque votre téléviseur est connecté à l'unité via un câble HDMI.
- 3 Appuyez sur ON SCREEN.
  - 4 Utilisez les touches de curseur pour sélectionner « Réglage » et appuyez sur ENTER.
  - 5 Utilisez les touches de curseur (◀/▶) pour sélectionner « Réseau ».
  - 6 Utilisez les touches de curseur (Δ/▽) pour sélectionner « Connexion réseau » et appuyez sur ENTER.
  - 7 Utilisez les touches de curseur (Δ/▽) et ENTER pour cocher l'option « Sans fil » et sélectionnez « OK ».

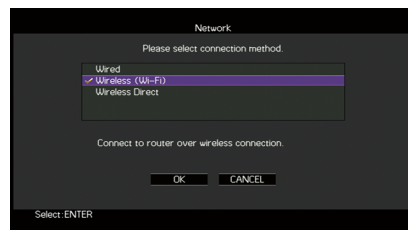
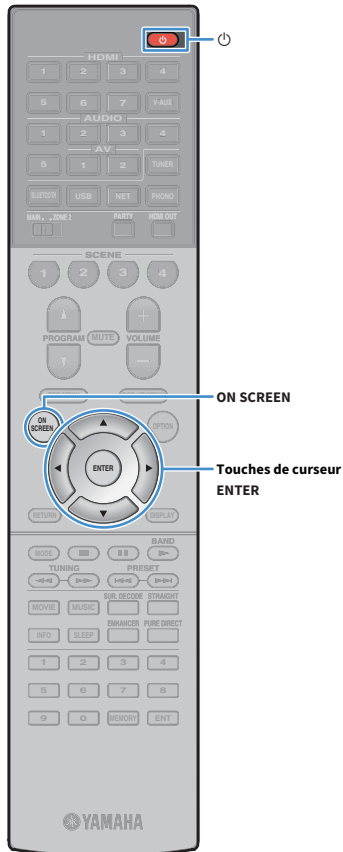

L'option cochée correspond au réglage actif.

- 8 Utilisez les touches de curseur (Δ/▽) et ENTER pour choisir la méthode de connexion voulue et sélectionnez « SUIVANT ».

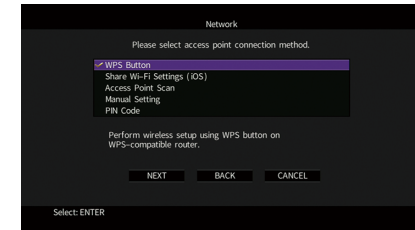

Vous disposez des méthodes de connexion suivantes.

<b>Bouton WPS</b>	Vous pouvez configurer une connexion sans fil avec le bouton WPS sur l'écran du téléviseur. Suivez les instructions affichées sur l'écran du téléviseur.
<b>Partager param Wi-Fi (iOS)</b>	Reportez-vous à la section « Partage du réglage de dispositif iOS » (p.51).
<b>Analyse du point d'accès</b>	Vous pouvez configurer une connexion sans fil en recherchant un point d'accès. Pour en savoir plus sur les réglages, reportez-vous à la section « Recherche d'un point d'accès » (p.54).
<b>Configuration manuelle</b>	Vous pouvez configurer une connexion sans fil en saisissant les informations requises (par exemple SSID) de façon manuelle. Pour en savoir plus sur les réglages, reportez-vous à la section « Réglage manuel de la connexion sans fil » (p.54).
<b>Code PIN</b>	Vous pouvez configurer une connexion sans fil en saisissant le code PIN de l'unité sur le routeur sans fil (point d'accès). Cette méthode est uniquement possible si le routeur sans fil (point d'accès) est compatible avec la sécurité à code PIN WPS. Pour en savoir plus sur les réglages, reportez-vous à la section « Utilisation du code PIN » (p.55).

### À propos de WPS

WPS (Wi-Fi Protected Setup) est une norme de la Wi-Fi Alliance ; elle permet de créer facilement un réseau domestique sans fil.

## Recherche d'un point d'accès

Si vous sélectionnez « Analyse du point d'accès » comme méthode de connexion, l'unité lance une recherche des points d'accès. Après un instant, la liste des points d'accès disponibles apparaît sur l'écran du téléviseur.

- 1 Utilisez les touches de curseur et ENTER pour cocher le point d'accès voulu et sélectionnez « SUIVANT ».

Le réglage de connexion sans fil apparaît sur l'écran du téléviseur.

- 2 Utilisez les touches de curseur et ENTER pour saisir la clé de sécurité et sélectionnez « SUIVANT ».



- 3 Utilisez les touches de curseur (◀/▶) pour sélectionner « CONNEXION » et appuyez sur ENTER pour démarrer la procédure de connexion.

Une fois la procédure de connexion terminée, « Terminé » apparaît sur l'écran du téléviseur.

Si « Non connecté » s'affiche, répétez la procédure depuis l'étape 1 ou essayez une autre méthode de connexion.

- 4 Pour quitter le menu, appuyez sur ON SCREEN.

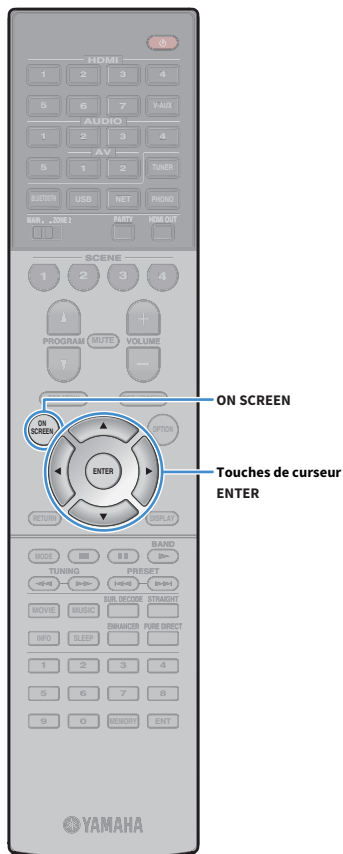

## Réglage manuel de la connexion sans fil

Si vous sélectionnez « Configuration manuelle » en tant que méthode de connexion, l'écran de réglage de connexion sans fil apparaît sur le téléviseur.

Vous devez configurer le paramètre SSID (nom du réseau), la méthode de cryptage et la clé de sécurité de votre réseau.

- 1 Utilisez les touches de curseur et ENTER pour saisir le paramètre SSID du point d'accès et sélectionnez « SUIVANT ».



- 2 Utilisez les touches de curseur (Δ/▽) et ENTER pour cocher la méthode de sécurité voulue du point d'accès et sélectionnez « SUIVANT ».

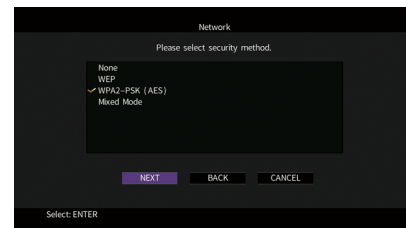

### Réglages

Aucun, WEP, WPA2-PSK (AES), Mode Mixé

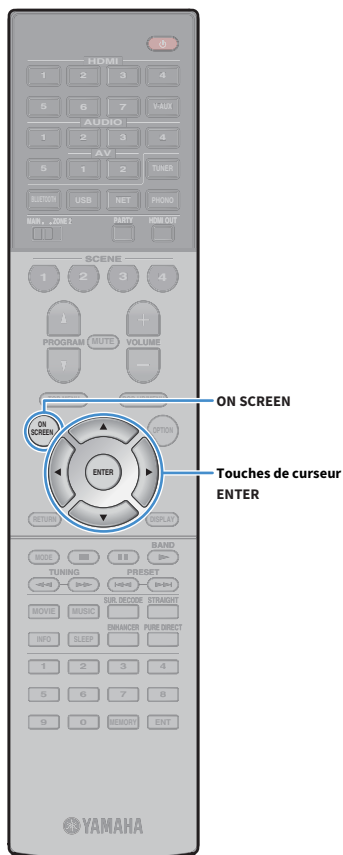

### 3 Utilisez les touches de curseur et ENTER pour saisir la clé de sécurité et sélectionnez « SUIVANT ».

Si vous avez choisi « Aucun » à l'étape 2, ce réglage n'est pas disponible. Passez à l'étape 4.

Si vous avez choisi « WEP », saisissez une série de 5 ou 13 caractères ou un nombre hexadécimal à 10 ou 26 chiffres.

Si vous avez choisi une autre méthode, saisissez une série de 8 à 63 caractères ou un nombre hexadécimal à 64 chiffres.



### 4 Utilisez les touches de curseur (</>) pour sélectionner « CONNEXION » et appuyez sur ENTER pour démarrer la procédure de connexion.

Une fois la procédure de connexion terminée, « Terminé » apparaît sur l'écran du téléviseur.

Si « Non connecté » s'affiche, vérifiez que vous avez saisi correctement toutes les informations, puis répétez la procédure depuis l'étape 1.

### 5 Pour quitter le menu, appuyez sur ON SCREEN.

## Utilisation du code PIN

Si vous sélectionnez « Code PIN » comme méthode de connexion, la liste des points d'accès disponibles apparaît sur l'écran du téléviseur.

### 1 Utilisez les touches de curseur et ENTER pour cocher le point d'accès voulu et sélectionnez « SUIVANT ».

Le code PIN de l'unité apparaît sur l'écran du téléviseur.

### 2 Saisissez le code PIN de l'unité sur le routeur sans fil (point d'accès).

Pour plus d'informations sur ces réglages, reportez-vous au mode d'emploi du routeur sans fil (point d'accès).

### 3 Utilisez les touches de curseur (</>) pour sélectionner « CONNEXION » et appuyez sur ENTER pour démarrer la procédure de connexion.

Une fois la procédure de connexion terminée, « Terminé » apparaît sur l'écran du téléviseur.

Si « Non connecté » s'affiche, répétez la procédure depuis l'étape 1 ou essayez une autre méthode de connexion.

### 4 Pour quitter le menu, appuyez sur ON SCREEN.

## Connexion directe de l'unité à un dispositif mobile (Wireless Direct)

Effectuez la procédure suivante pour connecter directement l'unité à un dispositif mobile.



**Wireless Direct** La connexion pourrait ne pas être sécurisée en raison du degré inférieur de cryptage. L'unité pourrait répondre à des commandes de lecture envoyées par des périphériques sans fil connectés à l'unité sans permission.

- 1 Appuyez sur (alimentation de l'ampli-tuner) pour mettre l'unité sous tension.
- 2 Mettez le téléviseur sous tension et changez la source d'entrée afin d'afficher l'image à partir de l'unité (prise HDMI OUT).  
 Les opérations sur l'écran du téléviseur ne sont disponibles que lorsque votre téléviseur est connecté à l'unité via un câble HDMI.
- 3 Appuyez sur ON SCREEN.
- 4 Utilisez les touches de curseur pour sélectionner « Réglage » et appuyez sur ENTER.
- 5 Utilisez les touches de curseur (◀/▶) pour sélectionner « Réseau ».
- 6 Utilisez les touches de curseur (Δ/▽) pour sélectionner « Connexion réseau » et appuyez sur ENTER.

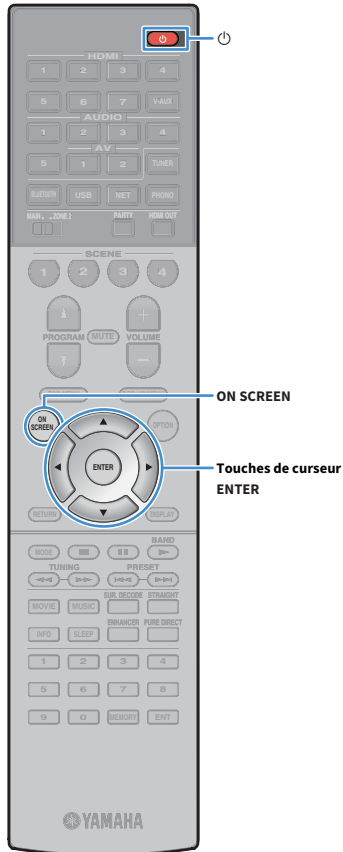

- 7 Utilisez les touches de curseur (Δ/▽) et ENTER pour cocher l'option « Wireless Direct » et sélectionnez « OK ».

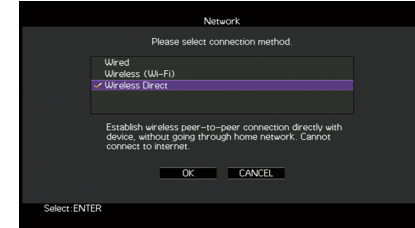

L'option cochée correspond au réglage actif.

- 8 Utilisez les touches de curseur (Δ/▽) et ENTER pour cocher la méthode de sécurité voulue et sélectionnez « SUIVANT ».

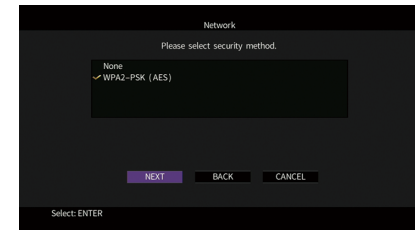

### Réglages

Aucun, WPA2-PSK (AES)



Si vous choisissez « Aucun », la connexion pourrait être vulnérable en raison de l'absence de cryptage.

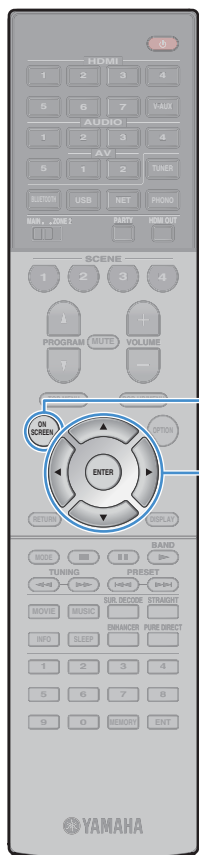

ON SCREEN

Touches de curseur  
ENTER

## 9 Utilisez les touches de curseur et ENTER pour saisir la clé de sécurité et sélectionnez « SUIVANT ».

Si vous avez choisi « Aucun » à l'étape 8, ce réglage n'est pas disponible. Passez à l'étape 10.

Sinon, saisissez une série de 8 à 63 caractères ou un nombre hexadécimal à 64 chiffres.



## 10 Utilisez les touches de curseur (◀/▶) pour sélectionner « OK » et appuyez sur ENTER pour enregistrer le réglage.

Les réglages effectués apparaissent sur l'écran du téléviseur.

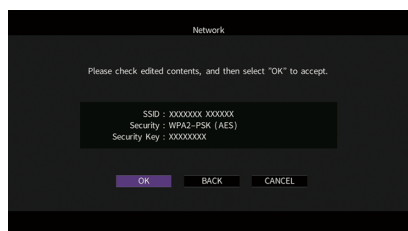

Vous devez saisir les informations SSID et de clé de sécurité pour configurer un dispositif mobile.

## 11 Configurez les réglages Wi-Fi d'un dispositif mobile.

Pour plus de détails sur les réglages de votre dispositif mobile, reportez-vous à son mode d'emploi.

- 1 Activez la fonction Wi-Fi sur le dispositif mobile.
- 2 Sélectionnez les informations SSID affichées à l'étape 10 dans la liste des points d'accès disponibles.
- 3 Quand l'écran vous demande un mot de passe, saisissez la clé de sécurité affichée à l'étape 10.

## 12 Pour quitter le menu, appuyez sur ON SCREEN.

## 11 Connexion au réseau MusicCast

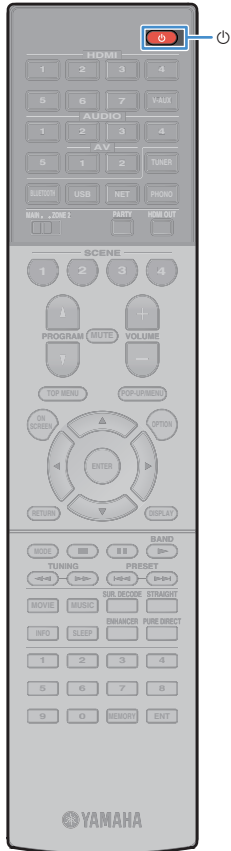

MusicCast est une solution de musique sans fil toute nouvelle offerte par Yamaha, qui vous permet de partager de la musique dans toutes vos pièces sur un large éventail d'appareils. Vous pouvez écouter de la musique depuis votre smartphone, votre ordinateur, un serveur NAS et un service de musique en streaming partout dans la maison grâce à une application facile à utiliser. Pour en savoir plus sur la gamme de produits compatibles MusicCast, consultez le site suivant : <http://www.yamaha.com/musiccast/>

- Contrôlez facilement tous les appareils compatibles MusicCast grâce à l'application dédiée « MusicCast CONTROLLER ».
- Reliez un appareil compatible MusicCast à un autre appareil dans une pièce différente et lisez-les simultanément.
- Lisez la musique depuis des services de musique en streaming. (Les services de musique en streaming compatibles peuvent être différents selon votre région ou produit.)
- Accédez au site de téléchargement Yamaha (<http://download.yamaha.com/>) pour télécharger MusicCast Setup Guide.

### MusicCast CONTROLLER



Pour utiliser les fonctions réseau sur l'appareil compatible MusicCast, l'application dédiée « MusicCast CONTROLLER » est nécessaire. Recherchez l'application gratuite « MusicCast CONTROLLER » sur l'App Store ou Google Play et installez-la sur votre appareil.

### Ajout de l'unité au réseau MusicCast

Procédez comme indiqué ci-dessous pour ajouter l'unité au réseau MusicCast. Vous pouvez également configurer les réglages sans fil de l'unité en une fois.



Le SSID et la clé de sécurité pour votre réseau seront nécessaires.

- 1 Appuyez sur  (alimentation de l'ampli-tuner) pour mettre l'unité sous tension.
- 2 Appuyez sur l'icône de l'application « MusicCast CONTROLLER » sur votre dispositif mobile et appuyez sur « Réglage ».



Si vous avez déjà connecté d'autres appareils compatibles MusicCast au réseau, appuyez sur « Settings » (Réglages) puis sur « Add New Device » (Ajouter un nouvel appareil).

- 3 Utilisez l'application « MusicCast CONTROLLER » en suivant les instructions à l'écran, puis maintenez enfoncé CONNECT sur le panneau avant de l'unité pendant 5 secondes.

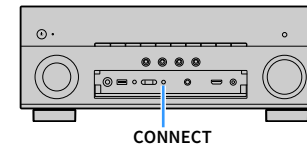

- 4 Utilisez l'application « MusicCast CONTROLLER » en suivant les instructions à l'écran pour configurer le réseau.
- 5 Utilisez l'application « MusicCast CONTROLLER » pour lancer la lecture.



- AirPlay et audio DSD ne sont pas disponibles.
- Lorsque Pure Direct est activé, les sources d'entrée autres que les sources réseau et USB ne sont pas disponibles.
- Si vous configurez les réglages sans fil de l'unité par cette méthode, le témoin d'intensité du signal de l'afficheur de la face avant s'allume lorsque l'unité se connecte à un réseau (même si une connexion câblée est utilisée).
- Vous pouvez synchroniser la mise sous/hors tension des appareils MusicCast avec la mise sous/hors tension de l'unité (appareil maître MusicCast). Pour en savoir plus, reportez-vous à la section « Verrouillage alimentation MusicCast Link » (p.126) du menu « Réglage ».

# LECTURE

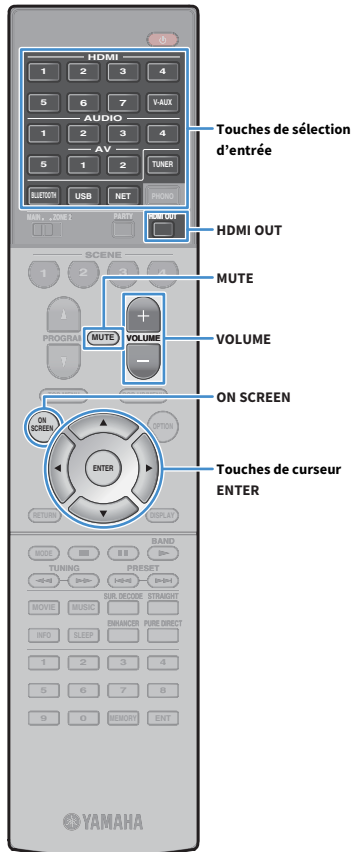

## Opérations de lecture de base

- 1 Mettez sous tension les appareils externes (tels qu'un téléviseur ou lecteur BD/DVD) raccordés à l'unité.
- 2 Utilisez les touches de sélection d'entrée pour sélectionner une source d'entrée.
- 3 Démarrez la lecture sur l'appareil externe ou sélectionnez une station de radio.

Reportez-vous au mode d'emploi de l'appareil externe.

Pour de plus amples détails sur les opérations suivantes, reportez-vous aux pages correspondantes.

- Écoute de la radio FM/AM (Sauf pour les modèles pour le Royaume-Uni, l'Europe, l'Australie et la Russie) (p.67)
- Écoute de la radio DAB (Modèles pour le Royaume-Uni, l'Europe, l'Australie et la Russie) (p.70)
- Écoute de la radio FM (Modèles pour le Royaume-Uni, l'Europe, l'Australie et la Russie) (p.74)
- Lecture de musique via Bluetooth (p.78)
- Lecture de musique stockée sur un dispositif de stockage USB (p.80)
- Lecture de musique stockée sur des serveurs multimédias (PC/NAS) (p.83)
- Écoute de la radio sur Internet (p.87)
- Lecture de la musique de iTunes ou d'un iPod avec AirPlay (p.90)

- 4 Appuyez sur VOLUME pour régler le volume.



- Pour mettre le son en sourdine, appuyez sur MUTE. Appuyez de nouveau sur MUTE pour remettre le son.
- Pour régler les aigus et les graves, utilisez le menu « Option » ou la touche TONE CONTROL de l'afficheur de la face avant (p.102).

## Sélection d'une entrée à l'écran

- 1 Appuyez sur ON SCREEN.
- 2 Utilisez les touches de curseur pour sélectionner « Entrée » et appuyez sur ENTER.
- 3 Utilisez les touches de curseur pour sélectionner la source d'entrée souhaitée et appuyez sur ENTER.

## Sélection d'une prise de sortie HDMI

- 1 Appuyez sur HDMI OUT pour sélectionner une prise HDMI OUT.

À chaque pression sur cette touche, la prise HDMI OUT à utiliser pour la sortie du signal change.



<b>HDMI OUT 1+2</b>	Émet le même signal sur les deux prises HDMI OUT 1 et HDMI OUT 2.
<b>HDMI OUT 1</b>	Émet les signaux sur la prise HDMI OUT 1.
<b>HDMI OUT 2</b>	Émet les signaux sur la prise HDMI OUT 2.
<b>HDMI OUT Off</b>	N'émet pas les signaux sur les prises HDMI OUT.



- Vous pouvez également sélectionner une prise de sortie HDMI en sélectionnant une scène (p.60).
- Lorsque « HDMI OUT 1+2 » est sélectionné, l'appareil émet les signaux vidéo à la résolution la plus élevée prise en charge par les deux téléviseurs (ou projecteurs) raccordés à l'unité. (Par exemple, si vous avez raccordé un téléviseur 1080p à la prise HDMI OUT 1 et un téléviseur 720p à la prise HDMI OUT 2, l'unité émet des signaux vidéo 720p.)

# Sélection de la source d'entrée et de vos réglages favoris d'un seul geste (SCENE)

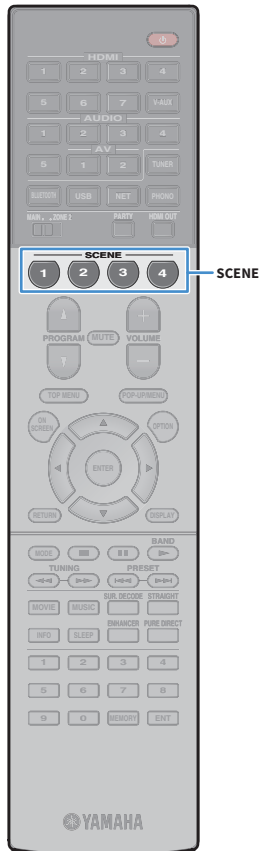

La fonction SCENE vous permet de sélectionner la source d'entrée attribuée (y compris la station de radio ou le contenu sélectionnés s'ils sont attribués), le programme sonore, l'activation/désactivation de Compressed Music Enhancer et la prise de sortie HDMI d'un seul geste.

## 1 Appuyez sur SCENE.

La source d'entrée et les réglages enregistrés pour la scène correspondante sont sélectionnés. L'unité s'allume automatiquement lorsqu'elle se trouve en mode veille.

Par défaut, les réglages suivants sont enregistrés pour chaque scène.

SCENE	1	2	3	4
<b>Entrée</b>	HDMI 1	AUDIO 1	NET RADIO	TUNER
<b>Programme sonore</b>	MOVIE (Sci-Fi)	STRAIGHT	MUSIC (7ch Stereo)	MUSIC (7ch Stereo)
<b>Optimiseur de musique compressée</b>	Désactivé	Activé	Activé	Activé
<b>Prise de sortie HDMI OUT</b>	HDMI OUT 1+2	HDMI OUT 1+2	HDMI OUT 1+2	HDMI OUT 1+2

## Enregistrer une scène

### 1 Effectuez les opérations suivantes pour préparer les réglages à attribuer à une scène.

- Sélectionnez la source d'entrée attribuée (y compris la station de radio ou le contenu sélectionnés s'ils sont attribués) (p.59).
- Sélectionnez un programme sonore (p.61) ou un mode de décodage direct (p.65).
- Activez/désactivez le mode Compressed Music Enhancer (p.66).
- Sélection d'une prise de sortie HDMI (p.59)



Lorsque la source d'entrée est NET, USB ou TUNER, la station de radio ou le contenu sélectionnés sont attribués.

### 2 Appuyez sur la touche SCENE voulue et maintenez-la enfoncée jusqu'à ce que « SET Complete » apparisse sur l'afficheur de la face avant.



- Vous pouvez également configurer les attributions de scène dans le menu « Scène » (p.107).
- La fonction de lecture SCENE link vous permet de démarrer la lecture d'appareils externes raccordés à l'unité automatiquement via HDMI. Pour activer la fonction de lecture SCENE link, indiquez le type d'appareil dans « Pilot. périphér. » (p.108) du menu « Scène ».



## Sélection du mode sonore

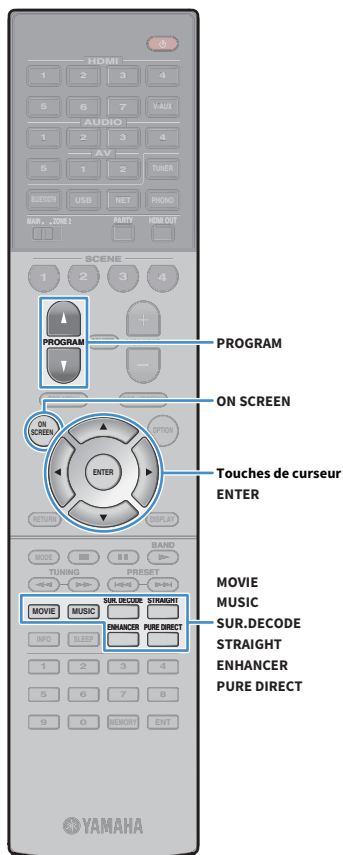

L'unité est équipée de nombreux programmes sonores et décodeurs surround qui vous permettent de profiter de sources de lecture avec votre mode sonore favori (par exemple, avec effet de champ sonore ou lecture stéréo).

### Sélection d'un programme sonore adapté aux films

- Appuyez à plusieurs reprises sur MOVIE.

Ce mode vous permet de profiter d'effets de champs sonores optimisés pour afficher les sources vidéo telles que films, programmes TV et jeux (p.62).

### Sélection d'un programme sonore adapté à la musique et à la lecture stéréo

- Appuyez à plusieurs reprises sur MUSIC.

Ce mode vous permet de profiter d'effets de champs sonores optimisés pour écouter de la musique ou une lecture stéréo (p.63).

### Sélection d'un décodeur surround

- Appuyez à plusieurs reprises sur SUR. DECODE.

Ce mode vous permet de profiter d'une lecture multivoie non traitée à partir de sources à 2 voies (p.65).

### Permutation vers le mode de décodage direct

- Appuyez sur STRAIGHT.

Ce mode vous permet de profiter de sons non traités dans les voies d'origine (p.65).

### Permutation sur Pure Direct

- Appuyez sur PURE DIRECT.

Ce mode vous permet de profiter de la pureté du son haute fidélité grâce à la réduction du bruit électrique des autres circuits (p.66).

### Activation du mode Compressed Music Enhancer

- Appuyez sur ENHANCER.

Ce mode vous permet de profiter de musique compressée avec une profondeur et une largeur supplémentaires (p.66).

### Sélection à l'écran d'un programme sonore et d'un décodeur surround

- ① Appuyez sur ON SCREEN.
- ② Utilisez les touches de curseur pour sélectionner « Programme DSP » et appuyez sur ENTER.
- ③ Utilisez les touches de curseur pour sélectionner un programme sonore et un décodeur surround et appuyez sur ENTER.



- Vous pouvez également sélectionner les programmes sonores et le décodeur surround en appuyant sur PROGRAM.
- Vous pouvez modifier les réglages des programmes sonores et des décodeurs surround dans le menu « Programme DSP » (p.110).
- Le mode sonore peut être appliqué séparément à chaque source d'entrée.
- Vous pouvez vérifier quelles enceintes restituent actuellement du son grâce aux témoins d'enceinte du panneau avant de l'unité (p.12) ou dans l'écran « Signal audio » du menu « Information » (p.133).

#### Précaution relative à Dolby Atmos®

- Dolby Atmos Les contenus sont décodés comme Dolby TrueHD ou Dolby Digital Plus dans les situations suivantes. (Le format PCM Dolby Atmos est toujours décodé comme Dolby Atmos.)
  - Vous avez sélectionné un des programmes CINEMA DSP.
  - Vous n'utilisez ni des enceintes surround arrière ni des enceintes de présence.
  - Des écouteurs sont utilisés (lecture 2 voies).
- Lorsque le décodeur Dolby Atmos fonctionne, le traitement surround virtuel (par exemple Virtual CINEMA FRONT) (p.62), Volume YPAO (p.102) ou le mode Optimiseur de musique compressée (p.66) ne sont pas disponibles.

#### Précaution relative à DTS:X™

- DTS:X Les contenus sont décodés au format DTS-HD lorsque l'un des programmes CINEMA DSP est sélectionné.
- Lorsque le décodeur DTS:X fonctionne, le traitement surround virtuel (par exemple Virtual CINEMA FRONT) (p.62), Volume YPAO (p.102), Niveau dialogues (p.102), Extra graves (p.103) ou le mode Optimiseur de musique compressée (p.66) ne sont pas disponibles.
- Lorsque des contenus DTS:X sont lus, vous pouvez régler le volume sonore des dialogues dans « Contrôle des dialogues DTS » (p.103) du menu « Option ».

# Profiter de champs sonores stéréoscopiques (CINEMA DSP 3D)



L'unité est équipée de nombreux programmes sonores qui utilisent la technologie DSP originale de Yamaha (CINEMA DSP 3D). Celle-ci crée des champs sonores qui vous permettent de vous sentir chez vous comme au cinéma ou dans une salle de concert et de profiter de champs sonores stéréoscopiques réalistes.

Catégorie de programme sonore



- Pour utiliser la fonction conventionnelle CINEMA DSP, réglez l'option « Mode CINEMA DSP 3D » (p.121) du menu « Réglage » sur « Désactivé ».
- Nous recommandons l'utilisation d'enceintes de présence afin de profiter d'un effet total des champs sonores stéréoscopiques. Toutefois, même en l'absence d'enceintes de présence, l'unité crée une Virtual Presence Speaker (VPS) en utilisant les enceintes avant, centrales et surround afin de produire des champs sonores stéréoscopiques.
- Si les signaux d'une source multivoie (6.1 voies ou plus) sont reçus en l'absence d'enceintes surround arrière, l'unité simule des enceinte Virtual Surround Back Speaker (VSBS) à l'aide des enceintes surround pour ajouter de la profondeur au champ sonore arrière.
- Lorsque VPS ou VSBS est activé, « VIRTUAL » s'allume sur l'afficheur de la face avant.

## Programmes sonores adaptés aux films (MOVIE)

Les programmes sonores suivants sont optimisés pour afficher les sources vidéo telles que films, programmes TV et jeux.

### MOVIE THEATER

<b>Standard</b>	Ce programme crée un champ sonore accentuant l'impression surround sans perturber le positionnement acoustique original du son multivoie comme Dolby Digital et DTS. Il est conçu à partir du concept d'une salle de cinéma idéale où le public est enveloppé de magnifiques réverbérations venant de la gauche, de la droite et de l'arrière.
<b>Spectacle</b>	Ce programme restitue l'ambiance spectaculaire des superproductions cinématographiques. Il restitue un espace sonore étendu correspondant à celui des films en cinémascope ou grand écran et présente une vaste portée dynamique, offrant tout, des sons les plus subtils aux sons les plus puissants.
<b>Sci-Fi</b>	Ce programme restitue le son très élaboré des tout derniers films de science-fiction et des films contenant des effets spéciaux. Il reproduit des dialogues se distinguant nettement des effets sonores et de la musique de fond pour toutes sortes d'ambiances cinématographiques virtuelles.
<b>Adventure</b>	Ce programme est idéal pour reproduire avec précision le son des films d'action et d'aventure. Ce champ sonore restreint les réverbérations et met l'accent sur la reproduction d'une sensation de largeur des deux côtés, d'un espace étendu de la gauche vers la droite. La profondeur restreinte crée un espace clair et puissant, tout en maintenant l'articulation des sons et la séparation des voies.
<b>Drama</b>	Ce programme se caractérise par des réverbérations stables, adaptées à un grand nombre de films, comme les fictions, les comédies ou les comédies musicales. Les réverbérations sont légères, mais suffisamment stéréophoniques. Les effets sonores et la musique de fond sont restitués avec un léger écho qui n'empiète pas sur l'articulation des dialogues. Vous ne vous en lasserez pas.
<b>Mono Movie</b>	Ce programme restitue les sources vidéo monophoniques, par exemple les films classiques, dans une ambiance de vieux cinéma. Il crée un espace agréable avec de la profondeur, en ajoutant l'expansion et le niveau de réverbération appropriés par rapport au son original.

## ENTERTAINMENT

<b>Sports</b>	Ce programme permet de profiter de l'ambiance excitante des émissions sportives et de divertissement. Lors d'émissions sportives, les voix des commentateurs sont nettement au centre, tandis que l'ambiance du stade est reproduite de manière réaliste via la restitution périphérique des réactions des supporters dans un espace adapté.
<b>Action Game</b>	Ce programme convient aux jeux d'actions, par exemple les courses de voiture et les jeux de combat. La réalité de divers effets et l'accent sur ces effets donnent au joueur l'impression d'être au centre de l'action, permettant une plus grande concentration. Utilisez ce programme avec le mode Compressed Music Enhancer pour un champ sonore plus dynamique et plus puissant.
<b>Roleplaying Game</b>	Ce programme convient aux jeux de rôle et d'aventure. Ce programme ajoute de la profondeur au champ sonore pour une reproduction naturelle et réaliste de la musique de fond, des effets spéciaux et des dialogues de nombreux types de scènes. Utilisez ce programme avec le mode Compressed Music Enhancer pour un champ sonore plus spatial et plus clair.
<b>Music Video</b>	Ce programme vous permet de savourer vos vidéos de concerts pop, rock, de jazz, comme si vous y étiez. Plongez dans l'ambiance électrisante des concerts grâce à la restitution de la richesse des voix des chanteurs et des solos, avec un champ sonore accentuant le rythme des percussions et un champ sonore ambiant qui restitue l'espace d'une grande salle de concert.

## ■ Programmes sonores adaptés à la musique et à la lecture stéréo (MUSIC)

Les programmes sonores suivants sont optimisés pour l'écoute de sources de musique.

Vous pouvez également sélectionner la lecture stéréo.

## CLASSICAL

<b>Hall in Munich</b>	Ce programme simule une salle de concert de Munich de 2 500 places environ, aux parois intérieures revêtues de boiseries. Réverbérations fines et magnifiques, bien réparties, créant une atmosphère reposante. Le siège virtuel de l'auditeur est au centre gauche de la salle.
<b>Hall in Vienna</b>	Ce programme simule une salle de concert de taille moyenne, de 1 700 places, de forme rectangulaire comme c'est l'usage à Vienne. Les piliers et les stucs ornementaux créent des réverbérations extrêmement complexes venant de toute part, produisant des sons amples et riches.
<b>Chamber</b>	Ce programme recrée un espace relativement vaste avec un plafond haut, comme dans la salle d'audience d'un palais. Les réverbérations agréables sont adaptées à la musique de cour ou à la musique de chambre.

## LIVE/CLUB

<b>Cellar Club</b>	Ce programme simule une salle de concert intime au plafond bas et à l'atmosphère accueillante. Le champ sonore vivant et réaliste restitue des sons puissants qui donnent l'impression de se trouver au premier rang, devant une petite scène.
<b>The Roxy Theatre</b>	Ce programme crée l'ambiance d'une salle de concert rock de 460 places à Los Angeles. Le siège virtuel de l'auditeur est au centre gauche de la salle.
<b>The Bottom Line</b>	Ce programme reproduit le champ sonore devant la scène du The Bottom Line, le légendaire club de jazz de New York. Environ 300 personnes peuvent prendre place à droite et à gauche dans un environnement sonore vibrant et réaliste.

## STEREO

<b>2ch Stereo</b>	Utilisez ce programme pour que les sources multivoies soient réduites à 2 voies. Les signaux multivoies appliqués à l'entrée sont réduits à des signaux à 2 voies et restitués par les enceintes avant (ce programme n'utilise pas CINEMA DSP).
<b>7ch Stereo</b>	Utilisez cette correction pour que le son sorte sur toutes les enceintes. Lors de la lecture de sources multivoies, l'unité mélange la source sur 2 voies, puis elle restitue le son par toutes les enceintes. Ce programme crée un champ sonore très large qui convient bien à la musique de fond lors de soirées entre amis.



CINEMA DSP 3D (p.62) et Virtual CINEMA DSP (p.64) ne fonctionnent pas si « 2ch Stereo » ou « 7ch Stereo » est sélectionné.

## ■ Profiter des effets des champs sonores sans enceintes surround (Virtual CINEMA DSP)

Si vous sélectionnez l'un des programmes sonores (sauf 2ch Stereo et 7ch Stereo) lorsqu'aucune enceinte surround n'est connectée, l'unité se sert de la technologie surround virtuelle originale de Yamaha pour fournir un son surround allant jusqu'à 7 voies et un champ sonore correctement orienté n'utilisant que les enceintes latérales avant. Nous recommandons l'utilisation d'enceintes de présence afin de bénéficier d'une plus grande efficacité des champs sonores stéréoscopiques.



Lorsque Virtual CINEMA DSP est activé, « VIRTUAL » s'allume sur l'afficheur de la face avant.

## ■ Profiter d'un son surround via 5 enceintes placées en façade (Virtual CINEMA FRONT)

Si vous disposez d'enceintes surround mais pas de la place nécessaire au fond de la pièce, vous pouvez les placer en face de vous (p.19) afin de bénéficier d'un son surround multivoie avec Virtual CINEMA FRONT.

Lorsque l'option « Disposition (Surround) » (p.118) du menu « Réglage » est réglée sur « Avant », l'unité recrée le son des enceintes surround virtuelles à l'arrière de la pièce et produit un son surround multivoie avec les 5 enceintes placées en façade.



Lorsque Virtual CINEMA FRONT est activé, « VIRTUAL » s'allume sur l'afficheur de la face avant.

## ■ Écoute du son surround par écouteurs (SILENT CINEMA)

SILENT™  
CINEMA

Vous pouvez profiter d'effets surround ou de champs sonores, comme avec le système d'enceintes multivoies, avec des écouteurs stéréo raccordés à la prise PHONES et en sélectionnant un programme sonore ou un décodeur surround.

## Profiter d'une lecture non traitée

Vous pouvez lire des sources d'entrée sans aucun traitement des effets de champ sonore.

### ■ Lecture sur les voies d'origine (décodage direct)

Lorsque le mode de décodage direct est activé, l'unité produit un son stéréo depuis les enceintes avant pour les sources à 2 voies, telles que les CD et des sons multivoies non traités pour les sources multivoies.

#### 1 Appuyez sur STRAIGHT.

À chaque pression sur cette touche, le mode de décodage direct est activé ou désactivé.



- ! Pour permettre de reproduire 6.1/7.1 voies à partir de sources à 5.1 voies via des enceintes surround arrière, sélectionnez un décodeur surround (p.65).
- Si l'option « Disposition (Surround) » (p.118) du menu « Réglage » est réglée sur « Avant », Virtual CINEMA FRONT (p.64) est activé dans le cas de la lecture d'une source multivoie.

### ■ Lecture multivoie élargie (décodeur surround)

Le décodeur surround permet la lecture multivoie non traitée à partir de sources à 2 voies ou multivoies.



- Le système d'enceintes utilisé et le type de décodeur surround choisi déterminent quelles enceintes produisent du son (p.111).
- Pour plus d'informations sur chaque décodeur, reportez-vous à la section « Glossaire » (p.150).

#### 1 Appuyez sur SUR. DECODE pour sélectionner un décodeur surround.

À chaque pression sur cette touche, le décodeur surround change.



<b>Auto</b>	Le décodeur automatiquement sélectionné par la source d'entrée est utilisé. Le décodeur DTS Neural:X est sélectionné pour les sources DTS et le décodeur Dolby Surround est sélectionné pour les autres sources.
<b>Dsur</b>	Utilise le décodeur Dolby Surround adapté pour toutes les sources. Un champ sonore authentique (y compris au-dessus de la position d'écoute) est généré, tout spécialement dans le cas de la lecture de sources sonores basées sur objets (par exemple des contenus Dolby Atmos).
<b>Neural:X</b>	Utilise le décodeur DTS Neural:X adapté pour toutes les sources. Un champ sonore authentique (y compris au-dessus de la position d'écoute) est généré, tout spécialement dans le cas de la lecture de sources sonores basées sur objets (par exemple des contenus DTS:X).
<b>Neo:6 Cinema</b>	Utilise le décodeur DTS Neo:6 (ou DTS-ES Matrix) adapté pour les films. Les sons sont produits par les enceintes surround/surround arrière.
<b>Neo:6 Music</b>	Utilise le décodeur DTS Neo:6 (ou DTS-ES Matrix) adapté pour la musique. Les sons sont produits par les enceintes surround/surround arrière.



- Vous pouvez régler les paramètres du décodeur surround dans « Éléments de menu Programme DSP » (p.111).
- Lorsque le décodeur Dolby Surround est sélectionné, le traitement surround virtuel (par exemple Virtual CINEMA FRONT) (p.65), Volume YPAO (p.102) ou le mode Optimiseur de musique compressée (p.66) ne sont pas disponibles.
- Si le décodeur Dolby Surround est sélectionné quand une seule enceinte surround arrière est utilisée, celle-ci ne produit aucun son (sauf dans le cas de la lecture de contenus Dolby Atmos).
- Lorsque le décodeur Neural:X est sélectionné, le traitement surround virtuel (par exemple Virtual CINEMA FRONT) (p.62), Volume YPAO (p.102), Niveau dialogues (p.102), Extra graves (p.103) ou le mode Optimiseur de musique compressée (p.66) ne sont pas disponibles.
- Le décodeur surround sélectionné peut ne pas fonctionner avec toutes les sources d'entrée.

## Profiter de la pureté du son haute fidélité (Pure Direct)

Lorsque Pure Direct est activé, l'unité lit la source sélectionnée en utilisant le minimum de circuits afin de réduire le bruit électrique des autres circuits (tels que l'afficheur de la face avant). Vous bénéficiez ainsi d'une qualité sonore en hi-fi.

### 1 Appuyez sur PURE DIRECT.

À chaque pression sur cette touche, Pure Direct est activé ou désactivé.



Lorsque Pure Direct est activé, les fonctions suivantes ne sont pas disponibles.

- Certains réglages des programmes sonores ou des enceintes
- Utilisation du menu à l'écran et de certains éléments du menu « Option »
- Utilisation de la fonction multi-zone
- Affichage des informations sur l'afficheur de la face avant (lorsqu'il ne fonctionne pas)



## Lecture de fichiers audio compressés numériquement (comme MP3, etc.) avec un son optimisé (Compressed Music Enhancer)

### compressed music ENHANCER

Compressed Music Enhancer ajoute de la profondeur et de la largeur au son, vous permettant de profiter d'un son dynamique proche du son d'origine, avant sa compression. Cette fonction peut être utilisée avec d'autres modes sonores.

### 1 Appuyez sur ENHANCER.

À chaque pression sur cette touche, le mode Compressed Music Enhancer est activé ou désactivé.

« ENHANCER » s'allume



- Le mode Compressed Music Enhancer ne fonctionne pas sur les sources audio suivantes :
  - Signaux dont la fréquence d'échantillonnage est supérieure à 48 kHz
  - DSD audio
- Vous pouvez également utiliser l'option « Enhancer » (p.103) du menu « Option » pour activer ou désactiver le mode Compressed Music Enhancer.
- Cette fonction est également disponible dans Zone2.

# Écoute de la radio FM/AM (Sauf pour les modèles pour le Royaume-Uni, l'Europe, l'Australie et la Russie)

Il est possible de syntoniser une station de radio en spécifiant sa fréquence ou en la sélectionnant parmi des stations enregistrées.



- Les fréquences radio varient en fonction du pays ou de la région où est utilisée l'unité.
- Si la réception n'est pas bonne, réglez l'orientation des antennes FM/AM.

## Réglage des pas de fréquence

(Modèle pour l'Asie et modèle standard uniquement)

Le réglage en usine des pas de fréquence est de 50 kHz pour FM et 9 kHz pour AM. Réglez les pas de fréquence sur 100 kHz pour FM et 10 kHz pour AM en fonction de votre pays ou de votre région.

- 1 Faites passer l'unité en mode veille.
- 2 Tout en maintenant la touche STRAIGHT enfoncée sur le panneau avant, appuyez sur MAIN ZONE

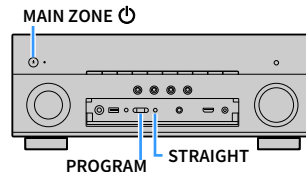

- 3 Appuyez à plusieurs reprises sur PROGRAM pour sélectionner « TU ».



- 4 Appuyez sur STRAIGHT pour sélectionner « FM100/AM10 ».
- 5 Appuyez sur MAIN ZONE pour faire basculer l'unité en mode veille et remettez-la sous tension.

## Sélection d'une fréquence de réception

- 1 Appuyez sur TUNER pour sélectionner « TUNER » comme source d'entrée.
- 2 Appuyez sur BAND pour sélectionner une bande (FM ou AM).



- 3 Utilisez les touches suivantes pour régler une fréquence.

**TUNING:** Permet d'augmenter ou de réduire la fréquence. Maintenez la touche enfoncée pendant environ une seconde pour rechercher automatiquement les stations.

**Touches numériques :** Permettent d'entrer directement une fréquence. Par exemple, pour sélectionner 98.50 MHz, appuyez sur « 9 », « 8 », « 5 » et « 0 » (ou sur ENT).



« TUNED » s'allume lorsque l'unité reçoit un signal provenant d'une station de radio FM/AM.

« STEREO » s'allume lorsque l'unité reçoit un signal stéréo provenant d'une radio FM.



« Wrong Station! » s'affiche dès que vous entrez une fréquence située en dehors de la plage de réception.



Vous pouvez basculer entre les modes « Stéréo » (stéréo) et « Mono » (mono) pour la réception radio FM grâce à l'option « Mode FM » (p.104) du menu « Option ». Lorsque la réception du signal de la station de radio FM est instable, le passage en mono peut l'améliorer.

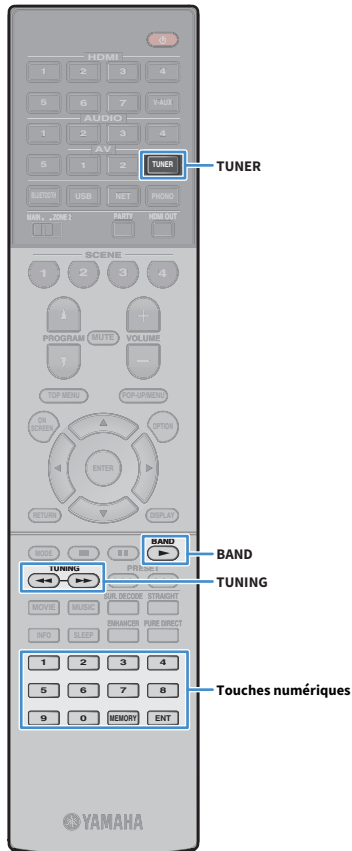

## Enregistrement de vos stations de radio favorites (présélections)

Vous pouvez enregistrer jusqu'à 40 stations en tant que présélections. Une fois que vous avez enregistré des stations, vous pouvez facilement les écouter en sélectionnant le numéro préréglé correspondant.



Vous pouvez enregistrer automatiquement des stations de radio FM émettant des signaux puissants à l'aide de « Préréglage auto » (p.69).

### ■ Enregistrement d'une station de radio

Sélectionnez une station manuellement et enregistrez-la avec un numéro de présélection.

- 1 Suivez la procédure indiquée à la section « Sélection d'une fréquence de réception » (p.67) pour écouter la station de radio désirée.
- 2 Maintenez la touche MEMORY enfoncée pendant quelques secondes.

Lors de votre premier enregistrement, la station de radio sélectionnée est enregistrée sous le numéro de présélection « 01 ». Ensuite, chaque station de radio sélectionnée est enregistrée sous le numéro de présélection vide (inutilisé) suivant, à la suite du numéro de présélection enregistré le plus récemment.



Numéro de présélection

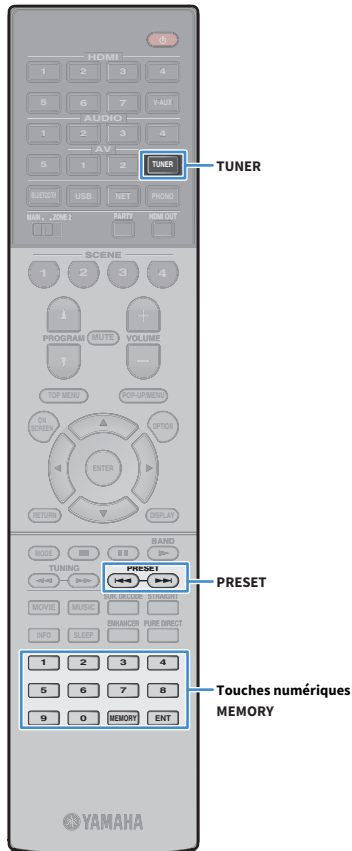

Pour sélectionner un numéro de présélection à utiliser pour l'enregistrement, appuyez une fois sur MEMORY après avoir syntonisé la station de radio souhaitée, appuyez sur PRESET pour sélectionner un numéro de présélection, puis appuyez de nouveau sur MEMORY.



« Empty » (inutilisé) ou fréquence actuellement enregistrée

### ■ Sélection d'une station préréglée

Syntonisez une station de radio enregistrée en choisissant son numéro de présélection.

- 1 Appuyez sur TUNER pour sélectionner « TUNER » comme source d'entrée.
- 2 Appuyez à plusieurs reprises sur PRESET pour sélectionner la station de radio de votre choix.

Vous pouvez également entrer directement un numéro de présélection (compris entre 01 et 40) à l'aide des touches numériques après avoir appuyé une fois sur PRESET.



- La mention « No Presets » s'affiche si aucune station de radio n'est enregistrée.
- « Wrong Num. » s'affiche si vous entrez un numéro non valide.
- « Empty » s'affiche si vous entrez un numéro de présélection non attribué.



Pour supprimer des stations préréglées, utilisez l'option « Annuler préréglage » ou « Annuler tous prérégl. » (p.69).



## Utilisation de la radio sur le téléviseur

Vous pouvez afficher les informations concernant une radio ou sélectionner une station de radio sur le téléviseur.

- 1 Appuyez sur TUNER pour sélectionner « TUNER » comme source d'entrée.

L'écran de lecture s'affiche sur le téléviseur.

### ■ Écran de lecture

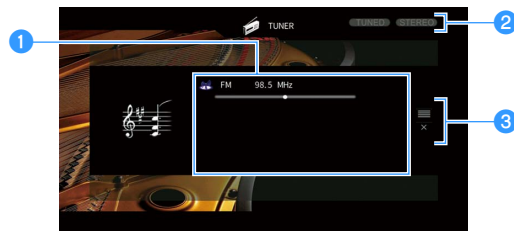

- 1 Informations de la station de radio

Affichent les informations de la station de radio sélectionnée, telles que la bande sélectionnée (FM/AM) et la fréquence.

- 2 Témoins TUNED/STEREO

« TUNED » s'allume lorsque l'unité reçoit un signal provenant d'une station de radio.

« STEREO » s'allume en cas de réception d'un signal stéréo.

- 3 Menu d'opération

Appuyez sur la touche de curseur (▷) puis utilisez les touches de curseur (△/▽) pour sélectionner un élément. Appuyez sur ENTER pour confirmer la sélection.

Menu	Fonction
Navigation	Affiche l'écran de navigation (liste des stations préregistrées).
Écran éteint	Ferme l'affichage et affiche le fond d'écran. Appuyez sur une des touches d'opération de menu pour le réafficher.

## ■ Écran de navigation

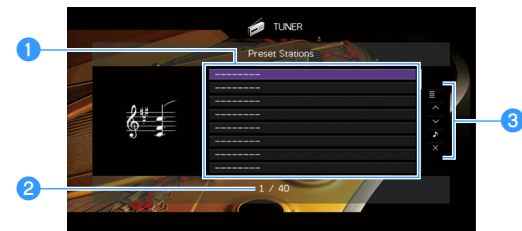

- 1 Liste des stations préregistrées

Affiche la liste des stations préregistrées. Utilisez les touches de curseur pour sélectionner une station préregistrée et appuyez sur ENTER pour la syntoniser.

- 2 Numéro de présélection

- 3 Menu d'opération

Appuyez sur la touche de curseur (▷) puis utilisez les touches de curseur (△/▽) pour sélectionner un élément. Appuyez sur ENTER pour confirmer la sélection.

Menu	Sous-menu	Fonction
	Mémoire	Enregistre la station actuelle sous le numéro de présélection sélectionné dans la liste.
Utilitaire	Préréglage auto	Enregistre automatiquement les stations FM émettant des signaux puissants (jusqu'à 40 stations).
	Annuler préreglage	Efface la station préregistrée sélectionnée dans la liste.
	Annuler tous préreg.	Efface toutes les stations préregistrées.
1 page vers le haut		Accède à la page suivante ou précédente de la liste.
1 page vers le bas		
Lecture en cours		Passé à l'écran de lecture.
Écran éteint		Ferme l'affichage et affiche le fond d'écran. Appuyez sur une des touches d'opération de menu pour le réafficher.

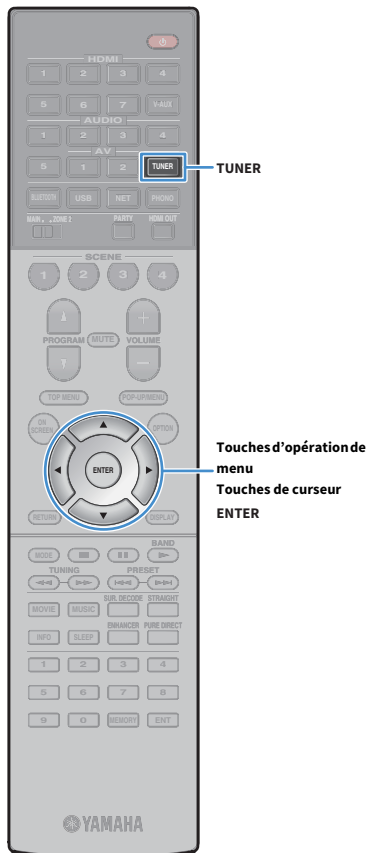

# Écoute de la radio DAB (Modèles pour le Royaume-Uni, l'Europe, l'Australie et la Russie)

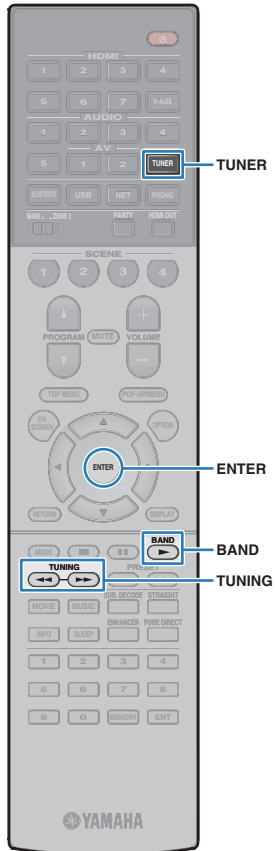

DAB (Digital Audio Broadcasting, diffusion audio numérique) utilise des signaux numériques pour améliorer la qualité sonore et obtenir une réception plus stable par rapport aux signaux analogiques. L'unité peut également recevoir des signaux DAB+ (version plus récente de la technologie DAB), permettant ainsi de recevoir un plus grand nombre de stations utilisant le codec audio MPEG-4 HE-AAC v2 et qui constitue une méthode de transmission plus fiable.



- L'unité prend en charge la Band III (174 à 240 MHz) uniquement.
- Vérifiez la couverture DAB dans votre zone, car toutes les zones ne sont actuellement pas encore couvertes. Pour obtenir la liste des couvertures DAB à l'échelle nationale et des fréquences DAB à l'échelle internationale, consultez WorldDMB online à l'adresse <http://www.worlddab.org/>.



Pour plus d'informations sur le raccordement de l'antenne, reportez-vous à la section « Raccordement des antennes radio » (p.36).

## Préparation de la syntonisation DAB

Avant de syntoniser sur des stations de radio DAB, procédez comme suit pour exécuter un balayage initial.

**1** Appuyez sur TUNER pour sélectionner « TUNER » comme source d'entrée.

**2** Appuyez sur BAND pour sélectionner la bande DAB.

Le message suivant s'affiche sur le panneau avant si vous n'avez pas procédé à un balayage initial.



**3** Appuyez sur ENTER pour procéder à un balayage initial.



Une fois le balayage initial terminé, l'unité se syntonise automatiquement sur la première station de radio DAB par ordre d'enregistrement.



- Si aucune station de radio DAB n'est trouvée lors du balayage initial, le message de l'Étape 1 apparaît de nouveau. Appuyez sur ENTER pour procéder de nouveau au balayage initial.
- Vous pouvez vérifier la réception de chaque dénomination de voie DAB (p.73).
- Pour procéder à un balayage initial lorsque des stations de radio DAB ont été enregistrées, sélectionnez « Init Scan » (p.101) dans le menu « Option ». Si vous procédez à un nouveau balayage initial, les stations de radio DAB actuellement enregistrées sous les numéros de présélection sont effacées.

## Sélection d'une station de radio DAB pour réception

Vous pouvez sélectionner une station de radio DAB parmi les stations enregistrées lors du balayage initial.

**1** Appuyez sur TUNER pour sélectionner « TUNER » comme source d'entrée.

**2** Appuyez sur BAND pour sélectionner la bande DAB.

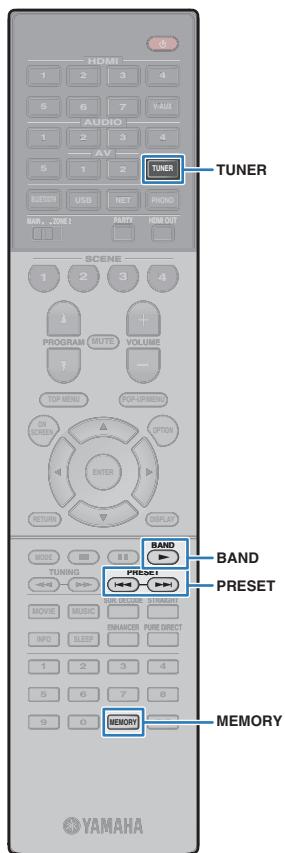

### 3 Appuyez à plusieurs reprises sur TUNING pour sélectionner une station de radio DAB.



- Le message « Off Air » s'affiche lorsque la station de radio DAB sélectionnée n'est actuellement pas disponible.
- Lorsque l'unité reçoit une station secondaire, « 2 » s'affiche à côté de « DAB ».

Station secondaire



Vous pouvez regarder des vidéos transmises à partir d'appareils externes tout en écoutant la radio en sélectionnant la prise d'entrée vidéo de l'option « Sortie vidéo » (p.101) du menu « Option ».

## Enregistrement de vos stations de radio DAB favorites (présélections)

Vous pouvez enregistrer jusqu'à 40 DAB stations en tant que présélections. Une fois que vous avez enregistré des stations, vous pouvez facilement les écouter en sélectionnant le numéro pré-réglé correspondant.



Vous pouvez enregistrer jusqu'à 40 stations de radio favorites pour la bande DAB et pour la bande FM.

## ■ Enregistrement d'une station de radio DAB en tant que présélection

Sélectionnez une station de radio DAB et enregistrez-la avec un numéro de présélection.

- 1 Suivez la procédure indiquée à la section « Sélection d'une station de radio DAB pour réception » (p.70) pour écouter la station de radio DAB souhaitée.
- 2 Maintenez la touche MEMORY enfoncée pendant quelques secondes.

Lors de votre premier enregistrement, la station de radio sélectionnée est enregistrée sous le numéro de présélection « 01 ». Ensuite, chaque station de radio sélectionnée est enregistrée sous le numéro de présélection vide (inutilisé) suivant, à la suite du numéro de présélection enregistré le plus récemment.



Numéro de présélection



Pour sélectionner un numéro de présélection à utiliser pour l'enregistrement, appuyez une fois sur MEMORY après avoir syntonisé sur la station de radio DAB souhaitée, appuyez sur PRESET pour sélectionner un numéro de présélection, puis appuyez de nouveau sur MEMORY.



« Empty » (non utilisé) ou « Overwrite? » (utilisé)

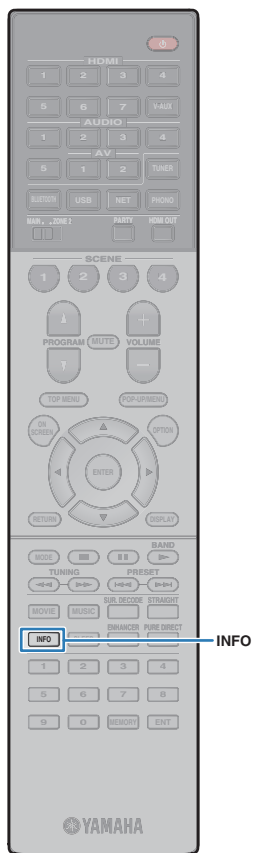

## ■ Sélection d'une station de radio DAB préréglée

Sintonisez sur une station de radio DAB enregistrée en choisissant son numéro de présélection.

- 1 Appuyez sur TUNER pour sélectionner « TUNER » comme source d'entrée.
- 2 Appuyez sur BAND pour sélectionner la bande DAB.
- 3 Appuyez à plusieurs reprises sur PRESET pour sélectionner la station de radio DAB souhaitée.

Vous pouvez également entrer directement un numéro de présélection (compris entre 01 et 40) à l'aide des touches numériques après avoir appuyé une fois sur PRESET.



- La mention « No Presets » s'affiche si aucune station de radio DAB n'est enregistrée.
- « Wrong Num. » s'affiche si vous entrez un numéro non valide.
- « Empty » s'affiche si vous entrez un numéro de présélection non attribué.



Pour supprimer des stations préréglées, utilisez l'option « Annuler préréglage » ou « Annuler tous prérég. » (p.77).

## Affichage des informations DAB

L'unité peut recevoir différents types d'informations DAB lorsqu'elle est sintonisée sur une station de radio DAB.

- 1 Sintonisez sur la station de radio DAB souhaitée.
- 2 Appuyez sur INFO.

Chaque fois que vous appuyez sur la touche, l'élément affiché change.



Nom d'élément

Environ 3 secondes plus tard, les informations correspondant à l'élément affiché apparaissent.



Informations

<b>Service Label</b>	Nom de la station
<b>DLS (Dynamic Label Segment)</b>	Informations sur la station en cours
<b>Ensemble Label</b>	Nom du Service
<b>Program Type</b>	Type de station
<b>Date And Time</b>	Date et heure actuelles
<b>Audio Mode</b>	Mode audio (mono/stéréo) et débit binaire
<b>CH Label/Freq.</b>	Dénomination et fréquence de la voie
<b>Signal Quality</b>	Qualité de réception du signal de (0 [aucune] à 100 [optimale])
<b>DSP Program</b>	Nom du mode sonore
<b>Audio Decoder</b>	Nom du décodeur



Certaines informations peuvent ne pas être disponibles en fonction de la station de radio DAB sélectionnée.

## Vérification de la réception de chaque dénomination de voie DAB

Vous pouvez vérifier la réception de chaque dénomination de voie DAB (0 [aucune] à 100 [optimale]).

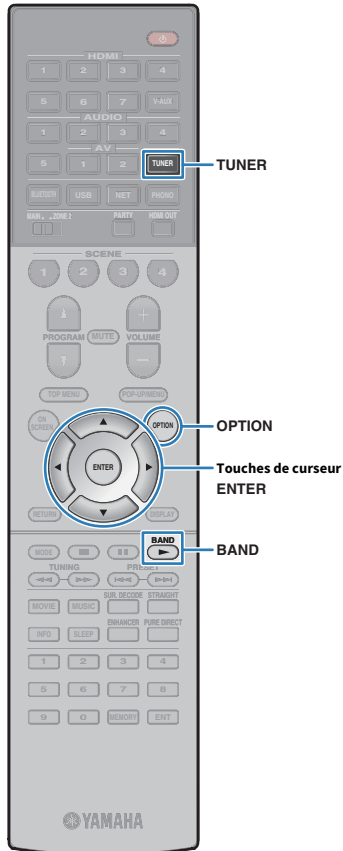

- 1 Appuyez sur TUNER pour sélectionner « TUNER » comme source d'entrée.
- 2 Appuyez sur BAND pour sélectionner la bande DAB.
- 3 Appuyez sur OPTION.
- 4 Utilisez les touches de curseur pour sélectionner « Tune AID » et appuyez sur ENTER.
- 5 Utilisez les touches de curseur (</>) pour sélectionner la dénomination de voie DAB souhaitée.



- 6 Pour quitter le menu, appuyez sur OPTION.

## Informations sur la fréquence DAB

L'unité prend en charge la Band III (174 à 240 MHz) uniquement.

Fréquence	Dénomination de voie	Fréquence	Dénomination de voie
174,928 MHz	5A	208,064 MHz	9D
176,640 MHz	5B	209,936 MHz	10A
178,352 MHz	5C	211,648 MHz	10B
180,064 MHz	5D	213,360 MHz	10C
181,936 MHz	6A	215,072 MHz	10D
183,648 MHz	6B	216,928 MHz	11A
185,360 MHz	6C	218,640 MHz	11B
187,072 MHz	6D	220,352 MHz	11C
188,928 MHz	7A	222,064 MHz	11D
190,640 MHz	7B	223,936 MHz	12A
192,352 MHz	7C	225,648 MHz	12B
194,064 MHz	7D	227,360 MHz	12C
195,936 MHz	8A	229,072 MHz	12D
197,648 MHz	8B	230,784 MHz	13A
199,360 MHz	8C	232,496 MHz	13B
201,072 MHz	8D	234,208 MHz	13C
202,928 MHz	9A	235,776 MHz	13D
204,640 MHz	9B	237,488 MHz	13E
206,352 MHz	9C	239,200 MHz	13F

# Écoute de la radio FM (Modèles pour le Royaume-Uni, l'Europe, l'Australie et la Russie)

Il est possible de syntoniser une station de radio en spécifiant sa fréquence ou en la sélectionnant parmi des stations enregistrées.



Si la réception n'est pas bonne, réglez l'orientation de l'antenne DAB/FM.

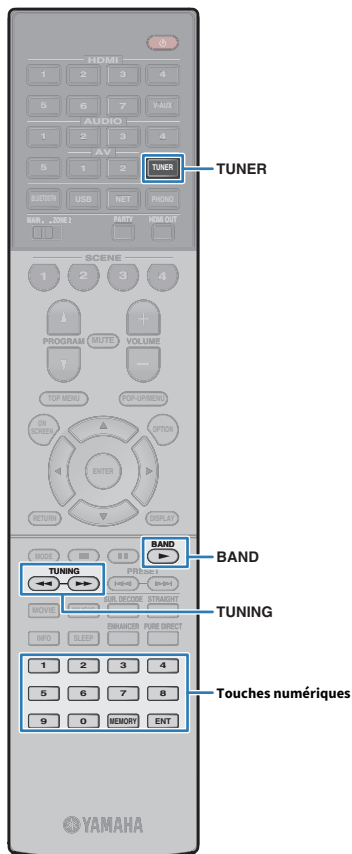

## Sélection d'une fréquence de réception

- 1 Appuyez sur TUNER pour sélectionner « TUNER » comme source d'entrée.
- 2 Appuyez sur BAND pour sélectionner la bande FM.



- 3 Utilisez les touches suivantes pour régler une fréquence.

TUNING : Permet d'augmenter ou de réduire la fréquence. Maintenez la touche enfoncée pendant environ une seconde pour rechercher automatiquement les stations.

Touches numériques : Permettent d'entrer directement une fréquence. Par exemple, pour sélectionner 98.50 MHz, appuyez sur « 9 », « 8 », « 5 » et « 0 » (ou sur ENT).



« TUNED » s'allume lorsque l'unité reçoit un signal provenant d'une station de radio FM/AM.

« STEREO » s'allume lorsque l'unité reçoit un signal stéréo provenant d'une radio FM.



« Wrong Station! » s'affiche dès que vous entrez une fréquence située en dehors de la plage de réception.



Vous pouvez basculer entre les modes « Stereo » (stéréo) et « Mono » (mono) pour la réception radio FM en « Mode FM » (p.104) dans le menu « Option ». Lorsque la réception du signal de la station de radio FM est instable, le passage en mono peut l'améliorer.

## Enregistrement de vos stations de radio FM favorites (présélections)

Vous pouvez enregistrer jusqu'à 40 stations de radio FM en tant que présélections. Une fois que vous avez enregistré des stations, vous pouvez facilement les écouter en sélectionnant le numéro préréglé correspondant.



Vous pouvez enregistrer automatiquement des stations de radio FM émettant des signaux puissants à l'aide de « Auto Preset » (p.77).

### ■ Enregistrement d'une station de radio

Sélectionnez une station manuellement et enregistrez-la avec un numéro de présélection.

- 1 Suivez la procédure indiquée à la section « Sélection d'une fréquence de réception » (p.67) pour écouter la station de radio souhaitée.
- 2 Maintenez la touche MEMORY enfoncée pendant quelques secondes.

Lors de votre premier enregistrement, la station de radio sélectionnée est enregistrée sous le numéro de présélection « 01 ». Ensuite, chaque station de radio sélectionnée est enregistrée sous le numéro de présélection vide (inutilisé) suivant, à la suite du numéro de présélection enregistré le plus récemment.



Numéro de présélection

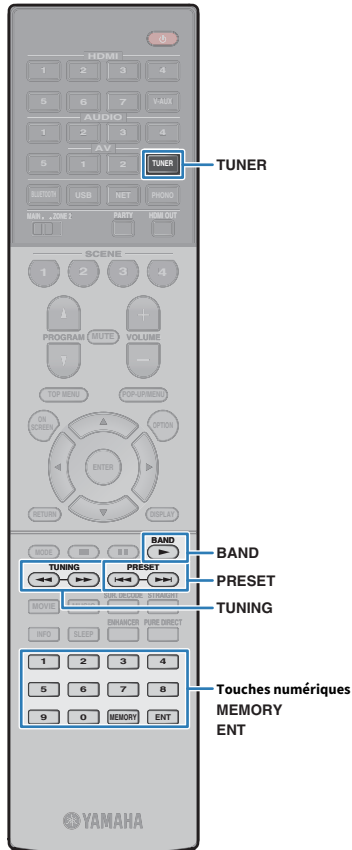

Pour sélectionner un numéro de présélection à utiliser pour l'enregistrement, appuyez une fois sur MEMORY après avoir syntonisé la station de radio souhaitée, appuyez sur PRESET pour sélectionner un numéro de présélection, puis appuyez de nouveau sur MEMORY.



« Empty » (inutilisé) ou fréquence actuellement enregistrée

### ■ Sélection d'une station préréglée

Syntonisez une station de radio enregistrée en choisissant son numéro de présélection.

- 1 Appuyez sur TUNER pour sélectionner « TUNER » comme source d'entrée.
- 2 Appuyez sur BAND pour sélectionner la bande FM.
- 3 Appuyez à plusieurs reprises sur PRESET pour sélectionner la station de radio de votre choix.

Vous pouvez également entrer directement un numéro de présélection (compris entre 01 et 40) à l'aide des touches numériques après avoir appuyé une fois sur PRESET.



- La mention « No Presets » s'affiche si aucune station de radio n'est enregistrée.
- « Wrong Num. » s'affiche si vous entrez un numéro non valide.
- « Empty » s'affiche si vous entrez un numéro de présélection non attribué.



Pour supprimer des stations préréglées, utilisez l'option « Annuler préréglage » ou « Annuler tous prérégl. » (p.77).

# Syntonisation sur Radio Data System

(Modèles pour le Royaume-Uni, l'Europe et la Russie uniquement)

Radio Data System est un système de radiocommunication de données utilisé par les stations FM dans de nombreux pays. L'unité peut recevoir différents types de données Radio Data System, notamment des données « Program Service », « Program Type », « Radio Text » et « Clock Time », lorsqu'elle est syntonisée sur une station d'émission Radio Data System.

## Affichage des informations Radio Data System

- 1 Syntonisez la station d'émission Radio Data System souhaitée.



Nous vous recommandons d'utiliser la fonction « Préréglage auto » pour syntoniser sur les stations d'émission Radio Data System (p.77).

- 2 Appuyez sur INFO.

Chaque fois que vous appuyez sur la touche, l'élément affiché change.



Nom d'élément

Environ 3 secondes plus tard, les informations correspondant à l'élément affiché apparaissent.



Informations

<b>Program Service</b>	Nom du service de programme
<b>Program Type</b>	Type du programme en cours
<b>Radio Text</b>	Informations sur le programme en cours
<b>Clock Time</b>	Heure actuelle

<b>DSP Program</b>	Nom du mode sonore
<b>Audio Decoder</b>	Nom du décodeur
<b>Frequency</b>	Fréquence



« Program Service », « Program Type », « Radio Text », et « Clock Time » ne s'affichent pas si la station de radio ne fournit pas le service Radio Data System.

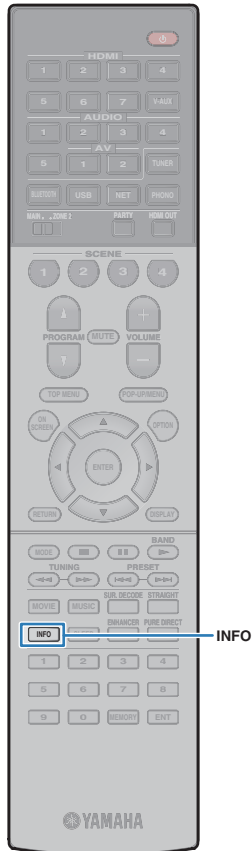



## Utilisation de la radio sur le téléviseur

Vous pouvez afficher les informations concernant une radio ou sélectionner une station de radio sur le téléviseur.

- 1 Appuyez sur TUNER pour sélectionner « TUNER » comme source d'entrée.

L'écran de lecture s'affiche sur le téléviseur.

### ■ Écran de lecture



- 1 Informations de la station de radio

Affichent les informations de la station de radio sélectionnée, telles que la bande sélectionnée (DAB/FM) et la fréquence.

Lorsque vous syntonisez une station d'émission Radio Data System (p.76), les informations Radio Data System (« Program Service », « Program Type », « Radio Text » et « Clock Time ») s'affichent également.

- 2 Témoins TUNED/STEREO

« TUNED » s'allume lorsque l'unité reçoit un signal provenant d'une station de radio.

« STEREO » s'allume en cas de réception d'un signal radio stéréo.

- 3 Menu d'opération

Appuyez sur la touche de curseur (▷) puis utilisez les touches de curseur (△/▽) pour sélectionner un élément. Appuyez sur ENTER pour confirmer la sélection.

Menu	Fonction
Navigation	Affiche l'écran de navigation (liste des stations préregistrées).
Écran éteint	Ferme l'affichage et affiche le fond d'écran. Appuyez sur une des touches d'opération de menu pour le réafficher.

## ■ Écran de navigation



- 1 Liste des stations préregistrées

Affiche la liste des stations préregistrées. Utilisez les touches de curseur pour sélectionner une station préregistrée et appuyez sur ENTER pour la syntoniser.

- 2 Numéro de présélection

- 3 Menu d'opération

Appuyez sur la touche de curseur (▷) puis utilisez les touches de curseur (△/▽) pour sélectionner un élément. Appuyez sur ENTER pour confirmer la sélection.

Menu	Sous-menu	Fonction
	Mémoire	Enregistre la station actuelle sous le numéro de présélection sélectionné dans la liste.
Utilitaire	Préréglage auto	Enregistre automatiquement les stations FM émettant des signaux puissants (jusqu'à 40 stations).
	Annuler préreglage	Efface la station préregistrée sélectionnée dans la liste.
	Annuler tous préreg.	Efface toutes les stations préregistrées.
1 page vers le haut		Accède à la page suivante ou précédente de la liste.
1 page vers le bas		
Lecture en cours		Passé à l'écran de lecture.
Écran éteint		Ferme l'affichage et affiche le fond d'écran. Appuyez sur une des touches d'opération de menu pour le réafficher.



Seules les stations d'émission Radio Data System sont stockées automatiquement grâce à la fonction « Auto Preset ».

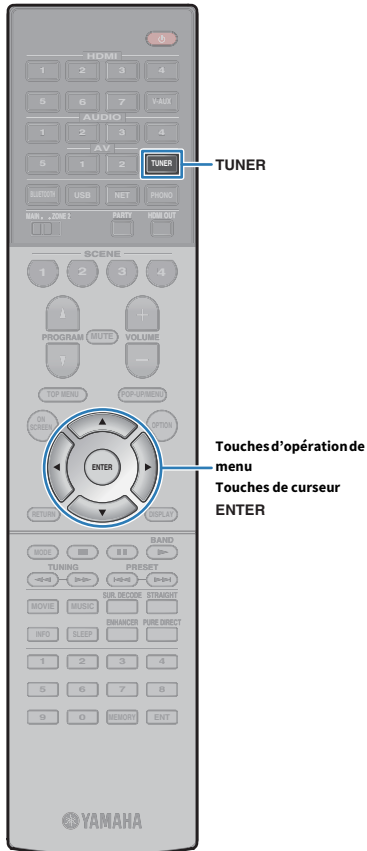

## Lecture de musique via Bluetooth

Sur l'unité, vous pouvez lire des fichiers musicaux stockés sur un périphérique Bluetooth (comme un smartphone). Vous pouvez également écouter le son lu sur l'unité au moyen d'enceintes ou d'écouteurs Bluetooth.

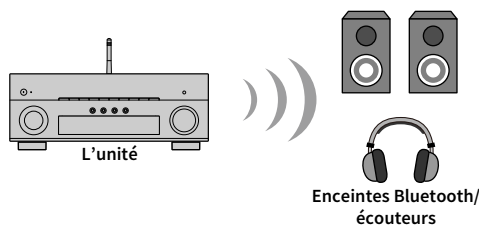
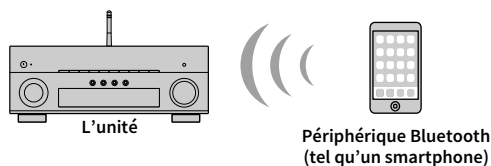
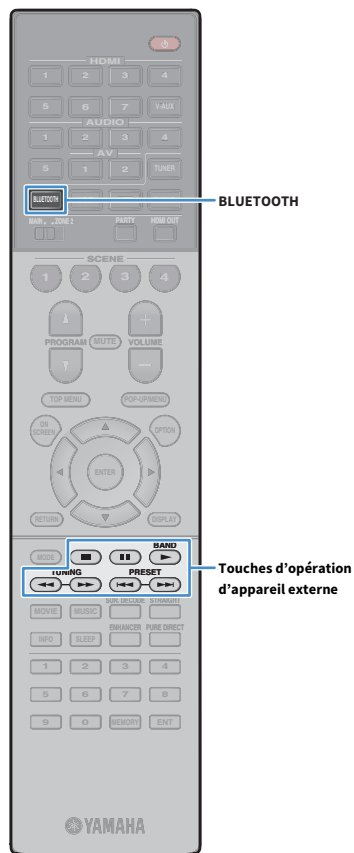

- Pour utiliser la fonction Bluetooth, réglez l'option « Bluetooth » (p.127) du menu « Réglage » sur « Activé ».
- Vous ne pouvez pas établir de connexions Bluetooth vers un périphérique Bluetooth (comme un smartphone) et des enceintes/écouteurs Bluetooth simultanément.
- Tenez l'antenne sans fil droite pour la connexion sans fil à un périphérique Bluetooth. Pour plus d'informations, reportez-vous à la section « Préparation de l'antenne sans fil » (p.37).



Pour en savoir plus sur les périphériques Bluetooth compatibles, reportez-vous à la section « Appareils et formats de fichiers pris en charge » (p.153).

## Lecture de fichiers musicaux d'un périphérique Bluetooth sur l'unité

Suivez la procédure ci-dessous pour établir une connexion Bluetooth entre un périphérique Bluetooth (comme un smartphone) et l'unité, et lire des fichiers musicaux stockés sur le périphérique Bluetooth avec l'unité.



L'unité ne prend pas en charge la lecture vidéo via Bluetooth.

- 1** Appuyez sur **BLUETOOTH** pour sélectionner « Bluetooth » comme source d'entrée.
- 2** Sur le périphérique Bluetooth, sélectionnez l'unité (nom du réseau de l'unité) dans la liste d'appareils disponibles. Une connexion est établie entre le périphérique Bluetooth et l'unité. Si un mot de passe est requis, tapez le nombre « 0000 ».
- 3** Sur le périphérique Bluetooth, sélectionnez un morceau et lancez la lecture.



- Si l'unité détecte un périphérique Bluetooth ayant déjà été connecté, elle se connecte automatiquement à cet appareil Bluetooth après l'étape 1. Pour établir une autre connexion Bluetooth, mettez d'abord fin à la première connexion Bluetooth.
- Pour mettre fin à la connexion Bluetooth, effectuez l'une des opérations suivantes.
  - Effectuez l'opération de déconnexion sur le périphérique Bluetooth.
  - Sélectionnez une source d'entrée autre que « Bluetooth » sur l'unité.
  - Sélectionnez « Déconnexion » dans « Audio Receive » (p.114) du menu « Réglage ».
- Vous pouvez utiliser les touches d'opération d'appareil externe (▶, ■, ■■, ◀◀, ▶▶) sur la télécommande pour commander la lecture.

## Écoute du son au moyen d'enceintes ou écouteurs Bluetooth

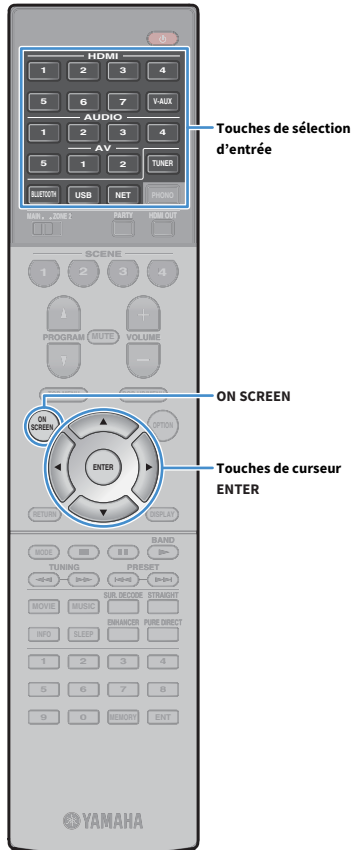

Procédez comme indiqué ci-dessous pour établir une connexion Bluetooth entre les enceintes/écouteurs Bluetooth et l'unité, et écoutez le son lu sur l'unité avec les enceintes/écouteurs Bluetooth.



Pour utiliser cette fonction, réglez « Transmetteur » (p.127) du menu « Réglage » sur « On ».

- 1 Utilisez les touches de sélection d'entrée (sauf BLUETOOTH) pour sélectionner une source d'entrée.
- 2 Appuyez sur ON SCREEN.
- 3 Utilisez les touches de curseur et ENTER pour sélectionner « Réglage » → « Bluetooth » → « Envoi audio » → « Recherche d'appareils » et « OK ».

La liste des périphériques Bluetooth (adresses BD) disponibles s'affiche.

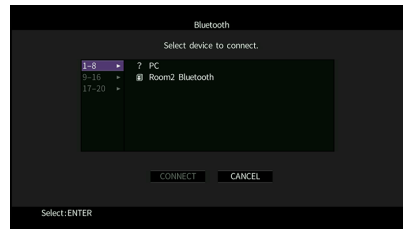

- 4 Utilisez les touches de curseur et ENTER pour cocher les enceintes/écouteurs Bluetooth souhaités.

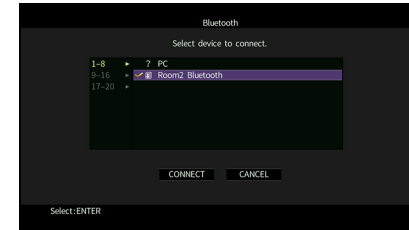

La coche indique le périphérique Bluetooth actuellement sélectionné.

- 5 Alors que les enceintes/écouteurs Bluetooth sont en mode d'appariement, utilisez les touches de curseur pour sélectionner « CONNEXION » et appuyez sur ENTER.

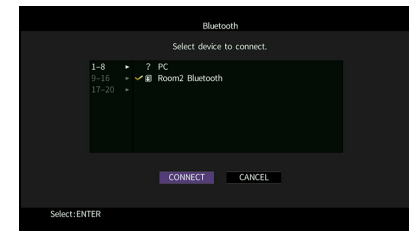

Une fois la connexion terminée, le son lu sur l'unité sera reproduit depuis les enceintes ou les écouteurs Bluetooth.

- 6 Pour quitter le menu, appuyez sur ON SCREEN.



Pour mettre fin à la connexion Bluetooth, procédez à la déconnexion sur les enceintes ou les écouteurs Bluetooth.



- AirPlay et audio DSD ne sont pas disponibles.
- Lorsque Pure Direct est activé, les sources d'entrée autres que les sources réseau et USB ne sont pas disponibles.

# Lecture de musique stockée sur un dispositif de stockage USB

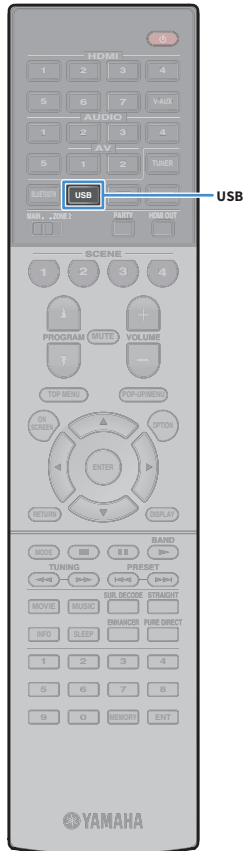

Sur l'unité, vous pouvez lire des fichiers musicaux stockés sur un dispositif de stockage USB.

L'unité prend en charge les dispositifs de stockage de masse USB (format FAT16 ou FAT32).



Pour en savoir plus sur les formats de fichiers compatibles, reportez-vous à la section « Appareils et formats de fichiers pris en charge » (p.153).

## Raccordement d'un dispositif de stockage USB

### 1 Raccordez le dispositif de stockage USB à la prise USB.

L'unité (avant)

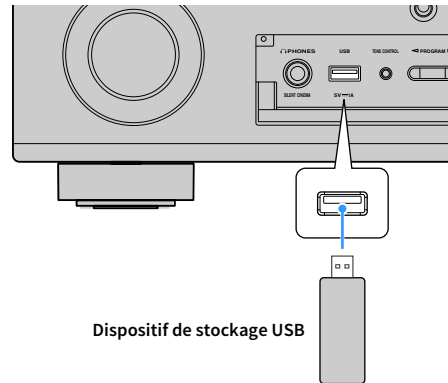

Dispositif de stockage USB



Si le dispositif de stockage USB contient de nombreux fichiers, leur chargement peut prendre un certain temps. Dans ce cas, le message « Loading... » apparaît sur l'afficheur de la face avant.



- Arrêtez la lecture sur le dispositif de stockage USB avant de le débrancher de la prise USB.
- Raccordez un dispositif de stockage USB directement à la prise USB de l'unité. N'utilisez pas de câbles de rallonge.
- L'unité ne peut pas charger les dispositifs USB pendant qu'elle se trouve en mode veille.

## Lecture du contenu du dispositif de stockage USB

Suivez la procédure ci-après pour utiliser le contenu du dispositif de stockage USB et démarrer la lecture.

Vous pouvez commander le dispositif de stockage USB à l'aide du menu affiché sur l'écran du téléviseur.

### 1 Appuyez sur USB pour sélectionner « USB » comme source d'entrée.

L'écran de navigation s'affiche sur le téléviseur.



Si la lecture est en cours sur le dispositif de stockage USB, l'écran de lecture s'affiche.

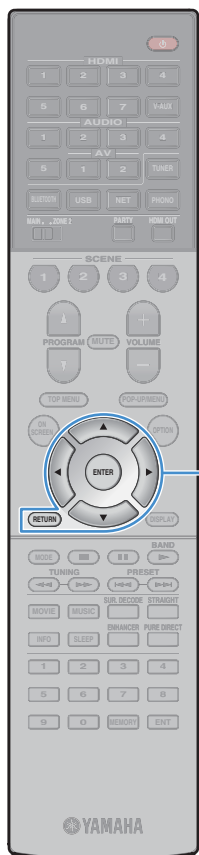

Touches d'opération de menu  
Touches de curseur  
ENTER  
RETURN

## 2 Utilisez les touches de curseur pour sélectionner un élément et appuyez sur ENTER.

Si un morceau est sélectionné, la lecture commence et l'écran de lecture s'affiche.

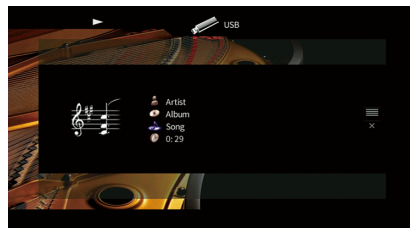

- Pour revenir à l'écran précédent, appuyez sur RETURN.
- Pour revenir à l'écran précédent pendant les opérations du menu sur l'écran de navigation, appuyez sur RETURN.
- Les fichiers non pris en charge par l'unité ne peuvent pas être sélectionnés.
- Si, pendant la lecture, l'unité détecte des fichiers de format incompatible (par exemple, des images et des fichiers cachés), la lecture s'arrête automatiquement.

## ■ Écran de navigation



### 1 Témoins de statut

Ils affichent les réglages en cours pour une lecture aléatoire et une lecture répétée (p.82) ainsi que le statut de lecture en cours (par exemple lecture ou pause).

### 2 Nom de liste

### 3 Liste du contenu

Affiche la liste du contenu du dispositif de stockage USB. Utilisez les touches de curseur pour sélectionner un élément et appuyez sur ENTER pour confirmer la sélection.

### 4 Numéro d'élément/nombre total d'éléments

### 5 Menu d'opération

Appuyez sur la touche de curseur (▷) puis utilisez les touches de curseur (△/▽) pour sélectionner un élément. Appuyez sur ENTER pour confirmer la sélection.

Menu	Fonction
<b>1 page vers le haut</b>	Accède à la page suivante ou précédente de la liste.
<b>1 page vers le bas</b>	
<b>10 pages vers le haut</b>	Accède à 10 pages en avant ou en arrière.
<b>10 pages vers le bas</b>	
<b>Retour</b>	Revient à la liste de niveau supérieur.
<b>Lecture en cours</b>	Passé à l'écran de lecture.
<b>Écran éteint</b>	Ferme l'affichage et affiche le fond d'écran. Appuyez sur une des touches d'opération de menu pour le réafficher.

## ■ Écran de lecture

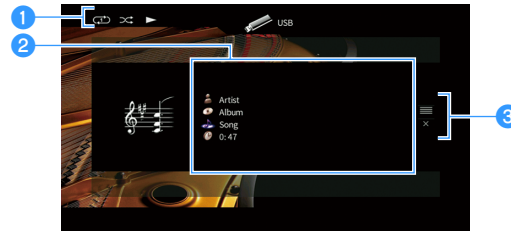
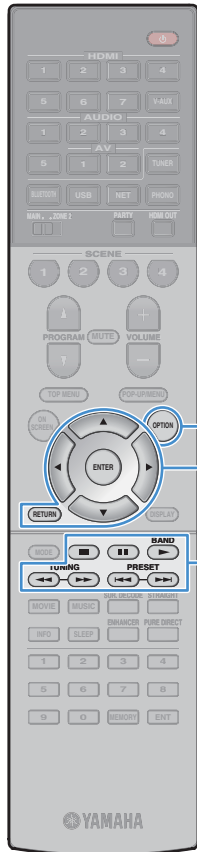

### 1 Témoins de statut

Ils affichent les réglages en cours pour une lecture aléatoire et une lecture répétée (p.82) ainsi que le statut de lecture en cours (par exemple lecture ou pause).

### 2 Informations de lecture

Affichent le nom de l'artiste, de l'album, le titre du morceau ainsi que le temps écoulé.

Utilisez les touches de curseur pour sélectionner les informations déroulables.

### 3 Menu d'opération

Appuyez sur la touche de curseur (▷) puis utilisez les touches de curseur (△/▽) pour sélectionner un élément. Appuyez sur ENTER pour confirmer la sélection.

Menu	Fonction
<b>Navigation</b>	Passe à l'écran de navigation.
<b>Écran éteint</b>	Ferme l'affichage et affiche le fond d'écran. Appuyez sur une des touches d'opération de menu pour le réafficher.



Vous pouvez utiliser les touches d'opération d'appareil externe (▶, ■, ■, ◀, ▶▶) sur la télécommande pour commander la lecture.

## ■ Réglages de lecture aléatoire/répétée

Vous pouvez configurer les réglages de lecture aléatoire/répétée de contenus sur dispositifs de stockage USB.

- 1 Lorsque la source d'entrée sélectionnée est « USB », appuyez sur OPTION.
- 2 Utilisez les touches de curseur pour sélectionner « Aléatoire » (Shuffle) ou « Répéter » (Repeat) et appuyez sur ENTER.



- Pour revenir à l'écran précédent pendant les opérations du menu, appuyez sur RETURN.
- Le texte entre parenthèses correspond aux témoins de l'afficheur de la face avant.

- 3 Utilisez les touches de curseur (◀/▶) pour sélectionner un réglage.

Élément	Réglage	Fonction
	Non (Off)	Désactive la fonction de lecture aléatoire.
<b>Aléatoire (Shuffle)</b>	Activé (On)	Lit les morceaux de l'album (dossier) en cours dans un ordre aléatoire. « 🎲 » apparaît sur l'écran du téléviseur.
	Non (Off)	Désactive la fonction de lecture répétée.
<b>Répéter (Repeat)</b>	Un (One)	Lit le morceau en cours à plusieurs reprises. « 🔄 » apparaît sur l'écran du téléviseur.
	Tous (All)	Lit tous les morceaux de l'album (dossier) en cours à plusieurs reprises. « 🔄 » apparaît sur l'écran du téléviseur.

- 4 Pour quitter le menu, appuyez sur OPTION.

Sur l'unité, vous pouvez lire des fichiers de musique stockés sur votre ordinateur ou sur un système de stockage NAS compatible DLNA.



- Pour utiliser cette fonction, l'unité et votre ordinateur doivent être connectés au même routeur (p.37). Vous pouvez vérifier que les paramètres réseau (tels que l'adresse IP) sont correctement attribués à l'unité dans l'option « Réseau » (p.134) du menu « Information ».
- Le son peut être saccadé pendant que vous utilisez la connexion réseau sans fil. Dans ce cas, utilisez une connexion réseau câblée.



Pour en savoir plus sur les formats de fichiers compatibles, reportez-vous à la section « Appareils et formats de fichiers pris en charge » (p.153).

### Réglage du partage de support

---

Pour lire des fichiers de musique stockés sur votre ordinateur ou sur un système de stockage NAS compatible DLNA, vous devez commencer par configurer le paramètre de partage de support de chaque serveur de musique.

#### ■ Pour un ordinateur doté de Windows Media Player

La procédure de réglage peut varier selon l'ordinateur et la version de Windows Media Player (La procédure suivante est un exemple de réglage pour Windows Media Player 12).

- 1 Lancez Windows Media Player 12 sur votre ordinateur.
- 2 Sélectionnez « Stream », puis « Turn on media streaming ».
- 3 Cliquez sur « Turn on media streaming ».
- 4 Sélectionnez « Allowed » dans la liste déroulante à côté du nom de modèle de l'unité.
- 5 Cliquez sur « OK » pour quitter.

#### ■ Pour un ordinateur ou un système de stockage NAS doté d'un autre logiciel de serveur DLNA

Reportez-vous au mode d'emploi de l'appareil ou du logiciel et configurez les paramètres de partage de support.

## Lecture de musique sur ordinateur

Suivez la procédure ci-après pour utiliser le contenu musical de l'ordinateur et démarrer la lecture.

Vous pouvez commander le PC ou le système de stockage NAS à l'aide du menu affiché sur l'écran du téléviseur.

- 1 Appuyez à plusieurs reprises sur NET pour sélectionner « SERVER » comme source d'entrée.

L'écran de navigation s'affiche sur le téléviseur.

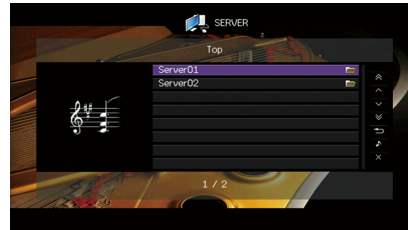

Si un fichier musical sélectionné depuis l'unité est en cours de lecture sur votre ordinateur, l'écran de lecture s'affiche.

- 2 Utilisez les touches de curseur pour sélectionner un serveur de musique et appuyez sur ENTER.

- 3 Utilisez les touches de curseur pour sélectionner un élément et appuyez sur ENTER.

Si un morceau est sélectionné, la lecture commence et l'écran de lecture s'affiche.

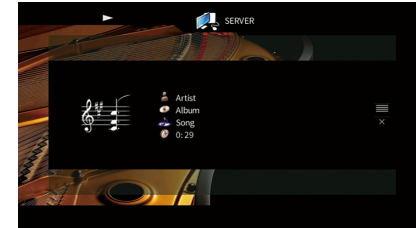

- Pour revenir à l'écran précédent, appuyez sur RETURN.
- Pour revenir à l'écran précédent pendant les opérations du menu sur l'écran de navigation, appuyez sur RETURN.
- Les fichiers non pris en charge par l'unité ne peuvent pas être sélectionnés.
- Si, pendant la lecture, l'unité détecte des fichiers de format incompatible (par exemple, des images et des fichiers cachés), la lecture s'arrête automatiquement.

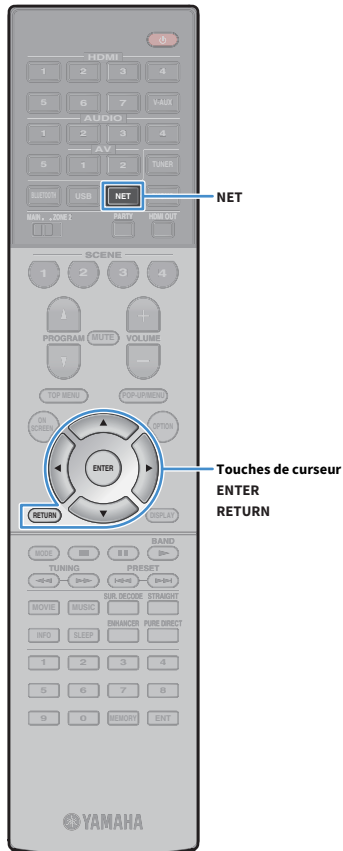



## ■ Écran de navigation

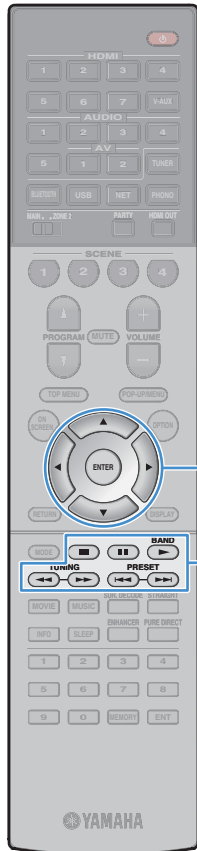

Touche d'opération de menu  
Touches de curseur  
ENTER

Touche d'opération d'appareil externe

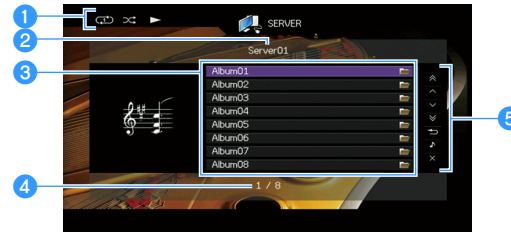

### 1 Témoins de statut

Ils affichent les réglages en cours pour une lecture aléatoire et une lecture répétée (p.86) ainsi que le statut de lecture en cours (par exemple lecture ou pause).

### 2 Nom de liste

### 3 Liste du contenu

Affiche la liste du contenu de l'ordinateur. Utilisez les touches de curseur pour sélectionner un élément et appuyez sur ENTER pour confirmer la sélection.

### 4 Numéro d'élément/nombre total d'éléments

### 5 Menu d'opération

Appuyez sur la touche de curseur (▷) puis utilisez les touches de curseur (△/▽) pour sélectionner un élément. Appuyez sur ENTER pour confirmer la sélection.

Menu	Fonction
<b>1 page vers le haut</b>	Accède à la page suivante ou précédente de la liste.
<b>1 page vers le bas</b>	
<b>10 pages vers le haut</b>	Accède à 10 pages en avant ou en arrière.
<b>10 pages vers le bas</b>	
<b>Retour</b>	Revient à la liste de niveau supérieur.
<b>Lecture en cours</b>	Passé à l'écran de lecture.
<b>Écran éteint</b>	Ferme l'affichage et affiche le fond d'écran. Appuyez sur une des touches d'opération de menu pour le réafficher.

## ■ Écran de lecture

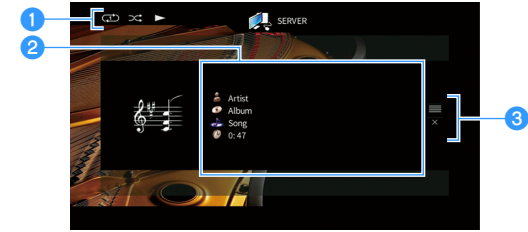

### 1 Témoins de statut

Ils affichent les réglages en cours pour une lecture aléatoire et une lecture répétée (p.86) ainsi que le statut de lecture en cours (par exemple lecture ou pause).

### 2 Informations de lecture

Affichent le nom de l'artiste, de l'album, le titre du morceau ainsi que le temps écoulé.

Utilisez les touches de curseur pour sélectionner les informations déroulables.

### 3 Menu d'opération

Appuyez sur la touche de curseur (▷) puis utilisez les touches de curseur (△/▽) pour sélectionner un élément. Appuyez sur ENTER pour confirmer la sélection.

Menu	Fonction
<b>Navigation</b>	Passé à l'écran de navigation.
<b>Écran éteint</b>	Ferme l'affichage et affiche le fond d'écran. Appuyez sur une des touches d'opération de menu pour le réafficher.



- Vous pouvez utiliser les touches d'opération d'appareil externe de la télécommande pour commander la lecture (il se peut que selon l'ordinateur ou le système NAS, certaines fonctions ne répondent pas).
- Vous pouvez également utiliser un Digital Media Controller (DMC) compatible DLNA pour commander la lecture. Pour plus d'informations, reportez-vous à la section « Contrôleur DMC » (p.107).

## ■ Réglages de lecture aléatoire/répétée

Vous pouvez configurer les réglages de lecture aléatoire/répétée de contenus musicaux sur ordinateur.

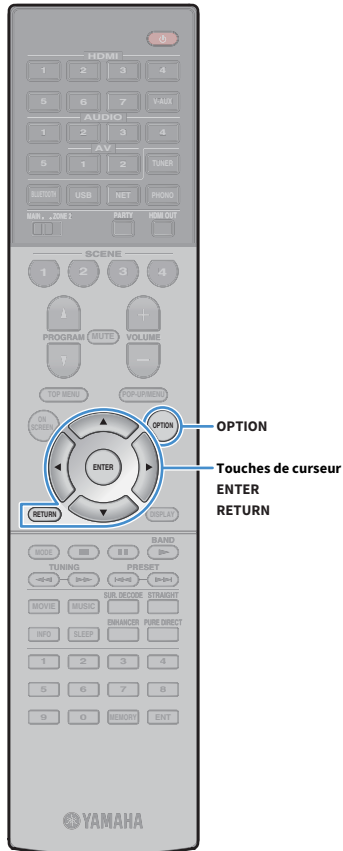



**1** Lorsque la source d'entrée sélectionnée est « SERVER », appuyez sur **OPTION**.

**2** Utilisez les touches de curseur pour sélectionner « Aléatoire » (Shuffle) ou « Répéter » (Repeat) et appuyez sur **ENTER**.



- Pour revenir à l'écran précédent pendant les opérations du menu, appuyez sur **RETURN**.
- Le texte entre parenthèses correspond aux témoins de l'afficheur de la face avant.

**3** Utilisez les touches de curseur (</>) pour sélectionner un réglage.

Élément	Réglage	Fonction
<b>Aléatoire (Shuffle)</b>	Non (Off)	Désactive la fonction de lecture aléatoire.
	Activé (On)	Lit les morceaux de l'album (dossier) en cours dans un ordre aléatoire. «  » apparaît sur l'écran du téléviseur.
<b>Répéter (Repeat)</b>	Non (Off)	Désactive la fonction de lecture répétée.
	Un (One)	Lit le morceau en cours à plusieurs reprises. «  » apparaît sur l'écran du téléviseur.
	Tous (All)	Lit tous les morceaux de l'album (dossier) en cours à plusieurs reprises. «  » apparaît sur l'écran du téléviseur.

**4** Pour quitter le menu, appuyez sur **OPTION**.

# Écoute de la radio sur Internet

Vous pouvez écouter les stations de radio Internet du monde entier.



- Pour utiliser cette fonction, l'unité doit être connectée à Internet (p.37). Vous pouvez vérifier que les paramètres réseau (tels que l'adresse IP) sont correctement attribués à l'unité dans l'option « Réseau » (p.134) du menu « Information ».
- Il se peut que vous ne puissiez pas recevoir certaines stations de radio sur Internet.
- L'unité utilise le service airable.Radio, un service de Tune In GmbH.
- Ce service peut être supprimé sans avis préalable.
- Les noms de dossier varient selon la langue.

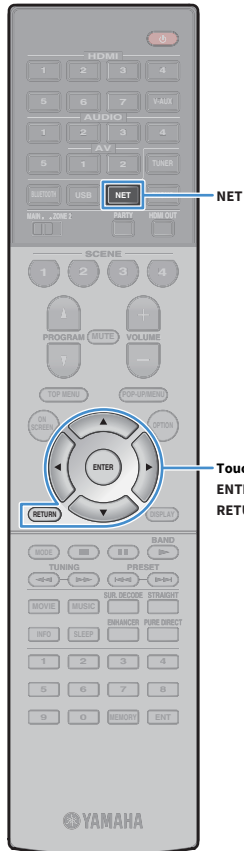

## Écoute de la radio sur Internet

- 1 Appuyez à plusieurs reprises sur NET pour sélectionner « NET RADIO » comme source d'entrée.

L'écran de navigation s'affiche sur le téléviseur.

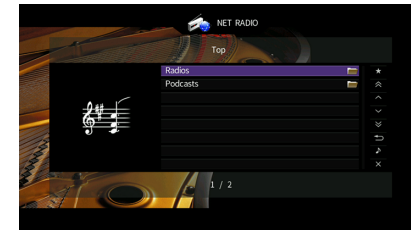

- 2 Utilisez les touches de curseur pour sélectionner un élément et appuyez sur ENTER.

Si une station de radio sur Internet est sélectionnée, la lecture commence et l'écran correspondant s'affiche.

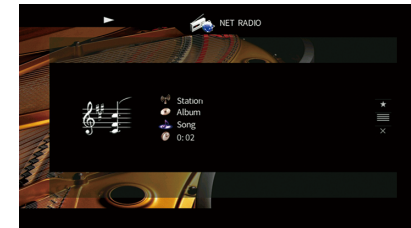

- Pour revenir à l'écran précédent, appuyez sur RETURN.
- Pour revenir à l'écran précédent pendant les opérations du menu sur l'écran de navigation, appuyez sur RETURN.

## ■ Écran de navigation



Touches d'opération de menu  
Touches de curseur  
ENTER

Touches d'opération d'appareil externe

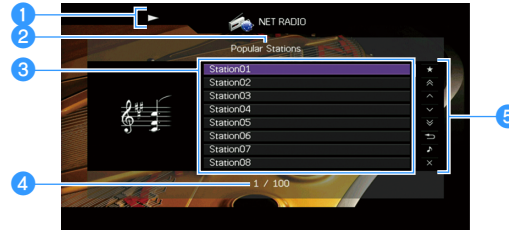

1 **Témoin de lecture**

2 **Nom de liste**

3 **Liste du contenu**

Affiche la liste du contenu radio sur Internet. Utilisez les touches de curseur pour sélectionner un élément et appuyez sur ENTER pour confirmer la sélection.

4 **Numéro d'élément/nombre total d'éléments**

5 **Menu d'opération**

Appuyez sur la touche de curseur (▷) puis utilisez les touches de curseur (△/▽) pour sélectionner un élément. Appuyez sur ENTER pour confirmer la sélection.

Menu	Fonction
<b>Ajouter aux Favoris (Supprimer des Favoris)</b>	Ajoute/retire la station sélectionnée dans la liste au/du dossier « Favoris » (p.89).
<b>1 page vers le haut</b>	Accède à la page suivante ou précédente de la liste.
<b>1 page vers le bas</b>	
<b>10 pages vers le haut</b>	Accède à 10 pages en avant ou en arrière.
<b>10 pages vers le bas</b>	
<b>Retour</b>	Revient à la liste de niveau supérieur.
<b>Lecture en cours</b>	Passe à l'écran de lecture.
<b>Écran éteint</b>	Ferme l'affichage et affiche le fond d'écran. Appuyez sur une des touches d'opération de menu pour le réafficher.

## ■ Écran de lecture

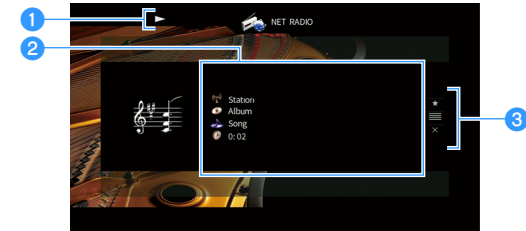

1 **Témoin de lecture**

2 **Informations de lecture**

Affiche le nom de la station, de l'album, le titre du morceau ainsi que le temps écoulé.

Utilisez les touches de curseur (△/▽) pour sélectionner les informations déroulantes.

3 **Menu d'opération**

Appuyez sur la touche de curseur (▷) puis utilisez les touches de curseur (△/▽) pour sélectionner un élément. Appuyez sur ENTER pour confirmer la sélection.

Menu	Fonction
<b>Ajouter aux Favoris</b>	Ajoute la station actuelle au dossier « Favoris » (p.89).
<b>Navigtion</b>	Passe à l'écran de navigation.
<b>Écran éteint</b>	Ferme l'affichage et affiche le fond d'écran. Appuyez sur une des touches d'opération de menu pour le réafficher.



- Vous pouvez utiliser la touche d'opération d'appareil externe (■) de la télécommande pour arrêter la lecture.
- Certaines informations peuvent ne pas être disponibles en fonction de la station.

## Enregistrement de vos stations de radio Internet favorites (Favoris)

Vous pouvez enregistrer vos stations de radio sur Internet préférées dans le dossier « Favoris » : cela vous permet d'accéder rapidement aux stations de ce dossier avec l'écran de navigation.



Vous pouvez également enregistrer jusqu'à 40 contenus USB, Bluetooth et réseau favoris comme raccourcis (p.96).

### ■ Enregistrement d'une station via l'écran de navigation/de lecture

- 1 Sélectionnez la station de radio sur Internet voulue sur l'écran de navigation ou lancez la lecture de la station pour afficher l'écran de lecture.
- 2 Appuyez sur la touche de curseur (▷) pour sélectionner « Ajouter aux Favoris » et appuyez sur ENTER.

La station sélectionnée est ajoutée au dossier « Favoris ».

Les stations de radio enregistrées dans les favoris s'affichent avec « ★ ».

#### Écran de navigation



Pour retirer une station enregistrée dans les favoris, sélectionnez la station, puis sélectionnez « Supprimer des Favoris ».

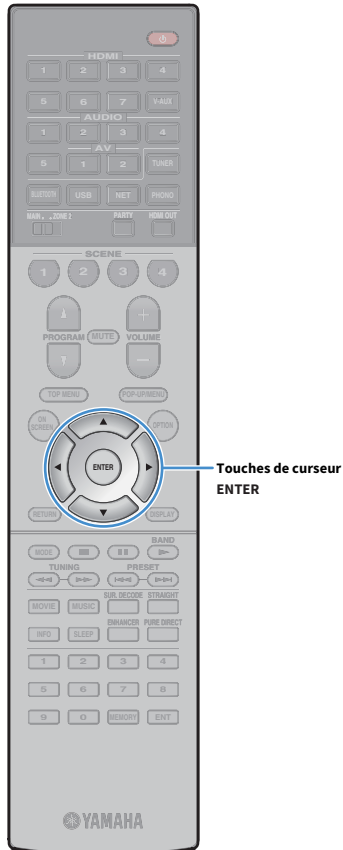

# Lecture de la musique d'iTunes ou d'un iPod avec AirPlay

La fonction AirPlay vous permet de lire de la musique d'iTunes ou d'un iPhone sur l'unité via un réseau.

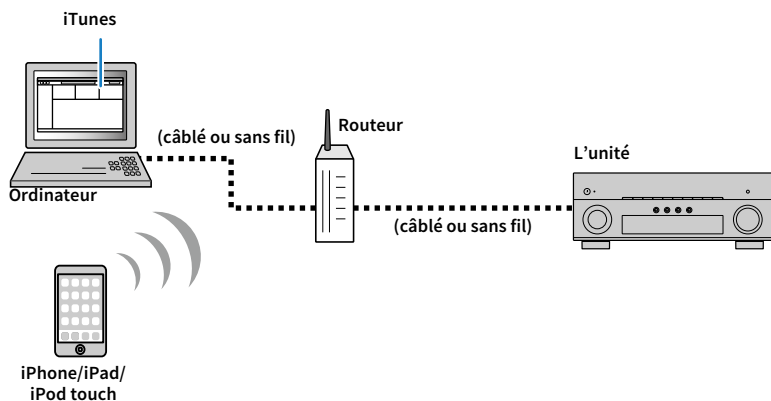

- Pour que vous puissiez utiliser cette fonction, l'unité et votre ordinateur ou l'iPhone doivent être connectés au même routeur. Vous pouvez vérifier que les paramètres réseau (tels que l'adresse IP) sont correctement attribués à l'unité dans l'option « Réseau » (p.134) du menu « Information ».
- Si vous utilisez un routeur à SSID multiple, l'accès à l'unité pourrait être restreint selon le SSID à connecter. Connectez l'iPhone au SSID ayant accès à l'unité.



- Pour en savoir plus sur les iPhone compatibles, reportez-vous à la section « Appareils et formats de fichiers pris en charge » (p.153).
- Vous pouvez limiter l'accès à l'unité avec le mot de passe AirPlay (p.99).

## Lecture de contenus musicaux d'iTunes ou d'un iPhone

Suivez la procédure ci-après pour lire des contenus musicaux issus d'iTunes ou d'un iPhone sur l'unité.

### 1 Mettez sous tension l'unité et démarrez iTunes sur l'ordinateur ou affichez l'écran de lecture de l'iPhone.

Si iTunes ou l'iPhone reconnaît l'unité, l'icône AirPlay s'affiche.

iOS 10 (exemple)

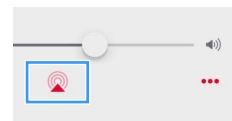

iOS 9 (exemple)

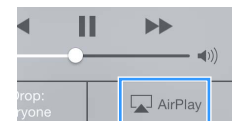

iTunes (exemple)



Si l'icône ne s'affiche pas, vérifiez que l'unité et l'ordinateur ou l'iPhone sont correctement connectés au routeur.

### 2 Sur iTunes ou l'iPhone, cliquez (appuyez) sur l'icône AirPlay et sélectionnez l'unité (nom du réseau de l'unité) comme périphérique de sortie audio.

### 3 Sélectionnez un morceau et démarrez la lecture.

L'unité sélectionne automatiquement « AirPlay » comme source d'entrée et démarre la lecture.

L'écran de lecture s'affiche sur le téléviseur.



L'écran de lecture est disponible uniquement lorsque votre téléviseur est connecté à l'unité via un câble HDMI.



- Vous pouvez mettre l'unité sous tension automatiquement lors du démarrage de la lecture sur iTunes ou sur l'iPhone en réglant l'option « Veille du réseau » (p.125) du menu « Réglage » sur « Activé ».
- Vous pouvez modifier le nom du réseau (nom de l'unité sur le réseau) affiché sur iTunes ou l'iPhone dans l'option « Nom du réseau » (p.126) du menu « Réglage ».
- Vous pouvez régler le volume de l'unité depuis iTunes ou l'iPhone lors de la lecture. Pour désactiver les commandes de volume d'iTunes/de l'iPhone, réglez l'option « Verrouillage volume » (p.107) du menu « Entrée » sur « Désactivé ».

#### Attention

Si vous utilisez les commandes d'iTunes ou de l'iPhone pour régler le volume, ce dernier peut être étonnamment élevé. Cela peut endommager l'unité ou les enceintes. Si le volume augmente soudainement lors de la lecture, interrompez-la immédiatement sur iTunes ou l'iPhone.

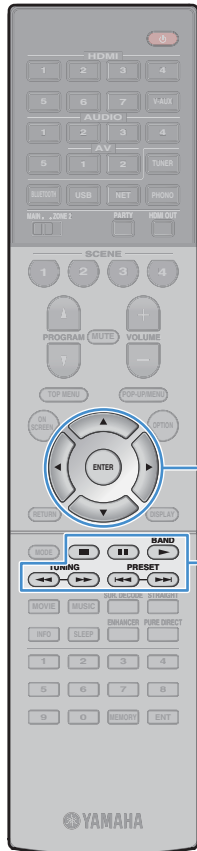

Touches d'opération de menu  
Touches de curseur  
ENTER

Touches d'opération d'appareil externe

## ■ Écran de lecture

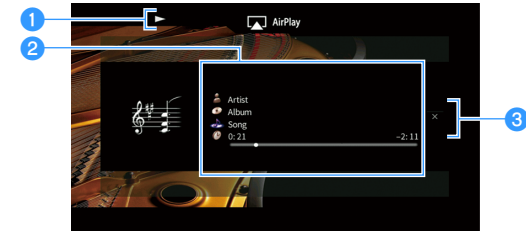

### 1 Témoin de lecture

### 2 Informations de lecture

Affichent le nom de l'artiste, de l'album, le titre du morceau ainsi que le temps écoulé/restant.

Utilisez les touches de curseur ( $\Delta/\nabla$ ) pour sélectionner les informations déroulantes.

### 3 Menu d'opération

Appuyez sur la touche de curseur ( $\triangleright$ ) pour sélectionner un élément. Appuyez sur ENTER pour confirmer la sélection.

Menu	Fonction
Écran éteint	Ferme l'affichage et affiche le fond d'écran. Appuyez sur une des touches d'opération de menu pour le réafficher.



Vous pouvez utiliser les touches d'opération d'appareil externe ( $\blacktriangleright$ ,  $\blacksquare$ ,  $\blacksquare$ ,  $\blacktriangleleft$ ,  $\blacktriangleright$ ) sur la télécommande pour commander la lecture.

## Lecture de vidéos/audio dans plusieurs pièces (multi-zone)

La fonction multi-zone vous permet de lire différentes sources d'entrée dans la pièce où l'unité est installée (Zone principale) et dans une autre pièce (Zone2).

Par exemple, pendant que vous regardez la télévision dans la salle de séjour (Zone principale), une autre personne peut écouter la radio dans le bureau (Zone2).

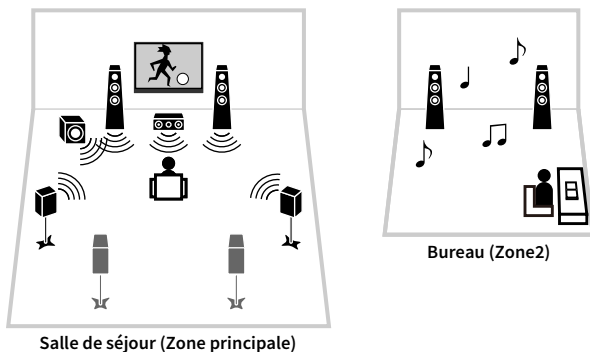

Les sources audio numérique et analogique (notamment la radio FM/AM/DAB) et les sources Bluetooth, USB et réseau peuvent être émises sur la Zone2. Pour écouter la lecture d'un appareil externe dans la Zone2, il est nécessaire de connecter l'appareil aux prises AUDIO (prises AV 1-2 ou AUDIO 1-5) de l'unité. Le mode fête (p.95) vous permet de lire la même sortie audio dans la Zone principale comme dans la Zone2, quel que soit le type de signal audio reçu.

## Préparation de la Zone2

Raccordez l'appareil, qui sera utilisé dans la Zone2, à l'unité. La méthode de connexion varie en fonction de l'amplificateur utilisé (l'unité ou un amplificateur externe).

### Attention

- Retirez le câble d'alimentation de l'unité de la prise électrique murale avant de raccorder les enceintes ou un amplificateur externe.
- Veillez à ce que les fils dénudés du câble de l'enceinte ne se touchent pas ou n'entrent pas en contact avec les parties métalliques de l'unité. Ce contact risque d'endommager l'unité ou les enceintes. Si un court-circuit survient au niveau des câbles de l'enceinte, le message « Check SP Wires » apparaît sur l'afficheur de la face avant lors de la mise sous tension de l'unité.

### ■ Utilisation de l'amplificateur interne de l'unité

Raccordez les enceintes placées dans la Zone2 à l'unité à l'aide des câbles d'enceinte. Pour plus d'informations, reportez-vous à la section « Raccordement des enceintes Zone2 » (p.27).

### ■ Utilisation d'un amplificateur externe

Raccordez l'amplificateur externe placé dans la Zone2 à l'unité à l'aide d'un câble stéréo à broches.

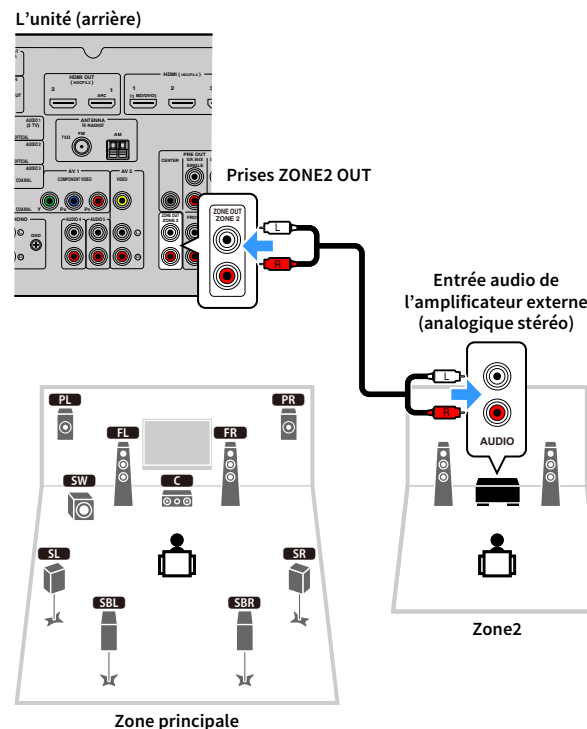

Vous pouvez régler le volume pour la sortie Zone2 avec l'unité. Lorsque vous utilisez un amplificateur externe avec commande du volume, réglez « Volume » (p.128) du menu « Réglage » sur « Fixe ».



## ■ Fonctionnement de l'unité depuis la Zone2 (connexion à distance)

Vous pouvez contrôler l'unité ou les appareils externes à partir de la Zone2 grâce à la télécommande accompagnant chaque appareil, en raccordant un récepteur/émetteur de signal infrarouge aux prises REMOTE IN/OUT de l'unité.

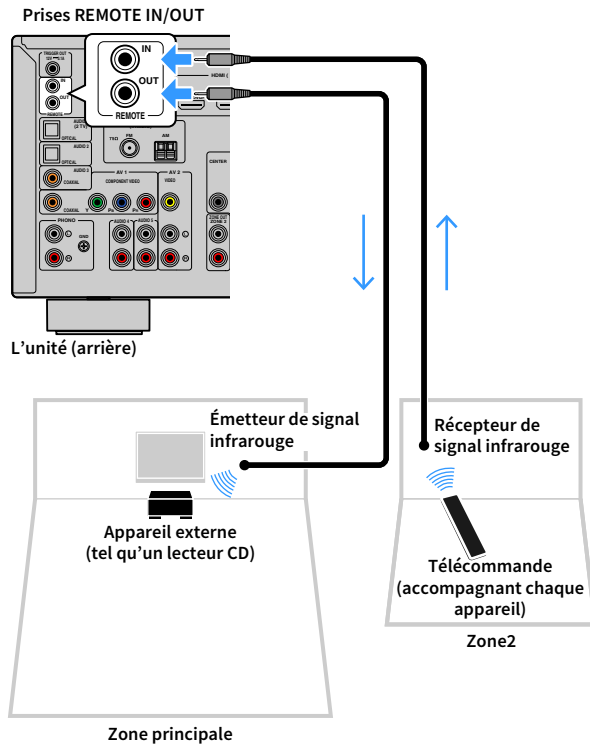

## Connexions à distance entre les produits Yamaha

Si vous utilisez des produits Yamaha qui, comme cette unité, prennent en charge les connexions à distance, un émetteur de signal infrarouge est superflu. Vous pouvez transmettre les signaux de la télécommande en raccordant les prises REMOTE IN/OUT avec des câbles mono à mini-fiches ainsi qu'un récepteur de signal infrarouge.

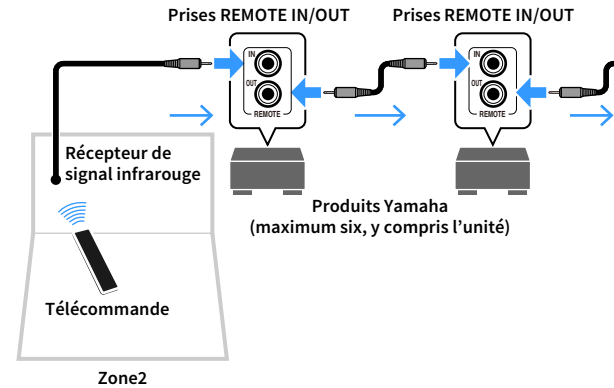

## Commande de la Zone2

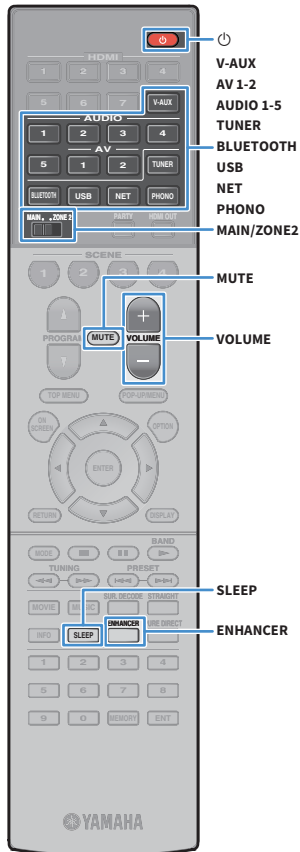

### 1 Réglez MAIN/ZONE2 sur « ZONE2 ».

### 2 Appuyez sur (alimentation de l'ampli-tuner).

À chaque pression sur cette touche, la sortie Zone2 est activée ou désactivée.

Lorsque la sortie Zone2 est activée, « ZONE2 » s'allume sur l'afficheur de la face avant.

### 3 Utilisez les touches suivantes pour sélectionner une source d'entrée.

**AV 1-2:** Prises AV 1-2 (AUDIO)

**AUDIO 1-5:** Prises AUDIO 1-5

**TUNER:** Radio FM/AM (sauf pour les modèles pour le Royaume-Uni, l'Europe, l'Australie et la Russie), radio DAB/FM (modèles pour le Royaume-Uni, l'Europe, l'Australie et la Russie)

**BLUETOOTH:** Connexion Bluetooth (l'unité en tant qu'ampli-tuner Bluetooth)

**USB:** Prise USB (sur le panneau avant)

**NET:** Sources NETWORK (appuyez à plusieurs reprises pour sélectionner la source réseau voulue)

**V-AUX:** Prises VIDEO AUX (AUDIO) (sur le panneau avant)

**PHONO:** Prises PHONO



Vous ne pouvez pas sélectionner de sources Bluetooth, USB ni réseau de manière exclusive pour chaque zone. Par exemple, si vous sélectionnez « SERVER » pour Zone2 alors que « USB » est sélectionné pour la zone principale, la source d'entrée de la zone principale bascule également sur « SERVER ».

### 4 Démarrez la lecture sur l'appareil externe ou sélectionnez une station de radio.

Reportez-vous au mode d'emploi de l'appareil externe.

Pour de plus amples détails sur les opérations suivantes, reportez-vous aux pages correspondantes.

- Écoute de la radio FM/AM (Sauf pour les modèles pour le Royaume-Uni, l'Europe, l'Australie et la Russie) (p.67)
- Écoute de la radio DAB (Modèles pour le Royaume-Uni, l'Europe, l'Australie et la Russie) (p.70)
- Écoute de la radio FM (Modèles pour le Royaume-Uni, l'Europe, l'Australie et la Russie) (p.74)
- Lecture de musique via Bluetooth (p.78)
- Lecture de musique stockée sur un dispositif de stockage USB (p.80)
- Lecture de musique stockée sur des serveurs multimédias (PC/NAS) (p.83)
- Écoute de la radio sur Internet (p.87)
- Lecture de la musique d'iTunes ou d'un iPod avec AirPlay (p.90)



- Les opérations à l'écran ne sont pas disponibles pour la Zone2. Utilisez l'afficheur de la face avant ou le contrôle Web (p.97) pour commander la Zone2.
- AirPlay est disponible dans la Zone2 uniquement lorsque la lecture via AirPlay est en cours dans la zone principale.



- Pour régler la minuterie de veille (120 min, 90 min, 60 min, 30 min, hors tension), appuyez à plusieurs reprises sur SLEEP. La sortie Zone2 sera désactivée au bout du laps de temps spécifié.
- Pour régler le volume de la Zone2, appuyez sur VOLUME ou MUTE (si vous utilisez l'amplificateur interne de l'unité).
- Pour activer la fonction Optimiseur de musique compressée (p.66), appuyez sur ENHANCER.
- L'entrée de la Zone2 bascule automatiquement en fonction de la source d'entrée sélectionnée dans la zone principale lorsque « Main Zone Sync » est sélectionné comme entrée Zone2 avec le contrôle Web (p.97) ou AV CONTROLLER (p.8).
- Pour restituer une source audio DSD dans la Zone2, sélectionnez « Main Zone Sync » comme entrée Zone2 ou utilisez le mode fête (p.95).
- Selon le réglage de « Touche PROGRAM à distance » (p.130), la touche PROGRAM peut également être disponible dans la Zone2.

#### Attention

- Pour éviter tout bruit inattendu, ne lisez jamais de CD DTS dans la Zone2.

## ■ Profiter de la même source dans plusieurs pièces (mode fête)

Le mode fête vous permet de lire dans la Zone2 la même musique que celle lue dans la zone principale. En mode fête, la lecture stéréo est sélectionnée automatiquement pour toutes les zones. Utilisez cette fonction lorsque vous souhaitez utiliser la musique de la zone principale en tant que musique de fond dans une soirée privée.

### 1 Appuyez sur PARTY.

À chaque pression sur cette touche, le mode fête est activé ou désactivé.

Lorsque le mode fête est activé, « PARTY » s'allume sur l'afficheur de la face avant.



Si le mode fête est inopérant dans la Zone2, réglez « Réglage mode fête » (p.129) dans le menu « Réglage » sur « Valider » (par défaut).

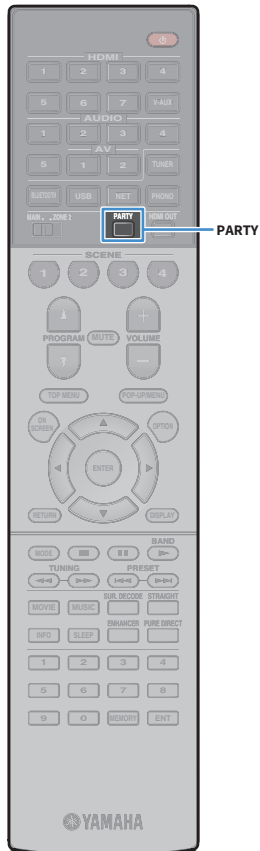

## Enregistrement des éléments favoris (raccourci)

Vous pouvez mémoriser jusqu'à 40 contenus USB, Bluetooth et réseau préférés sous forme de raccourcis et y accéder directement en entrant simplement le numéro des raccourcis.



- Vous pouvez également utiliser la fonction « Favoris » pour enregistrer des stations de radio sur Internet.
- Seule la source d'entrée est enregistrée pour Bluetooth et AirPlay. Les contenus individuels ne peuvent pas être mémorisés.

### Enregistrement d'un élément

Sélectionnez l'élément voulu et enregistrez-le en lui attribuant un numéro de raccourci.

- 1 Sélectionnez un morceau ou une station de radio que vous souhaitez enregistrer.
- 2 Appuyez sur MEMORY.



Numéro de raccourci (clignote)



Vous pouvez changer le numéro de raccourci sous lequel l'élément sera enregistré en sélectionnant le numéro de raccourci voulu après l'étape 2 avec les touches numériques.



Raccourci « Vide » (non utilisé) ou élément actuellement enregistré

- 3 Pour confirmer l'enregistrement, appuyez sur MEMORY.

### Rappel d'un élément enregistré

Pour rappeler un élément enregistré, choisissez simplement le numéro de raccourci correspondant.

- 1 Appuyez sur BLUETOOTH, NET ou USB.
- 2 Utilisez les touches numériques pour entrer un numéro de raccourci (de 01 à 40).

Vous pouvez également sélectionner un raccourci avec la touche PRESET du panneau avant.



- La mention « No Presets » s'affiche si aucun élément n'est enregistré.
- « Empty » s'affiche si vous entrez un numéro de présélection non attribué.
- L'élément enregistré ne peut pas être rappelé dans les cas suivants :
  - Un dispositif de stockage USB contenant l'élément enregistré n'est pas raccordé à cette unité.
  - Un ordinateur contenant l'élément enregistré est hors tension ou n'est pas connecté au réseau.
  - Le contenu du réseau enregistré est temporairement indisponible ou hors service.
  - L'élément enregistré (fichier) a été effacé ou déplacé.
  - Une connexion BLUETOOTH ne peut pas être établie.
- Lorsque vous enregistrez des fichiers musicaux stockés sur un dispositif de stockage USB ou un ordinateur, cette unité mémorise l'emplacement relatif des fichiers musicaux dans le dossier. Si vous avez ajouté ou supprimé des fichiers musicaux dans le dossier en question, il se pourrait que cette unité ne puisse pas rappeler le fichier musical voulu. Dans ce cas, enregistrez à nouveau les éléments.
- Le contenu enregistré (morceaux et station de radio sur Internet) peut être affiché sous la forme d'une liste et facilement rappelé en utilisant MusicCast CONTROLLER (p.58) sur votre dispositif mobile.

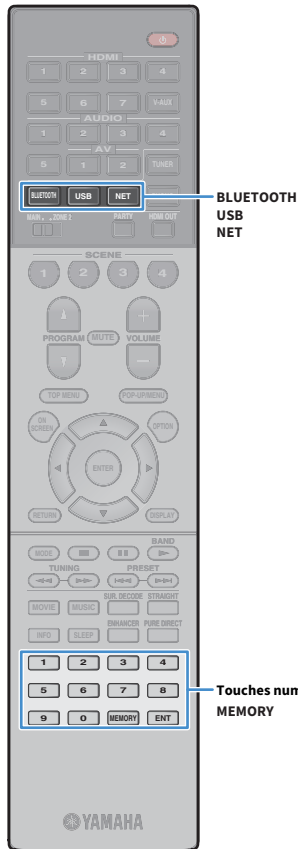

# Contrôler l'unité depuis un navigateur Web (contrôle Web)

Cette fonction permet de contrôler l'unité avec l'écran de contrôle Web affiché dans un navigateur Web.

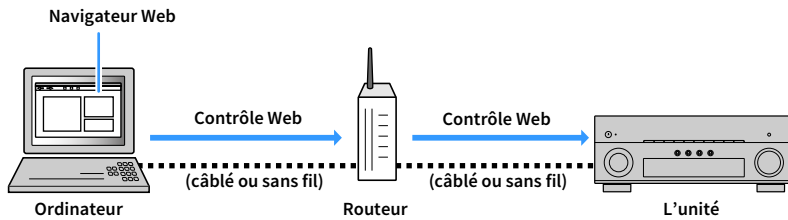

- Pour utiliser cette fonction, l'unité et votre ordinateur doivent être raccordés au même routeur.
- Certains logiciels de sécurité installés sur votre ordinateur pourraient bloquer l'accès de l'unité à votre ordinateur. Dans ce cas, configurez le logiciel de sécurité de manière appropriée.
- Pour afficher l'écran de contrôle Web ou mettre l'unité sous tension avec la fonction de contrôle Web quand l'unité est en mode veille, réglez « Veille réseau » (p.99) sur « On ».
- Nous vous recommandons d'utiliser un des navigateurs Web.
  - Internet Explorer 11.x
  - Safari 9.x

**1** Lancez le navigateur Web.

**2** Saisissez l'adresse IP de l'unité dans la barre d'adresse du navigateur Web.

(Exemple)

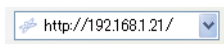

- Vous pouvez vérifier l'adresse IP de l'unité avec l'option « Réseau » (p.134) du menu « Information ».
- Vous pouvez mémoriser l'adresse IP de l'unité avec les favoris du navigateur ou créer un raccourci (p.99) pour accéder rapidement à l'écran du contrôle Web. Cependant, si vous utilisez un serveur DHCP, l'adresse IP de l'unité change chaque fois que vous mettez l'unité sous tension.
- Si vous avez activé le filtre d'adresse MAC (p.126), vous devrez spécifier l'adresse MAC de votre ordinateur pour lui autoriser l'accès à l'unité. Pour en savoir plus sur la façon de vérifier l'adresse MAC de votre ordinateur, reportez-vous à son mode d'emploi.
- L'application « AV CONTROLLER » pour smartphone et tablettes permet de commander l'unité avec un iPhone, iPad, iPod touch ou des appareils Android (p.8).

## Écran du menu principal

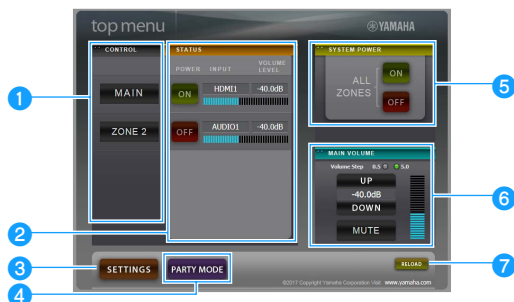

### 1 CONTROL

Active l'écran de contrôle de la zone sélectionnée.

### 2 STATUS

Active/coupe l'alimentation pour chaque zone ou affiche la source d'entrée et le volume réglés pour chaque zone.

### 3 SETTINGS

Passé à l'écran des réglages.

### 4 PARTY MODE

Active ou désactive le mode fête (p.95).

### 5 SYSTEM POWER

Active/coupe l'alimentation de toutes les zones.

### 6 MAIN VOLUME

Règle le volume ou coupe le son de la zone principale. Vous pouvez également régler les pas utilisés pour le réglage de volume.

### 7 RELOAD

Recharge le statut actuel de l'unité.

## Écran de contrôle



### 1 PLAY INFO

Sélectionne une source d'entrée ou contrôle la lecture pour la zone choisie.

### 2 TOP MENU

Passé à l'écran du menu principal.

### 3 SCENE

Sélectionne une scène pour la zone choisie.

### 4 POWER

Active/coupe l'alimentation de la zone sélectionnée.

### 5 VOLUME

Règle le volume ou coupe le son de la zone sélectionnée. Vous pouvez également régler les pas utilisés pour le réglage de volume.

### 6 RELOAD

Recharge le statut actuel de l'unité.



Le réglage de volume multi-zone n'est pas disponible si vous utilisez un amplificateur externe.

# Écran des réglages

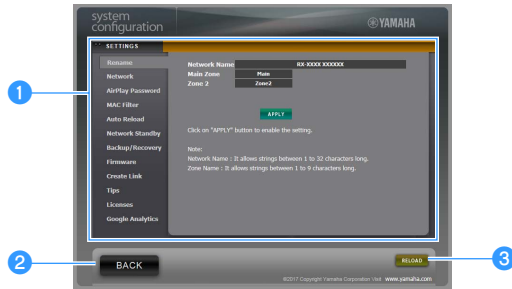

## 1 Rename

Modifie le nom du réseau (nom de l'unité sur le réseau) (p.126) ou le nom de chaque zone (p.128). Cliquez sur « APPLY » pour appliquer les changements à l'unité.

## Network

Sélectionne la méthode de connexion au réseau (p.125) ou configure les paramètres réseau (comme l'adresse IP) (p.125). Cliquez sur « APPLY » pour appliquer les changements à l'unité.

## AirPlay Password

Règle le mot de passe limitant l'accès à l'unité via AirPlay (p.90). Cliquez sur « APPLY » pour appliquer les changements à l'unité.

## MAC Filter

Règle le filtre d'adresse MAC (p.126) permettant de limiter l'accès à l'unité depuis d'autres périphériques réseau. Cliquez sur « APPLY » pour appliquer les changements à l'unité.

## Auto Reload

Active/désactive le rechargement automatique. Lorsque « Auto Reload » est sur « On », l'écran de contrôle Web recharge le statut de l'unité toutes les 5 secondes.

## Network Standby

Active/désactive la fonction de veille réseau (p.125).

## Backup/Recovery

Effectue une copie de sauvegarde des réglages de l'unité sur l'ordinateur ou recharge les réglages de la copie de sauvegarde.

## Firmware

Met à jour le microprogramme de l'unité avec le fichier téléchargé sur votre ordinateur. Suivez les instructions affichées à l'écran pour démarrer la mise à jour du microprogramme.

## Create Link

Crée un raccourci vers l'écran de contrôle voulu.

## Tips

Affiche des astuces pour l'utilisation du contrôle Web.

## Licenses

Affiche les licences des logiciels utilisés dans l'unité.

## Google Analytics

Affiche une explication sur la collecte des données par Google Analytics. La collecte des données peut être activée ou désactivée à tout moment.

## 2 BACK

Passer à l'écran du menu principal.

## 3 RELOAD

Recharge le statut actuel de l'unité.

### Remarque

- Si les réglages réseau sont modifiés, il se pourrait que vous deviez quitter puis relancer le navigateur ou accéder à nouveau à l'unité.
- Si vous utilisez le filtre d'adresse MAC, veillez à spécifier correctement les adresses MAC de vos périphériques réseau. Sans cela, vous ne pourrez pas accéder à l'unité depuis vos périphériques réseau (comme des ordinateurs ou d'autres appareils externes).
- N'utilisez pas l'unité pendant que vous rechargez ses réglages depuis la copie de sauvegarde sous peine de compromettre le rechargement. Une fois le rechargement terminé, cliquez sur « OK » pour mettre l'unité en mode veille.
- La copie de sauvegarde ne contient pas d'informations sur l'utilisateur (comme le compte d'utilisateur et le mot de passe) ou sur l'unité (comme les adresses MAC et IP).
- Il se pourrait que certains caractères saisis sur un ordinateur ne s'affichent pas correctement sur l'unité.

## Affichage du statut actuel

Vous pouvez voir le statut actuel (entrée ou programme DSP actuellement sélectionné) sur l'afficheur de la face avant ou le téléviseur.

### Changement des informations présentées sur l'afficheur de la face avant

- Appuyez à plusieurs reprises sur INFO pour sélectionner parmi les différents éléments d'affichage.



Nom d'élément

3 secondes après avoir sélectionné un élément d'affichage, les informations correspondantes apparaissent.



Informations



Les éléments disponibles varient en fonction de la source d'entrée sélectionnée. L'élément affiché peut également être appliqué séparément à chaque source d'entrée.

Source d'entrée actuelle	Élément
<b>HDMI 1-7</b>	
<b>VIDEO AUX</b>	
<b>AV 1-2</b>	Input (nom de la source d'entrée), DSP Program (nom du mode sonore), Audio Decoder (nom du décodeur*)
<b>AUDIO 1-5</b>	
<b>PHONO</b>	
<b>TUNER (AM/FM)</b>	Frequency (fréquence), DSP Program (nom du mode sonore), Audio Decoder (nom du décodeur*) * (Modèles pour le Royaume-Uni, l'Europe et la Russie uniquement) Les données du Radio Data System sont également disponibles lorsque l'unité est synchronisée sur une station d'émission Radio Data System (p.76).
<b>TUNER (DAB)</b>	Reportez-vous à « Affichage des informations DAB » (p.72) pour en savoir plus.

Source d'entrée actuelle	Élément
<b>Bluetooth</b>	Song (titre du morceau), Artist (nom de l'artiste), Album (nom de l'album), DSP Program (nom du mode sonore), Audio Decoder (nom du décodeur*)
<b>USB</b>	
<b>SERVER</b>	Song (titre du morceau), Artist (nom de l'artiste), Album (nom de l'album), DSP Program (nom du mode sonore), Audio Decoder (nom du décodeur*), Adresse IP, MAC Ethernet, MAC Wi-Fi
<b>AirPlay</b>	
<b>NET RADIO</b>	Song (titre du morceau), Album (nom de l'album), Station (nom de la station), DSP Program (nom du mode sonore), Audio Decoder (nom du décodeur*), Adresse IP, MAC Ethernet, MAC Wi-Fi
<b>MusicCast Link</b>	DSP Program (nom du mode sonore), Audio Decoder (nom du décodeur*), Adresse IP, MAC Ethernet, MAC Wi-Fi

\* Le nom du décodeur audio actuellement activé s'affiche. Si aucun décodeur audio n'est actif, « Decoder Off » s'affiche.

### Affichage des informations de statut sur le téléviseur

- Appuyez sur DISPLAY.

Les informations suivantes s'affichent sur le téléviseur.

Source d'entrée/  
Statut mode fête

Statut Compressed  
Music Enhancer

Statut Volume/  
Volume YPAO

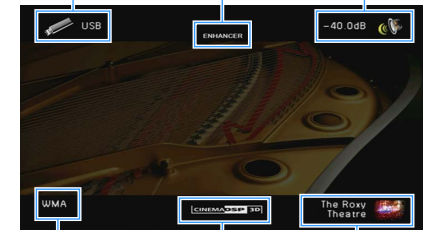

Format audio/  
Décodeur

Statut CINEMA DSP

Mode sonore

- Pour quitter l'affichage des informations, appuyez sur DISPLAY.

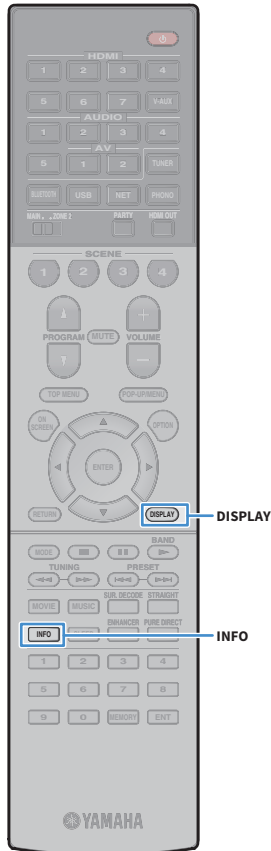



# Configuration de réglages de lecture distincts pour différentes sources de lecture (menu Option)

Vous pouvez configurer des réglages de lecture distincts pour différentes sources de lecture. Ce menu est disponible sur l'afficheur de la face avant (ou sur l'écran du téléviseur), ce qui vous permet de configurer facilement les réglages pendant la lecture.

## 1 Appuyez sur OPTION.

Afficheur de la face avant



Écran du téléviseur

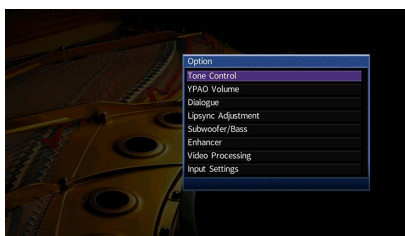

## 2 Utilisez les touches de curseur pour sélectionner un élément et appuyez sur ENTER.



Pour revenir à l'écran précédent pendant les opérations du menu, appuyez sur RETURN.

## 3 Utilisez les touches de curseur (</>) pour sélectionner un réglage.

## 4 Pour quitter le menu, appuyez sur OPTION.

## Éléments de menu Option



- Les éléments disponibles varient en fonction de la source d'entrée sélectionnée.
- Le texte entre parenthèses correspond aux témoins de l'afficheur de la face avant.
- Les réglages par défaut sont soulignés.

Élément	Fonction	Page	
<b>Tone Control (Tone Control)</b>	Permet de régler le niveau de la plage de fréquences élevées et de la plage de fréquences basses individuellement.	102	
<b>Volume YPAO (YPAO Volume)</b>	<b>Volume YPAO (YPAO Vol.)</b>	Active/désactive le mode Volume YPAO.	102
	<b>Adaptive DRC (A.DRC)</b>	Détermine si la portée dynamique (du maximum au minimum) est réglée automatiquement en même temps que le volume.	102
<b>Dialogue (Dialog)</b>	<b>Niveau dialogues (Dialog Lvl)</b>	Règle le volume sonore des dialogues.	102
	<b>DTS Dialogue Control (DTS Dialog)</b>	Permet de régler le volume sonore des dialogues des contenus DTS:X.	103
	<b>Hauteur dialogues (Dialog Lift)</b>	Règle la hauteur perçue du son des dialogues.	103
<b>Synchro. lèvres Réglage (Lipsync Adj.)</b>	Ajuste le délai entre la sortie vidéo et la sortie audio.	103	
<b>Subwoofer/Grave (Subwoofer/Bass)</b>	<b>Réglage subwoofer (SW.Trim)</b>	Affine le réglage du volume du caisson de graves.	103
	<b>Extra graves (Extra Bass)</b>	Active/désactive le mode Extra graves.	103
<b>Enhancer (Enhancer)</b>	Active/désactive le mode Compressed Music Enhancer.	103	
<b>Traitement de la vidéo (Video Process.)</b>	Active/désactive les réglages de traitement des signaux vidéo configurés dans le menu « Réglage ».	104	
<b>Paramètres d'entrée (Input Settings)</b>	<b>Réglage entrée (In.Trim)</b>	Rectifie les différences de niveau du volume entre les sources d'entrée.	104
	<b>Sortie vidéo (V.Out)</b>	Permet de sélectionner la sortie vidéo avec la source audio sélectionnée.	104
<b>Mode FM (FM Mode)</b>	Bascule entre les modes stéréo et monophonique pour la réception radio FM.	104	
<b>Init Scan (Init Scan)</b>	(Modèles pour le Royaume-Uni, l'Europe, l'Australie et la Russie uniquement)		70
	Exécute un balayage initial pour la réception radio DAB.		
<b>Tune AID (Tune AID)</b>	(Modèles pour le Royaume-Uni, l'Europe, l'Australie et la Russie uniquement)		73
	Vérifie la puissance de réception de chaque dénomination de voie DAB		

Élément	Fonction	Page
<b>Aléatoire (Shuffle)</b>	Configure la lecture aléatoire pour le dispositif de stockage USB (p.82) ou le serveur multimédia (p.86).	—
<b>Répéter (Repeat)</b>	Configure la lecture répétée pour le dispositif de stockage USB (p.82) ou le serveur multimédia (p.86).	—

## ■ Tone Control (Tone Control)

Permet de régler le niveau de la plage de fréquences élevées (aigus) et de la plage de fréquences basses (graves) individuellement.

### Choix

Aigu (Treble), Grave (Bass)

### Plage de réglage

-6,0 dB à 0,0 dB à +6,0 dB, \*incréments de 0,5 dB



- Lorsque « Treble » et « Bass » sont tous deux à 0,0 dB, « Bypass » apparaît.
- Si vous réglez ce paramètre sur une valeur extrême, les sons risquent de ne pas bien correspondre à ceux des autres voies.

### Réglages à l'aide des commandes de l'afficheur de la face avant

- ① Appuyez sur TONE CONTROL pour sélectionner « Treble » ou « Bass ».
- ② Appuyez sur PROGRAM pour effectuer un réglage.

## ■ Volume YPAO (YPAO Volume)

Active/désactive le mode Volume YPAO ou Adaptive DRC.

### Volume YPAO (YPAO Vol.)

Active/désactive le mode Volume YPAO. Lorsque Volume YPAO est activé, le niveau des graves et des aigus est automatiquement ajusté en fonction du volume de sorte que vous puissiez bénéficier d'un son naturel même à bas volume.

### Réglages

Désactivé (Off)	Désactive le mode Volume YPAO.
Activé (On)	Active le mode Volume YPAO.



- Le mode Volume YPAO est efficace une fois que les résultats des mesures effectuées via « Réglage Auto » ont été sauvegardés (p.42).
- Nous vous recommandons d'activer les modes Volume YPAO et Adaptive DRC pour écouter des sources à bas volume ou la nuit.

## ■ Adaptive DRC (A.DRC)

Détermine si la portée dynamique (du maximum au minimum) est réglée automatiquement en même temps que le niveau du volume. Lorsque cette fonction est activée « Activé », elle améliore la qualité d'écoute à bas volume la nuit.

### Réglages

Désactivé (Off)	La portée dynamique n'est pas réglée automatiquement.
Activé (On)	Règle automatiquement la portée dynamique lorsque Volume YPAO est activé.

Si « Activé » est sélectionné, la portée dynamique se rétrécit lorsque le volume est faible et s'élargit lorsque le volume augmente.

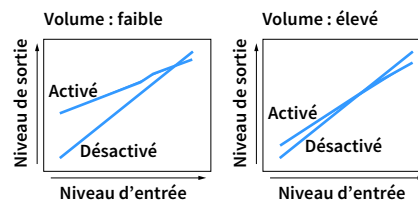

## ■ Dialogue (Dialog)

Règle le volume ou la hauteur perçue du son des dialogues.

### Niveau dialogues (Dialog Lvl)

Règle le volume sonore des dialogues. Si vous n'entendez pas clairement le son des dialogues, vous pouvez accroître leur volume en augmentant ce réglage.

### Plage de réglage

0 à 3



Ce réglage n'est pas disponible lors de la lecture du contenu DTS:X ou en cas de fonctionnement du décodeur Dolby Surround ou Neural:X.

## DTS Dialogue Control (DTS Dialog)

Permet de régler le volume sonore des dialogues des contenus DTS:X.

### Plage de réglage

0 à 6



Ce réglage est disponible uniquement lors de la lecture d'un contenu DTS:X prenant en charge la fonction Commande des dialogues DTS.

## Hauteur dialogues (Dialog Lift)

Règle la hauteur perçue du son des dialogues. Si vous entendez les dialogues comme s'ils provenaient de sous le téléviseur, vous pouvez relever leur hauteur perçue en augmentant ce réglage.



Ce réglage n'est disponible que lorsqu'une des conditions suivantes est satisfaite.

- Un des programmes sonores (sauf 2ch Stereo et 7ch Stereo) est sélectionné en cas d'utilisation d'enceintes de présence.
- Virtual Presence Speaker (VPS) (p.62) fonctionne.  
(Vous pouvez entendre le son des dialogues depuis les enceintes surround arrière selon la position d'écoute.)

### Plage de réglage

0 à 5 (Plus la valeur est élevée, plus la position est élevée)

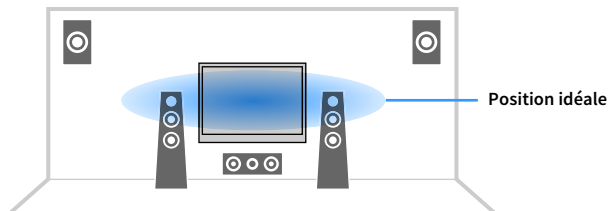

## Synchro. lèvres Réglage (Lipsync Adj.)

Ajuste le délai entre la sortie vidéo et la sortie audio.

### Plage de réglage

0 ms à 500 ms (incrément de 1 ms)



Ce réglage est disponible uniquement lorsque « Activer retard » (p.120) du menu « Réglage » est réglé sur « Valider » (par défaut).

## Subwoofer/Grave (Subwoofer/Bass)

Règle le volume du caisson de graves ou le son des graves.

## Réglage subwoofer (SW.Trim)

Affine le réglage du volume du caisson de graves.

### Plage de réglage

-6,0 dB à 0,0 dB à +6,0 dB (incréments de 0,5 dB)

## Extra graves (Extra Bass)

Extra graves est activé/désactivé. Lorsque Extra graves est activé, vous bénéficiez de graves puissants, quelle que soit la taille des enceintes avant et avec ou sans caisson de graves.

### Réglages

Désactivé (Off)	Désactive le mode Extra graves.
Activé (On)	Active le mode Extra graves.

## Enhancer (Enhancer)

Active/désactive la fonction Optimiseur de musique compressée (p.66).



- Ce réglage s'applique séparément à chaque source d'entrée.
- Vous pouvez également utiliser la touche ENHANCER de la télécommande pour activer ou désactiver le mode Compressed Music Enhancer (p.66).

### Réglages

Désactivé (Off)	Désactive le mode Compressed Music Enhancer.
Activé (On)	Active le mode Compressed Music Enhancer.

## ■ Traitement de la vidéo (Video Process.)

Active/désactive les réglages du traitement des signaux vidéo (résolution et format d'image) configurés dans l'option « Traitement » (p.122) du menu « Réglage ».

### Réglages

<u>Direct (Direct)</u>	Désactive le traitement du signal vidéo.
Traitement (Processing)	Active le traitement du signal vidéo.

## ■ Paramètres d'entrée (Input Settings)

Configure les réglages d'entrée.



Ce réglage s'applique séparément à chaque source d'entrée.

### Réglage entrée (In.Trim)

Rectifie les différences de niveau du volume entre les sources d'entrée. Si vous êtes gêné par des différences de volume lors du changement des sources d'entrée, utilisez cette fonction pour les corriger.

#### Plage de réglage

-6,0 dB à 0,0 dB à +6,0 dB (incréments de 0,5 dB)

### Sortie vidéo (V.Out)

Permet de sélectionner la sortie vidéo avec la source audio sélectionnée.

### Réglages

<u>Désactivé (Off)</u>	Ne restitue pas la vidéo.
HDMI 1-7 (HDMI1-7), AV 1-2 (AV1-2), VIDEO AUX (V-AUX)	Restitue l'entrée vidéo via les prises d'entrée vidéo correspondantes.

## ■ Mode FM (FM Mode)

Bascule entre les modes stéréo et monophonique pour la réception radio FM.

### Réglages

<u>Stéréo (Stereo)</u>	Reçoit la radio FM en son stéréo.
Mono (Mono)	Reçoit la radio FM en son mono.

# CONFIGURATIONS

## Configuration des sources d'entrée (menu Entrée)

Vous pouvez changer les réglages de source d'entrée à l'aide de l'écran du téléviseur.

- 1 Appuyez sur ON SCREEN.
- 2 Utilisez les touches de curseur pour sélectionner « Entrée » et appuyez sur ENTER.

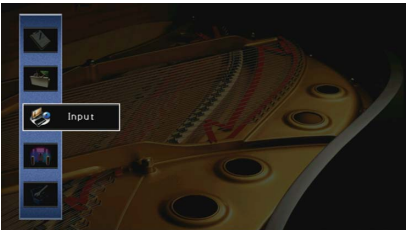

- 3 Utilisez les touches de curseur (</>) pour sélectionner une source d'entrée à configurer et appuyez sur la touche de curseur (Δ).

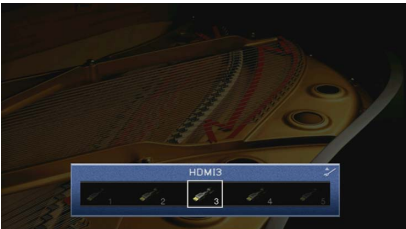

La source d'entrée de l'unité change également.



Vous pouvez toujours changer la source d'entrée à l'aide des touches de curseur (</>) après l'étape 3.

- 4 Utilisez les touches de curseur (Δ/▽) pour sélectionner un élément et appuyez sur ENTER.



Pour revenir à l'écran précédent pendant les opérations du menu, appuyez sur RETURN.

- 5 Utilisez les touches de curseur pour sélectionner un réglage et appuyez sur ENTER.
- 6 Pour quitter le menu, appuyez sur ON SCREEN.

## Éléments de menu Entrée



- Les éléments disponibles varient en fonction de la source d'entrée sélectionnée.
- Les réglages par défaut sont soulignés.

Élément	Fonction	Page
<b>Renommer/sélection icône</b>	Change le nom de la source d'entrée et l'icône.	106
<b>Entrée audio</b>	Combine la prise vidéo de la source d'entrée sélectionnée avec une prise audio d'autres sources.	106
<b>Mode décodeur</b>	Règle le format de la lecture audio numérique sur DTS.	107
<b>Verrouillage volume</b>	Active/désactive les commandes de volume depuis iTunes ou l'iPhone via AirPlay.	107
<b>Contrôle DMC</b>	Indique si un Digital Media Controller (DMC) compatible DLNA est autorisé à contrôler la lecture.	107

## ■ Renommer/sélection icône

Change le nom de la source d'entrée et l'icône qui apparaissent sur l'afficheur de la face avant ou sur l'écran du téléviseur.

Les sources d'entrée suivantes ne peuvent pas être renommées ni leurs icônes modifiées :  
AirPlay

### ■ Procédure de configuration

**1** Utilisez les touches de curseur (</>) pour sélectionner « Auto » ou « Manuel » et appuyez sur la touche de curseur (▽).

Lors de la sélection de « Auto », l'unité crée automatiquement un nom en fonction du dispositif raccordé. Passez à l'étape 3.



Cette étape est disponible uniquement lorsque « HDMI 1-7 », « AV 1 », « VIDEO AUX » ou « AUDIO 1-3 » est sélectionné.

**2** Utilisez les touches de curseur (</>) pour sélectionner une icône et appuyez sur la touche de curseur (▽).

**3** Appuyez sur ENTER pour accéder à l'écran de modification du nom.

**4** Utilisez les touches de curseur et ENTER pour renommer et sélectionnez « SAISIR » pour confirmer la saisie.

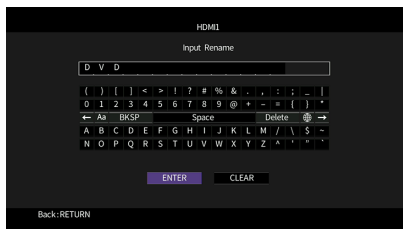

Pour effacer l'entrée, sélectionnez « SUPPR. ».

**5** Utilisez les touches de curseur pour sélectionner « OK » et appuyez sur ENTER.



Pour restaurer le réglage par défaut, sélectionnez « RÉINIT ».

**6** Pour quitter le menu, appuyez sur ON SCREEN.

## ■ Entrée audio

Combine la prise vidéo de la source d'entrée sélectionnée avec une prise audio d'autres sources. Par exemple, utilisez cette fonction dans les cas suivants :

- Raccordement d'un appareil de lecture qui prend en charge la sortie vidéo HDMI, mais pas la sortie audio HDMI
- Raccordement d'un appareil de lecture qui dispose de prises vidéo à composantes et de prises stéréo analogiques (tel qu'une console de jeux)

### Sources d'entrée

HDMI 1-7, AV 1-2

### (Pour une entrée audio via une prise optique numérique)

Sélectionnez « AUDIO 1 » ou « AUDIO 2 » et raccordez l'appareil aux prises audio correspondantes de l'unité à l'aide d'un câble optique numérique.

### (Pour une entrée audio via une prise coaxiale numérique)

Sélectionnez « AUDIO 3 » ou « AV 1 » et raccordez l'appareil aux prises audio correspondantes de l'unité à l'aide d'un câble coaxial numérique.

### (Pour une entrée audio via des prises audio analogiques)

Sélectionnez « AUDIO 4 », « AUDIO 5 » ou « AV 2 » et raccordez l'appareil aux prises audio correspondantes de l'unité à l'aide d'un câble de broche stéréo.

## ■ Mode décodeur

Règle le format de la lecture audio numérique sur « DTS ».

Par exemple, si l'unité ne détecte aucun signal audio DTS et émet un bruit, réglez « Mode décodeur » sur « DTS ».

### Sources d'entrée

HDMI 1-7, VIDEO AUX, AV 1-2, AUDIO 1-3

### Réglages

<u>Auto</u>	Sélectionne automatiquement un format audio pour correspondre au signal audio d'entrée.
DTS	Sélectionne DTS uniquement. (Les autres signaux audio ne sont pas reproduits.)

## ■ Verrouillage volume

Active/désactive les commandes de volume depuis iTunes ou l'iPhone via AirPlay.

### Sources d'entrée

AirPlay

### Réglages

Désactivé	Désactive les commandes de volume depuis iTunes ou l'iPhone.
<u>Limité</u>	Active les commandes de volume depuis iTunes ou l'iPhone dans la plage limitée (-80 dB à -20 dB et silencieux).
Complet	Active les commandes de volume depuis iTunes ou l'iPhone dans la plage complète (-80 dB à +16,5 dB et silencieux).

## ■ Contrôle DMC

Indique si un Digital Media Controller (DMC) compatible DLNA est autorisé à contrôler la lecture.

### Source d'entrée

SERVER

### Réglages

Invalider	Ne permet pas aux DMC de contrôler la lecture.
<u>Valider</u>	Permet aux DMC de contrôler la lecture.



Un Digital Media Controller (DMC) est un périphérique pouvant contrôler d'autres périphériques réseau. Lorsque cette fonction est activée, vous pouvez contrôler la lecture de l'unité depuis des DMC (tels que Windows Media Player 12) se trouvant sur le même réseau.

## Configuration de la fonction SCENE (menu Scène)

Vous pouvez changer les réglages de la fonction SCENE (p.60) à l'aide de l'écran du téléviseur.

- 1 Appuyez sur ON SCREEN.
- 2 Utilisez les touches de curseur pour sélectionner « Scène » et appuyez sur ENTER.

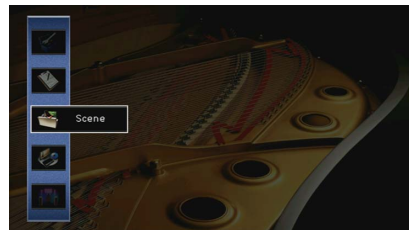

- 3 Utilisez les touches de curseur (</>) pour sélectionner une scène à configurer et appuyez sur la touche de curseur (Δ).

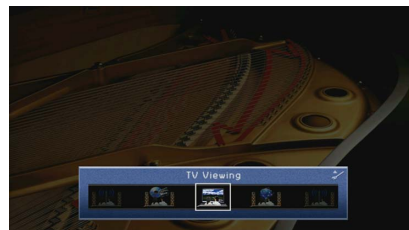

Vous pouvez toujours changer la scène à l'aide des touches de curseur (</>) après l'étape 3.

- 4** Utilisez les touches de curseur (△/▽) pour sélectionner un élément et appuyez sur ENTER.



- 5** Utilisez les touches de curseur ENTER pour modifier le réglage.

- 6** Pour quitter le menu, appuyez sur ON SCREEN.

## Éléments de menu Scène

Élément	Fonction	Page
<b>Enregistrer</b>	Enregistre les réglages actuels de la scène sélectionnée.	108
<b>Charger</b>	Charge les réglages enregistrés pour la scène sélectionnée. Vous pouvez également configurer le réglage de la lecture SCENE link ou afficher les attributions de la scène.	108
<b>Renommer/sélection icône</b>	Change le nom et l'icône de la scène.	110
<b>Supprimer</b>	Rétablit les réglages par défaut pour la scène sélectionnée.	110

### ■ Enregistrer

Enregistre les réglages actuels de l'unité (y compris la station de radio ou le contenu sélectionnés s'ils sont attribués), le programme sonore/décodeur surround, l'activation/désactivation de Compressed Music Enhancer et la prise de sortie HDMI) dans la scène sélectionnée.



- Si vous avez modifié l'attribution d'entrée pour une scène, vous devez également modifier l'appareil externe attribué à la touche SCENE correspondante (p.60).
- Lorsque la source d'entrée est NET, USB ou TUNER, la station de radio ou le contenu sélectionnés sont attribués.

### ■ Charger

Charge les réglages enregistrés pour la scène sélectionnée.

Sélectionnez « DÉTAIL » pour configurer le réglage de lecture SCENE link ou afficher les attributions de scène.

### Pilot. périphér.

Rappelle une scène sélectionnée et démarre sa lecture sur un appareil externe raccordé à l'unité via HDMI. (Lecture SCENE link)

#### Réglages

Désactivé	Désactive la fonction de lecture SCENE link.
Contrôle HDMI	Active la lecture SCENE link via des signaux de contrôle HDMI. Sélectionnez cette option si un appareil compatible avec le contrôle HDMI (tel qu'un lecteur BD/DVD) est raccordé à l'unité via HDMI. Elle permet également de mettre sous tension le téléviseur s'il est compatible avec le contrôle HDMI.

#### Réglage par défaut

SCENE1, SCENE2 : Contrôle HDMI

SCENE3, SCENE4 : Désactivé



**Pour contrôler la lecture d'un appareil compatible avec le contrôle HDMI via la lecture SCENE link, vous devez régler « Contrôle HDMI » du menu « Réglage » sur « Activé » et procéder au réglage de la liaison du contrôle HDMI (p.155).**



## Détail

Sélectionnez les éléments à inclure dans les attributions de scène. Vous pouvez également afficher les réglages actuellement attribués à la scène sélectionnée.

Pour inclure des éléments dans les attributions de scène, utilisez les touches de curseur pour sélectionner un élément et appuyez sur ENTER pour cocher la case (ou décocher la case à exclure).

Si, par exemple, vous réglez régulièrement le volume pendant que vous regardez la télévision, mais que vous écoutez la radio à faible volume la nuit, retirez le paramètre « Volume » des attributions de l'option SCENE2 et incluez « Volume » dans les attributions de l'option SCENE4.



Les attributions de scène peuvent inclure la station de radio ou le contenu présent sur un dispositif de stockage USB, un périphérique Bluetooth et un périphérique réseau sélectionné.

### Cocher ou décocher



### Choix

Entrée	Entrée (p.59), Contenu musical*, Lecture*, Station**, Écoute** * Lorsque « NET », « USB » ou « Bluetooth » est sélectionné uniquement. ** Lorsque « TUNER » est sélectionné uniquement.
Sortie HDMI	Sortie HDMI (p.59)
Mode	Programme DSP (p.61), Enhancer (p.66)
Son	Réglages tonalité (p.102), Volume YPAO (p.102), Adaptive DRC (p.102), Extra graves (p.103)
Surround	Mode CINEMA DSP 3D (p.121), Hauteur dialogues (p.102), Niveau dialogues (p.102), Réglage subwoofer (p.103)
Vidéo	Mode vidéo (p.122)
Volume	Volume principal (p.59)
Synchro	Lipsync (p.120), Retard (p.121)
Rég. Enceinte	Sélection PEQ (p.119)

### Réglage par défaut

Entrée, Sortie HDMI, Mode : sélectionné

Son, Surround, Vidéo, Volume, Synchro, Rég. Enceinte : non sélectionné

### Lecture automatique d'une station de radio ou d'un contenu inclus comme attributions de scène en appuyant sur SCENE

- 1 Utilisez les touches de curseur (</>) pour sélectionner une scène à configurer et appuyez sur la touche de curseur (Δ).
- 2 Utilisez les touches de curseur (Δ/∇) pour sélectionner « Load » et appuyez sur ENTER.
- 3 Utilisez les touches de curseur (</>) pour sélectionner « DETAIL » et appuyez sur ENTER.
- 4 Utilisez les touches de curseur (Δ/∇) pour sélectionner « Input » et appuyez sur la touche de curseur (>).
- 5 Utilisez les touches de curseur pour sélectionner « Playback » ou « Listening » et appuyez sur ENTER.  
Lorsque « NET », « USB » ou « Bluetooth » est sélectionné uniquement, « Playback » est disponible.  
Lorsque « TUNER » est sélectionné uniquement, « Listening » est disponible.
- 6 Utilisez les touches de curseur pour sélectionner un réglage et appuyez sur ENTER.
- 7 Pour quitter le menu, appuyez sur ON SCREEN.

## Renommer/sélection icône

Change le nom et l'icône de scène qui apparaissent sur l'afficheur de la face avant ou sur l'écran du téléviseur.

### Procédure de configuration

- 1 Utilisez les touches de curseur (</>) pour sélectionner une icône et appuyez sur la touche de curseur (▽).

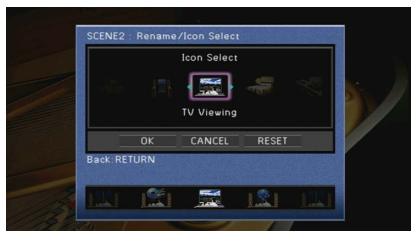

- 2 Appuyez sur ENTER pour accéder à l'écran de modification du nom.
- 3 Utilisez les touches de curseur et ENTER pour renommer et sélectionnez « SAISIR » pour confirmer la saisie.

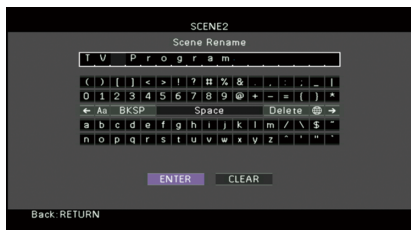

Pour effacer l'entrée, sélectionnez « SUPPR. ».

- 4 Utilisez les touches de curseur pour sélectionner « OK » et appuyez sur ENTER.



Pour restaurer le réglage par défaut, sélectionnez « RÉINIT ».

- 5 Pour quitter le menu, appuyez sur ON SCREEN.

## Supprimer

Restaura les réglages par défaut (p.60) pour la scène sélectionnée.

## Configuration des programmes sonores/décodeurs surround (menu Programme DSP)

Vous pouvez modifier les réglages des programmes sonores et des décodeurs surround à l'aide de l'écran du téléviseur.

- 1 Appuyez sur ON SCREEN.
- 2 Utilisez les touches de curseur pour sélectionner « Programme DSP » et appuyez sur ENTER.

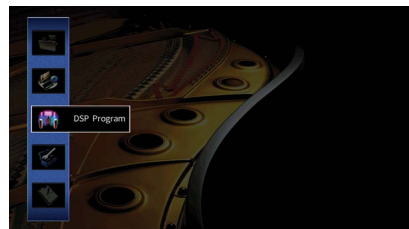

- 3 Utilisez les touches de curseur (</>) pour sélectionner un programme sonore à configurer et appuyez sur la touche de curseur (△).

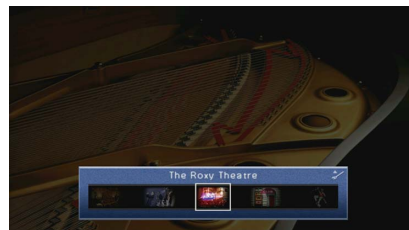

Vous pouvez toujours changer le programme sonore à l'aide des touches de curseur (</>) après l'étape 3.

- 4** Utilisez les touches de curseur ( $\Delta/\nabla$ ) pour sélectionner un élément et appuyez sur ENTER.



- Pour revenir à l'écran précédent pendant les opérations du menu, appuyez sur RETURN.
- Pour restaurer les réglages du programme sonore sélectionné à leurs valeurs par défaut, sélectionnez « Supprimer ».

- 5** Utilisez les touches de curseur pour sélectionner un réglage et appuyez sur ENTER.

- 6** Pour quitter le menu, appuyez sur ON SCREEN.

## Éléments de menu Programme DSP



- Les éléments disponibles varient selon le programme sonore ou le décodeur surround sélectionné.
- Les réglages par défaut sont soulignés.

### ■ Réglages des programmes sonores

Élément	Fonction	Réglages
<b>Type décodeur</b>	Sélectionne un décodeur surround à utiliser avec le programme sonore sélectionné.	<u>Auto</u> , <input checked="" type="checkbox"/> Dsur*, Neural:X, Neo:6 Cinema, Neo:6 Music* (* Uniquement disponible quand « SURROUND DECODER » est sélectionné)
<b>Niveau DSP</b>	Règle le niveau d'effet de champ sonore.	-6 dB à <u>0 dB</u> à +3 dB Supérieur pour améliorer l'effet de champ sonore et inférieur pour le réduire.
<b>Retard initial</b>	Ajuste le délai entre le son direct et la génération de champ sonore de présence.	1 ms à 99 ms Supérieur pour améliorer l'effet de délai et inférieur pour le réduire.
<b>Retard initial Surround</b>	Ajuste le délai entre le son direct et la génération de champ sonore surround.	1 ms à 49 ms Supérieur pour améliorer l'effet de délai et inférieur pour le réduire.
<b>Retard initial Surround Back</b>	Ajuste le délai entre le son direct et la génération de champ sonore arrière surround.	Supérieur pour améliorer l'effet de délai et inférieur pour le réduire.
<b>Taille de la pièce</b>	Ajuste l'effet d'élargissement du champ sonore de présence.	0,1 à 2,0
<b>Surround, taille de la pièce</b>	Ajuste l'effet d'élargissement du champ sonore surround.	Supérieur pour améliorer l'effet d'élargissement et inférieur pour le réduire.
<b>Surround Back, taille pièce</b>	Ajuste l'effet d'élargissement du champ sonore arrière surround.	
<b>Vivacité</b>	Ajuste la perte du champ sonore de présence.	0 à 10
<b>Vivacité Surround</b>	Ajuste la perte du champ sonore surround.	Supérieur pour améliorer la réflectivité et inférieur pour la réduire.
<b>Vivacité Surround Back</b>	Ajuste la perte du champ sonore arrière surround.	

Élément	Fonction	Réglages
<b>Temps réverbération</b>	Règle le temps de décroissement du son de réverbération arrière.	1,0 s à 5,0 s Supérieur pour enrichir le son de réverbération et inférieur pour obtenir un son clair.
<b>Retard réverbération</b>	Ajuste le délai entre le son direct et la génération de son de réverbération.	0 ms à 250 ms Supérieur pour améliorer l'effet de délai et inférieur pour le réduire.
<b>Niveau réverbération</b>	Règle le volume du son de réverbération.	0 % à 100 % Supérieur pour renforcer le son de réverbération et inférieur pour l'affaiblir.

Les éléments suivants sont disponibles lorsque vous sélectionnez « 7ch Stereo ».

Programme sonore	Élément	Fonction	Réglages
<b>7ch Stereo</b>	<b>Niveau</b>	Règle le volume complet.	-5 à 0 à +5
	<b>Balance avant / arrière</b>	Règle l'équilibre du volume avant et arrière.	-5 à 0 à +5 Supérieur pour améliorer l'avant et inférieur pour améliorer l'arrière.
	<b>Balance gauche / droite</b>	Règle l'équilibre du volume gauche et droit.	-5 à 0 à +5 Supérieur pour améliorer le côté droit et inférieur pour améliorer le côté gauche.
	<b>Balance hauteur</b>	Règle l'équilibre du volume de la hauteur à l'aide des enceintes de présence.	0 à 5 à 10 Supérieur pour améliorer le haut et inférieur pour améliorer le bas. (Les enceintes de présence ne produisent pas de son lorsque « Balance hauteur » est réglé sur « 0 ».)
	<b>Monaural Mix</b>	Active/désactive la sortie du son mono.	Désactivé, Activé



Les éléments disponibles dans « 7ch Stereo » varient selon le système d'enceintes utilisé.

## ■ Réglages des décodeurs

Les éléments suivants sont disponibles lorsque vous réglez « Type décodeur » dans « SURROUND DECODER » sur « Dsur » ou « Neo:6 Music ».

Type décodeur	Élément	Fonction	Réglages
Dsur	<b>Écart central</b>	Sélectionne si les signaux de la voie centrale sont dispersés vers la gauche et vers la droite dans le cas de la lecture d'une source à 2 voies.	Désactivé, Activé Si les signaux de la voie centrale vous semblent trop forts durant la lecture d'une source à 2 voies, sélectionnez « Activé » pour disperser ces signaux vers la gauche et vers la droite.
<b>Neo:6 Music</b>	<b>Image centrale</b>	Ajuste le niveau d'orientation central (effet d'élargissement) du champ sonore avant.	0,0 à 0,3 à 1,0 Supérieur pour renforcer le niveau d'orientation central (moins d'effet d'élargissement) et inférieur pour l'affaiblir (plus d'effet d'élargissement).

## Configuration des diverses fonctions (menu Réglage)

Vous pouvez configurer les diverses fonctions de l'unité à l'aide du menu affiché sur l'écran du téléviseur.



- Si une nouvelle version du microprogramme est disponible, l'écran de message apparaît. Pour plus d'informations, reportez-vous à la section « Mise à jour du microprogramme de l'unité via le réseau » (p.139).
- Si un nouveau microprogramme est disponible, l'icône enveloppe (✉) s'affiche à l'écran.

- 1 Appuyez sur ON SCREEN.
- 2 Utilisez les touches de curseur pour sélectionner « Réglage » et appuyez sur ENTER.

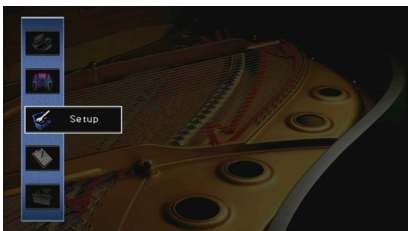

- 3 Utilisez les touches de curseur (</>) pour sélectionner un menu.



- 4 Utilisez les touches de curseur (Δ/▽) pour sélectionner un élément et appuyez sur ENTER.



Pour revenir à l'écran précédent pendant les opérations du menu, appuyez sur RETURN.

- 5 Utilisez les touches de curseur pour sélectionner un réglage et appuyez sur ENTER.
- 6 Pour quitter le menu, appuyez sur ON SCREEN.

# Éléments de menu Réglage

Menu	Élément	Fonction	Page		
Enceinte	<b>Réglage Auto</b>	Optimise automatiquement les réglages d'enceinte (YPAO).	42		
	<b>Affect. amp puiss.</b>	<b>Avant</b>	Sélectionne la taille des enceintes avant.	117	
		<b>Centre</b>	Choisit si une enceinte centrale est raccordée ou non ainsi que sa taille.	117	
		<b>Surround</b>	Indique si des enceintes surround sont raccordées ou non ainsi que leur taille.	118	
		<b>Configuration</b>	<b>Surround arrière</b>	Indique si des enceintes surround arrière sont raccordées ou non ainsi que leur taille.	118
			<b>Présence av.</b>	Indique si des enceintes de présence sont raccordées ou non ainsi que leur taille.	118
			<b>Subwoofer</b>	Indique si un caisson de graves est raccordé ou non ainsi que sa phase.	118
		<b>Réglage manuel</b>	<b>Disposition</b>	Sélectionne la disposition des enceintes surround et des enceintes de présence avant.	118
			<b>Distance</b>	Règle la distance entre chaque enceinte et la position d'écoute.	119
			<b>Niveau</b>	Règle le volume de chaque enceinte.	119
	<b>Égal. param.</b>		Règle la tonalité à l'aide d'un égaliseur.	119	
	<b>Signal test</b>		Active/désactive la sortie de la tonalité de test.	120	
	Son		<b>Activer retard</b>	Active/désactive le réglage de la synchro pour chaque source d'entrée.	120
		<b>Synchronisation lèvres</b>	<b>Sélection Auto/Manuel</b>	Sélectionne la méthode de réglage du délai entre la sortie vidéo et audio.	120
			<b>Réglage</b>	Ajuste manuellement le délai entre la sortie vidéo et la sortie audio.	121
<b>Dynamique</b>		Permet de sélectionner la méthode de réglage de la portée dynamique pour la lecture de trains binaires audio (signaux Dolby Digital et DTS).	121		
<b>Volume maximum</b>		Permet de régler la valeur limite des volumes.	121		
<b>Volume initial</b>		Règle le volume initial pour quand ce récepteur est mis sous tension.	121		
<b>Adaptive DSP Level</b>		Choisit de régler automatiquement ou non le niveau d'effet CINEMA DSP lorsque le volume est réglé.	121		
<b>Mode CINEMA DSP 3D</b>		Active/désactive le mode CINEMA DSP 3D.	121		
<b>Virtual Surround Back Speaker</b>		Détermine si l'unité simule des enceintes Virtual Surround Back Speaker (VSBS) à l'aide des enceintes surround.	121		
<b>Mode de décodage des objets</b>		Active/désactive la lecture de signaux audio basés sur objets, tels que les contenus Dolby Atmos ou DTS:X.	122		
<b>Vidéo</b>	<b>Mode vidéo</b>	Active/désactive le traitement du signal vidéo (résolution et format d'image).	122		
HDMI	<b>Contrôle HDMI</b>	Active/désactive le contrôle HDMI. Vous pouvez également configurer les réglages pertinents (tels que ARC et entrée audio du téléviseur).	123		
	<b>Sortie Audio</b>	Sélectionne un appareil de sortie audio.	124		
	<b>Attente Inchangé</b>	Indique si la vidéo ou le son (entrée via des prises HDMI) sont restitués sur le téléviseur lorsque l'unité est en mode veille.	124		

Menu	Élément	Fonction	Page	
Réseau	<b>Connexion réseau</b>	Sélectionne la méthode de connexion au réseau.	125	
	<b>Adresse IP</b>	Configure les paramètres réseau (tels que l'adresse IP).	125	
	<b>Veille du réseau</b>	Indique si la fonction permettant de mettre l'unité sous tension depuis d'autres périphériques réseau est activée/désactivée.	125	
	<b>Filtre adresse MAC</b>	Règle le filtre d'adresse MAC permettant de limiter l'accès à l'unité depuis d'autres périphériques réseau.	126	
	<b>Nom du réseau</b>	Modifie le nom du réseau (nom de l'unité sur le réseau) affiché sur les autres périphériques réseau.	126	
	<b>Verrouillage alimentation MusicCast Link</b>	Permet de sélectionner si la mise sous tension de l'appareil maître du réseau MusicCast (cette unité) met également sous tension d'autres appareils sur le réseau.	126	
Bluetooth	<b>Bluetooth</b>	Active/désactive les fonctions Bluetooth.	127	
	<b>Réception audio</b>	<b>Déconnexion</b>	Met fin à la connexion Bluetooth entre le périphérique Bluetooth (comme un smartphone) et l'unité.	78
		<b>Veille Bluetooth</b>	Détermine si la fonction permettant de mettre l'unité sous tension depuis des périphériques Bluetooth (veille Bluetooth) est activée/désactivée.	127
	<b>Envoi audio</b>	<b>Transmetteur</b>	Active/désactive la fonction d'émetteur audio Bluetooth.	127
		<b>Recherche d'appareils</b>	Recherche les périphériques Bluetooth disponibles (enceintes ou écouteurs) lorsque l'unité est utilisée comme émetteur audio Bluetooth.	79
Multi-Zone	<b>Réglage Zone principale</b>	<b>Renommer Zone</b>	Change le nom de zone (pour la zone principale) qui apparaît sur l'écran du téléviseur.	128
		<b>Volume</b>	Active/désactive les réglages du volume pour la sortie Zone2.	128
	<b>Volume maximum</b>	Permet de régler la valeur limite des volumes de la Zone2.	128	
	<b>Volume initial</b>	Règle le volume initial de la Zone2 à la mise sous tension de l'unité.	128	
	<b>Retard audio</b>	Règle la synchronisation des signaux audio de sortie dans la Zone2.	129	
	<b>Réglage Zone2</b>	<b>Mono</b>	Bascule entre les modes stéréo et monophonique pour la sortie Zone2.	129
		<b>Enhancer</b>	Active/désactive l'Optimiseur de musique compressée pour la sortie Zone2.	129
		<b>Réglages tonalité</b>	Permet de régler le niveau de la plage de fréquences élevées et de la plage de fréquences basses pour la sortie Zone2.	129
		<b>Extra graves</b>	Active/désactive Extra graves pour la sortie Zone2.	129
		<b>Balance</b>	Règle l'équilibre du volume pour la sortie Zone2.	129
		<b>Renommer Zone</b>	Change le nom de zone (pour Zone2) qui apparaît sur l'écran du téléviseur.	129
	<b>Réglage mode fête</b>	Active/désactive le passage au mode fête.	129	

Menu	Élément	Fonction	Page	
	<b>Touche PROGRAM à distance</b>	Sélectionnez la fonction qui est attribuée à la touche PROGRAM.	130	
<b>Fonction</b>	<b>Réglage d'affichage</b>	<b>Luminosité (affichage avant)</b>	Règle la luminosité de l'afficheur de la face avant.	130
		<b>Message court</b>	Choisit d'afficher ou non les messages courts sur l'écran du téléviseur lorsque l'unité fonctionne.	130
		<b>Fond d'écran</b>	Sélectionne l'image à utiliser comme fond d'écran sur le téléviseur.	130
	<b>Sortie déclencheur</b>	<b>Mode déclencheur</b>	Spécifie la condition de la prise TRIGGER OUT à utiliser.	131
		<b>Zone destination</b>	Spécifie la zone avec laquelle la prise TRIGGER OUT fonctionne en synchronisation.	131
		<b>Protect. mém.</b>	Évite la modification accidentelle des réglages.	131
<b>ECO</b>	<b>Veille Automatique</b>	Règle la durée préalable à la mise en veille automatique.	132	
	<b>Mode ECO</b>	Active/désactive le mode éco (mode d'économie d'énergie).	132	
<b>Language</b>		Sélectionne une langue pour le menu affiché à l'écran.	133	



## Enceinte (Réglage manuel)

Configure manuellement les réglages d'enceinte.



Les réglages par défaut sont soulignés.



### ■ Affect. amp puiss.

Sélectionne un système d'enceintes.

Diverses configurations d'enceintes autres qu'un système à 5.1 ou 7.1 voies sont possibles en utilisant les enceintes de présence, les enceintes de la Zone2 ou une connexion bi-amplificatrice.

#### Réglages

<u>Basic</u>	Choisissez cette option lorsque vous utilisez un système d'enceintes normal (n'utilisant ni des enceintes de la Zone2 ni une connexion bi-amplificatrice).
7.1 +1Zone	Sélectionnez cette option lorsque vous utilisez des enceintes de la Zone2 en plus du système 7.1 de la zone principale (p.25).
5.1.2 +1Zone	Sélectionnez cette option lorsque vous utilisez des enceintes de la Zone2 en plus du système 5.1.2 de la zone principale (p.26).
5.1 Bi-Amp	Sélectionnez cette option lorsque vous raccordez des enceintes prenant en charge des connexions bi-amplificatrices (p.26).

## ■ Configuration

Configure les caractéristiques de sortie des enceintes.



Lorsque vous configurez la taille de l'enceinte, sélectionnez « Large » si le diamètre du haut-parleur de graves de votre enceinte est de 16 cm ou plus ou « Petite » s'il est inférieur à 16 cm.

### Avant

Sélectionne la taille des enceintes avant.

#### Réglages

<u>Large</u>	Sélectionnez cette option pour de grandes enceintes. Les enceintes avant produisent toutes les composantes de fréquence de voie avant.
<u>Petite</u>	Sélectionnez cette option pour de petites enceintes. Le caisson de graves produit des composantes basse fréquence de voie avant plus bas que la fréquence de transition spécifiée (par défaut : 80 Hz).



« Avant » est automatiquement réglé sur « Large » lorsque « Subwoofer » est réglé sur « Aucun ».

### Centre

Choisit si une enceinte centrale est raccordée ou non ainsi que sa taille.

#### Réglages

<u>Large</u>	Sélectionnez cette option pour de grandes enceintes. L'enceinte centrale produit toutes les composantes de fréquence de voie centrale.
<u>Petite</u>	Sélectionnez cette option pour de petites enceintes. Le caisson de graves ou les enceintes avant produisent des composantes basse fréquence de voie centrale plus bas que la fréquence de transition spécifiée (par défaut : 80 Hz).
Aucune	Sélectionnez cette option si aucune enceinte centrale n'est raccordée. Les enceintes avant produisent les signaux audio de la voie centrale.

## Surround

Indique si des enceintes surround sont raccordées ou non ainsi que leur taille.

### Réglages

Large	Sélectionnez cette option pour de grandes enceintes. Les enceintes surround produisent toutes les composantes de fréquence de voie surround.
<u>Petite</u>	Sélectionnez cette option pour de petites enceintes. Le caisson de graves ou les enceintes avant produisent des composantes basse fréquence de voie surround plus bas que la fréquence de transition spécifiée (par défaut : 80 Hz).
Aucune	Sélectionnez cette option si aucune enceinte surround n'est raccordée. Les enceintes avant produisent les signaux audio de la voie surround. Virtual CINEMA DSP fonctionne lorsque vous sélectionnez un programme sonore.

## Surround arrière

Indique si des enceintes surround arrière sont raccordées ou non ainsi que leur taille.

### Réglages

Large x1	Sélectionnez cette option si une grande enceinte est raccordée. L'enceinte arrière surround produit toutes les composantes de fréquence de voie arrière surround.
Large x2	Sélectionnez cette option si deux grandes enceintes sont raccordées. Les enceintes surround arrière produisent toutes les composantes de fréquence de voie arrière surround.
Petite x1	Sélectionnez cette option si une petite enceinte est raccordée. Le caisson de graves ou les enceintes avant produisent des composantes basse fréquence de voie arrière surround plus bas que la fréquence de transition spécifiée (par défaut : 80 Hz).
<u>Petite x2</u>	Sélectionnez cette option si deux petites enceintes sont raccordées. Le caisson de graves ou les enceintes avant produisent des composantes basse fréquence de voie arrière surround plus bas que la fréquence de transition spécifiée (par défaut : 80 Hz).
Aucune	Sélectionnez cette option si aucune enceinte surround arrière n'est raccordée. Les enceintes surround produisent les signaux audio de la voie surround arrière.



Ce réglage n'est pas disponible lorsque l'option « Surround » est réglée sur « Aucune » ou lorsque l'option « Disposition (Surround) » est réglée sur « Avant ».

## Présence av.

Indique si des enceintes de présence avant sont raccordées ou non ainsi que leur taille.

### Réglages

Large	Sélectionnez cette option pour de grandes enceintes.
<u>Petite</u>	Sélectionnez cette option pour de petites enceintes.
Aucune	Sélectionnez cette option si aucune enceinte de présence n'est raccordée.

## Subwoofer

Indique si un caisson de graves est raccordé ou non ainsi que sa phase.

### Réglages

Utiliser	<u>Normal</u>	Sélectionnez cette option lorsqu'un caisson de graves est raccordé (phase inversée). Le caisson de graves produit les signaux audio de la voie LFE (effet de basses fréquences) et les composantes basse fréquence à partir d'autres voies.
	Inversé	Sélectionnez cette option lorsqu'un caisson de graves est raccordé (phase inversée). Le caisson de graves produit les signaux audio de la voie LFE (effet de basses fréquences) et les composantes basse fréquence à partir d'autres voies.
Aucun		Sélectionnez cette option lorsqu'aucun caisson de graves n'est raccordé. Les enceintes avant produisent un son à partir de la voie LFE (effet de basses fréquences) et les composantes basse fréquence à partir d'autres voies.



Lorsque les graves manquent de puissance ou de netteté, changez la phase du caisson de graves.

## Disposition

Sélectionne la disposition des enceintes surround et des enceintes de présence avant.

### Surround

Sélectionne une disposition pour les enceintes surround au cas où vous en utilisez.

### Réglages

<u>Arrière</u>	Sélectionnez cette option lorsque des enceintes surround sont placées à l'arrière de la pièce.
Avant	Sélectionnez cette option lorsque des enceintes surround sont placées à l'avant de la pièce. Virtual CINEMA FRONT (p.64) fonctionne dans ce cas.



Ce réglage n'est pas disponible lorsque « Configuration (Surround) » est réglée sur « Aucune ».

## Présence av.

Sélectionne une disposition pour les enceintes de présence avant au cas où vous en utilisez. Ce réglage facilite l'optimisation des effets de champ sonore.

### Réglages

Hauteur avant	Sélectionnez cette option lorsque des enceintes de présence avant sont installées sur le mur à l'avant de la pièce.
Au-dessus	Sélectionnez cette option lorsque des enceintes de présence avant sont installées sur le plafond.
Dolby Enabled SP	Sélectionnez cette option lorsque vous utilisez des enceintes compatibles Dolby comme enceintes de présence avant.



- Ce réglage n'est pas disponible lorsque « Configuration (Présence av.) » est réglé sur « Aucune ».
- Pour la lecture de contenus Dolby Atmos avec des enceintes de présence avant, reportez-vous à la section « Disposition des enceintes de présence » (p.20).

## Distance

Règle la distance entre chaque enceinte et la position d'écoute de sorte que les sons provenant des enceintes atteignent la position d'écoute en même temps. Tout d'abord, sélectionnez l'unité de distance « Mètre » ou « Pied ».

### Choix

Avant G, Avant D, Centre, Surround G, Surround D, Surr. arr. G, Surr. arr. D, Présence av. G, Présence av. D, Subwoofer

### Plage de réglage

0,30 m à 3,00 m à 24,00 m (1,0 ft à 10,0 ft à 80,0 ft), \*incréments de 0,05 m (0,2 ft)

## Niveau

Règle le volume de chaque enceinte.

### Choix

Avant G, Avant D, Centre, Surround G, Surround D, Surr. arr. G, Surr. arr. D, Présence av. G, Présence av. D, Subwoofer

### Plage de réglage

-10,0 dB à 0,0 dB à +10,0 dB (incréments de 0,5 dB)

## Égal. param.

Règle la tonalité à l'aide d'un égaliseur.

### Réglages

Manuel	Sélectionnez cette option si vous souhaitez régler manuellement l'égaliseur. Pour plus d'informations, reportez-vous à la section relative au réglage manuel de l'égaliseur.
YPAO:Plat	Ajuste les enceintes individuelles pour obtenir les mêmes caractéristiques.
YPAO:Avant	Ajuste les enceintes individuellement pour obtenir les mêmes caractéristiques que pour les enceintes avant.
YPAO:Naturel	Règle toutes les enceintes pour obtenir un son naturel.
Direct	N'utilise pas l'égaliseur.



« YPAO:Plat », « YPAO:Avant » et « YPAO:Naturel » sont disponibles uniquement lorsque les résultats de mesure de « Réglage Auto » ont déjà été enregistrés (p.42). Appuyez de nouveau sur ENTER pour afficher les résultats de mesure.

### Réglage manuel de l'égaliseur

- 1 Réglez « Égal. param. » sur « Manuel » et appuyez sur ENTER.
- 2 Appuyez de nouveau sur ENTER pour accéder à l'écran de modification.
- 3 Utilisez les touches de curseur pour sélectionner une enceinte et appuyez sur ENTER.



- Pour restaurer les réglages par défaut de toutes les enceintes, sélectionnez « Eff. données PEQ », puis « OK ».
- Pour copier les valeurs de l'égaliseur paramétrique acquises avec « Réglage Auto » (p.42) dans les champs « Manuel » pour un réglage précis, sélectionnez « Copie données PEQ » et un type d'égaliseur.

- 4 Utilisez les touches de curseur (</>) pour sélectionner une fréquence centrale à partir des 7 bandes pré-réglées (4 pour le caisson de graves) et les touches de curseur (Δ/▽) pour régler le gain.



#### Plage de réglage

Gain : -20,0 dB à +6,0 dB

- 5 Pour effectuer un réglage précis de la fréquence centrale ou du facteur Q (bande passante), appuyez à plusieurs reprises sur ENTER pour sélectionner un élément.

**Fréquence:** Utilisez les touches de curseur (</>) pour régler la fréquence centrale de la bande sélectionnée et les touches de curseur (Δ/▽) pour régler le gain.

**Q:** Utilisez les touches de curseur (</>) pour régler le facteur Q (bande passante) de la bande sélectionnée et les touches de curseur (Δ/▽) pour régler le gain.

#### Plage de réglage

Fréquence centrale : 15,6 à 16,0 Hz (15,6 à 250,0 Hz pour le caisson de graves)

Facteur Q : 0,500 à 10,080

- 6 Pour quitter le menu, appuyez sur ON SCREEN.

## ■ Signal test

Active/désactive la sortie de la tonalité de test. La sortie de la tonalité de test vous permet de régler l'équilibre des enceintes ou l'égaliseur tout en confirmant l'effet.

#### Réglages

Désactivé	Émet des tonalités de test.
Activé	Émet automatiquement des tonalités de test lorsque vous réglez l'équilibre des enceintes ou l'égaliseur.

## Son

Configure les réglages de sortie audio.



## ■ Synchronisation lèvres

Ajuste le délai entre la sortie vidéo et la sortie audio.

### Activer retard

Active/désactive le réglage de la synchro pour chaque source d'entrée.

#### Choix

HDMI 1-7, AV 1-2, VIDEO AUX, AUDIO 1-5

#### Réglages

Invalider Désactive le réglage de la synchro pour la source d'entrée sélectionnée.

Valider Active le réglage de la synchro pour la source d'entrée sélectionnée.

### Sélection Auto/Manuel

Sélectionne la méthode de réglage du délai entre la sortie vidéo et audio.

#### Plage de réglage

<u>Auto</u>	Ajuste automatiquement le délai entre la sortie vidéo et la sortie audio lorsqu'un téléviseur prenant en charge une fonction de synchro automatique est raccordé à l'unité via HDMI. Si nécessaire, vous pouvez effectuer un réglage précis de la synchronisation des signaux audio de sortie dans « Réglage ».
Manuel	Sélectionnez cette option si vous souhaitez régler manuellement le délai entre la sortie vidéo et la sortie audio. Réglez la synchronisation des signaux de sortie audio dans « Réglage ».



Même si « Sélection Auto/Manuel » est sur « Auto », le réglage automatique pourrait ne pas fonctionner suivant le téléviseur connecté à l'unité. Dans ce cas, réglez manuellement le délai avec « Réglage ».

## Réglage

Permet de régler manuellement le délai entre la sortie vidéo et la sortie audio lorsque « Sélection Auto/Manuel » est réglé sur « Manuel ». Vous pouvez effectuer un réglage précis de la synchronisation des signaux audio de sortie lorsque « Sélection Auto/Manuel » est réglé sur « Auto ».

### Plage de réglage

0 ms à 500 ms (incréments de 1 ms)



- « Décalage » affiche la différence entre le réglage automatique et le réglage précis.
- Ce réglage est également disponible dans « Synchro. lèbres Réglage » (p.103) du menu « Option ».

## Dynamique

Permet de sélectionner la méthode de réglage de la portée dynamique pour la lecture de trains binaires audio (signaux Dolby Digital et DTS).

### Réglages

Maximum	Produit un son sans réglage de la portée dynamique.
Standard	Optimise la portée dynamique pour une utilisation normale à la maison.
Minimum/Auto	Règle la portée dynamique pour obtenir un son clair, y compris la nuit ou à faibles volumes. Lors de la lecture de signaux Dolby TrueHD, la portée dynamique est réglée automatiquement sur la base des informations de signal d'entrée.

## Volume maximum

Permet de régler la valeur limite des volumes.

### Plage de réglage

-30,0 dB à +15,0 dB (incréments de 5,0 dB), +16,5 dB

## Volume initial

Règle le volume initial, à la mise sous tension du récepteur.

### Réglages

Désactivé	Règle le niveau du volume au niveau où l'unité se trouvait avant sa dernière mise en veille.
Activé	Règle au niveau du Silencieux ou du volume spécifié (-80 à +16,5 dB, incréments de 0,5 dB). (Ce réglage fonctionne uniquement lorsque le volume initial est réglé à moins de « Volume maximum ».)

## Adaptive DSP Level

Choisit de régler automatiquement ou non le niveau d'effet CINEMA DSP lorsque le volume est réglé.

### Réglages

Désactivé	Ne règle pas le niveau d'effet automatiquement.
Activé	Règle le niveau d'effet automatiquement.

## Mode CINEMA DSP 3D

Active/désactive le mode CINEMA DSP 3D (p.62). Si cette fonction est réglée sur « Activé », CINEMA DSP 3D fonctionne avec les programmes sonores sélectionnés (sauf 2ch Stereo et 7ch Stereo).

### Réglages

Désactivé	Désactive le mode CINEMA DSP 3D.
Activé	Active le mode CINEMA DSP 3D.

## Virtual Surround Back Speaker

Détermine si l'unité simule des enceintes Virtual Surround Back Speaker (VSBS) à l'aide des enceintes surround. Quand la fonction VSBS est active et qu'il n'y a pas d'enceinte surround arrière, l'unité génère des enceintes VSBS virtuelles.

### Réglages

Désactivé	Désactive la fonction Virtual Surround Back Speaker (VSBS).
Activé	Active la fonction Virtual Surround Back Speaker (VSBS).



La fonction VSBS produit uniquement un effet lors la lecture de contenus 6.1 ou 7.1 voies.

## ■ Mode de décodage des objets

Active/désactive la lecture de signaux audio basés sur objets, tels que les contenus Dolby Atmos ou DTS:X.

### Réglages

Invalidier	Désactive la lecture de signaux audio basés sur objets. Ces signaux sont lus comme des signaux audio de 5.1/7.1 voies normaux.
Valider	Active la lecture de signaux audio basés sur objets.



Indépendamment de ce réglage, les signaux audio basés sur objets sont interprétés comme des signaux normaux au format 5.1/7.1 voies si un programme CINEMA DSP est sélectionné.

## Vidéo

Configure les réglages de sortie vidéo.

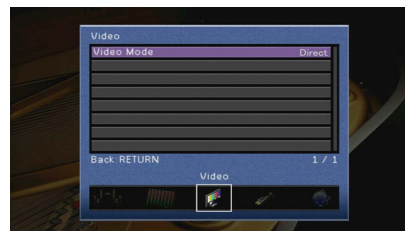

### ■ Mode vidéo

Active/désactive le traitement du signal vidéo (résolution et format d'image).

#### Réglages

<u>Direct</u>	Désactive le traitement du signal vidéo.
Traitement	Active le traitement du signal vidéo. Sélectionnez une résolution et un format d'image dans « Résolution » et « Aspect ».



- Si « Mode vidéo » est réglée sur « Direct », l'unité transmet les signaux vidéo en utilisant le minimum de circuits afin de réduire le délai de sortie vidéo.
- Lorsque « Mode vidéo » est réglé sur « Traitement » et que la résolution est convertie, les messages courts ne sont pas affichés sur l'écran du téléviseur.

### Résolution

Sélectionne une résolution pour les signaux vidéo HDMI émis lorsque « Mode vidéo » est réglé sur « Traitement ».

#### Réglages

Inchangé	Ne convertit pas la résolution.
<u>Auto</u>	Sélectionne automatiquement une résolution en fonction de la résolution du téléviseur.
480p/576p, 720p, 1080i, 1080p, 4K	Émet les signaux vidéo avec une résolution sélectionnée. (Seules les résolutions prises en charge par votre téléviseur peuvent être sélectionnées.)



Si vous devez sélectionner une résolution que votre téléviseur ne prend pas en charge, réglez l'option « MON.CHK » (p.137) du menu « ADVANCED SETUP » sur « SKIP », puis essayez à nouveau. (Remarque : les vidéos émises peuvent ne pas s'afficher normalement sur votre téléviseur.)

## Aspect

Sélectionne un format d'image pour les signaux vidéo HDMI émis lorsque « Mode vidéo » est réglé sur « Traitement ».

### Réglages

Inchangé	Ne convertit pas le format d'image.
16:9 normal	Émet des signaux vidéo 4:3 en un format de téléviseur 16:9 avec des bandes noires de part et d'autre de l'écran.



Ce réglage fonctionne uniquement lorsque des signaux 480i/576i ou 480p/576p sont convertis en signaux 720p, 1080i, 1080p ou 2160p (4K).

## HDMI

Configure les réglages HDMI.



### ■ Contrôle HDMI

Active/désactive le contrôle HDMI (p.155).

#### Réglages

Désactivé	Désactive le contrôle HDMI.
Activé	Active le contrôle HDMI. Configurez les réglages des options « Entrée audio TV », « ARC » et « Synch. en veille ».



Pour utiliser le contrôle HDMI, vous devez procéder au réglage de la liaison du contrôle HDMI (p.155) après avoir raccordé les appareils compatibles avec le contrôle HDMI.

### Entrée audio TV

Sélectionne une prise d'entrée audio de l'unité à utiliser pour l'entrée audio du téléviseur lorsque « Contrôle HDMI » est réglé sur « Activé ». La source d'entrée de l'unité bascule automatiquement sur l'audio du téléviseur lorsque l'entrée du téléviseur est basculée sur son syntoniseur intégré.

#### Réglages

AV 1-2, AUDIO 1-5

#### Réglage par défaut

AUDIO 1



Lorsque le mode ARC est utilisé pour transmettre des signaux audio du téléviseur sur l'unité, vous ne pouvez pas utiliser les prises d'entrée sélectionnées pour raccorder un appareil externe car l'entrée est utilisée pour l'entrée audio du téléviseur.

## ARC

Active/désactive le mode ARC (p.156) lorsque « Contrôle HDMI » est réglé sur « Activé ».

### Réglages

Désactivé	Désactive ARC.
<u>Activé</u>	Active ARC.



Normalement, vous n'avez pas à modifier ce réglage. En cas de bruits provenant des enceintes raccordées à l'unité (si les signaux audio du téléviseur émis via ARC ne sont pas pris en charge par cette dernière), réglez « ARC » sur « Désactivé » et utilisez les enceintes du téléviseur.

## Synch. en veille

Choisit d'utiliser ou non le contrôle HDMI pour lier le comportement de veille du téléviseur et de l'unité lorsque « Contrôle HDMI » est réglé sur « Activé ».

### Réglages

Désactivé	Ne règle pas l'unité en mode veille suite à la mise hors tension du téléviseur.
Activé	Règle l'unité en mode veille suite à la mise hors tension du téléviseur.
<u>Auto</u>	Règle l'unité en mode veille suite à la mise hors tension du téléviseur uniquement lorsque l'unité reçoit des signaux audio du téléviseur ou HDMI.

## Sortie Audio

Sélectionne un appareil de sortie audio.



Ce réglage (sauf pour « HDMI OUT2 ») n'est disponible que lorsque « Contrôle HDMI » est réglé sur « Désactivé ».

## HDMI OUT1, HDMI OUT2

Active/désactive la sortie audio d'un téléviseur raccordé à la prise HDMI OUT.

### Réglages

Désactivé	Désactive la sortie audio du téléviseur.
Activé	Active la sortie audio du téléviseur.

## Attente Inchangé

Indique si la vidéo ou le son (entrée via des prises HDMI) sont restitués sur le téléviseur lorsque l'unité est en mode veille. Si cette fonction est réglée sur « Activé » ou « Auto », vous pouvez utiliser les touches de sélection d'entrée (HDMI, VIDEO AUX) pour sélectionner une entrée HDMI même lorsque l'unité se trouve en mode veille (témoin de veille clignotant sur l'unité).

### Réglages

Désactivé	(Ce réglage n'est disponible que lorsque « Contrôle HDMI » est réglé sur « Désactivé »). Ne transmet pas de signaux vidéo/audio au téléviseur.
Activé	Transmet des signaux vidéo/audio au téléviseur. (L'unité consomme plus d'électricité que lorsque « Désactivé » est sélectionné.)
Auto	Transmet des signaux vidéo/audio au téléviseur. Si aucun signal n'est détecté, l'unité passe en mode d'économie d'énergie.



# Réseau

Configure les réglages de réseau.



## ■ Connexion réseau

Sélectionne la méthode de connexion au réseau.

### Réglages

Câblé	Sélectionnez cette option pour connecter l'unité à un réseau via un câble réseau disponible dans le commerce (p.37).
Sans fil	Sélectionnez cette option pour connecter l'unité à un réseau via un routeur sans fil (point d'accès). Pour en savoir plus sur les réglages, reportez-vous à la section « Connexion de l'unité à un réseau sans fil » (p.51).
Wireless Direct	Sélectionnez cette option pour connecter directement l'unité à un dispositif mobile. Pour en savoir plus sur les réglages, reportez-vous à la section « Connexion directe de l'unité à un dispositif mobile (Wireless Direct) » (p.56).

## ■ Adresse IP

Configure les paramètres réseau (tels que l'adresse IP).

### DHCP

Choisir d'utiliser ou non un serveur DHCP.

### Réglages

Désactivé	N'utilise pas un serveur DHCP. Configurez manuellement les paramètres réseau. Pour plus d'informations, reportez-vous à la section « Réglage manuel des paramètres réseau ».
Activé	Un serveur DHCP permet d'obtenir automatiquement les paramètres réseau de l'unité (tels que l'adresse IP).

## ■ Réglage manuel des paramètres réseau

- 1 Réglez « DHCP » sur « Désactivé ».
- 2 Utilisez les touches de curseur ( $\Delta/\nabla$ ) pour sélectionner un type de paramètre et appuyez sur ENTER.

Adresse IP	Spécifie une adresse IP.
Masque sous réseau	Spécifie un masque sous réseau.
Passerelle déf.	Spécifie l'adresse IP de la passerelle par défaut.
Serveur DNS (P)	Spécifie l'adresse IP du serveur DNS primaire.
Serveur DNS (S)	Spécifie l'adresse IP du serveur DNS secondaire.

- 3 Utilisez les touches de curseur ( $\leftarrow/\rightarrow$ ) pour sélectionner le caractère à modifier et les touches de curseur ( $\Delta/\nabla$ ) pour sélectionner une valeur.

- 4 Pour confirmer le réglage, appuyez sur ENTER.

- 5 Pour configurer un autre paramètre de réseau, recommencez les étapes 2 à 4.

- 6 Pour enregistrer les modifications, utilisez les touches de curseur pour sélectionner « OK » et appuyez sur ENTER.

- 7 Pour quitter le menu, appuyez sur ON SCREEN.

## ■ Veille du réseau

Indique si l'unité peut être mise sous tension depuis d'autres périphériques réseau (veille réseau).

### Réglages

Désactivé	Désactive la fonction de veille réseau.
Activé	Active la fonction de veille réseau. (L'unité consomme plus d'électricité que lorsque « Désactivé » est sélectionné.)
Auto	Active la fonction de veille réseau. (Si « Connexion réseau » est réglé sur « Wired », l'unité passe en mode d'économie d'énergie lorsque le câble réseau est déconnecté.)



Grâce à une conception avancée performante en économie d'énergie, ce produit a une consommation de moins de deux watts d'électricité en mode Veille du réseau.

## ■ Filtre adresse MAC

Règle le filtre d'adresse MAC permettant de limiter l'accès à l'unité depuis d'autres périphériques réseau.

### ■ Filtre

Active/désactive le filtre d'adresse MAC.

#### Réglages

Désactivé	Désactive le filtre d'adresse MAC.
Activé	Active le filtre d'adresse MAC. Dans « Adresse MAC 1-10 », indiquez les adresses MAC des périphériques réseau autorisés à accéder à l'unité.



Le filtre d'adresse MAC ne concerne pas l'utilisation d'AirPlay (p.90) et DMC (p.107).

## ■ Adresse MAC 1-10

Indique les adresses MAC (jusqu'à 10) des périphériques réseau dont l'accès à l'unité est autorisé si l'option « Filtre » est réglée sur « Activé ».

### ■ Procédure de configuration

- 1 Utilisez les touches de curseur ( $\Delta/\nabla$ ) pour sélectionner « Adresse MAC 1-5 » ou « Adresse MAC 6-10 » et appuyez sur ENTER.
- 2 Utilisez les touches de curseur ( $\Delta/\nabla$ ) pour sélectionner un numéro d'adresse MAC et appuyez sur ENTER.
- 3 Utilisez les touches de curseur ( $\leftarrow/\rightarrow$ ) pour sélectionner le caractère à modifier et les touches de curseur ( $\Delta/\nabla$ ) pour sélectionner une valeur.
- 4 Pour confirmer le réglage, appuyez sur ENTER.
- 5 Pour enregistrer les modifications, utilisez les touches de curseur pour sélectionner « OK » et appuyez sur ENTER.
- 6 Pour quitter le menu, appuyez sur ON SCREEN.

## ■ Nom du réseau

Modifie le nom du réseau (nom de l'unité sur le réseau) affiché sur les autres périphériques réseau.

### ■ Procédure de configuration

- 1 Appuyez sur ENTER pour accéder à l'écran de modification du nom.
- 2 Utilisez les touches de curseur et ENTER pour renommer et sélectionnez « SAISIR » pour confirmer la saisie.

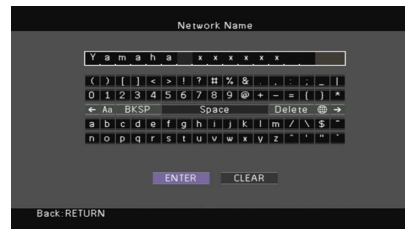

Pour effacer l'entrée, sélectionnez « SUPPR. ».

- 3 Utilisez les touches de curseur pour sélectionner « OK » et appuyez sur ENTER.



Pour restaurer le réglage par défaut, sélectionnez « RÉINIT ».

- 4 Pour quitter le menu, appuyez sur ON SCREEN.

## ■ Verrouillage alimentation MusicCast Link

Permet de sélectionner si la mise sous tension de l'appareil maître du réseau MusicCast (cette unité) met également sous tension d'autres appareils sur le réseau.

#### Réglages

Désactivé	Désactive la fonction de synchronisation de l'unité (appareil maître MusicCast).
Activé	Active la fonction de synchronisation de l'unité (appareil maître MusicCast).

## Bluetooth

Configure les réglages Bluetooth.



## Bluetooth

Active/désactive la fonction Bluetooth (p.78).

### Réglages

Désactivé	La fonction Bluetooth est désactivée.
<u>Activé</u>	La fonction Bluetooth est activée.

## Réception audio

Configure les réglages Bluetooth lorsque l'unité est utilisée comme récepteur audio Bluetooth.

### Veille Bluetooth

Détermine si la fonction permettant de mettre l'unité sous tension depuis des périphériques Bluetooth (veille Bluetooth) est activée/désactivée. Si cette fonction est réglée sur « Activé », l'unité s'allume automatiquement si une opération de connexion est exécutée sur le périphérique Bluetooth.

### Réglages

Désactivé	Désactive la fonction de veille Bluetooth.
<u>Activé</u>	Active la fonction de veille Bluetooth. (L'unité consomme plus d'électricité que lorsque « Désactivé » est sélectionné.)



Ce réglage n'est pas disponible lorsque « Veille du réseau » (p.125) est réglé sur « Désactivé ».

## Envoi audio

Configure les réglages Bluetooth lorsque l'unité est utilisée comme émetteur audio Bluetooth.

### Transmetteur

Active/désactive la fonction d'émetteur audio Bluetooth.

Lorsque cette fonction est activée, vous pouvez également écouter le son lu sur l'unité au moyen d'enceintes ou d'écouteurs Bluetooth (p.79).

### Réglages

<u>Désactivé</u>	Désactive la fonction d'émetteur audio Bluetooth.
Activé	Active la fonction d'émetteur audio Bluetooth.

## Multi-Zone

Configure les réglages de la fonction multi-zone.



### ■ Réglage Zone principale

Configure le réglage de la zone principale.

#### Renommer Zone

Change le nom de zone (pour la zone principale) qui apparaît sur l'écran du téléviseur.

##### ■ Procédure de configuration

- 1 Appuyez sur ENTER pour accéder à l'écran de modification du nom.
- 2 Utilisez les touches de curseur et ENTER pour renommer et sélectionnez « SAISIR » pour confirmer la saisie.

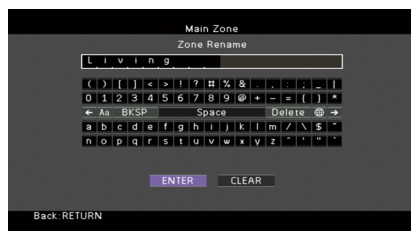

Pour effacer l'entrée, sélectionnez « SUPPR. ».

- 3 Utilisez les touches de curseur pour sélectionner « OK » et appuyez sur ENTER.



Pour restaurer le réglage par défaut, sélectionnez « RÉINIT ».

- 4 Pour quitter le menu, appuyez sur ON SCREEN.

## ■ Réglage Zone2

Permet de configurer les réglages Zone2.

#### Volume

Active/désactive les réglages du volume pour la sortie Zone2.

Si vous avez raccordé un amplificateur externe avec commande du volume à l'unité, désactivez les réglages du volume pour la Zone2.

#### Réglages

Fixe	Désactive les réglages du volume pour la sortie Zone2.
Variable	Active les réglages du volume pour la sortie Zone2.



Ce réglage n'est pas disponible lorsque « Affect. amp puiss. » (p.117) est réglé sur « 7.1 +1Zone » ou « 5.1.2 +1Zone ».

#### Volume maximum

Permet de régler la valeur limite des volumes de la Zone2.

#### Plage de réglage

-30,0 dB à +10,0 dB (incréments de 5,0 dB)



Ce réglage n'est disponible que lorsque « Affect. amp puiss. » (p.117) est réglé sur « 7.1 +1Zone » ou « 5.1.2 +1Zone ».

#### Volume initial

Règle le volume initial de la Zone2 à la mise sous tension de l'unité.

#### Réglages

Désactivé	Règle le niveau du volume au niveau où l'unité se trouvait avant sa dernière mise en veille.
Activé	Règle au niveau du Silencieux ou du volume spécifié (-80 à +10,0 dB, incréments de 0,5 dB). (Ce réglage fonctionne uniquement lorsque le volume initial est réglé à moins de « Volume maximum ».)



Ce réglage n'est disponible que lorsque « Affect. amp puiss. » (p.117) est réglé sur « 7.1 +1Zone » ou « 5.1.2 +1Zone ».

## Retard audio

Règle l'écart de temps par rapport à la zone principale.

### Plage de réglage

0 ms à 100 ms (incréments de 1 ms)

## Mono

Bascule entre les modes stéréo et monophonique pour la sortie Zone2.

### Réglages

<u>Désactivé</u>	Produit des sons stéréo dans Zone2.
Activé	Produit des sons mono dans Zone2.

## Enhancer

Active/désactive l'Optimiseur de musique compressée (p.66) pour la sortie Zone2.

### Réglages

<u>Désactivé</u>	Permet de désactiver le mode Optimiseur de musique compressée.
<u>Activé</u>	Permet d'activer le mode Optimiseur de musique compressée.

## Réglages tonalité

Permet de régler le niveau de la plage de fréquences élevées (Treble) et de la plage de fréquences basses (Bass) pour la sortie Zone2.

### Réglages

<u>Auto</u>	Permet de régler le niveau de la plage de fréquences élevées (Aiguë) et de la plage de fréquences basses (Grave) automatiquement en synchronisation avec le volume principal avec une correction pour la réponse auditive de l'oreille humaine.
Manuel	Permet de régler le niveau de la plage de fréquences élevées (Treble) et de la plage de fréquences basses (Bass) manuellement (-6,0 dB à +6,0 dB, incréments de 0,5 dB).
Bypass	Ne permet pas de régler le niveau de la plage de fréquences élevées (Treble) et de la plage de fréquences basses (Bass).

## Extra graves

Active/désactive Extra Bass pour la sortie Zone2. Avec Extra Bass activé, vous pouvez profiter de sons graves de meilleure qualité, indépendamment de la taille des enceintes.

### Réglages

<u>Désactivé</u>	Désactive le mode Extra Bass.
Activé	Active le mode Extra Bass.

## Balance

Règle l'équilibre du volume pour la sortie Zone2.

### Plage de réglage

-20 à 0 à +20, incréments de 1

## Renommer Zone

Change le nom de zone (pour Zone2) qui apparaît sur l'écran du téléviseur.

Vous pouvez modifier le nom de la zone de la même manière que pour « Renommer Zone » dans « Réglage Zone principale » (p.128).

## ■ Réglage mode fête

Active/désactive le passage au mode fête (p.95).

### Choix

Cible : Zone 2

### Réglages

<u>Invalider</u>	Désactive le passage au mode fête.
<u>Valider</u>	Active le passage au mode fête. Vous pouvez activer ou désactiver le mode fête en appuyant sur PARTY sur la télécommande.

## Fonction

Configure les fonctions qui permettent d'utiliser plus facilement l'unité.

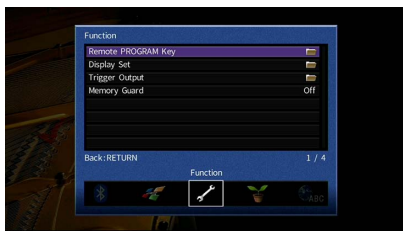

### Touche PROGRAM à distance

Sélectionnez la fonction qui est attribuée à la touche PROGRAM sur la télécommande. Lorsque « Sélection d'entrée » est sélectionné, la touche PROGRAM sur la télécommande fonctionne comme la touche de changement d'entrée.

#### Réglages

Sélection du programme DSP	Permet de changer de programmes DSP.
Sélection d'entrée	Permet de changer de sources INPUT.
Sélection NET	Permet de changer de sources NETWORK.
Présélection	Permet de basculer entre les station de radio pré-réglées et les éléments favoris enregistrés (raccourcis) (p.96).
Écran navi - 1 page vers le haut/bas	Permet de naviguer sur l'écran de navigation.
Réglage subwoofer	Permet de régler avec précision le volume du caisson de graves.
Niveau dialogues	Permet de régler le volume sonore des dialogues.
△ Répéter / ▽ Aléatoire	Permet de changer de réglages de lecture aléatoire/répétée.



Ce réglage ne modifie pas la fonction de la touche PROGRAM sur le panneau avant.

## Réglage d'affichage

Configure les réglages associés à l'afficheur de la face avant ou à l'afficheur de l'écran du téléviseur.

### Luminosité (affichage avant)

Règle la luminosité de l'afficheur de la face avant.

#### Plage de réglage

-4 à 0 (supérieur pour une luminosité plus forte)



L'afficheur de la face avant peut s'éteindre si l'option « Mode ECO » (p.132) est réglée sur « Activé ».

### Message court

Choisit d'afficher ou non les messages courts sur l'écran du téléviseur lorsque l'unité fonctionne (comme la sélection d'entrée et le réglage du volume).

#### Réglages

Activé	Affiche les messages courts sur l'écran du téléviseur.
Désactivé	N'affiche pas les messages courts sur l'écran du téléviseur.

### Fond d'écran

Sélectionne l'image à utiliser comme fond d'écran sur le téléviseur.

#### Réglages

Piano	Affiche une image de piano sur l'écran du téléviseur lorsqu'il n'y a aucun signal vidéo.
Fond gris	Affiche un fond d'écran gris sur l'écran de téléviseur lorsqu'il n'y a aucun signal vidéo.

## ■ Sortie déclencheur

Permet de régler la prise TRIGGER OUT pour qu'elle fonctionne de manière synchronisée avec l'état d'alimentation de chaque zone ou du changement d'entrée.

### Mode déclencheur

Spécifie la condition de la prise TRIGGER OUT à utiliser.

#### Réglages

<u>Alimentation</u>	La prise TRIGGER OUT fonctionne de manière synchronisée avec l'état d'alimentation de la zone spécifiée à l'aide de « Zone destination ».
Source	La prise TRIGGER OUT fonctionne de manière synchronisée avec le basculement d'entrée de la zone spécifiée à l'aide de « Zone destination ». Un signal électronique est transmis en fonction du réglage effectué dans « Source ».
Manuel	Sélectionnez cette option pour changer manuellement le niveau de sortie de la transmission du signal électronique avec « Manuel ».

#### Source

Spécifie le niveau de sortie du signal électronique transmis avec chaque basculement de l'entrée lorsque « Mode déclencheur » est réglé sur « Source ».

#### Choix

HDMI 1-7, AV 1-2, VIDEO AUX, AUDIO 1-5, TUNER, PHONO, (sources réseau), Bluetooth, USB, AirPlay, MusicCast Link, SERVER, NET RADIO

#### Réglages

Bas	Arrête la transmission du signal électronique lorsque vous basculez sur la source d'entrée spécifiée dans cette option.
<u>Haut</u>	Transmet le signal électronique lorsque vous basculez sur la source d'entrée spécifiée dans cette option.

#### Manuel

Change manuellement le niveau de sortie de la transmission du signal électronique lorsque « Mode déclencheur » est réglé sur « Manuel ». Ce réglage peut également être utilisé pour confirmer le fonctionnement correct de l'appareil externe raccordé via la prise TRIGGER OUT.

#### Choix

Bas	Arrête la transmission du signal électronique.
<u>Haut</u>	Transmet le signal électronique.

## Zone destination

Spécifie la zone avec laquelle la prise TRIGGER OUT fonctionne en synchronisation.

#### Réglages

Principale	Lorsque « Mode déclencheur » est réglé sur « Alimentation », la transmission du signal électronique est synchronisée avec l'état de l'alimentation de la zone principale. Lorsque « Mode déclencheur » est réglé sur « Source », la transmission du signal électronique est synchronisée avec le basculement de l'entrée dans la zone principale.
Zone2	Lorsque « Mode déclencheur » est réglé sur « Alimentation », la transmission du signal électronique est synchronisée avec l'état de l'alimentation de la Zone2. Lorsque « Mode déclencheur » est réglé sur « Source », la transmission du signal électronique est synchronisée avec le basculement de l'entrée dans la Zone2.
<u>Tout</u>	Lorsque « Mode déclencheur » est réglé sur « Alimentation », la transmission du signal électronique est synchronisée avec l'état de l'alimentation de la zone principale ou de la Zone2. Lorsque « Mode déclencheur » est réglé sur « Source », la transmission du signal électronique est synchronisée avec le basculement de l'entrée dans la zone principale ou la Zone2.

## ■ Protect. mém.

Évite la modification accidentelle des réglages.

#### Réglages

<u>Désactivé</u>	Ne protège pas les réglages.
Activé	Protège les réglages jusqu'à ce que « Désactivé » soit sélectionné.



Lorsque l'option « Protect. mém. » est réglée sur « Activé », l'icône de verrouillage  s'affiche sur l'écran de menu.

Icône



## ECO

Configure les réglages de l'alimentation.



### ■ Veille Automatique

Règle la durée préalable à la mise en veille automatique. Si vous n'utilisez pas l'unité ou qu'elle ne reçoit aucun signal pendant la durée spécifiée, elle passe automatiquement en mode veille.

#### Réglages

Désactivé	Ne règle pas automatiquement l'unité en mode veille.
20 minutes	Active le mode veille de l'unité si celle-ci ne reçoit aucun signal ou si vous n'utilisez aucune commande pendant 20 minutes.
2 Heures, 4 Heures, 8 Heures, 12 heures	Règle l'unité en mode veille lorsque vous ne l'avez pas utilisée pendant la durée spécifiée. Par exemple, lorsque « 2 Heures » est sélectionné, l'unité passe en mode veille après 2 heures de non-utilisation.

#### Réglage par défaut

Modèles pour le Royaume-Uni et l'Europe : 20 minutes

Autres modèles : Désactivé



Juste avant que l'unité ne passe en mode veille, le message « AutoPowerStdby » s'affiche et un compte à rebours démarre sur l'afficheur de la face avant.

### ■ Mode ECO

Active/désactive le mode éco (économie d'énergie).

Vous pouvez réduire la consommation d'énergie de l'unité en réglant le mode « Mode ECO » sur « Activé ». Après le réglage, veuillez à appuyer sur ENTER pour redémarrer l'unité.

#### Réglages

Désactivé	Désactive le mode éco.
Activé	Active le mode éco.



- Lorsque l'option « Mode ECO » est réglée sur « Activé », l'afficheur de la face avant peut s'éteindre.
- Si vous voulez augmenter le volume du son, réglez « Mode ECO » sur « Désactivé ».



## Language

Sélectionne une langue pour le menu affiché à l'écran.

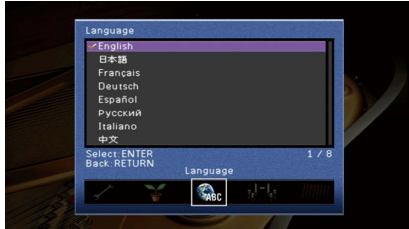

### Réglages

English, 日本語, Français, Deutsch, Español, Русский, Italiano, 中文



Les informations sur l'afficheur de la face avant sont exclusivement présentées en anglais.

## Consultation des informations relatives à l'unité (menu Information)

Vous pouvez consulter les informations relatives à l'unité à l'aide de l'écran du téléviseur.

- 1 Appuyez sur ON SCREEN.
- 2 Utilisez les touches de curseur pour sélectionner « Information » et appuyez sur ENTER.

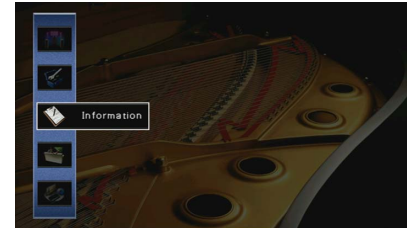

- 3 Utilisez les touches de curseur (</>) pour sélectionner un type d'information.

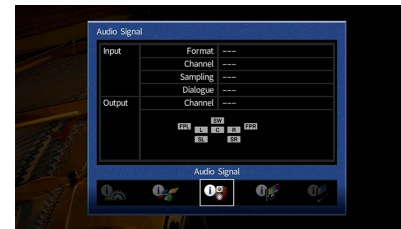

- 4 Pour quitter le menu, appuyez sur ON SCREEN.

## Types d'informations

Vous pouvez vérifier les informations suivantes dans le menu Informations.

### ■ Signal audio

Affiche les informations relatives au signal audio actuel.

Entrée	Format	Format audio du signal d'entrée
	Voie	Nombre de voies de source dans le signal d'entrée (avant/surround/LFE) Par exemple, la mention « 5.1 (3/2/0.1) » indique 5.1 voies au total (3 voies avant, 2 voies surround et LFE).
		(Lors de la lecture du contenu DTS:X) Par exemple, « voie 7.1.4 » signifie « voie 7.1 standard plus 4 voies pour l'enceinte au plafond ».
	Échant.	Nombre d'échantillons par seconde du signal numérique d'entrée
Dialogue	Niveau de normalisation de dialogue du signal à trains binaires d'entrée	
Sortie	Canal	Le nombre de voies de sortie du signal (par exemple, « 5.1.2 » signifie « voie 5.1 standard plus 2 voies pour l'enceinte au plafond ») et les bornes d'enceinte à partir desquelles les signaux sont émis.



Même lorsque l'unité est réglée directement sur des signaux à trains binaires de sortie, le signal peut être converti en fonction des spécifications et des réglages de l'appareil de lecture.

### ■ Signal vidéo

Affiche les informations relatives au signal vidéo actuel.

Signal HDMI	Présence ou absence de sortie/entrée de signal HDMI
Résolution HDMI	Résolutions du signal d'entrée (analogique ou HDMI) et du signal de sortie (HDMI).
Résolution analog.	Résolutions du signal d'entrée (analogique)

### ■ Moniteur HDMI

Affiche des informations concernant les téléviseurs raccordés aux prises HDMI OUT.

Interface	Interface du téléviseur
Résolution vidéo	Résolutions prises en charge par le téléviseur



Utilisez les touches du curseur (Δ/∇) pour basculer entre « OUT1 » et « OUT2 ».

### ■ Réseau

Affiche les informations réseau sur l'unité.

#### (Quand vous utilisez une connexion réseau câblée ou sans fil [Wi-Fi])

Adresse IP	Adresse IP
Masque sous réseau	Masque sous réseau
Passerelle déf.	Adresse IP de la passerelle par défaut
Serveur DNS (P)	Adresse IP du serveur DNS primaire
Serveur DNS (S)	Adresse IP du serveur DNS secondaire
MAC Address (Ether)	Adresse MAC
MAC Address (Wi-Fi)	
Nom du réseau	Nom du réseau (nom de l'unité sur le réseau)
Câblé/Sans fil	État de la connexion câblée ou sans fil
SSID	(Quand vous utilisez une connexion réseau sans fil [Wi-Fi]) SSID du réseau sans fil

## (Quand vous utilisez Wireless Direct)

SSID	SSID du réseau sans fil
Sécurité	Méthode de sécurité
Clé sécurité	Clé de sécurité
Adresse IP	Adresse IP
Masque sous réseau	Masque sous réseau
MAC Address (Wi-Fi)	Adresse MAC
Connexion réseau	Indication « Wireless Direct »

## ■ Système

Affiche les informations système sur l'unité.

ID télécommande	Réglage de l'ID de télécommande de l'unité (p.136)
Format TV	Type de signal vidéo de l'unité (p.137)
Impédance d'enceinte	Réglage de l'impédance des enceintes de l'unité (p.136)
Pas de fréq.tuner	(Modèle pour l'Asie et modèle standard uniquement) Réglage de la fréquence de syntonisation FM/AM de l'unité (p.136)
ID système	Numéro d'ID système
Vers. Firmware	Version du microprogramme installé sur l'unité



Si l'unité détecte un microprogramme plus récent sur le réseau,  (icône du courrier) apparaît en haut à droite des icônes « Information » et « Système », et le message correspondant s'affiche sur cet écran. Vous pouvez mettre à jour le microprogramme de l'unité en appuyant sur ENTER à l'écran et en suivant la procédure indiquée dans la section « Mise à jour du microprogramme de l'unité via le réseau » (p.139).

## ■ Multi-Zone

Permet d'afficher les informations relatives à la Zone2.

Entrée	La source d'entrée sélectionnée pour la Zone2
Volume	Le réglage du volume pour la Zone2

## Configuration des paramètres du système (menu ADVANCED SETUP)

Configurez les paramètres du système de l'unité à l'aide de l'afficheur de la face avant.

- 1 Faites passer l'unité en mode veille.
- 2 Tout en maintenant la touche STRAIGHT enfoncée sur le panneau avant, appuyez sur MAIN ZONE .

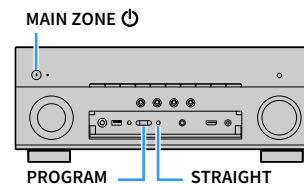

- 3 Appuyez sur PROGRAM pour sélectionner un élément.
- 4 Appuyez sur STRAIGHT pour sélectionner un réglage.
- 5 Appuyez sur MAIN ZONE  pour faire basculer l'unité en mode veille et remettez-la sous tension.

Les nouveaux réglages prennent effet.

## Éléments de menu ADVANCED SETUP



Les réglages par défaut sont soulignés.

Élément	Fonction	Page
SP IMP.	Change le réglage de l'impédance des enceintes.	136
REMOTE ID	Sélectionne le code de télécommande de l'unité.	136
TU	(Modèle pour l'Asie et modèle standard uniquement) Change le réglage de la fréquence de syntonisation FM/AM.	136
TV FORMAT	Bascule le type de signal vidéo.	137
MON.CHK	Supprime la limite de sortie vidéo HDMI.	137
4K MODE	Sélectionne le format de signal HDMI 4K.	137
DTS MODE	Ce réglage informe le lecteur des formats DTS pris en charge par l'unité.	138
INIT	Restaure les réglages par défaut.	138
UPDATE	Met à jour le microprogramme.	138
VERSION	Vérifie la version du microprogramme actuellement installé sur l'unité.	138

## Modification du réglage de l'impédance des enceintes (SP IMP.)



Changez les réglages de l'impédance d'enceinte de l'unité en fonction de l'impédance des enceintes raccordées.

### Réglages

<u>6 Ω MIN</u>	Sélectionnez cette option lorsque des enceintes 6 ohms sont raccordées à l'unité. Vous pouvez également utiliser des enceintes 4 ohms comme enceintes avant.
<u>8 Ω MIN</u>	Sélectionnez cette option lorsque des enceintes 8 ohms ou plus sont raccordées à l'unité.

## Sélection de l'ID de télécommande (REMOTE ID)



Modifiez l'ID de télécommande de l'unité de sorte qu'il corresponde à l'ID de télécommande (par défaut : ID1). Lors de l'utilisation de plusieurs Amplis-tuners audio-vidéo Yamaha, vous pouvez régler chaque télécommande avec un seul ID de commande pour leur récepteur correspondant.

### Réglages

ID1, ID2

#### ■ Changement du code de la télécommande

- 1 Pour sélectionner ID1, appuyez à la fois sur la touche de curseur (<) et sur SCENE1 pendant 3 secondes.  
Pour sélectionner ID2, appuyez à la fois sur la touche de curseur (<) et sur SCENE2 pendant 3 secondes.

## Changement du réglage de la fréquence de syntonisation FM/AM (TU)

(Modèle pour l'Asie et modèle standard uniquement)



Modifiez le réglage de la fréquence de syntonisation FM/AM de l'unité en fonction de votre pays ou de votre région.

### Réglages

<u>FM100/AM10</u>	Sélectionnez cette option lorsque vous souhaitez régler la fréquence FM par pas de 100 kHz et la fréquence AM par pas de 10 kHz.
<u>FM50/AM9</u>	Sélectionnez cette option lorsque vous souhaitez régler la fréquence FM par pas de 50 kHz et la fréquence AM par pas de 9 kHz.

## Modification du type de signal vidéo (TV FORMAT)

TV FORMAT • NTSC

Basculez le type de signal vidéo de l'unité de sorte qu'il corresponde au format de votre téléviseur.

### Réglages

NTSC, PAL

### Réglage par défaut

Modèles pour les États-Unis, le Canada, la Corée et modèles Standard : NTSC

Autres modèles : PAL

## Suppression de la limite de sortie vidéo HDMI (MON.CHK)

MON.CHK • • • • YES

L'unité détecte automatiquement les résolutions prises en charge par un téléviseur raccordé via la prise HDMI OUT.

Désactivez la fonction de vérification du moniteur lorsque vous souhaitez spécifier une résolution dans « Résolution » (p.122) si l'unité ne peut pas détecter la résolution du téléviseur ou si vous voulez spécifier une résolution différente de celle détectée.

### Réglages

YES Active la fonction de vérification du moniteur. (Transmet des signaux vidéo avec une résolution prise en charge par le téléviseur uniquement.)

SKIP Désactive la fonction de vérification du moniteur. (Transmet des signaux vidéo avec une résolution spécifiée, quelle que soit la compatibilité avec le téléviseur.)



Réinitialisez le réglage sur « YES » si l'unité ne fonctionne plus suite à l'impossibilité d'afficher des vidéos à partir de cette unité sur le téléviseur après avoir réglé la fonction « MON.CHK » sur « SKIP ».

## Sélection du format de signal HDMI 4K (4K MODE)

4K MODE • MODE 1

Sélectionne le format des signaux reçus/transmis par l'unité lorsqu'un téléviseur et un appareil de lecture compatibles HDMI 4K sont connectés à l'unité.

### Réglages

#### MODE 1

Reçoit ou émet les signaux 4K indiqués dans le tableau ci-dessous.  
(format 4:2:0 uniquement dans le cas de la prise VIDEO AUX [HDMI IN])

Selon le dispositif connecté ou les câbles HDMI utilisés, la vidéo peut ne pas s'afficher correctement. Dans ce cas, sélectionnez « MODE 2 ».

#### MODE 2

Reçoit ou émet les signaux 4K indiqués dans le tableau ci-dessous.

### Format

		MODE 1			MODE 2		
		8 bits	10 bits	12 bits	8 bits	10 bits	12 bits
4K/60, 50 Hz	RGB 4:4:4	✓	-		-		
	YCbCr 4:4:4	✓	-		-		
	YCbCr 4:2:2		✓		-		
	YCbCr 4:2:0		✓		✓		-
4K/30, 25, 24 Hz	RGB 4:4:4		✓		✓		-
	YCbCr 4:4:4		✓		✓		-
	YCbCr 4:2:2		✓			✓	



Lorsque « MODE 1 » est sélectionné, utilisez un câble HDMI à grande vitesse Premium ou un câble à grande vitesse Premium avec Ethernet.

## Réglage de notification du format DTS (DTS MODE)

DTS MODE MODE1

Ce réglage informe le lecteur des formats DTS pris en charge par l'unité.

### Réglages

MODE 1	Ce mode est conforme à la norme DTS:X. Utilisez ce réglage dans des circonstances normales.
MODE 2	Utilisez ce réglage si le lecteur n'émet pas correctement le signal DTS même lorsqu'il lit un contenu DTS-HD ou DTS:X.

## Restauration des réglages par défaut (INIT)

INIT . . . . CANCEL

Restaure les réglages par défaut de l'unité.

### Choix

VIDEO	Restaure les réglages par défaut pour les configurations vidéo.
ALL	Restaure les réglages par défaut de l'unité.
CANCEL	Ne procède pas à l'initialisation.

## Mise à jour du microprogramme (UPDATE)

UPDATE . . . . . USB

De nouveaux microprogrammes proposant des fonctions supplémentaires ou des améliorations du produit seront publiés le cas échéant. Les mises à jour peuvent être téléchargées à partir du site Web de Yamaha. Si l'unité est connectée à Internet, vous pouvez télécharger le microprogramme via le réseau. Pour plus de détails, reportez-vous aux informations fournies avec les mises à jour.

### ■ Procédure de mise à jour du microprogramme

N'effectuez pas cette procédure à moins que la mise à jour du microprogramme soit nécessaire. Veillez également à lire les informations fournies avec les mises à jour avant de mettre le microprogramme à jour.

- 1 Appuyez à plusieurs reprises sur STRAIGHT pour sélectionner « USB » ou « NETWORK » et appuyez sur INFO pour lancer la mise à jour du microprogramme.

### Choix

USB	Mettez à jour le microprogramme à l'aide d'un dispositif de stockage USB.
NETWORK	Mettez à jour le microprogramme via le réseau.



Si l'unité détecte un microprogramme plus récent sur le réseau, le message correspondant s'affiche une fois que vous appuyez sur ON SCREEN. Dans ce cas, vous pouvez également mettre à jour le microprogramme de l'unité en suivant la procédure indiquée dans « Mise à jour du microprogramme de l'unité via le réseau » (p.139).

## Vérification de la version du microprogramme (VERSION)

VERSION . . XX . XX

Vérifiez la version du microprogramme actuellement installé sur l'unité.



- Vous pouvez également vérifier la version du microprogramme grâce à l'option « Système » (p.135) du menu « Information ».
- Il se pourrait que vous deviez attendre un moment avant que la version du microprogramme ne s'affiche.

## Mise à jour du microprogramme de l'unité via le réseau

De nouveaux microprogrammes proposant des fonctions supplémentaires ou des améliorations du produit seront publiés le cas échéant. Si l'unité est connectée à Internet, vous pouvez télécharger le microprogramme via le réseau et le mettre à jour.

### Remarque

- N'utilisez pas l'unité et ne déconnectez pas le câble d'alimentation ou le câble réseau lors de la mise à jour du microprogramme. La mise à jour peut prendre environ 20 minutes ou plus (en fonction de votre débit Internet).
- Si la vitesse de connexion Internet est faible, ou si l'unité est raccordée au réseau sans fil, la mise à jour du réseau risque de ne pas être possible en fonction de l'état de la connexion sans fil. Dans ce cas, mettez à jour le microprogramme à l'aide du dispositif de stockage (p.138).
- Pour réaliser la procédure suivante, votre téléviseur doit être raccordé à l'unité via HDMI. Si tel n'est pas le cas, effectuez la mise à jour depuis le menu « ADVANCED SETUP » (p.135).
- Pour plus de détails sur la mise à jour, visitez le site Web de Yamaha.



- Vous pouvez également mettre à jour le microprogramme à l'aide du dispositif de stockage USB depuis le menu « ADVANCED SETUP » (p.138).
- Le témoin de mise à jour du microprogramme sur l'afficheur de la face avant s'allume lorsqu'une mise à jour du microprogramme est disponible via le réseau.

Si le message suivant s'affiche lorsque vous appuyez sur ON SCREEN, une mise à jour de microprogramme est disponible.

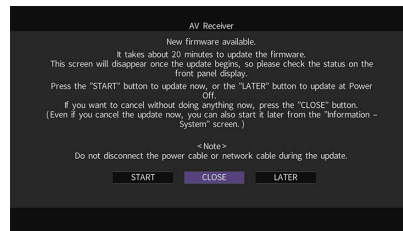

## Mise à jour immédiate du microprogramme de l'unité

- 1 Lisez la description qui s'affiche à l'écran.
- 2 Pour commencer la mise à jour du microprogramme, utilisez les touches de curseur pour sélectionner « DÉMARRER » et appuyez sur ENTER.  
L'affichage sur l'écran disparaît.
- 3 Si « Update Success Please Power Off! » apparaît sur l'afficheur de la face avant, appuyez sur MAIN ZONE  sur le panneau avant.

La mise à jour du microprogramme est terminée.

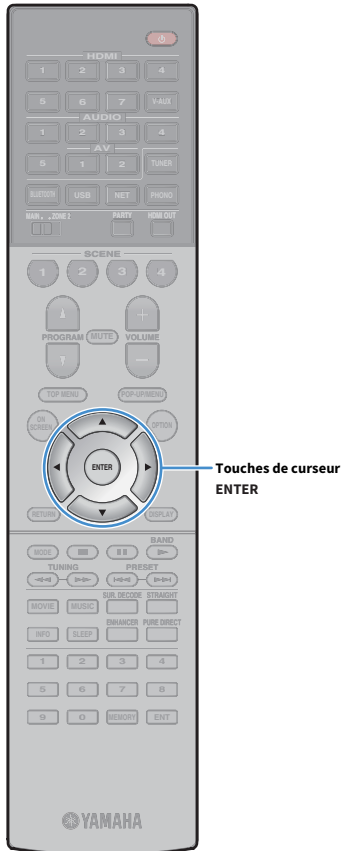



Pour annuler sans rien changer, appuyez sur la touche « FERM. ».  (icône du courrier) s'affiche alors en haut à droite des icônes « Information » et « Système » et un message s'affiche sur l'écran « Système » (p.135). Vous pouvez mettre à jour le microprogramme de l'unité en appuyant sur ENTER dans l'écran « Système ».

Icône Information

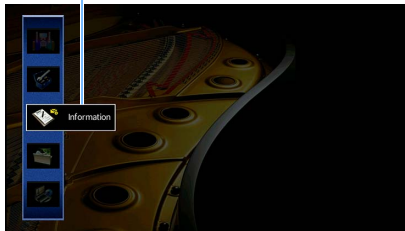

Message



Icône Système

## Mise à jour du microprogramme de l'unité à la mise hors tension

- 1 Lisez la description qui s'affiche à l'écran.
- 2 Pour régler la mise à jour du microprogramme à la mise hors tension, utilisez les touches de curseur pour sélectionner « PLUS TARD » et appuyez sur ENTER.
- 3 Appuyez sur  (alimentation de l'ampli-tuner) pour mettre l'unité hors tension.

Un écran vous invitant à confirmer la mise à jour du microprogramme s'affiche.



- 4 Pour démarrer la mise à jour du microprogramme, appuyez sur ENTER.

Une fois la mise à jour du microprogramme terminée, l'unité s'éteint automatiquement.



- La mise à jour du microprogramme peut être lancée en appuyant sur INFO sur le panneau avant.
- L'unité se met automatiquement hors tension sans effectuer la mise à jour du microprogramme si 2 minutes se sont écoulées depuis l'affichage de l'écran de confirmation de la mise à jour du microprogramme.
- Pour annuler le processus de mise à jour du microprogramme, appuyez sur RETURN, et l'unité se mettra hors tension.
- L'unité se met hors tension sans effectuer la mise à jour du microprogramme si vous l'éteignez avec AV CONTROLLER ou MusicCast CONTROLLER.



## Foire aux questions

### **Le nouveau système d'enceintes ne produit pas un équilibre sonore idéal...**

Si vous avez changé les enceintes ou que vous possédez un nouveau système d'enceintes, utilisez « Réglage Auto » pour optimiser à nouveau les réglages des enceintes (p.42). Si vous souhaitez procéder à des réglages manuels, utilisez l'option « Réglage manuel » du menu « Réglage » (p.117).

### **Nous avons des enfants en bas âge et nous voulons définir des limites de volume...**

Si un enfant actionne accidentellement les boutons de réglage de l'unité principale ou de la télécommande, le volume risque d'augmenter brutalement. Cela peut également provoquer des blessures ou endommager l'unité ou les enceintes. Nous vous conseillons d'utiliser l'option « Volume maximum » du menu « Réglage » pour régler le niveau de volume maximum de l'unité à l'avance (p.121). Vous pouvez également régler le volume maximum pour la Zone2 (p.128).

### **Il arrive qu'à la mise sous tension de l'unité, le son soit très fort...**

Par défaut, le volume est automatiquement réglé au niveau auquel l'unité se trouvait lorsqu'elle est passée en mode veille pour la dernière fois. Pour régler un niveau de volume fixe, utilisez l'option « Volume initial » du menu « Réglage » pour sélectionner le volume à appliquer lors de la mise sous tension du récepteur (p.121). Vous pouvez également régler le volume initial pour Zone2 (p.128).

### **Les différences de volume lors du changement des sources d'entrée nous dérangent...**

Vous pouvez corriger ces différences de niveau entre les sources d'entrée avec la fonction « Réglage entrée » du menu « Option » (p.104).

### **J'ai effectué les raccordements HDMI, mais le contrôle HDMI ne fonctionne pas du tout...**

Pour utiliser le contrôle HDMI, vous devez procéder au réglage de la liaison du contrôle HDMI (p.155). Une fois que vous avez raccordé les appareils compatibles avec le contrôle HDMI (tels que des lecteurs BD/DVD) à l'unité, activez le contrôle HDMI sur chaque appareil et procédez

au réglage de la liaison du contrôle HDMI. Ce réglage est nécessaire chaque fois que vous ajoutez un nouvel appareil compatible avec le contrôle HDMI à votre système. Pour plus d'informations sur le fonctionnement du contrôle HDMI entre votre téléviseur et les appareils de lecture, reportez-vous au mode d'emploi de chaque appareil.

### **Je souhaite désactiver l'affichage de messages à l'écran lorsque l'unité fonctionne...**

Par défaut, les messages courts s'affichent sur l'écran du téléviseur lorsque l'unité fonctionne (comme la sélection d'entrée et le réglage du volume). Si les messages courts vous dérangent lorsque vous regardez un film ou du sport, configurez « Message court » (p.130) dans le menu « Réglage » pour désactiver leur affichage.

### **Comment éviter la modification accidentelle des réglages...**

Vous pouvez protéger les réglages configurés sur l'unité (comme les réglages d'enceintes) en utilisant l'option « Protect. mém. » du menu « Réglage » (p.131).

### **La télécommande de l'unité commande simultanément l'unité et un autre appareil Yamaha...**

Lorsque vous utilisez plusieurs appareils Yamaha, la télécommande peut actionner un autre produit Yamaha ou une autre télécommande peut fonctionner sur l'unité. Dans ce cas, enregistrez un code de télécommande différent pour les appareils que vous souhaitez commander à l'aide de chaque télécommande (p.136).

### **Je veux profiter des vidéos et de l'audio lues par l'appareil vidéo, même lorsque l'unité est en mode veille...**

Si un appareil vidéo est raccordé à l'unité via HDMI, vous pouvez restituer des contenus vidéo/audio de la source en question sur le téléviseur, même lorsque l'unité est en mode veille. Pour utiliser cette fonction, réglez l'option « Attente Inchangé » (p.124) du menu « Réglage » sur « Activé » ou « Auto ». Vous pouvez aussi changer de source d'entrée avec la télécommande de l'unité quand cette fonction est activée.

## Guide de dépannage



Reportez-vous au tableau suivant si l'unité ne fonctionne pas convenablement.

Si l'anomalie constatée n'est pas mentionnée, ou encore si les actions correctives suggérées sont sans effet, mettez l'unité hors tension, débranchez la fiche du câble d'alimentation et prenez contact avec le revendeur ou le centre d'entretien Yamaha agréé.

### Vérifiez tout d'abord les points suivants :

- 1 Les câbles d'alimentation de l'unité, du téléviseur et des appareils de lecture (tels que des lecteurs BD/DVD) sont correctement raccordés aux prises secteur.
- 2 L'unité, le caisson de graves, le téléviseur et les appareils de lecture (tels que les lecteurs BD/DVD) sont sous tension.
- 3 Les connecteurs de chaque câble sont correctement insérés dans les prises de chaque appareil.

### Alimentation, système et télécommande

Anomalies	Causes possibles	Actions correctives
L'alimentation n'est pas activée.	Le circuit de protection a été activé trois fois de suite. Si tel est le cas, le témoin de veille clignote lorsque vous essayez de mettre l'unité sous tension.	Par mesure de protection, la fonction de mise sous tension est désactivée. Contactez votre revendeur ou le centre d'entretien Yamaha le plus proche pour demander la réparation.
L'alimentation n'est pas désactivée.	Le microprocesseur interne s'est figé en raison d'une décharge électrique externe (provoquée par un orage ou une décharge d'électricité statique), ou d'une baisse importante de la tension d'alimentation.	Sur le panneau avant, maintenez MAIN ZONE  enfoncé pendant plus de 10 secondes pour initialiser et redémarrer l'unité. (Si le problème persiste, débranchez le cordon d'alimentation de la prise de courant puis rebranchez-le.)
L'alimentation est immédiatement désactivée (mode veille).	L'unité a été mise sous tension pendant un court-circuit au niveau d'un câble d'enceinte.	Torsadez solidement les fils dénudés de chaque câble d'enceinte et raccordez l'unité et les enceintes (p.23).
L'unité passe automatiquement en mode veille.	La minuterie a fonctionné.	Mettez l'unité sous tension et reprenez la lecture.
	La fonction de mise en veille automatique s'est activée, car l'unité n'a pas été utilisée pendant la durée spécifiée.	Pour désactiver la fonction de mise en veille automatique, réglez l'option « Veille Automatique » du menu « Réglage » sur « Désactivé » (p.132).
	Le réglage de l'impédance des enceintes est incorrect.	Réglez l'impédance afin qu'elle corresponde à vos enceintes (p.136).
	Le circuit de protection a été activé du fait d'un court-circuit.	Torsadez solidement les fils dénudés de chaque câble d'enceinte et raccordez l'unité et les enceintes (p.23).
L'unité ne réagit pas.	Le microprocesseur interne s'est figé en raison d'une décharge électrique externe (provoquée par un orage ou une décharge d'électricité statique), ou d'une baisse importante de la tension d'alimentation.	Sur le panneau avant, maintenez MAIN ZONE  enfoncé pendant plus de 10 secondes pour initialiser et redémarrer l'unité. (Si le problème persiste, débranchez le cordon d'alimentation de la prise de courant puis rebranchez-le.)

Anomalies	Causes possibles	Actions correctives
<b>La télécommande ne fonctionne pas sur l'unité.</b>	L'unité se trouve hors du rayon d'action.	Utilisez la télécommande dans le rayon d'action (p.6).
	Les piles sont usagées.	Remplacez les piles.
	Le capteur de la télécommande de l'unité est exposé à la lumière directe du soleil ou d'un éclairage puissant.	Réglez l'angle d'éclairage ou repositionnez l'unité.
	Le code de télécommande de l'unité et celui de la télécommande ne sont pas identiques.	Modifiez le code de télécommande de l'unité ou celui de la télécommande (p.136).

## Audio

Anomalies	Causes possibles	Actions correctives
<b>Absence de son.</b>	Une autre source d'entrée est sélectionnée.	Sélectionnez une source d'entrée appropriée à l'aide des touches de sélection d'entrée.
	L'unité reçoit des signaux qu'elle ne peut pas restituer.	Certains formats audio numériques ne peuvent pas être lus sur l'unité. Pour vérifier le format audio du signal d'entrée, utilisez l'option « Signal audio » du menu « Information » (p.134).
	Le câble raccordant l'unité et l'appareil de lecture est défectueux.	Si le raccordement est correct, remplacez le câble par un autre.
<b>Il est impossible d'augmenter le volume.</b>	Le volume maximum est réglé.	Utilisez l'option « Volume maximum » du menu « Réglage » pour régler le volume maximum (p.121).
	Un appareil raccordé aux prises de sortie de l'unité n'est pas sous tension.	Mettez sous tension tous les appareils raccordés aux prises de sortie de l'unité.
<b>Une enceinte spécifique n'émet aucun son.</b>	La source de lecture ne fournit aucun signal pour cette voie.	Pour le vérifier, utilisez l'option « Signal audio » du menu « Information » (p.134).
	Le programme sonore/décodeur actuellement sélectionné n'utilise pas l'enceinte.	Pour le vérifier, utilisez l'option « Signal test » du menu « Réglage » (p.120).
	La sortie audio de l'enceinte est désactivée.	Exécutez « Réglage Auto » (p.42) ou utilisez l'option « Configuration » du menu « Réglage » pour modifier les réglages de l'enceinte (p.117).
	Le volume de l'enceinte est réglé à un niveau trop bas.	Exécutez « Réglage Auto » (p.42) ou utilisez l'option « Niveau » du menu « Réglage » pour régler le volume de l'enceinte (p.119).
	Le câble d'enceinte raccordant l'unité et l'enceinte est défectueux.	Si le raccordement est correct, remplacez le câble d'enceinte par un autre.
	L'enceinte est défectueuse.	Pour le vérifier, remplacez-la par une autre enceinte. Si l'anomalie persiste, il se peut que l'unité présente un dysfonctionnement.
<b>Le caisson de graves n'émet aucun son.</b>	La source de lecture ne fournit aucun signal basse fréquence ou LFE.	Pour vérifier si le caisson de graves fonctionne correctement, utilisez l'option « Signal test » du menu « Réglage » (p.120).
	La restitution à partir du caisson de graves est désactivée.	Exécutez « Réglage Auto » (p.42) ou réglez l'option « Subwoofer » du menu « Réglage » sur « Utiliser » (p.118).
	Le volume du caisson de graves est réglé à un niveau trop bas.	Réglez le volume du caisson de graves.
	Le caisson de graves a été désactivé par sa fonction de mise en veille automatique.	Désactivez la fonction de mise en veille automatique du caisson de graves ou réglez son niveau de sensibilité.

Anomalies	Causes possibles	Actions correctives
<b>L'appareil de lecture n'émet aucun son (raccordé à l'unité avec un câble HDMI).</b>	Le téléviseur ne prend pas en charge le système HDCP (High-bandwidth Digital Content Protection).	Reportez-vous au mode d'emploi du téléviseur et vérifiez les spécifications de ce dernier.
	Le nombre d'appareils raccordés à la prise HDMI OUT est supérieur à la limite.	Débranchez quelques appareils HDMI.
<b>L'appareil de lecture n'émet aucun son (en cas d'utilisation du contrôle HDMI).</b>	Le téléviseur est réglé pour restituer les signaux audio sur ses propres enceintes.	Modifiez le réglage de la sortie audio du téléviseur afin que les signaux audio de l'appareil de lecture soient restitués sur les enceintes raccordées à l'unité.
	L'audio du téléviseur est sélectionné comme source d'entrée.	Sélectionnez une source d'entrée appropriée à l'aide des touches de sélection d'entrée.
<b>Le téléviseur n'émet aucun son (en cas d'utilisation du contrôle HDMI).</b>	Le téléviseur est réglé pour restituer les signaux audio sur ses propres enceintes.	Modifiez le réglage de la sortie audio du téléviseur afin que les signaux audio de ce dernier soient restitués sur les enceintes raccordées à l'unité.
	Un téléviseur ne prenant pas en charge ARC est raccordé à l'unité uniquement à l'aide d'un câble HDMI.	Utilisez un câble optique numérique pour établir une connexion audio (p.30).
	(Si le téléviseur est raccordé à l'unité avec un câble audio) Le réglage de l'entrée audio du téléviseur ne correspond pas au raccordement réel.	Utilisez l'option « Entrée audio TV » du menu « Réglage » pour sélectionner la prise d'entrée audio appropriée (p.123).
	(Si vous essayez d'utiliser ARC) L'option ARC est désactivée sur l'unité ou le téléviseur.	Réglez l'option « ARC » du menu « Réglage » sur « Activé » (p.124). Activez également l'option ARC sur le téléviseur.
<b>Seules les enceintes avant produisent un son multivoie.</b>	L'appareil de lecture est réglé pour restituer uniquement un son à 2 voies (PCM par exemple).	Pour le vérifier, utilisez l'option « Signal audio » du menu « Information » (p.134). Si nécessaire, modifiez le réglage de la sortie audio numérique de l'appareil de lecture.
<b>Présence de bruit/ronflement.</b>	L'unité est trop proche d'un autre appareil numérique ou de fréquence radio.	Éloignez l'unité de l'appareil en question.
	Le câble raccordant l'unité et l'appareil de lecture est défectueux.	Si le raccordement est correct, remplacez le câble par un autre.
<b>Le son est déformé.</b>	Le volume de l'unité est réglé à un niveau trop élevé.	Baissez le volume. Si l'option « Mode ECO » est réglée sur « Activé », réglez-la sur « Désactivé » (p.132).
	Un appareil raccordé aux prises de sortie de l'unité n'est pas sous tension.	Mettez sous tension tous les appareils raccordés aux prises de sortie de l'unité.

## Vidéo

Anomalies	Causes possibles	Actions correctives
<b>Absence d'image.</b>	Une autre source d'entrée est sélectionnée sur l'unité.	Sélectionnez une source d'entrée appropriée à l'aide des touches de sélection d'entrée.
	Une autre source d'entrée est sélectionnée sur le téléviseur.	Changez la source d'entrée du téléviseur afin d'afficher l'image à partir de l'unité.
	La sortie du signal vidéo à partir de l'unité n'est pas prise en charge par le téléviseur.	Réglez l'option « MON.CHK » du menu « ADVANCED SETUP » sur « YES » (p.137).
	Le câble raccordant l'unité et le téléviseur (ou l'appareil de lecture) est défectueux.	Si le raccordement est correct, remplacez le câble par un autre.
<b>L'appareil de lecture n'affiche aucune image (raccordé à l'unité avec un câble HDMI).</b>	Le signal vidéo d'entrée (résolution) n'est pas pris en charge par l'unité.	Pour consulter les informations sur le signal vidéo actuel (résolution), utilisez l'option « Signal vidéo » du menu « Information » (p.134). Pour plus d'informations sur les signaux vidéo pris en charge par l'unité, reportez-vous à la section « Compatibilité du signal HDMI » (p.157).
	Le téléviseur ne prend pas en charge le système HDCP (High-bandwidth Digital Content Protection).	Reportez-vous au mode d'emploi du téléviseur et vérifiez les spécifications de ce dernier. Pour lire des contenus nécessitant des appareils compatibles HDCP 2.2, veillez à ce que le système HDCP 2.2 soit pris en charge par le téléviseur et l'appareil de lecture.
	L'appareil de lecture prenant en charge HDCP 2.2 est raccordé à une autre prise que la prise HDMI 1-3.	Pour lire des contenus nécessitant des appareils compatibles HDCP 2.2, raccordez l'appareil de lecture à la prise HDMI 1-3 (p.31).
	Le nombre d'appareils raccordés à la prise HDMI OUT est supérieur à la limite.	Débranchez quelques appareils HDMI.
<b>Le menu de l'unité ne s'affiche pas sur le téléviseur.</b>	Une autre source d'entrée est sélectionnée sur le téléviseur.	Changez la source d'entrée du téléviseur afin d'afficher l'image à partir de l'unité (prise HDMI OUT).

## Radio FM/AM (La radio AM n'est pas disponible pour les modèles pour le Royaume-Uni, l'Europe, l'Australie et la Russie)

Anomalies	Causes possibles	Actions correctives
La réception radio FM est faible ou parasitée.	L'appareil est soumis aux effets de trajets multiples.	Réglez la hauteur ou l'orientation de l'antenne FM ou placez-la à un autre endroit.
	Vous êtes trop éloigné de la station de transmission FM.	Réglez l'option « Mode FM » du menu « Option » sur « Mono » pour sélectionner la réception de la radio FM en monophonique (p.104). Utilisez une antenne FM extérieure. Nous vous conseillons d'utiliser une antenne sensible à plusieurs éléments.
La réception radio AM est faible ou parasitée.	Les bruits peuvent être provoqués par des lampes fluorescentes, moteurs, thermostats ou autres appareils électriques.	Il est difficile d'éliminer totalement les parasites. Ils peuvent cependant être réduits en installant une antenne AM extérieure.
Les stations de radio ne peuvent pas être sélectionnées automatiquement.	Vous êtes trop éloigné de la station de transmission FM.	Sélectionnez la station manuellement (p.67).
		Utilisez une antenne extérieure. Nous vous conseillons d'utiliser une antenne sensible à plusieurs éléments.
	Le signal radio AM est faible.	Réglez l'orientation de l'antenne AM.
		Sélectionnez la station manuellement (p.67). Utilisez une antenne AM extérieure. Connectez-la à la prise ANTENNA (AM), ainsi qu'à l'antenne AM fournie.
Impossible d'enregistrer les stations de radio AM en tant que présélections.	Préréglage auto a été utilisée.	Préréglage auto permet uniquement l'enregistrement de stations de radio FM. Enregistrez les stations de radio AM manuellement (p.68).

## Radio DAB (Modèles pour le Royaume-Uni, l'Europe, l'Australie et la Russie)

Anomalies	Causes possibles	Actions correctives
Absence de réception radio DAB.	L'analyse initiale n'est pas exécutée.	Procédez à une analyse initiale pour recevoir la radio DAB (p.101).
Absence de réception radio DAB même après l'exécution d'un balayage initial.	La réception radio DAB est médiocre.	Vérifiez la réception dans « Tune AID » du menu « OPTION » (p.73), puis réglez la hauteur ou l'orientation de l'antenne, ou placez-la à un autre endroit.
	Absence de couverture DAB dans votre zone.	Vérifiez auprès de votre revendeur ou WorldDMB online sur « <a href="http://www.worlddab.org">http://www.worlddab.org</a> » pour obtenir une liste de la couverture DAB dans votre région.
La réception radio DAB est faible ou parasitée.	L'appareil est soumis aux effets de trajets multiples.	Vérifiez la réception dans « Tune AID » du menu « OPTION » (p.73), puis réglez la hauteur ou l'orientation de l'antenne, ou placez-la à un autre endroit.
	Vous êtes trop éloigné de la station de transmission DAB.	Utilisez une antenne extérieure. Nous vous conseillons d'utiliser une antenne sensible à plusieurs éléments.
Informations DAB non disponibles ou inexactes.	La station de radio DAB sélectionnée peut être temporairement hors service ou ne pas fournir d'informations.	Contactez l'émetteur DAB.
Absence de son de radio DAB.	La station de radio DAB sélectionnée peut être temporairement hors service.	Réessayez ultérieurement ou sélectionnez une autre station.

## Bluetooth

Anomalies	Causes possibles	Actions correctives
<b>La connexion Bluetooth ne peut pas être établie.</b>	La fonction Bluetooth de l'unité est désactivée.	La fonction Bluetooth est activée (p.127).
	Un autre périphérique Bluetooth est déjà connecté à l'unité.	Mettez fin à la connexion Bluetooth existante puis établissez une nouvelle connexion (p.78).
	L'unité et le périphérique Bluetooth sont trop éloignés l'un de l'autre.	Rapprochez le périphérique Bluetooth de l'unité.
	Un appareil (tel qu'un four micro-ondes ou un LAN sans fil) émet des signaux à proximité sur la bande de fréquence 2,4 GHz.	Éloignez l'unité de ces appareils.
	Le périphérique Bluetooth ne prend pas en charge A2DP.	Utilisez un périphérique Bluetooth prenant en charge le profil A2DP.
	Les informations de connexion enregistrées sur le périphérique Bluetooth ne fonctionnent pas pour une raison inconnue.	Effacez les informations de connexion sur le périphérique Bluetooth, puis établissez à nouveau la connexion entre le périphérique Bluetooth et l'unité (p.78).
<b>Aucun son n'est émis ou le son est saccadé pendant la lecture.</b>	Le volume du périphérique Bluetooth est réglé sur un niveau trop bas.	Augmentez le volume du périphérique Bluetooth.
	Les réglages du périphérique Bluetooth ne permettent pas le transfert de signaux audio à l'unité.	Changez de sortie audio sur le périphérique Bluetooth en choisissant l'unité.
	La connexion Bluetooth a été coupée.	Établissez à nouveau une connexion Bluetooth entre le périphérique Bluetooth et l'unité (p.78).
	L'unité et le périphérique Bluetooth sont trop éloignés l'un de l'autre.	Rapprochez le périphérique Bluetooth de l'unité.
	Un appareil (tel qu'un four micro-ondes ou un LAN sans fil) émet des signaux à proximité sur la bande de fréquence 2,4 GHz.	Éloignez l'unité de ces appareils.

## USB et réseau

Anomalies	Causes possibles	Actions correctives
<b>L'unité ne détecte pas le dispositif USB.</b>	Le dispositif USB n'est pas correctement raccordé à la prise USB.	Mettez l'unité hors tension, rebranchez votre dispositif USB et remettez l'unité sous tension.
	Le système de fichiers du dispositif USB n'est pas au format FAT16 ou FAT32.	Utilisez un dispositif USB au format FAT16 ou FAT32.
<b>Impossible d'afficher les dossiers et fichiers du dispositif USB.</b>	Les données du dispositif USB sont protégées par cryptage.	Utilisez un dispositif USB sans fonction de cryptage.
<b>La fonction réseau ne fonctionne pas.</b>	Les paramètres réseau (adresse IP) n'ont pas été obtenus correctement.	Activez la fonction de serveur DHCP sur votre routeur et réglez l'option « DHCP » du menu « Réglage » sur « Activé » sur l'unité (p.125). Si vous souhaitez configurer manuellement les paramètres réseau, vérifiez que vous utilisez une adresse IP qui n'est pas utilisée par d'autres périphériques réseau (p.125).

Anomalies	Causes possibles	Actions correctives
<b>L'unité n'arrive pas à se connecter à Internet via un routeur sans fil (point d'accès).</b>	Le routeur sans fil (point d'accès) est hors tension.	Mettez le routeur sans fil sous tension.
	L'unité et le routeur sans fil (point d'accès) sont trop éloignés l'un de l'autre.	Rapprochez l'unité et le routeur sans fil (point d'accès).
	Un obstacle est présent entre l'unité et le routeur sans fil (point d'accès).	Déplacez l'unité et le routeur sans fil (point d'accès) de sorte qu'il n'y ait pas d'obstacle entre eux.
<b>Le réseau sans fil n'est pas localisé.</b>	Il se pourrait que la présence d'un four micro-ondes ou d'autres appareils sans fil à proximité perturbent la communication sans fil.	Mettez ces appareils hors tension.
	L'accès au réseau est limité par les paramètres de pare-feu de votre routeur sans fil (point d'accès).	Vérifiez les paramètres de pare-feu du routeur sans fil (point d'accès).
<b>L'unité ne détecte pas l'ordinateur.</b>	Le réglage du partage de support est incorrect.	Configurez le paramètre de partage et sélectionnez l'unité comme un appareil sur lequel des contenus musicaux sont partagés (p.83).
	Certains logiciels de sécurité installés sur votre ordinateur bloquent l'accès de l'unité à votre ordinateur.	Vérifiez les réglages des logiciels de sécurité installés sur votre ordinateur.
	L'unité et l'ordinateur ne se trouvent pas sur le même réseau.	Vérifiez les connexions réseau et vos paramètres de routeur avant de raccorder l'unité et l'ordinateur au même réseau.
	Le filtre d'adresse MAC est activé sur l'unité.	Dans « Filtre adresse MAC » du menu « Réglage », invalidez le filtre d'adresse MAC ou spécifiez l'adresse MAC de votre ordinateur pour permettre à ce dernier d'accéder à l'unité (p.126).
<b>Impossible d'afficher ou de lire les fichiers de l'ordinateur.</b>	Les fichiers ne sont pas pris en charge par l'unité ou le serveur multimédia.	Utilisez le format de fichier pris en charge à la fois par l'unité et le serveur multimédia. Pour plus d'informations sur les formats de fichiers pris en charge par l'unité, reportez-vous à la section « Lecture de musique stockée sur des serveurs multimédias (PC/NAS) » (p.83).
<b>Impossible de lire la radio sur Internet.</b>	La station de radio sur Internet sélectionnée est actuellement indisponible.	Il se peut qu'un problème soit survenu au niveau de la station de radio ou que le service ait été interrompu. Réessayez ultérieurement ou sélectionnez une autre station.
	La station de radio sur Internet sélectionnée n'émet plus actuellement.	Certaines stations de radio sur Internet n'émettent pas à certaines heures de la journée. Réessayez ultérieurement ou sélectionnez une autre station.
	L'accès au réseau est limité par les paramètres de pare-feu de vos périphériques réseau (tels que le routeur).	Vérifiez le réglage pare-feu de vos périphériques réseau. La radio sur Internet est uniquement lisible lorsqu'elle passe par le port désigné par chaque station de radio. Le numéro de port varie en fonction de la station de radio.
<b>L'iPhone ne reconnaît pas l'unité si vous utilisez AirPlay.</b>	L'unité est connectée à un routeur à plusieurs SSID.	Il se pourrait que la fonction de séparation de réseau du routeur interdise l'accès à l'unité. Connectez l'iPhone au SSID ayant accès à l'unité.
<b>L'application « AV CONTROLLER » pour smartphone et tablettes ne parvient pas à détecter l'unité.</b>	L'unité et le smartphone/la tablette ne se trouvent pas sur le même réseau.	Vérifiez les connexions réseau et vos paramètres de routeur avant de connecter l'unité et le smartphone/la tablette au même réseau.
	Le filtre d'adresse MAC est activé sur l'unité.	Dans « Filtre adresse MAC » du menu « Réglage », invalidez le filtre d'adresse MAC ou spécifiez l'adresse MAC de votre smartphone/tablette pour permettre à ce dernier d'accéder à l'unité (p.126).
<b>La mise à jour du microprogramme via le réseau a échoué.</b>	Cet échec est peut-être lié à l'état de votre réseau.	Remettez à jour le microprogramme via le réseau ou à l'aide d'un dispositif de stockage USB (p.138).



## Signalement d'erreurs sur l'afficheur de la face avant

Message	Causes possibles	Actions correctives
<b>Access denied</b>	L'accès à l'ordinateur est refusé.	Configurez les paramètres de partage et sélectionnez l'unité comme un appareil sur lequel des contenus musicaux sont partagés (p.83).
<b>Access error</b>	L'unité ne parvient pas à accéder au dispositif USB.	Mettez l'unité hors tension et rebranchez votre dispositif USB. Si l'anomalie persiste, essayez un autre dispositif USB.
	Un problème est survenu lors de l'acheminement du signal du réseau vers l'unité.	Assurez-vous que votre routeur et votre modem sont sous tension. Vérifiez la connexion entre l'unité et le routeur (ou concentrateur) (p.37).
<b>Check SP Wires</b>	Les câbles d'enceintes subissent des courts-circuits.	Torsadez solidement les fils dénudés de chaque câble et raccordez-les correctement à l'unité et aux enceintes.
<b>Internal Error</b>	Une erreur interne s'est produite.	Contactez votre revendeur ou un centre d'entretien Yamaha agréé.
<b>No content</b>	Le dossier sélectionné ne contient aucun fichier lisible.	Sélectionnez un dossier contenant des fichiers pris en charge par l'unité.
<b>No device</b>	L'unité ne parvient pas à détecter le dispositif USB.	Mettez l'unité hors tension et rebranchez votre dispositif USB. Si l'anomalie persiste, essayez un autre dispositif USB.
<b>Please wait</b>	L'unité se prépare à se connecter au réseau.	Attendez que le message disparaisse. Si le message reste affiché plus de 3 minutes, mettez l'unité hors tension, puis remettez-la sous tension.
<b>RemID Mismatch</b>	Le code de télécommande de l'unité et celui de la télécommande ne sont pas identiques.	Modifiez le code de télécommande de l'unité ou celui de la télécommande (p.136).
<b>Unable to play</b>	L'unité ne parvient pas à lire les morceaux stockés sur l'ordinateur pour une raison quelconque.	Vérifiez que l'unité prend en charge le format des fichiers que vous tentez de lire. Pour plus d'informations sur les formats pris en charge par l'unité, reportez-vous à la section « Lecture de musique stockée sur des serveurs multimédias (PC/NAS) » (p.83). Si l'unité prend en charge le format de fichier, mais qu'elle ne parvient toujours pas à lire les fichiers, il se peut que le réseau soit surchargé.
<b>USB Overloaded</b>	Une surintensité traverse le dispositif USB.	Mettez l'unité hors tension et rebranchez votre dispositif USB. Si l'anomalie persiste, essayez un autre dispositif USB.
<b>Version error</b>	La mise à jour du microprogramme a échoué.	Remettez à jour le microprogramme.
<b>Update failed.</b>	La mise à jour du microprogramme a échoué.	Appuyez sur STRAIGHT et sélectionnez une méthode de mise à jour du microprogramme, puis appuyez sur INFO pour remettre à jour le microprogramme.

Cette section explique les termes techniques utilisés dans ce manuel.

## Informations audio (format de décodage audio)

### Dolby Atmos

Après son apparition dans les salles de cinéma, Dolby Atmos redéfinit de façon révolutionnaire la perception de l'espace sonore et l'expérience d'immersion du spectateur dans les salons Home Cinéma. Dolby Atmos désigne un format basé sur des objets adaptables et redimensionnables, lisant les sources audio sous forme de sons (ou « objets ») indépendants qui peuvent être positionnés avec précision et se déplacent de façon dynamique dans tout l'espace d'écoute 3D lors de la lecture. Un des atouts de ce système Dolby Atmos est l'adjonction d'un espace sonore au-dessus de l'auditeur.

### Flux Dolby Atmos

Les contenus Dolby Atmos de disques Blu-ray, fichiers téléchargeables et de services de contenu sur Internet sont transmis à votre ampli-tuner audio-vidéo compatible Dolby Atmos via Dolby Digital Plus ou Dolby TrueHD. Un flux Dolby Atmos contient des métadonnées spéciales détaillant l'emplacement des sons dans la pièce. Ces données sonores décrivant les objets sont décodées par un ampli-tuner audio-vidéo Dolby Atmos afin de garantir le meilleur rendu de lecture sur tous les systèmes d'enceintes Home Cinéma, quels que soient le nombre et la configuration des enceintes.

### Dolby Digital

Dolby Digital est un format audio numérique compressé développé par Dolby Laboratories, Inc. qui prend en charge les systèmes audio à 5.1 voies. Cette technologie est utilisée pour les signaux audio de la plupart des DVD.

### Dolby Digital Plus

Dolby Digital Plus est un format audio numérique compressé développé par Dolby Laboratories, Inc. qui prend en charge les systèmes audio à 7.1 voies. Dolby Digital Plus est également totalement compatible avec les systèmes audio multivoies existants qui prennent en charge le Dolby Digital. Cette technologie est utilisée pour les signaux audio des disques BD (Blu-ray Disc).

### Enceinte compatible Dolby

Les produits utilisant la technologie d'enceinte Dolby offrent une alternative pratique aux enceintes installées au : ils génèrent un champ sonore au-dessus de l'auditeur en réfléchissant les sons sur la surface du plafond. Les enceintes compatibles Dolby comportent un haut-parleur unique dirigeant les sons vers le haut et un circuit de traitement sonore spécial qui peuvent être intégrés à une enceinte traditionnelle ou à un module d'enceinte indépendant. Cette solution rehausse le degré d'immersion sonore de l'auditeur lors de la lecture Dolby Atmos et Dolby surround pour un impact minimum sur le système d'enceintes en terme de configuration.

### Dolby Surround

Dolby surround désigne une nouvelle technologie surround qui permet de réaliser un surmixage (« upmix ») intelligent de contenus stéréo, 5.1 et 7.1 pour la lecture sur votre système d'enceintes surround. Dolby Surround est compatible avec les configurations traditionnelles d'enceintes, ainsi qu'avec les systèmes prenant en charge la lecture Dolby Atmos et intégrant des enceintes montées au plafond ou des produits intégrant la technologie d'enceinte Dolby.

### Dolby TrueHD

Dolby TrueHD est un format audio avancé, sans perte, développé par Dolby Laboratories, Inc. pour offrir une expérience Home Cinéma en haute définition, avec la qualité des masters des studios d'enregistrement. Dolby TrueHD peut gérer jusqu'à huit voies audio de 96 kHz/24 bits (jusqu'à six voies audio de 192 kHz/24 bits) simultanément. Cette technologie est utilisée pour les signaux audio des disques BD (Blu-ray Disc).

### DSD (Direct Stream Digital)

La technologie DSD (Direct Stream Digital) permet d'enregistrer des signaux audio sur des supports de stockage numériques, comme les SACD (Super Audio CDs). Les signaux sont enregistrés à une fréquence d'échantillonnage élevée (par exemple 2,8224 MHz et 5,6448 MHz). La réponse en fréquence la plus élevée est égale ou supérieure à 100 kHz, avec une dynamique de 120 dB. Cette technologie propose une meilleure qualité audio que celle utilisée pour les CD.

### DTS 96/24

DTS 96/24 est un format audio numérique compressé prenant en charge les systèmes audio à 5.1 voies et les signaux audio de 96 kHz/24 bits. Ce format est également totalement compatible avec les systèmes audio multivoies existants qui prennent en charge le DTS Digital Surround. Cette technologie est utilisée pour les DVD musicaux, etc.

### Commande des dialogues DTS

La commande des dialogues DTS vous permet d'amplifier les dialogues. Ceci peut se révéler pratique dans les environnements bruyants pour rendre les dialogues plus intelligibles. Les personnes ayant des problèmes auditifs peuvent également en bénéficier. Veuillez noter que le créateur de contenus peut désactiver l'utilisation de cette fonction dans le mixage, de sorte que la commande des dialogues DTS puisse ne pas toujours être disponible. Veuillez noter que les mises à jour de votre amplificateur AV peuvent ajouter plus de fonctionnalités à la commande des dialogues DTS ou augmenter la gamme des fonctions.

### DTS Digital Surround

DTS Digital Surround est un format audio numérique compressé développé par DTS, Inc. qui prend en charge les systèmes audio à 5.1 voies. Cette technologie est utilisée pour les signaux audio de la plupart des DVD.

### DTS-ES

DTS-ES restitue 6.1 voies à partir de sources à 5.1 voies enregistrées en DTS-ES. Ce décodeur ajoute un champ sonore arrière surround aux 5.1 voies d'origine. Au format DTS-ES Matrix 6.1, un son surround arrière est enregistré dans les voies surround, tandis qu'au format DTS-ES Discrete 6.1, une voie surround arrière distincte est enregistrée.

### DTS Express

DTS Express est un format audio numérique compressé prenant en charge les systèmes audio à 5.1 voies et permettant un taux de compression supérieur à celui du format DTS Digital Surround développé par DTS, Inc. Cette technologie est conçue pour les services de contenu audio d'Internet et les sources audio secondaires des disques BD (Blu-ray Disc).

### DTS-HD High Resolution Audio

DTS-HD High Resolution Audio est un format audio numérique compressé développé par DTS, Inc. qui prend en charge les systèmes audio à 7.1 voies et les signaux audio de 96 kHz/24 bits. DTS-HD High Resolution Audio est également totalement compatible avec les systèmes audio multivoies existants qui prennent en charge le DTS Digital Surround. Cette technologie est utilisée pour les signaux audio des disques BD (Blu-ray Disc).

### **DTS-HD Master Audio**

DTS-HD Master Audio est un format audio avancé, sans perte, développé par DTS, Inc. pour offrir une expérience Home Cinéma en haute définition, avec la qualité des masters des studios d'enregistrement. DTS-HD Master Audio peut gérer jusqu'à huit voies audio de 96 kHz/24 bits (jusqu'à six voies audio de 192 kHz/24 bits) simultanément. Cette technologie est utilisée pour les signaux audio des disques BD (Blu-ray Disc).

### **DTS Neo:6**

DTS Neo:6 permet de reproduire 6 voies à partir de sources à 2 voies. Deux modes sont disponibles : « mode Music » pour la musique et « mode Cinéma » pour les films. Cette technologie offre des voies matricielles distinctes de son surround sans limitation de bande passante.

### **DTS:X**

DTS:X est la technologie audio de prochaine génération, multidimensionnelle basée sur objet de DTS. Débarrassée des canaux, DTS:X transmet le mouvement fluide du son pour créer un paysage sonore incroyablement riche, réaliste et immersif – devant, derrière, à côté et au-dessus du public – avec plus de précision que jamais. DTS:X offre la capacité à adapter automatiquement l'audio à la disposition des enceintes correspondant le mieux à l'espace, depuis les enceintes intégrées d'un téléviseur à un système de home cinéma surround, en passant par une dizaine ou plus d'enceintes dans une salle de cinéma commerciale. Laissez-vous envelopper sur [www.dts.com/dtsx](http://www.dts.com/dtsx)

### **FLAC**

FLAC est un format de fichier pour la compression de données audio sans perte. FLAC offre un taux de compression inférieur aux formats audio compressés avec perte mais garantit une meilleure qualité de son.

### **MP3**

L'un des formats audio numériques compressés utilisé par MPEG. Avec les technologies psychoacoustiques, cette méthode de compression permet d'atteindre une fréquence de compression élevée. Elle permet de compresser une quantité de données d'environ 1/10 en conservant une qualité audio d'un certain niveau.

### **MPEG-4 AAC**

Norme audio MPEG-4. Elle est utilisée pour les téléphones mobiles, lecteurs audio portables et les services de contenu audio d'Internet, car elle permet d'atteindre un taux de compression élevé des données tout en conservant une meilleure qualité audio qu'avec le format MP3.

### **Neural:X**

Neural:X est la toute dernière technologie de remise en correspondance spatiale et de downmix/upmix de DTS. Elle est intégrée à DTS:X pour fournir un upmix de données codées Neural:X et non codées (PCM). Avec DTS:X pour amplificateur AV et barre de son, Neural:X peut produire jusqu'à 11.x canaux.

### **PCM (Pulse Code Modulation)**

PCM est une technique qui permet de produire un signal audio numérique à partir d'un signal analogique, de l'enregistrer et de le transmettre. Cette technologie sert de base au développement de tous les autres formats audio. Elle est utilisée comme un format audio sans perte appelé PCM linéaire pour le son sur divers supports, tels que les CD et BD (disques Blu-ray).

### **Fréquence d'échantillonnage/bits de quantification**

La fréquence d'échantillonnage et les bits de quantification indiquent la quantité d'informations que représente la numérisation d'un signal audio analogique. Ces valeurs sont indiquées comme dans les exemples suivants :

« 48 kHz/24 bits ».

- **Fréquence d'échantillonnage**

La fréquence d'échantillonnage (nombre d'échantillons utilisés sur le signal par seconde) est également connue sous le nom de taux d'échantillonnage. Plus la fréquence d'échantillonnage est élevée, plus la plage des fréquences pouvant être lues est vaste.

- **Bits de quantification**

Le nombre de bits de quantification indique le degré de précision utilisé pour la conversion du niveau sonore en valeur numérique. Plus ce nombre est élevé, plus l'expression du niveau sonore est précise.

### **WAV**

Format de fichier audio standard Windows qui définit la méthode d'enregistrement des données numériques obtenues par la conversion de signaux audio. Par défaut, la méthode PCM (aucune compression) est utilisée, mais vous pouvez également utiliser d'autres méthodes de compression.

### **WMA (Windows Media Audio)**

L'un des formats audio numériques compressés développés par Microsoft Corporation. Avec les technologies psychoacoustiques, cette méthode de compression permet d'atteindre une fréquence de compression élevée. Elle permet de compresser une quantité de données d'environ 1/20 en conservant une qualité audio d'un certain niveau.

## **■ Informations audio (autres)**

### **Connexion bi-amplificatrice (Bi-amp)**

Le raccordement bi-amplificateur permet d'utiliser deux amplificateurs pour une seule enceinte. Lorsque vous utilisez ce type de raccordement, l'unité achemine le haut-parleur de graves et d'aigus vers une enceinte au moyen des amplificateurs distincts. Ainsi, ceux-ci restituent un signal audio clair sans interférence.

### **LFE (Low Frequency Effects) système à 0.1 voie**

Cette voie reproduit des signaux graves de basse fréquence et possède une plage de fréquences de 20 Hz à 120 Hz. Cette voie est ajoutée aux voies de toutes les bandes Dolby Digital ou DTS afin d'améliorer les effets sonores basse fréquence. Cette voie est appelée la voie 0.1, car elle se limite exclusivement aux signaux audio basse fréquence.

### **Synchro lèvres**

La sortie audio est parfois en retard par rapport à la sortie audio en raison de la complexité du traitement des signaux causée par l'augmentation de la capacité du signal vidéo. La synchro lèvres est une technique permettant de corriger automatiquement le décalage entre les sorties audio et vidéo.

## Informations vidéo et HDMI

---

### Signal vidéo composant

Dans le cas d'un système utilisant les composantes vidéo, le signal vidéo est séparé en signal de luminance Y et les signaux de chrominance Pb et Pr. Les couleurs peuvent être reproduites plus fidèlement, car chaque signal est indépendant.

### Signal vidéo composite

Avec le système de signaux audio composites, les signaux de couleur, luminosité et synchronisation sont combinés et transmis au moyen d'un unique câble.

### Deep Color

Deep Color est une technologie prise en charge par la norme HDMI. Deep Color accroît le nombre de couleurs disponibles dans les limites de l'espace colorimétrique RVB ou YCbCr. Les systèmes de traitement des couleurs conventionnels gèrent les couleurs en 8 bits. Deep Color offre un traitement des couleurs en 10, 12 ou 16 bits. Cette technologie permet aux téléviseurs haute définition et à d'autres types d'écran de passer de millions à des milliards de couleurs et d'éliminer l'apparition de bandes couleur sur l'écran pour des transitions de tons douces et des gradations subtiles entre les couleurs.

### HDCP

HDCP (« High-bandwidth Digital Content Protection » ou protection des contenus numériques haute définition) est un système anticopie protégeant les contenus numériques transitant par des connexions numériques haut débit (comme HDMI).

### HDMI

HDMI (High-Definition Multimedia Interface) est l'interface standard universelle de transmission des signaux audio/vidéo numériques. Cette interface permet de transmettre les signaux audio numériques et vidéo numériques à l'aide d'un unique câble, sans perte. Le format HDMI est compatible avec le système HDCP (High-bandwidth Digital Content Protection) et fournit une interface audio/vidéo sécurisée. Pour plus d'informations sur HDMI, visitez le site Web HDMI à l'adresse suivante : <http://www.hdmi.org/>.

### x.v.Color

« x.v.Color » est une technologie prise en charge par la norme HDMI. Il s'agit d'un espace colorimétrique plus complet que l'espace sRGB, et qui permet la visualisation de couleurs qui ne pouvaient être affichées par le passé. Tout en restant compatible avec la gamme de couleurs de la norme sRGB, « x.v.Color » agrandit l'espace colorimétrique et permet ainsi de produire des images plus vives et naturelles.

## Informations réseau

---

### SSID

SSID (Service Set Identifier) est un nom identifiant un point d'accès LAN sans fil déterminé.

### Wi-Fi

Wi-Fi (Wireless Fidelity) est une technologie qui permet à un appareil électronique d'échanger des données ou de se connecter à Internet sans fil, au moyen d'ondes radio. L'avantage du système Wi-Fi est qu'il élimine la nécessité (et la complexité) de connexions réseau câblées. Seuls les appareils satisfaisant aux tests de compatibilité Wi-Fi Alliance sont à même de porter la marque « Wi-Fi Certified ».

### WPS

WPS (Wi-Fi Protected Setup) est une norme de la Wi-Fi Alliance ; elle permet de créer facilement un réseau domestique sans fil.

## Technologies Yamaha

---

### CINEMA DSP (Processeur de champ sonore numérique)

Etant donné que le système de son d'ambiance ont été conçus, à l'origine, pour les salles de cinéma, leurs effets sont mieux perçus dans une salle équipée de nombreuses enceintes et qui a été construite pour favoriser les effets sonores. Chez soi, la taille de la pièce, les matériaux des murs et le nombre d'enceintes diffèrent très largement et il est logique qu'il en soit de même au niveau des sons perçus. Se référant à une multitude de mesures, CINEMA DSP, la technologie DSP originale de Yamaha, vous offre une expérience audiovisuelle comparable à celle que vous connaîtrez dans une salle de cinéma, chez vous.

### CINEMA DSP 3D

Les données des champs sonores mesurés contiennent les informations relatives à la hauteur des images sonores. CINEMA DSP 3D Le mode permet de reproduire la hauteur exacte des images sonores pour créer des champs sonores 3D précis et intenses dans une pièce d'écoute.

### Compressed Music Enhancer

La fonction Compressed Music Enhancer compense les harmoniques tronquées des formats de compression de musique (comme le format MP3). Cette technologie permet donc d'améliorer les performances d'ensemble du système.

### SILENT CINEMA

Yamaha a mis au point, pour les écouteurs, un champ sonore DSP naturel et réaliste. Les valeurs des paramètres ont été calculées précisément pour que chaque programme sonore soit restitué par les écouteurs comme il l'est par les enceintes.

### Virtual CINEMA DSP

Virtual CINEMA DSP permet au système de reproduire virtuellement le champ sonore des enceintes surround avec les enceintes gauche et droite. Même si les enceintes surround ne sont pas raccordées, l'unité crée un champ sonore réaliste dans la pièce d'écoute.

### Virtual CINEMA FRONT

Virtual CINEMA FRONT permet au système de reproduire virtuellement le champ sonore des enceintes surround avec les enceintes surround placées à l'avant. Même si les enceintes surround sont placées à l'avant, l'unité crée un champ sonore réaliste dans la pièce d'écoute.

### Virtual Presence Speaker (VPS)

Virtual Presence Speaker permet au système de reproduire virtuellement la hauteur du champ sonore 3D sans enceintes de présence avant. Même si les enceintes de présence avant ne sont pas raccordées, l'unité crée un champ sonore 3D dans la pièce.

### Virtual Surround Back Speaker (VSBS)

Virtual Surround Back Speaker permet au système de reproduire virtuellement le champ sonore des enceintes surround arrière. Même en l'absence d'enceintes surround arrière, l'unité confère une impression de profondeur sonore dans le champ sonore arrière du mode CINEMA DSP.

## Appareils et formats de fichiers pris en charge

Cette section explique les appareils et formats de fichier pris en charge par l'unité.

### Appareils compatibles

Pour des informations sur les caractéristiques techniques de chaque appareil, reportez-vous à son mode d'emploi.

#### ■ Périphérique Bluetooth

- L'unité prend en charge les périphériques Bluetooth compatibles A2DP ou AVRCP.
- Selon le modèle, il se peut qu'un périphérique Bluetooth ne soit pas détecté par l'unité ou que certaines fonctions ne soient pas prises en charge.

#### ■ Dispositifs USB

- L'unité prend en charge les dispositifs de stockage de masse USB (par exemple les mémoires Flash ou lecteurs audio portables) utilisant le format FAT16 ou FAT32.
- Ne raccordez jamais d'appareils d'un format autre que stockage de masse USB (par exemple des chargeurs ou concentrateurs USB), des ordinateurs, lecteurs de cartes, disques durs externes, etc.
- Les dispositifs USB avec cryptage ne peuvent pas être utilisés.
- Certaines fonctions risquent de ne pas être compatibles, selon le modèle ou le fabricant du dispositif de stockage USB.

#### ■ AirPlay

AirPlay est compatible avec les iPhone, iPad et iPod touch tournant sous iOS 4.3.3 ou une version ultérieure, les Mac disposant du système OS X Mountain Lion ou d'une version plus récente, et les Mac/PC dotés de la version 10.2.2 d'iTunes ou d'une version ultérieure.

Made for.

iPhone 7 Plus, iPhone 7, iPhone SE, iPhone 6s Plus, iPhone 6s, iPhone 6 Plus, iPhone 6, iPhone 5s, iPhone 5c, iPhone 5, iPhone 4s

iPad Pro (9,7" et 12,9"), iPad mini 4, iPad Air 2, iPad mini 3, iPad Air, iPad mini 2, iPad mini, iPad (3e et 4e génération), iPad 2

iPod touch (5e et 6e générations)

(à compter de mars 2017)

## Formats de fichiers

Pour des informations sur les caractéristiques techniques de chaque fichier, reportez-vous au mode d'emploi de votre enregistreur ou consultez l'aide du fichier.

### ■ USB/PC (NAS)

Fichier	Fréquence d'échantillonnage (kHz)	Débit binaire de quantification (bit)	Débit	Nombre de voies	Lecture sans blanc
WAV *	32/44,1/48/88,2/96/176,4/192	16/24	—	2	✓
MP3	32/44,1/48	—	8 à 320	2	—
WMA	32/44,1/48	—	8 à 320	2	—
MPEG-4 AAC	32/44,1/48	—	8 à 320	2	—
FLAC	32/44,1/48/88,2/96/176,4/192	16/24	—	2	✓
ALAC	32/44,1/48/88,2/96	16/24	—	2	✓
AIFF	32/44,1/48/88,2/96/176,4/192	16/24	—	2	✓
DSD	2,8 MHz/5,6 MHz	1	—	2	—

\* Format PCM linéaire uniquement



- Pour lire les fichiers FLAC sauvegardés sur un ordinateur ou serveur de stockage réseau, vous devez installer le logiciel serveur qui prend en charge le partage des fichiers FLAC via DLNA sur votre ordinateur ou utiliser un serveur de stockage réseau prenant en charge les fichiers FLAC.
- Les contenus Digital Rights Management (DRM) ne peuvent pas être lus.

## Flux des signaux vidéo

Les signaux vidéo transmis d'un appareil vidéo vers l'unité sont restitués sur le téléviseur, comme indiqué ci-dessous.

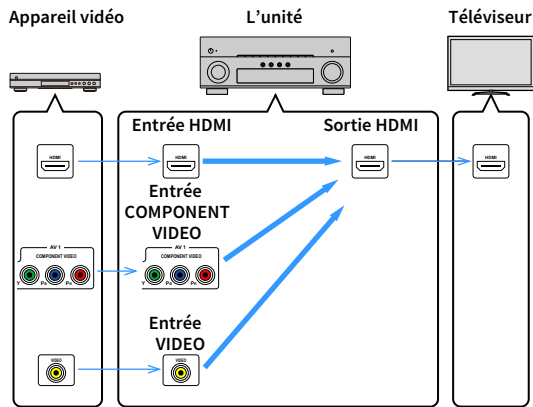

## Table de conversion vidéo



- Vous pouvez sélectionner la résolution et le format d'image appliqués au traitement vidéo de sortie HDMI dans l'option « Mode vidéo » (p.122) du menu « Réglage ».
- L'unité ne convertit pas les signaux vidéo de ligne 480 et de ligne 576 de façon interchangeable.

		Sortie HDMI						
		Résolution	480i/ 576i	480p/ 576p	720p	1080i	1080p	4K
Entrée HDMI	480i/576i		→	→	→	→	→	→
	480p/576p			→	→	→	→	→
	720p				→	→	→	→
	1080i				→	→	→	→
	1080p/50, 60 Hz				→	→	→	→
	1080p/24 Hz						→	→
	4K							→
Entrée COMPONENT VIDEO	480i/576i		→	→	→	→	→	→
Entrée VIDEO	480i/576i		→	→	→	→	→	→

→ : Disponible

## Informations sur le contrôle HDMI

Cette section explique les fonctions relatives à HDMI et sa compatibilité de signal.

### Contrôle HDMI

Le contrôle HDMI vous permet de faire fonctionner des appareils externes via HDMI. Si vous raccordez un téléviseur prenant en charge le contrôle HDMI à l'unité à l'aide d'un câble HDMI, vous pouvez contrôler l'unité (alimentation et volume par exemple) à l'aide de la télécommande du téléviseur. Vous pouvez également contrôler les appareils de lecture (tels que des lecteurs BD/DVD compatibles avec le contrôle HDMI) raccordés à l'unité à l'aide d'un câble HDMI.

Pour en savoir plus sur les connexions, reportez-vous aux sections « Raccordement d'un téléviseur » (p.30) et « Raccordement d'appareils vidéo (tels que des lecteurs BD/DVD) » (p.31).

#### Opérations accessibles à partir de la télécommande du téléviseur

- Synchronisation en veille
- Commande du volume, y compris la mise en sourdine
- Basculement vers la source audio d'entrée à partir du téléviseur lorsque la source d'entrée de celui-ci est basculée sur son syntoniseur intégré
- Basculement vers la source vidéo/audio d'entrée à partir de l'appareil de lecture sélectionné
- Basculement entre les appareils de sortie audio (l'unité ou l'enceinte du téléviseur)

#### (Exemple)

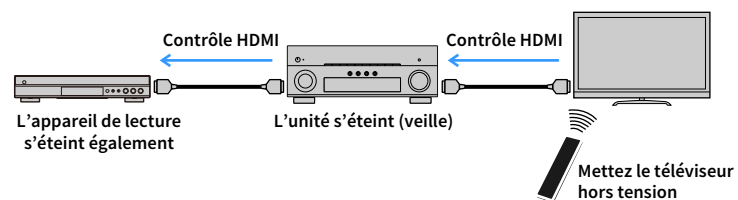

#### Opérations accessibles à partir de la télécommande de l'unité

- Démarrage de la lecture sur l'appareil et mise sous tension du téléviseur avec sélection de scène (p.60)
- Changement de la source d'entrée du téléviseur afin d'afficher le menu à l'écran (lorsque vous appuyez sur « ON SCREEN »)
- Commande de l'appareil de lecture (lecture et utilisation du menu) avec les touches d'opération de l'appareil externe

#### (Exemple)

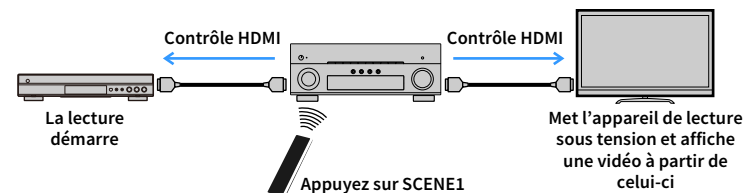

Pour utiliser le contrôle HDMI, vous devez procéder au réglage de la liaison du contrôle HDMI suivant après avoir raccordé le téléviseur et les appareils de lecture.

Pour plus de détails sur les réglages et le fonctionnement de votre téléviseur, reportez-vous au manuel d'utilisation de ce dernier.



Ce réglage est nécessaire chaque fois que vous ajoutez un nouvel appareil compatible avec le contrôle HDMI à votre système.

**1** Mettez sous tension l'unité, le téléviseur et les appareils de lecture.

**2** Configurez les réglages de l'unité.

**1** Changez la source d'entrée du téléviseur afin d'afficher l'image à partir de l'unité.

**2** Appuyez sur ON SCREEN.

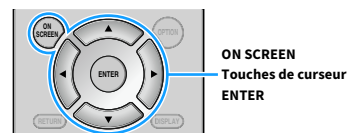

**3** Utilisez les touches de curseur pour sélectionner « Réglage » et appuyez sur ENTER.

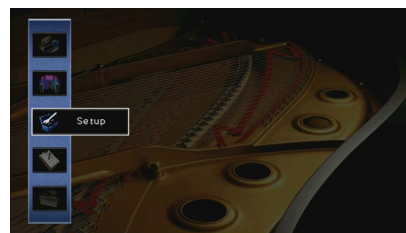

**4** Utilisez les touches de curseur (</>) pour sélectionner « HDMI ».



**5** Utilisez les touches de curseur (Δ/▽) pour sélectionner « Contrôle HDMI » et appuyez sur ENTER.

**6** Utilisez les touches de curseur pour sélectionner « Activé ».

**7** Appuyez sur ON SCREEN.

**3** Activez le contrôle HDMI sur le téléviseur et les appareils de lecture (tels que des lecteurs BD/DVD compatibles avec le contrôle HDMI).

**4** Désactivez l'alimentation principale du téléviseur, puis mettez hors tension l'unité et les appareils de lecture.

**5** Mettez sous tension l'unité et les appareils de lecture, puis allumez le téléviseur.

**6** Changez la source d'entrée du téléviseur afin d'afficher l'image à partir de l'unité.

**7** Vérifiez les points suivants :

Au niveau de l'unité : L'entrée à laquelle l'appareil de lecture est raccordé est sélectionnée. Si ce n'est pas le cas, sélectionnez la source d'entrée manuellement.

Au niveau du téléviseur : La vidéo de l'appareil de lecture s'affiche.

**8** Vérifiez que l'unité est correctement synchronisée avec le téléviseur en mettant ce dernier hors tension ou en réglant le volume du téléviseur à l'aide de sa télécommande.



- Si le contrôle HDMI ne fonctionne pas correctement, débranchez le téléviseur à l'étape 2, puis rebranchez-le à l'étape 3. Cette opération pourrait résoudre le problème. Par ailleurs, le contrôle HDMI risque de ne pas fonctionner si le nombre d'appareils raccordés est supérieur à la limite. Dans ce cas, désactivez le contrôle HDMI sur les appareils non utilisés.
- Si l'unité n'est pas synchronisée avec les opérations d'alimentation du téléviseur, vérifiez la priorité du réglage de sortie audio pour le téléviseur.
- Nous vous conseillons d'utiliser un téléviseur et des appareils de lecture du même fabricant afin que le contrôle HDMI fonctionne de façon optimale.
- Nous ne garantissons pas le fonctionnement de tous les appareils compatibles avec le contrôle HDMI.

## Canal de retour audio (ARC)

ARC permet de transférer le signal audio du téléviseur à l'unité via le câble HDMI utilisé pour transmettre les signaux vidéo au téléviseur.

Vérifiez le point suivant après les réglages Contrôle HDMI.

**1** Sélectionnez un programme TV avec la télécommande du téléviseur.

**2** Vérifiez que la source d'entrée de l'unité bascule automatiquement sur « AUDIO 1 » et que les signaux audio du téléviseur sont restitués par l'unité.

Si le signal audio du téléviseur est inaudible, vérifiez le point suivant :

- L'option « ARC » (p.124) du menu « Réglage » est réglée sur « Activé ».
- Le câble HDMI est raccordé à la prise HDMI compatible ARC (prise HDMI repérée par l'indication « ARC ») du téléviseur.

Selon le téléviseur, il se pourrait que certaines prises HDMI ne soient pas compatibles ARC. Pour plus d'informations, reportez-vous au mode d'emploi du téléviseur.



- Si le son est interrompu lors de l'utilisation de la fonction ARC, réglez l'option « ARC » (p.124) du menu « Réglage » sur « Désactivé » et utilisez un câble optique numérique pour recevoir les signaux audio du téléviseur sur l'unité (p.31).
- Pour utiliser la fonction ARC, raccordez un téléviseur prenant cette fonction en charge avec un câble HDMI.



L'option « AUDIO 1 » est réglée en usine comme entrée audio du téléviseur. Si vous avez raccordé un appareil externe aux prises AUDIO 1, utilisez « Entrée audio TV » (p.123) dans le menu « Réglage » pour modifier l'attribution de l'entrée audio du téléviseur. Pour utiliser la fonction SCENE (p.60), vous devez également modifier l'attribution d'entrée pour SCENE2.



## Compatibilité du signal HDMI

---

- Lors de la lecture de DVD-Audio protégés contre la copie par le système CPPM, les signaux vidéo et audio peuvent ne pas être restitués selon le type du lecteur.
- L'unité n'est pas compatible avec des appareils HDMI ou DVI qui ne prennent pas en charge le système HDCP. Pour plus d'informations, reportez-vous au mode d'emploi de chaque appareil.
- Pour décoder les signaux audio à train binaire sur l'unité, réglez correctement l'appareil source de sorte qu'il transmette directement les signaux audio à train binaire (sans les décoder). Pour plus d'informations, reportez-vous au mode d'emploi de l'appareil de lecture.

## DOLBY ATMOS®

Fabriqué sous licence de Dolby Laboratories. Dolby, Dolby Atmos, Dolby Surround et le symbole du double D sont des marques commerciales de Dolby Laboratories.



Pour des informations sur les brevets DTS, visitez <http://patents.dts.com>. Fabriqué sous licence de DTS, Inc. DTS, le symbole, DTS et le symbole ensemble, DTS:X et le logo DTS:X sont des marques déposées ou des marques de DTS, Inc. aux États-Unis et/ou dans d'autres pays. © DTS, Inc. Tous droits réservés.



Prend en charge iOS 7 ou ultérieur pour la configuration au moyen de la configuration des accessoires sans fil.

« Made for iPod », « Made for iPhone » et « Made for iPad » signifient qu'un accessoire électronique a été spécialement conçu pour être raccordé respectivement à un iPod, un iPhone ou un iPad et qu'il a été certifié par le développeur comme répondant aux normes de performances d'Apple.

Apple n'est pas responsable du bon fonctionnement de cet appareil ou de sa conformité aux normes de sécurité et à la réglementation en vigueur.

Veillez noter que l'utilisation de cet accessoire avec les iPod, iPhone ou iPad peut affecter la performance sans fil.

iTunes, AirPlay, iPad, iPhone, iPod et iPod touch sont des marques commerciales d'Apple Inc., déposées aux États-Unis et dans d'autres pays.

iPad Air et iPad mini sont des marques commerciales d'Apple Inc..

App Store est une marque de service d'Apple Inc..



L'appellation et les logos Bluetooth® sont des marques déposées et la propriété de Bluetooth SIG, Inc.. Toute utilisation de ces marques et logos par Yamaha Corporation fait l'objet d'un accord de licence.

## Bluetooth protocol stack (Blue SDK)

Copyright 1999-2014 OpenSynergy GmbH

Tous droits réservés. Tous droits non publiés réservés.



(Modèles pour le Royaume-Uni, l'Europe, l'Australie et la Russie)

L'unité prend en charge la syntonisation DAB/DAB+.



Les termes HDMI, le logo HDMI et High-Definition Multimedia Interface sont des marques commerciales ou déposées de HDMI Licensing LLC aux États-Unis et dans d'autres pays.

## x.v.Color™

« x.v.Color » est une marque commerciale de Sony Corporation.



DLNA™ et DLNA CERTIFIED™ sont des marques commerciales ou des marques déposées de Digital Living Network Alliance. Tous droits réservés. Toute utilisation non autorisée est strictement interdite.

## Windows™

Windows est une marque déposée de Microsoft Corporation aux États-Unis et dans d'autres pays.

Internet Explorer, Windows Media Audio et Windows Media Player sont des marques déposées ou des marques commerciales de Microsoft Corporation aux États-Unis et/ou dans d'autres pays.

## Android™ Google Play™

Android et Google Play sont des marques commerciales de Google Inc.



Le logo Wi-Fi CERTIFIED™ est une marque de certification de la Wi-Fi Alliance®.

La marque distinctive Wi-Fi Protected Setup™ est une marque de certification de la Wi-Fi Alliance®.

## MusicCast

MusicCast est une marque commerciale ou une marque déposée de Yamaha Corporation.



Le label écologique Yamaha est une marque certifiant les produits de haute performance environnementale.

## SILENT™ CINEMA

« SILENT CINEMA » est une marque commerciale de Yamaha Corporation.

## Google Noto Fonts (Version 1.001)

Copyright © 2012 Google Inc. Tous droits réservés.

Distribué sous licence Apache, Version 2.0 (la « Licence ») ; ce fichier ne peut être utilisé que conformément à la Licence.

Une copie de cette Licence est disponible en ligne sur

<http://www.apache.org/licenses/LICENSE-2.0>

À moins qu'une loi applicable ou un accord écrit ne l'exige, le logiciel distribué sous cette Licence est fourni « TEL QUEL », SANS GARANTIE NI CONDITION D'AUCUNE SORTE, expresse ou implicite.

Voir la Licence pour les permissions et restrictions spécifiques liées au choix de la langue et prévues par la Licence.

### Explications relatives à la licence GPL

Certaines sections de ce produit font appel à un logiciel dit « libre GPL/LGPL ». Vous disposez uniquement d'un droit d'obtention, de copie, de modification et de redistribution de ce code libre. Pour des informations sur le logiciel libre GPL/LGPL et son obtention, ainsi que sur la licence GPL/LGPL, visitez le site Web de Yamaha Corporation (<http://download.yamaha.com/sourcecodes/musiccast/>).

## Prises d'entrée

- Audio analogique  
Audio x 5 (VIDEO AUX, AV 2, AUDIO 4-5, PHONO)
- Audio numérique (Fréquences prises en charge : 32 kHz à 96 kHz)  
Optique x 2 (AUDIO 1-2)  
Coaxial x 2 (AUDIO 3, AV 1)
- Vidéo  
Composite x 1 (AV 2)  
Composante x 1 (AV 1)
- Entrée HDMI  
HDMI x 8 (HDMI 1-7, VIDEO AUX)
- Autre  
USB x 1 (USB2.0)  
NETWORK x 1 (100Base-TX/10Base-T)

## Prises de sortie

- Audio analogique
  - Sortie enceinte x 9 (7 ch) (FRONT L/R, CENTER, SURROUND L/R, EXTRA SP 1 L/R\*1, EXTRA SP 2 L/R\*2)  
\*1 Remarque : l'attribution est possible.  
[F.PRESENCE, ZONE2]  
\*2 Remarque : l'attribution est possible.  
[SURROUND BACK, ZONE2, BI-AMP]
  - Sortie pré x 7 (FRONT L/R, CENTER, SURROUND L/R, SURROUND BACK L/R)
  - Sortie de caisson de graves x 2 (SUBWOOFER 1-2, mono)
  - ZONE2 OUT x 1
  - Écouteurs x 1
- Sortie HDMI  
HDMI OUT x 2 (HDMI OUT 1-2)

## Autres prises

- YPAO MIC x 1
- REMOTE IN x 1
- REMOTE OUT x 1
- TRIGGER OUT x 1
- RS-232C x 1

## HDMI

- Vidéo 4K UltraHD (comprenant 4K/60, 50Hz 10/12 bits), vidéo 3D, ARC (Audio Return Channel), contrôle HDMI (CEC), Auto Lip Sync, Deep Color, « x.v.Color », lecture audio HD, rapport de format 21:9, espace colorimétrique BT.2020, compatible HDR
- Format vidéo (Mode répétition)
  - VGA
  - 480i/60 Hz
  - 576i/50 Hz
  - 480p/60 Hz
  - 576p/50 Hz
  - 720p/60 Hz, 50 Hz
  - 1080i/60 Hz, 50 Hz
  - 1080p/60 Hz, 50 Hz, 30 Hz, 25 Hz, 24 Hz
  - 4K/60 Hz, 50Hz, 30 Hz, 25 Hz, 24 Hz
- Format audio
  - Dolby Atmos
  - Dolby TrueHD
  - Dolby Digital Plus
  - Dolby Digital
  - DTS:X
  - DTS-HD Master Audio
  - DTS-HD High Resolution Audio
  - DTS Express
  - DTS
  - DSD 2,8 MHz 2 à 6 voies
  - PCM 2 à 8 voies (192 kHz/24 bits max.)
- Protection de contenu : compatible HDCP (HDMI 1-3 : compatible HDCP 2.2)
- Fonction de liaison : compatible avec CEC

## TUNER

- Syntoniseur analogique  
[Sauf pour les modèles pour le Royaume-Uni, l'Europe, l'Australie et la Russie]  
FM/AM x 1 (TUNER)  
[Modèles pour le Royaume-Uni, l'Europe et la Russie]  
DAB/FM avec Radio Data System x 1 (TUNER)  
[Modèle pour l'Australie]  
DAB/FM x 1 (TUNER)

## USB

- Compatible clé USB Mass Storage Class
- Capacité d'alimentation électrique : 1 A

## Bluetooth

- Fonction de récepteur  
Appareil source vers AVR (par ex. Smartphone/tablette)
- Fonction source  
AVR vers appareil Sink (p. ex. écouteurs Bluetooth)
- Capacité de gérer la lecture/l'arrêt depuis l'appareil récepteur
- Version Bluetooth .....Ver. 2.1+EDR
- Profil pris en charge  
Fonction Sink .....A2DP, AVRCP  
Fonction source.....A2DP, AVRCP
- Codec pris en charge  
Fonction Sink ..... SBC, AAC  
Fonction source.....SBC
- Sortie sans fil .....Bluetooth Classe 2
- Fréquence radio (fréquence opérationnelle)  
..... 2402 MHz à 2480 MHz
- Puissance de sortie maximale (E.I.R.P) ..... 3,91 dBm (2,46 mW)
- Distance maximum de communication.....10 m

## Réseau

- Fonction PC Client
- Compatible avec DLNA ver. 1,5
- Compatible avec AirPlay
- Radio sur Internet
- Fonction Wi-Fi
  - Fonctionnalité WPS via code PIN et via pression d'une touche
  - Capacité de partage avec des dispositifs iOS via une connexion sans fil
  - Capacité de connexion directe avec un dispositif mobile
  - Méthodes de sécurité disponibles : WEP, WPA2-PSK (AES), Mode Mixé
  - Norme de réseau sans fil : IEEE 802.11 b/g/n
  - Fréquence radio (fréquence opérationnelle) : 2412 MHz à 2472 MHz
  - Puissance de sortie maximale (E.I.R.P) : 17,42 dBm (55,2 mW)

## Formats de décodage compatibles

- Format de décodage
  - Dolby Atmos
  - Dolby TrueHD, Dolby Digital Plus
  - Dolby Digital
  - DTS:X
  - DTS-HD Master Audio, DTS-HD High Resolution Audio, DTS Express
  - DTS 96/24, DTS-ES Matrix 6.1, DTS-ES Discrete 6.1
  - DTS Digital Surround
- Format de décodage postérieur
  - Dolby Surround
  - DTS Neo:6 Music, DTS Neo:6 Cinema

## Section audio

- Puissance de sortie nominale (2 voies)  
(20 Hz à 20 kHz, 0,06 % THD, 8 Ω)  
Avant G/D ..... 100 W+100 W  
(1 kHz, 0,9 % THD, 8 Ω)  
[Modèles pour les États-Unis et le Canada]  
Avant G/D ..... 110 W+110 W  
Centre ..... 110 W  
Surround G/D ..... 110 W+110 W  
Surround arrière G/D ..... 110 W+110 W
- Puissance de sortie nominale (1 voie)  
(1 kHz, 0,9 % THD, 8 Ω)  
Avant G/D ..... 130 W/voix  
Centre ..... 130 W/voix  
Surround G/D ..... 130 W/voix  
Surround arrière G/D ..... 130 W/voix  
(1 kHz, 0,9 % THD, 4 Ω)  
Avant G/D [Modèles pour le Royaume-Uni et l'Europe]...160 W/voix
- Puissance de sortie effective maximale (1 kHz, 10 % DHT, 6 Ω/8 Ω)  
Avant G/D ..... 160 W/voix  
Centre ..... 160 W/voix  
Surround G/D ..... 160 W/voix  
Surround arrière G/D ..... 160 W/voix
- Puissance dynamique (IHF)  
Avant G/D (8/6/4/2 Ω) ..... 130/170/195/240 W
- Taux d'amortissement  
Avant G/D, 20 Hz à 20 kHz, 8 W ..... 100 mini ou plus
- Sensibilité et impédance d'entrée  
PHONO (1 kHz, 100 W/8 Ω) ..... 3,5 mV/47 kΩ  
AV 2 etc. (1 kHz, 100 W/8 Ω) ..... 200 mV/47 kΩ
- Signal d'entrée maximum  
PHONO (1 kHz, 0,1 % THD) ..... 60 mV  
AV 2 etc. (1 kHz, 0,5 % THD, Effect activé)..... 2,3 V

- Niveau de sortie/Impédance de sortie  
PRE OUT  
Avant G/D.....1V/2,7kΩ  
Centre .....1V/1,7kΩ  
Surround G/D .....1V/1,7kΩ  
Surround arrière G/D .....1V/1,6kΩ  
SUBWOOFER..... 1 V/1,2 kΩ  
ZONE2 OUT ..... 470 mV/1,7kΩ
- Niveau de sortie maximum  
PRE OUT ..... 1,6 V
- Sortie/Impédance nominale à la prise de casque  
AV 2 etc. (1 kHz, 50 mV, 8 Ω) .....100 mV/560 Ω
- Réponse en fréquence  
AV 2 etc. vers Avant (10 Hz à 100 kHz) ..... +0/-3 dB
- Déviation d'égalisation RIAA  
PHONO ..... 0±0,5 dB
- Distorsion harmonique totale  
PHONO vers sortie enceinte (AVANT) (20 Hz à 20 kHz, 1 V)  
..... 0,02 % ou moins  
AV 2 etc. vers Avant (Pure Direct)  
(20 Hz à 20 kHz, 50 W, 8 Ω) ..... 0,06 % ou moins
- Rapport signal/bruit (Réseau IHF-A)  
PHONO (Entrée ouverte 35 mV, Sortie enceinte [AVANT])  
..... 96 dB ou plus  
AV 2 etc. (Pure Direct) (Entrée 1 kΩ ouverte, sortie enceinte)  
..... 110 dB ou plus
- Bruit résiduel (Réseau IHF-A)  
Avant G/D (Sortie enceinte) ..... 150 µV maxi ou moins
- Séparation entre les voies  
PHONO (Entrée ouverte, 1 kHz/10 kHz) ..... 60 dB/55 dB ou plus  
AV 2 etc. (Entrée 1 kΩ ouverte, 1 kHz/10 kHz)  
..... 70 dB/50 dB ou plus
- Commande de volume  
Zone principale ..... MUTE, -80 dB à +16,5 dB (pas de 0,5 dB)  
Zone2 ..... MUTE, -80 dB à +10,0 dB (pas de 0,5 dB)
- Caractéristiques des graves et des aigus  
Augmentation/Coupe basses..... ±6 dB/0,5 dB Pas à 50 Hz  
Recoupement de basses.....350 Hz  
Augmentation/Coupe aigus ..... ±6 dB/0,5 dB Pas à 20 kHz  
Recoupement d'aigus .....3,5 kHz

- Caractéristiques de filtre  
( $f_c=40/60/80/90/100/110/120/160/200$  Hz)  
H.P.F. (Avant, Central, Surround, Surround arrière)..... 12 dB/oct.  
L.P.F. (Caisson de graves) ..... 24 dB/oct.

## Section vidéo

- Format de signal vidéo..... NTSC/PAL/SECAM
- Niveau du signal vidéo  
Composite..... 1 Vc-c/75  $\Omega$   
Entrée vidéo  
Y..... 1 Vc-c/75  $\Omega$   
Pb/Pr..... 0,7 Vc-c/75  $\Omega$
- Niveau d'entrée vidéo maximum .....1,5 Vc-c ou plus

## Section FM

- Gamme de syntonisation  
[Modèles pour les États-Unis et le Canada] .... 87,5 MHz à 107,9 MHz  
[Modèle pour l'Asie et modèle Standard]  
..... 87,5/87,50 MHz à 108,0/108,00 MHz  
[Modèles pour le Royaume-Uni et l'Europe]  
..... 87,50 MHz à 108,00 MHz  
[Autres modèles] ..... 87,50 MHz à 108,00 MHz
- Seuil de sensation douloureuse à 50 dB (IHF, 1 kHz, 100 % MOD.)  
Mono ..... 3  $\mu$ V (20,8 dBf)
- Rapport signal/bruit (IHF)  
Mono ..... 69 dB  
Stéréo..... 67 dB
- Distorsion harmonique (IHF, 1 kHz)  
Mono ..... 0,5%  
Stéréo..... 0,6%
- Entrée d'antenne..... 75  $\Omega$  asymétrique

## Section AM (sauf pour les modèles pour le Royaume-Uni, l'Europe, l'Australie et la Russie)

- Gamme de syntonisation  
[Modèles pour les États-Unis et le Canada] ..... 530 kHz à 1710 kHz  
[Modèle pour l'Asie et modèle Standard]  
..... 530/531 kHz à 1710/1611 kHz  
[Autres modèles] ..... 531 kHz à 1611 kHz

## Section DAB (Modèles pour le Royaume-Uni, l'Europe, l'Australie et la Russie)

- Gamme de syntonisation ..... 174 MHz à 240 MHz (Bande III)
- Format audio pris en charge ..... MPEG 1 Layer II/MPEG-4 HE-AAC v2
- Antenne ..... 75  $\Omega$  asymétrique

## Généralités

- Alimentation  
[Modèles pour les États-Unis et le Canada] ..... CA 120 V, 60 Hz  
[Modèles standard]  
..... CA 110 à 120/220 à 240 V, 50/60 Hz  
[Modèle pour la Chine] ..... CA 220 V, 50 Hz  
[Modèle pour la Corée] ..... CA 220 V, 60 Hz  
[Modèle pour l'Australie] ..... CA 240 V, 50 Hz  
[Modèles pour le Royaume-Uni et l'Europe] ..... CA 230 V, 50 Hz  
[Modèle pour l'Asie] ..... CA 220 à 240 V, 50/60 Hz
- Consommation  
[Modèles pour les États-Unis et le Canada] ..... 400 W  
[Modèle pour l'Asie et modèle Standard] ..... 270 W  
[Autres modèles] ..... 300 W
- Consommation en veille  
Contrôle HDMI Désactivé, Attente Inchangé Désactivé ..... 0,1 W  
Contrôle HDMI activé/Attente via AUTO HDMI aucun signal  
et pas CEC pendant 8 heures..... 0,4 W  
Contrôle HDMI Activé, Attente Inchangé Activé  
(aucun signal)..... 1,1 W  
Veille du réseau Activé  
Câblé ..... 1,6 W  
Wi-Fi..... 1,6 W  
Wireless Direct ..... 1,8 W  
Veille Bluetooth activée..... 1,6 W  
Contrôle HDMI Activé, Attente Inchangé Activé (aucun signal),  
Veille du réseau Activé (Wireless Direct) ..... 2,4 W
- Consommation maximale  
[Modèle pour l'Asie et modèle Standard] ..... 590 W
- Dimensions (L x H x P)  
[Modèles pour la Chine, le Royaume-Uni et l'Europe]  
..... 435 x 171 x 382 mm  
[Autres modèles]..... 435 x 171 x 380 mm

\* Pieds et embouts inclus

- Dimensions de référence (L x H x P) (avec antenne sans fil verticale)  
[Modèles pour la Chine, le Royaume-Uni et l'Europe]  
..... 435 x 234 x 382 mm  
[Autres modèles] ..... 435 x 234 x 380 mm
- Poids ..... 10,5 kg

\* Le contenu de ce mode d'emploi s'applique aux dernières caractéristiques techniques connues à la date de publication du manuel. Pour obtenir la version la plus récente du manuel, accédez au site Web de Yamaha puis téléchargez le fichier du manuel concerné.

Yamaha Global Site  
<http://www.yamaha.com/>

Yamaha Downloads  
<http://download.yamaha.com/>

Manual Development Department  
© 2017 Yamaha Corporation

Published 03/2017 NV-A0

YJ203A0/FR2