

# CONCERT VIBRAPHONE

YV-4110(M) YV-3910(M) YV-3710(M) YV-2700(G)

Owner's Manual  
Benutzerhandbuch  
Mode d'emploi  
Manual de instrucciones  
Manual do Proprietário  
Руководство пользователя  
使用说明书  
사용설명서  
使用説明書

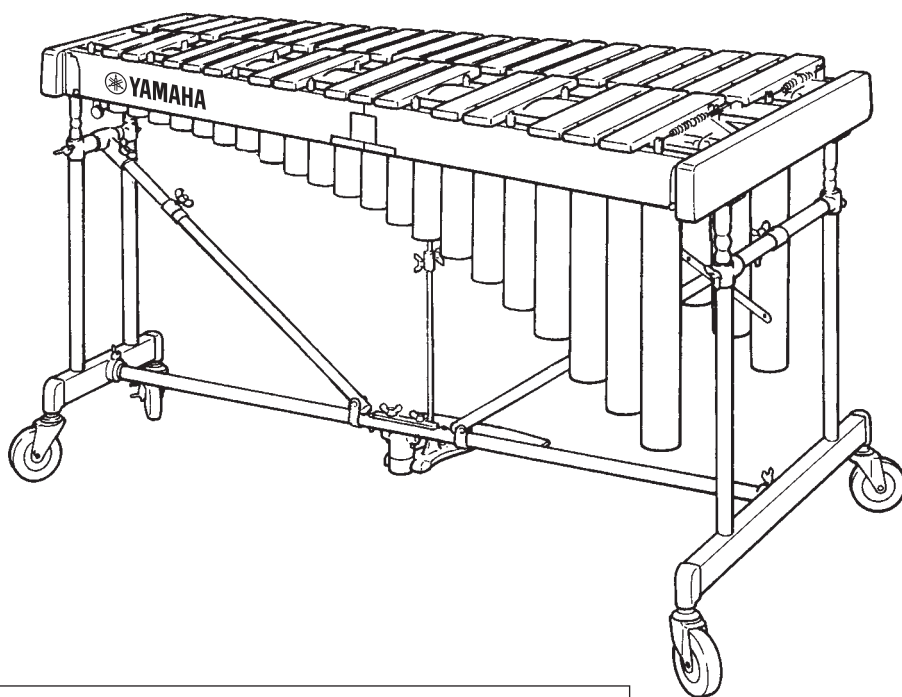

Be sure to read the "PRECAUTIONS" on page 6.  
Die „VORSICHTSMASSNAHMEN“ auf Seite 6 lesen.  
Veillez à lire les « PRÉCAUTIONS D'USAGE » à la page 6.  
Asegúrese de leer "PRECAUCIONES" en la página 6.  
Certifique-se de ler as "PRECAUÇÕES" na página 6.  
Обязательно прочтите «ПРАВИЛА ТЕХНИКИ БЕЗОПАСНОСТИ» на стр. 6.  
请务必阅读第 6 页的“注意事项”。  
6 페이지의 “안전 주의사항” 을 반드시 읽어 주십시오.  
請務必詳閱第 6 頁的「注意事項」。

## FCC INFORMATION (U.S.A.)

- 1. IMPORTANT NOTICE: DO NOT MODIFY THIS UNIT!** This product, when installed as indicated in the instructions contained in this manual, meets FCC requirements. Modifications not expressly approved by Yamaha may void your authority, granted by the FCC, to use the product.
- 2. IMPORTANT:** When connecting this product to accessories and/or another product use only high quality shielded cables. Cable/s supplied with this product **MUST** be used. Follow all installation instructions. Failure to follow instructions could void your FCC authorization to use this product in the USA.
- 3. NOTE:** This product has been tested and found to comply with the requirements listed in FCC Regulations, Part 15 for Class "B" digital devices. Compliance with these requirements provides a reasonable level of assurance that your use of this product in a residential environment will not result in harmful interference with other electronic devices. This equipment generates/uses radio frequencies and, if not installed and used according to the instructions found in the users manual, may cause interference harmful to the operation of other electronic devices. Compliance with FCC regulations does not guarantee that interference will not occur in all installations. If this product is found to be the source of interference, which can be determined by turning the unit "OFF" and "ON," please try to eliminate the problem by using one of the following measures:
  - Relocate either this product or the device that is being affected by the interference.
  - Utilize power outlets that are on different branch (circuit breaker or fuse) circuits or install AC line filter/s.
  - In the case of radio or TV interference, relocate/reorient the antenna. If the antenna lead-in is 300 ohm ribbon lead, change the lead-in to co-axial type cable.

If these corrective measures do not produce satisfactory results, please contact the local retailer authorized to distribute this type of product. If you cannot locate the appropriate retailer, please contact Yamaha Corporation of America, 6600 Orangethorpe Avenue, Buena Park, CA 90620, U.S.A.

The above statements apply **ONLY** to those products distributed by Yamaha Corporation of America or its subsidiaries.

(529-M04 FCC class B YCA 02)

### COMPLIANCE INFORMATION STATEMENT (Supplier's declaration of conformity procedure)

Responsible Party: Yamaha Corporation of America  
Address: 6600 Orangethorpe Avenue, Buena Park, CA. 90620, U.S.A.  
Telephone: 714-522-9011  
Type of Equipment: Concert Vibraphone  
Model Name: YV-4110(M) YV-3910(M) YV-3710(M) YV-2700(G)

This device complies with Part 15 of the FCC Rules.

Operation is subject to the following two conditions:

- 1) this device may not cause harmful interference, and
- 2) this device must accept any interference received, including interference that may cause undesired operation.

(529-M02 FCC sdoc YCA 02)

The name plate is located on the player side of the product.  
Das Typenschild befindet sich an der Spielerseite des Instruments.  
La plaque de modèle est située sur le côté musicien du produit.  
La placa de identificación está situada en el lado del músico del producto.  
A placa de identificação está localizada na lateral do player do produto.  
Фирменная табличка изделия расположена на стороне исполнителя.  
铭牌位于产品的演奏者侧。  
명판은 본 제품의 연주자측에 위치하고 있습니다.  
銘牌位於產品的演奏者側。

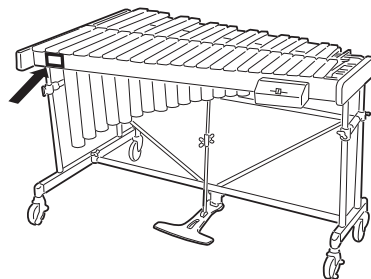

The model number, serial number, power requirements, etc., are located on this plate. You should record the model number, serial number, and the date of purchase in the spaces provided at right and retain this manual as a permanent record of your purchase.

**Model No.** \_\_\_\_\_

**Serial No.** \_\_\_\_\_

**Purchase Date** \_\_\_\_\_

## Informations concernant la collecte et le traitement des piles usagées et des déchets d'équipements électriques et électroniques



Les symboles sur les produits, l'emballage et/ou les documents joints signifient que les produits électriques ou électroniques usagés ainsi que les piles usagées ne doivent pas être mélangés avec les déchets domestiques habituels. Pour un traitement, une récupération et un recyclage appropriés des déchets d'équipements électriques et électroniques et des piles usagées, veuillez les déposer aux points de collecte prévus à cet effet, conformément à la réglementation nationale.



En vous débarrassant correctement des déchets d'équipements électriques et électroniques et des piles usagées, vous contribuerez à la sauvegarde de précieuses ressources et à la prévention de potentiels effets négatifs sur la santé humaine qui pourraient advenir lors d'un traitement inapproprié des déchets.



Pour plus d'informations à propos de la collecte et du recyclage des déchets d'équipements électriques et électroniques et des piles usagées, veuillez contacter votre municipalité, votre service de traitement des déchets ou le point de vente où vous avez acheté les produits.

### Pour les professionnels dans l'Union européenne :

Si vous souhaitez vous débarrasser des déchets d'équipements électriques et électroniques, veuillez contacter votre vendeur ou fournisseur pour plus d'informations.



### Informations sur la mise au rebut dans d'autres pays en dehors de l'Union européenne :

Ces symboles sont seulement valables dans l'Union européenne. Si vous souhaitez vous débarrasser de déchets d'équipements électriques et électroniques ou de piles usagées, veuillez contacter les autorités locales ou votre fournisseur et demander la méthode de traitement appropriée.

**Cd**

### Note pour le symbole « pile » (deux exemples de symbole ci-dessous) :

Ce symbole peut être utilisé en combinaison avec un symbole chimique. Dans ce cas, il respecte les exigences établies par la directive européenne relative aux piles pour le produit chimique en question.

(58-M03 WEEE battery fr 01)

## Informações para os usuários relativas à coleta e à eliminação de baterias e equipamentos usados



Os símbolos ilustrados, presentes em produtos, embalagens e/ou incluídos na documentação associada, indicam que as baterias e os produtos elétricos e eletrônicos usados não devem ser descartados juntamente com os resíduos domésticos em geral.

O procedimento correto consiste no tratamento, na recuperação e na reciclagem de produtos e baterias usados, que devem ser levados aos pontos de coleta adequados, em conformidade com a legislação nacional em vigor.



O descarte desses produtos e baterias de forma adequada permite poupar recursos valiosos e evitar potenciais efeitos prejudiciais para a saúde pública e para o ambiente, associados ao processamento incorreto dos resíduos.



Para obter mais informações relativas à coleta e à reciclagem de baterias e produtos usados, contate as autoridades locais, o serviço de descarte de resíduos ou o ponto de venda onde foram adquiridos os itens relevantes.

### Informações para usuários empresariais na União Europeia:

Para descartar equipamentos elétricos e eletrônicos, contate o seu revendedor ou fornecedor para obter informações adicionais.



### Informações relativas ao descarte em países não pertencentes à União Europeia:

Estes símbolos são válidos exclusivamente na União Europeia. Caso pretenda descartar esses tipos de itens, contate as autoridades locais ou o seu revendedor e informe-se sobre o procedimento correto de descarte.

**Cd**

### Nota relativa ao símbolo referente a baterias (os dois exemplos de símbolos na parte inferior):

Este símbolo poderá ser apresentado juntamente com um símbolo químico. Nesse caso, ele estará em conformidade com os requisitos estabelecidos na diretiva da UE sobre baterias no âmbito do elemento químico relacionado.

(58-M03 WEEE battery pt-BR 01)

# PRÉCAUTIONS D'USAGE

Suivez les instructions ci-dessous pour garantir une utilisation sûre de votre vibraphone. Avant qu'un enfant puisse se servir de l'instrument, un adulte responsable doit lui expliquer comment l'utiliser et le manipuler.

**Pour éviter tout risque d'incendie, de décharge électrique ou de blessure, veillez à l'observation de toutes les précautions ci-dessous.**



## AVERTISSEMENT

**Si vous ignorez les avertissements signalés par ce symbole et utilisez l'instrument de manière incorrecte, cela pourrait causer de graves blessures ou un décès.**

- Avant d'utiliser le vibraphone, lisez attentivement les instructions ci-dessous et l'intégralité du mode d'emploi.
- Ne démontez pas et ne cherchez pas à modifier le contrôleur ou le boîtier d'entraînement du vibraphone. Vous risqueriez de causer un incendie ou de subir une décharge électrique.
- Ne tentez pas de réparer ou de remplacer des pièces en l'absence d'instructions correspondantes dans ce manuel.
- N'utilisez pas et ne stockez pas l'instrument dans un des environnements ci-dessous. Vous risqueriez de causer un incendie ou de subir une décharge électrique.
  - Lieux soumis à des températures élevées (à côté d'un radiateur, exposé au soleil, etc.).
  - Lieux soumis une humidité excessive (salle de bains, sol mouillé, cave, etc.).
  - Lieux exposés à la pluie.
  - Lieux exposés à une poussière excessive.
  - Lieux soumis à des vibrations excessives.
- Lorsque vous utilisez l'adaptateur secteur, ne tordez pas le cordon d'alimentation de façon excessive et ne placez pas d'objet lourd sur ce cordon. Cela pourrait endommager le cordon et causer un incendie ou occasionner une décharge électrique.
- Ne jouez pas, ne soyez pas turbulent à proximité de l'instrument. Vous pourriez vous y cogner et vous blesser. L'instrument pourrait également tomber. Éloignez les enfants de l'instrument.
- Ne vous appuyez pas sur l'instrument et ne montez pas dessus. Il pourrait tomber et blesser gravement quelqu'un.
- Ne placez pas d'objet étranger (objets combustibles, pièces de monnaie, fil électrique, etc.) ou de liquide (eau, jus de fruit, etc.) sur le boîtier d'entraînement. Cela pourrait causer un incendie ou occasionner une décharge électrique.
- Si l'une des situations suivantes se présente, mettez l'instrument hors tension, débranchez l'adaptateur secteur de la prise de courant et sollicitez une intervention dès que possible.
  - Si l'adaptateur secteur ou le cordon d'alimentation est endommagé.
  - Si des objets étrangers ou des liquides ont pénétré dans le boîtier d'entraînement.
  - Si le boîtier d'entraînement est mouillé (par la pluie, etc.).
  - Si le boîtier d'entraînement fonctionne de façon anormale ou est hors d'usage.
- Ne placez en aucun cas l'instrument sur un plan incliné ou instable. Il pourrait tomber et blesser quelqu'un.
- Lorsque vous déplacez l'instrument sur ses roulettes :
  1. Ne le déplacez que sur des surfaces planes et lisses. Tenez l'instrument par son châssis et poussez-le doucement.
  2. Évitez de le faire passer sur des surfaces en pente, inégales ou sur du gravier. L'instrument pourrait se renverser ou vous échapper, et poser un grave danger.
  3. Ne courez pas avec l'instrument. Ce dernier pourrait devenir impossible à arrêter, heurter un mur et être à l'origine de blessures graves.
- Si vous devez soulever ou porter l'instrument, soyez au moins deux personnes en utilisant les deux mains pour le soulever par les côtés du châssis.



## ATTENTION

Le non-respect des avertissements signalés par ce symbole et l'utilisation incorrecte de ce produit pourraient causer des blessures ou la perte de biens matériels.

- N'utilisez pas l'instrument dans des endroits mal aérés.
- Ne tirez jamais sur le cordon d'alimentation pour débrancher l'adaptateur secteur d'une prise de courant. Tenez toujours l'adaptateur lorsque vous le branchez et le débranchez.
- Débranchez toujours l'adaptateur secteur de la prise de courant lorsque l'instrument n'est pas utilisé pendant une période prolongée.
- Utilisez toujours un adaptateur secteur conforme aux spécifications Yamaha. L'utilisation d'un autre adaptateur secteur pourrait causer des dommages.
- Ne placez jamais les mains ou les pieds sous la pédale. Vous risqueriez de vous pincer les doigts ou les pieds.
- Ne touchez jamais les ailettes tournantes. Vous pourriez vous blesser les doigts.
- N'utilisez en aucun cas les baguettes pour autre chose que pour jouer de l'instrument. Vous pourriez vous blesser ou causer un accident. Ne laissez pas les enfants utiliser ces baguettes de façon dangereuse pour eux ou pour d'autres.
- Lorsque l'instrument n'est pas utilisé, bloquez les freins des roulettes.

- Lors du réglage en hauteur de l'instrument (décrit à la page 19), veillez à effectuer la procédure à minimum deux personnes. Toute tentative de réglage par une seule personne pourrait provoquer le renversement de l'instrument et créer un danger.
- Ne touchez jamais les zones illustrées ci-dessous lorsque vous effectuez le réglage en hauteur. Vous pourriez vous pincer les doigts. Veillez à tenir l'instrument par les côtés lors du réglage de hauteur.

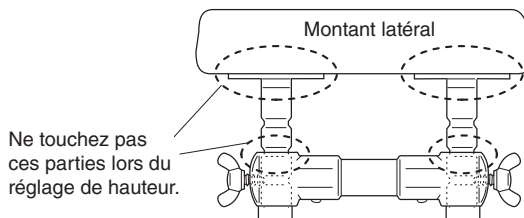

- Serrez fermement les boulons après avoir déterminé la hauteur souhaitée. Si les boulons sont mal serrés, l'instrument pourrait s'écrouler, devenir bruyant, ou d'autres problèmes pourraient surgir. Resserrez ces boulons de façon régulière.

## AVIS

Suivez toutes les consignes de sécurité ci-dessous pour éviter les risques d'endommagement de l'instrument.

### ● N'utilisez pas l'instrument à l'extérieur

N'utilisez pas l'instrument à l'extérieur. N'exposez pas l'instrument à la pluie ni à de l'humidité.

### ● Manipulation

- N'utilisez pas de baguettes pour Glockenspiel ni d'autres objets durs pour jouer sur votre vibraphone. Cela risquerait de rayer ou de déformer les lames et d'affecter le son de l'instrument.
- Toute manipulation abusive du contrôleur et/ou du boîtier d'entraînement pourrait endommager les circuits internes.

### ● Déplacement et transport de l'instrument

- Déplacez précautionneusement l'instrument pour éviter tout impact. Avant de déplacer l'instrument, assurez-vous que l'adaptateur secteur est débranché et que les freins des roulettes sont relâchés. Veillez en outre à soulever légèrement l'instrument lorsque vous le déplacez sur des surfaces qui ne sont pas parfaitement planes et lisses.
- Avant de transporter l'instrument, veillez à le démonter et à emballer soigneusement chaque élément. Effectuez le démontage en inversant les étapes de montage.

### ● Entretien

Nettoyez régulièrement les lames avec un chiffon doux et sec ou un chiffon en silicone. Éliminez les taches résiduelles après le nettoyage au chiffon sec avec un peu d'alcool éthylique. N'utilisez jamais de diluant, de benzène ni de chiffon humide pour nettoyer l'instrument.

### ● Conservez ce manuel pour toute référence ultérieure

Après la lecture de ce manuel, rangez-le en lieu sûr.

### ● Précautions liées à l'assemblage

- Assemblez et désassemblez l'instrument en suivant l'ordre des instructions énoncées dans ce manuel. Suivre un ordre d'assemblage incorrect pourrait affecter les performances et fonctions de l'instrument ou causer un bruit de fonctionnement.
- Veillez à ajuster le blocage de fil après l'assemblage. YV-4110(M) YV-3910(M) YV-3710(M) page 19)
- Le réglage de hauteur de la surface de frappe (YV-4110(M) YV-3910(M) YV-3710(M) : page 19 ; YV-2700(G) : page 25) doit être exécuté par **MINIMUM 2 PERSONNES**.
- Quand le réglage des pieds est terminé, les boulons papillons doivent être fermement serrés pour éviter tout desserrage. Un desserrage des boulons pourrait causer une instabilité de l'instrument durant le jeu, des bruits de fonctionnement et d'autres problèmes. Resserrez régulièrement les boulons papillons.

# Éléments

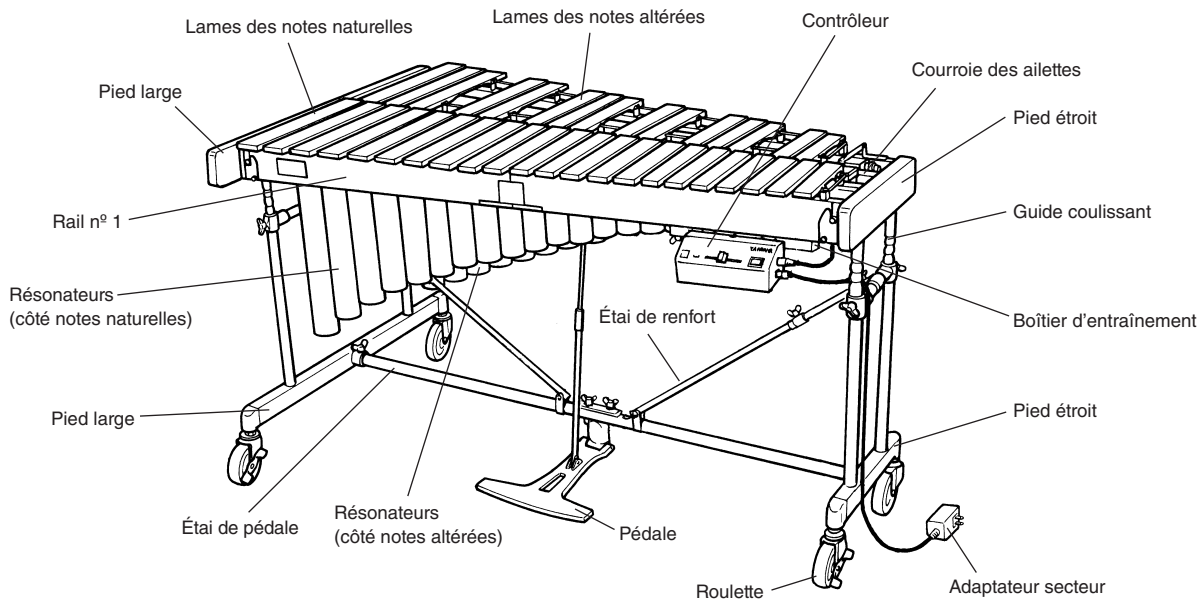

\* L'illustration représente le modèle YV-3710.

## ■ Boîtier d'entraînement de vibraphone

### ● Contrôleur (côté musicien)

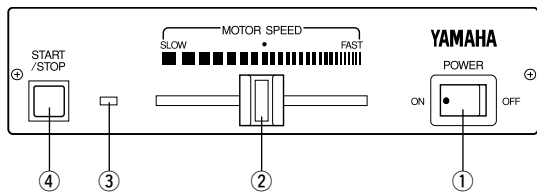

- ① **Interrupteur d'alimentation POWER**  
Met l'instrument sous tension et hors tension.
- ② **Curseur MOTOR SPEED**  
Contrôle la vitesse de rotation des ailettes.
- ③ **Diode**  
S'allume quand l'instrument est sous tension et clignote quand les ailettes tournent.
- ④ **Bouton START/STOP**  
Démarré et arrête la rotation des ailettes.
- ⑤ **Prise d'alimentation DC 12-15V IN**
- ⑥ **Sortie du signal moteur MOTOR OUT**
- ⑦ **Entrée du signal moteur MOTOR IN**
- ⑧ **Câble DIN 8 broches**
- ⑨ **Adaptateur secteur**

### ● Contrôleur (côté droit)

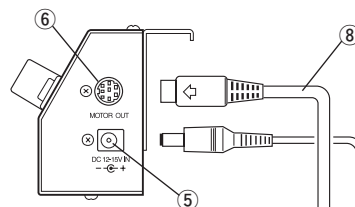

### ● Boîtier d'entraînement (côté musicien)

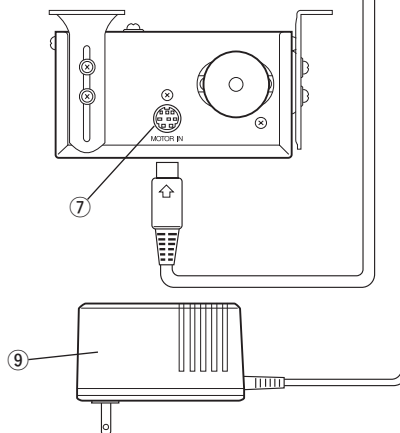

# Contenu de l'emballage

L'emballage de votre vibraphone doit contenir les éléments mentionnés ci-dessous.

\* Les rails et les résonateurs sont repliés dans l'emballage.

**Avant de commencer l'assemblage de l'instrument, vérifiez que l'emballage contient bien tous les éléments mentionnés.**

\* S'il manque un élément, contactez le lieu d'achat de l'instrument.



• Veillez à ne pas vous pincer les doigts quand vous ouvrez l'emballage des rails et des résonateurs.

① Lames des notes naturelles x 1

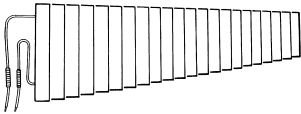

② Lames des notes altérées x 1

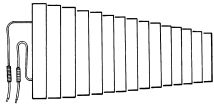

③ Résonateurs (côté notes naturelles) x 1

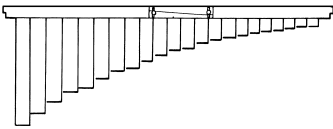

④ Résonateurs (côté notes altérées) x 1

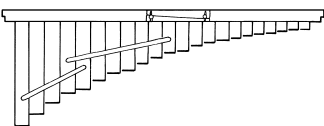

⑤ Étouffoir x 1

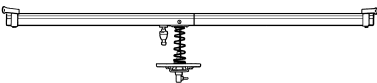

⑥ Étai de pédale x 1

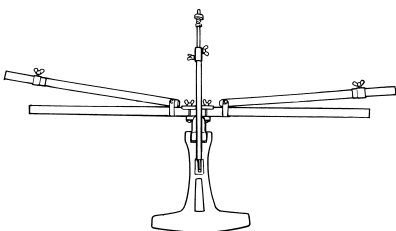

⑦ Rail (1) : Côté musicien x 1

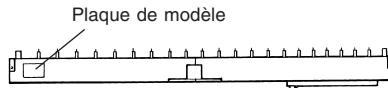

⑧ Rail (2) : Côté musicien x 1

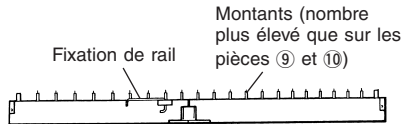

⑨ Rail (3) : Côté public x 1

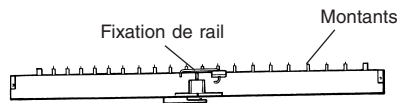

⑩ Rail (4) : Côté public x 1

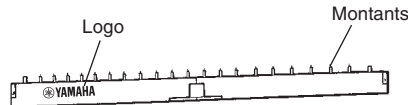

⑪ Pied large x 1

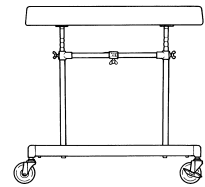

⑫ Pied étroit x 1

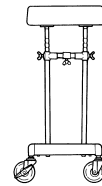

⑬ Adaptateur secteur x 1



\* Il se pourrait que cet élément ne soit pas inclus selon la région.

⑭ Courroie des ailettes x 2



## Boîtier d'entraînement de vibraphone : YVM-300

⑮ Boîtier d'entraînement x 1

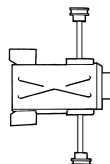

⑯ Contrôleur x 1

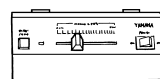

⑰ Câble DIN 8 broches x 1

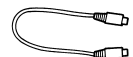

## Contenu de l'emballage

### ■ Pièces divisibles et pliables

Les éléments les plus grands du YV-4110(M) YV-3910(M) YV-3710(M) sont conçus pour être pliables ou divisibles en éléments plus petits. Une fois l'instrument démonté, la taille compacte de ses éléments facilite son transport et réduit l'espace de rangement.

#### ● Rails

Les rails se replient depuis leur centre.

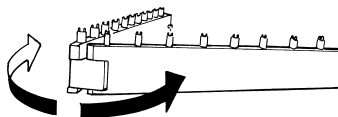

#### ● Étai de pédale

L'étau de pédale comporte une section gauche et une section droite, ainsi que la pédale.

Desserrez les deux écrous papillons et déposez les montants latéraux de l'étau de pédale.

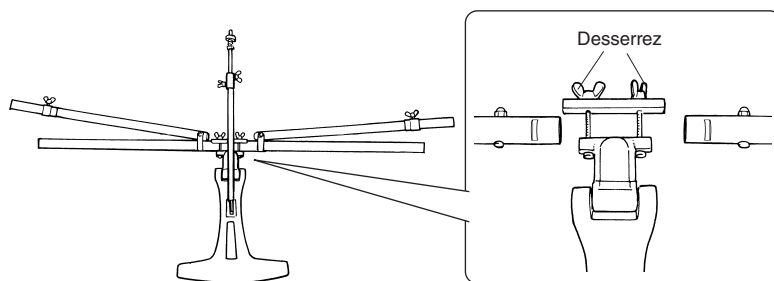

#### ● Étouffoir

L'étouffoir se divise en deux sections.

Desserrez le boulon et séparez les sections gauche et droite.

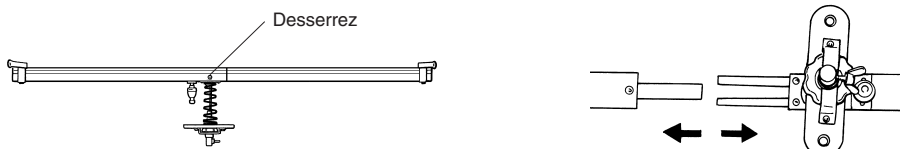

#### ● Résonateurs

Les deux résonateurs se divisent en deux sections.

Desserrez les deux boulons et séparez les sections gauche et droite.

\* **Durant l'assemblage des résonateurs, vérifiez que la goupille et l'encoche sont correctement alignées.**

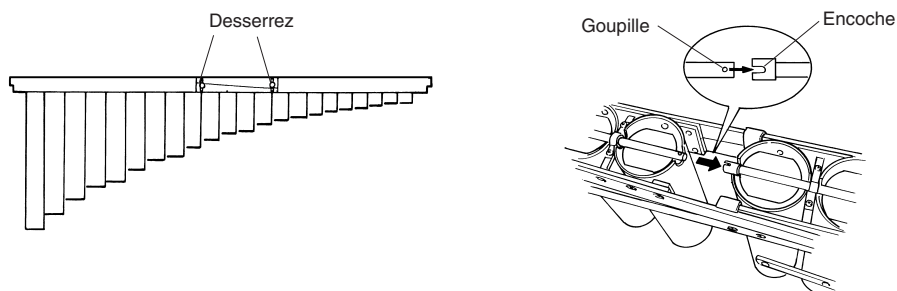



# Assemblage



- Par mesure de sécurité, l'assemblage doit être exécuté par au moins deux personnes, dans un endroit offrant un espace suffisant.
- Lors de l'assemblage de l'instrument, veillez à ne pas vous coincer les doigts. Pour l'assemblage des rails et des résonateurs en particulier, il faut vous faire assister par une personne et procéder précautionneusement, étape par étape.

## 1 Reliez le pied large au pied étroit avec le tube de renfort et l'étau de pédale.

- \* Avant de poursuivre, vérifiez que les boulons papillons des guides coulissants sur chaque pied sont correctement serrés.

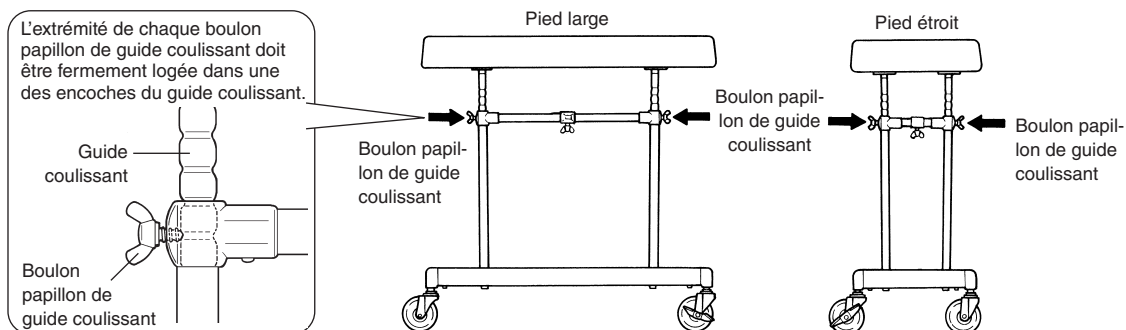

- 1-1** Placez le pied large, le pied étroit et l'étau de pédale de sorte qu'après l'assemblage, ils soient positionnés comme illustré.

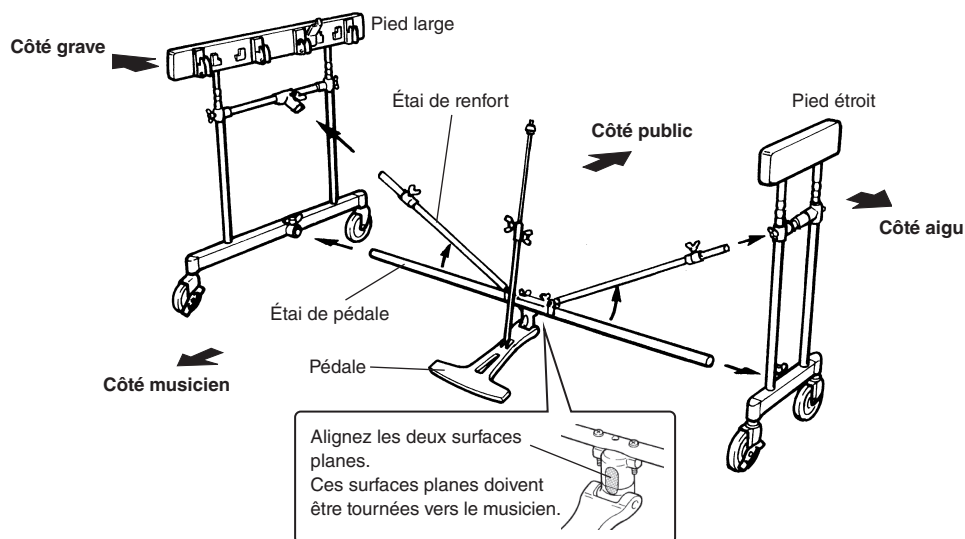

- 1-2** Insérez à fond l'étau de pédale dans le logement inférieur du pied, en veillant à tourner l'encoche du montant vers le haut (de sorte à aligner l'encoche avec le boulon papillon), puis serrez fermement le boulon papillon.

- \* Le trou à côté de l'encoche sert de référence pour faciliter le positionnement correct lors de l'insertion.

- 1-3** Insérez l'autre extrémité de l'étau de pédale dans le logement du pied étroit en procédant de manière identique.

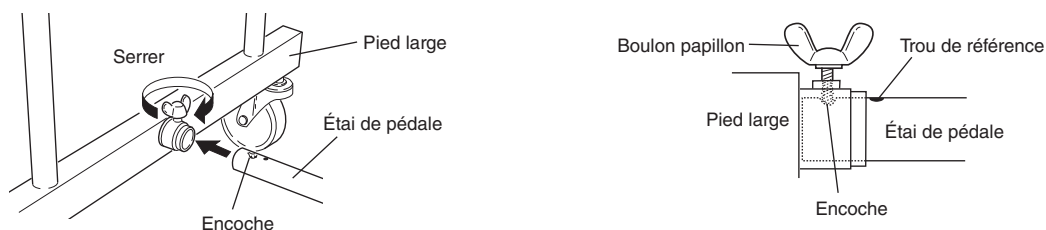

## Assemblage

- 1-4** Desserrez le boulon de l'étau de renfort, faites coulisser l'étau et insérez son extrémité dans le raccord de pied. Alignez l'encoche de l'étau de renfort avec le boulon papillon (comme pour le montage de l'étau de pédale) puis serrez fermement le boulon papillon.
- 1-5** Insérez l'autre extrémité du montant de renfort dans le raccord du pied étroit en procédant de manière identique.

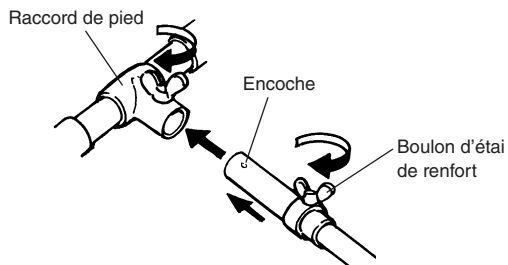

## 2 Insérez les rails (1) à (4) dans les pieds.

- 2-1** Insérez d'abord le rail (2).

\* N'insérez pas le rail à fond d'un seul côté, mais procédez en enfonçant progressivement et alternativement chacun de ses côtés, avant de l'enfoncer à fond.

- 2-2** Insérez ensuite les rails (3), (1) et (4), en procédant dans cet ordre et en veillant à ce qu'ils soient enfoncés à fond.

Rail (1) : Ce rail comporte la plaque de modèle. Veillez à ce que la face comportant la plaque de modèle soit tournée vers le musicien.

Rail (2) : Ce rail est doté d'une fixation et compte davantage de montants que le rail (3) ou (4).  
Veillez à ce que la face comportant la fixation soit tournée vers le musicien.

Rail (3) : Ce rail est doté d'une fixation et compte moins de montants que le rail (2).  
Veillez à ce que la face comportant la fixation soit tournée vers le public.

Rail (4) : Ce rail comporte le logo Yamaha. Veillez à ce que la face comportant le logo soit tournée vers le public.

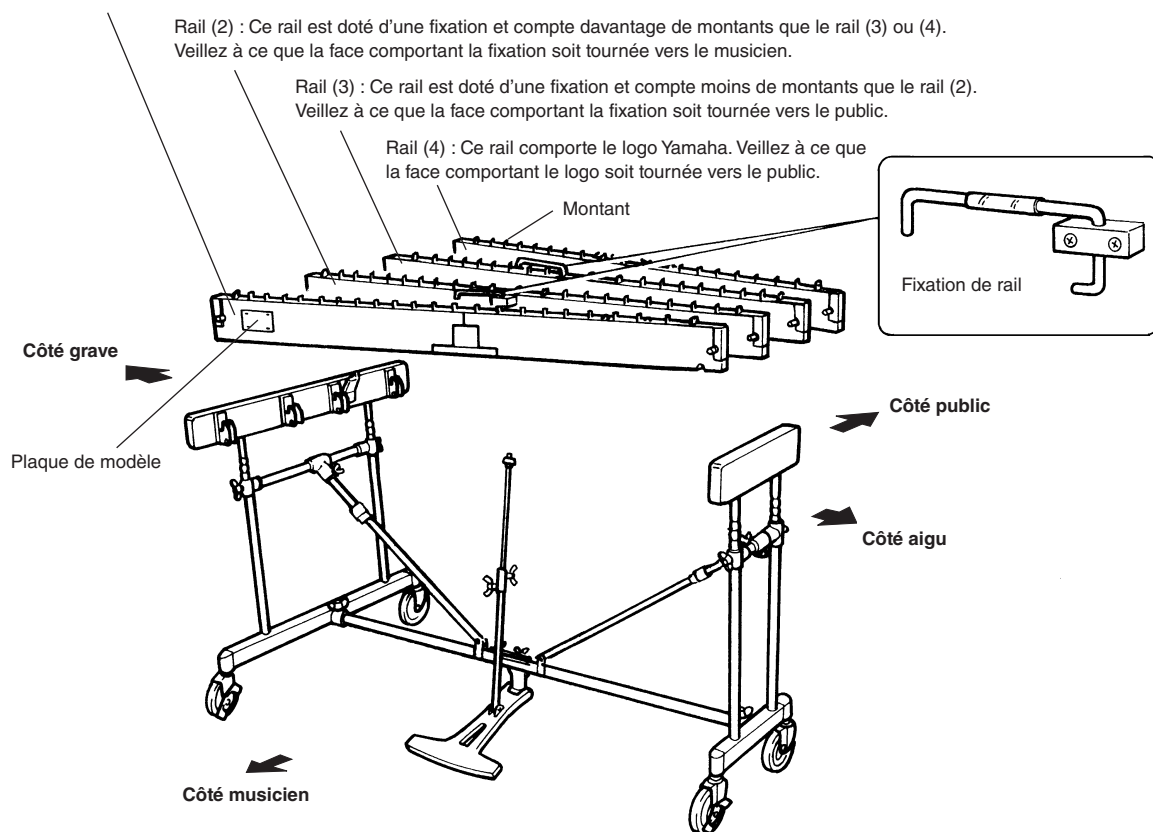

\* L'illustration représente le modèle YV-3710.

### 3 Montez l'étouffoir.

- 3-1 ① Tournez le boulon papillon (servant d'axe au montant d'étouffoir) sur la fixation de montant d'étouffoir vers la gauche jusqu'à ce que l'axe soit complètement rétracté dans son orifice.
- ② Alignez l'orifice du montant d'étouffoir avec le boulon d'axe de montant d'étouffoir.
- ③ Tournez le boulon papillon d'axe de montant d'étouffoir vers la droite de sorte à insérer l'axe dans le montant d'étouffoir.

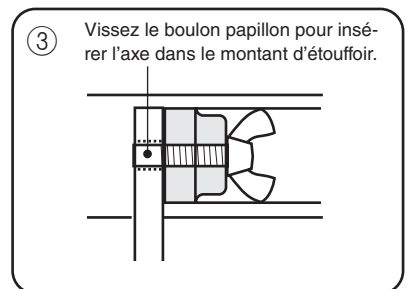
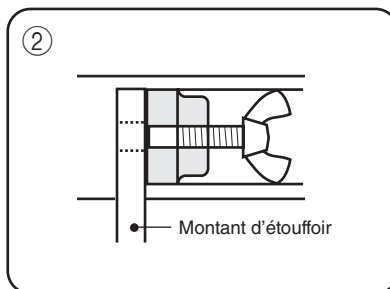
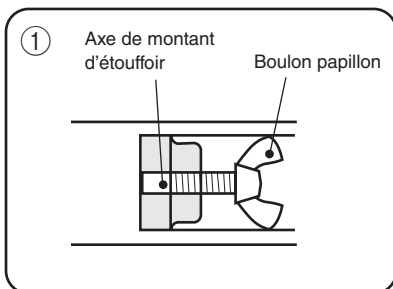
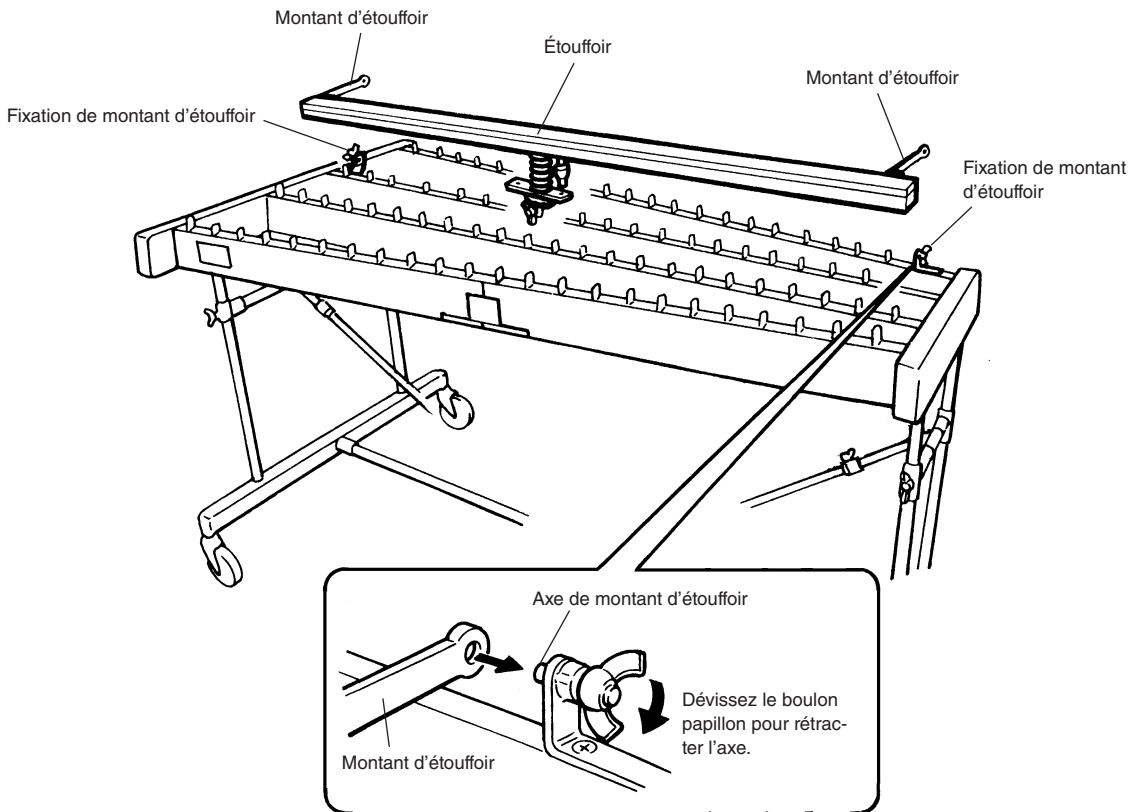

## Assemblage

- 3-2** Alignez les orifices à chaque extrémité de la butée du ressort avec les saillies des fixations sur la face inférieure des rails (2) et (3), et insérez les saillies dans ces orifices.

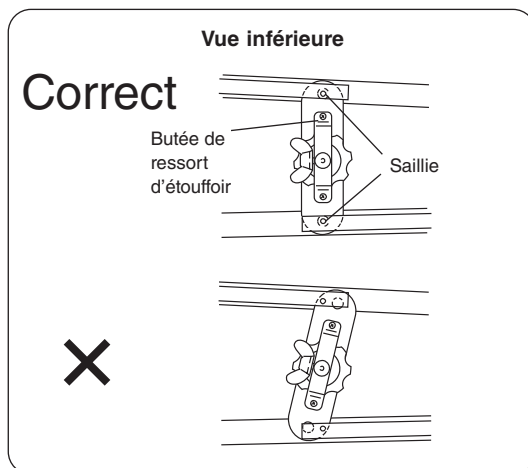
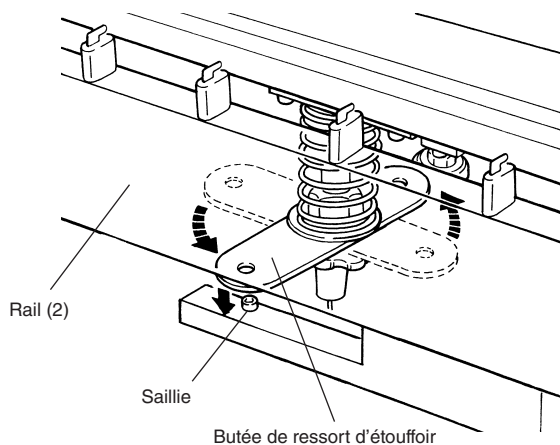

- 3-3**
- ① Desserrez les boulons papillons de la tige centrale pour déployer la tige centrale.
  - ② Connectez la tige centrale au raccord de tige en tenant fermement la tige centrale tout en tournant le raccord de tige.
  - ③ Serrez à fond le raccord de tige, puis fixez-le avec le contre-écrou.

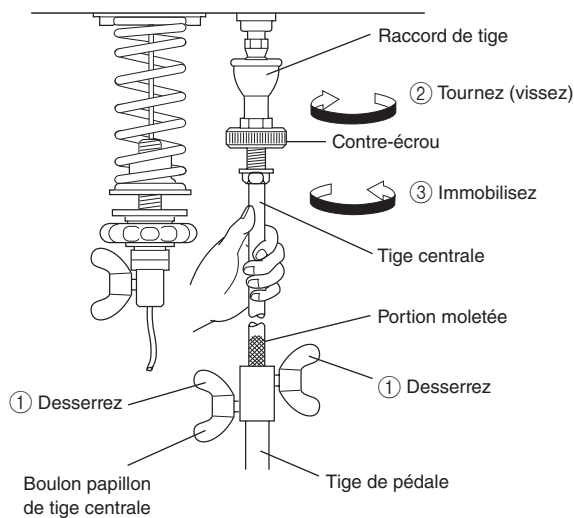

## 4 Montez les résonateurs.

Insérez les résonateurs depuis le dessous du châssis. Posez d'abord les résonateurs du côté aigu, puis du côté grave sur les supports (en caoutchouc) de résonateurs.

### AVIS

- Veillez à ne pas confondre les résonateurs des notes naturelles et les résonateurs des notes altérées.
- Veillez à ne pas cogner les résonateurs contre les pieds, etc.

**4-1** Posez d'abord le côté aigu sur les supports de résonateurs correspondants.

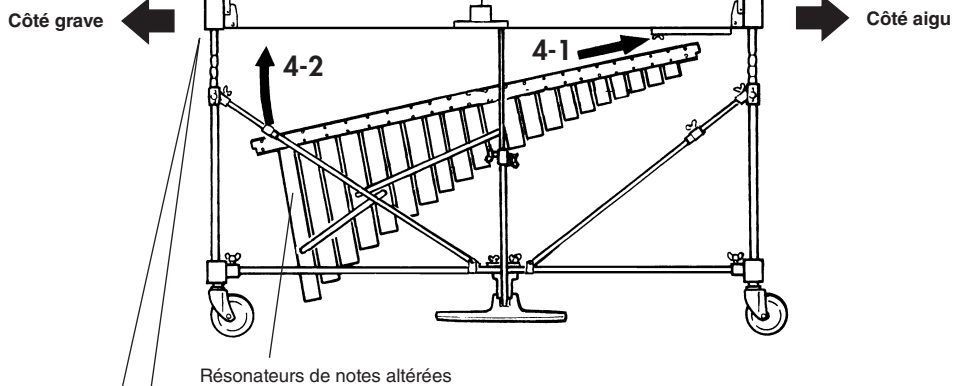
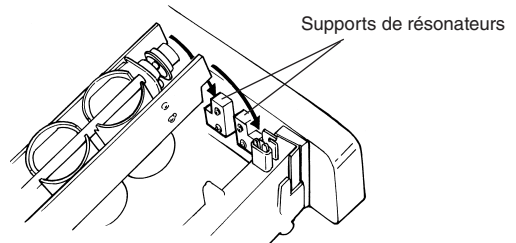

**4-2** Pour fixer le côté grave, levez-le au-dessus des supports de résonateurs, puis insérez-le dans l'interstice entre deux supports comme illustré.

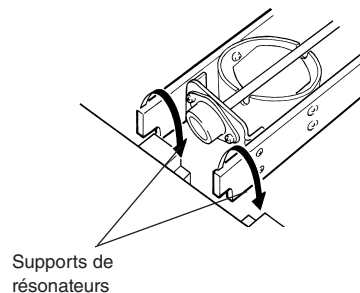

## Assemblage

### 5 Montez les lames.

#### 5-1 (Voyez l'illustration à l'étape 3-3)

Relevez la pédale jusqu'à ce que la portion moletée soit entièrement rétractée, puis fixez la tige centrale en serrant le bouton papillon de tige centrale.

#### 5-2 Insérez la fixation de rail des rails (2) et (3) respectivement dans les rails (1) et (4).

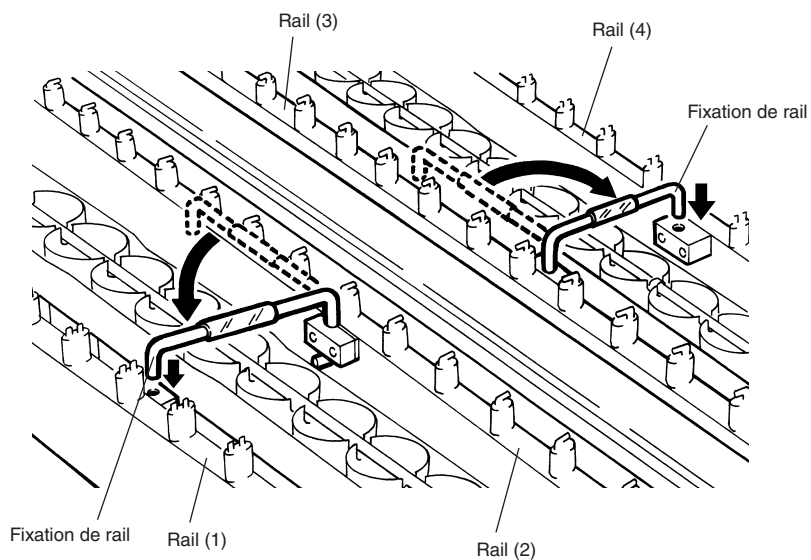

#### 5-3 Gardez la pédale enfoncée pour maintenir l'étoffoir abaissé, puis posez précautionneusement les lames.

Corrigez l'alignement individuel de chaque lame et accrochez son cordon au montant correspondant. Vérifiez que tous les cordons sont fixés sur les montants appropriés, puis accrochez les deux ressorts du côté grave.

Côté grave

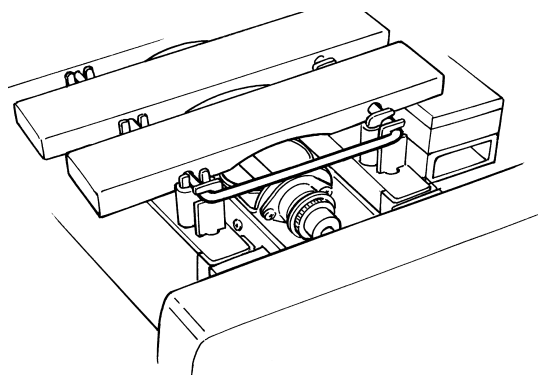

Côté aigu

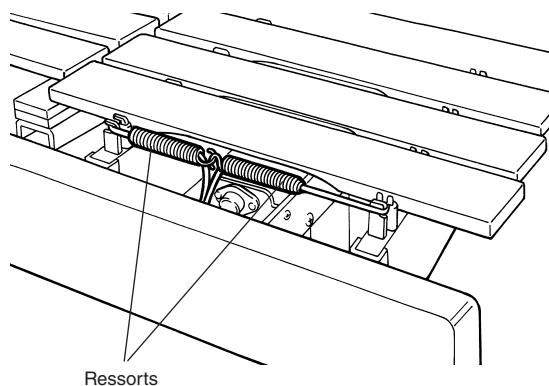

## 6 Montez le boîtier d'entraînement.

**6-1** Desserrez les boulons papillons sur le dessous du côté aigu des rails (2) et (3), puis glissez les deux raccords du côté grave.

**6-2** Insérez la fixation du boîtier d'entraînement à fond dans le logement.

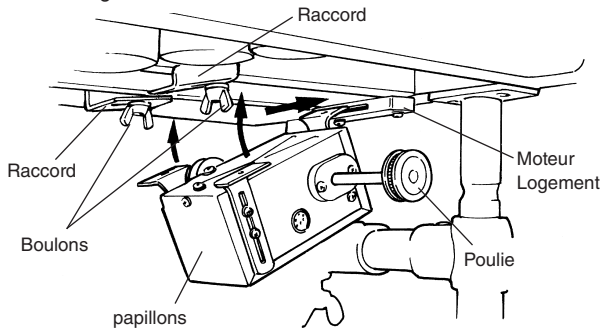

**6-3** Glissez du côté aigu les raccords déplacés à l'étape 6-1. Insérez les deux pattes latérales du boîtier d'entraînement dans les raccords puis serrez les boulons papillons pour immobiliser le boîtier d'entraînement.

\* Placez le boîtier d'entraînement de sorte que ses poulies latérales soient positionnées juste en dessous des poulies d'actionnement des ailettes.

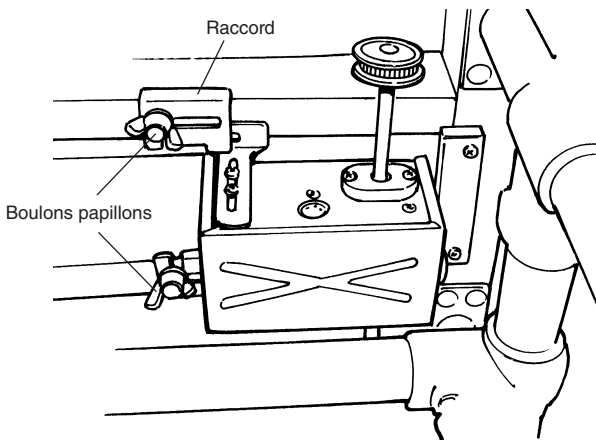

**6-1**

Vue inférieure

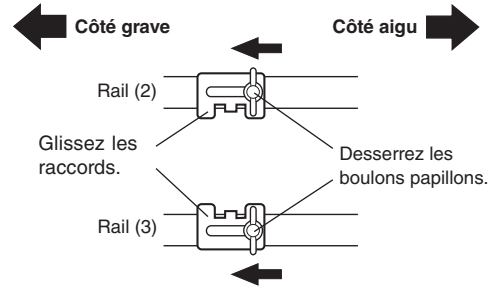

**6-2**

Vue latérale

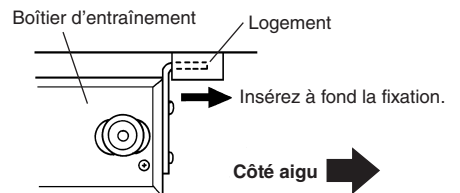

**6-3**

Vue inférieure

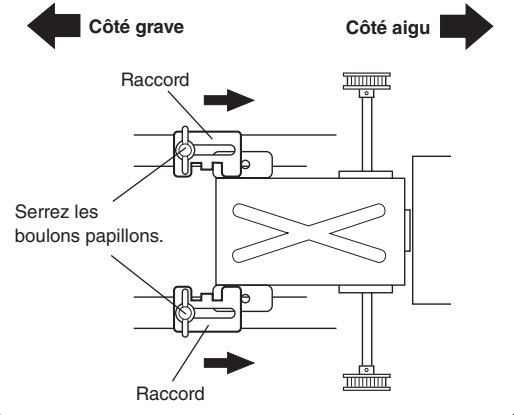

## 7 Montez le contrôleur.

Desserrez le boulon papillon, tirez vers vous le support de contrôleur et accrochez le contrôleur sur le support. Remettez le support de contrôleur en place et serrez le boulon papillon.

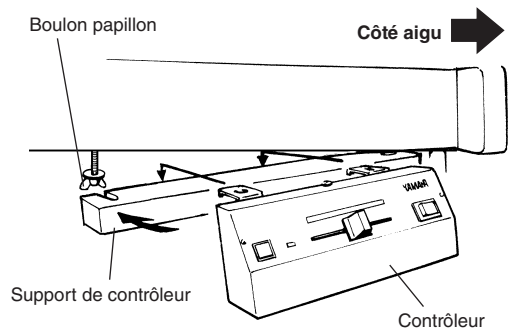

## Assemblage

### 8 Raccordez le boîtier d'entraînement au contrôleur.

Raccordez le connecteur MOTOR IN du boîtier d'entraînement au connecteur MOTOR OUT du contrôleur à l'aide du câble DIN 8 broches fourni.\*

Pour raccorder ces fiches dans le bon sens, alignez la flèche (→) sur la fiche avec la vis jouxtant la prise correspondante.

\* Si vous égarez le câble DIN 8 broches, vous pouvez en commander un nouveau en utilisant la référence suivante :

Référence	Nom de pièce	Spécification
W5172200	Câble DIN 8 broches	L=220

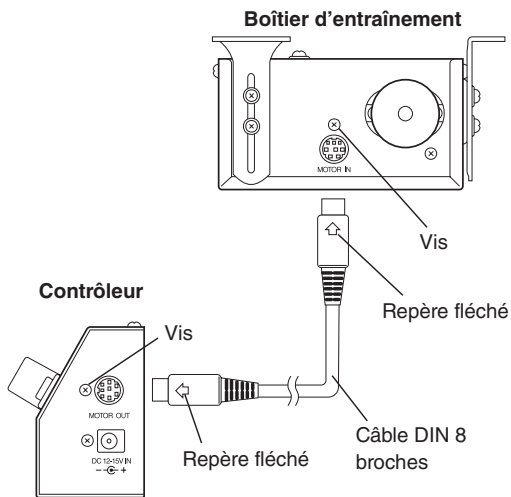

### 9 Montez les courroies des ailettes.

Placez d'abord la courroie sur la poulie du boîtier d'entraînement, puis tirez-la pour la passer sur la poulie d'actionnement des ailettes.

Si la courroie ne peut pas être montée car la distance entre les deux poulies est trop grande, ou si au contraire la courroie ne tient pas car il n'y a pas assez de distance entre les deux poulies, desserrez les deux vis de positionnement du boîtier d'entraînement (voyez l'illustration de droite) pour régler la distance entre les poulies (et par conséquent la tension des courroies). Une fois le réglage effectué, resserrez bien les vis.

\* Si vous égarez la courroie ou si celle-ci est usée, vous pouvez en commander une nouvelle en utilisant la référence suivante :

Référence	Nom de pièce	Spécification
W5128092	Courroie des ailettes	180TN15-3.0

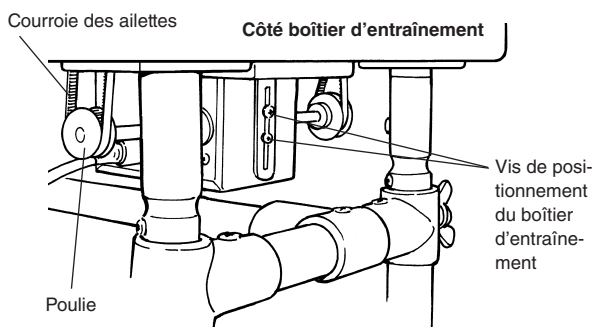
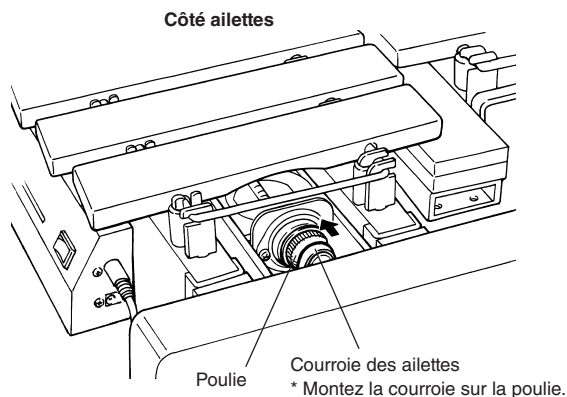

## 10 RÉGLAGES

### 10-1 Réglage de course de la pédale

Desserrez les boulons papillons de la tige centrale pour régler la longueur déployée de cette dernière afin d'obtenir la course de pédale souhaitée, puis resserrez les boulons. La course recommandée (correspondant à la distance entre la pédale et le sol) est de 1,5 à 2 centimètres.

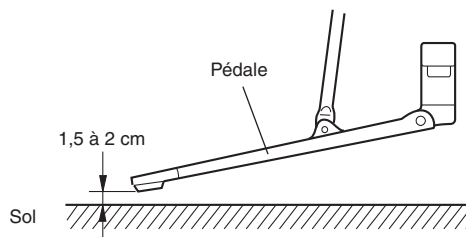



## 10-2 Réglage du blocage de fil

Pour faciliter l'emballage de l'instrument en vue de son transport, le blocage de fil est réglé en position basse à l'usine. Pour l'utilisation normale de l'instrument, le blocage de fil doit être réglé comme suit : Enfoncez la pédale et desserrez le boulon papillon de blocage de fil, de sorte que la distance **A** sur l'illustration de droite soit comprise entre 1 et 3 mm, puis serrez le boulon papillon de blocage de fil dans cette position.

Le réglage du blocage de fil permet aussi d'obtenir un effet de demi-pédale (effet de maintien léger et continu) ou d'étouffoir ouvert\*.

- \* Pour obtenir un effet d'étouffoir ouvert (et de résonance maximum), enfoncez la pédale d'étouffoir à fond afin de garder l'étouffoir en position ouverte, et réglez le blocage de fil sur la position la plus haute pour immobiliser l'étouffoir.

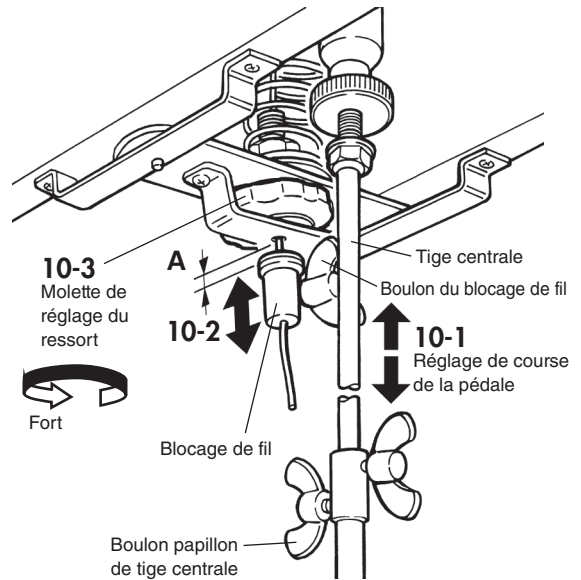

## 10-3 Réglage du ressort d'étouffoir

L'effet d'étouffement (la pression de l'étouffoir sur les lames) et la force de la pédale peuvent être augmentés en tournant la molette de réglage du ressort vers la gauche.

## 10-4 Réglage de hauteur des lames



- Pour effectuer le réglage de hauteur des lames, il est primordial de disposer de deux personnes de chaque côté de l'instrument, maintenant son cadre de leurs deux mains.

Pour régler la hauteur des lames, retirez d'abord la courroie des ailettes, le boîtier d'entraînement, le contrôleur, les lames et les résonateurs en inversant les étapes 9, 8, 7, 6, 5 et 4, puis desserrez les boulons papillons de la tige centrale.

Desserrez les boulons papillons des guides coulissants du côté pied large et pied étroit, tout en supportant d'une main les traverses du cadre.

Relevez les traverses à la hauteur voulue puis serrez fermement chaque boulon papillon, en veillant à ce qu'il soit aligné avec l'encoche correspondante du guide coulissant. Le boulon est aligné avec l'encoche quand l'encoche supérieure suivante se trouve juste au-dessus du bord supérieur du pied.

- \* La quatrième encoche depuis le haut correspond au réglage de hauteur standard.



- Ne touchez pas les guides coulissants durant ce réglage. Sinon vous risquez de vous coincer les doigts et d'être blessé.
- Si les boulons sont serrés sur tout emplacement autre qu'une encoche, les guides coulissants risquent de glisser, ce qui pose un danger.

Une fois l'assemblage terminé, vérifiez que chaque boulon est fermement serré.

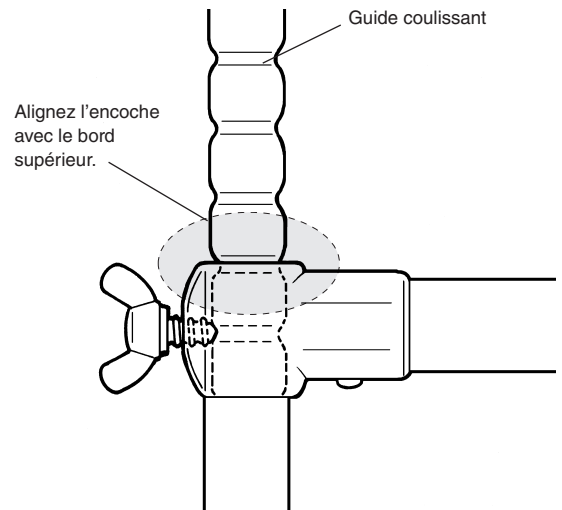

# Avant le jeu

## ■ Alimentation

Préparez l'adaptateur secteur fourni.



- **Veillez à utiliser exclusivement l'adaptateur secteur fourni. L'utilisation de tout autre adaptateur secteur pourrait causer des dommages qui ne seront pas couverts par la garantie.**

- 1 Reliez la petite fiche de l'adaptateur secteur à la prise d'alimentation DC 12-15V IN du contrôleur.
- 2 Branchez l'adaptateur secteur à une prise de courant.

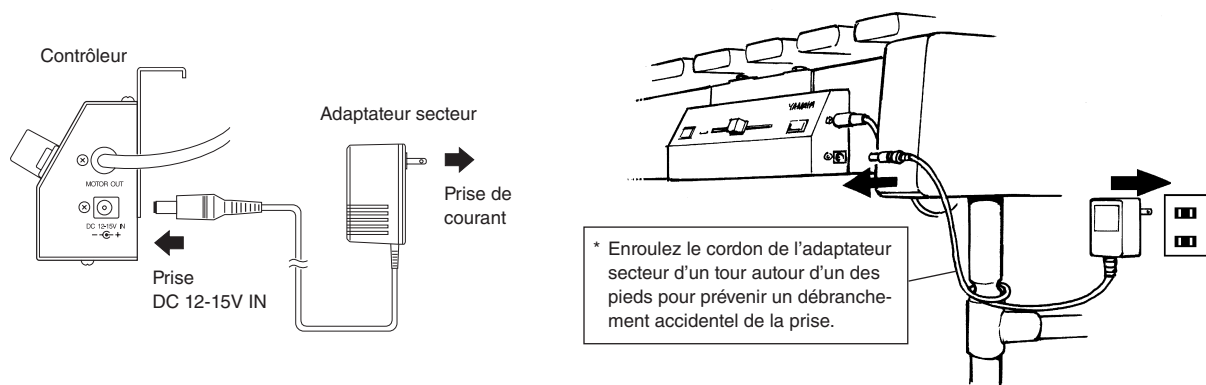

## ■ Réglage de la fonction de pause à mémoire (YV-4110(M) YV-3910(M) YV-3710(M) uniquement)

La fonction de pause à mémoire des modèles YV-4110(M), YV-3910(M) et YV-3710(M) arrête les ailettes dans la même position que lorsqu'elles sont désactivées (aucun effet de vibrato).

Après avoir branché l'adaptateur secteur, réglez comme suit la fonction de pause à mémoire sur la position d'arrêt voulue pour les ailettes :

- 1 Mettez le contrôleur sous tension.
- 2 Appuyez une fois sur le bouton START/STOP pour démarrer la rotation des ailettes, et appuyez à nouveau sur ce bouton pour l'arrêter.
- 3 Retirez la courroie des ailettes de la poulie d'actionnement des ailettes comme illustré. Placez les ailettes en position verticale (position des ailettes produisant l'effet de résonance maximum) puis remettez la courroie en place. Effectuez ce réglage du côté notes naturelles et du côté note altérées.

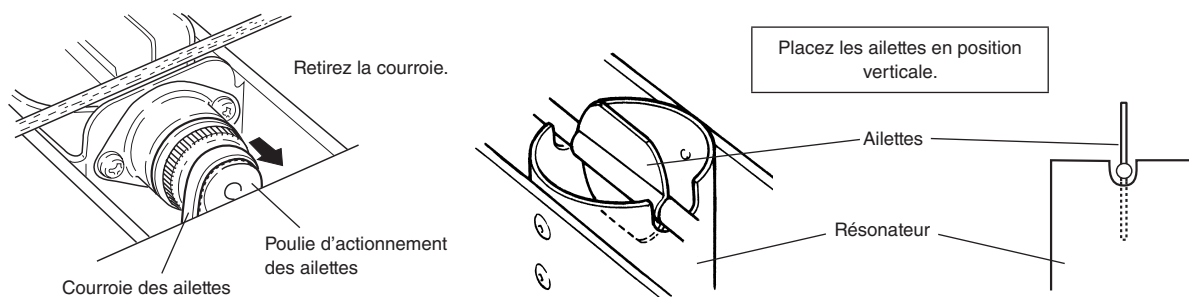

# Contenu de l'emballage

L'emballage de votre vibraphone doit contenir les éléments mentionnés ci-dessous.

\* Les rails et les résonateurs sont repliés dans l'emballage.

**Avant de commencer l'assemblage de l'instrument, vérifiez que l'emballage contient bien tous les éléments mentionnés.**

\* S'il manque un élément, contactez le lieu d'achat de l'instrument.



• Veillez à ne pas vous pincer les doigts quand vous ouvrez l'emballage des rails et des résonateurs.

① Clavier du vibraphone x 1

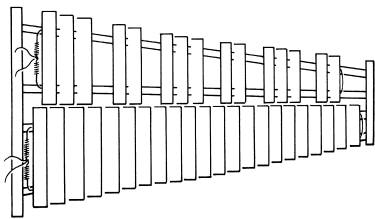

⑥ Tube de renfort x 1

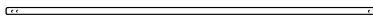

② Pied large x 1

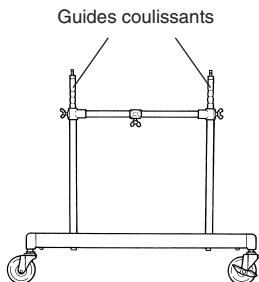

③ Pied étroit x 1

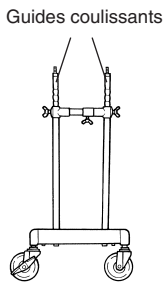

⑦ Étai de pédale x 1

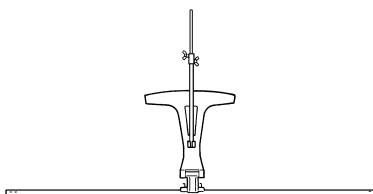

⑧ Adaptateur secteur x 1



Il se pourrait que cet élément ne soit pas inclus selon la région.

④ Résonateurs (côté notes naturelles) x 1

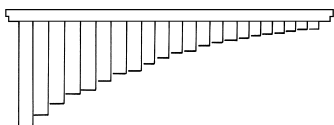

⑨ Courroie (ronde) des ailettes x 2



⑤ Résonateurs (côté notes altérées) x 1

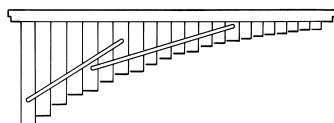

**Boîtier d'entraînement de vibraphone :**  
YVM-200 YVM-100

⑩ Boîtier d'entraînement x 1

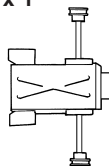

⑪ Contrôleur x 1

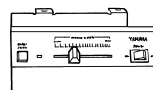

⑫ Câble DIN 8 broches x 1



# Assemblage



- Par mesure de sécurité, l'assemblage doit être exécuté par au moins deux personnes, dans un endroit offrant un espace suffisant.
- Lors de l'assemblage de l'instrument, veillez à ne pas vous coincer les doigts. Pour l'assemblage des rails et des résonateurs en particulier, il faut vous faire assister par une personne et procéder précautionneusement, étape par étape.

- 1 Desserrez les boulons papillons des guides coulissants du côté pied large et pied étroit, puis retirez les quatre guides coulissants.

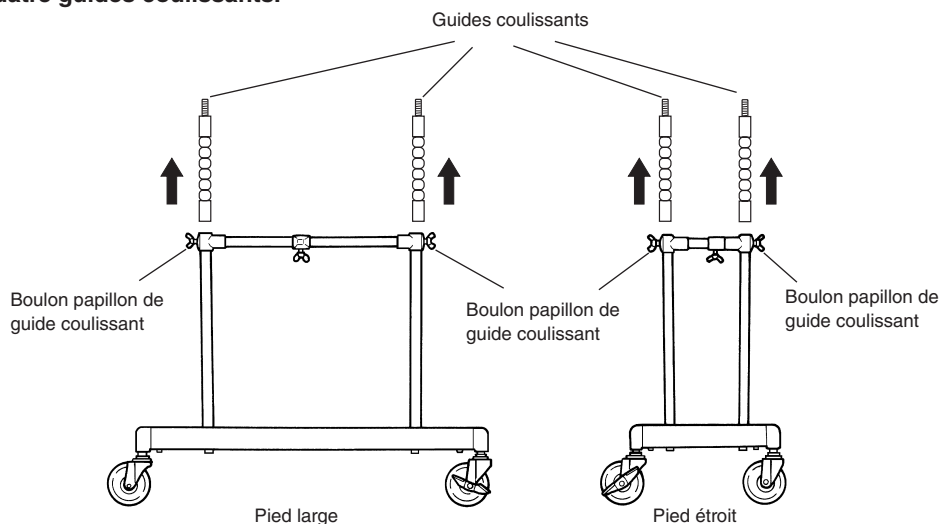

\* Les illustrations représentent le modèle YV-2700.

- 2 Posez le clavier du vibraphone sur le sol en tournant le dessous des lames vers le haut.
- 3 Vissez l'extrémité de chaque guide coulissant dans l'orifice fileté sur le dessous du clavier du vibraphone. (Les quatre guides coulissants sont identiques.)

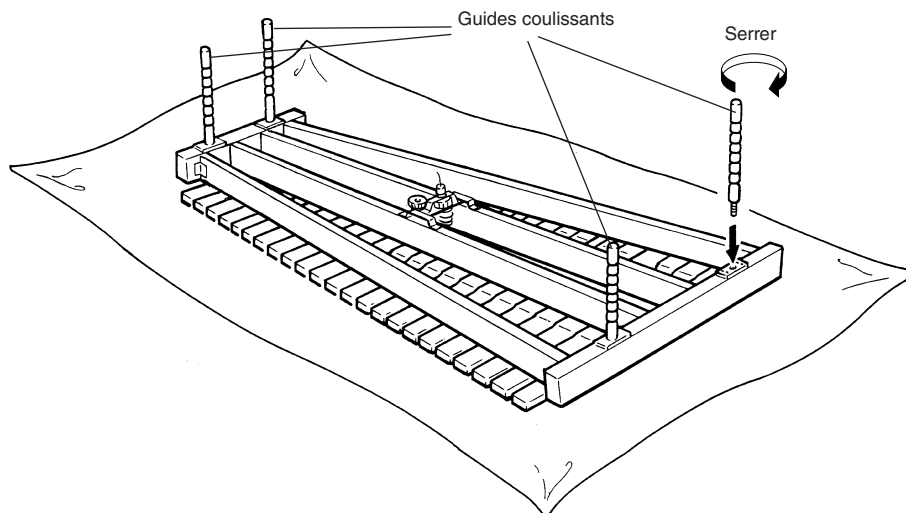

- 4** Placez le pied large, le pied étroit, l'étais de pédale et le tube de renfort de sorte qu'après l'assemblage, ils soient positionnés comme illustré.

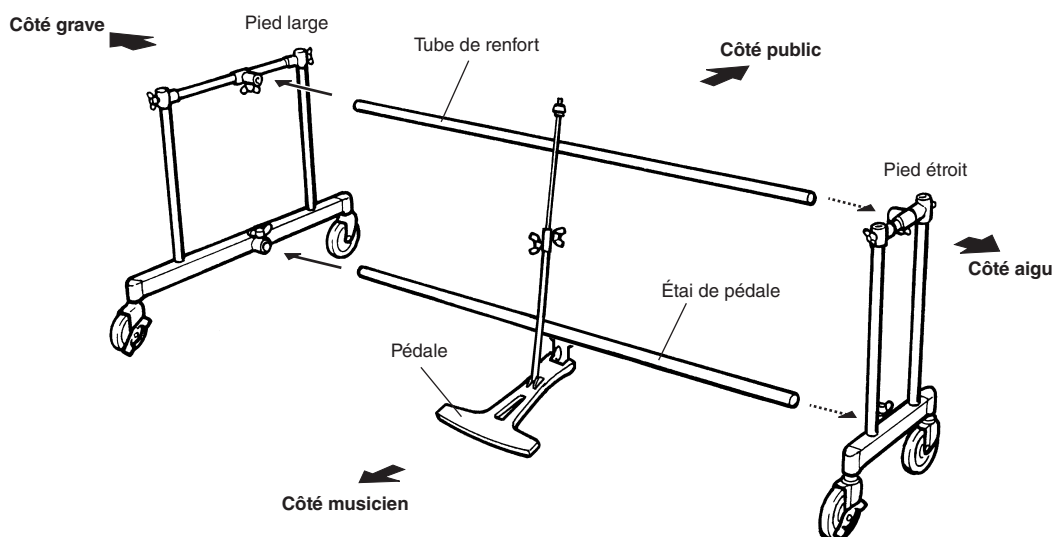

- 5** Reliez le pied large au pied étroit avec l'étais de pédale et le tube de renfort. Insérez à fond l'étais de pédale dans le logement inférieur du pied, en veillant à tourner l'encoche du montant vers le haut (de sorte à aligner l'encoche avec le boulon papillon), puis serrez fermement le boulon papillon.

\* Le trou à côté de l'encoche sert de référence pour faciliter le positionnement correct lors de l'insertion.

- 6** En procédant de manière identique, insérez le tube de renfort avec son encoche tournée vers le bas dans le raccord supérieur du pied large, puis serrez le boulon papillon.
- 7** Insérez l'autre extrémité des deux étais de pédale dans le logement du pied étroit en procédant de manière identique.

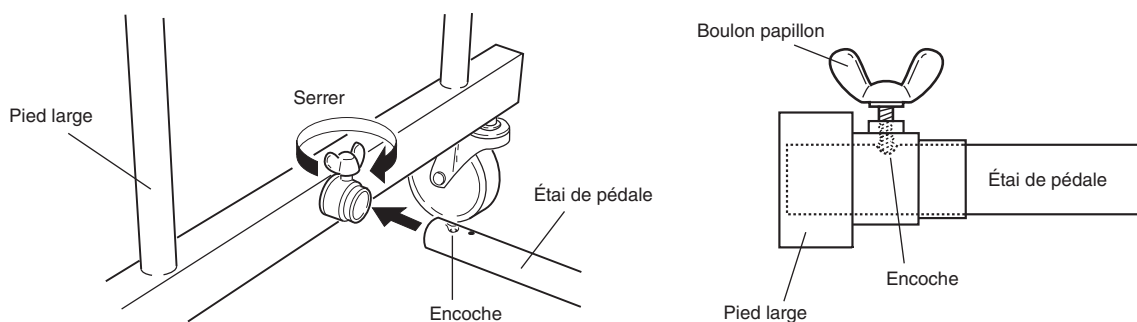

## Assemblage

### 8 Connectez les guides coulissants avec le pied large et le pied étroit.



- Pour effectuer le réglage de hauteur des lames, il est primordial de disposer de deux personnes de chaque côté de l'instrument, maintenant son cadre de leurs deux mains.

Alignez les pieds depuis le dessus de sorte que les guides coulissants glissent en place dans les orifices appropriés des pieds. Réglez à la hauteur voulue puis serrez fermement chaque boulon papillon de guide coulissant, en veillant à ce qu'il soit aligné avec l'encoche correspondante du guide coulissant. Le boulon papillon est aligné avec l'encoche quand l'encoche supérieure suivante se trouve juste au-dessus du bord supérieur du pied.



- Ne touchez pas les guides coulissants durant ce réglage. Sinon vous risquez de vous coincer les doigts et d'être blessé.
- Si les boulons sont serrés sur tout emplacement autre qu'une encoche, les guides coulissants risquent de glisser, ce qui pose un danger.

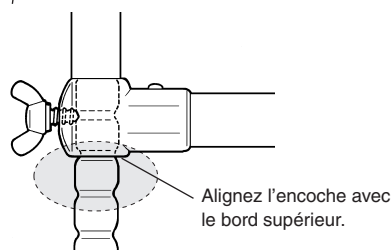
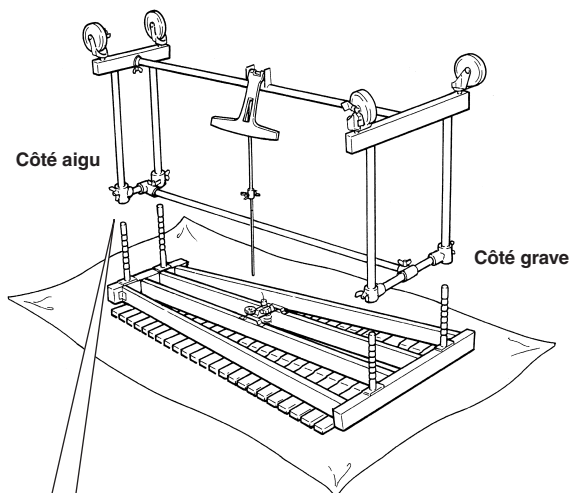

\* La quatrième encoche depuis le côté lames correspond au réglage de hauteur standard.

### 9 Après avoir monté les pieds, reliez la pédale à l'étouffoir.

- ① Desserrez les boulons papillons de la tige centrale pour déployer la tige centrale.
- ② Connectez la tige centrale au raccord de tige en tenant fermement la tige centrale tout en tournant le raccord de tige.
- ③ Serrez à fond le raccord de tige, puis fixez-le avec le contre-écrou.

### 10 Placez le vibraphone en position normale, puis montez les résonateurs.

(Voyez l'étape de montage 4 du YV-4110(M) YV-3910(M) YV-3710(M) à la page 15.)

### 11 Montez le boîtier d'entraînement et le contrôleur, puis reliez-les avec le câble DIN 8 broches fourni.

(Voyez les étapes de montage 6 à 8 du YV-4110(M) YV-3910(M) YV-3710(M) aux pages pages 17 et 18.)

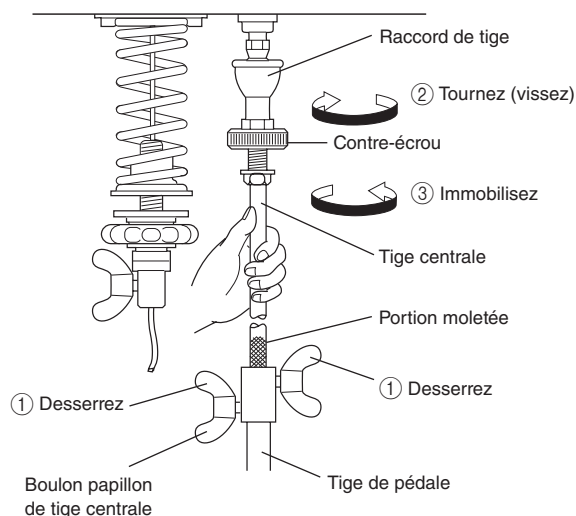

## 12 Montez la courroie (ronde) des ailettes.

Montez d'abord la courroie (ronde) des ailettes sur la poulie du côté ailettes, puis tirez-la et mettez-la en place sur la poulie du côté boîtier d'entraînement.

Si la courroie ne peut pas être montée car la distance entre les deux poulies est trop grande, ou si au contraire la courroie ne tient pas car il n'y a pas assez de distance entre les deux poulies, desserrez les deux vis de positionnement du boîtier d'entraînement (voyez l'illustration de droite) pour régler la distance entre les poulies (et par conséquent la tension des courroies). Une fois le réglage effectué, resserrez bien les vis.

\* Si vous égarez la courroie ou si celle-ci est usée, vous pouvez en commander une nouvelle en utilisant la référence suivante :

Référence	Nom de pièce	Spécification
W5128041	Courroie des ailettes	3ØL275

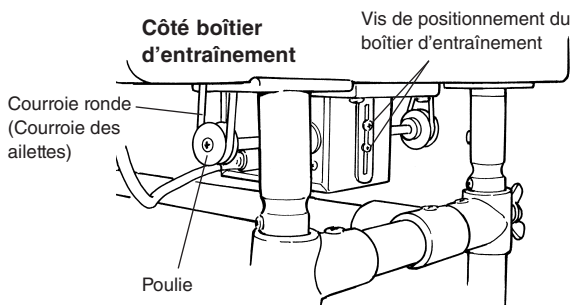
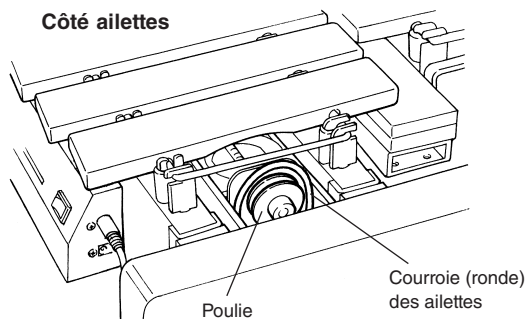

## 13 Réglez la course de la pédale.

(Voyez l'étape de montage 10-1 du YV-4110(M) YV-3910(M) YV-3710(M) à la page 18.)

## 14 Après le montage, vérifiez que chaque boulon et vis est correctement serré.

## 15 Le réglage de hauteur doit toujours être effectué par minimum deux personnes.

Pour régler la hauteur des lames, retirez d'abord la courroie (ronde) des ailettes, le boîtier d'entraînement, le contrôleur et les lames\*, puis desserrez les boulons papillons de tige centrale.

(\* Pour déposer les lames, désengagez les ressorts sur le côté pied large, puis retirez le cordon du montant.)

Supportez les deux traverses d'une main (sans toucher les parties métalliques indiquées sur l'illustration), puis desserrez les boulons papillons des guides coulissants.

Relevez les traverses à la hauteur voulue puis serrez fermement chaque boulon papillon de guide coulissant, en veillant à ce qu'il soit aligné avec l'encoche correspondante du guide coulissant. Le boulon est aligné avec l'encoche quand l'encoche supérieure suivante se trouve juste au-dessus du bord supérieur du pied. (Voyez l'étape 8 à la page 24.)

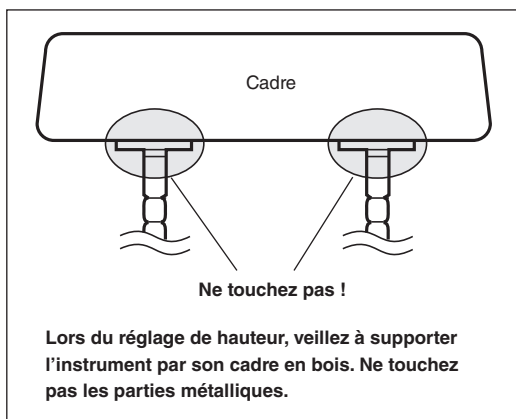

ATTENTION

- Ne touchez pas les guides coulissants durant ce réglage. Sinon vous risquez de vous coincer les doigts et d'être blessé.
- Si les boulons sont serrés sur tout emplacement autre qu'une encoche, les guides coulissants risquent de glisser, ce qui pose un danger.

## 16 L'assemblage de l'instrument est terminé.

Avant de jouer, reliez la petite fiche de l'adaptateur secteur fourni à la prise d'alimentation DC 12-15V IN du contrôleur. (Voyez la section « Alimentation » de montage du YV-4110(M) YV-3910(M) YV-3710(M) à la page 20.)

Une fois l'assemblage terminé, vérifiez que chaque boulon est fermement serré.

# Caractéristiques

## ■ YV-4110(M)

- **Tessiture** : Do–Do4, 4 octaves
- **Lames** : En alliage d'aluminium, largeur de 39 mm à 57 mm, épaisseur de 13 mm, **YV-4110** : finition doré brillant, **YV-4110M** : finition doré mat
- **Diapason** : La = 442 Hz
- **Boîtier d'entraînement** : YVM-300 (contrôleur avec fonction de pause à mémoire), 25 à 145 tr/min
- **Alimentation** : Yamaha Adaptateur secteur PA-130 (12 V CC, 1A +⊕-- Amérique du Nord), PA-D015 (15 V CC, 1A +⊕-- Europe) ou autre adaptateur recommandé par Yamaha.
- **Consommation électrique** : 2,9 W (PA-130), 3,6 W (PA-D015)
- **Dimensions (longueur x largeur)** : 185 x 83 cm
- **Réglage de hauteur** : 86 à 94 cm
- **Poids** : 65 kg
- **Roulettes surdimensionnées** : 100 mm de hauteur

## ■ YV-3910(M)

- **Tessiture** : Do–Fa3, 3 octaves et demie
- **Lames** : En alliage d'aluminium, largeur de 39 mm à 57 mm, épaisseur de 13 mm, **YV-3910** : finition doré brillant, **YV-3910M** : finition doré mat
- **Diapason** : La = 442 Hz
- **Boîtier d'entraînement** : YVM-300 (contrôleur avec fonction de pause à mémoire), 25 à 145 tr/min
- **Alimentation** : Yamaha Adaptateur secteur PA-130 (12 V CC, 1A +⊕-- Amérique du Nord), PA-D015 (15 V CC, 1A +⊕-- Europe) ou autre adaptateur recommandé par Yamaha.
- **Consommation électrique** : 2,9 W (PA-130), 3,6 W (PA-D015)
- **Dimensions (longueur x largeur)** : 164 x 83 cm
- **Réglage de hauteur** : 86 à 94 cm
- **Poids** : 61 kg
- **Roulettes surdimensionnées** : 100 mm de hauteur

## ■ YV-3710(M)

- **Tessiture** : Fa–Fa3, 3 octaves
- **Lames** : En alliage d'aluminium, largeur de 39 mm à 57 mm, épaisseur de 13 mm, **YV-3710** : finition doré brillant, **YV-3710M** : finition doré mat
- **Diapason** : La = 442 Hz
- **Boîtier d'entraînement** : YVM-300 (contrôleur avec fonction de pause à mémoire), 25 à 145 tr/min
- **Alimentation** : Yamaha Adaptateur secteur PA-130 (12 V CC, 1A +⊕-- Amérique du Nord), PA-D015 (15 V CC, 1A +⊕-- Europe) ou autre adaptateur recommandé par Yamaha.
- **Consommation électrique** : 2,9 W (PA-130), 3,6 W (PA-D015)
- **Dimensions (longueur x largeur)** : 143 x 82 cm
- **Réglage de hauteur** : 86 à 94 cm
- **Poids** : 58 kg
- **Roulettes surdimensionnées** : 100 mm de hauteur

## ■ YV-2700(G)

- **Tessiture** : Fa–Fa3, 3 octaves
- **Lames** : En alliage d'aluminium, largeur de 39 mm à 57 mm, épaisseur de 13 mm, **YV-2700** : finition argent satiné, **YV-2700G** : finition doré brillant
- **Diapason** : La = 442 Hz
- **Boîtier d'entraînement** : YVM-200 (contrôleur avec fonction de pause), 25 à 145 tr/min
- **Alimentation** : Yamaha Adaptateur secteur PA-130 (12 V CC, 1A +⊕-- Amérique du Nord), PA-D015 (15 V CC, 1A +⊕-- Europe) ou autre adaptateur recommandé par Yamaha.
- **Consommation électrique** : 2,9 W (PA-130), 3,6 W (PA-D015)
- **Dimensions (longueur x largeur)** : 143 x 82 cm
- **Réglage de hauteur** : 81 à 89 cm
- **Poids** : 52 kg
- **Roulettes surdimensionnées** : 100 mm de hauteur

## ● TESSITURE

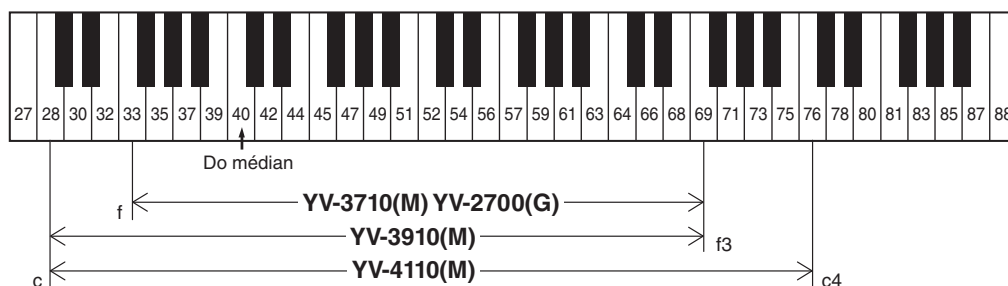

\* Le contenu de ce mode d'emploi s'applique aux dernières caractéristiques techniques connues à la date de publication du manuel. Pour obtenir la version la plus récente du manuel, accédez au site Web de Yamaha puis téléchargez le fichier du manuel concerné.

Étant donné que les caractéristiques techniques, les équipements et les accessoires vendus séparément varient d'un pays à l'autre, adressez-vous pour cela à votre distributeur Yamaha.



YAMAHA CORPORATION

10-1 Nakazawa-cho, Chuo-ku, Hamamatsu, 430-8650 Japan

ヤマハ株式会社

〒430-8650 静岡県浜松市中央区中沢町 10-1

©2014 Yamaha Corporation

Published 06/2024

2024年6月発行

IPCP-U0

VHU7520