



SPEAKER SYSTEM/SYSTÈME DE DIFFUSION/SISTEMA DE ALTAVOCES/
АКУСТИЧЕСКАЯ СИСТЕМА/音箱/スピーカーシステム

VXL1B-24

VXL1W-24

VXL1B-16

VXL1W-16

VXL1B-8

VXL1W-8

VXL1B-24-WR

VXL1W-24-WR

VXL1B-16-WR

VXL1W-16-WR

VXL1B-8-WR

VXL1W-8-WR

Installation Guide

EN

Installationshandbuch

DE

Manuel d'installation

FR

Guía de instalación

ES

Guia de instalação

PT

Guida all'installazione

IT

Руководство по установке

RU

安裝指南

ZH-CN

安裝指南

ZH-TW

설치설명서

KO

施工説明書

JA

English

Deutsch

Français

Español

Português

Italiano

Русский

简体中文

繁體中文

한국어

日本語

Table des matières

Introduction.....	22
PRÉCAUTIONS D'USAGE	23
Accessoires fournis.....	25
Accessoires en option.....	25
Installation des enceintes à l'aide du support fourni (sauf -WR [modèle pour l'extérieur])...26	
Montage du couvercle d'évent (sauf -WR [modèle pour l'extérieur])	30

Introduction

Nous vous remercions d'avoir choisi un appareil Yamaha.

Ce produit est un système d'enceintes destiné à une installation fixe et utilisé pour amplifier diverses sources sonores et fonds musicaux dans des espaces commerciaux et d'autres sites similaires. Ce Guide de montage contient des instructions de configuration du système et s'adresse au gérant ou au concepteur de l'installation. Veuillez lire ce guide avant d'installer le système.

Après l'avoir lu, veuillez conserver ce guide en lieu sûr pour toute référence ultérieure.

À propos du Mode d'emploi

Guide de montage (ce manuel)

Ce guide décrit le contenu de l'emballage, les précautions et la procédure de base pour installer les enceintes en toute sécurité. Pour les instructions spécifiques de configuration du système, veuillez consulter la version électronique (HTML) du Mode d'emploi.

Mode d'emploi, version électronique (HTML)

La version électronique du Mode d'emploi décrit plus en détail le montage des enceintes (y compris l'utilisation des fixations en option) et fournit les caractéristiques techniques générales ainsi que les dimensions.

<https://manual.yamaha.com/pa/speakers/vxl1/>



À propos de l'annotation

Dans ce guide, le modèle conçu pour une utilisation extérieure est indiqué par -WR.

À propos de cet appareil

La série VXL1 propose les modèles suivants :

- VXL1(B/W)-24, VXL1(B/W)-24-WR avec 24 enceintes
- VXL1(B/W)-16, VXL1(B/W)-16-WR avec 16 enceintes
- VXL1(B/W)-8, VXL1(B/W)-8-WR avec 8 enceintes

Les modèles -WR peuvent être utilisés en extérieur. Néanmoins, ne les installez pas dans les lieux suivants. Ceci risquerait d'entraîner des dysfonctionnements.

- Lieux où l'appareil pourrait subir des dommages suite à l'utilisation de sel
- Lieux pouvant être affectés par des gaz corrosifs
- Lieux pouvant être sujets à des vibrations excessives risquant de desserrer les vis
- Lieux pouvant être sujets à des températures et des taux d'humidité extrêmement élevés, en particulier lieux où de la condensation se forme facilement
- Lieux pouvant être sujets à des températures excessivement basses ou élevées, ou lieux où la température ambiante se trouve hors de la plage de températures de fonctionnement recommandées
Plage de températures de fonctionnement recommandées :
-10 °C à 50 °C
- Lieux sujets à l'accumulation de neige, ou lieux sujets à la chute de blocs de neige

Nous ne pouvons pas garantir que cet appareil ne présentera pas de signes de vieillissement ou de dysfonctionnement dans des environnements autres que ceux mentionnés ci-dessus. Veuillez procéder à des opérations d'entretien et d'inspection sur une base régulière afin de garantir un usage sûr.

PRÉCAUTIONS D'USAGE

PRIÈRE DE LIRE ATTENTIVEMENT AVANT DE PROCÉDER À TOUTE MANIPULATION

Rangez soigneusement ce manuel pour pouvoir le consulter ultérieurement.

⚠️ AVERTISSEMENT

Veillez à toujours observer les précautions élémentaires énumérées ci-après pour éviter de graves blessures, voire la mort, en raison d'un choc électrique, d'un court-circuit, de dégâts, d'un incendie ou de tout autre risque.

La liste de ces précautions n'est pas exhaustive :

En cas d'anomalie

- Si l'un des problèmes suivants se présente, coupez immédiatement l'alimentation de l'amplificateur.
 - Une odeur inhabituelle ou de la fumée est émise.
 - Un objet est tombé à l'intérieur de l'appareil ou de l'eau s'y est infiltrée.
 - Une brusque perte de son est survenue durant l'utilisation de l'appareil.
 - L'appareil présente des fissures ou des dégâts visibles.

Faites ensuite contrôler ou réparer l'appareil par un technicien Yamaha qualifié.

Ne pas ouvrir

- Cet appareil ne contient aucune pièce réparable par l'utilisateur. Ne démontez et ne modifiez pas cet appareil (à l'exception du travail de peinture).

Prévention contre les incendies

- Ne placez pas d'objets brûlants ni de flammes nues à proximité de l'appareil, au risque de provoquer un incendie.

Perte de capacités auditives

- Avant de raccorder cet appareil à d'autres équipements, mettez tous les appareils hors tension. En outre, avant de mettre tous les appareils sous ou hors tension, assurez-vous que tous les volumes sont réglés sur le niveau minimum. Le non-respect de cette consigne risque de provoquer une perte de capacités auditives, une électrocution ou des dommages sur l'appareil.
- Lorsque vous mettez le système audio sous tension, allumez toujours l'amplificateur en DERNIER pour éviter d'endommager votre ouïe et les haut-parleurs. Lors de la mise hors tension, vous devez éteindre l'amplificateur en PREMIER pour la même raison.

Emplacement

- N'utilisez pas les fixations en option pour toute autre enceinte que celles spécifiées. Cela pourrait causer un accident.

⚠️ ATTENTION

Observez toujours les précautions élémentaires reprises ci-dessous pour éviter tout risque de blessure corporelle, à vous-même ou votre entourage. La liste de ces précautions n'est pas exhaustive :

Emplacement et connexions

- Ne placez pas l'appareil dans une position instable ou dans un lieu sujet à des vibrations excessives, afin d'éviter qu'il ne se renverse accidentellement et ne provoque des blessures.
- Assurez-vous de conserver les petits composants hors de portée des jeunes enfants, qui pourraient les avaler accidentellement.

- Conservez cet appareil hors de portée des enfants. Cet appareil n'est pas conçu pour une utilisation dans des lieux où des enfants peuvent être présents.
- Ne posez aucun récipient contenant du liquide sur l'appareil. Si du liquide tel que de l'eau s'infiltrait dedans, il risquerait de provoquer un dysfonctionnement.
- N'utilisez pas cet appareil dans des lieux très chauds ou humides, facilement sujets à la condensation. Le non-respect de ces instructions peut provoquer un dysfonctionnement.
- N'installez pas cet appareil dans un environnement difficile nécessitant un indice de protection contre les corps solides et liquides supérieur à celui attribué à cet appareil. Ceci risquerait d'entraîner des dysfonctionnements.
- Ne disposez pas l'appareil dans un emplacement où il pourrait entrer en contact avec des gaz corrosifs ou de l'air à haute teneur en sel. Ceci risquerait d'entraîner des dysfonctionnements.
- Avant de déplacer l'appareil, débranchez-en tous les câbles connectés.
- Veillez à contacter un installateur professionnel si l'installation des enceintes nécessite des travaux de construction et veillez à respecter les consignes suivantes.
 - Suivez les instructions du Guide de montage pour le câblage et l'installation.
 - Choisissez un matériel de fixation et un emplacement d'installation suffisamment résistants pour supporter le poids de l'appareil.
 - Évitez les emplacements soumis à des vibrations constantes.
 - Utilisez les outils appropriés pour installer l'appareil.
 - Utilisez le support de fixation, les boulons et vis spécifiés dans le guide.

- Inspectez l'appareil périodiquement.
- Utilisez uniquement des câbles d'enceintes pour connecter les enceintes aux connecteurs de châssis d'enceinte. Utiliser d'autres types de câbles risquerait de provoquer un incendie.

Précautions de manipulation

- Ne suspendez ou n'accrochez jamais aucun objet lourd à cet appareil. Manipulez les commandes et connecteurs sans forcer afin de ne pas vous blesser.
- Lors de la sélection d'un amplificateur à utiliser avec l'appareil, vérifiez que la puissance de sortie de l'amplificateur est inférieure à la capacité de puissance de cet appareil. (Voyez la version numérique du Mode d'emploi.) Si la puissance de sortie est supérieure à la capacité de puissance autorisée, un dysfonctionnement ou un incendie pourra se produire.
- Évitez les signaux d'entrée excessifs qui pourraient entraîner l'écrtage de l'amplificateur ou provoquer l'un des effets suivants :
 - Effet Larsen généré lors de l'utilisation d'un microphone
 - Volume sonore extrêmement élevé émis en continu à partir d'un instrument musical ou autre
 - Son déformé émis en continu et excessivement fort
 - Bruit provoqué par le branchement/débranchement du câble lorsque l'amplificateur est activé

Même si la puissance de sortie de l'amplificateur est inférieure à la capacité de puissance de cet appareil (de ce programme), ceci risque d'endommager l'appareil, d'entraîner son dysfonctionnement ou de provoquer un incendie.

PA-14 2/2

AVIS

Veillez à toujours observer les avis ci-dessous afin d'éviter de provoquer un dysfonctionnement du produit ou d'endommager le produit ou le matériel avoisinant.

Manipulation et entretien

N'installez pas le produit dans un endroit exposé à des poussières ou des vibrations excessives ou à des conditions de chaleur et de froid extrêmes, afin d'éviter de déformer le panneau, de provoquer un fonctionnement instable ou d'endommager les composants internes.

Veillez à respecter l'impédance de charge nominale de l'amplificateur (voyez la version numérique du Mode d'emploi), particulièrement lors du raccordement des enceintes en parallèle à faible impédance. Le raccordement d'une charge d'impédance hors de la plage nominale de l'amplificateur peut endommager celui-ci.

Dans le cas d'une connexion à haute impédance (ST-L1(B/W)a), veillez à ce que le signal audio passe par un filtre passe-haut de 80 Hz minimum avant d'être envoyé vers les enceintes.

Ne touchez pas aux haut-parleurs des enceintes : vous risqueriez de provoquer un dysfonctionnement.

Ne déposez pas d'objets en vinyle, en plastique ou en caoutchouc sur le produit, car ceux-ci risqueraient de décolorer le panneau.

Utilisez un chiffon doux et sec pour nettoyer le produit. Ne frottez pas les surfaces de l'appareil avec de l'hypochlorite de sodium, de l'alcool, du benzène, des solvants, du diluant pour peinture, des liquides de nettoyage ou un chiffon imprégné de produits chimiques : ceci pourrait provoquer une décoloration ou une modification des caractéristiques de la surface.

Circuit de protection

Ce système possède un circuit de protection interne qui coupe les enceintes lorsqu'un signal d'entrée excessif est appliqué. Si les enceintes n'émettent aucun son, réduisez immédiatement le niveau de volume de l'amplificateur. (Le son sera automatiquement rétabli après quelques secondes.)

Ne posez pas l'enceinte avec sa surface avant vers le bas.

La présence d'air à la sortie des événements bass reflex est un phénomène normal qui se produit souvent durant la lecture de contenus riches en grave.

Informations

À propos de ce manuel

Les illustrations de ce manuel servent uniquement à expliciter les instructions.

Les noms de sociétés et de produits cités dans ce manuel sont des marques commerciales ou déposées appartenant à leurs détenteurs respectifs.

Mise au rebut

Ce produit contient des composants recyclables. Lorsque vous vous débarrasserez de ce produit, veuillez vous adresser aux autorités locales compétentes.

Yamaha ne peut être tenu responsable des détériorations causées par une utilisation impropre de l'appareil ou par des modifications apportées par l'utilisateur.

Accessoires fournis

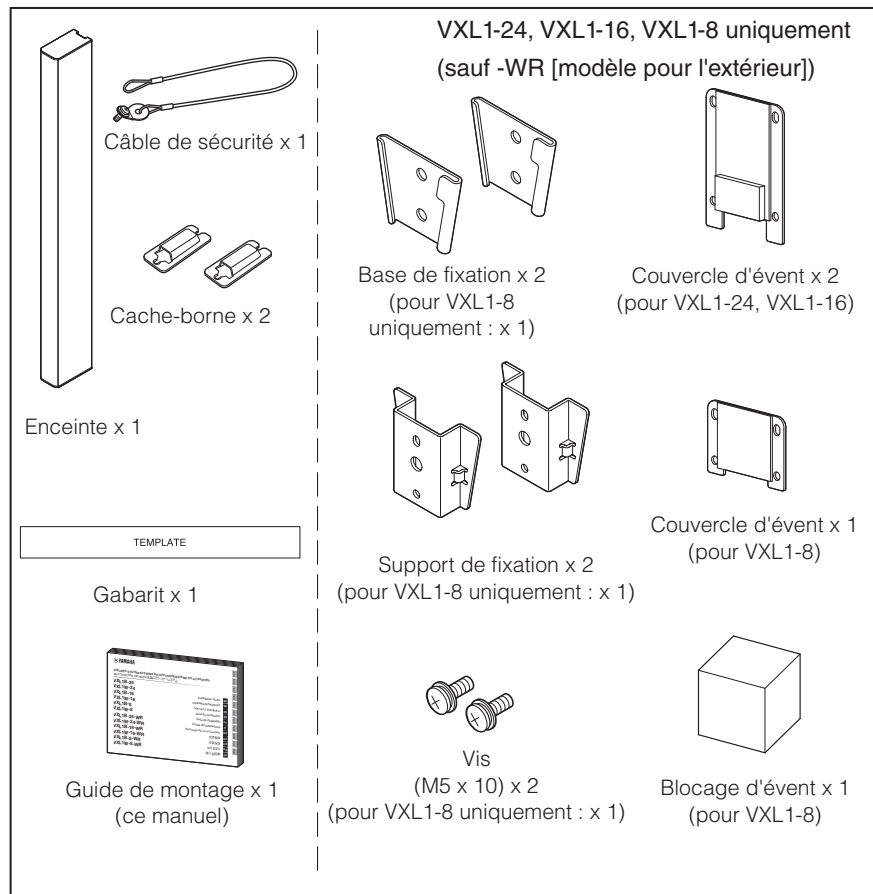

Accessoires en option

- Transformateur d'enceinte ST-L1(B/W)a
- Support de fixation murale WMB-L1(B/W)
- Support de fixation verticale VCB-L1B
- Bras de support de fixation verticale VCSB-L1(B/W)
- Support de fixation horizontale HCB-L1B
- Support de fixation murale et sur mât PWMB-L1(B/W)-WR

Installation des enceintes à l'aide du support fourni (sauf -WR [modèle pour l'extérieur])

Vous pouvez utiliser le support de fixation fourni pour installer l'enceinte sur un mur. Avant de commencer, vérifiez que la zone d'installation pourra supporter le poids de l'enceinte. N'installez jamais les enceintes sur une paroi en plâtre.

AVIS

Lorsque vous installez des enceintes, vérifiez que l'amplificateur de puissance est éteint.

⚠ ATTENTION

N'installez pas les enceintes en position horizontale, car elles risqueraient de tomber.



Préinstallation (préparation du câble)

Dénudez les câbles comme indiqué dans la figure, puis raccordez-les.

NOTE

Ne soudez pas les fils torsadés, car ils pourraient casser.



1 Montage de la base de fixation au mur

- 1-1** Posez le gabarit sur le mur pour déterminer l'emplacement des trous de montage des vis et des câbles.
- 1-2** Percez les trous pour les câbles dans le mur et passez les câbles provenant de l'amplificateur par ces trous.
- 1-3** Montez la base de fixation au mur. Orientez la partie plus étroite du support de fixation vers le bas (vers le sol). Les trous de montage du support de fixation doivent faire 5,3 mm de diamètre.

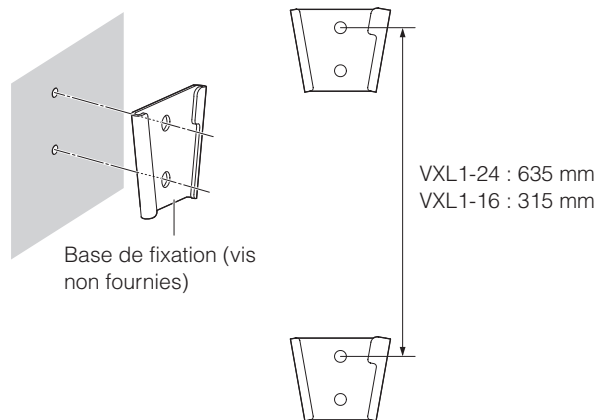

2 Montage du support de fixation et du câble de sécurité sur l'enceinte

2-1 Installez le support de fixation sur l'enceinte à l'aide des vis fournies.

Positionnez la partie supérieure et inférieure du support de fixation au troisième trou en vue de l'installation (voyez la figure ci-dessous ; seul le modèle VXL1-8 dispose d'un seul emplacement). Installez le câble de sécurité sur le trou le plus haut.

ATTENTION

- Utilisez le câble fourni.
- Si le câble fourni n'est pas assez long, procurez-vous un câble adéquat en tenant compte du poids de l'enceinte et des conditions d'installation.

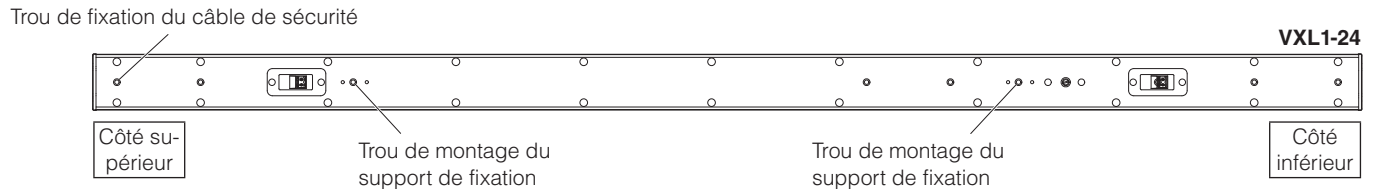
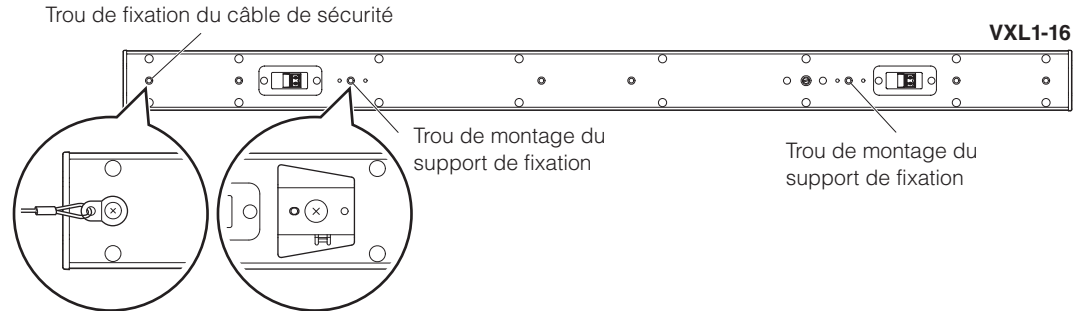
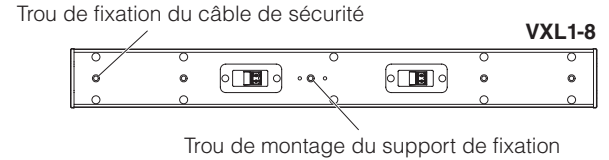

3 Réglage de l'angle de dispersion verticale (VXL1-24 [-WR], VXL1-16 [-WR] uniquement)

3-1 Réglez l'angle de dispersion verticale de l'enceinte en tournant le sélecteur au dos de l'enceinte avec un tournevis plat.

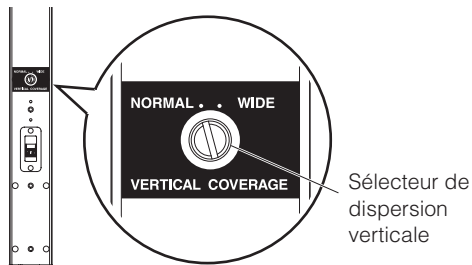

Pour élargir l'angle de dispersion de l'enceinte vers le bas, tournez ce sélecteur vers WIDE (LARGE).

NORMAL

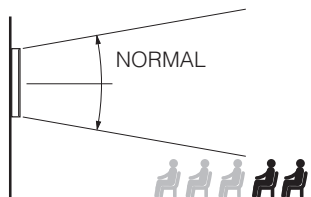

WIDE (LARGE) (Élargit l'angle de dispersion vers le bas)

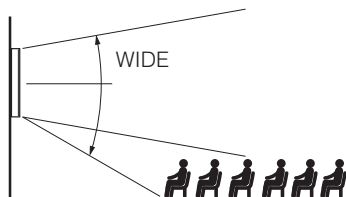

4 Raccordement des câbles

4-1 Débranchez le connecteur Euroblock de l'enceinte.

NOTE

Bien qu'un connecteur soit présent sur le haut et le bas de l'enceinte, ils sont en fait identiques (car reliés en parallèle dans l'enceinte). Utilisez n'importe lequel de ces connecteurs.

4-2 Après avoir desserré les vis du connecteur Euroblock avec un tournevis plat, insérez le câble dans chaque borne et resserrez les vis.

Tirez sur les câbles pour vous assurer qu'ils sont fermement fixés.

NOTE

Dans le cas d'une installation en extérieur, acheminez les câbles dans le cache-borne fourni avant de les insérer dans le connecteur.

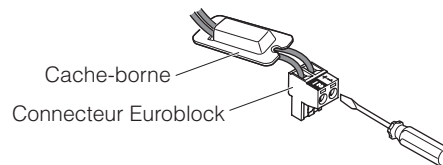

NOTE

Utilisez un tournevis plat dont la tête mesure maximum 3 mm de large.

4-3 Fixez le câble de sécurité au mur.

! ATTENTION

Attachez le câble de sécurité à un point au-dessus de l'enceinte, en veillant à ne pas laisser trop de mou.

4-4 Branchez le connecteur Euroblock au connecteur de l'enceinte principale.

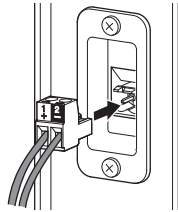

Dans le cas d'une installation en extérieur, fixez le cache-borne fourni.

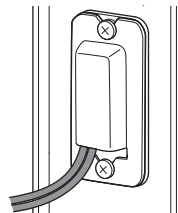

NOTE

Veillez à prendre les mesures nécessaires pour assurer l'étanchéité des ouvertures sous les cache-borne.

5 Installation murale de l'enceinte principale

5-1 Attachez le support de fixation à la base de fixation en insérant le support depuis le haut et en veillant à ce que les deux éléments soient verrouillés.

AVIS

- Maintenez l'enceinte par son milieu lors du montage.
- (Pour les modèles VXL1-24, VXL1-16) Vérifiez que le support de fixation et la base de fixation sont verrouillés en haut et en bas de l'enceinte.

Pour retirer l'enceinte, relevez-la en la poussant légèrement à gauche.

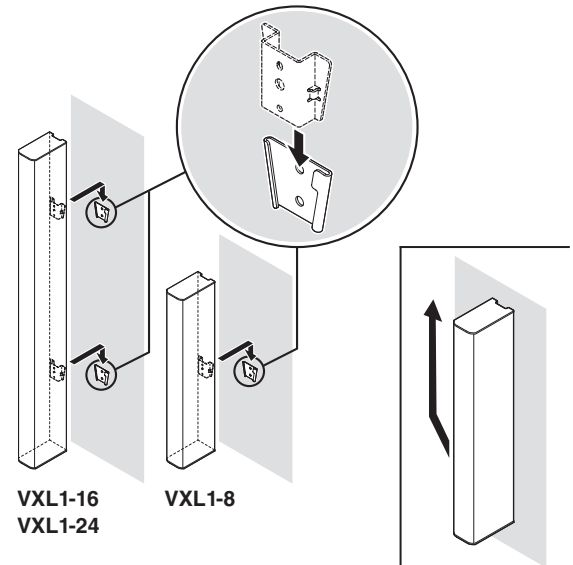

Montage du couvercle d'évent (sauf -WR [modèle pour l'extérieur])

Si un niveau d'étanchéité à l'eau équivalent à IP35 est requis, installez le couvercle d'évent fourni avec ce produit. -WR (modèle pour l'extérieur) est conforme à l'indice IP55 lorsqu'il est utilisé en l'état.

ATTENTION

Portez des gants ou un autre équipement de protection lors du retrait de la grille afin d'éviter de vous couper les mains sur les bords de la grille.

- 1** Retirez les quatre vis sur le dessus et le dessous de l'enceinte, puis déposez les panneaux supérieur et inférieur.

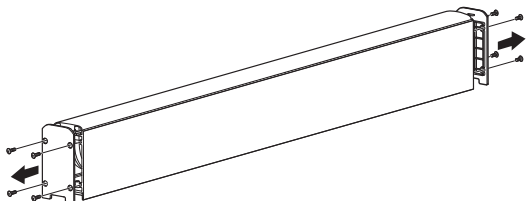

- 2** Retirez précautionneusement la grille de l'enceinte en veillant à ne pas la rayer.

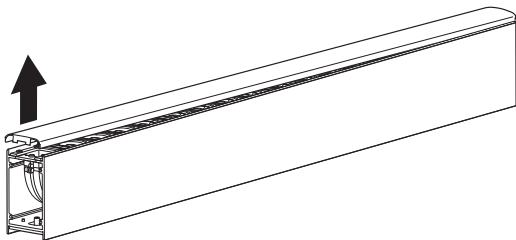

- 3** Retirez les quatre vis sur l'évent bass reflex.

Le modèle VXL1-24/VXL1-16 comporte deux événements bass reflex (sur le dessus et le dessous).

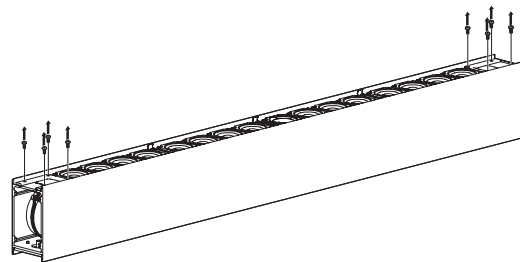

- 4** Alignez le couvercle de l'évent et fixez-le en place avec les vis précédemment déposées.

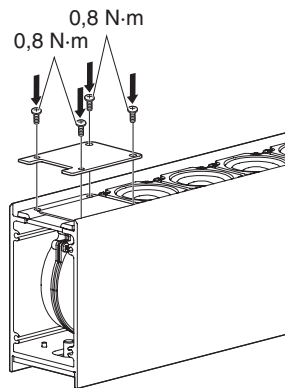

(Pour le VXL1-8) Insérez le blocage d'évent dans l'évent bass reflex, puis alignez le couvercle de l'évent et fixez-le avec les vis précédemment déposées.

NOTE

Insérez le blocage d'évent de sorte qu'il soit correctement en place dans l'évent.

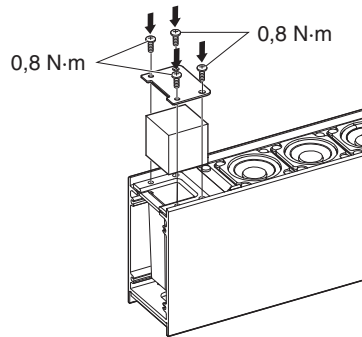

5 Remettez la grille en place sur l'enceinte.

Veillez à aligner les bords de l'enceinte avec la grille de sorte que cette dernière soit correctement en place.

6 Fixez les panneaux supérieur et inférieur à l'aide des vis précédemment déposées.

Information for users on collection and disposal of old equipment:



This symbol on the products, packaging, and/or accompanying documents means that used electrical and electronic products should not be mixed with general household waste. For proper treatment, recovery and recycling of old products, please take them to applicable collection points, in accordance with your national legislation.

By disposing of these products correctly, you will help to save valuable resources and prevent any potential negative effects on human health and the environment which could otherwise arise from inappropriate waste handling.

For more information about collection and recycling of old products, please contact your local municipality, your waste disposal service or the point of sale where you purchased the items.

For business users in the European Union:

If you wish to discard electrical and electronic equipment, please contact your dealer or supplier for further information.

Information on Disposal in other Countries outside the European Union:

This symbol is only valid in the European Union. If you wish to discard these items, please contact your local authorities or dealer and ask for the correct method of disposal.

(58-M02 WEEE en 01)

Informations concernant la collecte et le traitement des déchets d'équipements électriques et électroniques



Le symbole sur les produits, l'emballage et/ou les documents joints signifie que les produits électriques ou électroniques usagés ne doivent pas être mélangés avec les déchets domestiques habituels. Pour un traitement, une récupération et un recyclage appropriés des déchets d'équipements électriques et électroniques, veuillez les déposer aux points de collecte prévus à cet effet, conformément à la réglementation nationale.

En vous débarrassant correctement des déchets d'équipements électriques et électroniques, vous contribuerez à la sauvegarde de précieuses ressources et à la prévention de potentiels effets négatifs sur la santé humaine qui pourraient advenir lors d'un traitement inapproprié des déchets.

Pour plus d'informations à propos de la collecte et du recyclage des déchets d'équipements électriques et électroniques, veuillez contacter votre municipalité, votre service de traitement des déchets ou le point de vente où vous avez acheté les produits.

Pour les professionnels dans l'Union européenne :

Si vous souhaitez vous débarrasser des déchets d'équipements électriques et électroniques, veuillez contacter votre vendeur ou fournisseur pour plus d'informations.

Informations sur la mise au rebut dans d'autres pays en dehors de l'Union européenne :

Ce symbole est seulement valable dans l'Union européenne. Si vous souhaitez vous débarrasser des déchets d'équipements électriques et électroniques, veuillez contacter les autorités locales ou votre fournisseur et demander la méthode de traitement appropriée.

(58-M02 WEEE fr 01)

Informationen zur Rückgabe von Elektro- und Elektronikgeräten, Lampen und Batterien, gültig für Deutschland



Elektro- und Elektronische Altgeräte beinhalten eine Vielzahl von wertvollen und wiederverwendbaren Rohstoffen und gehören im Falle einer Entsorgung nicht in die Restmülltonne, sondern Altgeräte sind getrennt zu sammeln und zu entsorgen. Besitzer von Altgeräten tragen damit zur sicheren Entsorgung bei und helfen, mögliche umwelt- oder gesundheitsschädlichen Folgen zu vermeiden.



Zerströmfrei entnehmbare Altbatterien und Altkumulatoren sowie Lampen, sind vor der Entsorgung zu entfernen und getrennt zu behandeln. Alte oder defekte Batterien und Akkus können überall dort, wo Batterien verkauft werden, kostenfrei zurückgegeben werden. Ebenso die kommunalen Wertstoffhöfe nehmen alte Batterien und Akkus zurück. Das Symbol mit der durchgestrichenen Mülltonne weist darauf hin, dass Batterien und/oder Akkus getrennt vom Hausmüll gesammelt und entsorgt werden müssen.



Cd

Wenn die Batterie oder der Akku mehr als die in der europäischen Batterie-Richtlinie spezifizierten Werte für Blei (Pb), Quecksilber (Hg) und/oder Kadmium (Cd) enthält, werden die chemischen Symbole für Blei (Pb), Quecksilber (Hg) und/oder Kadmium (Cd) unter dem Symbol mit der durchgestrichenen Mülltonne angezeigt.

Indem Sie Batterien separat sammeln, tragen Sie zur sicheren Entsorgung von Produkten und Batterien bei und helfen damit, mögliche umwelt- oder gesundheitsschädlichen Folgen zu vermeiden. Bringen Sie dazu alle Batterien und/oder Akkus zu Ihrem örtlichen Wertstoffhof oder einem Geschäft bzw. einer Einrichtung, wo diese Geräte zur umweltfreundlichen Entsorgung gesammelt werden.

Batterien und Akkus können bei unsachgemäßer Handhabung Risiken für Mensch und Umwelt bedeuten. Insbesondere bei Lithium handelt es sich um ein sehr reaktionsfreudiges und brennbares Metall, dass in Batterien oder Akkus bei unsachgemäßem Umgang Sicherheitsrisiken birgt, wie z. B. Kurzschlussgefahr, Hitzeentwicklung, Brand oder Austritt von umweltgefährdenden Stoffen. Lithium-Akkus müssen aus Sicherheitsgründen vor der Entsorgung gesichert werden. Kleben Sie die Anschlüsse mit Isolierband ab.

Hinweis zur Verpflichtung von Vertreibern zur unentgeltlichen Rücknahme von Altgeräten in Bezug auf Elektrogesetz §17 Absatz 1 und 2:

Rücknahmepflicht größerer Elektrofachmärkte (also Elektro-Fachgeschäfte, mit einer Verkaufsfläche für Elektro- und Elektronikgeräte von mindestens 400 m²).

Rücknahmepflicht für Lebensmitteläden mit einer Gesamtverkaufsfläche von mindestens 800 m², die mehrmals pro Jahr oder dauerhaft Elektro- und Elektronikgeräte anbieten und auf dem Markt bereitstellen.

Diese Händler müssen bei der Abgabe eines neuen Elektrogeräts an einen Endnutzer ein Altgerät der gleichen Art kostenfrei zurücknehmen (1:1-Rücknahme); dies gilt auch für Lieferungen an private Haushalte.

Diese Händler sind verpflichtet von Endnutzern bis zu drei kleine Altgeräte (keine äußere Abmessung größer als 25 cm) kostenfrei im Einzelhandelsgeschäft oder in unmittelbarer Nähe zu diesem zurückzunehmen, ohne dass dies an einen Neukauf geknüpft werden darf (0:1-Rücknahme).

Diese Rücknahmepflichten gelten auch für den Versandhandel, wobei die Pflicht zur 1:1-Rücknahme im privaten Haushalt nur für Wärmeüberträger (Kühl-/Gefriergeräte, Klimageräte u.a.), Bildschirmgeräte und Großgeräte gilt; für die 1:1-Rücknahme von Lampen, Kleingeräten und kleinen ITK-Geräten durch Endnutzer sowie die 0:1-Rücknahme müssen Versandhändler Rückgabemöglichkeiten in zumutbarer Entfernung zum Endverbraucher bereitstellen.

Als Hersteller informieren wir darüber, dass Altgeräte privater Haushalte (B2C Geräte) an einer dafür vorgesehenen Sammelstelle zurückgegeben werden können. Für Details wenden Sie sich an Ihre örtliche Behörden. Weiterführende Informationen finden Sie hier: <https://www.stiftung-ear.de/de/startseite> oder hier: <https://e-schrott-entsorgen.org/>. Achtung: Die Verantwortung für das Löschen von personenbezogenen Daten, die sich auf dem zu entsorgenden Gerät befinden, liegt beim Endnutzer!

Das Symbol mit der durchgestrichenen Mülltonne weist darauf hin, dass Produkte, deren Batterien/Akkumulatoren und/oder Verpackungen getrennt vom Hausmüll gesammelt und entsorgt werden müssen. Der schwarze Balken zeigt an, dass das Produkt nach dem 13. August 2005 auf den Markt gebracht wurde.

Die Sammel- und Recyclingquoten der Bundesrepublik Deutschland können auf der Seite des Bundesumweltministeriums eingesehen werden: <https://www.bmu.de/themen/wasser-ressourcen-abfall/kreislaufwirtschaft/statistiken/elektro-und-elektronikaltgeraete>.

(58-M02 WEEE de 02)

Información para usuarios sobre la recogida y eliminación de los equipos antiguos



Este símbolo en los productos, embalajes y documentos anexos significa que los productos eléctricos y electrónicos no deben mezclarse con los desperdicios domésticos normales. Para el tratamiento, recuperación y reciclaje apropiados de los productos antiguos, llévelos a puntos de reciclaje correspondientes, de acuerdo con la legislación nacional.

Al deshacerse de estos productos de forma correcta, ayudará a ahorrar recursos valiosos y a impedir los posibles efectos desfavorables en la salud humana y en el entorno que de otro modo se producirían si se tratan los desperdicios de modo inapropiado.

Para obtener más información acerca de la recogida y el reciclaje de los productos antiguos, póngase en contacto con las autoridades locales, con el servicio de eliminación de basuras o con el punto de venta donde adquirió los artículos.

Para los usuarios empresariales de la Unión Europea:

Si desea desechar equipos eléctricos y electrónicos, póngase en contacto con su vendedor o proveedor para obtener más información.

Información sobre la eliminación en otros países fuera de la Unión Europea:

Este símbolo solo es válido en la Unión Europea. Si desea desechar estos artículos, póngase en contacto con las autoridades locales o con el vendedor y pregúnteles el método correcto.

(58-M02 WEEE es 01)

Informazioni per gli utenti sulla raccolta e lo smaltimento di vecchia attrezzatura



Questi simboli sui prodotti, sull'imballaggio e/o sui documenti che li accompagnano, indicano che i prodotti elettrici ed elettronici non devono essere mischiati con i rifiuti generici.

Per il trattamento, il recupero e il riciclaggio appropriato di vecchi prodotti, si prega di portarli ai punti di raccolta designati, in accordo con la legislazione locale.

Smaltendo correttamente questi prodotti si potranno recuperare risorse preziose, oltre a prevenire potenziali effetti negativi sulla salute e l'ambiente che potrebbero sorgere a causa del trattamento improprio dei rifiuti.

Per ulteriori informazioni sulla raccolta e il riciclaggio di vecchi prodotti, si prega di contattare l'amministrazione comunale locale, il servizio di smaltimento dei rifiuti o il punto vendita dove sono stati acquistati gli articoli.

Per utenti imprenditori dell'Unione europea:

Se si desidera scartare attrezzatura elettrica ed elettronica, si prega di contattare il proprio rivenditore o il proprio fornitore per ulteriori informazioni.

Informazioni sullo smaltimento negli altri Paesi al di fuori dell'Unione europea:

Questi simboli sono validi solamente nell'Unione Europea: se si desidera scartare questi articoli, si prega di contattare le autorità locali o il rivenditore e richiedere informazioni sulla corretta modalità di smaltimento.

(58-M02 WEEE it 01)

Informações para os usuários relativas à coleta e à eliminação de equipamentos usados



Este símbolo, presente em produtos, embalagens e/ou incluído na documentação associada, indica que os produtos elétricos e eletrônicos usados não devem ser descartados juntamente com os resíduos domésticos em geral.

O procedimento correto consiste no tratamento, na recuperação e na reciclagem de produtos usados, que devem ser levados aos pontos de coleta adequados, em conformidade com a legislação nacional em vigor.

O descarte desses produtos de forma adequada permite poupar recursos valiosos e evitar potenciais efeitos prejudiciais para a saúde pública e para o ambiente, associados ao processamento incorreto dos resíduos.

Para obter mais informações relativas à coleta e à reciclagem de produtos usados, contate as autoridades locais, o serviço de descarte de resíduos ou o ponto de venda onde foram adquiridos os itens relevantes.

Informações para usuários empresariais na União Europeia:

Para descartar equipamentos elétricos e eletrônicos, contate o seu revendedor ou fornecedor para obter informações adicionais.

Informações relativas ao descarte em países não pertencentes à União Europeia:

Este símbolo é válido exclusivamente na União Europeia. Caso pretenda descartar esses tipos de itens, contate as autoridades locais ou o seu revendedor e informe-se sobre o procedimento correto de descarte.

(58-M02 WEEE pt-BR 01)

Important Notice: Guarantee Information for customers in European Economic Area (EEA) and Switzerland

<p>Important Notice: Guarantee Information for customers in EEA* and Switzerland</p> <p>For detailed guarantee information about this Yamaha product, and Pan-EEA* and Switzerland warranty service, please either visit the website address below (Printable file is available at our website) or contact the Yamaha representative office for your country. * EEA: European Economic Area</p>	English
<p>Wichtiger Hinweis: Garantie-Information für Kunden in der EWR* und der Schweiz</p> <p>Für nähere Garantie-Information über dieses Produkt von Yamaha, sowie über den Pan-EWR*- und Schweizer Garantieservice, besuchen Sie bitte entweder die folgende angegebene Internetadresse (eine druckfähige Version befindet sich auch auf unserer Webseite), oder wenden Sie sich an den für Ihr Land zuständigen Yamaha-Vertrieb, *EWR: Europäischer Wirtschaftsraum</p>	Deutsch
<p>Remarque importante: informations de garantie pour les clients de l'EEE et la Suisse</p> <p>Pour des informations plus détaillées sur la garantie de ce produit Yamaha et sur le service de garantie applicable dans l'ensemble de l'EEE ainsi qu'en Suisse, consultez notre site Web à l'adresse ci-dessous (le fichier imprimable est disponible sur notre site Web) ou contactez directement Yamaha dans votre pays de résidence. * EEE : Espace Economique Européen</p>	Français
<p>Belangrijke mededeling: Garantie-informatie voor klanten in de EER* en Zwitserland</p> <p>Voor gedetailleerde garantie-informatie over dit Yamaha-product en de garantieservice in heel de EER* en Zwitserland, gaat u naar de onderstaande website (u vind een afdrukbare bestand op onze website) of neemt u contact op met de vertegenwoordiging van Yamaha in uw land. * EER: Europese Economische Ruimte</p>	Nederlands
<p>Aviso importante: información sobre la garantía para los clientes del EEE* y Suiza</p> <p>Para una información detallada sobre este producto Yamaha y sobre el soporte de garantía en la zona EEE* y Suiza, visite la dirección web que se incluye más abajo (la versión del archivo para imprimir está disponible en nuestro sitio web) o póngase en contacto con el representante de Yamaha en su país. * EEE: Espacio Económico Europeo</p>	Español
<p>Aviso importante: informazioni sulla garanzia per i clienti residenti nell'EEA* e in Svizzera</p> <p>Per informazioni dettagliate sulla garanzia relativa a questo prodotto Yamaha e l'assistenza in garanzia nei paesi EEA* e in Svizzera, potete consultare il sito Web all'indirizzo riportato di seguito (è disponibile il file in formato stampabile) oppure contattare l'ufficio di rappresentanza locale della Yamaha. * EEA: Area Economica Europea</p>	Italiano
<p>Aviso importante: informações sobre as garantias para clientes da AEE* e da Suíça</p> <p>Para obter uma informação pormenorizada sobre este produto da Yamaha e sobre o serviço de garantia na AEE* e na Suíça, visite o site a seguir (o arquivo para impressão está disponível no nosso site) ou entre em contato com o escritório de representação da Yamaha no seu país. * AEE: Área Económica Europeia</p>	Português
<p>Σημαντική σημείωση: Πληροφορίες εγγύησης για τους πελάτες στον EOX* και Ελλάδα</p> <p>Για λεπτομερείς πληροφορίες εγγύησης σχετικά με το παρόν προϊόν της Yamaha και την κάλυψη εγγύησης σε όλες τις χώρες του EOX και την Ελλάδα, επισκεφτείτε την παρακάτω ηλεκτρονική διεύθυνση (επιτυχιώσιμη μορφή είναι διαθέσιμη στην ιστοσελίδα μας) ή απευθυνθείτε στην αντιπροσωπεία της Yamaha στη χώρα σας. * EOX: Ευρωπαϊκός Οικονομικός Χώρος</p>	Ελληνικά
<p>Viktigt: Garantierinformation för kunder i EES-området* och Schweiz</p> <p>För detaljerad information om denna Yamaha-produkt samt garantier i hela EES-området* och Schweiz kan du antingen besöka nedanstående webbadress (en utskriftsvärdig fil finns på webbplatsen) eller kontakta Yamahas officiella representant i ditt land. * EES: Europeiska Ekonomiska Samarbetsområdet</p>	Svenska
<p>Viktig merknad: Garantierinformasjon for kunder i EØS* og Sveits</p> <p>Detaljert garantierinformasjon om dette Yamaha-produktet og garantier for hele EØS-området* og Sveits kan fås enten ved å besøke nettstedene nedenfor (utskriftsversjon finnes på våre nettsider) eller kontakte kontakta Yamahas kontoret i landet der du bor. *EØS: Det europeiske økonomiske samarbeidsområdet</p>	Norsk
<p>Vigtigt oplysning: Garantioplysninger til kunder i EØO* og Schweiz</p> <p>De kan finde detaljerede garantioplysninger om dette Yamaha-produkt og den fælles garantiserviceordning for EØO* (og Schweiz) ved at besøge det websted, der er angivet nedenfor (der findes en fil, som kan udskrives, på vores websted), eller ved at kontakte Yamahas nationale repræsentationskontor i det land, hvor De bor. * EØO: Det Europæiske Økonomiske Område</p>	Dansk

<p>Tärkeä ilmoitus: Takuutiedot Euroopan talousalueen (ETA)* ja Sveitsin asiakkaille</p> <p>Tämän Yamaha-tuotteen sekä ETA-alueen ja Sveitsin takuuta koskevat yksityiskohtaiset tiedot saatte alla olevasta nettiosoitteesta. (Tulostettava tiedosto saatavissa sivustollamme.) Voitte myös ottaa yhteyttä paikalliseen Yamaha-edustajaan. *ETA: Euroopan talousalue</p>	Suomi
<p>Ważne: Warunki gwarancyjne obowiązujące w EOG* i Szwajcarii</p> <p>Aby dowiedzieć się więcej na temat warunków gwarancyjnych tego produktu firmy Yamaha i serwisu gwarancyjnego w całym EOG* i Szwajcarii, należy odwiedzić wskazaną poniżej stronę internetową (Plik gotowy do wydruku znajduje się na naszej stronie internetowej) lub skontaktować się z przedstawicielstwem firmy Yamaha w swoim kraju. * EOG — Europejski Obszar Gospodarczy</p>	Polski
<p>Důležité oznámení: Zásuní informace pro zákazníky v EHS* a ve Švýcarsku</p> <p>Podrobné zásuní informace o tomto produktu Yamaha a zásuní servisu v celém EHS* a ve Švýcarsku naleznete na níže uvedené webové adrese (soubor k tisku je dostupný na našich webových stránkách) nebo se můžete obrátit na zástupce firmy Yamaha ve své zemi. * EHS: Evropský hospodářský prostor</p>	Česky
<p>Fontos figyelemzetés: Garancia-információk az EGT* területén és Svájcban élő vásárlók számára</p> <p>A jelen Yamaha termékre vonatkozó részletes garancia-információk, valamint az EGT*-re és Svájcra kiterjedő garanciális szolgáltatás tekintetében keressék fel webhelyünket az alábbi címeken (a webhelyen nyomtatható fájl is talál), vagy pedig lépjen kapcsolatba az országában működő Yamaha képviselői iróddal. * EGT: Európai Gazdasági Térség</p>	Magyar
<p>Oluline märkus: Garantiteave Euroopa Majanduspiirkonna (EMP)* ja Sveitsi klientidele</p> <p>Täpsemate teabe saamiseks selle Yamaha toote garantii ning kogu Euroopa Majanduspiirkonna ja Sveitsi garantiteenitunde kohta, külastage palun veebisaiti alljärgneval aadressil (meie saidil on saadaval printitav fail) või pöörduge Teie regiooni Yamaha esinduse poole. * EMP: Euroopa Majanduspiirkond</p>	Eesti keel
<p>Svarīgs paziņojums: garantijas informācija klientiem EEZ* un Šveicē</p> <p>Lai saņemtu detalizētu garantijas informāciju par šo Yamaha produktu, kā arī garantijas apkalpošanu EEZ* un Šveicē, lūdzam apmeklējiet zemāk norādīto tīmekļa vietnes adresi (tīmekļa vietni ir pieejams drukājams fails) vai sazinieties ar jūsu valsti apkalpojošo Yamaha pārstāvniecību. * EEZ: Eiropas Ekonomikas zona</p>	Latviešu
<p>Dėmesio: informacija dėl garantijos pirkėjams EEE* ir Šveicarijoje</p> <p>Jei reikia išsamioms informacijos apie šį „Yamaha“ produktą ir jo techninę priežiūrą visoje EEE* ir Šveicarijoje, apsilankykite mūsų svetainėje norėdami sužinoti adresą (svetainėje yra spausdinamas failas) arba kreipkitės į „Yamaha“ atstovybę savo šalyje. *EEE – Europos ekonominė erdvė</p>	Lietuvių kalba
<p>Dôležité upozornenie: Informácie o záruke pre zákazníkov v EHP* a Švajčiarsku</p> <p>Podrobné informácie o záruke týkajúce sa tohto produktu od spoločnosti Yamaha a garancijnom servise v EHP* a Švajčiarsku nájdete na webovej stránke uvedenej nižšie (na našej webovej stránke je k dispozícii súbor na tlač) alebo sa obráťte na zástupcu spoločnosti Yamaha vo svojej krajine. * EHP: Európsky hospodársky priestor</p>	Slovenčina
<p>Pomembno obvestilo: Informacije o garanciji za kupce v EGP* in Švici</p> <p>Za podrobneše informacije o tem Yamahinem izdelku ter garancijskem servisu v celotnem EGP in Švici, obiščite spletno mesto, ki je navedeno spodaj (natisljiva datoteka je na voljo na našem spletnem mestu), ali se obrnite na Yamahinega predstavnika v svoji državi. * EGP: Evropski gospodarski prostor</p>	Stovenščina
<p>Важно съобщение: Информация за гаранцията за клиенти в ЕИП* и Швейцария</p> <p>За подробна информация за гаранцията за този продукт на Yamaha и гаранционното обслужване в паневропейската зона на ЕИП* и Швейцария или посетете посочения по-долу уеб сайт (на нашия уеб сайт има файл за печат), или се свържете с представителния офис на Yamaha във вашата страна. * ЕИП: Европейско икономическо пространство</p>	Български език
<p>Notificare importantă: Informații despre garanție pentru clienții din SEE* și Elveția</p> <p>Pentru informații detaliate privind acest produs Yamaha și serviciul de garanție Pan-SEE* și Elveția, vizitați site-ul la adresa de mai jos (fișierul imprimabil este disponibil pe site-ul nostru) sau contactați biroul reprezentanței Yamaha din țara dumneavoastră. * SEE: Spațiul Economic European</p>	Limba română
<p>Važna obavijest: Informacije o jamstvu za države EGP-a i Švicarsku</p> <p>Za detaljne informacije o jamstvu za ovaj Yamahin proizvod te jamstvenom servisu za cijeli EGP i Švicarsku, molimo Vas da posjetite web-stranicu navedenu u nastavku ili kontaktirate ovlaštenog Yamahinog dobavljača u svojoj zemlji. * EGP: Evropski gospodarski prostor</p>	Hrvatski

<https://europe.yamaha.com/warranty/>

MEMO

Yamaha Worldwide Representative Offices

English

For details on the product(s), contact your nearest Yamaha representative or the authorized distributor, found by accessing the 2D barcode below.

Deutsch

Wenden Sie sich für nähere Informationen zu Produkten an eine Yamaha-Vertretung oder einen autorisierten Händler in Ihrer Nähe. Diese finden Sie mithilfe des unten abgebildeten 2D-Strichcodes.

Français

Pour obtenir des informations sur le ou les produits, contactez votre représentant ou revendeur agréé Yamaha le plus proche. Vous le trouverez à l'aide du code-barres 2D ci-dessous.

Español

Para ver información detallada sobre el producto, contacte con su representante o distribuidor autorizado Yamaha más cercano. Lo encontrará escaneando el siguiente código de barras 2D.

Italiano

Per dettagli sui prodotti, contattare il rappresentante Yamaha o il distributore autorizzato più vicino, che è possibile trovare tramite il codice a barre 2D in basso.



https://manual.yamaha.com/pa/address_list/

Português

Para mais informações sobre o(s) produto(s), fale com seu representante da Yamaha mais próximo ou com o distribuidor autorizado acessando o código de barras 2D abaixo.

Русский

Чтобы узнать подробнее о продукте (продуктах), свяжитесь с ближайшим представителем или авторизованным дистрибьютором Yamaha, воспользовавшись двухмерным штрихкодом ниже.

简体中文

如需有关产品的详细信息，请联系距您最近的Yamaha代表或授权经销商，可通过访问下方的2D条形码找到这些代表或经销商的信息。

繁體中文

如需產品的詳細資訊，請聯絡與您距離最近的Yamaha銷售代表或授權經銷商，您可以掃描下方的二維條碼查看相關聯絡資料。

한국어

제품에 대한 자세한 정보는 아래 2D 바코드에 액세스하여 가까운 Yamaha 담당 판매점 또는 공식 대리점에 문의하십시오.

Head Office/Manufacturer: Yamaha Corporation 10-1, Nakazawa-cho, Chuo-ku, Hamamatsu, 430-8650, Japan

Importer (European Union): Yamaha Music Europe GmbH Siemensstrasse 22-34, 25462 Rellingen, Germany

Importer (United Kingdom): Yamaha Music Europe GmbH (UK) Sherbourne Drive, Tilbrook, Milton Keynes, MK7 8BL, United Kingdom

雅马哈乐器音响（中国）投资有限公司

上海市静安区新闻路1818号云和大厦2楼

客户服务热线：4000517700

公司网址：<https://www.yamaha.com.cn>

制造商：雅马哈株式会社

制造商地址：日本静冈县滨松市中央区中泽町10-1

进口商：雅马哈乐器音响（中国）投资有限公司

进口商地址：上海市静安区新闻路1818号云和大厦2楼

原产地：印度尼西亚

台灣山葉音樂股份有限公司

YAMAHA MUSIC & ELECTRONICS TAIWAN CO., LTD.

<https://tw.yamaha.com>

總公司: (02) 7741-8888 新北市板橋區遠東路1號2樓

客服專線: 0809-091388

原產地：印尼

Yamaha Pro Audio global website
<https://www.yamahaproaudio.com/>

Yamaha Downloads
<https://download.yamaha.com/>

© 2024 Yamaha Corporation
Published 04/2024
2024年4月发行
CREI-A0



VHE4900